



DVD PLAYER/ VIDEO-KASSETTEN- REKORDER

BEDIENUNGSANLEITUNG

MODELL : V8705S/V8705B



Bitte lesen Sie diese Bedienungsanleitung vor
Inbetriebnahme des Gerätes aufmerksam durch

GEFAHR

ELEKTRISCHER SCHLAG
NICHT ÖFFNEN



Warnung: Um die Gefahr eines elektrischen Schlages zu verringern, entfernen Sie die Abdeckung des Geräts oder dessen Rückseite nicht. Es befinden sich keine Bauteile im Gerät, die ein Anwender reparieren kann. Lassen Sie Reparaturen stets von Fachleuten ausführen.



Warnung: Um Brandgefahr oder die Gefahr eines Stromschlages zu vermeiden, schützen Sie dieses Gerät vor herabtropfendem Wasser oder Spritzwasser, und setzen Sie es nie Regen oder Feuchtigkeit aus. Stellen Sie keine mit Wasser gefüllten Gegenstände, etwa Vasen, auf das Gerat.

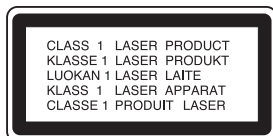

Warnung: Dieser Digital Video-Disc-Player verwendet ein Laser-System. Eine Verwendung der Bedienelemente, Einstellungen oder Leistungsmerkmale des Gerats in Abweichung von der Bedienungsanleitung kann dazu fuhren, dass Sie gefahrlicher Strahlung ausgesetzt werden.



Warnung: Offnen Sie das Gerahuse nicht, damit Sie sich dem Laser-Strahl nicht direkt aussetzen. Am offenen Gerat ist Laser-Strahlung sichtbar.



Warnung: Schauen Sie niemals direkt in den Laserstrahl.



Achtung: Installieren Sie das Gerat nicht in einem geschlossenen Raum, z.B. einem Bucherregal, oder an einem ahnlichen Ort.



Dieses Gerat wurde in Ubereinstimmung mit den Funkemstoranforderungen der EU-Richtlinien 89/336/EWG, 93/68/EWG und 73/23/EWG hergestellt.

Hinweise zum Copyright:

Es ist gesetzlich verboten, urheberrechtlich geschutztes Material ohne Genehmigung zu kopieren, auszustrahlen, zu zeigen, uber Kabel zu senden, offentlich wiederzugeben oder zu verleihen. Dieses Gerat ist mit der von Macrovision entwickelten Kopierschutzfunktion ausgestattet. Auf einigen Discs sind Kopierschutzsignale aufgezeichnet. Wenn Sie die Bilder dieser Discs auf einem Videorecorder aufzeichnen und wiedergeben, konnen Bildstorungen auftreten. Dieses Gerat verwendet Technologien zum Urheberrechtsschutz, die durch Verfahrensanspruche bestimmter US-Patente und sonstige Rechte zum Schutz geistigen Eigentums der Macrovision Corporation und anderer Rechteeigentumer geschutzt sind. Die Verwendung dieser Urheberrechtsschutz-Technologie muss von der Macrovision Corporation genehmigt werden und gilt nur fur den privaten oder

sonstigen eingeschrankten Gebrauch, sofern keine spezielle Genehmigung der Macrovision Corporation vorliegt. Nachbau und Auseinandernehmen sind verboten.

ES IST ZU BEACHTEN, DASS NICHT JEDES HIGH DEFINITION TV-GERAT VOLL KOMPATIBEL MIT DIESEM PRODUKT IST UND DASS BEI DER DARSTELLUNG DES BILDES ARTEFAKTE AUFTRETEN KONNEN. BEI FEHLERHAFTER ANZEIGE EINES 625 PROGRESSIVE SCAN-BILDES WIRD EMPFOHLEN, DEN ANSCHLUSS AUF DEN 'STANDARD DEFINITION'- AUSGANG EINZUSTELLEN. BEI FRAGEN ZUR KOMPATIBILITAT DES TV-GERATES MIT DIESEM 625p-DVD-PLAYER SETZEN SIE SICH BITTE MIT UNSEREM KUNDENDIENST IN VERBINDUNG.

SERIENNUMMER:

Die Seriennummer finden Sie auf der Ruckseite des Gerats.

Diese Nummer gilt ausschlielich fur dieses Gerat und ist sonst niemandem bekannt. Sie sollten die betreffenden Informationen hier notieren und Ihre Bedienungsanleitung als dauerhaft gultigen Kaufbeleg aufbewahren.

Modellnr. _____

Seriennr. _____

Kaufdatum _____

Eigenschaften:

- Vielseitige Verwendbarkeit zum Abspielen von DVD's, DivX, VCD's, Audio-CD's oder VHS-Kassetten.
- Moglichkeit, eine DVD anzusehen und gleichzeitig eine Fernsehsendung auf VHS aufzuzeichnen.
- Fernsteuerung sowohl fur den DVD-Spieler als auch fur den Videorecorder geeignet.
- Aufzeichnung von DVD auf VHS (es sei denn, die DVD ist uber Macrovision urheberrechtlich geschutzt).
- HiFi-Stereo-Videorecorder .

Wichtige Hinweise zur Bedienung dieses Gerats

Die Bedienelemente dieses Gerats dienen sowohl zur Bedienung des DVD-Spielers als auch des Videorecorders. Die folgenden Tasten sind wichtig fur die richtige Bedienung der verschiedenen Bestandteile.

- 1. POWER-Taste**
Drucken Sie die POWER-Taste auf der Fernbedienung oder auf der Frontblende, um das Gerat einzuschalten.
- 2. DVD-Taste**
Drucken Sie die DVD-Taste auf der Fernbedienung, wenn Sie den DVD-Spieler bedienen mochten.
- 3. VCR-Taste**
Drucken Sie die VCR-Taste auf der Fernbedienung, wenn Sie den Videorecorder bedienen mochten.
Im Display auf der Frontblende leuchtet die VCR-Anzeige auf und zeigt an, dass der Videorecorder aktiviert ist.
- 4. DVD/VCR-Taste**
Drucken Sie den DVD/VCR-Taste auf der Frontblende, um zwischen DVD und Videorecorder umzuschalten.

Inhalt

Einführung	4
Hinweis zu den verwendeten Symbolen	4
Info über das Symbol  auf dem Bildschirm	4
Hinweise zu Discs	4
Umgang mit Discs	4
Aufbewahren von Discs	4
Reinigen von Discs	4
Unterstützte Disc-Formate	5
Regionalcode	5
Fachbegriffe aus der Welt der Discs	6
Vorderes Bedienfeld	7
Display-Fenster	7
Fernbedienung	8
Die Rückseite des Gerätes	9
Installation und Einrichtung	10
Anschluss an Fernsehgerät & Decoder (oder Receiver)	10
Anschließen an optionale Zusatzgeräte	11
Vor der Inbetriebnahme – Videorecorder-Teil	12-16
Einstellung des Videokanals	12
Erste einstellung	12
Einstellen der Uhr des Videorecorders	13
Auswahl des Farbsystems	13
Hauptmenü	14
Automatische Speicherung	14
Manuelle Senderspeicherung	15
Änderung der Senderreihenfolge im Menü "TV - Programme"	16
Löschen von Sendern aus dem Menü "TV - Programme"	16
Vor der Inbetriebnahme – DVD-Teil	17-21
Bildschirmmenü	17
Grundeinstellungen	18-21
Allgemeiner Betrieb	18
SPRACHE	18
• Menü sprache	18
• Disc Audio / Untertitel/ Menü	18
ANZEIGE	19
• Bildformat	19
• Anzeigemodus	19
• Progressive Scan	19
• Video-Ausgang	19
AUDIO	20
• Dolby Digital / DTS / MPEG	20
• Samplingfrequenz (Erkannt)	20
• Dynamic Range Control (DRC)	20
• Vocal	20
ANDERE	21
• PBC	21
• Autom. Wiedergabe	21
• DivX(R) VOD	21
BLOCK (KINDERSICHERUNG)	22
• Einstufung	22
• Kennwort (Sicherheitscode)	22
• Ländercode	22
Betrieb	23
Abspielen einer Videokassette	23
• CM (Commercial Message) Skip	23
• Die Funktion OPR (= Optimal Picture Reproduction)	23
Aufnahmedauer eingeben (ITR)	24
Aufnahme mit ShowView System	25
Programmieren des Timers über den Bildschirmdialog	26

Wiedergabe einer DVD oder einer Video-CD	27-29
Allgemeine Funktionen	27
Einen anderen TITEL ansteuern	27
Ein anderes KAPITEL/einen anderen TRACK ansteuern	27
Suchen	27
Tonspurwechsel	27
Standbild und Bild-für-Bild-Wiedergabe	28
Zeitlupe	28
Zufällig	28
A-B-Passage wiederholen	28
Wiederholen	28
3D-Surround	28
Zeitsuche	28
Zoom	29
Markierungssuche	29
Besondere DVD-Funktionen	29
Titelmenü	29
Disc-Menü	29
Kamerawinkel	29
Tonspur wechseln	29
Untertitel	29
Wiedergabe von Audio-CDs oder MP3/WMA-Discs	30
Leistungsmerkmale von Audio-CDs und MP3 / WMA-Discs	31
Pause	31
Einen anderen TRACK ansteuern	31
Wiederholung Track/Alle/Aus	31
Suchen	31
Random (Zufällig)	31
A-B-Passage wiederholen	31
3D-Raumklang	31
Programmierte Wiedergabe	32
Programmierte Tracks wiederholen	32
Track aus der Programmliste löschen	32
Gesamte Programmliste löschen	32
Anzeigen einer JPEG-Disc	33
Standbild	33
Diashow	33
Zu einer anderen Datei wechseln	33
Zoom	33
Bild drehen	33
Musik während der Bildanzeige MP3/WMA spielen	33
Wiedergabe von DVD VR-Discs	34
Wartung und Service	34
Wiedergabe von DivX-Spielfilm-Discs	35
Zusätzliche Betriebsfunktionen – Videorecorder-Teil	36-37
Bildschirmanzeige mit Bandzählwerk, Datum, Programmnummer und Betriebsart des Gerätes	36
Bandzählwerksspeicherfunktion	36
Kindersicherung	36
Selbstdiagnose- und Überprüfungs-Funktionen	36
Hi-Fi Stereo Ton-System	37
Kompatibilität mit 16:9-Format (Breitbildfernsehen)	37
Aufzeichnung mit Decoder	37
Weitere Funktionen	38
Speicher für letzte Szene	38
Bildschirmschoner	38
Videomodus-Einstellung	38
Andere TV-Geräte über die Fernbedienung bedienen	38
Von DVD auf VHS aufzeichnen	39
Von einem anderen Videorecorder aufzeichnen	39
Referenzinformationen	40
Sprachencodes	40
Ländercodes	40
Störungsbehebung	41
Technische Daten	42

Einführung

Um die ordnungsgemäße Verwendung dieses Geräts zu gewährleisten, lesen Sie dieses Handbuch sorgfältig durch und bewahren Sie es zu Referenzzwecken auf.

Dieses Handbuch enthält Informationen über den Betrieb und die Wartung Ihres DVD-Players. Wenn dieses Gerät repariert werden muss, wenden Sie sich an einen autorisierten Fachhändler.

Hinweis zu den verwendeten Symbolen



Der Blitz mit der Pfeilspitze warnt den Benutzer vor gefährlicher Spannung im Gerätegehäuse, die die Gefahr eines elektrischen Schlags in sich birgt.



Das Ausrufezeichen weist den Benutzer auf wichtige Betriebs- und Wartungs-/Serviceanleitungen hin.



Es informiert über Gefahren, die das Gerät selbst oder anderes Material beschädigen könnten.

Hinweis:

Weist auf besondere Hinweise und Betriebsmerkmale hin.

Tipp:

Weist auf Tipps und Tricks hin, die die Bedienung dieses Geräts vereinfachen.

Enthält ein Titel eines Abschnitts eines der folgenden Symbole, ist dies nur auf die durch das Symbol dargestellte Disc anwendbar.

- DVD** DVD und finalisierte DVD \pm R/RW
- VCD** Video-CDs
- CD** Audio-CDs
- MP3** MP3-Discs
- WMA** WMA-Discs
- JPEG** JPEG-Discs
- DivX** DivX-Discs

Info über das Symbol auf dem Bildschirm

“  ” kann während des Betriebs auf dem Bildschirm Ihres Fernsehgeräts angezeigt werden. Das Symbol zeigt dann an, dass die in der vorliegenden Gebrauchsanleitung erläuterte Funktion auf dieser spezifischen DVD-Video-Disc nicht verfügbar ist.

Hinweise zu Discs

Umgang mit Discs

Berühren Sie die bespielte Seite der Disc nicht. Fassen Sie die Disc an den Kanten an, um nicht die Oberfläche mit den Fingern zu berühren. Bringen Sie auf keiner der beiden Seiten der Disc Papier oder Klebeband an.



Aufbewahren von Discs

Legen Sie die Disc nach der Wiedergabe wieder in die zugehörige Hülle. Setzen Sie die Disc keiner direkten Sonneneinstrahlung oder Wärmequellen aus, und lassen Sie sie nie in einem geparkten Auto, das direkter Sonneneinstrahlung ausgesetzt ist.

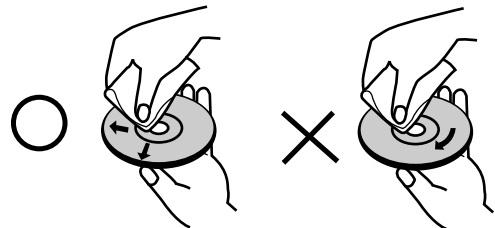

Reinigen von Discs

Fingerabdrücke und Staub auf der Disc können die Bild- und Tonqualität beeinträchtigen. Reinigen Sie die Disc vor der Wiedergabe mit einem sauberen Tuch. Wischen Sie die Disc von der Mitte zum Rand ab.



Verwenden Sie keine starken Lösungsmittel wie Alkohol, Benzine, Verdüner, handelsübliche Reiniger oder für Vinyl-Platten gedachte Antistatik-Sprays.

Unterstützte Disc-Formate

	DVD (8 cm / 12 cm-Disc)
	Video CD (VCD) (8 cm / 12 cm-Disc)
	Audio CD (8 cm / 12 cm-Disc)

Zusätzlich kann das Gerät eine DivX-Datei, DVD -R, DVD +R, DVD -RW, DVD +RW, Kodak Picture-CD, SVCD und CD-R / CD-RW mit Audiotiteln, MP3-, WMA- und/oder JPEG-Dateien abspielen.

RW Dies ist ein Hinweis auf eine Produktfunktion, die im Video-Recording-Format aufgezeichnete DVD-RW-Discs abspielen kann.

Hinweise:

- Je nach dem Aufnahmegerät oder der CD-R/RW (oder DVD -R, DVD +R, DVD -RW, DVD +RW)-Disc selbst können einige CD-R/RW- (oder DVD -R, DVD +R, DVD -RW, DVD +RW)-Discs nicht mit diesem Gerät wiedergegeben werden.
- Bringen Sie auf keiner der beiden Seiten (weder der beschrifteten noch der bespielten) einer Disc Aufkleber an.
- Verwenden Sie keine ungewöhnlich geformten CDs (z. B. herzförmig oder achteckig). Andernfalls sind Fehlfunktionen nicht auszuschließen.

Hinweise zu DVDs und Video-CDs

Einige Wiedergabefunktionen von DVDs und Video-CDs können absichtlich von Softwareherstellern programmiert worden sein. Da dieses Gerät DVDs und Video-CDs so wiedergibt, wie es von den Softwareherstellern vorgegeben ist, stehen einige Wiedergabefunktionen eventuell nicht bzw. zusätzliche Funktionen stehen zur Verfügung.

Hergestellt unter der Lizenz von Dolby Laboratories. "Dolby", "Pro Logic", und das Doppel-D-Symbol sind Marken von Dolby Laboratories.

DTS und DTS Digital Out sind Marken von Digital Theater Systems, Inc.

Regionalcode

Dieser DVD-Player kann nur für die Region "2" codierte DVD-Software wiedergeben. Dieses Gerät kann nur DVD-Discs mit dem Etikett "2" oder "ALLE" wiedergeben.



Hinweise zu Regionalcodes

- Bei den meisten DVDs finden Sie einen Globus mit einer oder mehreren Nummern gut sichtbar auf der Hülle. Diese Nummer muss mit dem Regionalcode Ihres DVD-Players übereinstimmen, damit Sie die Disc wiedergeben können.
- Wenn Sie eine DVD mit einem anderen Regionalcode mit Ihrem Player wiedergeben möchten, wird die Meldung "Region code überprüfen" auf dem Bildschirm des Fernsehgeräts angezeigt.

Fachbegriffe aus der Welt der Discs

DVD \pm R / DVD \pm RW

DVD -R und DVD +R ist ein Standard für beschreibbare DVD-Laufwerke und Discs. Dieses Format ermöglicht Ihnen, nur einmal Informationen auf die DVD-Disc zu schreiben. DVD +RW und DVD-RW sind zwei Standards für wiederbeschreibbare Medien. Diese DVD kann gelöscht und erneut beschrieben werden. Auf einseitig beschreibbaren Discs können 4,38 GB und auf beidseitig beschreibbaren doppelt so viel Daten gespeichert werden. Einseitig beschreibbare Dual-Layer-Discs sind nicht verfügbar

Video-CD (VCD)

Eine VCD kann 74 Minuten (650-MB-Disc) oder 80 Minuten (700-MB-Disc) MPEG-1-Fullmotion-Video in qualitativ hochwertigem Stereo-Sound enthalten.

MPEG

MPEG ist ein internationaler Standard für die Video- und Audio-Kompression. MPEG-1 wird zum Kodieren von Video für VCD verwendet und bietet Multichannel-Surround-Sound-Kodierung, zum Beispiel PCM, Dolby Digital, DTS und MPEG-Audio.

MP3

MP3 ist ein populäres Kompressionsformat für digitale Audiodateien, das sich durch sehr hohe, CD-ähnliche Qualität auszeichnet.

WMA

Windows Media Audio-Datei. Ein Kodierungs-/Dekodierungstyp, der von Microsoft Corporation entwickelt wurde.

JPEG

Joint Pictures Expert Group. JPEG ist ein komprimiertes Dateiformat, das Ihnen ermöglicht, Bilder ohne Einschränkung der Anzahl der verwendeten Farben zu speichern.

DivX

DivX ist die Bezeichnung für einen neuen revolutionären Video-Codec, der auf dem neuen MPEG-4 Video-Komprimierungsstandard basiert. Auf diesem DVD-Player kann DivX wiedergegeben werden.

PBC: Wiedergabesteuerung (nur Video-CD)

Die PBC-Funktion (Playback Control) ist nur für das Format Video-CD Version 2 verfügbar. PBC ermöglicht Ihnen, mit dem System über Menüs, Suchfunktionen oder andere typische Computer-Aktionen zu interagieren. Außerdem können Bilder mit hoher Auflösung wiedergegeben werden, wenn sie sich auf der Disc befinden. Video-CDs ohne PBC-Funktion (Version 1.1) funktionieren wie Audio-CDs.

Titel (nur DVD)

Ein Titel ist in der Regel ein separater Abschnitt einer DVD-Disc. Beispielsweise könnte der Film Titel 1, eine Dokumentation, die die Herstellung des Films beschreibt, Titel 2, und Interviews mit der Besetzung Titel 3 sein. Jedem Titel ist eine Referenznummer zugeordnet, mit deren Hilfe Sie ihn rasch finden.

Kapitel (nur DVD)

Ein Kapitel ist ein Segment eines Titels, zum Beispiel eine Szene in einem Film oder ein Interview in einer Serie. Jedem Kapitel ist eine Kapitelnummer zugewiesen, mit der Sie das gewünschte Kapitel ansteuern können. Je nach Disc wurden möglicherweise keine Kapitel aufgezeichnet.

Szene (VCD)

Auf einer Video-CD mit PBC-Funktionen (Playback Control) sind die bewegten Bilder und die Standbilder in Abschnitte aufgeteilt, die "Szenen" genannt werden. Jede Szene wird im Menübildschirm angezeigt unterhält eine Szenennummer, mit der Sie die Szene rasch ansteuern können. Eine Szene besteht aus einem oder mehreren Titeln.

Track

Ein distinktives Merkmal audiovisueller Informationen, zum Beispiel das Bild oder der Soundtrack für eine spezifische Sprache (DVD) oder das Musikstück auf einem Video oder einer Audio-CD. Jedem Track wird eine Tracknummer zugewiesen, mit der Sie den gewünschten Track ansteuern können. DVD-Discs unterstützen ein Video-Track (mit mehreren Kamerawinkeln) und mehrere Audio-Tracks.

Vorderes Bedienfeld

POWER

Schaltet das Gerät EIN oder AUS.

Reverse SKIP/SCAN (◀◀/◀)

Dient zum Ansteuern des Anfangs des aktuellen Kapitels/Stücks oder des VORHERGEHENDEN Kapitels/Stücks.

Zum Rückwärtspulen einer Disc für zwei Sekunden gedrückt halten. Zurückspulen der Kassette.

Forward SKIP/SCAN (▶▶/▶)

Dient zum Ansteuern des NÄCHSTEN Kapitels/Stücks.

Zum Vorwärtspulen einer Disc für zwei Sekunden gedrückt halten. Vorspulen der Kassette.

STOP (■) Stoppt die Wiedergabe einer Disc.

DISCFACH Legen Sie hier eine Disc ein.

PAUSE/STEP (||/||▶)

Hält die Wiedergabe einer Disc vorübergehend an/ für Bild-für-Bild-Wiedergabe wiederholt drücken.

DVD/VCR-Wahlschalter

DVD OPEN/CLOSE (▲)

Öffnet oder schließt das Discfach.

Aufnahme auf Videorecorder

Kassettenfach

Kassettenauswurf

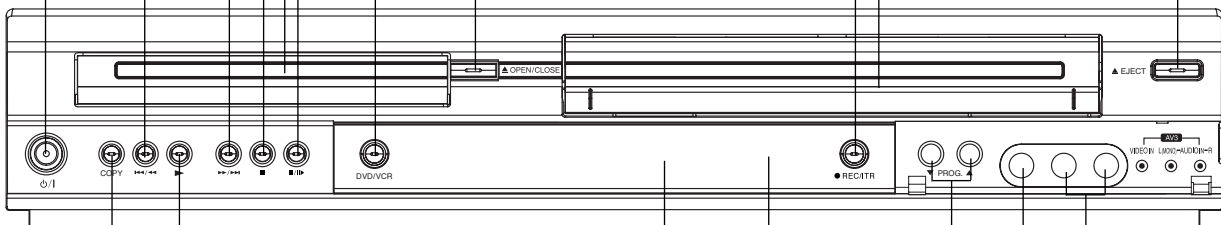

Taste für die DVD-auf-VCR-Kopie

PLAY (▶)

Beginnt die Wiedergabe einer Disc.

Das Display

Zeigt den aktuellen Betriebszustand des DVD-Spielers an.

Fernbedienungsensor

Richten Sie die Fernbedienung auf diese Stelle.

Audio input buchsen (L/R)

Video input buchse

Fernsehprogramm-Wahlschalter.

Display-Fenster

Zeigt die aktuelle Titelnummer bei der Wiedergabe an.

Programmierte Wiedergabe wurde ausgewählt

Zeigt den Wiederholungsmodus an

Video CD eingelegt.

VCR-Spieler ist angewählt

DVD-Disc eingelegt.

Audio-CD eingelegt.

WMA-Disc eingelegt.

MP3-Disc eingelegt

Zeigt den TV-Modus an (Siehe die Bemerkungen auf der Seite 24.)

Zeigt an, dass Progressive Scan eingeschaltet ist.

CHPTRK Zeigt die aktuelle Kapitel- oder Stücknummer bei der Wiedergabe an.

Im DVD-Spieler ist ein CD eingesetzt (leuchtet auf, wenn im DVD ein CD eingesetzt ist und blinkt, wenn kein CD eingesetzt ist.)

Zweisprachiger Modus.

Anzeige für Gesamtspielzeit / Restzeit / Uhrzeit

Die laufende Fernsehsendung oder Videoaufnahme wird in Stereoton wiedergegeben.

DVD-auf-VHS-Kopie wird durchgeführt.

Videorecorder nimmt auf.

Die Hifi-Spur der VHS-Kassette wird abgespielt.

Kassette eingelegt.

Programmierte Aufnahme ist aktiviert oder findet statt.

Kindersicherung aktiviert.

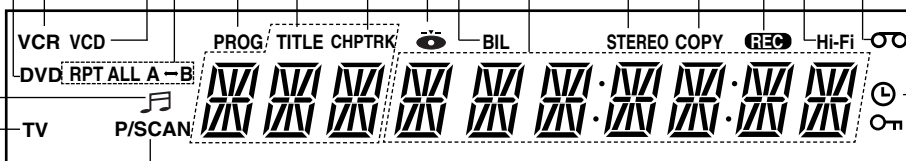

Zeigt an, dass Progressive Scan eingeschaltet ist.

Fernbedienung

POWER
Schaltet das Gerät EIN oder AUS.

DVD/VCR-Wahlschalter
Auswählen des Betriebsmodus der Fernbedienung.

Zahlentasten 0-9
Ermöglicht das Auswählen von Menüoptionen per Zahlencode.

TV/VCR
Umschalten zwischen dem Tuner des Fernsehgeräts und dem internen Tuner des Videorecorders.

BACKWARD / FORWARD
(◀◀ / ▶▶)

- DVD: Sucht vorwärts und rückwärts.
- VCR: Spult das Band im Stop-Modus zurück und ermöglicht die Rückwärtssuche von Bildern. Spult das Band im Stop-Modus weiter und ermöglicht die Vorwärtssuche von Bildern.

PAUSE/STEP (||)
Hält die Wiedergabe einer Disc vorübergehend an. Für Bild-für-Bild-Wiedergabe mehrmals drücken.

PLAY (▶)
Starten der Wiedergabe.

STOP (■)
Stoppt die Wiedergabe einer Disc.

DISPLAY CLK/CNT
Einblenden des On-Screen-Display. Zeigt die laufende Zeit oder den Bandzähler an.

◀ ▶ ▲ ▼ (links/rechts/auf/ab)
Ein Element des Menüs auswählen.

PR/TRK(+/-)
- Fernsehprogramm des Videorecorders auswählen.
- Zum Justieren der Spur.
- Zum Justieren des vertikalen Zitterns beim Standbild.

ENTER/OK
Bestätigung der Menü-Auswahl.

DISC MENU
Öffnet das Menü einer DVD.

A-B/LP
- Wiederholung einer Folge.
- Auswahl der Aufnahmegeschwindigkeit des Videorecorders.

RANDOM/CM SKIP
- Wiedergabe der Tracks in zufälliger Reihenfolge.
- Überspringen der Werbespots

SHOWVIEW
Anzeige des Programm-Menüs für ShowView-Programmierung mit der Fernbedienung.

* •
Spielfilm ist nicht vorhanden.

Reichweite der Fernbedienung

Richten Sie die Vorderkante der Fernbedienung stets auf den Signalempfangssensor am Gerät und drücken Sie dabei die gewünschten Funktionstasten.



Verwenden Sie nie gleichzeitig neue und alte Batterien. Verwenden Sie keine unterschiedlichen Batterietypen (Standard, Alkaline) usw.

Austauschen der Batterien

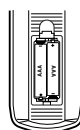

Entfernen Sie den Deckel des Batteriefachs auf der Rückseite der Fernbedienung und legen Sie zwei R03-Batterien (Größe AAA) entsprechend der korrekten Polarität ⊕ und ⊖ ein.

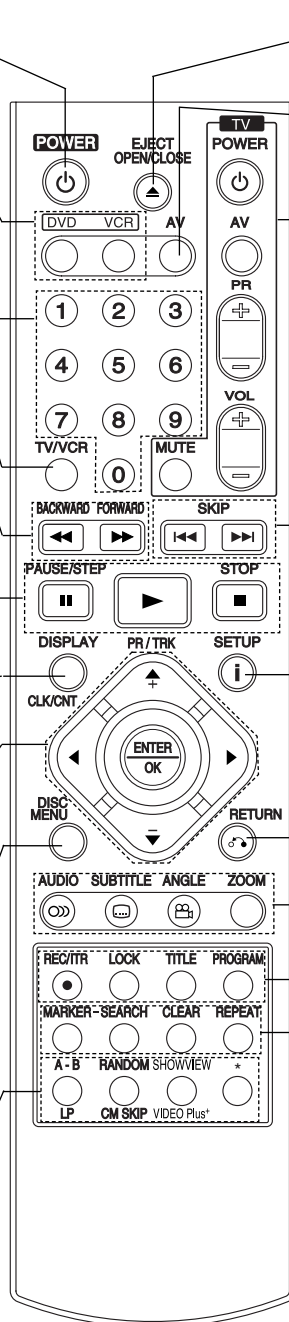

OPEN/CLOSE

EJECT

- Öffnen und Schließen des Discfaches.
- Kassettenauswurf.

AV

Auswählen der Eingabequelle für die Aufnahme auf Kassette.

TV-Bedientasten (siehe Seite 38)

TV POWER: TV-Gerät ein- oder ausschalten.

TV AV: Auswahl TV-Quelle.

TV PR +/-: Wählt den Fernsehkanal aus.

TV VOL +/-: Stellt die Lautstärke des Fernsehers ein.

MUTE: Ein- oder Ausschalten des Tons.

SKIP (◀◀ / ▶▶)

Geht zum nächsten Kapitel oder Track. Geht zum Anfang des aktuellen Kapitels oder Tracks oder zum vorherigen Kapitel oder Track.

SETUP/ i

Öffnen oder Schließen des Setup-Menüs.

RETURN

- Schließen des Setup-Menüs
- Anzeigen des Menüs einer Video-CD mit PBC.

AUDIO

Ermöglicht das Auswählen einer Tonspur (DVD).

SUBTITLE

Ermöglicht das Auswählen der Untertitelsprache.

ANGLE

Ermöglicht das Auswählen unterschiedlicher Kamerawinkel (falls verfügbar).

ZOOM

Ermöglicht eine Vergrößerung des Videobildes.

REC/TR

Aufnahme von der Eingabequelle auf Kassette.

LOCK (Child Lock)

Aktivieren und Deaktivieren der Kindersicherung.

TITLE

Ermöglicht das Anzeigen des Titelmensüs (falls verfügbar).

PROGRAM

Öffnet und schließt das Programmierungsmenü.

MARKER

Ermöglicht das Setzen einer beliebigen Indexmarkierung während der Wiedergabe.

SEARCH

Öffnet das Menü für die INDEX-MARKIERUNGSSUCHE.

CLEAR

- Löschen einer Track-Nummer im Programmierungsmenü oder einer Markierung im Markierungsmenü.
- Nullsetzen des Bandzählwerks.

REPEAT

Wiederholung: Kapitel, Track, Titel, alles.

Die Rückseite des Gerätes

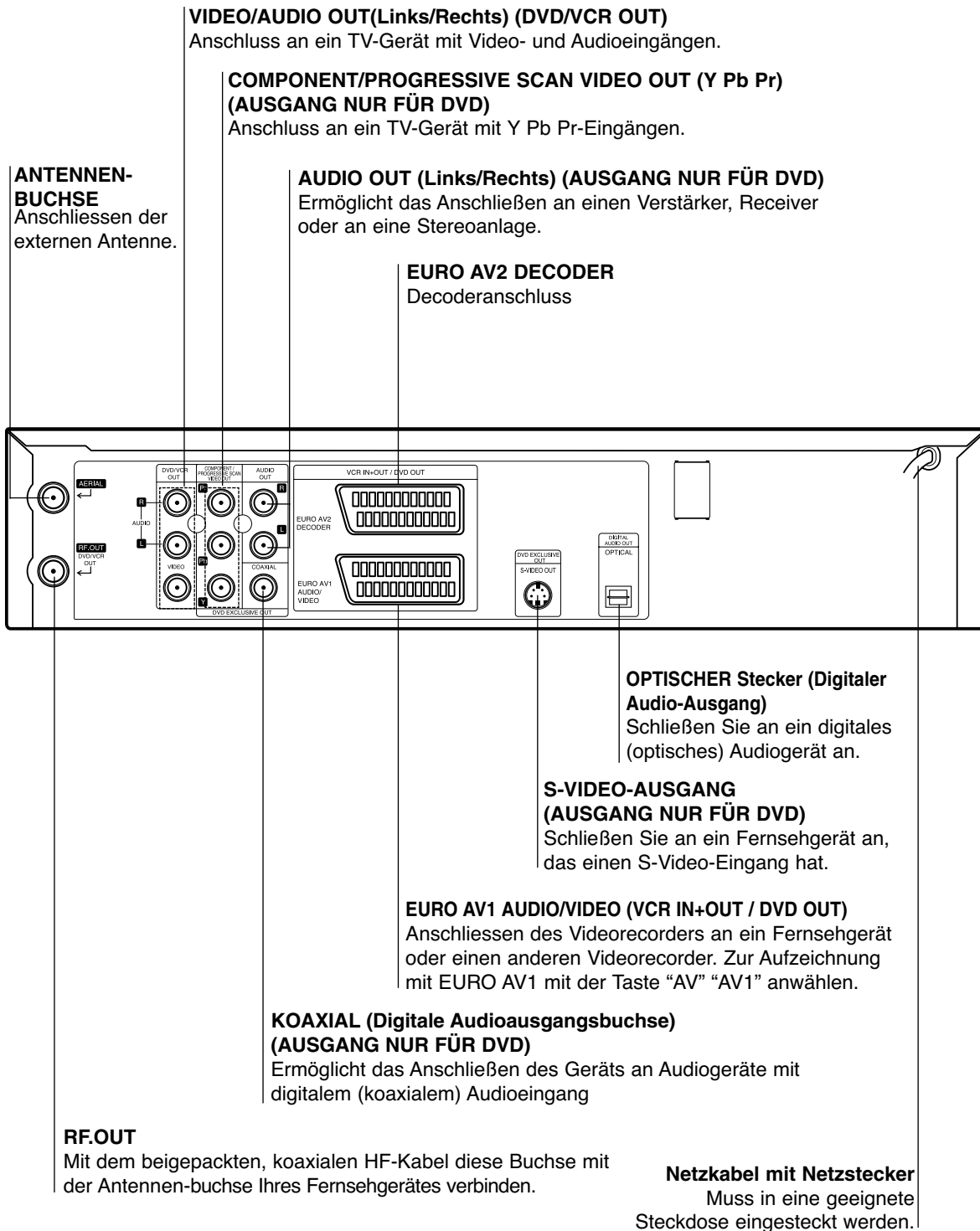

Berühren Sie keinesfalls die innenliegenden Stifte der Anschlussbuchsen auf der Geräterückseite. Eventuell auftretende elektrostatische Entladungen könnten das Gerät dauerhaft beschädigen.

Installation und Einrichtung

Tipps:

- In Abhängigkeit vom verwendeten Fernseher und den anderen Geräten, an die Sie den DVD-Spieler anschließen möchten, sind verschiedene Anschlussmöglichkeiten zulässig. Verwenden Sie dabei stets eine der nachfolgend beschriebenen Anschlussmöglichkeiten.
- Bitte lesen Sie gegebenenfalls in den Bedienungsanleitungen Ihres Fernsehers, Videorecorders, Ihrer Stereoanlage oder der anderen Geräte nach, wie Sie die jeweilige Verbindung am besten herstellen können.
- Um eine bessere Klangwiedergabe zu erzielen, verbinden Sie die AUDIO OUT Buchsen des DVD-Spielers mit den AUDIO IN Buchsen Ihres Verstärkers, Receivers, Ihrer Stereoanlage oder sonstigen Audio/Video-Geräten. Siehe auch "Anschließen an optionale Zusatzgeräte" auf Seite 11.

Vorsicht:

- Achten Sie darauf, dass der DVD-Spieler auf direktem Weg mit dem Fernseher verbunden wird.
- Verbinden Sie die AUDIO OUT Buchse des DVD-Spielers nicht mit der PHONO IN (oder Record Deck) Buchse Ihrer Stereoanlage.

Anschluss an Fernsehgerät & Decoder (oder Receiver)

- Nehmen Sie – je nach der Leistungsfähigkeit Ihrer Ausstattung – einen der folgenden Anschlüsse vor.
- Die Option Video-Ausgang muss für die COMPONENT/PROGRESSIVE SCAN VIDEO OUT- und SCART- Buchsen eingestellt sein (s. "Video-Ausgang" auf S. 19).

Grundanschluss (AV)

1. Verbinden Sie die auf der Rückseite des Geräts befindliche **EURO AV1 AUDIO/VIDEO**-Buchse über ein Scart-Kabel mit dem Scart-Eingang auf dem Fernseher.
2. Einige Fernsehsender übertragen verschlüsselte Fernsehsignale, die nur mit Hilfe eines gekauften oder gemieteten Decoders entschlüsselt werden können. An dieses Gerät kann ein solcher Decoder (Descrambler) angeschlossen werden.

Grundanschluss (RF)

1. Verbinden Sie Ihre Innen-/Außenantenne über das RF-Antennenkabel mit der Antennenbuchse auf der Rückseite dieses Geräts.
2. Verbinden Sie den auf der Rückseite dieses Geräts befindlichen RF-Ausgang über das mitgelieferte RF-Antennenkabel mit dem Antenneneingang Ihres Fernsehgeräts.

Anschluß des DVD-Ausgangs "DVD exclusive out"

• Anschluß des komponenten Videos (Color Stream®)

1. Stellen Sie mit einem Y Pb Pr-Kabel den Anschluß zwischen die **COMPONENT/PROGRESSIVE SCAN VIDEO OUT**-Buchsen des Geräts mit den entsprechenden Buchsen des Fernsehgeräts her.
2. Stellen Sie mit Audio-Kabel den Anschluß zwischen den linken (L) und den rechten (R) Audio-Ausgangsbuchsen ("AUDIO OUT") dieser Einheit mit der linken (L) und der rechten (R) Buchse des Fernsehgeräts her.

• Anschluß eines S-Video

1. Stellen Sie mit einem S-Video-Kabel den Anschluß zwischen der "S-VIDEO OUT"-Buchse dieser Einheit und der S-Video-Eingangsbuchse des Fernsehgeräts her.
2. Stellen Sie mit einem Audio-Kabel den Anschluß zwischen der rechten (R) und der linken (L) Buchse des Audio-Ausgangs dieser Einheit ("AUDIO OUT") und der linken (L) und rechten (R) Buchse des Fernsehgeräts her.

Progressive Scan- (ColorStream®Pro) Anschluss

- Wenn es sich bei Ihrem TV-Gerät um ein HDTV- oder ein "Digital Ready"-Gerät handelt, können Sie den Progressive Scan-Ausgang des DVD-Spielers verwenden, um die höchstmögliche Bildauflösung zu erhalten.

- Wenn Ihr TV-Gerät das Progressive Scan-Format nicht unterstützt, erscheint das Bild bei der Einstellung Progressive Scan am DVD-Spieler verzerrt.

1. Verbinden Sie die **COMPONENT/PROGRESSIVE SCAN VIDEO OUT**-Buchsen des DVD-Spielers und die entsprechenden Eingangsbuchsen des TV-Geräts mit dem Y Pb Pr-Kabel.
2. Stellen Sie mit Audio-Kabel den Anschluß zwischen den linken (L) und den rechten (R) Audio-Ausgangsbuchsen ("AUDIO OUT") dieser Einheit mit der linken (L) und der rechten (R) Buchse des Fernsehgeräts her.

Hinweise:

- Stellen Sie im Setup-Menü die Option Progressive auf "On (EIN)", um ein progressives Signal zu erhalten (siehe Seite 19).
- Sobald die Einstellung für die Progressive Scan-Ausgabe vorgenommen wurde, wird ein Bild nur auf einem TV-Gerät oder einem Monitor angezeigt, das bzw. der kompatibel mit Progressive Scan ist. Wenn Progressive Scan versehentlich auf Ein eingestellt wird, muss die Einheit neu gestartet werden.
 - 1) Entfernen Sie eine evtl. eingelegte Disc aus dem Gerät und schließen Sie das Disc-Fach. Überprüfen Sie, ob "NO DISC (keine Disc)" im Anzeigefenster angezeigt wird.
 - 2) Drücken Sie auf STOP und halten Sie die Taste mindestens fünf Sekunden lang gedrückt. Die Videoausgabe wird auf die Standardeinstellung zurückgesetzt, und auf einem herkömmlichen analogen TV-Gerät oder Monitor wird wieder ein Bild angezeigt.
- Progressive Scan kann nicht zusammen mit den analogen Videoanschlüssen (gelbe VIDEO OUT-Buchse) oder dem S-VIDEO-Anschluss verwendet werden.

Rückseite dieses Geräts (Anschluß des DVD-Ausgangs)

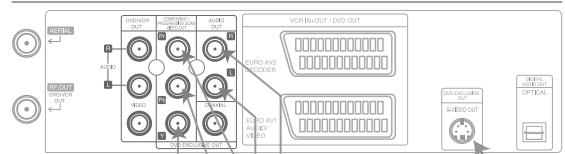

Rückseite des Fernsehers

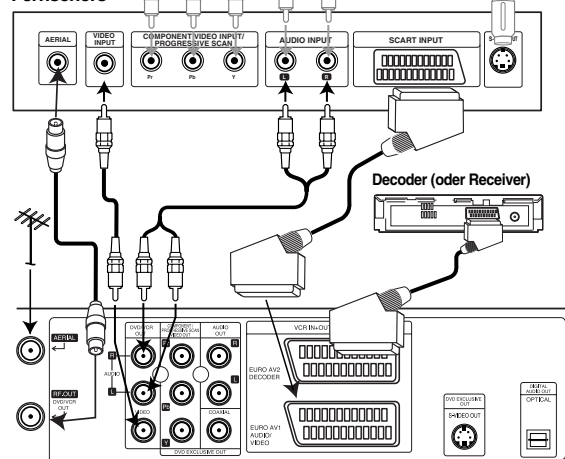

Rückseite dieses Geräts (Grundanschluss)

Hinweise:

- Wenn das TV-Gerät einen S-Video-Eingang besitzt, schließen Sie den DVD-Spieler über das S-Video-Kabel an. Wenn ein S-Video-Kabel verwendet wird, darf das gelbe Videokabel nicht angeschlossen werden.

Anschließen an optionale Zusatzgeräte

Anschließen an einen Verstärker mit 2-Kanal-Analog-Stereo oder Dolby Pro Logic II / Pro Logic Raumklang

Verbinden Sie mit den Audioverbindungskabel die Buchsen AUDIO OUT Left/Right Ihres DVD-Spielers mit den entsprechenden AUDIO IN Buchsen Left/Right an Ihrer Stereoanlage.

Anschließen an einen Verstärker mit 2-Kanal-Digital-Stereo (PCM) oder an einen Audio/Video-Receiver mit Mehrkanal-Decoder (Dolby Digital™, MPEG 2 oder DTS).

1. Verbinden Sie eine der DIGITAL AUDIO OUT Buchsen des DVD-Spielers (OPTICAL oder COAXIAL) mit der entsprechenden Eingangsbuchse an Ihrem Verstärker. Verwenden Sie dazu das optionale digitale (OPTICAL oder COAXIAL) Audiokabel.
2. Anschließend müssen Sie den digitalen Ausgang des DVD-Spielers aktivieren. (Siehe "Digitaler Audioausgang" auf Seite 20).

Digitaler Mehrkanalton

Über eine digitale Mehrkanalverbindung lässt sich die beste Tonqualität erzielen. Dazu benötigen Sie einen mehrkanalfähigen Audio/Video-Receiver, der eines oder mehrere der Audioformate unterstützt, die auch von Ihrem DVD-Spieler unterstützt werden (MPEG 2, Dolby Digital und DTS). Überprüfen Sie dazu die Bedienungsanleitung Ihres Receivers und die Logos auf der Vorderseite des betreffenden Geräts.

Warning:

Gemäß DTS-Lizenzvereinbarung wird der Digitalausgang automatisch auf den Modus DTS Digital Out eingestellt, sobald DTS als Audioformat ausgewählt wird.

Hinweise:

- Wenn das Audioformat des Digitalausgangs nicht den Leistungsmerkmalen Ihres Receivers entspricht, erzeugt der Receiver entweder ein lautes, verzerrtes Geräusch oder bleibt stumm.
- Um das Audioformat einer eingelegten DVD über das Bildschirmmenü abzufragen, drücken Sie auf AUDIO.

Rückseite dieses Geräts

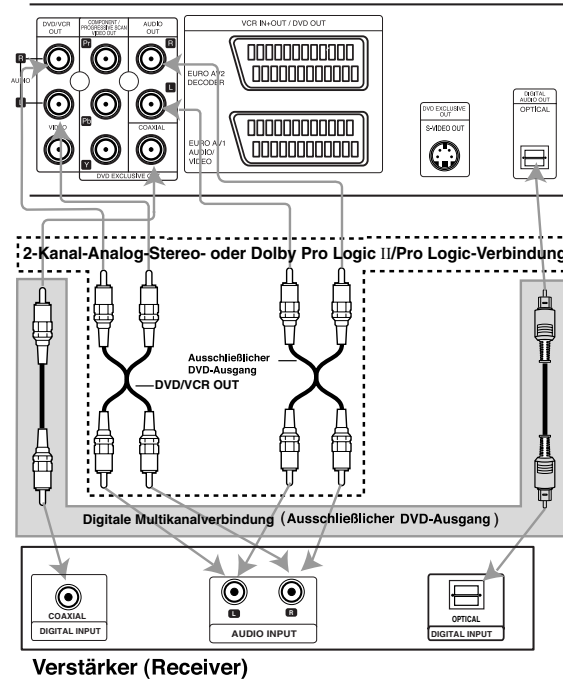

Vor der Inbetriebnahme – Videorecorder-Teil

Einstellung des Videokanals

Hinweise:

- Der Videokanal (RF Ausgangskanal) ist der Sender, auf dem Ihr Fernseher Bild- und Klangsignale empfängt, die von DVD+VCR über das HF-Kabel kommen.
- Falls Sie ein **Scart**-Kabel verwenden müssen Sie Ihren Fernseher nicht einstellen, sondern lediglich den **AV**-Kanal auswählen. Der **AV**-Kanal ist in Ihrem Fernseher immer für optimale Video-Wiedergabe voreingestellt.
- Führen Sie folgende Schritte nur durch, wenn nach einem Umzug oder auf Grund eines neuen Sendemasten in Ihrer Umgebung Störungen im Fernsehbild erscheinen, oder falls Sie den Anschluss von HF-Verbindung auf AV-Verbindung oder andersrum umstellen.

1. Schalten Sie den DVD+VCR und den Fernseher ein.
2. Stellen Sie das freie Programm 36 auf Ihrem Fernseher ein.
3. Drücken Sie $\odot/1$ auf der Fernbedienung, um in den Stand-By Modus (die Uhranzeige wird gedimmt).
4. Drücken Sie **PROG. ▲** oder **▼** auf dem DVD+VCR und halten Sie sie für mindestens 4 Sekunden gedrückt.
RF 36 erscheint in der DVD+VCR Anzeige.
Das folgende Bild erscheint auf dem Bildschirm.

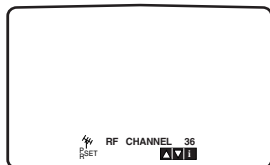

Gehen Sie zu Punkt 5, falls das Bild verschneit ist. Drücken Sie $\odot/1$ auf dem DVD+VCR falls das Bild in Ordnung ist.

5. Drücken Sie **PROG. ▲** oder **▼** auf dem DVD+VCR um den Videokanal auf eine freie Position zwischen 22 und 68 einzustellen, die nicht von einem örtlichen Sender in Ihrer Nähe belegt wird, einzustellen.

Hinweise:

Der RF Kanal ändert sich nicht, bis Punkt 6 ausgeführt wurde.

6. Drücken Sie $\odot/1$ um den neuen RF Videokanal im DVD+VCR Speicher zu sichern.
Stellen Sie Ihren Fernseher neu auf den neuen DVD+VCR RF Kanal ein.

Hinweise:

Stellen sie Ihren Fernseher nicht neu ein, falls das Fernsehbild unter Punkt 4 bereits scharf war.

Erste einstellung

Im folgenden Text wird davon ausgegangen, dass Sie Ihren Videorecorder gerade zum ersten Mal angeschlossen haben. In diesem Fall ist der Videorecorder nach Einstecken des Netzkabels und dem Drücken der "POWER" Taste eingeschaltet. Noch keine Tasten drücken! Auf dem Fernsehgerät ist nun die links abgebildete Anzeige zu sehen.

ACHTUNG: Falls dieses Menü nicht erscheint, ist Ihr Videorecorder schon programmiert worden.

1. Wählen Sie mit den Cursor "◀" und "▶" Tasten das gewünschte Land aus.

"A": Österreich, "B": Belgien, "CH": Schweiz, "D": Deutschland, "DK": Dänemark, "E": Spanien, "F": Frankreich, "I": Italien, "N": Norwegen, "NL": Niederlande, "P": Portugal, "S": Schweden, "SF": Finnland, "OTHERS"

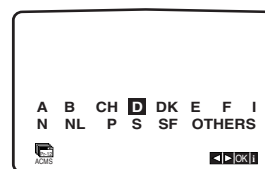

2. Drücken Sie die "OK" Taste, um mit der automatischen Sender-speicherung der Fernsehstationen in Ihrem Empfangsbereich zu starten.

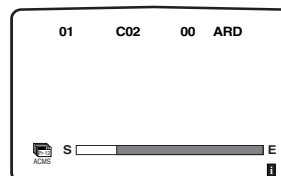

Einstellen der Uhr des Videorecorders

Die Uhr Ihres Videorecorders zeigt Datum (einschliesslich Wochentag) und Zeit an. Sie wird während der automatischen Kanalspeicherung automatisch eingestellt. Sie wird auch jeweils verglichen mit Zeit und Datum, die von Sendern mit Teletext-Signalen übertragen werden. Es ist daher also selten notwendig, dass Sie die Einstellungen der Uhr ändern müssen.
Manuelles Einstellen der Uhr:

1. Drücken Sie die Taste "i" an der Fernbedienung. Das Hauptmenü erscheint auf dem Bildschirm. Bewegen Sie die Markierung mit den Cursorstasten "◀" und "▶" auf die Position "TIME DATE". Drücken Sie die "OK" Taste. Der automatische Einstellmodus kann durch Drücken der "▲" und "▼" Tasten ausgeschaltet ("AUS") werden, wenn Sie die Zeit manuell einstellen möchten. Drücken Sie die Taste "OK".

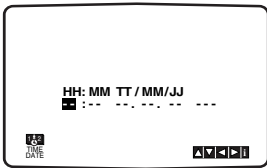
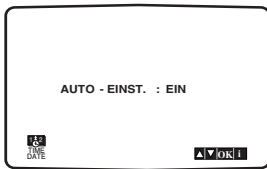

2. Verwenden Sie die Nummerntasten, um die Anzeigen der Stunden und Minuten sowie von Tag, Monat und Jahr zu ändern. Nach Eingabe des Datums erscheint automatisch der Wochentag. **ACHTUNG:** Einstellige Werte immer als zweistellige Werte mit 0 am Anfang eingeben (1 = 01, 2 = 02, usw.).

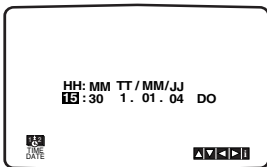

3. Mit den Tasten "◀" und "▶" können Sie den Cursor zur Korrektur einer Eingabe bewegen.
4. Drücken Sie die Taste "i", um den Bildschirmdialog zu schliessen. Die eingestellte Zeit erscheint auf der Anzeige des Videorecorders.

Auswahl des Farbsystems

1. Drücken Sie die Taste "i" an der Fernbedienung. Das Hauptmenü erscheint auf dem Bildschirm.
2. Bewegen Sie die Markierung mit den Cursorstasten "◀" und "▶" auf die Zeile "SYSTEM".
3. Drücken Sie die Taste "OK".
4. Verwenden Sie die Cursor "▲" oder "▼" Tasten, um das gewünschte Aufnahme-/Wiedergabefarbsystem auszuwählen.

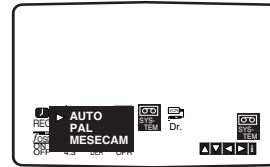

5. Drücken Sie "◀" oder "▶", um RF AUDIO auszuwählen. Drücken Sie "▲" oder "▼", um in Übereinstimmung mit der RF AUDIO-Einstellung eine Auswahl zu treffen.

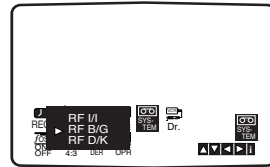

6. Drücken Sie die Taste "i", um den Bildschirmdialog zu schliessen.

Hauptmenü

Verschiedene Einstellungen des Videorecorders können mittels Bildschirmdialogen (OSD) auf Ihrem Bildschirm ausgewählt und verändert werden.

1. Schalten Sie Ihr Fernsehgerät und den Videorecorder mit der Taste "POWER" ein.
2. Drücken Sie die Taste "I", um das Hauptmenü aufzurufen.

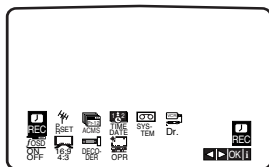

- **REC** - Zum Programmieren einer Aufzeichnung mit dem Timer (siehe S. 26).
- **PR SET** - Zur Anzeige der Liste der gespeicherten Sender oder zur manuellen Eingabe der Senderinformationen (siehe S. 15).
- **ACMS** - Zur automatischen Kanalspeicherung (siehe S. 14).
- **TIME DATE** - Zur manuellen Einstellung der Uhr (siehe S. 13).
- **SYSTEM** - Zur Bestimmung des Farbsystems für die Wiedergabe und die Aufzeichnung (siehe S. 13).
- **Dr.** - Das Menü der Selbstdiagnose- und Überprüfungs-Funktionen aufrufen und die dort vorgeschlagenen Funktionen auswählen. (siehe S. 36).
- **OSD ON/OFF** - Zum Einblenden oder Ausschalten des Bildschirmdialogs (siehe S. 36).
- **16:9/4:3** - Auswahl des Bildschirmformats (siehe S. 37).
- **DECODER** - Zur Verwendung des DECODER-Scart-Steckers zum Anschluss eines Decoders für gebührenpflichtige Fernsehprogramme (siehe S. 37).
- **OPR** - Bei der Wiedergabe einer Kassette die „Bildschärfe“ korrigieren (siehe S. 23).

Tipp:

Sie können die Menüsprache des DVD-Setup-Menüs ändern. (Siehe Menüsprache auf Seite 18.)

3. Verwenden Sie zur Auswahl des gewünschten Menüs die Cursortasten "◀" und "▶". Drücken Sie danach die Taste OK.
4. Um den Bildschirmdialog wieder zu entfernen, drücken Sie erneut die Taste "I".

Automatische Speicherung

Im Speicher des Videorecorders können bis zu 88 Fernsendeder (88 Kanäle) gespeichert werden. Die Speicherung kann automatisch oder manuell erfolgen.

Zum automatischen Speichern führen Sie folgende Schritte durch:

1. Schalten Sie Ihr Fernsehgerät und den Videorecorder mit der Taste "POWER" ein.
2. Drücken Sie die Taste "I" und markieren Sie unter Verwendung der Cursortasten "◀" und "▶" die Zeile "ACMS". Drücken Sie die Taste "OK".

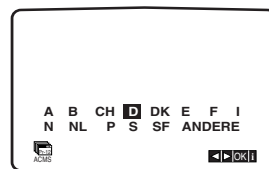
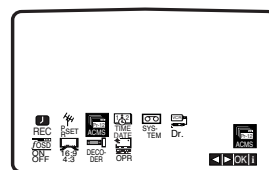

3. Wählen Sie mit den Cursor "◀" und "▶" Tasten das gewünschte Land aus.
 "A": Österreich, "B": Belgien, "CH": Schweiz, "D": Deutschland, "DK": Dänemark, "E": Spanien, "F": Frankreich, "I": Italien, "N": Norwegen, "NL": Niederlande, "P": Portugal, "S": Schweden, "SF": Finnland, "ANDERE".
 Drücken Sie die Taste "OK", um die automatische Speicherung der in Ihrem Gebiet zu empfangenden Sender zu starten. Während der automatischen Speicherung wird die Uhr (Datum und Zeit) Ihres Videorecorders automatisch eingestellt.

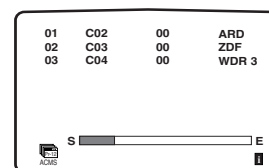

4. Nach Beendigung der Speicherung sortiert Ihr Videorecorder die Sender. Die automatische Speicherung ist beendet, wenn die Liste der gespeicherten Sender auf Ihrem Bildschirm erscheint. Drücken Sie die Taste "I", um den Bildschirmdialog zu schließen.

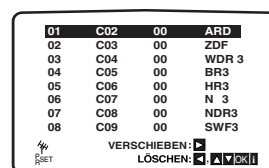

Manuelle Senderspeicherung

Kanalzahlen von Fernsehsendern und Senderkurzbezeichnungen können manuell eingegeben werden.

1. Drücken Sie die Taste "i" auf der Fernbedienung. Verwenden Sie die Cursor "◀" und "▶" Taste, um "PR SET" auszuwählen. Drücken Sie die "OK" Taste um den manuellen Sendermodus zu bestätigen.

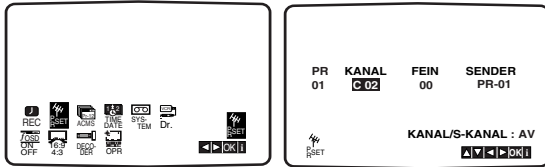

2. Drücken Sie die Taste "i". Das Menü "TV-Programme" wird angezeigt. Verwenden Sie die Cursor "▲" oder "▼" Taste, um Programmplatznummer auszuwählen (z.B. "Pr No. 09").

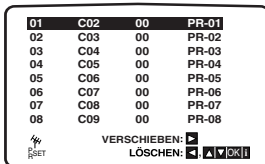

3. Drücken Sie die Taste "OK". Drücken Sie die "AV" Taste um den Fernsehkanaltyp auszuwählen. "C" steht für Standardkanäle C02-C69. "S" steht für Sonderkanäle (Kabel) S01-S41.

Geben Sie die Kanalnummer Ihrer gewünschten Station mit den Nummerntasten oder den Cursor "▲" oder "▼" Tasten ein.

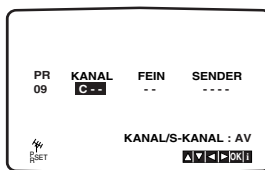

4. Drücken Sie die "OK" Taste und danach die Cursor Taste "▶", um die Feineinstellung der Station durch Drücken der Cursor "▲" oder "▼" Tasten zu regeln.

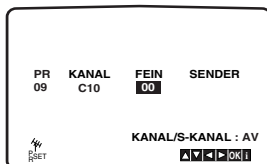

5. Verwenden Sie die Taste "▶", um die Zeile "SENDER" anzuwählen. Drücken Sie die Taste "OK" und wählen Sie mit den Cursor "▲" oder "▼" Tasten den Stationsnamen von der Liste aus.

ACHTUNG:

Drücken Sie die Cursortaste "▶", um den Sendernamen manuell einzugeben.

- 1) Geben Sie den ersten Buchstaben des Sendernamens durch wiederholtes Drücken der Cursortasten "▲" und "▼" ein.
- 2) Nun bewegen Sie den Cursor mit "▶" Taste zur nächsten Position und schreiben den nächsten Buchstaben des Stationsnamens. Für Korrekturen gehen Sie mit den "◀" und "▶" Tasten zurück oder vor.
- 3) Nachdem Sie alle Buchstaben des Sendernamens eingegeben haben, drücken Sie die Taste "OK" und die Taste "i".

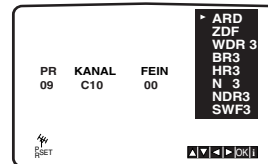

6. Drücken Sie die "OK" Taste um ihn auszuwählen.

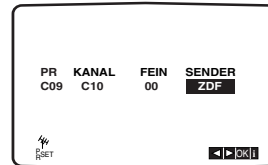

7. Drücken Sie die Taste "i". Das Menü "TV-Programme" wird angezeigt. Beenden Sie das Speichern von Sendernamen durch Drücken der Taste "i".

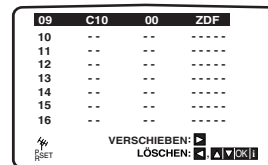

Änderung der Senderreihenfolge im Menü "TV - Programme"

Wenn Sie die Senderreihenfolge ändern wollen, gehen Sie folgendermassen vor:

1. Drücken Sie die Taste "i" auf der Fernbedienung. Das Hauptmenü erscheint auf dem Bildschirm. Bewegen Sie die Markierung mit den Cursortasten "◀" und "▶" auf die Zeile "PR SET" und drücken Sie die Taste "OK".

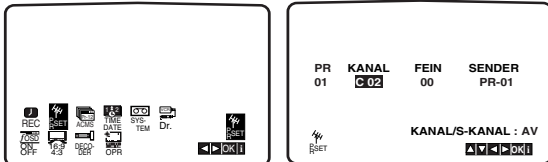

2. Drücken Sie die Taste "i". Das Menü "TV-Programme" wird angezeigt. Bewegen Sie die Markierung mit den Cursortasten "▲" und "▼" auf den Sender, den Sie auf einem anderen Programmplatz des Menüs speichern möchten (z. B. "Pr No. 03"). Drücken Sie die Cursortaste "▶", um die Funktion "Umstellen" auszuwählen.

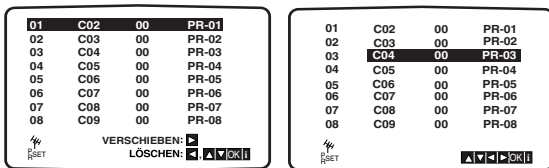

3. Bewegen Sie den Cursor, um die Cursorlinie zu der Position zu bringen, wo Sie das ausgewählte Programm einfügen möchten (z.B. "Pr No. 5).

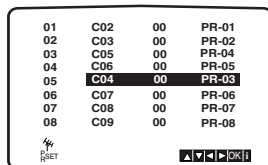

4. Drücken Sie die Taste "OK". Die ausgewählte Station wird zur neuen Programmplatznummer verschoben. Wiederholen Sie die Schritte 4 bis 6, falls Sie weitere Programmplätze ändern möchten. Drücken Sie die Taste "i", um den Bildschirmdialog zu schliessen.

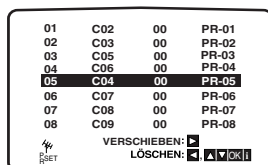

Löschen von Sendern aus dem Menü "TV - Programme"

Zum Löschen von Fernsehsendern aus dem Speicher Ihres Videorecorders gehen Sie folgendermassen vor:

1. Drücken Sie die Taste "i" an der Fernbedienung. Das Hauptmenü erscheint auf dem Bildschirm. Gehen Sie mit den "◀" und "▶" Tasten auf den Menüpunkt PR SET und drücken Sie die OK-Taste.

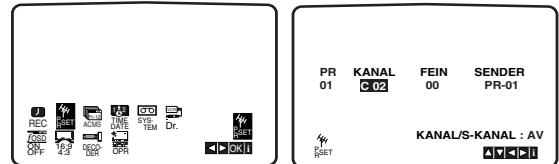

2. Drücken Sie die Taste "i". Das Menü "TV-Programme" wird angezeigt. Bewegen Sie die Markierung mit den Cursortasten "▲" und "▼" auf den Programmplatz, den Sie löschen möchten (z. B. "Pr Nr. 03").

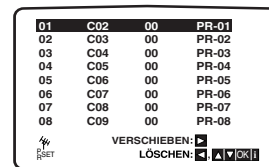

3. Drücken Sie die Cursortaste "◀", um den Programmplatz zu löschen. Nach einer kurzen Zeit wird der ausgewählte Sender gelöscht.

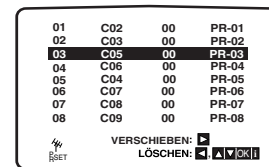

4. Wiederholen Sie die Schritte 4 bis 5, falls Sie weitere Programmplätze löschen möchten. Drücken Sie die Taste "i", um den Bildschirmdialog zu schliessen.

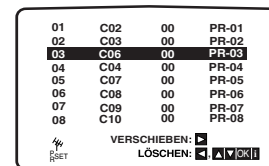

Auswahl von gespeicherten Fernsehsendern

Gespeicherte Fernsehsender können auf zwei Arten ausgewählt werden.

Verwenden Sie die Cursortasten "▲" und "▼", um von einem Sender zum nächsten zu gelangen. Geben Sie den Programmplatz mit den Nummerntasten ein, um einen Sender direkt auszuwählen.

Beim Wechseln des Senders erscheint eine Bildschirmanzeige (1 Sekunde), welche den Programmplatz angibt sowie die Information, ob die Übertragung mit NICAM-Digitalton, STEREO oder BIL (Zweikanalton-Aufzeichnungen) erfolgt.

Vor der Inbetriebnahme – DVD-Teil

Bildschirmmenü







Der allgemeine Wiedergabestatus kann am Fernsehbildschirm angezeigt werden. Einige Menüpunkte können im Menü geändert werden. So verwenden Sie das Bildschirmmenü:

1. Drücken Sie während der Wiedergabe DISPLAY.
2. Drücken Sie ▲ / ▼ um die gewünschte Option auszuwählen.
Die aktuell ausgewählte Option wird farblich hinterlegt.
3. Drücken Sie ◀ / ▶, um die Einstellung zu ändern. Sie können bei Bedarf auch die numerischen Tasten verwenden (zum Beispiel für die Eingabe der Titelnummer). Bei einigen Funktionen müssen Sie ENTER wählen, um die Einstellung zu übernehmen.







Hinweise:

- Die oben genannten Bildschirmmenüs stehen möglicherweise nicht bei allen Discs zur Verfügung.
- Wenn zehn Sekunden lang keine Taste gedrückt wird, wird das Bildschirmmenü ausgeblendet.





Vorübergehend eingeblendete Symbole

-  **TITLE** Titel wiederholen
-  **A - B** Passage wiederholen
-  **1 / 9** Marker eingeben
-  **MARKER SEARCH**
◀ 1 2 3 4 5 6 7 8 9 ▶ Menü Marker Search
-  **Wiedergabe an dieser Stelle fortsetzen**
-  Aktion nicht zulässig oder nicht verfügbar





Beispiel: Bildschirmmenü bei der Wiedergabe einer DVD

Optionen	Auswahlmethode
Titelnummer  1 / 3 ▶	◀ / ▶, Zifferntasten ENTER
Kapitelnummer  1 / 12 ▶	◀ / ▶, Zifferntasten ENTER
Zeitsuche  0:20:09	Zifferntasten, ENTER
Tonspur und Digital Audio-Ausgabemodus  1 ENG DOD ▶ 3/2.1CH	◀ / ▶ oder AUDIO
Untertitelsprache  1 ENG ▶	◀ / ▶ oder SUBTITLE
Kamerawinkel  1 / 3 ▶	◀ / ▶ oder ANGLE
Ton  3D SUR ▶	◀ / ▶

Beispiel: Bildschirmmenü bei der Wiedergabe von VCD-Optionen

Optionen	Auswahlmethode
Tracknummer (oder PBC-Modus)  1 / 3 ▶	◀ / ▶, Zifferntasten ENTER
Zeit  0:20:09	Zifferntasten, ENTER
Audiokanal  STEREO ▶	◀ / ▶ oder AUDIO
Ton  3D SUR ▶	◀ / ▶

Beispiel: Bildschirmmenü bei der Wiedergabe einer divx movie disc

Optionen	Selection Method
Tracknummerr  1 / 3 ▶	◀ / ▶, Zifferntasten ENTER
Zeitsuche  0:20:09	Zifferntasten, ENTER
Tonspur und Digital Audio-Ausgabemodus  1 MP3 2 / 0 CH	◀ / ▶ oder AUDIO
Untertitelsprache  1 ENG ▶	◀ / ▶ oder SUBTITLE
Ton  3D SUR ▶	◀ / ▶

Grundeinstellungen

Mit Hilfe des Setup-Menüs können Sie beispielsweise das Bild und den Ton einstellen. Außerdem können Sie eine Sprache für die Untertitel und das Setup-Menü einstellen. Einzelheiten über die einzelnen Optionen des Setup-Menüs finden Sie auf den Seiten 18 bis 22.

So zeigen Sie das Menü an und beenden es:

Drücken Sie SETUP, um das Menü anzuzeigen. Wenn Sie SETUP erneut drücken, kehren Sie zum ersten Bildschirm zurück.

So gehen Sie zur nächsten Ebene:

Drücken Sie auf der Fernbedienung ►.

So kehren Sie zur vorherigen Ebene zurück:

Drücken Sie auf der Fernbedienung ◀.

Allgemeiner Betrieb

1. Drücken Sie SETUP. Das Setup-Menü wird angezeigt.
2. Verwenden Sie ▲ / ▼, um die gewünschte Option auszuwählen. Drücken Sie danach ►, um zur zweiten Ebene zu gelangen. Auf dem Bildschirm werden die aktuelle Einstellung für die aktuelle Option sowie alternative Einstellung(en) angezeigt.
3. Verwenden Sie ▲ / ▼, um die zweite gewünschte Option auszuwählen. Drücken Sie danach ►, um zur dritten Ebene zu gelangen.
4. Verwenden Sie ▲ / ▼, um die gewünschte Einstellung auszuwählen, und bestätigen Sie Ihre Auswahl mit ENTER. Bei einigen Optionen sind weitere Schritte erforderlich.
5. Drücken Sie SETUP oder PLAY um das Setup-Menü zu beenden.

SPRACHE

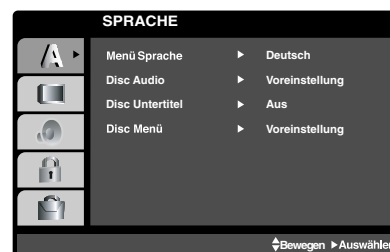

Menü sprache

Wählen Sie eine Sprache für das Setup-Menü und das Bildschirmmenü aus.

Disc Audio /Untertitel/ Menü **DVD**

Wählen Sie die gewünschte Sprache für den Audio-Titel (Disc Audio), Untertitel und das Disc-Menü aus.

Voreinstellung: Bezieht sich auf die Originalsprache, in der die Disc aufgezeichnet wurde.

Andere: Um eine andere Sprache auszuwählen, geben Sie mit den Zifferntasten die vierstellige Nummer des Sprachcodes aus dem Referenzkapitel ein, und drücken Sie ENTER. Wenn Sie den falschen Sprachcode eingegeben haben, drücken Sie CLEAR.

ANZEIGE

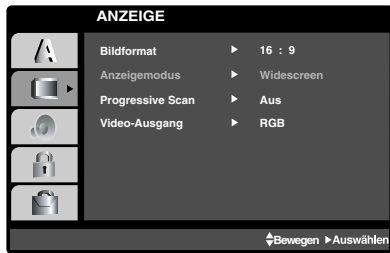

Bildformat **DVD**

4:3: Wählen Sie diese Einstellung, wenn ein herkömmliches Fernsehgerät angeschlossen ist.

16:9: Wählen Sie diese Einstellung, wenn ein Breitbild-Fernsehgerät angeschlossen ist.

Anzeigemodus **DVD**

Die Bildmodus-Einstellung funktioniert nur, wenn das Bildformat des Fernsehers auf 4:3 gesetzt ist.

Letterbox: Aufnahmen im Breitbildformat erscheinen mit schwarzen Balken am oberen und unteren Bildschirmrand.

Panscan: Zeigt automatisch das Bildmaterial auf dem gesamten Bildschirm an, schneidet aber bei Bedarf Bereiche an den beiden Seiten ab.

Progressive Scan

Progressive Scan-Video liefert die bestmögliche Bildqualität mit geringerem Flimmern. Wenn die Component Video-Buchsen zum Anschluss an ein Progressive Scan-kompatibles TV- oder Monitor-Gerät verwendet werden, ist Progressive Scan auf Ein eingestellt.

So schalten Sie Progressive Scan auf Ein:

Verbinden Sie den DVD-Component-Ausgang mit dem Eingang des Monitors/Fernsehers und stellen Sie Fernseher/Monitor auf den Component-Eingang ein.

1. Wählen Sie "Progressive Scan" im Menü DISPLAY aus und drücken Sie ►.

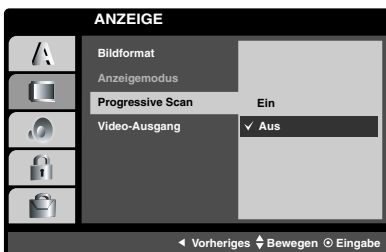

2. Wählen Sie "Ein" mit den Tasten ▲ / ▼.

3. Drücken Sie zur Auswahl ENTER. Ein Bestätigungsmenü erscheint.

Hinweis:

Wenn Ihr Fernseher das Progressive Scan-Format nicht unterstützt, erscheint das Bild verzerrt, wenn die Progressive Scan-Funktion des DVD-Players verwendet wird.

4. Wenn das Bestätigungsmenü angezeigt wird, ist Cancel (Abbrechen) standardmäßig markiert. Markieren Sie Enter mit den Tasten ◀ / ▶.
5. Durch Drücken auf ENTER wird der Player auf Progressive Scan eingestellt.

Vorsicht:

Nach der Einstellung der Progressive Scan-Ausgabe wird ein Bild nur auf Progressive Scan-kompatiblen TV- oder Monitor-Geräten angezeigt. Falls Progressive Scan versehentlich auf On gestellt wird, muss ein Reset des Gerätes erfolgen.

- 1) Entfernen Sie eine evtl. eingelegte Disc aus dem Gerät und schließen Sie das Disc-Fach. Überprüfen Sie, ob "NO DISC (keine Disc)" im Anzeigefenster angezeigt wird.
- 2) Drücken Sie auf STOP und halten Sie die Taste mindestens fünf Sekunden lang gedrückt. Die Videoausgabe wird auf die Standardeinstellung zurückgesetzt, und auf einem herkömmlichen analogen TV-Gerät oder Monitor wird wieder ein Bild angezeigt.

Video-Ausgang

Stellen Sie die Option für Video-Ausgang des Players gemäß dem Anschlusstyp des TV-Gerätes ein.

YPbPr: Wenn das TV-Gerät an die **COMPONENT VIDEO OUT/PROGRESSIVE SCAN-** Buchsen des DVD-Players angeschlossen wird.

RGB: Wenn das TV-Gerät an die **SCART-Buchse (RGB-Signal)** angeschlossen wird.

AUDIO

Jede DVD-Disc hat mehrere Audio-Ausgabeoptionen. Legen Sie die Audio-Optionen des Players in Übereinstimmung mit dem Typ des Audiosystems fest, das Sie einsetzen.

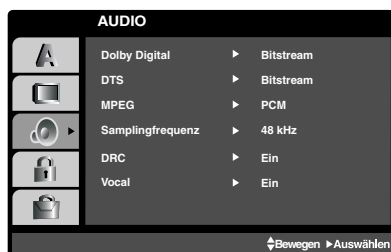

Dolby Digital / DTS / MPEG **DVD** **DivX**

Bitstream: Wählen Sie "Bitstream", wenn Sie die DIGITAL OUT-Buchse des DVD-Players mit einem Verstärker oder ein anderes Gerät mit einem Dolby Digital-, DTS- oder MPEG-Decoder verbunden haben.

PCM (für Dolby Digital / MPEG): Wählen Sie diese Option, wenn das Gerät mit einem digitalen Zweikanal-Stereo-Verstärker verbunden ist. Bei in Dolby Digital oder MPEG codierten DVDs wird automatisch ein Downmix in Zweikanal-PCM-Audio durchgeführt.

Aus (für DTS): Wenn Sie "Aus" auswählen, wird das DTS-Signal nicht über die DIGITAL OUT-Buchse ausgegeben.

Samplingfrequenz (Erkannt) **DVD**

Wenn Ihr Receiver oder Verstärker NICHT für 96-kHz-Signale ausgelegt ist, wählen Sie 48 kHz. Wenn Sie diese Auswahl getroffen haben, konvertiert das Gerät automatisch 96-kHz-Signale in 48 kHz-Signale, die das System dekodieren kann.

Wenn Ihr Receiver oder Verstärker dagegen für 96-kHz-Signale ausgelegt ist, wählen Sie 96 kHz. Wenn Sie diese Auswahl getroffen haben, übergibt das Gerät die einzelnen Signaltypen ohne Weiterverarbeitung.

Weitere Informationen über den Funktionsumfang Ihres Verstärkers entnehmen Sie der Begleitdokumentation des Geräts.

Dynamic Range Control (DRC) **DVD** **DivX**

Dank digitaler Audio-Technologie ermöglicht das DVD-Format, Soundtracks mit größtmöglicher Genauigkeit und Wirklichkeitsnähe zu hören. Vielleicht möchten Sie jedoch die dynamische Reichweite der Audioausgabe unterdrücken (das heißt den Unterschied zwischen den lautesten und den leisesten Tönen). Auf diese Weise können Sie einen Film auch bei geringer Lautstärke ansehen, ohne dass die Tonqualität an Brillanz verliert. Schalten Sie zu diesem Zweck DRC Ein.

Vocal **DVD**

Schalten Sie die Gesangsoption Ein, wenn Sie eine Mehrkanal-Karaoke-DVD abspielen möchten. Die Karaoke-Kanäle auf der Disc mischen in normalen Stereoton.

ANDERE

Die Einstellungen für PBC, Autom und Wiedergabe können geändert werden.

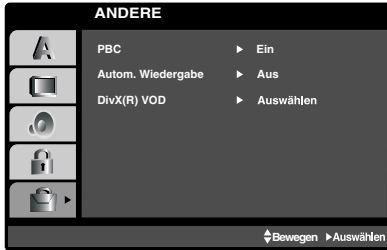

PBC **VCD**

Setzen Sie PBC (Wiedergabesteuerung) auf Ein oder Aus.

Ein: Video-CDs mit PBC werden in Übereinstimmung mit der PBC wiedergegeben.

Aus: Video-CDs mit PBC werden wie Audio-CDs wiedergegeben.

Autom. Wiedergabe **DVD**

Sie können den DVD-Player so einstellen, dass eine DVD-Disc direkt nach dem Einlegen automatisch gestartet wird.

Wenn der Modus "Autom. Wiedergabe" eingestellt ist, steuert dieser DVD-Player den Titel mit der längsten Wiedergabedauer an und spielt ihn automatisch ab.

Ein: Die automatische Wiedergabe ist aktiviert.

Aus: Die automatische Wiedergabe ist nicht aktiviert.

Hinweis:

Die automatische Wiedergabe funktioniert u. U. bei bestimmten DVDs nicht.

DivX(R) VOD **DivX**

Es wird nur der DivX DRM (Digital Right Management) Registrierungscode für Ihr Gerät angezeigt.



Der Registrierungscode ist für den VOD-Dienst (Video-On-Demand) erforderlich. Eine kodierte Spielfilmdatei kann erworben werden.

Hinweise:

Beim Verleih einer DivX VOD-Datei stehen verschiedene Anzeigeeoptionen zur Verfügung, wie unten gezeigt.

- Anzeige der verbleibenden Wiedergabeanzahl der Datei.

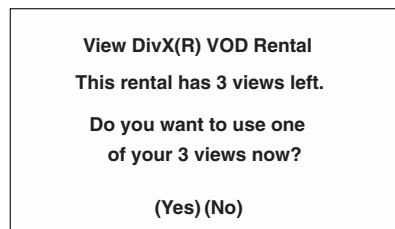

- Die Verleihdauer ist abgelaufen.

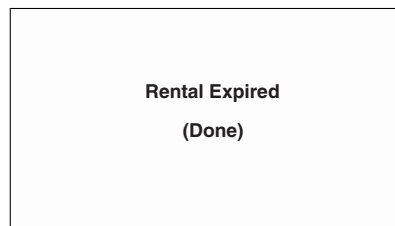

- Anzeige eines Zugriffsfehlers.

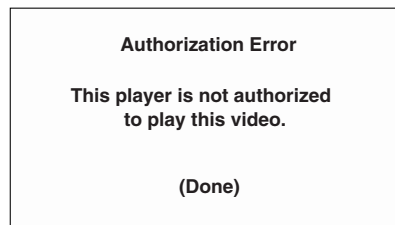

BLOCK (KINDERSICHERUNG)

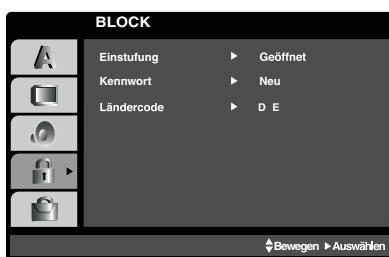

Einstufung **DVD**

Einige DVD-Filme enthalten Szenen, die nicht für Kinder geeignet sind. Daher bieten einige Discs zusätzliche Sicherungsoptionen, mit denen Sie entweder die gesamte Disc oder bestimmte Szenen einstufen können. Die jeweiligen Sicherheitsstufen sind länderabhängig und reichen von 1 bis 8. Einige Discs enthalten als Alternative kindgerechtere Szenen. Die Kindersicherungsfunktion ermöglicht das Einrichten einer Wiedergabesperre für eine Disc, damit Kinder diese nicht abspielen können oder ggf. anstelle der ungeeigneten Szenen die dafür geeigneten Ersatzszenen sehen.

1. Wählen Sie im BLOCK-Menü "Einstufung" aus, und drücken Sie ►.
2. Um auf die Funktionen Einstufung, Kennwort und Ländercode zuzugreifen, müssen Sie den vierstelligen Sicherheitscode eingeben, den Sie erstellt haben. Wenn Sie keinen Sicherheitscode eingegeben haben, erhalten Sie eine entsprechende Aufforderung.

Geben Sie einen vierstelligen Code ein, und drücken Sie ENTER. Geben Sie den Code erneut ein, und drücken Sie ENTER, um ihn zu überprüfen. Wenn Sie einen Fehler machen, bevor Sie ENTER drücken, drücken Sie CLEAR.
3. Wählen Sie mit den Schaltflächen ▲ / ▼ eine Einstufung zwischen 1 und 8 aus.

Einstufung 1-8: Stufe 1 bedeutet niedrigste Wiedergabeeinschränkungen. Stufe 8 bedeutet höchste Wiedergabeeinschränkungen.

Geöffnet

Wenn Sie diese Option wählen, ist die Elternsicherung deaktiviert und die Disc wird vollständig wiedergegeben.

Hinweis:

Wenn Sie dem DVD-Spieler eine Sicherheitsstufe zuweisen, werden nur die Szenen der eingelegten Disc wiedergegeben, die der zugewiesenen Sicherheitsstufe entsprechen oder deren Stufenwert darunter liegt. Auf der DVD höher eingestufte Szenen

werden nur dann abgespielt, wenn entsprechende Ersatzszenen auf der Disc verfügbar sind, und ansonsten nicht. Wenn keine passende Alternative gefunden wird, wird die Wiedergabe angehalten. Sie müssen das vierstellige Kennwort eingeben oder die Einstufungsebene ändern, um die Disc wiederzugeben.

4. Drücken Sie ENTER, um Ihre Einstufungsauswahl zu bestätigen. Drücken Sie SETUP, um das Menü zu verlassen.

Kennwort (Sicherheitscode)

Sie können das Kennwort eingeben oder ändern.

1. Wählen Sie im BLOCK-Menü Kennwort (Password) aus, und drücken Sie ►.
2. Folgen Sie Schritt 2 (siehe Einstufung). "Ändern" oder "Neu" ist markiert.
3. Geben Sie den neuen vierstelligen Code ein, und drücken Sie ENTER. Geben Sie ihn erneut ein, um ihn zu überprüfen.
4. Drücken Sie SETUP, um das Menü zu beenden.

Wenn Sie den Sicherheitscode vergessen

Wenn Sie Ihren Sicherheitscode vergessen haben, können Sie ihn wie folgt löschen:

1. Drücken Sie SETUP, um das Setup-Menü anzuzeigen.
2. Geben Sie die sechsstelligen Zahl "210499" ein. Der Sicherheitscode wird gelöscht.
3. Geben Sie einen neuen Code wie oben beschrieben ein.

Ländercode **DVD**

Geben Sie den Code des Landes/der Region ein, dessen/deren Standards bei der Einstufung der DVD-Video-Disc auf der Grundlage der Liste im Referenzkapitel verwendet wurde.

1. Wählen Sie im BLOCK-Menü den "Ländercode" aus, und drücken Sie ►.
2. Folgen Sie Schritt 2 (siehe Einstufung).
3. Wählen Sie das erste Zeichen mit den Tasten ▲ / ▼ aus.
4. Drücken Sie ENTER und wählen Sie das zweite Zeichen mit den ▲ / ▼ -Tasten aus.
5. Drücken Sie ENTER, um die Auswahl des Ländercodes zu bestätigen.

Betrieb

Abspielen einer Videokassette

Einlegen und Entfernen einer Kassette ist nur möglich, wenn der Videorecorder an das Stromnetz angeschlossen ist.

Automatische Spurlageneinstellung

Nach dem Starten der Wiedergabe sucht der Videorecorder automatisch die beste Bildqualität.

1. Kassette mit Fenster nach oben und Pfeil in Richtung Kassettenfach einlegen. Kassette mit verdreht (obere Seite nach unten oder hintere Seite nach vorn) einlegen. Kassette sanft einschieben, bis sie automatisch eingezogen wird.
2. Drücken Sie die Taste "PLAY", um eine Kassette wiederzugeben (sogenannte "normale Wiedergabe"). Der Bildschirm zeigt kurz die Meldung "PLAY".
3. Drücken Sie während der Wiedergabe die Taste "PAUSE/STEP".
Auf dem Bildschirm erscheint ein Standbild. Vertikales Flimmern des Standbildes kann mit den Cursortasten TRK + und - eliminiert werden. Durch erneutes Drücken der Taste "PAUSE/STEP" kann das Standbild vorwärts geschaltet werden. Wiederholtes Drücken dieser Taste führt zu einem Vorwärtslauf im Einzelbild-Modus. Wenn Sie die **FORWARD**-Taste gedrückt halten, wird die Bildgeschwindigkeit 19fach verringert.
4. Um zur Wiedergabe zurückzukehren, drücken Sie die Taste "PLAY".

Bildsuche – CUE & REVIEW:

Um zu einer bestimmten Stelle auf der Kassette zu gelangen, kann mit den Funktionen CUE und REVIEW eine visuelle Suche gestartet werden. Drücken Sie während der Wiedergabe entweder die Taste "FORWARD" (schneller Vorlauf) oder die Taste "BACKWARD" (schneller Rücklauf). Die Wiedergabe der Kassette entweder vorwärts oder rückwärts erfolgt mit ungefähr 7-facher Geschwindigkeit. Wenn die gewünschte Stelle erreicht worden ist, drücken Sie die Taste "PLAY". Der Videorecorder beginnt mit der Wiedergabe in Normalgeschwindigkeit. Die Bildsuche funktioniert während ungefähr 3 Minuten. Danach wechselt der Videorecorder zurück in die normale Wiedergabe.

Logische Suche:

Wenn Sie beim schnellen Vor- oder Zurückspulen entweder die Taste "FORWARD" oder "BACKWARD" gedrückt halten, werden die Bilder mit 7-facher Geschwindigkeit wiedergegeben. So können Sie sehen, an welcher Stelle der Aufzeichnung Sie sich befinden. Sobald die jeweilige Taste losgelassen wird, schaltet der Videorecorder wieder auf schnelles Vor- oder Zurückspulen.

ACHTUNG:

Während dem Bildsuchlauf ist der Ton abgeschaltet und es können Störstreifen entstehen.

5. Zeitlupenwiedergabe, Shuttle :

Ihr Videorecorder ist mit einer Zeitlupen- und Shuttle-Funktion ausgestattet, die Sie auch über die Fernbedienung einstellen können. Während der Wiedergabe oder einem Standbild die Cursortasten "◀" oder "▶" drücken. Die folgenden Wiedergabegeschwindigkeiten können eingestellt werden.
(- Wiedergabe siebenfach, - Wiedergabe dreifach, - Wiedergabe, Pause, 1/19 Zeitlupe, Wiedergabe, Wiedergabe zweifach, Wiedergabe siebenfach) Bildverzerrungen können mit den Cursortasten TRK + und - aufgehoben werden. Zur Aufhebung der Zeitlupenfunktion drücken Sie die gewünschte Funktion, z. B. Wiedergabe, Suche, Standbild oder Stopp.

6. Beenden Sie die Wiedergabe mit der Taste "STOP".

Drücken Sie entweder auf der Fernbedienung oder auf der Vorderseite des Videorecorders die Taste "EJECT".

CM (Commercial Message) Skip:

Durch Drücken der "CM SKIP" - Taste im Abspielmodus überspringt man Werbungen und andere Programmhinweise. Drücken Sie 1, 2, 3, 4, 5 oder 6 mal die "CM SKIP" - Taste, dann überspringt man 30, 60, 90, 120, 150 oder 180 Sekunden. "CM SKIP" überspringt ganze 180 Werbesekunden in wenigen Sekunden und setzt dann beim normalen Abspielen fort.

Die Funktion OPR (= Optimal Picture Reproduction)



Über das Haupt-Menü können Sie eine Funktion, genannt „OPR“, zur Bildverbesserung anwählen. Wenn Sie mit den Cursortasten RECHTS/LINKS den hier abgebildeten Menüpunkt anwählen und die Taste OK drücken, werden Ihnen zwei mögliche Einstellungen der Bildveränderung angeboten. Wählen Sie probeweise die eine oder die andere der gebotenen "elektronischen Verbesserungen".

Mit der i-Taste wird die gewählte Einstellung bestätigt und zur Video-Wiedergabe zurückgeschaltet.

Aufnahmedauer eingeben (ITR)

Dieser Videorecorder stellt Ihnen verschiedene Aufzeichnungsfunktionen zur Verfügung.

Sie können sofort aufzeichnen (ein Programm, das Sie mitverfolgen).

Sie können sofort aufzeichnen und eine Aufnahmedauer von maximal 9 Stunden eingeben. Diese Funktion wird Instant Timer Recording (ITR) genannt.

Sie können mit dem eingebauten Timer eine Aufzeichnung auf einen späteren Zeitpunkt vorprogrammieren (bis zu 1 Monat nach aktuellem Datum). Es können gleichzeitig bis zu 7 verschiedene Aufzeichnungen vorprogrammiert werden, immer unter der Bedingung, dass die Kassette über genügend Aufzeichnungszeit verfügt.

Im SP-Modus (Standard Play) gilt als maximale Aufzeichnungs- und Wiedergabezeit die auf der Kassette angegebene Zeit.

Eine Kassette mit der Bezeichnung E-180 verfügt somit über eine Aufzeichnungs-/Wiedergabedauer von 180 Minuten.

Eine Kassette mit der Bezeichnung T-120 verfügt somit über eine Wiedergabedauer von 120 Minuten.

Im LP-Modus (Long Play) gilt als maximale Aufzeichnungs- und Wiedergabezeit das Doppelte der auf der Kassette angegebenen Zeit.

Eine Kassette mit der Bezeichnung E-180 verfügt somit über eine Aufzeichnungs-/Wiedergabedauer von 360 Minuten.

Eine Kassette mit der Bezeichnung T-120 verfügt somit über eine Wiedergabedauer von 240 Minuten.

1. Fernsehgerät und Videorecorder einschalten.
2. Kassette mit Fenster nach oben und Pfeil in Richtung Kassettenfach einlegen. Falls die Kassette schon eingelegt worden ist, drücken Sie auf die Taste "POWER", um den Videorecorder einzuschalten.
3. Wählen Sie entweder über die Nummerntasten oder die Tasten PR + und - den Programmplatz.
4. Falls Sie über den EURO-Scart-Steckplatz auf der Rückseite des Videorecorders oder über die AUDIO/VIDEO-Buchsen an der Vorderseite des Videorecorders aufzeichnen wollen, drücken Sie die Taste "AV", bis die richtige Position auf der Bildschirmanzeige erscheint.

AV 1 Für Aufzeichnungen über den Steckplatz EURO AV1 SCART.

AV 2 Für Aufzeichnungen über den Steckplatz EURO AV2 SCART.

AV 3 Für Aufzeichnungen über die Buchsen VIDEO IN und AUDIO IN (L/R).

5. Falls Sie im LP-Modus aufzeichnen möchten, drücken Sie die Taste "LP".
6. Um mit der Aufzeichnung zu beginnen, drücken Sie die Taste "REC/ITR". Auf dem Bildschirm erscheint für einige Sekunden die Anzeige "RECORD".
Durch wiederholtes Drücken der Taste "REC/ITR" stellen Sie die gewünschte Aufzeichnungszeit ein, die in der Anzeige des Videorecorders erscheint. Mit jedem Drücken der Taste "REC/ITR" wird die Stoppzeit in 30-Minuten-Schritten bis auf maximal 9 Stunden erhöht.
7. Falls Sie die Aufzeichnung unterbrechen möchten, um unerwünschte Bilder nicht aufzunehmen, drücken Sie die Taste "PAUSE/STEP". Auf dem Bildschirm erscheint für einige Sekunden die Anzeige "RECP". Um mit der Aufzeichnung weiterzufahren, drücken Sie erneut die Taste "PAUSE/STEP".
Falls Sie während ITR, "PAUSE/STEP" drücken geht das Gerät auf Aufnahmepause, und das ITR wird gelöscht.
8. Zum Beenden der Aufzeichnung drücken Sie die Taste "STOP".
Auf dem Bildschirm erscheint für einige Sekunden die Anzeige "STOP".

Hinweis:

- **Aufzeichnungen vor versehentlichem Löschen schützen:** Aufzeichnen auf eine schon bespielte Kassette und damit das Löschen der alten Aufzeichnung zu verhindern, brechen Sie einfach die Sicherheitslasche auf der Rückseite der Kassette heraus.
- **Öffnung mit Klebestreifen abdecken:** Um eine Kassette mit herausgebrochener Sicherheitslasche wieder bespielen zu können, decken Sie die Öffnung mit einem Klebestreifen ab. Weitere Angaben finden Sie in der Bedienungsanleitung der Videokassetten.
- **Ein Fernsehprogramm aufzeichnen und ein anderes mitverfolgen**
Merken Sie sich, dass Sie ein Programm aufnehmen können, während Sie ein anderes Programm schauen, indem Sie die derzeit gewünschte Aufnahme starten, auf die Taste **TV/VCR** drücken, sodass auf dem Display die Anzeige **TV** erscheint, und dann einen anderen Kanal an Ihrem Fernseher wählen.

Aufnahme mit ShowView System

Das ShowView System vereinfacht wesentlich die Eingabe des Datums, Senders, Anfangs- und Endzeiten einer Timeraufnahme, durch die einfache Eingabe des ShowView Programmcodes. Der ShowView Programmcode wird in den meisten Fernsehprogrammzeitschriften veröffentlicht; Sie variieren in der Länge von 1 bis 9 Ziffern.

1. Stellen Sie sicher, dass die Fernsehsender programmiert und gespeichert wurden.

Legen Sie eine Videokassette mit Kopierschutzlasche in Ihren DVD+VCR ein. Die Videokassette muss immer so eingelegt werden, dass das Sichtfenster nach oben zeigt, und der Pfeil von Ihnen weg zeigt.

2. Drücken Sie SHOWVIEW.

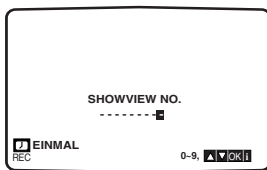

3. Drücken Sie ▲ oder ▼ um die Aufnahmeart auszuwählen.

EINMAL: Für Sofortaufnahme.

TAGLICH: Zur wöchentlichen Aufnahme zur gleichen Zeit.

WÖCHENTLICH: Zur täglichen (außer Samstag und Sonntag) Aufnahme zur gleichen Zeit.

4. Drücken Sie die numerischen Tasten, um den ShowView Programmcode der Fernsehsendung einzugeben, die Sie aufnehmen möchten. Drücken Sie ◀ falls Sie eine falsche Eingabe machen, und geben Sie dann die richtige Nummer ein.

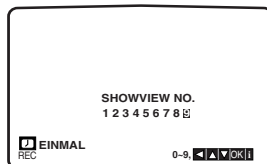

5. Drücken Sie OK. Die Aufnahmedetails Ihrer Sendung werden angezeigt. Falls **BITTE PRÜFEN** angezeigt wird bedeutet dies, dass Sie einen verkehrten ShowView Programmcode eingegeben haben, oder dass Sie den ShowView Programmcode verkehrt eingegeben haben, oder dass der ShowView Programmcode falsch in der Fernsehprogrammzeitschrift abgedruckt wurde. Falls "- -" angezeigt wird, müssen Sie die Programmnummer des Senders eingeben, von dem Sie aufnehmen möchten.

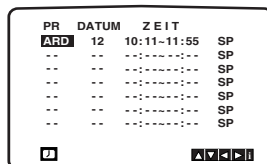

6. Drücken Sie wiederholt AV falls Sie entweder von einer der SCART Buchsen oder den AV INPUT Buchsen auf der Vorderseite aufnehmen möchten, bis die richtige Anzeige erscheint (AV1, AV2, AV3).

7. Drücken Sie ► und dann ▲ oder ▼ um VPS ein- oder aus zu schalten. Schalten Sie das VPS aus, wenn sie von einem Sender aufnehmen, der kein VPS überträgt! (* Symbol verschwindet von der Bildschirmanzeige). Denken Sie daran, dass nur bestimmte Sender VPS übertragen.
8. Drücken Sie ► um die Aufnahmegeschwindigkeit auszuwählen und ▲ oder ▼ wenn Sie mit SP, IP oder LP aufnehmen möchten. SP sorgt für bessere Bild- und Tonqualität, LP bietet Ihnen jedoch doppelt so viel Aufnahmezeit wie SP. Überprüfen Sie, ob die Timerdetails korrekt sind. Drücken Sie i um Ihre Einstellungen zu speichern. Falls **BITTE PRÜFEN** angezeigt wird, haben Sie verkehrte Werte eingegeben, und müssen die Daten erneut eingeben.

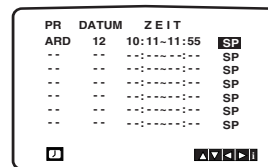

9. Drücken Sie i, um die Menüs auszublenden. Wiederholen Sie die Schritte 2-8, falls Sie andere Aufnahmen mit dem ShowView System ausführen möchten.
10. Drücken Sie ⏻ um Ihr Gerät auf Stand-By zu schalten. Ⓞ erscheint im Display des DVD+VCR während Ihr DVD+VCR darauf wartet, mit der Aufnahme zu beginnen. Drücken Sie TV/VCR auf der Fernbedienung um den VCR Modus auszuwählen, falls Sie während der Timeraufnahme eine DVD ansehen möchten. Wartet darauf, mit der Aufzeichnung zu beginnen. Um eine DVD während des Aufzeichnungs-Bereitschaftsmodus abzuspielen, drücken Sie auf POWER und DVD, um in den DVD-Modus zu wechseln.
11. Zum Beenden der Aufzeichnung drücken Sie die Taste **"STOP"**.

Intelligente LP Aufnahme

Wenn Sie die Bandgeschwindigkeit auf „IP“ stellen schaltet der DVD+VCR automatisch auf den LP Modus, um eine Aufnahme zu beenden falls nicht genug Platz auf der Kassette ist, während die Timer-Aufnahme auf SP steht. Es ist nicht möglich die Bandgeschwindigkeit auf „IP“ zu stellen, während „VPS/PDC“ auf „ON“ steht.

VPS – DAS VIDEO-PROGRAMM-SYSTEM

Das Video-Programm-System (VPS) garantiert, dass die Fernsehsendungen, die Sie mit Timer-Programmierungen aufzeichnen möchten, vollständig aufgezeichnet werden, auch wenn die tatsächliche Sendezeit durch Verspätungen oder Überziehen von der programmierten Zeit abweicht. Dies gilt auch, wenn die Sendung unterbrochen wird (z. B. für dringende Nachrichtenmeldungen). In diesem Fall wird die Aufzeichnung ebenfalls unterbrochen und beginnt wieder, wenn die Sendung weiterfährt. Das VPS-Signal wird von den Fernsehstationen ausgestrahlt und korrigiert den Timer Ihres Videorecorders.

VPS sollte bei allen Timer-Aufzeichnungen von Sendern, die ein VPS-Signal ausstrahlen, auf eingeschaltet (ON) sein. Für Timer-Aufzeichnungen von Sendern, die kein VPS-Signal ausstrahlen, sollte VPS ausgeschaltet (OFF) sein.

*** Ihr neuer Videorecorder erkennt ebenfalls das ähnliche PDC-System, das zur Zeit in den Niederlanden verwendet wird.

Programmieren des Timers über den Bildschirmdialog

Mit dem Timer können Sie die automatische Aufzeichnung von Sendungen programmieren. Innerhalb von einem Monat können bis zu 7 Aufzeichnungen vorprogrammiert werden.

1. Drücken Sie die Taste "i" und setzen Sie die Markierung mit den Cursortasten "◀" und "▶" auf die Zeile "REC".
2. Drücken Sie die Taste "OK", um in den Modus zur Programmierung des Timers zu gelangen.
3. Drücken Sie die "OK" Taste und wählen Sie mit den Nummerntasten die Programmplatznummer, von welcher Sie aufnehmen möchten. Programmplätze müssen zweistellig eingegeben werden (1=01, 2 =02 usw.)
Falls Sie entweder über die EURO-Scart-Steckplätze oder die AUDIO/VIDEO-Input-Buchsen aufzeichnen möchten drücken Sie wiederholt die Taste "AV", bis die korrekte Anzeige erscheint.

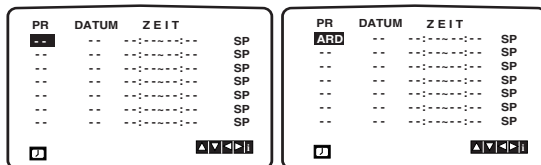

4. Drücken Sie die "▶" Taste und geben Sie mit den Nummerntasten den Tag ein.
Falls Sie die Aufzeichnungsart ändern möchten:
 - (1) Drücken Sie die Taste "OK".
TGL: Für tägliches Aufzeichnen von Montag bis Freitag
Wöchentlich Für Aufnahmen an einem bestimmten Tag in jeder Woche (von SO bis SA).
 - (2) Bewegen Sie die Markierung mit den Cursortasten "◀" und "▶" auf die Aufzeichnungsart und bestätigen Sie ihre Wahl durch Drücken der Taste "OK".

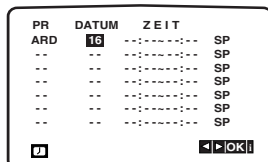

5. Geben Sie Beginn und Ende der Aufzeichnung mit den Nummerntasten ein.
 - Der Videorecorder rechnet mit einem 24-Stunden-System.
 - Fehler können mit den Cursortasten "◀" und "▶" korrigiert werden.

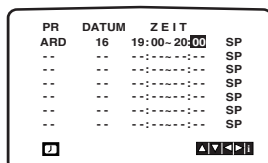

6. VPS kann mit den Cursor "▲" und "▼" Tasten ein- oder ausgeschaltet werden.
Drücken Sie die "▶" Taste und wählen Sie die Aufnahmegeschwindigkeit, durch Verwenden der Cursor "▲" und "▼" Tasten, aus.
LP: Für Langspiel-Aufzeichnungen
SP: Für Standard-Aufzeichnungen
IP : Der IP-Modus stellt die noch freie Bandzeit fest und schaltet gegebenenfalls von SP auf LP um, um die Aufnahme des Programms zu beenden. Der IP-Modus ist nicht ausgewählt, wenn VPS/PDC eingeschaltet ist.

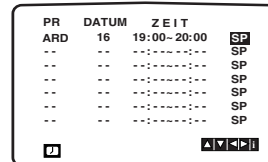

7. Beenden Sie Ihre Timer-Eingaben durch Drücken der Taste "i".
Auf dem Bildschirm erscheint eine Anzeige der mit dem Timer programmierten Aufzeichnungen. Falls die Meldung "BITTE PRÜFEN" erscheint, ist die Eingabe der Daten nicht korrekt. Bitte korrigieren Sie die Eingabe.
8. Drücken Sie die Taste "i", um den Bildschirmdialog zu schliessen.
Stellen Sie sicher, dass eine Kassette in den Videorecorder eingelegt ist und schalten Sie den Videorecorder mit der Taste "POWER" aus. Das Symbol für den programmierten Timer Ⓞ erscheint in der Anzeige des Videorecorders. Wenn Sie sich während des Timer-Ausnahme-Standbymodus eine DVD anschauen möchten, drücken Sie zuerst POWER und dann DVD, damit auf DVD-Modus umgeschaltet wird.
9. Zum Beenden der Aufzeichnung drücken Sie die Taste "STOP".

Hinweis:

Überlappende Timer-Programmierung

Bei überlappenden Timer-Programmierungen wird die erste Sendung, die programmiert ist, bis zum programmierten Ende aufgezeichnet; der Beginn der zweiten programmierten Sendung wird nicht aufgezeichnet.

Wiedergabe einer DVD oder einer Video-CD

Wiedergabe-Setup

1. Schalten Sie das Fernsehgerät ein, und stellen Sie als Videoquelle den Eingang ein, an den der DVD-Player angeschlossen wurde.
2. Schalten Sie das Audio-Gerät ein, und wählen Sie die mit dem DVD-Player verbundene Eingangsquelle aus.
3. Drücken Sie OPEN/CLOSE, um das Disc-Fach zu öffnen und die Disc mit der bespielten Seite nach oben in das Fach einzulegen.
4. Drücken Sie OPEN/CLOSE, um das Fach zu schließen.

Die Wiedergabe wird automatisch gestartet. Wenn die Wiedergabe nicht beginnt, drücken Sie PLAY.

In einigen Fällen kann stattdessen das Menü Disc angezeigt werden.

DVD

Wählen Sie mit den Tasten ◀▶ ▲▼ den Titel/das Kapitel aus, das Sie anzeigen möchten. Drücken Sie danach ENTER, um die Wiedergabe zu starten. Drücken Sie TITLE oder DISC MENU, um zum Menübildschirm zurückzukehren.

VCD

Verwenden Sie die Zifferntasten, um den gewünschten Track auszuwählen. Mit RETURN kehren Sie zum Menü-Bildschirm zurück. Die Menüeinstellungen und Bedienungsverfahren können unterschiedlich ausfallen. Folgen Sie den Anleitungen auf den einzelnen Menü-Bildschirmen. Sie können PBC auf Aus setzen (siehe "PBC" auf Seite 21).

Hinweise:

- Wenn die Kindersicherung eingestellt ist und die Sicherheitsstufe der Disc höher als die des Players ist, müssen Sie das Kennwort eingeben. (Siehe "BLOCK" auf Seite 22.)
- DVDs benötigen einen Regionalcode. Der Player spielt keine Discs ab, deren Regionalcode sich von dem im Gerät gespeicherten Regionalcode unterscheidet. Dieser Player hat den Regionalcode 2.
- Wenn Sie sich während des Timer-Aufnahme-Standbymodus eine DVD anschauen möchten, drücken Sie zuerst POWER und dann DVD, damit auf DVD-Modus umgeschaltet wird.

Allgemeine Funktionen

Hinweis:

Falls nicht anderweitig angegeben, können alle beschriebenen Funktionen mit der Fernbedienung gesteuert werden. Einige Funktionen können auch über das Setup-Menü gesteuert werden.

Einen anderen TITEL ansteuern **DVD**

Wenn sich mehrere Titel auf einer Disc befinden, können Sie wie folgt einen anderen Titel ansteuern: Drücken Sie bei angehaltener Wiedergabe die Taste DISPLAY und danach die entsprechende Zifferntaste (0 bis 9), oder verwenden Sie die Taste ◀ / ▶, um einen anderen Titel anzusteuern.

Sie können jeden Titel wiedergeben, indem Sie bei angehaltener Wiedergabe seine Nummer eingeben.

Ein anderes KAPITEL/einen anderen TRACK ansteuern **DVD** **VCD** **DivX**

Wenn ein Titel auf einer Disc mehrere Kapitel und eine Disc mehrere Tracks enthält, können Sie wie folgt ein neues Kapitel/einen neuen Track ansteuern:

- Drücken Sie SKIP ◀◀ oder ▶▶ während der Wiedergabe, um das nächste Kapitel/den nächsten Track auszuwählen oder zum Anfang des aktuellen Kapitels/Tracks zurückzukehren.
- Drücken Sie zweimal kurz SKIP ◀◀, um zum vorherigen Kapitel/Track zurückzukehren.
- Um während der DVD-Wiedergabe direkt zu einem Kapitel zurückzukehren, drücken Sie DISPLAY und danach ▲ / ▼, um das Kapitel-/ Tracksymbol auszuwählen. Geben Sie danach die Kapitel-/ Tracknummer ein, oder verwenden Sie ◀ / ▶.

Suchen **DVD** **VCD** **DivX**

1. Drücken Sie ◀◀ oder ▶▶ während der Wiedergabe.
2. Drücken Sie ◀◀ oder ▶▶ erneut, um die gewünschte Geschwindigkeit auszuwählen.
DVD, DivX Discs; X2, X4, X16 oder X100
Video-CD; X2, X4 oder X8
3. Sie können den SEARCH-Modus beenden, indem Sie PLAY drücken.

Tonspurwechsel **VCD**

Drücken Sie mehrmals während der Wiedergabe AUDIO, um einen anderen Audiokanal zu hören (Stereo, Links oder Rechts).

Standbild und Bild-für-Bild-Wiedergabe

DVD VCD DivX

1. Drücken Sie während der Wiedergabe PAUSE/STEP auf der Fernbedienung. Setzen Sie die Wiedergabe Bild für Bild fort, indem Sie PAUSE/STEP drücken.
2. Sie können den Standbild-Modus beenden, indem Sie PLAY drücken.

Zeitlupe **DVD VCD DivX**

1. Drücken Sie PAUSE/STEP (II) während der Wiedergabe.
Der DVD-Player wechselt in den PAUSE-Modus.
2. Wählen Sie über die Taste ◀◀ oder ▶▶ die gewünschte Geschwindigkeit: ◀◀ 1/16, ◀◀ 1/8, ◀◀ 1/4, oder ◀◀ 1/2 (zurück) oder ▶▶ 1/16, ▶▶ 1/8, ▶▶ 1/4, oder ▶▶ 1/2 (vor).
Bei DivX-Discs und Video-CDs ändert sich die Zeitlupe so: ▶▶ 1/16, ▶▶ 1/8, ▶▶ 1/4 oder ▶▶ 1/2 (vor).
3. Um die Zeitlupe zu verlassen, drücken Sie PLAY.

Hinweis:

- Bei Video-CDs und DivX-Discs ist keine Zeitlupe rückwärts möglich.

Zufällig **VCD Karaoke DVD**

1. Drücken Sie während der Wiedergabe oder im Stopmodus auf RANDOM.
Das Gerät startet nun automatisch die Wiedergabe in willkürlicher Reihenfolge, und die Anzeige RANDOM erscheint auf dem Fernsehbildschirm.
2. Drücken Sie RANDOM erneut für normale Wiedergabe.

Tipp:

Wenn Sie die Taste SKIP ▶▶▶ während der Random-Wiedergabe drücken, wählt das Gerät einen anderen Titel (Track) und setzt die Zufällig-Wiedergabe fort.

Hinweis:

Auf einer Video-CD mit PBC müssen Sie im Setup-Menü PBC ausschalten (Aus), um die Zufällig funktion zu verwenden (siehe "PBC" auf Seite 21).

A-B-Passage wiederholen **DVD VCD DivX**

So wiederholen Sie eine Titelpassage:

1. Drücken Sie am gewünschten Anfangspunkt die Taste A-B. Auf Ihrem Fernsehbildschirm wird kurz "A * " angezeigt.
2. Drücken Sie am gewünschten Endpunkt erneut die Taste A-B.
"A B" wird kurz auf dem Fernsehbildschirm angezeigt, und die A-B-Passage wird nun wiederholt.
3. Drücken Sie erneut A-B, um die Wiederholung abzubrechen.

Wiederholen **DVD VCD DivX**

Sie können ein(en) Titel/Kapitel/Alles/Track auf einer Disc wiedergeben.

Drücken Sie während der Wiedergabe REPEAT, um einen gewünschten Wiederholungsmodus auszuwählen.

DVD-Video-Discs – Wiederholung Kapitel/ Titel/Aus

- Kapitel: Wiederholt das aktuelle Kapitel.
- Titel: Wiederholt den aktuellen Titel.
- Aus: Keine wiederholte Wiedergabe.

Video-CDs – Wiederholung Track/Alle/Aus

- Track: Wiederholt den aktuellen Track.
- Alle: Wiederholt alle Tracks auf einer Disc.
- Aus: Keine wiederholte Wiedergabe.

Hinweis:

- Auf einer Video-CD mit PBC müssen Sie im Setup-Menü PBC ausschalten, um die Wiederholungsfunktion zu verwenden (siehe "PBC" auf Seite 21).
- Wenn Sie einmal während der Wiedergabe Kapitel (Track) wiederholen SKIP (▶▶▶) drücken, wird die wiederholte Wiedergabe abgebrochen.

3D-Surround **DVD VCD DivX**

Zur Erzeugung eines 3D-Surround-Effektes, der einen Mehrkanalton über zwei Stereo-Lautsprecher simuliert (wenn keine fünf+ Lautsprecher vorhanden sind, die zur Mehrkanalton-Wiedergabe normalerweise erforderlich sind).

1. Drücken Sie DISPLAY während der Wiedergabe.
2. Wählen Sie mit ▲ oder ▼ den Klang aus.
Der Klang wird hervorgehoben.
3. Wählen Sie mit ◀ oder ▶ "3D SUR" aus.
Um den 3D-Surround-Effekt abzuschalten, wählen Sie "Normal" aus.

Zeitsuche **DVD VCD DivX**

Wiedergabe von einem beliebigen Zeitpunkt der Disc:

1. Drücken Sie DISPLAY während der Wiedergabe.
Im Zeit-feld erscheint die bisherige Wiedergabezeit.
2. Drücken Sie ▲ / ▼, um das Uhrensymbol auszuwählen. "-:--:--" wird eingeblendet.
3. Geben Sie die gewünschte Startzeit in Stunden, Minuten und Sekunden ein.
Falls Sie die falschen Werte eingegeben haben, drücken Sie CLEAR, um die Eingabe zu löschen. Geben Sie dann die richtigen Werte ein.
4. Drücken Sie zur Bestätigung ENTER.
Die Wiedergabe beginnt an der ausgewählten Zeit.

Zoom **DVD** **VCD** **DivX**

Vergrößern Sie das Videobild mit Hilfe der Zoom-Funktion.

1. Drücken Sie während der Wiedergabe oder Standbild-Wiedergabe ZOOM, um die Zoom-Funktion zu aktivieren. Am rechten unteren Rand des Bildes wird der viereckige Rahmen kurz angezeigt.
2. Bei jedem Drücken der Taste ZOOM ändert sich der TV-Bildschirm wie folgt: 100% Größe → 400% Größe → 1600% Größe → An Bildschirm anpassen → 100% Größe

An Bildschirm anpassen:

Die Bildschirmanzeige kann für die Wiedergabe eines DVD-Spielfilms geändert werden.

Wählen Sie mit ▲▼ zwischen Normal, Erweitert und Maximum.

3. Verwenden Sie die Tasten ◀▶▲▼, um das vergrößerte Bild.
4. Drücken Sie zur normalen Wiedergabe mehrmals die Taste ZOOM bzw. CLEAR.

Hinweis:

- Die Zoom-Funktion steht eventuell nicht für alle DVDs zur Verfügung.
- Der Modus Bildschirm anpassen ist bei der Wiedergabe von DVD-Discs, VR-Discs und Spielfilmdateien möglich.

Markierungssuche **DVD** **VCD** **DivX****So geben Sie eine Markierung ein:**

Sie können die Wiedergabe an einer von neun gespeicherten Stellen starten. Geben Sie eine Markierung ein, indem Sie an der gewünschten Stelle auf der Disc MARKER drücken. Auf dem Fernsehbildschirm wird kurz das Markierungssymbol angezeigt. Wiederholen Sie diese Schritte, um bis zu neun Markierungen einzugeben.

So rufen Sie eine markierte Szene ab oder löschen Sie:

1. Drücken Sie während der Disc-Wiedergabe SEARCH. Das Menü für die Markierungssuche wird auf dem Bildschirm angezeigt
2. Drücken Sie innerhalb von zehn Sekunden ◀/▶, um eine Markierungsnummer auszuwählen, die Sie abrufen oder löschen möchten.
3. Drücken Sie ENTER. Die Wiedergabe startet ab der markierten Szene. Oder drücken Sie CLEAR. Die Markierungsnummer wird aus der Liste gelöscht.
4. Sie können jede Markierung wiedergeben, indem Sie ihre Nummer im Menü für die Markierungssuche eingeben.

Besondere DVD-Funktionen**Abfragen des Inhalts einer DVD: Menüs**

DVDs können mit Menüs ausgestattet sein, die den Zugriff auf spezielle Funktionen ermöglichen. Drücken Sie DISC MENU, um das Disc-Menü zu verwenden. Geben Sie die entsprechende Nummer ein, oder markieren Sie Ihre Auswahl mit den Tasten ◀▶▲▼. Drücken Sie danach ENTER.

Titelmenü **DVD**

1. Drücken Sie TITLE. Wenn der aktuelle Titel ein Menü besitzt, erscheint dieses auf dem Fernsehbildschirm. Andernfalls kann das Disc-Menü eingeblendet werden.
2. Das Menü enthält Kamerawinkel, Tonspuren, Untertitelooptionen und Kapitel für den Titel.
3. Drücken Sie TITLE, um das Menü zu beenden.

Disc-Menü **DVD**

Drücken Sie DISC MENU, um das Disc-Menü anzuzeigen. Drücken Sie erneut die Taste DISC MENU, um das Menü zu beenden.

Kamerawinkel **DVD**

Wenn die DVD Szenen enthält, die mit verschiedenen Kameraeinstellungen aufgenommen wurden, ist es möglich, während der Wiedergabe in eine andere Kameraeinstellung zu wechseln. Drücken Sie während der Wiedergabe mehrmals auf ANGLE, um den gewünschten Kamerawinkel auszuwählen. Beachten Sie, dass die Nummer des aktuellen Kamerawinkels auf dem Display angezeigt wird.

Tonspur wechseln **DVD** **DivX**

Drücken Sie während der Wiedergabe mehrmals AUDIO, um eine andere Sprache oder Tonspur auszuwählen.

Bei im VR-Modus aufgenommenen DVD-RW-Discs mit einem Haupt- und einem zweisprachigen Audiokanal können Sie zwischen Hauptkanal (L), zweisprachigem Kanal (R) oder beiden (Haupt + zweisprachig) wählen, indem Sie auf AUDIO drücken.

Untertitel **DVD** **DivX**

Drücken Sie mehrmals während der Wiedergabe SUBTITLE, um die anderen Untertitelsprachen anzuzeigen.

Hinweis:

- Es werden nur folgende Untertitel-Dateien einer DivX-Datei angezeigt: smi, srt und sub.
- Wenn keine Informationen oder ein unlesbarer Code in der DivX-Datei enthalten ist, wird "1" usw. angezeigt.

Wiedergabe von Audio-CDs oder MP3/WMA-Discs

Der DVD-Player kann auf CD-ROM, CD-R oder CD-RW vorliegende Aufzeichnungen in den Formaten MP3/WMA wiedergeben.

Audio-CD

Nachdem Sie eine Audio-CD eingelegt haben, wird auf dem Fernsehbildschirm ein Menü eingeblendet. Drücken Sie ▲ / ▼, um einen Track auszuwählen, und drücken Sie danach PLAY oder ENTER, und die Wiedergabe wird gestartet.



MP3 / WMA

1. Drücken Sie ▲ / ▼, um einen Ordner auszuwählen, und drücken Sie ENTER, um den Ordnerinhalt anzuzeigen.
2. Drücken Sie ▲ / ▼, um einen Track auszuwählen. Drücken Sie danach PLAY oder ENTER. Die Wiedergabe wird gestartet.



Tipp:

- Wenn Sie sich in einer Dateiliste im MP3/WMA-Menü befinden und zu der Ordnerliste zurückkehren möchten, markieren Sie  mit ▼ / ▲, und drücken Sie ENTER.
- Drücken Sie DISC MENU für die nächste Seite.
- Auf einer gemischten CD mit MP3/WMA- und JPEG-Datei können Sie das Menü MP3/WMA und das Menü JPEG wechseln. Drücken Sie TITLE, und MUSIC oder PHOTO am Menüanfang wird markiert.
- Beim Abspielen einer Datei, die z. B. Track-Titel enthält, können diese Informationen durch Drücken auf DISPLAY angezeigt werden.

Die Kompatibilität von MP3 / WMA-Discs und diesem Player unterliegt den folgenden Einschränkungen:

- Abtastfrequenz: zwischen 8 - 48 kHz (MP3), zwischen 32 - 48 kHz (WMA)
- Übertragungsgeschwindigkeit: zwischen 8 und 320 Kbit/s (MP3), 32 – 192 Kbit/s (WMA)
- Der Player kann MP3/WMA-Dateien mit anderen Dateierweiterungen als „.mp3“ / „.wma“ nicht lesen.
- Das physikalische Format der CD-R sollte ISO 9660 entsprechen.
- Bei der Aufnahme von MP3 / WMA-Dateien mit einer Software, die kein Dateisystem erstellen kann (z. B. Direct-CD), ist die Wiedergabe von MP3 / WMA-Dateien nicht möglich. Wir empfehlen die Verwendung von Easy-CD Creator. Diese Software erstellt ein Dateisystem, das ISO 9660 entspricht.
- Dateinamen dürfen maximal acht Buchstaben lang sein und müssen die Erweiterung .mp3 oder .wma enthalten.
- Dateinamen dürfen keine Sonderzeichen wie beispielsweise / ? * : " < > | usw. enthalten .
- Die Gesamtzahl aller auf der Disc enthaltenen Dateien sollte 650 nicht überschreiten.

Um eine optimale Wiedergabequalität zu erzielen, müssen die auf dem DVD-Player abgespielten Discs und Aufnahmen bestimmte technische Standards erfüllen. Für bereits bespielte DVDs werden diese Standards automatisch eingestellt. Beschreibbare Disc-Formate können viele unterschiedliche Formate aufweisen (z. B. eine CD-R mit MP3- oder WMA-Dateien), die bestimmte Voraussetzungen erfüllen müssen (s. o.), um die Kompatibilität bei der Wiedergabe zu gewährleisten.

Außerdem ist zu beachten, dass für das Herunterladen von MP3 / WMA-Dateien und Musik aus dem Internet eine Genehmigung erforderlich ist. Unser Unternehmen ist nicht zur Erteilung einer solchen Genehmigung berechtigt. Die benötigten Genehmigungen sind stets bei dem jeweiligen Inhaber des Urheberrechts einzuholen.

Leistungsmerkmale von Audio-CDs und MP3 / WMA-Discs

Pause **CD** **MP3** **WMA**

1. Drücken Sie während der Wiedergabe PAUSE/STEP.
2. Drücken Sie PLAY, ENTER oder erneut PAUSE/STEP, um zur Wiedergabe zurückzukehren.

Einen anderen TRACK ansteuern

CD **MP3** **WMA**

1. Drücken Sie während der Wiedergabe kurz SKIP (◀◀ oder ▶▶), um den nächsten Track anzusteuern oder zum Anfang des aktuellen Tracks zurückzukehren.
2. Drücken Sie zweimal kurz SKIP ◀◀, um zum vorherigen Track zurückzukehren.
3. Wechseln Sie bei einer Audio-CD direkt zu einem beliebigen Track, indem Sie die Track-Nummer über die Nummerntasten (0-9) eingeben.

Wiederholung Track/Alle/Aus

CD **MP3** **WMA**

Sie können ein(en) Track/Alles auf einer Disc wiedergeben.

1. Drücken Sie REPEAT bei der Wiedergabe einer Disc. Das Wiederholungssymbol wird angezeigt.
2. Drücken Sie REPEAT, um einen gewünschten Wiederholungsmodus auszuwählen.
 - Track: Wiederholt den aktuellen Track.
 - Alle: Wiederholt alle Tracks auf einer Disc.
 - Aus: Keine wiederholte Wiedergabe.

Hinweis:

Wenn Sie einmal, während der Track Wiedergabewiederholung, SKIP (▶▶) drücken, wird die wiederholte Wiedergabe abgebrochen.

Suchen **CD** **MP3** **WMA**

1. Drücken Sie ◀◀ oder ▶▶ während der Wiedergabe.
2. Drücken Sie ◀◀ oder ▶▶ erneut, um die gewünschte Geschwindigkeit auszuwählen: X2, X4, X8 rückwärts oder vorwärts.
3. Sie können den SEARCH-Modus beenden, indem Sie PLAY drücken.

Random (Zufällig) **CD** **MP3** **WMA**

1. Drücken Sie während der Wiedergabe oder im Stopmodus auf RANDOM. Die zufällige Wiedergabe startet sofort und im Menübildschirm erscheint RANDOM (Zufällig).
2. Drücken Sie zur normalen Wiedergabe mehrmals RANDOM, bis RANDOM nicht mehr im Menübildschirm angezeigt wird.

Tipp:

Wenn Sie die Taste SKIP ▶▶ während der Random-Wiedergabe drücken, wählt das Gerät einen anderen Track und setzt die Random-Wiedergabe fort.

A-B-Passage wiederholen **CD**

1. Um eine bestimmte Passage zwischen zwei ausgewählten Punkten zu wiederholen, drücken Sie während der Wiedergabe am gewünschten Anfangspunkt auf A-B. Auf dem Bildschirm wird das Symbol "Repeat" und "A" angezeigt.
2. Drücken Sie am gewünschten Endpunkt erneut die Taste A-B. Das Symbol Repeat und "A-B" wird auf dem Menübildschirm angezeigt. Die Passage wird wiederholt wiedergegeben.
3. Sie können die Wiederholung der Passage beenden und zur normalen Wiedergabe zurückkehren, indem Sie erneut A-B drücken. Auf dem Bildschirm wird das Symbol "Repeat" angezeigt.

3D-Raumklang **CD**

Dieses Gerät kann einen 3D-Raumklangeffekt erzeugen, der eine Mehrkanal-Audiowiedergabe anstatt mit fünf oder mehr Lautsprechern, die normalerweise für Mehrkanal-Audio in einem Heimkinosystem erforderlich sind, mit zwei herkömmlichen Stereolautsprechern simuliert.

1. Drücken Sie AUDIO während der Wiedergabe. "3D SUR." erscheint im Menübildschirm.
2. Drücken Sie zur normalen Wiedergabe mehrmals auf AUDIO, bis "3D SUR." nicht mehr im Menübildschirm angezeigt wird.

Programmierte Wiedergabe

Mit der Programmfunktion können Sie Ihre Lieblings-tracks beliebiger Discs im DVD-Player speichern. Es können 30 Tracks programmiert werden.

1. Legen Sie eine Disc ein.

Audio-CDs oder MP3/WMA-Discs:

- Das AUDIO CD- bzw. MUSIC-Menü erscheint.
 - Drücken Sie PROGRAM.
- Das Symbol  erscheint rechts neben dem Wort "Programmieren" auf der rechten Menübildschirmseite.

Hinweis:

Drücken Sie PROGRAM. Das Symbol  erlischt und der Modus Programm bearbeiten wird beendet.

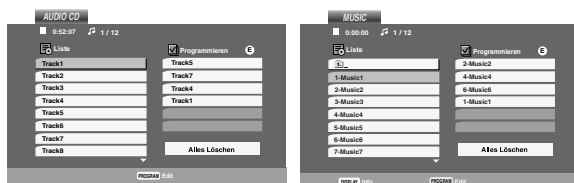

Audio-CD-Menü

MP3/WMA-Menü

Video-CD: Drücken Sie PROGRAM im Stop-Modus. Das Programm-Menü erscheint. Drücken Sie zum Verlassen des Menüs erneut PROGRAM.

Hinweis:

Zur programmierten Wiedergabe muss PBC bei einer Video-CD mit PBC im Setup-Menü deaktiviert werden (siehe "PBC" auf Seite 21).

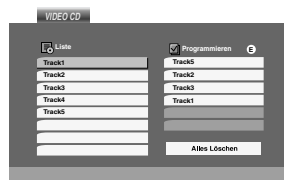

Video-CD-Menü

3. Wählen Sie einen Track aus der Liste und drücken Sie ENTER, um ihn in der Programmliste aufzunehmen. Wiederholen Sie dies, für weitere Tracks in der Liste.
4. Drücken Sie ►. Wählen Sie den wiederzugebenden Track aus der Programmliste.

5. Drücken Sie zum Starten PLAY oder ENTER. Die Wiedergabe erfolgt in der programmierten Reihenfolge der Tracks und endet nach der Wiedergabe aller Tracks in der Programmliste.
6. Um zur normalen Wiedergabe zurückzukehren, wählen Sie einen Track aus der AUDIO CD- (bzw. MUSIC-) Liste und drücken Sie PLAY.

Programmierte Tracks wiederholen

1. Drücken Sie während der Wiedergabe einer Disc auf REPEAT. Das Wiederholen-Symbol erscheint.
2. Drücken Sie REPEAT für den gewünschten Wiederholungsmodus.
 - Track: wiederholt den aktuellen Track
 - Alle: wiederholt alle Tracks der Programmliste.
 - Aus (Keine Anzeige): keine Wiederholung.

Hinweis:

Wenn Sie während der wiederholten Wiedergabe einmal  drücken, wird die wiederholte Wiedergabe beendet.

Track aus der Programmliste löschen

1. Video-CD : Drücken Sie für den Modus Programm bearb. PROGRAM im Stop-Modus.
2. Drücken Sie auf ► um in die Programmliste zu wechseln.
3. Wählen Sie mit ▲ / ▼ den Track aus, der von der Programmliste gelöscht werden soll.
4. Drücken Sie CLEAR. Wiederholen Sie diese Schritte für weitere Tracks in der Liste.

Gesamte Programmliste löschen

1. Befolgen Sie die Schritte 1-2 unter "Titel aus der Programmliste löschen" wie zuvor.
2. Wählen Sie mit ▲ / ▼ "Alles Löschen" und drücken Sie ENTER. Menübildschirmseite. Das gesamte Programm für die Disc wird gelöscht.

Hinweis:

Die Programmierung wird beim Auswerfen der Disc gelöscht.

Anzeigen einer JPEG-Disc

Dieser DVD-Player kann Kodak PICTURE-CDs und Discs mit JPEG-Dateien wiedergeben.

1. Legen Sie eine Disc ein, und schließen Sie das Fach. Das PHOTO-Menü wird auf dem Fernsehbildschirm angezeigt.

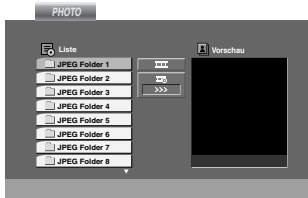

2. Drücken Sie **▲ / ▼**, um einen Ordner auszuwählen. Drücken Sie danach **ENTER**. Eine Liste von Dateien im Ordner wird angezeigt. Wenn Sie sich in einer Dateiliste befinden und zu der Ordnerliste zurückkehren möchten, verwenden Sie die Taste **▲ / ▼** auf der Fernbedienung, um **☰** zu markieren, und drücken Sie **ENTER**.
3. Wenn Sie eine bestimmte Datei anzeigen möchten, drücken Sie **▲ / ▼**, um eine Datei zu markieren, und drücken Sie **ENTER** oder **PLAY**. Die Dateiwiedergabe wird gestartet. Während Sie eine Datei anzeigen, können Sie **RETURN** drücken, um zum vorherigen Menü (PHOTO-Menü) zurückzukehren.
Drücken Sie **DISC MENU** für die nächste Seite.

Diashow **JPEG**

Verwenden Sie **▲ ▼ ◀ ▶**, um die **☰** Dia-Show zu markieren, und drücken Sie **ENTER**.

Tipps:

- Vier Geschwindigkeitsoptionen stehen zur Verfügung **☰** : >>> (Gering), >> (Normal) und > (Hoch).
- Auf einer Disc mit MP3/WMA und JPEG können Sie zwischen MP3/WMA und JPEG wechseln. Drücken Sie **TITLE** und **MUSIC** oder **PHOTO** wird oben im Menü hervorgehoben.
- Drücken Sie **RETURN**, die Datei-Information wird ausgeblendet.

Standbild **JPEG**

1. Drücken Sie während der Diashow auf **PAUSE/STEP**. Der Player wechselt nun in den **PAUSE**-Modus.
2. Drücken Sie **PLAY** oder erneut **PAUSE/STEP**, um zur Diashow zurückzukehren.

Zu einer anderen Datei wechseln **JPEG**

Drücken Sie einmal **SKIP (◀◀ oder ▶▶)** oder den **Cursor (◀ oder ▶)** während der Bildanzeige, um die nächste/vorherige Datei aufzurufen.

Zoom **JPEG**

Mit **Zoom** kann das Foto vergrößert werden. (siehe Seite 29)

Bild drehen

Drücken Sie **▲ / ▼** während der Bildanzeige, um es im bzw. entgegen dem Uhrzeigersinn zu drehen.

Musik während der Bildanzeige MP3/WMA spielen

JPEG

Bei der Dateianzeige können MP3/WMA-Dateien auf derselben Disc wiedergegeben werden.

1. Legen Sie die Disc mit diesen beiden Dateitypen in den Player ein.
2. Drücken Sie **TITLE**, um das **PHOTO**-Menü anzuzeigen.
3. Drücken Sie **▲ / ▼**, um eine Fotodatei auszuwählen.
4. Wählen Sie mit **▶ / ▼** das Symbol **☰** aus und drücken Sie **ENTER**. Die Wiedergabe beginnt, bis Sie auf **STOP** drücken.

Tipps:

Um während eines Films nur bestimmte Musiktitel anzuhören, programmieren Sie die gewünschten Tracks im Musik-Menü und verfahren Sie wie beschrieben.

Die Kompatibilität von JPEG-Discs und diesem Player unterliegt den folgenden Einschränkungen:

- Abhängig von der Größe und Anzahl der JPEG-Dateien dauert das Lesen des Disc-Inhaltes mit dem DVD-Player entsprechend länger. Wenn nach mehreren Minuten keine Bildschirmanzeige erscheint, sind einige der Dateien u. U. zu groß - verringern Sie die Auflösung der JPEG-Dateien auf unter 2 MPixel und 2760 x 2048 Pixeln und brennen Sie die Disc neu.
- Die Gesamtzahl aller auf der Disc enthaltenen Dateien und Ordner darf maximal 650 betragen.
- Manche Discs sind aufgrund ihres Zustands oder abweichender Aufzeichnungsformate nicht kompatibel.
- Alle ausgewählten Dateien müssen die Erweiterung „.jpg“ haben, wenn in das CD-Layout kopiert wird.
- Dateien mit der Erweiterung „.jpe“ oder „.jpeg“ müssen in „.jpg“ umbenannt werden.
- Dateien ohne die Erweiterung „.jpg“ können nicht von diesem DVD-Player gelesen werden, auch wenn die Dateien in Windows-Explorer als JPEG-Bilddateien angezeigt werden.

Wiedergabe von DVD VR-Discs

Dieses Gerät kann DVD-R/RW-Discs abspielen, die in einem DVD-Videoformat erstellt und mit einem DVD-Rekorder finalisiert wurden.

- Dieses Gerät kann DVD-RW-Discs im Videoaufzeichnungsformat (VR) abspielen.
1. Legen Sie eine Disc ein und schließen Sie das Fach. Das DVD-VR Menü erscheint auf dem Bildschirm.

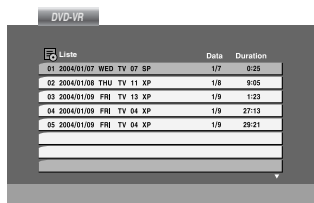

2. Wählen Sie mit ▲ / ▼ einen Track aus und drücken Sie PLAY oder ENTER. Die Wiedergabe beginnt.
3. Drücken Sie TITLE, um zum Listenmenü zu wechseln.

Hinweis:

- Nicht finalisierte DVD-R/RW-Discs können in diesem Player nicht abgespielt werden.
- Einige DVD-VR-Discs enthalten CPRM-Daten des DVD-Rekorders. Diese Discs werden vom Player nicht unterstützt.

Was ist 'CPRM'

CPRM ist ein Kopierschutzsystem (mit Verschlüsselung), bei dem nur 'einmalig kopierbare' Sendungen aufgenommen werden können. CPRM steht für Content Protection for Recordable Media. Dieser play ist CPRM-kompatibel, d. h. dass 'einmalig kopierbare' Sendungen aufgenommen werden können, diese jedoch nicht kopiert werden können. CPRM-Aufnahmen können nur auf DVD-RW-Discs erstellt werden, die im VR-Modus formatiert wurden. CPRM-Aufnahmen können nur auf CPRM-kompatiblen Playern abgespielt werden.

Wartung und Service

Lesen Sie die Informationen in diesem Kapitel, bevor Sie sich an einen Servicetechniker wenden.

Handhabung des Geräts

Beim Versand des Geräts

Bewahren Sie den Original-Versandkarton und das Verpackungsmaterial auf. Wenn Sie das Gerät ein-senden müssen, verpacken Sie es wieder so, wie es ab Werk geliefert wurde, um es optimal zu schützen.

Außenseiten sauber halten

- Verwenden Sie keine flüchtigen Flüssigkeiten wie Insektizidsprays in der Nähe des Geräts.
- Gummi- oder Kunststoffgegenstände sollten nie längere Zeit mit dem Gerät in Kontakt bleiben. Sie hinterlassen Spuren auf der Oberfläche.

Reinigen des Geräts

Reinigen Sie den Player mit einem weichen, trockenen Tuch. Wenn die Oberfläche sehr verschmutzt ist, verwenden Sie ein mit einer milden Putzmittellösung angefeuchtetes weiches Tuch.

Verwenden Sie keine starken Lösungsmittel wie Alkohol, Benzin oder Verdünner, da sie die Oberfläche des Geräts beschädigen können.

Wartung des Geräts

Der DVD-Player ist ein Hightech-Präzisionsgerät. Wenn die optische Pickup-Linse und die Teile des Disc-Laufwerks verschmutzt oder abgenutzt sind, kann sich die Bildqualität verschlechtern.

Je nach Betriebsumgebung empfehlen wir regelmäßige Prüfungen und Wartungen nach jeweils 1.000 Stunden Betrieb.

Informationen erhalten Sie bei einem Händler in Ihrer Nähe.

Wiedergabe von DivX-Spielfilm-Discs

Der DVD-Player spielt auch DivX-Discs ab.

1. Legen Sie eine Disc ein und schließen Sie das Fach. Das MOVIE-Menü wird eingeblendet.

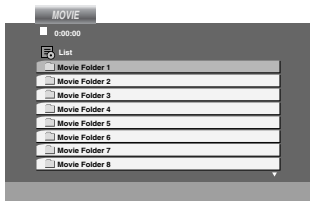

2. Wählen Sie mit ▲ / ▼ einen Ordner und drücken Sie ENTER. Im Ordner erscheint eine Dateiliste. Um in einer Dateiliste zur Ordnerliste zu gelangen, markieren Sie mit ▲ / ▼ auf der Fernbedienung und drücken Sie ENTER.
3. Um eine bestimmte Datei anzuzeigen, markieren Sie mit ▲ / ▼ eine Datei und drücken Sie ENTER bzw. PLAY.
4. Drücken Sie zum Beenden auf STOP.

Tipp:

- Drücken Sie DISC MENU für die nächste Seite.
- Wechseln Sie bei CDs mit MP3/WMA-, JPEG- und SPIELFILM-Dateien zum Musik-, Foto- bzw. Spielfilm-Menü. Markieren Sie TITLE, MUSIC, PHOTO bzw. MOVIE im oberen Bereich des Menüs.

Die Kompatibilität dieses DVD-Players mit DivX-Discs unterliegt folgenden Einschränkungen:

- Die Auflösung einer DivX-Datei muss unterhalb von 720 x 576 (BxH) Bildpunkten liegen.
- Die Länge des Dateinames des DivX-Untertitels darf 56 Zeichen nicht überschreiten.
- Falls kein gültiger Code zur Wiedergabe der DivX-Datei verfügbar ist, erscheint in der Anzeige u. U. das Symbol "_".
- **Falls die Anzahl der Bilder pro Sekunde mehr als 30 beträgt, ist u. U. keine normale Wiedergabe möglich.**
- **Falls die Video- und Audiostruktur der aufgezeichneten Datei nicht interleaved ist, wird nur das Bild bzw. nur der Ton ausgegeben.**
- **Falls die Datei mit GMC aufgenommen wurde, unterstützt das Gerät nur den 1-Punkt-Aufnahmepegel.**
 - * GMC?
GMC ist ein Akronym für Global Motion Compensation, ein Codierungswerkzeug des MPEG4-Standards. Einige MPEG4-Codierer wie DivX oder Xvid besitzen diese Option. Es gibt verschiedene GMC-Codierungsstufen. Diese sind 1-Punkt-, 2-Punkt- oder 3-Punkt-GMC.

Abspielbare DivX-Dateien

- ".avi ", ".mpg ", ".mpeg "

Abspielbare Codec-Formate

- "DIVX3.xx ", "DIVX4.xx ", "DIVX5.xx ", "XVID ", "MP43 ", "3IVX "

Abspielbare Audioformate

- "AC3 ", "DTS ", "PCM ", "MP3 ", "WMA ".
 - Sampling-Frequenz: 8 bis 48 kHz (MP3), 32 bis 48 kHz (WMA)
 - Bitrate: 8 bis 320 kbps (MP3), 32 bis 192 kbps (WMA)

Zusätzliche Betriebsfunktionen – Videorecorder-Teil

Bildschirmanzeige mit Bandzählwerk, Datum, Programmnummer und Betriebsart des Gerätes

Wenn Sie die CLK/CNT-Taste drücken erscheint die Bildschirmanzeige. Sie zeigt die Uhrzeit, Zählwerk oder Restspielzeit, das Datum, Jahr und Wochentag, die Programmnummer und den Betriebszustand des Videorecorders an. Das Bandzählwerk und die Anzeige der verbleibenden Bandkapazität erscheint nur, während ein Videoband eingeschoben wird. Nach rund 3 Sekunden verbleibt entweder die Uhranzeige oder das Bandzählwerk und die verbleibende Bandkapazität ersichtlich. Drücken Sie nun die CLK/CNT-Taste innerhalb der nächsten 3 Sekunden nochmals, kann von einer auf die andere Anzeige umgeschaltet werden. Drücken Sie die CLK/CNT-Taste und die Anzeige erlischt. Bei einer Aufnahme wird die Bildschirmanzeige nicht mit aufgezeichnet.

Bandzählwerkspeicherfunktion

Das Band hält automatisch an, wenn das Bandzählwerk auf 0:00:00 steht. Diese Funktion ermöglicht es, nach einer Aufnahme oder Wiedergabe an eine bestimmte Stelle zurückzukehren.

1. Drücken Sie die CLK/CNT-Taste und stellen Sie die Anzeige auf Bandzählwerk. Drücken Sie vor der Aufnahme oder Wiedergabe die CLEAR-Taste. Das Zählwerk zeigt 0:00:00 an. Starten Sie die Aufnahme oder die Wiedergabe.
2. Drücken Sie die STOP-Taste wenn Sie die Aufnahme oder Wiedergabe beenden wollen. Drücken Sie die BACKWARD-Taste. Das Band wird zurückgespult bis an die Stelle, wo das Zählwerk 0:00:00 anzeigt.

Kindersicherung

Die Einstelltasten auf der Vorderseite des DVD+VCR können ausgeschaltet werden, so dass Ihr DVD+VCR nur über die Fernbedienung bedient werden kann.

1. Drücken Sie auf **LOCK**.
Im Display wird **0T1** angezeigt.
Jetzt sind alle Tasten auf der Vorderseite des Videorecorders/DVD-Spielers gesperrt.
Wenn irgendeine Taste auf der Vorderseite des Geräts gedrückt wird, leuchtet **0T1** einige Sekunden lang im Display auf.
2. Drücken Sie erneut auf **LOCK**, um die Kindersicherung zu deaktivieren.
Die **0T1**-Anzeige im Display erlischt.

Selbstdiagnose- und Überprüfungs-Funktionen

Der Videorecorder ist mit einer "Video Doktor"-Elektronik ausgestattet, die über ein eigenes Menü aufgerufen wird und dann für die folgenden Funktionen oder Probleme Lösungen auf dem Fernsehbildschirm anzeigt.

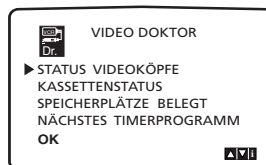
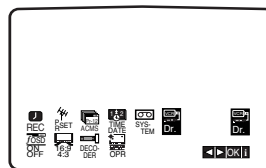

- ob die Videoköpfe sauber sind oder gereinigt werden sollten;
- ob die eingelegte Videokassette für eine Aufnahme geeignet ist oder nicht (ob der Aufnahmeschutz AKTIV ist, die Schutzlasche also herausgebrochen ist oder nicht);
- wieviele Sendungen für dem normalen Timer programmiert wurden;
- welche programmierte Sendung als nächste ausgeführt wird.

Hi-Fi Stereo Ton-System

Einführung

Dieser Videorecorder kann Hi-Fi-Stereo-Ton aufzeichnen und wiedergeben. Es gibt jedoch verschiedene Möglichkeiten, Ton aufzunehmen und wiederzugeben. Diese werden im folgenden beschrieben:

Audiospuren

Mit diesem Videorecorder bespielte Kassetten verfügen über eine normale Mono-Spur sowie über zwei VHS Hi-Fi-Stereo-Audio-Spuren. Damit können Sie Audio-Aufzeichnungen von einer Fernsehsendung, einem Stereo-Audio-System, einer Video-CD oder einem anderen Videorecorder entweder in Hi-Fi-Stereo oder Zweikanalton-Aufzeichnung aufzeichnen. Eine Verbindung des Videorecorders mit einem Hi-Fi-Audio-System verbessert die Tonqualität Ihrer Kassetten.

Stereo, Zweikanalton-Aufzeichnung, Mono

STEREO AUDIO AUFZEICHNUNG- Bei einer Fernsehübertragung, die in Stereo-Ton ausgestrahlt wird, erscheint auf dem Bildschirm die Meldung STEREO. Während der Aufzeichnung wird der Stereo-Ton automatisch auf die Hi-Fi-Stereo-Spuren und der Mono-Ton auf die Mono-Spur der Kassette aufgezeichnet.

ZWEIKANALTON-AUDIO-AUFZEICHNUNG- Bei einer Fernsehübertragung, die in Zweikanalton-Aufzeichnung ausgestrahlt wird, erscheint auf dem Bildschirm die Meldung BIL. Während der Aufzeichnung wird der Stereo-Ton automatisch auf die Hi-Fi-Stereo-Spuren und der Hauptkanal (links) auf die Mono-Spur der Kassette aufgezeichnet.

Audio Ausgang während der Wiedergabe

Drücken Sie wiederholt auf die AUDIO-Taste, bis der gewünschte Audio-Modus erscheint. Zur Wahl stehen STEREO, LINKS (linker Kanal), RECHTS (rechter Kanal) oder MONO.

ACHTUNG: Während der automatischen Spurlagenfunktion kann der Hi-Fi-Stereo-Ton von Stereo auf Mono wechseln.

Zweikanal-Ausgang - Falls der Audio-Ausgang eine Zweikanalton-Aufzeichnung ist, erfolgt der Ausgang der ersten Sprache über den linken Kanal und der Ausgang der zweiten Sprache über den rechten Kanal, falls die Audio-Einstellung auf STEREO gesetzt ist. Falls die Audio-Einstellung auf MONO gesetzt ist, wird über beide Kanäle die erste Sprache ausgegeben.

Kompatibilität mit 16:9-Format (Breitbildfernsehen)

Dieser Videorecorder verfügt über die Funktion, Sendungen im 16:9-Format aufzunehmen und wiederzugeben.

Wählen Sie die erforderliche Position im Menu "Einstellen" gemäss dem auf Seite 13 beschriebenen Vorgehen aus.

Um Sendungen im Breitbildformat aufzunehmen, setzen Sie die Einstellung auf "16:9". Wenn die Einstellung auf "4:3" gesetzt wird, erfolgt die Aufzeichnung im Standardformat.

Mit der Einstellung "AUTO", gibt der Videorecorder automatisch die Breitbildprogramme im Breitbildformat und die Standardprogramme im Standardformat wieder.

ACHTUNG: Wenn das Fernsehbild bei der Wiedergabe eines 16:9-Programmes oder einer Aufzeichnung im 16:9-Format verschwindet, setzen Sie die Einstellung des Fernsehgerätes auf "AV".

Aufzeichnung mit Decoder

Der Anschluss eines Decoders für gebührenpflichtige Fernsehprogramme wie zum Beispiel CANAL+ ist auf Seite 9 beschrieben.

1. Drücken Sie die Taste "i" und bewegen Sie die Markierung mit den Cursortasten "◀" und "▶" auf die Zeile "DECODER".
2. Drücken Sie die Taste "OK" und wählen Sie durch Drücken der Cursor "▲" und "▼" Tasten "EIN" aus.
3. Drücken Sie die Taste "i", um den Bildschirmdialog zu schliessen.

Weitere Funktionen

Speicher für letzte Szene **DVD** **DivX** **CD**
VCD

Der Player speichert die letzte Szene der letzten Disc, die wiedergegeben wird. Die Szene bleibt so lange gespeichert, bis Sie die Disc aus dem Player nehmen oder ihn ausschalten. Wenn Sie eine Disc mit der gespeicherten Szene laden, wird sie automatisch aufrufen.

Hinweis

Dieser Player speichert die Einstellung nicht auf einer Disc, wenn Sie den Player ausschalten, bevor Sie die Wiedergabe der Disc starten.

Bildschirmschoner

Der Bildschirmschoner wird eingeblendet, wenn der DVD-Player ca. fünf Minuten im Stopp-Modus betrieben wird.

Videomodus-Einstellung

- Bei bestimmten Discs kann das Wiedergabe-Bild flimmern oder auf geraden Linien werden schimmernde Muster angezeigt. Dies bedeutet, dass die vertikale Interpolation oder De-interlace nicht perfekt auf die Disc abgestimmt ist. In diesem Fall können Sie die Bildqualität verbessern, indem Sie den Videomodus ändern.
- Um in den Video-Modus umzuschalten, drücken und halten Sie DISPLAY während der Disc-Wiedergabe drei Sekunden gedrückt. Die Nummer des ausgewählten neuen Video-Modus wird auf dem TV-Bildschirm angezeigt. Prüfen Sie, ob sich die Video-Qualität verbessert hat. Ist dies nicht der Fall, wiederholen Sie die obigen Schritte, bis die Bildqualität besser ist.
- Videomodusänderungsfolge:
MODE1 → MODE2 → MODE3 → MODE1
- Wenn Sie das Gerät ausschalten, kehrt der Videomodus in den ursprünglichen Zustand (MODE 1) zurück.

Ausführliche Beschreibung der Video-Modi

MODE1: Das Ausgangsmaterial von DVD-Video (Filmmaterial oder Videomaterial) wird anhand der Disc-Informationen ermittelt.

MODE2: Geeignet für die Wiedergabe von filmbasierten Inhalten oder videobasiertem Material, das mit der Progressive-Scan-Methode aufgezeichnet wurde.

MODE3: Geeignet für die Wiedergabe von videobasiertem Inhalt mit relativ wenig Bewegung.

Hinweis:

Die Video-Modus-Einstellung ist nur dann funktionsfähig, wenn der Progressive-Scan-Modus im Setup-Menü auf "Ein" gesetzt ist.

Andere TV-Geräte über die Fernbedienung bedienen

Lautstärke, Eingangsquelle und das Ein-/Ausschalten von Nicht-LG TV-Geräten können ebenfalls bedient werden.

Wenn Ihr TV-Gerät in der folgenden Liste aufgeführt wird, stellen Sie den entsprechenden Herstellercode ein.

1. Halten Sie die Taste TV POWER gedrückt und wählen Sie den Herstellercode für Ihr TV-Gerät über das Nummernfeld aus (siehe folgende Tabelle).
2. Lassen Sie die Taste TV POWER los.

Codenummern bedienbarer TV-Geräte

Wenn mehr als eine Codenummer aufgeführt ist, versuchen Sie eine Nummer nach der anderen, bis eine der Nummern mit Ihrem TV-Gerät funktioniert.

Hersteller	Codenummer
LG / GoldStar	1 (Standard), 2
Zenith	1, 3, 4
Samsung	6, 7
Sony	8, 9
Hitachi	4

Hinweise :

- Abhängig von Ihrem TV-Gerät funktionieren u. U. einige oder keine der Tasten mit dem Gerät, selbst wenn der richtige Herstellercode eingegeben wurde.
- Wenn Sie eine neue Codenummer eingeben, wird die zuvor eingegebene Nummer gelöscht.
- Wenn die Batterien der Fernbedienung ausgetauscht werden, wird die eingegebene Codenummer möglicherweise auf die Standardeinstellung zurückgesetzt. Geben Sie die entsprechende Codenummer erneut ein.

Von DVD auf VHS aufzeichnen

Mit diesem Gerät haben Sie die Möglichkeit, den Inhalt einer DVD auf eine VHS-Kassette aufzuzeichnen. Drücken Sie hierfür die COPY-Taste.

Hinweis:

- Achten Sie darauf, dass "Progressive Scan" im Setup-Menü auf "AUS" gesetzt ist.
- Wenn die DVD, die Sie kopieren möchten, urheberrechtlich geschützt ist, können Sie sie unter Umständen nicht kopieren.

1. Disc einlegen

Legen Sie die Disc, die Sie kopieren möchten, ins DVD-Laufwerk ein und schließen Sie das Discfach.

2. Legen Sie die VHS-Kassette ein.

Legen Sie eine VHS-Leerkassette in das Kassettenfach des Videorecorders ein.

3. Kopieren Sie die DVD auf die VHS-Kassette

Drücken Sie die Taste "COPY" oder "REC/ITR" auf dem vorderen Panel des Geräts.

- Der DVD-Spieler wechselt in den Play-Modus und der Videorecorder in den Aufnahmemodus.
- Wenn das DVD-Discmenü eingeblendet wird, müssen Sie den Kopiervorgang unter Umständen manuell durch Drücken der PLAY-Taste starten.

Hinweis:

Achten Sie beim Betätigen der Taste REC/ITR darauf, dass sich der Spieler im DVD-Modus befindet.

4. Beenden des Kopiervorgangs

Wenn die Wiedergabe der DVD abgeschlossen ist, drücken Sie STOP, um das Kopieren zu beenden.

- Der Kopiervorgang muss manuell gestoppt werden, wenn die DVD abgelaufen ist. Andernfalls wird die Aufnahme unter Umständen immer wieder von vorn begonnen.

Von einem anderen Videorecorder aufzeichnen

Mit diesem Gerät haben Sie die Möglichkeit, von einer externen Quelle, also z. B. einem anderen Videorecorder oder einem Camcorder, aufzuzeichnen.

Hinweis:

Die folgenden Anweisungen beziehen sich auf den Fall, dass dieser Videorecorder zum Aufzeichnen benutzt wird. Er wird mit VCR B bezeichnet. Das andere Gerät wird zum Abspielen benutzt und mit VCR A bezeichnet.

1. VCR A sollte an eine der SCART-Buchsen auf der Rückseite Ihres Geräts oder an die AV-Buchsen auf der Frontblende Ihres Geräts angeschlossen werden.

2. Legen Sie die zu kopierende Kassette in VCR A und eine Leerkassette in VCR B ein.

3. Drücken Sie AV, bis die Buchse, von der Sie aufnehmen möchten angezeigt wird. (VCR B)

AV 1 für Aufnahmen von der EURO AV1 SCART Buchse auf der Rückseite Ihres Geräts.

AV 2 für Aufnahmen von der EURO AV2 SCART Buchse auf der Rückseite Ihres Geräts.

AV 3 für Aufnahmen von den VIDEO IN und AUDIO (links & rechts) Buchsen auf der Vorderseite Ihres Geräts.

4. Um die Aufzeichnung zu starten, drücken Sie bei VCR B auf die REC/ITR-Taste und bei VCR A auf die PLAY-Taste.

5. Zum Beenden des Kopiervorgangs drücken Sie bei beiden Videorecordern auf die STOP-Taste.

Referenzinformationen

Sprachencodes

Geben Sie die Codenummer der gewünschten Sprache für die folgenden Grundeinstellungen ein:
Disc Audio, Disc Untertitel, Disc Menü.

Sprache	Code	Sprache	Code	Sprache	Code	Sprache	Code
Abchasisch	6566	Fidschi	7074	Lingala	7678	Singhalesisch	8373
Afar	6565	Finnisch	7073	Litauisch	7684	Slowakisch	8375
Afrikaans	6570	Französisch	7082	Mazedonisch	7775	Slowenisch	8376
Albanisch	8381	Friesisch	7089	Malagassi	7771	Somali	8379
Amharisch	6577	Galizisch	7176	Malaiisch	7783	Spanisch	6983
Arabisch	6582	Georgisch	7565	Malajalam	7776	Sudanesisch	8385
Armenisch	7289	Deutsch	6869	Maltesisch	7784	Swahili	8387
Assamesisch	6583	Griechisch	6976	Maori	7773	Schwedisch	8386
Aymara	6588	Grönländisch	7576	Marathi	7782	Tagalog	8476
Aserbaidshanisch	6590	Guarani	7178	Moldawisch	7779	Tadschikisch	8471
Baschkirisch	6665	Gujarati	7185	Mongolisch	7778	Tamilisch	8465
Baskisch	6985	Hausa	7265	Nauru	7865	Tatarisch	8484
Bengalisch; Bangla	6678	Hebräisch	7387	Nepalesisch	7869	Telugu	8469
Bhutanisch	6890	Hindi	7273	Norwegisch	7879	Thai	8472
Bihari	6672	Ungarisch	7285	Oriya	7982	Tibetisch	6679
Bretonisch	6682	Isländisch	7383	Pandschabi	8065	Tigrinya	8473
Bulgarisch	6671	Indonesisch	7378	Paschtu	8083	Tongaisch	8479
Burmesisch	7789	Interlingua	7365	Farsi	7065	Türkisch	8482
Weißrussisch	6669	Irish	7165	Polnisch	8076	Turkmenisch	8475
Kambodschanisch	7577	Italienisch	7384	Portugiesisch	8084	Twi	8487
Katalanisch	6765	Japanisch	7465	Quechua	8185	Ukrainisch	8575
Chinesisch	9072	Javanisch	7487	Rätoromanisch	8277	Urdu	8582
Korsisch	6779	Kannada	7578	Rumänisch	8279	Usbekisch	8590
Kroatisch	7282	Kaschmir	7583	Russisch	8285	Vietnamesisch	8673
Tschechisch	6783	Kasachisch	7575	Samoanisch	8377	Volapük	8679
Dänisch	6865	Kirgisisch	7589	Sanskrit	8365	Walisisch	6789
Niederländisch	7876	Koreanisch	7579	Schottisches Gälisch	7168	Wolof	8779
Englisch	6978	Kurdisch	7585	Serbisch	8382	Xhosa	8872
Esperanto	6979	Laotisch	7679	Serbokroatisch	8372	Jiddisch	7473
Estisch	6984	Latein	7665	Shona	8378	Yoruba	8979
Färöisch	7079	Lettisch	7686	Sindhi	8368	Zulu	9085085

Ländercodes

Geben Sie die passende Codenummer Ihres Landes ein.

Land	Code	Land	Code	Land	Code	Land	Code
Afghanistan	AF	Äthiopien	ET	Malaysia	MY	Saudi-Arabien	SA
Argentinien	AR	Fidschi	FJ	Malediven	MV	Senegal	SN
Australien	AU	Finnland	FI	Mexiko	MX	Singapur	SG
Österreich	AT	Frankreich	FR	Monaco	MC	Slowakische Republik	SK
Belgien	BE	Deutschland	DE	Mongolei	MN	Slowenien	SI
Bhutan	BT	Großbritannien	GB	Marokko	MA	Südafrika	ZA
Bolivien	BO	Griechenland	GR	Nepal	NP	Südkorea	KR
Brasilien	BR	Grönland	GL	Niederlande	NL	Spanien	ES
Kambodscha	KH	Heard-und-McDonald-Inseln		Niederländische Antillen	AN	Sri Lanka	LK
Kanada	CA	HM		Neuseeland	NZ	Schweden	SE
Chile	CL	Hongkong	HK	Nigeria	NG	Schweiz	CH
China	CN	Ungarn	HU	Norwegen	NO	Taiwan	TW
Kolumbien	CO	Indien	IN	Oman	OM	Thailand	TH
Kongo	CG	Indonesien	ID	Pakistan	PK	Türkei	TR
Costa Rica	CR	Israel	IL	Panama	PA	Uganda	UG
Kroatien	HR	Italien	IT	Paraguay	PY	Ukraine	UA
Tschechische Republik		Jamaika	JM	Philippinen	PH	Vereinigte Staaten	US
	CZ	Japan	JP	Polen	PL	Uruguay	UY
Dänemark	DK	Kenia	KE	Portugal	PT	Usbekistan	UZ
Ecuador	EC	Kuwait	KW	Rumänien	RO	Vietnam	VN
Ägypten	EG	Libyen	LY	Russische Föderation	RU	Simbabwe	ZW
El Salvador	SV	Luxemburg	LU				

Störungsbehebung

Wenn an Ihrem DVD-Spieler Störungen auftreten, lesen Sie deren mögliche Ursache bitte zunächst in der folgenden Tabelle nach, bevor Sie sich an unseren Kundendienst wenden.

Symptom	Mögliche Ursache(n)	Abhilfe
Der DVD-Spieler oder der Videorecorder funktioniert nicht ordnungsgemäß.	<ul style="list-style-type: none"> Die DVD- bzw. die VCR-Taste ist nicht richtig gedrückt. 	<ul style="list-style-type: none"> Siehe Seite 2.
Das Gerät lässt sich nicht einschalten.	<ul style="list-style-type: none"> Das Netzkabel steckt nicht fest genug in der Steckdose. 	<ul style="list-style-type: none"> Stecken Sie den Netzstecker fest in die Steckdose.
Das Gerät lässt sich einschalten, funktioniert jedoch nicht.	<ul style="list-style-type: none"> Es liegt keine Disc im Gerät. 	<ul style="list-style-type: none"> Legen Sie eine Disc ein.
Kein Bild.	<ul style="list-style-type: none"> Der Fernseher wurde nicht für den Empfang der vom DVD-Spieler ausgehenden Signale eingerichtet. 	<ul style="list-style-type: none"> Wählen Sie den geeigneten Video-Eingangsmodus an Ihrem Fernsehgerät aus, damit das Bild des DVD-Spielers auf dem Fernsehbildschirm erscheinen kann.
	<ul style="list-style-type: none"> Das Videokabel wurde nicht fest genug eingesteckt. 	<ul style="list-style-type: none"> Stecken Sie das Videokabel fest in die dafür vorgesehenen Anschlüsse.
	<ul style="list-style-type: none"> Progressive Scan ist im Setup-Menü auf "EIN" eingestellt, jedoch an einem Standard-Fernseher (analog) angeschlossen. 	<ul style="list-style-type: none"> Stellen Sie Progressive Scan auf "AUS" (siehe Seite 19.)
Kein Ton.	<ul style="list-style-type: none"> Die über das Audiokabel angeschlossenen Geräte wurden nicht für den Empfang der vom DVD-Spieler ausgehenden Tonsignale eingerichtet. 	<ul style="list-style-type: none"> Wählen Sie den richtigen Eingangsmodus an Ihrem Audio-Receiver, damit die Tonsignale des DVD-Spielers dort erkannt werden können.
	<ul style="list-style-type: none"> Die Audiokabel wurden nicht fest genug eingesteckt. 	<ul style="list-style-type: none"> Stecken Sie das Audiokabel fest in die dafür vorgesehenen Anschlüsse.
	<ul style="list-style-type: none"> Die über das Audiokabel angeschlossenen Geräte sind nicht eingeschaltet. 	<ul style="list-style-type: none"> Schalten Sie alle Geräte ein, die über ein Audiokabel mit dem DVD-Spieler verbunden sind.
	<ul style="list-style-type: none"> Der digitale Audioausgang ist falsch eingestellt. 	<ul style="list-style-type: none"> Wählen Sie die richtige Position für den digitalen Audioausgang und schalten Sie den DVD-Spieler anschließend mit der Taste POWER erneut ein.
Das Wiedergabebild ist schlecht.	<ul style="list-style-type: none"> Die Disc ist verschmutzt. Die Fernsender sind nicht ordnungsgemäß eingestellt. 	<ul style="list-style-type: none"> Reinigen Sie die Disc. Überprüfen Sie die Sendereinstellung. Stellen Sie die Sender neu ein.
Der DVD-Spieler beginnt nicht mit der Wiedergabe.	<ul style="list-style-type: none"> Es liegt eine Disc im Gerät, die nicht wiedergegeben werden kann. 	<ul style="list-style-type: none"> Legen Sie eine Disc ein, die der DVD-Spieler wiedergeben kann. (Überprüfen Sie das Discformat, das Farbsystem des Fernsehers und den Regionalcode.)
	<ul style="list-style-type: none"> Die Disc wurde verkehrt herum eingelegt. 	<ul style="list-style-type: none"> Legen Sie die Disc mit der beschrifteten Seite nach oben ein, so dass die Datenseite nach unten zeigt.
	<ul style="list-style-type: none"> Die Disc liegt nicht richtig im Discfach. 	<ul style="list-style-type: none"> Legen Sie die Disc im Discfach in die dafür vorgesehene und leicht abgesenkte Fläche.
	<ul style="list-style-type: none"> Die Disc ist verschmutzt. 	<ul style="list-style-type: none"> Reinigen Sie die Disc.
	<ul style="list-style-type: none"> Die Kindersicherung ist aktiviert. 	<ul style="list-style-type: none"> Deaktivieren Sie die Kindersicherung oder ändern Sie den aktuellen Wert für die Sicherheitsstufe.
Die Fernbedienung funktioniert nicht richtig.	<ul style="list-style-type: none"> Zwischen der Fernbedienung und dem Gerät befindet sich ein Hindernis. 	<ul style="list-style-type: none"> Entfernen Sie den Gegenstand, falls dieser den Signalempfangssensor am Gerät verdeckt.
	<ul style="list-style-type: none"> Die Batterien in der Fernbedienung sind verbraucht. 	<ul style="list-style-type: none"> Ersetzen Sie die verbrauchten Batterien durch neue.
Kassette kann nicht eingeschoben werden	<ul style="list-style-type: none"> Ist das Kassettenfach leer? 	<ul style="list-style-type: none"> Drücken Sie auf die Eject-Taste, um die eingelegte Kassette herauszunehmen.
Kein Hi-Fi Ton	<ul style="list-style-type: none"> Der Audio-Modus ist nicht richtig eingestellt. 	<ul style="list-style-type: none"> Wählen Sie "STEREO" aus, indem Sie wiederholt auf die "AUDIO"-Taste der Fernbedienung drücken.

Reinigung des Videokopfes

Der Videokopf wird automatisch beim Einlegen oder Auswerfen einer Kassette aus dem Videorecorder gereinigt. Eigentlich sollten keine weiteren Reinigungsschritte erforderlich sein.

Da sich jedoch nach längerem Gebrauch Schmutz auf dem Kopf ansammelt, kann das Bild verschwommen oder verzerrt angezeigt werden. Hochwertige Videokassetten verschmutzen den Videokopf normalerweise nicht. Bei älteren oder beschädigten Bändern ist dies jedoch nicht auszuschließen.

Technische Daten

Allgemein

Stromversorgung	AC 200-240V, 50 Hz
Leistungsaufnahme	19W
Abmessungen (ca.)	430 X 78.5 X 270 mm (b x h x t)
Gewicht (ca.)	4.2 kg
Betriebsbedingungen	5°C bis 35°C (41°F bis 95°F)
Luftfeuchte	5 % bis 90 %
Timer	24-Stunden-Anzeige
HF-Modulator	UHF 22-68 (Einstellbar)

System

Laser	Halbleiterlaser, Wellenlänge 650 nm
Videokopf	6-Kopf-Doppel-Azimut, Wendelabstastungssystem
Signalsystem	PAL
Abtastfrequenz	DVD (PCM 96 kHz): 8 Hz bis 44 kHz DVD (PCM 48 kHz): 8 Hz bis 22 kHz CD: 8 Hz bis 20 kHz
Signal-Rauschabstand	Mehr als 100dB (nur an den ANALOG OUT Anschlüssen)
Harmonische Verzerrung	Niedriger als 0.008%
Dynamikbereich	Mehr als 100 dB (DVD) Mehr als 95 dB (CD)

Eingänge (VCR)

Audio	-6.0dBm, mehr als 10 k Ω (SCART) -6.0dBm, mehr als 47 k Ω (RCA)
Video	1.0 Vp-p, 75 ohms, unsymmetrisch (SCART/RCA)

Ausgänge (DVD)

Video-Ausgang (VIDEO OUT)	1 V p-p 75 Ω , negativer sync
S-Video -Ausgang (S-VIDEO OUT)	(Y) 1,0 V p-p 75 Ω , negativer sync, Mini Din 4-pin x 1 (C) 0,3 V p-p 75 Ω
Ausgang "KOMponentes VIDEO" (Progressive Scan)	(Y) 1,0 V (p-p) 75 Ω , negativer sync, Stecker RCA x 1 (Pb)/(Pr) 0,7 V (p-p), 75 Ω , Stecker RCA x 2
RGB-Ausgang	0,7 V (p-p), 75 Ω
Audio-Ausgang (Coaxial Audio)	0,5 V (p-p), 75 Ω , Stecker RCA x 1
Audio-Ausgang (Optisches Audio)	3 V (p-p), 75 Ω , optischer Connector x 1
Audio-Ausgang (Analog Audio)	2,0 V rms (1 KHz, 0 dB), 600 Ω , Stecker RCA (linker [L], rechter [R])x2/ SCART (an TV)

Ausgänge (VCR)

Audio	-6.0dBm, niedriger als 1 k Ω (SCART)
Video	1.0Vp-p, 75 ohms, unsymmetrisch (SCART)
RGB-Ausgang	0,7 V (p-p), 75 Ω

- Änderungen, die dem technischen Fortschritt dienen, bleiben auch ohne vorherige Ankündigung vorbehalten.

Hergestellt unter Lizenz der Dolby Laboratories. "Dolby", "Pro Logic", und das Doppel-D-Symbol sind Warenzeichen der Dolby Laboratories.

"DTS" und "DTS Digital Out" sind Warenzeichen der Digital Theater Systems, Inc.



P/NO : 3834RV0025U