

3 in 1

**Rimorchio
Passeggino
Walker**

Manuale per l'utente

ITALIANO

**Croozer Kid for 1
Kroozer Kid for 2**

**Croozer Kid Plus for 1
Croozer Kid Plus for 2**



CROOZER

COLOPHON

Publicato da:
Zwei plus zwei GmbH
Oskar-Jäger-Str. 125
50825 Colonia Germania

Tutti i diritti relativi al presente manuale sono di proprietà di Zwei plus zwei GmbH. Testi, indicazioni e figure del presente manuale non dovranno essere riprodotti, distribuiti o utilizzati a fini commerciali senza autorizzazione, né potranno essere divulgati a terzi.

Potrai richiedere ulteriori manuali riguardanti l'uso di questo veicolo rivolgendoti a Zwei plus zwei GmbH o scaricandoli dal sito www.croozer.eu. Il presente manuale è stato redatto con la massima cura. Se nonostante ciò dovessi scoprire degli errori, ti saremo grati se ci vorrai informare.

Impostazione, testo, design grafico ed editing: W. Piontek, www.technik-transparent.de

Foto: W. Piontek und Zwei plus zwei GmbH

Indice

Descrizione	2	Come sistemare i bagagli	31
Croozer Kid.	2	Collegare il Croozer alla bicicletta da traino	32
Croozer Kid Plus	4	Sganciare il Croozer dalla bicicletta da traino	33
Che cosa sono il Croozer Kid e il Croozer Kid Plus?	6	Utilizzare il sistema di illuminazione	34
Come utilizzare il Croozer Kid e il Croozer Kid Plus?	6	Considerazioni speciali sulle sospensioni del Croozer Kid Plus	34
Come non devono essere utilizzati il Croozer Kid e il Croozer Kid Plus?	6	Considerazioni speciali sulla guida di una bicicletta trainante rimorchio	35
Orientamento e convenzioni	6	Considerazioni speciali per l'uso come passeggino	37
Normative vigenti.	6	Considerazioni speciali per l'uso come walker	38
Prescrizioni di sicurezza	7	Come trasportare il tuo Croozer	40
Simboli ed avvertenze	7	Ispezioni e manutenzione del Croozer	41
Leggere questo manuale ed attenersi alle indicazioni in esso riportate.	7	Intervalli d'ispezione	41
Per chi è adatto il Croozer Kid o il Croozer Kid Plus?	7	Intervalli di manutenzione	41
Chi può guidare la bicicletta con il rimorchio agganciato?	7	Ispezione del timone, del giunto, dei componenti del kit per walker e del kit per passeggino	42
Requisiti della bicicletta alla quale va agganciato il rimorchio	7	Ispezione del rivestimento di tessuto.	42
Disposizioni di legge per il trasporto di bambini	8	Ispezione e manutenzione delle ruote	42
Prima di partire...	8	Controllo della pressione e del battistrada delle gomme..	42
Viaggiare con il Croozer.	8	Pulizia e lubrificazione degli assi delle ruote	43
Utilizzo del Croozer come walker a ruota fissa	9	Ispezione del Croozer dopo un incidente	43
Rimessaggio e trasporto	9	Pulizia e immagazzinaggio del Croozer	44
Assemblaggio, manutenzione e messa in servizio.	9	Come devo pulire e aver cura del mio Croozer?	44
Assemblaggio e montaggio iniziale del Croozer	10	Come devo riporre il mio Croozer?	44
Verifica del contenuto della confezione	10	Come preparare il Croozer per lo smaltimento	45
Apertura del Croozer	11	Dati Tecnici	46
Installazione del paraurti e dei riflettori.	12	Accessori	47
Controllare e regolare i freni di stazionamento.	14	Dichiarazione di garanzia	48
Controllare e regolare i freni di stazionamento.	15	Assistenza tecnica e reclami relativi alla garanzia	48
Montaggio e smontaggio ruote.	16	Distributori	48
Montaggio e rimozione del maniglione di spinta, sistema di illuminazione e cinturino di sicurezza.	17		
Come convertire il Croozer in rimorchio da bicicletta	18		
Montaggio e smontaggio del timone	18		
Installazione del dado portagiunto sulla bicicletta da traino	19		
Installazione della bandierina di sicurezza	22		
Come trasformare il Croozer in passeggino	23		
Come installare la ruota passeggino.	23		
Come trasformare il Croozer in walker	24		
Come montare i bracci sostegno ruota.	24		
Come installare la ruota walker	25		
Utilizzo del cinturino di sicurezza.	26		
Come usare il tuo Croozer	27		
Attiva e disattiva il freno di stazionamento	27		
Come aprire e chiudere la copertura	28		
Far salire e scendere bambini	28		
Chiudere ed aprire le cinture di sicurezza	29		
Adattare le cinture di sicurezza alle dimensioni del bambino	30		
Come regolare il poggiatesta	30		

Descrizione

Descrizione

Croozer Kid

Cosa si trova dove?

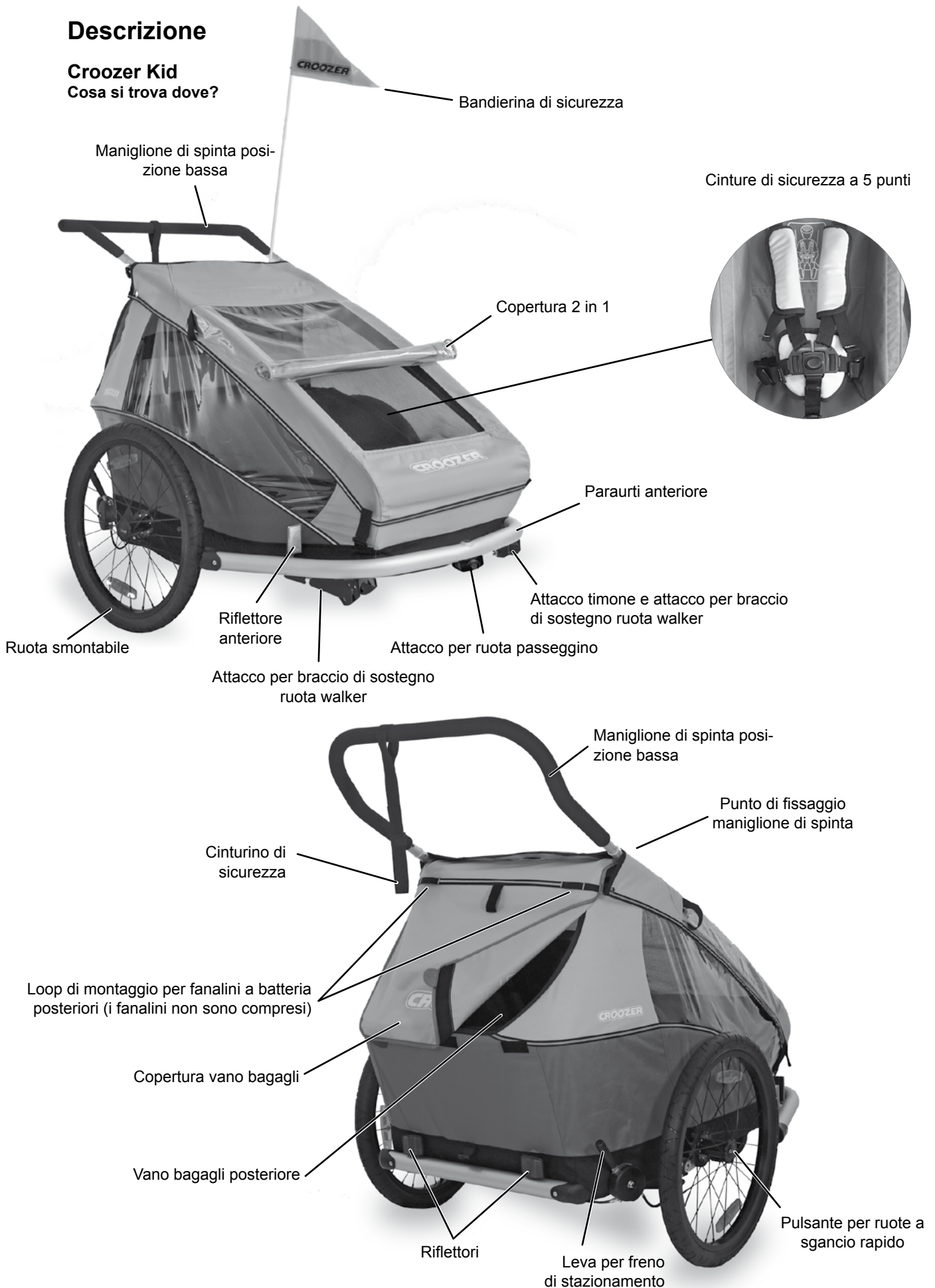

Sistema 3 in 1

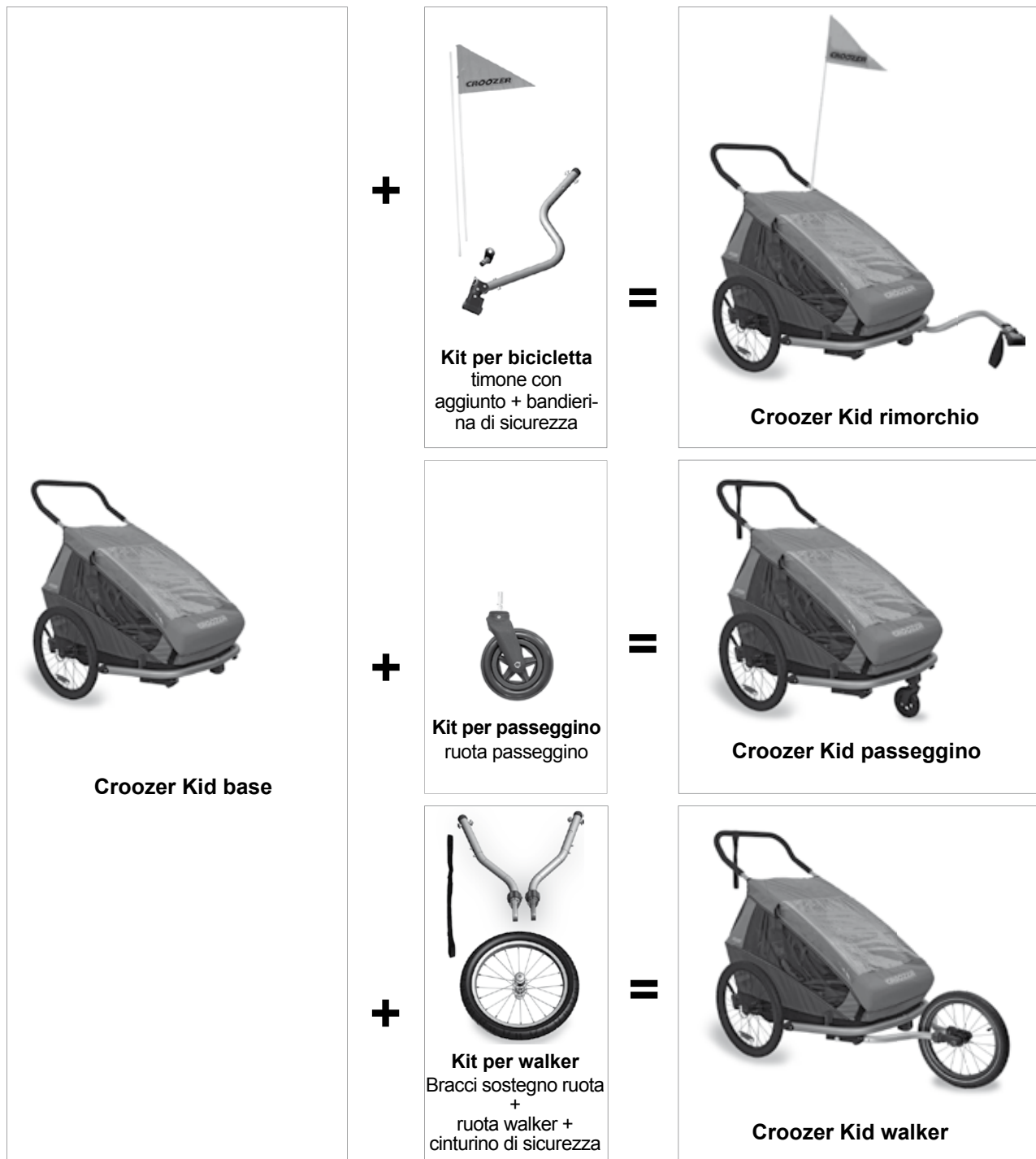

Sistemi di sicurezza

Siste di sicurezza Clic & Crooz
rinserire semplicemente, incastro automatico, staccare premendo pulsante

per l'aggiunto



per maniglione di spinta



per ruota passeggino



Perno di sicurezza della sfera (magnetico)

Agli attacchi timone e braccio di sostegno ruota walker

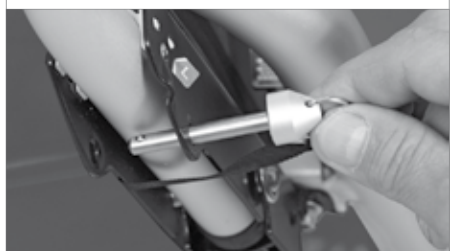

Descrizione

Croozer Kid Plus Cosa si trova dove?



Sistema 3 in 1

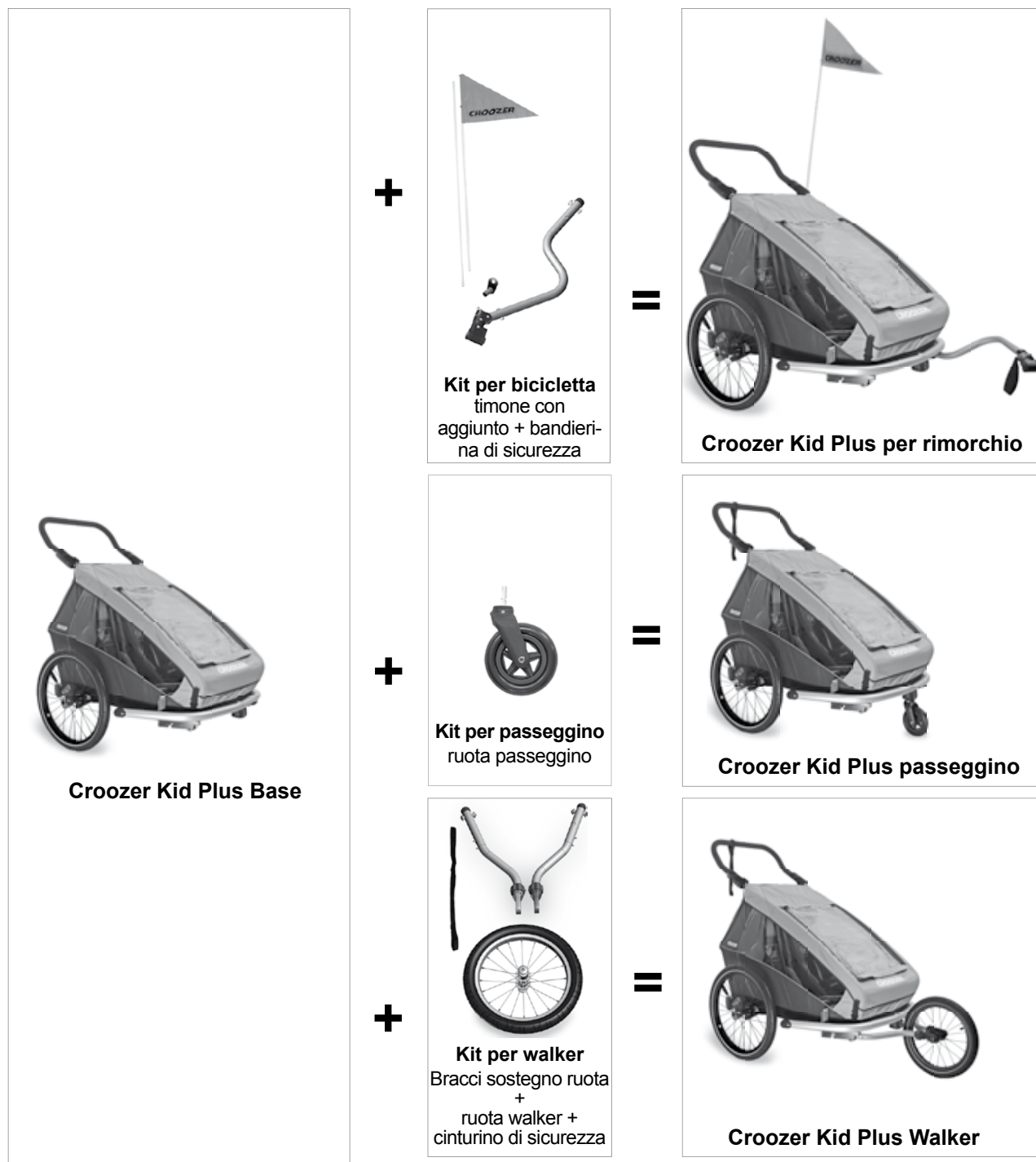

Sistemi di sicurezza

Sistema di sicurezza Click & Crooz inserire semplicemente, incastro automatico, staccare premendo pulsante

per l'aggiunto



per maniglione di spinta



per ruota passeggino



Perno di sicurezza della sfera
(magnetico)

Agli attacchi timone e braccio di sostegno ruota walker

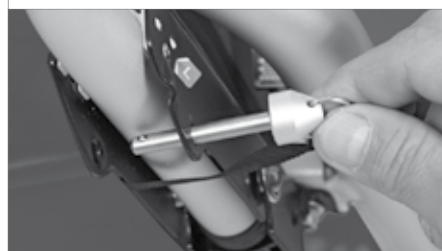

Che cosa sono il Croozer Kid e il Croozer Kid Plus?

Il Croozer Kid o il Croozer Kid Plus è un veicolo per il trasporto di bambini. Si tratta di un elemento base che grazie ai suoi accessori può essere trasformato con pochi gesti in rimorchio perbicicletta, passeggino o walker. In questo modo eviterai di dover acquistare tutta una serie di dispositivi diversi, infatti con il Croozer Kid Plus potrai andare in bicicletta, passeggiare nel parco o in campagna.

Come utilizzare il Croozer Kid e il Croozer Kid Plus?

Il Croozer Kid Plus è destinato all'utilizzo privato comericomorchio per bicicletta, passeggino e walker, per il trasporto di bambini nelle ore diurne su strada e sentieri benlivellati, nel rispetto di quanto riportato in questo manuale. I bambini devono essere in grado di sedere autonomamente avere un'età compresa nella fascia sotto specificata. Se non possono sedere autonomamente è necessario l'uso dell'amaca baby Croozer. Si può inoltre trasportare del bagaglio negli scomparti previsti per questo scopo, nel rispetto dei limiti di carico riportati nella tabella seguente. Il carico deve essere assicurato in modo da evitare che scivoli, ed in nessun caso deve costituire un pericolo per i bambini trasportati.

Massima capacità di carico (bambini + bagagli)	
Croozer Kid/Kid Plus for 1	35 kg (77 lbs), max. 1 bambino
Croozer Kid/Kid Plus for 2	45 kg (100 lbs), max. 2 bambini
Di questo vano bagagli posteriore	max. 5 kg (11 lb)
Di questo maniglione di spinta (accessorio)	max. 2 kg (4.4 lb)
Età minima dei passeggeri	
Senza amaca baby	6 mesi (se il bambino è in grado di stare seduto da solo)
Con amaca baby (accessorio)	1 mese
Età massima dei bambini	
Senza amaca baby	6 anni
Con amaca baby (accessorio)	10 mesi
Altezza massima dei bambini	
	117 cm (46 pollici)
Carico del timone	
	3 - 8 kg (6.6 - 17.6 lb)
* I dati valgono soltanto se il carico del timone rientra tra i valori limiti di 3-8 kg (6,6 - 17,6 lb). Vedi pagina 31.	

Qualora il Croozer sia utilizzato come rimorchio per bicicletta in condizioni di visibilità scarsa, di notte, all'alba o al tramonto, deve essere equipaggiato con fanalini in conformità alle leggi e regolamentazioni per la circolazione stradale del Paese in cui ci si trova. Il Croozer Kid Plus è provvisto di un sistema di illuminazione integrato sul maniglione di spinta. Il Croozer Kid può essere equipaggiato con un sistema di illuminazione per il maniglione di spinta. Tutti i ricambi e gli accessori montati sui due modelli Croozer devono essere approvati da Zwei plus zwei GmbH e correttamente installati a regola d'arte.

Come non devono essere utilizzati il Croozer Kid e il Croozer Kid Plus?

Ogni utilizzo non specificato nel paragrafo precedente è da considerarsi non consentito. Il Croozer Kid Plus non può essere utilizzato per il trasporto contemporaneo di animali e bambini. Il Croozer Kid Plus non deve essere utilizzato come rimorchio per il trasporto di cose. Il passeggino ed il walker non possono essere utilizzati per fare jogging o skating. Sono proibiti l'uso commerciale, il sovraccarico, la velocità troppo elevata (superiore ai 25 km/h, se viene usato come rimorchio per bicicletta, o superiore alla velocità al passo d'uomo, come walker o passeggino, le riparazioni non effettuate a regola d'arte e l'utilizzo su strade o sentieri non pavimentati. Non è consentita l'installazione di seggiolini per auto e l'uso del maniglione di spinta per il trasporto di veicoli per bambini o altri bagagli, ad eccezione del porta biberon proposto da Zwei plus zwei GmbH come accessorio.

Non è consentito trainare il Croozer Kid Plus configurato come rimorchio utilizzando un veicolo a motore, come un motorino o uno scooter. Questo vale anche per le biciclette a propulsione elettrica che raggiungano una velocità massima superiore ai 25 km/h. Il dado portagiunto non deve essere utilizzato su biciclette con motore elettrico con presa sulla ruota posteriore, a meno che non sia consentito dal produttore. Zwei plus zwei GmbH non assume alcuna responsabilità riguardo a danni derivati dalla disattenzione di quanto riportato in questo manuale istruzioni.

Orientamento e convenzioni

Se non altrimenti specificato, in questo manuale le posizioni di destra e sinistra sono riferite al senso di marcia. Per semplicità nel presente manuale si parla quasi sempre di un solo bambino. Questo è da intendersi effettivamente così per il Croozer Kid e il Croozer Kid Plus for 1, mentre per il Croozer Kid e il Croozer Kid Plus for 2 si tratta di due bambini. Questo manuale vale allo stesso modo per il Croozer Kid e il Croozer Kid Plus. Per una migliore esposizione, nei punti che riguardano ambedue i modelli, si parlerà solo del Croozer e verrà rappresentato figuratamente il Croozer Kid Plus. Nei punti dove ambedue i modelli si differenziano, i due modelli vengono descritti separatamente e contrassegnati come di seguito:

Croozer Kid

Croozer Kid Plus

Per una migliore esposizione, la maggior parte delle fotografie e dei grafici in questo manuale fanno riferimento al Croozer Kid Plus for 2. Comunque tutte le descrizioni sono valide anche per il Croozer Kid Plus for 1, riferite in questo caso ad un solo posto.

Normative vigenti

Sono state rispettate le normative EN 15918:2011 e A1: 2013, EN 1888:2012

Prescrizioni di sicurezza

Simboli ed avvertenze



PERICOLO!

Questo avviso indica una situazione di rischio che, se non vengono seguite le istruzioni riportate, può comportare lesioni gravi, anche mortali.



AVVERTENZA!

Indica una situazione di rischio che, se non vengono seguite le istruzioni riportate, può comportare lesioni gravi, anche mortali.



ATTENZIONE!

Indica una situazione di rischio che, se non vengono seguite le istruzioni riportate, può comportare lesioni leggere.

AVVISO

Indica danni possibili per il Croozer o l'ambiente, se non vengono seguite le istruzioni riportate.

Nota bene: in questo manuale, "Nota bene" indica un consiglio sulla gestione del Croozer.

Leggere questo manuale ed attenersi alle indicazioni in esso riportate.

Questo manuale contiene indicazioni molto importanti per trasportare in sicurezza il tuo bambino. Per questo motivo è essenziale che venga letto attentamente e che ci si attenga scrupolosamente a quanto indicato. In caso qualcosa non sia chiaro, rivolgiti al tuo rivenditore Croozer. Conserva questo manuale per ogni futuro utilizzo, e consegnalo al nuovo utente in caso il Croozer Kid Plus venga prestato o venduto. Osserva anche le indicazioni riportate nel manuale della bicicletta alla quale il dispositivo viene agganciato.

Per chi è adatto il Croozer Kid o il Croozer Kid Plus?

Il Croozer può trasportare bambini da circa 6 mesi a 6 anni di età, con un'altezza massima di 117 cm (46 pollici). I bambini devono essere in grado di sedere autonomamente senza assistenza. In caso di bambini che non possono sedere autonomamente la muscolatura non è ancora del tutto sviluppata. Questo può portare a danni fisici durante il trasporto. In questo caso utilizzare l'amaca baby disponibile come accessorio. Il Croozer Kid e il Croozer Kid Plus for 2 è adatto ad uno o due bambini, mentre il Croozer Kid Plus for 1 può trasportarne uno solo.

Chi può guidare la bicicletta con il rimorchio agganciato?

L'età minima per chi guida la bicicletta con il rimorchio agganciato nella maggior parte dei paesi UE è 16 anni. In caso di dubbio, si raccomanda di informarsi riguardo alle disposizioni di legge applicabili nel Paese o nella regione ove si vuole utilizzare il Croozer.

Requisiti della bicicletta alla quale va agganciato il rimorchio

Il produttore deve dichiarare che la bicicletta utilizzata per trainare il rimorchio sia adatta a questo scopo, questa deve trovarsi in impeccabile stato tecnico e deve essere fornita di freni efficienti. La ruota posteriore della bicicletta utilizzata per trainare deve essere equipaggiata con un efficiente parafango. Altrimenti i bambini potrebbero essere feriti da sassi o piccoli detriti sollevati dalla strada. I veicoli motorizzati non devono essere utilizzati per trainare rimorchi per il trasporto di bambini. Un'eccezione a questa regola è costituita dai pedelec, nei quali la spinta muscolare è assistita da un motore elettrico e che sono considerati dal punto di vista legale come biciclette. Non è invece considerato ammissibile l'utilizzo di e-bike che raggiungano una velocità massima superiore ai 25 km/h. Per consentire ai bambini di salire e scendere in sicurezza, la bicicletta destinata a trainare il rimorchio deve essere equipaggiata con un cavalletto stabile.

Si raccomanda di informarsi sui requisiti richiesti per legge alla bicicletta utilizzata per trainare il rimorchio nella regione o nello Stato ove si intende utilizzare il Croozer Kid Plus.

L'utilizzo del Croozer è consentito solo con bici da traino con ruota posteriore da 26 o da 29 pollici (559 o 635 mm) di diametro. Questo dato può essere letto sulle pareti laterali del pneumatico posteriore. Ad esempio le cifre 42-622 indicano che il pneumatico ha una larghezza di 42 mm ed un diametro di 622 mm (28 pollici).

Disposizioni di legge per il trasporto di bambini

Assicurarsi di soddisfare tutte le leggi applicabili al trasporto di bambini in appositi rimorchi. Alcuni Paesi lo proibiscono o impongono dei limiti di età. In caso di dubbio, si prega di informarsi sulle disposizioni di legge del Paese o della Regione nel quale si intende utilizzare il Croozer Kid Plus.

Prima di partire...

Prima di trasportare dei bambini, è fondamentale familiarizzare con il Croozer. Zwei plus zwei GmbH raccomanda di effettuare un giro di prova senza bambini, ma con un carico che ne abbia approssimativamente lo stesso peso, su un percorso tranquillo e poco trafficato. A questo scopo è possibile ad esempio riempire uno zaino fissarlo sul sedile. In questo modo sarà possibile rendersi conto del comportamento e delle dimensioni del gruppo bici rimorchio.

Allacciare le cinture ai bambini.

Allaccia sempre le cinture al tuo bambino quando viaggia nel Croozer. Seguire le indicazioni qui riportate per un corretto utilizzo delle cinture di sicurezza. Bambini senza cinture di sicurezza o con cinture non correttamente allacciate in caso di incidente o frenata possono riportare lesioni gravi, anche mortali.

Sorveglianza da parte di adulti

Non lasciare mai i bambini nel Croozer senza sorveglianza. Assicurarsi sempre che ci sia una ventilazione adeguata ed una temperatura confortevole. Fare in modo che il bambino si trovi a suo agio nel Croozer.

Non smontare il maniglione di spinta

Lasciare il maniglione di spinta sempre montato sul Croozer. In caso di incidente funziona da roll bar.

Pericolo di schiacciamento.

Durante l'apertura e la chiusura del, fare attenzione affinché le mani e le dita non vengano schiacciate nelle parti mobili e nei meccanismi di chiusura del telaio.

Viaggiare con il Croozer.

Controlli da effettuare prima di ogni spostamento:

- Le ruote sono ben salde nelle loro sedi?
- I dispositivi di blocco del telaio sono fissati?
- I perni di sicurezza sono tutti correttamente inseriti e bloccati? Controllare che nessuno di questi si trovi al di fuori della propria sede.
- Controllare la pressione dei pneumatici prima di ogni viaggio. La gamma di pressione minima e massima è riportata sulle pareti laterali del pneumatico e non deve essere oltrepassata. (Vedi anche pagina 42). Non utilizzare mai aria compressa per gonfiare le gomme, come ad esempio si può trovare presso un distributore di carburante. La camera d'aria o il pneumatico potrebbero esplodere.

Utilizzo del freno di stazionamento.

Quando si fanno salire o scendere i bambini, utilizzare il freno di stazionamento, in modo da impedire che il veicolo possa muoversi inavvertitamente.

Guida in curva

Affrontare le curve sempre e solo a passo d'uomo. Tenere presente che la velocità viene spesso sottostimata, soprattutto in caso di bici con pedalata assistita. Affrontando una curva a velocità sostenuta, la forza centrifuga potrebbe far sbandare il rimorchio verso il lato esterno della curva o farlo capovolgere, con rischio di lesioni gravi, anche mortali.

Guida in discesa.

Ridurre la velocità quando si affrontano dei tratti in discesa. Procedere a velocità eccessiva potrebbe far sbandare il rimorchio, con rischio di lesioni gravi, anche mortali.

Pericoli derivanti da marciapiedi ed irregolarità.

Guidare con una sola ruota del rimorchio sopra un marciapiede o su altre irregolarità potrebbe portarlo a sbandare in maniera accentuata e capovolgere, causando incidenti con lesioni gravi, anche mortali. Soprattutto un rimorchio vuoto è particolarmente soggetto a questo comportamento. Procedere in tali situazioni solo a velocità estremamente ridotta e con grande cautela. Non avanzare mai su scale o scale mobili.

Rischio di lesioni per contatto con parti rotanti.

Assicurarsi sempre che il bambino non possa raggiungere le ruote del Croozer o la ruota posteriore della bicicletta destinata a trainare il rimorchio. Il contatto con le ruote in movimento può portare a lesioni gravi.

Utilizzo della copertura

Quando si utilizza il rimorchio, chiudere sempre la zanzariera o la copertura. Questo eviterà che il vento generato nella corsa possa portare insetti negli occhi dei bambini o che del pietrisco alzato dalla ruota posteriore della bicicletta trainante possa essere scagliato nel rimorchio, ferendo i bambini. La finestratura in plastica e la copertura in tessuto offrono solamente una protezione minima dai raggi UV. I bambini vanno protetti dalla radiazione solare come se si trovasse all'aria aperta.

Rendersi visibili agli altri

Affinché il Croozer, utilizzato come rimorchio per bicicletta, possa essere chiaramente visibile in mezzo al traffico agli altri utenti della strada, la bandierina di sicurezza fornita a corredo deve essere sempre montata.

Trasporto del bagaglio.

Non trasportare mai del bagaglio assieme ai bambini sui sedili o nello spazio riservato ai piedi. Il bagaglio deve essere ben fissato nel vano posteriore, in modo da non scivolare durante il tragitto. Un carico non fissato o eccessivo modifica il comportamento su strada del Croozer, rendendolo più difficile da controllare. Inoltre, il materiale trasportato può cadere contro lo schienale del sedile e ferire i bambini. Non trasportare mai animali assieme ai bambini nel Croozer.

Non fissare carichi, come veicoli per bambini o borse (eccetto il portabibita fornito come accessorio) al maniglione di spinta del Croozer, per non compromettere in questo modo la stabilità ed il comportamento su strada del veicolo, rischiando così di causare incidenti con lesioni gravi, anche mortali.

Utilizzo del cinturino di sicurezza

Il cinturino di sicurezza richiesto nel funzionamento come passeggino e walker non dovrebbe mai essere rimosso dal maniglione di spinta. Quando il veicolo è utilizzato come rimorchio per bicicletta, il cinturino di sicurezza deve essere infilato all'interno del vano bagagli, al di sotto della copertura.

Utilizzo del Croozer come walker a ruota fissa

Non è autorizzato l'utilizzo del Croozer, equipaggiato con il kit per walker, per fare jogging o skating. Nonostante il veicolo sia fornito di serie con il kit per walker e rispetti tutte le prescrizioni di sicurezza, siamo comunque obbligati a riportare questa avvertenza perché esistono degli elementi di pericolo che potrebbero scaturire da fattori estranei al veicolo stesso e non possono quindi essere esaurientemente valutati.

Rimessaggio e trasporto

Il Croozer non deve mai essere trasportato sul tetto di un veicolo a motore, neanche ripiegato.

Non utilizzare o riporre il Croozer Kid Plus a temperature inferiori ai -20°C (-4°F). Temperature estremamente basse possono rendere fragili le finestrature in plastica trasparente.

Assemblaggio, manutenzione e messa in servizio**Assemblaggio iniziale e condizione d'acquisto.**

Se hai acquistato il Croozer in un negozio locale, il rivenditore dovrebbe installare il paraurti frontale ed i riflettori e vendere il Croozer "pronto all'uso". Se hai ordinato il tuo Croozer da un catalogo online o di vendita per corrispondenza, consigliamo di far effettuare il primo montaggio da un'officina specializzata. Il rivenditore è inoltre tenuto a trasmettere al cliente tutte le informazioni importanti sull'uso del Croozer. Puoi trovare un rivenditore autorizzato Croozer nelle tue vicinanze su: www.croozer.com

Stato tecnico del veicolo

Utilizzare il Croozer solo se in perfette condizioni tecniche e verificare periodicamente lo stato di ruote, timone, telaio, parti in tessuto, perni di sicurezza, dispositivi di sgancio rapido, Sospensioni Sylomer®-sospensione, freni e cinture di sicurezza. Eventuali parti danneggiate devono essere riparate a regola d'arte prima del successivo utilizzo, preferibilmente in un'officina per biciclette.

Gli intervalli e gli interventi di manutenzione riportati nel capitolo manutenzione vanno tassativamente osservati e scrupolosamente eseguiti.

L'utilizzo del Croozer se non perfettamente in ordine può portare ad incidenti con lesioni gravi, anche mortali.

Montaggio e riparazioni a regola d'arte

Il Croozer deve essere montato a regola d'arte. Attenersi scrupolosamente alle istruzioni di questo manuale per un corretto assemblaggio. In caso di dubbio, rivolgiti ad un rivenditore specializzato. Tutte le riparazioni devono essere effettuate a regola d'arte, utilizzando solo ricambi originali, preferibilmente presso officine specializzate. Un assemblaggio errato o riparazioni non correttamente effettuate possono portare ad incidenti con lesioni gravi, anche mortali.

Accessori approvati e ricambi originali

Utilizzare solo ed esclusivamente ricambi originali ed accessori approvati da Zwei plus zwei GmbH. Sono gli unici a garantire un utilizzo sicuro del Croozer. In caso di dubbio, rivolgersi ad un rivenditore specializzato. L'utilizzo di accessori non approvati o parti di ricambio non adatte può portare ad incidenti con lesioni gravi, anche mortali. Zwei plus zwei GmbH declina ogni responsabilità in caso di danni che ne potrebbero derivare.

Modifiche ed adattamenti

Per ragioni di sicurezza non possono essere apportate modifiche o adattamenti al veicolo.

Non possono essere montati componenti aggiuntivi come portapacchi, etc., è proibito l'utilizzo di seggiolini per auto e di seggiolini o adattatori per sedute non espressamente approvati da Zwei plus zwei GmbH. Non possono essere montati dispositivi di trazione elettrici. La realizzazione di adattamenti e modifiche può portare ad incidenti con lesioni gravi, anche mortali. Se si apportano adattamenti o modifiche al veicolo automaticamente decade la garanzia. Zwei plus zwei GmbH declina ogni responsabilità in caso di danni.

Assemblaggio e montaggio iniziale del Croozer

Se hai acquistato il Croozer in un negozio locale, il rivenditore dovrebbe installare il paraurti frontale, i riflettori ed i pattini dei freni e vendere il Croozer "pronto all'uso". Se hai ordinato il tuo Croozer da un catalogo online o di vendita per corrispondenza, consigliamo di far effettuare il primo montaggio da un'officina specializzata. Il rivenditore è inoltre tenuto a trasmettere al cliente tutte le informazioni importanti sull'uso del Croozer. Se ciò è avvenuto, potrai saltare alcuni dei passi di cui al presente capitolo.

Se il tuo Croozer non è stato assemblato prima della vendita, raccomandiamo di fare eseguire il primo assemblaggio da un'officina specializzata oppure fai da solo secondo le istruzioni di montaggio che seguono. Per l'assemblaggio serve una serie di attrezzi.



AVVERTENZA!

Il Croozer deve essere montato a regola d'arte. Un montaggio non effettuato a regola d'arte può causare incidenti con lesioni gravi, anche mortali.

Verifica del contenuto della confezione

Il Croozer viene consegnato in un cartone. Per mantenere il cartone il più piccolo possibile, il Croozer viene spedito ripiegato. Tutte le parti amovibili vengono spedite a corredo. Anche il paraurti anteriore ed i riflettori anteriori sono smontati.

1. Togli tutte le pellicole di imballaggio dal Croozer e dai singoli componenti. Successivamente smaltisci correttamente tutte le parti dell'imballaggio. Conserva il cartone, ed esempio per un futuro trasporto.
2. Tagliare p. es. con un coltello o una forbice le due fascette serracavo con le quali il telaio del Croozer è fissato.
3. Rimuovi tutti i singoli componenti dall'interno del Croozer.

Tra questi componenti si trovano il paraurti anteriore (1), un cartone con riflettori anteriori, materiale per il fissaggio e un dado portagiunto supplementare (2) il timone chiudibile con tre chiavi e un dado portagiunto (3), due ruote (4), la bandierina di sicurezza (5), due bracci di sostegno walker (6), la ruota walker (7), la ruota passeggero (8), questo manuale per l'utente (9), il cinturino di sicurezza (10) e un maniglione di spinta (11). Nel Kid Plus si trova inoltre il sistema di illuminazione originale Croozer per il maniglione di spinta (12) con le istruzioni a parte. Apri il Croozer, prima di montare questi componenti.

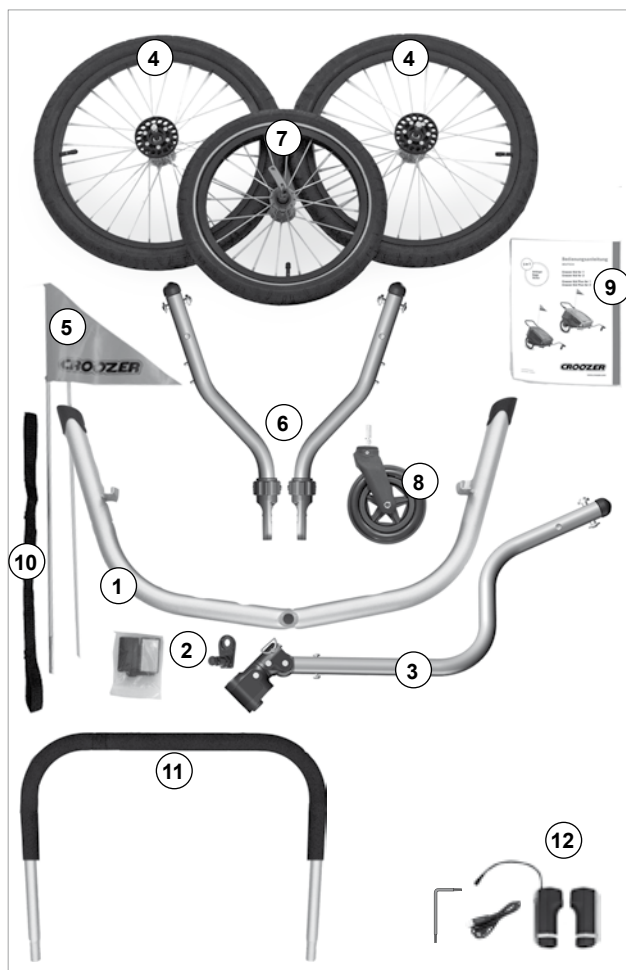
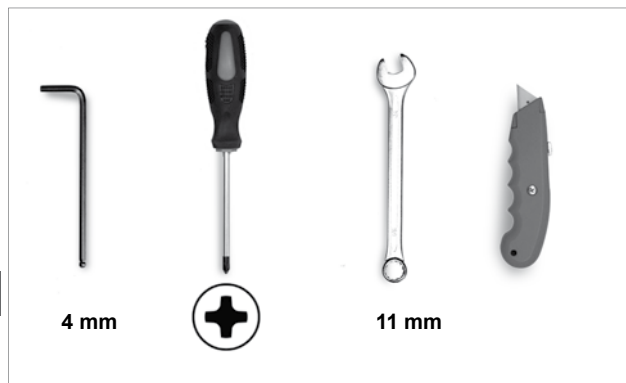

Apertura del Croozer

1. Rimuovi il nastro di sicurezza per il trasporto (1) dalla parte posteriore del Croozer.
2. Inserisci il nastro di sicurezza per il trasporto (2) nell'apposita tasca sotto la copertura.

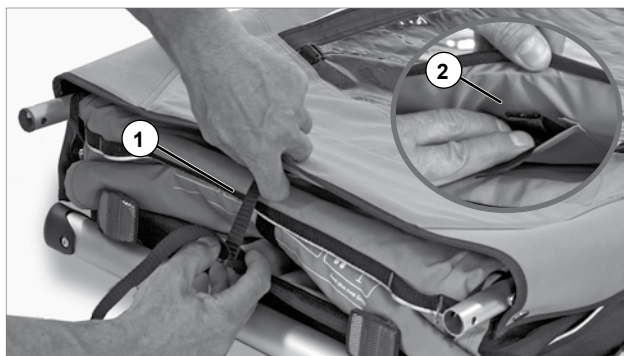

3. Afferra la parte inferiore del telaio del Croozer con una mano mentre con l'altra tiri verso l'alto la parte superiore del telaio stesso.



4. Mantenendo in posizione elevata il tubolare del telaio superiore, tira lentamente all'indietro e verso di te il telaio della seduta, finché i perni di bloccaggio (4) dei due meccanismi di bloccaggio (3) scattano in maniera udibile nei fori (5) del tubolare del telaio.



ATTENZIONE!

Pericolo di schiacciamento! Abbi cura che le tue mani o le tue dita non restino tra il telaio della seduta ed il telaio del Croozer oppure all'interno del meccanismo di bloccaggio, per evitare schiacciamenti dolorosi.

AVVISO

Procedi con attenzione e movimenti lenti quando tiri il telaio della seduta all'indietro, in modo da non danneggiare il tubolare del telaio e il meccanismo di bloccaggio.

Nota bene: un Croozer nuovo sarà leggermente più difficile da aprire poiché il tessuto non è ancora allargato e pone resistenza.

5. Controlla infine se i perni di bloccaggio dei due meccanismi di bloccaggio sono scattati in modo corretto. In caso di pressione il telaio non deve cedere.

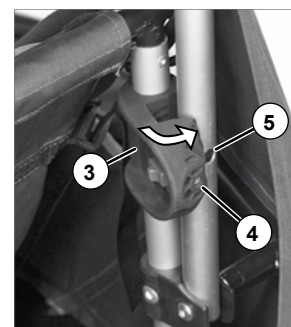
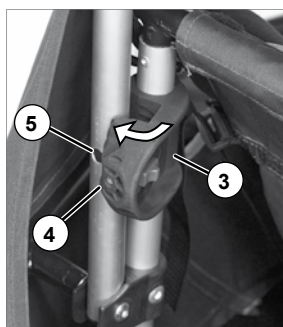

AVVERTENZA!

Se i meccanismi di bloccaggio non sono correttamente inseriti, il telaio del Croozer potrebbe chiudersi all'improvviso mentre si è in movimento, con il rischio di lesioni gravi al bambino trasportato!

6. Per ripiegare il Croozer procedi in ordine inverso. Spingi prima il pulsante scorrevole rosso (6) nei due meccanismi di bloccaggio (3) all'indietro e ruota i meccanismi di bloccaggio verso l'interno.

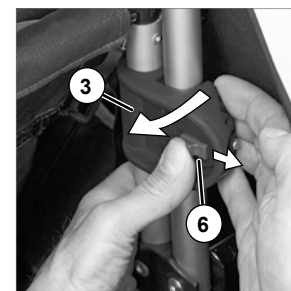
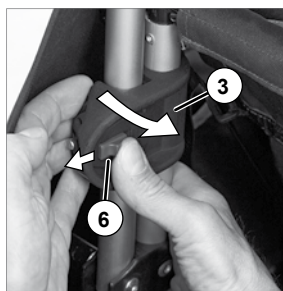

Assemblaggio e montaggio iniziale del Croozer

Installazione del paraurti e dei riflettori

A causa del limitato spazio disponibile nell'imballaggio, il paraurti, ed i riflettori anteriori del Croozer vengono spediti senza essere montati. Questi componenti sono inseriti nel cartone e devono essere montati correttamente.

Il contenuto del cartone

Nel cartone si trovano oltre al Croozer i seguenti componenti:

- paraurti (1)
- una confezione con: due viti a brugola corte da ¼" con rondelle e dadi autobloccanti (2), due viti a brugola lunghe da ¼" con rondelle in gomma (4), due riflettori anteriori (5) con viti (6) e un secondo dado portagiunto (7) da montare su una seconda bicicletta da traino.

Per il montaggio dei riflettori, del paraurti e dei pattini di freno occorrono i seguenti attrezzi: una chiave fissa da 11mm (7/16"), un cacciavite a croce ed una chiave a brugola da 4 mm (5/32").

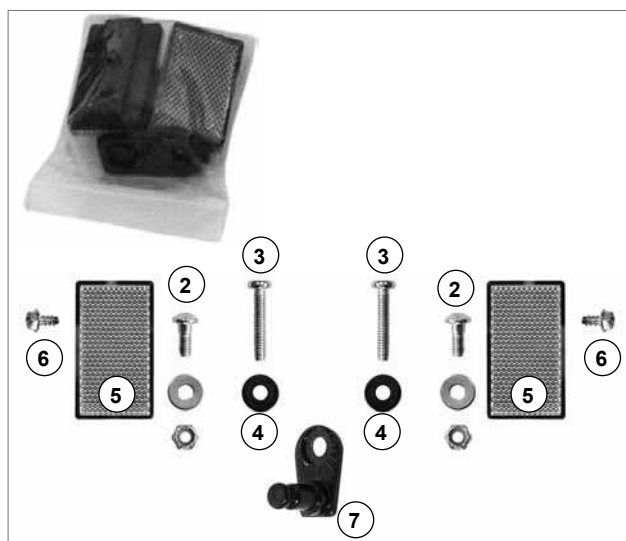
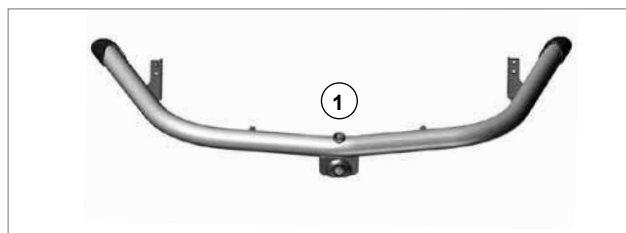

Montaggio dei riflettori anteriori

1. Appoggia il riflettore (5) sulla piastra di fissaggio sul paraurti posizionandolo in maniera tale che il perno (8) sul retro del riflettore entri nel foro inferiore della piastra di fissaggio.
2. Inserisci la vite (6) nel foro superiore della piastra di montaggio ed avvita il riflettore (5) con un cacciavite a croce (9).
3. Ripeti le operazioni 1 e 2 per fissare il secondo riflettore frontale sull'altra piastra di montaggio del paraurti.

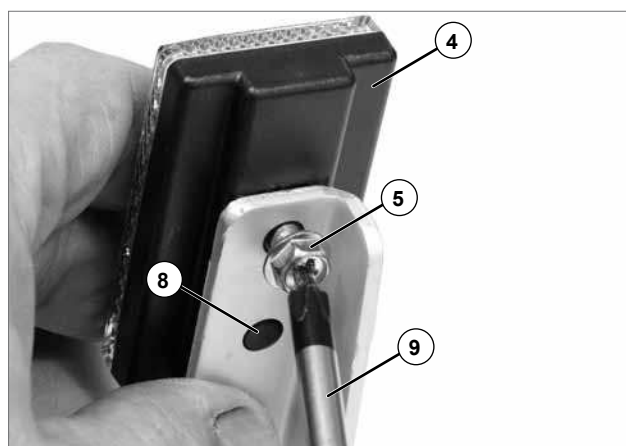

Montaggio del paraurti

1. Inserisci le due viti a brugola lunghe (3) dall'interno nei fori sul tubolare anteriore del Croozer.
2. Inserisci le rondelle di gomma (4) dall'esterno sulle punte delle viti a brugola che attraversano il tubolare del telaio.
3. Posiziona il paraurti (1) sulle piastre di montaggio presenti lateralmente sul telaio, in maniera tale da far coincidere i fori.
4. Avvita le due viti a brugola lunghe (3) nelle bussole filettate del paraurti (1), serrandole soltanto leggermente.
5. Fai passare una delle viti a brugola corte (2) attraverso i fori allineati del paraurti (1) e della piastra di montaggio.
6. Posiziona una rondella ed un dado autobloccante da sotto sulla punta della vite, serrando il dado soltanto leggermente.
7. Ripeti i passi 5 e 6 per fissare l'altro lato del paraurti (1).
8. Allinea il paraurti (1) e poi serra tutte le viti con una chiave a brugola da 4 mm (5/32") ed una chiave fissa da 11 mm (7/16").

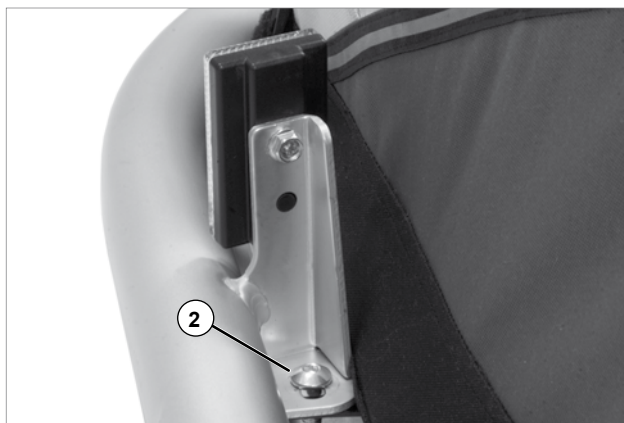
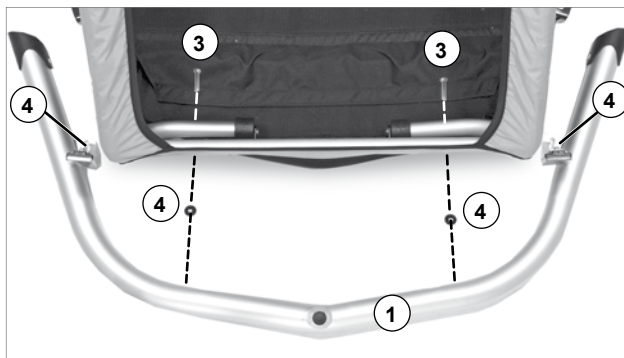

Controllare e regolare i freni di stazionamento

Affinché i freni di stazionamento funzionino perfettamente, è importante che si controlli il loro funzionamento ed eventualmente regolarli. (Per il controllo e la regolazione si devono smontare le due ruote).



AVVERTENZA!

I freni di stazionamento devono essere regolati correttamente! Se i freni di stazionamento non sono correttamente regolati, il Croozer parcheggiato potrebbe mettersi inavvertitamente in movimento, causando incidenti con lesioni gravi, anche mortali.

1. Tira la leva del freno (1) all'indietro fino all'arresto. I perni (2 e 4) sui due lati del Croozer si spingono fuori dai corpi del freno e fanno presa nelle rondelle d'arresto (6) delle ruote. Per una migliore esposizione la foto a destra è illustrata senza la ruota.

Nota bene: eventualmente è necessario muovere avanti e indietro il Croozer in modo che i perni del freno possano fare presa nelle rondelle d'arresto.

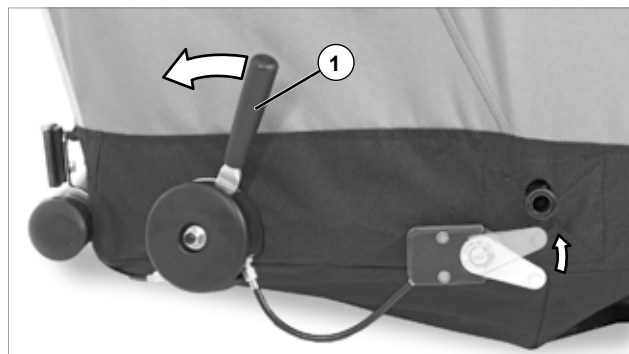

2. Una regolazione è necessaria se i perni (2 e 4) su un lato o sui due lati del Croozer non fanno completamente presa nella rondella d'arresto (6) delle ruote.

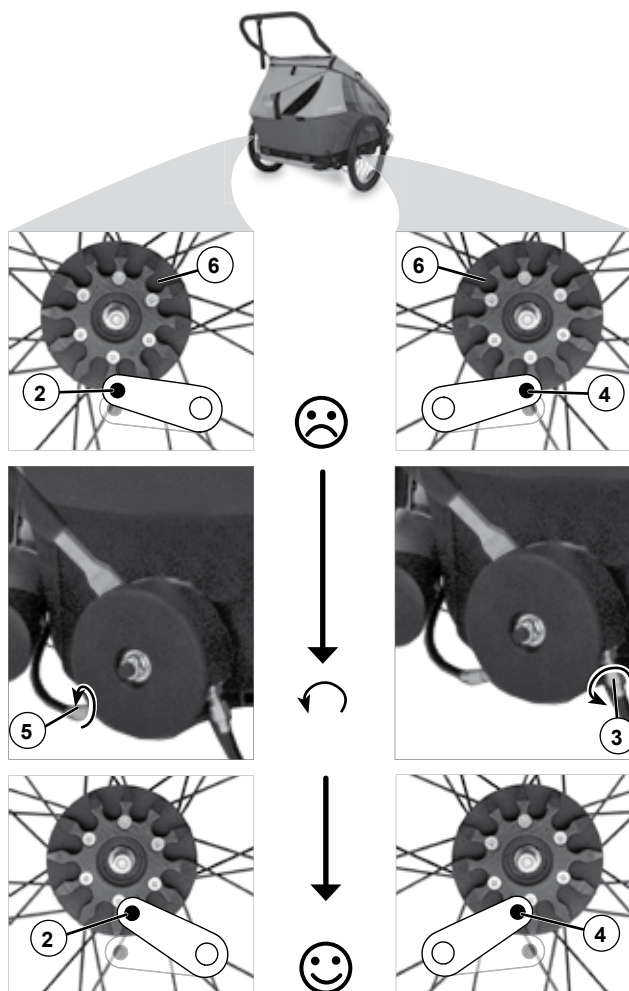

3. Se il perno (2) sul lato sinistro del Croozer non fa completamente presa nella rondella d'arresto (6), gira la vite di regolazione (5) sulla leva del freno in senso antiorario finché il perno (2) fa completamente presa nella rondella d'arresto (6).

4. Se il perno (4) sul lato destro del Croozer non fa completamente presa nella rondella d'arresto (6), gira la vite di regolazione (3) sulla leva del freno in senso antiorario finché il perno (4) fa completamente presa nella rondella d'arresto (6).

5. Controlla infine il funzionamento del freno di stazionamento tirando all'indietro la leva del freno e cercando di muovere avanti e indietro il Croozer. Il Croozer non deve muoversi.

Controllare e regolare i freni di stazionamento

Affinché i freni di stazionamento funzionino perfettamente, è importante che si controlli il loro funzionamento ed eventualmente regolarli. (Per il controllo e la regolazione si devono smontare le due ruote). Per il controllo e la regolazione si devono smontare le due ruote.



AVVERTENZA!

I freni di stazionamento devono essere regolati correttamente! I freni di stazionamento devono essere regolati correttamente! Se i freni di stazionamento non sono correttamente regolati, il Croozer Kid Plus parcheggiato potrebbe mettersi inavvertitamente in movimento, causando incidenti con lesioni gravi, anche mortali.

1. Smonta le due ruote, se queste sono già state montate.
2. Tira la leva del freno (1) all'indietro fino all'arresto. I perni (2 e 4) sui due lati del Croozer si spingono fuori dai corpi del freno.
3. Misura con un righello di quanto i perni sporgono dai corpi del freno. Se i perni sporgono di circa 11 o 12 mm, il freno di stazionamento è regolato correttamente.

Una regolazione è necessaria se i perni sporgono meno di 11 mm.

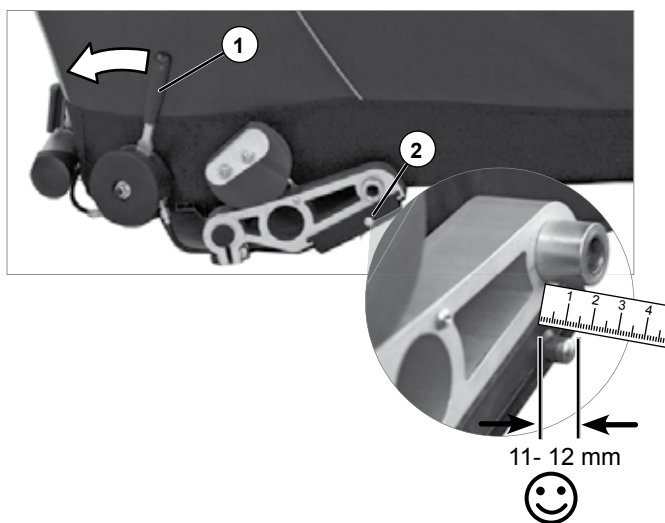

4. Se il perno (4) sul lato sinistro del Croozer sporge meno di 11 mm dal corpo del freno, gira la vite di regolazione (5) sulla leva del freno in senso antiorario finché il perno sporge di 11 o 12 mm.
5. Se il perno (2) sul lato destro del Croozer sporge meno di 11 mm dal freno, gira la vite di regolazione (3) sulla leva del freno in senso antiorario finché il perno sporge di 11 o 12 mm.

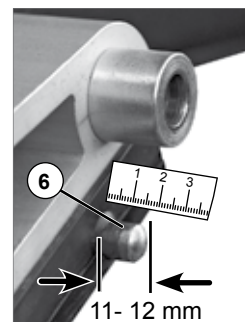
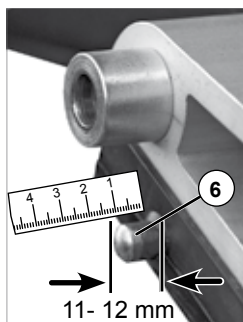
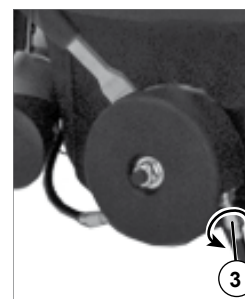
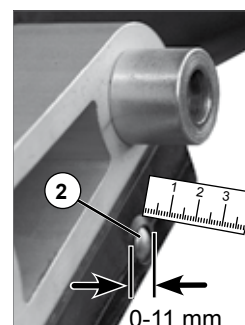
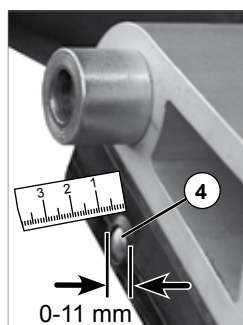

6. Quindi montare le ruote e controllare il funzionamento del freno di stazionamento tirando all'indietro la leva del freno e cercando di muovere avanti e indietro il Croozer. Il Croozer non deve muoversi.

Montaggio e smontaggio ruote

Le ruote del Croozer dispongono di assi a pulsante. Premendo sul tappo parapolvere (1) sul mozzo della ruota, le sfere di bloccaggio (2) si ritireranno all'interno dell'asse per permettere l'attacco o il distacco della ruota. Le ruote non potranno essere montate o rimosse senza premere il tappo parapolvere.

1. Accertati che la leva del freno (3) si trovi in posizione in avanti. In caso contrario, tirare indietro la leva per sbloccare il meccanismo.

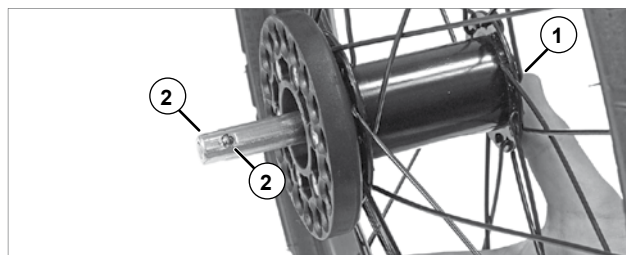

2. Con una mano solleva la parte posteriore del Croozer.
3. Premi il tappo parapolvere (1) del mozzo della ruota con la scritta "PUSH".
4. Inserisci l'asse della ruota (4) nell'attacco dell'asse (5) nella leva oscillante del Croozer Kid Plus o nel telaio del Croozer Kid, e rilascia il tappo parapolvere.
5. Accertati che la ruota sia ben bloccata nell'attacco dell'asse tirando la ruota con decisione. Non dovrebbe essere possibile estrarre la ruota senza premere il tappo parapolvere.
6. Ripeti i passi da 2 a 5 per montare la seconda ruota.



AVVERTENZA!

Una volta che avrai montato le due ruote, sarà di importanza vitale controllare che gli assi siano bloccati in tutta sicurezza nei loro attacchi, tirando le ruote con forza. Non dovrebbe essere possibile estrarre le ruote senza premere il tappo parapolvere. Una ruota non ben montata potrebbe staccarsi durante il percorso e causare incidenti con lesioni gravi, anche mortali.

7. Controlla alla fine il funzionamento del freno di stazionamento premendo all'indietro la leva (3). Le due ruote non devono muoversi.
8. Gonfia le due ruote prima dell'uso iniziale. La gamma di pressione minima e massima è riportata sulle pareti laterali del pneumatico e non deve essere oltrepassata. Non utilizzare mai aria compressa per gonfiare le gomme, come ad esempio si può trovare presso un distributore di carburante. La camera d'aria o il pneumatico potrebbero esplodere.
9. Per togliere le ruote seguire le presenti istruzioni in ordine inverso. Premi il tappo parapolvere (1) ed estrai la ruota.

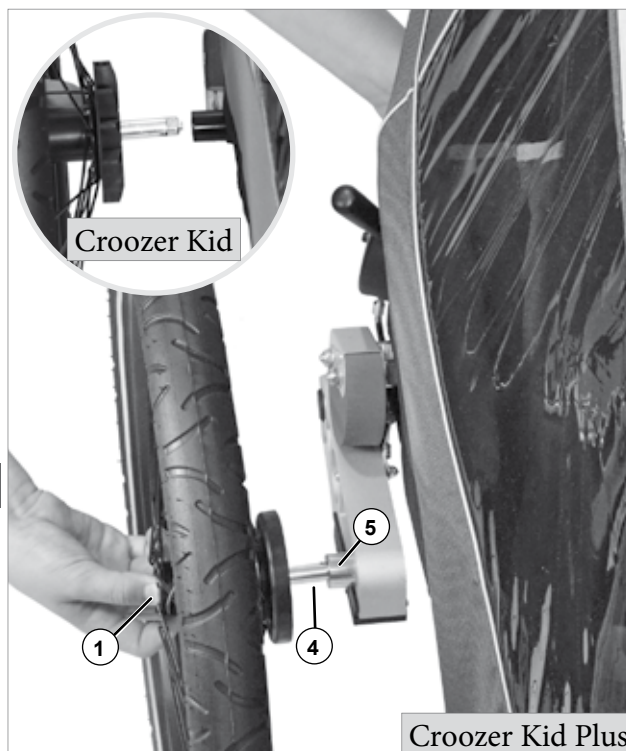

Montaggio e rimozione del maniglione di spinta, sistema di illuminazione e cinturino di sicurezza

Il maniglione di spinta ha una duplice funzione. La sua prima funzione è quella di essere usato per spingere il Croozer nella sua versione passeggino con ruotino piroetante o di walker con ruota fissa. Per questa funzionalità il maniglione può essere montato in alto o in basso, a seconda dell'altezza e delle preferenze dell'utente. La seconda funzione del maniglione è quella di roll bar per la protezione dei bambini trasportati in caso remoto di incidente. Il maniglione di spinta è già provvisto per il montaggio del sistema di illuminazione Croozer con cavo integrato. Nel Croozer Kid Plus l'illuminazione è compresa e deve essere eventualmente ancora montata. Nel Croozer Kid il sistema di illuminazione è un opzionale.

1. Installa innanzi tutto il sistema di illuminazione Croozer sul maniglione di spinta. (Compreso nel Croozer Kid Plus o come opzionale per il Croozer Kid). Osserva il manuale a parte.
2. Scegli se preferisci usare il maniglione posizione alta (2) o bassa (3).
3. Inserisci il cappio più piccolo del cinturino di sicurezza(4) sul maniglione di spinta ed inserisci ambedue i punti terminali del maniglione contemporaneamente nei tubolari superiori del telaio. Abbi cura di allineare correttamente i tubolari per evitare che si inceppino.

Nota bene: I punti terminali del maniglione di spinta nuovo potrebbero incepparsi leggermente se vengono inseriti per la prima volta nel tubolare del telaio. In questi casi potrebbe essere utile applicare un sottile strato di spray al silicone.

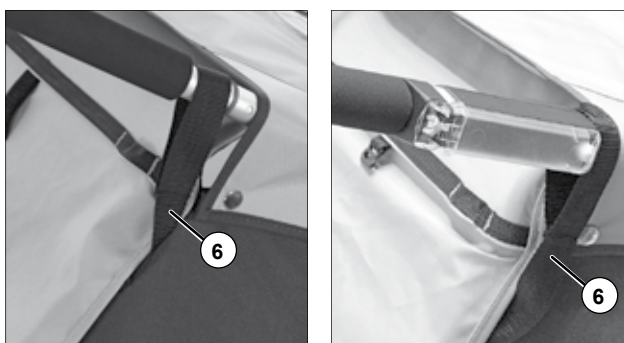
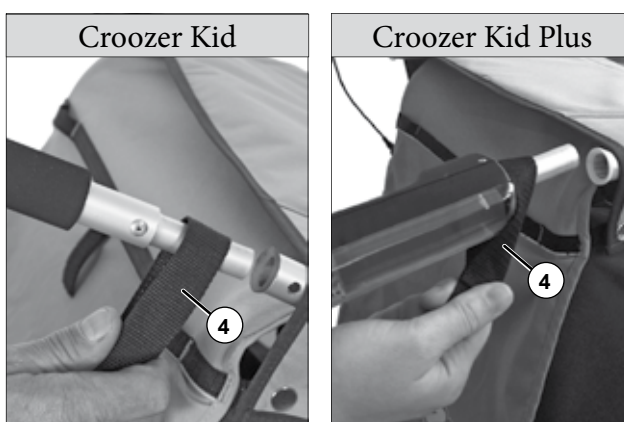

AVVERTENZA!

Il maniglione deve in qualsiasi momento essere assicurato con ambedue i perni di sicurezza. In caso contrario il maniglione di spinta potrebbe staccarsi quando lo spingi, e il walker o passeggino potrebbe rotolare via accidentalmente, causando incidenti con lesioni gravi, anche mortali.



AVVERTENZA!

Quando il Croozer viene usato come rimorchio per biciclette, il maniglione di spinta deve restare sempre fissato in piena sicurezza. Se il rimorchio dovesse rovesciarsi, il maniglione di spinta agisce come roll bar ed aiuta a prevenire lesioni.

Nota bene: quando non viene usato, la parte inferiore del cinturino di sicurezza può essere sistemata all'interno del portabagagli (6).

4. Per rimuovere il maniglione di spinta, procedi in ordine inverso. Premi i pulsanti (5) sui due lati del maniglione di spinta o del sistema di illuminazione e tira fuori il maniglione di spinta.

Come convertire il Croozer in rimorchio da bicicletta

Se sul Croozer Kid Plus si trova montata la ruota da passeggino o il set da walker, rimuovi preventivamente questi componenti ed inserisci i perni di sicurezza nei fori previsti.

AVVISO

Non lasciare mai che i perni di sicurezza penzolino liberamente dai loro nastri. Potrebbero impigliarsi in oggetti passanti, venire strappati e danneggiare parti del veicolo.

Montaggio e smontaggio del timone

Il timone viene installato sul lato sinistro del Croozer (visto in direzione di marcia).

Nota bene: la prima volta che installerai il timone, per avere una migliore vista dei componenti e familiarizzare con la procedura, ti consigliamo di sollevare il veicolo dalla parte anteriore, di rovesciarlo all'indietro e di appoggiarlo sul suo maniglione di spinta. Accertati di lavorare su pavimento pulito e pianeggiante per evitare di sporcare o danneggiare il tessuto del rivestimento. Successivamente, quando conoscerai bene le procedure di montaggio e smontaggio, potrai installare il timone sollevando leggermente la parte anteriore del Croozer.

1. Solleva la parte anteriore del Croozer, oppure rovescialo all'indietro.
2. Togli il perno di sicurezza (1).
3. Afferra il timone (2) e con il timone posizionato ad angolo di circa 45° sull'attacco timone (3). Il foro (4) deve essere rivolto verso l'alto.
4. Inserisci i bulloni (5) che si trovano sulla punta del timone nelle fessure di guida dell'attacco timone e spingili leggermente verso l'interno.
5. Poi spingi il timone verso l'alto in direzione dell'attacco timone, fino a quando i bulloni (5) non siano completamente inseriti nelle fessure di guida dell'attacco timone.

AVVISO

AVVISO Abbi cura affinché il nastro del perno di sicurezza non venga incastrato tra timone ed attacco timone per evitare il danneggiamento del nastro.

6. Inserisci il perno di sicurezza (1) fino all'arresto attraverso ambedue i fori dell'attacco del timone. La testa del perno di sicurezza è magnetica e aderisce all'attacco del timone.



AVVERTENZA!

Accertati sempre che il perno di sicurezza sia incastrato perfettamente e non si stacchi da solo! Se il perno di sicurezza non è incastrato correttamente, il timone potrebbe staccarsi durante l'uso causando incidenti con lesioni gravi, anche mortali.

7. Per rimuovere il timone, procedi in ordine inverso.

AVVISO

Dopo aver rimosso il timone, fissa sempre il perno di sicurezza nei fori dell'attacco. Non lasciare mai che i perni di sicurezza penzolino liberamente dai loro nastri. Potrebbero impigliarsi in oggetti passanti, venire strappati e danneggiare parti del veicolo.

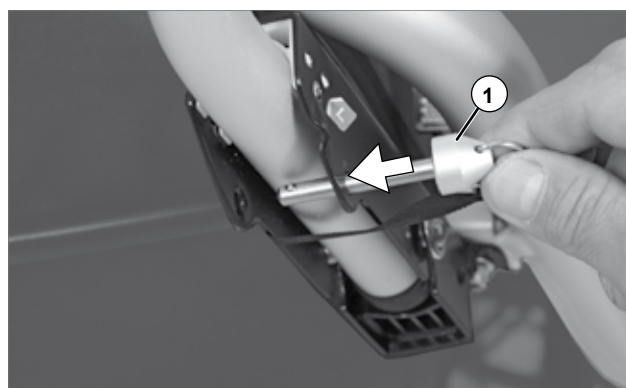
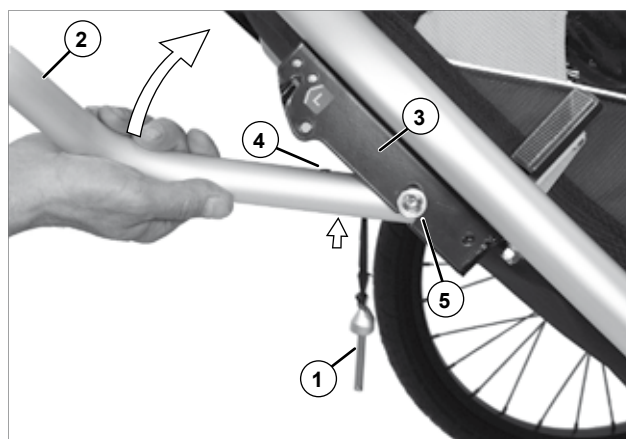

Installazione del dado portagiunto sulla bicicletta da traino

Il giunto viene sempre montato sul lato sinistro della bicicletta (visto in direzione di marcia) e consiste in due parti: il giunto (1) da installare sul timone ed il dado portagiunto (2) da installare sull'asse del mozzo della ruota posteriore della bicicletta da traino al posto del dado dell'asse.

Prima di installare il dado portagiunto, devi accertarti che la bicicletta sia idonea per trainare il Croozer. Potrai ottenere questa informazione dal produttore della bicicletta, consultando il manuale per l'utente o un rivenditore di biciclette.

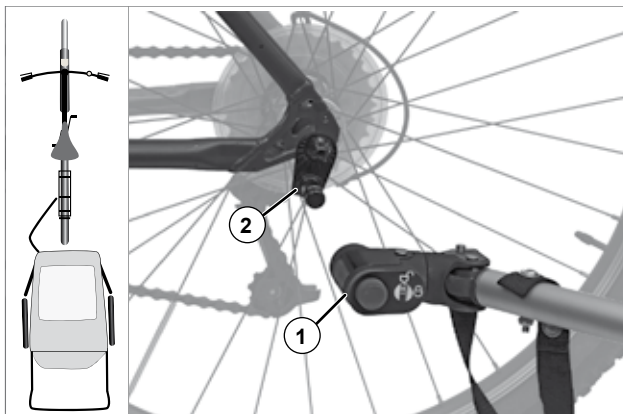

AVVERTENZA!

E' di importanza vitale accertarsi che la bicicletta da traino sia effettivamente adatta al traino di rimorchi. Trainare un rimorchio con una bicicletta non omologata dal produttore per il traino, potrebbe comportare la rottura del telaio o altri danni al materiale. Ne potrebbero derivare incidenti con lesioni gravi, anche mortali.

Se non sei assolutamente sicuro di essere in grado di installare correttamente il dado portagiunto, rivolgiti ad un'officina specializzata.



AVVERTENZA!

E' di importanza vitale che il dado portagiunto sia correttamente installato. Un dado portagiunto non correttamente installato potrebbe staccarsi durante la marcia e causare incidenti.

Installazione del dado portagiunto su biciclette con sgancio rapido

Nota bene: se la tua bicicletta non è provvista di sganci rapidi, bensì di perni passanti, devi sostituirli con i perni passanti Croozer disponibili come accessori. Come accessori sono disponibili ancora altri assi disinnesci.

La leva dello sgancio rapido deve essere posizionata sul lato destro della bicicletta (vista nella direzione di marcia). Se la leva dello sgancio rapido si trova sul lato sinistro, occorre estrarre il dispositivo di sgancio rapido e reinserirlo dal lato destro. Accertati di seguire le relative istruzioni contenute nel manuale per l'utente della bicicletta e/o rivolgiti a un'officina specializzata.

1. Apri la leva dello sgancio rapido (1) della ruota posteriore della bicicletta da traino oppure allenta la vite a brugola (5 mm), secondo la versione dell'asse sgancio rapido. Spesso la direzione di apertura viene indicata con la scritta "OPEN".
2. Rimuovi il dado di bloccaggio (2) del dispositivo di sgancio rapido svitando il dado in senso antiorario. Procedi con attenzione: sotto il dado si trova una piccola molla che potrebbe saltar via.
3. Avvita il dado portagiunto (3) sull'asse sgancio rapido, senza togliere la molla.
4. Avvita il dado di bloccaggio (2) in senso orario con almeno cinque giri pieni sulla filettatura dell'asse sgancio rapido.

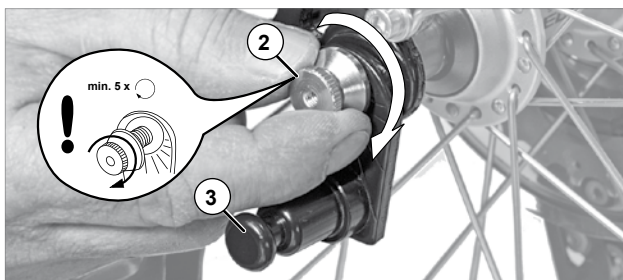
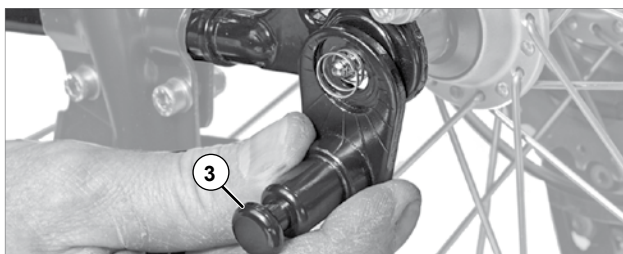
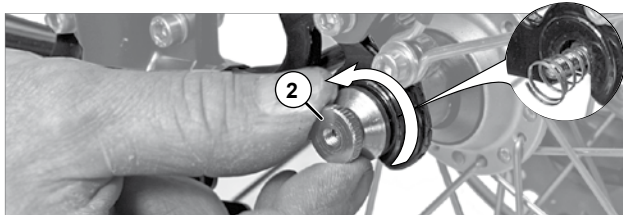
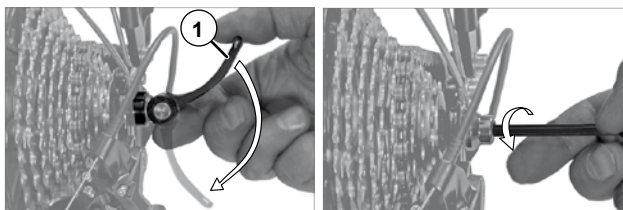

AVVERTENZA!

Con meno di cinque giri pieni di filettatura non è garantita una sufficiente forza di serraggio della ruota posteriore, e ciò può causare incidenti con lesioni gravi, anche mortali. L'asse sgancio rapido è troppo corto e deve essere sostituito. Rivolgiti ad un'officina specializzata.

Come convertire il Croozer in rimorchio da bicicletta

5. Allinea la ruota posteriore e chiudi la leva dello sgancio rapido oppure serra la vite a brugola, secondo la versione dell'asse sgancio rapido. Spesso la direzione di chiusura viene indicata con la scritta "CLOSE". Se il dado portagiunto è stato serrato correttamente, sarai in grado di sentire come incrementa la resistenza quando la leva è chiusa per circa la metà, cioè quando è in posizione parallela al mozzo. Nell'ultimo tratto, poco prima della posizione finale, la leva di sgancio dovrebbe essere difficile a muovere. Nella sua posizione finale la leva deve essere parallela alla ruota e non deve sporgere.
6. Controlla se lo sgancio rapido è effettivamente ben chiuso, cercando di ruotare lo sgancio rapido chiuso intorno al suo asse.

Se è possibile ruotare lo sgancio rapido, ciò significa che la forza di serraggio non è sufficiente. Apri la leva di sgancio ed avvita il Dado di bloccaggio di mezzo giro in senso orario. Ripeti i passi 5 e 6.

Se non è possibile chiudere completamente la leva di sgancio, apri la leva di sgancio e ruota il dado di bloccaggio di mezzo giro in senso antiorario. Ripeti i passi 5 e 6. Il dado di bloccaggio deve essere avvitato con almeno cinque giri pieni sulla filettatura dell'asse sgancio rapido.

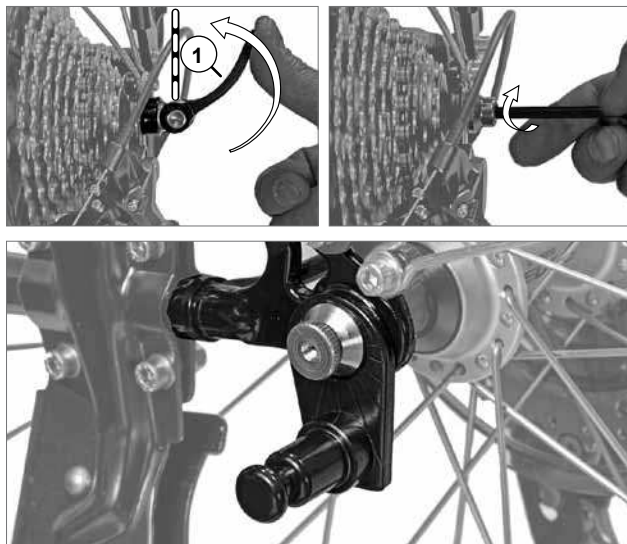

AVVERTENZA!

Con meno di cinque giri pieni di filettatura non è garantita una sufficiente forza di serraggio della ruota posteriore, e ciò può causare incidenti con lesioni gravi, anche mortali. L'asse sgancio rapido è troppo corto e deve essere sostituito. Questo è disponibile come opzionale. Rivolgeti ad un'officina specializzata.

- 7 Infine prova a muovere la ruota posteriore nei forcellini, per assicurarsi che sia installata correttamente.



AVVERTENZA!

E' di importanza vitale che la ruota posteriore con il dado portagiunto sia installata correttamente. Muoversi con la bicicletta con la ruota posteriore non correttamente installata può causare incidenti con lesioni gravi, anche mortali. Segui le istruzioni contenute nel manuale per l'utente della tua bicicletta da traino. Esistono molti tipi di assi diversi. In caso di dubbio rivolgiti ad un'officina specializzata.

Installazione del dado portagiunto su bicicletta con asse pieno

1. Svita il dado dell'asse (1) sul lato sinistro della ruota posteriore in senso antiorario..

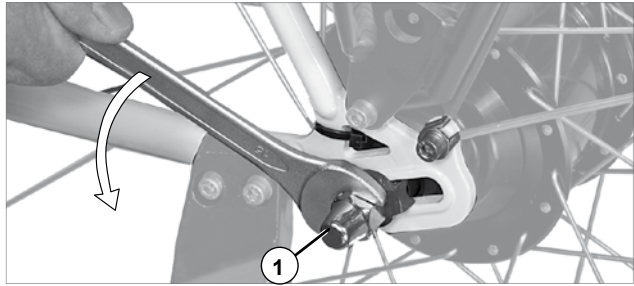

AVVERTENZA!

E' di vitale importanza che la rondella di sicurezza esistente(2) venga lasciata sul mozzo. Questa rondella di sicurezza evita che la ruota posteriore possa oscillare nei forcellini. Muoversi in bici senza la rondella del mozzo può causare incidenti con lesioni gravi, anche mortali.

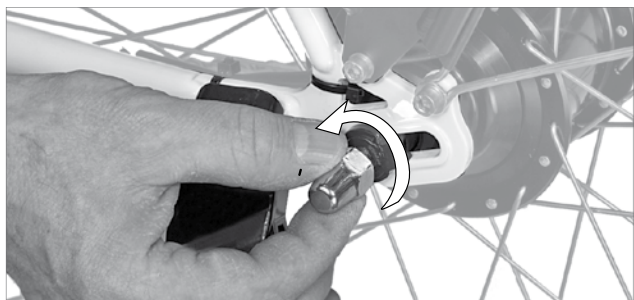

2. Installa il dado portagiunto (3) sull'asse, senza togliere la rondella di sicurezza.
3. Avvita il dado dell'asse (1) con almeno cinque giri pieni sulla filettatura dell'asse pieno

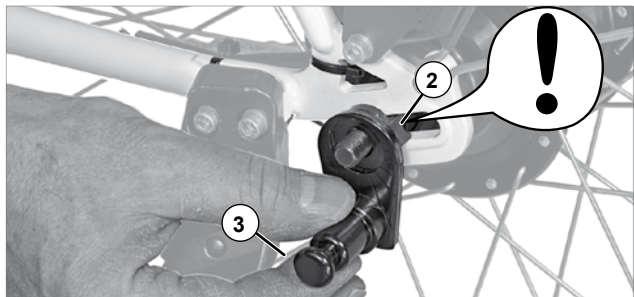

AVVERTENZA!

Con meno di cinque giri pieni non è garantita una sufficiente forza di serraggio della ruota posteriore, e ciò può causare incidenti con lesioni gravi, anche mortali. Il giunto universale non deve essere installato! Rivolgiti ad un'officina specializzata.

4. Allinea la ruota posteriore e serra il dado dell'asse con la coppia di serraggio indicata nel manuale per l'utente della tua bicicletta da traino. Mantieni fermo il dado portagiunto.
5. Infine prova a muovere la ruota posteriore nei forcellini, per assicurarsi che sia installata correttamente.

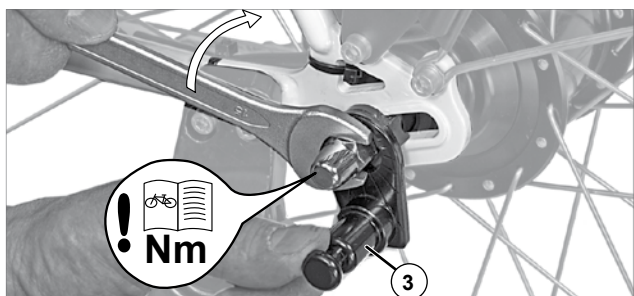
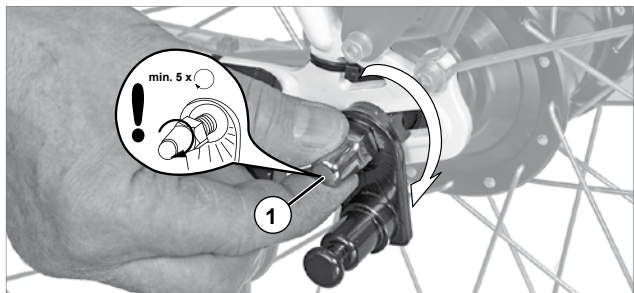

AVVERTENZA!

E' di importanza vitale che la ruota posteriore con il dado portagiunto sia installata correttamente. Muoversi con la bicicletta con la ruota posteriore non correttamente installata può causare incidenti con lesioni gravi, anche mortali. Segui le istruzioni contenute nel manuale per l'utente della bicicletta da traino. In caso di dubbio rivolgiti ad un'officina specializzata.



Installazione della bandierina di sicurezza

Non usare mai il tuo rimorchio senza aver installata la bandierina di sicurezza. La bandierina di sicurezza rende il Croozer più visibile agli altri utenti della strada, incrementando la sicurezza del tuo bambino ed anche la tua.

La bandierina di sicurezza viene infilata in un tunnel di stoffa fissato sul lato sinistro del tubolare del telaio con due fascette in velcro.

1. Assembla l'asta portabandierina (1) collegando le due parti dell'asta.
2. Infilare l'asta nel foro del rivestimento di tessuto nel maniglione di spinta (2).
3. Guida l'asta della bandierina di sicurezza dentro il tunnel di tessuto (3) sul tubolare del telaio.



AVVERTENZA!

Quando il Croozer viene trainato come rimorchio da bicicletta, la bandierina di sicurezza deve essere sempre montata. Senza la bandierina di sicurezza, gli altri utenti della strada potrebbero non vedere il Croozer, causando incidenti con lesioni gravi, anche mortali.

Nota bene: *Se vuoi usare il Croozer in paesi con circolazione a sinistra, dovresti montare la bandierina di sicurezza sul lato destro del Croozer. Puoi togliere facilmente il tunnel di tessuto e fissarlo con due fascette in velcro sul tubolare del telaio a destra.*

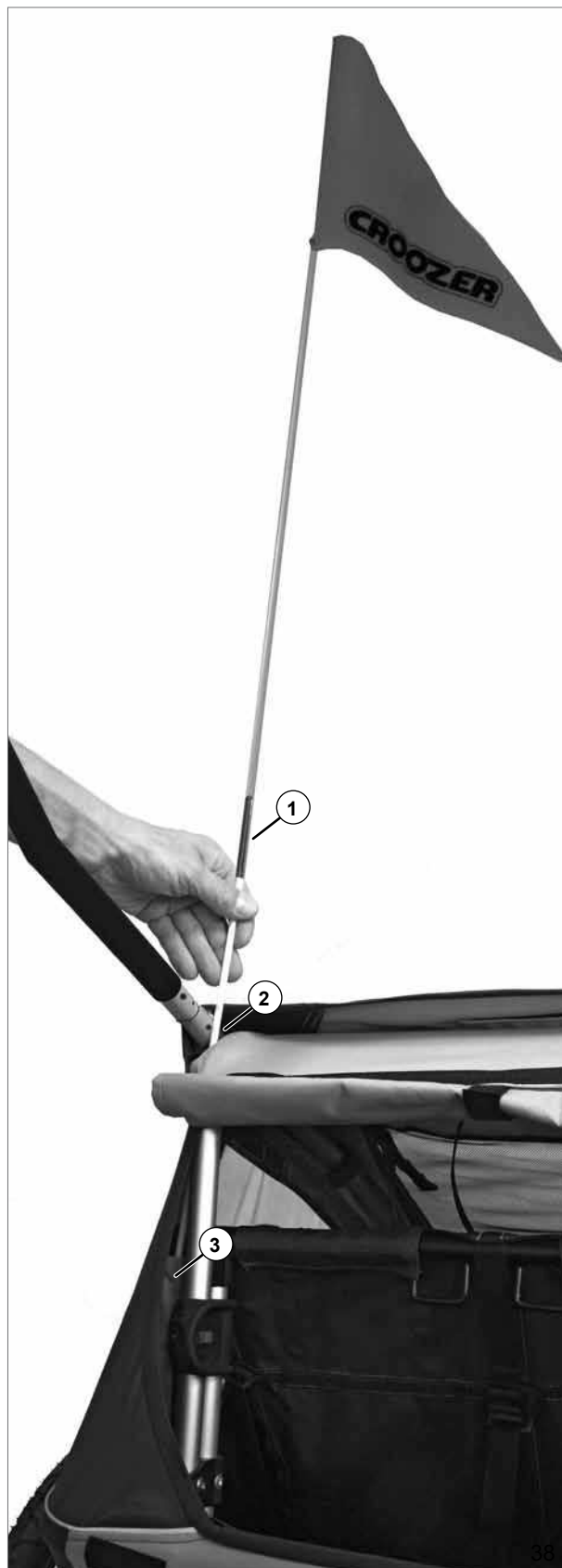

Come trasformare il Croozer in passeggino

Se il timone o il kit per walker (ruota e bracci sostegno ruota) sono montati sul Croozer, rimuovi i componenti relativi ed inserisci i perni di sicurezza nei fori corrispondenti.

AVVISO

Non lasciare mai che i perni di sicurezza penzolino liberamente dai loro nastri. Potrebbero impigliarsi in oggetti passanti, venire strappati e danneggiare parti del veicolo.

Come installare la ruota passeggino

Nota bene: la prima volta che installerai la ruota passeggino, per avere una migliore vista dei componenti e familiarizzare con la procedura, ti consigliamo di sollevare il Croozer dalla parte anteriore, di rovesciarlo all'indietro e di appoggiarlo sul suo maniglione di spinta. Accertati di lavorare su pavimento pulito e pianeggiante per evitare di sporcare o danneggiare il tessuto del rivestimento. Successivamente, quando conoscerai bene le procedure di montaggio e smontaggio, potrai installare la ruota passeggino sollevando leggermente la parte anteriore del Croozer.

1. Solleva la parte anteriore del Croozer, oppure rovescialo all'indietro.
2. Inserisci la ruota passeggino (2) nell'attacco ruota passeggino (3) fino all'arresto, finché si incastra in modo udibile e sensibile. 3



ATTENZIONE!

Accertati che la ruota passeggino sia incastrata correttamente e non si stacchi da sola! Se non è correttamente incastrata, la ruota passeggino si può staccare causando incidenti gravi.

3. Per rimuovere la ruota passeggino premi il pulsante (1) e stacca la ruota passeggino

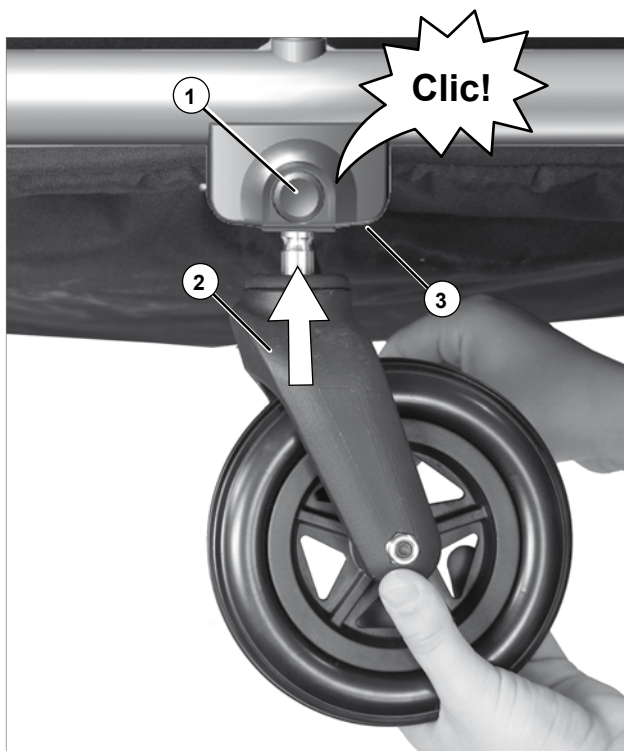

Come trasformare il Croozer in walker

Se il timone o la ruota passeggero sono montati sul Croozer Kid, rimuovi i componenti.

Come montare i bracci sostegno ruota

Il kit per walker che trasforma il Croozer in un walker da passeggio, è costituito da due bracci sostegno ruota, una ruota walker, un maniglione di spinta e un cinturino di sicurezza. I bracci sostegno ruota vengono installati in maniera simile al timone. Un braccio sostegno ruota è montato sull'attacco del timone sulla sinistra del telaio, e l'altro, sull'attacco del braccio di sostegno ruota sulla destra del telaio (rispetto al senso di marcia).

Nota bene: *la prima volta che installerai il kit walker, per avere una migliore vista dei componenti e familiarizzare con la procedura, ti consigliamo di sollevare il veicolo dalla parte anteriore, di rovesciarlo all'indietro e di appoggiarlo sul suo maniglione di spinta. Accertati di lavorare su pavimento pulito e pianeggiante per evitare di sporcare o danneggiare il tessuto del rivestimento. Successivamente, quando conoscerai bene le procedure di montaggio e smontaggio, potrai installare i bracci di sostegno ruota e la ruota walker sollevando leggermente la parte anteriore del Croozer.*

1. Solleva la parte anteriore del Croozer, oppure rovescialo all'indietro.
2. Rimuovi il perno di sicurezza. Segui la stessa procedura per rimuovere il perno di sicurezza presente sull'attacco braccio di sostegno ruota sull'altro lato del telaio.

Nota bene: *i due bracci sostegno ruota sono identici. Ogni braccio deve essere posizionato in modo che la curva si trovi verso l'interno.*

3. Tieni il braccio sostegno di sinistra (2) a un angolo di circa 45° rispetto all'attacco timone.
4. Guida delicatamente i bulloni di fissaggio (3) del braccio sostegno ruota di sinistra nelle scanalature dell'attacco timone.
5. Poi spingi il braccio di sostegno ruota verso l'alto, fino a quando i bulloni del braccio di sostegno ruota non siano completamente inseriti nelle fessure di guida dell'attacco timone.
6. Premi il braccio di sostegno ruota verso l'alto contro l'attacco timone.

AVVISO

Abbi cura affinché il nastro del perno di sicurezza non venga incastrato tra timone ed attacco timone per evitare il danneggiamento del nastro.

7. Inserisci il perno di sicurezza (1) fino all'arresto attraverso il foro superiore dell'attacco del timone (contrassegnato con "L"). La testa del perno di sicurezza è magnetica e aderisce all'attacco del timone.
8. Monta allo stesso modo il braccio di sostegno ruota a destra. (Il foro è contrassegnato con "R")

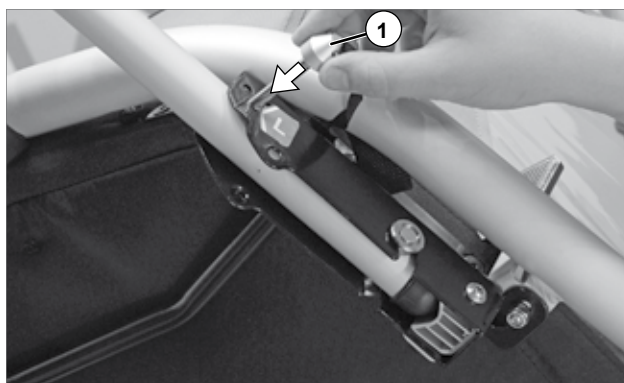
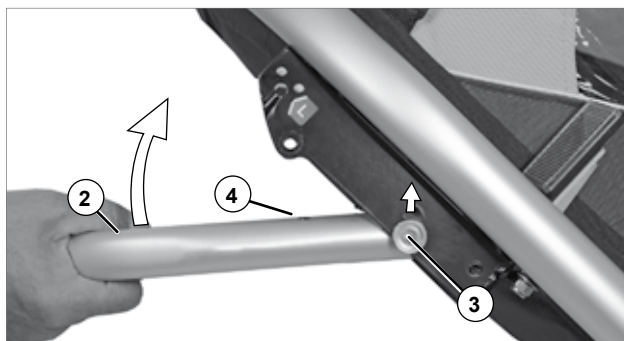

AVVERTENZA!

Accertati sempre che il perno di sicurezza sia incastrato

perfettamente e non si stacchi da solo! Se il perno di sicurezza non è incastrato correttamente, i sostegni della ruota potrebbero cadere durante la marcia, causando incidenti con lesioni gravi, anche mortali.

9. Per rimuovere il braccio sostegno ruota, segui i suddetti passi nell'ordine inverso.

Come installare la ruota walker

1. Metti la ruota walker (1) sotto le forcelline (2) dei bracci di sostegno ruota e premi le forcelline sull'asse(3) della ruota walker, fino a quando i due lati scattano in maniera visibile e udibile.
2. Infine afferra la ruota walker con ambedue le mani e prova a muoverla a destra e a sinistra per controllare che sia correttamente incastrata.



AVVERTENZA!

E' di importanza vitale che la ruota walker con i bracci di sostegno ruota siano installati correttamente. Muoversi con la ruota walker non correttamente installata può causare incidenti con lesioni gravi, anche mortali. In caso di dubbio rivolgiti ad un'officina specializzata.

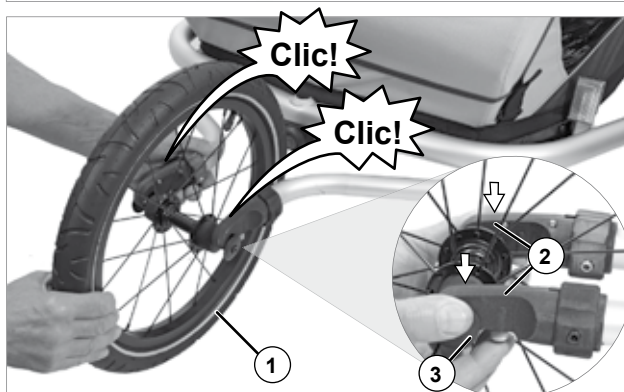

AVVERTENZA!

Il Croozer con il walker kit installato non è approvato per fare jogging o skating. Fare jogging o skating con il walker può dar luogo ad incidenti che possono causare lesioni gravi, anche mortali.

Nota bene: nonostante il Croozer con il walker kit rispetti tutte le prescrizioni di sicurezza, siamo comunque obbligati a riportare questa avvertenza perché esistono degli elementi di pericolo che potrebbero scaturire da fattori estranei al veicolo stesso e non possono quindi essere esaurientemente valutati. Zwei plus zwei GmbH declina ogni responsabilità in caso di danni che potrebbero derivare dall'uso del Croozer per fare jogging o skating.

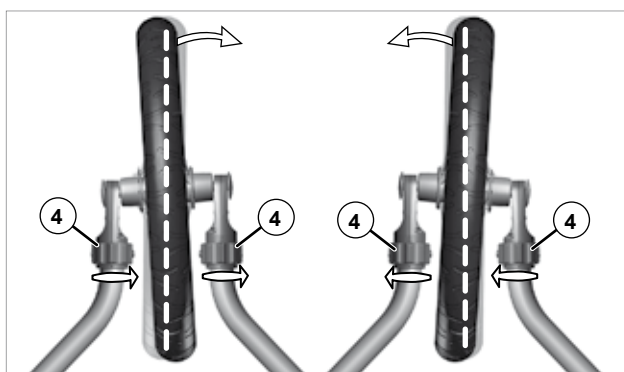

Nota bene: se noti che durante l'uso il walker tira verso destra o verso sinistra, fai una correzione girando gli anelli di regolazione (4) sulle forcelle.

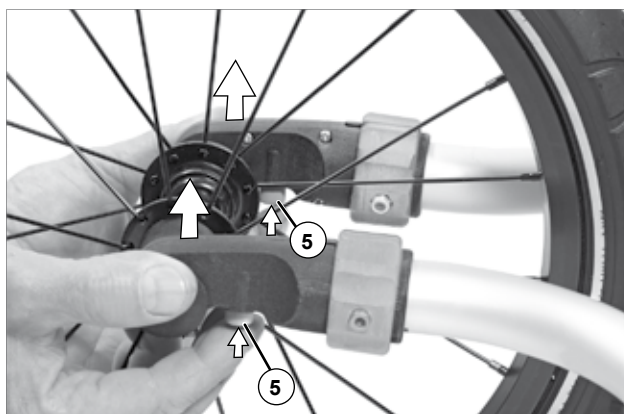

- 3 Per rimuovere la ruota walker e i bracci di sostegno ruota, segui i suddetti passi nell'ordine inverso. Premi i pulsanti (5) sulle due forcelle ed estrai da sotto la ruota walker.

Come trasformare il Croozer in walker

Utilizzo del cinturino di sicurezza

Per evitare che il Croozer possa accidentalmente sfuggirti dalle mani, ad esempio quando spingi il walker in discesa, è di importanza vitale tenere sempre il cinturino di sicurezza (1) chiuso intorno al tuo polso. Adatta il cappio con la gomma (2) alla grandezza del tuo polso.

Il cinturino di sicurezza viene normalmente montato insieme al maniglione di spinta. Prima di usare il Croozer Kid Plus nella versione passeggino o walker, accertati che il cinturino di sicurezza sia stato correttamente installato. Se il maniglione di spinta è stato installato senza il cinturino di sicurezza, toglilo e reinstallalo con il cinturino di sicurezza attaccato, seguendo le istruzioni nel capitolo "Montaggio e rimozione del maniglione di spinta e del cinturino di sicurezza" a pagina 17.



AVVERTENZA!

Quando usi il walker, è di importanza vitale tenere in qualsiasi momento il cinturino di sicurezza ben chiuso intorno al tuo polso. In caso contrario il maniglione di spinta potrebbe sfuggirti di mano e rotolare via, causando incidenti con lesioni gravi, anche mortali

Come usare il tuo Croozer

Attiva e disattiva il freno di stazionamento

Il freno di stazionamento blocca le ruote di un Croozer parcheggiato o fermato per evitare che possa muoversi inavvertitamente. Non usare mai il freno di stazionamento per rallentare il Croozer. Usa il freno in ognuna delle seguenti situazioni:

- quando togli le mani dal maniglione di spinta di un walker o passeggino parcheggiato/fermato
- quando fai salire o scendere bambini su o dal walker, passeggino o rimorchio da bicicletta,
- per evitare che il Croozer Kid Plus possa muoversi inavvertitamente mentre ripieghi il telaio.

Il freno di stazionamento viene attivato con una leva dietro la ruota destra del Croozer. Quando il freno di stazionamento è attivato, ambedue le ruote saranno bloccate.

1. Per attivare il freno di stazionamento, tirare indietro la leva (1).
2. Spingi delicatamente il Croozer in avanti e tiralo indietro per accertarti che il freno sia correttamente attivato.
3. Per disattivare il freno di stazionamento, spingere la leva (1) in avanti il più possibile. Il Croozer si può muovere liberamente

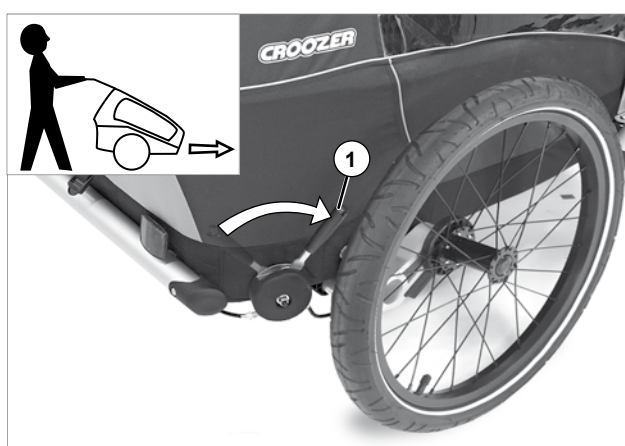
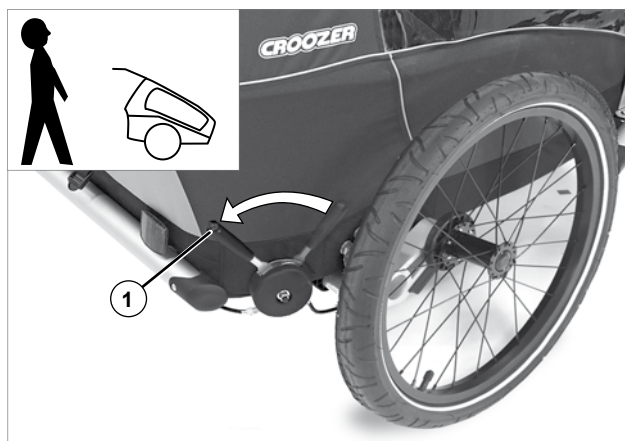

AVVERTENZA!

Attiva il freno di stazionamento ogni qualvolta fai salire o scendere bambini sul o dal Croozer, e spingi delicatamente il Croozer in avanti e tiralo indietro per accertarti che le ruote siano bloccate in piena sicurezza. Se il freno di sicurezza non è correttamente attivato, il Croozer potrebbe muoversi inavvertitamente mentre i bambini salgono o scendono causando lesioni gravi.



AVVERTENZA!

Attiva il freno di stazionamento ogni qualvolta fai salire o scendere bambini sul o dal Croozer e spingi delicatamente il Croozer in avanti e tiralo indietro per accertarti che le ruote siano bloccate in piena sicurezza. Se il freno di sicurezza non è correttamente attivato, il Croozer potrebbe muoversi inavvertitamente mentre i bambini salgono o scendono causando lesioni gravi.

AVVISO

Non attivare mai il freno di stazionamento con il piede! Potrebbe venire danneggiato il meccanismo del freno.

Dopo la disattivazione del freno controlla sempre che i pattini del freno non siano più in contatto con i pneumatici. Non spingere mai il passeggino o il walker e non tirare mai il rimorchio con il freno di stazionamento attivato per evitare danni al meccanismo del freno, ai pattini del freno o ai pneumatici.

Come aprire e chiudere la copertura

La copertura 2 in 1 è composta da una finestratura trasparente (1), che protegge dal vento e da leggera pioggia nonché dalla zanzariera sottostante (2).

Croozer Kid

Se srotolate, ambedue le coperture potranno essere fissate insieme o anche la sola zanzariera nella parte inferiore del telaio usando i velcri (3). La finestratura in plastica può essere arrotolata da sola o insieme alla zanzariera e può essere fissata in alto con gli appositi elastici e ganci (4).

Croozer Kid Plus

Se srotolate, ambedue le coperture potranno essere fissate insieme o anche la sola zanzariera nella parte inferiore del telaio usando i velcri (3). La finestratura trasparente è fissata direttamente alla zanzariera con chiusure lampo (5). La finestratura in plastica può essere arrotolata da sola o insieme alla zanzariera e può essere fissata in alto con gli appositi elastici e ganci (4).



AVVERTENZA!

Quando si utilizza il rimorchio, chiudere sempre la zanzariera o la copertura. Questo eviterà che il vento generato nella corsa possa portare insetti negli occhi dei bambini o che del pietrisco alzato dalla ruota posteriore della bicicletta trainante possa essere scagliato nel rimorchio, ferendo i bambini.

Nota bene: in caso di forte pioggia, si consiglia di usare inoltre il parapigioggia disponibile come accessorio



ATTENZIONE!

La finestratura in plastica e la copertura in tessuto del Croozer offrono una protezione minimale dai raggi UV. Una forte radiazione solare potrebbe produrre delle scottature. I bambini vanno protetti dalla radiazione solare come se si trovassero all'aperto.

Far salire e scendere bambini

Quando si fanno salire e scendere i bambini, è necessario assicurarsi che il Croozer sia protetto da movimenti indesiderati azionando il freno di stazionamento. Inoltre se il Croozer viene usato come rimorchio è importante che la bicicletta sia fissata bene su uno stabile cavalletto e che non possa rovesciarsi.

1. Apri la copertura, arrotolala verso l'alto e fissala con gli elastici (3) e i ganci (4).
2. Fai salire il bambino preferibilmente dal lato opposto a quello del traffico. Se il Croozer viene usato come rimorchio per bicicletta è preferibile farlo salire dal lato destro visto in direzione di marcia per evitare che il bambino debba scavalcare il timone. Aiuta sempre il bambino mentre sale o scende.

AVVISO

Non permettere mai al bambino di sedere sul timone o sui bracci di sostegno ruota poiché potrebbero venire danneggiati.

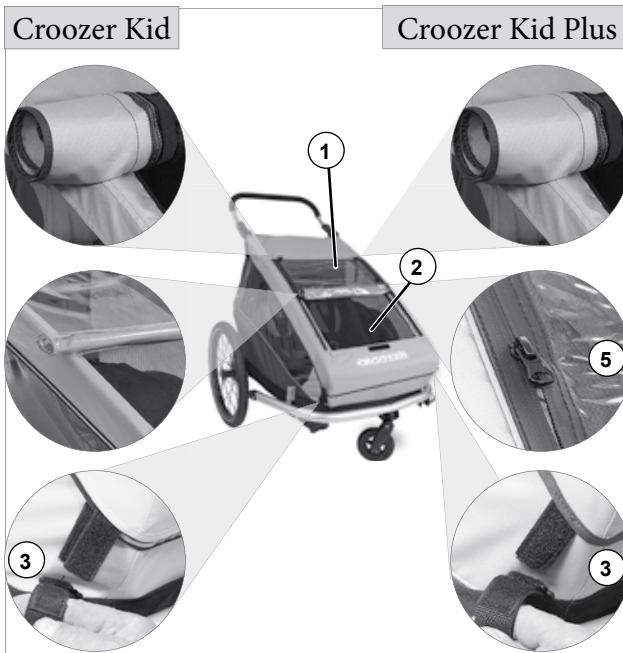

Chiudere ed aprire le cinture di sicurezza

Il sistema di cintura di sicurezza a cinque punti di ritenuta è composto di due cinture spalla e due cinture addominali (1 e 2) e di una cintura spartigambe (3), che è collegata con l'imbottitura pettorale (4) e la chiusura ad innesto (6). Le due cinture spalla (1) e le due cinture addominali (2) sono fissate insieme a connettori (5), che vengono inseriti nella chiusura ad innesto (6). L'imbottitura attorno alle cinture spalla e addominali offrono più comodità.



AVVERTENZA!

Non trasportare mai neonati al di sotto di 6 mesi o bambini non ancora in grado di stare seduti autonomamente senza l'amaca baby installata nel Croozer. Le sedute e le cinture di sicurezza sono state progettate per bambini fino a 117 cm di altezza. In situazioni di pericolo il neonato potrebbe scivolare sotto le cinture di sicurezza e subire lesioni gravi, anche mortali.

Nota bene: per neonati tra 1 e 10 mesi usa l'amaca baby disponibile come accessorio.

Apri le cinture

1. Premi il pulsante (8) nella chiusura ad innesto per aprire i connettori (5) delle unità cintura spalla e addominali.
2. Fai pendere la cintura spartigambe (3) con l'imbottitura pettorale (4) fino ai piedi e posiziona inizialmente le due unità cinture spalla e addominali (1 e 2) ai lati del sedile, in modo da sistemare comodamente il tuo bambino sul sedile.

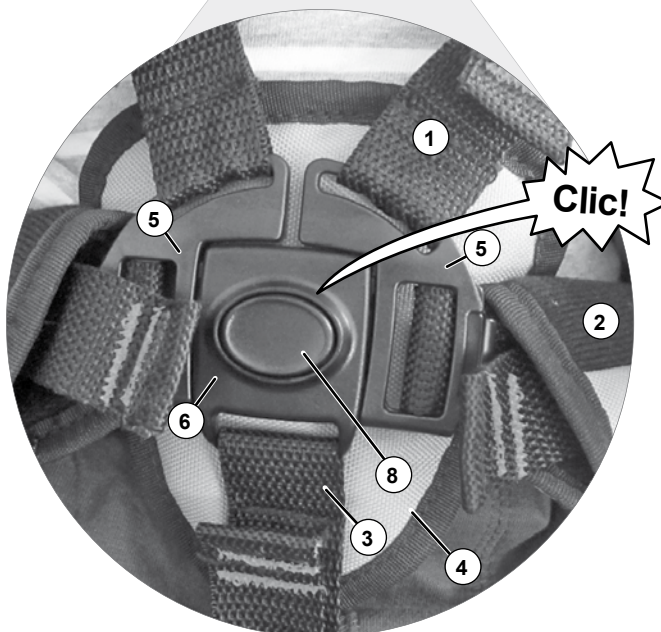

Chiudere le cinture di sicurezza

1. Apri il sistema di ritenuta e posiziona il bambino sulla seduta.
2. Posiziona le unità cinture spalla e addominali (1 e 2) sopra le braccia del bambino come in uno zaino.
3. Posiziona la cintura spartigambe (3) con l'imbottitura addominale (4) tra le gambe del bambino verso l'alto fino al busto.
4. Inserisci i due connettori (5) nella chiusura centrale (6). I due connettori devono scattare in modo visibile e udibile.



AVVERTENZA!

Metti sempre le cinture di sicurezza al tuo bambino. In caso contrario in situazioni di pericolo il bambino potrebbe subire lesioni gravi, anche mortali.



AVVERTENZA!

Cinture di sicurezza regolate in maniera troppo lasca o fibbie d'innesto non correttamente chiuse, in caso di incidente, potrebbero causare lesioni gravi, anche mortali al bambino.

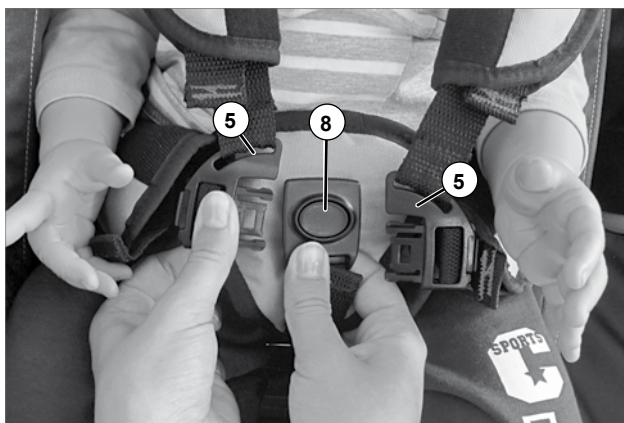

Aprire le cinture di sicurezza 1

1. Premi il pulsante (8) nella chiusura centrale per sganciare i connettori (5) dell'unità spalla e addominali dalla fibbia d'innesto

Adattare le cinture di sicurezza alle dimensioni del bambino

1. Apri il sistema di ritenuta e posiziona il bambino sulla seduta.
2. Imposta l'altezza delle cinture spalla spostando verso l'alto o verso il basso le fibbie mobili a tre traverse (1). Per una migliore esposizione la foto a destra è illustrata senza bambino e senza imbottitura spalla.
3. Allaccia le cinture al tuo bambino, se la lunghezza lo permette.
4. Accorcia la lunghezza delle cinture spalla tirando le estremità (3) delle cinture spalla (sotto le imbottiture delle cinture spalla). Allungale sollevando la fibbia (4) e tirando le cinture spalla (2).
5. Accorcia le cinture addominali tirando le estremità (5) delle cinture addominali. Allungale sollevando la fibbia (sotto le protezioni imbottitura delle cinture addominali) e tirando la cintura addominale.
6. Accorcia la cintura spartigambe tirando l'estremità (6) della cintura spartigambe. Allungala sollevando la fibbia (7) e tirando la cintura spartigambe (8).
7. Adatta le cinture di sicurezza in maniera tale che il bambino venga trattenuto in sicurezza, ma senza che le cinture stringano eccessivamente.

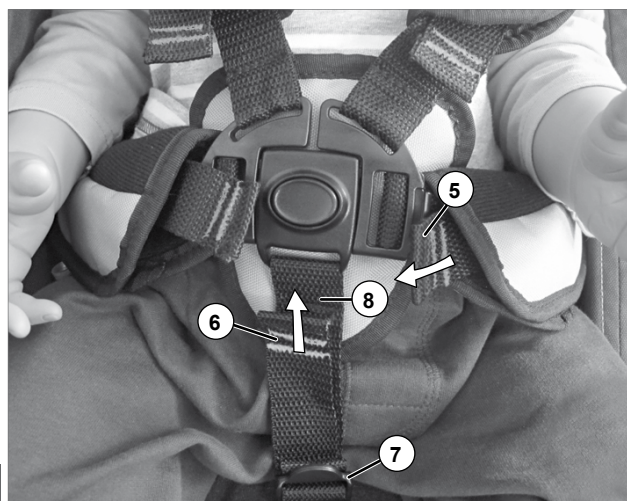
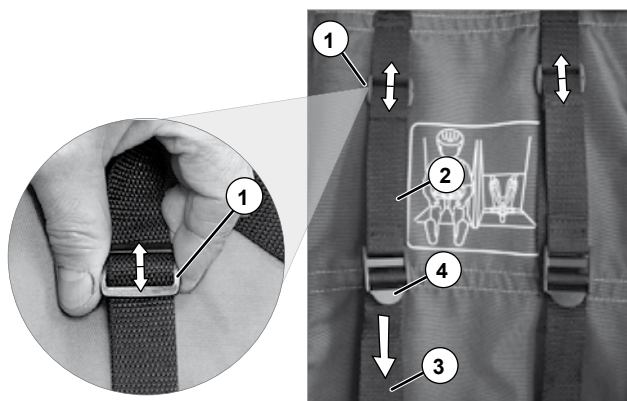

AVVERTENZA!

Le cinture spalla e addominali dovranno essere posizionate in modo aderente, ma non troppo strette, per garantire che in caso di incidente il bambino venga trattenuto in tutta sicurezza sulla seduta. Se le cinture sono troppo lente, le cinture potrebbero non essere in grado di trattenere il bambino in sicurezza ed in caso di incidente il bambino potrebbe scivolare via con lesioni gravi, anche mortali. Cinture serrate troppo strette potrebbero causare disagio al bambino.

Come regolare il poggiatesta

Nella parte superiore dello schienale della seduta sono presenti nastri di velcro per fissare i poggiatesta (9). La posizione del poggiatesta può essere adattata alle dimensioni del bambino.

1. Rimuovi il poggiatesta (9).
2. Fissalo sui nastri di velcro all'altezza desiderata.

Nota bene: se il bambino indossa un casco potrai rimuovere il poggiatesta per garantire una posizione più comoda.

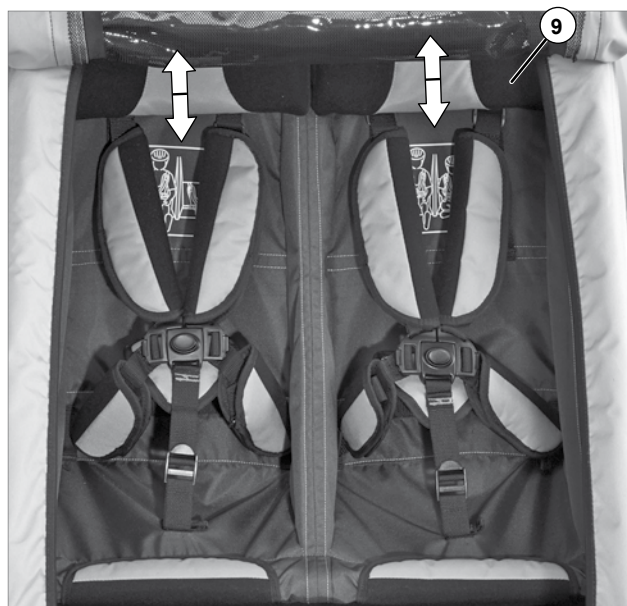

Come sistemare i bagagli

Capacità di carico e vani bagagli

Il Croozer dispone di un ampio vano bagagli (1) dietro al sedile dove potrai sistemare gli attrezzi e le cose indispensabili. Il vano bagagli è provvisto di una tasca interna chiudibile con una fascetta in velcro (2), che puoi utilizzare per riporre la ruota passeggino quando non è in uso. Nel compartimento bambini del Croozer Kid Plus, a fianco dei sedili, ci sono due tasche in rete (3) per oggetti di più piccole dimensioni che desideri portare con te, come biberon, succhiotti, occhiali da sole, ecc.

Nota bene: inoltre, consigliamo di utilizzare il porta biberon opzionale per il maniglione di spinta in modo da disporre di maggior spazio per i bagagli nelle versioni walker o passeggino.



Comunque, quando sistemi i bagagli, non sorpassare mai i limiti di peso specificati qui di seguito.



AVVERTENZA!

Non sovraccaricare mai il Croozer. Questo può pregiudicare gravemente le manovre del Croozer e dar luogo ad incidenti che possono causare lesioni gravi, anche mortali.



AVVERTENZA!

Non trasportare mai i bagagli insieme ai bambini sul sedile o nella zona dove si poggiano i piedi. I bagagli possono spostarsi durante il viaggio e ferire i bambini del Croozer.



AVVERTENZA!

I bagagli riposti nel vano bagagli posteriore devono essere sempre ben immobilizzati in modo da assicurare che non si spostino durante il viaggio. I bagagli che non sono stati immobilizzati possono modificare le manovre del Croozer, dando luogo ad incidenti che possono causare lesioni gravi, anche mortali. Inoltre, i bagagli che non sono stati immobilizzati possono cadere sullo schienale del sedile durante le frenate e ferire i bambini.



Come usare il tuo Croozer

Corretta distribuzione del peso e carico del timone

Perché le manovre avvengano in sicurezza, il carico sul giunto deve essere compreso tra 3 ed 8 kg (tra 6,6 e 17,6lb); il carico del timone (carico di appoggio) è associato ad una distribuzione uniforme del peso nel rimorchio. Se il centro di gravità si trova troppo in avanti, il giunto sarà sovraccaricato. Se il centro di gravità è troppo indietro le ruote e la ruota posteriore della bicicletta trainante possono perdere trazione, in particolare in curva. Se il centro di gravità è troppo a destra o a sinistra, il rimorchio ha maggiore tendenza a capovolgersi in curva. Controlla il carico del timone sul giunto prima di utilizzare il Croozer come rimorchio per bicicletta.

Segui le diverse fasi di questa procedura, ricorrendo all'uso di una bilancia pesapersona, per determinare il peso sul giunto:

1. Metti la bilancia pesapersona accanto al timone del rimorchio caricato e non agganciato.
2. Mettiti sulla bilancia e prendi nota del tuo peso.
3. Adesso solleva il giunto del timone di circa 30 cm dal suolo.
4. Il peso indicato sulla bilancia deve essere compreso tra 3 ed 8 kg oltre al tuo peso corporeo.

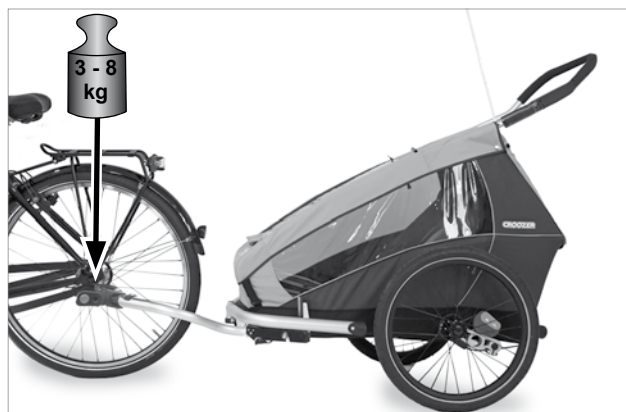

AVVERTENZA!

Non sovraccaricare mai il rimorchio e non trainare mai il rimorchio con una bicicletta se il carico esercitato sul timone non è compreso entro l'intervallo specificato da 3 ad 8 kg. Distribuisci sempre il peso uniformemente. In caso contrario questo può pregiudicare le manovre e dar luogo ad incidenti che possono causare lesioni gravi, anche mortali.



AVVERTENZA!

Non utilizzare mai il maniglione di spinta per trasportare pesi, come veicoli per bambini o borse (diversi dal porta biberon per maniglione di spinta disponibile come accessorio). Il trasporto di carichi sul maniglione di spinta può compromettere la stabilità e le manovre del veicolo, dando luogo ad incidenti che possono causare lesioni gravi, anche mortali.

Collegare il Croozer alla bicicletta da traino



AVVERTENZA!

E' di importanza vitale accertarsi che la bicicletta da traino sia stata approvata dal suo produttore per il traino di un rimorchio. Trainare un rimorchio con una bicicletta non idonea può causare la rottura del telaio causando incidenti con lesioni gravi, anche mortali.

Non collegare mai il rimorchio con i bambini al suo interno. La serratura (7) sulla punta del timone deve trovarsi in posizione aperta.

1. Sollevare il timone del Croozer e spingere la testa del timone (1) fino all'arresto sul dado portagiunto (2) installato sulla bicicletta da traino. Il dado portagiunto deve incastrarsi in modo visibile e udibile nella testa del timone. Tira leggermente per assicurarti che il dado portagiunto sia incastrato perfettamente.

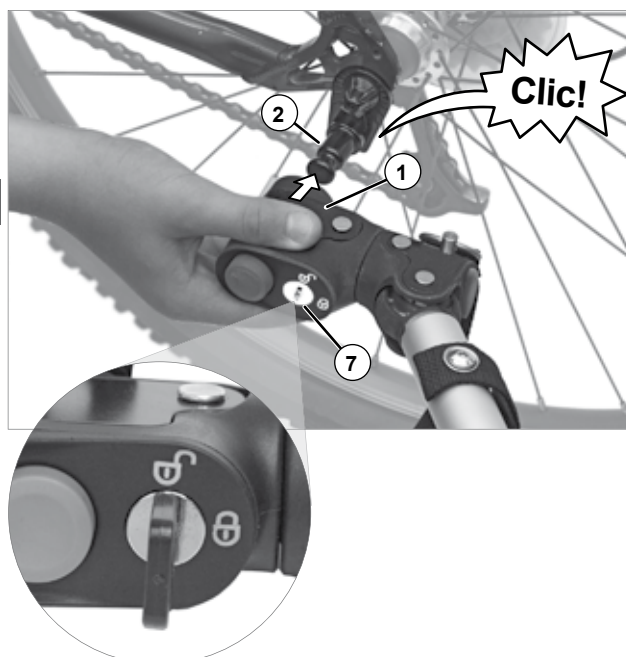

2. Premi il pulsante (3) sul lato della testa del timone ed estrai dal foro il perno (4) del nastro di sicurezza.
3. Avvolgi il nastro di sicurezza (5) fissato sul timone intorno alla forcella inferiore e rimetti il perno (4) nel foro fino a quando non si incastra udibilmente. Tira leggermente per assicurarti che il perno sia incastrato perfettamente. Accertati che non sussista il rischio che il nastro di sicurezza (5) del timone si impigli nei raggi o nei dischi del freno della bicicletta da traino.



AVVERTENZA!

Controlla sempre che il dado portagiunto sia incastrato correttamente nella testa del timone. Se il dado portagiunto non è incastrato correttamente, il Croozer può staccarsi dalla bicicletta da traino mentre si viaggia, causando incidenti gravi, anche mortali.



AVVERTENZA!

Non viaggiare mai con il Croozer come rimorchio da bicicletta senza fissare il timone con il nastro di sicurezza. Il nastro di sicurezza garantisce che il Croozer resti collegato alla bicicletta da traino anche nel caso in cui il giunto si dovesse staccare dalla bicicletta. Il mancato uso del nastro di sicurezza può causare incidenti con lesioni gravi, anche mortali.



AVVERTENZA!

Non lasciare mai la ruota passeggero montata quando usi il Croozer come rimorchio da bicicletta. La ruota passeggero potrebbe urtare contro ostacoli causando incidenti con lesioni gravi, anche mortali.

4. La testa del timone è provvista di una serratura per evitare furti o sganci abusivi. Il Croozer può quindi essere collegato in tutta sicurezza alla bicicletta da traino.

Chiudere: inserisci la chiave nella serratura, gira la chiave in posizione orizzontale ed estraila dalla serratura.

Aprire: Inserisci la chiave nella serratura, gira la chiave in posizione verticale ed estraila dalla serratura.

AVVISO

Non lasciare mai la chiave infilata nella serratura mentre si viaggia. La chiave potrebbe rompersi.

AVVISO

Chiudere semplicemente il Croozer con la serratura nella testa del timone non garantisce nessuna protezione antifurto sufficiente e duratura. Chiudi la tua bicicletta da traino e il Croozer anche con un lucchetto ad un oggetto fisso come lanterne ecc.

Nota bene: Nella fornitura sono comprese tre chiavi. Se hai bisogno di altre chiavi, puoi farti fare dei duplicati presso il servizio chiavi e serrature.

Sganciare il Croozer dalla bicicletta da traino

1. Per sganciare il Croozer dalla bicicletta da traino procedi in ordine inverso. Apri la serratura nella testa del timone (7), rimuovi il nastro di sicurezza (5) e rimetti il perno (4) nel foro. Premi il pulsante (6) e togli la testa del timone (1) dal dado portagiunto (2).

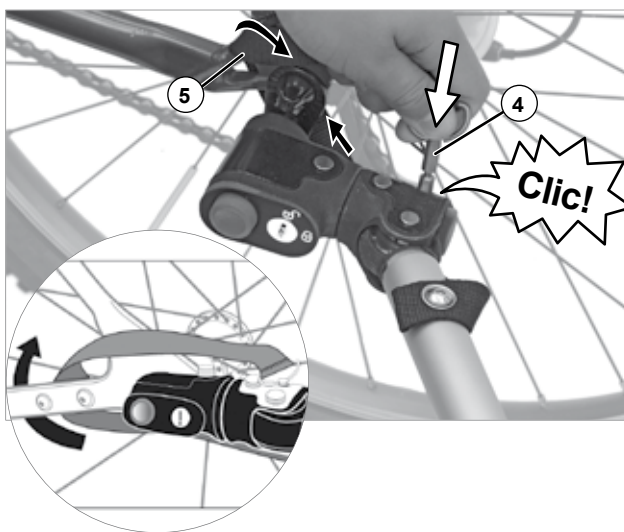
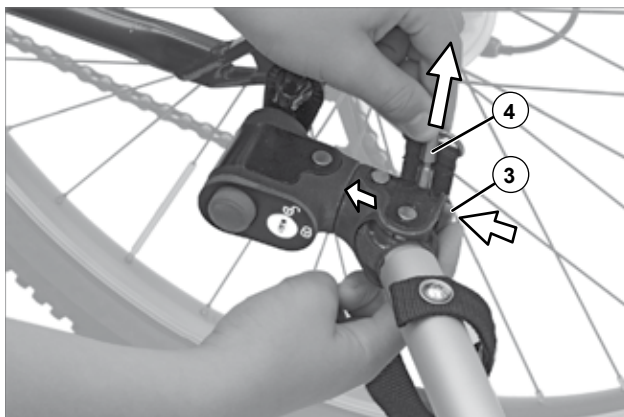

aperto



chiuso

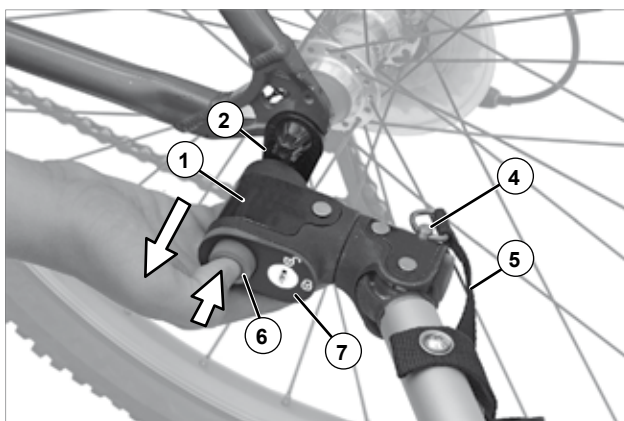

Utilizzare il sistema di illuminazione

Se hai intenzione di utilizzare il Croozer come rimorchio per bicicletta di notte, al crepuscolo o all'alba - o quando la visibilità è in qualche modo ridotta, il rimorchio deve essere provvisto di un sistema d'illuminazione.

Il Croozer Kid Plus è fornito di un sistema di illuminazione originale Croozer (1) integrato sul maniglione di spinta.

Puoi potenziare il Croozer Kid con il sistema di illuminazione originale Croozer per il maniglione di spinta disponibile come accessorio. Il corrispondente cavo nel maniglione di spinta è già presente.



Accendere e spegnere il sistema di illuminazione

Segui le istruzioni contenute nel manuale a parte.

Caricare la batteria del sistema di illuminazione del maniglione di spinta

Segui le istruzioni contenute nel manuale a parte.

I fanalini a LED alimentati a batteria di altri costruttori, per esempio, costituiscono un valido sistema d'illuminazione. Sia per il modello ad un bambino che per quello a due bambini, un fanalino di coda va montato nel loop di montaggio sulla sinistra per i paesi con circolazione a destra (e sulla destra per i paesi con circolazione a sinistra).

Inoltre, per il modello a due bambini, un fanalino anteriore bianco va montato a sinistra del paraurti anteriore per i paesi con circolazione a destra (e a destra per i paesi con circolazione a sinistra), oltre al fanalino di coda.



AVVERTENZA!

Non utilizzare mai il rimorchio senza illuminazione di notte, al crepuscolo o all'alba – o ogni qualvolta la visibilità sia in qualche modo ridotta. Gli altri utenti della strada non sarebbero in grado di vedervi, dando così luogo a possibili incidenti che possono causare lesioni gravi, anche mortali.

Considerazioni speciali sulle sospensioni del Croozer Kid Plus

Per una maggiore comodità, il Croozer Kid Plus è fornito di sospensioni Air Pad Sylomer® (1). Queste sospensioni Air Pad Sylomer non hanno bisogno di regolazioni dipendenti dal peso. Vale a dire che con il carico di un singolo baby le sospensioni sono altrettanto efficaci come con il carico di due bambini più grandi.

Le sospensioni sono prive di manutenzione e funzionano altrettanto bene sia con il freddo sia con il caldo.

Nota bene: Il colore dell'ammortizzatore Sylomer® Air Pad può facilmente mutare se esposto al sole. Ciò non influisce sul funzionamento delle sospensioni.

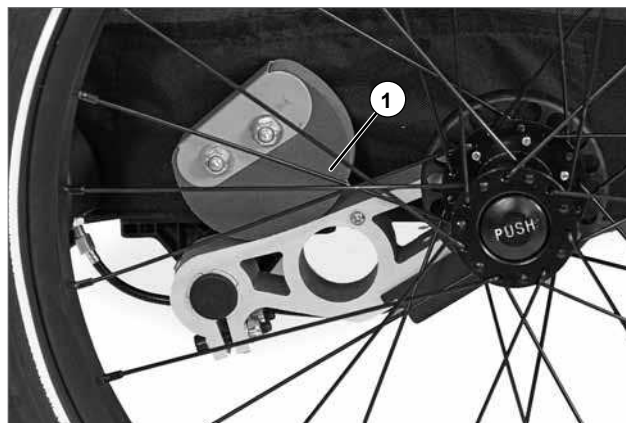

Considerazioni speciali sulla guida di una bicicletta trainante rimorchio

Velocità

Durante il traino del Croozer Kid Plus, non andare mai ad una velocità superiore alla velocità massima ammissibile per il veicolo pari a 25 km/ora (15 miglia/ora). Riduci sempre la velocità fino ad una velocità pari al passo d'uomo in curva. Tieni sempre ben presente che la velocità che si può raggiungere andando in bicicletta viene spesso sottovalutata, in particolare nel caso di biciclette con assistenza elettrica, che richiedono una minor forza muscolare.



AVVERTENZA!

Se l'andatura della bicicletta è troppo veloce il rimorchio potrebbe sbandare o anche ribaltarsi dando luogo ad incidenti che possono causare lesioni gravi, anche mortali.

Capacità di carico.

Non trasportare mai un peso superiore alla capacità di carico specificata (bambini + bagagli). E non utilizzare mai la bicicletta per il traino con un peso inferiore a 3 kg o superiore a 8 kg in corrispondenza del giunto sul timone (carico di appoggio). Vedi la sezione "Come sistemare i bagagli" a pagina 31.



AVVERTENZA!

Non sovraccaricare mai il Croozer. Questo può pregiudicare gravemente le manovre del Croozer e dar luogo ad incidenti che possono causare lesioni gravi, anche mortali.

Sorveglianza da parte di adulti



AVVERTENZA!

Non lasciare mai un bambino nel rimorchio da solo, nemmeno per un breve istante. In tua assenza, possono sorgere situazioni imprevedibili e pericolosissime.

Consigli per la bicicletta trainante

- Raccomandiamo di ricorrere all'uso di una bicicletta trainante con cambio a diverse marce. Più alto è il numero di velocità di cui una bicicletta dispone, più sarà facile individuare la marcia adatta, per esempio, per la partenza, nelle salite e in condizioni di vento a sfavore.
- La bicicletta trainante deve disporre di due freni robusti azionabili in modo indipendente che non devono solamente essere in perfetto stato di funzionamento ma devono anche funzionare in modo efficace in condizioni di manto stradale bagnato o umido. Questo è di un'importanza vitale, dato che i freni devono essere in grado di fermare la bicicletta con il peso addizionale del rimorchio.
- La bicicletta trainante deve disporre di un cavalletto posteriore robusto in grado di mantenere la bicicletta fermamente dritta per garantire che la salita e la discesa dei bambini possa avvenire in modo sicuro e comodo. I cavalletti monopiede montati nella parte centrale della bicicletta NON sono adatti perché il peso del rimorchio, renderebbe la bicicletta parcheggiata in modo instabile. Scegli il cavalletto adatto chiedendo consulenza ad un negozio di biciclette.
- Raccomandiamo l'uso di uno specchietto retrovisore sulla bicicletta trainante. La presenza di uno specchietto retrovisore permette di controllare più facilmente i bambini seduti nel rimorchio e di dare un'occhiata ai veicoli in marcia dietro di te in modo da potere reagire nel modo più opportuno. Guida la bicicletta sempre in modo prudente.

- La bicicletta trainante deve disporre di un lungo parafrangente posteriore provvisto di paraspruzzi in modo da proteggere il bambino dalle pietre e da altri detriti presenti sulla strada che possono essere sollevati dalla ruota posteriore ed in modo da evitare di sporcare la struttura o la parte interna del rimorchio.

Consigli per la guida della bicicletta con un rimorchio adibito al trasporto di bambini

- Quando viene trainato un rimorchio carico, le manovre, l'equilibrio e le prestazioni della bicicletta trainante subiranno variazioni specialmente al momento della partenza, nelle frenate, in curva e nelle discese. Prenditi abbastanza tempo per familiarizzare con il Croozer prima di trasportare bambini. Prima della tua prima uscita in bicicletta con i bambini, raccomandiamo di fare un po' di pratica in bicicletta con il rimorchio senza bambini in un'area tranquilla e senza traffico; A questo scopo è possibile ad esempio riempire uno zaino fissarlo sul sedile. In questo modo sarà possibile rendersi conto del comportamento e delle dimensioni del gruppo bici rimorchio.
- La bandierina di sicurezza provvista di una lunga asta verticale ti renderà più visibile agli altri utenti della strada. Non andare mai in bicicletta senza la bandierina di sicurezza opportunamente montata.
- Vai sempre in bicicletta con la copertura chiusa per proteggere i bambini dai detriti presenti sulla strada e dagli insetti.
- I ciclisti devono sempre utilizzare le piste ciclabili disponibili, anche quando trainano un rimorchio. Stai molto attento quando porti la bicicletta su piste ciclabili strette, così come su piste a doppio senso di circolazione. Il rimorchio è generalmente più largo del manubrio della bicicletta trainante. Inoltre, la maggior parte dei rimorchi potrebbero non rimanere nella scia della bicicletta trainante. Riduci la velocità in luoghi dove la circolazione è particolarmente difficile; e se non sei sicuro che il rimorchio possa passare attraverso un varco, scendi e spingi la bicicletta e il rimorchio.
- Il rimorchio richiede un ampio raggio di sterzata per curvare in entrambe le direzioni. Non girare bruscamente. Quando giri a sinistra, tieni sempre ben presente che l'angolo tra la ruota posteriore della bicicletta trainante e la linea centrale del rimorchio non deve mai essere maggiore di 90°. Se effettui la curva ad angoli più acuti puoi arrecare danni al giunto. Stai molto attento quando giri a destra, visto che le curve secche a destra possono portare la ruota a urtare – ed eventualmente danneggiare. Il timone e la ruota posteriore della bicicletta trainante.
- Riduci la velocità quando vai in bicicletta su piste o strade con dossi o superfici non uniformi in modo che la guida sia il più possibile fluida e sicura per i bambini. Riduci la velocità in curva. In caso contrario la forza centrifuga potrebbe causare il ribaltamento del rimorchio.
- Sii prudente, paziente e attento quando vai in bicicletta con il tuo bambino. I primi viaggi dovranno essere brevi e facili, per dare il tempo al tuo bambino di abituarsi a viaggiare seduto nel rimorchio.
- I bambini posizionati nel rimorchio per bicicletta devono sempre indossare il casco. In caso d'incidente, il casco sarà in grado di prevenire o di ridurre le lesioni alla testa. In alcuni paesi, l'uso del casco è prescritto dalla legge.
- Vesti i bambini adeguatamente e controllali frequentemente per assicurarti che siano seduti comodamente nel rimorchio e che godano di una ventilazione ade-

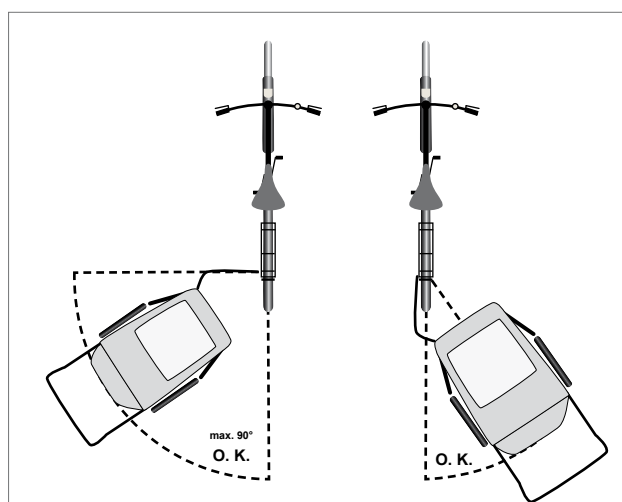

guata. Sotto la copertura per la pioggia, la temperatura all'interno del compartimento bambini può alzarsi più rapidamente che in altre situazioni, in particolare in caso di luce del sole diretta. Al contrario, quando fa molto freddo, i bambini seduti nel rimorchio che non hanno la possibilità di muoversi sentono più freddo e hanno bisogno di un isolamento maggiore contro il freddo rispetto alla persona che sta pedalando sulla bicicletta trainante. Quando fa molto freddo, assicurati di vestire i bambini con vestiti caldi e, se necessario, usa una copertina, come la copertina Cosy o i sacchi passeggino disponibili come accessori. Troverai la lista degli accessori per il Croozer alla fine di questo manuale.

- Stai sempre molto attento ai bisogni e al benessere dei tuoi bambini: porta sempre con te piccoli giocattoli in modo che il tuo bambino non possa annoiarsi. E quando programmi lunghi viaggi, tieni sempre ben presente che dovrai fermarti spesso per rispondere ai bisogni del tuo bambino. Controlla sempre il tuo bambino, in particolare quando porti la bicicletta su superficie con dossi. In queste situazioni, porta la bicicletta lentamente e con prudenza.
- L'adattatore baby disponibile come accessorio presso i distributori Croozer aiuterà a sorreggere il tuo bambino sul sedile bambini.
- Se stai programmando un viaggio in bicicletta in un'altro paese, assicurati di prendere in anticipo tutte le informazioni necessarie a proposito delle disposizioni di legge in vigore nel paese o nei paesi che hai intenzione di visitare. In alcuni paesi non è consentito il trasporto dei bambini nei rimorchi per bicicletta ed altri impongono alcune restrizioni in merito all'età dei bambini.
- L'attrezzatura richiesta dalla legge per i rimorchi per bicicletta può variare da un paese all'altro, e a volte anche da una regione all'altra. Assicurati di osservare e di conformarti alla leggi in vigore nel paese o nella regione in cui userai il Croozer.

Considerazioni speciali per l'uso come passeggino

Velocità e capacità di carico

Il Croozer con il kit per passeggino è destinato all'uso come passeggino. Non è consentito spingere il passeggino ad una velocità superiore a quella corrispondente al passo d'uomo. Perciò, il passeggino non può essere usato per fare skating o jogging.



AVVERTENZA!

Il passeggino non è approvato per fare jogging o skating. Fare jogging o skating con il passeggino può dar luogo ad incidenti che possono causare lesioni gravi, anche mortali.

Il passeggino dispone della stessa capacità di carico del rimorchio per bicicletta (peso massimo ammissibile per bambini e portabagagli). Vedi a pagina 31.



AVVERTENZA!

Non trasportare mai un carico superiore al peso massimo ammissibile. Se sovraccarichi il vano bagagli posteriore o il porta biberon opzionale per maniglione di spinta il tuo Croozer può ribaltarsi all'indietro procurando gravi lesioni al tuo bambino.

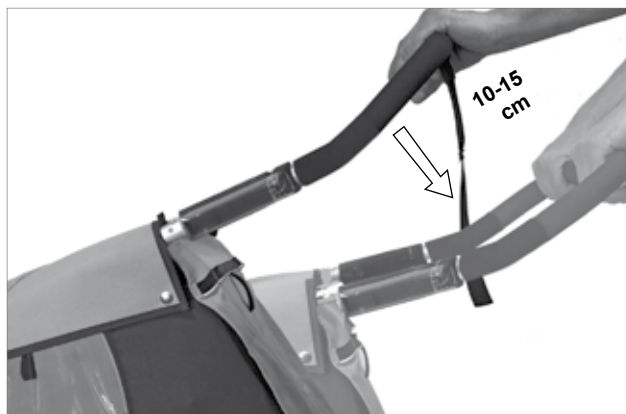

Nota bene: per accertarti se il tuo Croozer sia sovraccaricato o meno, puoi eseguire questo semplice test **SENZA BAMBINI**. Abbassa il maniglione di spinta del passeggino carico di circa 10-15 cm per sollevare la ruota passeggino. Poi lascia delicatamente il maniglione di spinta. Se il Croozer ritorna immediatamente verso la sua posizione eretta originale, allora il passeggino è stato caricato correttamente. In caso contrario, per es. se il Croozer si ribalta, allora il passeggino è stato sovraccaricato e non può essere utilizzato con tale carico.



AVVERTENZA!

Non utilizzare mai il maniglione di spinta per trasportare pesi, come veicoli per bambini o borse (diversi dal portabiberon per maniglione di spinta disponibile come accessorio). Se sovraccarichi il maniglione di spinta il tuo passeggino può ribaltarsi all'indietro procurando gravi lesioni al tuo bambino.

Sorveglianza da parte di adulti



AVVERTENZA!

Non lasciare mai un bambino nel passeggino da solo, nemmeno per un breve istante. In tua assenza, possono sorgere situazioni imprevedibili e pericolosissime.

Come stazionare il passeggino

Staziona il passeggino unicamente su superficie piane, e bloccalo sempre mediante il freno di stazionamento.



AVVERTENZA!

Inserisci sempre il freno di stazionamento quando lasci il maniglione di spinta del walker o passeggino stazionato/fermo, e spingi delicatamente il Croozer in avanti e tiralo indietro per accertarti che le ruote siano bloccate in piena sicurezza. Se il freno di stazionamento non è stato inserito correttamente, il veicolo può muoversi inavvertitamente, provocando incidenti che possono causare lesioni gravi, anche mortali.

Uso del cinturino di sicurezza

Durante l'uso del passeggino, è di vitale importanza tenere sempre il cinturino di sicurezza intorno al polso. Ricorri all'uso dell'anello di gomma per regolare la lunghezza del cerchio in modo da poterlo indossare comodamente intorno al polso. L'uso del cinturino di sicurezza permette d'impedire che il passeggino possa allontanarsi da te.

Linee guida e consigli per l'uso del passeggino

- Controlla i bambini frequentemente per assicurarti che siano seduti comodamente, che la ventilazione sia adeguata, e che siano adeguatamente vestiti. Tieni sempre ben presente che quando la copertura per la pioggia è stata applicata, la temperatura all'interno del compartimento bambini può alzarsi più rapidamente che in altre situazioni, in particolare in caso di luce del sole diretta. Al contrario, quando fa molto freddo, i bambini seduti nel walker che non hanno la possibilità di muoversi sentono più freddo della persona che spinge il walker. Perciò, quando fa molto freddo, vesti i bambini con vestiti caldi e, se necessario, usa una copertina, come la copertina Cosy o i sacchi passeggino disponibili come accessori. Troverai la lista degli accessori per il Croozer alla fine di questo manuale.
- Non manovrare mai il passeggino sulle scale o in presenza di altri ostacoli. Il movimento a sobbalzi può provocare lesioni al tuo bambino e/o arrecare danni al Croozer.
- Usa sempre la cintura di sicurezza ed assicurati che sia regolata correttamente in modo che il bambino sia posizionato comodamente.

Considerazioni speciali per l'uso come walker

Velocità e capacità di carico

Il Croozer con il kit per walker è destinato all'uso come walker con ruota fissa, ad una velocità superiore a quella

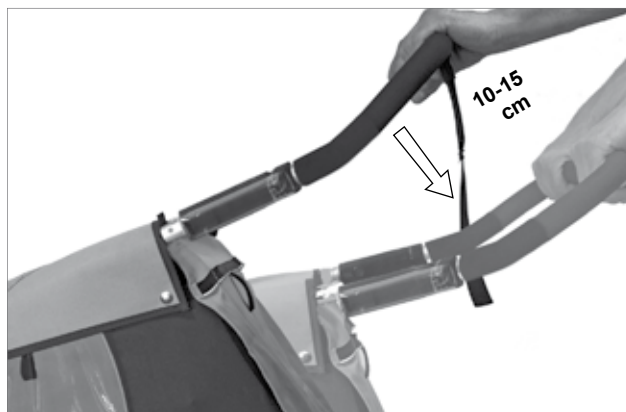

Nota bene: per accertarti se il tuo Croozer sia sovraccaricato o meno, puoi eseguire questo semplice test. Abbassa il maniglione di spinta del passeggino carico di circa 10-15 cm per sollevare la ruota walker. Poi lascia delicatamente il maniglione di spinta. Se il Croozer ritorna immediatamente verso la sua posizione eretta originale, allora il passeggino è stato caricato correttamente. In caso contrario, per es. se il Croozer si ribalta, allora il passeggino è stato sovraccaricato e non può essere utilizzato con tale carico.

corrispondente al passo d'uomo. Perciò, il passeggino non può essere usato per fare skating o jogging. La differenza tra il passeggino e il walker risiede nel fatto che il walker è più facile da spingere e da controllare in caso di percorrenza di lunghe distanze e scoscese grazie al suo design a ruota fissa. Perciò, si tratta di un walker ideale per fare gite a piedi e per praticare la camminata come attività sportiva.



AVVERTENZA!

Il walker non è approvato per fare jogging o skating. Fare jogging o skating con il walker può dar luogo ad incidenti che possono causare lesioni gravi, anche mortali.

Il walker dispone della stessa capacità di carico del rimorchio per bicicletta (peso massimo ammissibile per bambini e portabagagli). Vedi a pagina 31.



AVVERTENZA!

Non trasportare mai un carico superiore al peso massimo ammissibile. Se sovraccarichi il vano bagagli posteriore o il porta biberon opzionale per maniglione di spinta il tuo Croozer può ribaltarsi all'indietro procurando gravi lesioni al tuo bambino.



AVVERTENZA!

Non utilizzare mai il maniglione di spinta per trasportare pesi, come veicoli per bambini o borse (diversi dal portabiberon per maniglione di spinta disponibile come accessorio). Se sovraccarichi il maniglione di spinta il tuo walker può ribaltarsi all'indietro procurando gravi lesioni al tuo bambino.

Sorveglianza da parte di adulti



AVVERTENZA!

Non lasciare mai un bambino nel walker da solo, nemmeno per un breve istante. In tua assenza, possono sorgere situazioni imprevedibili e pericolosissime.

Come stazionare il walker

Staziona il walker unicamente su superficie piane, e blocca sempre mediante il freno di stazionamento.



AVVERTENZA!

Attiva il freno di stazionamento ogni qualvolta fai salire o scendere bambini sul o dal Croozer, e spingi delicatamente il Croozer in avanti e tiralo indietro per accertarti che le ruote siano bloccate in piena sicurezza. Se il freno di sicurezza non è correttamente attivato, il Croozer potrebbe muoversi inavvertitamente mentre i bambini salgono o scendono causando lesioni gravi.

Uso del cinturino di sicurezza

Durante l'uso del walker, è di vitale importanza tenere sempre il cinturino di sicurezza intorno al polso. Ricorri all'uso dell'anello di gomma per regolare la lunghezza del cerchio in modo da poterlo indossare comodamente intorno al polso. L'uso del cinturino di sicurezza permette d'impedire che il walker possa allontanarsi da te.



AVVERTENZA!

Durante l'uso del walker, è di vitale importanza che teniate sempre il cinturino di sicurezza stretto intorno al polso. In caso contrario, potreste perdere accidentalmente il controllo del walker, provocando incidenti che possono causare lesioni gravi, anche mortali.



Nota bene: quando non è in uso, il cinturino di sicurezza può essere infilato all'interno del vano bagagli.

Linee guida e consigli per l'uso del walker

- Non permettere mai ai bambini di salire, sedersi o appoggiarsi sui bracci di sostegno ruota, per es. quando salgono o scendono dal Croozer.
- Controlla i bambini frequentemente per assicurarti che siano seduti comodamente, che la ventilazione sia adeguata, e che siano adeguatamente vestiti. Tieni sempre ben presente che quando la copertura per la pioggia è stata applicata, la temperatura all'interno del compartimento bambini può alzarsi più rapidamente che in altre situazioni, in particolare in caso di luce del sole diretta. Al contrario, quando fa molto freddo, i bambini seduti nel walker che non hanno la possibilità di muoversi sentono più freddo della persona che spinge il walker.
Quando fa molto freddo, assicurati di vestire i bambini con vestiti caldi e, se necessario, usa una copertina, come la copertina Cosy o i sacchi passeggino disponibili come accessori. Troverai la lista degli accessori per il Croozer alla fine di questo manuale.
- Non manovrare mai il walker sulle scale o in presenza di altri ostacoli. Il movimento a sobbalzi può provocare lesioni al tuo bambino. e/o arrecare danni al Croozer Kid Plus.
- Usa sempre la cintura di sicurezza ed assicurati che sia regolata correttamente in modo che il bambino sia posizionato comodamente.

Come trasportare il tuo Croozer

Il Croozer può essere piegato in modo da assumere dimensioni compatte per il trasporto.

1. Prima di piegarlo, assicurati che il Croozer sia completamente vuoto.
2. Rimuovi, in funzione del caso, il timone, la bandierina di sicurezza, i componenti del kit per passeggino e/o del kit per walker.
3. Rimuovi il maniglione di spinta ed il cinturino di sicurezza. Vedi a pagina 17.
4. Rimuovi le ruote. Vedi a pagina 16.
5. Piega il Croozer. Vedi anche a pagina 11.



AVVISO

Quando il Croozer viene piegato, non lasciare mai che le finestre laterali di plastica rimangano incastrate tra i componenti del telaio, visto che ciò potrebbe arrecare danni alle finestre.

6. Metti tutti i componenti rimossi all'interno del Croozer. Per l'imbottitura utilizza eventualmente materiale di imballaggio.
7. Chiudi la copertura. Vedi a pagina 28.
8. Infilare l'estremità della fascetta di sicurezza per il trasporto nella fibbia (2) in modo da fissare fermamente il Croozer per il trasporto. La fascetta di sicurezza per il trasporto viene conservata in un'apposita tasca (3) sulla parte superiore della copertura.
9. Adesso il Croozer è pronto per il trasporto in macchina.



AVVISO

Assicurarsi che oggetti appuntiti non danneggino la copertura in tessuto o la finestratura trasparente. Utilizza materiale di imballatura.



AVVISO

Non trasportare mai il Croozer Kid Plus – anche se piegato – sul tetto di una macchina, dato che questo potrebbe arrecare danni al rivestimento in tessuto.

Nota bene: Assicurarsi che le parti di metallo del Croozer non danneggino il fondo portabagagli nell'auto o il pavimento, nel caso imballi il Croozer in casa.



10. In caso di viaggio in aereo ecc., raccomandiamo di riporre il Croozer Kid Plus piegato nella sua scatola originale. Per fare ciò è necessario rimuovere il paraurti anteriore. Utilizza materiale di imballatura, per evitare che il Croozer nel cartone possa scivolare.



Ispezioni e manutenzione del Croozer

Per assicurarti che il tuo Croozer possa godere di una lunga e sicura vita utile senza l'insorgere di problemi, è necessario eseguire alcune operazioni di ispezione e di manutenzione ad intervalli regolari. Le ruote, il telaio, il rivestimento in tessuto, il timone, il giunto, il kit per walker e passeggino, le cinture di sicurezza, sistemi di sicurezza Click and Crooze e i perni di sicurezza del tuo Croozer devono essere controllati periodicamente per individuare la presenza di eventuali danni. Se vengono riscontrati danni a carico di uno qualunque di questi componenti, il Croozer non potrà essere utilizzato finché il danno non sarà stato opportunamente riparato.



AVVERTENZA!

Non utilizzare mai il Croozer se non è in perfetto stato di funzionamento. Le parti danneggiate possono dar luogo ad incidenti che possono causare lesioni gravi, anche mortali. Perciò, è d'importanza vitale sottoporre regolarmente il tuo Croozer ad operazioni di manutenzione – almeno una volta all'anno – da parte di un'officina specializzata.



AVVERTENZA!

E' di importanza vitale che le attività di manutenzione descritte in questa sezione siano eseguite a regola d'arte e agli intervalli specificati.

Intervalli d'ispezione

Controlla periodicamente le condizioni generali del tuo Croozer per individuare eventuali componenti che abbiano bisogno di essere riparati o sostituiti. Alcuni componenti devono essere controllati prima di ogni utilizzo, ed altri solo mensilmente. Generalmente, un'ispezione visiva è sufficiente. Ogni componente si trova al proprio posto? Sono presenti strappi sul rivestimento in tessuto? Sono presenti parti metalliche fessurate o deformate? Le cinture di sicurezza sono in buono stato? Le gomme sono in buone condizioni e ben gonfiate? E, se montati, gli accessori sono in perfetto stato di funzionamento? Una checklist completa per le attività d'ispezione viene fornita nella tabella sulla destra.

Intervalli di manutenzione

Sottoporti, almeno una volta all'anno, il tuo Croozer ad operazioni di manutenzione che devono essere eseguite da un'officina specializzata. Gli intervalli di manutenzione effettivamente necessari dipenderanno da diversi fattori, come per esempio le condizioni atmosferiche, le condizioni della strada, il carico, ecc. Se il Croozer non viene utilizzato molto spesso, allora è sufficiente sottoporlo ad una manutenzione annuale eseguita da un'officina specializzata. Se il Croozer Kid Plus viene utilizzato tutti i giorni, anche durante l'inverno, allora raccomandiamo di fare eseguire più spesso la manutenzione da parte di un'officina specializzata, dato che i componenti possono consumarsi molto più rapidamente. Se il rimorchio viene trainato da una bicicletta a pedalata assistita, i componenti del Croozer saranno maggiormente soggetti all'usura, facendo sì che sia necessario accorciare gli intervalli di manutenzione.

Prima di ogni uso/quotidianamente	Cosa bisogna fare?
Ispezione visiva da parte dell'utilizzatore	
Condizioni globali	Controlla se vi sono componenti danneggiati
Rivestimento in tessuto	Controlla se vi sono strappi ecc.
Cinture di sicurezza	Controlla se sono danneggiate e il loro corretto funzionamento
Meccanismi di bloccaggio e perni di sicurezza	Controlla il loro corretto funzionamento e se sono saldamente bloccati
Timone, giunto, bracci sostegno ruota, ruota passeggino	Controlla se vi sono danni e la loro corretta installazione
Attacco delle ruote laterali	Controlla che gli assi siano bloccati saldamente nei loro attacchi.
Perno di sicurezza del timone e nastro di sicurezza	Controlla che siano attaccati correttamente
Sistema di illuminazione (Croozer Kid opzionale)	Controlla il suo corretto funzionamento
Gomme	Controlla la pressione delle gomme Controlla se sono danneggiate o se presentano tagli
Assi a sgancio rapido con sfere di bloccaggio e perni a push button	Controlla il suo corretto funzionamento
Peso contenuto portabagagli e carico sul timone	assicurati che tutti i valori siano nei limiti specificati
Bandierina di sicurezza sul rimorchio per bicicletta	Controlla che la bandierina sia montata
Bicicletta trainante	Controlla che la bicicletta trainante sia in perfetto stato di funzionamento
Freno di stazionamento	controllare il funzionamento di ambedue i lati

Mensilmente	Cosa bisogna fare?
Gomme	Controlla la pressione delle gomme Controlla se sono danneggiate o se presentano tagli Controlla la profondità del battistrada
Assi delle ruote laterali	Pulisci e lubrifica le sfere di bloccaggio e i perni push button

Annualmente*	Cosa bisogna fare?
Controllo manutentivo completo	Il Croozer deve essere sottoposto alla manutenzione da parte di un'officina specializzata
* in funzione del tipo e della frequenza di uso	

Ispezione del timone, del giunto, dei componenti del kit per walker e del kit per passeggino

Ispezionare regolarmente il timone, il giunto, i componenti del kit per walker, la ruota passeggino e i loro rispettivi attacchi per controllare se questi presentano danni. Se un pezzo risulta fessurato, ammaccato, deformato o danneggiato in un modo qualsiasi, il Croozer kit non potrà essere utilizzato con il pezzo danneggiato finché quest'ultimo non sarà stato sostituito o riparato. Fai in modo che tutti i pezzi danneggiati siano riparati o sostituiti immediatamente da un'officina specializzata. Controlla che il dado porta giunto sia stretto saldamente.

Ispezione del rivestimento di tessuto

Controlla regolarmente il rivestimento in tessuto e la copertura due in uno per verificare l'eventuale presenza di danni. I piccoli strappi o buchi possono essere riparati. Nel caso di danni non riparabili, il rivestimento di tessuto deve essere sostituito.



AVVERTENZA!

Il tuo bambino può essere in grado di raggiungere con le mani i raggi delle ruote attraverso gli strappi o i buchi che si sono formati nel tessuto, dando così luogo a lesioni gravi. Se noti strappi o buchi nel tessuto, non utilizzare il Croozer K finché tutti i danni non siano stati opportunamente riparati o fino a quando il rivestimento di tessuto non sia stato sostituito.

Ispezione e manutenzione delle ruote

E' necessario controllare con regolarità l'allineamento delle ruote (centratura laterale e radiale), facendole ricentrare se necessario. Un'ispezione annuale delle ruote eseguita da un'officina specializzata è generalmente sufficiente.

Controllo della pressione e del battistrada delle gomme.

Controlla la pressione delle gomme prima di ogni utilizzo. La pressione minima e massima delle gomme (1) è riportata sulle pareti laterali del pneumatico e non deve essere oltrepassata. Con una pressione troppo bassa le gomme e i cerchioni, mentre si è in movimento, possono venire danneggiati. Con una pressione troppo elevata, le camere d'aria o le gomme possono scoppiare. Le camere d'aria sono provviste di valvole Schrader, conosciute anche come valvole per auto. Avrai bisogno di una pompa con beccuccio adeguato. Non ricorrere mai all'uso di aria compressa, per esempio presso una stazione di servizio, per gonfiare le gomme. Il flusso rapido e l'alta pressione possono gonfiare eccessivamente le gomme, causando lo scoppio della camera d'aria e/o della gomma.

Ispeziona periodicamente le gomme per verificare che la profondità del battistrada sia corretta e l'eventuale presenza di danni o di usura eccessiva. Le gomme consumate o danneggiate possono influenzare negativamente le manovre ed anche scoppiare, dando così luogo ad incidenti che possono arrecare gravi lesioni, anche mortali.



Pulizia e lubrificazione degli assi delle ruote

Le ruote del Croozer sono provviste di un meccanismo speciale che ne facilita l'attacco e lo sgancio. Le sfere di bloccaggio (1) e i perni push button (2) degli assi devono essere puliti e lubrificati con regolarità.



AVVERTENZA!

Le sfere di bloccaggio (1) e i perni push button (2) degli assi devono essere puliti e lubrificati con regolarità. In caso contrario, la ruota potrebbe sganciarsi durante la marcia, dando luogo ad incidenti che possono causare lesioni gravi, anche mortali.

1. Strofina delicatamente l'asse con uno strofinaccio pulito per rimuovere le impurità più grossolane.
2. Se rimangono tracce di impurità intorno al perno push button (2) o alle sfere di bloccaggio (1), allora bisogna pulirli con una piccola spazzola.
3. Lubrifica queste parti, e premi sul push button (3) diverse volte per distribuire uniformemente il lubrificante. Il perno a push button e le sfere di bloccaggio devono essere in grado di muoversi liberamente.
4. Rimuovi tutto il lubrificante in eccesso con uno strofinaccio pulito.

Nota bene: *l'asse può essere lubrificato utilizzando un lubrificante per catene di bicicletta.*

Ispezione del Croozer dopo un incidente

Se il Croozer è stato coinvolto in un incidente, deve essere ispezionato da un'officina specializzata prima che esso possa essere nuovamente utilizzato, anche se non vi è nessun danno evidente. Gli incidenti possono creare minuscole incrinature, anche se piccolissime e spesso invisibili, in corrispondenza di componenti il cui cedimento può compromettere gravemente la sicurezza del veicolo.

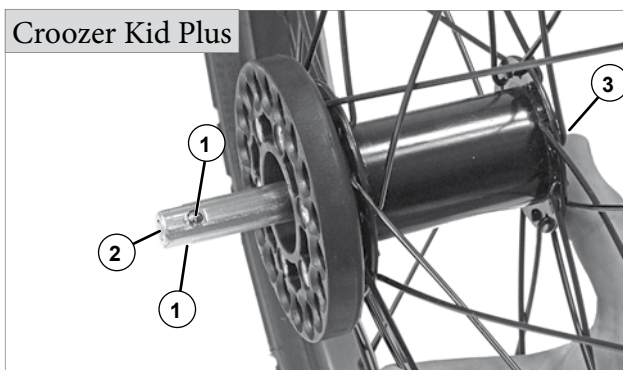
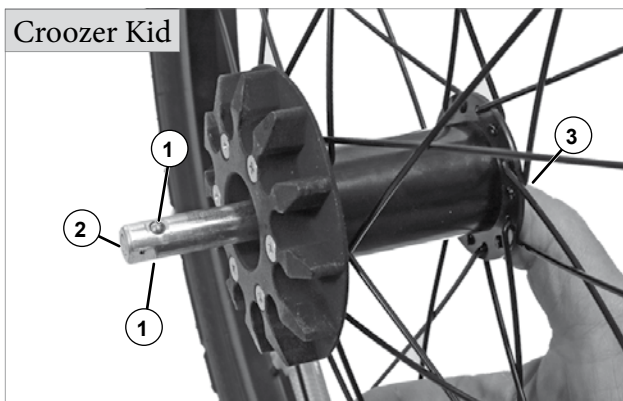

Pulizia e immagazzinaggio del Croozer

Come devo pulire e aver cura del mio Croozer?

Rivestimento in tessuto

Pulisci il rivestimento di tessuto e la seduta con acqua, una soluzione saponata od un detergente casalingo non aggressivo. Utilizza agenti pulenti biodegradabili se possibile per ridurre l'impatto ambientale. Una spazzola morbida può essere utilizzata per pulire le zone con sporcizia resistente.

Non ricorrere mai all'uso di solventi, come la ragia minerale, od altri prodotti chimici aggressivi, dato che questi possono arrecare danni al tessuto, alla seduta e alle finestre di plastica. Non ricorrere mai all'uso di idropulitrici. L'acqua a forte pressione potrebbe arrecare danni al tessuto ed ai finestrini di plastica.

Telaio ed altre parti metalliche

Pulisci le parti metalliche con acqua, una soluzione saponata od un detergente casalingo non aggressivo. Utilizza agenti pulenti biodegradabili se possibile per ridurre l'impatto ambientale. Una spazzola morbida può essere utilizzata per pulire le zone con sporcizia resistente.

Non ricorrere mai all'uso di solventi, come la ragia minerale, od altri prodotti chimici aggressivi, dato che questi possono corrodere le parti metalliche. Non ricorrere mai all'uso di idropulitrici. L'acqua a forte pressione può penetrare all'interno dei cuscinetti delle ruote, accorciando così la loro vita utile.

Per proteggere le parti metalliche dalla corrosione, può essere applicato un sottile film di cera. Il fatto di proteggere le parti metalliche con la cera è particolarmente importante se avete l'intenzione di utilizzare spesso il Croozer in presenza di clima umido, in ambiente salino vicino al mare o durante l'inverno.

Come devo riporre il mio Croozer?

Informazioni generali

Riponi il tuo Croozer, se possibile, in un luogo asciutto, temperato e ben ventilato. La temperatura di deposito minima è pari a -20°C (-4°F); temperature più basse potrebbero rendere fragile il rivestimento in tessuto ed i finestrini di plastica. Se non puoi riporre il tuo Croozer al coperto, allora ricorri all'uso di una copertura impermeabile per proteggerlo dalla pioggia. A questo scopo, raccomandiamo la Copertura garage Croozer, che è disponibile come accessorio.

Evita l'esposizione prolungata alla luce diretta del sole, che può sbiadire col passare del tempo i colori del rivestimento in tessuto.

Se possibile, evita di utilizzare il Croozer in ambienti salini, per esempio vicino al mare, o durante i mesi invernali su strade dove è stato sparso del sale, dato che il sale può corrodere le parti metalliche. Per proteggere le parti metalliche dalla corrosione, applica un film di cera su tutte le superfici metalliche. Questo vale anche per i mesi invernali.

Deposito a lungo termine

Se pensi di non usare il tuo Croozer per un periodo di tempo

prolungato, per esempio durante i mesi invernali, allora prepara il veicolo per l'immagazzinaggio nel modo seguente:

1. Pulisci il Croozer a fondo seguendo le istruzioni descritte qui sopra.
2. Fai asciugare completamente il Croozer, ed applica una cera per proteggere le parti metalliche dalla corrosione.
3. Deposita il Croozer in un luogo asciutto, non polveroso e ben ventilato. Copri il Croozer con un telone impermeabile o con la Copertura garage Croozer, che è disponibile come accessorio.

AVVISO

Per prevenire la formazione di muffa, il Croozer deve essere completamente asciutto e pulito prima di riporlo.

Nota bene: *per risparmiare spazio, il Croozer può essere riposto piegato.*

4. Le camere d'aria perderanno la loro pressione con il passar del tempo. Riporre il Croozer con gomme sgonfie per un periodo di tempo prolungato può danneggiare le gomme. Perciò, se pensate di riporre il Croozer per diverse settimane o mesi, è necessario agganciarlo al muro o al soffitto o sistemarlo in modo che le ruote non tocchino a terra. In caso contrario, controlla la pressione delle gomme periodicamente, e mantieni le gomme sempre gonfie.
5. Prima di usare il tuo Croozer dopo un lungo periodo di ricovero - per esempio, se l'hai riposto per tutto l'inverno - controlla che il suo stato di funzionamento sia perfetto, e fai in modo che sia sottoposto alla manutenzione da parte di un'officina specializzata.

Come preparare il Croozer per lo smaltimento

Il Croozer è estremamente robusto e gode di una lunga vita utile. Ciò nonostante, se il veicolo deve essere smaltito, per es. a causa di gravi danni, allora contatta il tuo rivenditore Croozer, che ti potrà aiutare in modo che lo smaltimento del Croozer, o dei singoli pezzi, avvenga in modo ecologicamente corretto. Inoltre, assicurati di smaltire tutte le parti di consumo, come i pneumatici, in modo ecologicamente corretto. In caso di dubbio, contatta il tuo rivenditore Croozer.

Nota bene: *il tessuto Croozer Kid Plus per principio è resistente alla muffa. Le muffe si nutrono delle materie organiche presenti nel tessuto, per es. residui di cibo, sporco, ecc. e si formano meglio in un ambiente caldo ed umido. Perciò, è molto importante seguire queste linee guida in caso di immagazzinaggio in modo da prevenire la formazione di muffa. Ciò nonostante, se ti capita di notare la presenza di muffa sul tuo Croozer Kid Plus, questa può essere rimossa in caso di lieve entità, utilizzando un agente pulente leggermente alcolico, una soluzione con 5% di essenza di aceto o 5% di carbonato di sodio. NON USARE MAI FUNGICIDI CHIMICI AGGRESSIVI. Questi prodotti chimici sono spesso altamente tossici e possono essere molto nocivi per la salute del tuo bambino. Nei casi di formazione di muffa di grave entità, il rivestimento di tessuto deve essere sostituito. Contatta un rivenditore Croozer.*

Dati Tecnici

Dimensioni con telaio aperto (senza timone) L x P x A	
Croozer Kid for 1 Croozer Kid for 2	109 x 74.5 x 85 cm (43 x 29 x 33 pollici) 111 x 89 x 85 cm (43.7x 35 x 33 pollici)
Croozer Kid Plus for 1 Croozer Kid Plus for 2	108 x 76 x 89 cm (42.2 x 29.9 x 35 pollici) 108 x 90 x 88 cm (44.48 x 35.5 x 34.6 pollici)
Dimensioni con telaio piegato (senza ruote) L x P x A	
Croozer Kid for 1 Croozer Kid for 2	104,5 x 73 x 27,5 cm (40.5 x 29 x 11 pollici) 104,5 x 86,5 x 27,5 cm (41 x 34 x 11 pollici)
Croozer Kid Plus for 1 Croozer Kid Plus for 2	104,5 x 73 x 27 cm (41 x 29 x 10.6 pollici) 104,5 x 86 x 27 cm (41 x 34 x 10.6 pollici)
Larghezza massima delle spalle	
Croozer Kid/Kid Plus for 1 Croozer Kid/Kid Plus for 2	55 cm (23.5 pollici) 68 cm (27.5 pollici)
Altezza massima	
Croozer Kid/Kid Plus for 1 Croozer Kid/Kid Plus for 2	63 cm (24.8 pollici) 63 cm (24.8 pollici)
Spazio per le gambe	
Croozer Kid/Kid Plus for 1 Croozer Kid/Kid Plus for 2	60 cm (23.6 pollici) 60 cm (23.6 pollici)
Peso del telaio vuoto con ruote e maniglione di spinta	
Croozer Kid for 1 Croozer Kid for 2	14,2 kg (31.3 lb) 18 kg (39.6 lb)
Croozer Kid Plus for 1 Croozer Kid Plus for 2	15,9 kg (35 lb) 17,4 kg (38.4 lb)
Massima capacità di carico* (bambini + bagagli)	
Croozer Kid/Kid Plus for 1 Croozer Kid/Kid Plus for 2	35 kg (77 lb), max. 1 bambino 45 kg (100 lb), max. 2 bambini
Di questo vano bagagli posteriore	max. 5 kg (11 lb)
Di questo porta biberon per maniglione di spinta (accessorio)	max. 2 kg (4.4 lb)
Altezza massima dei bambini	
	117 cm (46 pollici)
Età minima dei bambini	
Senza amaca baby	6 mesi (se il bambino è in grado di stare seduto autonomamente)
Con amaca baby (accessorio)	1 mese
Età massima dei bambini	
Senza amaca baby	6 anni
Con amaca baby (accessorio)	10 mesi
Sospensioni Croozer Kid Plus	
	Sospensioni Sylomer® progressive non basate sul peso e prive di manutenzione (regolazione del peso non necessaria con 45 mm di oscillazione e caratteristiche di ammortizzamento).
Temperatura minima durante l'uso/l'immagazzinaggio	
	-20°C (-4°F)
Dimensione ruota/pneumatico, chassis	
	20", 47 - 406 (20 x 1,75 pollici)
Pressione delle gomme raccomandata	
	Valore minimo e massimo riportato sulle pareti laterali del pneumatico
Dimensione ruota/pneumatico, ruota walker	
	16", 47- 305 (16 x 1,75 pollici)
Valvole	
	Schrader (valvola per auto)
Dimensione ruota, ruota passeggino	
	6"

* I limiti di peso valgono unicamente se il carico sul timone è compreso entro l'intervallo specificato da 3 ad 8 kg.. Vedi pagina 31.

Accessori

Sono disponibili diversi accessori per rendere ancora più confortevole l'uso del Croozer. Gli accessori possono essere acquistati da un qualsiasi rivenditore Croozer oppure online: www.croozer.com.

Parasole

Pratico parasole per il tuo bambino. Disponibile nei colori tipici del Croozer



Copertura garage idrorepellente



Amaca baby

Per neonati tra 1 e 10 mesi



Sacco passeggino

Per neonati, Air Tech grigio pietra, rivestimento interno in pile di cotone grigio chiaro, ideale per l'amaca baby



Adattatore baby

Per neonati tra 10 e 24 mesi circa, altezza regolabile, composto da due elementi



Sacco passeggino invernale

Per bambini piccoli, Air Tech grigio pietra, rivestimento interno in pile di cotone grigio chiaro



Tappetino

Misura unica



Dado portagiunto Clic & Crooze universale per un'altra bicicletta da traino



Parapioggia

Per monoposto o biposto



Dado portagiunto Clic & Crooze dado dell'asse in diverse lunghezze e interno in pile di cotone grigio chiaro



Dado portagiunto Clic & Crooz dado dell'asse in diverse lunghezze e dimensioni di filettatura



Sistema di illuminazione per maniglione di spinta per Croozer Kid



Dispositivo di sgancio rapido con dado portagiunto Clic & Crooz



Kit adattatore sci

per sci di fondo o racchette da neve hiking



Dichiarazione di garanzia

In aggiunta alla garanzia di legge, noi di Zwei plus zwei GmbH con sede a Colonia, come produttore, ti concediamo come consumatore per i nostri rimorchi per bicicletta "Croozer Kid" e "Croozer Kid Plus", una garanzia di produttore come di seguito specificata.

Questa garanzia del produttore riguarda il telaio di sicurezza dei nostri rimorchi "Croozer Kid" e "Croozer Kid Plus". Nel disegno a destra, il telaio di sicurezza è contrassegnato in grigio. La garanzia è valida 10 anni a partire dalla data di acquisto del corrispondente Croozer da parte tua come primo acquirente.

Per la rivendicazione della garanzia bisogna presentare la ricevuta con la data di acquisto e consegnare il rimorchio.

Spetta a noi riparare il telaio del rimorchio per bicicletta, provvedere ad una sostituzione, al rimborso del prezzo d'acquisto o metterti a disposizione un nuovo veicolo.

In base alla nostra garanzia di produttore, tu sei consumatore se, come persona naturale, sei il proprietario del rimorchio per bicicletta. Persone che hanno acquistato il rimorchio per bicicletta per rivenderlo o usarlo nell'ambito della loro attività commerciale o autonoma, non sono consumatori in base alla nostra garanzia di produttore.

Ti facciamo osservare che, oltre ai diritti derivanti da questa garanzia, ti sono dovuti anche i diritti legali, soprattutto i diritti di garanzia. Questi diritti eventualmente vantaggiosi non vengono limitati da questa garanzia. La garanzia non tocca i diritti che tu hai nei confronti del venditore presso cui hai acquistato il prodotto.



Assistenza tecnica e reclami relativi alla garanzia

Se un componente qualsiasi del Croozer non funziona correttamente, se il veicolo ha bisogno di assistenza tecnica o per reclami relativi alla garanzia, contatta il rivenditore presso il quale hai acquistato il tuo Croozer. Il rivenditore potrà aiutarti direttamente o provvederà ad inoltrarci il tuo reclamo. Per poter dar corso al tuo reclamo, noi – e/o il tuo rivenditore – avremo bisogno dello scontrino di acquisto originale e del numero di serie del tuo Croozer.

Il numero di serie si trova sull'adesivo applicato in fondo al telaio nero sulla sinistra del vano bagagli.

Distributori

Per la lista completa dei nostri distributori, visita il nostro sito web all'indirizzo www.croozer.com.



PER CONTATTARCI

Zwei plus zwei GmbH
Oskar-Jäger-Straße 125
D-50825 Colonia
Germania
info@croozer.com
www.croozer.com

The logo for CROOZER, featuring the word "CROOZER" in a bold, italicized, sans-serif font. The letters are black with a white outline, and the entire word is set within a thick, black, rounded rectangular border.

www.croozer.com