

Sommario

Sony Ericsson V600 Swissom

Introduzione	3
Complimenti	3
Informazioni legali	3
Simboli informativi	5
Contenuto della confezione	6

Informazioni di base	7
Informazioni sul telefono	8
Panoramica dei menu	9
Operazioni preliminari	10
Tasti e navigazione	13
Chiamate	16
Chiamata video	18
Immissione di lettere	21
Archivio	23
Contatti	24
Lista chiamate	28
Composizione veloce	29
Casella vocale	29

Gestione vocale	30
Trasferimento delle chiamate	32
Gestione simultanea di più chiamate	33
Altre funzioni chiamata	34

Messaggi	38
Messaggi SMS	38
Messaggi MMS	41
Messaggi vocali	44
Cartolina	44
Email	45
Messenger	47
Info area	48

Immagini e suoni	49
Fotocamera e videoregistratore	49
Immagini	52
Radio	54
Composizione di melodie	56

Creazione di filmati	56	Blocco tastiera	78
Registratore	57	Blocco del telefono	79
Vodafone live! e Internet	58	Funzioni aggiuntive	80
Vodafone live!	58	Agenda	80
Internet	59	Attività	81
Download	63	Altre funzioni utili	82
live! Studio	64	Risoluzione dei problemi	86
Lettore multimediale	64	Ripristino totale	86
Connettività	67	Messaggi di errore	86
Sincronizzazione	67	Risoluzione dei problemi	88
Tecnologia wireless Bluetooth™	69	Icone visualizzate in modalità standby	91
Porta a infrarossi	72	Salute e sicurezza	94
Trasferimento di file tramite il cavo USB	73	Avvertenze per la sicurezza	
Impostazioni	74	e il corretto uso	94
Installazione guidata	74	Garanzia limitata	97
Ora e data	75	Declaration of Conformity	100
Schermata iniziale e illuminazione del display ...	75	Indice	101
Motivi	75		
Suonerie e melodie	76		
Profili	77		
Blocco della carta SIM	77		

Introduzione

Questa sezione del manuale dell'utente contiene un sommario che offre la struttura generale del manuale. Per individuare informazioni più specifiche sulla funzionalità del telefono, consultare l'indice in fondo al manuale.

Descrive inoltre il contenuto della confezione del telefono.

Complimenti

Complimenti e grazie per la scelta del telefono Sony Ericsson V600i (personalizzato per Vodafone live!).

Speriamo che gli utenti apprezzeranno questo nuovo telefono 3G, in grado di offrire il meglio della telefonia mobile (compresi l'accesso più veloce a Vodafone live! tramite 3G, le chiamate video, i messaggi video, il download di videoclip e brani musicali (salvati nel telefono o trasmessi tramite streaming sul telefono per essere visualizzati subito).

Informazioni legali

Sony Ericsson

UMTS-GSM 900/1800/1900

Prima edizione (aprile 2005)

Questo manuale dell'utente è pubblicato da Sony Ericsson Mobile Communications AB, senza alcuna precisa garanzia. Sony Ericsson Mobile Communications AB si riserva il diritto di apportare in qualsiasi momento e senza notifica eventuali modifiche e miglioramenti a questo manuale dovuti a errori tipografici, imprecisioni, aggiornamento delle informazioni oppure ad aggiornamenti di programmi e/o dei dispositivi. Tali modifiche verranno inserite nelle edizioni successive del presente manuale.

Tutti i diritti riservati.

©Sony Ericsson Mobile Communications AB, 2005

Numero di pubblicazione: IT/LZT 108 7767 R1A

Importante:

Alcuni dei servizi descritti nel presente manuale non sono supportati da tutte le reti. *Lo stesso vale per il numero internazionale di emergenza 112 GSM.*

Per informazioni relative alla disponibilità di un determinato servizio, contattare il gestore della rete o il provider dei servizi.

Introduzione

Prima di utilizzare il telefono, leggere le *Avvertenze per la sicurezza e il corretto uso* e i capitoli sulla *Garanzia limitata*.

Il telefono cellulare è in grado di scaricare, memorizzare e inoltrare contenuto aggiuntivo, come suonerie. L'utilizzo di tale contenuto potrebbe essere limitato o vietato da alcuni diritti di terze parti, quale a titolo esemplificativo ma non tassativo, la limitazione ai sensi delle leggi sul copyright in vigore. L'utente, e non Sony Ericsson, è interamente responsabile del contenuto aggiuntivo scaricato o inoltrato dal telefono cellulare. Prima di utilizzare tale contenuto aggiuntivo, verificare che l'utilizzo previsto sia adeguatamente o altrimenti autorizzato. Sony Ericsson non garantisce la precisione, l'integrità o la qualità di eventuale contenuto aggiuntivo o di altro contenuto di terze parti. In nessun caso, Sony Ericsson sarà responsabile in alcun modo dell'uso improprio di contenuto aggiuntivo o di contenuto di terze parti.

Il marchio e i logo Bluetooth sono di proprietà di Bluetooth SIG, Inc. e l'utilizzo di tali marchi da parte di Sony Ericsson è autorizzato.

3GPP è un marchio di ETSI in Francia e in altri paesi.

QuickShare™, MusicDJ™, PhotoDJ™ e VideoDJ™ sono marchi o marchi registrati di Sony Ericsson Mobile Communications AB.

Real è un marchio o un marchio registrato di RealNetworks, Inc.

Microsoft, Windows e PowerPoint sono marchi o marchi registrati di Microsoft Corporation negli Stati Uniti e/o in altri paesi.

Mac OS è un marchio di Apple Computer, Inc., registrato negli Stati Uniti e in altri paesi.

T9™ Text Input è un marchio o marchio registrato di Tegic Communications.

T9™ Text Input dispone della licenza per uno o più dei seguenti brevetti: U.S. Pat. Nos. 5,818,437, 5,953,541, 5,187,480, 5,945,928 e 6,011,554; Canadian Pat. No. 1,331,057, United Kingdom Pat. No. 2238414B; Hong Kong Standard Pat. No. HK0940329; Republic of Singapore Pat. No. 51383; Euro. Pat. No. 0 842 463(96927260.8) DE/DK, FI, FR, IT, NL, PT, ES, SE, GB; altri brevetti sono in corso di concessione in altri paesi.

I marchi Java e tutti i marchi e logo basati su Java sono marchi o marchi registrati di Sun Microsystems, Inc. negli Stati Uniti e in altri paesi.

Contratto di licenza con l'utente finale per Sun™ Java™ J2ME™.

1. Restrizioni: il software costituisce informazioni riservate protette da copyright di Sun e la proprietà di tutte le copie è detenuta da Sun e/o dai suoi licenziatari. Il Cliente non dovrà modificare, decompilare, disassemblare, decrittografare, estrarre o altrimenti decodificare il Software. Il Software non può essere concesso in leasing, assegnato o ceduto in sublicenza, interamente o parzialmente.
2. Normative per l'esportazione: il Software, compresi i dati tecnici, è soggetto alle leggi statunitensi sul controllo dell'esportazione, tra cui l'Export Administration Act degli Stati Uniti e normative associate, e può essere soggetto

a normative sull'esportazione o sull'importazione vigenti in altri paesi. Il Cliente accetta di rispettare rigorosamente tutte le normative di cui sopra e si assume la responsabilità di acquisire licenze per l'esportazione, la riesportazione o l'importazione del Software. Il Software non può essere scaricato o altrimenti esportato o riesportato (i) nei seguenti paesi o ad un cittadino o residente degli stessi: Cuba, Iraq, Iran, Corea del Nord, Libia, Sudan, Siria (tale elenco potrà essere periodicamente riveduto) o in qualsiasi paese al quale gli Stati Uniti hanno applicato l'embargo; oppure (ii) in qualsiasi nazione inclusa nell'elenco delle Specially Designated Nations del Ministero del Tesoro degli Stati Uniti o nella Table of Denial Orders del Ministero del Commercio degli Stati Uniti.

3. Restrizione dei diritti: l'utilizzo, la duplicazione o la divulgazione da parte del governo degli Stati Uniti sono soggetti alle restrizioni stabilite nei Diritti dei dati tecnici e nelle Clausole per software in DFARS 252.227-7013(c) (1) (ii) e FAR 52.227-19(c) (2), a seconda dei casi.

Una parte del software di questo prodotto è protetta da copyright © SyncML initiative Ltd. (1999-2002). Tutti i diritti riservati.

Contiene la tecnologia Macromedia® Flash™ di Macromedia, Inc. Copyright © 1995-2003 Macromedia, Inc. Tutti i diritti riservati.

Macromedia, Flash, Macromedia Flash e Macromedia Flash Lite sono marchi o marchi registrati di Macromedia, Inc. negli Stati Uniti e in altri paesi.

Altri nomi di prodotti e società citati nel presente documento possono essere marchi dei rispettivi proprietari.

Qualsiasi diritto non espressamente garantito nel presente manuale è riservato.

Simboli informativi

Il presente manuale dell'utente contiene i seguenti simboli informativi:

- Utilizzare i tasti di selezione o navigazione per scorrere e selezionare.

-
- Vedere anche pagina ...

Per ulteriori informazioni, vedere anche ► *13 Tasti e navigazione.*

Introduzione

Contenuto della confezione

La confezione contiene:

- un telefono
- una batteria standard
- un caricabatterie
- un cavo USB
- un auricolare vivavoce stereo portatile
- un CD contenente il software
- una Guida introduttiva a Vodafone live!
- un manuale dell'utente (quello che si sta leggendo)

➔ *10 Operazioni preliminari* per informazioni sul montaggio e sull'uso del telefono.



Informazioni di base

Questo capitolo contiene le informazioni di base sulle operazioni preliminari da effettuare con il telefono. Descrive come montare e accendere il telefono; sarà quindi possibile utilizzare l'installazione guidata per impostare rapidamente il telefono.

Descrive come utilizzare le funzioni chiamate come l'esecuzione di una chiamata voce o video, come utilizzare i contatti e come immettere il testo.







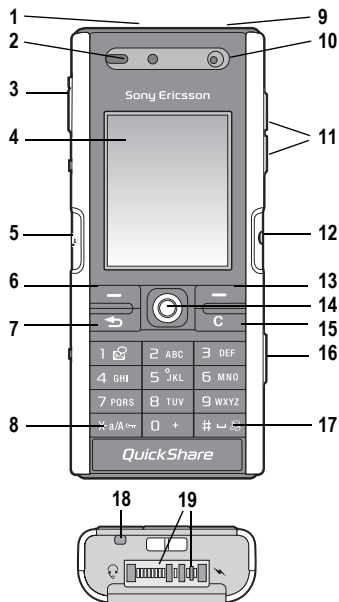



Contiene inoltre una rapida panoramica dei componenti del telefono, delle principali funzioni dei tasti e delle opzioni disponibili nei menu.

Informazioni di base

Informazioni sul telefono



Panoramica del telefono

- 1 Porta a infrarossi
- 2 Altoparlante
- 3 Porta USB
- 4 Schermo
- 5  Tasto Chiamata video
- 6, 13  Tasti di selezione
- 7  Tasto Indietro
- 8  Tasto Flash
- 9  Pulsante di accensione/spegnimento
- 10 Fotocamera per chiamata video
- 11  Zoom fotocamera, pulsanti del volume
- 12  Vodafone live!
- 14  Tasto di navigazione
- 15  Tasto Cancella
- 16  Pulsante della fotocamera
- 17  Tasto Silenzioso
- 18 Microfono
- 19 Connettore per cuffia stereo e caricabatterie

Per ulteriori informazioni sui tasti e sulla navigazione,
➔ 13 Tasti e navigazione.

Panoramica dei menu

1. Svago

Giochi
VideoDJ™
PhotoDJ™
MusicDJ™
Registratore

2. Vodafone live!*

3. Lettore multimed.

4. Fotocamera

5. Messaggi

Invia nuovo
Posta in arrivo
Bozze
Posta in uscita
Messaggi inviati
Messenger
Chiama cas. voc.
Email
Messaggi salvati
Modelli
My Gallery
Impostazioni

6. Archivio

Immagini
Video
Suoni
Motivi
Pagine Web
Giochi
Applicazioni
Altro

7. Organizer

Servizi in linea**
Applicazioni
Sveglia
Agenda
Attività
Note
Flash
Telecomando
Timer
Cronometro
Calcolatrice
Memo codici

8. Rubrica

Opzioni:
Composiz. veloce
Rubrica
Biglietto personale
Gruppi
Numeri SIM
Numeri speciali
Avanzate
Nuovo contatto

9. Servizi in linea**/ Sveglia

10. Radio

11. Chiamate

12. Impostazioni

Generali

Profili
Ora e data
Lingua
Gestione vocale
Nuovi eventi
Stato telefono
Scelte rapide
Utilizza come
Blocchi
Impostaz. guidata
Consigli e sugger.
Ripristino totale

Suoni e avvisi

Volume suoneria
Suoneria
Silenzioso
Incrementale
Avv. vibrazione
Avviso messaggio
Suono tasti

Display

Sfondo
Motivi
Schermata iniziale
Screen saver
Luminosità
Orol.mod.cons.rid.
Mod. nomi linea**

Chiamate

Trasferisci ch.
Passa a linea 1/Passa a linea 2**
Gest. chiamate
Tempo e costo
Mostra/nasc. Num.
Viva voce

Connettività

Bluetooth
Porta infrarossi
Sincronizzazione
Gestione telefono
Reti mobili
Comunic. dati
Impostaz. Internet
Impost. streaming
Impost. Java™
Accessori

* Vodafone live!. Pagina Web non in linea con collegamenti diretti ai servizi in linea.

**Questo servizio non è disponibile in tutti i paesi.

Informazioni di base

Operazioni preliminari

Montaggio del telefono

Prima di utilizzare il telefono è necessario:

- Inserire la carta SIM
- Collegare e caricare la batteria.

Carta SIM

Sottoscrivendo un abbonamento con il proprio gestore di rete, si riceve una carta SIM (Subscriber Identity Module). La carta SIM contiene un chip con il numero di telefono, i servizi inclusi nell'abbonamento, i nomi e i numeri dei contatti e così via.

Nota: Se la carta SIM viene utilizzata anche in un altro telefono, assicurarsi di salvare le informazioni su tale carta prima di rimuoverla dall'altro telefono. I contatti, ad esempio, potrebbero essere stati salvati nella memoria del telefono.

Informazioni sulla carta SIM e sulla batteria

Spegnere sempre il telefono e scollegare il caricabatterie prima di inserire o rimuovere la carta SIM.

Nota: Durante il caricamento, potrebbero essere necessari fino a 30 minuti prima che venga visualizzata l'icona della batteria.

Per inserire la carta SIM e la batteria

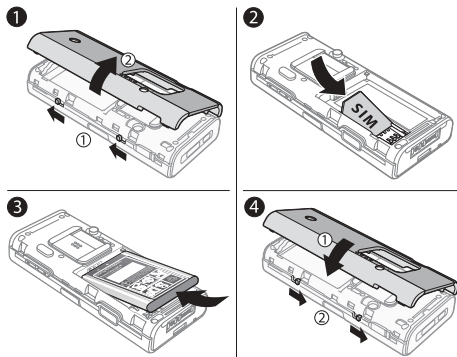

1. Rimuovere il coperchio della batteria sollevandolo dopo aver fatto scorrere i due fermi a lato del telefono, come mostrato nell'illustrazione.
2. Inserire la carta SIM nel relativo supporto. Assicurarsi che i contatti dorati della carta SIM siano rivolti verso il basso e l'angolo tagliato sia allineato correttamente.
3. Posizionare la batteria nella parte posteriore del telefono con l'etichetta rivolta verso l'alto e i connettori posti uno di fronte all'altro.

4. Collocare il coperchio della batteria come illustrato nell'immagine e riportare i due fermi in posizione.

Per caricare la batteria

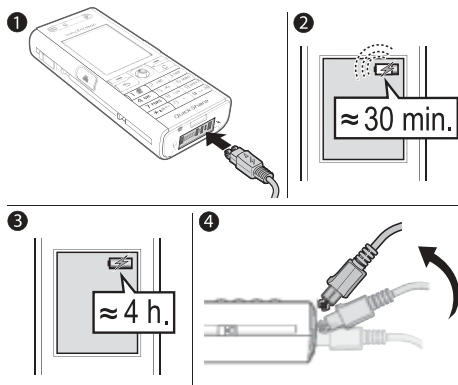

1. Collegare il caricabatterie al telefono. Il simbolo presente sulla spina deve essere rivolto verso l'alto.
2. Durante il caricamento, potrebbero essere necessari fino a 30 minuti prima che venga visualizzata sullo schermo l'icona della batteria.

3. Attendere circa 4 ore o fino a quando l'icona della batteria non indica che la batteria è completamente carica. Se non viene visualizzata l'icona della batteria dopo questo periodo, premere un tasto per attivare lo schermo.
4. Rimuovere il caricabatterie inclinando la spina verso l'alto.

Codice PIN (Personal Identification Number)

Per attivare i servizi nel telefono potrebbe essere necessario un codice PIN (Personal Identification Number). Il PIN è associato alla carta SIM e non al telefono. Il codice PIN viene fornito dal gestore di rete. Durante l'immissione del PIN, ogni cifra viene visualizzata come *, a meno che il PIN non inizi con le stesse cifre di un numero di emergenza, ad esempio 112. Questo avviene affinché sia possibile vedere e chiamare un numero di emergenza senza dover immettere il PIN.

Se durante l'esecuzione di questa operazione si commette un errore, eliminare la cifra errata premendo il tasto **C**.

Nota: Se il PIN non viene immesso correttamente per tre volte di seguito, la carta SIM si blocca e viene visualizzato il messaggio PIN bloccato. Per sbloccarlo, occorre immettere il codice PUK (Personal Unblocking Key) ➔ 77 Blocco della carta SIM.

Informazioni di base

Servizi disponibili

Alcuni servizi e funzioni illustrati in questa guida variano a seconda della rete o dell'abbonamento. Pertanto, alcuni menu potrebbero non essere disponibili sul telefono. Consultare il gestore della rete per ulteriori informazioni sull'abbonamento.

Accensione del telefono ed esecuzione delle chiamate

Prima di accendere il telefono, assicurarsi che sia carico e che la carta SIM sia inserita. Dopo aver acceso il telefono, è possibile utilizzare l'installazione guidata al fine di configurare il telefono per un uso semplice e rapido.

Per accendere il telefono

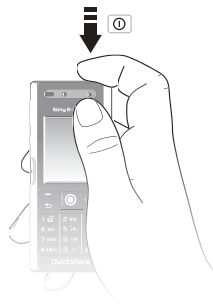

1. Tenere premuto .
2. Immettere il PIN della carta SIM, se richiesto.
3. Al primo avvio, selezionare la lingua in cui visualizzare i menu.
4. ► **Si** per utilizzare l'impostazione guidata, quindi seguire le istruzioni visualizzate. L'impostazione guidata può essere avviata dal sistema di menu in qualsiasi momento,
► **Impostazioni** ► la scheda **Generali** ► **Impostaz. guidata**.

Per effettuare e ricevere le chiamate

Immettere il numero di telefono (con l'eventuale prefisso internazionale e locale) ► **Chiama** per effettuare la chiamata oppure tenere premuto  per effettuare una chiamata video. ► **Termina** per terminare la chiamata. Quando il telefono squilla ► **Rispondi**.

Tasti e navigazione

Dalla modalità standby, premere  per accedere al **menu principale**, in cui sono visualizzati i menu sotto forma di icone. Alcuni sottomenu includono delle schede. Spostarsi a una scheda utilizzando il tasto di navigazione e selezionare un'opzione.

La **schermata di standby** viene visualizzata quando non si stanno effettuando chiamate o non si stanno utilizzando i menu. Visualizza, ad esempio, il nome del gestore, l'ora e la data. Nella parte superiore della schermata di standby si trova la barra di stato.

Dai menu, ► **Altro** per accedere ad una lista di opzioni. Esistono diverse alternative nella lista di opzioni a seconda dei menu nei quali ci si trova.

Nel telefono sono disponibili ulteriori informazioni, spiegazioni o suggerimenti sui menu o sulle funzioni selezionate. Scorrere fino alla voce di menu ► **Info**.

La barra di stato nella parte superiore della schermata contiene delle icone che forniscono informazioni sul telefono e le relative funzioni, ► *91 Icone visualizzate in modalità standby.*

-
-  Premere per accedere al menu principale dalla modalità standby.
Premere per selezionare le voci evidenziate.
Durante una chiamata, premere per visualizzare una lista di opzioni.









 -  Per spostarsi tra i menu e le schede.

 -  Premere per selezionare le opzioni mostrate immediatamente sopra questi tasti sullo schermo.

 -  Premere per tornare al livello superiore nei menu.
Tenere premuto per tornare in modalità standby o per terminare una funzione.

 -  Premere per eliminare elementi, quali immagini, suoni e contatti.
Durante una chiamata, tenere premuto per disattivare il microfono.
-

Informazioni di base

	Tenere premuto per effettuare una chiamata video o per entrare in modalità chiamata video.
	Premere per aprire il menu Attività, ➡ <i>38 Menu Attività.</i>
	Premere per scattare una foto o registrare un videoclip.
	Tenere premuto per chiamare il servizio di casella vocale (se impostato).
 - 	Tenere premuto uno di questi tasti per visualizzare un contatto che inizia con una lettera specifica.
 - 	Premere uno di questi tasti, quindi premere Chiama per eseguire la composizione veloce.

	In modalità standby, premere per visualizzare informazioni sullo stato. Per rifiutare una chiamata, premere due volte in rapida successione durante la ricezione di una chiamata. Premere una volta per disattivare la suoneria durante la ricezione di una chiamata. Durante una chiamata, premere per aumentare il volume. Durante l'utilizzo del lettore multimediale (anche quando è ridotto a icona), premere per aumentare il volume. Tenere premuto per passare al brano precedente. Durante l'utilizzo della fotocamera, premere per ingrandire. Tenere premuto per effettuare la composizione vocale oppure pronunciare la parola magica (se impostata), ➡ <i>30 Composizione vocale.</i>
---	--



In modalità standby, premere per visualizzare informazioni sullo stato.

Per rifiutare una chiamata, premere due volte in rapida successione durante la ricezione di una chiamata.

Premere una volta per disattivare la suoneria durante la ricezione di una chiamata.

Durante una chiamata, premere per diminuire il volume.

Durante l'utilizzo del lettore multimediale (anche quando è ridotto a icona), premere per diminuire il volume. Tenere premuto per passare al brano successivo.

Durante l'utilizzo della fotocamera, premere per ridurre.



Durante l'utilizzo della fotocamera, premere per attivare il flash.



Tenere premuto per impostare il telefono in modalità silenziosa. Premere una volta per disattivare la suoneria durante la ricezione di una chiamata.

Lingua del telefono

La maggior parte delle carte SIM imposta automaticamente la lingua utilizzata nel menu sulla lingua del paese in cui è stata acquistata la carta SIM. Altrimenti, la lingua predefinita è l'inglese.

È sempre possibile scegliere la lingua in base alla carta SIM premendo 8888 in modalità standby. È sempre possibile scegliere l'inglese premendo 0000 in modalità standby.

Per cambiare la lingua utilizzata nel telefono

1. ► **Impostazioni** ► la scheda **Generali** ► **Lingua** ► **Lingua telefono**.
2. Selezionare una lingua.

Scelte rapide

Per spostarsi più velocemente fra i menu è possibile utilizzare le scelte rapide. È possibile utilizzare le scelte rapide del desktop per accedere rapidamente a un menu ed è possibile utilizzare le scelte rapide predefinite della modalità standby per accedere rapidamente a determinate funzioni.

Utilizzo delle scelte rapide del desktop

Premere per accedere ai menu, quindi immettere il numero del menu in cui si desidera andare. Ad esempio, per andare alla quinta voce del menu, premere . Per andare alla decima, undicesima e ventesima voce del menu, premere rispettivamente , e . Per tornare in modalità standby, tenere premuto .





Informazioni di base

Utilizzo delle scelte rapide della modalità standby

È possibile utilizzare le scelte rapide predefinite e utilizzare i tasti di navigazione per andare direttamente a una determinata funzione in modalità standby.

Scelte rapide predefinite dalla modalità standby

Nel telefono Vodafone live! sono disponibili le seguenti scelte rapide predefinite dalla modalità standby:

- Premere  per utilizzare **Invia nuovo** messaggio.
- Premere  per utilizzare **Agenda**.
- Premere  per accedere al **Menu Attività**.
- Premere  per utilizzare **Rubrica**.

Per modificare una scelta rapida dalla modalità standby

- ▶ **Impostazioni** ▶ la scheda **Generali** ▶ **Scelte rapide** e selezionare la scelta rapida che si desidera modificare
- ▶ **Modifica**. Premere  per eliminare la scelta rapida.

Chiamate

Prima di eseguire e ricevere chiamate, è necessario accendere il telefono ed essere nel raggio di copertura di una rete.

➡ **12 Accensione del telefono ed esecuzione delle chiamate**.
Per effettuare una chiamata video, ➡ **18 Chiamata video**.

Reti

All'accensione, il telefono seleziona automaticamente la rete di origine, se ci si trova in una zona coperta. Se ci si trova in una zona non coperta da tale rete, è possibile utilizzarne un'altra, purché il gestore di rete abbia stipulato un'apposita convenzione. Questa funzione si chiama roaming.



È possibile selezionare la rete da utilizzare o aggiungere una rete alla lista di quelle preferite. È inoltre possibile modificare l'ordine di selezione delle reti durante una ricerca automatica. Per visualizzare tutte le opzioni disponibili ▶ **Impostazioni** ▶ la scheda **Connettività** ▶ **Reti mobili**. Utilizzare  o  per scorrere le diverse schede

Per effettuare una chiamata

1. Immettere il numero di telefono Immettere il numero di telefono (con l'eventuale prefisso internazionale e locale).
2. ▶ **Chiama** per effettuare una chiamata voce o tenere premuto  per effettuare una chiamata video.
▶ **Altro** per visualizzare altre opzioni.
3. ▶ **Termina** per terminare la chiamata.

È possibile chiamare i numeri presenti nella lista chiamate e nei contatti, ➡ **24 Contatti** e ➡ **28 Lista chiamate**. È anche possibile effettuare chiamate utilizzando la voce, ➡ **30 Gestione vocale**.

Per modificare il volume dell'altoparlante

Premere  o  per aumentare o diminuire il volume dell'altoparlante durante una chiamata.

Per utilizzare l'altoparlante durante una chiamata voce

1. ► **Altro** ► **Attiva altop.** per attivare l'altoparlante.
2. ► **Altro** ► **Disattiva altop.** per disattivare l'altoparlante.

Nota: Non tenere il telefono vicino all'orecchio quando si utilizza l'altoparlante, in quanto potrebbe causare danni all'udito.

Per disattivare il microfono

1. Tenere premuto .
2. Per riprendere la conversazione, tenere nuovamente premuto .

Ricezione di chiamate

Quando si riceve una chiamata, il telefono squilla e viene visualizzato il numero del chiamante (se l'abbonamento include il servizio Identificazione della linea chiamante e il numero del chiamante viene identificato).

Se la chiamata in arrivo proviene da un numero della rubrica, vengono visualizzati il nome, il numero e l'eventuale immagine associata. Se la chiamata in arrivo proviene da un numero limitato, viene visualizzato **Privato**.

È possibile rispondere o rifiutare una chiamata utilizzando la voce, ► *31 Come rispondere utilizzando la voce.*

Per rispondere a una chiamata

► **Rispondi.**

Per rifiutare una chiamata

► **Occupato** oppure premere due volte in rapida successione un pulsante del volume.

Chiamate perse

Se una chiamata è andata persa e se **Nuovi eventi** è impostato su **Menu Attività**, la chiamata persa sarà visualizzata nel **Menu Attività**. ► **Chiama** per chiamare il numero della chiamata persa.

Se **Nuovi eventi** è impostato su **Popup**, viene visualizzato **Chiamate perse**: con l'indicazione del numero di chiamate perse. Per visualizzare le chiamate perse nella lista chiamate ► **Si**. Se si desidera visualizzare le chiamate perse in un secondo momento ► **No**.

Per visualizzare le chiamate perse

1. Dalla modalità standby ► **Chiam.** ► la scheda **Perse**.
Utilizzare  o  per scorrere le diverse schede
2. Utilizzare  o  per scorrere fino a un numero e ► **Chiama** per chiamare un numero.

Informazioni di base

Ricomposizione automatica

Per ricomporre un numero

Se la connessione del telefono non riesce e sul display viene visualizzato **Riprovare?** ► **Sì**.

Nota: Non tenere il telefono vicino all'orecchio durante l'attesa. Quando è collegato, il telefono emette un forte segnale acustico.

Il numero viene ricomposto per dieci volte o finché:

- La chiamata viene effettuata.
- Si preme **Annulla**
- Si riceve una chiamata.

La funzione di ricomposizione automatica non è disponibile per le chiamate dati.

Esecuzione di chiamate internazionali

Quando si effettua una chiamata internazionale, il segno + sostituisce il prefisso di chiamata internazionale del paese da cui si sta chiamando. È possibile effettuare una chiamata dall'estero, utilizzando un'altra rete, purché il gestore di rete abbia stipulato un'apposita convenzione con tale rete.

Per effettuare chiamate internazionali

1. Tenere premuto **(D+)** finché sullo schermo non viene visualizzato il segno +.
2. Immettere il prefisso nazionale, quello locale (senza lo zero iniziale) e il numero di telefono, ► **Chiama**.

Chiamate di emergenza

Il telefono supporta i numeri di emergenza internazionali, ad esempio 112 e 911. Tali numeri possono essere generalmente utilizzati in qualsiasi paese, con o senza una carta SIM inserita, se ci si trova in una zona coperta da una rete a 3G (UMTS) o GSM.

Nota: In alcuni paesi, potrebbero essere utilizzati altri numeri di emergenza. È possibile che il gestore di rete abbia salvato nella scheda SIM ulteriori numeri di emergenza locali.

Per effettuare una chiamata di emergenza

Immettere ad esempio il numero di emergenza internazionale 112 ► **Chiama**.

Per visualizzare i numeri di emergenza locali

► **Rubrica** ► **Opzioni** ► **Numeri speciali** ► **Num. emergenza**.

Chiamata video

Con una chiamata video, è possibile vedere sullo schermo la persona con cui si sta parlando.

Quando nella barra di stato nella parte superiore dello schermo viene visualizzata l'icona della rete 3G, è possibile effettuare e ricevere chiamate video da/ad altri telefoni 3G.

Operazioni preliminari



Per effettuare una chiamata video, l'abbonamento di entrambe le persone impegnate nella conversazione deve supportare il servizio 3G (UMTS) ed è necessario trovarsi in una zona coperta da una rete 3G (UMTS). Il servizio 3G (UMTS) è disponibile quando nella barra di stato è visualizzata l'icona 3G.

Modalità demo chiamata video

È possibile utilizzare le funzioni chiamata video senza effettuare una chiamata, ad esempio, se si desidera preparare una visualizzazione e controllare come si presenta prima di chiamare. Tenere premuto . In modalità demo sono disponibili la maggior parte delle funzioni chiamata video.

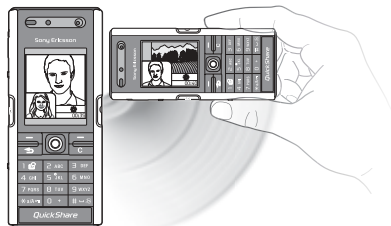

Per effettuare una chiamata video





1. Tenere premuto  quando è disponibile il servizio 3G (UMTS).
2. Immettere il numero di telefono e premere **Chiama**. Per recuperare un numero di telefono in rubrica ► **Chiam...** ► **Rubrica** e scorrere fino al numero da chiamare ► **Chiama** oppure tenere premuto .
3. Premere **Fotocam.** o aprire il coperchio dell'obiettivo per passare dalla fotocamera anteriore a quella posteriore. Tenere il telefono in posizione orizzontale in modo da permettere all'interlocutore di visualizzare l'immagine da una corretta angolazione.

Informazioni di base

È anche possibile effettuare chiamate video dalla modalità standby o da altre applicazioni, quali la rubrica o messaggi.

- In modalità standby, **Chiamate**, evidenziare un numero e premere .
- In modalità standby, evidenziare un numero e premere .
- In un messaggio, evidenziare un numero nel messaggio e premere .

Per regolare la luminosità del video in uscita

Premere  per ridurre la luminosità o  per aumentare la luminosità dell'immagine del video in uscita.

Per ingrandire o ridurre il video in uscita

Premere  per ingrandire il video in uscita e  per ridurlo.

Per accettare una chiamata video in arrivo

Premere **Rispondi**.

Per terminare una chiamata video

Durante una chiamata video in uscita, premere **Termina**.

Opzioni chiamata video

Premere  durante l'utilizzo della fotocamera anteriore per visualizzare e selezionare le seguenti opzioni:

- **Interr. fotocam./Avvia fotocamera** - per attivare o disattivare la fotocamera per il video in uscita. Quando la fotocamera è disattivata viene mostrata un'immagine alternativa.
- **Disattiva altoparl./Attiva altoparl.** - per attivare o disattivare il suono di chiamata in arrivo durante una chiamata video.
- **Disattiva mic./Attiva microfono** - per disattivare e attivare il microfono durante una chiamata video (questa opzione è disponibile durante le chiamate).
- **Alterna immagini** - per scegliere tra il video in arrivo e quello in uscita, nella visualizzazione a tutto schermo.
- **Nasc. imm. picc./Mostra imm. picc.** - per scegliere se nascondere o mostrare l'immagine di piccole dimensioni.
- **Modalità notte** - da utilizzare in condizioni di luminosità ridotta. Questa impostazione incide sul video in uscita.
- **Avanzate** - per visualizzare e selezionare le seguenti opzioni:
 - **Immag. alternat.** - tale immagine viene visualizzata dall'interlocutore quando la fotocamera è disattivata.
 - **Modalità risposta** - scegliere se la fotocamera anteriore deve essere attivata o disattivata quando si risponde ad una chiamata video. La fotocamera anteriore eventualmente disattivata al momento della risposta, potrà essere attivata facilmente premendo Fotocamera.
 - **Qualità fotocam.** - per selezionare la qualità dell'immagine da utilizzare per il video in uscita. Questa impostazione diventerà effettiva alla chiamata successiva e non durante la chiamata in corso.

- **Rifletti immagine** - per vedere un'immagine speculare del video in uscita. Se si attiva l'immagine speculare, ci si vedrà riflessi come in uno specchio. L'immagine visualizzata dall'interlocutore non sarà specchiata.
- **Rubrica** - per selezionare un contatto da visualizzare durante una chiamata in corso; questa funzione è utile quando si controlla il numero o l'indirizzo email di un contatto (questa opzione è visibile durante le chiamate).
- **Trasferisci suono** - per trasferire l'audio da e a una viva voce tramite Bluetooth.
- **Clip demo** - per attivare o disattivare il videoclip dimostrativo.

Immissione di lettere

Esistono due modi per immettere le lettere, ad esempio, durante la scrittura di un messaggio o l'aggiunta di un nominativo alla rubrica:

- Modalità pressione multipla per l'immissione di testo ogni tasto viene premuto tante volte quante ne occorrono per visualizzare la lettera desiderata.
- Modalità T9™ per l'immissione di testo
Il metodo T9 utilizza un dizionario incorporato per il riconoscimento della parola in funzione della sequenza di tasti premuti. In questo modo, è sufficiente premere ogni tasto una volta sola, anche se la lettera desiderata non è la prima di quel tasto.

Lingue per la scrittura

Prima di iniziare a immettere lettere, occorre selezionare le lingue da utilizzare durante la scrittura.

Per selezionare la lingua da utilizzare per la scrittura



1. ► **Impostazioni** ► la scheda **Generali** ► **Lingua** ► **Lingua di scrittura**.
2. Scorrere fino a ciascuna lingua che si desidera utilizzare e selezionarla. ► **Salva** per uscire dal menu.

Durante la scrittura, è possibile cambiare la lingua selezionata tenendo premuto .





Per immettere le lettere utilizzando il metodo di immissione Multitap

1. Per immettere il testo, è necessario avere attivato una funzione che consenta l'immissione di testo, come ad esempio ► **Messaggi** ► **Invia nuovo** ► **SMS**.
2. Premere più volte il tasto appropriato,  -  WXYZ,  + o , fino a visualizzare il carattere desiderato sullo schermo. È possibile vedere i caratteri disponibili per la scelta nella casella nell'angolo superiore destro dello schermo.

Esempio:

- Per immettere la lettera "A", premere una volta  ABC.
- Per immettere la lettera "B", premere due volte  ABC.





Informazioni di base

- Per passare dalle lettere maiuscole alle minuscole e viceversa, premere , quindi immettere la lettera.
- I pulsanti del volume possono essere utilizzati come scelta rapida per alcune lettere. Per immettere la lettera "B", tenere premuto il  pulsante del volume e premere . Per immettere la lettera "C", tenere premuto il pulsante del volume  e premere .

Per inserire lettere con la modalità T9™ per l'immissione di testo

1. Per immettere il testo, è necessario avere attivato una funzione che consenta l'immissione di testo, come ad esempio ► **Messaggi** ► **Invia nuovo** ► **SMS**.
2. Ad esempio, per scrivere la parola "Jane", premere , , , .
3. Se la parola visualizzata è quella desiderata, premere  per accettarla e aggiungere uno spazio. Per accettare una parola senza aggiungere uno spazio, premere . Se la parola visualizzata non è quella desiderata, premere  o  per visualizzare parole alternative. Per accettare la parola suggerita e aggiungere uno spazio premere .
4. Proseguire con la scrittura del messaggio. Per immettere un punto o altri segni di punteggiatura, premere , quindi  o  ripetutamente. Accettare premendo .

Per aggiungere parole al dizionario del metodo di immissione T9





1. Durante l'immissione delle lettere, ► **Altro** ► **Modifica parola**.
2. Modificare la parola utilizzando la modalità pressione multipla. Spostarsi tra le lettere con  e . Per eliminare un carattere, premere . Per eliminare l'intera parola, tenere premuto .
3. Una volta modificata la parola ► **Inserisci**. La parola viene aggiunta al dizionario del metodo di immissione T9. Alla successiva immissione di questa parola utilizzando il metodo di immissione T9, la stessa verrà visualizzata tra le parole alternative.

Per selezionare un altro metodo di scrittura

Prima o durante l'immissione di lettere, tenere premuto  per selezionare un altro metodo di scrittura.

Lista di opzioni

Prima o durante l'immissione di lettere, ► **Altro** per visualizzare una lista di opzioni. La lista può comprendere tutte o alcune delle opzioni elencate di seguito:

- **Aggiungi simbolo** - Vengono visualizzati simboli e segni di punteggiatura come **?** e **,** (virgola). Per spostarsi tra i simboli, utilizzare , ,  e .
- **Agg. elemento** - viene mostrato un elenco di immagini, melodie, suoni, modelli e animazioni.

- **Modifica parola** - solo per il metodo di immissione T9. Per modificare la parola suggerita utilizzando la modalità pressione multipla.
- **Lingua di scritt.** - viene visualizzato l'elenco di lingue disponibili.
- **Metodo di scritt.** - viene visualizzata una lista dei metodi disponibili per la lingua corrente.
- **Dizionario (T9)** - per attivare o disattivare il dizionario della modalità T9 per l'immissione di testo.
- **Suggerisci parola** - per scegliere se visualizzare le parole suggerite quando si scrive una parola.
- **Parole personali** - per gestire le parole aggiunte al dizionario.
- **Non accentate** - per disattivare i caratteri specifici di una lingua per risparmiare spazio. Questa opzione è disponibile per alcune lingue di scrittura.

Archivio

Utilizzare Archivio per gestire i file salvati nella memoria del telefono. Elementi quali **Immagini**, **Video**, **Suoni**, **Motivi**, **Giochi**, **Applicazioni** e **Pagine Web** vengono salvati come file nelle cartelle. I file che non vengono riconosciuti dal telefono vengono salvati nella cartella **Altro**. Nelle cartelle predefinite è possibile creare sottocartelle personali, nelle quali spostare i file salvati. È inoltre possibile trasferire i file salvati a un computer,

➡ **72 Trasferimento di file tramite Bluetooth** e ➡ **73 Trasferimento di file tramite il cavo USB.**

Se si evidenzia un file nella cartella **Immagini** o **Suoni** ► **Altro** ► **Utilizza come**, è possibile utilizzare il file per diversi scopi. È possibile, ad esempio, impostare un suono come suoneria, impostare un'immagine come screen saver o aggiungere un'immagine a un contatto.

Per spostare un file in una cartella

1. ► **Archivio** e aprire una cartella.
2. Scorrere fino a un file, ad esempio un'immagine che si desidera spostare ► **Altro** ► **Gestisci file** ► **Sposta in cartella**.
3. Selezionare la cartella in cui si desidera spostare il file oppure selezionare **Nuova cartella** e assegnare un nome alla cartella ► **OK**.

Per creare una sottocartella

1. ► **Archivio** e aprire una cartella.
2. ► **Altro** ► **Nuova cartella** e immettere un nome per la cartella.
3. ► **OK** per salvare la cartella.

Per selezionare diversi file

1. ► **Archivio** e selezionare un file ► **Altro** ► **Seleziona** ► **Seleziona diversi**.
2. Scorrere e selezionare più file premendo **Seleziona** o **Deselez.**

Informazioni di base

Per selezionare tutti i file di una cartella

► **Archivio** e selezionare un file ► **Altro** ► **Seleziona** premere **Sel.tutto** o **Deseleziona tutto** per rimuovere la selezione.

Per spostare o copiare file nel computer

- ➡ 72 *Trasferimento di file tramite Bluetooth e*
- ➡ 73 *Trasferimento di file tramite il cavo USB.*

Informazioni sui file

Gli elementi scaricati o ricevuti utilizzando uno dei metodi di trasferimento disponibili possono essere protetti da copyright. Se un file è protetto, potrebbe non essere possibile copiarlo o inviarlo. È possibile scegliere di visualizzare informazioni relative al file.

Contatti

È possibile salvare le informazioni della rubrica nella memoria del telefono, come contatti, oppure nella carta SIM, come nomi e numeri. È possibile scegliere quale rubrica, **Rubrica** o **Numeri SIM**, visualizzare come predefinita.

Per informazioni e impostazioni utili, ► **Rubrica** ► **Opzioni**.

Contatto predefinito

Se si sceglie di utilizzare **Rubrica** come impostazione predefinita, la rubrica visualizzerà tutte le informazioni salvate in **Rubrica**.

Se si seleziona **Numeri SIM** come impostazione predefinita, la rubrica visualizzerà soltanto i nomi e i numeri salvati nella carta SIM.

Per selezionare la rubrica predefinita

1. ► **Rubrica** ► **Opzioni** ► **Avanzate** ► **Rubrica predef.**
2. Selezionare **Rubrica** oppure **Numeri SIM**.



Contatti

I contatti sono come una rubrica in cui è possibile memorizzare nomi, numeri di telefono e indirizzi email. Ai contatti è anche possibile aggiungere immagini, suonerie e informazioni personali, quali compleanno, indirizzi email, Web e postali.

Quando si aggiungono informazioni a un contatto, le stesse vengono organizzate in cinque schede.

Per aggiungere un contatto del telefono

1. ► **Rubrica** ► **Nuovo contatto** ► **Aggiungi**.
2. Immettere direttamente il nome oppure premere **Aggiungi** e immettere il nome ► **OK**.
3. Immettere direttamente il numero oppure premere **Aggiungi** e immettere il numero ► **OK**.
4. Selezionare un tipo di numero.

5. Scorrere tra le schede utilizzando  e . Selezionare i campi per immettere altre informazioni. Per immettere simboli, ad esempio @ in un indirizzo email ► **Simboli** e selezionare un simbolo ► **Inserisci**.
6. Una volta immesse le informazioni ► **Salva**.

Rubrica SIM

Nella carta SIM, è possibile salvare voci come nomi con un solo numero. Il numero di voci che si possono salvare dipende dalla quantità di memoria disponibile nella carta SIM. Vedere **Rubrica** ► **Opzioni** ► **Avanzate** ► **Stato memoria**.

Nota: Per ulteriori informazioni contattare il gestore di rete.

Per aggiungere un numero SIM

Se la rubrica predefinita è rappresentata dai numeri SIM, seguire la stessa procedura utilizzata per l'aggiunta di un contatto del telefono. È possibile aggiungere soltanto nomi e numeri alla rubrica SIM.

Salvare sempre sulla carta SIM

È possibile impostare il telefono in modo che esegua il salvataggio automatico delle voci nella carta SIM. Con questa impostazione, i nomi e i numeri di telefono aggiunti o modificati nella rubrica nella memoria del telefono vengono salvati anche nella carta SIM. Il numero di numeri di telefono che si possono salvare dipende dal tipo di carta SIM.

Per salvare automaticamente nomi e numeri telefonici nella carta SIM

1. ► **Rubrica** ► **Opzioni** ► **Avanzate** ► **Salva aut. in SIM**.
2. Selezionare **Attiva**.

Controllo della memoria

La funzione Stato memoria consente di controllare le posizioni libere nella memoria del telefono e della carta SIM.

Se la memoria è piena, è necessario eliminare qualche contatto per poterne aggiungere di nuovi, ► **27 Per eliminare un contatto**.

Per controllare la memoria





- **Rubrica** ► **Opzioni** ► **Avanzate** ► **Stato memoria**.

Immagine e suonerie personali

È possibile aggiungere un'immagine e una suoneria personale ad un contatto del telefono. Quando si riceve una chiamata da quella persona, l'immagine viene visualizzata, purché l'abbonamento supporti il servizio Identificazione della linea chiamante, e viene riprodotta la suoneria personale.

Informazioni di base

Per aggiungere un'immagine o una suoneria a un contatto del telefono

1. ► **Rubrica** e selezionare il contatto al quale si desidera aggiungere un'immagine o una suoneria ► **Altro** ► **Modifica contatto**.
2. Utilizzare , ,  e  per scorrere fino a visualizzare la scheda appropriata. ► **Immagine:** o **Suoneria** ► **Aggiungi**.
3. Selezionare un'immagine o un suono. ► **Salva** per salvare il contatto.

Chiamate ai contatti

È possibile chiamare uno dei numeri salvati come contatti oppure un numero salvato nella carta SIM.

Se la rubrica del telefono è impostata come rubrica predefinita, è possibile scegliere di effettuare la chiamata dalla rubrica o dalla carta SIM.

Se la rubrica SIM è impostata come rubrica predefinita, è possibile chiamare soltanto i numeri nella carta SIM.

Per chiamare un contatto del telefono

1. ► **Rubrica**. Scorrere fino al contatto oppure immettere la prima lettera o le prime lettere del nome del contatto che si desidera chiamare.

2. Quando il contatto è evidenziato, premere  o  per selezionare un numero ► **Chiama**. Per effettuare una chiamata video, tenere premuto  quando il contatto è evidenziato.

Per chiamare un numero SIM

1. ► **Rubrica**. Se la rubrica SIM è impostata come rubrica predefinita, selezionare il nome e il numero che si desidera chiamare dalla lista ► **Chiama**.
2. Se la rubrica del telefono è impostata come rubrica predefinita ► **Rubrica** ► **Opzioni** ► **Numeri SIM** e selezionare il nome e il numero che si desidera chiamare dalla lista ► **Chiama**.

Richiesta di salvataggio

Quando si termina una chiamata o si riceve un messaggio, il telefono può richiedere di aggiungere un numero di telefono o un indirizzo email alla rubrica.





Per attivare la richiesta di salvataggio

- **Rubrica** ► **Opzioni** ► **Avanzate** ► **Richiedi salv.** ► **Attiva**.

Aggiornamento dei contatti

È possibile aggiornare e modificare facilmente le informazioni dei contatti.

Per modificare un contatto del telefono

1. ► **Rubrica** e selezionare un contatto ► **Altro**
► **Modifica contatto**.
2. Utilizzare , ,  e  per scorrere fino alla scheda appropriata e modificare le informazioni desiderate ► **Salva**.

Per modificare un numero SIM

1. Se la rubrica SIM è impostata come rubrica predefinita
► **Rubrica** e selezionare il nome e il numero che si desidera modificare. Se la rubrica del telefono è impostata come rubrica predefinita ► **Rubrica** ► **Opzioni** ► **Numeri SIM**.
Selezionare il nome e il numero da modificare.
2. ► **Altro** ► **Modifica** e modificare il nome e il numero.

Per aggiungere numeri

È possibile aggiornare la rubrica con i numeri chiamati e con i numeri relativi alle chiamate ricevute o perse.

1. ► **Chiamate** dalla modalità standby e selezionare una scheda nella lista chiamate.
2. Scorrere fino al numero che si desidera aggiungere alla rubrica
► **Altro** ► **Salva numero**.
3. Aggiungere il numero a un nuovo contatto o a un contatto esistente.

Per eliminare un contatto

► **Rubrica** e scorrere fino a visualizzare il contatto da eliminare, quindi premere .

Per eliminare tutti i contatti

1. ► **Rubrica** ► **Opzioni** ► **Avanzate** ► **Elimina tutti i cont.**
2. ► **Sì** e immettere il codice blocco ► **OK**. Il codice blocco del telefono predefinito è 0000. I nomi e i numeri salvati nella carta SIM non vengono eliminati.

Elementi predefiniti dei contatti del telefono

Tra i contatti del telefono, quello predefinito viene visualizzato per primo ed è quindi accessibile più rapidamente. Per ogni contatto, è possibile impostare l'elemento da visualizzare per primo tra numero di telefono, indirizzo email e indirizzo Web. Se non si sceglie alcun elemento come predefinito, verrà automaticamente impostato il numero del telefono portatile.

Per impostare l'elemento predefinito di un contatto

1. ► **Rubrica** e scorrere fino a visualizzare il contatto ► **Altro**
► **Seleziona predef.**
2. Selezionare il numero di telefono, l'indirizzo email o l'indirizzo Web che si desidera impostare come elemento predefinito.

Informazioni di base

Invio dei contatti

È possibile inviare i contatti utilizzando uno dei metodi di trasferimento disponibili.

Per inviare un contatto

► **Rubrica** e selezionare un contatto ► **Altro** ► **Invia contatto** e selezionare un metodo di trasferimento.

Per inviare tutti i contatti

► **Rubrica** ► **Opzioni** ► **Avanzate** ► **Invia tutti contatti** e selezionare un metodo di trasferimento.

Sincronizzazione dei contatti

È possibile eseguire il backup dei contatti e sincronizzarli con la rete Vodafone live!.

1. ► **Rubrica** ► **Opzioni** ► **Sincr. contatti**.
2. Se si possiedono più account, selezionare quello da utilizzare ► **Seleziona**. Se nel telefono non è stato configurato un account, ► **68 Per immettere le impostazioni di sincronizzazione remota**.

Nota: Per informazioni dettagliate visitare il sito Web del gestore di rete. Questo servizio non è disponibile in tutti i paesi.

Copia dei contatti

È possibile copiare i nomi e i numeri dalla/nella rubrica del telefono e dalla/nella carta SIM. Scegliere se si desidera copiare tutti o soltanto uno dei numeri SIM.

Nota: Quando si sceglie di copiare tutti i contatti dal telefono alla carta SIM, tutte le informazioni esistenti sulla carta SIM verranno sostituite.

Per copiare i nomi e i numeri nella carta SIM

1. ► **Rubrica** ► **Opzioni** ► **Avanzate** ► **Copia nella SIM**.
2. Selezionare **Copia tutto** oppure **Copia un numero**.

Per copiare nomi e numeri nella rubrica del telefono

1. ► **Rubrica** ► **Opzioni** ► **Avanzate** ► **Copia dalla SIM**.
2. Selezionare **Copia tutto** oppure **Copia un numero**.

Lista chiamate

I numeri telefonici delle chiamate più recenti vengono salvati nella lista chiamate. Le chiamate effettuate, ricevute e perse sono riportate in schede distinte.

Per chiamare un numero dalla lista chiamate

1. ► **Chiam.** dalla modalità standby e selezionare una scheda.
2. Utilizzare , ,  e  per scorrere fino al nome o numero da chiamare ► **Chiama** o tenere premuto  per effettuare una chiamata video.

Per aggiungere un numero dalla lista chiamate alla rubrica

1. ► **Chiam.** dalla modalità standby e selezionare una scheda.
2. Scorrere fino al numero che si desidera aggiungere ► **Altro** ► **Salva numero.**
3. ► **Nuovo contatto** per creare un nuovo contatto oppure selezionare un contatto esistente a cui aggiungere il numero.

Per cancellare la lista chiamate

- **Chiam.** ► la scheda **Tutte** ► **Altro** ► **Elimina tutto.**

Composizione veloce

È possibile salvare i numeri di telefono che si desidera raggiungere più facilmente nelle posizioni 1-9 del telefono.

Per eseguire la composizione rapida

Dalla modalità standby, immettere il numero della posizione e ► **Chiama.**

Per impostare o sostituire i numeri della composizione rapida

1. ► **Rubrica** ► **Opzioni** ► **Composiz. veloce.**
2. Scorrere fino a una posizione nella lista ► **Aggiungi** o ► **Sostituire.**
3. Selezionare un contatto esistente a cui aggiungere il numero di posizione.

Casella vocale

Se l'abbonamento comprende un servizio di casella vocale, i chiamanti possono lasciare un messaggio in segreteria quando non si risponde ad una chiamata.

Chiamare il servizio di casella vocale

È possibile chiamare facilmente la casella vocale tenendo premuto . Se il numero della casella vocale non è stato impostato, verrà richiesto di immettere il numero. ► **Si** per immettere il numero. Il numero viene fornito dal gestore di rete.

Per immettere il numero della casella vocale

- **Messaggi** ► **Impostazioni** ► **Num. casella voc.**

Informazioni di base

Gestione vocale

È possibile utilizzare la voce per:

- Eseguire selezioni vocali: effettuare una chiamata pronunciando il nome.
- Attivare la gestione vocale pronunciando una "parola magica".
- Rispondere alle chiamate e rifiutarle se collegati a un kit viva voce.

I comandi vocali possono essere salvati soltanto nella memoria interna del telefono, non nella carta SIM. Durante la registrazione, assicurarsi di essere in un ambiente silenzioso e cercare di usare nomi chiaramente distinguibili, ➡ *32 Consigli per la registrazione e l'utilizzo di comandi vocali.*

Composizione vocale

È possibile effettuare la composizione vocale pronunciando un comando vocale preregistrato. Avviare la composizione vocale dalla modalità standby utilizzando il telefono, un viva voce portatile, una cuffia Bluetooth o pronunciando la parola magica.

Attivare prima la funzione di composizione vocale e registrare i comandi vocali. Accanto al numero di telefono a cui corrisponde un comando vocale viene visualizzata un'icona.

Per attivare la composizione vocale e registrare nomi

1. ► **Impostazioni** ► la scheda **Generali** ► **Gestione vocale** ► **Composiz. vocale** ► **Attiva** ► **Nuovo com. vocale** ► **Aggiungi** e selezionare un contatto.
2. Se il contatto ha più numeri, utilizzare  e  per visualizzarli. Selezionare il numero di telefono al quale si desidera aggiungere il comando vocale. A questo punto, procedere alla registrazione di un comando vocale, come "cellulare John" per il numero di telefono selezionato.
3. Vengono visualizzate alcune istruzioni. Attendere il segnale e pronunciare il comando che si desidera registrare. Il comando vocale viene riprodotto.
4. Se la registrazione è riuscita ► **Si**. In caso contrario ► **No** e ripetere il passo 3.
5. Per registrare un altro comando vocale relativo a un contatto ► **Nuovo com. vocale** ► **Aggiungi** nuovamente e ripetere i precedenti passi da 2 a 4.

Per effettuare una chiamata dal telefono

1. Dalla modalità standby, tenere premuto uno dei pulsanti del volume.
2. Attendere il segnale e pronunciare il nome precedentemente registrato, ad esempio "cellulare John". Il nome viene riprodotto e la chiamata viene connessa.

Per effettuare una chiamata con un viva voce

Dalla modalità standby, premere il pulsante del viva voce oppure il pulsante della cuffia Bluetooth.

Nome chiamante

È possibile scegliere se ascoltare o meno il nome registrato per il contatto quando si riceve una chiamata da tale contatto.

Per attivare o disattivare la funzione nome chiamante

► **Impostazioni** ► la scheda **Generali** ► **Gestione vocale**
► **Ripr. nome chiam..**

Parola magica

È possibile registrare una parola magica per utilizzarla come comando vocale e accedere con viva voce alla composizione vocale. Aniché tenere premuto un pulsante del volume per effettuare la composizione vocale, pronunciare la parola magica seguita da uno dei comandi vocali registrati. La parola magica è particolarmente utile quando si utilizza un kit viva voce per auto.

Nota: Scegliere una parola o un'espressione lunga, insolita, raramente usata nei dialoghi comuni.

Per attivare e registrare la parola magica

1. ► **Impostazioni** ► la scheda **Generali** ► ► *30 Gestione vocale* ► **Parola magica** ► **Attiva**.
2. Vengono visualizzate alcune istruzioni. ► **Continua**. Attendere il segnale e pronunciare la parola magica.
3. Vengono visualizzate alcune istruzioni. ► **Continua** e selezionare gli ambienti nei quali si desidera che sia attivata la parola magica. È possibile selezionare diverse alternative.

Come rispondere utilizzando la voce

È possibile rispondere o rifiutare le chiamate in entrata con la voce, se si utilizza un viva voce portatile o un kit viva voce per auto.

Nota: È possibile utilizzare solo un file MIDI, WAV, EMY o IMY come suoneria per la risposta vocale.

Per attivare la risposta vocale e registrare i comandi vocali di risposta

1. ► **Impostazioni** ► la scheda **Generali** ► **Gestione vocale** ► **Risposta vocale** ► **Attiva**. Vengono visualizzate alcune istruzioni. ► **Continua**. Attendere il segnale e pronunciare "Rispondi" o un'altra parola. Se la registrazione è riuscita ► **Sì**. In caso contrario ► **No** e ripetere il passo 2.
2. Pronunciare la parola "Occupato" o un'altra parola ► **Sì**.
3. Vengono visualizzate alcune istruzioni. ► **Continua** e selezionare gli ambienti nei quali si desidera che sia attivata la risposta vocale. È possibile selezionare diverse alternative.

Informazioni di base

Per rispondere a una chiamata utilizzando i comandi vocali

Quando il telefono squilla, pronunciare la parola "Rispondi" e la chiamata viene connessa.

Per rifiutare una chiamata utilizzando i comandi vocali

Quando il telefono squilla, pronunciare la parola "Occupato". La chiamata viene rifiutata. La chiamata viene trasferita alla casella vocale, se attiva, oppure il chiamante sente il segnale di occupato.

Modifica dei comandi vocali

È possibile modificare tutti i comandi vocali salvati nella **Rubrica**. Selezionare il contatto per il quale si desidera modificare il comando vocale ► **Altro** ► **Modifica contatto**. Scorrere fino alla scheda appropriata e modificare il comando vocale.

Per registrare nuovamente un comando vocale

1. ► **Impostazioni** ► la scheda **Generali** ► **Gestione vocale** ► **Composiz. vocale** ► **Modifica nomi**.
2. Selezionare un comando vocale ► **Altro** ► **Sostit. sel. voc.**.
3. Attendere il segnale e pronunciare il comando.

Consigli per la registrazione e l'utilizzo di comandi vocali

Se il telefono non è in grado di rilevare il comando vocale, è possibile che si sia verificata una delle seguenti situazioni:

- La voce è troppo bassa, parlare più forte.
- Il telefono è troppo lontano, tenerlo come durante una chiamata.

- Il comando vocale era troppo breve. Deve durare almeno un secondo ed essere composto da più di una sillaba.
- Si è parlato troppo presto o troppo tardi, parlare subito dopo il segnale.
- Non si è registrato il comando vocale con il viva voce collegato. Per la gestione vocale con un kit viva voce, registrare quando il viva voce è collegato.
- L'intonazione è diversa; utilizzare la stessa intonazione con cui si è registrato il comando vocale.

Trasferimento delle chiamate



Se non è possibile rispondere alle chiamate in arrivo, è possibile trasferirle su un altro numero, ad esempio verso la casella vocale.

Nota: Quando la funzione Limita chiamate è attivata, alcune opzioni della funzione Trasferisci chiamate non sono disponibili.

È possibile scegliere tra le seguenti opzioni di trasferimento:

- **Trasfer. sempre** - consente di trasferire tutte le chiamate.
- **Se occupato** - consente di trasferire le chiamate se una conversazione è già in corso.
- **Non raggiungibile** - consente di trasferire le chiamate se il telefono è spento oppure se ci si trova in una zona non coperta dalla rete.
- **Nessuna risposta** - consente di trasferire le chiamate alle quali non si risponde entro un limite di tempo specificato.

Per attivare un trasferimento di chiamata

1. ► **Impostazioni** ► la scheda **Chiamate** ► **Trasferisci ch.**
Utilizzare  o  per scorrere le diverse schede
2. Selezionare un tipo di chiamata, quindi una delle opzioni di trasferimento ► **Attiva**.
3. Immettere il numero telefonico verso cui trasferire le chiamate oppure premere **Ricerca** per trovare il contatto ► **OK**.

Per disattivare un trasferimento di chiamata

Scorrere fino all'opzione di trasferimento ► **Disattiva**.

Per controllare tutte le opzioni di trasferimento

- **Impostazioni** ► la scheda **Chiamate** ► **Trasferisci ch.**
► **Controlla tutto**. Utilizzare  o  per scorrere le diverse schede

Gestione simultanea di più chiamate

Il telefono consente di gestire più chiamate contemporaneamente.

Nota: Quando una chiamata video è in corso e si riceve una seconda chiamata, è necessario terminare la chiamata video per poter rispondere alla seconda chiamata.

Servizio avviso di chiamata

Se il servizio è attivato, si sente un segnale acustico nel caso si riceva una seconda chiamata.

Per attivare o disattivare il servizio avviso di chiamata

- **Impostazioni** ► la scheda **Chiamate** ► **Gest. chiamate** ► **Avviso di chiamata**. Utilizzare  o  per scorrere le diverse schede

Per eseguire una seconda chiamata

1. ► **Altro** ► Chiamata in att. per mettere in attesa la chiamata in corso.
2. Immettere il numero da chiamare ► **Altro** ► **Chiama**.

Ricezione di una seconda chiamata voce

Quando si riceve una seconda chiamata, è possibile effettuare le operazioni riportate di seguito:

- ► **Rispondi** e mettere in attesa la chiamata in corso.
- ► **Occupato** per rifiutare la seconda chiamata e continuare la chiamata in corso.
- ► **Sost. chiam. attiva** per rispondere alla seconda chiamata e terminare la chiamata in corso.

Gestione di due chiamate

Quando una chiamata è in corso e un'altra è in attesa, è possibile effettuare le operazioni riportate di seguito.

- ► **Alterna chiam.** per alternare fra le due chiamate.
- ► **Altro** ► **Conferenza** per unire le due chiamate in una conferenza telefonica.

Informazioni di base

- ► **Altro ► Trasferisci ch.**, per collegare le due chiamate. L'utente verrà scollegato da entrambe.
- ► **Termina** per terminare la chiamata in corso, quindi premere **Si** per riprendere la chiamata in attesa.
- ► **Termina ► No** per terminare entrambe le chiamate.
- Non è possibile rispondere ad una terza chiamata se non si termina una delle prime due chiamate o non le si unisce in una conferenza telefonica.

Conferenze telefoniche

La conferenza telefonica consente di avere una conversazione in comune con un massimo di altre cinque persone. È inoltre possibile mettere una conferenza telefonica in attesa ed effettuare un'altra chiamata.

Nota: Per le conferenze telefoniche potrebbero venire addebitati costi aggiuntivi; per ulteriori informazioni, contattare il gestore di rete.

Per unire le due chiamate in una conferenza telefonica

- **Altro ► Conferenza.**

Per aggiungere un nuovo partecipante

1. ► **Altro ► Chiamata in attesa** per mettere in attesa l e chiamate unite.
2. ► **Altro ► Agg. chiamata** e chiamare il successivo partecipante da includere nella conferenza telefonica.

3. ► **Altro ► Conferenza.**

4. Ripetere i passi da 1 a 3 per includere altri partecipanti.

Per rilasciare un partecipante

- **Altro ► Termina ch. con** e selezionare il partecipante che si desidera disconnettere dalla conferenza telefonica.

Per avviare una conversazione privata

1. ► **Altro ► Conversa con** e selezionare il partecipante con cui si desidera conversare.
2. ► **Altro ► Conferenza** per riprendere la conferenza telefonica.

Altre funzioni chiamata

Numeri personali

È possibile visualizzare, aggiungere e modificare i numeri di telefono personali.

Per verificare i propri numeri telefonici

- **Rubrica ► Opzioni ► Numeri speciali ► Numeri personali** e selezionare una delle opzioni.

Appunti

Per prendere un appunto relativo a un numero durante una chiamata, usare il telefono come strumento per appunti. Quando si premono i tasti numerici, la persona con cui si sta parlando

sente i segnali acustici. Una volta terminata la chiamata, il numero rimane visualizzato sullo schermo. ► **Chiama** per chiamare il numero. ► **Altro** ► **Salva numero** e selezionare un contatto per salvare il numero. Per creare un nuovo contatto e salvare il numero ► **Nuovo contatto**.

Gruppi

È possibile creare un gruppo di numeri e di indirizzi email. In tal modo, è possibile inviare messaggi a più destinatari contemporaneamente, ► *38 Messaggi*.

È anche possibile utilizzare i gruppi (con i numeri) durante la creazione delle liste dei chiamanti consentiti ► *35 Chiamate consentite*.

Per creare un gruppo di numeri e di indirizzi email.

1. ► **Rubrica** ► **Opzioni** ► **Gruppi** ► **Nuovo gruppo** ► **Aggiungi**.
2. Immettere il nome del gruppo ► **Continua**.
3. ► **Nuovo** ► **Aggiungi** per trovare e selezionare il numero di un contatto.
4. Ripetere il passo 3 per aggiungere altri numeri. ► **Conferma**.

Biglietti da visita

È possibile aggiungere il proprio biglietto da visita come contatto.

Per aggiungere il proprio biglietto da visita

► **Rubrica** ► **Opzioni** ► **Biglietto personale** e immettere le informazioni relative al biglietto da visita ► **Salva**.



Per inviare il proprio biglietto da visita

► **Rubrica** ► **Opzioni** ► **Biglietto personale** ► **Invia bigl. person.** e selezionare un metodo di trasferimento.

Come mostrare e nascondere il proprio numero

Se il servizio Identificazione limitata della linea chiamante (CLIR, Calling Line Identification Restriction) è supportato dall'abbonamento, è possibile scegliere di mostrare o nascondere il numero per una chiamata

Per nascondere o mostrare sempre il proprio numero

1. ► **Impostazioni** ► la scheda **Chiamate** ► **Mostra/nasc. Num.** Utilizzare  o  per scorrere le diverse schede
2. Selezionare **Mostra numero**, **Nascondi numero** o **Imp.predef.rete**.

Chiamate consentite

Il servizio di accettazione chiamate consente di ricevere chiamate solo da determinati numeri telefonici. Le altre chiamate vengono automaticamente rifiutate con un segnale di occupato. Se è

Informazioni di base

stata attivata l'opzione di trasferimento delle chiamate **Se occupato**, le chiamate vengono trasferite invece di essere rifiutate con un segnale di occupato. I numeri telefonici delle chiamate rifiutate vengono salvati nella lista chiamate.

Per aggiungere numeri alla lista dei chiamanti consentiti

1. ► **Impostazioni** ► la scheda **Chiamate** ► **Gest. chiamate** ► **Ch. consentite** ► **Solo da lista** ► **Modifica** ► **Aggiungi**. Selezionare un contatto. Utilizzare  o  per scorrere le diverse schede
2. Per aggiungere un gruppo di contatti alla lista dei chiamanti consentiti ► **Gruppi** (è necessario aver creato gruppi ► *35 Gruppi*).

Per accettare tutte le chiamate

► **Impostazioni** ► la scheda **Chiamate** ► **Gest. chiamate** ► **Ch. consentite** ► **Autorizza tutti**. Utilizzare  o  per scorrere le diverse schede

Composizione limitata

Il servizio di limitazione delle chiamate consente di limitare le chiamate in arrivo e in uscita. È necessaria una password che viene fornita dal provider dei servizi.

Nota: Se il trasferimento di chiamata è attivato per le chiamate in arrivo, non è possibile attivare alcune delle opzioni della funzione Limita chiamate.

È possibile limitare le seguenti chiamate:

- **Tutte ch. in usc.** - Tutte le chiamate in uscita.
- **Ch. inter. in usc.** - Tutte le chiamate internazionali in uscita.
- **Int. in usc. roaming** - Tutte le chiamate internazionali in uscita ad eccezione di quelle dirette al proprio paese.
- **Tutte ch. in arr.** - Tutte le chiamate in arrivo.
- **In arr. con roaming** - Tutte le chiamate in arrivo quando ci si trova all'estero (durante il roaming).

Per attivare o disattivare la limitazione delle chiamate

1. ► **Impostazioni** ► la scheda **Chiamate** ► **Gest. chiamate** ► **Limita chiamate** e selezionare un'opzione. Utilizzare  o  per scorrere le diverse schede
2. Selezionare **Attiva** o **Disattiva**, immettere la password ► **OK**.

Abilitazione numeri

La funzione di abilitazione numeri consente di effettuare le chiamate soltanto a determinati numeri memorizzati nella carta SIM. I numeri fissi sono protetti dal PIN2.

Nota: L'attivazione della funzione di abilitazione numeri non esclude la possibilità di chiamare il numero internazionale di emergenza 112.

È possibile salvare numeri parziali. Ad esempio, memorizzando 0123456, si possono effettuare chiamate verso tutti i numeri che iniziano con 0123456.

Nota: Quando la funzione di abilitazione numeri è attivata, non è possibile visualizzare o gestire alcun numero telefonico memorizzato nella carta SIM.

Per attivare o disattivare l'abilitazione numeri

1. ► **Rubrica ► Opzioni ► Numeri speciali ► Abilitaz. numeri** e selezionare **Attiva** o **Disattiva**.
2. Immettere il codice PIN2 ► **OK**, quindi nuovamente ► **OK** per confermare.

Per salvare un numero fisso

► **Rubrica ► Opzioni ► Numeri speciali ► Abilitaz. numeri ► Numeri abilitati ► Nuovo numero** e immettere le informazioni.

Gestione di due linee telefoniche

Se l'abbonamento supporta un servizio linea alternativa, il telefono può disporre di due linee vocali con numeri di telefono diversi.

Per selezionare una linea per le chiamate in uscita

► **Impostazioni ► la scheda Chiamate** e selezionare la linea 1 o 2. Utilizzare  o  per scorrere le diverse schede.

Per modificare il nome di una linea

► **Impostazioni ► la scheda Display ► Mod. nomi linea** e selezionare una delle linee di cui modificare il nome. Utilizzare  o  per scorrere le diverse schede

Durata e costo delle chiamate





Durante una chiamata, la sua durata viene visualizzata sullo schermo. È possibile verificare la durata dell'ultima chiamata e delle chiamate in uscita nonché il tempo totale.

Per verificare la durata delle chiamate

► **Impostazioni ► la scheda Chiamate ► Tempo e costo ► Indic. chiamate**. Utilizzare  o  per scorrere le diverse schede

Segnali acustici

Durante una chiamata, è possibile effettuare operazioni di banca o controllare una casella vocale inviando segnali acustici.

- Per inviare i segnali, premere i tasti  - ,  o .
- Per cancellare il contenuto dello schermo al termine della chiamata, premere .
- Per disattivare i segnali durante una chiamata, ► **Altro ► Disattiva toni**.

Messaggi

Menu Attività

È possibile aprire il menu Attività in modalità standby per visualizzare e gestire nuovi eventi e accedere a segnalibri e scelte rapide.

Per aprire il menu Attività

Premere .

Schede del menu Attività

- **Nuovi eventi** - mostra i nuovi eventi quali chiamate perse e messaggi. Quando si verifica un nuovo evento, la scheda viene visualizzata sullo schermo. Premere  per rimuovere o eliminare un evento dalla scheda degli eventi.
- **Scelte rapide** - mostra le scelte rapide e le applicazioni che sono in esecuzione in background. È possibile aggiungere, eliminare e modificare l'ordine delle scelte rapide. Quando si seleziona una scelta rapida e l'applicazione si apre, gli altri programmi vengono chiusi o ridotti a icona.
- **Segnalibri** - mostra i segnalibri di Internet. Quando si seleziona un segnalibro e il browser si apre, gli altri programmi vengono chiusi o ridotti a icona.

Per selezionare la visualizzazione di nuovi eventi

Per visualizzare i nuovi eventi come testo popup invece che nel menu Attività, ► **Impostazioni** ► scheda **Generali** ► **Nuovi eventi** ► **Popup**.

Messaggi

Questo capitolo contiene informazioni sui tipi di messaggi supportati dal telefono e un glossario completo sui messaggi.

Descrive come inviare, leggere e gestire i messaggi SMS, MMS ed email. Descrive inoltre Messenger: la funzione di instant message che consente di partecipare a sessioni di chat e di vedere quali contatti sono in linea.

Sono inoltre presenti dettagli su Info area (rapporti sul traffico e così via) e Info cella (informazioni importanti dal gestore di rete). Per ulteriori informazioni su questi servizi, contattare il provider dei servizi.

Messaggi SMS

Tali messaggi possono contenere immagini semplici, animazioni, melodie ed effetti sonori

Nota: Se si invia un messaggio di testo a un gruppo, viene addebitato l'invio a ogni singolo elemento del gruppo.

Operazioni preliminari

Assicurarsi innanzitutto che il numero del centro servizi sia impostato. Il numero viene fornito dal provider dei servizi e in genere viene salvato sulla carta SIM.

Per impostare il numero del centro servizi

1. ► **Messaggi ► Impostazioni ► SMS ► Centro servizi.**
Se il numero del centro servizi è salvato sulla carta SIM, viene visualizzato nella lista.
2. Se la lista non contiene numeri ► **Aggiungi** e immettere il numero, incluso il prefisso internazionale "+" e il prefisso nazionale ► **Salva.**

Invio di messaggi di testo

Per ulteriori informazioni sull'immissione di lettere,
► 21 *Immissione di lettere.*

*Nota: Alcuni caratteri specifici delle lingue occupano più spazio. Per alcune lingue è possibile disattivare **Non accentate** per risparmiare spazio, ► 22 *Lista di opzioni.**

Per scrivere e inviare un messaggio di testo

1. ► **Messaggi ► Invia nuovo ► SMS.**
2. Scrivere il messaggio ► **Continua.** Se si desidera salvare il messaggio per inviarlo in un secondo momento, premere . ► **Sì** per salvarlo in **Bozze.**
3. ► **Numero telefono** e immettere il numero telefonico del destinatario oppure ► **Ricerca contatto** per richiamare un numero o un gruppo dalla Rubrica. Per immettere un indirizzo email ► **Indirizzo email** Una lista sotto le opzioni di invio mostra gli ultimi destinatari utilizzati. È anche possibile selezionare un destinatario da questa lista. ► **Invia.**

*Nota: Per inviare un messaggio a un indirizzo email, è necessario impostare un numero del gateway email, ► **Messaggi ► Impostazioni ► SMS ► Gateway email.** Il numero viene fornito dal gestore della rete.*

Per inserire un elemento in un SMS

1. Durante la scrittura del messaggio ► **Altro ► Agg. elemento.**
2. Selezionare prima un tipo di elemento, quindi l'elemento desiderato.

Ricezione di messaggi di testo

Un messaggio di testo ricevuto viene visualizzato nel **Menu Attività** se **Nuovi eventi** è impostato su **Menu Attività**.
► **Visualiz.** per leggere il messaggio.

Se **Nuovi eventi** è impostato su **Popup**, verrà richiesto se si desidera leggere il messaggio di testo. ► **Sì** per leggere il messaggio di testo oppure ► **No** per leggerlo in un secondo momento.

Una volta letto il messaggio SMS ► **Altro** per visualizzare una lista di opzioni. Premere  per chiudere il messaggio SMS.

Per chiamare un numero riportato in un SMS

Selezionare il numero di telefono ► **Chiama.**

Messaggi

Salvataggio ed eliminazione di messaggi SMS

I messaggi di testo vengono salvati nella memoria del telefono. Quando la memoria del telefono è piena, è necessario cancellare alcuni messaggi o spostarli sulla carta SIM per poterne ricevere di nuovi. I messaggi salvati nella carta SIM restano memorizzati finché non vengono eliminati.

Per salvare un messaggio sulla carta SIM

- **Messaggi** ► **Posta in arrivo** ► **Altro** ► **Salva messaggio**
- **Messaggi salvati.**

Per salvare un elemento da un SMS

1. Selezionare il numero di telefono, l'indirizzo Web, l'immagine o il suono che si desidera salvare nel messaggio ► **Altro.**
2. Se è stata selezionata l'opzione per salvare un numero di telefono ► **Usa** ► **Salva numero.** Se è stata selezionata l'opzione per salvare un indirizzo Web ► **Salva segnalibro,** un'immagine ► **Salva immagine,** una melodia ► **Salva suono.**

Per salvare o eliminare diversi messaggi

1. ► **Messaggi** e selezionare una cartella.
2. Selezionare un messaggio ► **Altro** ► **Seleziona vari.**
3. Scorrere e selezionare più messaggi premendo **Seleziona** o **Deselez..**
4. ► **Altro** ► **Salva messaggi** o ► **Altro** ► **Elimina messaggi.**

Per eliminare un messaggio

1. ► **Messaggi** e selezionare una cartella.
2. Selezionare il messaggio che si desidera eliminare e premere **C**.

Messaggi lunghi

Il numero di caratteri che può contenere un messaggio di testo dipende dalla lingua nella quale si scrive. È possibile inviare messaggi più lunghi unendo due o più messaggi. Per l'invio di ogni singolo messaggio collegato in un messaggio lungo viene corrisposto un addebito. Non è possibile ricevere contemporaneamente le due parti del messaggio.

Nota: Contattare il gestore della rete per verificare il numero massimo di messaggi che si possono collegare.

Per attivare l'invio di messaggi lunghi

- **Messaggi** ► **Impostazioni** ► **SMS** ► **Lungh. max mess.**
- **Max disponibile.**

Modelli

È possibile salvare come modelli i messaggi che vengono inviati più di frequente. È possibile creare dei propri modelli.

Per creare un modello

1. ► **Messaggi ► Modelli ► Nuovo modello ► Aggiungi ► Testo.**
2. Scrivere il messaggio ► **OK.**
3. Immettere il titolo del messaggio ► **OK.**

Opzioni dei messaggi

È possibile impostare un valore predefinito per le opzioni dei messaggi oppure scegliere le impostazioni ogni volta che si invia un messaggio. Per controllare lo stato di consegna di un messaggio inviato, è possibile attivare l'opzione relativa al rapporto di consegna.

Per impostare un'opzione dei messaggi di testo predefinita

- **Messaggi ► Impostazioni ► SMS** e selezionare un'opzione.

Per impostare un'opzione per un messaggio specifico

1. Una volta selezionato il destinatario del messaggio SMS
► **Altro ► Avanzate.**
2. Selezionare l'opzione da modificare ► **Modifica** e selezionare una nuova impostazione.
3. ► **Conferma** al termine delle modifiche.

Per controllare lo stato di consegna di un messaggio inviato

- **Messaggi ► Messaggi inviati** e selezionare un SMS
► **Visualiz. ► Altro ► Dettagli.**

Messaggi MMS

I messaggi MMS possono contenere testo, immagini, filmati, immagini della fotocamera, registrazioni di suoni e biglietti da visita. Sia il mittente che il destinatario del messaggio MMS devono disporre di un abbonamento che supporti la messaggistica MMS. I messaggi MMS possono essere inviati ad un telefono cellulare o ad un indirizzo email, ► *45 Email.*

Operazioni preliminari

Prima di inviare un messaggio immagine, assicurarsi di quanto riportato di seguito.

1. L'indirizzo del centro servizi è impostato: ► **Messaggi ► Impostazioni ► MMS ► Centro messaggi.**
2. Sono state immesse le impostazioni corrette ► **Messaggi ► Impostazioni ► MMS ► Profilo Internet.** Se non esiste un profilo Internet ► **Nuovo profilo** ed immettere le impostazioni necessarie.

Messaggi

Le impostazioni potrebbero essere già state selezionate al momento dell'acquisto del telefono. In caso contrario, è anche possibile ricevere automaticamente tutte le impostazioni in un messaggio dal gestore di rete.

Creazione e invio di messaggi MMS

Quando si compone un MMS, è possibile scegliere tra diversi elementi quali: **Immagine, Testo, Suono, Video, Registraz. suono e Pagina**. È possibile inviare il proprio biglietto da visita come allegato di un messaggio immagine. È anche possibile selezionare **Fotocamera** per scattare una nuova foto o registrare un nuovo video.

Prima di inviare un messaggio immagine, è possibile scegliere tra diverse opzioni per impostare e migliorare il messaggio. Le dimensioni del messaggio vengono visualizzate nell'angolo superiore destro dello schermo.

Per creare e inviare un messaggio MMS

1. ► **Messaggi ► Invia nuovo ► MMS ► Aggiungi** per visualizzare una lista di elementi da aggiungere al messaggio. Selezionare un elemento.
2. ► **Aggiungi** per aggiungere altri elementi al messaggio. È possibile visualizzare e selezionare opzioni che consentono di migliorare il messaggio evidenziando elementi in esso contenuti e premendo il tasto di selezione sinistro.
3. Al termine della creazione del messaggio ► **Altro ► Invia a.**

4. ► **Numero telefono** e immettere il numero telefonico del destinatario oppure ► **Ricerca contatto** per richiamare un numero o un gruppo dalla Rubrica. Per immettere un indirizzo email ► **Indirizzo email**. Una lista sottostante mostra gli ultimi 10 destinatari. È anche possibile selezionare un destinatario da questa lista. ► **Invia**.

Per effettuare una chiamata durante la creazione di un messaggio immagine

1. Durante la scrittura del messaggio ► **Altro**.
2. ► **Effettua chiam.** e immettere o richiamare un numero telefonico ► **Chiama**. Si torna quindi al messaggio.
3. Per terminare la chiamata ► **Altro ► Termina**.

Opzioni dei messaggi predefinite

È possibile richiedere un rapporto di lettura, di consegna e impostare una priorità per un messaggio specifico.

Per impostare un'opzione dei messaggi predefinita

► **Messaggi ► Impostazioni ► MMS** e selezionare una delle opzioni.

Opzioni di invio aggiuntive

È possibile modificare l'oggetto del messaggio e aggiungere o modificare i destinatari e gli allegati.

Per scegliere opzioni di invio aggiuntive

Una volta immesso il numero telefonico del destinatario ► **Altro** e selezionare una delle opzioni.

Ricezione di messaggi immagine

Un messaggio MMS scaricato automaticamente al momento della ricezione sarà visualizzato nel **Menu Attività** se **Nuovi eventi** è impostato su **Menu Attività**. ► **Visualiz.** per leggere il messaggio.

Se **Nuovi eventi** è impostato su **Popup**, verrà richiesto se si desidera leggere il messaggio MMS. ► **Si** per leggere o riprodurre il messaggio. ► **Interr.** per interrompere la riproduzione del messaggio.

Una volta letto il messaggio, selezionare ► **Rispondi** per rispondere immediatamente o selezionare ► **Altro** per visualizzare una lista di opzioni. Premere  per chiudere il messaggio.

Nota: Per eliminare l'intero messaggio, è possibile selezionarlo dalla lista dei messaggi e premere .

Per salvare elementi da un messaggio immagine

Una volta visualizzato un messaggio immagine ► **Altro** ► **Salva elementi** e selezionare un elemento dalla lista visualizzata.

Salvataggio ed eliminazione di messaggi MMS

I messaggi immagine vengono salvati nella memoria del telefono. Quando la memoria del telefono è piena, è necessario eliminare alcuni messaggi per poterne ricevere di nuovi, ► **40 Salvataggio ed eliminazione di messaggi SMS.**

Modelli

È possibile creare il proprio messaggio basandosi su uno dei modelli forniti. È anche possibile aggiungere nuovi modelli

Per utilizzare un modello per un messaggio immagine

1. ► **Messaggi** ► **Modelli** e selezionare un modello.
2. ► **Usa** ► **Aggiungi** per aggiungere nuovi elementi.
3. ► **Altro** ► **Invia a** per inviare il messaggio.

Scaricamento automatico

È possibile scegliere come scaricare i messaggi immagine.

► **Messaggi** ► **Impostazioni** ► **MMS** ► **Downl. automat.** per visualizzare le seguenti opzioni:

- **Sempre** - il telefono scarica automaticamente i messaggi nel telefono appena vengono ricevuti dal server del gestore di rete. Si tratta dell'opzione predefinita.
- **Chiedi con roam.** - viene chiesto se si desidera scaricare i messaggi quando si utilizza una rete diversa da quella di origine.

Messaggi

- **Mai in roaming** – i messaggi non vengono mai scaricati quando si utilizza una rete diversa da quella di origine.
- **Chiedi sempre** - viene sempre richiesto se si desidera scaricare i messaggi, indipendentemente dalla rete utilizzata.
- **Disattiva** –i nuovi messaggi vengono visualizzati in Messaggi ricevuti come icone. Selezionare il messaggio ► **Visualiz.** per scaricarlo.

*Nota: È sempre possibile scaricare messaggi non scaricati precedentemente presenti in Messaggi ricevuti evidenziando il messaggio ► **Visualiz.***

Messaggi vocali

I messaggi vocali offrono un modo rapido per inviare e ricevere registrazioni di suoni come messaggi. Un messaggio vocale può contenere soltanto una registrazione di suoni. Sia il mittente che il destinatario del messaggio vocale devono disporre di un abbonamento che supporti la messaggistica MMS.

Per registrare e inviare un messaggio vocale

1. ► **Messaggi ► Invia nuovo ► Messaggio voc.**
Il registratore si avvia.
2. Registrare il messaggio. ► **Interrompi** per terminare la registrazione.
3. ► **Invia** per inviare il messaggio.

4. ► **Numero telefono** e immettere il numero telefonico del destinatario oppure ► **Ricerca contatto** per richiamare un numero o un gruppo dalla Rubrica. Per immettere un indirizzo email ► **Indirizzo email**. Una lista sotto le opzioni di invio mostra gli ultimi 10 destinatari. È anche possibile selezionare un destinatario da questa lista. ► **Invia**.

Ricezione dei messaggi vocali

Un messaggio vocale ricevuto viene visualizzato nel **Menu Attività** se **Nuovi eventi** è impostato su **Menu Attività**. ► **Riproduci** per ascoltare il messaggio.

Se **Nuovi eventi** è impostato su **Popup**, verrà richiesto se si desidera ascoltare il messaggio vocale. ► **Si** per ascoltare il messaggio vocale oppure ► **No** per ascoltarlo in un secondo momento.

Una volta ascoltato il messaggio vocale ► **Altro** per visualizzare una lista di opzioni. Premere  per chiudere il messaggio.

Cartolina

Nell'ambito del servizio Vodafone live!, è possibile consegnare un messaggio con immagine e testo come cartolina a un indirizzo postale.

Per inviare una cartolina

1. ► **Messaggi** ► **Invia nuovo** ► **Cartolina MMS**.
2. Selezionare **Immagine** per aggiungere un'immagine alla cartolina oppure **Fotocamera** se si desidera scattare una foto da inserire nella cartolina.
3. Scrivere un messaggio da aggiungere all'immagine ► **OK**.
4. ► **Invia a** ► **Indirizzo** per immettere nome e indirizzo. In alternativa, è possibile selezionare **Ricerca contatto** per richiamare un contatto o selezionare un destinatario dalla lista dei destinatari precedenti.
5. Una volta immessi nome e indirizzo ► **OK** ► **Invia**.
L'immagine e il messaggio verranno stampati su una cartolina e inviati all'indirizzo selezionato.

Per visualizzare una cartolina inviata

- **Messaggi** ► **Messaggi inviati** ed evidenziare il messaggio
► **Visualiz..**

Nota: Per informazioni dettagliate visitare il sito Web del gestore di rete. Questo servizio non è disponibile in tutti i paesi.

Altri modi per inviare le cartoline

Un altro modo per inviare una cartolina consiste nel quello di selezionare un contatto, **Altro** ► **Invia messaggio**
► **Cartolina MMS**.

È inoltre possibile creare una cartolina selezionando **Archivio**
► **Immagini**. Selezionare un'immagine ► **Altro** ► **Invia**
► **Cartolina MMS**.

Email

È possibile utilizzare il telefono per inviare e ricevere messaggi email. È necessario avere un abbonamento con supporto della trasmissione dati. Per ulteriori informazioni, rivolgersi al gestore di rete.

Operazioni preliminari

Assicurarsi innanzi tutto di quanto segue:

- Le impostazioni devono essere immesse nel telefono, in caso contrario ► *74 Impostazioni*.
- Deve essere stato impostato e selezionato un account email. Le impostazioni necessarie per Bluewin Mail sono state preconfigurate nel telefono. Tuttavia, è necessario configurare il nome utente e la password personali per Bluewin Mail. Se non si è clienti di Bluewin Mail, visitare il sito Web del provider email o chiamare il Servizio clienti del provider email.

Account email predefinito

Se si dispone di un account email per la casa e di uno per l'ufficio, è possibile impostarne uno come predefinito:

- **Messaggi** ► **Email** ► **Impostazioni** ► **Impostaz. account**
e selezionare un account.

Messaggi

Per scrivere e inviare un messaggio email

1. ► **Messaggi ► Email ► Invia nuovo.**
2. Scrivere l'oggetto del messaggio ► **Continua**, quindi immettere il testo ► **Continua**.
3. ► **Indirizzo email** per immettere un indirizzo email o ► **Ricerca contatto** per richiamare un indirizzo dalla Rubrica.
4. Selezionare ► **Invia** per inviare il messaggio email oppure selezionare ► **Altro** per visualizzare una lista di opzioni per il messaggio.

Per inviare, ricevere e leggere messaggi email

1. ► **Messaggi ► Email ► Posta in arrivo ► Inv. e ric.** (quando la Posta in arrivo è vuota) oppure ► **Messaggi ► Email ► Posta in arrivo ► Altro ► Invia e ricevi** per inviare o scaricare nuovi messaggi.
2. Selezionare un messaggio ► **Visualiz.** per leggerlo.

Per rispondere a un messaggio email



1. Aprire il messaggio email ► **Rispondi**.
2. ► **Includi messaggio** per includere il messaggio originale nella risposta o ► **Invia nuovo** per escluderlo. Scrivere il messaggio ► **Continua**.
3. ► **Indirizzo email** per immettere un indirizzo email o ► **Ricerca contatto** per richiamare un indirizzo dalla Rubrica.
4. Selezionare ► **Invia**.

Per salvare un indirizzo email o un numero telefonico riportato in un messaggio email

1. Selezionare l'indirizzo email o il numero di telefono che si desidera salvare ► **Altro**.
2. Per salvare un indirizzo email ► **Salva e-mail**. Per salvare un numero telefonico ► **Usa ► Salva numero**.

Per salvare un messaggio email

1. Aprire il messaggio email ► **Altro ► Salva messaggio ► Email salvata**.
2. Il messaggio viene salvato in **Email salvata** nel menu **Email**.

Nota: Il numero di messaggi email che si possono salvare dipende dalla quantità di memoria disponibile nel telefono. In modalità standby, premere  o  per visualizzare informazioni sullo stato. Tutti i messaggi email vengono salvati anche sul server email dove è possibile visualizzare sia i messaggi più vecchi che quelli più recenti.

Per salvare diversi messaggi email

1. ► **Messaggi ► Email ► Posta in arrivo**.
2. Selezionare un messaggio ► **Altro ► Seleziona vari**.
3. Scorrere e selezionare più messaggi premendo **Seleziona** o **Deselez.**
4. ► **Altro ► Salva messaggi**.

Per eliminare un messaggio email (utenti POP3)

1. ► **Messaggi ► Email ► Posta in arrivo** e selezionare il messaggio ► **Altro**.
2. ► **Selez. per elim..** Il messaggio verrà eliminato alla successiva connessione al server email. Se si desidera eliminare diversi messaggi ► **Seleziona vari**. Scorrere e selezionare più messaggi premendo **Seleziona** o **Deselez.** ► **Altro ► Selez. per elimin..**

Per eliminare un messaggio email (utenti IMAP4)

1. ► **Messaggi ► Email ► Posta in arrivo** e selezionare il messaggio ► **Altro**.
2. ► **Selez. per elim..** Il messaggio è selezionato per l'eliminazione sul server. Se si desidera eliminare diversi messaggi ► **Seleziona vari**. Scorrere e selezionare più messaggi premendo **Seleziona** o **Deselez..** ► **Altro ► Selez. per elimin..**
3. ► **Altro ► Canc.Posta in ar.** e selezionare **Con invio e ricez.** o **Nessun invio e ric.** per eliminare i messaggi.

Messenger

Connettersi e accedere al server di Messenger per comunicare in linea con i contatti preferiti. Se l'abbonamento supporta questo servizio, è possibile visualizzare lo stato dei contatti eventualmente in linea ed inviare e ricevere messaggi istantanei.

Nota: Per informazioni dettagliate visitare il sito Web del gestore di rete. Questo servizio (opzione di menu) non è disponibile in tutti i paesi.

Per effettuare la connessione al server di Messenger

► **Messaggi ► Messenger ► Utente ► Connetti.**

Lista di contatti

Dal server di Messenger, è possibile creare una lista di contatti, ossia di persone a cui si prevede di inviare messaggi regolarmente.

Per aggiungere un contatto

► **Messaggi ► Messenger ► Altro ► Aggiungi contatto** e selezionare un'opzione.

Per inviare un instant message da Messenger

1. ► **Messaggi ► Messenger** e selezionare un contatto.
2. ► **Invia IM** e digitare il messaggio ► **Invia.**

Stato

È possibile modificare il proprio stato mostrato agli altri. È anche possibile scegliere di visualizzarlo solo per i contatti o per tutti gli utenti sul server di Messenger.

Modifica del proprio stato

► **Messaggi ► Messenger ► Utente ► Modifica.**

Messaggi

Gruppi di chat

I gruppi di chat possono essere creati dal provider dei servizi, da un singolo utente di Messenger o dall'utente stesso. È possibile salvare i gruppi di chat salvando un invito a una chat o eseguendo la ricerca di un gruppo specifico.

Per creare un gruppo di chat

1. ► **Messaggi ► Messenger ► Altro ► Avvia grup. chat.**
2. Selezionare i contatti da invitare al gruppo di chat dalla lista dei contatti ► **Continua.**
3. Immettere un breve testo di invito ► **Continua ► Invia.**

Info area

Info area è un tipo di messaggio di testo che viene inviato a tutti gli abbonati in una determinata area della rete. Quando si riceve un messaggio di info area, il messaggio compare automaticamente sullo schermo. Premere **Salva** per salvare il messaggio in Messaggi ricevuti oppure **Rifiuta** per eliminare il messaggio.

Nota: Consultare il provider dei servizi per ulteriori informazioni sui messaggi info area.

Per attivare o disattivare info area

► **Messaggi ► Impostazioni ► Info area ► Ricezione.**

Info cella

Il canale info cella consente ad alcuni operatori di rete di inviare messaggi agli abbonati presenti all'interno di un'area della rete.

Per attivare il canale info cella

► **Messaggi ► Impostazioni ► Info area ► Info cella.**

Immagini e suoni

Questa sezione descrive come scattare foto e registrare videoclip. Le foto e i videoclip possono essere inviati come messaggi oppure caricati in un album personale su Vodafone live! Con la funzione Cartolina, è possibile inviare le foto come una tradizionale cartolina.

Viene inoltre descritto come comporre melodie personali utilizzando MusicDJ™ e come registrare suoni con il registratore.

Fotocamera e videoregistratore

Il telefono è dotato di una fotocamera digitale che funziona anche come videoregistratore digitale. È possibile scattare foto, registrare filmati, salvarli, visualizzarli e inviarli come allegati email, ➡ 46 Per scrivere e inviare un messaggio email, oppure inviarli in messaggi MMS, ➡ 42 Per creare e inviare un messaggio MMS.

Per attivare la fotocamera

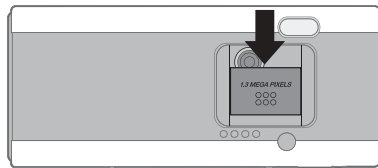

In modalità standby, far scorrere il coperchio dell'obiettivo per attivare la fotocamera.

Per scattare foto e registrare video

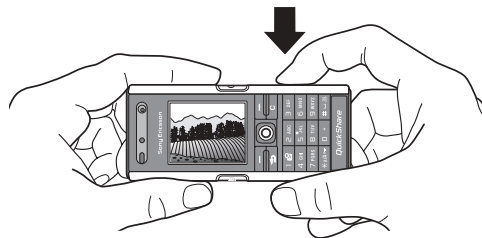

Immagini e suoni

1. Utilizzare il tasto di navigazione per passare dalla fotocamera al videoregistratore e viceversa.
2. Premere  per scattare una foto o avviare la registrazione.
3. Per terminare la videoregistrazione, premere nuovamente il pulsante. Per disattivare la fotocamera, chiudere il coperchio dell'obiettivo.

Nota: Se si prova a registrare una sorgente luminosa intensa come la luce del sole diretta o una lampada, lo schermo potrebbe oscurarsi oppure l'immagine potrebbe risultare distorta.

Per utilizzare lo zoom

Utilizzare i pulsanti del volume a lato del telefono per ingrandire e ridurre.

Per regolare la luminosità

Utilizzare il tasto di navigazione per aumentare o diminuire la luminosità.

Per attivare il flash

Per scattare foto in ambienti poco illuminati, premere .

Per visualizzare foto e filmati

Con la fotocamera o il video attivato ► **Visualiz.**

Opzioni fotocamera e video

Una volta attivati la fotocamera o il video ► **Impostazioni** per visualizzare altre opzioni. Prima di scattare una foto o di creare un filmato, sono disponibili le seguenti opzioni.

- **Passa a videocamera** - per registrare un video anziché scattare una foto.
- **Passa a fotocamera** - per scattare una foto anziché registrare un video.
- **Modalità ripresa** (fotocamera) - selezionare **Normale** per nessuna cornice, **Panorama** per riunire diverse foto in un'unica grande foto, **Cornici** per aggiungere una cornice all'immagine e **Burst** per scattare quattro foto in rapida successione.
- **Modalità ripresa** (video) - selezionare **Video di alta qualità** o **Per MMS** se si desidera inviare il video tramite MMS.
- **Dimensione immagine** - scegliere tra 1280x1024, 640x480 e 160x120. Tutti i telefoni in grado di supportare le immagini possono ricevere immagini di dimensioni 160 x 120.
- **Dimensioni video** - scegliere tra **Grande 176x144** e **Piccolo 128x96**.
- **Attiva modalità notte** - per migliorare la qualità della foto o del video in condizioni di luminosità ridotta, aumentando il tempo di esposizione.
- **Attiva flash** - per migliorare le condizioni di luminosità.
- **Attiva timer autom.** - la foto viene scattata qualche secondo dopo la pressione del pulsante della fotocamera.

- **Effetti** - per selezionare diversi effetti da applicare all'immagine o al video.
- **Bilanciamento bianco** - per regolare il colore dell'immagine o del video in base alle condizioni di luminosità.
- **Qualità immagine** - scegliere tra una qualità dell'immagine **Normale** e **Alta**.
- **Attiva ora e data** - per aggiungere ora e data all'immagine.

Salvataggio di immagini e videoclip

La foto scattata o il filmato registrato vengono memorizzati nella memoria del telefono, ➡ *23 Archivio*. È anche possibile scegliere di salvare immagini e filmati sul proprio computer, ➡ *73 Trasferimento di file tramite il cavo USB*.

Invio di immagini e videoclip

Dopo aver scattato una foto o registrato un filmato, è possibile inviarlo come MMS se le dimensioni del file non superano il limite, ➡ *42 Creazione e invio di messaggi MMS*. Per impostazioni che influiscono sulla dimensione del file, ➡ *50 Opzioni fotocamera e video*.

Per poter ricevere e visualizzare l'immagine o il video, è necessario che il telefono del destinatario supporti la trasmissione dati e la messaggistica MMS.

- Prima di inviare un'immagine o un video tramite MMS, verificare di aver impostato l'indirizzo del centro servizi per i messaggi MMS, ➡ *41 Messaggi MMS* e di avere immesso nel telefono le impostazioni Internet, ➡ *59 Impostazioni Internet ed email*.

- Prima di inviare un'immagine o un videoclip tramite email, verificare di aver immesso nel telefono le impostazioni per un account di dati e per un account email, ➡ *45 Email*.

Per scambiare foto e videoclip utilizzando altri metodi di trasferimento ➡ *53 Scambio di immagini*.

Per inviare un'immagine

Dopo aver scattato una foto ► **Invia** per inviarla.

Per inviare e riprodurre video

Al termine della registrazione, ► **Invia** per inviare il video.

► **Altro** ► **Riproduci** per riprodurre il video oppure premere  per eliminarlo.

Cartolina

Nell'ambito del servizio *Vodafone live!*, è possibile consegnare un messaggio con immagine e testo come cartolina a un indirizzo postale.

Per inviare una cartolina

1. Scattare la foto premendo il pulsante della fotocamera.
2. ► **Invia** ► **Cartolina MMS**.
3. Scrivere il messaggio ► **OK**.
4. ► **Invia** ► **Indirizzo** per immettere nome e indirizzo. In alternativa, è possibile selezionare **Ricerca contatto** per richiamare un contatto o selezionare un destinatario dalla lista dei destinatari precedenti.

Immagini e suoni

5. Una volta immessi nome e indirizzo ► **OK** ► **Invia**. L'immagine e il messaggio verranno stampati su una cartolina e inviati all'indirizzo selezionato.

Nota: Per informazioni dettagliate visitare il sito Web del gestore di rete . Questo servizio non è disponibile in tutti i paesi.

Altri modi per inviare le cartoline

È inoltre possibile creare una cartolina selezionando **Archivio** ► **Immagini**. Selezionare un'immagine ► **Altro** ► **Invia** ► **Cartolina MMS**.

live! Studio

Con *Vodafone live!*, è possibile salvare le foto in un album basato sul Web. Questa funzione è utile se la memoria del telefono è limitata o se si desidera condividere le immagini con amici in un album virtuale accessibile sul Web. È possibile caricare una foto nei seguenti modi.

Per caricare una foto

- ► **Archivio** ► **Immagini**, selezionare un'immagine, **Altro** ► **Invia** ► **Gall. Multimedia**.
- Dalla fotocamera,  ► **Invia** ► **Gall. Multimedia**.
- È anche possibile caricare un messaggio selezionando una cartella in **Messaggi**, evidenziare un messaggio, **Altro** ► **Gall. Multimedia**.

Nota: Per informazioni dettagliate visitare il sito Web del gestore di rete. Questo servizio non è disponibile in tutti i paesi.

Immagini

Il telefono è dotato di alcune immagini e animazioni. È possibile eliminare queste immagini per liberare memoria. Tutte le immagini vengono salvate in **Archivio** ► **Immagini**. È possibile effettuare le operazioni descritte di seguito.

- Utilizzare l'immagine come sfondo o screen saver.
- Assegnare un'immagine a un contatto. ► **26 Per aggiungere un'immagine o una suoneria a un contatto del telefono.**
- Scambiare immagini utilizzando uno dei metodi di trasferimento disponibili.
- Caricare le immagini in *Vodafone live! Studio*, ► **52 live! Studio.**

Gestione delle immagini

È possibile aggiungere, modificare ed eliminare le immagini in **Archivio**. Il numero di immagini che possono essere salvate dipende dalle dimensioni delle immagini, ► **53 Per visualizzare informazioni su un'immagine o un filmato.** I tipi di file supportati sono GIF, JPEG, WBMP, BMP, PNG e SVG-Tiny.

Per visualizzare le immagini

1. ► **Archivio ► Immagini**.
2. Le immagini sono visualizzate in miniatura. Per una visualizzazione completa ► **Visualiz..**

Per visualizzare le immagini in una presentazione

1. ► **Archivio ► Immagini** e scorrere fino a visualizzare un'immagine.
2. ► **Visualiz. ► Altro ► Diapositive**.

Per visualizzare informazioni su un'immagine o un filmato

1. ► **Archivio ► Immagini** o **Video**, selezionare l'immagine o il video.
2. ► **Altro ► Informazioni**.

Utilizzo di immagini







Un'immagine può essere utilizzata per vari scopi, ad esempio può essere aggiunta a un contatto, utilizzata nella schermata iniziale o come screen saver.

Lo screen saver si attiva automaticamente quando trascorrono alcuni secondi senza che venga premuto alcun tasto. Dopo pochi secondi, la funzione screen saver si imposta sulla modalità a basso consumo per il risparmio energetico. Premere un tasto della tastiera per riaccendere lo schermo. Se è stata impostata un'immagine di sfondo, tale immagine viene visualizzata quando il telefono si trova in modalità standby.

Per utilizzare un'immagine

1. ► **Archivio ► Immagini** e scorrere fino a visualizzare l'immagine che si desidera utilizzare ► **Altro ► Utilizza come**.
2. Selezionare lo scopo per il quale si desidera utilizzare l'immagine.

PhotoDJ™

Durante la modifica delle immagini, premere , , ,  e i seguenti tasti:  per attivare lo strumento,  per selezionare lo strumento e  per selezionare un colore.

Per modificare e salvare un'immagine

1. ► **Svago ► PhotoDJ™** e scorrere fino all'immagine da modificare ► **Seleziona**. Alcune foto scattate con la fotocamera possono essere modificate.
2. Per salvare l'immagine modificata ► **Altro ► Salva immagine**.

Scambio di immagini

È possibile scambiare immagini utilizzando uno dei metodi di trasferimento disponibili. Non è possibile scambiarsi materiale protetto da copyright. Per ulteriori informazioni sull'invio di immagini all'interno dei messaggi ► *41 Messaggi MMS*.

Immagini e suoni

Per inviare un'immagine

► **Archivio** ► **Immagini** e scorrere fino a visualizzare l'immagine desiderata. ► **Altro** ► **Invia** e selezionare un metodo di trasferimento.

Per ricevere e salvare un'immagine

1. Aprire il messaggio nel quale è stata ricevuta l'immagine oppure attivare la funzione Bluetooth o la porta a infrarossi se per inviare l'immagine è stato utilizzato uno di questi metodi di trasferimento.
2. Se l'immagine è stata ricevuta in un messaggio, selezionare l'immagine e salvarla. Se l'immagine è stata ricevuta tramite Bluetooth o infrarossi, seguire le istruzioni visualizzate sullo schermo.

Nota: Tutti i telefoni con il supporto delle immagini possono ricevere immagini di dimensioni 160x120. Alcuni telefoni con il supporto delle immagini non sono in grado di ricevere immagini di dimensioni superiori a 160x120. Le dimensioni ottimali di un'immagine per la visualizzazione su un computer sono 1280 x 1024.

Schermo remoto

È possibile visualizzare le immagini su uno schermo remoto, ad esempio un televisore, utilizzando un adattatore compatibile Bluetooth. L'adattatore è un accessorio e non è incluso nella confezione. Sarà quindi possibile utilizzare il telefono per gestire lo schermo. Utilizzare la funzione diapositiva per mostrare diverse immagini in successione.

Per collegare il telefono a uno schermo remoto

► **Archivio** ► **Immagini** e scorrere fino a visualizzare l'immagine desiderata ► **Visualiz.** ► **Altro** ► **Schermo remoto**. Il telefono cerca gli altri dispositivi Bluetooth e viene visualizzata una lista dei dispositivi disponibili. Selezionare il dispositivo da utilizzare.

Radio





Il telefono dispone di una radio FM con funzionalità RDS. Per utilizzare la radio, è necessario collegare il viva voce al telefono. Il viva voce funziona da antenna e migliora la ricezione. La radio può essere utilizzata come sveglia, ► **82 Sveglia**.

*Nota: Per utilizzare la radio, è necessario accendere il telefono. Non accendere il telefono nelle aree in cui è vietato l'uso dei telefoni portatili, ► **94 Avvertenze per la sicurezza e il corretto uso**.*

Per ascoltare la radio

Collegare il viva voce al telefono ► **Radio**.

Controllo radio

- ► **Cerca** per trovare il canale successivo sulla banda.
- Premere  o  per spostarsi di 0,1 MHz lungo la banda FM. Tenere premuto per continuare a spostarsi.
- Premere  o  per il canale preimpostato successivo.

Salvataggio dei canali radio

È possibile salvare fino a 20 canali radio preferiti.

Nota: Per salvare rapidamente i canali nelle posizioni comprese tra 1 e 10, tenere premuto 0-9 (dove 0 rappresenta il numero 10). Per selezionare un canale salvato nelle posizioni da 1 a 10, premere 0-9.

Per salvare un canale radio

► **Altro** ► **Salva** ► **Inserisci**. Il canale viene salvato in una lista.

Opzioni radio

► **Altro** per le seguenti opzioni:

- **Riduci a icona** - per ritornare in modalità standby e utilizzare altre funzioni con la radio ancora in funzione.
- **Salva** - per salvare la frequenza corrente in una lista di canali.

- **Canali** - per selezionare, rinominare, sostituire o eliminare i canali salvati.
- **Attiva altoparl.** - per ascoltare attraverso l'altoparlante.
- **Salv. automatico** - per cercare automaticamente e salvare i canali in una lista di canali. I canali salvati precedentemente verranno sostituiti.
- **Imposta freq.** - per immettere manualmente una frequenza. I valori immessi verranno adattati automaticamente alle frequenze valide. Premere - per andare direttamente a **Imposta freq.**.
- **RDS** - opzioni per attivare o disattivare la frequenza alternativa (AF) e per mostrare o nascondere le informazioni sulla stazione.
- **Attiva mono** - per attivare la modalità mono.

Durante l'ascolto della radio

Se si riduce a icona il display della radio, è possibile ascoltare la radio e utilizzare contemporaneamente un'altra funzionalità. È possibile, ad esempio, effettuare e ricevere chiamate, inviare messaggi e giocare.

Per ridurre a icona il display della radio

► **Radio** ► **Altro** ► **Riduci a icona**.

Per regolare il volume





Premere  o .

Immagini e suoni

Composizione di melodie

È possibile comporre e modificare le melodie da usare come suonerie utilizzando MusicDJ™. Una melodia è composta da quattro tipi di brani - **Percussioni, Bassi, Accordi e Accenti**. Un brano contiene un certo numero di blocchi musicali. Il blocco è costituito da suoni predisposti con caratteristiche diverse. I blocchi sono raggruppati in **Intro, Strofa, Ritornello e Assolo**. Una melodia viene composta aggiungendo blocchi musicali ai brani.

Per comporre una melodia

1. ► **Svago ► MusicDJ™**.
2. Scegliere di inserire, copiare e incollare (**Inserisci, Copia e Incolla**) blocchi per comporre una melodia. Utilizzare ,  o  per spostarsi tra i blocchi. Premere  per eliminare un blocco. ► **Altro** per visualizzare altre opzioni.

Per modificare una melodia creata precedentemente

- **Archivio ► Suoni** e selezionare la melodia ► **Altro ► Modifica**.

Invio e ricezione

È possibile inviare e ricevere melodie utilizzando uno dei metodi di trasferimento disponibili. Non è possibile scambiarsi materiale protetto da copyright.

Nota: Non è possibile inviare una melodia polifonica o un file MP3 in un messaggio SMS.

Per inviare una melodia

1. ► **Archivio ► Suoni** e selezionare una melodia.
2. ► **Altro ► Invia** e selezionare un metodo di trasferimento.

Per ricevere una melodia

1. Aprire il messaggio nel quale è stata ricevuta la melodia oppure attivare la funzione Bluetooth o la porta a infrarossi se per inviare la melodia sono stati utilizzati questi metodi di trasferimento.
2. Una volta ricevuta la melodia, seguire le istruzioni mostrate sullo schermo.

Creazione di filmati

Con VideoDJ™, è possibile creare filmati utilizzando i video e le immagini salvati nel telefono. È anche possibile utilizzare VideoDJ™ per troncare video e modificare elementi di un video.

Per creare un filmato

1. ► **Svago ► VideoDJ™**.
2. ► **Aggiungi**. Selezionare per aggiungere un **Video**, un' **Immagine** o **Testo** ► **Seleziona**.

Per modificare un video

1. ► **Archivio ► Video ► Apri** e scegliere il video che si desidera aprire.
2. ► **Altro ► Modifica ► Modifica** per troncare (**Tronca**), sostituire (**Sostituisci**) o eliminare (**Elimina**) un video dal filmato corrente.

Per modificare un'immagine

1. ► **Svago ► VideoDJ™**.
2. ► **Aggiungi ► Immagine**. Scegliere l'immagine che si desidera modificare e ► **Seleziona**.
3. ► **Modifica**.
4. ► **Sostituisci** per sostituire un'immagine, ► **Durata** per modificare la durata dell'immagine nel filmato o ► **Elimina** per eliminare l'immagine dal filmato corrente.

Per modificare il testo

► **Modifica** per modificare una stringa di testo, ► **Sfondo** per modificare lo sfondo del testo, ► **Colore del testo** per modificare il colore del font, ► **Durata** per modificare la durata del testo nel filmato o ► **Elimina** per eliminare il testo dal filmato corrente.

Opzioni VideoDJ™

Una volta selezionato un filmato, ► **Altro** per visualizzare altre opzioni:

- **Anteprima** - per visualizzare il filmato.
- **Inserisci** - per inserire un elemento.
- **Salva** - per salvare il filmato corrente.
- **Invia** - per inviare il filmato corrente.
- **Nuovo** - per aprire un altro filmato.
- **Colonna sonora** - per aggiungere una colonna sonora al filmato corrente.

Invio e ricezione di filmati

È possibile inviare un filmato utilizzando uno dei metodi di trasferimento disponibili. Brevi filmati possono essere inviati tramite MMS. Se un filmato è troppo lungo, è possibile utilizzare la funzione **Tronca** per accorciarlo.

I filmati ricevuti e salvati vengono salvati in Messenger.

Per troncare un video

1. Selezionare un video dallo storyboard ► **Modifica ► Tronca**.
2. ► **Imposta** per impostare il punto iniziale e ► **Inizio**.
3. ► **Imposta** per impostare il punto finale e ► **Fine**.
4. È possibile ripetere i passi 2 e 3 finché non si è soddisfatti.
► **Eseguito** per terminare la troncatura.

Registratore

Il registratore consente di registrare i memo o le chiamate. Anche i suoni registrati possono essere impostati come suonerie. La registrazione di una conversazione telefonica viene interrotta se

Vodafone live! e Internet

un partecipante termina la chiamata. La registrazione di tutti i suoni si interrompe automaticamente se si riceve una chiamata. Se le registrazioni vengono salvate nel telefono sono accessibili anche dopo aver cambiato la carta SIM.

Nota: In alcuni paesi, per disposizione di legge, prima di avviare la registrazione è necessario informare l'interlocutore che la sua voce verrà registrata.

Per avviare una registrazione

1. ► **Svago ► Registratore.**
2. Attendere finché non si sente un segnale. Quando inizia la registrazione, lo schermo visualizza **Registrazione** e la durata della registrazione in corso (incrementale).
3. ► **Salva** per terminare la registrazione e ► **Riproduci** per ascoltarla. ► **Altro** per visualizzare le seguenti opzioni: **Registra nuovo, Invia, Rinomina, Elimina, Suoni registrati.**

Per ascoltare le registrazioni

1. ► **Archivio ► Suoni** e selezionare la registrazione che si desidera ascoltare.
2. ► **Riproduci** per ascoltare la registrazione e ► **Interrompi** per interrompere la riproduzione.

Vodafone live! e Internet



Vodafone live! offre immagini, videoclip, suonerie e giochi, che si possono scaricare facilmente con il browser Internet.

Utilizzare il lettore multimediale per eseguire lo streaming di video e audio nel telefono e per riprodurre e organizzare i file video e audio.

Vodafone live!

Vodafone live! contiene una gran varietà di informazioni da scaricare, giochi, musica e servizi. È facile da usare e poiché la connessione GPRS o la 3G ancora più veloce può essere "sempre attiva", non vi sono tempi di attesa per la connessione. Si paga soltanto per i dati inviati o ricevuti, non per il tempo di connessione.

Connessione a Vodafone live!

Tenere premuto il tasto Vodafone live!  (in modalità standby) per connettersi al menu principale di Vodafone live!. Per uscire, tenere premuto .

È anche possibile andare alla pagina Web di Vodafone live! non in linea ► **Vodafone live!**. Questo menu non è in linea, pertanto la connessione non verrà stabilita finché non si sceglierà un collegamento. Segue un elenco di alcuni dei servizi disponibili.

Servizi di Vodafone live!

- Altri suoni - per scaricare suoni e suonerie
- Altre immagini - per scaricare immagini, animazioni e sfondi
- Altri giochi - per scaricare nuovi giochi nel telefono
- Video e audio - per eseguire il download o lo streaming di videoclip e musica
- Altri motivi - per scaricare un nuovo aspetto per i menu del telefono
- My Gallery - memorizzazione in linea di immagini e suoni personali
- Email - un'unica cassetta postale per tutti i messaggi email, vocali e fax
- Messenger - instant message sul cellulare
- Notizie - per accedere agli ultimi notiziari e alle ultime previsioni meteo
- Sport - notizie, risultati e punteggi aggiornati
- Ricerca - per trovare le informazioni necessarie in Vodafone live!

Consiglio Vodafone live! è in continua espansione e cambiamento, pertanto queste opzioni potrebbero variare. Controllare costantemente se ci sono novità.

Nota: Eventuali domande sui prodotti e i servizi di Vodafone live! devono essere indirizzate al gestore di rete.

Internet

Impostazioni Internet ed email

Per utilizzare Internet e per inviare e ricevere messaggi MMS ed email o Messenger, è necessario disporre di quanto segue:



- Abbonamento telefonico con supporto della trasmissione dati.
- Impostazioni selezionate nel telefono.
- Potrebbe inoltre essere necessario registrarsi come utente Internet ed email presso il gestore di rete.

In ogni caso, il telefono è già stato personalizzato per fornire l'accesso a Vodafone live!, - il portail Internet de Swisscom Mobile. L'utente dovrebbe essere già registrato e non deve modificare o configurare alcuna impostazione. In caso di problemi di connessione a Vodafone live!, a Internet o nell'utilizzo dell'email, contattare il Servizio clienti del gestore di rete.

Utilizzo di Internet



Il telefono dispone di un browser che utilizza i protocolli WAP (Wireless Application Protocol) o HTTP (Hyper Text Transfer Protocol) per accedere a Internet.

Per selezionare un profilo Internet

► **Impostazioni** ► la scheda **Connettività** ► **Impostaz. Internet** ► **Profili Internet** e selezionare il profilo che si desidera utilizzare. Utilizzare  o  per scorrere le diverse schede

Vodafone live! e Internet

Per avviare la navigazione

► **Vodafone live!** e selezionare un servizio oppure
► **Vodafone live!** ► **Altro** e selezionare un'opzione, quindi premere  per aprire la pagina. Premere  per andare alla pagina precedente. ► **Altro** per visualizzare altre opzioni di navigazione.

Per interrompere la navigazione

► **Altro** ► **Esci dal browser**.

Opzioni disponibili durante la navigazione

► **Altro** per visualizzare diverse opzioni di navigazione. Le opzioni potrebbero variare a seconda del sito visitato.

Nota: Se si seleziona un indirizzo email durante la navigazione in un sito Web, è possibile inviare un messaggio di testo a tale indirizzo.

Il menu delle opzioni include sempre le opzioni riportate di seguito.

- **Esci dal browser** - per disconnettersi ed entrare in modalità standby.
- Accedere alla homepage impostata per il profilo Internet corrente, ad esempio **Sony Ericsson**.
- **Segnalibri** - per aggiungere il sito visitato alla lista dei segnalibri oppure per visualizzare la lista dei segnalibri. Può essere visualizzato un elenco degli scaricamenti in corso o sospesi.

- **Inserire indir.** - immettere l'indirizzo Web di un sito da visitare. ► **Nuovo indirizzo** per immettere un nuovo indirizzo di una pagina Web o per selezionare uno degli ultimi 10 indirizzi immessi. Quando si immette l'indirizzo di una pagina Web, non è necessario aggiungere il prefisso http://.
- **Cronologia** - elenco dei siti precedentemente visitati.
- **Aggiorna pagina** - per aggiornare il contenuto della pagina Web.
- **Salva** - per salvare la pagina Web o un'immagine dalla pagina Web corrente.
- **Invia collegam.** - per inviare a un altro telefono un collegamento al sito corrente.
- **Aspetto** - per riprodurre i suoni o mostrare le immagini delle pagine visitate.
- **Cancella cache** - per cancellare tutti file di Internet temporanei salvati nel telefono.
- **Stato** - per visualizzare le informazioni sullo stato corrente, ad esempio il profilo, il tipo di accesso, la sicurezza e l'indirizzo.
- **Effettua chiam.** - se tale servizio è supportato dall'abbonamento, è possibile effettuare una chiamata durante la navigazione in Internet. ► **Altro** ► **Termina** per terminare la chiamata e continuare la navigazione.

Nota: Se si evidenzia un indirizzo email durante la navigazione in un sito Web, è possibile inviare un messaggio SMS a tale indirizzo.

Utilizzo dei segnalibri

I segnalibri vengono utilizzati sul telefono portatile come sul browser Internet di un computer. È possibile creare e modificare segnalibri.

Per gestire i segnalibri

1. ► **Vodafone live!** ► **Altro** ► **Segnalibri** e selezionare un segnalibro ► **Altro**.
2. Selezionare un'opzione.

Download

È possibile scaricare direttamente in **Archivio** nel telefono immagini, skin, giochi, suonerie e così via direttamente da Vodafone live!.

1. Tenere premuto il tasto Vodafone live! sul telefono. per connettersi direttamente al portale.
2. Fare clic sul collegamento *Downloads* e scegliere l'elemento che si desidera scaricare. Seguire le istruzioni per avviare lo scaricamento.
3. Il telefono assisterà automaticamente l'utente nel processo di installazione degli elementi scaricati.

Altre opzioni di download

È possibile scaricare elementi anche tramite **Archivio** ► **Immagini** o **Suoni**. Selezionando **Altre immagini** si viene connessi direttamente alla sezione per il download di immagini

di Vodafone live! (per scaricare sfondi e altro). **Altri suoni** consente di accedere alla sezione per il download di suoni (per scaricare suonerie e altro). È possibile scaricare giochi tramite **Giochi** ► **Altri giochi**. In tal modo, l'utente si connette alla sezione per il download di giochi.

Informazioni memorizzate

Durante la navigazione è possibile salvare le informazioni nel telefono.

Nota: Si consiglia di cancellare le informazioni riservate riguardo ai servizi Internet precedentemente visitati per una maggiore sicurezza, specialmente in caso di perdita o furto del telefono.

- È possibile salvare le seguenti informazioni:
- Cookie - migliorano l'efficienza dell'accesso al sito.
- Password - migliorano l'efficienza dell'accesso al server.

Per consentire o cancellare i cookie nel telefono

► **Impostazioni** ► la scheda **Connettività** ► **Impostaz. Internet** ► **Cookie** e selezionare un'opzione e confermare. Utilizzare  o  per scorrere le diverse schede

Per cancellare la lista di password

► **Impostazioni** ► la scheda **Connettività** ► **Impostaz. Internet** ► **Cancella password** e ► **Si** per confermare. Utilizzare  o  per scorrere le diverse schede.

Profilo Internet per applicazioni Java™

Alcune applicazioni Java™ richiedono la connessione a Internet per poter ricevere informazioni, ad esempio giochi che scaricano nuovi livelli da un server di giochi.

Per consentire la connessione a Internet di applicazioni Java™, è necessario un profilo Internet HTTP. Per conoscere le impostazioni corrette, contattare il gestore di rete o il provider dei servizi.

Per selezionare un profilo per Java™

► **Impostazioni** ► la scheda **Connettività** ► **Impost. Java™** ► **Profili Internet**. Utilizzare  o  per scorrere le diverse schede

Selezionare il profilo HTTP desiderato per utilizzare applicazioni Java™.

Nel telefono è possibile eseguire applicazioni Java™. Giochi e altre applicazioni Java possono essere scaricati nel telefono direttamente da Internet.

Protezione dell'applicazione Java

Le applicazioni Java sono installate automaticamente come "Attendibili" o "Non attendibili". Quelle attendibili possono, ad esempio, connettersi alle reti, inviare messaggi o utilizzare la fotocamera senza richiedere l'autorizzazione. Le applicazioni

non attendibili devono invece chiedere sempre conferma all'utente prima di eseguire qualsiasi operazione. È possibile impostare diversi livelli di autorizzazione per le applicazioni Java.

Per impostare le autorizzazioni per un'applicazione Java™

1. ► **Archivio** ► **Applicazioni** o ► **Giochi**.
2. Selezionare un'applicazione o un gioco ► **Altro** ► **Autorizzazioni**.
3. Selezionare una delle opzioni elencate.
4. ► **No, Chiedi sempre** o **Chiedi una volta** per impostare il livello di autorizzazione desiderato per l'applicazione selezionata.

Dimensioni dello schermo di un'applicazione Java

Alcune applicazioni Java sono progettate per specifiche dimensioni dello schermo. Talvolta può accadere che un'applicazione non viene eseguita perché il telefono non è in grado di adattarla allo schermo. Chiedere al fornitore dell'applicazione le dimensioni dello schermo per cui l'applicazione è stata progettata e modificare di conseguenza le impostazioni nel telefono.

Per impostare le dimensioni dello schermo per un'applicazione Java

1. ► **Archivio** ► **Applicazioni** o ► **Giochi**.
2. Selezionare un'applicazione o un gioco ► **Altro** ► **Schermo**.

3. Selezionare una delle opzioni elencate. Se è stato selezionato **Definito dall'utente**, è possibile modificare i valori di **Larghezza:** e **Altezza:**.

Sicurezza Internet

Il telefono supporta la navigazione WAP e HTTP protetta. Per attivare una connessione protetta al gateway WAP, è necessario attivare la sicurezza nel profilo Internet. Se il profilo Internet è un profilo HTTP, la connessione sarà protetta se l'URL inizia con https://. L'impostazione di sicurezza non è quindi disponibile per i profili HTTP.

Nota: La sicurezza della connessione fra un gateway e un provider dei servizi WAP è di responsabilità di quest'ultimo.

Per attivare una connessione protetta.

1. ► **Impostazioni** ► la scheda **Connettività** ► **Impostaz. Internet** ► **Profili Internet** e selezionare un profilo ► **Altro** ► **Impostazioni**. Utilizzare  o  per scorrere le diverse schede
2. Attivare la sicurezza.

Certificati

Per stabilire una connessione protetta quando si utilizzano determinati servizi Internet, ad esempio per le operazioni finanziarie, è necessario che il telefono contenga i certificati.

I certificati vengono utilizzati per verificare il gateway WAP o il server HTTP a cui si sta effettuando la connessione. Al momento dell'acquisto il telefono potrebbe già contenere dei certificati. È inoltre possibile scaricare nuovi certificati utilizzando il browser.

Per controllare i certificati nel telefono

► **Impostazioni** ► la scheda **Connettività** ► **Impostaz. Internet** ► **Sicurezza WAP** ► **Certificati** Utilizzare  o  per scorrere tra le schede.

Download

È possibile cambiare il telefono tutte le volte che si vuole scaricando nuove suonerie polifoniche, nuovi video, giochi e applicazioni da Vodafone live!

Quando l'icona 3G è visualizzata, si noterà immediatamente una differenza: i download sono notevolmente più veloci.

Per scaricare giochi

1. ► **Svago** ► **Giochi** ► **Altri giochi**.
2. Seguire le istruzioni visualizzate sullo schermo.

live! Studio

Caricamento di immagini

Con Vodafone live!, è possibile salvare le immagini in un album basato sul Web. Questa funzione è utile se la memoria del telefono è limitata o se si desidera condividere le immagini con amici in un album virtuale accessibile sul Web. È possibile caricare un'immagine in tre modi.

Per caricare una foto

- ► **Archivio ► Immagini**, selezionare un'immagine, **Altro ► Invia ► My Gallery**.
- Dalla fotocamera,  ► **Invia ► My Gallery**.
- È anche possibile caricare un messaggio selezionando una cartella in Messaggi, evidenziare un messaggio, **Altro ► My Gallery**.

Per scaricare un'immagine

1. ► **Archivio ► Immagini** ► Altre immagini.
2. Se le impostazioni non sono già immesse nel telefono
► 74 Impostazioni.

Nota: Per informazioni dettagliate visitare il sito Web del gestore di rete. Questo servizio non è disponibile in tutti i paesi.

Letto multimediale

Il lettore multimediale funziona da lettore musicale e video in un unico dispositivo. Consente di riprodurre la musica e i filmati ricevuti in un messaggio immagine o scaricati nel telefono. Il lettore multimediale supporta i seguenti tipi di file: MP3, MP4, 3GP, AAC, AMR, MIDI, WAV (con una frequenza di campionamento massima di 16 kHz) e Real®8. È anche possibile eseguire lo streaming di musica e video da siti Web.

Playlist

Per organizzare i file multimediali memorizzati in Archivio è possibile creare delle playlist. Una playlist può contenere musica e videoclip. I file in una playlist possono essere ordinati per artista, titolo o per ordine di inserimento nella playlist. È possibile aggiungere un file a più playlist.

Le playlist **Tutta musica** e **Tutti video** vengono generate automaticamente e contengono tutti i file audio e video salvati nella memoria del telefono. Non è possibile eliminare o rinominare queste playlist.

Nota: Quando si elimina una playlist o un file dalla playlist, questi non vengono eliminati in modo permanente dalla memoria del telefono. È possibile aggiungere il file a un'altra playlist.

Per creare una playlist

1. ► **Lettore multimed.** ► **Nuova playlist** immettere il nome della playlist ► **OK**.
2. Scegliere tra i file disponibili in **Archivio**. È possibile aggiungere più file contemporaneamente e anche aggiungere cartelle. Tutti i file presenti nelle cartelle selezionate verranno aggiunti alla playlist.

Per aggiungere file a una playlist

1. ► **Lettore multimed.** selezionare una playlist ► **Apri** ► **Altro** ► **Agg. file multim.**
2. Scegliere tra i file disponibili in **Archivio**.

Per rimuovere file da una playlist

- **Lettore multimed.** selezionare una playlist ► **Apri**.
Selezionare il file ► **Altro** ► **Elimina**.

Per eliminare le playlist

- **Lettore multimed.** selezionare una playlist ► **Altro** ► **Elimina playlist**.

Musica e filmati

Per riprodurre file audio e video







- **Lettore multimed.** e selezionare una playlist ► **Apri** ► **Riproduci**. La riproduzione dei file nella playlist continua finché non si preme ► **Sospendi** o ► **Interr.**

Per cambiare modalità di riproduzione

- **Lettore multimed.** ► **Altro** ► **Mod. riproduzione**.
Selezionare **Shuffle attivato** per riprodurre i file della playlist in ordine casuale o **Loop attivato** per riavviare la playlist dopo che l'ultimo file è stato riprodotto. È anche possibile modificare la modalità di riproduzione dall'interno delle playlist.

Nota: È anche possibile riprodurre singoli file multimediali dalla cartella Suoni in Archivio. Tuttavia, è possibile riprodurre le playlist soltanto dall'applicazione del lettore multimediale.

Gestione del lettore multimediale

- ► **Sospendi** per sospendere la riproduzione.
- Premere  o  per passare al brano musicale o al video successivo o precedente.
- Tenere premuto  o  per riavvolgere o avanzare rapidamente.
- Premere  e  per scorrere la playlist durante la riproduzione. I file che sono evidenziati non verranno selezionati finché non si premerà ► **Interr.** ► **Riproduci**.
- Quando un video è stato messo in pausa, premere  per riprodurre il video di un fotogramma alla volta.

Opzioni del lettore multimediale

- ► **Altro** per visualizzare le seguenti opzioni:
- **Mod. riproduzione** - per modificare l'ordine di riproduzione di brani e video. Selezionare **Loop** oppure **Shuffle**.

Vodafone live! e Internet

- **Equalizzatore** - per modificare le impostazioni degli alti e dei bassi durante la riproduzione della musica.
- **Rinomina** - per rinominare la playlist. È possibile rinominare soltanto le playlist create dall'utente.
- **Elimina playlist** - per eliminare la playlist. Viene eliminata soltanto la playlist, mentre i file rimangono elencati in **Archivio**. È possibile eliminare soltanto le playlist create dall'utente.

Opzioni del supporto

Una volta aperta una playlist, ► **Altro** per visualizzare le seguenti opzioni:

- **Informazioni** - per visualizzare informazioni sul brano o sul video corrente.
- **Agg. file multim.** - per aggiungere file o cartelle alla playlist.
- **Riduci a icona** - per ridurre a icona il lettore multimediale e tornare in modalità standby. La riproduzione della musica o del video continua ed è possibile utilizzare altre applicazioni e funzioni del telefono.
- **Mod. riproduzione** - per modificare l'ordine di riproduzione di brani e video.
- **Equalizzatore** - per modificare le impostazioni degli alti e dei bassi durante la riproduzione della musica.
- **Ordina** - per ordinare la playlist per artista, titolo o per ordine di inserimento dei file nella playlist.
- **Invia** - per inviare un file audio o video.
- **Elimina** - per rimuovere il file dalla playlist.



- **A tutto schermo** - per riprodurre il video a schermo intero e in orizzontale.
- **Acquisisci fotogr.** - per acquisire un'immagine dal video.

Musica e video in linea

È possibile visualizzare i video e ascoltare la musica contenuti in un sito Web effettuando lo streaming degli stessi nel telefono. Durante la navigazione e quando si trova un collegamento per lo streaming, il lettore multimediale si aprirà automaticamente quando si seleziona il collegamento.

Per effettuare lo streaming, è necessario disporre di un account di dati con collegamenti compatibili con lo standard 3GPP™ (3rd Generation Partnership Project). Il telefono potrebbe essere già configurato con un account di dati. In caso contrario, rivolgersi al gestore di rete ► *74 Impostazioni*.

Per selezionare un account di dati

1. ► **Impostazioni** ► la scheda **Connettività** ► **Impost. streaming**. Utilizzare  o  per scorrere le diverse schede
2. Selezionare l'account di dati da utilizzare.

Per eseguire lo streaming di video e audio

1. ► **Vodafone live!** ► **Altro** ► **Inserire indir.**
2. Immettere o scegliere l'indirizzo di un sito e selezionare il collegamento da cui effettuare lo streaming.

Per effettuare lo streaming della musica e dei video salvati

1. ► **Vodafone live!** ► **Altro** ► **Segnalibri**.
2. Selezionare un collegamento per lo streaming. Il lettore multimediale si aprirà e riprodurrà la musica o il video trasmessi tramite streaming.

Connettività

È possibile collegare il telefono utilizzando la tecnologia wireless Bluetooth™, la porta a infrarossi o il cavo USB fornito in dotazione con il telefono.

Quando si collega il telefono a un altro dispositivo, ad esempio un PC o un altro telefono, è possibile sincronizzare la rubrica e le voci dell'agenda o trasferire il contenuto tra il telefono e il PC o tra i telefoni.

La tecnologia wireless Bluetooth consente di collegare accessori al telefono, ad esempio un vivavoce portatile.

Sincronizzazione

È possibile sincronizzare i contatti, gli appuntamenti, le attività e gli appunti con programmi simili, ad esempio, di un computer o un telefono portatile utilizzando la tecnologia Bluetooth, la porta a infrarossi o il cavo USB (sincronizzazione con dispositivi adiacenti). Il software di sincronizzazione per il computer è disponibile sul CD fornito in dotazione con il telefono o può essere scaricato dal sito Web del gestore di rete.

Connettività

È anche possibile eseguire la sincronizzazione con programmi su Internet tramite WAP o HTTP (sincronizzazione remota con servizi Internet).

Nota: Se si utilizza il cavo USB, assicurarsi di utilizzare esclusivamente il cavo USB fornito in dotazione con il telefono.

Per selezionare l'ordine di sincronizzazione dei nomi

► Rubrica ► Opzioni ► Avanzate ► Ordine sincronizz.

per selezionare l'ordine di visualizzazione nel telefono del nome e del cognome quando si sincronizzano i contatti.

Sincronizzazione con dispositivi adiacenti

Installare il software di sincronizzazione del PC dal CD in dotazione con il telefono oppure scaricarlo dal sito Web del gestore di rete. Per informazioni dettagliate, consultare la guida del software di sincronizzazione del computer.

Sincronizzazione remota con programmi Internet

Contattare il gestore di rete per ulteriori informazioni sui programmi in Internet con i quali è possibile eseguire la sincronizzazione e per ricevere il nome utente, la password e gli indirizzi dei diversi programmi. Sul telefono portatile deve inoltre essere impostato un profilo Internet ➡ 74 *Impostazioni*.

Per immettere le impostazioni di sincronizzazione remota

- **Organizer ► Sincronizzazione ► Nuovo account.**
Se non si dispone di un account, verrà chiesto se si desidera crearne uno. ► **Si** per creare un nuovo account.
- Immettere il nome del nuovo account ► **Continua.** Viene visualizzata una lista di elementi da immettere. Aggiungere l'indirizzo del server di sincronizzazione e un nome utente e una password per il server. ► **OK** al termine dell'immissione di ogni impostazione.
- **Connessione** e selezionare il profilo WAP o HTTP da utilizzare per la sincronizzazione.
- **Inizializz. remota** per impostare se consentire al server di sincronizzazione o a un altro dispositivo di avviare la sincronizzazione. È anche possibile scegliere di ricevere sempre la richiesta.
- **Intervallo sincr.** per impostare la frequenza con la quale si desidera che il telefono si connetta automaticamente al server e avvii la sincronizzazione.
- **Applicazioni** e selezionare le applicazioni che si desidera sincronizzare, ad esempio, **Rubrica ► OK.**
- **Impostazioni appl.** quindi selezionare un'applicazione. Immettere il nome del database e, se necessario, il nome utente e la password ► **OK.**
- Premere  ► **Salva** per salvare il nuovo account.

Per avviare la sincronizzazione remota

► **Organizer** ► **Sincronizzazione** e selezionare un account remoto ► **Avvia**.

Tecnologia wireless Bluetooth™

Il telefono è dotato di tecnologia Bluetooth incorporata che consente di collegare il telefono in modalità wireless ad altri dispositivi Bluetooth. È possibile essere collegati a diversi dispositivi Bluetooth contemporaneamente. È possibile sincronizzare automaticamente le informazioni sul telefono e sul computer e utilizzare la funzione di controllo remoto per controllare le applicazioni del computer. È inoltre possibile scambiare biglietti da visita, voci di agenda, immagini e così via.

Nota: È consigliabile che la distanza tra il telefono e il dispositivo Bluetooth con cui si comunica sia inferiore ai 10 metri. Il collegamento può essere favorito dall'assenza di oggetti solidi posizionati tra il telefono e il dispositivo Bluetooth.

Zona di copertura Bluetooth

Il telefono può comunicare con altri dispositivi Bluetooth entro una distanza massima di 10-20 metri. Il collegamento può essere favorito dall'assenza di oggetti solidi posizionati tra il telefono e il dispositivo Bluetooth.

Operazioni preliminari

Per comunicare con un altro dispositivo Bluetooth, è necessario prima attivare la funzione Bluetooth, quindi aggiungere il dispositivo alla lista dei dispositivi nel telefono. Non è possibile scambiare elementi, utilizzare uno schermo remoto e giocare senza aggiungere il dispositivo alla lista. Per la sincronizzazione con il computer e per la navigazione in Internet, è inoltre necessario installare sul computer il software disponibile nel CD in dotazione con il telefono oppure scaricarlo dal sito Web del gestore di rete ► *67 Sincronizzazione.*

Nota: Controllare se le normative o le disposizioni locali limitano l'utilizzo della tecnologia Bluetooth. Se la funzione Bluetooth non è autorizzata, assicurarsi che la funzione Bluetooth sia disattivata. La massima potenza di uscita radio consentita per la tecnologia Bluetooth viene regolata automaticamente in base alle eventuali restrizioni. Ciò significa che la zona di copertura può variare.

Per attivare la funzione Bluetooth



► **Impostazioni** ► la scheda **Connettività** ► **Bluetooth**
 ► **Attiva**. Utilizzare  o  per scorrere le diverse schede

Connettività

Per aggiungere un dispositivo al telefono

1. ► **Impostazioni** ► la scheda **Connettività**. Utilizzare  o  per scorrere le diverse schede
2. ► **Bluetooth** ► **Dispositivi pers.** ► **Nuovo dispositivo**. Anche la funzione Bluetooth dell'altro dispositivo deve essere attivata e non nascosta.
3. ► **Aggiungi** e il telefono cercherà tutti i tipi di dispositivi Bluetooth disponibili.
4. Viene visualizzato l'elenco dei dispositivi disponibili. Selezionare un dispositivo.
5. Se il dispositivo che si aggiunge al telefono dispone di un proprio codice di accesso, immettere tale codice di accesso nel telefono. In caso contrario, creare un codice di accesso composto da cifre e immetterlo in entrambi i dispositivi.

Per organizzare la lista dei dispositivi

1. ► **Impostazioni** ► la scheda **Connettività** ► **Bluetooth** ► **Dispositivi pers.** e selezionare un dispositivo dalla lista. Utilizzare  o  per scorrere le diverse schede
2. ► **Altro** per visualizzare una lista di opzioni.

Nome telefono

Scegliere un nome univoco per il telefono. Questo nome viene visualizzato negli altri dispositivi quando il telefono viene rilevato.

Per immettere un nome per il telefono

- **Impostazioni** ► la scheda **Connettività** ► **Bluetooth** ► **Nome telefono**. Utilizzare  o  per scorrere le diverse schede

Visibilità

Affinché il telefono possa essere rilevato da altri dispositivi Bluetooth, accertarsi che la funzione Bluetooth sia attivata e che il telefono sia visibile ad altri dispositivi.

Per nascondere o mostrare il proprio numero quando si utilizza la funzione Bluetooth

1. ► **Impostazioni** ► la scheda **Connettività** ► **Bluetooth** ► **Visibilità**. Utilizzare  o  per scorrere le diverse schede
2. ► **Mostra telefono** o **Nascondi telef.**

Invio e ricezione

Per inviare o ricevere un elemento utilizzando la funzione Bluetooth, è necessario assicurarsi che i dispositivi si trovino entro il raggio di copertura.

Dopo aver selezionato Bluetooth come metodo di trasferimento per l'invio, viene visualizzata una lista di possibili dispositivi di ricezione.



Per inviare un elemento (esempio: un contatto)

1. ► **Rubrica** e selezionare un contatto, ► **Altro** ► **Invia contatto** ► **Via Bluetooth**. Il telefono ricerca i dispositivi.
2. Selezionare il dispositivo al quale si desidera inviare l'elemento ► **Seleziona**.

Per ricevere un elemento

1. ► **Impostazioni** ► la scheda **Connettività**. Utilizzare  o  per scorrere le diverse schede.
2. ► **Bluetooth** ► **Attiva**.
3. Accertarsi che il telefono sia visibile ad altri dispositivi **Bluetooth** ► **Visibilità** ► **Mostra telefono**. Una volta ricevuto l'elemento, seguire le istruzioni mostrate sullo schermo.

Per aggiungere un dispositivo viva voce al telefono

1. ► **Impostazioni** ► la scheda **Connettività** ► **Bluetooth** ► **Viva voce**. Utilizzare  o  per scorrere le diverse schede
2. La prima volta che si aggiunge un viva voce, viene visualizzato **Aggiungere un dispositivo viva voce da usare con il telefono?** ► **Sì**.
3. Se la lista dei dispositivi contiene già un viva voce, ► **Impostazioni** ► la scheda **Connettività** ► **Bluetooth** ► **Viva voce** ► **Viva voce pers.** ► **Nuovo viva voce** ► **Aggiungi**. Verificare che il viva voce Bluetooth sia in modalità di associazione.

Trasferimento del suono

Quando si utilizza un dispositivo viva voce Bluetooth con il telefono, è possibile decidere se trasferire il suono al telefono oppure a un altro dispositivo viva voce eventualmente aggiunto al telefono.

Per trasferire il suono quando si utilizza un dispositivo vivavoce

Durante una chiamata, premere  ► **Trasferisci suono**.

Indirizzamento del suono

È possibile scegliere dove deve essere gestito il suono quando si risponde ad una chiamata in arrivo con la tastiera del telefono. Se si utilizza il pulsante del viva voce, il suono sarà sempre nel viva voce.

Per dirigere il suono quando si risponde a una chiamata con il viva voce

1. ► **Impostazioni** ► la scheda **Connettività** ► **Bluetooth** ► **Viva voce** ► **Chiamata in arrivo**. Utilizzare  o  per scorrere le diverse schede
2. ► **Telefono** se si desidera che il suono sia sempre nel telefono o **Viva voce** se si desidera dirigere il suono al viva voce.

Connettività

Controllo remoto

È possibile utilizzare il telefono come dispositivo di controllo remoto per controllare le applicazioni di un computer come un lettore multimediale o le presentazioni di Microsoft® PowerPoint®. Il computer deve supportare il profilo HID Bluetooth.

Per selezionare il telecomando

1. ► **Svago** ► **Telecomando**.
2. Selezionare l'applicazione che si desidera utilizzare e il computer al quale connettersi.

Trasferimento di file tramite Bluetooth

È possibile utilizzare un computer per visualizzare e trasferire il contenuto in Archivio. Installare il software di Archivio utilizzando il CD in dotazione con il telefono oppure scaricarlo dal sito Web del gestore di rete. Utilizzare la funzione di trascinamento della selezione del computer per effettuare le seguenti operazioni:

- Trasferire file tra il telefono e il computer.
- Eliminare file.

Nota: Per poter utilizzare questa funzione, il computer deve disporre di uno dei seguenti sistemi operativi: Windows® 2000, Windows ME, Windows XP e Mac OS X.

Porta a infrarossi

La porta a infrarossi consente di trasferire file fra il telefono e il computer o un altro dispositivo dotato di una porta a infrarossi. È possibile, ad esempio, sincronizzare le voci dell'agenda, ► **67 Sincronizzazione**, trasferire file tra il telefono e un computer e inviare elementi quali immagini e contatti.

Nota: Se si esegue il collegamento a un computer, consultare la relativa documentazione per l'utente. Verificare che la velocità a infrarossi nel computer sia impostata su 115.200 bps.

Per attivare la porta a infrarossi

1. ► **Impostazioni** ► la scheda **Connettività**. Utilizzare  o  per scorrere le diverse schede
2. ► **Porta infrarossi** ► **Attiva** or ► **10 minuti** per attivare la porta a infrarossi per soli 10 minuti.

Per collegare due dispositivi

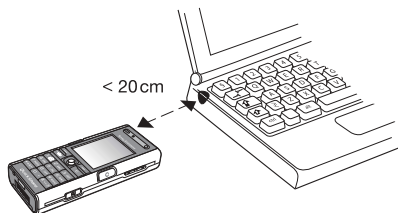

1. Attivare la porta a infrarossi di entrambi i dispositivi.
2. Assicurarsi che la porta a infrarossi del telefono sia rivolta verso la porta a infrarossi dell'altro dispositivo.
3. Il telefono stabilisce un contatto con l'altro dispositivo.

Per inviare un elemento utilizzando la porta a infrarossi (esempio: un contatto)

1. Assicurarsi che le porte a infrarossi di entrambi i dispositivi siano attivate. ► **Rubrica** e selezionare un contatto.
2. ► **Altro** ► **Invia contatto** ► **Via IR**.

Trasferimento di file tramite la porta a infrarossi

È possibile utilizzare un computer per visualizzare e trasferire il contenuto in Archivio. Installare il software di Archivio utilizzando il CD in dotazione con il telefono oppure scaricarlo dal sito Web del gestore di rete. Utilizzare la funzione di trascinamento della selezione del computer per effettuare le seguenti operazioni:

- Trasferire file tra il telefono e il computer.
- Eliminare file.

Nota: Per poter utilizzare questa funzione, il computer deve disporre di uno dei seguenti sistemi operativi: Windows® 2000, Windows ME, Windows XP e Mac OS X.

Per sincronizzare il telefono con dispositivi adiacenti
► **67 Sincronizzazione.**

Trasferimento di file tramite il cavo USB

È possibile collegare direttamente il telefono a un computer tramite il cavo USB. Installare il cavo USB utilizzando il CD in dotazione con il telefono oppure scaricare i driver dal sito Web del gestore di rete.

Nota: Assicurarsi di utilizzare esclusivamente il cavo USB fornito in dotazione con il telefono e di collegare il cavo USB direttamente al computer.

Impostazioni

Trasferimento di file tramite il cavo USB

È possibile utilizzare un computer per visualizzare e trasferire il contenuto in Archivio. Installare il software di Archivio utilizzando il CD in dotazione con il telefono oppure scaricarlo dal sito Web del gestore di rete. È possibile utilizzare la funzionalità di trascinamento selezione sul computer per:

- Trasferire file tra il telefono e il computer.
- Eliminare file.

Nota: Per poter utilizzare questa funzione, il computer deve disporre di uno dei seguenti sistemi operativi: Windows® 2000, Windows ME e Windows XP.

Per sincronizzare il telefono con dispositivi adiacenti

➡ **67 Sincronizzazione.**

Impostazioni

È possibile utilizzare le impostazioni per personalizzare il telefono modificando l'aspetto dello schermo e la suoneria.

È anche possibile utilizzare le impostazioni per proteggere il telefono da un utilizzo non autorizzato. Utilizzare la carta SIM o le funzioni di blocco del telefono.

Installazione guidata

L'installazione guidata può essere utilizzata per configurare le impostazioni di base del telefono. Se non si desidera assistenza la prima volta che si accende il telefono, è possibile scegliere di utilizzare la procedura guidata in un secondo momento. È inoltre possibile avviare la procedura guidata dal sistema di menu in qualsiasi momento. La procedura guidata fornisce consigli sull'utilizzo della tastiera e assiste l'utente nella configurazione di alcune impostazioni di base.

Per avviare l'installazione guidata dal sistema di menu

1. ► **Impostazioni** ► la scheda **Generali** ► **Impostaz. guidata**.
2. Selezionare la lingua da utilizzare.
3. Per utilizzare la procedura guidata ► **Si** e seguire le istruzioni visualizzate per terminare l'installazione.

Ora e data

L'ora viene sempre visualizzata quando il telefono si trova in modalità standby.

Per impostare l'ora e la data

- ▶ **Impostazioni** ▶ la scheda **Generali** ▶ **Ora e data** ▶ **Ora**. Immettere l'ora ▶ **Salva**.
- ▶ Per impostare il formato dell'ora (a 12 ore o a 24 ore) ▶ **Formato** e selezionare un'opzione.
- ▶ È possibile impostare la data e il formato della data in ▶ **Impostazioni** ▶ la scheda **Generali** ▶ **Ora e data** ▶ **Data**.

Schermata iniziale e illuminazione del display

Quando si accende il telefono, viene visualizzata la schermata iniziale. È anche possibile impostare una schermata iniziale personale.

È possibile scegliere di attivare o disattivare il risparmio energetico, se non si desidera utilizzare diverse funzioni Bluetooth contemporaneamente. Se attivata, il telefono consentirà di risparmiare energia e impedirà ad altri dispositivi di connettersi al telefono quando è già in corso una connessione.

Per selezionare una schermata iniziale

▶ **Impostazioni** ▶ la scheda **Display** ▶ **Schermata iniziale** e selezionare un'opzione per la schermata iniziale. Utilizzare  o  per scorrere le diverse schede

Per risparmiare energia

▶ **Impostazioni** ▶ la scheda **Connettività** ▶ **Bluetooth** ▶ **Risparmio energia** ▶ **Attiva**. Utilizzare  o  per scorrere le diverse schede

Motivi

Utilizzando i motivi è possibile modificare l'aspetto dello schermo, ad esempio i colori e lo sfondo. Il telefono è dotato di skin predefiniti. I motivi predefiniti non possono essere eliminati. Tuttavia, è possibile scaricare altri motivi da Vodafone live!

Per selezionare o modificare uno skin

▶ **Archivio** ▶ **Motivi** e selezionare uno skin.

Scambio di motivi

È possibile scambiare motivi utilizzando uno dei metodi di trasferimento disponibili.

Per inviare un motivo

- ▶ **Archivio** ▶ **Motivi** e selezionare uno skin.
- ▶ **Altro** ▶ **Invia** e selezionare un metodo di trasferimento.

Impostazioni

Per scaricare uno skin

1. ► **Archivio ► Motivi ►** Altri motivi.
2. Seguire le istruzioni visualizzate sullo schermo.

Per ricevere e salvare un motivo

1. Aprire il messaggio nel quale è stato ricevuto lo skin oppure attivare la funzione Bluetooth o la porta a infrarossi se per inviare lo skin sono stati utilizzati questi metodi di trasferimento.
2. Una volta ricevuto l'elemento, seguire le istruzioni mostrate sullo schermo.

Suonerie e melodie

Il telefono include diverse melodie standard e polifoniche, che possono essere utilizzate come suonerie. È possibile scambiare melodie utilizzando uno dei metodi di trasferimento disponibili. Non è possibile scambiarsi materiale protetto da copyright. È anche possibile registrare un suono da utilizzare come suoneria, ►58 *Per avviare una registrazione.*

Nota: Per utilizzare un file MP3 come suoneria, è possibile utilizzare solo alcuni file protetti da copyright e creati appositamente come suonerie. Per ulteriori informazioni contattare il gestore di rete. Se si seleziona un file MP3 come suoneria, non è possibile utilizzare la risposta vocale, ►31 Come rispondere utilizzando la voce. Selezionare un tipo di file diverso da MP3 per poter utilizzare la risposta vocale.





Per selezionare una suoneria

► **Impostazioni ►** la scheda **Suoni e avvisi ► Suoneria**. Utilizzare  o  per scorrere le diverse schede

Per attivare o disattivare la suoneria

Tenere premuto  dalla modalità standby. Vengono attivati/disattivati tutti i segnali acustici ad eccezione della sveglia.

Per impostare il volume della suoneria

1. ► **Impostazioni ►** la scheda **Suoni e avvisi**. Utilizzare  o  per scorrere le diverse schede
2. ► **Volume suoneria** e premere  o  per aumentare o diminuire il volume.
3. ► **Salva** per salvare l'impostazione.

Per scaricare una suoneria

1. ► **Archivio ► Suoni ►** Altri suoni.
2. Seguire le istruzioni visualizzate sullo schermo.

Suonerie proprie del chiamante

Se l'abbonamento comprende il servizio Identificazione della linea chiamante (CLI, Calling Line Identification), è possibile assegnare una suoneria personale ai chiamanti, ►26 *Per aggiungere un'immagine o una suoneria a un contatto del telefono.*

Avviso a vibrazione

È possibile essere avvisati di una chiamata in arrivo mediante l'avviso a vibrazione. È possibile impostare le seguenti opzioni:

- **Attiva** - sempre.
- **Attiva se Silenz.** - attivato quando il volume della suoneria è disattivato o quando il telefono è stato impostato sulla modalità silenziosa.
- **Disattiva** - sempre.

Per impostare l'avviso a vibrazione

Impostazioni ► la scheda **Suoni e avvisi** ► **Avv. vibrazione** e selezionare l'impostazione desiderata. Utilizzare  o  per scorrere le diverse schede

Opzioni per suoni e avvisi

Da **Impostazioni** e la scheda **Suoni e avvisi**, è possibile impostare le seguenti opzioni:

- **Avviso messaggio** - per scegliere come si desidera essere avvisati di un messaggio in arrivo.
- **Suono tasti** - per scegliere quale suono associare alla pressione dei tasti.

Profili

Il telefono è dotato di una serie di profili predefiniti per adattarsi a un determinato ambiente. È possibile ripristinare le impostazioni iniziali del profilo.

Per selezionare un profilo

► **Impostazioni** ► la scheda **Generali** ► **Profili**
► **Seleziona profilo.**

Per modificare l'impostazione di un profilo

► **Impostazioni** ► la scheda **Generali** ► **Profili** ► **Modifica profilo** e selezionare l'impostazione che si desidera modificare.

Per rinominare un profilo

► **Impostazioni** ► la scheda **Generali** ► **Profili** ► **Modifica profilo** ► **Nome profilo**. Non è possibile rinominare il profilo normale.

Blocco della carta SIM

Il blocco della carta SIM protegge solo l'abbonamento dall'utilizzo non autorizzato, non il telefono. Se la carta SIM viene sostituita, il telefono continuerà a funzionare con la nuova SIM.

Impostazioni

Al momento dell'acquisto, molte carte SIM sono bloccate. Se il blocco della carta è attivato, è necessario immettere il PIN (Personal Identification Number) ogni volta che si accende il telefono.

Se il PIN non viene immesso correttamente per tre volte di seguito, la carta SIM si blocca. Viene visualizzato il messaggio **PIN bloccato**. Per sbloccarla, occorre immettere il codice PUK (Personal Unblocking Key). Il PIN e il PUK vengono forniti dal gestore di rete. È possibile modificare il PIN e selezionare un nuovo numero compreso tra quattro e otto cifre.

*Nota: Se quando si modifica il PIN viene visualizzato il messaggio **Codici non corrispondenti**, il nuovo PIN non è stato immesso correttamente. Se viene visualizzato il messaggio **PIN errato**, seguito da **Vecchio PIN**, il vecchio PIN non è stato immesso correttamente.*

Per sbloccare la carta SIM

1. Quando viene visualizzato **PIN bloccato**, immettere il PUK ► **OK**.
2. Immettere un nuovo PIN costituito da un numero compreso tra quattro e otto cifre ► **OK**.
3. Confermare il nuovo PIN immettendolo nuovamente ► **OK**.

Per modificare il PIN

1. ► **Impostazioni** ► la scheda **Generali** ► **Blocchi** ► **Blocco SIM** ► **Cambia PIN**.
2. Immettere il PIN ► **OK**.
3. Immettere un nuovo PIN costituito da un numero compreso tra quattro e otto cifre ► **OK**.
4. Confermare il nuovo PIN immettendolo nuovamente ► **OK**.

Per attivare o disattivare il blocco della carta SIM

1. ► **Impostazioni** ► la scheda **Generali** ► **Blocchi** ► **Blocco SIM** ► **Protezione** e selezionare **Attiva** o **Disattiva**.
2. Immettere il PIN ► **OK**.

Blocco tastiera

È possibile bloccare la tastiera per evitare la composizione accidentale di un numero.

Nota: Anche quando la tastiera è bloccata, è comunque possibile effettuare chiamate al numero di emergenza internazionale 112.

Blocco tastiera automatico

In modalità standby, il blocco automatico della tastiera significa che la tastiera resta bloccata per breve tempo dopo l'ultima pressione di un tasto.

Per impostare il blocco automatico della tastiera

- **Impostazioni** ► la scheda **Generali** ► **Blocchi**
- **Blocco aut.tastiera**.

Per bloccare la tastiera manualmente

In modalità standby, premere  ► **Bloc tasti**.

Sarà comunque possibile rispondere a una chiamata in arrivo e la tastiera si bloccherà di nuovo dopo la chiamata. La tastiera resta bloccata finché non verrà sbloccata manualmente.

Per sbloccare la tastiera, premere  ► **Sblocca**.

Blocco del telefono

Il blocco del telefono consente di proteggere il telefono da un utilizzo non autorizzato in caso di furto e di scambio della carta SIM. È possibile modificare il codice blocco (0000) specificandone uno personalizzato costituito da un numero compreso tra 4 e 8 cifre.

Blocco del telefono automatico

Se il blocco del telefono è impostato su Automatico, non è necessario immettere il codice blocco fino all'inserimento di un'altra carta SIM.

Nota: È importante ricordare il nuovo codice. Se lo si dimentica, fare pervenire il telefono al rivenditore locale Sony Ericsson.

Per impostare il blocco del telefono

1. ► **Impostazioni** ► la scheda **Generali** ► **Blocchi** ► **Blocco telefono** ► **Protezione** e selezionare un'alternativa.
2. Immettere il codice blocco ► **OK**.

Per sbloccare il telefono

Se è attivato il blocco del telefono, immettere il codice ► **OK**.

Per modificare il codice blocco del telefono

- **Impostazioni** ► la scheda **Generali** ► **Blocchi**
- **Blocco telefono** ► **Cambia codice**.

Funzioni aggiuntive

Questo capitolo contiene un elenco di utili funzioni disponibili. Descrive, ad esempio, come utilizzare l'agenda e le attività.

Fornisce inoltre le istruzioni per l'uso del timer, della sveglia, delle note e della calcolatrice. Il telefono è anche dotato di una funzione che consente di ricordare tutti i codici, il memo codici.

Agenda

È possibile utilizzare l'agenda per tenere traccia di appuntamenti importanti. L'agenda può essere sincronizzata con un'altra agenda, su un computer o sul Web, ➔ *67 Sincronizzazione*.

Appuntamenti

È possibile aggiungere un nuovo appuntamento oppure usarne uno vecchio come modello, copiandolo e modificandolo. È anche possibile impostare dei promemoria per gli appuntamenti.

Per aggiungere un nuovo appuntamento

1. ► **Organizer ► Agenda** ed evidenziare la data dell'appuntamento ► **Seleziona ► Nuovo appuntam.**
► **Aggiungi.**
2. Immettere i dati e confermare ciascuna voce.

Per visualizzare un appuntamento

1. ► **Organizer ► Agenda** e selezionare un giorno in cui è previsto un appuntamento (indicato in grassetto).
2. Scorrere fino a visualizzare l'appuntamento ► **Visualiz..?**

Per visualizzare il contenuto dell'agenda

► **Organizer ► Agenda**. I giorni con appuntamenti sono indicati in grassetto. ► **Altro ► Visualizza settim.** per visualizzare una determinata settimana.

Per impostare quando devono suonare i promemoria

1. ► **Organizer ► Agenda ► Altro ► Avanzate ► Promemoria**.
2. ► **Sempre** se si desidera che il promemoria suoni anche a telefono spento. Quando il promemoria suona ► **Si** per leggere l'appuntamento. ► **No** per disattivare il promemoria. Un'opzione promemoria impostata nell'agenda incide su un'opzione promemoria impostata nelle attività.

Navigazione dell'agenda

Utilizzare il tasto di navigazione per spostarsi tra i giorni o le settimane. Nella visualizzazione mensile o settimanale, è inoltre possibile utilizzare la tastiera nel modo descritto di seguito:

- | | | | |
|---|---------------------------|--------|----------------------|
| 1  | Indietro di una settimana | 3 DEF | Settimana successiva |
| 4 GHI | Indietro di un mese | 6 MNO | Mese successivo |
| 7 PQRS | Indietro di un anno | 9 WXYZ | Anno successivo |
| C | Data odierna | | |

Impostazioni dell'agenda

► **Organizer** ► **Agenda** ► **Altro** e selezionare un'opzione.

- **Visualizza settim.** - per selezionare, aggiungere, modificare o eliminare gli appuntamenti.
- **Nuovo appuntam.** - per aggiungere un nuovo appuntamento.
- **Modifica data** - per modificare la data dell'agenda.
- **Avanzate** - per le opzioni di ricerca, eliminazione di tutto, impostazione dei promemoria o per la selezione del giorno iniziale della settimana.

Scambio di appuntamenti

È possibile inviare e ricevere appuntamenti utilizzando uno dei metodi di trasferimento disponibili.

Per inviare un appuntamento

Nella lista degli appuntamenti di un determinato giorno, selezionare l'elemento che si desidera inviare ► **Altro** ► **Invia** e selezionare un metodo di trasferimento.

Attività

È possibile tenere traccia delle chiamate da effettuare o delle attività da svolgere. È possibile aggiungere una nuova attività oppure usarne una precedente come modello, copiandola e modificandola. È anche possibile impostare un promemoria per un'attività.

Per aggiungere una nuova attività

1. ► **Organizer** ► **Attività** ► **Nuova attività** ► **Aggiungi**.
2. Selezionare una categoria. Se la categoria è una chiamata telefonica, immettere il numero di telefono ► **Continua**.
3. Immettere un oggetto ► **Continua**.
4. Per impostare un promemoria per l'attività ► **Si**.

Per visualizzare un'attività

► **Organizer** ► **Attività** e selezionare un'attività ► **Visualiz.**

Funzioni aggiuntive

Per impostare quando devono suonare i promemoria

1. ► **Organizer ► Attività** e selezionare un'attività ► **Altro ► Promemoria**.
2. ► **Sempre** se si desidera che il promemoria suoni anche a telefono spento. Quando il promemoria suona ► **Si** per leggere l'attività oppure per chiamare il numero di telefono in un'attività telefonica. ► **No** per disattivare il promemoria. Un'opzione promemoria impostata nelle attività incide su un'opzione promemoria impostata nell'agenda.

Scambio di attività

È possibile inviare e ricevere attività utilizzando uno dei metodi di trasferimento disponibili. È anche possibile sincronizzare le attività con un computer ► **67 Sincronizzazione**.

Per inviare un'attività

1. Nella lista delle attività di un determinato giorno, selezionare l'elemento da inviare ► **Altro ► Invia**.
2. Selezionare un metodo di trasferimento.

Altre funzioni utili

Sveglia

La sveglia può essere impostata per suonare a una data ora nell'ambito delle 24 ore o a una certa ora per più giorni. I due tipi di impostazioni possono essere contemporaneamente presenti

nel telefono. La sveglia suona anche se il telefono è in modalità silenziosa o è spento. È possibile utilizzare la radio come sveglia.

Per impostare una sveglia

► **Organizer ► Sveglia ► Sveglia** e immettere l'ora ► **Salva**.

Utilizzo della sveglia

- Per modificare l'ora della sveglia, ► **Organizer ► Sveglia ► Sveglia** e immettere una nuova ora.
- Per spegnere la sveglia quando inizia a squillare, premere un tasto qualsiasi (se come sveglie è selezionata la radio ► **Postponi**). Se non si desidera che la sveglia venga ripetuta ► **Disattiva**.
- Per disattivare la sveglia ► **Organizer ► Sveglia ► Sveglia ► Disattiva**.
- Per impostare una sveglia ricorrente ► **Organizer ► Sveglia ► Sveglia ricorren..** Immettere l'ora ► **Continua** e selezionare i giorni in cui la sveglia deve ripetersi scorrendo e premendo **Seleziona**. ► **Conferma** per uscire dal menu.
- Per selezionare una suoneria sveglia ► **Organizer ► Sveglia ► Suoneria sveglia**. Selezionare **Radio** oppure **Suoni**.

Nota: Se si sceglie la radio come sveglia, assicurarsi che il viva voce sia collegato al telefono.

Note

Nel telefono è possibile prendere appunti riguardo a qualcosa da ricordare.

Per aggiungere un appunto

► **Organizer** ► **Note** ► **Nuova nota** ► **Aggiungi** e immettere la nota ► **Salva**.

Per gestire gli appunti

1. ► **Organizer** ► **Note** viene visualizzata una lista di note.
2. Selezionare gli appunti da gestire. ► **Altro** per modificare, mostrare (o nascondere) una nota in modalità standby, per inviare o eliminare una nota.

Scambio di note

È possibile inviare e ricevere appunti utilizzando uno dei metodi di trasferimento disponibili. È anche possibile sincronizzare gli appunti con un computer, ► **67 Sincronizzazione**.

Per inviare appunti

► **Organizer** ► **Note** e selezionare l'appunto che si desidera inviare ► **Altro** ► **Invia** e selezionare un metodo di trasferimento.

Cronometro

Il telefono è dotato di un cronometro in grado di registrare diversi intervalli. Il cronometro continua a segnare il tempo anche quando si risponde a una chiamata in arrivo.

Per utilizzare il cronometro

1. ► **Organizer** ► **Cronometro** ► **Avvia**.
2. ► **Interr.** o ► **Intervallo** se si desidera un nuovo periodo di intervallo.
3. Per ripristinare il cronometro ► **Reimp.**

Timer

Per impostare l'indicatore di durata

► **Organizer** ► **Timer** e immettere le ore, i minuti e i secondi dopo i quali si desidera che il timer si disattivi. Quando la suoneria inizia a squillare, premere un tasto qualsiasi per disattivarla.

Luminosità

È possibile regolare la luminosità dello schermo.

Per impostare la luminosità

► **Impostazioni** ► la scheda **Display** ► **Luminosità**.
Utilizzare  o  per scorrere le diverse schede

Funzioni aggiuntive

Menu iniziale

Quando è attivato il menu iniziale, non è possibile utilizzare tutte le funzionalità del telefono ma solo selezionare l'ascolto di musica. Tutti i trasmettitori del telefono sono disattivati per non disturbare apparecchiature sensibili, ad esempio, in aeroporto o in ospedale. Non è possibile effettuare o ricevere chiamate, inviare messaggi, e così via. È possibile utilizzare soltanto il lettore multimediale.

Per attivare il menu iniziale

1. ► **Impostazioni** ► la scheda **Generali** ► **Utilizza come**.
2. Selezionare **Mostra**.
3. Spegnerne il telefono.
4. Accendere il telefono. Saranno visualizzate due opzioni.
5. Selezionare **Lett. multim.** per iniziare a utilizzare il lettore multimediale. Per utilizzare tutte le funzionalità del telefono, selezionare **Telefono**.

Per disattivare il menu iniziale

1. ► **Impostazioni** ► la scheda **Generali** ► **Utilizza come**.
2. Selezionare **Non mostrare**.





Nota: Se è stato selezionato il lettore multimediale, è possibile continuare a ricevere promemoria per agenda e attività o utilizzare la sveglia.

Calcolatrice

La calcolatrice consente di aggiungere, sottrarre, dividere e moltiplicare.

Per utilizzare la calcolatrice

► Organizer ► Calcolatrice.

- Premere  o  per selezionare \div \times $-$ $+$ $\%$ $=$.
- Premere  per eliminare la cifra.
- Premere  per immettere un separatore decimale.

Memo codici

Anziché dover ricordare i codici di sicurezza per le carte di credito, ad esempio, è possibile memorizzarli nel memo codici del telefono. È sufficiente ricordarsi di un solo codice di accesso per aprire il memo codici.

Parola di controllo e sicurezza

Per la conferma dell'esattezza del codice di accesso immesso nel memo codici e per impedire accessi non consentiti ai codici, è necessario immettere una parola di controllo.

Quando si immette il codice di accesso per aprire il memo codici, la parola di controllo appare per un attimo. Se il codice di accesso è corretto, vengono visualizzati i codici corretti. Se invece il codice di accesso non è corretto, sia la parola di controllo che i codici visualizzati non saranno quelli corretti.

Per aprire il memo codici per la prima volta

1. ► **Organizer ► Memo codici.** Viene visualizzato un messaggio con le istruzioni ► **Continua.**
2. Immettere un codice di accesso di quattro cifre per aprire il memo codici ► **Continua.**
3. Confermare il nuovo codice di accesso immettendolo nuovamente.
4. Immettere una parola di controllo (massimo 15 caratteri) ► **Conferma.** La parola di controllo può essere composta da lettere e da numeri.

Per aggiungere un nuovo codice

1. ► **Organizer ► Memo codici** e immettere il codice di accesso ► **Nuovo codice ► Aggiungi.**
2. Immettere un nome associato al codice, ► **Continua.**
3. Immettere il codice ► **Conferma.**

Per modificare il codice di accesso

1. ► **Organizer ► Memo codici** e immettere il codice di accesso ► **Altro ► Mod.cod.accesso.**
2. Immettere il nuovo codice di accesso ► **Continua.**
3. Immettere nuovamente il nuovo codice di accesso ► **Continua.**
4. Immettere una parola di controllo ► **Conferma.**

Se ci si dimentica il codice di accesso

Se ci si dimentica il codice di accesso, è necessario ripristinare il memo codici.

Per ripristinare il Memo codici

1. Immettere un codice per accedere al memo codici. La parola di controllo e i codici visualizzati non saranno quelli corretti.
2. ► **Organizer ► Memo codici ► Altro ► Reimposta.**
3. Viene visualizzato **Reimpostare memo codici? ► Sì.**
Il memo codici viene ripristinato e tutte le voci cancellate.
La volta successiva che si accede alla funzione Memo codici, occorre aprire il memo codici per la prima volta.

Risoluzione dei problemi

In questo capitolo vengono illustrate le soluzioni ad alcuni problemi che potrebbero verificarsi utilizzando il telefono. Per alcuni problemi è necessario contattare il gestore della rete, tuttavia molti di essi possono essere facilmente corretti dall'utente.

Tuttavia, se è necessario portare il telefono in riparazione, va notato che è possibile perdere le informazioni e i contenuti salvati nel telefono. Si consiglia di effettuare una copia di tali informazioni prima di portare il telefono in riparazione.

Ripristino totale

Le modifiche che sono state apportate alle impostazioni e il contenuto aggiunto o modificato verranno eliminati.

- Se si seleziona ► **Riprist. impost.**, le modifiche apportate alle impostazioni vengono eliminate.
- Se si seleziona ► **Ripristina tutto**, oltre alle modifiche delle impostazioni, vengono eliminati anche tutti i contatti, i messaggi, i dati personali e i contenuti scaricati, ricevuti o modificati.

Per ripristinare il telefono

1. ► **Impostazioni** ► la scheda **Generali** ► **Ripristino totale**.
2. ► **Riprist. impost.** o ► **Ripristina tutto**.
3. ► **Sì** per continuare.
4. Immettere il codice blocco (**0000** o il nuovo codice eventualmente scelto) ► **OK**.

*Nota: Se si seleziona **Ripristina tutto**, anche il contenuto come melodie e immagini scaricate, ricevute o modificate viene eliminato.*

Messaggi di errore

Inserire SIM

Possibile causa: Nel telefono non è presente alcuna SIM oppure la carta non è stata inserita in modo corretto.

Soluzione: Inserire una carta SIM. ➡ **10** Per inserire la carta SIM e la batteria.

Possibile causa: È necessario pulire i connettori della carta SIM.

Soluzione: Rimuovere la carta SIM e pulirla. Assicurarsi inoltre che la carta non sia danneggiata in modo tale da impedire il corretto collegamento ai connettori del telefono. In tal caso, contattare il gestore di rete per richiedere una nuova carta SIM.

Inserire SIM corretta

Possibile causa: Il telefono è stato impostato per funzionare solo con un determinato tipo di SIM.

Soluzione: Accertarsi che la carta in uso nel telefono sia quella corretta.

PIN errato/PIN2 errato

Possibile causa: Il PIN o il PIN2 non è stato immesso correttamente.

Soluzione: Immettere il PIN o PIN2 corretto ► **Si.** ➡ 77 Blocco della carta SIM.

PIN bloccato/PIN2 bloccato

Possibile causa: Il PIN o il PIN2 è stato immesso in modo non corretto per tre volte di seguito.

Soluzione: Per sbloccarlo, ➡ 77 Blocco della carta SIM.

Codici non corrispondenti

Possibile causa: I due codici immessi non corrispondono.

Soluzione: Quando si desidera cambiare un codice di sicurezza, ad esempio il PIN, è necessario confermare quello nuovo digitando esattamente lo stesso codice una seconda volta. ➡ 77 Blocco della carta SIM.

Rete non disponib.

Possibile causa: Il telefono non riceve alcun segnale radio o il segnale ricevuto è troppo debole.

Soluzione: Contattare il gestore di rete e accertarsi di trovarsi entro il raggio di copertura della rete. In tal caso, provare a eseguire una nuova ricerca.

Possibile causa: La carta SIM non funziona correttamente.

Soluzione: Inserire la carta SIM in un altro telefono. Se continua a venire visualizzato questo messaggio o uno simile, contattare il gestore di rete.

Possibile causa: Il telefono non funziona correttamente.

Soluzione: Inserire la carta SIM in un altro telefono. Se nell'altro telefono la carta funziona, la causa del problema dipende dal telefono. Contattare il centro assistenza di Sony Ericsson più vicino.

Solo emergenza

Possibile causa: Ci si trova nella zona coperta da una rete, ma non si è autorizzati ad utilizzarla. Tuttavia, in caso di emergenza, alcuni gestori di rete consentono di chiamare il numero internazionale di emergenza 112.

Risoluzione dei problemi

Soluzione: Per ottenere un segnale sufficientemente forte è necessario spostarsi. Contattare il gestore di rete e verificare la validità dell'abbonamento. ➡ 18 *Chiamate di emergenza.*

Telefono bloccato

Possibile causa: Il telefono è bloccato.

Soluzione: Per sbloccare il telefono, ➡ 79 *Blocco del telefono.*

Codice blocco:

Possibile causa: È richiesto il codice blocco del telefono.

Soluzione: Immettere il codice blocco del telefono. Il telefono viene fornito con il codice blocco predefinito 0000, che è possibile sostituire con un codice personalizzato costituito da un numero compreso tra quattro e otto caratteri. ➡ 79 *Blocco del telefono.*

PUK bloccato

Possibile causa: Il codice di sblocco personale (PUK) non è stato immesso correttamente per 10 volte di seguito.

Soluzione: Contattare il gestore di rete.

In carica. Batteria sconosciuta

Possibile causa: La batteria utilizzata non è una batteria approvata da Sony Ericsson.

Soluzione: ➡ 96 *Uso e manutenzione della batteria.*

Risoluzione dei problemi

Problemi con la capacità di memoria o scarse prestazioni del telefono

Possibile causa: La memoria del telefono è piena o il suo contenuto non è organizzato correttamente.

Soluzione: Riavviare il telefono ogni giorno per liberare memoria e incrementare la capacità del telefono.

È anche possibile eseguire un **Ripristino totale**. Alcune delle impostazioni e dei dati personali immessi verranno persi durante questa operazione. ➡ 86 *Ripristino totale.*

Durante la ricarica del telefono non viene visualizzata l'icona della batteria

Possibile causa: La batteria è vuota o non è stata utilizzata per un lungo periodo di tempo.

Soluzione: Durante il caricamento, potrebbero essere necessari fino a 30 minuti prima che venga visualizzata sullo schermo l'icona della batteria.

Alcune opzioni di menu appaiono in grigio

Possibile causa: Il testo in grigio indica una funzione temporaneamente non disponibile. Un servizio non è attivato o l'abbonamento non supporta tale funzione.

Soluzione: Contattare il gestore di rete.

Possibile causa: Dato che non è possibile inviare skin, immagini e suoni protetti da copyright, il menu **Invia** a volte non è disponibile.

La lingua dei menu è incomprensibile

Possibile causa: Nel telefono è stata impostata una lingua errata.

Soluzione: Impostare la lingua corretta, ➡ 15 *Lingua del telefono*.

Impossibile accendere il telefono

Possibile causa: La batteria è scarica.

Soluzione: Ricaricare la batteria, ➡ 11 *Per caricare la batteria*.

Soluzione: Assicurarsi che il caricabatterie sia collegato correttamente. Accendere il telefono con il caricabatterie collegato. Se il telefono si accende, riaccenderlo dopo aver scollegato il caricabatterie.

Impossibile ricaricare il telefono o la capacità della batteria è bassa

Possibile causa: Il caricabatterie non è collegato correttamente al telefono.

Soluzione: Assicurarsi che il connettore del caricabatterie scatti correttamente in posizione quando viene collegato. L'icona della batteria lampeggia mentre è in corso la ricarica e smette di lampeggiare quando la batteria è completamente carica, ➡ 11 *Per caricare la batteria*.

Possibile causa: La batteria non è collegata correttamente.

Soluzione: Rimuovere la batteria e pulire i connettori. È possibile utilizzare un pennello o un panno morbido imbevuto con alcol. Assicurarsi che la batteria sia completamente asciutta prima di riporla nel suo alloggiamento. Verificare che i connettori della batteria nel telefono non siano danneggiati.

Possibile causa: La batteria è deteriorata e deve essere sostituita.

Soluzione: Provare a utilizzare un'altra batteria e un altro caricabatterie dello stesso modello di telefono oppure verificare con il rivenditore che la batteria e il caricabatterie funzionino correttamente.

Il telefono si spegne automaticamente

Possibile causa: È stato premuto accidentalmente il pulsante .

Soluzione: Attivare il blocco automatico della tastiera o bloccarla manualmente, ➡ 78 *Blocco tastiera*.

Possibile causa: La batteria non è collegata correttamente.

Soluzione: Assicurarsi che la batteria sia correttamente inserita, ➡ 10 *Per inserire la carta SIM e la batteria*.

Risoluzione dei problemi

Impossibile utilizzare i messaggi SMS sul telefono

Possibile causa: Le impostazioni non sono state immesse o non sono corrette.

Soluzione: Per conoscere le impostazioni corrette del centro servizi SMS, contattare il gestore di rete, ➡ *38 Messaggi SMS*.

Impossibile utilizzare i messaggi MMS sul telefono

Possibile causa: L'abbonamento sottoscritto non include questa funzione.

Soluzione: Contattare il gestore di rete.

Possibile causa: Le impostazioni non sono state immesse o non sono corrette.

Soluzione: Visitare il sito Web del proprio gestore di rete, selezionare il modello di telefono in uso, quindi scegliere "Impostazione telefono - MMS" e seguire le istruzioni.

➡ *74 Impostazioni*.

Impossibile utilizzare il profilo Internet/WAP

Possibile causa: L'abbonamento sottoscritto non include questa funzione.

Soluzione: Contattare il gestore di rete.

Possibile causa: Le impostazioni Internet non sono state immesse o non sono corrette.

Soluzione: Visitare il sito Web del proprio gestore di rete, selezionare il modello di telefono in uso, quindi scegliere "Impostazione telefono - WAP" e seguire le istruzioni.

➡ *74 Impostazioni*.

Il telefono non può essere rilevato da altri utenti tramite Bluetooth

Possibile causa: La funzione Bluetooth non è attivata.

Soluzione: Accertarsi che la funzione Bluetooth sia attivata e che il telefono sia visibile agli altri utenti. ➡ *70 Per nascondere o mostrare il proprio numero quando si utilizza la funzione Bluetooth*.

Problemi durante la sincronizzazione o il trasferimento dei dati tra il telefono e il computer quando si utilizza il cavo USB fornito in dotazione con il telefono









Possibile causa: Il cavo non è stato correttamente rilevato e installato nel computer.

Il software fornito con il telefono non è stato correttamente installato nel computer.





















Soluzione: Visitare il sito Web del proprio gestore di rete, selezionare il modello di telefono in uso, quindi scegliere "Informazioni sui prodotti" - "Operazioni preliminari". Nella sezione relativa alla sincronizzazione del telefono con un computer sono contenute istruzioni sull'installazione e una guida per la risoluzione dei problemi.

Icone visualizzate in modalità standby



La seguente tabella riporta e descrive le icone che vengono visualizzate in modalità standby.







Icona	Descrizione
	Premere  per accedere al menu principale
	La rete 3G (UMTS) è disponibile
	Indica la potenza del segnale della rete GSM
	Indica lo stato della batteria
	Segnala che è in corso la ricarica della batteria
	Tutti i trasmettitori del telefono sono disattivati. È possibile utilizzare solo il lettore multimediale
	Non si possono ricevere chiamate in arrivo

Icone visualizzate in modalità standby

Icona	Descrizione	Icona	Descrizione
	Non si è risposto a una chiamata		Il vivavoce è attivato
	Tutte le chiamate in arrivo vengono trasferite a un numero specificato		Il blocco della carta o del telefono è attivato.
	Tutti i segnali acustici sono disattivati, a eccezione della sveglia e del timer		È stato ricevuto un messaggio SMS
	La sveglia è stata impostata ed è attivata		È stato ricevuto un messaggio email
	Il timer è stato impostato ed è attivato		È stato ricevuto un messaggio MMS
	Il cronometro è in esecuzione in background		È stato ricevuto un messaggio vocale
	È stato impostato un promemoria per un appuntamento		È stato ricevuto un messaggio istantaneo
	È stato impostato un promemoria per un'attività		È stato ricevuto un messaggio di informazioni locali
	È stato selezionato un profilo diverso da quello Normale		È stato ricevuto un messaggio WAP push
	La parola magica è attivata		Il telefono sta ricevendo un MMS

Icone visualizzate in modalità standby

Icona	Descrizione
	Il telefono sta inviando un MMS
	Uno o più messaggi sono in attesa di essere scaricati dal server
	Uno o più messaggi MMS sono in attesa di essere scaricati dal server
	La porta a infrarossi è attivata
	La comunicazione a infrarossi è in corso
	La porta Bluetooth è attivata
	L'auricolare Bluetooth è collegato al telefono
	È in corso lo scaricamento di dati nel telefono
	La linea 1 è usata per chiamate in uscita
	La linea 2 è usata per chiamate in uscita

Icona	Descrizione
	Attualmente, la rete non fornisce il servizio di cifratura
	Chiamata in corso
	Il lettore multimediale è in funzione
	Applicazione Java in esecuzione
	Il filmato può essere inviato tramite MMS
	Il filmato è troppo grande e non può essere inviato tramite MMS

Salute e sicurezza

Leggere attentamente questa sezione. Contiene informazioni sulla salute e sulla sicurezza che, se vengono rispettate, consentono un utilizzo sicuro ed efficiente del telefono.

Avvertenze per la sicurezza e il corretto uso

Leggere queste informazioni prima di utilizzare il telefono cellulare.

Raccomandazioni

- Il prodotto va sempre maneggiato con cura e conservato in un ambiente pulito e privo di polvere.
- Non immergere il prodotto in liquidi né esporlo a umidità.
- Non esporre il prodotto a temperature eccessivamente calde o fredde.
- Non esporre il prodotto a fiamme vive oppure a sigari o sigarette accese.
- Non lasciare cadere, lanciare o cercare di piegare il prodotto.
- Non dipingere il prodotto.



- Non usare il prodotto in prossimità di apparecchiature medicali senza verificare che ciò sia consentito.
- Non utilizzare il prodotto sugli aerei o in prossimità di questi o in zone in cui appositi avvisi richiedono di spegnere i ricetrasmittitori.
- Non utilizzare il prodotto in zone a rischio di esplosioni.
- Non posizionare il prodotto o apparecchiature senza fili sopra l'airbag dell'automobile.
- Non tentare di smontare il prodotto. Le riparazioni vanno effettuate esclusivamente presso i centri autorizzati Sony Ericsson.



Antenna

Utilizzare esclusivamente l'antenna originale Sony Ericsson prevista per il modello di telefono portatile. L'utilizzo di antenne diverse o modificate potrebbe danneggiare il telefono portatile e rappresentare una violazione dei regolamenti, con conseguente peggioramento delle prestazioni e con un aumento dei livelli del SAR oltre i limiti raccomandati (vedere di seguito).

Uso corretto

Tenere il telefono portatile in modo corretto. Non coprire la parte superiore del telefono quando è in funzione. Ciò penalizza la qualità della conversazione e richiede al telefono portatile un aumento della potenza per funzionare, con conseguente riduzione del tempo utile di conversazione e di standby.

Esposizione a radiofrequenze (RF) e SAR

Il telefono portatile è un ricetrasmittitore radio a bassa potenza. Quando è acceso, trasmette bassi livelli di energia a radiofrequenza (onde radio o campi di radiofrequenza).

I governi hanno adottato a livello mondiale estese linee guida di sicurezza internazionali, sviluppate da organizzazioni scientifiche come la ICNIRP (International Commission on Non-Ionizing Radiation Protection) e lo IEEE (Institute of Electrical and Electronics Engineers Inc.), attraverso valutazioni periodiche approfondite di studi scientifici. Tali linee guida definiscono i livelli consentiti di esposizione alle onde radio per l'intera popolazione. Questi livelli includono un consistente margine di sicurezza per garantire la sicurezza di tutti, indipendentemente dall'età e dallo stato di salute, e per tenere conto di qualsiasi variazione delle misurazioni.

Il SAR (Specific Absorption Rate) è l'unità di misura dell'energia a radiofrequenza assorbita dal corpo utilizzando un telefono portatile. Il valore SAR corrisponde al massimo livello di potenza certificato in laboratorio, ma i reali valori SAR di un telefono portatile in funzione sono al di sotto del SAR. Il telefono portatile, infatti, è progettato per utilizzare la potenza minima necessaria a collegarsi alla rete.

Le variazioni del SAR in relazione alle linee guida sull'esposizione alla radiofrequenza non influiscono sul grado di sicurezza. Nonostante i livelli del SAR varino in base al modello di telefono portatile, tutti i modelli Sony Ericsson sono progettati secondo le linee guida sull'esposizione alla radiofrequenza.

La documentazione fornita con il presente telefono portatile include un opuscolo separato relativo alle informazioni SAR per questo modello di telefono portatile. Queste e altre informazioni sull'esposizione alla radiofrequenza e sul SAR sono anche reperibili all'indirizzo: www.sonyericsson.com.

Alla guida

Verificare se le normative e le disposizioni locali limitano l'utilizzo dei telefoni cellulari durante la guida o richiedono l'utilizzo di soluzioni viva voce. Con il prodotto, si consiglia di utilizzare unicamente le soluzioni viva voce Sony Ericsson. A causa delle possibili interferenze con le strumentazioni elettroniche, alcune case automobilistiche non consentono l'installazione dei telefoni cellulari sulla vettura senza un kit viva voce con antenna esterna.

Prestare sempre attenzione alla guida e, quando le condizioni lo consigliano, portarsi in un'area di sosta prima di effettuare o ricevere una chiamata.

Dispositivi medicali personali

I telefoni cellulari possono influire sul funzionamento dei pacemaker e su altri dispositivi medicali ad impianto. Evitare quindi di appoggiare il telefono portatile in corrispondenza del pacemaker. Non riporlo, ad esempio, nel taschino interno della giacca. Si consiglia di appoggiare il telefono portatile all'orecchio dalla parte opposta rispetto al pacemaker. Una distanza di 15 cm è sufficiente a limitare il rischio di interferenza tra il telefono portatile e il pacemaker. Se si ritiene che vi siano delle interferenze, spegnere immediatamente il telefono portatile. Per ulteriori informazioni contattare il cardiologo di fiducia.

Salute e sicurezza

Per informazioni su altri dispositivi medicali, contattare il produttore del dispositivo.

BAMBINI

NON CONSENTIRE AI BAMBINI DI GIOCARE CON IL TELEFONO PORTATILE O CON I RELATIVI ACCESSORI. POTREBBERO FERIRE LORO STESSI O ALTRE PERSONE O POTREBBERO ACCIDENTALMENTE DANNEGGIARE IL TELEFONO PORTATILE O GLI ACCESSORI. IL TELEFONO O GLI ACCESSORI POSSONO CONTENERE COMPONENTI DI DIMENSIONI RIDOTTE CHE POTREBBERO STACCARSI, COMPORTANDO IL RISCHIO DI SOFFOCAMENTO.



Smaltimento di apparecchiature elettriche ed elettroniche non più utilizzate

Questo simbolo presente sul prodotto o sulla confezione dello stesso segnala che il prodotto non deve essere smaltito come rifiuto domestico, ma portato al punto di raccolta designato per il riciclaggio delle apparecchiature elettriche ed elettroniche. Lo smaltimento corretto del prodotto impedirà eventuali conseguenze potenzialmente negative per l'ambiente e la salute. Il riciclaggio dei materiali contribuirà a preservare le risorse naturali. Per ulteriori informazioni sul riciclaggio di questo prodotto, contattare gli uffici del comune di appartenenza, il servizio per lo smaltimento dei rifiuti domestici o il negozio presso il quale è stato acquistato il prodotto.



Alimentazione elettrica

Collegare il trasformatore CA solo ai tipi di sorgente indicati sul prodotto. Assicurarsi che il cavo sia posizionato in modo che non venga danneggiato o sottoposto a tensioni. Per ridurre il rischio di scosse elettriche staccare l'unità dalla presa di corrente prima di qualsiasi operazione di pulizia. Il trasformatore CA non va utilizzato all'aperto o in aree umide. Non modificare il cavo o la spina. Se la spina non è adatta alla presa, rivolgersi a un elettricista specializzato per installare la presa adeguata.

Chiamate di emergenza

I telefoni portatili funzionano tramite segnali radio e pertanto non è possibile garantire la connessione in tutte le situazioni. Per questo motivo non è mai consigliabile fare affidamento esclusivamente su un telefono portatile per comunicazioni importanti, ad esempio per emergenze mediche.

Le chiamate di emergenza non sono possibili in alcune reti cellulari e se sono attivi particolari servizi di rete e/o funzioni del telefono portatile. Per informazioni al riguardo, rivolgersi al provider dei servizi locale.

Uso e manutenzione della batteria

Si consiglia di caricare completamente la batteria prima di iniziare a utilizzare il telefono portatile per la prima volta. La batteria va caricata solo a temperature comprese tra +5°C e +45°C.

Le batterie nuove o rimaste inutilizzate per lungo tempo possono mostrare una capacità ridotta le prime volte che vengono utilizzate.

Il tempo di conversazione e di standby dipende dalle effettive condizioni di trasmissione durante l'utilizzo del telefono portatile. Se il telefono portatile viene utilizzato in prossimità di una stazione fissa, la potenza impiegata si riduce con conseguente aumento dei tempi di conversazione e di standby.

- **Attenzione!** La batteria potrebbe esplodere se gettata nel fuoco.
- Utilizzare solo batterie e caricabatterie originali Sony Ericsson progettati per essere utilizzati con questo telefono portatile. Gli altri caricabatterie potrebbero non essere sufficienti o potrebbero produrre un calore eccessivo. L'utilizzo di altre batterie o caricabatterie potrebbe risultare pericoloso.
- La batteria non deve venire a contatto con liquidi.
- Evitare che i contatti metallici della batteria tocchino altri oggetti in metallo. Ciò potrebbe causare cortocircuiti e danneggiare la batteria.
- Non smontare o modificare la batteria.
- Non esporre la batteria a temperature elevate, ovvero superiori a +60°C. Per ottenere prestazioni ottimali, utilizzare la batteria a temperatura ambiente.
- Prima di estrarre la batteria, spegnere il telefono portatile.
- Tenere al di fuori della portata dei bambini.
- Utilizzare la batteria solo per lo scopo previsto.
- Non introdurre la batteria in bocca. Gli elettroliti della batteria possono risultare tossici per ingestione.



Smaltimento della batteria

Attenersi alle disposizioni locali per lo smaltimento delle batterie o rivolgersi al Sony Ericsson Customer Care Center locale per ulteriori informazioni.



La batteria non deve essere gettata fra i rifiuti normali. Se possibile, gettarla negli appositi contenitori.

Garanzia limitata

Sony Ericsson Mobile Communications AB, S-221 88 Lund, Sweden, (Sony Ericsson), fornisce la presente garanzia limitata per il telefono portatile e i relativi accessori originali forniti insieme al telefono portatile (di seguito denominati "Prodotto").

In caso di riparazioni in garanzia, il Prodotto va fatto pervenire al rivenditore presso il quale si è effettuato l'acquisto. In alternativa, è possibile rivolgersi al rivenditore al Sony Ericsson Customer Care Center locale (potrebbero venire applicate le tariffe nazionali) o visitare il sito Web www.SonyEricsson.com per ulteriori informazioni.

LA GARANZIA

In base alle condizioni di questa garanzia limitata, Sony Ericsson garantisce che il prodotto al momento dell'acquisto, e per un successivo periodo di un (1) anno, è privo di difetti di costruzione o relativi al design e ai materiali impiegati.

Salute e sicurezza

RESPONSABILITÀ

Se durante il periodo di garanzia il Prodotto, in condizioni normali di utilizzo, dovesse presentare malfunzionamenti dovuti a difetti di design, costruzione o relativi ai materiali impiegati, i distributori autorizzati Sony Ericsson o i centri di assistenza partner del paese/regione* di acquisto del Prodotto procederanno, a propria discrezione, alla riparazione o alla sostituzione del prodotto alle condizioni di seguito previste.

Sony Ericsson e i centri di assistenza partner si riservano il diritto di addebitare le spese di riparazione se il Prodotto restituito non rientra nella garanzia, in base alle condizioni di seguito previste.

Tenere presente che i contenuti scaricati sul telefono, le impostazioni personali o altre informazioni, potrebbero andare perduti quando il prodotto Sony Ericsson viene riparato o sostituito. Al momento le leggi vigenti, altri regolamenti o restrizioni tecniche potrebbero impedire a Sony Ericsson di creare copie di backup di determinati contenuti scaricati. Sony Ericsson non è in alcun modo responsabile di perdite di informazioni di qualunque tipo, pertanto non risarcirà il cliente in tali eventualità. È necessario effettuare sempre delle copie di backup per tutte le informazioni archiviate sul prodotto Sony Ericsson, ad esempio contenuti scaricati, agenda e contatti prima di far riparare o sostituire il prodotto.

CONDIZIONI

1. La garanzia è valida solo se il Prodotto da riparare o sostituire è accompagnato dall'originale della prova di acquisto rilasciata dal rivenditore autorizzato Sony Ericsson, per questo prodotto,

- con l'indicazione della data e del numero di serie**. Sony Ericsson si riserva il diritto di non effettuare la riparazione in garanzia se queste informazioni risultassero cancellate o modificate dopo il primo acquisto del prodotto dal rivenditore.
2. Qualora Sony Ericsson proceda alla riparazione o alla sostituzione del prodotto, detto prodotto godrà di un periodo di garanzia pari alla parte residua della garanzia originale oppure di novanta (90) giorni dalla data di riparazione (si considera il periodo più lungo). La riparazione o la sostituzione potranno essere effettuate anche tramite componenti rigenerati con funzionalità equivalenti. Le parti o i componenti sostituiti diventeranno di proprietà di Sony Ericsson.
3. La presente garanzia non copre eventuali guasti dovuti alla normale usura o a un utilizzo non appropriato e non conforme al normale funzionamento secondo quanto indicato nelle istruzioni per l'uso e la manutenzione del Prodotto fornite da Sony Ericsson. Inoltre, la garanzia non copre difetti del prodotto derivanti da eventi fortuiti, modifiche all'hardware o al software o adattamenti, cause di forza maggiore o danni derivanti dal contatto con liquidi.
- Una batteria ricaricabile può essere caricata e scaricata centinaia di volte. Tuttavia, a lungo termine, la batteria si esaurisce. Non si tratta di un difetto. Quando il tempo di conversazione o quello di standby risultano notevolmente ridotti, è necessario sostituire la batteria. Sony Ericsson raccomanda di utilizzare esclusivamente batterie e caricabatterie approvati da Sony Ericsson.

Tra i telefoni possono esserci variazioni minime nella luminosità e nei colori dei display. Potrebbero, ad esempio, apparire sul display piccoli punti luminosi o scuri definiti pixel difettosi che si verificano in caso di cattivo funzionamento di singoli punti e non possono essere corretti. Due pixel difettosi sono ritenuti accettabili.

Tra i telefoni possono esserci variazioni minime nell'aspetto dell'immagine della fotocamera. Questa situazione non è affatto insolita e non è considerata un difetto della fotocamera.

4. Dato che il sistema cellulare sul quale funziona il Prodotto non viene fornito da Sony Ericsson, Sony Ericsson non si ritiene responsabile per il funzionamento, la disponibilità, la copertura, i servizi o la gamma del suddetto sistema.
5. Questa garanzia non copre guasti del Prodotto dovuti a installazioni, modifiche o riparazioni o all'apertura del Prodotto eseguite da personale non autorizzato da Sony Ericsson.
6. La garanzia non copre guasti del Prodotto dovuti all'utilizzo di accessori o altri dispositivi non originali Sony Ericsson progettati per essere utilizzati con il Prodotto.
7. La rottura dei sigilli del prodotto invaliderà la garanzia.
8. LA PRESENTE GARANZIA ANNULLA E SOSTITUISCE OGNI GARANZIA SCRITTA O ORALE PREVISTA DALLA LEGGE CHE SIA DEROGABILE PER VOLONTÀ DELLE PARTI; IN PARTICOLARE ERICSSON NON PRESTA ALCUNA GARANZIA SPECIFICA DI COMMERCIALIZZABILITÀ O DI IDONEITÀ A SCOPI PARTICOLARI DEL PRODOTTO. IN NESSUN CASO SONY ERICSSON O I RELATIVI LICENZIATARI POTRANNO ESSERE RITENUTI RESPONSABILI PER DANNI ACCIDENTALI O

CONSEQUENZIALI, QUALI, A TITOLO ESEMPLIFICATIVO E NON TASSATIVO, PERDITE DI PROFITTO O DANNI COMMERCIALI, NELLA MISURA IN CUI TALI DANNI NON VENGANO RICONOSCIUTI DALLA LEGGE.

Alcuni paesi non consentono l'esclusione o la limitazione di danni accidentali o consequenziali, o la limitazione della durata di garanzie implicite, pertanto le limitazioni o esclusioni precedenti potrebbero non essere applicabili.

La presente garanzia non pregiudica i diritti del consumatore previsti dalla legge, indicati in particolare nel libro IV del Codice Civile, come emendato dal Decreto Legislativo No. 24 del 2 febbraio 2002.

* UNIONE EUROPEA (UE)

Se il Prodotto è stato acquistato in un paese dell'Unione Europea, si potrà godere dell'assistenza, in base alle condizioni sopra specificate, prevista per il periodo di garanzia in qualsiasi paese dell'Unione Europea in cui un distributore Sony Ericsson autorizzato venda un Prodotto identico. Per sapere se il prodotto è commercializzato nel paese dell'Unione Europea in cui ci si trova, contattare il Sony Ericsson Call Center locale. Tenere presente che potrebbe non essere possibile effettuare alcuni interventi in paesi diversi da quelli di acquisto, ad esempio nel caso in cui un componente interno o esterno del Prodotto sia diverso dai modelli equivalenti venduti in altri paesi dell'Unione Europea. La riparazione di prodotti con SIM bloccata potrebbe risultare impossibile.

Salute e sicurezza

** In alcuni paesi/regioni vengono richieste ulteriori informazioni. In questo caso, tale richiesta è chiaramente indicata nella prova di acquisto valida.

FCC Statement

This device complies with Part 15 of the FCC rules. Operation is subject to the following two conditions: (1) This device may not cause harmful interference, and (2) This device must accept any interference received, including interference that may cause undesired operation.



Declaration of Conformity

We, **Sony Ericsson Mobile Communications AB** of
Nya Vattentorget
S-221 88 Lund, Sweden

declare under our sole responsibility that our product

Sony Ericsson type AAD-3021011-BV

and in combination with our accessories, to which this declaration relates is in conformity with the appropriate standards 3GPP TS 51.010-1, 3GPP TS 34.121, EN 301489-7, EN 301489-24, EN 300328, EN 301489-17 and EN 60950, following the provisions of Radio Equipment and Telecommunication Terminal Equipment directive **99/5/EC** with requirements covering EMC directive **89/336/EEC**, and Low Voltage directive **73/23/EEC**.

Lund, April 2005



A handwritten signature in black ink, which appears to read 'Hiroshi Yoshioka', written over a horizontal line.

**Hiroshi Yoshioka, Head of Product Business Unit GSM/
UMTS**

Il prodotto soddisfa i requisiti della Direttiva R&TTE (**99/5/EC**).

Indice

A

abilitazione numeri 36
agenda 80—81
animazioni 52
appuntamenti 80
appunti 34
Archivio 23
assemblaggio, telefono 10
attivato se in modalità silenziosa 77
attivazione/disattivazione
 blocco del telefono 79
 Bluetooth 69
 porta a infrarossi 72
 protezione tramite blocco SIM 78
 suonerie, melodie 76
 suono dei tasti 77
 telefono 12
attività 81—82
avvertenze per la sicurezza 94
avvisi 77

avviso a vibrazione 77
avviso di chiamata 33
avviso messaggio 77

B

barra di stato 13
batteria
 carica 11
 inserimento 10
 uso e manutenzione 96
biglietti da visita 35
blocchi
 Carta SIM 77
blocco del telefono 79
blocco tastiera 78

C

calcolatrice 84
carica, batteria 11
Carta SIM

blocco 77
copia nella/dalla 28
inserimento 10
sblocco 78

casella vocale 29
cavo USB 73
chiamata
 dai contatti 26
 dalla lista chiamate 29
 numeri riportati in un messaggio 39
 utilizzo della composizione vocale
 30

chiamate

abilitazione numeri 36
accettazione 35
composizione rapida 29
emergenza 18
esecuzione 13, 16
gestione di due chiamate 33
internazionali 18

- limitazione 36
- mettere in attesa 33
- perse 17
- prendere appunti durante 34
- ricezione 13, 17
- ricomposizione automatica 18
- rifiuto 17
- risposta 17
- trasferimento 32
- chiamate consentite 35
- chiamate internazionali 18
- chiamate perse 17
- chiamate video 18—21
- codice PIN
 - cambio 78
 - immissione 12
- codici
 - PIN 11
 - PUK 11
- codici di accesso
 - Bluetooth 70
 - memo codici 84
- composizione limitata 36
- composizione rapida 29

- composizione vocale 30—31
- conferenze telefoniche 34
- connettori 8
- contatti 24
 - aggiunta di contatti del telefono 24
 - controllo della memoria 25
 - gruppi di 35
 - rubrica predefinita 24
 - sincronizzazione 67
- controllo remoto 72
- cronometro 83

D

- data, impostazione 75
- declaration of conformity 100
- dimensioni immagine 50
- display
 - luminosità 83
- due linee telefoniche 37
- durata delle chiamate 37

E

- email
 - utilizzando 45—47

- Emergenza **Vedere** numeri di emergenza 18
- esplorazione dei menu 13

F

- fotocamera 49—51

G

- garanzia 97
- gestione vocale 30—32
- gruppi 35

I

- icone in modalità standby 91
- immagini 52—54
 - modifica 53
 - screen saver 53
 - sfondo 53
- impostazioni dell'account email 45
- indicatore di durata 83
- indirizzamento del suono 71
- info area 48
- info cella 48
- installazione guidata 12

- invio
 - appuntamenti 81, 82
 - appunti 83
 - attività 81, 82
 - biglietti da visita 35
 - contatti 28
 - immagini 53—54
 - skin 75
- L**
- lettere
 - immissione 21—22
- lettore multimediale 64—67
- lingua 15
 - cambio 15
 - nel telefono 15
- lingua del telefono 89
- lingue per la scrittura 21
- lista chiamate 28
- luminosità
 - display 83
- M**
- melodie 76—77
- memo codici 84
- menu Attività 38
- menu principale 13
- messaggi
 - di testo 38
 - email 45
 - immagine 41, 44
 - info area 48
 - info cella 48
 - vocali 44
- messaggi lunghi 40
- messaggi vocali 44
- Messenger 47
- metodo di trasferimento 38, 69, 72, 73
- microfono, disattivazione/attivazione 17
- MMS 41—44
- MMS **Vedere** messaggi immagine 41, 44
- modalità notte 50
- modalità pressione multipla per l'immissione di testo
 - immissione 21
- Modalità T9™ per l'immissione di testo
 - immissione di lettere 22
- modelli
 - per messaggi di testo 40
 - per messaggi immagine 43
- motivi 75—76
- Musica 66
- musica, riproduzione 65
- N**
- nascondere il numero 35
- note 83
- Numeri SIM 26
- numero
 - nascondere 35
 - personale 34
- nuovi eventi 38
- O**
- ora, impostazione 75
- P**
- panoramica del menu 9
- panoramica del telefono 8
- parola magica 31
- PhotoDJ™ 53

porta a infrarossi 72—73

procedura guidata
installazione 12

profili 77

PUK 78

pulsanti 8

R

registrazione
comandi vocali 30—32
videoclip 49

reti, selezione 16

richiesta di salvataggio 26

ricomposizione 18

ricomposizione automatica 18

ripristino del telefono 86

risposta

chiamate 17

utilizzando la gestione vocale 31

risposta vocale 31—32

roaming 16

Rubrica SIM 25

S

salvataggio
da messaggi di testo 40
da messaggi immagine 43

sblocco

Carta SIM 78

PIN 11

scelte rapide 15

schermata di standby 13

schermata iniziale 53, 75

schermo 83

screen saver 53

scrittura

utilizzando la modalità di
immissione pressione
multipla 21

utilizzo del metodo di immissione
T9™ 22

segnalibri di Internet 60

servizio di casella vocale 29

sfondo 53

sicurezza

Blocco della carta SIM 77

memo codici 84

sincronizzazione 67—69

SMS 38—41

SMS **Vedere** messaggi di testo 38

stato della memoria 25

streaming di contenuto multimediale 67

suonerie 76—77

suonerie proprie del chiamante 76

suono

indirizzamento 71

trasferimento 71

suono dei tasti 77

sveglia 82

T

tasti 8

tasti e navigazione 13

testo della guida, nel telefono 13

trasferimento del suono 71

trasferimento delle chiamate 32

V

videoclip 64

videoregistratore 49—51

vivavoce 71

volume

avviso a vibrazione 77

cambio 17

impostazione della suoneria 76

volume dell'altoparlante 17

Z

zoom 50