

DE

PAKETINHALT

Artikel	Beschreibung	Menge
A	Schirmteil	1 St.
B	Standrohr	1 St.
C	Dreheinrichtung	1 St.
D	Ständer	2 St.
AA	Steckschlüssel	1 St.
BB	Sechskantschlüssel	1 St.
CC	Sechskantschrauben	4 St.
DD	Klappendichtungen	4 St.
EE	Schrauben	2 St.

WARNHINWEISE UND VORSICHTSMASSNAHMEN

WARNUNG:

- Bei windigem Wetter den Schirm in geschlossene Position kurbeln.
- Den Schirm bei starkem Wind nicht geöffnet lassen.
- Vor dem Öffnen des Schirms sicherstellen, dass der Schirmständer ausreichend beschwert wurde.
- Um Beschädigungen zu vermeiden, das Zierstück nicht durch starkes Drücken oder mit dem Hammer einsetzen.

VORSICHTSMASSNAHMEN:

- Auf einer weichen Oberfläche wie z. B. auf Teppichboden montieren, um Kratzer auf der Stangenlackierung oder das Einreißen des Schirmstoffes zu vermeiden.
- Keine Teile außer den auf der Ersatzteilliste aufgeführten demontieren.

VORBEREITUNG

Vor der Montage des Produkts sicherstellen, dass alle Teile vorhanden sind. Die Teile anhand der Lieferumfangsliste und obiger Zeichnung kontrollieren. Nicht versuchen, Produkte zu montieren, zu installieren oder zu betreiben, wenn irgendwelche Teile fehlen oder beschädigt sind. Für den Ersatz von Teilen wenden Sie sich bitte an den Kundendienst.

Voraussichtliche Montagezeit: ca. 15 Minuten

Benötigte Werkzeuge für die Montage: Schlüssel (im Lieferumfang enthalten)

MONTAGE- UND BETRIEBSANWEISUNGEN

Abb. 1

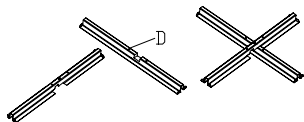

• Schritt 1

Den Schirmständer (D) durch kreuzweises Verbinden der beiden Teile montieren. (Abb. 1)

Abb. 2

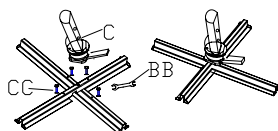

- **Schritt 2**
Die Dreheinrichtung (C) im kreuzförmigen Ständer montieren, anschließend die vier Sechskantschrauben (CC) mit Hilfe des Sechskantschlüssels (BB) anziehen. (Abb. 2)

Abb. 3

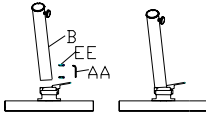

- **Schritt 3**
Das Standrohr (B) in den Drehständer einsetzen, anschließend die zwei Schrauben (EE) mit Hilfe des Steckschlüssels (AA) anziehen. (Abb. 3)



Abb. 4



Abb. 5

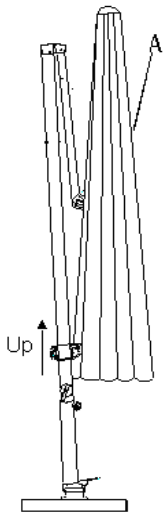

Abb. 6

- **Schritt 4**
Den Schirm (A) in das Standrohr (B) einsetzen. Den Schirmbezug auf den Fußhebel der Dreheinrichtung ausrichten und sichern; anschließend das Schirmband lösen. (Abb. 4)
- **Schritt 5**
Den Handgriff solange drehen, bis der Schirm vollständig geöffnet ist. (Abb. 5)
- **Schritt 6**
Mit Hilfe des Knopfes für die Höhenverstellung gewünschte Höhe und Neigung einstellen. Zum Arretieren nach rechts drehen, zum Lösen zwecks Höhenverstellung nach links drehen. Durch Betätigen des Fußhebels den Schirm in die gewünschte Richtung drehen. (Abb. 6)
Der Schirm ist nun einsatzbereit.

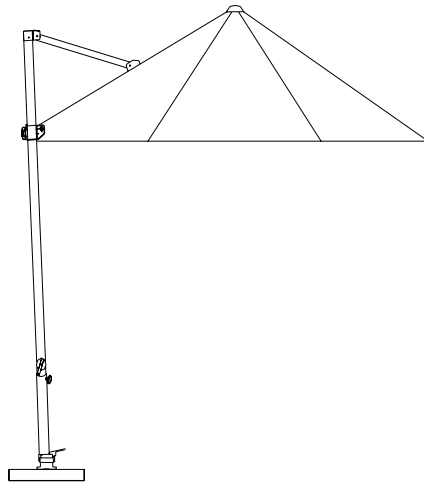
PFLEGE UND WARTUNG

Mit milder Seife und Wasser reinigen, mit klarem Wasser spülen und an der Luft trocknen lassen.

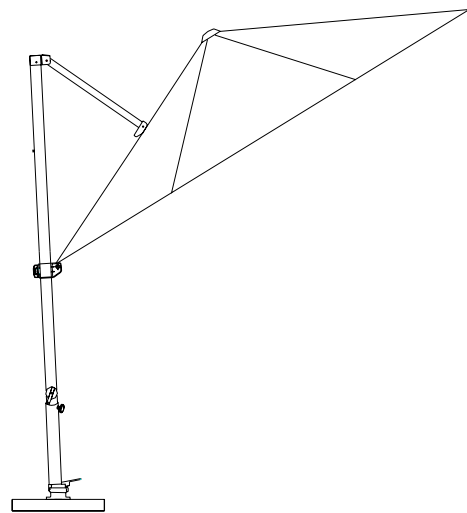
Vor dem Einlagern den Schirm vollständig trocknen lassen.

Bei Nichtgebrauch den Sonnenschirm an einem wetter- und windgeschützten Ort aufbewahren.

FEHLERBEHEBUNG

Problem	Möglicher Grund	Korrigierende Maßnahme
Die Fläche des Schirmbezugs ist ungleichmäßig	Die Schrauben (Abb. 3) sind nicht ausreichend fest angezogen	Sicherstellen, dass die Schrauben fest angezogen sind
Der Knopf für die Höhenverstellung bewegt sich nicht gleitend nach oben und unten	Der Knopf ist zu fest	Den Knopf zum Lösen soweit nach links drehen, bis er leichtgängig ist

GB

PACKAGE CONTENTS

Item	Description	Quantity
A	Umbrella	1pc
B	Column	1pc
C	Rotation device	1pc
D	Bases	2pcs
AA	Socket wrench	1pc
BB	Hexagon wrench	1pc
CC	Hexagon tap bolts	4pcs
DD	Flap gaskets	4pcs
EE	Screws	2pcs

WARNINGS AND CAUTIONS

WARNING:

- Crank the umbrella to its closed position during windy conditions.
- Do not leave the umbrella open in strong wind.
- Make sure to have weighted umbrella base to stabilize the umbrella before opening.
- Do not press heavily or hammer the finial when you do the replacement to avoid damage.

CAUTIONS:

- Assemble on a soft surface, such as carpeting, to avoid scratching the pole finish or tearing the umbrella fabric.
- Do not disassemble any parts except the replacement parts list.

PREPARATION

Before assembling the product, make sure all parts are present.

Check parts with package contents list and diagram above.

Do not attempt to assemble, install or operate the products if any parts are missing or damaged.

Please contact customer service for parts replacement.

Estimated Assembly Time: Approximately 15 minutes

Tools Required for Assembly: Wrench (Included in the hardware package)

ASSEMBLY INSTRUCTIONS AND OPERATION INSTRUCTIONS

Fig. 1

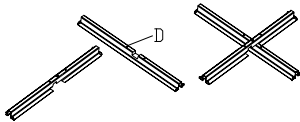

- **Step 1**
Assemble the umbrella base (D) by connecting both sections in a cross. (Fig. 1)

Fig.2

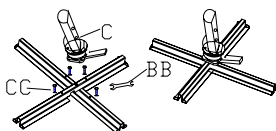

- **Step 2**

Assemble the rotation device (C) in the crossed base, and then fasten four hexagon head tap bolts (CC) with the hexagon head wrench (BB). (Fig. 2)

Fig.3

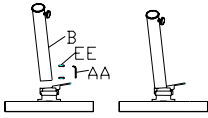

- **Step 3**
Insert the column (B) in the rotation base, and then fasten two screws (EE) with socket head wrench (AA).Fig. 3)

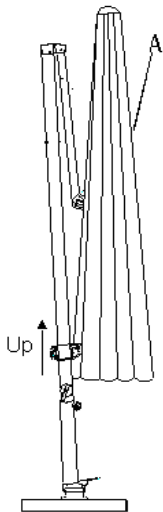

Fig.4

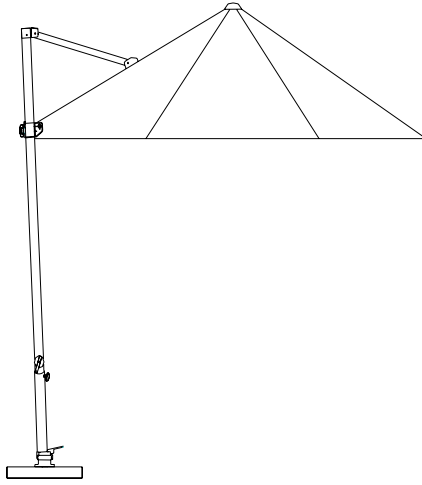

Fig.5

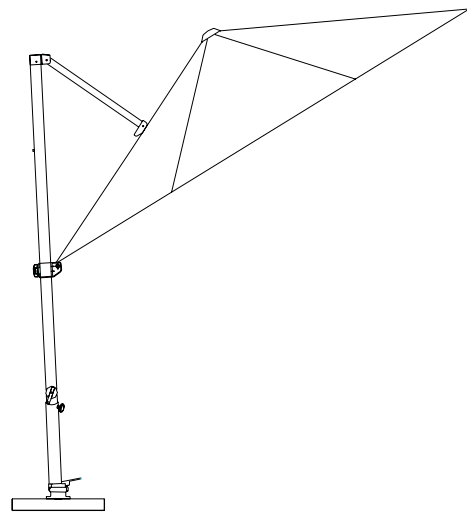

Fig.6

- **Step 4**
Insert the umbrella (A) into the column (B). Secure the canopy at the same direction with the foot lever of the rotation device, and then loosen the umbrella tie. (Fig. 4)
- **Step 5**
Crank the handle until the umbrella opens fully. (Fig. 5)
- **Step 6**
Track the knob upward to adjust the umbrella to your desired height and angle. Turn right to lock the position, turn left to loose for up and down. Step on the foot lever to rotate the umbrella to your desired direction. (Fig. 6)
The umbrella is ready to use.

CARE AND MAINTENANCE

Wash with mild soap and water, rinse with clean water and let air dry.

Always let the umbrella dry completely before storing.

When not in use, store the umbrella out of extreme weather or strong wind.

TROUBLESHOOTING

Problem	Possible Cause	Corrective Action
The Canopy surface is uneven	The screws (Fig. 3) are not tightly fastened	Make sure the screws are tightly fastened
The knob does not move up and down smoothly	The knob is too tight	Turn left to loosen the knob until it is easy to move

FR

CONTENU DE L'EMBALLAGE

Article	Description	Quantité
A	Parasol	1 pc
B	Colonne	1 pc
C	Dispositif de rotation	1 pc
D	Bases	2 pc
AA	Clé à douilles	1 pc
BB	Clé plate	1 pc
CC	Boulons hexagonaux taraudés	4 pc
DD	Joints à lames	4 pc
EE	Vis	2 pc

AVERTISSEMENTS ET PRECAUTIONS

AVERTISSEMENT :

- Replier le parasol dans sa position fermée dans des conditions venteuses.
- Ne pas laisser le parasol ouvert par vent fort.
- S'assurer de lester la base du parasol pour le stabiliser avant de l'ouvrir.
- Ne pas appuyer fortement sur la pointe ni la frapper au marteau en procédant à son remplacement pour éviter tout dommage.

PRECAUTIONS :

- Procéder à l'assemblage sur une surface douce, comme une moquette, pour éviter de rayer la finition du pieu ou de déchirer le tissu du parasol.
- Ne pas démonter de pièces, hormis celles figurant dans la nomenclature de pièces de rechange.

PREPARATION

Avant d'assembler le produit, s'assurer de la présence de toutes les pièces. Contrôler les pièces au moyen de la liste de contenu du paquet et du diagramme ci-dessus. Ne pas tenter d'assembler, d'installer ou de faire fonctionner les produits si une pièce manque ou est endommagée. Veuillez contacter le service après-vente pour le remplacement des pièces.

Durée d'assemblage estimée : une quinzaine de minutes

Outils requis pour l'assemblage : clé (incluse dans le paquet de matériel)

INSTRUCTIONS DE MONTAGE ET INSTRUCTIONS DE SERVICE

Fig. 1

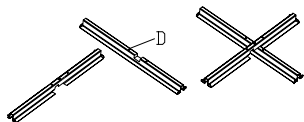

- **Etape 1**
Assembler la base du parasol (D) en connectant les deux sections en croix (fig. 1)

Fig. 2

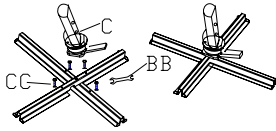

- **Etape 2**
Assembler le dispositif de rotation (C) dans la base croisée puis serrer les quatre boulons taradus à tête hexagonale (CC) avec la clé plate (BB) (fig. 2).

Fig. 3

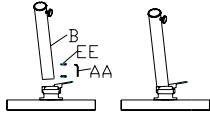

- **Etape 3**
Insérer la colonne (B) dans la base de rotation puis serrer les deux vis (EE) avec la clé plate (AA) (fig. 3).

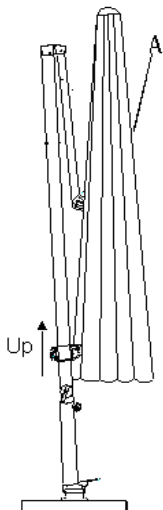

Fig. 4

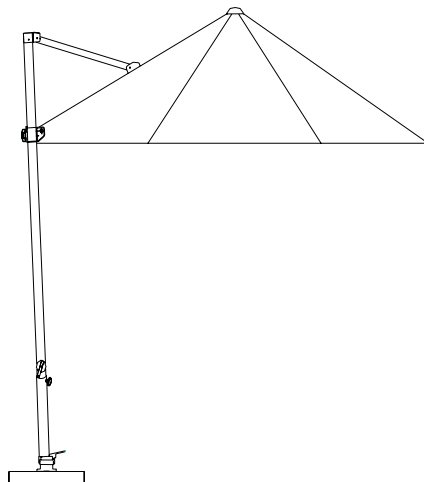

Fig. 5

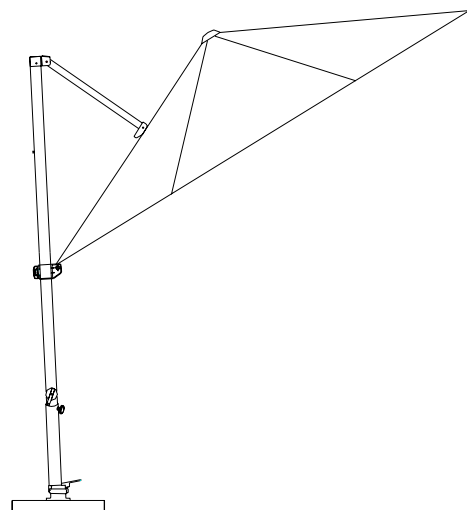

Fig. 6

- **Etape 4**
Insérer le parasol (A) dans la colonne (B). Sécuriser la voilure dans la même direction avec le levier de pied dui dispositif de rotation puis desserrer le lien du parasol (fig. 4).
- **Etape 5**
Tourner la manivelle jusqu'à ce que le parasol ouvre complètement (fig. 5).
- **Etape 6**
Pousser le bouton vers le haut pour régler le parasol à la hauteur et à l'angle désirés. Tourner vers la droite pour bloquer la position, tourner vers la gauche pour desserrer pour le mouvement vers le bas ou vers le haut. Appuyer sur le levier de pied pour faire tourner le parasol dans la direction désirée (fig. 6).
Le parasol est prêt à être utilisé.

SOIN ET ENTRETIEN

Laver avec un savon doux et de l'eau, rincer à l'eau claire et laisser sécher à l'air.

Toujours laisser le parasol sécher complètement avant de le ranger.

Entreposer le parasol à l'abri des intempéries ou du vent fort lorsqu'il n'est pas utilisé.

RESOLUTION DES PROBLEMES

Problème	Cause possible	Action corrective
La surface de la voilure est inégale.	Les vis (fig. 3) ne sont pas serrées fermement.	S'assurer que les vis sont bien serrées.
Le bouton ne se déplace pas doucement vers le haut et vers le bas.	Le bouton est trop serré.	Tourner vers la gauche pour desserrer le bouton jusqu'à ce qu'il soit facile à déplacer.

IT

CONTENUTO IMBALLO

Articolo	Descrizione	Quantità
A	Ombrellone	1pz
B	Colonna	1pz
C	Dispositivo di rotazione	1pz
D	Basi	2pzz
AA	Chiave a bussola	1pz
BB	Chiave a brugola	1pz
CC	Viti a testa esagonale	4pzz
DD	Guarnizioni portello	4pzz
EE	Viti	2pzz

AVVERTIMENTI

AVVERTIMENTO:

- In caso di vento è consigliabile chiudere l'ombrellone.
- Non lasciarlo aperto in caso di vento forte.
- Assicurarsi che la base dell'ombrellone sia stabilizzata attraverso un peso prima di aprirlo.
- Per evitare un danneggiamento alla parte finale durante dei lavori di sostituzione, si consiglia di non premere con troppa forza o di non utilizzare un martello.

ATTENZIONE:

- Eseguire il montaggio su una superficie morbida, come ad esempio su un tappeto, in modo da non graffiare la vernice dell'asta o strappare il tessuto dell'ombrellone.
- Non smontare le parti eccetto le parti riportate sull'elenco dei pezzi di ricambio.

PREPARAZIONE

Prima di montare il prodotto occorre assicurarsi che siano presenti tutte le parti.

Confrontare le parti con il contenuto dell'imballo ed il diagramma in alto.

Non tentare a montare, installare o utilizzare i prodotti in caso di parti mancanti o danneggiati.

Per informazioni sui pezzi di ricambio, prego contattare il servizio di assistenza.

Tempo stimato di montaggio: Circa 15 minuti

Utensili necessari per il montaggio: Chiave (inclusa nell'imballo)

ISTRUZIONI DI MONTAGGIO E PER L'USO

III. 1

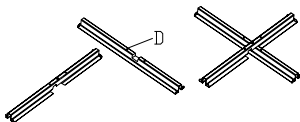

- **Fase 1**

Montare la base dell'ombrellone (D) collegando a forma di croce entrambe le sezioni.
(III. 1)

III.2

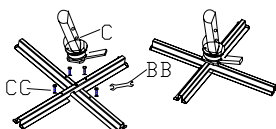

- **Fase 2**
Montare il dispositivo di rotazione (C) nella base a croce e fissare le quattro viti a testa esagonale (CC) con la chiave a brugola (BB). (III. 2)

III.3

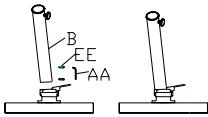

- **Fase 3**
Inserire la colonna (B) nella base girevole e fissare le due viti (EE) utilizzando la chiave a bussola (AA). III. 3)

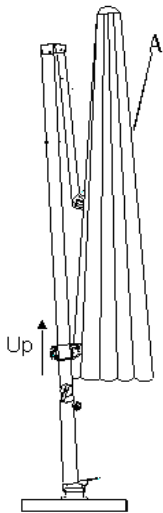

III.4

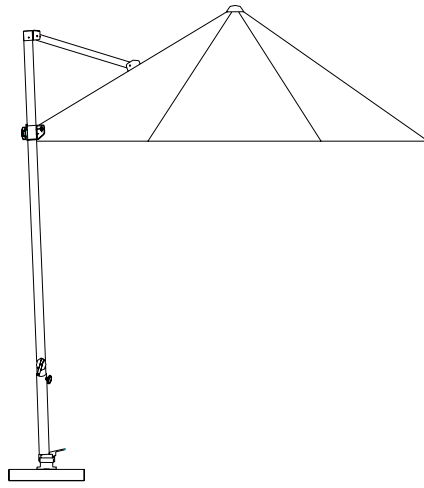

III.5

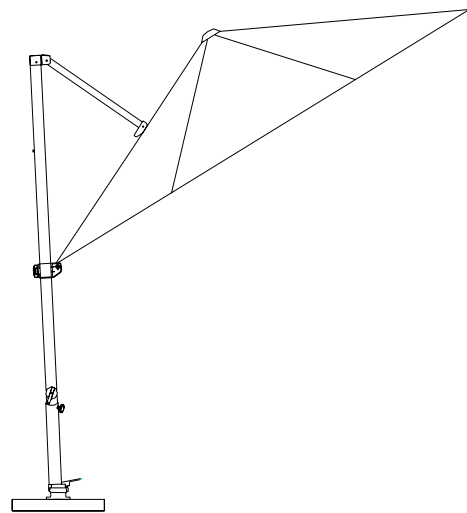

III.6

- **Fase 4**
Inserire l'ombrellone (A) nella colonna (B). Assicurare il tessuto dell'ombrellone nella stessa direzione della leva a piede del dispositivo di rotazione ed aprire la chiusura dell'ombrellone. (III. 4)
- **Fase 5**
Girare la manovella fino ad aprire interamente l'ombrellone. (III. 5)
- **Fase 6**
Spingere in alto il pomello per regolare l'ombrellone all'altezza desiderata. Girarlo a destra per bloccarlo in posizione, girarlo a sinistra per allentarlo al fine di regolarlo in alto o in basso. Premere la leva a piedi per ruotare l'ombrellone nella direzione desiderata. (III. 6)
Questo ombrellone è pronto per l'utilizzo.

PULIZIA E MANUTENZIONE

Lavare con acqua e sapone, sciacquare con acqua pulita e far asciugare all'aria. Prima di conservare l'ombrellone, sempre farlo asciugare completamente.

Quando l'ombrellone non va usato, conservarlo in un luogo protetto dal sole e dal vento.

RICERCA DEI GUASTI

Problema	Possibile causa	Misura correttiva
Il tessuto dell'ombrellone è scabro	Le viti (ill. 3) non sono fissate bene	Assicurarsi che siano ben fissate le viti
Il pomello non si muove in alto ed in basso con facilità	Il pomello è serrato eccessivamente	Girarlo a sinistra per allentarlo fino a che si muovi con facilità