

LCD Digital Colour TV



Mode d'emploi _____ **FR**

- ⚠ Avant d'utiliser le téléviseur, lisez attentivement la section « Consignes de sécurité » de ce manuel.
Conservez ce manuel pour toute référence ultérieure.

Istruzioni per l'uso _____ **IT**

- ⚠ Prima di utilizzare il televisore, leggere la sezione "Informazioni sulla sicurezza" del presente manuale.
Conservare il manuale per riferimento futuro.

Manual de instrucciones _____ **ES**

- ⚠ Antes de utilizar el televisor, lea la sección "Información de seguridad" de este manual.
Conserve este manual para consultarlo en el futuro.

Käyttöohje _____ **FI**

- ⚠ Ennen kuin käytät tätä televisiota, lue tämän käyttöoppaan "Turvallisuusohjeita"-jakso.
Säilytä tämä käyttöopas vastaisen varalle.

KDL-46W2000
KDL-40W2000

BRAVIA



Pour obtenir les informations utiles concernant les produits Sony
Per informazioni utili sui prodotti Sony
Información de utilidad para productos Sony
Hyödyllistä tietoa Sony tuotteista
<http://www.sony-europe.com/myproduct>

Introduction

Nous vous remercions d'avoir porté votre choix sur ce produit Sony.

Avant d'utiliser le téléviseur, lisez attentivement ce manuel et conservez-le pour vous y référer ultérieurement.

Notification pour la fonction de télévision numérique

- Toutes fonctions liées à la télévision numérique (**DVB**) ne sont disponibles que dans les pays ou régions où des signaux terrestres numériques DVB-T (MPEG2) sont diffusés. Veuillez confirmer auprès de votre revendeur si vous pouvez recevoir des signaux DVB-T dans la région où vous habitez.
- Bien que ce téléviseur soit conforme aux spécifications DVB-T, il n'est pas possible de garantir sa compatibilité avec des émissions terrestres numériques DVB-T futures.
- Certaines fonctions de télévision numérique peuvent ne pas être disponibles dans certains pays.

Informations sur les marques commerciales

- **DVB** est une marque déposée du DVB Project
- Fabriqué sous licence de BBE Sound, Inc. Sous licence de BBE Sound, Inc., sous les brevets USP5510752 et 5736897. BBE et le symbole BBE sont des marques déposées de BBE Sound, Inc.
- TruSurround XT, SRS et le symbole (●) sont des marques déposées de SRS Labs, Inc. TruSurround XT technologie est incorporé sous licence de SRS Labs, Inc.
- HDMI, le logo HDMI et High-Definition Multimedia Interface sont des marques ou des marques déposées de HDMI Licensing LLC.
- Les illustrations utilisées dans ce manuel sont celles du KDL-40W2000 sauf indication contraire.



Table des matières

Guide de démarrage

4

Consignes de sécurité.....	9
Précautions	12
Présentation de la télécommande	13
Présentation des touches et témoins du téléviseur	14

Regarder la télévision

Regarder la télévision	15
Vérification du guide électronique numérique de programmes (EPG) DVB	18
Utilisation de la liste de favoris DVB	20
Affichage d'images depuis un appareil raccordé	21

Utilisation des fonctions MENU

Navigation au sein des menus	22
Menu Image	23
Menu Son.....	25
Menu Commande écran.....	27
Menu Réglage.....	28
Menu Réglages PC (ordinateur)	31
Menu Réglage analogique (mode analogique uniquement)	32
Menu Réglage TNT DVB	35

Utilisation d'un appareil optionnel

Raccordement d'un appareil optionnel.....	38
---	----

Informations complémentaires

Spécifications	41
Dépannage.....	43
Index	45

DVB : pour les chaînes numériques uniquement

Guide de démarrage

1 : Vérification des accessoires

Télécommande RM-ED008 (1)

Piles AA (type R6) (2)

Cordon d'alimentation secteur (type C-6) (1)



Câble coaxial (1)



Support de câble (1)

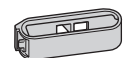

Courroie de soutien (1) et vis (2)

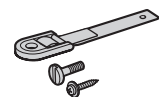

Support (1) et vis (4)

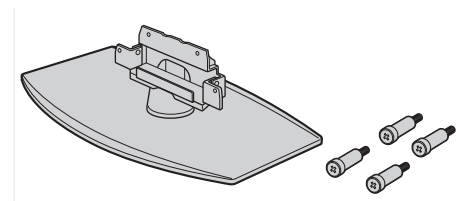

Pour insérer les piles dans la télécommande

Appuyez et faites glisser pour ouvrir

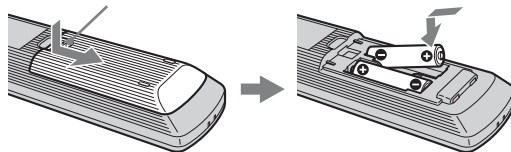

Remarques

- Respectez les polarités lors de l'insertion de piles.
- Ne mélangez pas des piles de types différents, pas plus que des piles usagées et des piles neuves.
- Respectez l'environnement lorsque vous jetez les piles. L'élimination des piles peut être réglementée dans certaines régions. Consultez les autorités locales.
- Manipulez la télécommande avec soin. Ne la laissez pas tomber, ne la piétinez pas et ne renversez aucun liquide sur celle-ci.
- Ne placez pas la télécommande à proximité d'une source de chaleur ou dans un endroit soumis à la lumière directe du soleil, pas plus que dans une pièce humide.

2 : Mise en place du support

1

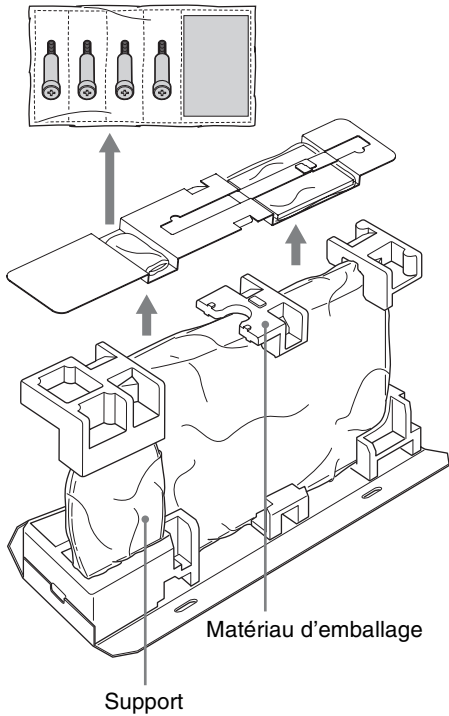

2

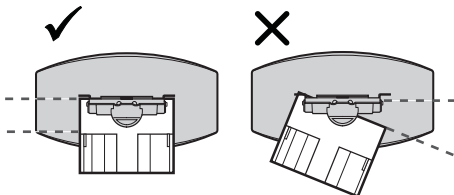
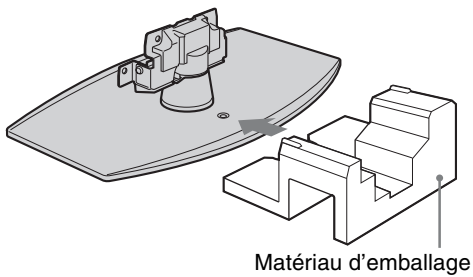

3

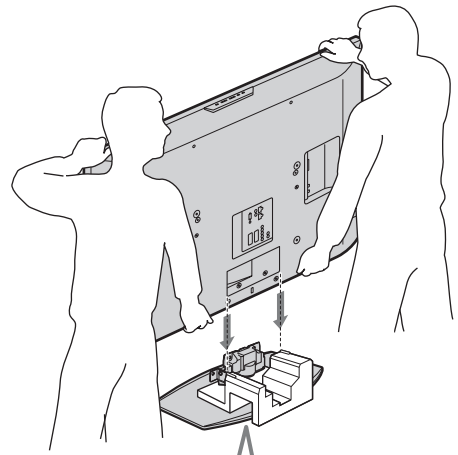

4

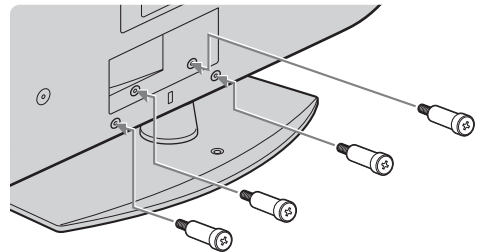

1 Sortez le support, les vis et le matériau d'emballage pour commencer la mise en place du support.

2 Placez le matériau d'emballage comme illustré.

3 Placez le téléviseur directement sur le support comme illustré.

Après avoir placé le téléviseur sur le support, retirez le matériau d'emballage du support.

4 Fixez le téléviseur au support au moyen des vis fournies.

Remarques

- Ce téléviseur est très lourd et sa mise en place sur le support nécessite deux personnes ou plus.
- Si vous utilisez un tournevis électrique, réglez le couple de serrage à environ 1,5 N·m (15 kgf·cm).

3 : Raccordement d'une antenne ou d'un magnétoscope

Raccordement d'une antenne uniquement

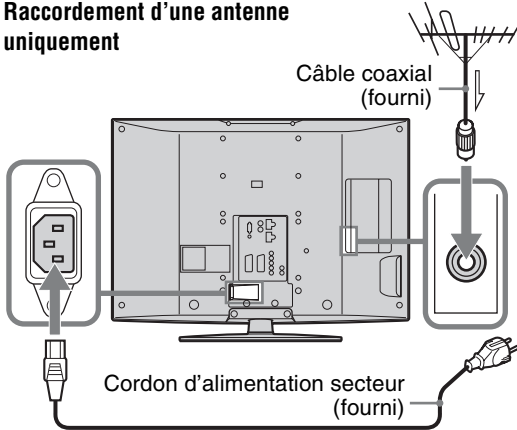

Raccordement d'une antenne et d'un magnétoscope

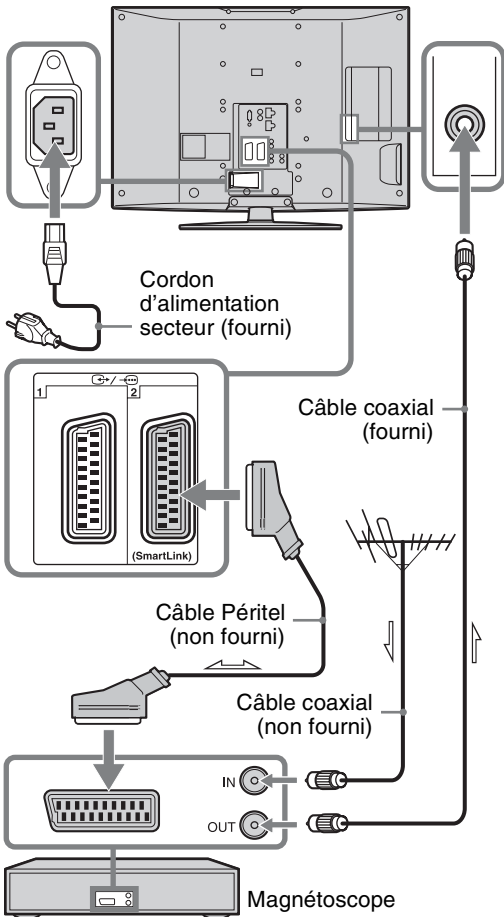

4 : Protection du téléviseur contre les chutes

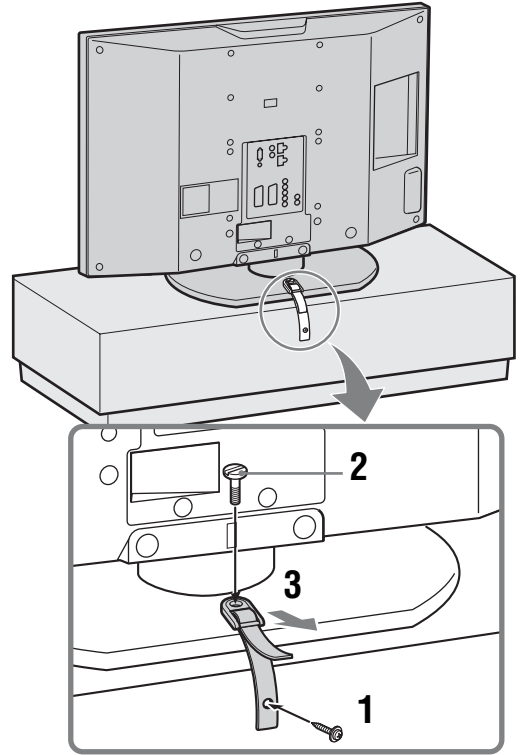



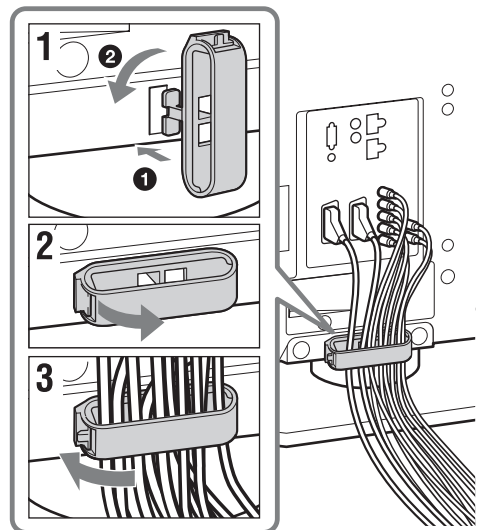

5 : Rangement des câbles

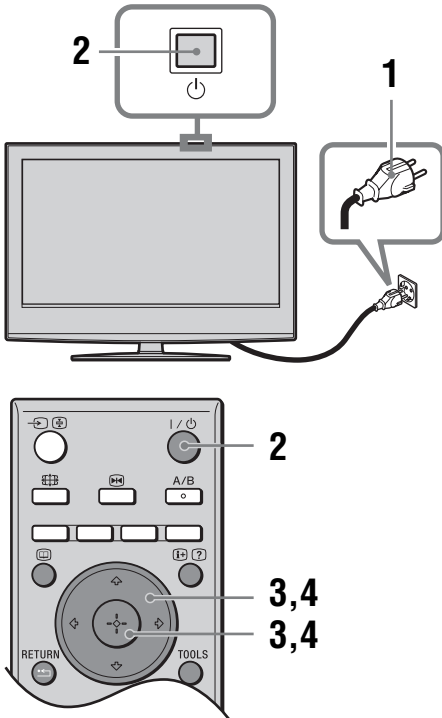



6 : Sélection de la langue et du pays ou de la région



- 1** Raccordez le téléviseur à votre prise secteur (220 à 240 V CA, 50 Hz).
- 2** Appuyez sur  du téléviseur (en haut).
Lorsque vous mettez le téléviseur sous tension pour la première fois, le menu Language (Langue) apparaît à l'écran.
Lorsque le téléviseur est en mode de veille (témoin  (Veille) du téléviseur (avant) allumé en rouge), appuyez sur  de la télécommande afin de mettre le téléviseur sous tension.

- 3** Appuyez sur  pour sélectionner la langue affichée dans les écrans de menus, puis appuyez sur .



- 4** Appuyez sur  pour sélectionner le pays ou la région d'utilisation du téléviseur, puis appuyez sur .



Si le pays ou la région où vous souhaitez utiliser le téléviseur ne figure pas dans la liste, sélectionnez « - » plutôt qu'un pays ou une région. Le message confirmant que le téléviseur démarre le réglage automatique apparaît à l'écran, puis passez à « 7 : Réglage automatique du téléviseur ».

7 : Réglage automatique du téléviseur

Le téléviseur va alors rechercher et mémoriser toutes les chaînes disponibles.

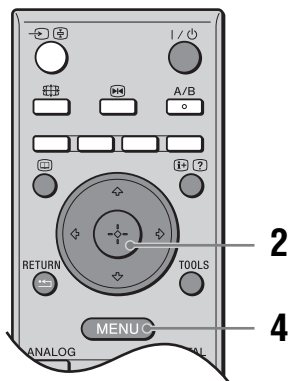

- 1 Avant de commencer le réglage automatique du téléviseur, insérez une cassette préenregistrée dans le magnétoscope raccordé au téléviseur (page 6) et démarrez la lecture.

Le canal vidéo sera localisé et mémorisé dans le téléviseur pendant le réglage automatique. Cette procédure est inutile si aucun magnétoscope n'est raccordé au téléviseur. Passez à l'étape 2.

- 2 Appuyez sur \leftarrow/\rightarrow pour sélectionner « OK », puis appuyez sur \oplus .

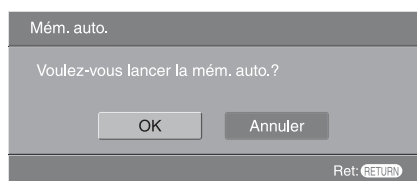

Le téléviseur commence à rechercher toutes les chaînes numériques disponibles, puis toutes les chaînes analogiques disponibles. Cela peut durer un certain temps. Soyez patient et n'appuyez sur aucune touche du téléviseur ou de la télécommande.

Si un message s'affiche vous demandant de vérifier les raccordements de l'antenne

Aucune chaîne numérique ou analogique n'a été détectée. Vérifiez tous les raccordements de l'antenne et appuyez sur \oplus pour redémarrer le réglage automatique.

- 3 Quand le menu Ordre des chaînes apparaît à l'écran, suivez les étapes de la section « Ordre des chaînes » (page 32).

Si vous ne désirez pas modifier l'ordre dans lequel les chaînes analogiques sont mémorisées sur le téléviseur, passez à l'étape 4.

- 4 Appuyez sur MENU pour quitter le menu.

Le téléviseur a maintenant réglé toutes les chaînes disponibles.

Remarque

Lorsqu'il est impossible de recevoir une chaîne de diffusion numérique ou lors de la sélection d'une région où il n'y a pas de diffusions numériques à l'étape 4 de « 6 : Sélection de la langue et du pays ou de la région », l'heure doit être réglée par « Régl. horloge » dans le menu « Réglage » (page 29) après avoir effectué l'étape 4.

Consignes de sécurité

Cordon d'alimentation secteur

- Suivez les indications ci-dessous pour éviter d'endommager le cordon d'alimentation secteur. L'utilisation d'un cordon d'alimentation secteur endommagé peut provoquer un incendie ou une décharge électrique.
 - Débranchez le cordon d'alimentation secteur avant de déplacer le téléviseur.
 - Lorsque vous débranchez le cordon d'alimentation secteur, commencez par le débrancher de la prise secteur.
 - Saisissez toujours le cordon par sa fiche lorsque vous le débranchez. Ne tirez jamais sur le cordon d'alimentation secteur proprement dit.
 - Ne pliez pas et ne tordez pas exagérément le cordon d'alimentation secteur. Cela pourrait mettre à nu ou rompre les conducteurs du noyau.
 - Ne modifiez pas le cordon d'alimentation secteur.
 - Ne posez jamais d'objet lourd sur le cordon d'alimentation secteur.
 - Eloignez le cordon d'alimentation secteur des sources de chaleur.
- Si vous endommagez le cordon d'alimentation secteur, cessez de l'utiliser et demandez à votre centre de service après-vente Sony de le remplacer.
- N'utilisez pas le cordon d'alimentation fourni avec un autre appareil.
- Utilisez uniquement un cordon d'alimentation d'origine Sony et pas un cordon d'une autre marque.

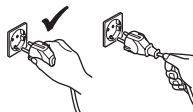
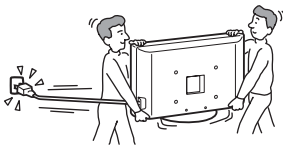

Prise secteur

- Les téléviseurs équipés d'une prise secteur à trois fils avec mise à la terre doivent être branchés à une prise de courant mise à la terre.
- Pour la prise de courant, n'utilisez pas une prise de mauvaise qualité. Insérez la fiche à fond dans la prise secteur. Si elle n'est pas solidement insérée, des étincelles peuvent se produire et provoquer un incendie. Prenez contact avec votre électricien pour remplacer cette prise par une prise plus adéquate.

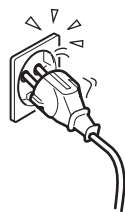

Nettoyage de la fiche secteur

Débranchez la fiche du cordon d'alimentation secteur et nettoyez-la régulièrement. Si la fiche accumule de la poussière et reçoit de l'humidité, l'isolation peut se détériorer et un incendie se déclarer.



Surcharge

Ce téléviseur est conçu pour fonctionner sur une alimentation de 220–240 V CA uniquement. Prenez soin de ne pas brancher un trop grand nombre d'appareils sur la même prise de courant, ce qui pourrait provoquer un incendie ou une décharge électrique.

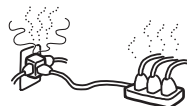

Au repos

- Si vous envisagez de ne pas utiliser le téléviseur pendant plusieurs jours, il est conseillé de le débrancher de l'alimentation secteur pour des raisons de sécurité et de protection de l'environnement.
- Le téléviseur n'est pas débranché du secteur lorsque l'alimentation du téléviseur est hors tension. Pour déconnecter totalement le téléviseur, débranchez la fiche de la prise secteur. Toutefois, certains téléviseurs possèdent des fonctionnalités dont le bon fonctionnement exige que l'appareil demeure sous tension lorsqu'il est en mode de veille. Si cela s'applique à votre appareil, vous trouverez les instructions correspondantes dans le présent manuel.



Transport

- Avant de transporter le téléviseur, débranchez tous ses câbles.
- Le transport des téléviseurs de grande taille exige la présence de deux personnes ou plus.
- Pour transporter le téléviseur, saisissez-le de la manière illustrée ci-contre. Pour soulever le téléviseur ou déplacer son panneau, saisissez-le par sa base. Sinon, le téléviseur risque de tomber et d'être endommagé ou de provoquer des blessures graves.
- Lorsque vous transportez le téléviseur, ne le soumettez pas à des secousses ou des vibrations excessives. Le téléviseur peut tomber, être endommagé et provoquer des blessures graves.
- Si le téléviseur est tombé ou a été endommagé, faites-le vérifier immédiatement par un technicien de service après-vente qualifié.
- Lorsque vous transportez le téléviseur pour le porter à réparer ou lorsque vous déménagez, glissez-le dans son emballage et son carton d'origine.

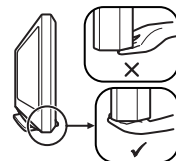
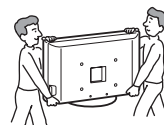

Disposition

- Le téléviseur doit être installé à proximité d'une prise de courant aisément accessible.
- Placez le téléviseur sur une surface stable et horizontale. Ne suspendez rien dessus, car il pourrait tomber du pied et provoquer des dommages ou des blessures graves.
- N'installez pas le téléviseur dans des lieux sujets à des températures extrêmes, par exemple en plein soleil ou près d'un radiateur ou d'une bouche d'air chaud. Si le téléviseur est exposé à de fortes températures, il peut chauffer excessivement et ceci peut entraîner la déformation des pièces moulées ou un mauvais fonctionnement.



Suite

- N'installez pas le téléviseur dans un lieu directement exposé à un système de climatisation. Lorsqu'il est installé dans un tel endroit, de l'humidité peut s'infiltrer à l'intérieur du téléviseur occasionnant de la condensation susceptible d'entraîner un mauvais fonctionnement.
- Ne jamais placer le téléviseur dans un endroit excessivement chaud, gras, humide ou poussiéreux.
- Ne pas installer le téléviseur dans un endroit accessible aux insectes.
- Ne pas installer le téléviseur dans un endroit où il pourrait être exposé à des vibrations mécaniques.
- N'installez pas le téléviseur dans un endroit où il serait en équilibre, notamment sur ou derrière un pilier, ou encore dans un emplacement où vous pourriez le heurter avec la tête. En effet, vous risqueriez de vous blesser.
- Ne pas laisser les enfants grimper sur le téléviseur.
- Si vous utilisez le téléviseur en bord de mer, la salinité peut en faire rouiller les parties métalliques et causer des dégâts internes ou provoquer un incendie.



Aération

- Vous ne devez jamais obstruer les orifices d'aération du coffret ni y introduire quoi que ce soit. Cela pourrait entraîner une surchauffe et provoquer un incendie.
- Si le téléviseur ne dispose pas d'une bonne aération, il peut accumuler poussière et saleté. Pour une bonne aération, appliquez les conseils suivants :
 - Ne placez pas le téléviseur vers l'arrière ou sur le côté.
 - N'installez pas le téléviseur inversé ou à l'envers.
 - N'installez pas le téléviseur sur une étagère ou dans un meuble.
 - Ne posez pas le téléviseur sur un tapis ou sur un lit.
 - Ne couvrez pas le téléviseur avec des tissus tels que rideaux, pas plus qu'avec des journaux, etc.
- Laissez un espace libre autour du téléviseur, comme indiqué ci-dessous, faute de quoi, la circulation d'air peut être inadéquate et entraîner une surchauffe qui peut provoquer un incendie ou des dégâts internes.



Installation murale

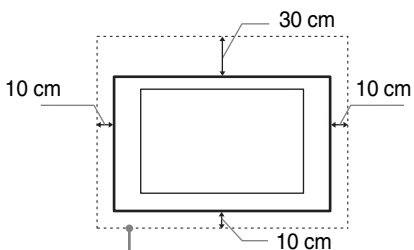

Laissez au moins cet espace libre autour du téléviseur.

Installation sur pied

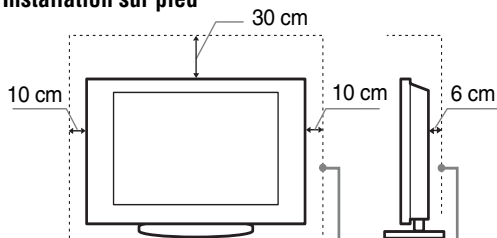

Laissez au moins cet espace libre autour du téléviseur.

- N'installez jamais le téléviseur de la façon suivante :

La circulation de l'air est bloquée.

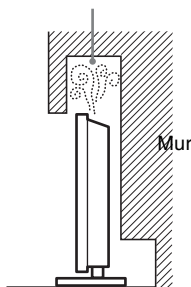

La circulation de l'air est bloquée.

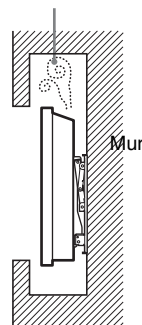

Accessoires en option

Lors de l'installation du téléviseur sur un pied ou un support mural, suivez les indications ci-dessous. Sinon, le téléviseur risque de tomber et de causer des blessures graves.



- Pour des raisons de sécurité, il est vivement recommandé d'utiliser les accessoires Sony :
 - Support mural SU-WL51
- Il est recommandé d'utiliser le support mural Sony pour favoriser la circulation adéquate de l'air et éviter toute accumulation de poussière sur le téléviseur.
- Si vous devez installer le téléviseur au mur, adressez-vous à un technicien spécialisé. Si l'installation n'est pas faite correctement, l'appareil pourrait se révéler dangereux.
- Suivez les instructions fournies avec le pied pour bien fixer le téléviseur lors de l'installation.
- Vérifiez que les supports du pied sont fixés correctement.

Câblage

- Pour votre propre sécurité, assurez-vous que le cordon d'alimentation secteur est débranché lorsque vous réalisez des branchements.
- Veillez à ne pas trébucher dans les câbles. Cela pourrait endommager le téléviseur.

Centres médicaux

Ce téléviseur ne doit pas être installé dans un lieu où sont utilisés des équipements médicaux. Cela pourrait entraîner un mauvais fonctionnement des instruments médicaux.



Utilisation à l'extérieur

- Ne jamais installer le téléviseur à l'extérieur. Toute exposition du téléviseur à l'eau de pluie peut provoquer un incendie ou une électrocution.
- L'exposition du téléviseur aux rayons directs du soleil peut entraîner sa surchauffe et l'endommager.

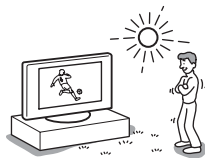

Véhicule, bateau ou voilier

- Ne pas installer pas le téléviseur dans un véhicule. Les mouvements du véhicule risquent de provoquer la chute du téléviseur ainsi que des blessures.
- Ne jamais installer le téléviseur sur un bateau ou un voilier. L'exposition du téléviseur à l'eau de mer peut occasionner un incendie ou l'endommager.

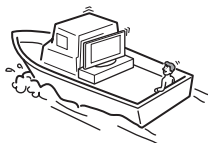
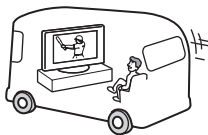

Eau et humidité

- Ne jamais utiliser ce téléviseur près d'un point d'eau, par exemple près d'une baignoire ou d'une douche. Ne pas non plus exposer le téléviseur à la pluie, à l'humidité ou à la fumée. Cela pourrait provoquer un incendie ou l'électrocution.
- Ne touchez pas le cordon d'alimentation secteur ou le téléviseur avec les mains humides. Cela risquerait de provoquer l'électrocution ou d'endommager le téléviseur.



Humidité et objets inflammables

- Ne posez aucun objet sur le téléviseur. Le téléviseur ne doit être exposé à aucune forme d'écoulement ou d'éclaboussure. C'est pourquoi, aucun objet rempli d'un liquide quelconque, comme un vase, ne doit être placé sur le téléviseur.
- Pour éviter les risques d'incendie, tenez le téléviseur à l'écart d'objets inflammables ou de flammes nues (bougies, etc.).
- Si un objet liquide ou solide tombe sur le téléviseur, ne le mettez pas sous tension. Cela risquerait de provoquer l'électrocution ou d'endommager le téléviseur. Faites-le vérifier immédiatement par un technicien de service après-vente qualifié.

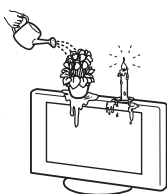

Orages

Pour votre sécurité ne touchez aucune des parties du téléviseur, pas plus que le cordon d'alimentation secteur ou le câble de l'antenne pendant les orages.



Eclats et projections d'objets

- Ne rien jeter sur le téléviseur. Le verre de l'écran pourrait être brisé lors de l'impact et provoquer des blessures graves.
- Si la surface de l'écran se fendille, ne touchez pas le téléviseur avant d'avoir débranché le cordon d'alimentation secteur. Faute de quoi, vous pourriez recevoir une décharge électrique.



Entretien

A l'intérieur de ce téléviseur, certains points présentent une tension élevée pouvant être dangereuse.

Ne pas ouvrir le boîtier de l'appareil. Confiez le téléviseur à un technicien qualifié uniquement.



Petits accessoires amovibles et enfichables

Conservez les petits accessoires hors de la portée des enfants.

Précautions

Regarder la télévision

- Pour regarder confortablement la télévision, nous vous conseillons de vous trouver à une distance du téléviseur égale à quatre à sept fois la diagonale de l'écran.
- Pour obtenir une image nette, n'exposez pas directement l'appareil à une lumière intense ou aux rayons directs du soleil. Si possible, utilisez une source de lumière dirigée du plafond vers le sol.
- Regarder la télévision dans une pièce modérément éclairée ou peu éclairée ou pendant une période prolongée soumet vos yeux à un effort.

Réglage du volume

- Maintenez le volume sonore à un niveau qui ne gêne pas les voisins. Le son se transmet très facilement pendant la nuit. Nous vous conseillons donc de fermer les fenêtres ou d'utiliser un casque.
- Si vous utilisez un casque, réglez le volume de façon à éviter un niveau sonore excessif qui pourrait altérer votre capacité auditive.

Ecran LCD

- Bien que l'écran LCD soit fabriqué avec une technologie de haute précision et soit doté d'une définition de pixels effectifs de 99,99 % ou supérieure, il est possible que quelques points noirs ou points lumineux (rouges, bleus ou verts) apparaissent constamment sur l'écran. Ce phénomène est inhérent à la structure de l'écran LCD et n'indique pas un dysfonctionnement.
- Ne pas appuyer sur le filtre avant, ne pas l'égratigner et ne pas placer d'objets sur ce téléviseur. L'image pourrait être instable ou l'écran LCD être endommagé.
- Si ce téléviseur est utilisé dans un environnement froid, l'image peut apparaître sale ou sombre. Ce n'est pas le signe d'une défaillance. Ce phénomène disparaît au fur et à mesure que la température augmente.
- Une image rémanente peut apparaître lorsque des images fixes sont affichées en continu. Elle peut disparaître au bout d'un certain temps.
- L'écran et le boîtier se réchauffent lorsque le téléviseur est en cours d'utilisation. Ceci n'a rien d'anormal.
- L'écran LCD contient une petite quantité de cristaux liquides et de mercure. Le tube fluorescent utilisé dans ce téléviseur contient également du mercure. Respectez les réglementations locales en vigueur concernant l'élimination de cet équipement.

Traitement et nettoyage du boîtier et de la surface de l'écran du téléviseur

Assurez-vous que le cordon d'alimentation secteur relié au téléviseur est débranché de la prise de courant avant d'entreprendre toute opération de nettoyage. Pour éviter toute dégradation du matériau ou du revêtement de l'écran, respectez les précautions suivantes.

- N'exercez pas de pression et ne rayez pas l'écran avec des objets durs. Ne jetez jamais rien sur l'écran.
- Ne touchez pas la surface de l'écran alors que le téléviseur a fonctionné de manière continue pendant une période prolongée, car l'écran est alors chaud.
- Nous vous conseillons d'éviter le plus possible de toucher la surface de l'écran.

- Pour ôter la poussière du boîtier ou de la surface de l'écran, frottez délicatement avec un linge doux. En cas de saleté tenace, frottez avec un linge doux légèrement imprégné d'une solution à base de détergent doux dilué.
- N'utilisez jamais aucune éponge abrasive, produit de nettoyage alcalin/acide, poudre à récurer ou solvant volatil, qu'il s'agisse d'alcool, d'essence, de diluant ou d'insecticide. L'utilisation de ces produits ou tout contact prolongé avec des matériaux en caoutchouc ou en vinyle peut endommager la surface de l'écran et le matériau du boîtier.
- Avec le temps, la poussière peut s'accumuler sur les ouvertures d'aération. Pour une ventilation correcte, nous vous conseillons d'aspirer régulièrement la poussière (une fois par mois).
- Si l'angle du téléviseur doit être réglé, maintenez le pied avec la main pour éviter que le téléviseur s'en détache. Veillez à ne pas coincer les doigts entre le téléviseur et le pied.

Appareils optionnels

- N'installez pas les appareils optionnels trop près du téléviseur. Laissez un intervalle de 30 cm au moins. Si un magnétoscope est installé devant ou à côté du téléviseur, l'image risque d'être déformée.
- Si le téléviseur est placé à proximité d'un appareil produisant des radiations électromagnétiques, l'image pourrait être déformée et/ou un bruit être provoqué.

Mise au rebut du téléviseur

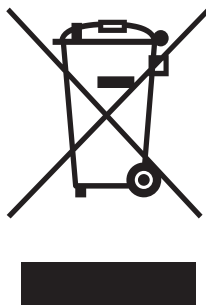

Traitement des appareils électriques et électroniques en fin de vie (Applicable dans les pays de l'Union Européenne et aux autres pays européens disposant de systèmes de collecte sélective)

Ce symbole, apposé sur le produit ou sur son emballage, indique que ce produit ne doit pas être traité avec les déchets ménagers. Il doit être remis à un point de collecte

approprié pour le recyclage des équipements électriques et électroniques. En s'assurant que ce produit est bien mis au rebut de manière appropriée, vous aiderez à prévenir les conséquences négatives potentielles pour l'environnement et la santé humaine. Le recyclage des matériaux aidera à préserver les ressources naturelles. Pour toute information supplémentaire au sujet du recyclage de ce produit, vous pouvez contacter votre municipalité, votre déchetterie ou le magasin où vous avez acheté le produit.

Présentation de la télécommande

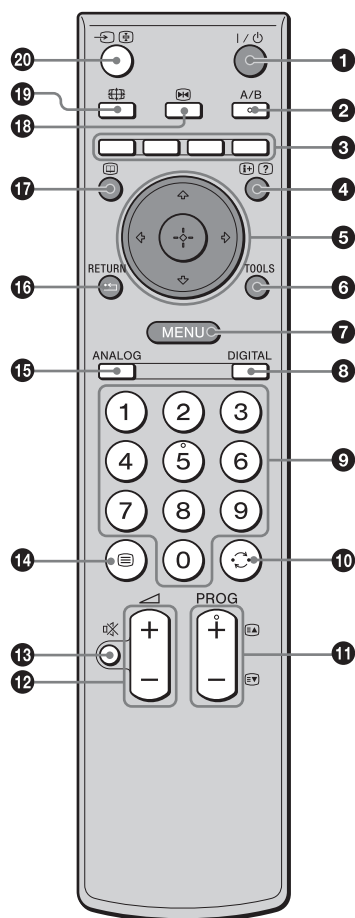

- 1 I/O – Veille du téléviseur**
Met temporairement le téléviseur hors et sous tension depuis le mode de veille.
- 2 A/B – Son stéréo (page 26)**
- 3 Touches de couleur**
 - En mode numérique (page 18, 20) : Sélectionne les options en bas des menus Favoris et EPG numérique.
 - En mode Télétex (page 16) : utilisées pour le service Fasttext.
- 4 I+/? – Infos / Affichage du texte**
 - En mode numérique : affiche de brefs détails sur le programme actuellement regardé.
 - En mode analogique : affiche des informations telles que le numéro de la chaîne actuelle et le format d'écran.
 - En mode Télétex : affiche les informations masquées (les réponses d'un questionnaire, par exemple).
- 5 ↑/↓/←/→/⊕ (page 16, 22)**
- 6 TOOLS (page 17, 21, 40)**
Permet d'accéder à diverses options de visualisation et de modifier/effectuer des réglages en fonction de la source et du format d'écran.
- 7 MENU (page 22)**
- 8 DIGITAL – Mode numérique (page 15)**
- 9 Touches numériques**
 - En mode TV : sélectionne les chaînes. Pour les numéros de chaînes 10 et supérieurs, entrez les deuxième ou troisième chiffres en moins de deux secondes.
 - En mode Télétex : entre le numéro de la page à trois chiffres afin de la sélectionner.
- 10 ↶ – Chaîne précédente**
Permet de revenir à la chaîne précédemment sélectionnée (pendant plus de cinq secondes).
- 11 PROG +/- (page 15)**
 - En mode TV : sélectionne la chaîne suivante (+) ou précédente (-).
 - En mode Télétex : sélectionne la page suivante (+) ou précédente (-).
- 12 ↕ +/- – Volume**
- 13 ⊗ – Silencieux (page 15)**
- 14 ≡ – Télétex (page 16)**
- 15 ANALOG – Mode analogique (page 15)**
- 16 ← / RETURN**
Permet de revenir à l'écran précédent d'un menu affiché.
- 17 📖 – EPG (Digital Electronic Programme Guide – guide électronique numérique de programmes) (page 18)**
- 18 ⏸ – Pause sur image (page 16)**
Permet de figer l'image.
- 19 ⊞ – Mode d'écran (page 16)**
Change le format d'écran en appuyant plusieurs fois sur cette touche (affiche le format d'écran actuel en appuyant seulement une fois sur cette touche).
- 20 →/⊞ – Sélecteur d'entrée / Maintien du texte**
 - En mode TV (page 21) : sélectionne la source d'entrée à partir de l'appareil raccordé aux prises du téléviseur.
 - En mode Télétex : maintient l'affichage de la page en cours.

Conseil

Les touches A/B, PROG + et numéro 5 sont munies de points tactiles. Ils vous serviront de références lors de l'utilisation du téléviseur.

Présentation des touches et témoins du téléviseur

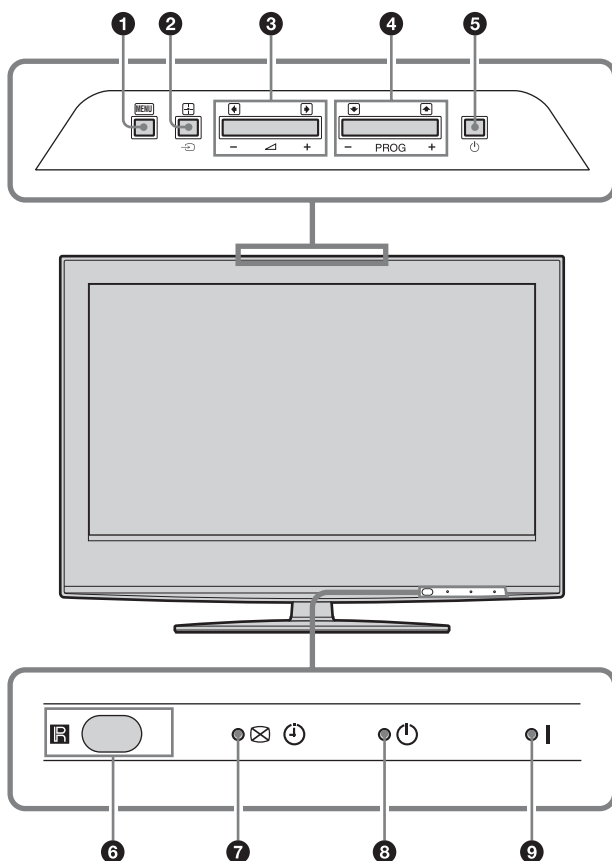

1 **MENU** (page 22)

2 **←/→/± – Sélecteur d'entrée/OK**

- En mode TV (page 21) : sélectionne la source d'entrée à partir de l'appareil raccordé aux prises du téléviseur.
- Dans le menu du téléviseur : sélectionne le menu ou l'option et confirme le réglage.

3 **↔ +/-/←/→**

- Augmente (+) ou diminue (-) le volume.
- Dans le menu du téléviseur : parcourt les options vers la gauche (←) ou vers la droite (→).

4 **PROG +/-/↑/↓**

- En mode TV : sélectionne la chaîne suivante (+) ou précédente (-).
- Dans le menu du téléviseur : parcourt les options vers le haut (↑) ou vers le bas (↓).

5 **⏻ – Alimentation**

Met le téléviseur sous ou hors tension.

6 **Capteur de télécommande/Capteur de lumière (page 29)**

- Reçoit les signaux IR de la télécommande.
- Ne placez rien sur le capteur car cela peut affecter son fonctionnement.

7 **⌘ ⏻ – Programme enregistrement minuterie/Témoin Image Off/Minuterie**

- S'allume en orange lorsqu'un enregistrement par minuterie est réglé (pages 18, 19)
- S'allume en vert lorsque l'image est désactivée (page 29).
- S'allume en orange lorsque la minuterie est activée (page 29).

8 **⏻ – Témoin Veille**

S'allume en rouge lorsque le téléviseur est en mode de veille.

9 **I – Témoin Marche/Arrêt**

S'allume en vert lorsque le téléviseur est sous tension.

Remarque

Assurez-vous que le téléviseur est complètement hors tension avant de débrancher le cordon d'alimentation secteur. Un débranchement du cordon d'alimentation secteur alors que le téléviseur est sous tension peut faire que le témoin reste allumé ou provoquer un dysfonctionnement du téléviseur.

Regarder la télévision

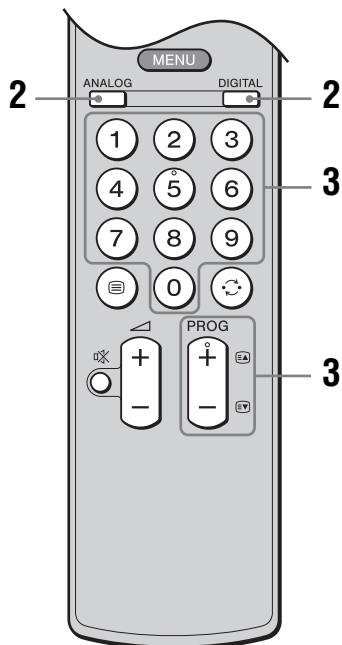
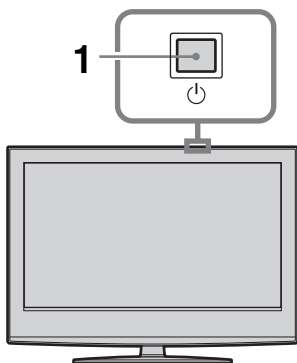

1 Appuyez sur du téléviseur (en haut) pour le mettre sous tension.

Lorsque le téléviseur est en mode de veille (témoin (Veille) du téléviseur (avant) allumé en rouge), appuyez sur de la télécommande afin de mettre le téléviseur sous tension.

2 Appuyez sur DIGITAL pour passer au mode numérique ou sur ANALOG pour passer au mode analogique.

Les chaînes disponibles diffèrent selon le mode.

3 Appuyez sur les touches numériques ou sur PROG +/- pour sélectionner une chaîne de télévision.

Pour sélectionner des numéros de chaînes 10 et supérieurs à l'aide des touches numériques, entrez les deuxièmes et troisièmes chiffres en moins de deux secondes.

Pour sélectionner une chaîne numérique au moyen du guide EPG (Digital Electronic Programme Guide – guide électronique numérique de programmes), reportez-vous à la page 18.





En mode numérique

Un panneau d'informations apparaît brièvement. Les icônes suivantes peuvent être affichées sur le panneau.



- : Service radio
- : Service crypté/abonnement
- : Langues audio multiples disponibles
- : Sous-titres disponibles
- : Sous-titres disponibles pour les malentendants
- : Age minimum recommandé pour le programme actuel (de 4 à 18 ans)
- : Verrouillage parental
- : Le programme actuel est en cours d'enregistrement

Opérations supplémentaires



Pour	Faites ceci
Mettre temporairement le téléviseur hors tension (mode de veille)	Appuyez sur .
Mettre le téléviseur sous tension depuis le mode de veille sans son	Appuyez sur . Appuyez sur +/- pour régler le niveau du volume.
Mettre le téléviseur hors tension	Appuyez sur du téléviseur (en haut).
Régler le volume	Appuyez sur + (augmenter)/ - (réduire).
Couper le son	Appuyez sur . Appuyez de nouveau pour restaurer le son.



Pour	Faites ceci
Accéder à la table d'index des chaînes (uniquement en mode analogique)	Appuyez sur  . Pour sélectionner une chaîne analogique, appuyez sur  /  , puis sur  . Pour accéder à la table d'index des signaux d'entrée, reportez-vous à la page 21.

Pour accéder au Télétexte

Appuyez sur . Chaque fois que vous appuyez sur , l'écran défile en boucle dans l'ordre suivant :

Texte → Texte sur l'image du téléviseur (mode mixte) → Aucun texte (quitter le service Télétexte)
 Pour sélectionner une page, appuyez sur les touches numériques ou sur PROG +/-.

Pour maintenir l'affichage d'une page, appuyez sur /.

Pour afficher les informations masquées, appuyez sur /.

Conseils

- Vérifiez que le téléviseur reçoit un signal correct; sinon, des erreurs de texte peuvent se produire.
- La plupart des chaînes de télévision diffusent un service Télétexte. Pour plus d'informations sur l'utilisation du service, sélectionnez la page d'index.
- Lorsque quatre éléments de couleur s'affichent au bas de la page de Télétexte, le service Fastext est disponible. Fastext vous permet d'accéder rapidement et aisément à des pages. Appuyez sur la touche de couleur correspondante pour accéder à la page indiquée.

Pour faire une pause sur image

Figé l'image du téléviseur (pour noter un numéro de téléphone ou une recette, par exemple).

1 Appuyez sur .

L'image en pause est affichée sur la gauche de l'écran. Vous pouvez regarder l'image animée sur la droite.

2 Appuyez de nouveau sur  pour revenir au mode TV normal.

Remarque

Cette fonction n'est pas disponible pour une source d'entrée PC (ordinateur).

Pour changer manuellement le format d'écran en fonction de l'émission

Appuyez plusieurs fois sur  pour sélectionner Large+, 4:3, Plein, Zoom ou 14:9.

Large+*

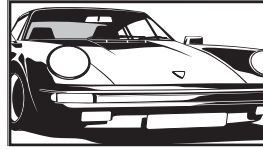

Affiche les émissions au format 4:3 conventionnel avec une imitation du format 16:9. L'image 4:3 est étirée afin de remplir l'écran.

4:3

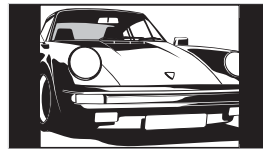

Affiche les émissions au format 4:3 conventionnel (pas au format 16:9) dans les proportions correctes.

Plein

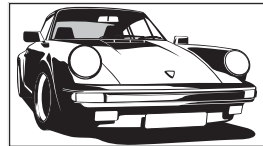

Affiche les émissions au format 16:9 dans les proportions correctes.

Zoom*

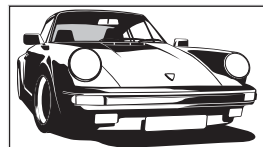

Affiche les émissions cinémascopiques (au format Letter Box) dans les proportions correctes.

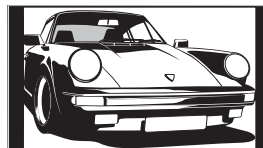

14:9*



Affiche les émissions au format 14:9 dans les proportions correctes. Par conséquent, des zones de bordure noires sont visibles à l'écran.

* Des parties de l'image peuvent être coupées en haut et en bas.

Conseils

- Vous pouvez également régler « Auto 16:9 » sur « Oui ». Le téléviseur sélectionne automatiquement le mode le mieux adapté à l'émission (page 27).
- Vous pouvez régler la position de l'image lors de la sélection de Large+ (50 Hz), Zoom ou 14:9. Appuyez sur / pour la déplacer vers le haut ou le bas (pour lire les sous-titres, par exemple).
- Il est possible que certains caractères et/ou lettres en haut et en bas de l'image ne soient pas visibles en mode Large+. Dans ce cas, vous pouvez sélectionner « Amplitude verticale » au moyen du menu « Commande écran » et ajuster la taille verticale pour qu'ils soient visibles.
- Sélectionnez « Large+ » ou « Zoom » pour choisir des images sources de 720p ou 1080i avec les bords de l'image coupés.

Utilisation du menu Tools

Appuyez sur TOOLS pour afficher les options suivantes lors de la visualisation du programme TV.

Options	Description
Fermer	Ferme le menu Tools.
Eco d'énergie	Reportez-vous à la page 29.
Réglage sous-titre (en mode numérique uniquement)	Reportez-vous à la page 36.
Favoris TNT (en mode numérique uniquement)	Reportez-vous à la page 20.
Mode de l'image	Reportez-vous à la page 23.
Mode son	Reportez-vous à la page 25.
Réglage horloge auto (en mode analogique uniquement)	Vous permet de passer en mode numérique et d'obtenir l'heure.
Arrêt tempo.	Reportez-vous à la page 29.
Volume 	Règle le volume du casque.

Vérification du guide électronique numérique de programmes (EPG) DVB*



Guide électronique numérique de programmes (EPG)

























* Il est possible que cette fonction ne soit pas disponible dans certains pays.

- 1 En mode numérique, appuyez sur pour afficher le guide électronique numérique de programmes (EPG).
- 2 Effectuez l'opération souhaitée comme indiqué dans le tableau suivant.

Remarque

Les informations de programme ne s'affichent que si la station de télévision les diffuse.

Pour	Faites ceci
Désactiver le guide EPG	Appuyez sur .
Naviguer dans le guide EPG	Appuyez sur , , , .
Regarder le programme actuel	Appuyez sur pendant que le programme actuel est sélectionné.
Classer les informations de programmes par catégorie – Liste de catégories	1 Appuyez sur la touche bleue.
	2 Appuyez sur , , , pour sélectionner une catégorie. Le nom de la catégorie s'affiche sur le côté. Les catégories disponibles comprennent : « Favori » : contient toutes les chaînes qui ont été mémorisées dans la liste de favoris (page 20). « Toutes catég. » : contient toutes les chaînes disponibles. Nom de catégorie (« Informations » par exemple) : contient toutes les chaînes correspondant à la catégorie sélectionnée.
	3 Appuyez sur . Le guide électronique numérique de programmes (EPG) n'affiche alors que les programmes actuels de la catégorie sélectionnée.
Régler un programme à enregistrer – Enregistrement Prog.	1 Appuyez sur , , , pour sélectionner le programme futur que vous souhaitez enregistrer. 2 Appuyez sur . 3 Appuyez sur , pour sélectionner « Enregistrement Prog. ». 4 Appuyez sur pour régler les minuteries du téléviseur et de votre magnétoscope. Un symbole apparaît à côté des informations de ce programme. Le témoin sur le téléviseur (avant) s'allume en orange.
Remarques	
<ul style="list-style-type: none"> • Vous pouvez régler un enregistrement par minuterie du magnétoscope sur le téléviseur uniquement pour les magnétoscopes compatibles Smartlink. Si votre magnétoscope n'est pas compatible Smartlink, un message s'affiche pour vous rappeler de régler la minuterie de votre magnétoscope. • Une fois que l'enregistrement a commencé, vous pouvez mettre le téléviseur en mode de veille, mais ne mettez pas le téléviseur complètement hors tension ou l'enregistrement peut être annulé. • Si une restriction d'âge pour les programmes a été sélectionnée, un message demandant le code numéro d'identification personnel s'affiche sur l'écran. Pour plus de détails, reportez-vous à la section « Verrouillage parental » à la page 36. 	

Pour	Faites ceci
Régler un programme pour qu'il s'affiche automatiquement à l'écran lorsqu'il commence – Rappel	<ol style="list-style-type: none"> 1 Appuyez sur  pour sélectionner le programme futur que vous souhaitez afficher. 2 Appuyez sur . 3 Appuyez sur  pour sélectionner « Rappel ». 4 Appuyez sur  pour afficher automatiquement le programme sélectionné lorsqu'il commence. Un symbole  apparaît à côté des informations de ce programme. <p>Remarque Si vous mettez le téléviseur en mode de veille, il se mettra automatiquement sous tension lorsque le programme est sur le point de commencer.</p>
Régler l'heure et la date du programme que vous souhaitez enregistrer – Prog manuelle	<ol style="list-style-type: none"> 1 Appuyez sur . 2 Appuyez sur  pour sélectionner « Prog manuelle », puis appuyez sur . 3 Appuyez sur  pour sélectionner la date, puis appuyez sur . 4 Réglez les heures de début et de fin de la même manière qu'à l'étape 3. 5 Appuyez sur  pour sélectionner le programme, puis appuyez sur . 6 Appuyez sur  pour régler les minuteries du téléviseur et de votre magnétoscope. Un symbole  apparaît à côté des informations de ce programme. Le témoin  sur le téléviseur (avant) s'allume en orange. <p>Remarques</p> <ul style="list-style-type: none"> • Vous pouvez régler un enregistrement par minuterie du magnétoscope sur le téléviseur uniquement pour les magnétoscopes compatibles Smartlink. Si votre magnétoscope n'est pas compatible Smartlink, un message s'affiche pour vous rappeler de régler la minuterie de votre magnétoscope. • Une fois que l'enregistrement a commencé, vous pouvez mettre le téléviseur en mode de veille, mais ne mettez pas le téléviseur complètement hors tension ou l'enregistrement peut être annulé. • Si une restriction d'âge pour les programmes a été sélectionnée, un message demandant le code numéro d'identification personnel s'affiche sur l'écran. Pour plus de détails, reportez-vous à la section « Verrouillage parental » à la page 36.
Annuler un enregistrement/rappel – Liste des program.	<ol style="list-style-type: none"> 1 Appuyez sur . 2 Appuyez sur  pour sélectionner « Liste des program. », puis appuyez sur . 3 Appuyez sur  pour sélectionner le programme que vous souhaitez annuler, puis appuyez sur . 4 Appuyez sur  pour sélectionner « Supprimer la program. », puis appuyez sur . <p>Un affichage apparaît pour confirmer que vous souhaitez annuler le programme.</p> <ol style="list-style-type: none"> 5 Appuyez sur  pour sélectionner « Oui », puis appuyez sur  pour confirmer.

Conseil

Vous pouvez aussi afficher le guide électronique numérique de programmes (EPG) en sélectionnant « EPG TNT » dans le « MENU » (page 22).

Utilisation de la liste de favoris DV3*



Liste de favoris

* Il est possible que cette fonction ne soit pas disponible dans certains pays.

La fonction liste de favoris vous permet de sélectionner des programmes dans une liste de jusqu'à 20 chaînes que vous spécifiez. Pour afficher la liste de favoris, reportez-vous à « Navigation au sein des menus » (page 22).

Pour	Faites ceci
Créer votre liste de favoris pour la première fois	<p>Un message apparaît vous demandant si vous souhaitez ajouter des chaînes à la liste de favoris lorsque vous sélectionnez « Favoris TNT » dans le « MENU » pour la première fois.</p> <ol style="list-style-type: none">1 Appuyez sur \oplus pour sélectionner « Oui ».2 Appuyez sur \uparrow/\downarrow pour sélectionner la chaîne que vous souhaitez ajouter. Si vous connaissez le numéro de la chaîne, vous pouvez utiliser les touches numériques pour la sélectionner directement.3 Appuyez sur \oplus. Les chaînes qui sont mémorisées dans la liste de favoris sont indiquées par un symbole \heartsuit.
Désactiver la liste de favoris	Appuyez sur RETURN.
Voir de brefs détails sur les programmes actuels	Appuyez sur \oplus pendant la sélection d'une chaîne. Appuyez de nouveau pour annuler la fonction.
Regarder une chaîne	Appuyez sur \oplus pendant la sélection d'une chaîne.
Ajouter ou supprimer des chaînes dans la liste de favoris	<ol style="list-style-type: none">1 Appuyez sur la touche bleue. Les chaînes qui sont mémorisées dans la liste de favoris sont indiquées par un symbole \heartsuit.2 Appuyez sur \uparrow/\downarrow pour sélectionner la chaîne que vous souhaitez ajouter ou supprimer. Si vous connaissez le numéro de la chaîne, vous pouvez utiliser les touches numériques pour la sélectionner directement.3 Appuyez sur \oplus.4 Appuyez sur la touche bleue pour revenir à la liste de favoris.
Supprimer toutes les chaînes de la liste de favoris	<ol style="list-style-type: none">1 Appuyez sur la touche bleue.2 Appuyez sur la touche jaune. Un affichage apparaît pour confirmer que vous souhaitez supprimer toutes les chaînes de la liste de favoris.3 Appuyez sur \leftarrow/\rightarrow pour sélectionner « Oui », puis appuyez sur \oplus pour confirmer.

Affichage d'images depuis un appareil raccordé

Mettez l'appareil raccordé sous tension, puis effectuez l'une des opérations suivantes.



Pour les appareils raccordés aux prises Péritel à l'aide d'un câble Péritel 21 broches complètement câblé (page 39)



















Lancez la lecture sur l'appareil raccordé. L'image de l'appareil raccordé apparaît à l'écran.

Pour un magnétoscope à réglage automatique (page 8)





En mode analogique, appuyez sur PROG +/- ou sur les touches numériques pour sélectionner le canal vidéo.

Pour tout autre appareil raccordé (page 38)

Appuyez plusieurs fois sur  /  jusqu'à ce que le symbole d'entrée correct (voir ci-dessous) apparaisse à l'écran.

Affichage sur écran	Étiquettes des prises d'entrée
 AV1/2 ou  AV1/2	 1/2 ou  1/2
 AV3	 3 (Y, Pb/Cb, Pr/CR) et  3 (L, R)
 AV4	HDMI IN 4 et HDMI IN 4  (L, R)
 AV5	HDMI IN 5
S  AV6 ou  AV6	S  6 ou  6, et  6 (L (MONO), R)
 PC	PC  et PC 

Opérations supplémentaires

Pour	Faites ceci
Revenir au mode TV normal	Appuyez sur DIGITAL ou ANALOG.
Accéder à la table d'index des signaux d'entrée (sauf pour signal d'entrée vidéo PC)	Appuyez sur  pour accéder à la table d'index des signaux d'entrée. (Puis, uniquement en mode analogique, appuyez sur  .) Pour sélectionner une source d'entrée, appuyez sur  /  , puis sur  .

Utilisation du menu Tools

Appuyez sur TOOLS pour afficher les options suivantes lors de la visualisation d'images depuis un appareil raccordé autre qu'un ordinateur.

Options	Description
Fermer	Ferme le menu Tools.
Eco d'énergie	Reportez-vous à la page 29.
Mode de l'image	Reportez-vous à la page 23.
Mode son	Reportez-vous à la page 25.
Réglage horloge auto (en mode analogique uniquement)	Vous permet de passer en mode numérique et d'obtenir l'heure.
Arrêt tempo.	Reportez-vous à la page 29.
Volume 	Règle le volume du casque.

Navigation au sein des menus

« MENU » vous permet d'utiliser les diverses fonctions pratiques de ce téléviseur. Vous pouvez sélectionner facilement des chaînes ou des sources d'entrée et modifier les paramètres de votre téléviseur.

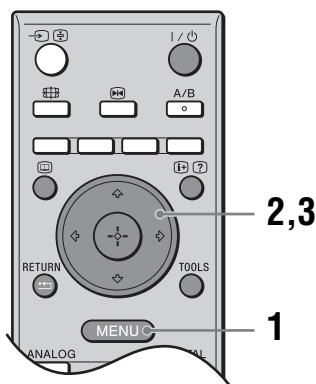

1 Appuyez sur MENU pour afficher le menu.



Icône	Description
	Favoris TNT Affiche la liste de favoris. Pour plus de détails sur les paramètres, reportez-vous à la page 20.
	Analogique Fait revenir à la dernière chaîne analogique regardée.
	TNT Fait revenir à la dernière chaîne numérique regardée.



Icône	Description
	EPG TNT Affiche le guide électronique numérique de programmes (EPG). Pour plus de détails sur les paramètres, reportez-vous à la page 18.
	Entrées externes Sélectionne l'appareil raccordé à votre téléviseur. <ul style="list-style-type: none"> • Pour regarder l'entrée externe souhaitée, sélectionnez la source d'entrée, puis appuyez sur ⊕. • Pour affecter une étiquette à une entrée externe, sélectionnez « Edition noms AV », puis reportez-vous à la page 28.
	Réglages Affiche le menu Réglages où la plupart des réglages et ajustements avancés sont effectués. Pour plus de détails sur les paramètres, reportez-vous à la page 23 à 37. Remarque Les options que vous pouvez régler varient selon la situation. Les options non disponibles sont grisées ou ne sont pas affichées.





2 Appuyez sur ↑/↓ pour sélectionner une option.

3 Appuyez sur ⊕ pour confirmer une option sélectionnée.

Pour quitter le menu, appuyez sur MENU.

Menu Image



Vous pouvez sélectionner les options répertoriées ci-dessous dans le menu Image.

- 1 Appuyez sur \uparrow/\downarrow pour sélectionner « Réglages » sur le MENU, puis appuyez sur \oplus .
- 2 Appuyez sur \uparrow/\downarrow pour sélectionner une icône du menu, puis appuyez sur \oplus .
- 3 Appuyez sur $\uparrow/\downarrow/\leftarrow/\rightarrow$ pour sélectionner une option.

Entrées cibles

Permet de sélectionner l'application des paramètres réglés dans le menu Image à toutes les entrées ou uniquement à l'entrée actuellement regardée.
« Toutes » : applique les paramètres à toutes les entrées.
« A l'écran » : applique les paramètres uniquement à l'entrée actuelle.

Mode de l'image

Sélectionne le mode de l'image sauf pour la source d'entrée PC.
« Intense » : pour un meilleur contraste et une meilleure netteté de l'image.
« Standard » : pour une image standard. Conseillé pour le divertissement à domicile.
« Expert » : permet d'enregistrer vos propres paramètres préférés.

Mode d'affichage

Sélectionne le mode d'affichage pour la source d'entrée PC.
« Vidéo » : Pour des images vidéo.
« Texte » : Pour un texte, des graphiques ou des tableaux.

R à Z

Rétablit tous les paramètres d'image sauf « Entrées cibles », « Mode de l'image » et « Mode d'affichage » aux réglages par défaut.

Rétro-éclairage

Règle la luminosité du rétro-éclairage.

Conseil

« Rétro-éclairage » n'est pas disponible lorsque vous réglez « Eco d'énergie » sur « Haut » (page 29).

Contraste

Augmente ou réduit le contraste de l'image.

Luminosité

Eclaircit ou assombrit l'image.

Couleurs

Augmente ou réduit l'intensité des couleurs.

Teinte

Augmente ou réduit les tons verts et les tons rouges.

Conseil

« Teinte » ne peut être réglé que pour un signal couleur NTSC (des cassettes en provenance des Etats-Unis, par exemple).

Suite

Temp. couleur

Ajuste le ton blanc de l'image.

« Froid » : donne aux couleurs blanches une teinte bleue.

« Normal » : donne aux couleurs blanches une teinte neutre.

« Chaud 1 »/« Chaud 2 » : donne aux couleurs blanches une teinte rouge.

« Chaud 2 » donne une teinte plus rouge que « Chaud 1 ».

Conseil

« Chaud 1 » et « Chaud 2 » ne peuvent être sélectionnés que lorsque vous réglez « Mode de l'image » sur « Expert ».

Netteté

Rend l'image plus nette ou plus douce.

Réduc.de bruit

Réduit le bruit de l'image (image parasitée) dans un faible signal de diffusion.

« Auto » : réduit automatiquement le bruit de l'image (uniquement en mode analogique).

« Haut »/« Moyen »/« Bas » : modifient l'effet de la réduction du bruit.

« Non » : désactive la fonction Réduc.de bruit.

Réglages avancés

Personnalise la fonction Image de manière plus détaillée. Lorsque vous réglez

« Mode de l'image » sur « Expert », vous pouvez régler/modifier ces paramètres.

« R à Z » : rétablit tous les paramètres vidéo avancés aux réglages par défaut.

« Correction du noir » : accentue les zones noires de l'image pour un contraste plus net.

« Amélior. contraste avancé » : règle automatiquement « Rétro-éclairage » et

« Contraste » sur les paramètres les mieux adaptés en fonction de la luminosité de l'écran. Ce paramètre est tout particulièrement efficace pour les scènes à images sombres. Il augmentera la distinction du contraste des images plus sombres.

« Gamma » : règle l'équilibre entre les zones lumineuses et sombres de l'image.

« Correction du blanc » : accentue les couleurs blanches.

« Couleur naturelle » : rend les couleurs plus éclatantes et reproduit des teintes de peau claire.

« Espace colorimétrique » : modifie la gamme de reproduction couleur. « Elargi » reproduit la couleur éclatante et « Normal » reproduit la couleur standard.

« Réduct. bruit MPEG » : réduit le bruit d'image dans une vidéo comprimée MPEG (en mode numérique uniquement).

Conseil

« Couleur naturelle » n'est pas disponible lorsque « Espace colorimétrique » est réglé sur « Normal ».

Menu Son



Vous pouvez sélectionner les options répertoriées ci-dessous dans le menu Son. Pour sélectionner des options dans « Réglages », reportez-vous à la section « Menu Image » (page 23).

Entrées cibles

Permet de sélectionner l'application des paramètres réglés dans le menu Son à toutes les entrées ou uniquement à l'entrée actuellement regardée.

« Toutes » : applique les paramètres à toutes les entrées.

« A l'écran » : applique les paramètres uniquement à l'entrée actuelle.

Mode son

Sélectionne le mode son.

« Dynamique » : intensifie les graves et les aigus.

« Standard » : pour un son standard. Conseillé pour le divertissement à domicile.

« Expert » : Réponse linéaire. Vous permet aussi d'enregistrer vos propres paramètres préférés.

R à Z

Rétablit les paramètres de son sauf « Mode son », « Son stéréo » et « Liaison avec » aux réglages par défaut.

Aigus

Règle les sons élevés.

Graves

Règle les sons bas.

Balance

Amplifie la balance des haut-parleurs gauche et droit.

Volume auto.

Maintient un niveau de volume constant, même si des écarts de niveau du volume se produisent (par exemple lorsque le volume des publicités est plus élevé que celui des programmes).

Décalage volume

Règle le niveau de volume de l'entrée actuelle par rapport aux autres entrées lorsque « Entrées cibles » est réglé sur « A l'écran ».

Surround

Sélectionne le mode surround.

« TruSurround XT » : pour un son surround (pour programmes stéréo uniquement).

« Stéréo simulée » : ajoute un effet surround à des programmes mono.

« Non » : pour une réception stéréo normale ou mono.

Suite

BBE

Donne plus d'impact au son en compensant les effets de phase des haut-parleurs au moyen du « BBE High Definition Sound System ».

Son stéréo

Sélectionne le son du haut-parleur pour une diffusion en stéréo ou bilingue.

« Stéréo », « Mono » : pour une diffusion en stéréo.

« A »/« B »/« Mono » : pour une émission bilingue, sélectionnez « A » pour le canal son 1, « B » pour le canal son 2 ou « Mono » pour un canal mono éventuel.

Conseil

Si vous sélectionnez un autre appareil raccordé au téléviseur, réglez l'option « Son stéréo » sur « Stéréo », « A » ou « B ».

Liaison avec  (liaison casque haut-parleur)

Active/désactive les haut-parleurs internes du téléviseur lorsqu'un casque est branché.

« Oui » : le son est restitué seulement par le casque.

« Non » : le son est restitué par le téléviseur et le casque.

Conseil

« Aigus », « Graves », « Balance », « Volume auto. », « Surround » et « BBE » ne peuvent pas être utilisés pour les prises de casque et de sortie audio.

Menu Commande écran



Vous pouvez sélectionner les options répertoriées ci-dessous dans le menu Commande écran. Pour sélectionner des options dans « Réglages », reportez-vous à la section « Menu Image » (page 23).

Entrées cibles

Permet de sélectionner l'application des paramètres réglés dans le menu Commande écran à toutes les entrées ou uniquement à l'entrée actuellement regardée.

« Toutes » : applique les paramètres à toutes les entrées.

« A l'écran » : applique les paramètres uniquement à l'entrée actuelle.

Format écran

Pour plus de détails sur le format d'écran, reportez-vous à la « Pour changer manuellement le format d'écran en fonction de l'émission » (page 16).

Auto 16:9

Modifie automatiquement le format d'écran en fonction du signal de diffusion. Pour conserver votre réglage, sélectionnez « Non ».

Conseils

- Même si vous avez sélectionné « Oui » ou « Non » au niveau de l'option « Auto 16:9 », vous pouvez toujours changer de format d'écran en appuyant plusieurs fois sur .
- « Auto 16:9 » est disponible pour les signaux PAL et SECAM uniquement.

4:3 par défaut

Sélectionne le format d'écran par défaut à utiliser avec les diffusions 4:3.

« Large+ » : affiche les émissions au format 4:3 conventionnel avec une imitation du format 16:9.

« 4:3 » : affiche les émissions au format 4:3 conventionnel dans les proportions correctes.

« Non » : maintient le paramètre « Format écran » actuel lors du changement de chaîne ou d'entrée.

Conseil

Cette option est disponible uniquement si « Auto 16:9 » est réglé sur « Oui ».

Zone d'affichage

Règle la zone de l'écran affichant l'image.

« Tous pixels » : affiche l'image pour les sources 1080i ou 1080p dans sa taille d'origine lorsque des parties de l'image sont coupées.

« Normale » : affiche l'image dans sa taille d'origine.

« -1 »/« -2 » : agrandit l'image pour cacher ses bords.

Centrage horizontal

Règle la position horizontale de l'image.

Centrage vertical

Règle la position verticale de l'image lorsque le format d'écran est réglé sur « Large+ » (50 Hz), « Zoom » ou « 14:9 ».

Amplitude verticale

Règle la taille verticale de l'image lorsque le format d'écran est réglé sur « Large+ », « Zoom » ou « 14:9 ».

Menu Réglage



Vous pouvez sélectionner les options répertoriées ci-dessous dans le menu Réglage. Pour sélectionner des options dans « Réglages », reportez-vous à la section « Menu Image » (page 23).

Démarrage auto

Lance le « menu de première utilisation » afin de sélectionner la langue et le pays ou la région ainsi que de régler toutes les chaînes numériques et analogiques disponibles. Généralement, vous ne devez pas effectuer cette opération, car la langue et le pays ou la région sont déjà sélectionnés et les chaînes sont déjà réglées lors de la première installation du téléviseur (page 7, 8). Cependant, cette option vous permet de répéter la procédure (par exemple pour régler à nouveau le téléviseur après un déménagement ou pour rechercher de nouvelles chaînes lancées par des émetteurs de diffusion).

Langue

Sélectionne la langue d'affichage des menus.

Présél. audio/vidéo

Attribue un nom à un appareil raccordé aux prises latérales et arrière. Ce nom apparaîtra brièvement à l'écran lors de la sélection de l'appareil. Vous pouvez sauter une source d'entrée qui n'est pas nécessaire.

- 1 Appuyez sur / pour sélectionner la source d'entrée de votre choix, puis appuyez sur .
- 2 Appuyez sur / pour sélectionner l'option souhaitée ci-dessous, puis appuyez sur .

Noms des chaînes : utilisez un des noms pré-réglés pour attribuer un nom à un appareil raccordé.

« Editer » : permet de créer votre propre nom. Suivez les étapes 2 à 4 de « Noms des chaînes » (page 32).

« Saut » : Saut une source d'entrée inutile lorsque vous appuyez sur pour sélectionner la source d'entrée.

S Vidéo auto

Sélectionne le signal d'entrée des prises S-vidéo lorsque les prises / sont raccordées.

Réglages minuterie

Règle la minuterie pour qu'elle mette le téléviseur sous/hors tension.

Arrêt tempo.

Définit une période après laquelle le téléviseur doit passer automatiquement en mode de veille.

Lorsque l'Arrêt tempo. est activé, le témoin  (Minuterie) du téléviseur (avant) s'allume en orange.

Conseils

- Si vous éteignez le téléviseur, puis le rallumez, la fonction « Arrêt tempo. » revient au réglage « Non ».
- « L'arrêt tempo. va bientôt arrêter le téléviseur. » apparaît à l'écran une minute avant que le téléviseur bascule en mode de veille.

Marche tempo

Règle la minuterie pour qu'elle mette le téléviseur sous tension depuis le mode de veille.

« Jour » : sélectionne le jour où vous voulez activer Marche tempo.

« Heure » : règle l'heure de mise sous tension du téléviseur.

« Durée » : sélectionne la période après laquelle le téléviseur repasse automatiquement en mode de veille.

« Réglage du volume » : règle le volume lorsque la minuterie met le téléviseur sous tension.

Régl. horloge

Vous permet de régler manuellement l'horloge. Lorsque le téléviseur reçoit des chaînes numériques, l'horloge ne peut pas être ajustée manuellement car elle est réglée sur le code temporel du signal diffusé.

Eco d'énergie

Sélectionne le mode d'économie d'énergie pour réduire la consommation électrique du téléviseur.

Lorsque « Sans image » est sélectionné, l'image est coupée et le témoin  (Image Off) du téléviseur (avant) s'allume en vert. Le son reste inchangé.

Capteur lumière



« Oui » : optimise automatiquement les paramètres d'image en fonction de l'éclairage ambiant dans la pièce.

« Non » : désactive la fonction « Capteur lumière ».

Remarque

Veillez à ne rien placer sur le capteur car cela peut affecter son fonctionnement. Voir page 14 pour plus d'informations sur le capteur.



Sortie AV2

Spécifie qu'un signal doit être restitué par la prise  2 située à l'arrière du téléviseur. Si vous raccordez un magnétoscope ou tout autre appareil d'enregistrement à la prise  2, vous pouvez enregistrer à partir de l'appareil raccordé à d'autres prises du téléviseur.

« TV » : restitue les diffusions.

« AV1 » : restitue les signaux provenant de l'appareil raccordé à la prise  1.

« AV6 » : restitue les signaux provenant de l'appareil raccordé à la prise  6.

« Auto » : restitue ce qui est affiché à l'écran (sauf les signaux des prises  3, HDMI IN 4, HDMI IN 5 et PC ).

Volume progressif

Règle la commande de volume à un bas niveau lorsque le téléviseur est tout d'abord mis sous tension, en augmentant graduellement le son jusqu'au niveau présélectionné.

Haut parleur	<p>Active/désactive les haut-parleurs internes du téléviseur.</p> <p>« Oui » : Les haut-parleurs du téléviseur sont activés afin d'écouter le son du téléviseur par ses haut-parleurs.</p> <p>« Non » : Les haut-parleurs du téléviseur sont désactivés afin d'écouter le son du téléviseur seulement par l'appareil audio externe raccordé aux prises de sortie audio.</p>
Sortie audio	<p>« Variable » : La sortie audio de votre chaîne audio peut être commandée par la télécommande du téléviseur.</p> <p>« Fixe » : La sortie audio du téléviseur est fixée. Utilisez la commande de volume de votre récepteur audio pour régler le volume (et autres paramètres audio) transitant par votre chaîne audio.</p>
Standard couleur	<p>Sélectionne le système couleur (« Auto », « PAL », « SECAM », « NTSC3.58 », « NTSC4.43 », ou « PAL60 ») en fonction du signal d'entrée provenant de la source d'entrée.</p>
Informations sur le produit	<p>Affiche les informations de système de votre téléviseur.</p>
R à Z total	<p>Rétablit tous les paramètres aux réglages par défaut, puis affiche l'écran Démarrage auto.</p> <p>Remarque</p> <p>Tous les paramètres, y compris la liste de favoris numériques, le pays, la langue, les chaînes réglées automatiquement, etc. seront ramenés aux réglages par défaut.</p>

Menu Réglages PC (ordinateur)

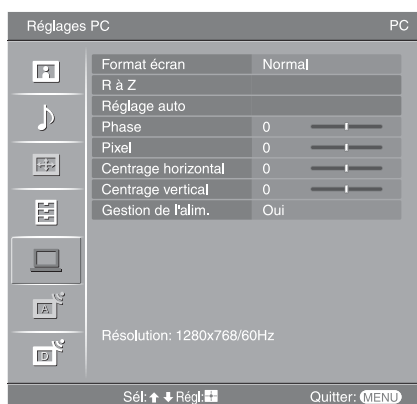

Vous pouvez sélectionner les options répertoriées ci-dessous dans le menu Réglages PC. Pour sélectionner des options dans « Réglages », reportez-vous à la section « Menu Image » (page 23).

Format écran

Sélectionne un format d'écran pour afficher l'entrée de votre ordinateur.

« Normal » : affiche l'image dans sa taille d'origine.

« Étiré 1 » : agrandit l'image pour remplir la zone d'affichage, en conservant son format d'image horizontal-vertical d'origine.

« Étiré 2 » : agrandit l'image pour remplir la zone d'affichage.

R à Z

Rétablit les paramètres PC sauf « Format écran » et « Gestion de l'alim. » à leurs réglages par défaut.

Réglage auto

Règle automatiquement la position d'affichage et la phase de l'image lorsque le téléviseur reçoit un signal d'entrée de l'ordinateur raccordé.

Conseil

Il est possible que Réglage auto ne fonctionne pas bien avec certains signaux d'entrée. Dans ce cas, réglez manuellement « Phase », « Pixel », « Centrage horizontal » et « Centrage vertical ».

Phase

Règle la phase lorsque l'écran scintille.

Pixel

Règle le pas lorsque l'image présente des rayures verticales indésirables.

Centrage horizontal

Règle la position horizontale de l'image.

Centrage vertical

Règle la position verticale de l'image.

Gestion de l'alim.

Fait passer le téléviseur en mode de veille si aucun signal n'est reçu pendant 30 secondes.

Menu Réglage analogique (mode analogique uniquement)



Vous pouvez modifier/définir les paramètres analogiques au moyen du menu Réglage analogique. Pour sélectionner des options dans « Réglages », reportez-vous à la section « Menu Image » (page 23).

Direct 1 chiffre

Lorsque « Direct 1 chiffre » est réglé sur « Oui », vous pouvez sélectionner une chaîne analogique au moyen d'une touche numérique (0 - 9) pré-réglée de la télécommande.

Remarque

Lorsque « Direct 1 chiffre » est réglé sur « Oui », vous ne pouvez pas sélectionner des numéros de chaîne 10 et plus en introduisant deux chiffres avec la télécommande.

Mém. auto.

Règle toutes les chaînes analogiques disponibles.

Généralement, vous ne devez pas effectuer cette opération, car les chaînes sont déjà réglées lors de la première installation du téléviseur (page 8). Cependant, cette option vous permet de répéter la procédure (par exemple pour régler à nouveau le téléviseur après un déménagement ou pour rechercher de nouvelles chaînes lancées par des émetteurs de diffusion).

Ordre des chaînes

Modifie l'ordre dans lequel les chaînes analogiques sont mémorisées sur le téléviseur.

- 1 Appuyez sur \uparrow/\downarrow pour sélectionner la chaîne que vous souhaitez déplacer vers une nouvelle position, puis appuyez sur \oplus .
- 2 Appuyez sur \uparrow/\downarrow pour sélectionner la nouvelle position de votre chaîne, puis appuyez sur \oplus .

Noms des chaînes

Attribue à la chaîne un nom de votre choix, de cinq lettres ou chiffres maximum. Le nom apparaîtra brièvement à l'écran lors de la sélection de la chaîne. (Les noms de chaînes sont généralement extraits automatiquement du Télétexte, s'il est disponible.)

- 1 Appuyez sur \uparrow/\downarrow pour sélectionner la chaîne que vous souhaitez nommer, puis appuyez sur \oplus .
- 2 Appuyez sur \uparrow/\downarrow pour sélectionner la lettre ou le chiffre de votre choix (« _ » pour un espace), puis appuyez sur \rightarrow .

Si vous entrez un caractère incorrect

Appuyez sur \leftarrow/\rightarrow pour sélectionner le caractère incorrect. Puis appuyez sur \uparrow/\downarrow pour sélectionner le caractère correct.

Pour effacer tous les caractères

Sélectionnez « R à Z », puis appuyez sur \oplus .

- 3 Répétez la procédure décrite à l'étape 2 jusqu'à ce que le nom soit terminé.
- 4 Sélectionnez « OK », puis appuyez sur \oplus .

Avant de sélectionner « Nom »/« AFT »/« Filtre Audio »/« Saut »/« Décodeur », appuyez sur PROG +/- pour sélectionner le numéro du canal avec la chaîne. Vous ne pouvez pas sélectionner de numéro de canal configuré comme devant être ignoré (page 34).

Chaîne/Norme/Canal

Permet de prédéfinir manuellement les chaînes.

- 1 Appuyez sur \uparrow/\downarrow pour sélectionner « Chaîne », puis appuyez sur \oplus .
- 2 Appuyez sur \uparrow/\downarrow pour sélectionner le numéro de la chaîne que vous souhaitez régler manuellement (si vous réglez un magnétoscope, sélectionnez la chaîne 00), puis appuyez sur RETURN.
- 3 Appuyez sur \uparrow/\downarrow pour sélectionner « Norme », puis appuyez sur \oplus .
- 4 Appuyez sur \uparrow/\downarrow pour sélectionner un des systèmes de diffusion des programmes télévisés suivants, puis appuyez sur \leftarrow .
B/G : pour les pays/régions d'Europe occidentale
D/K : pour les pays/régions d'Europe de l'Est
L : pour la France
I : pour le Royaume-Uni
- 5 Appuyez sur \uparrow/\downarrow pour sélectionner « Canal », puis appuyez sur \oplus .
- 6 Appuyez sur \uparrow/\downarrow pour sélectionner « S » (pour les chaînes diffusées par câble) ou « C » (pour les chaînes terrestres), puis appuyez sur \rightarrow .
- 7 Réglez les canaux comme suit :

Si vous ne connaissez pas le numéro du canal (fréquence)

Appuyez sur \uparrow/\downarrow pour rechercher le prochain canal disponible. Lorsqu'un canal est détecté, la recherche s'arrête. Pour poursuivre la recherche, appuyez sur \uparrow/\downarrow .

Si vous connaissez le numéro du canal (fréquence)

Appuyez sur les touches numériques pour entrer le numéro du canal de la diffusion de votre choix ou le numéro de canal de votre magnétoscope.

- 8 Appuyez sur \oplus pour sauter à « Confirmer », puis appuyez sur \oplus .
- 9 Appuyez sur \downarrow pour sélectionner « OK », puis appuyez sur \oplus .

Répétez la procédure ci-dessus pour prédéfinir d'autres canaux manuellement.

Nom

Permet d'attribuer un nom de votre choix au canal sélectionné à l'aide de cinq lettres ou chiffres maximum. Ce nom apparaîtra brièvement à l'écran lors de la sélection de la chaîne.

Pour introduire des caractères, suivez les étapes 2 à 4 de « Noms des chaînes » (page 32).

AFT

Permet le réglage fin manuel du numéro de chaîne sélectionné si vous avez l'impression qu'un léger réglage améliorerait la qualité de l'image.

Le réglage fin est possible sur une plage de -15 à +15. Lorsque « Oui » est sélectionné, le réglage fin s'effectue automatiquement.

Filtre Audio

Permet d'améliorer le son des différentes chaînes en cas de déformation dans des émissions mono. Il peut arriver qu'un signal de diffusion non standard entraîne une déformation du son ou une coupure intermittente du son lorsque vous regardez des programmes mono.

Si vous ne rencontrez pas de déformation du son, il est recommandé de laisser cette option à sa valeur par défaut : « Non ».



Remarques

- Vous ne pouvez pas recevoir de son stéréo ou « dual » si vous sélectionnez « Bas » ou « Haut ».
- « Filtre Audio » n'est pas disponible lorsque « Norme » est réglé sur « L ».

Saut

Permet d'ignorer des canaux analogiques non utilisés lorsque vous appuyez sur PROG +/- pour sélectionner des chaînes. (Vous pouvez toujours sélectionner un canal ignoré à l'aide des touches numériques.)

Décodeur

Permet de voir et d'enregistrer la chaîne cryptée sélectionnée lors de l'utilisation d'un décodeur raccordé directement au connecteur Péritel 1 ou au connecteur Péritel 2 par l'intermédiaire d'un magnétoscope.

Remarque

Selon le pays ou la région sélectionné(e) pour l'option « Pays » (page 7), il est possible que cette option ne soit pas disponible.

Confirmer

Enregistre les modifications apportées aux paramètres « Mémoire manuelle ».

Menu Réglage TNT DVB

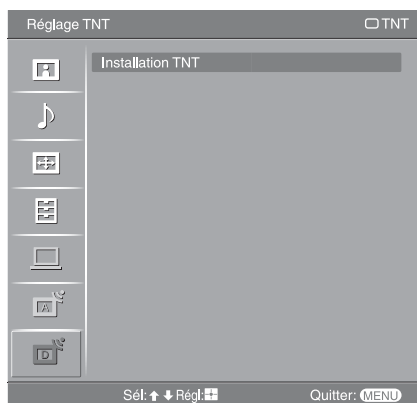

Vous pouvez modifier/définir les réglages numériques au moyen du menu Réglage TNT. Sélectionnez « Installation TNT » et appuyez sur (+) pour afficher les menus suivants. To select options in « Réglages », refer to « Menu Image » (page 23).

Réglage des chaînes TNT

Permet d'afficher le menu « Réglage des chaînes TNT ».

Mémo TNT auto

Permet de régler toutes les chaînes numériques disponibles.

Généralement, vous ne devez pas effectuer cette opération, car les chaînes sont déjà réglées lors de la première installation du téléviseur (page 8). Cependant, cette option vous permet de répéter la procédure (par exemple pour régler à nouveau le téléviseur après un déménagement ou pour rechercher de nouvelles chaînes lancées par des émetteurs de diffusion).

Ordre des chaînes

Permet de supprimer des chaînes numériques inutiles mémorisées sur le téléviseur et de modifier l'ordre des chaînes numériques mémorisées sur le téléviseur.

- 1 Appuyez sur (↑/↓) pour sélectionner la chaîne que vous voulez supprimer ou déplacer à une autre position.

Si vous connaissez le numéro du canal (fréquence)

Appuyez sur les touches numériques pour entrer le numéro de programme à trois chiffres du canal de diffusion de votre choix.

- 2 Supprimez ou modifiez l'ordre des chaînes numériques comme suit :

Pour supprimer une chaîne numérique

Appuyez sur (+). Un message qui confirme si la chaîne numérique sélectionnée doit être supprimée apparaît. Appuyez sur (↵) pour sélectionner « Oui », puis appuyez sur (+).

Pour modifier l'ordre des chaînes numériques

Appuyez sur (↵), puis appuyez sur (↑/↓) pour sélectionner la nouvelle position de la chaîne et appuyez sur (↵). Répétez la procédure décrite aux étapes 1 et 2 pour déplacer d'autres chaînes le cas échéant.

- 3 Appuyez sur RETURN.

Réglage TNT manuel

Permet de régler manuellement les chaînes numériques.

- 1 Appuyez sur les touches numériques pour sélectionner le numéro de chaîne que vous souhaitez régler manuellement, puis appuyez sur (↑/↓) pour régler la chaîne.

- 2 Lorsque les chaînes disponibles sont trouvées, appuyez sur ⇄ pour sélectionner la chaîne que vous souhaitez mémoriser, puis appuyez sur (+).
 - 3 Appuyez sur ⇄ pour sélectionner le numéro de programme où vous souhaitez mémoriser la nouvelle chaîne, puis appuyez sur (+).
- Répétez la procédure ci-dessus pour régler manuellement d'autres chaînes.

Installation TNT

Permet d'afficher le menu « Installation TNT ».

Réglage sous-titre*

Permet d'afficher des sous-titres numériques sur l'écran.

Lorsque « Mal-entendant » est sélectionné, certaines aides visuelles peuvent aussi s'afficher avec les sous-titres (si les chaînes de télévision diffusent ces informations).

Langue sous-titre*

Permet de sélectionner la langue d'affichage des sous-titres.

Langue bande son*

Permet de sélectionner la langue utilisée pour un programme. Certaines chaînes numériques peuvent diffuser plusieurs langues audio pour un programme.

Type audio*

Augmente le niveau du son lorsque « Mal-entendant » est sélectionné.

Verrouillage parental*

Permet de définir une restriction d'âge pour les programmes. Tout programme qui dépasse la restriction d'âge ne peut être visualisé qu'après avoir entré correctement un code numéro d'identification personnel.

- 1 Appuyez sur les touches numériques pour entrer votre code numéro d'identification personnel actuel.
Si vous n'avez pas encore spécifié un numéro d'identification personnel, un écran d'introduction de code s'affiche. Suivez les instructions de « Code PIN » ci-dessous.
- 2 Appuyez sur ⇄ pour sélectionner la restriction d'âge ou « Aucun » (pour un accès non restreint), puis appuyez sur (+).
- 3 Appuyez sur RETURN.

Code PIN*

Permet de spécifier un code numéro d'identification personnel pour la première fois ou de modifier votre code numéro d'identification personnel.

- 1 Entrez un code numéro d'identification personnel comme suit :
 - Si vous avez déjà spécifié un code numéro d'identification personnel**
Appuyez sur les touches numériques pour entrer votre code numéro d'identification personnel actuel.
 - Si vous n'avez pas spécifié de code numéro d'identification personnel**
Appuyez sur les touches numériques pour entrer le code numéro d'identification personnel réglé en usine, 9999.
- 2 Appuyez sur les touches numériques pour entrer le nouveau code numéro d'identification personnel.
Un message apparaît afin de vous informer que le nouveau code numéro d'identification personnel a été accepté.
- 3 Appuyez sur RETURN.

Conseil

Le code numéro d'identification personnel 9999 est toujours accepté.

Configuration technique

Permet d'afficher le menu Configuration technique.

« MAJ.auto du service » : permet au téléviseur de détecter et de mémoriser les nouveaux services numériques lorsqu'ils deviennent disponibles.

« Télécharg. Logiciel » : permet au téléviseur de recevoir automatiquement des mises à jour du logiciel gratuites via votre antenne existante (lorsqu'elles sont publiées). Sony recommande que cette option soit toujours réglée sur « Oui ». Si vous ne souhaitez pas mettre votre logiciel à jour, réglez cette option sur « Non ».

« Info système » : permet d'afficher la version actuelle du logiciel et le niveau du signal.

« Fuseau horaire » : permet de sélectionner manuellement le fuseau horaire où vous vous trouvez, si ce n'est pas le même que le paramètre de fuseau horaire par défaut pour votre pays.

Réglage du module CA

Cette option vous permet d'accéder à un service de paiement à la séance une fois que vous aurez obtenu un module CAM (Conditional Access Module – module d'accès conditionnel) et une carte. Reportez-vous à la page 38 pour l'emplacement de la prise

 (PCMCIA).

* Il est possible que cette fonction ne soit pas disponible dans certains pays.

Raccordement d'un appareil optionnel

Vous pouvez raccorder une large gamme d'appareils optionnels à votre téléviseur. Les câbles de raccordement ne sont pas fournis.

Raccordement au téléviseur (côté)

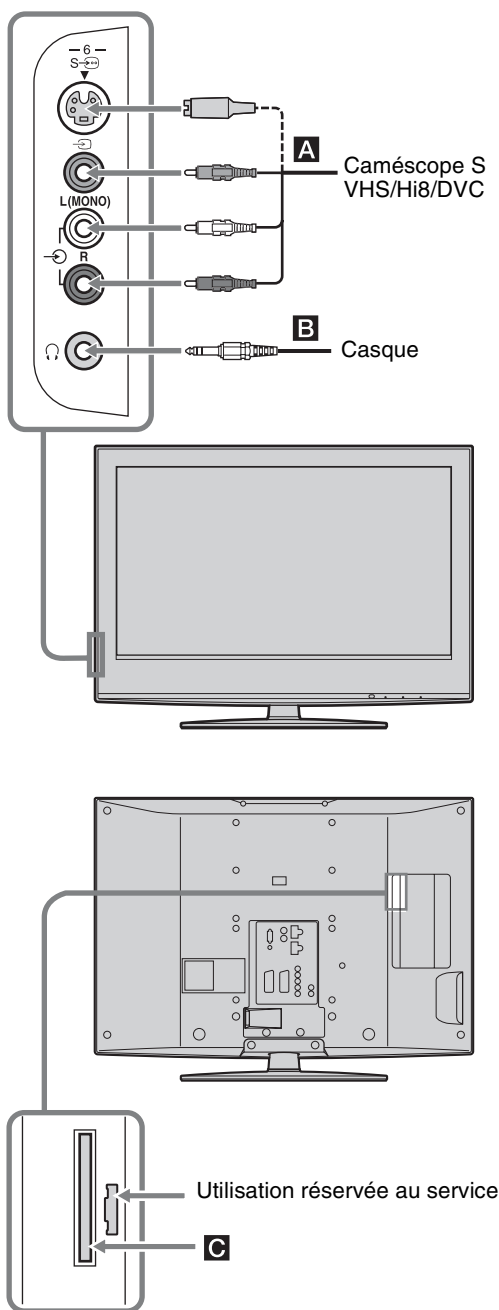

Pour raccorder	Faites ceci
Caméscope S VHS/Hi8/DVC A	Raccordez-le à la prise S vidéo S → 6 ou à la prise vidéo composite → 6 et aux prises audio L (MONO)/R → 6. Pour éviter le bruit d'image, ne raccordez pas en même temps le caméscope à la prise vidéo → 6 et à la prise S vidéo S → 6. Si vous utilisez un appareil mono, raccordez-le à la prise L → 6.
Casque B	Raccordez-le à la prise H pour écouter le son du téléviseur avec le casque.
Module CAM (Conditional Access Module – module d'accès conditionnel) C	Pour utiliser des services de paiement à la séance. Reportez-vous au mode d'emploi accompagnant votre module CAM pour plus de détails. Pour utiliser un module CAM, retirez le couvercle en caoutchouc de la fente CAM. Mettez le téléviseur hors tension avant d'insérer votre module CAM dans la fente CAM. Lorsque vous n'utilisez pas le module CAM, nous vous recommandons de remettre en place le couvercle sur la fente CAM.

Remarque

La fonction CAM n'est pas prise en charge dans tous les pays. Vérifiez auprès de votre revendeur agréé.

Raccordement au téléviseur (arrière)

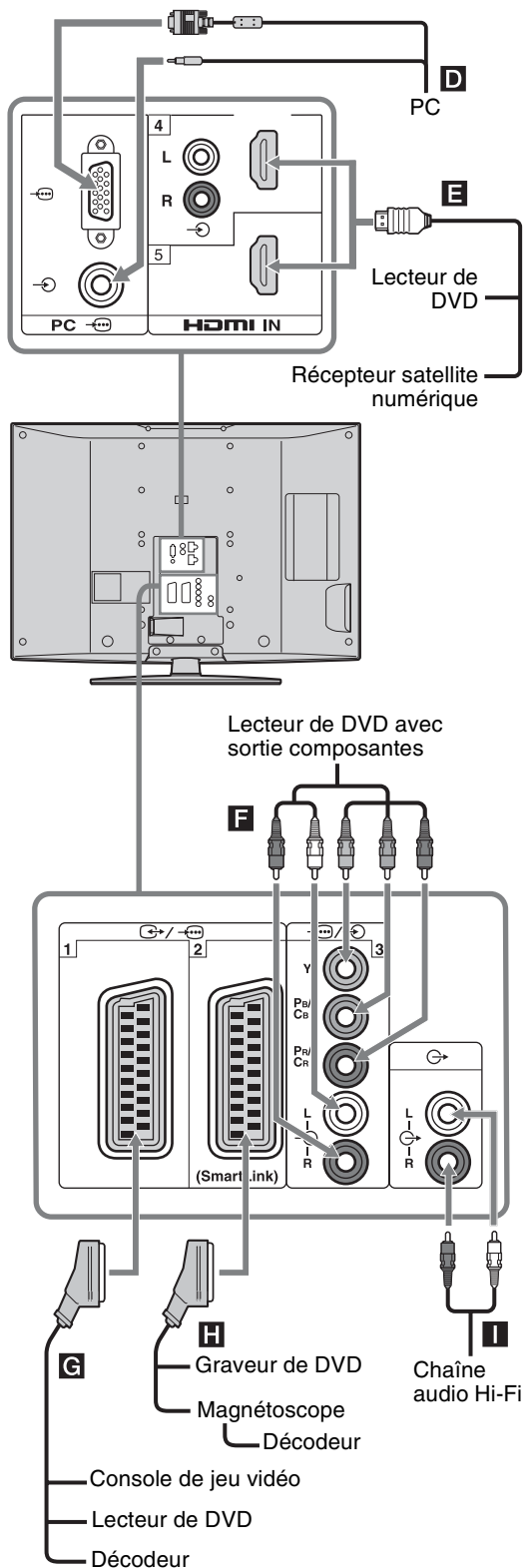

Pour raccorder Faites ceci

PC **D** Raccordez-le aux prises PC / . Il est recommandé d'utiliser un câble d'ordinateur avec ferrites.

Récepteur satellite numérique ou lecteur de DVD **E** Raccordez-le à la prise HDMI IN 4 ou 5 si l'appareil comporte une prise HDMI. Les signaux vidéo et audio numériques proviennent de l'appareil. Si l'appareil possède une prise DVI, raccordez la prise DVI à la prise HDMI IN 4 par l'intermédiaire d'un adaptateur DVI - HDMI (non fourni) et raccordez les prises de sortie audio de l'appareil aux prises d'entrée audio HDMI IN 4.

Remarques

- Les prises HDMI ne prennent en charge que les entrées vidéo suivantes : 480i, 480p, 576i, 576p, 720p, 1080i et 1080p. Pour raccorder un ordinateur, utilisez la prise PC .
- Assurez-vous d'utiliser seulement un câble HDMI qui porte le logo HDMI.

Lecteur de DVD avec sortie composantes **F** Raccordez-le aux prises vidéo composantes et aux prises audio L/R / 3.

Console de jeu vidéo, lecteur de DVD ou décodeur **G** Raccordez-le à la prise Pétitel vidéo, lecteur de DVD ou décodeur 1. Lorsque vous raccordez le décodeur, le signal crypté du tuner du téléviseur est transmis au décodeur, puis le signal décrypté est reproduit par le décodeur.

Graveur de DVD ou magnétoscope **H** Raccordez-le à la prise Pétitel vidéo, lecteur de DVD ou décodeur 2. SmartLink établit une liaison directe entre le téléviseur et un magnétoscope/graveur de DVD.

Chaîne audio Hi-Fi **I** Raccordez-la aux prises de sortie audio pour écouter le son du téléviseur avec la chaîne audio Hi-Fi.

Utilisation du menu Tools en mode d'entrée PC (ordinateur)

Appuyez sur TOOLS pour afficher les options suivantes lors de la visualisation d'images transmises depuis l'ordinateur raccordé.

Options	Description
Fermer	Ferme le menu Tools.
Eco d'énergie	Reportez-vous à la page 29.
Mode d'affichage	Reportez-vous à la page 23.
Mode son	Reportez-vous à la page 25.
Réglage auto	Reportez-vous à la page 31.
Centrage horizontal	Reportez-vous à la page 31.
Centrage vertical	Reportez-vous à la page 31.
Réglage horloge auto (en mode analogique uniquement)	Vous permet de passer en mode numérique et d'obtenir l'heure.
Volume 	Règle le volume du casque.

Spécifications

Ecran

Puissance requise :

220–240 V CA, 50 Hz

Taille d'écran :

KDL-46W2000 :

46 pouces (Environ 116,8 cm, mesure en diagonale)

KDL-40W2000 :

40 pouces (Environ 101,6 cm, mesure en diagonale)

Résolution d'affichage :

1 920 points (horizontal) × 1 080 lignes (vertical)

Consommation électrique :

KDL-46W2000 : 225 W

KDL-40W2000 : 185 W

Consommation électrique en veille :

0,3 W

Dimensions (l × h × p) :

KDL-46W2000 :

Environ 1 120 × 805 × 334 mm (avec pied)

Environ 1 120 × 755 × 118 mm (sans pied)

KDL-40W2000 :

Environ 988 × 715 × 266 mm (avec pied)

Environ 988 × 665 × 105 mm (sans pied)

Poids :

KDL-46W2000 :

Environ 36,0 kg (avec pied)

Environ 30,0 kg (sans pied)

KDL-40W2000 :

Environ 27,5 kg (avec pied)

Environ 23,0 kg (sans pied)

Type d'affichage

Ecran à cristaux liquides (LCD)

Standard de télévision

Analogique : Selon le pays ou la région :

B/G/H, D/K, L, I

Numérique : DVB-T

Système couleur/vidéo

Analogique : PAL, SECAM

NTSC 3.58, 4.43 (Entrée vidéo uniquement)

Numérique : MPEG-2 MP@ML

Antenne

Borne 75 ohms externe pour antenne VHF/UHF

Canaux couverts

Analogique : VHF : E2–E12

UHF : E21–E69

CATV : S1–S20

HYPER : S21–S41

D/K : R1–R12, R21–R69

L : F2–F10, B–Q, F21–F69

I : UHF B21–B69

Numérique : VHF/UHF

Bornes

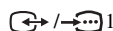

Connecteur Péritel à 21 broches (norme CENELEC) comprenant entrée audio et vidéo, entrée RVB et sortie audio et vidéo TV.

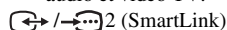

Connecteur Péritel à 21 broches (norme CENELEC) comprenant entrée audio et vidéo, entrée RVB, sortie audio et vidéo commutable et interface SmartLink.



Formats pris en charge : 1080i, 720p, 576p, 576i, 480p, 480i

Y : 1 Vc-c, 75 ohms, 0,3 V sync. négative

P_B/C_B : 0,7 Vc-c, 75 ohms

P_R/C_R : 0,7 Vc-c, 75 ohms



Entrée audio (prises phono)

500 mV eff.

Impédance : 47 kilo ohms

HDMI IN 4, 5

Vidéo : 1080p, 1080i, 720p, 576p, 576i, 480p, 480i

Audio : PCM linéaire deux canaux

32, 44,1 et 48 kHz, 16, 20 et 24 bits

Audio analogique (prises phono):

500 mV eff., Impédance 47 kilo ohms

(HDMI IN 4 seulement)

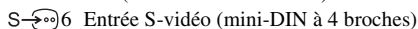

Entrée S-vidéo (mini-DIN à 4 broches)



Entrée vidéo (prise phono)



Entrée audio (prises phono)



Sortie audio (prises phono)



Entrée PC (D-sub 15 broches)

(reportez-vous à la page 42)

V : 0,7 Vc-c, 75 ohms, non sync sur Vert

B : 0,7 Vc-c, 75 ohms

R : 0,7 Vc-c, 75 ohms

HD : 1-5 Vc-c

VD : 1-5 Vc-c



Entrée audio PC (mini-fiche)



Prise de casque



Fente CAM (Conditional Access Module – module d'accès conditionnel)

Sortie son

10 W + 10 W

Accessoires fournis

Reportez-vous à la section « 1 : Vérification des accessoires » à la page 4.

Accessoires en option

- Support mural SU-WL51

La conception et les spécifications sont sujettes à modification sans préavis.

Tableau de référence des signaux d'entrée PC

Signaux	Horizontal (Pixel)	Vertical (Ligne)	Fréquence horizontale (kHz)	Fréquence verticale (Hz)	Norme
VGA	640	480	31,5	60	VGA
	640	480	37,5	75	VESA
	720	400	31,5	70	VGA-T
SVGA	800	600	37,9	60	Directives VESA
	800	600	46,9	75	VESA
XGA	1024	768	48,4	60	Directives VESA
	1024	768	56,5	70	VESA
	1024	768	60	75	VESA
WXGA	1280	768	47,4	60	VESA
	1280	768	47,8	60	VESA
	1360	768	47,7	60	VESA



- L'entrée PC de ce téléviseur ne prend pas en charge la synchronisation sur le Vert ni la synchronisation composite.
- L'entrée PC de ce téléviseur ne prend pas en charge les signaux entrelacés.
- Pour obtenir la meilleure qualité d'image, il est recommandé d'utiliser les signaux (en caractères gras) du tableau ci-dessus ayant une fréquence verticale de 60 Hz depuis un ordinateur. Sous Plug and Play, les signaux ayant une fréquence verticale de 60 Hz sont automatiquement sélectionnés.

Dépannage

Vérifiez si le témoin  (Veille) clignote en rouge.

S'il clignote





La fonction d'auto-diagnostic est activée.



- 1 Comptez le nombre de fois où le témoin  (Veille) clignote entre chaque pause de deux secondes.
Par exemple, le témoin clignote trois fois, puis il y a une pause de deux secondes, suivie par trois autres clignotements, etc.
- 2 Appuyez sur  du téléviseur (en haut) pour le mettre hors tension, débranchez le cordon d'alimentation secteur et indiquez à votre revendeur ou au centre de service après-vente Sony comment le témoin clignote (nombre de clignotements).

S'il ne clignote pas



- 1 Vérifiez les éléments des tableaux ci-dessous.
- 2 Si le problème persiste, confiez votre téléviseur à un technicien qualifié.

Image

Problème	Cause/Solution
Absence d'image (écran noir) et de son	<ul style="list-style-type: none">• Vérifiez le raccordement de l'antenne.• Raccordez le téléviseur au secteur et appuyez sur  du téléviseur (en haut).• Lorsque le témoin  (Veille) s'allume en rouge, appuyez sur .
Absence d'image ou d'informations de menu de l'appareil raccordé au connecteur Péritel	<ul style="list-style-type: none">• Vérifiez si l'appareil optionnel est sous tension et appuyez plusieurs fois sur /  jusqu'à ce que le symbole d'entrée correct apparaisse à l'écran.• Vérifiez le raccordement entre l'appareil optionnel et le téléviseur.
Image double ou fantôme	<ul style="list-style-type: none">• Vérifiez le raccordement de l'antenne et des câbles.• Vérifiez l'emplacement et l'orientation de l'antenne.
Seuls des parasites ou de la neige apparaissent à l'écran	<ul style="list-style-type: none">• Vérifiez si l'antenne est brisée ou pliée.• Vérifiez si l'antenne n'a pas atteint le terme de sa vie utile (trois à cinq ans pour une utilisation normale, un à deux ans au bord de la mer).
Image déformée (lignes pointillées ou rayures)	<ul style="list-style-type: none">• Eloignez le téléviseur des sources de parasites électriques notamment les voitures, les motos, les sèche-cheveux ou les appareils optiques.• Lorsque vous installez les appareils optionnels, laissez un espace entre ceux-ci et le téléviseur.• Vérifiez que l'antenne est raccordée à l'aide du câble coaxial fourni.• Eloignez le câble d'antenne des autres câbles.
L'image d'une chaîne s'accompagne de parasites	<ul style="list-style-type: none">• Sélectionnez « Mémorisation manuelle » dans le menu « Réglage analogique » et ajustez « AFT » (Automatic Fine Tuning – réglage fin automatique) pour obtenir la meilleure réception de l'image (page 33).
Quelques petits points noirs et/ou brillants à l'écran	<ul style="list-style-type: none">• L'image de l'écran est composée de pixels. La présence de petits points noirs et/ou brillants (pixels) à l'écran n'est pas le signe d'une défaillance.
Programmes affichés en noir et blanc	<ul style="list-style-type: none">• Sélectionnez « R à Z » dans le menu « Image » pour rétablir les niveaux réglés par défaut (page 23).

Problème	Cause/Solution
Aucune couleur ou couleur irrégulière lors de la visualisation d'un signal provenant des prises Y, P _B /C _B , P _R /C _R de 	<ul style="list-style-type: none"> • Vérifiez le raccordement des prises Y, P_B/C_B, P_R/C_R de . • Vérifiez que les prises Y, P_B/C_B, P_R/C_R de  sont solidement insérées dans leurs prises respectives.

Son

Problème	Cause/Solution
Pas de son, mais bonne image	<ul style="list-style-type: none"> • Appuyez sur  +/- ou  (Silencieux). • Vérifiez si l'option « Haut parleur » est bien réglée sur « Oui » dans le menu « Réglage » (page 30).
Son parasité	<ul style="list-style-type: none"> • Reportez-vous à Cause/Solution de « Image parasitée » à la page 43.

Chaînes

Problème	Cause/Solution
Impossible de sélectionner la chaîne souhaitée	<ul style="list-style-type: none"> • Passez entre les modes numérique et analogique et sélectionnez la chaîne numérique/analogique souhaitée.
Certaines chaînes sont absentes	<ul style="list-style-type: none"> • Chaîne uniquement cryptée/abonnement. Abonnez-vous au service de paiement à la séance. • La chaîne est utilisée uniquement pour des données (pas d'image ni de son). • Prenez contact avec la société de diffusion pour les détails concernant l'émission.
Les chaînes numériques ne s'affichent pas	<ul style="list-style-type: none"> • Prenez contact avec un installateur local pour savoir si les émissions numériques sont disponibles dans votre région. • Passez à une antenne ayant un gain supérieur.

Généralités

Problème	Cause/Solution
Le téléviseur s'éteint automatiquement (il passe en mode de veille)	<ul style="list-style-type: none"> • Vérifiez si la fonction « Arrêt tempo. » est activée ou confirmez le réglage « Durée » de « Marche tempo » (page 29). • En l'absence de signal et si vous n'appuyez sur aucune touche pendant 10 minutes en mode TV, le téléviseur passe automatiquement en mode de veille.
Le téléviseur s'allume automatiquement	<ul style="list-style-type: none"> • Vérifiez si la fonction « Marche tempo » est activée (page 29).
Certaines sources d'entrée ne peuvent pas être sélectionnées	<ul style="list-style-type: none"> • Sélectionnez « Présél. audio/vidéo » dans le menu « Réglage » et annulez la commande « Saut » de la source d'entrée (page 28).
La télécommande ne fonctionne pas	<ul style="list-style-type: none"> • Remplacez les piles.

Index

Chiffres

14:9 16
4:3 16
4:3 par défaut 27

A

AFT 33
Aigus 25
Alimentation (⏻) 14
Amélior. contraste avancé 24
Amplitude verticale 27
Antenne, raccordement 6
Arrêt tempo. 29
Auto 16:9 27

B

Balance 25
BBE 26

C

Capteur lumière 29
Casque
 Liaison haut-parleur 26
 raccordement 38
 Volume 17, 21, 40
Centrage horizontal 27, 31
Centrage vertical 27, 31
Chaînes
 réglage automatique 8
 Saut 34
 sélection 15
Code PIN 36
Configuration technique 37
Confirmer 34
Contraste 23
Correction du blanc 24
Correction du noir 24
Couleur naturelle 24
Couleurs 23

D

Décalage volume 25
Démarrage auto 28
Direct 1 chiffre 32

E

Eco d'énergie 29
Enregistrement Prog. 18
Entrées cibles
 écran 27
 image 23
 son 25
EPG (Digital Electronic Programme
Guide – guide électronique
numérique de programmes) 18
Espace colorimétrique 24

F

Fasttext 16
Filtre Audio 33
Format d'écran 16
Format écran 27, 31

G

Gamma 24
Gestion de l'alim. 31
Graves 25

H

Haut parleur 30

I

Informations sur le produit 30
Installation TNT 36

L

Langue 7, 28
Langue bande son 36
Langue sous-titre 36
Large+ 16
Liste de catégories 18
Liste de favoris 20
Liste des program. 19
Luminosité 23

M

Magnétoscope
 enregistrement 18
 raccordement 6
Marche tempo 29
Mémo TNT auto 35
Mémorisation auto
 chaînes analogiques et
 numériques 8
 chaînes analogiques
 uniquement 32
 chaînes numériques
 uniquement 35

Mémorisation manuelle 33
MENU 22
Menu Commande écran 27
Menu Image 23
Menu Réglage 28
Menu Réglage analogique 32
Menu Réglage TNT 35
Menu Réglages PC (ordinateur) 31
Menu Son 25
Mode d'affichage 23
Mode de l'image 23
Mode son 25

N

Netteté 24
Nom 33
Noms des chaînes 28, 32

O

Ordre des chaînes 32, 35

P

Pays 7
Phase 31
Piles dans la télécommande 4
Pixel 31
Plein 16
Présél. audio/vidéo 28
Prog manuelle 19

R

R à Z
 image 23
 paramètres PC 31
 son 25
R à Z total 30
Raccordement
 antenne/magnétoscope 6
 appareil optionnel 38

Rappel 19

Réduc.de bruit 24
Réduct. bruit MPEG 24
Régl. horloge 29
Réglage auto 31
Réglage des chaînes TNT 35
Réglage du module CA 37
Réglage horloge auto 17, 21, 40
Réglage sous-titre 36
Réglage TNT manuel 35
Réglages avancés 24
Réglages minuterie 29
Rétro-éclairage 23

S

S Vidéo auto 28
Saut 28, 34
Son stéréo 26
Sortie audio 30
Sortie AV2 29
Spécifications 41
Standard couleur 30
Surround 25

T

Table d'index des chaînes 16

Table d'index des signaux d'entrée

21

Teinte 23

Télécommande

capteur 14

insertion des piles 4

présentation 13

Télétexte 16

Témoin Image Off (☒) 14

Témoin Marche/Arrêt (I) 14

Témoin Minuterie (⌚) 14

Témoin Veille (⏻) 14

Temp. couleur 24

Tools 17, 21, 40

Type audio 36

V

Verrouillage parental 36

Volume auto. 25

Volume progressif 29

Z

Zone d'affichage 27

Zoom 16

Introduzione

Grazie per aver acquistato questo prodotto Sony. Prima di utilizzare l'apparecchio, leggere attentamente il presente manuale e conservarlo come riferimento futuro.

Avviso per la la funzione del televisore digitale

- Qualsiasi funzione relativa al televisore digitale (**DVB**) è disponibile soltanto nelle nazioni o aree in cui i segnali terrestri digitali DVB-T (MPEG2) vengono trasmessi. Verificare con il proprio rivenditore se è possibile ricevere un segnale DVB-T nella zona in cui si risiede.
- Anche se questo televisore è conforme alle specifiche DVB-T, la compatibilità con le future trasmissioni terrestri digitali DVB-T non può essere garantita.
- Alcune funzioni del televisore digitale potrebbero non essere disponibili in alcune nazioni.

Informazioni sui marchi

- **DVB** is a registered trademark of the DVB Project
- Prodotto con Licenza della BBE Sound, Inc. Su licenza della BBE Sound, Inc., patenti n: USP5510752 e n. 5736897. BBE e il simbolo BBE sono marchi di fabbrica della BBE Sound, Inc.
- TruSurround XT, SRS e  il simbolo è un marchio dei laboratori di SRS Labs, Inc. La tecnologia TruSurround XT è registrata su licenza di SRS Labs, Inc.
- HDMI, il logo HDMI e High-Definition Multimedia Interface sono marchi di fabbrica o marchi di fabbrica registrati di HDMI Licensing LLC.
- Le illustrazioni usate in questo manuale sono del KDL-40W2000 salvo indicazione contraria.



DICHIARAZIONE DI CONFORMITA' IN BASE ALL'ARTICOLO 2 PARAGRAFO B DEL D.M. 26.03.1992

Si dichiara che i TV mod. KDL-46W2000 e KDL-40W2000 sono stati assemblati in Spagna nel rispetto delle disposizioni di cui al D.M. 26.03.92 ed in particolare sono conformi alle prescrizioni dell'articolo 1 dello stesso D.M.

DICHIARAZIONE DI CONFORMITÀ

Si dichiara che gli apparecchi sono stati fabbricati in conformità all'Art. 2 Comma 1 del D.M. 28.08.95 n.548. Le prescrizioni alle frequenze sono quelle indicate nel paragrafo 3 dell'allegato A al D.M. 25.06.85 e nel paragrafo 3 dell'allegato 1 al D.M. 27.08.87 e precisamente:

BANDE DI FREQUENZA

1. Bande di frequenza:

Low VHF	E2 - C	Freq. da 48,25 a 82,25 MHz	Compreso Canale C
	S01 - S2	Freq. da 69,25 a 112,25 MHz	
	S3 - S10	Freq. da 119,25 a 168,25 MHz	
High VHF	E5 - E12	Freq. da 175,25 a 224,25 MHz	
	S11 - S20	Freq. da 231,25 a 294,25 MHz	
Hyperband	S21 - S36	Freq. da 303,25 a 423,25 MHz	
	S37 - S41	Freq. da 431,25 a 463,25 MHz	
UHF	E21- E69	Freq. da 471,25 a 855,25 MHz	

2. Frequenza intermedia: Multi - Standard FI-Video: 38,9 MHz
FI-Audio I: 33,4 MHz
FI-Audio II: 33,16 MHz

3. Oscillatore locale: Frequenza oscillatore locale superiore a quella del segnale.

Indice

Guida di avvio

4

Informazioni di sicurezza.....	9
Precauzioni	12
Descrizione del telecomando.....	13
Descrizione dei tasti e degli indicatori del televisore.....	14

Visione dei programmi

Visione dei programmi	15
Controllo della Guida digitale elettronica dei programmi (EPG) DVB	18
Utilizzo dell'elenco Preferiti DVB	20
Visualizzazione di immagini da un apparecchio collegato	21

Uso delle funzioni MENU

Navigazione nei menu.....	22
Menu Immagine	23
Menu Suono.....	25
Menu Controllo Schermo	27
Menu Impostazione.....	28
Menu Impostazioni PC.....	31
Menu Impostazione Analogica (soltanto la modalità analogica)	32
Menu Impostazione Digitale DVB	35

Uso di apparecchi opzionali

Collegamento di apparecchi opzionali	37
--	----

Altre informazioni

Caratteristiche tecniche.....	40
Guida alla risoluzione dei problemi	42
Indice analitico	44

DVB : soltanto per i canali digitali

Guida di avvio

1: Verifica degli accessori

Telecomando RM-ED008 (1)

Pile formato AA (tipo R6) (2)

Cavo di alimentazione (tipo C-6) (1)



Cavo coassiale (1)



Fermacavo (1)

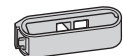

Cinghia di supporto (1) e viti (2)

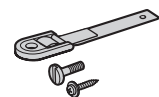

Supporto (1) e viti (4)

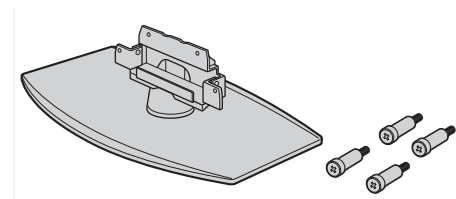

Per inserire le pile nel telecomando

Spingere facendo scorrere per aprire

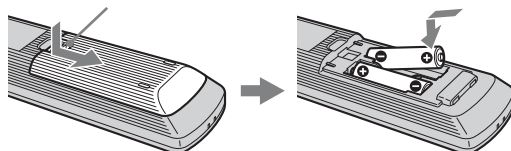

Note

- Inserire le pile rispettando la polarità corretta.
- Non utilizzare tipi di pila diversi o pile usate insieme a pile nuove.
- Smaltire le batterie in modo ecologico. In alcune regioni potrebbero essere in vigore normative per lo smaltimento delle pile. Contattare le autorità locali.
- Maneggiare il telecomando con cura, evitando di farlo cadere, calpestarlo o versarvi sopra liquidi di alcun tipo.
- Non collocare il telecomando in prossimità di fonti di calore, né in luoghi soggetti alla luce solare diretta o in stanze umide.

2: Applicazione del supporto

1

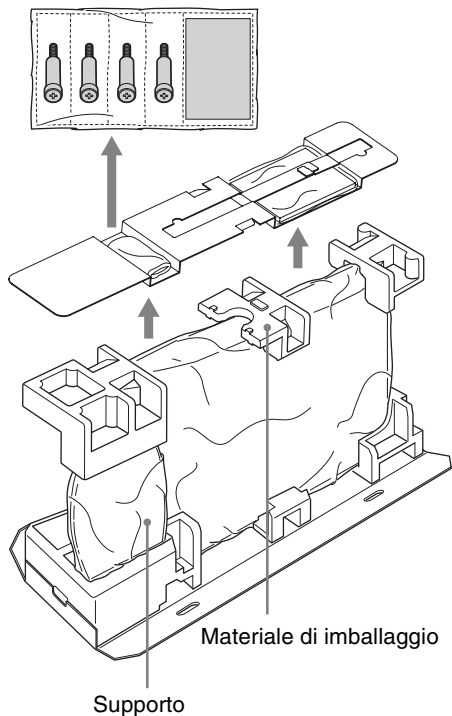

2

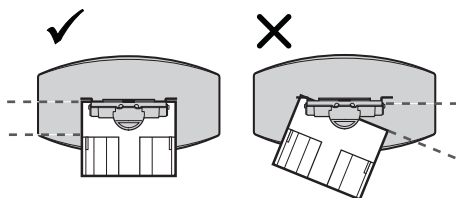
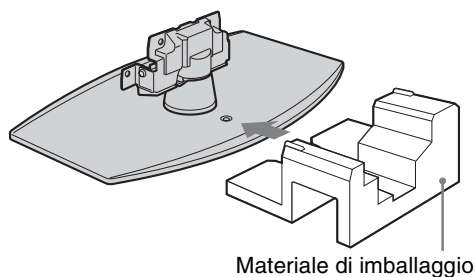

3

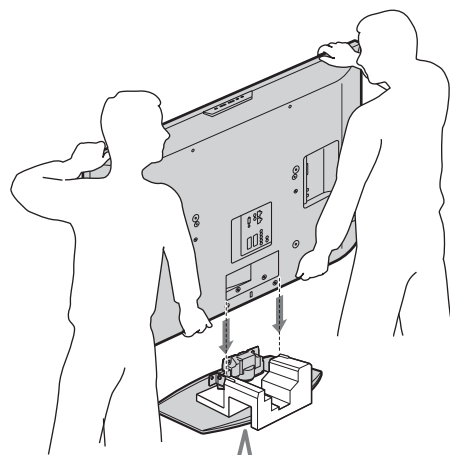

4

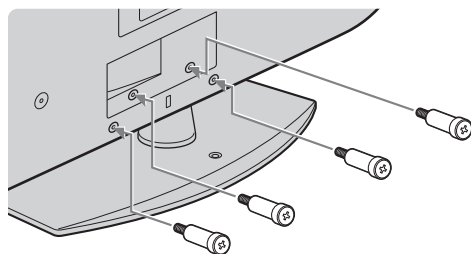

- 1 Estrarre il supporto, le viti e il materiale di imballaggio per cominciare l'installazione del supporto.
- 2 Disporre il materiale di imballaggio come è mostrato.
- 3 Mettere il televisore direttamente sul supporto.
Dopo aver messo il televisore sul supporto, rimuovere il materiale di imballaggio dal supporto.
- 4 Fissare il televisore al supporto utilizzando le viti in dotazione.

Note

- Questo televisore è molto pesante, perciò due o più persone devono mettere il televisore sul supporto.
- Se si utilizza un cacciavite elettrico, impostare la coppia di serraggio a circa 1.5 N·m (15 kgf·cm).

3: Collegamento dell'antenna/del videoregistratore

Collegamento soltanto di un'antenna

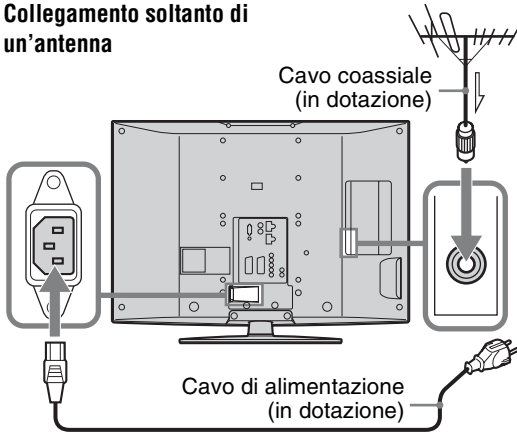

Collegamento di un'antenna e un videoregistratore

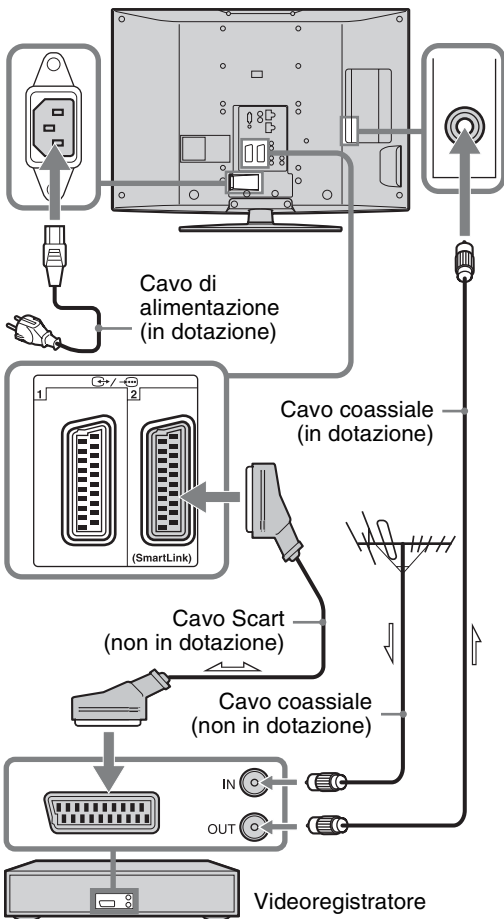

4: Fissaggio antirovesciamento

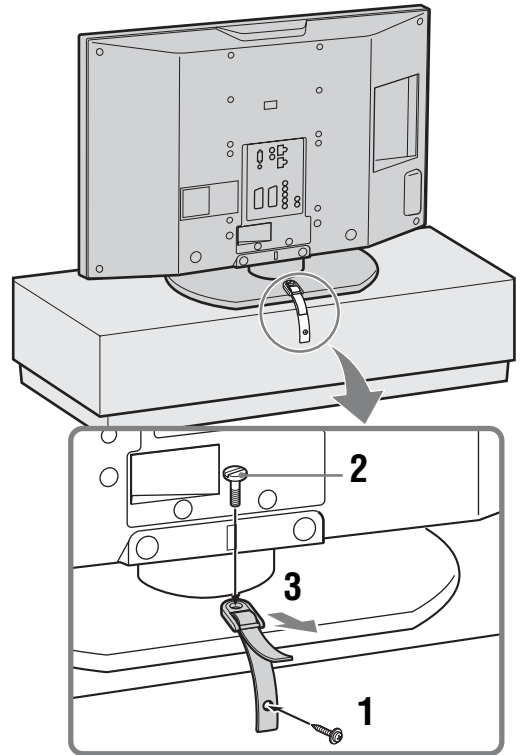

5: Raggruppamento dei cavi

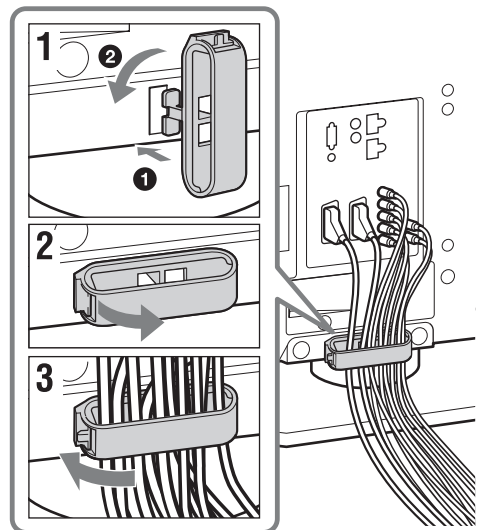



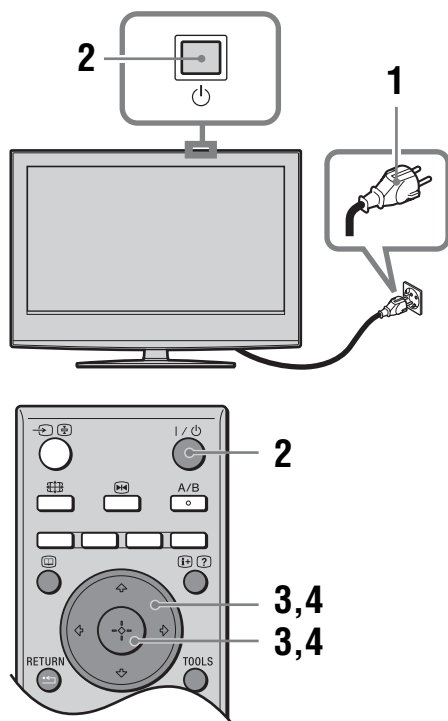



6: Selezione della lingua e della nazione/regione





1 Collegare il televisore alla presa di corrente (220-240 V CA, 50Hz).

2 Premere  sul televisore (lato superiore).
Alla prima accensione del televisore, viene visualizzato il menu Language (Lingua) sullo schermo.

Quando il televisore è in modalità di attesa (l'indicatore  (attesa) del televisore (parte anteriore) è rosso), per accendere il televisore premere  sul telecomando.

3 Premere /// per selezionare la lingua visualizzata sulle schermate del menu, quindi premere .



4 Premere / per selezionare la nazione o la regione nella quale il televisore verrà utilizzato, quindi premere .



Se la nazione o la regione in cui si desidera utilizzare il televisore non sono riportate nell'elenco, selezionare “-” invece di una nazione/regione.

Sullo schermo si visualizza il messaggio che conferma l'avvio della sintonia automatica del televisore, quindi passare a “7: Sintonia automatica del televisore”.

7: Sintonia automatica del televisore

Ora il televisore cerca e salva tutti i canali televisivi disponibili.

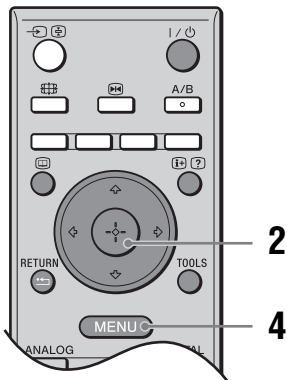

1 Prima di iniziare la sintonia automatica del televisore, inserire un nastro preregistrato nel videoregistratore collegato al televisore (pagina 6) ed avviare la riproduzione.

Il canale video viene individuato e memorizzato sul televisore durante la sintonia automatica. Se nessun videoregistratore è collegato al televisore, questa procedura non è necessaria. Passare al punto 2.

2 Premere \leftarrow/\rightarrow per selezionare "OK", quindi premere \oplus .

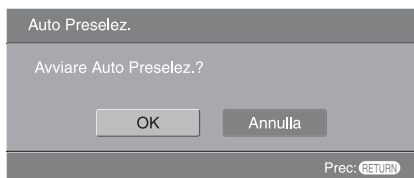

Il televisore inizia a cercare tutti i canali digitali disponibili e in seguito tutti i canali analogici disponibili. Questa operazione potrebbe richiedere un po' di tempo; si consiglia pertanto di avere pazienza e di non premere alcun tasto del televisore o del telecomando.

Se si visualizza un messaggio che chiede di verificare il collegamento dell'antenna

Non è stato rilevato alcun canale digitale né analogico. Verificare il collegamento dell'antenna e premere \oplus per avviare di nuovo la sintonia automatica.

3 Quando sullo schermo appare il menu Ordinamento Programmi, seguire i punti di "Ordin. Progr." (pagina 32).

Se non si modifica l'ordine in cui i canali analogici vengono salvati sul televisore, passare al punto 4.

4 Premere MENU per uscire.

A questo punto, sul televisore sono stati sintonizzati tutti i canali disponibili.

Nota

Quando non è possibile ricevere un canale televisivo digitale o quando al punto 4 di "6: Selezione della lingua e della nazione/regione" si seleziona una regione in cui non ci sono le trasmissioni digitali, l'ora deve essere impostata da "Impostaz. ora" nel menu "Impostazione" (pagina 29) dopo aver eseguito il punto 4.

Informazioni di sicurezza

Cavo di alimentazione

- Attenersi alle seguenti istruzioni per evitare di danneggiare il cavo di alimentazione.

Se il cavo di alimentazione viene danneggiato, è possibile che si verifichino incendi o che vengano generate scosse elettriche.

- Prima di spostare il televisore, scollegare il cavo di alimentazione.
 - Quando si scollega il cavo di alimentazione, iniziare dalla presa di rete.
 - Per scollegare il cavo di alimentazione, assicurarsi di afferrarlo dalla spina. Non tirare il cavo di alimentazione stesso.
 - Non sottoporre a pressione, piegare o attorcigliare eccessivamente il cavo di alimentazione. I fili interni potrebbero scoprirsi o danneggiarsi.
 - Non modificare il cavo di alimentazione.
 - Non collocare oggetti pesanti sul cavo di alimentazione
 - Tenere il cavo di alimentazione lontano da fonti di calore.
- Se il cavo di alimentazione viene danneggiato, interromperne l'uso e richiederne uno in sostituzione presso il proprio rivenditore o un centro di assistenza Sony.
 - Non utilizzare il cavo di alimentazione fornito su altri apparecchi.
 - Utilizzare soltanto il cavo di alimentazione originale Sony e non di altre marche.

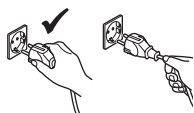
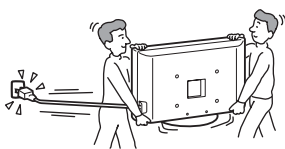

Presa di rete

- Il cavo di alimentazione del televisore, è dotato di spina con messa a terra a filo triplo che deve essere collegata a una presa di rete con messa a terra di protezione.
- Non utilizzare una presa di rete inadeguata alla spina in uso. Inserire completamente la spina nella presa di rete. Un inserimento non corretto potrebbe provocare scintille e quindi un incendio. Per la sostituzione delle prese, rivolgersi ad un elettricista.



Pulizia della spina del cavo di alimentazione

Scollegare e pulire regolarmente la spina del cavo di alimentazione. Se la spina è ricoperta di polvere ed è esposta a umidità, l'isolamento potrebbe deteriorarsi e provocare un incendio.



Sovraccarichi

Il televisore è stato progettato per essere utilizzato esclusivamente con alimentazione da 220–240 V CA. Per evitare il rischio di incendi o scosse elettriche, non collegare un numero eccessivo di apparecchi alla stessa presa di corrente.

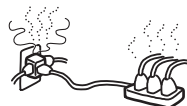

Periodi di inutilizzo

- Qualora si preveda di non utilizzare il televisore per un lungo periodo di tempo, esso dovrà essere scollegato dalla presa di rete per motivi ambientali e di sicurezza.
- Anche se spento, il televisore non è scollegato dalla rete elettrica. Per scollegare completamente il televisore, estrarre la spina dalla presa di rete. Alcuni televisori potrebbero comunque disporre di funzioni che per operare correttamente richiedono di lasciare il televisore in standby. Le istruzioni del presente manuale indicano in quali casi questa eccezione è applicabile.



Trasporto

- Prima di trasportare il televisore, scollegare tutti i cavi.
- Per trasportare i televisori di grandi dimensioni sono necessarie due o più persone.
- Se il televisore viene trasportato a mano, sollevarlo come illustrato a destra. Durante il sollevamento del televisore o lo spostamento del pannello del televisore, sorreggerlo saldamente dal fondo. Diversamente, il televisore potrebbe cadere e danneggiarsi o provocare gravi ferite.
- Durante il trasporto, non sottoporre il televisore a urti o vibrazioni eccessive, poiché potrebbe cadere e danneggiarsi o causare gravi ferite.
- Se il televisore cade o viene danneggiato, farlo controllare immediatamente da personale di assistenza qualificato.
- Nel caso in cui si renda necessario trasportare il televisore per farlo riparare o per spostarlo, richiederlo sempre nell'imballaggio originale.

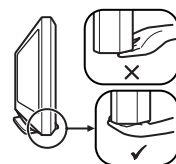
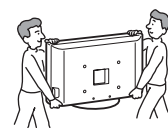

Collocazione

- Il televisore deve essere installato in prossimità di una presa di rete facilmente accessibile.
- Collocare il televisore su una superficie piana e stabile. Non appendere oggetti sul televisore. In caso contrario, il televisore può cadere dal supporto causando danni o lesioni gravi.
- Non installare il televisore in luoghi soggetti a temperature estremamente elevate, ad esempio alla luce solare diretta, in prossimità di radiatori o di ventole di riscaldamento. Se esposto a temperature estremamente elevate, il televisore potrebbe surriscaldarsi causando la deformazione del rivestimento o problemi di funzionamento.



Continua

- Non installare il televisore in luoghi direttamente esposti all'aria condizionata. Qualora il televisore venga installato in tali luoghi, può verificarsi la formazione di condensa al suo interno con conseguenti malfunzionamenti.
- Non collocare il televisore in luoghi caldi, umidi o eccessivamente polverosi.
- Non installare il televisore in ambienti in cui possano entrare insetti.
- Non installare il televisore in luoghi che potrebbero essere soggetti a vibrazioni meccaniche.
- Non installare il televisore in luoghi in cui potrebbe sporgere, come per esempio sopra o dietro una colonna, o in luoghi in cui qualcuno potrebbe sbattervi la testa. In caso contrario, il televisore potrebbe provocare lesioni.
- Impedire ai bambini di salire sul televisore.
- Se il televisore viene utilizzato in prossimità del mare, la salsedine potrebbe corrodere le parti metalliche, causando danni interni o incendi.



Ventilazione

- Non coprire i fori di ventilazione o inserire oggetti nel mobile, poiché si potrebbero verificare surriscaldamenti e incendi.
- In caso di ventilazione non adeguata, all'interno del televisore potrebbero accumularsi polvere e sporcizia. Per ottenere una ventilazione adeguata, attenersi a quanto riportato di seguito:
 - Non installare il televisore girato all'indietro o lateralmente.
 - Non installare il televisore in posizione capovolta.
 - Non installare il televisore su uno scaffale o dentro un armadio.
 - Non posizionare il televisore su tappeti o letti.
 - Non coprire il televisore con tessuti o oggetti, come ad esempio tende, giornali e simili.
- Lasciare un po' di spazio intorno al televisore, come illustrato di seguito. Diversamente, è possibile che la corretta circolazione dell'aria venga impedita, causando surriscaldamenti che potrebbero provocare incendi o danni al televisore.



Installato sul supporto

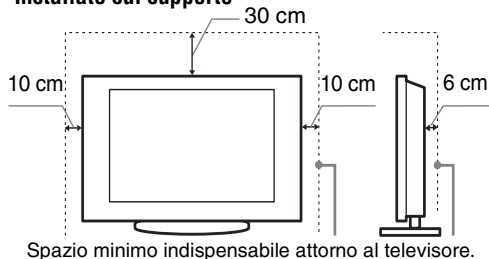

- Non installare il televisore come illustrato di seguito:

Circolazione dell'aria bloccata.

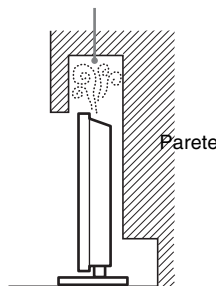

Circolazione dell'aria bloccata.

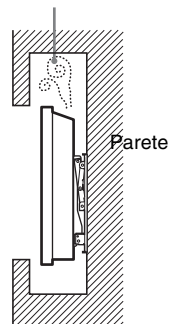

Accessori opzionali

Se il televisore viene installato utilizzando un supporto o una staffa di montaggio a parete, osservare le seguenti indicazioni. In caso contrario, il televisore potrebbe cadere e provocare lesioni gravi.



- Per motivi di sicurezza, si raccomanda di utilizzare esclusivamente accessori Sony:
 - Staffa per l'installazione a parete SU-WL51
- Si raccomanda vivamente l'utilizzo della staffa originale Sony per l'installazione a parete del televisore, al fine di consentire un'adeguata circolazione dell'aria ed evitare l'accumulo di polvere sul televisore stesso.
- Qualora si desideri installare il televisore a parete, rivolgersi a personale qualificato. Un'installazione non corretta può compromettere la sicurezza dell'apparecchio.
- Durante l'installazione del televisore, assicurarlo opportunamente, attenendosi alle istruzioni fornite in dotazione al supporto.
- Assicurarsi di applicare le staffe fornite con il supporto.

Cablaggio

- Per motivi di sicurezza, scollegare il cavo di alimentazione, prima di effettuare i vari collegamenti.
- Prestare attenzione a non inciampare nei cavi, onde evitare di danneggiare il televisore.

Ambienti medici

Non collocare il televisore in luoghi in cui sono in uso apparecchiature mediche, poiché potrebbe causare cattivi funzionamenti alle apparecchiature stesse.



Installato a parete

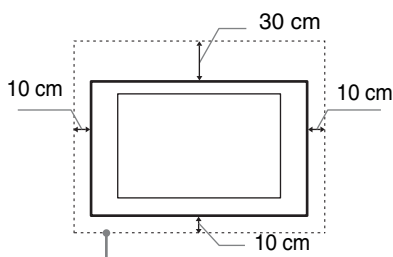

Uso in ambienti esterni

- Non installare il televisore in ambienti esterni. L'esposizione del televisore alla pioggia può determinare un incendio o generare scosse elettriche.
- L'esposizione del televisore alla luce solare diretta può provocarne il surriscaldamento e danneggiarlo.

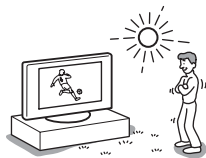

Veicoli e imbarcazioni

- Non installare il televisore all'interno di veicoli, poiché il movimento potrebbe farlo cadere provocando lesioni.
- Non installare il televisore su alcun tipo di imbarcazione, altrimenti potrebbero verificarsi incendi o danni al televisore stesso.

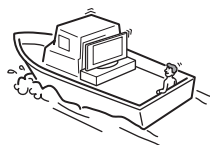
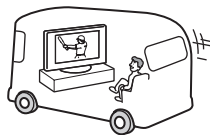

Acqua e umidità

- Non utilizzare il televisore in prossimità di acqua, ad esempio vicino a vasche o docce. Inoltre, non esporlo a pioggia, umidità o fumo, in quanto si potrebbero verificare incendi o generare scosse elettriche.
- Non toccare il cavo di alimentazione o il televisore con le mani bagnate, onde evitare scosse elettriche o danni al televisore.



Umidità e oggetti infiammabili

- Non posizionare oggetti sopra al televisore. Non esporre il televisore a sgocciolamento o spruzzi e non posizionarvi sopra oggetti contenenti liquidi, come per esempio vasi.
- Per ovviare al rischio di incendio, tenere lontani dal televisore eventuali oggetti infiammabili o fiamme libere (es. candele).
- Se all'interno del televisore dovessero penetrare sostanze liquide o oggetti solidi, non utilizzarlo onde evitare scosse elettriche o danni al televisore. Rivolgersi immediatamente a personale di assistenza qualificato.

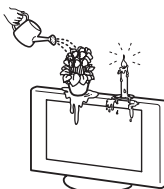

Temporali con fulmini

Per motivi di sicurezza, durante i temporali non toccare il televisore, il cavo di alimentazione o il cavo dell'antenna.



Rottura di componenti

- Non tirare oggetti contro il televisore. Il vetro dello schermo potrebbe rompersi a causa dell'impatto e provocare lesioni gravi.
- Se la superficie del televisore si rompe, non toccarla finché non è stato scollegato il cavo di alimentazione. In caso contrario, potrebbero generarsi scosse elettriche.



Riparazioni

All'interno del televisore sono presenti alte tensioni pericolose. Non aprire l'apparecchio. Per le riparazioni, rivolgersi esclusivamente a personale di assistenza qualificato.



Piccoli accessori montabili e smontabili

Tenere gli accessori di piccole dimensioni lontano dalla portata dei bambini.

Precauzioni

Visione del televisore

- Per una visione confortevole dei programmi televisivi, la posizione consigliata è ad una distanza dal televisore pari a 4-7 volte la lunghezza verticale dello schermo.
- Per la visione di immagini chiare, non esporre lo schermo a fonti di illuminazione o luce solare dirette. Se possibile, per l'illuminazione utilizzare farette installati al soffitto e rivolti verso il pavimento.
- Si consiglia la visione del televisore in condizioni di luce adatta, in quanto condizioni di luce scarsa o periodi prolungati danneggiano la vista.

Regolazione del volume

- Regolare il volume in modo da non disturbare le persone circostanti, specialmente durante le ore notturne. A tale scopo, si consiglia di chiudere le finestre o utilizzare le cuffie.
- Onde evitare danni all'udito, durante l'uso delle cuffie regolare il volume a livelli moderati.

Schermo LCD

- Per quanto lo schermo LCD sia realizzato con tecnologia ad alta precisione e disponga del 99,99% o oltre di pixel operativi, potranno comparire ripetutamente punti neri o luminosi (rossi, blu o verdi) sullo schermo. Ciò costituisce una caratteristica di fabbricazione dello schermo LCD e non è un problema di funzionamento.
- Non premere o graffiare lo schermo anteriore, né collocare oggetti sul televisore, onde evitare l'eventuale deformazione delle immagini o il danneggiamento dello schermo LCD.
- Se il televisore viene utilizzato in un luogo freddo, le immagini potrebbero risultare distorte o più scure del normale. Non si tratta di un problema di funzionamento, bensì di un fenomeno che scompare con l'aumento della temperatura.
- Se vengono visualizzati fermi immagine in modo continuo e prolungato, è possibile che si presenti un'immagine residua. Tale immagine scompare dopo alcuni istanti.
- Durante l'uso del televisore, lo schermo e il rivestimento si scaldano. Non si tratta di un problema di funzionamento.
- Lo schermo LCD contiene piccole quantità di cristalli liquidi e mercurio. Anche il tubo a fluorescenza utilizzato nel televisore contiene mercurio. Per lo smaltimento attenersi ai regolamenti e alle normative locali.

Cura e pulizia della superficie dello schermo e del rivestimento

Prima di procedere alla pulizia del televisore, verificare di avere disinserito il cavo di alimentazione dalla presa di rete. Per evitare il degradamento del materiale o del rivestimento dello schermo, prendere le seguenti precauzioni.

- Non esercitare pressione sullo schermo, né graffiarlo con oggetti duri o gettarvi alcunché contro. Diversamente, lo schermo potrebbe subire danni.
- Dopo avere utilizzato il televisore in modo continuo per un periodo di tempo prolungato, non toccare lo schermo in quanto emana calore.
- Si consiglia di evitare, per quanto possibile, di toccare la superficie dello schermo.

- Per rimuovere la polvere dalla superficie dello schermo e dal rivestimento, utilizzare un panno morbido e procedere con delicatezza. Se la polvere persiste, utilizzare un panno morbido leggermente inumidito con una soluzione detergente neutra diluita.
- Non utilizzare spugnette abrasive, detergenti alcalini o acidi, polveri abrasive o solventi volatili quali alcool, benzene, diluenti o insetticidi. L'uso di tali materiali o il contatto prolungato con gomma o materiali vinilici potrebbero danneggiare la superficie dello schermo e il materiale del rivestimento del televisore.
- Con il passare del tempo, è possibile che nelle prese di ventilazione si accumulino polvere. Per garantire una ventilazione adeguata, si consiglia di rimuovere la polvere periodicamente (una volta al mese) utilizzando un aspirapolvere.
- Se è necessario regolare l'angolazione del televisore, tenere ferma la base con la mano onde evitare che il televisore si stacchi dalla base. Prestare attenzione a non schiacciarsi le dita tra il televisore e il supporto.

Apparecchiature opzionali

- Non installare componenti opzionali eccessivamente vicino all'apparecchio. Mantenere tali componenti ad almeno 30 cm di distanza. Se un videoregistratore viene installato di fronte o accanto al televisore, è possibile che l'immagine risulti distorta.
- Qualora il televisore venisse posizionato nelle immediate vicinanze di apparecchiature che emettono radiazioni elettromagnetiche, si potrebbero verificare distorsioni dell'immagine e/o disturbi dell'audio.

Smaltimento del televisore

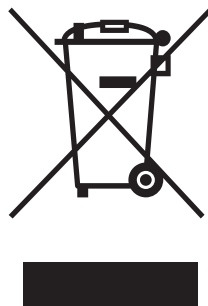

Trattamento del dispositivo elettrico od elettronico a fine vita (applicabile in tutti i paesi dell'Unione Europea e in altri paesi europei con sistema di raccolta differenziata)

Questo simbolo sul prodotto o sulla confezione indica che il prodotto non deve essere considerato come un normale rifiuto domestico, ma deve invece essere consegnato ad un punto di

raccolta appropriato per il riciclo di apparecchi elettrici ed elettronici. Assicurandovi che questo prodotto sia smaltito correttamente, voi contribuirete a prevenire potenziali conseguenze negative per l'ambiente e per la salute che potrebbero altrimenti essere causate dal suo smaltimento inadeguato. Il riciclaggio dei materiali aiuta a conservare le risorse naturali. Per informazioni più dettagliate circa il riciclaggio di questo prodotto, potete contattare l'ufficio comunale, il servizio locale di smaltimento rifiuti oppure il negozio dove l'avete acquistato.

Descrizione del telecomando

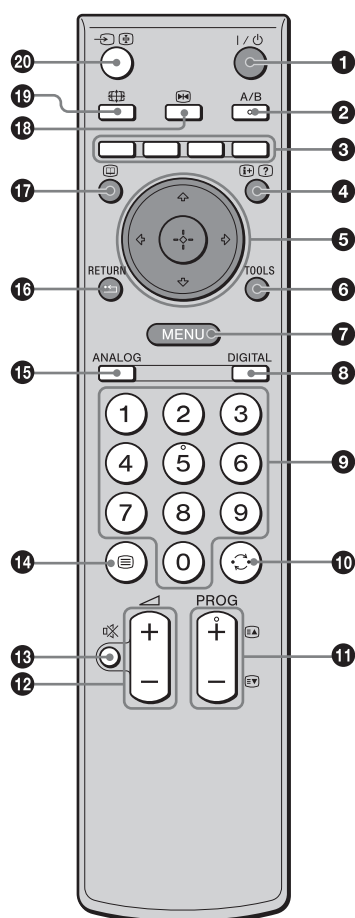

- 1** I/⏻ – **Attesa TV**
Spegne temporaneamente il televisore e lo riaccende dalla modalità di attesa.
- 2** A/B – **Doppio Audio (pagina 26)**
- 3** **Tasti colorati**
 - In modalità digitale (pagina 18, 20): Consentono di selezionare le opzioni in fondo ai menu digitali Preferiti ed EPG.
 - In modalità televideo (pagina 16): Sono utilizzati per Fastext.
- 4** ⏪/? – **Visualizzazione Info / Televideo**
 - In modalità digitale: Consente di visualizzare brevi dettagli del programma che si sta guardando attualmente.
 - In modalità analogica: Consente di visualizzare informazioni quali il numero del canale attuale e il formato dello schermo.
 - In modalità televideo: Consente di visualizzare le informazioni nascoste (es. risposte dei quiz).
- 5** ⏩/⏪/⏩/⏪/⏩/⏪ (pagina 15, 22)
- 6** **TOOLS (pagina 17, 21, 39)**
Consente di accedere a varie opzioni per la visione e di modificare/eseguire le regolazioni secondo la sorgente e il formato dello schermo.
- 7** **MENU (pagina 22)**
- 8** **DIGITAL – Modalità digitale (pagina 15)**
- 9** **Tasti numerici**
 - In modalità TV: Seleziona i canali. Per i canali con numero da 10 in su, immettere la seconda o terza cifra entro due secondi.
 - In modalità televideo: Consentono di digitare le tre cifre del numero di pagina da selezionare.
- 10** ⏮ – **Canale precedente**
Torna al canale precedente guardato (per più di cinque secondi).
- 11** **PROG +/- (pagina 15)**
 - In modalità TV: Consente di selezionare il canale successivo (+) o precedente (-).
 - In modalità televideo: Consente di selezionare la pagina successiva (+) o precedente (-).
- 12** ⏴ +/- – **Volume**
- 13** ⏴ – **Silenziamento (pagina 15)**
- 14** ⏴ – **Televideo (pagina 16)**
- 15** **ANALOG – Modalità analogica (pagina 15)**
- 16** ⏴ / RETURN
Ritorna alla schermata precedente di qualsiasi menu visualizzato.
- 17** ⏴ – **EPG (Guida digitale elettronica dei programmi) (pagina 18)**
- 18** ⏴ – **Immagine Ferma (pagina 16)**
Ferma l'immagine sul televisore.
- 19** ⏴ – **Modalità dello schermo (pagina 16)**
Modifica il formato dello schermo quando viene premuto più volte (visualizza il formato dello schermo attuale quando viene premuto soltanto una volta).
- 20** ⏴/⏴ – **Selezione ingresso / Arresto televideo**
 - In modalità TV (pagina 21): Consente di selezionare la sorgente in ingresso tra gli apparecchi collegati alle prese del televisore.
 - In modalità televideo: Mantiene il televideo sulla pagina attuale.

Suggerimento

I tasti A/B, PROG + e il tasto numerico 5 sono dotati di punti a sfioramento. Utilizzare i punti a sfioramento come punti di riferimento durante l'utilizzo del televisore.

Descrizione dei tasti e degli indicatori del televisore

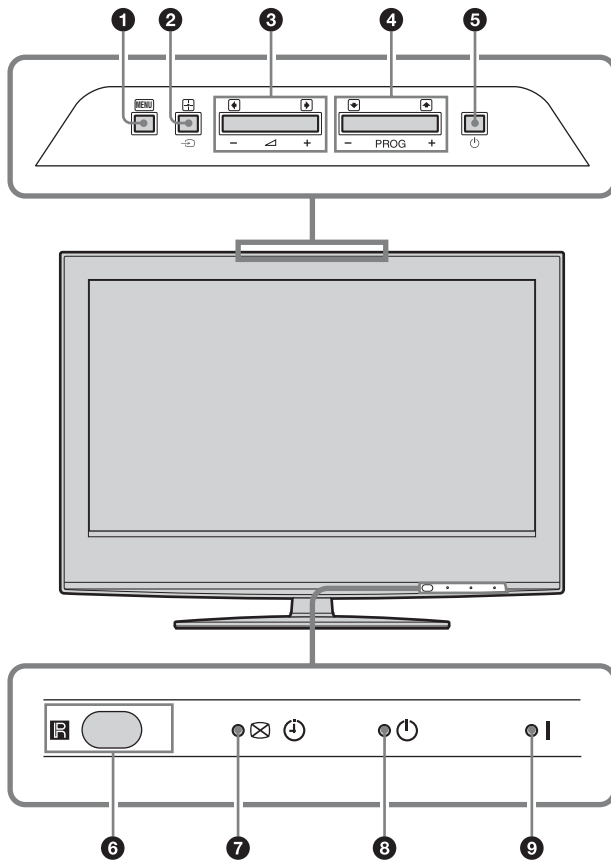

1 **MENU** (pagina 22)

2 **→/+/-** – Selezione ingresso/OK

- In modalità TV (pagina 21): Consente di selezionare la sorgente in ingresso tra gli apparecchi collegati alle prese del televisore.
- In menu TV: Consente di selezionare il menu o l'opzione e conferma l'impostazione.

3 **↔/+/-**

- Consente di aumentare (+) o diminuire (-) il volume.
- In menu TV: Consente di spostarsi verso sinistra (←) o verso destra (→) tra le varie opzioni.

4 **PROG +/-/↑/↓**

- In modalità TV: Consente di selezionare il canale successivo (+) o precedente (-).
- In menu TV: Consente di spostarsi verso l'alto (↑) o verso il basso (↓) tra le varie opzioni.

5 **⏻** – Alimentazione

Consente di spegnere o accendere il televisore.

6 **Sensore per comando a distanza/Sensore per luce dell'ambiente** (pagina 29)

- Riceve i segnali a raggi infrarossi dal telecomando.
- Non mettere nulla sul sensore, poiché si potrebbe influire sulla sua funzione.

7 **ⓧ ⏰** – Programma di registrazione con timer/Indicatore Immagine Assente/Timer

- Si illumina in arancione quando viene impostata la registrazione con timer (pagine 18, 19)
- Si illumina in verde quando l'immagine viene disattivata (pagina 29).
- Si illumina in arancione se viene impostato il timer (pagina 29).

8 **⏻** – Indicatore attesa

Si illumina in rosso se il televisore è in modalità di attesa.

9 **I** – Indicatore alimentazione

Si illumina in verde quando il televisore è acceso.

Nota

Accertarsi che il televisore sia completamente spento prima di scollegare il cavo di alimentazione. Se si scollega il cavo di alimentazione mentre il televisore è acceso si potrebbe far rimanere acceso l'indicatore o si potrebbe causare un inconveniente al televisore.

Visione dei programmi

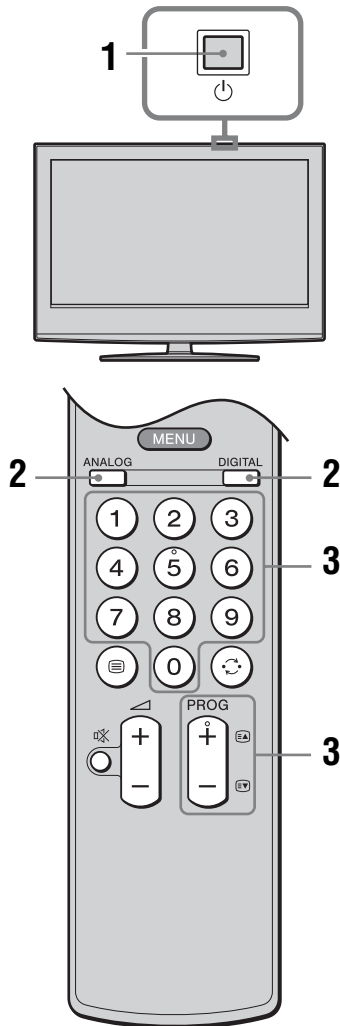

1 Premere sul televisore (lato superiore) per accendere il televisore.

Quando il televisore è in modalità di attesa (l'indicatore (attesa) del televisore (parte anteriore) è rosso), per accendere il televisore premere sul telecomando.

2 Premere DIGITAL per passare alla modalità digitale o ANALOG per passare alla modalità analogica.

I canali disponibili variano a seconda della modalità.

3 Per selezionare un canale televisivo, premere i tasti numerici o PROG +/-.

Per selezionare i canali da 10 in avanti utilizzando i tasti numerici, immettere la seconda e la terza cifra entro due secondi.

Per selezionare un canale digitale utilizzando la Guida digitale elettronica dei programmi (EPG), vedere a pagina 18.

In modalità digitale



Si visualizza brevemente un banner di informazioni. Sul banner potrebbero essere indicate le seguenti icone.

- : Servizio radiofonico
- : Servizio codificato/ad abbonamento
- : Audio disponibile in più lingue
- : Sottotitoli disponibili
- : Sottotitoli disponibili per i non udenti
- : Età minima consigliata per il programma attuale (da 4 a 18 anni)
- : Blocco programmi
- : Il programma attuale è in corso di registrazione

Altre operazioni



Per	Fare questo
Spegnere il televisore temporaneamente (modalità di attesa)	Premere .
Accendere il televisore dalla modalità di attesa senza l'audio	Premere . Premere +/- per impostare il livello del volume.
Spegnere il televisore	Premere sul televisore (lato superiore).
Regolare il volume	Premere + (per aumentare)/ - (per diminuire).
Silenziare l'audio	Premere . Per ripristinare l'audio, premere di nuovo il tasto.
Accedere alla tabella dell'indice dei programmi (soltanto in modalità analogica)	Premere . Per selezionare un canale analogico, premere , quindi premere . Per accedere alla tabella dell'indice dei segnali di ingresso, vedere a pagina 21.



Per accedere al televideo

Premere . Ad ogni pressione di  vengono visualizzati in modo ciclico:

Televideo → Televideo in sovrainpressione sulle immagini TV (modalità mista) → Senza televideo (uscita dal servizio televideo)

Per selezionare una pagina, utilizzare i tasti numerici o PROG +/-.

Per bloccare una pagina, premere /.

Per visualizzare le informazioni nascoste, premere /.

Suggerimenti

- Accertarsi che il segnale ricevuto dal televisore sia buono, altrimenti potrebbero verificarsi alcuni errori nel televideo.
- La maggior parte dei canali TV trasmette un servizio televideo. Per maggiori informazioni sull'uso del servizio, selezionare la pagina indice.
- La presenza nella parte inferiore della pagina del televideo di quattro elementi colorati indica che è disponibile il servizio Fastext. Fastext consente di accedere alle pagine in modo rapido e facile. Per accedere a una pagina determinata, premere il tasto colorato corrispondente.

Per fermare l'immagine

Ferma l'immagine sul televisore (per es. per prendere nota di un numero telefonico o di una ricetta).

1 Premere .

L'immagine ferma si visualizza a sinistra sullo schermo. È possibile guardare un'immagine in movimento a destra.

2 Premere di nuovo per ritornare alla normale modalità TV.

Nota

Questa funzione non è disponibile per una sorgente di ingresso PC.

Per modificare manualmente il formato dello schermo per adattarlo alla trasmissione

Premere più volte  per scegliere tra Smart, 4:3, Wide, Zoom o 14:9.

Smart*

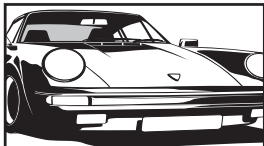

Visualizza le trasmissioni tradizionali in 4:3 simulando l'effetto di schermo ampio. L'immagine in 4:3 viene allungata fino a riempire lo schermo.

4:3

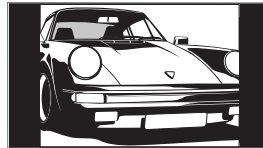

Visualizza le trasmissioni tradizionali in 4:3 (per es. TV non a schermo ampio) nelle proporzioni corrette.

Wide

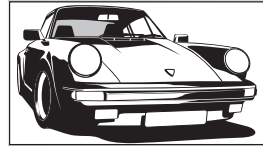

Visualizza le trasmissioni a schermo ampio (16:9) con le proporzioni corrette.

Zoom*

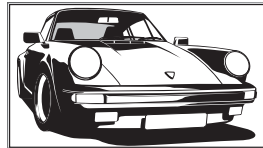

Le trasmissioni cinematografiche (formato letter box) vengono visualizzate nelle proporzioni corrette.

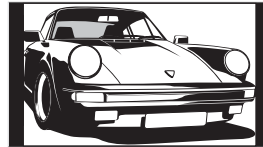

14:9*



Visualizza le trasmissioni in 14:9 nelle proporzioni corrette. Di conseguenza, sullo schermo sono visibili dei bordi neri.

* Alcune porzioni della parte superiore e inferiore dell'immagine potrebbero essere tagliate.

Suggerimenti

- Come alternativa, è possibile impostare la funzione "Auto Formato" su "Sì". Il televisore selezionerà automaticamente la modalità migliore per ogni trasmissione (pagina 27).
- Quando si seleziona Smart (50 Hz), Zoom o 14:9, è possibile regolare la posizione dell'immagine. Premere / per spostarsi su o giù (per es. per leggere i sottotitoli).
- Alcuni caratteri e/o lettere in cima e in fondo all'immagine potrebbero non essere visibili nella modalità Smart. In tal caso, è possibile selezionare "Ampiezza Verticale" utilizzando il menu "Controllo Schermo" e regolare la dimensione verticale per renderla visibile.
- Selezionare "Smart" o "Zoom" per regolare le immagini di sorgente 720p o 1080i con i bordi tagliati.

Uso del menu Tools

Premere TOOLS per visualizzare le seguenti opzioni quando si guarda il programma televisivo.

Opzioni	Descrizione
Chiusura	Chiude il menu Tools.
Risparmio Energia	Vedere a pagina 29.
Impostazione Sottotitoli (soltanto nella modalità digitale)	Vedere a pagina 36.
Preferiti digitali (soltanto nella modalità digitale)	Vedere a pagina 20.
Mod. Immagine	Vedere a pagina 23.
Modalità Audio	Vedere a pagina 25.
Impost. autom. Orologio (soltanto nella modalità analogica)	Consente di commutare alla modalità digitale e di ottenere l'ora.
T. Spegnimento	Vedere a pagina 29.
 Volume	Regola il volume delle cuffie.

Controllo della Guida digitale elettronica dei programmi (EPG) DV3*



Guida digitale elettronica dei programmi (EPG)

* Questa funzione potrebbe non essere disponibile in alcune nazioni.

1 In modalità digitale, premere per visualizzare la Guida digitale elettronica dei programmi (EPG).

2 Eseguire l'operazione desiderata, come è illustrato nella seguente tabella.

























Note

Le informazioni sui programmi si visualizzeranno soltanto se la stazione televisiva le sta trasmettendo.

Per	Fare questo
Disattivare l'EPG	Premere .
Spostarsi lungo l'EPG	Premere , , , .
Guardare il programma attuale	Premere mentre il programma attuale è selezionato.
Ordinare le informazioni dei programmi per categoria – Elenco categorie	<p>1 Premere il tasto blu.</p> <p>2 Premere , , , per selezionare una categoria. Il nome della categoria viene visualizzato sul lato.</p> <p>Le categorie disponibili includono:</p> <p>“Preferiti”: Contiene tutti i canali che sono stati salvati nell'elenco Preferiti (pagina 20).</p> <p>“Tutte le Categorie”: Contiene tutti i canali disponibili.</p> <p>Nome della categoria (per es. “Notizie”): Contiene tutti i canali corrispondenti alla categoria selezionata.</p> <p>3 Premere .</p> <p>La Guida digitale elettronica dei programmi (EPG) ora visualizza soltanto i programmi attuali dalla categoria selezionata.</p>
Impostare un programma da registrare – Registraz. con Timer	<p>1 Premere , , , per selezionare il programma futuro che si desidera registrare.</p> <p>2 Premere .</p> <p>3 Premere , per selezionare “Registraz. con Timer”.</p> <p>4 Premere per impostare i timer del televisore e del videoregistratore.</p> <p>Un simbolo si visualizza vicino alle informazioni di quel programma. L'indicatore sul televisore (parte anteriore) si illumina in arancione.</p>

Note

- È possibile impostare sul televisore la registrazione con timer del videoregistratore soltanto per i videoregistratori compatibili con Smartlink. Se il videoregistratore non è compatibile con Smartlink, viene visualizzato un messaggio per ricordare di impostare il timer del videoregistratore.
- Dopo che la registrazione è iniziata, è possibile far passare il televisore alla modalità di attesa, ma non spegnere completamente il televisore o la registrazione potrebbe essere annullata.
- Se è stata selezionata una limitazione dell'età per i programmi, sullo schermo si visualizza un messaggio che chiede il codice PIN. Per maggiori dettagli consultare “Blocco Programmi” a pagina 36.

Per	Fare questo
<p>Impostare un programma da visualizzare automaticamente sullo schermo quando inizia</p> <p>– Promemoria</p>	<ol style="list-style-type: none"> 1 Premere  per selezionare il programma futuro che si desidera visualizzare. 2 Premere . 3 Premere  per selezionare “Promemoria”. 4 Premere  per visualizzare automaticamente il programma selezionato quando il programma inizia. Un simbolo  si visualizza vicino alle informazioni di quel programma. <p>Nota Se si fa passare il televisore alla modalità di attesa, questo si accende automaticamente quando il programma sta per iniziare.</p>
<p>Impostare l’ora e la data di un programma che si desidera registrare – Reg. man. con timer</p>	<ol style="list-style-type: none"> 1 Premere . 2 Premere  per selezionare “Reg. man. con timer”, quindi premere . 3 Premere  per selezionare la data, quindi premere . 4 Impostare l’ora di avvio e di arresto allo stesso modo del punto 3. 5 Premere  per selezionare il programma, quindi premere . 6 Premere  per impostare i timer del televisore e del videoregistratore. Un simbolo  si visualizza vicino alle informazioni di quel programma. L’indicatore  sul televisore (parte anteriore) si illumina in arancione. <p>Note</p> <ul style="list-style-type: none"> • È possibile impostare sul televisore la registrazione con timer del videoregistratore soltanto per i videoregistratori compatibili con Smartlink. Se il videoregistratore non è compatibile con Smartlink, viene visualizzato un messaggio per ricordare di impostare il timer del videoregistratore. • Dopo che la registrazione è iniziata, è possibile far passare il televisore alla modalità di attesa, ma non spegnere completamente il televisore o la registrazione potrebbe essere annullata. • Se è stata selezionata una limitazione dell’età per i programmi, sullo schermo si visualizza un messaggio che chiede il codice PIN. Per maggiori dettagli consultare “Blocco Programmi” a pagina 36.
<p>Annullare una registrazione/un promemoria – Elenco timer</p>	<ol style="list-style-type: none"> 1 Premere . 2 Premere  per selezionare “Elenco timer”, quindi premere . 3 Premere  per selezionare il programma che si desidera annullare, quindi premere . 4 Premere  per selezionare “Annulla Timer”, quindi premere . <p>Si visualizza un display per confermare che si desidera annullare il programma.</p> <ol style="list-style-type: none"> 5 Premere  per selezionare “Sì”, quindi premere  per confermare.

Suggerimento

È anche possibile visualizzare la Guida digitale elettronica dei programmi (EPG) selezionando “EPG digitale” nel “MENU” (pagina 22).

Utilizzo dell'elenco Preferiti DV3*



La funzione Preferiti consente di selezionare i programmi da un elenco con un massimo di 20 canali specificati. Per visualizzare l'elenco Preferiti, vedere "Navigazione nei menu" (pagina 22).

Elenco Preferiti

* Questa funzione potrebbe non essere disponibile in alcune nazioni.

Per	Fare questo
Creare l'elenco Preferiti la prima volta	<p>Si visualizza un messaggio che chiede se si desiderano aggiungere dei canali all'elenco Preferiti quando si seleziona "Preferiti digitali" nel "MENU" la prima volta.</p> <ol style="list-style-type: none">1 Premere + per selezionare "Sì".2 Premere Up/Down per selezionare il canale che si desidera aggiungere. Se si conosce il numero di canale, è possibile utilizzare i tasti numerici per selezionare direttamente un canale.3 Premere +. I canali che sono salvati nell'elenco Preferiti sono indicati da un simbolo ♥.
Disattivare l'elenco Preferiti	Premere RETURN.
Vedere brevi dettagli sui programmi attuali	Premere Info durante la selezione di un canale. Premere di nuovo per disattivare questa funzione.
Guardare un canale	Premere + durante la selezione di un canale.
Aggiungere o rimuovere i canali nell'elenco Preferiti	<ol style="list-style-type: none">1 Premere il tasto blu. I canali che sono salvati nell'elenco Preferiti sono indicati da un simbolo ♥.2 Premere Up/Down per selezionare il canale che si desidera aggiungere o rimuovere. Se si conosce il numero di canale, è possibile utilizzare i tasti numerici per selezionare direttamente un canale.3 Premere +.4 Premere il tasto blu per ritornare all'elenco Preferiti.
Rimuovere tutti i canali dall'elenco Preferiti	<ol style="list-style-type: none">1 Premere il tasto blu.2 Premere il tasto giallo. Si visualizza un display per confermare che si desiderano cancellare tutti i canali dall'elenco Preferiti.3 Premere Left/Right per selezionare "Sì", quindi premere + per confermare.

Visualizzazione di immagini da un apparecchio collegato

Accendere l'apparecchio collegato, quindi eseguire una delle operazioni descritte di seguito.

Per gli apparecchi collegati alle prese Scart mediante un cavo Scart completamente cablato a 21 piedini (pagina 38)

Avviare la riproduzione sull'apparecchio collegato. L'immagine riprodotta dall'apparecchio collegato viene visualizzata sullo schermo.

Per un videoregistratore sintonizzato automaticamente (pagina 8)

In modalità analogica, premere PROG +/- o i tasti numerici per selezionare il canale video.

Per altri apparecchi collegati (pagina 37)

Premere più volte / finché sullo schermo non viene visualizzato il simbolo di ingresso corretto (vedere sotto).

Visualizzazione su schermo	Nomi delle prese di ingresso
AV1/2 o AV1/2	1/2 o 1/2
AV3	3 (Y, Pb/Cb, Pr/Cr) e 3 (L, R)
AV4	HDMI IN 4 e HDMI IN 4 (L, R)
AV5	HDMI IN 5
S AV6 o AV6	S 6 o 6, e 6 (L (MONO), R)
PC	PC e PC

Altre operazioni

Per	Fare questo
Tornare alla modalità normale del televisore	Premere DIGITAL o ANALOG.
Per accedere alla tabella dell'indice dei segnali di ingresso (tranne il segnale di ingresso video PC)	Premere per accedere alla tabella dell'indice dei segnali di ingresso. (Quindi, soltanto in modalità analogica, premere .) Per selezionare una sorgente di ingresso, premere / , quindi premere .

Uso del menu Tools

Premere TOOLS per visualizzare le seguenti opzioni quando si guardano le immagini da un apparecchio collegato diverso dal PC.

Opzioni	Descrizione
Chiusura	Chiude il menu Tools.
Risparmio Energia	Vedere a pagina 29.
Mod. Immagine	Vedere a pagina 23.
Modalità Audio	Vedere a pagina 25.
Impost. autom. Orologio (soltanto nella modalità analogica)	Consente di commutare alla modalità digitale e di ottenere l'ora.
T. Spegnimento	Vedere a pagina 29.
Volume	Regola il volume delle cuffie.

Uso delle funzioni MENU

Navigazione nei menu

“MENU” consente di utilizzare varie funzioni comode di questo televisore. È possibile selezionare facilmente i canali o le sorgenti di ingresso e modificare le impostazioni per il televisore.

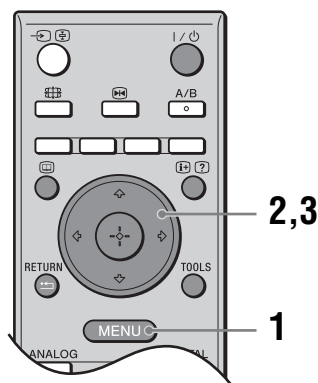



1 Premere MENU per visualizzare il menu.



Icona	Descrizione
	Preferiti digitali Visualizza l'elenco Preferiti. Per i dettagli sulle impostazioni, vedere pagina 20.
	Analogico Ritorna al canale analogico visto per ultimo.
	Digitale Ritorna al canale digitale visto per ultimo.



Icona	Descrizione
	EPG digitale Visualizza la Guida digitale elettronica dei programmi (EPG). Per i dettagli sulle impostazioni, vedere a pagina 18.
	Ingressi Esterni Seleziona l'apparecchio collegato al televisore. <ul style="list-style-type: none">Per guardare l'ingresso esterno desiderato, selezionare la sorgente di ingresso, quindi premere (+).Per assegnare un nome ad un ingresso esterno, selezionare “Modifica Etichetta AV”, quindi vedere a pagina 28.
	Impostazioni Visualizza il del menu Impostazioni in cui viene eseguita la maggior parte delle impostazioni e regolazioni avanzate. Per i dettagli sulle impostazioni, vedere da pagina 23 a 36. Nota Le opzioni che si possono regolare variano secondo la situazione. Le opzioni che non sono disponibili diventano grigie o non si visualizzano.





2 Premere \uparrow/\downarrow per selezionare un'opzione.

3 Premere (+) per confermare un'opzione selezionata.

Per uscire dal menu, premere MENU.

Menu Immagine



Nel menu Immagine è possibile selezionare le opzioni elencate di seguito.

- 1 Premere \uparrow/\downarrow per selezionare “Impostazioni” su MENU, quindi premere \oplus .
- 2 Premere \uparrow/\downarrow per selezionare un'icona del menu, quindi premere \oplus .
- 3 Premere $\uparrow/\downarrow/\leftarrow/\rightarrow$ per selezionare un'opzione.

Destinazione Ingressi

Seleziona se applicare o meno le impostazioni eseguite nel menu Immagine a tutti gli ingressi oppure soltanto all'ingresso che si sta guardando attualmente.
“Completo”: Applica le impostazioni a tutti gli ingressi.
“Solo Video”: Applica le impostazioni soltanto all'ingresso attuale.

Mod. Immagine

Seleziona la modalità dell'immagine tranne la sorgente di ingresso PC.
“Brillante”: Per enfatizzare il contrasto e la nitidezza delle immagini.
“Standard”: Per un'immagine standard. Consigliato per l'intrattenimento domestico.
“Personale”: Consente di salvare le impostazioni preferite.

Modalità display

Seleziona la modalità del display per la sorgente di ingresso PC.
“Video”: Per le immagini video.
“Testo”: Per il testo, i diagrammi o le tabelle.

Ripristino

Ripristina tutte le impostazioni dell'immagine tranne “Destinazione Ingressi”, “Mod. Immagine” e “Modalità display” alle impostazioni predefinite.

Retroillum.

Regola la luminosità della retroilluminazione.

Suggerimento

“Retroillum.” non è disponibile quando si imposta “Risparmio Energia” su “Alto” (pagina 29).

Contrasto

Aumenta o diminuisce il contrasto dell'immagine.

Luminosità

Rende più chiara o più scura l'immagine.

Colore

Aumenta o diminuisce l'intensità del colore.

Tinta

Aumenta o diminuisce le tonalità del verde e le tonalità del rosso.

Suggerimento

“Tinta” può essere regolato soltanto per i segnali con colore NTSC (per es. videocassette statunitensi).

Temp. Colore	<p>Regola il grado di bianco dell'immagine.</p> <p>“Freddo”: Conferisce al bianco una tonalità azzurra.</p> <p>“Neutro”: Conferisce al bianco una tonalità neutra.</p> <p>“Caldo 1”/“Caldo 2”: Conferisce al bianco una tonalità rossa. “Caldo 2” conferisce una tinta più rossa rispetto a “Caldo 1”.</p> <p>Suggerimento</p> <p>“Caldo 1” e “Caldo 2” possono essere selezionati soltanto quando si imposta “Mod. Immagine” su “Personale”.</p>
Nitidezza	<p>Rende nitida o morbida l'immagine.</p>
Riduz. Rumore	<p>Riduce i disturbi dell'immagine (nebbia) in un segnale di trasmissione debole.</p> <p>“Auto”: Riduce automaticamente i disturbi dell'immagine (soltanto in modalità analogica).</p> <p>“Alto”/“Medio”/“Basso”: Modifica l'effetto della riduzione dei disturbi.</p> <p>“No”: Disattiva la funzione Riduz. Rumore.</p>
Impost. avanzate	<p>Personalizza la funzione dell'immagine più dettagliatamente. Quando si imposta “Mod. Immagine” su “Personale”, è possibile impostare/modificare queste impostazioni.</p> <p>“Ripristino”: Ripristina tutte le impostazioni video avanzate alle impostazioni predefinite.</p> <p>“Correzione Nero”: Accentua le aree nere dell'immagine per un contrasto più forte.</p> <p>“Ottimizz. contrasto avanz.”: Regola automaticamente “Retroillum.” e “Contrasto” sulle impostazioni più adatte giudicando la luminosità dello schermo. Questa impostazione è particolarmente efficace per le scene con immagini scure. Aumenterà la differenza di contrasto delle scene con immagini più scure.</p> <p>“Gamma”: Regola il bilanciamento tra le aree chiare e scure dell'immagine.</p> <p>“Bianco Brillante”: Accentua i colori bianchi.</p> <p>“Colore Brillante”: Rende i colori più vivaci e riproduce le tonalità chiare della pelle.</p> <p>“Gamma cromatica”: Cambia la gamma di riproduzione del colore. “Ampia” riproduce il colore vivido e “Normale” riproduce il colore standard.</p> <p>“Riduz. Rumore MPEG”: Riduce i disturbi dell'immagine nel video compresso MPEG (soltanto nella modalità digitale).</p> <p>Suggerimento</p> <p>“Colore Brillante” non è disponibile quando “Gamma cromatica” è impostato su “Normale”.</p>

Menu Suono



Nel menu Suono è possibile selezionare le opzioni elencate di seguito. Per selezionare le opzioni in “Impostazioni”, consultare “Menu Immagine” (pagina 23).

Destinazione Ingressi

Seleziona se applicare o meno le impostazioni eseguite nel menu Suono a tutti gli ingressi oppure soltanto all'ingresso che si sta guardando attualmente.
“Completo”: Applica le impostazioni a tutti gli ingressi.
“Solo Video”: Applica le impostazioni soltanto all'ingresso attuale.

Modalità Audio

Seleziona la modalità dell'audio.
“Dinamico”: Accentua gli acuti e i bassi.
“Standard”: Per l'audio standard. Consigliato per l'intrattenimento domestico.
“Personale”: Risposta piatta. Inoltre consente di salvare le impostazioni preferite.

Ripristino

Ripristina tutte le impostazioni dell'audio tranne “Modalità Audio”, “Doppio Audio” e “Connessione” alle impostazioni predefinite.

Acuti

Regola i suoni alti.

Bassi

Regola i suoni bassi.

Bilanciamento

Enfatizza il bilanciamento del diffusore destro o sinistro.

Volume Autom.

Mantiene un livello di volume costante anche in caso di sbalzi di volume (ad esempio, gli spot pubblicitari generalmente hanno un volume più alto dei programmi).

Offset volume

Regola il livello del volume dell'ingresso attuale relativo agli altri ingressi, quando “Destinazione Ingressi” è impostato su “Solo Video”.

Surround

Seleziona la modalità Surround.
“TruSurround XT”: Per l'audio Surround (soltanto per i programmi stereo).
“Stereo Simulato”: Aggiunge un effetto che sembra Surround ai programmi monofonici.
“No”: Per la ricezione normale stereo o monofonica.

BBE

Conferisce all'audio più impatto compensando gli effetti di fase nei diffusori usando "BBE High Definition Sound System".

Doppio Audio

Seleziona l'audio riprodotto dal diffusore su trasmissione stereo o bilingue.

"Stereo", "Mono": Per una trasmissione stereo.

"A"/"B"/"Mono": Per una trasmissione bilingue, selezionare "A" per il canale audio 1, "B" per il canale audio 2 o "Mono" per il canale monofonico, se disponibile.

Suggerimento

Se viene selezionato un altro apparecchio collegato al televisore, impostare "Doppio Audio" su "Stereo", "A" o "B".

** Connessione
(connessione delle
cuffie)**

Accende/spegne i diffusori interni del televisore quando sono collegate le cuffie.

"SI": L'audio viene emesso soltanto dalle cuffie.

"No": L'audio viene emesso sia dal televisore che dalle cuffie.

Suggerimento

"Acuti", "Bassi", "Bilanciamento", "Volume Autom.", "Surround" e "BBE" non possono essere utilizzati per le prese delle cuffie e di uscita audio.

Menu Controllo Schermo



Nel menu Controllo Schermo è possibile selezionare le opzioni elencate di seguito. Per selezionare le opzioni in “Impostazioni”, consultare “Menu Immagine” (pagina 23).

Destinazione Ingressi

Seleziona se applicare o meno le impostazioni eseguite nel menu Controllo Schermo a tutti gli ingressi oppure soltanto all'ingresso che si sta guardando attualmente. “Completo”: Applica le impostazioni a tutti gli ingressi. “Solo Video”: Applica le impostazioni soltanto all'ingresso attuale.

Formato Schermo

Per maggiori dettagli sul formato dello schermo, vedere “Per modificare manualmente il formato dello schermo per adattarlo alla trasmissione” (pagina 16).

Auto Formato

Modifica automaticamente il formato dello schermo in base al segnale della trasmissione. Per mantenere le proprie impostazioni, selezionare “No”.

Suggerimenti

- Anche se per “Auto Formato” è stato selezionato “Sì” o “No”, è sempre possibile modificare il formato dello schermo premendo più volte .
- “Auto Formato” è disponibile soltanto per i segnali PAL e SECAM.

4:3 Predefinito

Seleziona il formato dello schermo predefinito per l'uso con le trasmissioni 4:3. “Smart”: Visualizza le trasmissioni tradizionali in 4:3 simulando l'effetto di schermo ampio. “4:3”: Visualizza le trasmissioni tradizionali 4:3 nelle proporzioni corrette. “No”: Mantiene l'impostazione attuale “Formato Schermo” quando il canale o l'ingresso viene cambiato.

Suggerimento

Questa opzione è disponibile soltanto se “Auto Formato” è impostato su “Sì”.

Area Schermo

Regola l'area dello schermo che visualizza l'immagine. “Pixel pieno”: Visualizza l'immagine per le sorgenti 1080i o 1080p nella dimensione originale quando delle parti di immagine vengono tagliate. “Normale”: Visualizza l'immagine nella dimensione originale. “-1”/“-2”: Ingrandisce l'immagine per nascondere il bordo dell'immagine.

Spostamento Orizz.

Regola la posizione orizzontale dell'immagine.

Spostamento Vert.

Regola la posizione verticale dell'immagine quando il formato dello schermo è impostato su “Smart” (50 Hz), “Zoom” o “14:9”.

Ampiezza Verticale

Regola la dimensione verticale dell'immagine quando il formato dello schermo è impostato su “Smart”, “Zoom” o “14:9”.

Menu Impostazione



Nel menu Impostazione è possibile selezionare le opzioni elencate di seguito. Per selezionare le opzioni in “Impostazioni”, consultare “Menu Immagine” (pagina 23).

Avvio Automatico

Avvia il “menu delle operazioni preliminari” per selezionare la lingua e la nazione o la regione e per sintonizzare tutti i canali digitali e analogici disponibili. Generalmente, non è necessario eseguire questa operazione poiché la lingua e la nazione o la regione vengono selezionate e i canali sintonizzati già alla prima installazione del televisore (pagina 7, 8). Tuttavia, questa opzione consente di ripetere la procedura (per es. di sintonizzare di nuovo il televisore dopo un trasloco o di cercare nuovi canali lanciati dalle emittenti).

Lingua

Seleziona la lingua nella quale verranno visualizzati i menu.

Impostazione AV

Assegna un nome agli apparecchi collegati alle prese laterali e posteriori. Quando viene selezionato un apparecchio, il nome assegnato viene visualizzato per alcuni secondi sullo schermo. È possibile saltare una sorgente di ingresso che non è necessaria.

- 1 Premere per selezionare la sorgente di ingresso desiderata, quindi premere .
- 2 Premere per selezionare l'opzione desiderata tra quelle elencate di seguito, quindi premere .

Nomi apparecchi: Utilizza uno dei nomi predefiniti per assegnare un nome agli apparecchi collegati.

“Modif”: Crea un nome proprio. Seguire i punti da 2 a 4 di “Nome Programmi” (pagina 32).

“Salta”: Salta una sorgente di ingresso che non è necessaria quando si preme per selezionare la sorgente di ingresso.

S Video Auto

Seleziona il segnale di ingresso dalle prese S video S-6 quando le prese S-/S-6 sono entrambe collegate.

Impostazioni Timer

Imposta il timer per accendere/spegnere il televisore.

T. Spegnimento

Imposta un periodo di tempo dopo il quale il televisore passa automaticamente alla modalità di attesa.

Quando il T. Spegnimento è attivato, l'indicatore  (Timer) sul televisore (parte anteriore) si illumina in arancione.

Suggerimenti

- Se il televisore viene spento e poi acceso di nuovo, "T. Spegnimento" viene ripristinato su "No".
- "La TV presto sarà spenta dal T. Spegnimento" viene visualizzato sullo schermo un minuto prima che il televisore passi alla modalità di attesa.

Timer

Imposta il timer per accendere il televisore dalla modalità di attesa.

"Giorno": Seleziona il giorno in cui si desidera attivare il timer di accensione.

"Ora": Imposta l'ora in cui accendere il televisore.

"Durata": Seleziona il periodo di tempo dopo cui il televisore passa di nuovo automaticamente alla modalità di attesa.

"Impostazione Volume": Imposta il volume per quando il timer accende il televisore.

Impostaz. ora

Consente di regolare manualmente l'orologio. Quando il televisore sta ricevendo i canali digitali, l'orologio non può essere regolato manualmente poiché è impostato sul codice temporale del segnale trasmesso.

Risparmio Energia

Seleziona la modalità di risparmio dell'energia per ridurre il consumo di energia del televisore.

Quando è selezionato "Immagine Assente", l'immagine è disattivata e l'indicatore  (Immagine Assente) sul televisore (parte anteriore) si illumina in verde. L'audio rimane invariato.

Sens. Luce Amb.



"Sì": Ottimizza automaticamente le impostazioni dell'immagine secondo la luce dell'ambiente nella stanza.

"No": Disattiva la funzione "Sens. Luce Amb.".

Nota

Assicurarsi di non mettere nulla sul sensore, poiché si potrebbe influire sulla sua funzione. Per ulteriori informazioni sul sensore vedere a pagina 14.



Uscita AV2

Imposta un segnale da emettere tramite la presa  sulla parte posteriore del televisore. Se alla presa  viene collegato un videoregistratore o un'altra unità di registrazione, è possibile registrare dagli apparecchi collegati alle altre prese del televisore.

"TV": Emette una trasmissione.

"AV1": Emette i segnali provenienti dagli apparecchi collegati alla presa  1.

"AV6": Emette i segnali provenienti dagli apparecchi collegati alla presa  6.

"Auto": Emette qualsiasi segnale che viene visto sullo schermo (tranne i segnali dalle prese  3, HDMI IN 4, HDMI IN 5 e PC ).

Acc. in mod. Quiet

Imposta il comando del volume ad un livello basso all'accensione del televisore, aumentando gradualmente l'audio ad un livello preselezionato.

Altoparlante	<p>Consente di accendere o spegnere i diffusori interni del televisore.</p> <p>“Si”: I diffusori del televisore sono attivati per ascoltare l’audio del televisore tramite i diffusori del televisore.</p> <p>“No”: I diffusori del televisore sono disattivati per ascoltare l’audio del televisore soltanto tramite l’apparecchio audio esterno collegato alle prese di uscita audio.</p>
Uscita audio	<p>“Variabile”: L’uscita audio dal sistema audio può essere controllata dal telecomando del televisore.</p> <p>“Fissa”: L’uscita audio del televisore è fissata. Utilizzare il comando di volume del ricevitore audio per regolare il volume (e le altre impostazioni audio) tramite il sistema audio.</p>
Sistema colore	<p>Seleziona il sistema del colore (“Auto”, “PAL”, “SECAM”, “NTSC3.58”, “NTSC4.43” o “PAL60”) secondo il segnale di ingresso dalla sorgente di ingresso.</p>
Informazioni prodotto	<p>Visualizza le informazioni sul proprio televisore.</p>
Ripristina tutto	<p>Ripristina tutte le impostazioni su quelle predefinite e quindi visualizza la schermata di Avvio Automatico.</p> <p>Nota</p> <p>Tutte le impostazioni, inclusi l’Elenco Preferiti Digitali, la nazione, la lingua, i canali sintonizzati automaticamente, ecc. vengono ripristinati.</p>

Menu Impostazioni PC



Nel menu Impostazioni PC è possibile selezionare le opzioni elencate di seguito. Per selezionare le opzioni in “Impostazioni”, consultare “Menu Immagine” (pagina 23).

Formato Schermo

Seleziona un formato dello schermo per visualizzare l'ingresso dal PC.

“Normale”: Visualizza l'immagine nella sua dimensione originale.

“Intero 1”: Ingrandisce l'immagine per riempire l'area dello schermo, mantenendo il suo rapporto originale tra la larghezza e l'altezza da orizzontale a verticale.

“Intero 2”: Ingrandisce l'immagine per riempire l'area dello schermo.

Ripristino

Ripristina le impostazioni PC tranne “Formato Schermo” e “Gestione Energia” alle impostazioni predefinite.

Regolazione Aut.

Regola automaticamente la posizione dello schermo e la fase dell'immagine quando il televisore riceve un segnale di ingresso dal PC collegato.

Suggerimento

Regolazione Aut. potrebbe non funzionare bene con certi segnali di ingresso. In tali casi, regolare manualmente “Fase”, “Pitch”, “Spostamento Orizz.” e “Spostamento Vert.”.

Fase

Regola la fase quando lo schermo sfarfalla.

Pitch

Regola il passo quando l'immagine presenta strisce verticali indesiderate.

Spostamento Orizz.

Regola la posizione orizzontale dell'immagine.

Spostamento Vert.

Regola la posizione verticale dell'immagine.

Gestione Energia

Fa commutare il televisore alla modalità di attesa se nessun segnale viene ricevuto per 30 secondi.

Menu Impostazione Analogica (soltanto la modalità analogica)



È possibile modificare/impostare le impostazioni analogiche usando il menu Impostazione Analogica. Per selezionare le opzioni in “Impostazioni”, consultare “Menu Immagine” (pagina 23).

Tasto funz.diretta

Quando “Tasto funz.diretta” è impostato su “Si”, è possibile selezionare un canale analogico usando un tasto numerico preselezionato (0 – 9) sul telecomando.

Nota

Quando “Tasto funz.diretta” è impostato su “Si”, non è possibile selezionare i numeri di canale 10 o superiore immettendo due cifre con il telecomando.

Auto Preselez.

Sintonizza tutti i canali analogici disponibili.

Generalmente non è necessario eseguire questa operazione, poiché i canali vengono già sintonizzati sul televisore alla prima installazione (pagina 8). Tuttavia, questa opzione consente di ripetere la procedura (per es. di sintonizzare di nuovo il televisore dopo un trasloco o di cercare nuovi canali lanciati dalle emittenti).

Ordin. Progr.

Modifica l’ordine in cui i canali analogici vengono salvati sul televisore.

- 1 Premere \uparrow/\downarrow per selezionare il canale da spostare in un’altra posizione, quindi premere \oplus .
- 2 Premere \uparrow/\downarrow per selezionare la nuova posizione da assegnare al canale, quindi premere \oplus .

Nome Programmi

Assegna al canale un nome a scelta contenente fino a cinque lettere o numeri.

Quando viene selezionato un canale, il nome assegnato viene visualizzato per alcuni secondi sullo schermo. (Generalmente i nomi dei canali vengono presi automaticamente dal televideo, se disponibile).

- 1 Premere \uparrow/\downarrow per selezionare il canale al quale si desidera assegnare un nome, quindi premere \oplus .
- 2 Premere \uparrow/\downarrow per selezionare la lettera o il numero desiderati (“_” per inserire uno spazio vuoto), quindi premere \rightarrow .

In caso di immissione errata

Premere \leftarrow/\rightarrow per selezionare il carattere errato. Quindi premere \uparrow/\downarrow per selezionare il carattere esatto.

Per cancellare tutti i caratteri

Selezionare “Ripristino”, quindi premere \oplus .

- 3 Ripetere la procedura descritta nel punto 2 fino a completare il nome.
- 4 Selezionare “OK”, quindi premere \oplus .

Prima di selezionare “Nome”/“AFT”/“Filtro Audio”/“Salta”/“Decoder”, premere PROG +/- per selezionare il numero di programma con il canale. Non è possibile selezionare un numero di programma impostato per essere saltato (pagina 34).

Programma/Sistema/Canale

Consente di preimpostare i canali manualmente.

- 1 Premere \uparrow/\downarrow per selezionare “Programma”, quindi premere \oplus .
- 2 Premere \uparrow/\downarrow per selezionare il numero di programma che si desidera sintonizzare manualmente (se si desidera sintonizzare un videoregistratore, selezionare il canale 00), quindi premere RETURN.
- 3 Premere \uparrow/\downarrow per selezionare “Sistema”, quindi premere \oplus .
- 4 Premere \uparrow/\downarrow per selezionare uno dei sistemi di trasmissione TV elencati di seguito, quindi premere \leftarrow .

B/G: Per le nazioni o le regioni dell’Europa occidentale

D/K: Per le nazioni o le regioni dell’Europa orientale

L: Per la Francia

I: Per il Regno Unito

- 5 Premere \uparrow/\downarrow per selezionare “Canale”, quindi premere \oplus .
- 6 Premere \uparrow/\downarrow per selezionare “S” (per i canali via cavo) o “C” (per i canali terrestri), quindi premere \rightarrow .
- 7 Sintonizzare i canali come descritto di seguito:

Se non si conosce il numero di canale (frequenza)

Premere \uparrow/\downarrow per cercare il canale successivo disponibile. La ricerca si interrompe appena viene rilevato un canale. Per continuare la ricerca, premere \uparrow/\downarrow .

Se si conosce il numero di canale (frequenza)

Premere i tasti numerici per immettere il numero del canale della trasmissione desiderata o il numero del canale del videoregistratore.

- 8 Premere \oplus per saltare a “Conferma”, quindi premere \oplus .
- 9 Premere \downarrow per selezionare “OK”, quindi premere \oplus .

Ripetere la procedura descritta sopra per preimpostare altri canali manualmente.

Nome

Assegna al canale selezionato un nome a scelta composto da un massimo di cinque lettere o numeri. Quando viene selezionato un canale, il nome assegnato viene visualizzato per alcuni secondi sullo schermo.

Per immettere i caratteri, seguire i punti da 2 a 4 di “Nome Programmi” (pagina 32).

AFT

Consente di eseguire manualmente la sintonia fine del numero di programma selezionato nel caso in cui una leggera regolazione della sintonia possa migliorare la qualità dell’immagine.

È possibile regolare la sintonia fine su una gamma compresa tra -15 e +15. Quando è selezionato “Sì”, la sintonia fine viene eseguita automaticamente.

Filtro Audio

Nelle trasmissioni monofoniche, migliora l’audio di ogni singolo canale in caso di distorsione. A volte un segnale di trasmissione non standard provoca la distorsione o il silenziamento intermittente dell’audio durante la visione di programmi monofonici.

Se non si verifica la distorsione dell’audio, è consigliabile lasciare questa opzione sull’impostazione predefinita “No”.





Note

- Se viene selezionato “Basso” o “Alto”, non è possibile ricevere l’audio stereo o doppio.
- “Filtro Audio” non è disponibile quando “Sistema” è impostato su “L”.

Salta

Salta i canali analogici inutilizzati quando si preme PROG +/- per selezionare i canali. (È comunque possibile selezionare un canale saltato utilizzando i tasti numerici.)

Decoder

Vede e registra il canale codificato selezionato quando si utilizza un decoder collegato direttamente al connettore Scart  / 1 o al connettore Scart  / 2 mediante un videoregistratore.

Nota

In base alla nazione o alla regione selezionate per “Nazione” (pagina 7), questa opzione potrebbe non essere disponibile.

Conferma

Salva le modifiche effettuate alle impostazioni di “Programmaz. Man.”.

Menu Impostazione Digitale DV3



È possibile modificare/impostare le impostazioni digitali usando il menu Impostazione Digitale. Selezionare “Impostazione Digitale” e premere ⊕ per visualizzare i seguenti menu. Per selezionare le opzioni in “Impostazioni”, consultare “Menu Immagine” (pagina 23).

Sintonia Digitale

Visualizza il menu “Sintonia Digitale”.

Auto Preselez. Digitale

Sintonizza tutti i canali digitali disponibili.

Generalmente non è necessario eseguire questa operazione, poiché i canali vengono già sintonizzati sul televisore alla prima installazione (pagina 8). Tuttavia, questa opzione consente di ripetere la procedura (per es. di sintonizzare di nuovo il televisore dopo un trasloco o di cercare nuovi canali lanciati dalle emittenti).

Modifica lista programmi

Rimuove qualsiasi canale digitale indesiderato che è stato salvato sul televisore e modifica l'ordine dei canali digitali salvati sul televisore.

- 1 Premere \uparrow/\downarrow per selezionare il canale che si desidera rimuovere o spostare su una posizione nuova.

Se si conosce il numero del programma (frequenza)

Premere i tasti numerici per immettere il numero di programma a tre cifre della trasmissione desiderata.

- 2 Rimuovere o modificare l'ordine dei canali digitali nel modo seguente:

Per rimuovere il canale digitale

Premere ⊕. Si visualizza un messaggio che conferma se il canale digitale selezionato deve essere cancellato. Premere \leftarrow per selezionare “Sì”, quindi premere ⊕.

Per modificare l'ordine dei canali digitali

Premere \rightarrow , quindi premere \uparrow/\downarrow per selezionare la posizione nuova per il canale e premere \leftarrow . Se è necessario spostare altri canali, ripetere la procedura descritta nei punti 1 e 2.

- 3 Premere RETURN.

Preselez. Manuale Digitale

Sintonizza manualmente i canali digitali.

- 1 Premere il tasto numerico per selezionare il numero di canale che si desidera sintonizzare manualmente, quindi premere \uparrow/\downarrow per sintonizzare il canale.
- 2 Quando sono stati rilevati i canali disponibili, premere \uparrow/\downarrow per selezionare il canale che si desidera salvare, quindi premere ⊕.
- 3 Premere \uparrow/\downarrow per selezionare il numero di programma in cui si desidera salvare il canale nuovo, quindi premere ⊕.

Ripetere la procedura sopra per sintonizzare manualmente altri canali.

Impostazione Digitale

Visualizza il menu “Impostazione Digitale”.

Impostazione Sottotitoli*

Visualizza i sottotitoli digitali sullo schermo.

Quando viene selezionato “Sottotitoli non Udentì”, alcuni aiuti visivi potrebbero anche visualizzarsi con i sottotitoli (se i canali televisivi trasmettono tali informazioni).

Lingua Sottotitoli*

Seleziona in quale lingua i sottotitoli vengono visualizzati.

Lingua Audio*



Seleziona la lingua utilizzata per un programma. Alcuni canali digitali potrebbero trasmettere l'audio in diverse lingue per un programma.

Tipo Audio*

Aumenta il livello dell'audio quando è selezionato “Sottotitoli non Udentì”.

Blocco Programmi*

Imposta una limitazione dell'età per i programmi. Qualsiasi programma che supera la limitazione dell'età può essere guardato soltanto dopo aver immesso correttamente un codice PIN.

- 1 Premere i tasti numerici per immettere il proprio codice PIN esistente.
Se non è stato impostato precedentemente un PIN, si visualizza una schermata per l'immissione del codice PIN. Seguire le istruzioni del “Codice PIN” sotto.
- 2 Premere  per selezionare la limitazione dell'età o “Ness.” (per guardare senza limitazione), quindi premere .
- 3 Premere RETURN.

Codice PIN*

Imposta un codice PIN la prima volta o consente di modificare il proprio codice PIN.

- 1 Immettere un codice PIN nel seguente modo:
Se un PIN è stato impostato precedentemente
Premere i tasti numerici per immettere il proprio PIN esistente.
Se un PIN non è stato impostato
Premere i tasti numerici per immettere il PIN impostato in fabbrica di 9999.
- 2 Premere i tasti numerici per immettere il nuovo codice PIN.
Si visualizza un messaggio per informare che il nuovo PIN è stato accettato.
- 3 Premere RETURN.

Suggerimento

Il codice PIN 9999 viene sempre accettato.

Impostazione Tecnica

Visualizza il menu Impostazione Tecnica.

“Aggiornam. Auto Service”: Abilita il televisore a rilevare e salvare nuovi servizi digitali quando diventano disponibili.

“Download del Software”: Abilita il televisore a ricevere automaticamente gli aggiornamenti del software, gratuitamente attraverso l'antenna esistente (quando vengono emessi). Sony consiglia di impostare sempre questa opzione su “Sì”. Se non si desidera che il software venga aggiornato, impostare questa opzione su “No”.

“Informazioni di Sistema”: Visualizza la versione attuale del software e il livello del segnale.

“Fuso Orario”: Consente di selezionare manualmente il fuso orario in cui ci si trova, se non è uguale all'impostazione predefinita del fuso orario per la propria nazione.

Impostazione Modulo CA

Consente di accedere ad un servizio Pay Per View dopo aver ottenuto un modulo ad accesso condizionato (CAM) e una scheda per la visione. Vedere a pagina 37 per la posizione della presa  (PCMCIA).

* Questa funzione potrebbe non essere disponibile in alcune nazioni.

Collegamento di apparecchi opzionali

È possibile collegare al televisore una vasta gamma di apparecchi opzionali. I cavi di collegamento non sono in dotazione.

Collegamento al televisore (laterale)

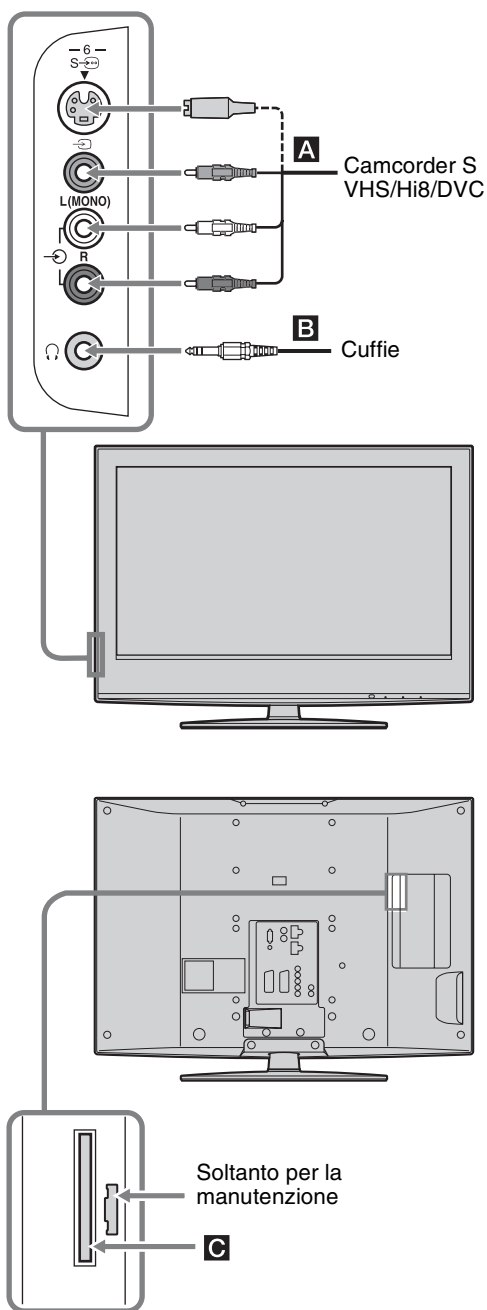

Per collegare

Fare questo

Camcorder S VHS/Hi8/DVC **A**

Collegare alla presa S video S-VIDEO o alla presa video composito VIDEO 6 e alle prese audio L (MONO)/R. Per evitare i disturbi dell'immagine, non collegare contemporaneamente il camcorder alla presa video VIDEO 6 e alla presa S video S-VIDEO. Se si collega un apparecchio mono, collegare alla presa L.

Cuffie **B**

Collegare alla presa CUFFIE per ascoltare l'audio del televisore dalle cuffie.

Modulo ad accesso condizionato (CAM) **C**

Per utilizzare i servizi Pay Per View. Per i dettagli, consultare il manuale di istruzioni in dotazione con il CAM. Per utilizzare il CAM, rimuovere il coperchio di gomma dalla fessura per CAM. Spegnerne il televisore quando si inserisce il CAM nella fessura per CAM. Quando non si utilizza il CAM, si consiglia di rimettere il coperchio sulla fessura per CAM.

Nota

Il CAM non è supportato in tutte le nazioni. Si prega di verificare con il proprio rivenditore autorizzato.

Collegamento al televisore (parte posteriore)

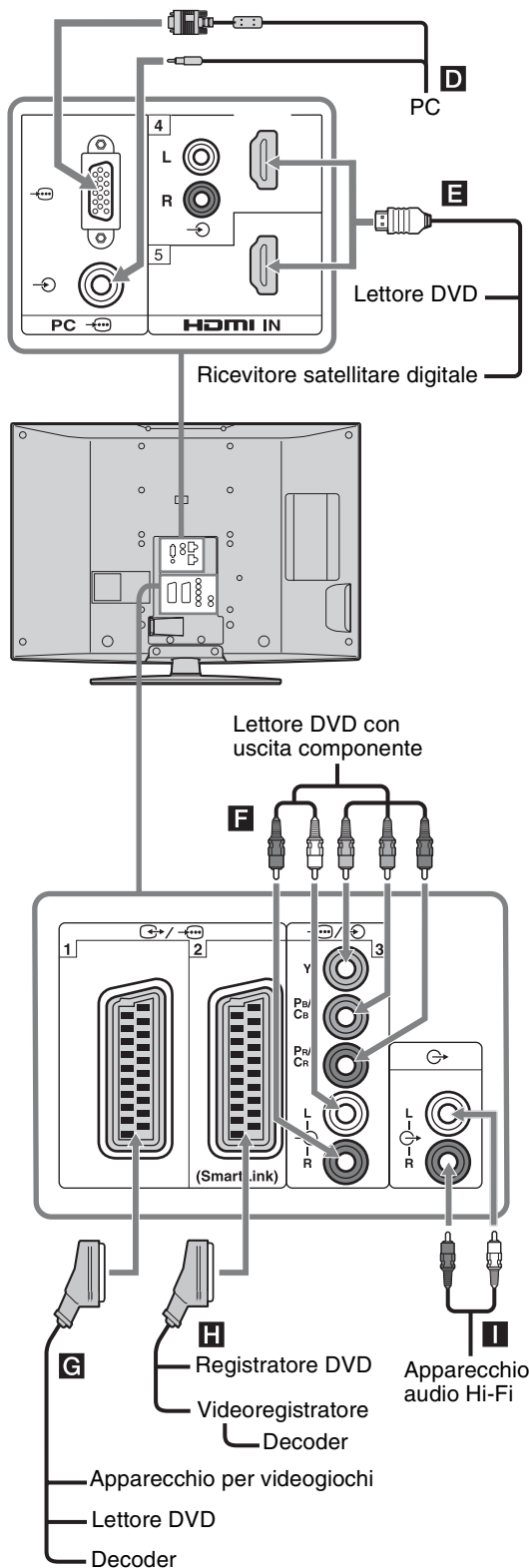

Per collegare

Fare questo

PC **D**

Collegare alle prese PC . Si consiglia di utilizzare un cavo per PC con ferrite.

Ricevitore satellitare digitale o lettore DVD **E**

Collegare alla presa HDMI IN 4 o 5 se l'apparecchio è dotato di una presa HDMI. I segnali video e audio digitali vengono immessi dall'apparecchio. Se l'apparecchio è dotato di una presa DVI, collegare la presa DVI alla presa HDMI IN 4 tramite un'interfaccia per adattatore DVI - HDMI (non in dotazione) e collegare le prese di uscita audio dell'apparecchio alle prese di ingresso audio HDMI IN 4.

Note

- Le prese HDMI supportano soltanto i seguenti ingressi video: 480i, 480p, 576i, 576p, 720p, 1080i e 1080p. Per collegare un PC, utilizzare la presa PC .
- Assicurarsi di utilizzare soltanto un cavo HDMI che ha il logo HDMI.

Lettoce DVD con uscita componente **F**

Collegare alle prese video componente e alle prese audio L/R 3.

Apparecchio per videogiochi, lettore DVD o decoder **G**

Collegare alla presa Scart 1. Quando si collega il decoder, il segnale codificato proveniente dal sintonizzatore del televisore viene emesso al decoder, quindi il segnale decodificato viene emesso dal decoder.

Registrazione DVD o videoregistratore che supporta SmartLink **H**

Collegare alla presa Scart 2. SmartLink è un collegamento diretto tra il televisore e il videoregistratore/registratori DVD.

Apparecchi audio Hi-Fi **I**

Collegare le prese di uscita audio per ascoltare l'audio del televisore su apparecchi audio Hi-Fi.

Uso del menu Tools nella modalità di ingresso PC

Premere TOOLS per visualizzare le seguenti opzioni quando si guardano le immagini immesse dal PC collegato.

Opzioni	Descrizione
Chiusura	Chiude il menu Tools.
Risparmio Energia	Vedere a pagina 29.
Modalità display	Vedere a pagina 23.
Modalità Audio	Vedere a pagina 25.
Regolazione Aut.	Vedere a pagina 31.
Spostamento Orizz.	Vedere a pagina 31.
Spostamento Vert.	Vedere a pagina 31.
Impost. autom. Orologio (soltanto nella modalità analogica)	Consente di commutare alla modalità digitale e di ottenere l'ora.
 Volume	Regola il volume delle cuffie.

Caratteristiche tecniche

Display

Alimentazione:

220–240 V CA, 50 Hz

Dimensioni schermo:

KDL-46W2000:

46 pollici (Circa 116,8 cm misurati diagonalmente)

KDL-40W2000:

40 pollici (Circa 101,6 cm misurati diagonalmente)

Risoluzione display:

1.920 punti (orizzontale) × 1.080 linee (verticale)

Consumo energetico:

KDL-46W2000: 225 W

KDL-40W2000: 185 W

Consumo energetico in modalità di attesa:

0,3 W

Dimensioni (l × a × p):

KDL-46W2000:

Circa 1.120 × 805 × 334 mm (con supporto)

Circa 1.120 × 755 × 118 mm (senza supporto)

KDL-40W2000:

Circa 988 × 715 × 266 mm (con supporto)

Circa 988 × 665 × 105 mm (senza supporto)

Peso:

KDL-46W2000:

Circa 36,0 kg (con supporto)

Circa 30,0 kg (senza supporto)

KDL-40W2000:

Circa 27,5 kg (con supporto)

Circa 23,0 kg (senza supporto)

Schermo

Schermo LCD (Liquid Crystal Display—display a cristalli liquidi)

Sistema TV

Analogico: In base alla selezione della nazione o della regione:

B/G/H, D/K, L, I

Digitale: DVB-T

Sistema di colore/Video

Analogico: PAL, SECAM

NTSC 3.58, 4.43 (soltanto ingresso video)

Digitale: MPEG-2 MP@ML

Antenna

Terminale esterno da 75 ohm per VHF/UHF

Copertura dei canali

Analogico: VHF: E2–E12

UHF: E21–E69

CATV: S1–S20

HYPHER: S21–S41

D/K: R1–R12, R21–R69

L: F2–F10, B–Q, F21–F69

I: UHF B21–B69

Digitale: VHF/UHF

Terminali

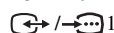

Connettore Scart a 21 piedini (standard CENELEC) inclusi ingresso audio/video, ingresso RGB e uscita TV audio/video.

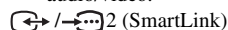

Connettore Scart a 21 piedini (standard CENELEC) inclusi ingresso audio/video, ingresso RGB, uscita audio/video selezionabile e interfaccia SmartLink.



Formati supportati: 1080i, 720p, 576p, 576i, 480p, 480i
Y: 1 Vp-p, 75 ohm, 0,3 V sincronizzazione negativa
P_B/C_B: 0,7 Vp-p, 75 ohm
P_R/C_R: 0,7 Vp-p, 75 ohm



Ingresso audio (prese fono)

500 mVrms

Impedenza: 47 kohm

HDMI IN 4, 5

Video: 1080p, 1080i, 720p, 576p, 576i, 480p, 480i

Audio: PCM lineare a due canali

32, 44,1 e 48 kHz; 16, 20 e 24 bit

Audio analogico (prese fono):

500 mVrms, Impedenza 47 kohm

(soltanto HDMI IN 4)

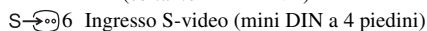

Ingresso S-video (mini DIN a 4 piedini)



Ingresso video (presa fono)



Ingresso audio (prese fono)



Uscita audio (prese fono)



Ingresso PC (D-sub a 15 piedini)

(vedere a pagina 41)

G: 0,7 Vp-p, 75 ohm, non sincronizzato sul verde

B: 0,7 Vp-p, 75 ohm

R: 0,7 Vp-p, 75 ohm

HD: 1-5 Vp-p

VD: 1-5 Vp-p



Ingresso audio PC (minipresa)



Prese cuffie



Fessura per CAM (Modulo ad accesso condizionato)

Uscita audio

10 W + 10 W

Accessori in dotazione

Consultare “1: Verifica degli accessori” a pagina 4.

Accessori opzionali

- Staffa di montaggio a parete SU-WL51

Il design e le caratteristiche tecniche sono soggetti a modifiche senza preavviso.

Tabella di riferimento del segnale di ingresso PC

Segnali	Orizzontale (Pixel)	Verticale (Linea)	Frequenza orizzontale (kHz)	Frequenza verticale (Hz)	Norma
VGA	640	480	31,5	60	VGA
	640	480	37,5	75	VESA
	720	400	31,5	70	VGA-T
SVGA	800	600	37,9	60	Direttive VESA
	800	600	46,9	75	VESA
XGA	1024	768	48,4	60	Direttive VESA
	1024	768	56,5	70	VESA
	1024	768	60	75	VESA
WXGA	1280	768	47,4	60	VESA
	1280	768	47,8	60	VESA
	1360	768	47,7	60	VESA



- L'ingresso PC di questo televisore non supporta la sincronizzazione sul verde o la sincronizzazione composita.
- L'ingresso PC di questo televisore non supporta i segnali interlacciati.
- Per la qualità migliore dell'immagine, si consiglia di usare i segnali (in grassetto) nella suddetta tabella con una frequenza verticale di 60 Hz da un personal computer. Nell'inserimento con configurazione automatica, i segnali con una frequenza verticale di 60 Hz vengono selezionati automaticamente.

Guida alla risoluzione dei problemi

Verificare se l'indicatore  (attesa) lampeggia in rosso.

Se la spia lampeggia





La funzione di autodiagnosi è attiva.



- 1 Contare il numero di volte in cui l'indicatore  (attesa) lampeggia ad intervalli di due secondi.
Per esempio, l'indicatore lampeggia tre volte, poi c'è una pausa di due secondi, seguita da altri tre lampeggi, ecc.
- 2 Premere  sul televisore (lato superiore) per spegnerlo, scollegare il cavo di alimentazione ed informare il rivenditore o il centro di assistenza Sony su come lampeggia l'indicatore (numero di volte che lampeggia).

Se la spia non lampeggia



- 1 Controllare le voci nella tabella riportata di seguito.
- 2 Se il problema persiste, far riparare il televisore da personale di assistenza qualificato.

Immagine

Problema	Causa/Rimedio
Nessuna immagine (schermo scuro) e audio assente	<ul style="list-style-type: none">• Verificare il collegamento dell'antenna.• Collegare il televisore alla corrente elettrica e premere  sul televisore (lato superiore).• Se l'indicatore  (attesa) è illuminato in rosso, premere .
Nessuna immagine o nessuna informazione di menu proveniente dall'apparecchio collegato al connettore Scart	<ul style="list-style-type: none">• Verificare che l'apparecchio opzionale sia acceso, quindi premere più volte /  finché non viene visualizzato sullo schermo il simbolo di ingresso corretto.• Verificare il collegamento tra l'apparecchio opzionale e il televisore.
Immagine sdoppiata o residue	<ul style="list-style-type: none">• Verificare il collegamento dell'antenna/dei cavi.• Verificare la posizione e la direzione dell'antenna.
Sullo schermo vengono visualizzati solo interferenze e disturbi	<ul style="list-style-type: none">• Verificare che l'antenna non sia danneggiata o piegata.• Verificare che l'antenna non abbia raggiunto il termine della propria durata di funzionamento (da tre a cinque anni in condizioni d'uso normali, da uno a due anni in luoghi esposti a salsedine).
Immagine distorta (linee o strisce punteggiate)	<ul style="list-style-type: none">• Allontanare il televisore da sorgenti di disturbi elettrici, quali auto, motocicli, asciugacapelli o apparecchi ottici.• Per l'installazione di apparecchi opzionali, lasciare una quantità di spazio sufficiente tra l'apparecchio opzionale e il televisore.• Assicurarsi che l'antenna sia collegata mediante il cavo coassiale in dotazione.• Allontanare il cavo dell'antenna da altri cavi di collegamento.
Immagine disturbate durante la visione di un canale televisivo	<ul style="list-style-type: none">• Selezionare "Programmaz. Man." nel menu "Impostazione Analogica" e regolare "AFT" (Sintonia fine automatica) per ottenere una migliore ricezione delle immagini (pagina 33).
Alcuni piccoli punti neri e/o luminosi visualizzati sullo schermo	<ul style="list-style-type: none">• Le immagini di un display sono composte da pixel. La visualizzazione sullo schermo di piccoli punti neri e/o luminosi (pixel) non indica un problema di funzionamento.
I programmi vengono visualizzati in bianco e nero	<ul style="list-style-type: none">• Per tornare alle impostazioni predefinite, selezionare "Ripristino" nel menu "Immagine" (pagina 23).

Problema	Causa/Rimedio
Non viene visualizzato alcun colore o vengono visualizzati colori irregolari durante la visualizzazione di un segnale proveniente dalle prese Y, PB/CB, PR/CR di  3	<ul style="list-style-type: none"> • Verificare il collegamento delle prese Y, PB/CB, PR/CR di 3. • Assicurarsi che nelle prese Y, PB/CB, PR/CR di 3 siano saldamente inserite le rispettive spine.

Audio

Problema	Causa/Rimedio
Audio assente, immagini visualizzate normalmente	<ul style="list-style-type: none"> • Premere  +/- o  (Silenziamento). • Verificare che “Altoparlante” nel menu “Impostazione” sia impostato su “SI” (pagina 30).
Audio disturbato	<ul style="list-style-type: none"> • Vedere le cause/i rimedi di “Immagini disturbate” a pagina 42.

Canali

Problema	Causa/Rimedio
Il canale desiderato non può essere selezionato	<ul style="list-style-type: none"> • Passare tra la modalità digitale e analogica e selezionare il canale analogico/digitale desiderato.
Alcuni canali sono vuoti	<ul style="list-style-type: none"> • Soltanto il canale codificato/ad abbonamento. Sottoscrivere l’abbonamento al servizio Pay Per View. • Il canale viene utilizzato soltanto per i dati (nessuna immagine né audio). • Per i dettagli sulle trasmissioni rivolgersi alla società trasmittente.
Il canale digitale non viene visualizzato	<ul style="list-style-type: none"> • Rivolgersi ad un installatore locale per verificare se le trasmissioni digitali vengono fornite nella propria area. • Potenziare con un’antenna di guadagno superiore.

Generali

Problema	Causa/Rimedio
Il televisore si spegne automaticamente (entra in modalità di attesa)	<ul style="list-style-type: none"> • Controllare se “T. Spegnimento” è attivato o confermare l’impostazione “Durata” del “Timer” (pagina 29). • Se per 10 minuti non viene ricevuto alcun segnale o non viene eseguita alcuna operazione nella modalità di televisore, il televisore passa automaticamente alla modalità di attesa.
Il televisore si accende automaticamente	<ul style="list-style-type: none"> • Controllare se il “Timer” è attivato (pagina 29).
Non si riesce a selezionare alcune sorgenti di ingresso	<ul style="list-style-type: none"> • Selezionare “Impostazione AV” nel menu “Impostazione” e annullare l’impostazione “Salta” della sorgente di ingresso in questione (pagina 28).
Il telecomando non funziona	<ul style="list-style-type: none"> • Sostituire le pile.

Indice analitico

Simboli numerici

14:9 16
4:3 16
4:3 Predefinito 27

A

Acc. in mod. Quiet 29
Acuti 25
AFT 33
Altoparlante 30
Ampiezza Verticale 27
Antenna, collegamento 6
Area Schermo 27
Auto Formato 27
Auto Preselez. Digitale 35
Avvio Automatico 28

B

Bassi 25
BBE 26
Bianco Brillante 24
Bilanciamento 25
Blocco Programmi 36

C

Canali
 salta 34
 selezione 15
 sintonia automatica 8
Caratteristiche tecniche 40
Codice PIN 36
Collegamento
 apparecchi opzionali 37
 dell'antenna/del
 videoregistratore 6
Colore 23
Colore Brillante 24
Conferma 34
Contrasto 23
Correzione Nero 24
Cuffie
 collegamento 37
 connessione 26
 volume 17, 21, 39

D

Destinazione Ingressi
 audio 25
 immagine 23
 schermo 27
Doppio Audio 26

E

Elenco categorie 18
Elenco Preferiti 20
Elenco timer 19
EPG (Guida digitale elettronica dei programmi) 18

F

Fase 31
Fasttext 16
Filtro Audio 33
Formato dello schermo 16
Formato Schermo 27, 31

G

Gamma 24
Gamma cromatica 24
Gestione Energia 31

I

Impost. autom. Orologio 17, 21, 39
Impost. avanzate 24
Impostaz. ora 29
Impostazione AV 28
Impostazione Digitale 36
Impostazione Modulo CA 36
Impostazione Sottotitoli 36
Impostazione Tecnica 36
Impostazioni Timer 29
Indicatore alimentazione (I) 14
Indicatore attesa (⏸) 14
Indicatore Immagine Assente (⊗) 14
Indicatore Timer (⌚) 14
Informazioni prodotto 30
Interruttore alimentazione (⏻) 14

L

Lingua 7, 28
Lingua Audio 36
Lingua Sottotitoli 36
Luminosità 23

M

MENU 22
Menu Controllo Schermo 27
Menu Immagine 23
Menu Impostazione 28
Menu Impostazione Analogica 32
Menu Impostazione Digitale 35
Menu Impostazioni PC 31
Menu Suono 25
Mod. Immagine 23
Modalità Audio 25
Modalità display 23
Modifica lista programmi 35

N

Nazione 7
Nitidezza 24
Nome 33
Nome Programmi 32
Nomi apparecchi 28

O

Ordin. Progr. 32
Ottimizz. contrasto avanz. 24

P

Pile, inserimento nel telecomando 4
Pitch 31
Preselez. Manuale Digitale 35
Programmaz. Man. 33
Promemoria 19

R

Reg. man. con timer 19
Registraz. con Timer 18
Regolazione Aut. 31
Retroillum. 23
Riduz. Rumore 24
Riduz. Rumore MPEG 24
Ripristino tutto 30
Ripristino
 audio 25
 immagine 23
 Impostazioni PC 31
Risparmio Energia 29

S

S Video Auto 28
Salta 28, 34
Sens. Luce Amb. 29
Sintonia automatica
 canali analogici e digitali 8
 soltanto canali analogici 32
 soltanto canali digitali 35
Sintonia Digitale 35
Sistema colore 30
Smart 16
Spostamento Orizz. 27, 31
Spostamento Vert. 27, 31
Surround 25

T

T. Spegnimento 29
Tabella dell'indice dei programmi 15
Tabella dell'indice dei segnali di ingresso 21
Tasto funz.diretta 32
Telecomando
 descrizione 13
 inserimento delle pile 4
 Sensore per comando a distanza 14

Televideo 16
Temp. Colore 24
Timer 29
Tinta 23
Tipo Audio 36
Tools 17, 21, 39

U

Uscita audio 30
Uscita AV2 29

V

Videoregistratore
collegamento 6
registrazione 18
Volume Autom. 25
Volume Offset 25

W

Wide 16

Z

Zoom 16

Introducción

Gracias por elegir este producto Sony.
Antes de utilizar el televisor, lea este manual atentamente y consérvelo para consultarlo en el futuro.

Aviso sobre la función de Televisión digital

- Cualquier función relacionada con televisión digital (**DVB**) está disponible sólo para países o zonas donde se emiten señales digitales terrestres DVB-T (MPEG2). Confirme que se encuentra en una zona donde puede recibirse señal DVB-T consultando con el distribuidor local.
- Aunque este televisor cumple con las especificaciones DVB-T, no puede garantizarse su compatibilidad con futuras emisiones digitales terrestres DVB-T.
- Es posible que algunas funciones de televisión digital no estén disponibles en algunos países.

Información sobre marcas comerciales

- **DVB** is a registered trademark of the DVB Project
- Fabricado bajo licencia de BBE Sound, Inc. Licencia otorgada por BBE Sound, Inc. bajo los números USP 5510752 y 5736897. BBE y el símbolo de BBE son marcas registradas de BBE Sound, Inc.
- TruSurround XT, SRS y (●) el símbolo es una marca registrada de SRS Labs, Inc.
TruSurround XT tecnología está incorporada bajo licencia de SRS Labs, Inc.
- HDMI, el logotipo de HDMI y High-Definition Multimedia Interface son marcas comerciales o marcas comerciales registradas de HDMI Licensing LLC.
- Las ilustraciones utilizadas en este manual son del KDL-40W2000 a menos que se indique de otro modo.



Índice

Guía de puesta en marcha

4

Información de seguridad.....	9
Precauciones	12
Descripción general del mando a distancia	13
Descripción general de los botones e indicadores del televisor	14

Ver la televisión

Ver la televisión.....	15
Comprobación de la guía de programas electrónica digital (EPG) DVB	18
Utilización de la Lista de favoritos DVB	20
Visualización de imágenes de equipos conectados.....	21

Utilización de las funciones MENU

Navegación por los menús.....	22
Menú Imagen	23
Menú Sonido	25
Menú Control de pantalla	27
Menú Configuración	28
Menú Ajuste del PC	31
Menú Configuración Analógica (Sólo en modo analógico)	32
Menú Configuración Digital DVB	35

Utilización de equipos opcionales

Conexión de equipos opcionales	37
--------------------------------------	----

Información complementaria

Especificaciones	40
Solución de problemas.....	42
Índice alfabético	44

DVB : sólo para canales digitales

Guía de puesta en marcha

1: Comprobación de los accesorios

Mando a distancia RM-ED008 (1)

Pilas de tamaño AA (tipo R6) (2)

Cable de alimentación (tipo C-6) (1)



Cable coaxial (1)



Portacables (1)

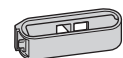

Correa de sujeción (1) y tornillos (2)

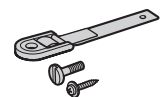

Soporte (1) y tornillos (4)

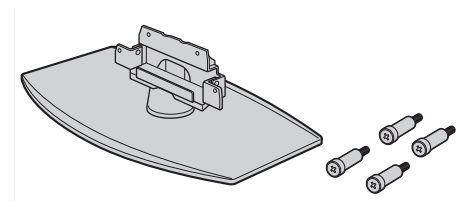

Para insertar las pilas en el mando a distancia

Empujar y deslizar para abrir

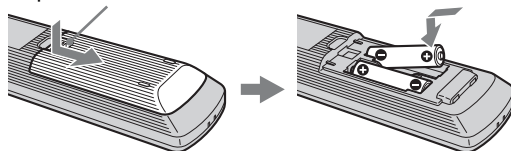

Notas

- Instale las pilas con la polaridad correcta.
- No utilice pilas de distintos tipos ni mezcle pilas nuevas con pilas usadas.
- Sea respetuoso con el medio ambiente y deseche las pilas en los contenedores dispuestos para este fin. Es posible que en algunas regiones exista una normativa para el desecho de las pilas. Consúltelo con las autoridades locales.
- Use el mando a distancia con cuidado. No lo deje caer ni lo pise, ni tampoco derrame sobre él ningún tipo de líquido.
- No deje el mando a distancia cerca de una fuente de calor, en un lugar expuesto a la luz solar directa ni en una habitación húmeda.

2: Fijación del soporte

1

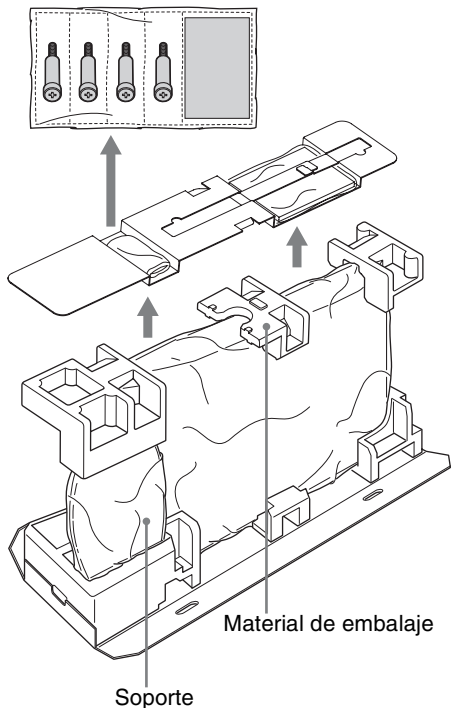

2

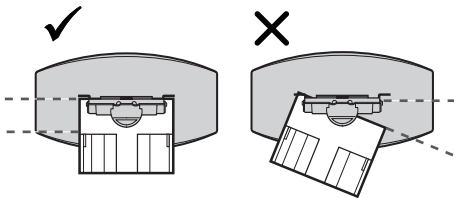
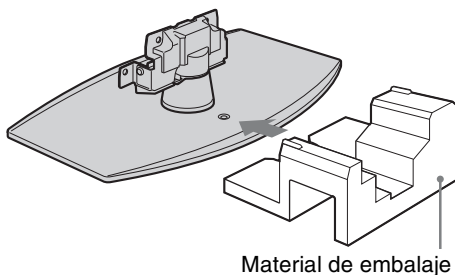

3

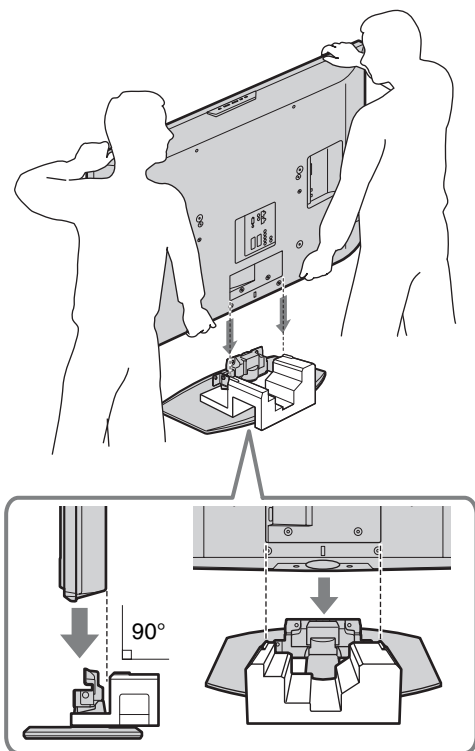

4

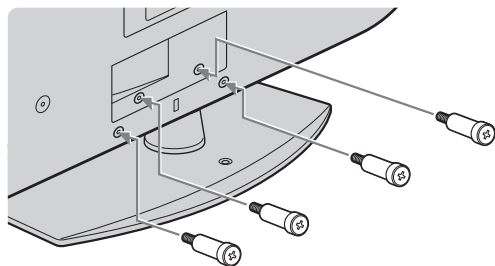

- 1 Extraiga el soporte, los tornillos y el material de embalaje para comenzar a montar el estante.
- 2 Ponga el material de embalaje como se muestra.
- 3 Ponga el televisor directamente en el soporte como se muestra.
Después de colocar el televisor sobre el soporte, quite el material de embalaje del soporte.
- 4 Fije el televisor al soporte utilizando los tornillos suministrados.

Notas

- Este televisor pesa mucho, por lo que deberá ser puesto en el soporte entre dos o más personas.
- Si utiliza un atornillador eléctrico, ajuste la torsión de apriete a aproximadamente 1,5 N·m (15 kgf·cm).

3: una antena/ videgrabadora

Conexión de una antena solamente

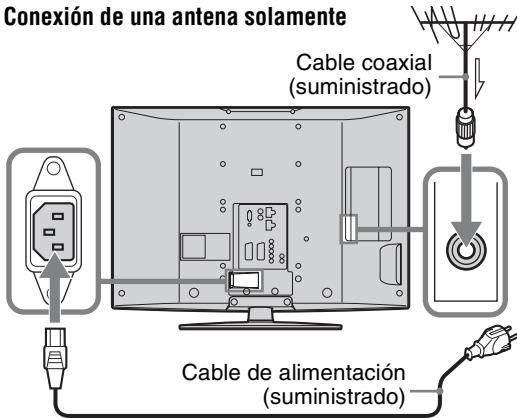

Conexión de una antena y videgrabadora

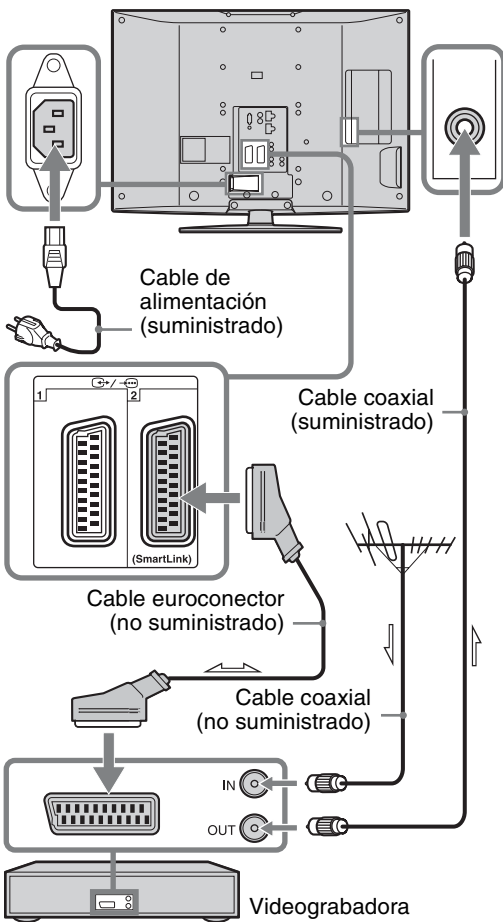

4: Evitación de la caída del televisor

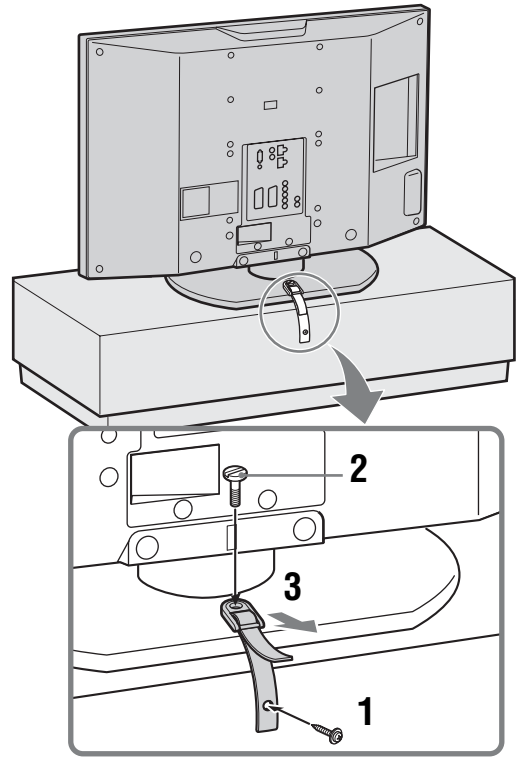

5: Agrupación de los cables

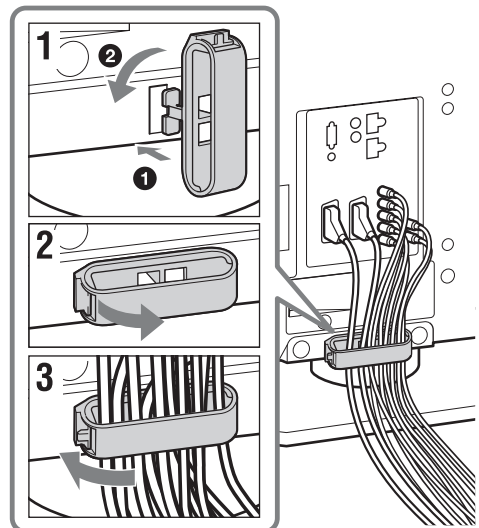

6: Selección del idioma y del país o región

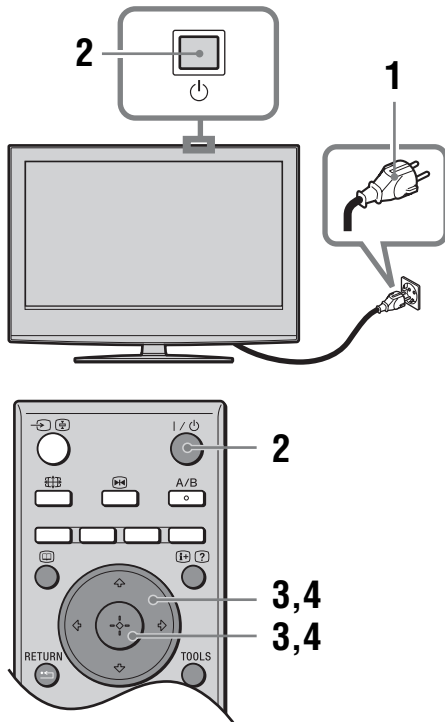

- 1** Conecte el televisor a la toma de corriente (ca de 220 a 240 V, 50 Hz).
- 2** Pulse del televisor (parte superior).
 Cuando encienda el televisor por primera vez, aparecerá el menú Language (Idioma) en la pantalla.
 Cuando el televisor se encuentre en modo de espera (el indicador (espera) del televisor (parte frontal) está iluminado en rojo), pulse en el mando a distancia para encenderlo.

- 3** Pulse para seleccionar el idioma en el que aparecerán las pantallas de menú y, a continuación, pulse .

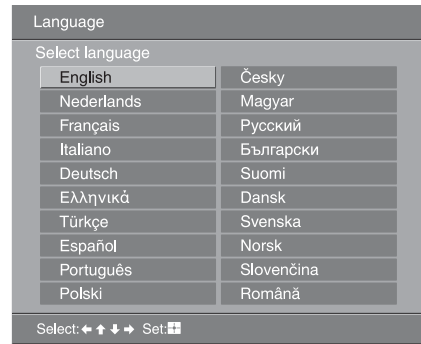

- 4** Pulse para seleccionar el país o región donde se utilizará el televisor y, a continuación, pulse .



Si el país o región donde desea utilizar el televisor no aparece en la lista, seleccione “-” en lugar de un país o región.
 Aparecerá en la pantalla el mensaje de confirmación de inicio de sintonización automática. A continuación, vaya al apartado “7: Sintonización automática del televisor”.

7: Sintonización automática del televisor

Ahora el televisor buscará y almacenará todos los canales de televisión disponibles.

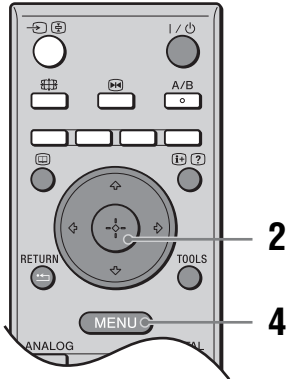

- 1 Antes de comenzar la sintonización automática del televisor, inserte una cinta pregrabada en la videograbadora conectada al televisor (página 6) e inicie la reproducción.

Durante la sintonización automática se localizará el canal de vídeo y se almacenará en el televisor. Si no hay conectada una videograbadora al televisor, no es necesario este procedimiento. Vaya al paso 2.

- 2 Pulse \leftarrow/\rightarrow para seleccionar "Aceptar" y, a continuación, pulse \oplus .

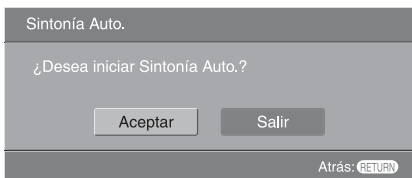

El televisor empezará a buscar todos los canales digitales disponibles y a continuación buscará los canales analógicos disponibles. Este proceso puede tardar unos minutos. Tenga paciencia y no pulse ningún botón del televisor ni del mando a distancia.

Si aparece un mensaje para que confirme las conexiones de antena

No se ha encontrado ningún canal digital ni analógico. Compruebe todas las conexiones de antena y pulse \oplus para iniciar de nuevo la sintonización automática.

- 3 Si aparece el menú Ordenación de Programas en la pantalla, siga los pasos de "Ordenación Progra." (página 32).

Si no desea cambiar el orden en que se almacenan los canales analógicos en el televisor, vaya al paso 4.

- 4 Pulse MENU para salir.

El televisor ha sintonizado todos los canales disponibles.

Nota

Cuando no pueda recibirse un canal de emisión digital, o cuando se seleccione una región en la que no haya emisiones digitales en el paso 4 de "6: Selección del idioma y del país o región", será necesario ajustar la hora en "Config. reloj" del menú "Configuración" (página 29) después de realizar el paso 4.

Información de seguridad

Cable de alimentación

- Tenga en cuenta lo siguiente para evitar que se dañe el cable de alimentación.
Si se daña, podría producirse un incendio o una descarga eléctrica.
 - Desconecte el cable de alimentación cuando transporte el televisor.
 - Si quiere desconectar el cable, hágalo primero de la toma de corriente.
 - Asegúrese de desconectar siempre el cable de alimentación sujetando el enchufe. No tire del cable.
 - No apriete, doble ni retuerza excesivamente el cable de alimentación. Los conductores internos podrían quedar al descubierto o romperse.
 - No modifique el cable de alimentación.
 - No coloque ningún objeto pesado encima del cable de alimentación.
 - Mantenga el cable de alimentación alejado de fuentes de calor.
- Si daña el cable de alimentación, no lo utilice y solicite a su distribuidor o al servicio técnico de Sony que lo sustituya.
- No utilice el cable de alimentación suministrado con otros equipos.
- Utilice únicamente un cable de alimentación original de Sony. No utilice otras marcas.

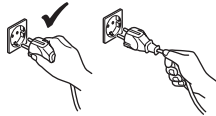
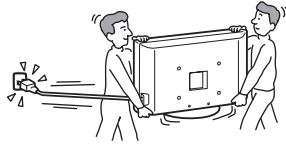

Toma de corriente

- El televisor con un enchufe trifilar de toma a tierra debe estar conectado a una toma de corriente con una conexión a tierra protectora.
- No utilice una toma de corriente de mala calidad. Inserte el enchufe totalmente en la toma de corriente. Si no encaja correctamente, podrían producirse chispas y causar un incendio. Póngase en contacto con un electricista para cambiar la toma de corriente.



Limpieza del cable de alimentación

Desconecte el enchufe y límpielo regularmente. Si se acumula polvo o humedad en el enchufe, puede deteriorarse el aislamiento y producirse un incendio.



Sobrecarga

Este televisor está diseñado para funcionar únicamente con alimentación de CA de 220–a 240 V. Procure no conectar demasiados aparatos a la misma toma de corriente, ya que podría producirse un incendio o una descarga eléctrica.

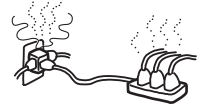

Cuando no se utilice

- Si no va a utilizar el televisor durante varios días, desconecte el cable por razones medioambientales y de seguridad.
- El televisor no se desconecta de la toma de corriente cuando se apaga. Para desconectarlo completamente, retire el enchufe de la toma de corriente. No obstante, es posible que algunos televisores dispongan de funciones que precisen que se encuentren en modo de espera para funcionar correctamente. En tal caso, encontrará información relacionada en las instrucciones de este manual.



Transporte

- Desconecte todos los cables antes de transportar el televisor.
- Son necesarias dos personas como mínimo para transportar el televisor.
- Cuando transporte el televisor con las manos, sujételo como se indica en la ilustración de la derecha. Cuando eleve el televisor o desplace el panel del televisor, sujételo bien por abajo. De lo contrario, el televisor podría dañarse o causar lesiones graves debido a una caída.
- Durante el transporte, no lo someta a sacudidas o vibraciones excesivas. El televisor podría dañarse o provocar lesiones graves debido a una caída.
- Si el televisor se ha caído o ha sufrido daños, haga que lo revise personal del servicio técnico especializado.
- Cuando transporte el televisor para repararlo o cuando lo cambie de sitio, embálelo con la caja y el material de embalaje originales.

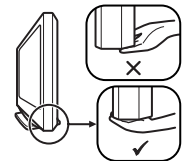
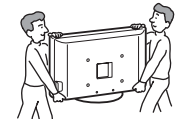

Ubicación

- Debe instalar el televisor cerca de una toma de corriente de fácil acceso.
- Coloque el televisor sobre una superficie estable y plana. No cuelgue nada del televisor. De lo contrario, ésta podría caerse de la plataforma, causando daños en la misma o graves daños personales.
- No instale el televisor en lugares expuestos a temperaturas extremas como, por ejemplo, bajo la luz solar directa, o cerca de un radiador o una salida de aire caliente. Si el televisor se expone a temperaturas extremas, podría sobrecalentarse y provocar la deformación de la caja o producirse un fallo de funcionamiento.



Continúa

- No instale el televisor en lugares expuestos a aire acondicionado directo. Si lo hace, se puede condensar la humedad en el interior y provocar un funcionamiento defectuoso.
- No coloque nunca el televisor en lugares cálidos, grasientos, húmedos o excesivamente polvorientos.
- No instale el televisor en lugares donde puedan introducirse insectos en su interior.
- No instale el televisor en lugares expuestos a vibraciones mecánicas.
- No instale el televisor en lugares donde sobresalga como, por ejemplo, encima o detrás de columnas o en lugares donde pueda golpearse la cabeza. De lo contrario, podría provocar lesiones.
- No permita que los niños suban al televisor.
- Si utiliza el televisor cerca de la orilla del mar, la salinidad podría corroer las partes metálicas y causar daños internos o un incendio.



Ventilación

- Nunca obstruya, cubra ni inserte nada en los orificios de ventilación del aparato. Podría producirse un sobrecalentamiento y provocar un incendio.
- Si el ventilador no dispone de una ventilación adecuada, puede acumular polvo y suciedad. Para garantizar la ventilación adecuada, siga los consejos que se indican a continuación:
 - No instale el televisor boca arriba ni de lado.
 - No instale el televisor al revés ni boca abajo.
 - No instale el televisor en un estante ni dentro de un armario.
 - No coloque el televisor sobre una alfombra ni una cama.
 - No cubra el televisor con tejidos como cortinas, ni otros objetos como periódicos, etc.
- Deje algo de espacio alrededor del televisor, tal y como se muestra más abajo. De lo contrario, es posible que la circulación de aire sea insuficiente y que se produzca un sobrecalentamiento que podría causar un incendio o daños en la unidad.



Instalación sobre pedestal

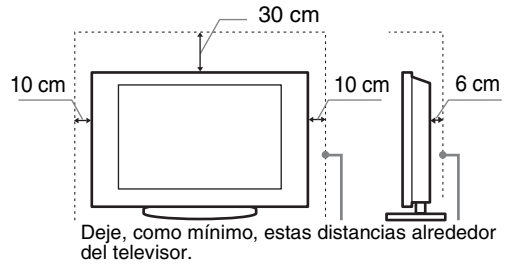

- Nunca instale el televisor de la siguiente manera:

La circulación de aire queda obstruida.

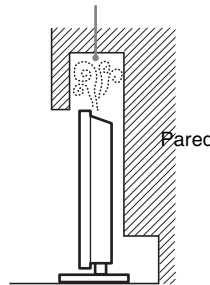

La circulación de aire queda obstruida.

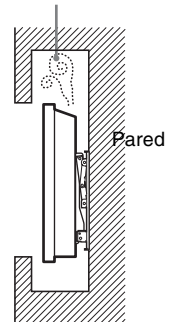

Accesorios opcionales

Tenga en cuenta las siguientes recomendaciones cuando instale el televisor sobre una plataforma o un soporte de pared. De lo contrario, el televisor puede caerse y provocar graves lesiones.

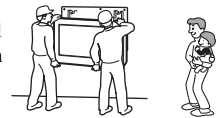

- Por razones de seguridad, se recomienda utilizar accesorios Sony:
 - Soporte de pared SU-WL51
- Se recomienda utilizar el soporte de pared de Sony para que el aire circule correctamente y evitar la acumulación de polvo en el televisor.
- Si desea instalar el aparato en la pared, dicha instalación debe ser realizada por personal cualificado. Si no lo instala correctamente, puede provocar una situación de peligro.
- Tenga en cuenta las recomendaciones incluidas en la plataforma para que el televisor quede bien sujeto.
- Asegúrese de fijar correctamente las abrazaderas del pedestal.

Cableado

- Cuando conecte los cables, asegúrese de desenchufar el cable de alimentación por razones de seguridad.
- Tenga cuidado de no tropezar o enredarse con los cables, ya que podría dañar el televisor.

Centros médicos

No instale este televisor en un lugar donde se utilicen equipos médicos. Podría provocar un fallo de funcionamiento en dichos instrumentos.

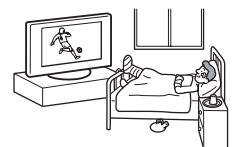

Instalación en la pared

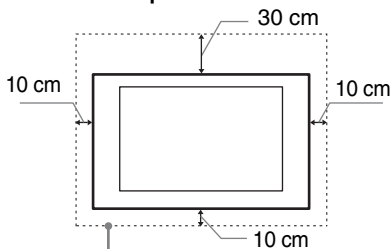

Deje, como mínimo, estas distancias alrededor del televisor.

Uso en exteriores

- No instale este televisor en el exterior. Si lo expone a la lluvia, podría provocar un incendio o una descarga eléctrica.
- Si expone el televisor a la luz solar directa, puede calentarse en exceso y dañarse.

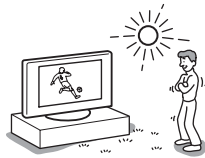

Vehículos y embarcaciones

- No instale este televisor en un vehículo. Las sacudidas del vehículo podrían hacerlo caer y causar lesiones.
- No instale este televisor en ningún tipo de embarcación. Si lo expone al agua del mar, éste podría sufrir daños o producirse un incendio.

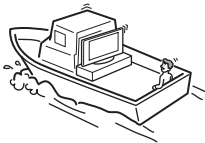
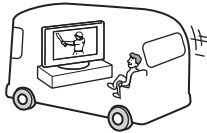

Agua y humedad

- No utilice este televisor cerca del agua, por ejemplo, cerca de una bañera o ducha. Tampoco lo exponga a la lluvia, a la humedad ni al humo, ya que podría producirse un incendio o una descarga eléctrica.
- No toque el cable de alimentación ni el televisor con las manos mojadas. De lo contrario, podría recibir una descarga eléctrica o dañar el televisor.



Humedad y objetos inflamables

- No coloque ningún objeto sobre el televisor. No exponga el televisor a goteos ni salpicaduras ni coloque sobre el aparato ningún objeto lleno de líquido como los floreros.
- Para evitar incendios, mantenga los objetos inflamables o luces desprotegidas (velas, etc.) alejados del televisor.
- Si se introduce alguna sustancia líquida o sólida dentro del televisor, deje de utilizarlo. Podría recibir una descarga eléctrica o dañar el televisor. Haga que lo revise personal del servicio técnico especializado.

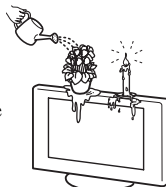

Tormentas eléctricas

Por razones de seguridad, no toque ninguna parte del televisor, el cable de alimentación ni el cable de la antena durante una tormenta eléctrica.



Piezas rotas

- No arroje ningún objeto contra el televisor. El cristal de la pantalla podría romperse debido al impacto y causar lesiones graves.
- Si la superficie del televisor se agrieta o se rompe, no la toque sin antes desconectar el cable de alimentación. De lo contrario, podría recibir una descarga eléctrica.



Reparación

La tensión existente dentro del televisor es muy elevada y puede resultar peligrosa. No abra la caja del televisor. Acuda únicamente a personal cualificado de servicio técnico.



Retirada y ajuste de pequeños accesorios

Mantenga los accesorios pequeños fuera del alcance de los niños.

Precauciones

Ver la televisión

- Para ver la televisión cómodamente, se recomienda mantener el televisor a una distancia de cuatro a siete veces la altura de la pantalla.
- Para obtener una imagen clara, no exponga la pantalla a una iluminación directa o a la luz solar. A ser posible, utilice focos de luz verticales instalados en el techo.
- Vea la televisión en una habitación con suficiente iluminación, ya que, si lo hace con poca luz o durante mucho tiempo, somete la vista a un sobreesfuerzo.

Ajustes del volumen

- Mantenga el volumen a un nivel que no moleste a los vecinos. El sonido se transmite muy fácilmente durante la noche. Por lo tanto, se recomienda cerrar las ventanas o utilizar auriculares.
- Cuando utilice auriculares, ajuste el volumen de forma que se eviten niveles excesivos, ya que podría sufrir daños en los oídos.

Pantalla LCD

- Aunque la pantalla LCD ha sido fabricada con tecnología de alta precisión y posee píxeles con una eficacia del 99,99% o superior, pueden aparecer de forma constante unos puntos negros o puntos brillantes de luz (rojos, azules o verdes). No se trata de un fallo de funcionamiento, sino de una característica de la estructura de la pantalla de cristal líquido.
- No presione ni raye el filtro frontal, ni coloque objetos encima del televisor, ya que la imagen podría resultar irregular o la pantalla de cristal líquido podría dañarse.
- Si se utiliza el televisor en un lugar frío, es posible que la imagen se oscurezca o que aparezca una mancha en la pantalla. Esto no significa que el televisor se ha estropeado. Este fenómeno irá desapareciendo a medida que aumente la temperatura.
- Si se visualizan imágenes fijas continuamente, es posible que se produzca un efecto de imagen fantasma, que puede desaparecer transcurridos unos segundos.
- Cuando se utiliza el televisor, la pantalla y la caja se calientan. No se trata de un fallo de funcionamiento.
- La pantalla de cristal líquido contiene una pequeña cantidad de cristal líquido y mercurio. El tubo fluorescente que utiliza este televisor también contiene mercurio. Siga la normativa local para deshacerse de él.

Tratamiento y limpieza de la superficie de la pantalla y la caja del televisor

Desenchufe el cable de alimentación conectado al televisor antes de limpiarlo.

Para evitar la degradación del material o del acabado de la pantalla, tenga en cuenta las siguientes precauciones.

- No presione ni raye la pantalla con objetos contundentes, ni lance ningún objeto contra ella, ya que podría dañarla.
- No toque la superficie de la pantalla después de utilizar el televisor continuamente durante un período de tiempo prolongado, ya que estará caliente.
- Se recomienda tocar la superficie de la pantalla lo menos posible.

- Para eliminar el polvo de la superficie de la pantalla y la caja, pase cuidadosamente un paño suave. Si no consigue eliminar completamente el polvo, humedezca ligeramente el paño con una solución de detergente neutro poco concentrada.
- No utilice nunca estropajos abrasivos, productos de limpieza ácidos o alcalinos, detergente concentrado ni disolventes volátiles, como alcohol, bencina, diluyente o insecticida. Si utiliza este tipo de materiales o expone la unidad a un contacto prolongado con materiales de goma o vinilo, puede dañar el material de la superficie de la pantalla y de la caja.
- Los orificios de ventilación pueden acumular polvo al cabo del tiempo. Para garantizar que dispone de la ventilación apropiada, se recomienda eliminar el polvo periódicamente (una vez al mes) mediante un aspirador.
- Si necesita ajustar el ángulo del televisor, establezca la base del soporte con las manos para evitar que el televisor se separe del mismo. Procure no pillarse los dedos entre el televisor y el soporte.

Equipos opcionales

- No instale componentes opcionales demasiado cerca del televisor. Sitúelos como mínimo a 30 cm de distancia. Si se instala un vídeo delante o al lado del televisor, la imagen podría distorsionarse.
- Si el televisor se encuentra muy cerca de cualquier otro equipo que emite radiaciones electromagnéticas, la imagen puede aparecer distorsionada y/o pueden emitirse ruidos.

Cómo deshacerse del televisor



Tratamiento de los equipos eléctricos y electrónicos al final de su vida útil (aplicable en la Unión Europea y en países europeos con sistemas de recogida selectiva de residuos)

Este símbolo en el equipo o el embalaje indica que el presente producto no puede ser tratado como residuos domésticos normales, sino que debe

entregarse en el correspondiente punto de recogida de equipos eléctricos y electrónicos. Al asegurarse de que este producto se desecha correctamente, Ud. ayuda a prevenir las consecuencias negativas para el medio ambiente y la salud humana que podrían derivarse de la incorrecta manipulación en el momento de deshacerse de este producto. El reciclaje de materiales ayuda a conservar los recursos naturales. Para recibir información detallada sobre el reciclaje de este producto, póngase en contacto con el ayuntamiento, el punto de recogida más cercano o el establecimiento donde ha adquirido el producto.

Descripción general del mando a distancia

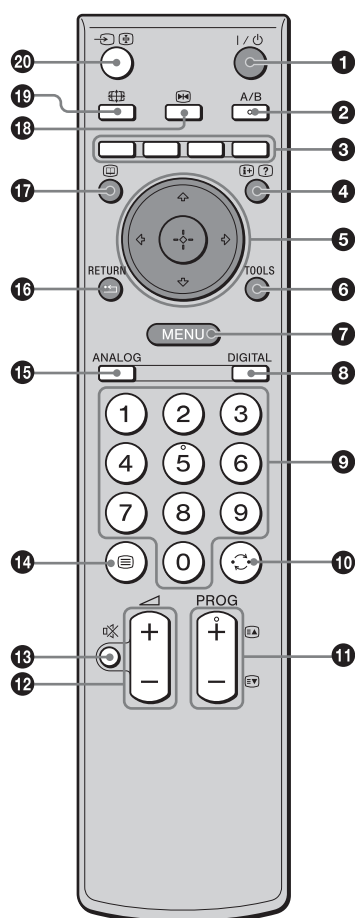

- 1** I/⏻ – **Modo de espera del televisor**
Apaga el televisor temporalmente y lo enciende desde el modo de espera.
- 2** A/B – **Sonido Dual (página 26)**
- 3** **Botones de colores**
 - En modo digital (página 18, 20): Púlselos para seleccionar las opciones en la parte inferior de los menús Favoritos y EPG digital.
 - En modo Teletexto (página 16): Utilizado para Fastext.
- 4** (I+)/(?) – **Información / Visualización de información oculta del Teletexto**
 - En modo digital: Púlselo para obtener detalles breves del programa que está viéndose en ese momento.
 - En modo analógico: Muestra información como, por ejemplo, el número de canal actual y el formato de pantalla.
 - En modo Teletexto: Púlselo para revelar información oculta (por ejemplo, respuestas a un cuestionario).
- 5** ⏪/⏩/⏴/⏵/⏶/⏷ (página 15, 22)
- 6** **TOOLS (página 17, 21, 39)**
Le permite acceder a varias opciones de visionado y cambiar o hacer ajustes de acuerdo con la fuente y el formato de pantalla.
- 7** **MENU (página 22)**
- 8** **DIGITAL – Modo digital (página 15)**
- 9** **Botones numéricos**
 - En modo TV: Púlselos para seleccionar canales. Para los canales número 10 y posteriores, introduzca el segundo o tercer dígitos antes de dos segundos.
 - En modo Teletexto: Introduzca el número de página de tres dígitos para seleccionar la página.
- 10** ⏮ – **Canal anterior**
Vuelve al último canal que ha visualizado (durante más de cinco segundos).
- 11** **PROG +/- (página 15)**
 - En modo TV: Púlselos para seleccionar el canal siguiente (+) o el anterior (-).
 - En modo Teletexto: Púlselos para seleccionar la página siguiente (+) o la anterior (-).
- 12** 🔊 +/- – **Volumen**
- 13** 🔇 – **Silenciado (página 15)**
- 14** ☰ – **Teletexto (página 16)**
- 15** **ANALOG – Modo analógico (página 15)**
- 16** ⏪ / RETURN
Vuelve a la pantalla anterior de cualquier menú visualizado.
- 17** 📖 – **EPG (guía de programas electrónica digital) (página 18)**
- 18** ❄️ – **Congelación de imagen (página 16)**
Congela la imagen de televisión.
- 19** 📺 – **Modo de pantalla (página 16)**
Cambia el formato de pantalla cuando se pulsa varias veces (muestra el formato de pantalla actual cuando se pulsa una sola vez).
- 20** ⏪/⏴ – **Selector de entrada / Bloqueo de texto**
 - En modo TV (página 21): Púlselo para seleccionar la fuente de entrada del equipo conectado a las tomas del televisor.
 - En modo Teletexto: Púlselo para retener la página actual.

Sugerencia

Los botones A/B, PROG + y número 5 tienen puntos táctiles. Utilice estos puntos táctiles como referencia para utilizar el televisor.

Descripción general de los botones e indicadores del televisor

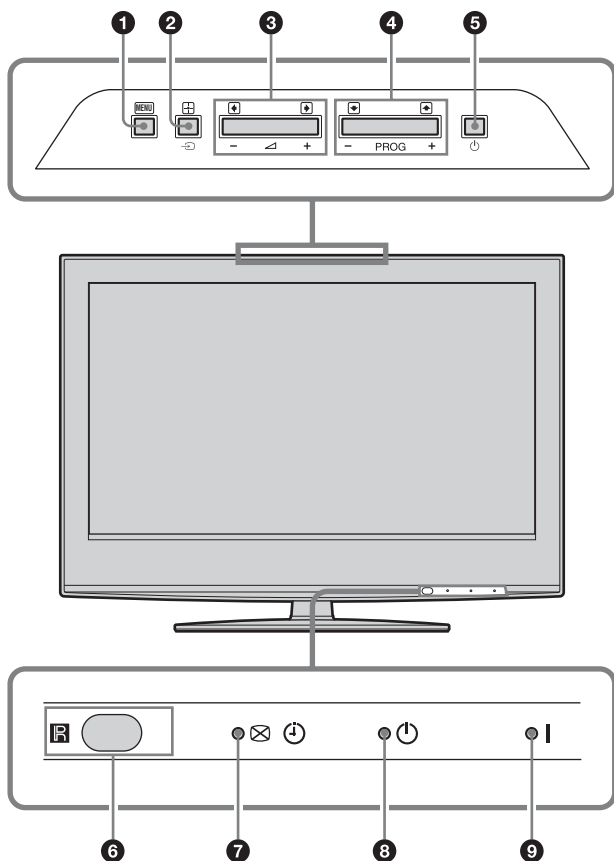

1 MENU (página 22)

2 – Selector de entrada/OK

- En modo TV (página 21): Púlselo para seleccionar la fuente de entrada del equipo conectado a las tomas del televisor.
- En el menú del televisor: Púlselo para seleccionar el menú o la opción y confirmar el ajuste.

3 +/- / /

- Púlselo para subir (+) o bajar (-) el volumen.
- En el menú del televisor: Púlselo para desplazarse por las opciones hacia la izquierda () o hacia la derecha ()

4 PROG +/- / /

- En modo TV: Púlselos para seleccionar el canal siguiente (+) o el anterior (-).
- En el menú del televisor: Púlselo para desplazarse por las opciones hacia arriba () o hacia abajo ()

5 – Alimentación

Púlselo para encender y apagar el televisor.

6 Sensor de señales del mando a distancia/ Sensor de luz (página 29)

- Recibe las señales de infrarrojo del mando a distancia.
- No ponga nada sobre el sensor, porque podrá verse afectada su función.

7 – Programa de temporizador REC/ Indicador Sin imagen/Temporizador

- Se ilumina en naranja cuando está ajustada la grabación con temporizador (página 18, 19).
- Se ilumina en verde cuando se oculta la imagen (página 29).
- Se ilumina en naranja cuando el temporizador está ajustado (página 29).

8 – Indicador de espera

Se ilumina en rojo cuando el televisor se encuentra en modo de espera.

9 – Indicador de alimentación

Se ilumina en verde cuando el televisor está encendido.

Nota

Antes de desenchufar el cable de alimentación, asegúrese de que el televisor está completamente apagado. Si desenchufa el cable de alimentación estando el televisor encendido es posible que el indicador se mantenga iluminado o que el televisor no funcione bien.

Ver la televisión

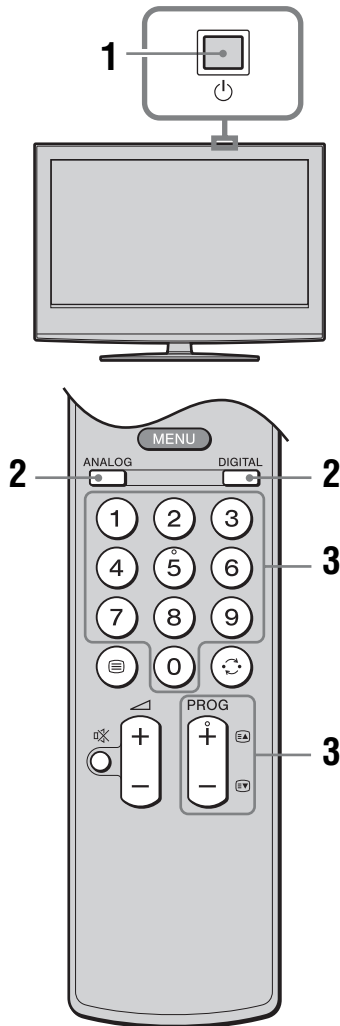

1 Pulse del televisor (parte superior) para encender el televisor.

Cuando el televisor se encuentre en modo de espera (el indicador (espera) del televisor (parte frontal) está iluminado en rojo), pulse en el mando a distancia para encenderlo.

2 Pulse DIGITAL para cambiar al modo digital o ANALOG para cambiar al modo analógico.

Los canales disponibles varían en función del modo.

3 Pulse los botones numéricos o PROG +/- para seleccionar un canal de televisión.

Para seleccionar los números de canal a partir del 10 mediante los botones numéricos, introduzca los dígitos segundo y tercero en menos de dos segundos.

Para seleccionar un canal digital mediante la guía de programas electrónica digital (EPG), consulte la página 18.

En modo digital

Aparecerá un anuncio informativo brevemente. Es posible que en el anuncio estén indicados los iconos siguientes.

- : Servicio radiofónico
- : Codificado/Servicio de abono
- : Hay disponible audio en múltiples idiomas
- : Hay disponibles subtítulos
- : Hay disponibles subtítulos para personas con discapacidad auditiva
- : Edad mínima recomendada para el programa actual (de 4 a 18 años)
- : Bloqueo TV
- : Se está grabando el programa actual

Operaciones adicionales

Para	Haga lo siguiente
Apagar el televisor temporalmente (modo de espera)	Pulse .
Encender el televisor desde el modo de espera sin sonido	Pulse . Pulse +/- para ajustar el nivel de sonido.
Apagar el televisor	Pulse del televisor (parte superior).
Ajustar el volumen	Pulse + (subir)/- (bajar).
Silenciar el sonido	Pulse . Púlselo de nuevo para restaurarlo.
Acceder a la tabla de índice de programas (sólo en modo analógico)	Pulse . Para seleccionar un canal analógico, pulse /↓ y, a continuación, pulse . Para acceder a la tabla de índice de señales de entrada, consulte la página 21.

Para acceder al Teletexto

Pulse . Cada vez que pulse , la pantalla cambiará cíclicamente en este orden:

Teletexto → Teletexto encima de la imagen de televisión (modo mezclado) → Sin Teletexto (salir del servicio de Teletexto)

Para seleccionar una página, pulse los botones numéricos o PROG +/-.

Para congelar una página, pulse / .

Para mostrar información oculta, pulse / .

Sugerencias

- Asegúrese de que el televisor recibe una señal de calidad, ya que de lo contrario podrían producirse algunos errores de texto.
- La mayoría de canales de televisión emiten un servicio de Teletexto. Para obtener información sobre el uso de este servicio, seleccione la página de índice.
- Cuando aparecen cuatro elementos de colores en la parte inferior de la página de Teletexto, significa que el servicio Fastext está disponible. El servicio Fastext permite acceder a las páginas de forma rápida y fácil. Pulse el botón de color correspondiente para acceder a la página deseada.

Para congelar la imagen

Congela la imagen de televisión (por ejemplo, para anotar un número de teléfono o receta).

1 Pulse .

La imagen congelada se mostrará en el lado izquierdo de la pantalla. Puede ver una imagen animada en el lado derecho.

2 Pulse otra vez para volver al modo de televisión normal.

Nota

Esta función no está disponible para una fuente de entrada de PC.

Para cambiar el formato de pantalla manualmente para concordar con la emisión

Pulse varias veces para seleccionar Optimizada, 4:3, Horizontal, Zoom o 14:9.

Optimizada*

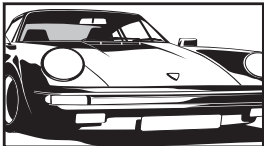

Muestra las emisiones en formato convencional 4:3 con un efecto de imitación de pantalla panorámica. La imagen en formato 4:3 se alarga para ocupar toda la pantalla.

4:3

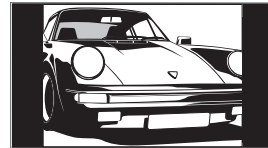

Muestra las emisiones en formato convencional 4:3 (por ejemplo, televisión en pantalla no panorámica) con las proporciones correctas.

Horizontal

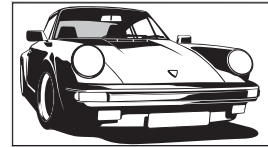

Muestra las emisiones en pantalla panorámica (16:9) con las proporciones correctas.

Zoom*

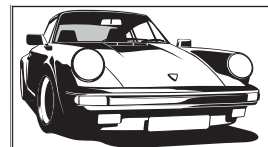

Muestra las emisiones en cinemascopio (formato buzón) con las proporciones correctas.

14:9*

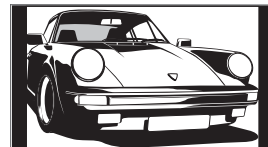

Muestra las emisiones en formato 14:9 con las proporciones correctas. Como resultado, aparecerán áreas con un margen negro en la pantalla.

* Es posible que las partes superior e inferior de la imagen aparezcan cortadas.

Sugerencias

- Si lo desea, también puede ajustar la opción "Autoformato" en "Sf". El televisor seleccionará automáticamente el modo que mejor se adapte a la emisión (página 27).
- Puede ajustar la posición de la imagen cuando selecciona Optimizada (50 Hz), Zoom o 14:9. Pulse / para mover hacia arriba o hacia abajo (por ejemplo, para leer subtítulos).
- Es posible que algunos caracteres y/o letras de las partes superior e inferior de la imagen no estén visibles en la opción Optimizada. En tal caso, puede seleccionar "Tamaño Vertical" utilizando el menú "Control de pantalla" y ajustar el tamaño vertical para hacerlos visibles.
- Seleccione "Optimizada" o "Zoom" para ajustar para imágenes de fuente 720p ó 1080i con porciones del borde recortadas.

Utilización del menú Tools

Pulse TOOLS para visualizar las opciones siguientes cuando esté viendo el programa de televisión.

Opciones	Descripción
Cerrar	Cierra el menú Tools.
Ahorro energía	Consulte la página 29.
Configuración de subtítulos (sólo en modo digital)	Consulte la página 36.
Favoritos digital (sólo en modo digital)	Consulte la página 20.
Modo de Imagen	Consulte la página 23.
Modo sonido	Consulte la página 25.
Ajuste automático reloj (sólo en modo analógico)	Permite cambiar al modo digital y obtener la hora.
Desconex. Aut.	Consulte la página 29.
Volumen 	Ajusta el volumen de los auriculares.

Comprobación de la guía de programas electrónica digital (EPG) DV3*



Guía de programas electrónica digital (EPG)

* Es posible que esta función no esté disponible en algunos países.

- 1 En el modo digital, pulse para mostrar la guía de programas electrónica digital (EPG).
- 2 Realice las operaciones deseadas, como se muestra en la tabla siguiente.

Nota

La información del programa sólo se visualizará si la emisora de televisión la está transmitiendo.

Para	Haga lo siguiente
Quitar la EPG	Pulse .
Moverse a través de la EPG	Pulse .
Ver un programa actual	Pulse mientras está seleccionado el programa actual.
Clasificar la información de programas por categoría – Lista de categorías	<ol style="list-style-type: none"> 1 Pulse el botón azul. 2 Pulse para seleccionar una categoría. Se muestra el nombre de categoría en el costado. Las categorías disponibles incluyen: “Favoritos”: Contiene todos los canales que han sido almacenados en la lista de favoritos (página 20). “Todas categorías”: Contiene todos los canales disponibles. Nombre de categoría (por ejemplo, “Noticias”): Contiene todos los canales correspondientes a la categoría seleccionada. 3 Pulse . <p>Ahora la guía de programas electrónica digital (EPG) sólo muestra los programas actuales de la categoría seleccionada.</p>
Ajustar un programa para grabar – Temporizador REC	<ol style="list-style-type: none"> 1 Pulse para seleccionar el futuro programa que quiera grabar. 2 Pulse . 3 Pulse para seleccionar “Temporizador REC”. 4 Pulse para ajustar los temporizadores del televisor y su videograbadora. Aparecerá un símbolo en la información de ese programa. El indicador del televisor (parte frontal) se ilumina en naranja.

Notas

- La grabación con temporizador en la videograbadora sólo podrá ajustarla en el televisor para videograbadoras compatibles con Smartlink. Si su videograbadora no es compatible con Smartlink, se mostrará un mensaje para recordarle que debe ajustar el temporizador de su videograbadora.
- Una vez que haya comenzado una grabación, podrá poner el televisor en el modo de espera, pero no lo apague completamente porque podría cancelarse la grabación.
- Si ha sido seleccionada una edad de restricción para programas, aparecerá en la pantalla un mensaje pidiéndole el código PIN. Para más detalles, consulte “Bloqueo TV” en la página 36.

Para	Haga lo siguiente
Ajustar un programa para que se muestre automáticamente en la pantalla cuando empiece – Recordatorio	<ol style="list-style-type: none"> 1 Pulse $\uparrow/\downarrow/\leftarrow/\rightarrow$ para seleccionar el futuro programa que quiera mostrar. 2 Pulse \oplus. 3 Pulse \uparrow/\downarrow para seleccionar “Recordatorio”. 4 Pulse \oplus para mostrar automáticamente el programa seleccionado cuando empiece. Aparecerá un símbolo \odot en la información de ese programa. <p>Nota Si pone el televisor en el modo de espera, se encenderá automáticamente cuando el programa esté a punto de empezar.</p>
Ajustar la hora y la fecha de un programa que quiera grabar – Temp. Manual REC	<ol style="list-style-type: none"> 1 Pulse \oplus. 2 Pulse \uparrow/\downarrow para seleccionar “Temp. Manual REC” y, a continuación, pulse \oplus. 3 Pulse \uparrow/\downarrow para seleccionar la fecha y, a continuación, pulse \rightarrow. 4 Ajuste las horas de inicio y parada de la misma manera que en el paso 3. 5 Pulse \uparrow/\downarrow para seleccionar el programa y, a continuación, pulse \oplus. 6 Pulse \oplus para establecer el televisor y los temporizadores de su videgrabadora. Aparecerá un símbolo \odot en la información de ese programa. El indicador \odot del televisor (parte frontal) se ilumina en naranja. <p>Notas</p> <ul style="list-style-type: none"> • La grabación con temporizador en la videgrabadora sólo podrá ajustarla en el televisor para videgrabadoras compatibles con Smartlink. Si su videgrabadora no es compatible con Smartlink, se mostrará un mensaje para recordarle que debe ajustar el temporizador de su videgrabadora. • Una vez que haya comenzado una grabación, podrá poner el televisor en el modo de espera, pero no lo apague completamente porque podría cancelarse la grabación. • Si ha sido seleccionada una edad de restricción para programas, aparecerá en la pantalla un mensaje pidiéndole el código PIN. Para más detalles, consulte “Bloqueo TV” en la página 36.
Cancelar una grabación/recordatorio – Lista Temporizador	<ol style="list-style-type: none"> 1 Pulse \oplus. 2 Pulse \uparrow/\downarrow para seleccionar “Lista Temporizador” y, a continuación, pulse \oplus. 3 Pulse \uparrow/\downarrow para seleccionar el programa que quiera cancelar y, a continuación, pulse \oplus. 4 Pulse \uparrow/\downarrow para seleccionar “Cancelar temporizador” y, a continuación, pulse \oplus. Aparecerá una indicación para confirmar que quiere cancelar el programa. 5 Pulse \leftarrow/\rightarrow para seleccionar “Sí” y, a continuación, pulse \oplus para confirmar.

Sugerencia

También puede visualizar la guía de programas electrónica digital (EPG) seleccionando “EPG digital” en el “MENU” (página 22).

Utilización de la Lista de favoritos DV3*



Lista de favoritos

* Es posible que esta función no esté disponible en algunos países.

La función Favoritos le permite seleccionar programas de una lista de hasta 20 canales que usted especifica. Para mostrar la lista de favoritos, consulte “Navegación por los menús” (página 22).

Para	Haga lo siguiente
Crear su lista de favoritos por primera vez	Cuando seleccione “Favoritos digital” en el “MENU” por primera vez, aparecerá un mensaje preguntándole si quiere agregar canales a la lista de favoritos. <ol style="list-style-type: none">1 Pulse + para seleccionar “Sí”.2 Pulse ↕/↖ para seleccionar el canal que quiera agregar. Si sabe cuál es el número del canal, puede utilizar los botones numéricos para seleccionar directamente el canal.3 Pulse +. Los canales que están almacenados en la lista de favoritos se indicarán mediante un símbolo ♥.
Quitar la lista de favoritos	Pulse RETURN.
Ver detalles breves sobre programas actuales	Pulse + mientras selecciona un canal. Púlselo de nuevo para cancelar esta función.
Ver un canal	Pulse + mientras selecciona un canal.
Agregar o quitar canales de la lista de favoritos	<ol style="list-style-type: none">1 Pulse el botón azul. Los canales que están almacenados en la lista de favoritos se indicarán mediante un símbolo ♥.2 Pulse ↕/↖ para seleccionar el canal que quiera agregar o quitar. Si sabe cuál es el número del canal, puede utilizar los botones numéricos para seleccionar directamente el canal.3 Pulse +.4 Pulse el botón azul para volver a la lista de favoritos.
Quitar todos los canales de la lista de favoritos	<ol style="list-style-type: none">1 Pulse el botón azul.2 Pulse el botón amarillo. Aparecerá una indicación para confirmar que quiere borrar todos los canales de la lista de favoritos.3 Pulse ↔/↗ para seleccionar “Sí” y, a continuación, pulse + para confirmar.

Visualización de imágenes de equipos conectados

Encienda el equipo conectado y, a continuación, realice una de las operaciones siguientes.

Para equipos conectados a las tomas de euroconector mediante un cable euroconector con los 21 pines conectados (página 38)

Inicie la reproducción en el equipo conectado. La imagen del equipo conectado aparece en la pantalla.

Para una videgrabadora sintonizada automáticamente (página 8)

En modo analógico, pulse PROG +/-, o los botones numéricos, para seleccionar el canal de vídeo.

Para otros equipos conectados (página 37)

Pulse / varias veces hasta que el símbolo de entrada correcto (consulte a continuación) aparezca en la pantalla.

Indicación en pantalla	Etiquetas de tomas de entrada
AV1/2 o AV1/2	1/2 o 1/2
AV3	3 (Y, Pb/Cb, Pr/Cr) y 3 (L, R)
AV4	HDMI IN 4 y HDMI IN4
AV5	HDMI IN 5
S- AV6 o AV6	S- 6 o 6, y 6 (L (MONO), R)
PC	PC y PC

Operaciones adicionales

Para	Haga lo siguiente
Volver al modo de televisión normal	Pulse DIGITAL o ANALOG.
Acceder a la tabla de índice de señales de entrada (excepto para la señal de entrada de vídeo de PC)	Pulse para acceder a la tabla de índice de señales de entrada. (A continuación, sólo en modo analógico, pulse .) Para seleccionar un fuente de entrada, pulse / y, a continuación, pulse .

Utilización del menú Tools

Pulse TOOLS para mostrar las opciones siguientes cuando vea imágenes procedentes de equipo conectado distinto de PC.

Opciones	Descripción
Cerrar	Cierra el menú Tools.
Ahorro energía	Consulte la página 29.
Modo de Imagen	Consulte la página 23.
Modo sonido	Consulte la página 25.
Ajuste automático reloj (sólo en modo analógico)	Permite cambiar al modo digital y obtener la hora.
Desconex. Aut.	Consulte la página 29.
Volumen	Ajusta el volumen de los auriculares.

Navegación por los menús

“MENU” permite disfrutar de varias funciones convenientes de este televisor. Puede seleccionar un canal o fuentes de entrada y cambiar los ajustes para su televisor fácilmente.

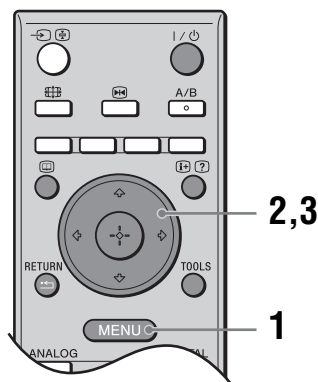

1 Pulse MENU para mostrar el menú.



Icono	Descripción
	Favoritos digital Muestra la Lista de favoritos. Para obtener detalles sobre los ajustes, consulte la página 20.
	Analógico Vuelve al canal analógico visto por última vez.
	Digital Vuelve al canal digital visto por última vez.

Icono	Descripción
	EPG digital Muestra la Guía de programas electrónica digital (EPG). Para obtener detalles sobre los ajustes, consulte la página 18.

	Entradas externas Selecciona equipo conectado a su televisor. <ul style="list-style-type: none"> • Para ver la entrada externa deseada, seleccione la fuente de entrada y, a continuación, pulse (+). • Para asignar una etiqueta a una entrada externa, seleccione “Edición etiquetado AV”, después consulte la página 28.
--	---

	Ajustes Muestra el menú Ajustes donde se realizan la mayoría de las configuraciones y ajustes avanzados. Para obtener detalles sobre los ajustes, consulte las páginas 23 a 36.
--	---

Nota

Las opciones que pueden ajustarse varían en función de la situación. Las opciones no disponibles aparecen en gris o no se muestran.

2 Pulse / para seleccionar una opción.

3 Pulse para confirmar la opción seleccionada.

Para salir del menú, pulse MENU.

Menú Imagen



En el menú Imagen puede elegir entre las opciones que se enumeran a continuación.

- 1 Pulse \uparrow/\downarrow para seleccionar “Ajustes” en MENU, después pulse \oplus .
- 2 Pulse \uparrow/\downarrow para seleccionar un icono de menú, después pulse \oplus .
- 3 Pulse $\uparrow/\downarrow/\leftarrow/\rightarrow$ para seleccionar una opción.

Entradas afectadas

Selecciona si quiere aplicar los ajustes hechos en el menú Imagen a todas las entradas, o únicamente a la entrada que está viendo actualmente.
“Todas”: Aplica los ajustes a todas las entradas.
“Sólo visible”: Aplica los ajustes únicamente a la entrada actual.

Modo de Imagen

Selecciona el modo de imagen excepto para la fuente de entrada de PC.
“Viva”: Para realzar el contraste y la nitidez de la imagen.
“Estándar”: Para establecer el modo de imagen estándar. Recomendado para el entretenimiento doméstico.
“Personal”: Permite almacenar los ajustes favoritos.

Modo visualización

Selecciona el modo de visualización para la fuente de entrada de PC.
“Video”: Para imágenes de vídeo.
“Texto”: Para texto, gráficos o tablas.

Prestablecido

Restaura todos los ajustes de imagen excepto “Entradas afectadas”, “Modo de Imagen” y “Modo visualización” a los valores de fábrica.

Luz Fondo

Ajusta el brillo de la luz de fondo.

Sugerencia

“Luz Fondo” no estará disponible cuando ajuste “Ahorro energía” a “Alto” (página 29).

Contraste

Aumenta o reduce el contraste de la imagen.

Brillo

Aumenta o disminuye el brillo de la imagen.

Color

Aumenta o reduce la intensidad del color.

Tonalidad

Aumenta o reduce los tonos verdes y tonos rojos.

Sugerencia

“Tonalidad” sólo puede ajustarse para señales de color NTSC (por ejemplo, cintas de vídeo de los EE.UU.).

Temperatura Color

Ajusta la blancura de la imagen.

“Frío”: Proporciona a los blancos un matiz azulado.

“Neutro”: Proporciona a los blancos un matiz neutro.

“Cálido 1”/“Cálido 2”: Proporciona a los blancos un matiz rojizo. “Cálido 2” da un tinte más rojo que “Cálido 1”.

Sugerencia

“Cálido 1” y “Cálido 2” únicamente podrá seleccionarlos cuando ajuste “Modo de Imagen” a “Personal”.

Nitidez

Agudiza o suaviza la imagen.

Reductor Ruido

Reduce el ruido de imagen (imagen con efecto de nieve) en una emisión con señal débil.

“Auto”: Permite reducir automáticamente el ruido de imagen (sólo en modo analógico).

“Alto”/“Medio”/“Bajo”: Permiten modificar el efecto de la reducción de ruido.

“No”: Desactiva la función Reductor Ruido.

Ajustes avanzados

Personaliza la función Imagen más detalladamente. Cuando ajuste “Modo de Imagen” a “Personal”, podrá ajustar/cambiar estos ajustes.

“Prees.”: Restaura todos los ajustes de vídeo avanzados a sus valores de fábrica.

“Corrección de Negro”: Realza las áreas negras de la imagen para dar un contraste más fuerte.

“Mejora de Contraste av.”: Ajusta automáticamente “Luz Fondo” y “Contraste” a los ajustes más apropiados en función del brillo de la pantalla. Este ajuste es especialmente eficaz para escenas de imágenes oscuras. Aumentará la distinción del contraste de las escenas de imágenes más oscuras.

“Gamma”: Ajusta el balance entre las áreas claras y oscuras de la imagen.

“Blanco Claro”: Resalta los colores blancos.

“Color Vivo”: Hace que los colores sean más vívidos y reproduce tonos de piel claros.

“Espacio de color”: Cambia el espectro de la reproducción de colores. “Extendido” reproduce el color vivo y “Normal” reproduce el color normal.

“Reductor ruidos MPEG”: Reduce el ruido de imagen en vídeo MPEG comprimido (sólo en modo digital).

Sugerencia

“Color Vivo” no está disponible cuando “Espacio de color” está ajustado a “Normal”.

Menú Sonido



En el menú Sonido puede elegir entre las opciones que se enumeran a continuación. Para seleccionar opciones en “Ajustes”, consulte “Menú Imagen” (página 23).

Entradas afectadas

Selecciona si quiere aplicar los ajustes hechos en el menú Sonido a todas las entradas, o únicamente a la entrada que está viendo actualmente.
“Todas”: Aplica los ajustes a todas las entradas.
“Sólo visible”: Aplica los ajustes únicamente a la entrada actual.

Modo sonido

Selecciona el modo de sonido.
“Dinámico”: Realza los agudos y graves.
“Estándar”: Para sonido estándar. Recomendado para el entretenimiento doméstico.
“Personal”: Sin efectos. También le permite almacenar sus ajustes preferidos.

Preestablecido

Restaura los ajustes de sonido excepto “Modo sonido”, “Sonido Dual” y “Ligado con [icon]” a los valores de fábrica.

Agudos

Ajusta los tonos agudos.

Graves

Ajusta los tonos graves.

Balance

Realza el balance del altavoz izquierdo o derecho.

Auto Volumen

Mantiene un nivel de volumen constante aunque se produzcan diferencias en dicho nivel (por ejemplo, el volumen de los anuncios tiende a ser más alto que el de los programas).

Compensar volumen

Ajusta el nivel de volumen de la entrada actual con relación a otras entradas, cuando “Entradas afectadas” está ajustado a “Sólo visible”.

Sonido Envolvente

Selecciona el modo de sonido envolvente.
“TruSurround XT”: Para sonido envolvente (sólo para programas estéreo).
“Stereo simulado”: Agrega un efecto como el del sonido envolvente a programas monoaurales.
“No”: Para recepción monoaural o estéreo normal.

BBE

Ofrece un sonido más impactante compensando los efectos de fase en los altavoces mediante el sistema "BBE High Definition Sound System".

Sonido Dual

Selecciona el sonido del altavoz para una emisión estéreo o bilingüe.

"Stereo", "Mono": Para una emisión estéreo.

"A"/"B"/"Mono": Para una emisión bilingüe, seleccione "A" para el canal de sonido 1, "B" para el canal de sonido 2 o "Mono" para un canal de sonido monoaural, si está disponible.

Sugerencia

Si selecciona otro equipo conectado al televisor, ajuste "Sonido Dual" en "Stereo", "A" o "B".

Ligado con  (enlace de altavoz de auriculares)

Activa o desactiva los altavoces internos del televisor cuando se conectan los auriculares.

"Sí": El sonido sale por los auriculares solamente.

"No": El sonido sale tanto por el televisor como por los auriculares.

Sugerencia

"Agudos", "Graves", "Balance", "Auto Volumen", "Sonido Envoltente" y "BBE" no pueden utilizarse para auriculares y tomas de salida de audio.

Menú Control de pantalla



En el menú Control de pantalla puede elegir entre las opciones que se enumeran a continuación. Para seleccionar opciones en “Ajustes”, consulte “Menú Imagen” (página 23).

Entradas afectadas

Selecciona si quiere aplicar los ajustes hechos en el menú Control de pantalla a todas las entradas, o únicamente a la entrada que está viendo actualmente.
“Todas”: Aplica los ajustes a todas las entradas.
“Sólo visible”: Aplica los ajustes únicamente a la entrada actual.

Formato de Pantalla

Para obtener más información acerca del formato de pantalla, consulte “Para cambiar el formato de pantalla manualmente para concordar con la emisión” (página 16).

Autoformato

Cambia automáticamente el formato de pantalla en función de la señal de la emisión. Para conservar el ajuste, seleccione “No”.

Sugerencias

- Para modificar el formato de la pantalla en cualquier momento aunque haya seleccionado “Sí” o “No” en “Autoformato”, pulse **[F4]** varias veces.
- “Autoformato” está disponible para señales PAL y SECAM únicamente.

4:3 por Defecto

Selecciona el formato de pantalla predeterminado para utilizar con emisiones 4:3.
“Optimizada”: Muestra las emisiones en formato convencional 4:3 con un efecto de imitación de pantalla panorámica.
“4:3”: Muestra emisiones en formato convencional 4:3 en las proporciones correctas.
“No”: Mantiene el ajuste “Formato de Pantalla” actual cuando se cambia el canal o la entrada.

Sugerencia

Esta opción sólo está disponible si “Autoformato” está ajustado a “Sí”.

Área de Pantalla

Ajusta el área de pantalla de visualización de imagen.
“Píxel completo”: Muestra la imagen para fuentes 1080i ó 1080p en el tamaño original cuando se cortan partes de la imagen.
“Normal”: Muestra la imagen en el tamaño original.
“-1”/“-2”: Amplía la imagen para ocultar el borde de la imagen.

Despl. Horizontal

Ajusta la posición horizontal de la imagen.

Despl. Vertical

Ajusta la posición vertical de la imagen cuando el formato de pantalla está ajustado a “Optimizada” (50 Hz), “Zoom” o “14:9”.

Tamaño Vertical

Ajusta el tamaño vertical de la imagen cuando el formato de pantalla está ajustado a “Optimizada”, “Zoom” o “14:9”.

Menú Configuración

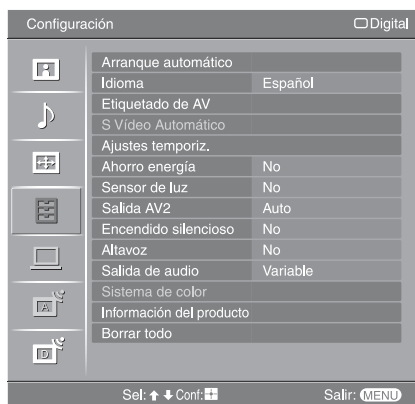

En el menú Configuración puede elegir entre las opciones que se enumeran a continuación. Para seleccionar opciones en “Ajustes”, consulte “Menú Imagen” (página 23).

Arranque automático Inicia el “menú de primera puesta en marcha” para seleccionar el idioma y el país o región, y sintonizar todos los canales digitales y analógicos disponibles. Generalmente, no es necesario realizar esta operación porque el idioma y el país o región ya habrán sido seleccionados y los canales ya habrán sido sintonizados al instalar el televisor por primera vez (página 7, 8). No obstante, esta opción permite repetir el proceso (por ejemplo, para volver a sintonizar el televisor después de una mudanza o para buscar nuevos canales que han lanzado las cadenas de televisión).

Idioma Selecciona el idioma en que se visualizan los menús.

Etiquetado de AV Asigna un nombre a cualquier equipo conectado a las tomas lateral y posterior. El nombre aparecerá brevemente en la pantalla al seleccionar el equipo. Puede omitir una fuente de entrada que no sea necesaria.

- 1 Pulse \uparrow/\downarrow para seleccionar la fuente de entrada deseada y, a continuación, pulse \oplus .
- 2 Pulse \uparrow/\downarrow para seleccionar la opción que desea entre las que se indican a continuación y, pulse \oplus .

Etiquetas del equipo: Se utiliza una de las etiquetas predeterminadas para asignar un nombre a un equipo conectado.

“Editar”: Permite crear su propia etiqueta. Siga los pasos 2 al 4 de “Etiquetado Progra.” (página 32).

“Omitir”: Omite una fuente de entrada no necesaria cuando usted pulsa \rightarrow para seleccionar la fuente de entrada.

S Video Automático Selecciona la señal de entrada de las tomas S vídeo S- \rightarrow 6 cuando están conectadas ambas tomas S- \rightarrow 6/6.

Ajustes temporiz.

Ajusta el temporizador para encender o apagar el televisor.

Desconex. Aut.

Establece un período de tiempo tras el cual el televisor cambia automáticamente al modo de espera.

Cuando Desconex. Aut. se encuentra activado, el indicador  (Temporizador) del televisor (parte frontal) está iluminado en naranja.

Sugerencias

- Si apaga el televisor y vuelve a encenderlo, “Desconex. Aut.” se restablecerá en “No”.
- Un minuto antes de que el televisor cambie al modo de espera, aparecerá en la pantalla “Desconex. Aut. apagará en breve el televisor.”.

Conexión Aut.

Ajusta el temporizador para encender el televisor desde el modo de espera.

“Día”: Selecciona el día en que se quiere activar la Conexión Aut.

“Hora”: Ajusta la hora para encender el televisor.

“Duración”: Selecciona el periodo de tiempo tras el cual el televisor se pone en el modo de espera automáticamente de nuevo.

“Volumen”: Ajusta el volumen para cuando el temporizador enciende el televisor.

Config. reloj

Permite ajustar el reloj manualmente. Cuando el televisor está recibiendo canales digitales, el reloj no puede ser ajustado manualmente porque se ajusta al código de tiempo de la señal emitida.

Ahorro energía

Selecciona el modo de ahorro de energía para reducir el consumo de energía del televisor.

Cuando se selecciona “Sin imagen”, se oculta la imagen y el indicador  (Sin imagen) del televisor (parte frontal) se enciende en verde. El sonido no se modifica.

Sensor de luz



“Sí”: Optimiza automáticamente los ajustes de imagen de acuerdo con la luz ambiental de la habitación.

“No”: Desactiva la función “Sensor de luz”.

Nota

Asegúrese de no poner nada sobre el sensor, porque podrá verse afectada su función. Consulte la página 14 para ver más información sobre el sensor.



Salida AV2

Ajusta una señal para su emisión a través de la toma con la etiqueta  2 de la parte posterior del televisor. Si conecta una videograbadora u otro equipo de grabación a la toma  2, podrá grabar desde equipos conectados a otras tomas del televisor.

“TV”: Emite una emisión.

“AV1”: Emite señales procedentes del equipo conectado a la toma  1.

“AV6”: Emite señales procedentes del equipo conectado a la toma  6.

“Auto”: Emite cualquier señal que se visualice en la pantalla (excepto señales de las tomas  3, HDMI IN 4, HDMI IN 5 y PC .

Encendido silencioso

Ajusta el control de volumen a un nivel bajo cuando se enciende el televisor por primera vez, y aumenta el sonido gradualmente hasta un nivel preajustado.

Altavoz	<p>Enciende y apaga los altavoces internos del televisor.</p> <p>“Sí”: Los altavoces del televisor se encienden para escuchar el sonido del televisor a través de los altavoces del televisor.</p> <p>“No”: Los altavoces del televisor se apagan para escuchar el sonido del televisor únicamente a través de su equipo de audio externo conectado a las tomas de salida de audio.</p>
Salida de audio	<p>“Variable”: La salida de audio procedente de su sistema de audio puede ser controlada con el mando a distancia del televisor.</p> <p>“Fijo”: La salida de audio del televisor es fija. Utilice el control de volumen de su receptor de audio para ajustar el volumen (y otros ajustes de audio) a través de su sistema de audio.</p>
Sistema de color	<p>Selecciona el sistema de color (“Auto”, “PAL”, “SECAM”, “NTSC3.58”, “NTSC4.43”, o “PAL60”) de acuerdo con la señal de entrada de la fuente de entrada.</p>
Información del producto	<p>Muestra información de su sistema de televisor.</p>
Borrar todo	<p>Restaura todos los ajustes a los valores de fábrica y, a continuación, muestra la pantalla Arranque automático.</p> <p>Nota</p> <p>Todos los ajustes, incluidos la Lista de favoritos digital, país, idioma, canales sintonizados automáticamente, etc., serán restaurados.</p>

Menú Ajuste del PC

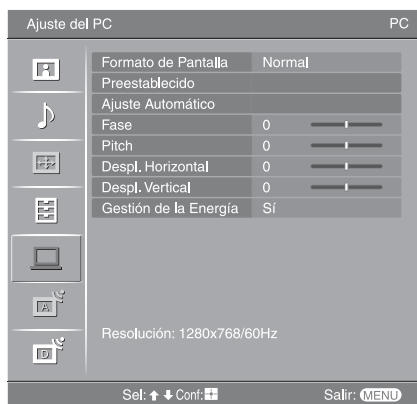

En el menú Ajuste del PC puede elegir entre las opciones que se enumeran a continuación. Para seleccionar opciones en “Ajustes”, consulte “Menú Imagen” (página 23).

Formato de Pantalla	Selecciona un formato de pantalla para visualizar la entrada procedente de su PC. “Normal”: Muestra la imagen en su tamaño original. “Completo 1”: Amplia la imagen para llenar el área de visualización, manteniendo su proporción dimensional horizontal-a-vertical original. “Completo 2”: Amplia la imagen para llenar el área de visualización.
Preestablecido	Restaura los ajustes de PC excepto “Formato de Pantalla” y “Gestión de la Energía” a los valores de fábrica.
Ajuste Automático	Ajusta automáticamente la posición de visualización y fase de la imagen cuando el televisor recibe una señal de entrada procedente del PC conectado. Sugerencia Es posible que Ajuste Automático no funcione bien con ciertas señales de entrada. En tales casos, ajuste manualmente “Fase”, “Pitch”, “Despl. Horizontal” y “Despl. Vertical”.
Fase	Ajusta la fase cuando la pantalla parpadea.
Pitch	Ajusta el tono cuando la imagen tiene rayas verticales no deseadas.
Despl. Horizontal	Ajusta la posición horizontal de la imagen.
Despl. Vertical	Ajusta la posición vertical de la imagen.
Gestión de la Energía	Pone el televisor en el modo de espera si no se recibe señal durante 30 segundos.

Menú Configuración Analógica (Sólo en modo analógico)



Puede cambiar o establecer los ajustes analógicos mediante el menú Configuración Analógica. Para seleccionar opciones en “Ajustes”, consulte “Menú Imagen” (página 23).

1 Dígito Directo

Cuando “1 Dígito Directo” está ajustado a “Sí”, puede seleccionar un canal analógico mediante uno de los botones preajustados (0 - 9) del mando a distancia.

Nota

Cuando “1 Dígito Directo” está ajustado a “Sí”, no puede seleccionar números de canal 10 y posteriores introduciendo dos dígitos mediante el mando a distancia.

Sintonía Auto.

Sintoniza todos los canales analógicos disponibles.

Generalmente, no es necesario realizar esta operación porque los canales ya habrán sido sintonizados al instalar el televisor por primera vez (página 8). No obstante, esta opción permite repetir el proceso (por ejemplo, para volver a sintonizar el televisor después de una mudanza o para buscar nuevos canales que han lanzado las cadenas de televisión).

Ordenación Progra.

Cambia el orden de almacenamiento de los canales analógicos en el televisor.

- 1 Pulse \uparrow/\downarrow para seleccionar el canal que desea mover a una nueva posición y, a continuación, pulse \oplus .
- 2 Pulse \uparrow/\downarrow para seleccionar la nueva posición del canal y, a continuación, pulse \oplus .

Etiquetado Progra.

Asigna un nombre de canal de su elección de hasta cinco letras o números. El nombre aparecerá brevemente en la pantalla al seleccionar el canal. (Generalmente los nombres de canales se extraen automáticamente del Teletexto (si está disponible).)

- 1 Pulse \uparrow/\downarrow para seleccionar el canal al que desea asignar un nombre y, a continuación, pulse \oplus .
- 2 Pulse \uparrow/\downarrow para seleccionar la letra o el número deseado (“_” para introducir un espacio en blanco) y, a continuación, pulse \rightleftarrows .

Si introduce un carácter erróneo

Pulse \leftarrow/\rightarrow para seleccionar el carácter erróneo. A continuación, pulse \uparrow/\downarrow para seleccionar el carácter correcto.

Para borrar todos los caracteres

Seleccione “Prees.” y, a continuación, pulse \oplus .

- 3 Repita el procedimiento que se describe en el paso 2 hasta que haya completado el nombre.
- 4 Seleccione “Aceptar” y, a continuación, pulse \oplus .

Antes de seleccionar “Nombre”/“AFT”/“Filtro Audio”/“Omitir”/“Descodificador”, pulse PROG +/- para seleccionar el número de programa junto con el canal. No es posible seleccionar un número de programa que se ha ajustado para omitir (página 34).

Programa/Sistema/Canal

Preajusta canales de programa manualmente.

- 1 Pulse \uparrow/\downarrow para seleccionar “Programa” y, a continuación, pulse \oplus .
- 2 Pulse \uparrow/\downarrow para seleccionar el número de programa que desea sintonizar manualmente (si sintoniza una videgrabadora, seleccione el canal 00) y, a continuación, pulse RETURN.
- 3 Pulse \uparrow/\downarrow para seleccionar “Sistema” y, a continuación, pulse \oplus .
- 4 Pulse \uparrow/\downarrow para seleccionar uno de los sistemas de emisión de televisión siguientes y, a continuación, pulse \leftarrow .
B/G: Para países o regiones de Europa occidental
D/K: Para países o regiones de Europa oriental
L: Para Francia
I: Para el Reino Unido
- 5 Pulse \uparrow/\downarrow para seleccionar “Canal” y, a continuación, pulse \oplus .
- 6 Pulse \uparrow/\downarrow para seleccionar “S” (para canales por cable) o “C” (para canales terrestres) y, a continuación, pulse \rightarrow .
- 7 Sintonice los canales como se indica a continuación:

Si no conoce el número de canal (frecuencia)

Pulse \uparrow/\downarrow para buscar el siguiente canal disponible. La búsqueda se detendrá cuando se encuentre un canal. Para continuar con la búsqueda, pulse \uparrow/\downarrow .

Si conoce el número de canal (frecuencia)

Pulse los botones numéricos para introducir el número de canal de la emisión deseada o el número de canal de la videgrabadora.

- 8 Pulse \oplus para saltar a “Confirmar” y, a continuación, pulse \oplus .
- 9 Pulse \downarrow para seleccionar “Aceptar” y, a continuación, pulse \oplus .

Repita el procedimiento anterior para preajustar otros canales manualmente.

Nombre

Asigna un nombre de canal de su elección de hasta cinco letras o números al canal seleccionado. Este nombre aparecerá brevemente en la pantalla al seleccionar el canal.

Para introducir caracteres, siga los pasos 2 a 4 de “Etiquetado Progra.” (página 32).

AFT

Permite sintonizar con precisión el número de programa seleccionado manualmente si considera que un ligero ajuste de sintonización mejorará la calidad de la imagen. Puede ajustar la sintonización fina en un rango de -15 a +15. Cuando está seleccionado “Sí”, la sintonización fina se realiza automáticamente.

Filtro Audio

Mejora el sonido de un canal determinado en el caso de que las emisiones en sonido monoaural presenten distorsiones. Es posible que algunas veces una señal de emisión no estándar provoque la distorsión del sonido o el silenciado intermitente del sonido durante la visualización de programas en sonido monoaural.

Si no experimenta ninguna distorsión de sonido, se recomienda dejar esta opción ajustada en el valor de fábrica “No”.

Notas

- No puede recibir sonido estéreo ni dual cuando esta opción se ha ajustado en “Bajo” o “Alto”.
- “Filtro Audio” no está disponible cuando “Sistema” está ajustado a “L”.

Omitir

Omite los canales analógicos no utilizados cuando se pulsa PROG +/- para seleccionar canales. (Todavía es posible seleccionar un canal omitido mediante los botones numéricos.)

Descodificador

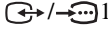
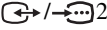
Muestra y graba el canal codificado seleccionado cuando se utiliza un descodificador conectado directamente al euroconector 1, o al euroconector 2 a través de una videograbadora.

Nota

En función del país o región seleccionado en “País” (página 7), es posible que esta opción no esté disponible.

Confirmar

Guarda los cambios realizados a los ajustes “Sintonía Manual”.

Menú Configuración Digital DV3



Puede cambiar o establecer los ajustes digitales mediante el menú Configuración Digital. Seleccione “Configuración Digital” y pulse \oplus para mostrar los siguientes menús. Para seleccionar opciones en “Ajustes”, consulte “Menú Imagen” (página 23).

Sintonización Digital Muestra el menú “Sintonización Digital”.

Sintonía automática digital

Sintoniza todos los canales digitales disponibles.

Generalmente, no es necesario realizar esta operación porque los canales ya habrán sido sintonizados al instalar el televisor por primera vez (página 8). No obstante, esta opción permite repetir el proceso (por ejemplo, para volver a sintonizar el televisor después de una mudanza o para buscar nuevos canales que han lanzado las cadenas de televisión).

Edición lista de programas

Quita cualquier canal digital no deseado almacenado en el televisor, y cambia el orden de los canales digitales almacenados en el televisor.

- 1 Pulse \uparrow/\downarrow para seleccionar el canal que quiera quitar o mover a una posición nueva.

Si conoce el número de programa (frecuencia)

Pulse los botones numéricos para introducir el número de programa de tres dígitos de la emisión que quiera.

- 2 Quite o cambie el orden de los canales digitales de la manera siguiente:

Para quitar un canal digital

Pulse \oplus . Aparecerá un mensaje que confirma si se quiere o no borrar el canal digital seleccionado. Pulse \leftarrow para seleccionar “Sí” y, a continuación, pulse \oplus .

Para cambiar el orden de los canales digitales

Pulse \rightarrow y, a continuación, pulse \uparrow/\downarrow para seleccionar la nueva posición para el canal y pulse \leftarrow . Repita el procedimiento descrito en los pasos 1 y 2 para mover otros canales en caso necesario.

- 3 Pulse RETURN.

Sintonía manual digital

Sintoniza los canales digitales manualmente.

- 1 Pulse los botones numéricos para seleccionar el número de canal que quiera sintonizar manualmente y, a continuación, pulse \uparrow/\downarrow para sintonizar el canal.
- 2 Una vez encontrados los canales disponibles, pulse \uparrow/\downarrow para seleccionar el canal que quiera almacenar y, a continuación, pulse \oplus .
- 3 Pulse \uparrow/\downarrow para seleccionar el número de programa donde quiera almacenar el nuevo canal y, a continuación, pulse \oplus .

Repita el procedimiento de arriba para sintonizar otros canales manualmente.

Continúa

Configuración Digital

Muestra el menú "Configuración Digital".

Configuración de subtítulos*

Muestra subtítulos digitales en la pantalla.

Cuando se seleccione "Para sordos", es posible que también se muestre alguna ayuda visual con los subtítulos (si los canales de televisión emiten tal información).

Idioma subtítulos*

Selecciona qué idioma de subtítulos se muestra.

Idioma de audio*

Selecciona el idioma empleado para un programa. Es posible que algunos canales digitales emitan audio en varios idiomas para un programa.

Tipo de audio*

Aumenta el nivel de sonido cuando está seleccionado "Para sordos".

Bloqueo TV*

Establece una restricción por edad para los programas. Cualquier programa que exceda la restricción sólo podrá verse después de haber introducido correctamente un código PIN.

- 1 Pulse los botones numéricos para introducir su código PIN existente.
Si no ha ajustado previamente un código PIN, aparecerá una pantalla de introducción de código PIN. Siga las instrucciones de "Código PIN" de abajo.
- 2 Pulse \uparrow/\downarrow para seleccionar la restricción por edad o "Nada" (para ver sin restricción) y, a continuación, pulse \oplus .
- 3 Pulse RETURN.

Código PIN*

Ajusta un código PIN por primera vez, o le permite cambiar su código PIN.

- 1 Introduzca un código PIN de la manera siguiente:

Si ha ajustado previamente un código PIN

Pulse los botones numéricos para introducir su código PIN existente.

Si no ha ajustado un código PIN

Pulse los botones numéricos para introducir el código PIN de ajuste de fábrica 9999.

- 2 Pulse los botones numéricos para introducir el código PIN nuevo.
Aparecerá un mensaje para informarle que el código PIN nuevo ha sido aceptado.
- 3 Pulse RETURN.

Sugerencia

El código PIN 9999 será aceptado siempre.

Configuración Técnica

Muestra el menú de Configuración Técnica.

"Actualiz. servicio auto": Permite al televisor detectar y almacenar nuevos servicios digitales a medida que están disponibles.

"Descargar software": Permite al televisor recibir actualizaciones de software automáticamente, gratis a través de su antena existente (cuando están disponibles). Sony recomienda que esta opción esté ajustada en "Sí" siempre. Si no quiere que su software sea actualizado, ajuste esta opción en "No".

"Información sistema": Muestra la versión del software actual y el nivel de señal.

"Time Zone": Le permite seleccionar manualmente la zona horaria en la que se encuentra, si no es la misma que la del ajuste de zona horaria preestablecido para su país.

Config. módulo CA

Permite acceder a un servicio de programas de pago una vez que ha obtenido un módulo de acceso condicional (CAM) y una tarjeta de visionado. Consulte la página 37 para conocer la ubicación de la toma  (PCMCIA).

* Es posible que esta función no esté disponible en algunos países.

Conexión de equipos opcionales

Es posible conectar una amplia gama de equipos opcionales al televisor. No se suministran los cables de conexión.

Conexiones al televisor (lateral)

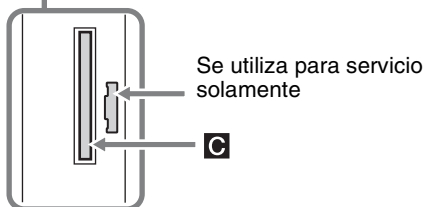
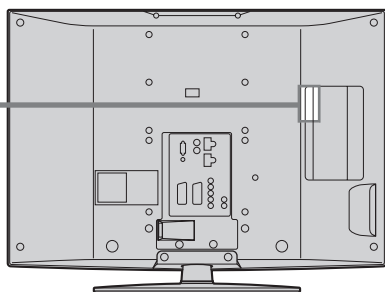
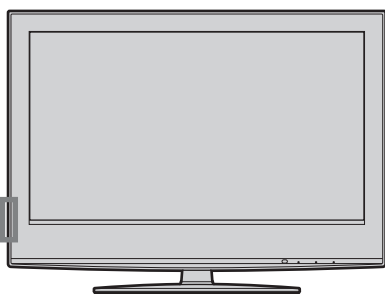
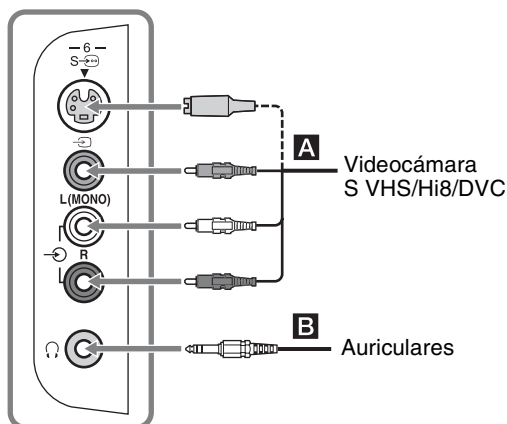

Para conectar	Haga lo siguiente
Videocámara S VHS/Hi8/DVC A	Conéctela a la toma S vídeo S-6 o a la toma de vídeo compuesto 6, y a las tomas de audio L (MONO)/R 6. Para evitar ruido de imagen, no conecte la videocámara a la toma de vídeo 6 y a la toma S vídeo S-6 al mismo tiempo. Si conecta equipo monofónico, conéctelo a la toma L 6.
Auriculares B	Conéctelos a la toma para escuchar el sonido del televisor a través de los auriculares.
Módulo de acceso condicional (CAM) C	Para usar servicios de programas de pago. Para obtener más información, consulte el manual de instrucciones suministrado con su módulo CAM. Para utilizar el módulo CAM, quite la cubierta de caucho de la ranura CAM. Apague el televisor cuando vaya a insertar su módulo CAM en la ranura CAM. Cuando no utilice el módulo CAM, le recomendamos que tenga puesta la cubierta en la ranura CAM. Nota El módulo CAM no puede utilizarse en todos los países. Confirme con su distribuidor autorizado.

Conexión al televisor (parte posterior)

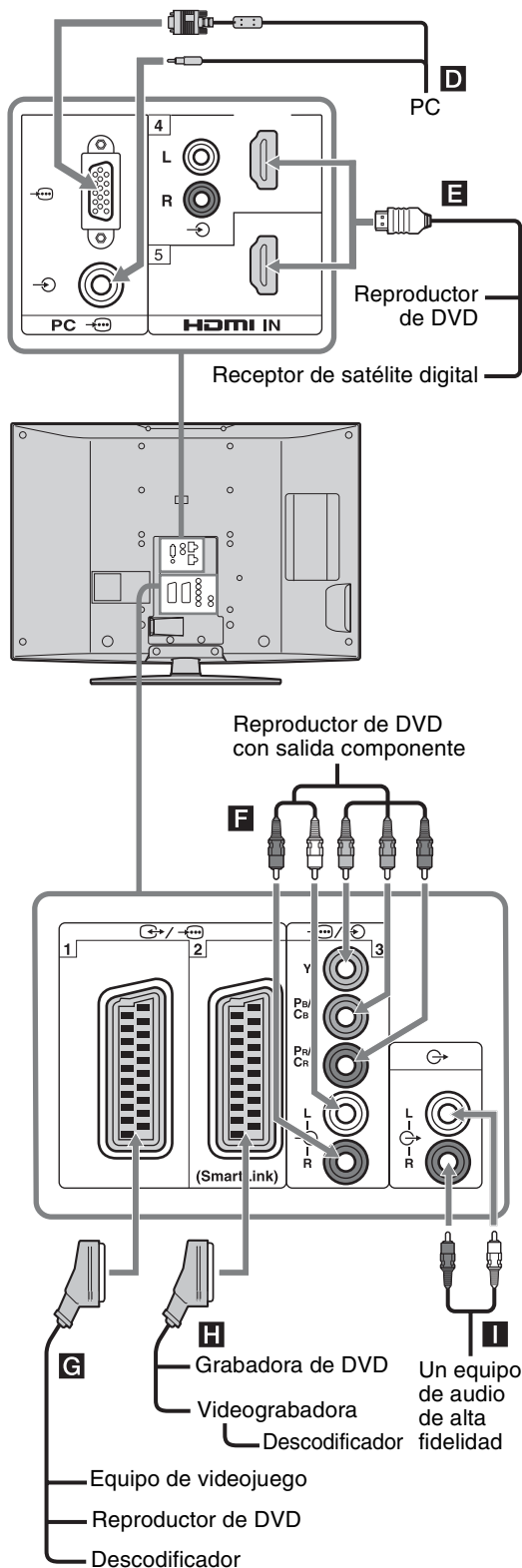

Para conectar Haga lo siguiente

PC **D** Conéctelo a las tomas del PC. Se recomienda utilizar un cable de PC con ferritas.

Un receptor de satélite digital o reproductor de DVD **E** Conéctelo a la toma HDMI IN 4 ó 5 si el equipo tiene una toma HDMI. Las señales de vídeo y de audio digitales se reciben a través del equipo. Si el equipo dispone de toma DVI, conecte la toma DVI a la toma HDMI IN 4 mediante una interfaz de adaptador DVI - HDMI (no suministrada), y conecte las tomas de salida de audio del equipo a las tomas de entrada de audio HDMI IN 4.

Notas

- Las tomas HDMI solamente son compatibles con las entradas de vídeo siguientes: 480i, 480p, 576i, 576p, 720p, 1080i y 1080p. Para conectar un PC, utilice la toma PC .
- Asegúrese de utilizar solamente un cable HDMI que porte el logotipo HDMI.

Un reproductor de DVD con salida de componente **F** Conéctelo a las tomas de vídeo componente y a las tomas de audio L/R 3.

Equipo de videojuego, reproductor de DVD o decodificador **G** Conéctelo a la toma de euroconector 1. Al conectar el descodificador, éste recibe la señal codificada procedente del sintonizador de televisión y, a continuación, la emite descodificada.

Una grabadora de DVD o una videograbadora compatible con SmartLink **H** Conéctelo a la toma de euroconector 2. SmartLink es un enlace directo entre el televisor y videograbadora o grabadora de DVD.

Un equipo de audio de alta fidelidad **I** Conéctelo a las tomas de salida de audio para escuchar el sonido del televisor en dicho equipo.

Utilización del menú Tools en el modo de entrada de PC

Pulse TOOLS para mostrar las opciones siguientes cuando vea imágenes procedentes del PC conectado.

Opciones	Descripción
Cerrar	Cierra el menú Tools.
Ahorro energía	Consulte la página 29.
Modo visualización	Consulte la página 23.
Modo sonido	Consulte la página 25.
Ajuste Automático	Consulte la página 31.
Despl. Horizontal	Consulte la página 31.
Despl. Vertical	Consulte la página 31.
Ajuste automático reloj (sólo en modo analógico)	Permite cambiar al modo digital y obtener la hora.
Volumen 	Ajusta el volumen de los auriculares.

Especificaciones

Monitor

Requisitos de alimentación:

ca de 220 a 240 V, 50 Hz

Tamaño de la pantalla:

KDL-46W2000:

46 pulgadas (Aprox. 116,8 cm medidos diagonalmente)

KDL-40W2000:

40 pulgadas (Aprox. 101,6 cm medidos diagonalmente)

Resolución de la pantalla:

1.920 puntos (horizontal) × 1.080 líneas (vertical)

Consumo:

KDL-46W2000: 225 W

KDL-40W2000: 185 W

Consumo en modo de espera:

0,3 W

Dimensiones (an × al × prf):

KDL-46W2000:

Aprox. 1.120 × 805 × 334 mm (con soporte)

Aprox. 1.120 × 755 × 118 mm (sin soporte)

KDL-40W2000:

Aprox. 988 × 715 × 266 mm (con soporte)

Aprox. 988 × 665 × 105 mm (sin soporte)

Peso:

KDL-46W2000:

Aprox. 36,0 kg (con soporte)

Aprox. 30,0 kg (sin soporte)

KDL-40W2000:

Aprox. 27,5 kg (con soporte)

Aprox. 23,0 kg (sin soporte)

Tipo de panel

Panel LCD (pantalla de cristal líquido)

Sistema de televisión

Análogo: En función del país o región que haya seleccionado:

B/G/H, D/K, L, I

Digital: DVB-T

Sistema de color/vídeo

Análogo: PAL, SECAM

NTSC 3.58, 4.43 (sólo entrada de vídeo)

Digital: MPEG-2 MP@ML

Antena

Terminal externo de 75 ohmios para VHF/UHF

Cobertura de canales

Análogo: VHF: E2-E12

UHF: E21-E69

CATV: S1-S20

HYPER: S21-S41

D/K: R1-R12, R21-R69

L: F2-F10, B-Q, F21-F69

I: UHF B21-B69

Digital: VHF/UHF

Terminales

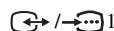

1 Euroconector de 21 pines (norma CENELEC) con entrada de audio/vídeo, entrada RGB y salida de audio/vídeo de televisión.

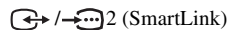

2 (SmartLink) Euroconector de 21 pines (norma CENELEC) con entrada de audio/vídeo, entrada RGB, salida seleccionable de audio/vídeo e interfaz SmartLink.



3 Formatos compatibles: 1080i, 720p, 576p, 576i, 480p, 480i

Y: 1 Vp-p, 75 ohmios, 0,3 V sincronización negativa

P_B/C_B: 0,7 Vp-p, 75 ohmios

P_R/C_R: 0,7 Vp-p, 75 ohmios



3 Entrada de audio (tomas fonográficas)

500 mVrms

Impedancia: 47 kiloohmios

HDMI IN 4, 5

Vídeo: 1080p, 1080i, 720p, 576p, 576i, 480p, 480i

Audio: PCM lineal de 2 canales

32, 44,1 y 48 kHz, 16, 20 y 24 bits

Vídeo analógico (tomas fonográficas):

500 mVrms, Impedancia 47 kiloohmios

(HDMI IN 4 solamente)

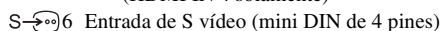

6 Entrada de S vídeo (mini DIN de 4 pines)

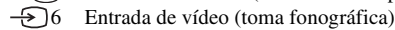

6 Entrada de vídeo (toma fonográfica)

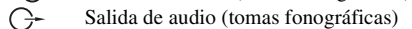

6 Entrada de audio (tomas fonográficas)

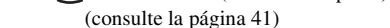

PC Entrada de PC (D-sub de 15 pines)

(consulte la página 41)

G: 0,7 Vp-p, 75 ohmios, no sincronizada en verde

B: 0,7 Vp-p, 75 ohmios

R: 0,7 Vp-p, 75 ohmios

HD: 1-5 Vp-p

VD: 1-5 Vp-p

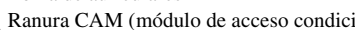

Entrada de audio de PC (minitoma)

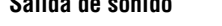

Toma de auriculares



Ranura CAM (módulo de acceso condicional)

Salida de sonido

10 W + 10 W

Accesorios suministrados

Consulte "1: Comprobación de los accesorios" en la página 4.

Accesorios opcionales

- Soporte de pared SU-WL51

El diseño y las especificaciones están sujetos a cambios sin previo aviso.

Tabla de referencia de la señal de entrada PC

Señales	Horizontal (Píxeles)	Vertical (Líneas)	Frecuencia horizontal (kHz)	Frecuencia vertical (Hz)	Estándar
VGA	640	480	31,5	60	VGA
	640	480	37,5	75	VESA
	720	400	31,5	70	VGA-T
SVGA	800	600	37,9	60	Directrices VESA
	800	600	46,9	75	VESA
XGA	1024	768	48,4	60	Directrices VESA
	1024	768	56,5	70	VESA
	1024	768	60	75	VESA
WXGA	1280	768	47,4	60	VESA
	1280	768	47,8	60	VESA
	1360	768	47,7	60	VESA



- La entrada PC de este televisor no es compatible con sincronización en verde ni sincronización compuesta.
- La entrada PC de este televisor no es compatible con señales entrelazadas.
- Para obtener la mejor calidad de imagen, se recomienda utilizar las señales (en negrita) de la table de arriba con una frecuencia vertical de 60 Hz de un ordenador personal. En “plug and play”, se seleccionarán automáticamente las señales con una frecuencia vertical de 60 Hz.

Solución de problemas

Compruebe si el indicador  (espera) parpadea en rojo.

Cuando parpadea





La función de autodiagnóstico está activada.



- 1 Cunte las veces que parpadea el indicador  (espera) entre cada pausa de dos segundos.
Por ejemplo, el indicador parpadea tres veces, se produce una pausa de dos segundos, a continuación vuelve a parpadear tres veces, etc.
- 2 Pulse  del televisor (parte superior) para apagarlo, desconecte el cable de alimentación, e informe a su distribuidor o al centro de servicio técnico Sony del tipo de parpadeo del indicador (número de parpadeos).

Cuando no parpadea



- 1 Compruebe los elementos de las tablas siguientes.
- 2 Si el problema persiste, haga que personal de servicio especializado repare el televisor.

Imagen

Problema	Causa/Solución
No hay imagen (la pantalla aparece oscura) ni sonido	<ul style="list-style-type: none">• Compruebe la conexión de la antena.• Conecte el televisor a la toma de corriente y pulse  del televisor (parte superior).• Si el indicador  (espera) se ilumina en rojo, pulse .
Ausencia de imagen o de información de menús del equipo conectado al euroconector	<ul style="list-style-type: none">• Asegúrese de que el equipo opcional está encendido y pulse  varias veces hasta que el símbolo de entrada correcto aparezca en la pantalla.• Compruebe la conexión entre el equipo opcional y el televisor.
Imagen doble o imagen fantasma	<ul style="list-style-type: none">• Compruebe las conexiones de la antena y del cable.• Compruebe el emplazamiento y la dirección de la antena.
Sólo aparecen efectos de nieve y ruido en la pantalla	<ul style="list-style-type: none">• Compruebe si la antena está rota o doblada.• Compruebe si la antena ha superado su tiempo de vida útil (de tres a cinco años de uso en condiciones normales, de uno a dos años en la costa).
Imagen distorsionada (líneas de puntos o rayas)	<ul style="list-style-type: none">• Mantenga el televisor alejado de fuentes de origen eléctrico tales como coches, motocicletas, secadores de pelo o equipo óptico.• Cuando instale un equipo opcional, deje un espacio razonable entre éste y el televisor.• Compruebe que la antena se ha conectado mediante el cable coaxial suministrado.• Mantenga el cable de la antena alejado de los demás cables de conexión.
Aparece ruido de imagen al visualizar un canal de televisión	<ul style="list-style-type: none">• Seleccione “Sintonía Manual” en el menú “Configuración Analógica” y ajuste “AFT” (sintonización fina automática) para obtener una mejor recepción de la imagen (página 33).
Se ven algunos pequeños puntos negros o puntos brillantes en la pantalla	<ul style="list-style-type: none">• La imagen de la pantalla está compuesta por píxeles. Los pequeños puntos negros y/o brillantes (píxeles) en la pantalla no indican un fallo de funcionamiento.
Los programas no se ven en color	<ul style="list-style-type: none">• Seleccione “Preestablecido” en el menú “Imagen” para recuperar los ajustes de fábrica (página 23).

Problema	Causa/Solución
No hay color o el color es irregular cuando se visualiza una señal procedente de las tomas Y, PB/CB, PR/CR de  3	<ul style="list-style-type: none"> • Compruebe la conexión de las tomas Y, PB/CB, PR/CR de 3. • Asegúrese de que las tomas Y, PB/CB, PR/CR de 3 están instaladas firmemente en sus respectivas tomas de conexión.

Sonido

Problema	Causa/Solución
Ausencia de sonido pero buena calidad de imagen	<ul style="list-style-type: none"> • Pulse  +/- o  (Silenciado). • Compruebe que la opción “Altavoz” está ajustada en “Sí” en el menú “Configuración” (página 30).
Sonido con ruido	<ul style="list-style-type: none"> • Consulte la columna Causa/Solución acerca del “Ruido de imagen” en la página 42.

Canales

Problema	Causa/Solución
No puede seleccionarse el canal deseado	<ul style="list-style-type: none"> • Cambie entre los modos digital y analógico y seleccione el canal digital o analógico deseado.
Algunos canales están en blanco	<ul style="list-style-type: none"> • Canal codificado/sólo para abonados. Abónese al servicio de programas de pago. • El canal se usa sólo para datos (no imagen ni sonido). • Póngase en contacto con la cadena de televisión para obtener información sobre la transmisión.
No se muestran canales digitales	<ul style="list-style-type: none"> • Póngase en contacto con el instalador para enterarse si hay transmisiones digitales en su zona. • Adquiera una antena de mejor amplificación.

Generales

Problema	Causa/Solución
El televisor se apaga automáticamente (entra en modo de espera)	<ul style="list-style-type: none"> • Compruebe si la función “Desconex. Aut.” está activada, o confirme el ajuste “Duración” de “Conexión Aut.” (página 29). • Si no se recibe señal o no se realizan operaciones en el modo TV durante 10 minutos, el televisor pasa automáticamente al modo de espera.
El televisor se enciende automáticamente	<ul style="list-style-type: none"> • Compruebe si la función “Conexión Aut.” está activada (página 29).
Algunas fuentes de entrada no pueden seleccionarse	<ul style="list-style-type: none"> • Seleccione “Etiquetado de AV” en el menú “Configuración” y cancele la función “Omitir” de la fuente de entrada (página 28).
El mando a distancia no funciona	<ul style="list-style-type: none"> • Sustituya las pilas.

Índice alfabético

Numerics

- 1 Dígito Directo 32
- 14:9 16
- 4:3 16
- 4:3 por Defecto 27

A

- AFT 33
- Agudos 25
- Ahorro energía 29
- Ajuste Automático 31
- Ajuste automático reloj 17, 21, 39
- Ajustes avanzados 24
- Ajustes temporiz. 29
- Altavoz 30
- Antena, conexión 6
- Area de Pantalla 27
- Arranque automático 28
- Auriculares
 - conexión 37
 - Ligado con 26
 - Volumen 17, 21, 39
- Auto Volumen 25
- Autoformato 27

B

- Balance 25
- BBE 26
- Blanco Claro 24
- Bloqueo TV 36
- Borrar todo 30
- Brillo 23

C

- Canales
 - Omitir 34
 - selección 15
 - sintonización automática 8
- Código PIN 36
- Color 23
- Color Vivo 24
- Compensar volumen 25
- Conexión
 - equipos opcionales 37
 - una antena o videograbadora 6
- Conexión Aut. 29
- Config. módulo CA 36
- Config. reloj 29
- Configuración de subtítulos 36
- Configuración Digital 36
- Configuración Técnica 36
- Confirmar 34
- Contraste 23
- Corrección de Negro 24

D

- Desconex. Aut. 29
- Despl. Horizontal 27, 31
- Despl. Vertical 27, 31

E

- Edición lista de programas 35
- Encendido silencioso 29
- Entradas afectadas
 - Control de pantalla 27
 - Imagen 23
 - Sonido 25
- EPG (guía de programas electrónica digital) 18
- Especificaciones 40
- Etiquetado de AV 28
- Etiquetado Progra. 32
- Etiquetas del equipo 28

F

- Fase 31
- Fastext 16
- Filtro Audio 33
- Formato de Pantalla 16, 27, 31

G

- Gamma 24
- Gestión de la Energía 31
- Graves 25

H

- Horizontal 16

I

- Idioma 7, 28
- Idioma de audio 36
- Idioma subtítulos 36
- Indicador de alimentación (I) 14
- Indicador de espera (⏸) 14
- Indicador Sin imagen (⊗) 14
- Indicador Temporizador (⏰) 14
- Información del producto 30
- Interruptor de alimentación (⏻) 14

L

- Lista de categorías 18
- Lista de favoritos 20
- Lista Temporizador 19
- Luz Fondo 23

M

- Mando a distancia
 - descripción general 13
 - inserción de las pilas 4
 - sensor 14
- Mejora de Contraste avanz. 24
- MENU 22
- Menú Ajuste del PC 31
- Menú Configuración 28
- Menú Configuración Analógica 32
- Menú Configuración Digital 35
- Menú Control de pantalla 27
- Menú Imagen 23
- Menú Sonido 25
- Modo de Imagen 23
- Modo sonido 25
- Modo visualización 23

N

- Nitidez 24
- Nombre 33

O

- Omitir 28, 34
- Optimizada 16
- Ordenación Progra. 32

P

- País 7
- Pilas, inserción en el mando a distancia 4
- Pitch 31
- Preestablecido
 - Ajuste del PC 31
 - Imagen 23
 - Sonido 25

R

- Recordatorio 19
- Reductor Ruido 24
- Reductor ruidos MPEG 24

S

- S Vídeo Automático 28
- Salida AV2 29
- Salida de audio 30
- Sensor de luz 29
- Sintonía Automática
 - canales analógicos y digitales 8
 - sólo canales analógicos 32
 - sólo canales digitales 35
- Sintonía automática digital 35
- Sintonía Manual 33
- Sintonía manual digital 35
- Sintonización Digital 35
- Sistema de color 24, 30
- Sonido Dual 26
- Sonido Envoltente 25

T

Tabla de índice de programas 15
Tabla de índice de señales de entrada
21
Tamaño Vertical 27
Teletexto 16
Temp. Manual REC 19
Temperatura Color 24
Temporizador REC 18
Tipo de audio 36
Tonalidad 23
Tools 17, 21, 39

V

Videograbadora
 conexión 6
 grabación 18

Z

Zoom 16

Johdanto

Kiitos, että olet hankkinut tämän Sonyn tuotteen. Lue tämä käyttöohje huolellisesti ennen television käytön aloittamista. Säilytä käyttöohje myöhempää tarvetta varten.

Digitaalisia televisioitoimintoja koskeva huomautus

- Digitaalisen television (DVB) toiminnot ovat käytettävissä vain maissa ja alueilla, joissa lähetetään maanpäällistä DVB-T (MPEG2) -signaalia. Varmista myyjältä, voidaanko asuinalueellasi vastaanottaa DVB-T-signaalia.
- Vaikka tämä televisio noudattaa DVB-T-määrittämiä, yhteensopivuutta tulevien maanpäällisten DVB-T-lähetysten kanssa ei voida taata.
- Joissain maissa ei voi käyttää joitain digitaalisia televisioitoimintoja.

Tavaramerkit

- **DVB** is a registered trademark of the DVB Project
- Valmistettu BBE Sound, Inc:n lisenssillä. BBE Sound, Inc:n yhden tai useamman seuraavista patenteista nojalla lisensoima: 5510752, 5736897. BBE ja BBE-symboli ovat BBE Sound, Inc:n rekisteröityjä tavaramerkkejä.
- TruSurround XT, SRS ja (●) -symboli ovat SRS Labs, Inc. yhtiön tavaramerkkejä. TruSurround XT –teknologia on rekisteröity SRS Labs, Inc. yhtiön antaman lisenssin alaisena.
- HDMI, HDMI-logo ja High-Definition Multimedia Interface -nimi ovat HDMI Licensing, LLC:n tavaramerkkejä tai rekisteröityjä tavaramerkkejä.
- Tässä ohjekirjassa käytetyissä kuvissa esiintyy KDL-40W2000, ellei toisin mainita.

BBE
DIGITAL®

SRS (●)®
TruSurround XT

HDMI™
HIGH-DEFINITION MULTIMEDIA INTERFACE

Sisällysluettelo

Aloitusopas

4

Turvallisuusohjeita	9
Varotoimenpiteet	12
Kaukosäätimen painikkeet	13
Television painikkeet ja merkkivalot	14

Television katselu

Television katselu	15
Digitaalisen ohjelmaoppaan (EPG) käyttö tarkistaminen DVB	18
Suosikkiluettelon käyttäminen DVB	20
Television liitetystä muusta laitteesta tulevan kuvan katselu	21

MENU-toiminnon käyttäminen

Valikoissa liikkuminen	22
Kuva-valikko	23
Ääni-valikko	25
Ruutu-valikko	27
Perusasetukset-valikko	28
Tietokoneen asetusten valikko	30
Analogisten perusasetusten valikko (vain analoginen tila)	31
Digi-tv-asetusten valikko DVB	34

Lisälaitteiden käyttäminen

Lisälaitteiden kytkentä	36
-------------------------------	----

Lisätietoja

Tekniset tiedot	39
Vianmääritys	41
Hakemisto	43

DVB : vain digitaalisille kanaville

Aloitusopas

1: Varusteiden tarkistaminen

Kaukosäädin RM-ED008 (1)

AA-kokoiset paristot (tyyppi R6) (2)

Verkkovirtajohto (tyyppi C-6) (1)



Koaksiaalikaapeli (1)



Kaapelin pidin (1)

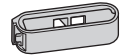

Tukiside (1) ja ruuvit (2)

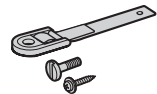

Jalusta (1) ja ruuvit (4)

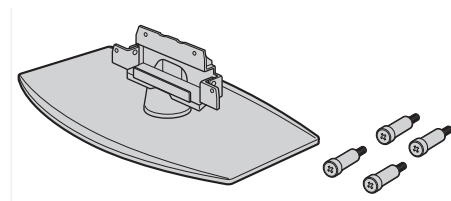

Paristojen asettaminen kaukosäätimeen

Paina ja liu'uta auki

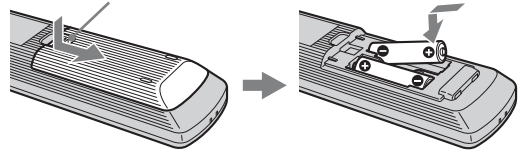

Huomautuksia

- Varmista, että paristot tulevat oikein päin.
- Älä käytä erityyppisiä paristoja tai vanhoja ja uusia paristoja yhdessä.
- Hävitä käytetyt paristot ympäristöä ajatellen. Joillakin alueilla voidaan soveltaa paristojen hävittämistä koskevia erityismääräyksiä. Kysy neuvoa paikallisilta viranomaisilta.
- Käsittele kaukosäädintä varoen. Varo pudottamasta kaukosäädintä, läikyttämästä siihen nestettä tai astumasta sen päälle.
- Älä jätä kaukosäädintä lähelle lämmönlähdettä, suoraan auringonvaloon tai kosteaan huoneeseen.

2: Jalustan kiinnittäminen

1

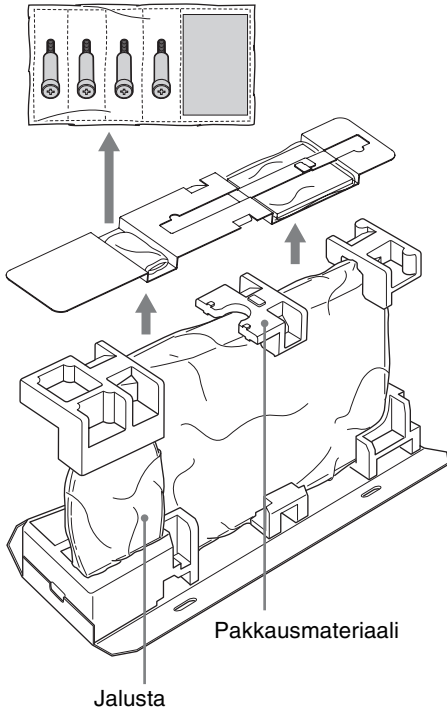

2

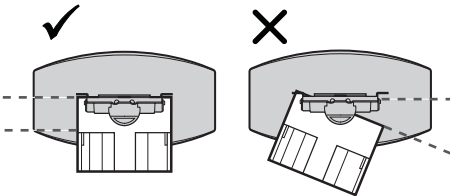
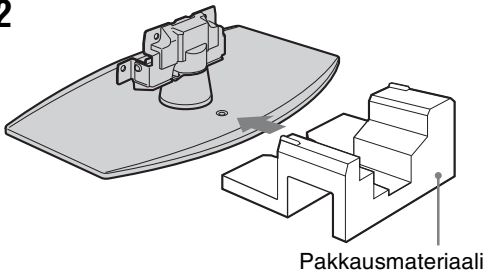

3

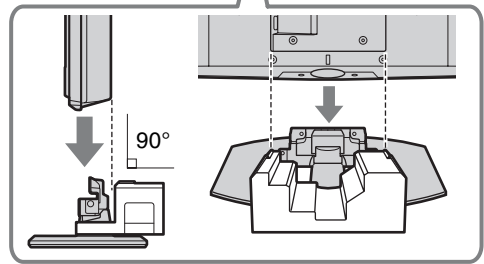
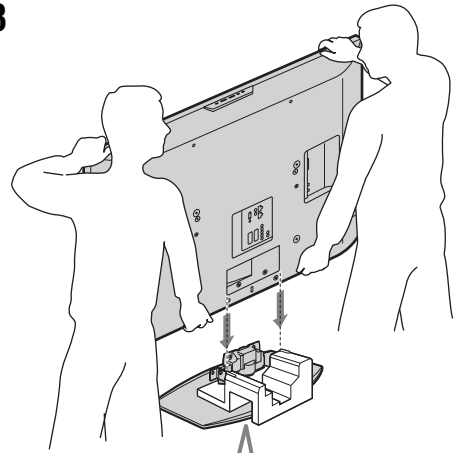

4

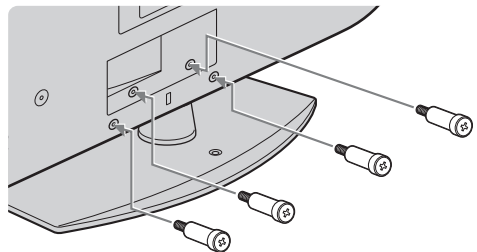

- 1 Ota jalusta, ruuvit ja pakkausmateriaali ulos laatikosta ja aloita jalustan kiinnittäminen.
- 2 Aseta pakkausmateriaali kuvan osoittamalla tavalla.
- 3 Aseta televisio suoraan jalustalle kuvan osoittamalla tavalla.
Kun televisio on asetettu jalustalle, irrota pakkausmateriaali jalustasta.
- 4 Kiinnitä televisio telineeseen varusteisiin kuuluvilla ruuveilla.

Huomautuksia

- Tämä televisio on hyvin painava, joten television kiinnittämiseen telineeseen tarvitaan kaksi ihmistä tai useampia.
- Jos käytät sähköruuvitalttaa, aseta kiristysmomentiksi noin 1,5 N·m (15 kgf·cm).

3: Antennin/ kuvanauhurin kytkentä

Liittäminen vain antenniin

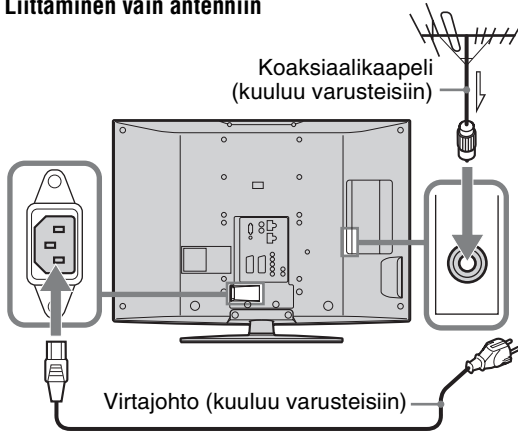

Liittäminen antenniin ja videonauhuriin

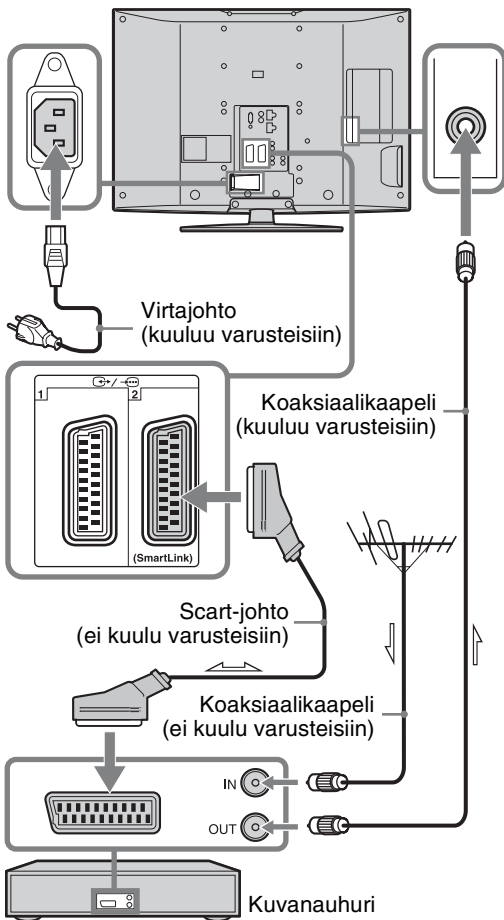

4: Television kaatumisen estäminen

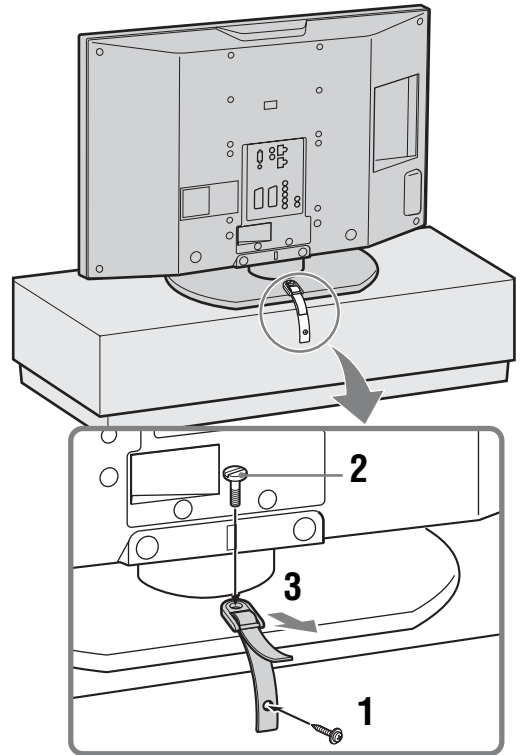

5: Johtojen niputtaminen

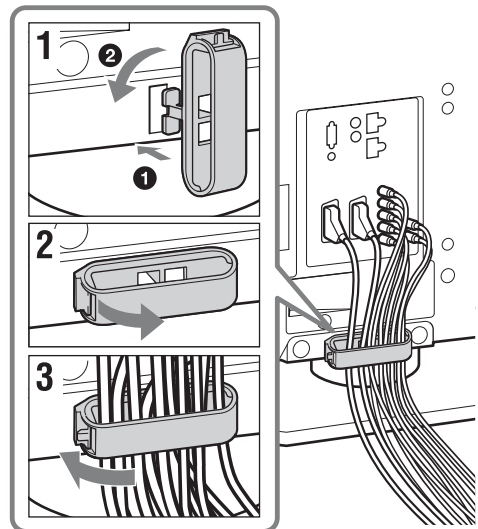

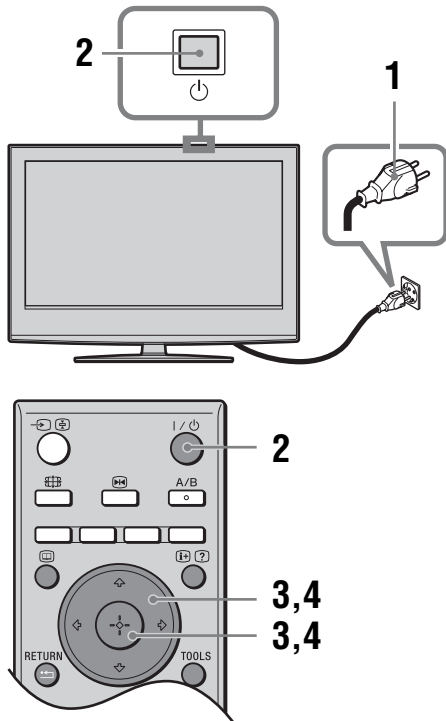

6: Kielen ja maan/ alueen valitseminen







1 Kytke televisio verkkopistorasiaan (220-240 V AC, 50 Hz).



2 Paina television  (yläpuolella).

Kun kytket virran televisioon ensimmäisen kerran, ruutuun ilmestyy Language (kieli)-valikko.

Kun televisio on valmiustilassa () merkkivalo (television etupaneelissa) palaa punaisena, käynnistä televisio painamalla kaukosäätimen .

3 Valitse valikkokieli painikkeilla , , ,  ja paina .



4 Valitse painikkeilla ,  maa/alue, jossa televisiota käytetään, ja paina .

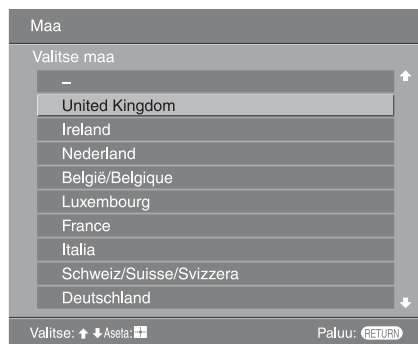

Jos maa/alue, jossa haluat televisiota käyttää, ei näy luettelossa, valitse maan/alueen asemesta ”-”. Näytössä näkyy ilmoitus, joka vahvistaa television automaattivirityksen käynnistymisen. Siirry sitten kohtaan ”7: Automaattinen viritys”.

7: Automaattinen viritys

Televisio hakee ja tallentaa kaikki saatavilla olevat televisiokanavat.

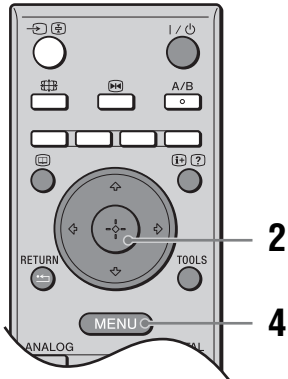

- 1 Ennen kuin aloitat television automaattisen virityksen, aseta televisioon liitettyyn videonauhuriin (sivu 6) ohjelmaa sisältävä kasetti ja aloita toisto.

Videokanava paikannetaan ja tallennetaan televisioon automaattisen virityksen aikana. Tämä menettely on tarpeeton, jos televisioon ei ole liitetty videonauhuria. Siirry vaiheeseen 2.

- 2 Paina \leftarrow/\rightarrow tehdäkseksi valinnan ”OK”. Paina sitten \oplus .

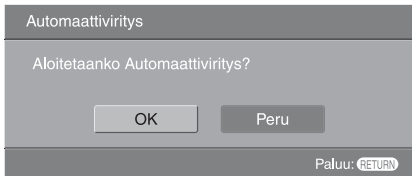

Televisio alkaa hakea kaikkia saatavilla olevia digitaalikanavia ja sen jälkeen kaikkia saatavilla olevia analogisia kanavia. Viritys voi viedä jonkin aikaa, joten odota rauhassa äläkä painele mitään television tai kaukosäätimen painikkeita.

Jos näyttöön tulee ilmoitus:

Ei löytynyt digitaalisia eikä analogisia kanavia. Tarkista kaikki antenniliitännät ja käynnistä automaattinen viritys uudelleen painamalla \oplus .

- 3 Kun kuvaruutuun tulee Kanavien järjestely -valikko, tee kohta ”Kanavien järjestely” (sivu 31).

Jos et muuta järjestystä, jossa analogiset kanavat tallennetaan televisioon, siirry vaiheeseen 4.

- 4 Poistu painamalla MENU.

Nyt televisio on viritetty kaikille käytettävissä oleville kanaville.

Huomautus

Jos digitaalista kanavaa ei voi vastaanottaa tai jos kohdan ”6: Kielen ja maan/alueen valitseminen” vaiheessa 4 valitaan alue, jolla ei ole digitaalisia lähetyksiä, aika on asetettava ”Perusasetukset” -valikon ”Kellon asetus” -kohdasta (sivu 29) vaiheen 4 tekemisen jälkeen.

Turvallisuusohjeita

Verkkovirtajohto

- Noudata seuraavia ohjeita estääksesi verkkovirtajohdon vahingoittumisen. Jos verkkovirtajohto vahingoittuu, seurauksena voi olla tulipalo tai sähköisku.
 - Irrota virtajohto pistorasiasta, kun siirrät televisiota.
 - Kun irrotat verkkovirtajohdon, irrota johto ensin seinäpistorasiasta.
 - Tartu pistokkeeseen irrottaessasi johtoa. Älä vedä johdosta.
 - Älä purista, taivuta tai kierrä verkkovirtajohtoa voimakkaasti. Johtimet voivat paljastua tai rikkoutua.
 - Älä tee muutoksia verkkovirtajohtoon.
 - Älä aseta raskaita esineitä verkkovirtajohdon päälle.
 - Pidä verkkovirtajohto etäällä lämmönlähteistä.
- Jos verkkovirtajohto vahingoittuu, älä käytä sitä enää, vaan pyydä jälleenmyyjän tai Sonyn huoltoa vaihtamaan johto.
- Älä käytä television mukana toimitettua verkkovirtajohtoa minkään muun laitteen verkkoliitännässä.
- Käytä ainoastaan Sonyn verkkovirtajohtoa. Älä käytä muiden valmistajien johtoja.

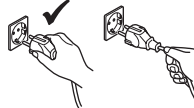
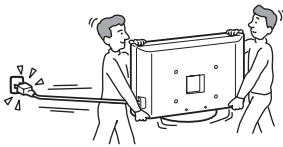

Verkkopistorasia

- Televisio, jossa on kolmijohtoinen maadoitettu pistoke, on kytkettävä maadoitettuun pistorasiaan.
- Älä käytä vääränlaista pistorasiaa. Työnnä pistoke kunnolla pistorasiaan. Jos pistoketta ei ole kiinnitetty kunnolla pistorasiaan, seurauksena voi olla valokaari ja tulipalon vaara. Tilaa sähköasentaja vaihtamaan pistorasia.



Pistokkeen puhdistaminen

Irrota pistoke pistorasiasta ja puhdista se säännöllisin väliajoin. Jos pistoke on pölyinen ja siihen tiivistyy kosteutta, sen eriste voi vaurioitua ja seurauksena voi olla tulipalo.



Ylikuormitus

Tämä televisio on tarkoitettu käytettäväksi vain 220–240 voltin vaihtovirralla. Älä kytkä liian montaa laitetta samaan pistorasiaan. Seurauksena voi olla tulipalo tai sähköisku.

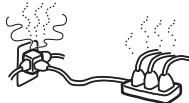

Kun televisiota ei käytetä

- Jos et käytä televisiota useaan päivään, kytkä se irti verkkovirrasta ympäristö- ja turvallisuussyistä.



- Televisio on edelleen kytkettynä verkkovirtaan, vaikka itse laitteesta olisi sammutettu virta. Televisio kytketään kokonaan irti verkkovirrasta irrottamalla pistoke seinäpistorasiasta. Joissakin televisioissa voi kuitenkin olla ominaisuuksia, jotka edellyttävät, että televisio jätetään valmiustilaan. Tässä käyttöohjeessa on kerrottu, jos asia on näin.

Laitteen kuljettaminen ja siirtäminen

- Irrota kaikki kaapelit ennen television siirtämistä.
- Suurikokoisen television siirtämiseen tarvitaan vähintään kaksi henkilöä.
- Kun siirrät laitetta käsin, kannattele sitä viereisen kuvan mukaisesti. Kun nostat televisiota tai siirrät television näyttöä, tartu siihen tukevasti pohjasta. Muutoin laite saattaa pudota ja rikkoutua tai aiheuttaa vakavia vammoja.
- Älä altista laitetta iskuille tai liialliselle tärinälle kuljettaessasi sitä. Laite saattaa pudota ja vahingoittua tai aiheuttaa vakavia vammoja.
- Jos televisio on pudonnut tai vahingoittunut, anna ammattitaitoisen huoltoliikkeen tarkistaa se mahdollisimman pian.
- Pakkaa laite alkuperäiseen pakkaukseen, kun siirrät sitä esimerkiksi muuton aikana tai viet sen huoltoon.

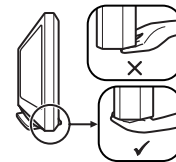
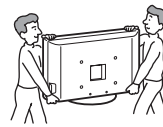

Sijoittaminen

- Televisio on sijoitettava helposti käsillä olevan verkkopistorasian lähelle.
- Sijoita televisio tukevalle ja vaakasuoralle alustalle. Älä ripusta mitään television reunoihin. Televisio voi pudota jalustalta ja vahingoittua tai aiheuttaa vakavia vammoja.
- Älä asenna televisiota erityisen kuumaan paikkaan, kuten suoraan auringonvaloon tai lähelle lämmityslaitetta tai lämminilmakanavaa. Jos televisio altistuu korkealle lämpötilalle, se saattaa kuumentua. Koteloon voi tulla muodonmuutoksia tai televisio voi vioittua.
- Älä asenna televisiota aivan ilmastointilaitteen lähelle. Tällaisessa paikassa television sisälle voi tiivistyä kosteutta, mikä aiheuttaa toimintahäiriöitä.
- Älä koskaan sijoita televisiota kuumaan, öljyiseen, kosteaan tai hyvin pölyiseen paikkaan.
- Älä asenna televisiota paikkaan, jossa sen sisään voi päästä hyönteisiä.
- Älä sijoita televisiota paikkaan, jossa se on alttiina tärinälle.
- Älä asenna televisiota esimerkiksi pylvään päälle tai taakse siten, että laite jää pylvään ulkopuolelle, tai paikkaan, jossa joku voi lyödä siihen pänsä. Seurauksena voi olla vahinkoja.
- Älä anna lasten kiivetä television päälle.



jatkuu

- Jos käytät televisiota merenrannalla, suola voi syövyttää laitteen metalliosia ja aiheuttaa siihen sisäisiä vaurioita tai tulipalon.

Ilmanvaihto

- Älä peitä television ilmanvaihtoaukkoja tai työnnä mitään kotelon sisään. Laitte voi ylikuumentua ja aiheuttaa tulipalon.
- Jos ilmanvaihto ei toimi oikein, laite saattaa kerätä pölyä ja likaantua. Ota huomioon seuraavat ilmanvaihtoon vaikuttavat seikat:
 - Älä asenna televisiota takaosan varaan tai kyljelleen.
 - Älä asenna televisiota kumolleen tai ylösalaisin.
 - Älä asenna televisiota hyllylle tai kaappiin.
 - Älä sijoita televisiota maton tai sängyn päälle.
 - Älä peitä laitetta kankailla tai muilla tavaroilla, kuten verhoilla tai sanomalehdillä.
- Jätä television ympärille tilaa alla olevan kuvan mukaisesti. Muussa tapauksessa ilmankierto voi olla riittämätön ja seurauksena voi olla ylikuumentuminen, mikä aiheuttaa tulipalon tai television vahingoittumisen.



- Älä asenna televisiota näin:

Ilmankierto estynyt

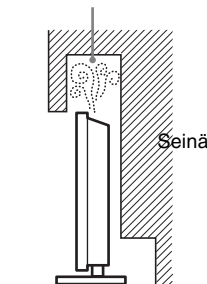

Ilmankierto estynyt

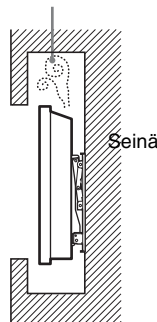

Lisävarusteet

Noudata seuraavia ohjeita asentaessasi television jalustan päälle tai seinäasennustelineeseen. Muussa tapauksessa televisio saattaa pudota ja aiheuttaa vakavia vammoja.



- Turvallisuussyistä on erittäin tärkeää käyttää Sony:n varusteita:
 - Seinäasennusteline SU-WL51
- Sony:n virallisen seinäasennustelineen käyttäminen on erittäin suositeltavaa riittävän ilmankierron varmistamiseksi ja pölyn kerääntymisen välttämiseksi television päälle.
- Jos televisio asennetaan seinälle, anna asennus asiantuntevan huoltohenkilöstön tehtäväksi. Virheellinen asennus voi vaikuttaa television turvalliseen käyttöön.
- Kiinnitä televisio tukevasti paikalleen noudattaen jalustan mukana toimitettuja ohjeita.
- Muista asentaa jalustan vakiovarusteisiin sisältyvät kiinnittimet.

Asennus seinälle

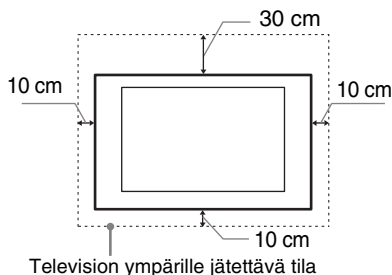

Asennus jalustalle

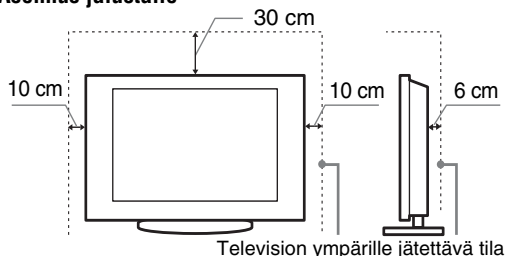

Kaapelien liittäminen

- Turvallisuuden vuoksi virtajohto tulee irrottaa pistorasiasta ennen kaapeleiden kytkentää.
- Varo kompastumasta johtoihin. Televisio voi vahingoittua.

Hoitolaitokset

Älä sijoita tätä televisiota paikkaan, jossa käytetään lääketieteellisiä laitteita. Televisio voi aiheuttaa häiriöitä lääketieteellisille laitteille.

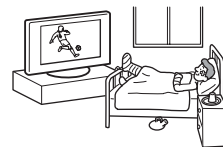

Käyttö ulkotiloissa

- Älä asenna televisiota ulkotiloihin. Jos televisio on sateessa, seurauksena voi olla tulipalo tai sähköisku.
- Jos televisio on suorassa auringonpaisteessa, se voi kuumentua ja sen seurauksena vahingoittua.



Ajoneuvot, laivat ja muut alukset

- Älä asenna televisiota mihinkään ajoneuvoon. Ajoneuvon liikkuesssa televisio saattaa kaatua ja aiheuttaa vammoja.
- Älä asenna televisiota laivaan tai muuhun vesialukseen. Jos televisio altistuu merivedelle, seurauksena voi olla tulipalo tai laitteen vahingoittuminen.

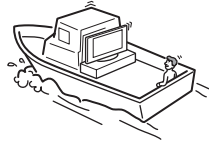
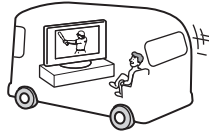

Vesi ja kosteus

- Älä käytä televisiota lähellä vettä, kuten kylpyammeen tai suihkun läheisyydessä. Älä myöskään altista laitetta sateelle, kosteudelle tai savulle. Seurauksena voi olla tulipalo tai sähköisku.
- Älä koske virtajohtoon ja televisioon märin käsin. Tästä voi seurata sähköisku tai television vaurioituminen.



Kosteus ja syttyvät esineet

- Älä laita television päälle mitään esineitä. Television päälle ei saa tiputtaa tai roiskuttaa mitään nesteitä eikä sen päälle saa asettaa mitään nesteitä sisältäviä esineitä, esim. kukkamaljakkoa.
- Tulipalon välttämiseksi tulenarat esineet tai avotuli (esim. kynttilät) on pidettävä poissa television läheltä.
- Älä käytä televisiota, jos kotelon aukkoihin on valunut nestettä tai jokin esine on pudonnut laitteen sisään. Seurauksena voi olla sähköisku tai television vaurioituminen. Tarkistuta laite välittömästi ammattitaitoisella huoltomekaanikolla.

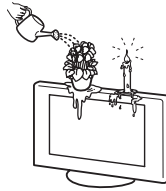

Ukkonen

Oman turvallisuutesi vuoksi älä koske mitään television, verkkovirtajohdon tai antennijohdon osaa ukonilman aikana.



Lasin rikkoutuminen

- Älä heitä mitään esineitä televisiota kohti. Näytön lasi voi särkyä iskun voimasta ja aiheuttaa vakavia vammoja.
- Jos näytön pintaan tulee murtuma, irrota verkkovirtajohto, ennen kuin kosketat laitetta. Muussa tapauksessa voit saada sähköiskun.



Huolto

Television sisällä on vaarallisen korkeita jännitteitä. Älä avaa koteloa. Television saa huoltaa vain valtuutettu huoltoliike.



Pienet irrotettavat varusteet

Pidä kaikki varusteet poissa lasten ulottuvilta.

Varotoimenpiteet

Television katseleminen

- Television suositeltava katseluetäisyys on 4-7 kertaa näytön korkeus.
- Jotta kuva näkyy hyvin, näyttöä ei pidä kohdistaa suoraan valaistusta tai auringonvaloa kohti. Käytä mahdollisuuksien mukaan kattoon asennettuja, alaspäin suunnattuja kohdevalaisimia.
- Katsele televisiota kohtuullisessa valaistuksessa, sillä katsele heikossa valaistuksessa tai pitkän aikaa rasittaa silmiä.

Äänenvoimakkuuden säätäminen

- Säädä äänenvoimakkuus niin, ettei ääni häiritse naapureitasi. Ääni kantaa kauas hiljaisempaan ilta- ja yöaikaan. Ikkunoiden sulkeminen tai kuulokkeiden käyttäminen on suositeltavaa.
- Säädä äänenvoimakkuus kuulokkeita käyttäessäsi riittävän pieneksi, sillä suuri äänenvoimakkuus voi vahingoittaa kuuloa.

LCD-näyttö

- LCD-näyttö on valmistettu pitkälle kehitetyn teknologian mukaisesti, ja siinä on tehokkaita pikseleitä vähintään 99,99 %. LCD-näytössä voi näkyä jatkuvasti mustia pisteitä tai kirkkaita valopisteitä (punainen, sininen tai vihreä). Tämä on LCD-näytön normaali ominaisuus eikä siis merkki viasta.
- Älä paina tai raaputa näytön pintaa äläkä laita mitään esineitä television päälle. Kuva voi muuttua epätasaiseksi tai LCD-näyttö voi vahingoittua.
- Jos televisiota käytetään kylmässä paikassa, kuvaan saattaa tulla vääristymiä tai kuva voi tummua. Tämä ei ole merkki viasta. Nämä ilmiöt häviävät lämpötilan noustessa.
- Jos näyttöön jätetään liikkumaton kuva pitkäksi ajaksi, näyttöön saattaa jäädä jälkikuva. Sen pitäisi kuitenkin kadota jonkin ajan kuluttua.
- Näytön ja kotelon lämpeneminen television käytön aikana on normaalia.
- LCD-näyttö sisältää pienen määrän nestekidettä ja elohopeaa. Myös television loisteputki sisältää elohopeaa. Noudata paikallisia jätehuoltomääräyksiä.

Television näytön pinnan ja kotelon käsitteleminen ja puhdistaminen

Irrota televisioon kytketty virtajohto pistorasiasta aina ennen television puhdistusta.

Noudata seuraavia ohjeita välttääksesi vahingoittamasta kotelon tai näytön pintaa.

- Älä paina tai hankaa näytön pintaa kovalla esineellä äläkä heitä mitään esineitä näyttöä kohti. Näyttö voi vahingoittua.
- Älä kosketa näyttöä pitkän yhtäjaksoisen käytön jälkeen, sillä näyttö kuumenee käytön aikana.
- Näytön pintaa on suositeltavaa koskettaa mahdollisimman vähän.
- Pyyhi pöly varovasti näytön pinnasta tai kotelosta pehmeällä liinalla. Jos pöly ei lähde pois helposti, pyyhi näyttö pehmeällä liinalla, joka on kostutettu laimealla pesuaineliuoksella.

- Älä käytä hankaustyynyjä, hapanta tai emäksistä pesuainetta, hankausjauhetta tai liuotinta, kuten alkoholia, bensiniä tai tinneriä, tai hyönteismyrkkyä. Tällaisten aineiden käyttö tai pitkäaikainen kosketus kumin tai vinyylin kanssa voi vahingoittaa näytön ja kotelon pintaa.
- Ilmanvaihtoaukkoihin saattaa kertyä pölyä ajan mittaan. Pöly on suositeltavaa puhdistaa säännöllisesti (kerran kuussa) pölynimurilla kunnollisen ilmanvaihdon varmistamiseksi.
- Jos tarvitset säätää television kulmaa, tue jalustan pohjaa kädelläsi siten, että televisio ei irtoa jalustasta. Varo, että sormesi eivät jää television ja jalustan väliin.

Lisälaitteet

- Älä sijoita muita laitteita liian lähelle televisiota. Jätä muihin laitteisiin vähintään 30 cm:n väli. Jos kuvanauhuri sijoitetaan television eteen tai sivulle, kuvaan voi tulla häiriöitä.
- Kuvan häiriöitä ja/tai kohinaa voi esiintyä, jos televisio sijoitetaan sähkömagneettista säteilyä tuottavan laitteen lähelle.

Television käytöstäpoisto ja hävittäminen



Käytöstä poistetun sähkö- ja elektroniikkalaitteen hävitys (Euroopan Unioni ja muiden Euroopan maiden keräysjärjestelmät)

Symboli , joka on merkitty Tuotteeseen tai sen pakkaukseen, osoittaa, että tätä tuotetta ei saa käsitellä talousjätteenä. Tuote on sen sijaan luovutettava sopivaan sähkö- ja elektroniikkalaitteiden kierrätyksestä huolehtivaan

keräyspisteeseen. Tämän tuotteen asianmukaisen hävittämisen varmistamisella autetaan estämään sen mahdolliset ympäristöön ja terveyteen kohdistuvat haittavaikutukset, joita voi aiheutua muussa tapauksessa tämän tuotteen epäasianmukaisesta jätekäsittelystä. Materiaalien kierrätys säästää luonnonvaroja. Tarkempia tietoja tämän tuotteen kierrättämisestä saat paikallisilta ympäristöviranomaisilta.

Kaukosäätimen painikkeet

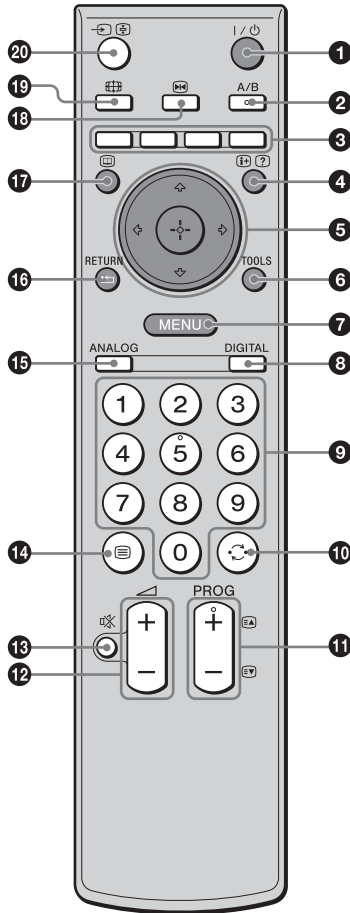

- 1 I/⏻ – TV:n valmiustila**
Asettaa television tilapäisesti valmiustilasta päälle ja pois.
- 2 A/B – kaksiäni (sivu 26)**
- 3 Värilliset painikkeet**
 - Digitaalisessa tilassa (sivu 18, 20): Valitsee suosikki ja EPG-digitaalivalikon alla olevat vaihtoehdot.
 - Teksti-TV-tilassa (sivu 16): Käytetään Fastextiin.
- 4 / – tiedot / tekstin paljastus**
 - Digitaalisessa tilassa: Näyttää lyhyen kuvauksen parhaillaan katseltavasta ohjelmasta.
 - Analogisessa tilassa: Näyttää tietoja, kuten käytössä olevan kanavan numeron ja kuvasuhteen.
 - Teksti-TV-tilassa: Tuo esiin piilotettuja tietoja (esim. tietovisan vastaukset).
- 5 / / / / (sivu 15, 22)**
- 6 TOOLS (sivu 17, 21, 38)**
Tämän avulla voit katsoa erilaisia valintoja ja muuttaa/tehdä säätöjä lähteen ja kuvasuhteen mukaan.
- 7 MENU (sivu 22)**
- 8 DIGITAL – Digitaalinen tila (sivu 15)**
- 9 Numeropainikkeet**
 - TV-tilassa: Kanavien valinta. Jos haluat valita kanavan 10 tai suuremman, syötä toinen ja kolmas numero kahden sekunnin aikana.
 - Teksti-TV-tilassa: Kolminumeroinen sivunumeron syöttö sivun valitsemiseksi.
- 10 – Edellinen kanava**
Paluu aiemmin (yli viiden sekunnin ajan) katsomallesi kanavalle.
- 11 PROG +/- (sivu 15)**
 - TV-tilassa: Seuraavan (+) tai edellisen (-) kanavan valinta.
 - Teksti-TV-tilassa: Seuraavan (+) tai edellisen (-) sivun valinta.
- 12 +/- – Voimakkuus**
- 13 – Vaimenna (sivu 15)**
- 14 – Teksti-TV (sivu 16)**
- 15 ANALOG – Analoginen tila (sivu 15)**
- 16 / RETURN**
Palaa minkä tahansa näytössä olevan valikon edelliseen ruutuun.
- 17 – EPG (digitaalinen ohjelmaopas) (sivu 18)**
- 18 – Kuvan pysäytys (sivu 16)**
Pysäyttää televisiokuvan.
- 19 – Kuvatila (sivu 16)**
Muuttaa kuvasuhteen, kun painetaan toistamiseen (näyttää käytössä olevan kuvasuhteen, kun painetaan vain kerran).
- 20 / – ohjelmalähteen valinta / tekstin pito**
 - TV-tilassa (sivu 21): Ohjelmalähteen valinta television liitännöihin kytketyistä laitteista.
 - Teksti-TV-tilassa: Pitää valitun sivun.

Ohje

A/B, PROG + ja numero 5 -painikkeissa on nystyt. Kosketuspisteet helpottavat television käyttöä.

Television painikkeet ja merkkivalot

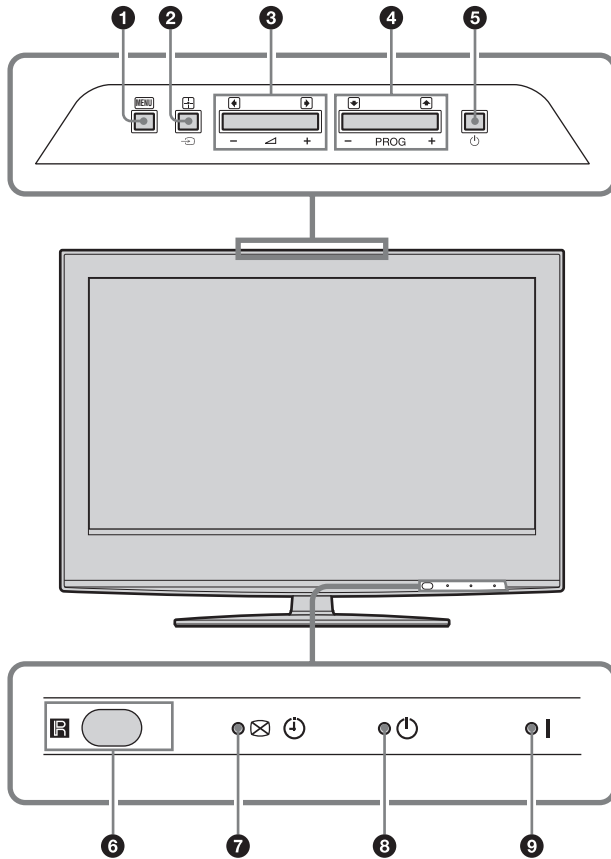

1 MENU (sivu 22)

2 →/+ – ohjelmälähteen valinta/OK

- TV-tilassa (sivu 21): Ohjelmälähteen valinta television liitännöihin kytketyistä laitteista.
- TV-valikossa: Valitsee valikon tai vaihtoehdon ja vahvistaa asetuksen.

3 +/-/←/→

- Äänenvoimakkuuden suurentaminen (+) tai pienentäminen (-).
- TV-valikossa: Siirtyminen vaihtoehtoihin vasemmalle (←) tai oikealle (→).

4 PROG +/-/↑/↓

- TV-tilassa: Seuraavan (+) tai edellisen (-) kanavan valinta.
- TV-valikossa: Siirtyminen vaihtoehtoihin ylös (↑) tai alas (↓).

5 ⏻ – Virta

Television virran kytkeminen tai katkaiseminen.

6 Kaukosäätimen tunnistin/Valon tunnistin (sivu 29)

Vastaanotta infrapunasignaalin kaukosäätimeltä. Älä laita mitään tunnistimen päälle, koska tämä voi vaikuttaa toimintaan.

7 ✖ ⏻ – Ajastinohjelmointi/Kuva pois/ Ajastimen merkkivalo

- Palaa oranssina, kun ajastinohjelmointi on asetettu (sivu 18, 19).
- Palaa vihreänä, kun kuva on katkaistu (sivu 29).
- Palaa oranssina, kun ajastin on asetettu (sivu 28).

8 ⏻ – Valmiusvalo

Palaa punaisena, kun televisio on valmiutilassa.

9 I – Virtavalon valo



Palaa vihreänä, kun televisio on päällä.

Huomautus

Varmista ennen virtajohdon irrottamista pistorasiasta, että televisio on kokonaan sammutettu. Jos virtajohto irrotetaan pistorasiasta television ollessa päällä, merkkivalo voi jäädä päälle tai televisioon voi tulla vika.

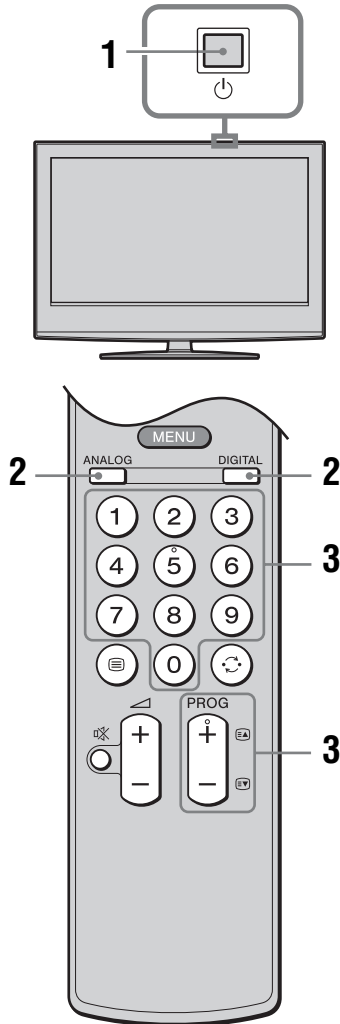
Television katselu











- 1** Paina television  (yläpuoli) kytkeäksesi television päälle.
Kun televisio on valmiustilassa () (valmiustila) merkkivalo (television etupaneelissa) palaa punaisena), käynnistä televisio painamalla kaukosäätimen .
- 2** Paina DIGITAL siirtyäksesi digitaaliseen tilaan tai ANALOG siirtyäksesi analogiseen tilaan.
Saatavilla olevat kanavat riippuvat tilasta.











- 3** Paina numeropainikkeita tai painikkeita PROG +/- televisiokanavan valitsemiseksi.
Kun haluat valita kanavanumeron 10 tai suuremman numeropainikkeiden avulla, syötä toinen ja kolmas numero kahden sekunnin aikana. Kun haluat valita digitaalisen kanavan digitaalisen ohjelmaoppaan (EPG) avulla, katso sivua 18.

Digitaalisessa tilassa



Informaatiotaulu voi näkyä jonkin aikaa. Taulussa voi olla seuraavat kuvakkeet.

- : Radiopalvelu
- : Salattu/Tilauspalvelu
- : Ääni saatavilla useilla kielillä
- : Tekstitys saatavilla
- : Tekstitys kuulovammaisille saatavilla
- : Valitun ohjelman suositeltu vähimmäisikä (4 – 18 vuotta)
- : Katselun esto
- : Valittuna oleva ohjelma tallennetaan

Lisätoiminnot

Kun haluat	Tee näin
Sammuttaa television lyhyeksi aikaa (valmiustila)	Paina  .
Kytkeä television päälle valmiustilasta ilman ääntä	Paina  . Paina  +/- asettaaksesi äänenvoimakkuuden tason.
Sammuttaa television	Paina television  (yläpuolella).
Säätää äänenvoimakkuutta	Paina  + (lisäys)/- (vähennys).
Mykistää äänen	Paina  . Palauta ääni painamalla uudelleen.
Siirtyä ohjelmatietoihin (vain analogisessa tilassa)	Paina  . Kun haluat valita analogisen kanavan, paina  /  . Paina sitten  . Lisätietoja kanavan ohjelmatietojen hakemisesta on sivulla 21.



Teksti-TV:n käyttö



Paina . Joka kerta, kun painat , näyttö vaihtuu seuraavassa järjestyksessä:

Teksti-TV → Teksti kuvan päällä (sekatila) →

Ei tekstiä (teksti-TV-tilasta poistuminen)

Voit valita haluamasi sivun numeronäppäimillä tai painikkeilla PROG +/-.

Voit pysäyttää haluamasi sivun painamalla /.

Voit tuoda piilotetut tiedot näkyviin painamalla /.

Ohjeita

- Virheiden välttämiseksi varmista, että television vastaanottama signaali on hyvälaatuinen.
- Useimmilla televisiokanavilla on teksti-TV-palvelu. Tietoja palvelusta on sisällysluettelossa.
- Fasttext on käytettävissä, kun tekstisivun alareunassa näkyy nelivärisiä kuvioita. Fasttextin avulla pääset haluamillesi sivuille helposti ja nopeasti. Pääset haluamallesi sivulle painamalla vastaavaa väripainiketta.

Kuvan pysäyttäminen

Pysäyttää televisiokuvan (esimerkiksi kun haluat merkitä puhelinnumeron tai reseptin muistiin).

1 Paina .

Pysäytetty kuva näkyy ruudun vasemmalla puolella. Voit katsella liikkuvaa kuvaa oikealla.

2 Paina toistamiseen palataksesi normaaliin televisiotilaan.

Huomautus

Tämä toiminto ei ole käytettävissä tietokone tulon ollessa lähteenä.

Ruudun kuvasuhteen muuttaminen käsin lähetystä vastaavaksi.

Voit valita Smart-, 4:3-, Laaja-, Zoom-, tai 14:9-kuvatilan painelemalla .

Smart*

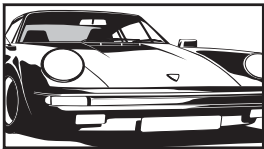

Näyttää 4:3-kuvasuhteiset lähetykset laajakuvavaikutelmaa jäljitellen. Toiminto venyttää 4:3-kuvaa reunoilta niin, että se täyttää koko ruudun.

4:3

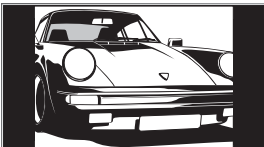

Näyttää 4:3-kuvasuhteiset lähetykset (esim. muut kuin laajakuvälähetykset) oikeassa kuvasuhteessa.

Laaja

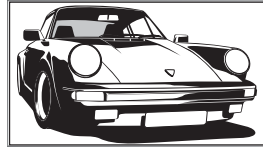

Näyttää laajakuvälähetykset (16:9) oikeassa kuvasuhteessa.

Zoom*

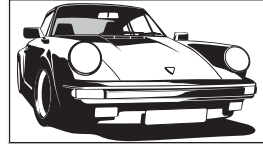

Näyttää elokuvalähetykset oikeassa kuvasuhteessa.

14:9*

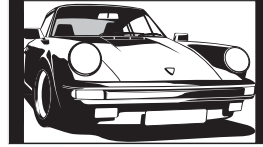

Näyttää 14:9-kuvasuhteiset lähetykset oikeassa kuvasuhteessa. Sen vuoksi ruudussa näkyy mustat reunukset.

* Osa kuvasta rajautu ylä- ja alareunasta.

Ohjeita

- Voit myös määrittää ”Autom. kuvasuhde” -asetukseksi ”On”. Tällöin televisio valitsee automaattisesti lähetykseen parhaiten sopivan kuvatilan (sivu 27).
- Voit säätää kuvan paikkaa, kun teet valinnan Smart (50 Hz), Zoom tai 14:9. Paina , kun haluat siirtää ylös tai alas (esim. lukeaksesi tekstitystä).
- Joitain kuvan ylä- ja alaosan merkkejä ja/tai kirjaimia ei ehkä näy Smart-muodolla. Jos näin käy, voit tehdä ”Pystykoko” -valikon avulla valinnan ”Kuvasaädöt” ja säätää pystykokoa siten, että ne näkyvät.
- Valitse ”Smart” tai ”Zoom” säätääksesi 720p tai 1080i-lähteen kuville siten, että reunat leikataan pois.

Tools-valikon käyttö

Paina TOOLS tuodaksesi näyttöön seuraavat vaihtoehdot, kun katsot televisio-ohjelmia.

Vaihtoehdot	Kuvaus
Sulje	Sulkee Tools-valikon.
Virransäästö	Katso sivua 29.
Tekstityksen asetukset (vain digitaalisessa tilassa)	Katso sivua 35.
Digitaaliset suosikit (vain digitaalisessa tilassa)	Katso sivua 20.
Kuvatila	Katso sivua 23.
Äänitila	Katso sivua 25.
Automaattinen kellon asetus (vain analogisessa tilassa)	Tämän avulla voit siirtyä digitaaliseen tilaan ja saada kellonajan.
Uniajastin	Katso sivua 28.
🔊 Voimakkuus	Vaikuttaa kuulokkeiden äänenvoimakkuuteen.

Digitaalisen ohjelmaoppaan (EPG) käyttö tarkistaminen DV3*

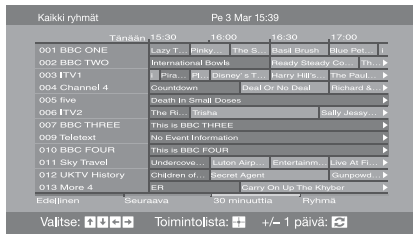

Digitaalinen ohjelmaopas (EPG)

* Tätä toimintoa ei ehkä voi käyttää joissakin maissa.

Kun haluat	Tee näin
Kytkeä EPG:n pois päältä	Paina
Liikkua EPG:ssä	Paina ///
Katsoa tämän hetkisen ohjelman	Paina , kun tämän hetkinen ohjelma on valittuna.
Lajitella ohjelmatiedot luokituksen perusteella – Luokitusluettelo	<ol style="list-style-type: none">1 Paina sinistä painiketta.2 Valitse luokitus painamalla ///. Luokituksen nimi näkyy sivussa. Saatavilla olevia luokituksia ovat: ”Suosikki”: Sisältää kaikki kanavat, jotka on tallennettu suosikkiluetteloon (sivu 20). ”Kaikki ryhmät”: Sisältää kaikki saatavilla olevat kanavat. Ohjelmalajin nimi (esim. ”Uutiset”): Sisältää kaikki valittua ohjelmalajia vastaavat kanavat.3 Paina . Digitaalinen ohjelmaopas (EPG) näyttää nyt vain valitun luokituksen mukaiset tämän hetkiset ohjelmat.
Asettaa tallennettavan ohjelman – Ajastettu tallennus	<ol style="list-style-type: none">1 Valitse myöhemmin esitettävä ohjelma tallennettavaksi painamalla ///.2 Paina .3 Paina / tehdäksesi valinnan ”Ajastettu tallennus”.4 Aseta television ja videonauhurin ajastin painamalla . -symboli näkyy kyseisen ohjelman tietojen viereissä. Television (etupuolen) -merkkivalo palaa oranssina. Huomautuksia <ul style="list-style-type: none">• Videonauhurin ajastintallennuksen voi asettaa televisiosta vain jos videonauhuri on Smartlink-yhteensopiva. Jos videonauhuri ei ole Smartlink-yhteensopiva, näyttöön tulee videonauhurin ajastimen asettamisesta muistuttava ilmoitus.• Kun tallennus on alkanut, televisio voidaan kytkeä valmiustilaan, mutta televisiota ei voida sammuttaa kokonaan ilman että tallennus peruuntuu.• Jos ohjelmille on valittu ikärajat, ruudulla näkyvä ilmoitus pyytää PIN-koodia. Katso tarkemmat tiedot kohdasta ”Katselun esto” sivu 35.

1 Paina digitaalisessa tilassa saadaksesi näyttöön digitaalisen ohjelmaoppaan (EPG).

2 Tee haluamasi toiminto seuraavan taulukon mukaisesti.

Huomautus

Ohjelmatiedot näkyvät vain, jos televisioasema lähettää niitä.

Kun haluat	Tee näin
Asettaa ruudulla automaattisesti näkyvän ohjelman sen alkaessa – Muistutus	<ol style="list-style-type: none"> 1 Valitse myöhemmin näytettävä ohjelma painamalla $\uparrow/\downarrow/\leftarrow/\rightarrow$. 2 Paina \oplus. 3 Paina \uparrow/\downarrow tehdäksesi valinnan ”Muistutus”. 4 Paina \oplus näyttääksesi valitun ohjelman automaattisesti, kun ohjelma alkaa. \ominus-symboli näkyy kyseisen ohjelman tietojen vieressä. <p>Huomautus Jos televisio siirretään valmiustilaan, se kytkee itsensä automaattisesti päälle, kun ohjelma on alkamaisillaan.</p>
Asettaa tallennettavan ohjelman ajan ja päivämäärän – Manuaalinen ajastettu nauhoitus	<ol style="list-style-type: none"> 1 Paina \oplus. 2 Paina \uparrow/\downarrow tehdäksesi valinnan ”Manuaalinen ajastettu nauhoitus”. Paina sitten \oplus. 3 Valitse päivämäärä painamalla \uparrow/\downarrow. Paina sitten \rightarrow. 4 Aseta aloitus- ja lopetusaika samalla tavalla kuin vaiheessa 3. 5 Valitse kanava painamalla \uparrow/\downarrow. Paina sitten \oplus. 6 Paina \oplus asettaaksesi television ja videonauhurin ajastimet. \odot-symboli näkyy kyseisen ohjelman tietojen vieressä. Television (etupuolen) \odot-merkkivalo palaa oranssina. <p>Huomautuksia</p> <ul style="list-style-type: none"> • Videonauhurin ajastintallennuksen voi asettaa televisiosta vain jos videonauhuri on Smartlink-yhteensopiva. Jos videonauhuri ei ole Smartlink-yhteensopiva, näyttöön tulee videonauhurin ajastimen asettamisesta muistuttava ilmoitus. • Kun tallennus on alkanut, televisio voidaan kytkeä valmiustilaan. Sitä ei pidä kuitenkaan sammuttaa kokonaan, koska tällöin tallennus peruuntuu. • Jos ohjelmille on valittu ikäraajat, ruudulla näkyvä ilmoitus pyytää PIN-koodia. Katso tarkemmat tiedot kohdasta ”Katselun esto” sivu 35.
Peruuttaa tallennuksen/muistutuksen – Ajastinlista	<ol style="list-style-type: none"> 1 Paina \oplus. 2 Paina \uparrow/\downarrow tehdäksesi valinnan ”Ajastinlista”. Paina sitten \oplus. 3 Valitse peruutettava ohjelma painamalla \uparrow/\downarrow. Paina sitten \oplus. 4 Paina \uparrow/\downarrow tehdäksesi valinnan ”Peruuta ajastin”. Paina sitten \oplus. Näytöllä pyydetään vahvistamaan, haluatko peruuttaa ohjelman. 5 Paina \leftarrow/\rightarrow tehdäksesi valinnan ”Kyllä”. Vahvista sitten painamalla \oplus.

Ohje

Voit tuoda näyttöön myös digitaalisen ohjelmaoppaan (EPG:n) valitsemalla ”Digitaalinen EPG” kohdassa ”MENU” (sivu 22).

Suosikkiluettelon käyttäminen DV3*



Suosikkiluettelo

* Tätä toimintoa ei ehkä voi käyttää joissakin maissa.

Suosikki-ominaisuuden avulla voit valita ohjelmia enintään 20:n määrittämäsi kanavan luettelosta. Kun haluat tuoda näyttöön suosikkiluettelon, katso ”Valikoissa liikkuminen” (sivu 22).

Kun haluat

Tee näin

Luoda suosikkiluettelon ensimmäistä kertaa

Kun ”Digitaaliset suosikit” valitaan ensimmäistä kertaa kohdassa ”MENU”, näytössä näkyy ilmoitus, jossa kysytään, haluatko lisätä kanavia suosikkiluetteloon.

- 1 Valitse ”Kyllä” painamalla ⊕.
- 2 Valitse lisättävä kanava painamalla ⇅. Jos tiedät kanavan numeron, voit valita kanavan suoraan numeropainikkeilla.
- 3 Paina ⊕. Suosikkiluetteloon tallennetut kanavat on merkitty ♥ -symbolilla.

Kytkeä suosikkiluettelon pois päältä

Paina RETURN.

Katso lyhyen kuvauksen tämän hetkisistä ohjelmista

Paina ⊕ valitessasi kanavaa. Palaa normaalikatseluun painamalla painiketta uudelleen.

Katsoa kanavaa

Paina ⊕ valitessasi kanavaa.

Lisätä tai poistaa kanavia ohjelmaluettelosta

- 1 Paina sinistä painiketta. Suosikkiluetteloon tallennetut kanavat on merkitty ♥ -symbolilla.
- 2 Valitse lisättävä tai poistettava kanava painamalla ⇅. Jos tiedät kanavan numeron, voit valita kanavan suoraan numeropainikkeilla.
- 3 Paina ⊕.
- 4 Paina sinistä painiketta palataksesi suosikkiluetteloon.

Poistaa kaikki kanavat suosikkiluettelosta

- 1 Paina sinistä painiketta.
- 2 Paina keltaista painiketta. Näytössä näkyy vahvistus, jossa kysytään, haluatko poistaa kaikki kanavat suosikkiluettelosta.
- 3 Paina ⇅ tehdäksesi valinnan ”Kyllä”. Vahvista sitten painamalla ⊕.

Televisioon liitetystä muusta laitteesta tulevan kuvan katselu

Kytke laitteeseen virta ja valitse sitten jokin seuraavista toiminnoista.

SCART-liitäntöihin 21-nastaisella SCART-johdolla liitetyt laitteet (sivu 37)



Käynnistä toisto liitetystä laitteesta.



















Laitteesta vastaanotettu kuva ilmestyy television kuvaruudulle.

Automaattisesti viritetty kuvanauhuri (sivu 8)





Valitse videokanava painamalla analogisessa tilassa PROG +/- tai numeropainikkeita.

Muut laitteet (sivu 36)

Painele /, kunnes oikea ohjelmälähteen symboli (ks. alla) ilmestyy kuvaruutuun.

Ruutunäyttö	Tuloliittimien nimitykset
 AV1/2 tai  AV1/2	 1/2 tai  1/2
 AV3	 3 (Y, Pb/CB, Pr/CR) ja  3 (L, R)
 AV4	HDMI IN 4 ja HDMI IN 4  (L, R)
 AV5	HDMI IN 5
S-  AV6 tai  AV6	S-  6 tai  6 ja  6 (L (MONO), R)
 PC	PC  ja PC 

Lisätoiminnot

Kun haluat	Tee näin
Palata normaaliin televisiotilaan	Paina DIGITAL tai ANALOG.
Nähdä tulosignaalin valintataulukon (muut kuin tietokoneen videotulosignaali)	Paina  päästäksesi tulosignaalin valintataulukon. (Paina sitten vain analogisessa tilassa  .) Valitse tulolähde painamalla  /  . Paina sitten  .

Tools-valikon käyttö

Tuo seuraavat vaihtoehdot näyttöön painamalla TOOLS, kun katsot kuvia muusta liitetystä laitteesta kuin tietokoneesta.

Vaihtoehdot	Kuvaus
Sulje	Sulkee Tools-valikon.
Virransäästö	Katso sivua 29.
Kuvatila	Katso sivua 23.
Äänitila	Katso sivua 25.
Automaattinen kellon asetus (vain analogisessa tilassa)	Tämän avulla voit siirtyä digitaaliseen tilaan ja saada kellonajan.
Uniajastin	Katso sivua 28.
 Voimakkuus	Vaikuttaa kuulokkeiden äänenvoimakkuuteen.

Valikoissa liikkuminen

”MENU”-painikkeen avulla voit käyttää tämän television erilaisia käteviä ominaisuuksia. Voit helposti valita kanavia ja tulolähteitä ja muuttaa television asetuksia.

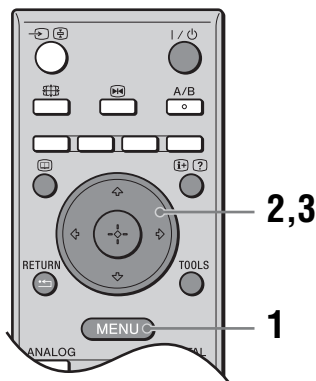

1 Saat valikon esiin painamalla MENU.



Kuvake Kuvaus



Digitaaliset suosikit

Näyttää Suosikkiluettelon. Tarkemmat tiedot asetuksista, katso sivu 20.



Analogiset

Palaa viimeksi katsotulle analogiselle kanavalle.



Digitaaliset

Palaa viimeksi katsotulle digitaaliselle kanavalle.



Digitaalinen EPG

Näyttää digitaalisen ohjelmaoppaan (EPG).
Tarkemmat tiedot asetuksista, katso sivu 18.

Kuvake Kuvaus



Muut tulot

Valitsee televisioon liitetyn laitteen.

- Katso haluamaasi ulkoista tuloa valitsemalla tulolähde ja painamalla sitten (+).
- Kun haluat kohdistaa nimikkeen ulkoiseen tuloon, valitse ”Editoi AV-nimikkeet”. Katso sitten sivu 28.



Asetukset

Näyttää Asetukset -valikon, jossa tehdään useimmat edistyneet asetukset ja säädöt.

Tarkemmat tiedot, sivut 23 - 35.

Huomautus

Säädettävissä olevat vaihtoehdot riippuvat tilanteesta. Vaihtoehdot, joita ei voi käyttää, näkyvät harmaina tai eivät näy.

2 Paina ↑/↓ valitaksesi vaihtoehdon.

3 Vahvista valitsemasi vaihtoehto painamalla (+).

Poistu valikosta painamalla MENU.

Kuva-valikko



Kuva-valikossa on alla mainitut vaihtoehdot.

- 1 Paina \uparrow/\downarrow tehdäksesi valinnan "Asetukset" valikossa. Paina sitten \oplus .
- 2 Paina \uparrow/\downarrow valitaksesi valikon kuvakkeen. Paina sitten \oplus .
- 3 Paina $\uparrow/\downarrow/\leftarrow/\rightarrow$ valitaksesi vaihtoehdon.

Tuloliitännät

Valitsee, sovelletaanko kuva-valikossa tehtyjä asetuksia kaikkiin tuloihin vai ainoastaan parhaillaan katsottavaan tuloon.
"Kaikki": Soveltaa asetuksia kaikkiin tuloihin.
"Vain katsottavat": Soveltaa asetuksia ainoastaan parhaillaan katsottavaan tuloon.

Kuvatila

Valitsee näyttötilan muulla kuin tietokoneen tulolähteellä.
"Kirkas": Kuvan tavallista suurempi kontrasti ja terävyys.
"Vakio": Vakiokuva. Suositellaan kotitarpeita varten.
"Omat valinnat": Tällä toiminnolla voit tallentaa haluamasi asetukset.

Näyttötila

Valitsee näyttötilan tietokoneen tulolähteellä.
"Video": Videokuville.
"Teksti": Tekstille, kaavioille ja taulukoille.

Palautus

Palauttaa tehdasasetuksiin kaikki kuva-asetukset paitsi "Tuloliitännät", "Kuvatila" ja "Näyttötila".

Taustavalo

Säätää taustavalon kirkkautta.
Ohje
"Taustavalo" ei ole käytettävissä, kun "Virransäästö" -valinnaksi asetetaan "Korkea" (sivu 29).

Kontrasti

Lisää tai vähentää kuvan kontrastia.

Kirkkaus

Kirkastaa tai himmentää kuvaa.

Värikylläisyys

Lisää tai vähentää värikylläisyyttä.

Värisävy

Lisää tai vähentää vihreitä ja punaisia sävyjä.
Ohje
"Värisävy"-asetusta voi säätää ainoastaan NTSC-värisignaalia varten (esim. Yhdysvalloista saadut videokasetit).

Väriämpötila

Säätää kuvan valkotasapainoa.

”Kylmä”: Antaa valkoiselle sinisen sävyn.

”Neutraali”: Antaa valkoiselle neutraalin sävyn.

”Lämmin 1”/”Lämmin 2”: Antaa valkoiselle punertavan sävyn. ”Lämmin 2” antaa punaisemman sävyn kuin ”Lämmin 1”.

Ohje

”Lämmin 1” ja ”Lämmin 2” voidaan valita vain, jos ”Kuvatila” on asetettuna kohdassa ”Omat valinnat”.

Terävyys

Terävöittää tai pehmentää kuvaa.

Kohinanvaimennus

Vähentää kuvan kohinaa (rakeisuutta), kun lähetysignaali on heikko.

”Autom.”: Vähentää kuvan häiriöitä automaattisesti (vain analogisessa tilassa).

”Korkea”/”Keski”/”Matala”: Muuttaa kohinanvaimennuksen vaikutusta.

”Pois”: Kytkee pois Kohinanvaimennus -ominaisuuden.

Lisäasetukset

Mukauttaa kuvatoimintoa yksityiskohtaisemmin. Kun ”Kuvatila” on asetettuna kohdassa ”Omat valinnat”, voit asettaa/muuttaa näitä asetuksia.

”Palautus”: Palauttaa tehdasasetuksiin kaikki edistyneet videoasetukset.

”Mustan taso”: Korostaa kuvan tummia alueita kontrastin voimistamiseksi.

”Kontr. laaj. lisäaset.”: Valitsee automaattisesti ”Taustavalo” ja ”Kontrasti” -säädöt ihanteellisiksi ruudun kirkkauden perusteella. Tämä asetusta on erityisen tehokas pimeille kohtauksille. Se lisää pimeiden kohtausten kontrastia.

”Gamma-säätö”: Vaikuttaa kuvan valoisien ja tummien alueiden väliseen tasapainoon.

”Valkoisen taso”: Korostaa valkoisia sävyjä.

”Värien elävyys”: Tekee väreistä elävämmät ja esittää ihon sävyt selvinä.

”Värihalikoima”: Muuttaa väritoiston asteikkoa. ”Laaja” toistaa kirkkaat värit

”Normaali” toistaa tavalliset värit.

”MPEG-kohinanpoisto”: Vähentää MPEG-pakatun videon kohinaa (vain digitaalisessa tilassa).

Ohje

”Värien elävyys” ei ole käytettävissä, kun ”Värihalikoima” -asetukseksi on valittu ”Normaali”.

Ääni-valikko



Ääni-valikossa on alla mainitut vaihtoehdot. Kun haluat tehdä valintoja kohdassa "Asetukset", katso "Kuva-valikko" (sivu 23).

Tuloliitännät

Valitsee, sovelletaanko ääni-valikossa tehtyjä asetuksia kaikkiin tuloihin vai ainoastaan parhaillaan katsottavaan tuloon.
"Kaikki": Soveltaa asetuksia kaikkiin tuloihin.
"Vain katsottavat": Soveltaa asetuksia ainoastaan parhaillaan katsottavaan tuloon.

Äänitila

Valitsee äänitilan.
"Dynaaminen": Voimistaa diskanttia ja bassoa.
"Vakio": Normaali ääni. Suositellaan kotitarpeita varten.
"Omat valinnat": Tasainen vaste. Tällä toiminnolla voit myös tallentaa haluamasi asetukset.

Palautus

Palauttaa kaikkien äänisäätöjen tehdasasetukset paitsi "Äänitila", "Kaksiääni" ja "Kaiutinohjaus".

Diskantti

Säätää korkeita ääniä.

Basso

Säätää matalia ääniä.

Tasapaino

Säätää vasemman ja oikean kanavan keskinäistä tasapainoa.

Autom. tasosäätö

Säilyttää äänenvoimakkuuden vakiona lähetyksen äänenvoimakkuudesta riippumatta (esim. mainosten ääni on usein voimakkaampi kuin varsinaisen ohjelman).

Äänenvoim. poikkeama

Säätää valittuna olevan tulon äänenvoimakkuuden tasoa suhteessa muihin tuloihin, kun "Tuloliitännät" -asetukseksi on valittu "Vain katsottavat".

Surround

Valitsee surround-tilan.
"TruSurround XT": Surround-ääni (vain stereo-ohjelmat).
"Simuloitu stereo": Lisää stereon kaltaisen tehosteen monofonisiin ohjelmiin.
"Pois": Normaali stereo tai mono vastaanotto.

BBE-tehoste

Lisää äänentoiston vaikuttavuutta ”BBE High Definition Sound System” -vaihetehosteella.

Kaksiääni

Tällä toiminnolla voit valita stereoäänen tai kaksikielisen lähetyksen.
”Stereo”, ”Mono”: Stereolähetyksen.

”A”/”B”/”Mono”: Kaksikielisessä lähetyksessä äänikanavalle 1 voidaan valita ”A”, kanavalle 2 ”B” tai mahdolliselle monokanavalle ”Mono”.

Ohje

Jos valitset televisioon liitetyn muun laitteen, valitse ”Kaksiääni”-kohtaan ”Stereo”, ”A” tai ”B”.

Kaiutinhjaus

Kytkee television sisäiset kaiuttimet päälle/pois, kun kuulokkeet on liitetty.

”On”: Ääni annetaan ulos vain kuulokkeilta.

”Pois”: Ääni annetaan ulos sekä televisiosta että kuulokkeilta.

Ohje

”Diskantti”, ”Basso”, ”Tasapaino”, ”Autom. tasosäätö”, ”Surround” ja ”BBE-tehoste” ei voi käyttää kuulokkeille eikä audiolähtöliittimille.

Ruutu-valikko



Ruutuvalikossa on alla mainitut vaihtoehdot. Kun haluat tehdä valintoja kohdassa "Asetukset", katso "Kuva-valikko" (sivu 23).

Tuloliitännät

Valitse, sovelletaanko ruutuvalikossa tehtyjä asetuksia kaikkiin tuloihin vai ainoastaan parhaillaan katsottavaan tuloon.
"Kaikki": Soveltaa asetuksia kaikkiin tuloihin.
"Vain katsottavat": Soveltaa asetuksia ainoastaan parhaillaan katsottavaan tuloon.

Kuvasuhte

Lisätietoja kuvasuhteista, "Ruudun kuvasuhteen muuttaminen käsin lähetystä vastaavaksi." (sivu 16).

Autom. kuvasuhte

Tällä toiminnolla voit muuttaa kuvasuhdetta automaattisesti lähetyksen mukaan. Jos haluat säilyttää nykyisen asetuksen, valitse "Pois".

Ohjeita

- Vaikka olisit valinnut "On" tai "Pois" kohtaan "Autom. kuvasuhte", voit silti aina vaihtaa kuvasuhdetta painelemalla .
- "Autom. kuvasuhte" -asetus vaikuttaa vain PAL- ja SECAM-ohjelmälähteisiin.

4:3-oletus

Valitse oletuskuvasuhteen käytettäväksi 4:3-kuvasuhteisissa lähetyksissä.
"Smart": Näyttää 4:3-kuvasuhteiset lähetykset laajakuvavaihtelmaa jäljitellen.
"4:3": Näyttää perinteiset 4:3-kuvasuhteiset lähetykset oikeassa kuvasuhteessa.
"Pois": Säilyttää valittuna olevan "Kuvasuhte" -asetuksen, kun kanavaa tai tuloa vaihdetaan.

Ohje

Tämä vaihtoehto on käytettävissä vain, jos "Autom. kuvasuhte" -valinnaksi on asetettu "On".

Näyttöalue

Säätää kuvaa esittävän ruudun alaa.
"Täyskuva": Näyttää kuvan alkuperäisessä koossa, kun katsotaan 1080i tai 1080p-lähdettä ja kun osa kuvasta leikkautuu irti.
"Normaali": Näyttää kuvan alkuperäisessä koossa.
"-1"/"-2": Suurentaa kuvaa kuvan reunojen piilottamiseksi.

Vaakasiirto

Säätää kuvan sijaintia vaakasuunnassa.

Pystysiirto

Vaikuttaa kuvan pystysijaintiin, kun kuvasuhteeksi on valittu "Smart" (50 Hz), "Zoom" tai "14:9".

Pystykoko

Vaikuttaa kuvan kokoon pystysuunnassa, kun kuvasuhteeksi on asetettu "Smart", "Zoom" tai "14:9".

Perusasetukset-valikko



Perusasetukset-valikossa on alla mainitut vaihtoehdot. Kun haluat tehdä valintoja kohdassa ”Asetukset”, katso ”Kuva-valikko” (sivu 23).

Autom. käynnistys

Käynnistää ”ensimmäisen käyttökerran valikon”, jotta voit valita kielen ja maan/alueen sekä virittää kaikki saatavilla olevat digitaaliset ja analogiset kanavat. Yleensä tätä ei tarvitse tehdä, koska kieli ja maa/alue on valittu ja kanavat viritetty, kun televisio on asennettu ensimmäisen kerran (sivu 7, 8). Tämän toiminnon avulla viritys voidaan kuitenkin tehdä uudelleen (esim. muuton jälkeen tai kun halutaan hakea uusia kanavia).

Kieli

Tällä toiminnolla voit valita valikkojen kielen.

AV-esivalinta

Tällä toiminnolla voit nimetä minkä tahansa television sivu- tai takaliitännään kytketyn laitteen. Antamasi nimi näkyy ruudussa hetken sen jälkeen, kun kyseinen laite on valittu. Voit ohittaa tarpeettoman tulolähteen.

- 1 Valitse haluttu ohjelmalähde painikkeilla / ja paina .
 - 2 Valitse jokin seuraavista vaihtoehdoista painikkeilla / ja paina .
- Laitteiden nimet: Kohdistaa nimen liitettyyn laitteeseen käyttämällä jotain esimääritetyistä nimistä.
”Editoi”: Tällä toiminnolla voit antaa laitteelle haluamasi nimen. Tee kohdan ”Kanavan nimi” vaiheet 2 - 4 (sivu 31).
”Ohita”: Ohittaa tarpeettoman tulolähteen, kun painat valitaksesi tulolähteen.

Autom. S-video

Valitsee S-videoliitännän tulosignaalin S-6, kun molemmat S-/6 -liitännät on liitetty.

Ajastinasetukset

Asettaa ajastimen kytkemään television päälle/pois.

Uniajastin

Vaikuttaa siihen, minkä ajan kuluttua televisio kytkeytyy automaattisesti valmiustilaan.

Kun Uniajastin on toiminnassa, television (Ajastin) -merkkivalo (edessä) palaa oranssina.

Ohjeita

- Jos sammutat television ja kytket virran uudelleen, ”Uniajastin” asetukseksi tulee ”Pois”.
- ”Uniajastin sulkee pian TV:n” ilmestyy ruutuun minuutti ennen television kytkeytymistä valmiustilaan.

Ajastin

Asettaa ajastimen kytkemään television päälle valmiustilasta.

”Päivä”: Valitsee päivän, jona haluat käyttää ajastinta.

”Aika”: Asettaa kellonajan, jona televisio kytketään päälle.

”Kesto”: Valitsee ajan, jonka kuluttua televisio siirtyy automaattisesti takaisin valmiustilaan.

”Äänenvoimakkuus”: Asettaa äänenvoimakkuuden, kun ajastin kytkee television päälle.

Kellon asetus

Tämän avulla voit säätää kellon käsin. Kun televisio vastaanottaa digitaalisia kanavia, kelloa ei voi säätää käsin, koska se asetetaan lähetettävän signaalin aikakoodin mukaan.

Virransäästö

Valitsee virransäästötilan television kuluttaman virran vähentämiseksi.

Kun ”Kuva pois” on valittuna, kuva kytkeytyy pois ja television  (Kuva pois) -merkkivalo (edessä) palaa vihreänä. Ääni säilyy muuttumattomana.

Valotunnistin



”On”: Optimoi kuvan asetukset automaattisesti huoneen valaistuksen mukaan.

”Pois”: Poistaa käytöstä ”Valotunnistin” -ominaisuuden.

Huomautus

Älä laita mitään tunnistimen päälle, koska tämä voi vaikuttaa sen toimintaan. Katso tarkemmat tunnistinta koskevat tiedot sivulta 14.



AV2-lähtö

Tällä vaihtoehdolla voit ohjata signaalin television takapaneelissa olevan liitännän  2 kautta. Jos kytket kuvanauhurin tai muun tallennuslaitteen  2-liitäntään, voit nauhoittaa television muihin liitäntöihin kytketyistä laitteista.

”TV”: Antaa lähetyksen ulos.

”AV1”: Välittää  1-liitäntään kytketyn laitteen signaalin.

”AV6”: Välittää  6-liitäntään kytketyn laitteen signaalin.

”Autom.”: Välittää ruudulla näkyvän ohjelman (lukuun ottamatta signaalia  /  3, HDMI IN 4, HDMI IN 5 ja PC  -liittimistä).

Hiljainen käynnisty

Asettaa äänenvoimakkuuden aluksi alhaiselle tasolle, kun televisio kytketään päälle ja lisää sitten vähitellen ääntä ennalta asetetulle tasolle.

Kaiutin

Tällä toiminnolla voit kytkeä television omat kaiuttimet päälle ja pois.

”On”: Television kaiuttimet kytketään päälle, jotta television ääni kuuluu television kaiuttimista.

”Pois”: Television kaiuttimet kytketään pois päältä, jotta television ääni kuuluu vain audio-lähtöliittimiin liitetyn ulkoisen audiolaitteen kautta.

Äänilähtö

”Muuttuja”: Audiojärjestelmän audiolähtöä voidaan ohjata television kaukosäätimellä.

”Kiinteä”: Television audiolähtö on kiinteä. Säädä audiojärjestelmän äänenvoimakkuutta (ja muita audioasetuksia) käyttämällä audiovastaanottimen äänenvoimakkuuden säätöä.

Värijärjestelmä

Valitsee värijärjestelmän (”Autom.”, ”PAL”, ”SECAM”, ”NTSC3.58”, ”NTSC4.43” tai ”PAL60”) tulolähteen tulosignaalin mukaan.

Tuotetiedot

Näyttää television järjestelmätiedot.

Kaikkien nollaus

Palauttaa kaikki tehdasasetukset ja näyttää sitten automaattisen käynnistysruudun.

Huomautus

Kaikki asetukset mukaan lukien digitaalinen suosikkiluettelo, maa, kieli, automaattisesti viritetyt kanavat yms. palautetaan alkuasetuksiin.

Tietokoneen asetusten valikko

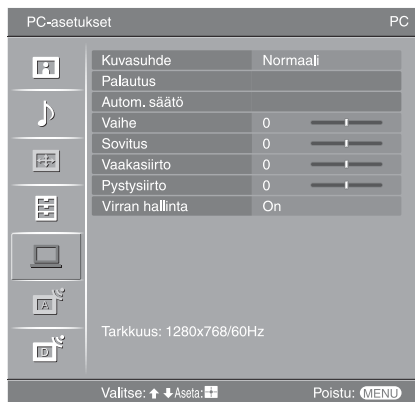

Tietokoneen asetusten valikossa on alla mainitut vaihtoehdot. Kun haluat tehdä valintoja kohdassa "Asetukset", katso "Kuva-valikko" (sivu 23).

Kuvasuhde

Valitse kuvasuhteen, jolla tietokoneen tulo esitetään.

"Normaali": Näyttää kuvan alkuperäisessä koossa.

"Koko kuva 1": Suurentaa kuvaa siten, että se täyttää näyttöalueen pitäen sen alkuperäiset mittasuhteet vaak-/pystysuunnassa.

"Koko kuva 2": Suurentaa kuvaa siten, että se täyttää näyttöalueen.

Palautus

Palauttaa tietokoneen tehdasasetukset paitsi "Kuvasuhde" ja "Virran hallinta".

Autom. säätö

Säätää automaattisesti kuvan paikkaa ja vaihetta, kun televisio vastaanottaa tulosignaalin liitetystä tietokoneelta.

Ohje

Autom. säätö ei ehkä toimi hyvin tiettyjen tulosignaalien kanssa. Säädä tällöin käsin "Vaihe", "Sovitus", "Vaakasiirto" ja "Pystysiirto".

Vaihe

Säätää vaihetta, kun ruutu vilkkuu.

Sovitus

Säätää viritystä, kun kuvassa on pystysuoria raitoja.

Vaakasiirto

Säätää kuvan sijaintia vaakasuunnassa.

Pystysiirto

Säätää kuvan sijaintia pystysuunnassa.

Virran hallinta

Siirtää television valmiustilaan, jos signaalia ei vastaanoteta 30 sekuntiin.

Analogisten perusasetusten valikko (vain analoginen tila)



Analogisten perusasetusten valikossa voi muuttaa/asettaa analogiset säädöt. Kun haluat tehdä valintoja kohdassa ”Asetukset”, katso ”Kuva-valikko” (sivu 23).

Suoravalinta

Kun ”Suoravalinta” -valinnaksi on asetettu ”On”, voi analogisen kanavan valita jollain kaukosäätimen esivalintapainikkeella (0-9).

Huomautus

Kun ”Suoravalinta” -valinnaksi on asetettu ”On”, kanavanumeroa 10 tai suurempaa ei voi valita painamalla kahta kaukosäätimen numeroa.

Automaattiviritys

Virittää kaikki saatavilla olevat analogiset kanavat.

Yleensä käyttäjän ei tarvitse tätä tehdä, koska kanavat viritettiin jo television ensiasennuksen yhteydessä (sivu 8). Tämän toiminnon avulla viritys voidaan kuitenkin tehdä uudelleen (esim. muuton jälkeen tai kun halutaan hakea uusia kanavia).

Kanavien järjestely

Muuttaa televisioon tallennettujen analogisten kanavien järjestystä.

- 1 Valitse painikkeilla \uparrow/\downarrow kanava, jonka haluat siirtää uuteen paikkaan, ja paina sitten \oplus .
- 2 Valitse painikkeilla \uparrow/\downarrow uusi paikka, johon haluat kanavan siirtää, ja paina sitten \oplus .

Kanavan nimi

Tällä toiminnolla voit antaa kanavalle enintään viidestä kirjaimesta tai numerosta koostuvan nimen. Antamasi nimi näkyy ruudussa hetken sen jälkeen, kun olet siirtynyt kyseiselle kanavalle. (Yleensä televisio hakee kanavan nimen automaattisesti teksti-TV:stä (jos käytettävissä).)

- 1 Valitse painikkeilla \uparrow/\downarrow uusi kanava, jonka haluat nimetä, ja paina sitten \oplus .
- 2 Valitse painikkeilla \uparrow/\downarrow haluttu kirjain tai numero (”_” on välilyönti) ja paina sitten \Rightarrow .

Virhenäppäilyn korjaaminen

Valitse virheellinen merkki painamalla \Leftarrow/\Rightarrow . Valitse sitten oikea merkki painamalla \uparrow/\downarrow .

Kun haluat pyyhkiä kaikki merkit

Valitse ”Palautus” ja paina sitten \oplus .

- 3 Toista vaihetta 2, kunnes nimi on oikein.
- 4 Valitse ”OK” ja paina sitten \oplus .

jatkuu

Manuaalinen viritys

Ennen kuin valitset jonkin vaihtoehdoista ”Nimike”/”AFT”/”Äänisuodin”/”Ohita”/”Dekooderi”, valitse kanava painikkeilla PROG +/- . Et voi valita kanavaa, joka on valittu ohitettavaksi (sivu 33).

Kanava/Järjestelmä/Kanava

Tällä toiminnolla voit esivirittää kanavat manuaalisesti.

- 1 Paina \uparrow/\downarrow tehdäksesi valinnan ”Kanava”. Paina sitten \oplus .
- 2 Valitse kanava, jonka haluat virittää manuaalisesti (jos kyseessä on kuvanauhurin kanava, valitse 00), painikkeilla \uparrow/\downarrow ja paina sitten RETURN.
- 3 Paina \uparrow/\downarrow tehdäksesi valinnan ”Järjestelmä”. Paina sitten \oplus .
- 4 Valitse jokin seuraavista television lähetysjärjestelmistä painikkeilla \uparrow/\downarrow ja paina sitten \leftarrow .
B/G: Länsi-Eurooppa
D/K: Itä-Eurooppa
L: Ranska
I: Iso-Britannia
- 5 Paina \uparrow/\downarrow tehdäksesi valinnan ”Kanava”. Paina sitten \oplus .
- 6 Valitse painikkeilla \uparrow/\downarrow ”S” (kaapelikanavat) tai ”C” (maakanavat) ja paina sitten \Rightarrow .
- 7 Viritä kanavat näin:

Jos et tiedä kanavan numeroa (taajuutta)

Hae lähin vapaa kanava painikkeilla \uparrow/\downarrow . Kun kanava löytyy, haku pysähtyy. Jos haluat jatkaa hakua, paina \uparrow/\downarrow .

Jos tiedät kanavan numeron (taajuuden)

Valitse haluttu ohjelmakanava tai kuvanauhurin kanava numeropainikkeilla.

- 8 Paina \oplus siirtyäksesi kohtaan ”Vahvista”. Paina sitten \oplus .
- 9 Valitse ”OK” painikkeella \downarrow ja paina sitten \oplus .

Viritä haluamasi määrä kanavia edellä kuvatulla tavalla.

Nimike

Tällä toiminnolla voit antaa valitulle kanavalle enintään viidestä kirjaimesta tai numerosta koostuvan nimen. Antamasi nimi näkyy ruudussa hetken sen jälkeen, kun olet siirtynyt kyseiselle kanavalle.

Syötä merkit tekemällä vaiheet 2 - 4 kohdassa ”Kanavan nimi” (sivu 31).

AFT

Tällä toiminnolla voit hienosäätää valittua ohjelmaa käsin, jos vaikuttaa siltä, että lisäsäätö voisi parantaa kuvanlaatua.

Voit hienosäätää arvojen -15 ja +15 välillä. Hienosäätö tapahtuu automaattisesti, kun ”On” on valittuna.

Äänisuodin

Suotimella voidaan parantaa yksittäisten kanavien äänenlaatua, jos monolähteyksessä esiintyy vääristymiä. Toisinaan standardista poikkeava signaali voi aiheuttaa äänen vääristymistä tai mykistymistä monolähteyksiä seurattaessa. Jos äänessä ei mielestäsi ole mitään vikaa, jätä tehdasasetus ”Pois” voimaan.



Huomautuksia

- Et voi vastaanottaa stereo- tai kaksiaänilähteyksiä, jos olet valinnut suotimen asetukseksi ”Matala” tai ”Korkea”.
- ”Äänisuodin” ei ole käytettävissä, kun ”Järjestelmä” -asetukseksi on valittu ”L”.

Ohita

Hyppää käyttämättömien analogisten kanavien ohi, kun painetaan PROG +/- kanavien valitsemiseksi. (Voit silti valita ohitetun kanavan numeropainikkeilla.)

Dekooderi

Näyttää ja tallentaa valitun salatun kanavan, kun käytetään suoraan scart-liittimeen  1 tai videonauhurin kautta  2 -liittimeen liitettyä dekodeeria.

Huomautus

Kohdassa ”Maa” (sivu 7) valitusta maasta tai alueesta riippuu, onko tämä vaihtoehto käytettävissä.

Vahvista

Tallentaa ”Manuaalinen viritys” -asetuksiin tehdyt muutokset.

Digi-tv-asetusten valikko DV3

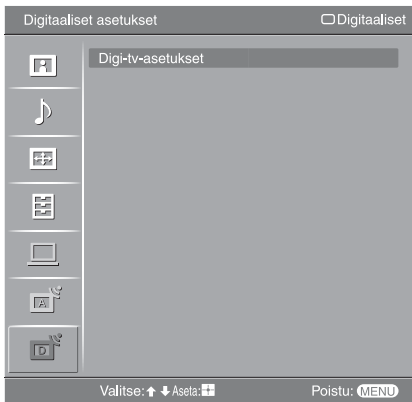

Digitaalisia asetuksia voi muuttaa/asettaa digitaalisten perusasetusten valikossa. Valitse ”Digi-tv-asetukset” ja paina (+) saadaksesi seuraavat valikot näkyviin. Kun haluat tehdä valintoja kohdassa ”Asetukset”, katso ”Kuva-valikko” (sivu 23).

Digikanavien viritys

Näyttää ”Digikanavien viritys”-valikon.

Automaattiviritys

Virittää kaikki saatavilla olevat digitaaliset kanavat.

Yleensä käyttäjän ei tarvitse tätä tehdä, koska kanavat viritettiin jo television ensiasennuksen yhteydessä (sivu 8). Tämän toiminnon avulla viritys voidaan kuitenkin tehdä uudelleen (esim. muuton jälkeen tai kun halutaan hakea uusia kanavia).

Kanavapaikkojen järjestely

Poistaa televisioon tallennetut ei-toivotut digitaaliset kanavat ja muuttaa televisioon tallennettujen digitaalisten kanavien järjestystä.

- 1 Valitse poistettava tai uuteen paikkaan siirrettävä kanava painamalla \uparrow/\downarrow .

Jos tiedät ohjelman numeron (taajuuden)

Syötä haluamasi lähetyksen kolminumeroinen ohjelmanumero painamalla numeropainikkeita.

- 2 Poista digitaalisia kanavia tai muuta niiden järjestystä seuraavasti:

Kun haluat poistaa digitaalisen kanavan

Paina (+). Valitut digitaalisen kanavan pyyhkimistä koskeva vahvistusilmoitus näkyy. Valitse ”Kyllä” painikkeella \leftarrow ja paina sitten (+).

Kun haluat muuttaa digitaalisten kanavien järjestystä

Paina \rightleftarrows ja paina sitten \uparrow/\downarrow valitaksesi kanavan uuden paikan. Paina sitten \leftarrow . Toista vaiheet 1 ja 2, jos haluat siirtää muita kanavia.

- 3 Paina RETURN.

Digitaalinen käsinviritys

Virittää digitaaliset kanavat manuaalisesti.

- 1 Valitse manuaalisesti viritettävä kanavanumero painamalla numeropainikkeita. Viritä sitten kanava painamalla \uparrow/\downarrow .
- 2 Kun saatavilla olevat kanavat ovat löytyneet, valitse tallennettava kanava painamalla \uparrow/\downarrow . Paina sitten (+).
- 3 Valitse \uparrow/\downarrow painamalla ohjelmanumero, jolle haluat tallentaa uuden kanavan. Paina sitten (+).

Viritä muut kanavat manuaalisesti toistamalla edellä kuvatut toimet.

Digi-tv-asetukset

Näyttää ”Digi-tv-asetukset” -valikon.

Tekstityksen asetukset*

Näyttää digitaalisen tekstityksen ruudulla.

Kun ”Huonokuuloiselle” on valittuna, jotkin kuvalliset avut voivat myös näkyä tekstityksillä varustettuina (jos televisiokanavat lähettävät tällaisia tietoja).

Tekstityskieli*

Valitsee tekstityksen näyttökielen.

Äänikieli*



Valitsee ohjelman käyttämän kielen. Jotkin digitaaliset kanavat saattavat lähettää ohjelman äänitettynä usealla eri kielellä.

Äänityyppi*

Lisää äänen tasoa, kun ”Huonokuuloiselle” on valittuna.

Katselun esto*

Asettaa ikärajoituksen ohjelmille. Ikärajan ylittäviä ohjelmia voidaan katsoa vain syöttämällä oikea PIN-koodi.

- 1 Syötä olemassa oleva PIN-koodi painamalla numeropainikkeita.
Jos et ole vielä asettanut PIN-koodia, PIN-koodin asetusruutu näkyy. Noudata alla olevia ”PIN-koodi” -ohjeita.
- 2 Valitse ikäraja painamalla  tai ”Ei ole” (rajoittamaton katselu). Paina sitten .
- 3 Paina RETURN.

PIN-koodi*

Asettaa PIN-koodin ensimmäistä kertaa tai vaihtaa PIN-koodin.

- 1 Syötä PIN-koodi seuraavasti:

Jos PIN-koodi on jo asetettu

Syötä olemassa oleva PIN-koodi painamalla numeropainikkeita.

Jos PIN-koodia ei ole asetettu

Syötä tehdasetuksen mukainen PIN-koodi 9999 painamalla numeropainikkeita.

- 2 Syötä uusi PIN-koodi painamalla numeropainikkeita.
Näkyviin tuleva ilmoitus kertoo, että uusi PIN-koodi on hyväksytty.
- 3 Paina RETURN.

Ohje

PIN-koodi 9999 hyväksytään aina.

Tekniset asetukset

Näyttää Tekniset asetukset-valikon.

”Autom. huoltopäivitys”: Mahdollistaa sen, että televisio havaitsee ja tallentaa uudet digitaaliset palvelut, kun ne tulevat tarjolle.

”Ohjelmiston lataus”: Mahdollistaa sen, että televisio vastaanottaa automaattisesti ohjelmistopäivitykset ilmaiseksi olemassa olevan antennin kautta (kun päivityksiä on saatavilla). Sony suosittelee pitämään tämän vaihtoehdon asetuksena aina ”On”. Jos et halua ohjelmiston päivittyvän, aseta valinnaksi ”Pois”.

”Järjestelmätiedot”: Näyttää ohjelman tämän hetkisen version ja signaalitason.

”Aikavyöhyke”: Mahdollistaa sijaintipaikan mukaisen aikavyöhykkeen valinnan, jos se ei ole sama kuin maan oletusaikavyöhyke.

CA-moduulin asennus

Mahdollistaa Pay Per View -palvelun käytön, kun Conditional Access Module (CAM) ja katselukortti on hankittu. Katso  (PCMCIA) -korttipaikan sijainti sivulta 36.

* Tätä toimintoa ei ehkä voi käyttää joissakin maissa.

Lisälaitteiden kytkentä

Televisioon voidaan kytkeä useita erilaisia lisälaitteita. Liitäntäkaapelit eivät kuulu toimitukseen.

Lisälaitteiden kytkentä (television sivulle)

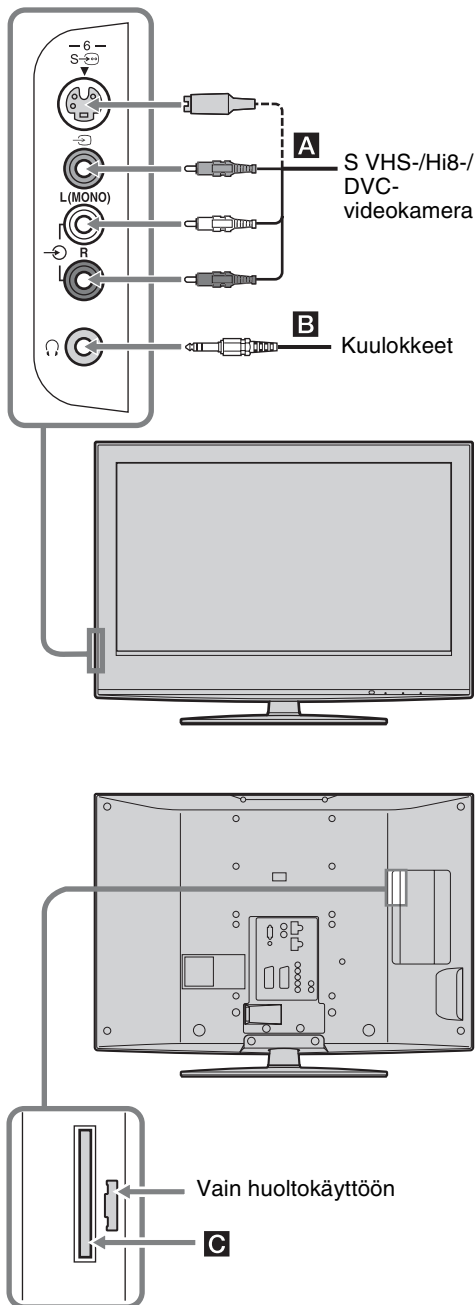

Laite	Tee näin
S VHS-/Hi8-/DVC- videokamera A	Liitä S-videoliitin S-6 tai komposiittivideoliitin 6 ja audioliitin L (MONO)/R -liittimet 6. Kohinan välttämiseksi älä liitä kameranauhuria videoliittimeen 6 ja S-videoliittimeen S-6 samanaikaisesti. Monolaite kytketään L-liitäntään 6.
Kuulokkeet B	Jos haluat kuunnella television ääntä kuulokkeilla, kytke ne liitäntään.
Conditional Access Module (CAM) C	Pay Per View -palvelujen käyttäminen. Katso tarkemmat tiedot CAM-kortin mukana toimitetusta käyttöohjeesta. Kun haluat käyttää CAM:ia, irrota CAM-aukon kumisuojus. Katkaise television virta kun työnnet CAM-kortin CAM-aukkoon. Suosittelemme peittämään CAM-aukon suojuksella, kun CAM ei ole käytössä. Huomautus CAM ei ole tuettu kaikissa maissa. Tarkista valtuutetulta myyjältä.

Lisälaitteiden kytkentä (television takapaneeliin)

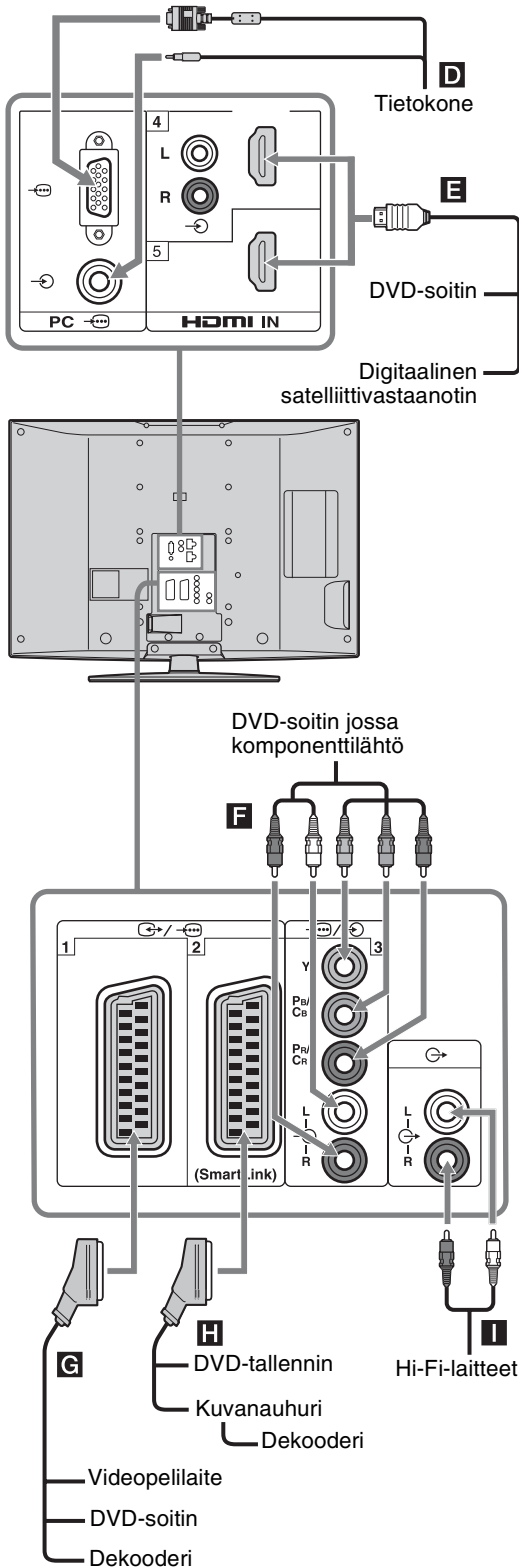

Laite

Tee näin

Tietokone **D**

Liitä tietokone -pistokkeisiin. Suosittelemme ferriittipaloilla varustetun tietokonekaapelin käyttöä.

Digitaalinen satelliittivastaanotin tai DVD-soitin **E**

Liitä HDMI IN 4 tai 5 -liittimeen, jos laitteessa on HDMI-liitin. Digitaalinen videosauna ja analoginen äänisignaali tulevat laitteesta. Jos laitteessa on DVI-liitin, liitä DVI-liittimen HDMI IN 4-liittimeen DVI - HDMI sovitin (ei kuulu varusteisiin) avulla ja liitä laitteen audiolähtöliittimet HDMI IN 4-liittimien audioon.

Huomautuksia

- HDMI-liittimet tukevat ainoastaan seuraavia videotuloja: 480i, 480p, 576i, 576p, 720p, 1080i ja 1080p. Kun liität tietokoneen, käytä PC -liittintä.
- Käytä vain HDMI-logolla varustettua HDMI-kaapelia.

DVD-soitin jossa komponenttilähtö **F**

Liitä komponenttivideoliittimet ja audio L/R -liittimet /3.

Videopelilaitte, DVD-soitin tai dekooderi **G**

Liitä scart-pistokkeeseen /1. Kun liität dekooderin, televisiovirritykseltä tuleva salattu signaali annetaan dekooderille ja salaamaton signaali annetaan ulos dekooderilta.

DVD-tallennin tai kuvanauhuri, joka tukee SmartLinkiä **H**

Liitä scart-pistokkeeseen /2. SmartLink on suora yhteys television ja kuvanauhurin tai DVD-tallentimen välillä.

Hi-Fi-laitteet **I**

Jos haluat kuunnella television ääntä Hi-Fi-laitteilla, kytke ne -lähtöliittäntöihin.

Tools-valikon käyttäminen tietokoneen tulomuodossa

Tuo seuraavat vaihtoehdot näyttöön painamalla TOOLS, kun katsot liitetystä laitteesta tulevia kuvia.

Vaihtoehdot	Kuvaus
Sulje	Sulkee Tools-valikon.
Virransäästö	Katso sivua 29.
Näyttötila	Katso sivua 23.
Äänitila	Katso sivua 25.
Autom. säätö	Katso sivua 30.
Vaakasiirto	Katso sivua 30.
Pystysiirto	Katso sivua 30.
Automaattinen kellon asetus (vain analogisessa tilassa)	Tämän avulla voit siirtyä digitaaliseen tilaan ja saada kellonajan.
🔊 Voimakkuus	Vaikuttaa kuulokkeiden äänenvoimakkuuteen.

Tekniset tiedot

Näyttöyksikkö

Käyttöjännite:

220–240 V AC, 50 Hz

Kuvaruudun koko:

KDL-46W2000:

46 tuumaa (Noin 116,8 cm lävistäjä)

KDL-40W2000:

40 tuumaa (Noin 101,6 cm lävistäjä)

Näytön tarkkuus:

1 920 pistettä (vaaka) × 1 080 viivaa (pysty)

Tehonkulutus:

KDL-46W2000: 225 W

KDL-40W2000: 185 W

Tehonkulutus valmistusilassa:

0,3 W

Mitat (1 × k × s):

KDL-46W2000:

Noin 1 120 × 805 × 334 mm (jalustan kanssa)

Noin 1 120 × 755 × 118 mm (ilman jalustaa)

KDL-40W2000:

Noin 988 × 715 × 266 mm (jalustan kanssa)

Noin 988 × 665 × 105 mm (ilman jalustaa)

Paino:

KDL-46W2000:

Noin 36,0 kg (jalustan kanssa)

Noin 30,0 kg (ilman jalustaa)

KDL-40W2000:

Noin 27,5 kg (jalustan kanssa)

Noin 23,0 kg (ilman jalustaa)

Paneelijärjestelmä

LCD-paneeli (nestekidepaneeli)

Televisiojärjestelmä

Analoginen: Valitun maan/alueen mukaan:

B/G/H, D/K, L, I

Digitaalinen: DVB-T

Väri-/kuvajärjestelmä

Analoginen: PAL, SECAM

NTSC 3.58, 4.43 (vain videotulo)

Digitaalinen: MPEG-2 MP@ML

Antenni

75 ohmin liitäntä ulkoiselle VHF-/UHF-antennille

Vastaanotettavat kanavat

Analoginen: VHF: E2–E12

UHF: E21–E69

CATV: S1–S20

HYPHER: S21–S41



D/K: R1–R12, R21–R69

L: F2–F10, B–Q, F21–F69



I: UHF B21–B69

Digitaalinen: VHF/UHF

Liitännät

 /  1

21-nastainen SCART-liitäntä (CENELEC-standardi), joka sisältää audio-/videotulon, RGB-tulon ja TV-audio-/videolähdön.

 /  2 (SmartLink)

21-nastainen SCART-liitäntä (CENELEC-standardi), joka sisältää audio-/videotulon, RGB-tulon, valittavissa olevan audio-/videolähdön ja SmartLink-liitännän.

 3

Tuetut formaatit: 1080i, 720p, 576p, 576i, 480p, 480i

Y: 1 Vp-p, 75 ohmia, 0,3 V negatiivinen tahdistus

P_B/C_B: 0,7 Vp-p, 75 ohmia

P_R/C_R: 0,7 Vp-p, 75 ohmia

 3

Audiotulo (RCA-liitäntä)

500 mVrms

Impedanssi: 47 kilo-ohmia

HDMI IN 4, 5

Video: 1080p, 1080i, 720p, 576p, 576i, 480p, 480i

Audio: Kahden kanavan lineaarinen PCM

32, 44,1 ja 48 kHz, 16, 20 ja 24 bittiä

Analoginen ääni (RCA-liitännät):

500 mVrms, Impedanssi 47 kilo-ohmia

(Vain HDMI IN 4)

 6 S-videotulo (4-nastainen mini-DIN)

 6 Videotulo (RCA-liitäntä)

 6 Audiotulo (RCA-liitäntä)

 Audiolähtö (RCA-liitäntä)

PC  tietokoneen tulo (D-sub 15-nastainen)

(katso sivua 40)

G: 0,7 Vp-p, 75 ohmia, ei vihertahdistusta

B: 0,7 Vp-p, 75 ohmia

R: 0,7 Vp-p, 75 ohmia

HD: 1-5 Vp-p

VD: 1-5 Vp-p

 Tietokoneen audiotulo (miniliitin)

 Kuulokeliitäntä

 CAM (Conditional Access Module) -aukko

Äänilähtöteho

10 W + 10 W

Vakiovarusteet

Katso ”1: Varusteiden tarkistaminen” sivulla 4.

Lisävarusteet

- Seinäteline SU-WL51

Valmistaja pidättää itsellään oikeuden muuttaa laitteen ulkonäköä ja ominaisuuksia siitä erikseen ilmoittamatta.

Tietokoneen tulosaalien taulukko

Signaali	Vaakasuunta (pistettä)	Pystysuunta (juovia)	Vaakataajuus (kHz)	Pystytaajuus (Hz)	Vakio
VGA	640	480	31,5	60	VGA
	640	480	37,5	75	VESA
	720	400	31,5	70	VGA-T
SVGA	800	600	37,9	60	VESA-ohjearvo
	800	600	46,9	75	VESA
XGA	1024	768	48,4	60	VESA-ohjearvo
	1024	768	56,5	70	VESA
	1024	768	60	75	VESA
WXGA	1280	768	47,4	60	VESA
	1280	768	47,8	60	VESA
	1360	768	47,7	60	VESA



- Tämän television tietokonetulo ei tue vihertahdistusta eikä komposiittitahdistusta.
- Tämän television tietokonetulo ei tue lomitettua signaalia.
- Jotta tietokoneesta saataisiin paras mahdollinen kuvanlaatu, suosittelemme yllä olevan taulukon mukaista (lihavoitu) 60 Hz:n pystytaajuutta käyttävää signaalia. Plug and play -liitännöissä 60 Hz:n pystytaajuus valitaan automaattisesti.

Vianmääritys

Tarkista, vilkkuuko  (valmiustila) -merkkivalo punaisena.

Kun merkkivalo vilkkuu









Itsediagnoositoiminto on käynnissä.

- 1 Laske, montako kertaa  (valmiustila) -merkkivalo vilkkuu kunkin kahden sekunnin tauon välissä. Merkkivalo vilkkuu esimerkiksi kolme kertaa, minkä jälkeen on kahden sekunnin tauko, minkä jälkeen valo vilkkuu kolme kertaa jne.
- 2 Paina television (yläpuoli)  kytkeäksesi pois päältä, irrota virtajohto ja kerro myyjälle tai Sonyn huollolle, kuinka merkkivalo vilkkuu (välähdysten määrä).

Kun merkkivalo ei vilku

- 1 Tarkista seuraavissa taulukoissa mainitut asiat.
- 2 Jos ongelma jatkuu, tilaa huolto valtuutetusta huoltoliikkeestä.

Kuva

Ongelma	Syy/korjaus
Ei kuvaa (kuvaruutu on pimeänä) eikä ääntä	<ul style="list-style-type: none">• Tarkista antennikytkentä.• Laita television virtajohto pistorasiaan ja paina television  -kytkintä (yläpuolella).• Jos  (valmiustila) -merkkivalo syttyy punaisena, paina .
Ei kuvaa tai ei valikkotietoja Scart-liitäntään kytketystä laitteesta	<ul style="list-style-type: none">• Tarkista, että lisälaitteeseen on kytketty virta, ja painele /, kunnes oikea ohjelmälähteen symboli tulee näkyviin.• Tarkista ulkoisen laitteen ja television välinen liitäntä.
Kaksoiskuvia tai haamukuvia	<ul style="list-style-type: none">• Tarkista antenni- ja kaapelikytkennät.• Tarkista antennin paikka ja suuntaus.
Ruudussa näkyy vain lumisadetta ja kohinaa	<ul style="list-style-type: none">• Tarkista, ettei antenni ole vahingoittunut eikä taipunut.• Tarkista, onko antenni käyttöikänsä lopussa (3–5 vuotta normaalissa käytössä, 1–2 vuotta meren rannalla).
Vääristynyt kuva (katkoviivoja tai raitoja)	<ul style="list-style-type: none">• Älä sijoita televisiota lähelle sähköisiä häiriölähteitä kuten autoja, moottoripyöriä, hiustenkuivaajia tai optisia laitteita.• Älä sijoita televisioon kytkettyä lisälaitetta aivan television viereen.• Varmista, että antennikytkentä on tehty laitteen mukana toimitetulla koaksiaalikaapelilla.• Pidä antennikaapeli poissa muiden liitäntäkaapelien läheltä.
Kuvassa kohinaa televisiokanavaa katsottaessa	<ul style="list-style-type: none">• Valitse ”Manuaalinen viritys” ”Analogiset asetukset” -valikosta ja tee ”AFT” (Automatic Fine Tuning) -säätö, jotta kuvan vastaanotto olisi parempi (sivu 32).
Kuvassa näkyy yksittäisiä pieniä mustia ja/tai kirkkaita pisteitä	<ul style="list-style-type: none">• Ruudussa näkyvä kuva koostuu kuvapisteistä. Ruudussa näkyvät pienet mustat ja/tai kirkkaat pisteet (pikselit) eivät ole merkki toimintahäiriöstä.
Värit puuttuvat	<ul style="list-style-type: none">• Palauta tehdasetukset valitsemalla ”Palautus”-vaihtoehto ”Kuva”-valikosta (sivu 23).
Ei värejä tai epäsäännölliset värit katsottaessa kuvaa  3-liitäntään liittimien Y, P _B /C _B , P _R /C _R kautta	<ul style="list-style-type: none">• Tarkista, että kaapelit on liitetty oikein  3-liitäntään liittimiin Y, P_B/C_B, P_R/C_R.• Varmista, että kaapelit on liitetty hyvin  3-liitäntään liittimiin Y, P_B/C_B, P_R/C_R.

jatkuu

Ääni

Ongelma

Syy/korjaus

Ei ääntä mutta hyvä kuva

- Paina \triangleleft +/- tai \otimes (mykistys).
- Varmista, että ”Kaiutin”-valintana on ”On”-vaihtoehto ”Perusasetukset”-valikossa (sivu 29).

Häiriöääniä

- Katso syy/korjaus sivulla 41 olevasta kohdasta ”Kuvan kohina”.

Kanavat

Ongelma

Syy/korjaus

Haluttua kanavaa ei voi valita

- Vaihda digitaalisen ja analogisen tilan välillä ja valitse haluamasi digitaalinen/analoginen kanava.

Jotkin kanavat ovat tyhjiä

- Salattu/tilauspohjainen kanava. Tilaa Pay Per View -palvelu.
- Kanavaa käytetään vain datan (ei kuvan tai äänen) siirtoon.
- Kysy lähetystä koskevat tarkemmat tiedot ohjelman tuottajalta.

Digitaalinen kanava ei näy

- Ota yhteys paikalliseen asennusliikkeeseen saadaksesi selville, onko alueellasi digitaalisia lähetyksiä.
- Päivitä tehokkaampaan antenniin.

Yleistä

Ongelma

Syy/korjaus

Televisiosta katkeaa automaattisesti virta (televisio siirtyy valmiustilaan)

- Tarkista, onko ”Uniajastin” käytössä tai varmista ”Kesto” -asetus kohdassa ”Ajastin” (sivu 28).
- Jos televisio ei vastaanota signaalia tai mitään toimintoa ei käytetä televisiotilassa 10 minuuttiin, se siirtyy automaattisesti valmiustilaan.

Televisio kytkeytyy automaattisesti päälle

- Tarkista, onko ”Ajastin” käytössä (sivu 29).

Joitakin ohjelmanlähteitä ei voi valita

- Valitse ”AV-esivalinta”-vaihtoehto ”Perusasetukset”-valikosta ja peruuta ohjelmanlähteen ”Ohita”-valinta (sivu 28).

Kaukosäädin ei toimi

- Vaihda paristot.

Hakemisto

Numerot

14:9 16
4:3 16
4:3-oletus 27

A

AFT 32
Ajastettu tallennus 18
Ajastimen (⌚) merkkivalo 14
Ajastin 29
Ajastinasetukset 28
Ajastinlista 19
Analogisten perusasetusten valikko 31
Antenni, kytkentä 6
Autom. kuvasuhde 27
Autom. käynnistys 28
Autom. S-video 28
Autom. säätö 30
Autom. tasosäätö 25
Automaattinen kellon asetus 17, 21, 38
Automaattiviritys 34
 analogiset ja digitaaliset kanavat 8
 vain analogiset kanavat 31
 vain digitaaliset kanavat 34
AV2-lähtö 29
AV-esivalinta 28

B

Basso 25
BBE-tehoste 26

C

CA-moduulin asennus 35

D

Digikanavien viritys 34
Digitaalinen käsinviritys 34
Digi-tv-asetukset 35
Digi-tv-asetusten valikko 34
Diskantti 25

E

EPG (digitaalinen ohjelmaopas) 18

F

Fastext 16

G

Gamma-säätö 24

H

Hiljainen käynnistys 29

K

Kaikkien nollassa 29
Kaiutin 29
Kaksiääni 26
Kanavan nimi 31
Kanavaaikojen järjestely 34
Kanavat
 automaattinen viritys 8
 Ohita 33
 valinta 15
Kanavien järjestely 31
Katselun esto 35
Kaukosäädin
 painikkeet 13
 paristojen asettaminen 4
 tunnistin 14
Kellon asetus 29
Kieli 7, 28
Kirkkaus 23
Kohinanvaimennus 24
Kontr. laajentimen lisäaset. 24
Kontrasti 23
Kuulokkeet
 Kaiutinohjaus 26
 kytkentä 36
 Voimakkuus 17, 21, 38
Kuva pois (⊗) -merkkivalo 14
Kuvanauhuri
 kytkentä 6
 nauhoitus 18
Kuvasuuhde 27, 30
Kuvatila 23
Kuva-valikko 23
Kytchentä
 antenni/kuvanauhuri 6
 lisälaitteet 36

L

Laaja 16
Laitteiden nimet 28
Lisäasetukset 24
Luokitusluettelo 18

M

Maa 7
Manuaalinen ajastettu nauhoitus 18
Manuaalinen viritys 32
MENU 22
MPEG-kohinanpoisto 24
Muistutus 19
Mustan taso 24

N

Nimike 32
Näyttöalue 27
Näyttötila 23

O

Ohita 28, 33
Ohjelmatiedot 15

P

Palautus
 Kuva 23
 Tietokoneen asetukset 30
 Ääni 25
Paristojen asettaminen
kaukosäätimeen 4
Perusasetukset-valikko 28
PIN-koodi 35
Pystykoko 27
Pystysiirto 27, 30

R

Ruutu-valikko 27

S

Smart 16
Sovitus 30
Suoravalinta 31
Suosikkiluettelo 20
Surround 25

T

Tasapaino 25
Taustavalo 23
Tekniset asetukset 35
Tekniset tiedot 39
Teksti-TV 16
Tekstityksen asetukset 35
Tekstityskieli 35
Terävyys 24
Tietokoneen asetusten valikko 30
Tools 17, 21, 38
Tuloliitännät
 Kuva 23
 Ruutu 27
 Ääni 25
Tulosignaalin valintataulukko 21
Tuotetiedot 29

U

Uniajastin 28

V

Vaakasiirto 27, 30
Vahvista 33
Vaihe 30
Valkoisen taso 24
Valmiusvalo (☺) 14
Valotunnistin 29
Virran hallinta 30
Virransäästö 29
Virta (☺) -kytkin 14
Virtavalon (I) 14
Värien elävyys 24
Värijärjestelmä 29
Värikylläisyys 23
Väriämpötila 24
Värisävy 23
Värivalikoima 24

Z

Zoom 16

Ä

Äänenvoim. poikkeama 25
Äänikieli 35
Äänilähtö 29
Äänisuodin 32
Äänitila 25
Äänityyppi 35
Ääni-valikko 25

<http://www.sony.net/>

KDL-46W2000
KDL-40W2000

Printed in Spain



269712431

2-697-124-31(2)