

Il suo HTC Desire

Guida utente

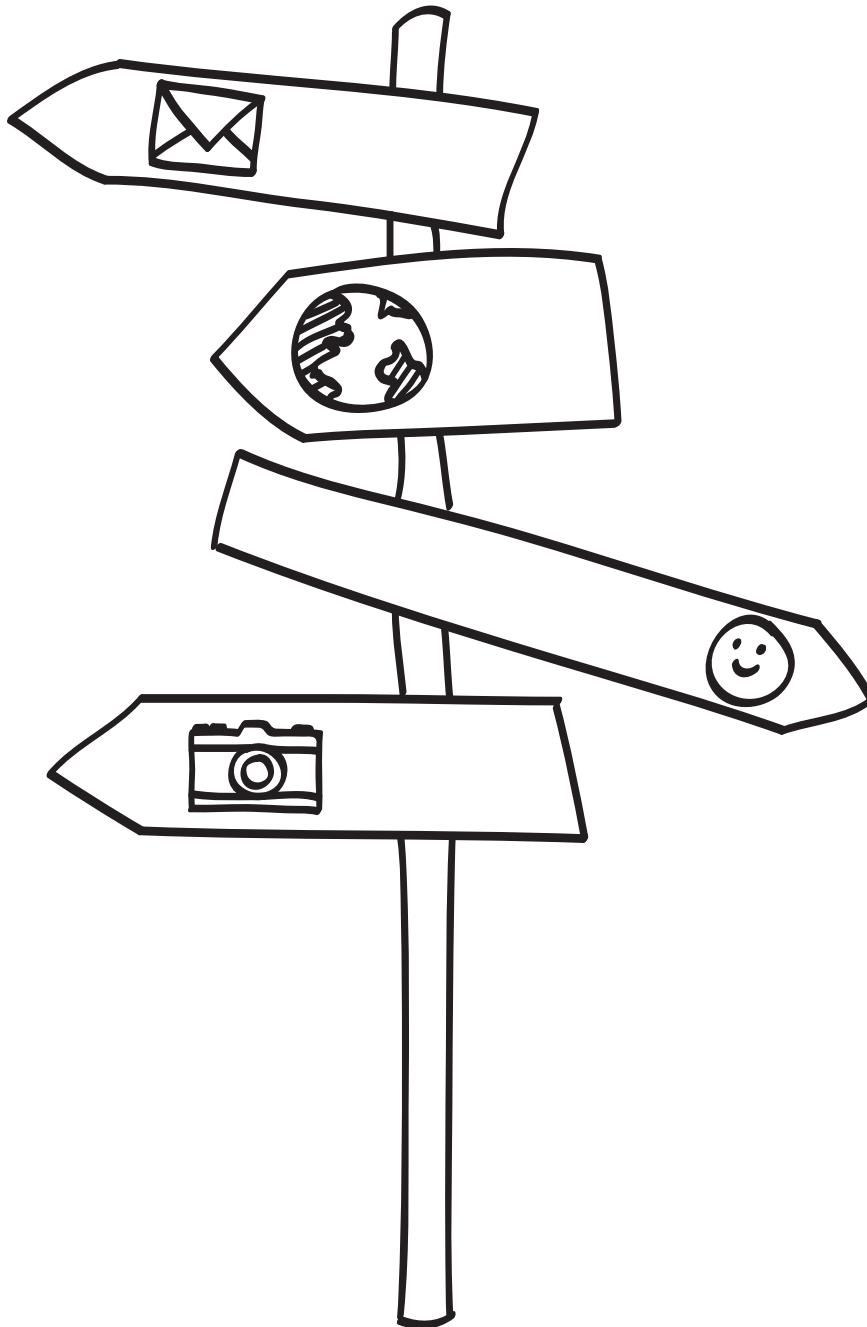

htc
quietly brilliant

Prima di usare il telefono, leggere quanto segue

Caricare la batteria

La batteria nel telefono non è ancora stata caricata. Mentre il telefono è in carica, è importante che non venga rimosso il pacco batteria. Facendo ciò si danneggia il telefono. Inoltre, non provare ad aprire il telefono. (Facendo ciò, verrà invalidata la garanzia.)

Scegliere il piano tariffario adeguato

Il telefono è in grado di usare in modo rapido molta della larghezza di banda Internet. Prima di usare il telefono, si consiglia di contattare l'operatore di telefonia mobile per ricevere informazioni sul costo dei dati. Se non si possiede un piano tariffario standard, i costi potrebbero aumentare sensibilmente. Passando a un tariffario di tipo flat si potrebbero ridurre i costi.

Informazioni sulle norme relative alla privacy

In alcuni paesi sono in vigore norme rigide relative a come e quando è possibile registrare le conversazioni telefoniche. Ad esempio, potrebbe essere necessario informare la persona con cui si sta parlando prima di avviare la registrazione. È una buona idea conoscere quali norme sono in vigore nel posto in cui si vive prima di usare la funzione di registrazione del telefono.

E per concludere, alcune parole importanti da parte del nostro team legale (LIMITAZIONE DEI DANNI)

Per quanto permesso dalle leggi applicabili, in nessun caso HTC o i suoi affiliati sono responsabili verso l'utente o terzi per qualsiasi danno indiretto, speciale, conseguente, incidentale o punitivo di qualsiasi genere, in contratto o controversia legale, incluso, ma non limitato a, lesioni, perdita di ricavi, perdita di rapporti, perdita di opportunità di lavoro, perdita di dati, e/o perdita di profitti, senza considerare la prevedibilità di quanto detto o se HTC o i suoi affiliati sono stati informati della possibilità del verificarsi di tali danni. E in nessun caso la responsabilità di HTC o dei suoi affiliati può essere superiore all'importo ricevuto dall'utente, senza considerare il sistema legale nel quale è stata intrapresa la causa dell'azione. Quanto sopra non limita i diritti statuari, che non possono essere in alcun modo essere declinati.

Si prega inoltre di leggere la Guida sulla sicurezza e sulle normative che si trova nella casella per avere informazioni sull'uso corretto del telefono, in modo da evitare lesioni e danni al telefono. Può consultare questa guida anche per avere informazioni di tipo normativo relative al suo telefono.

Oppure può visitare il sito Internet di supporto disponibile all'indirizzo www.htc.com/support per scaricare la Guida sulla sicurezza e sulle normative per poter accedere ad altre risorse utili per il suo telefono.

Marchi e copyright

Copyright © 2010 HTC Corporation. Tutti i diritti riservati.

Il logo HTC, il logo HTC semi-brillante, HTC Desire, HTC Sense, Footprints, HTC Sync, e HTC Care sono marchi e/o marchi di servizio della HTC Corporation.

Copyright © 2010 Google Inc. Utilizzato su autorizzazione.

Google, il logo Google, Android, Google Search, Google Maps, Gmail, YouTube, Android Market, e Google Talk sono marchi di Google Inc.

Google, il logo Google e Google Maps sono marchi di Google, Inc. TeleAtlas® Map Data ©2010. Street View Images ©2010 Google.

Microsoft, Windows, Windows XP, Windows Vista, Active Sync e Outlook sono marchi registrati o marchi di Microsoft Corporation negli Stati Uniti e/o in altri paesi.

Bluetooth e il logo Bluetooth sono marchi registrati di proprietà di Bluetooth SIG, Inc.

Wi-Fi è un marchio registrato di Wireless Fidelity Alliance, Inc.

microSD è un marchio di SD Card Association.

Java, J2ME e tutti gli altri marchi basati su Java sono marchi o marchi registrati di Sun Microsystems, Inc. negli Stati Uniti e negli altri paesi.

Facebook è un marchio di Facebook, Inc.

Twitter è un marchio registrato di Twitter, Inc., ed è usato in licenza.

Flickr è un marchio di Yahoo! Inc.

Concesso in licenza da QUALCOMM Incorporated con uno o più dei seguenti brevetti:

4.901.307 5.490.165 5.056.109 5.504.773 5.101.501 5.778.338 5.506.865 5.109.390 5.511.073
5.228.054 5.535.239 5.710.784 5.267.261 5.544.196 5.267.262 5.568.483 5.337.338 5.659.569
5.600.754 5.414.796 5.657.420 5.416.797

Ogni altra denominazione di società, prodotti e servizi citata nel presente documento è un marchio, marchio registrato o marchio di servizio di proprietà dei legittimi proprietari.

HTC non è responsabile di errori tecnici o editoriali o di eventuali omissioni contenute nel presente documento e non è inoltre da ritenersi responsabile di eventuali danni incidentali o consequenziali che dovessero verificarsi a seguito della fornitura dei materiali. Le informazioni sono fornite “così come date” senza alcuna garanzia di alcun tipo e sono soggette a modifiche senza alcun obbligo di preavviso. HTC si riserva anche il diritto di modificare il contenuto del presente documento, in qualsiasi momento e senza alcun preavviso.

Non è permesso riprodurre o trasmettere nessuna parte del presente documento, in qualsiasi forma o con qualsiasi mezzo, elettronico o meccanico, comprese la fotocopiatura, la registrazione o l'archiviazione in un sistema di recupero, oppure la traduzione in altre lingue, senza aver prima ricevuto l'autorizzazione scritta da parte di HTC.

Convenzioni utilizzate nella presente guida

Nella presente guida utente, vengono utilizzati i seguenti simboli per indicare informazioni utili e importanti:



Questa è una nota. Spesso una nota contiene informazioni aggiuntivi, come ad esempio cosa accade nel telefono quando si decide di compiere ovvero di non compiere una certa azione. Una nota fornisce anche informazioni che possono essere applicabili solo ad alcune situazioni.



Questo è un suggerimento. Un suggerimento offre un modo alternativo per eseguire un passo o una procedura particolare, oppure informa in merito a un'opzione che potrebbe essere utile.



Questo indica che qualcosa è molto importante. Un'informazione importante è qualcosa di cui si ha bisogno per poter completare una certa attività o per far funzionare correttamente una funzione del telefono.



Questo fornisce informazioni sulle precauzioni di sicurezza, ovvero, informazioni di cui si ha bisogno per prevenire problemi potenziali quando si utilizza il telefono.

Contenuti

Impostazioni di base

Contenuto della confezione 12

Il telefono 12

- Pannello frontale 12
- Pannello posteriore 13
- Pannello superiore 14
- Pannello sinistro 14
- Pannello inferiore 15

Prima di accendere il telefono 16

- Coperchio posteriore 16
- Scheda SIM 17
- Scheda di memoria 17
- Batteria 18
- Movimenti del dito 20

Per iniziare 21

- Accendere il telefono 21
- Spegnere il telefono 21
- Configurazione del telefono per la prima volta 21
- Modalità Sleep 23

Schermata Home 24

- Schermata Home estesa 24
- Esplorare la schermata Home 24

Stato del telefono e notifiche 25

- Icone stato del telefono 25
- Icone di notifica 26
- Controllare le notifiche 28

Usare la trackball ottica per interagire con lo schermo sensibile al tocco 29

- Passare ad una schermata Home estesa 29
- Selezionare un elemento sullo schermo 29
- Selezionare una scheda 29
- Spostare il cursore durante l'inserimento di testo 30
- Selezionare un collegamento in una pagina web 30

Regolare il volume 31

- Regolare il volume della suoneria 31
- Regolare il volume delle applicazioni multimediali 31

Collegare il telefono a un computer 32

Copiare i file nella o dalla scheda di memoria 33

Cercare nel telefono e nel web 34

- Impostare le opzioni Web e della Casella di ricerca rapida 34
- Cercare nel web e nel telefono usando la Casella di ricerca rapida 34

Personalizzazione

Come personalizzare il telefono 35

Cambiare la suoneria 35

Personalizzare il telefono con i profili 36

- Usare un profilo predefinito 36
- Personalizzare e salvare un profilo 36
- Rinominare o eliminare un profilo 37

Cambiare lo sfondo 37

Personalizzare la schermata Home con i widget 38

- Aggiungere un widget alla schermata Home 38
- Scaricare i widget HTC 38

Aggiungere icone delle applicazioni e altri collegamenti nella schermata Home 39

Aggiungere cartelle alla schermata Home 40

- Creare una cartella e aggiungervi elementi 40
- Rinominare una cartella 40

Riorganizzare e rimuovere widget e icone dalla schermata Home 41

- Spostare un widget o una icona 41
- Rimuovere un widget o una icona 41

Chiamate

Effettuare chiamate 42

- Chiamare qualcuno usando il telefono 42
- Chiamare un numero in composizione veloce 43
- Chiamare un numero contenuto in un SMS 43
- Chiamare un numero contenuto in una e-mail 43
- Effettuare una chiamata di emergenza 44

Ricevere le chiamate 45

- Rispondere a una chiamata in arrivo 45
- Rifiutare una chiamata in arrivo 46
- Rifiutare una chiamata e inviare un SMS 46

Utilizzo delle opzioni chiamata 47

- Gestire più chiamate 47
- Configurare una chiamata in conferenza 48
- Porre una chiamata in attesa 48
- Disattivare il microfono durante una chiamata 48
- Attivare o disattivare l'altoparlante durante una chiamata 48
- Chiudere una chiamata 48

Uso della cronologia chiamate 49

- Aggiungere un nuovo numero di telefono ai contatti dalla cronologia chiamate 49
- Controllare le chiamate senza risposta 50
- Cancellare l'elenco cronologia chiamate 50

Servizi chiamata 51

Attivare o disattivare la modalità aereo 52

Persone

Informazioni su Persone 53

Metodi per inserire i contatti nel telefono 53

Schermata Persone 54

- Configurare la Mia scheda contatto 54
- L'elenco contatti 54
- Aggiungere un nuovo contatto 55

Importare tutti i contatti dalla scheda SIM 56

Importare i contatti dall'account Exchange ActiveSync 56

Unire le informazioni del contatto 56

Modificare le informazioni del contatto 57

Cercare un contatto 57

Eseguire il backup dei contatti nella scheda di memoria 57

Importare i contatti dalla scheda di memoria 57

Eliminare i contatti 58

Inviare le informazioni del contatto come vCard tramite MMS 58

Inviare le proprie informazioni del contatto come vCard tramite MMS 58

Gruppi di contatti 59

Creare un gruppo e aggiungere i contatti 59

Eliminare un gruppo 59

Aggiungere e rimuovere i contatti da un gruppo 59

Inviare un messaggio SMS/MMS o e-mail a un gruppo 60

Informazioni contatto e conversazioni 61

Widget Persone 62

Aggiungere il widget Persone 62

Impostare il metodo di comunicazione predefinito 62

Cambiare il metodo di comunicazione predefinito 62

Rimanere in contatto con un contatto 62

Tastiera

Utilizzo della tastiera orizzontale sullo schermo 63

Utilizzo della tastiera orizzontale sullo schermo 63

Cambiare l'aspetto della tastiera sullo schermo 63

Digitare testo 64

Digitare parole con testo predittivo 64

Regolare le impostazioni Immissione tocco 66

Impostazioni Immissione tocco 66

Inserimento testo 66

Messaggi

Informazioni su Messaggi 68

Inviare messaggi SMS e MMS 68

Notifiche per i nuovi messaggi 71

Messaggi push WAP 72

Gestire messaggi e conversazioni 73

Proteggere un messaggio
dall'eliminazione 74

Eliminare un thread di messaggi 74

Eliminare più thread di messaggi 74

Eliminare un solo messaggio 74

Visualizzare i dettagli del contatto e le
comunicazioni con il contatto 74

Impostare le opzioni dei messaggi di testo e multimediali 75

Aggiungere il widget Messaggi 77

Account e sincronizzazione

Sincronizzazione con account online 78

Aggiungere un account di un social
network 78

Sincronizzare con un account di
Google 78

Sincronizzare con un account di Microsoft
Exchange ActiveSync 79

Gestire gli account 79

Usare HTC Sync 81

Installare HTC Sync presente nella scheda
microSD 81

Configurare HTC Sync per riconoscere il
telefono 82

Configurare la sincronizzazione 82

Configurare altre opzioni di
sincronizzazione 83

Sincronizzare il telefono 84

Scaricare l'aggiornamento più recente di
HTC Sync 84

Installare applicazioni dal computer al
telefono 84

Sociale

Facebook per HTC Sense e applicazione Facebook per Android 86

Facebook per HTC Sense 86

Applicazione Facebook per Android 86

Utilizzo dell'applicazione Facebook 86

Aggiungere il widget Facebook 87

Differenze tra Facebook per HTC Sense
e l'applicazione Facebook per
Android 87

Twittering sul telefono 88

Schermata Peep 88

Inviare un tweet 88

Cercare utenti Twitter da seguire 89

Inviare un messaggio diretto 89

Impostare le opzioni di Peep 89

Aggiungere il widget Twitter 90

Uso di Streaming amici 91

Schermata Streaming amici 91

Aggiornare lo stato 92

Aggiungere il widget Streaming amici. 92

Chattare in Google Talk 93

Accedere a Google Talk 93

Chattare con gli amici 93

Cambiare lo stato in linea e l'immagine 94

Gestire l'Elenco amici 95

Cambiare le impostazioni di Google
Talk 96

E-mail

Uso di Gmail 98

Visualizzare la posta in arrivo di Gmail 98

Leggere i messaggi 99

Inviare un messaggio 101

Gestire le conversazioni e i messaggi 102

Cambiare le impostazioni Gmail 103

Posta 105

Aggiungere un account di posta
elettronica POP3/IMAP 105

Visualizzare la Posta in arrivo della e-
mail 105

Posta elettronica di Exchange
ActiveSync 107

Comporre e inviare i messaggi e-mail 108

Visualizzare e rispondere a un messaggio
e-mail 108

Modificare le impostazioni dell'account e-mail 109
Eliminare un account di posta elettronica 109
Aggiungere il widget Posta 109

Calendario

Informazioni sul Calendario 110

Creare un evento del calendario 110

Invitare ospiti ad un evento (solo Google Account) 111
Inviare una richiesta di riunione utilizzando Calendario (solo Exchange ActiveSync) 111

Cambiare le viste del calendario 112

Vista Mese 112
Vista Giorno e Agenda 112
Vista Settimana 113

Visualizzare, modificare o eliminare un evento 114

Visualizzare e modificare un evento 114
Eliminare un evento 114

Promemoria eventi del calendario 115

Visualizzare, ignorare, o posporre i promemoria evento 115

Visualizza e sincronizzare i calendari 116

Mostrare o nascondere i calendari 116
Scegliere i Google Calendar da sincronizzare sul telefono 116

Cambiare le impostazioni del calendario 117

Impostazioni promemoria 117
Impostazione visualizzazione calendario 117

Inviare un vCalendar 118

Informazioni sul widget Calendario 118

Orologio e Meteo

Informazioni sul widget HTC Orologio 119

Informazioni sull'applicazione Orologio 120

Usare l'Orologio da scrivania 121

Usare l'Orologio 122

Impostare la città di residenza 122
Impostare fuso orario, data e ora 122
Aggiungere una città alla schermata Orologio 123

Impostare la sveglia 124

Impostare un allarme 124
Eliminare un allarme 124
Cambiare le impostazioni del suono dell'allarme 125

Controllare il meteo 126

Aggiungere una città alla schermata Meteo 126
Cambiare l'ordine delle città nella schermata Meteo 127
Eliminare le città dalla schermata Meteo 127
Cambiare le opzioni meteo 127

Informazioni sul widget Meteo 127

Internet

Connessione dati 128

Controllare la connessione dati utilizzata 128
Attivare o disattivare la connessione dati 128
Creare un nuovo punto di accesso 128
Attivare il roaming di dati 128

Wi-Fi 129

Attivare il Wi-Fi ed effettuare il collegamento a una rete wireless 129
Connessione a una rete Wi-Fi con protezione EAP-TLS 129
Controllare lo stato della rete wireless 130
Collegamento ad un'altra rete Wi-Fi 130

Aggiungere i widget per Connessione dati e Wi-Fi 131

Collegamento a una rete virtuale privata (VPN) 132

Preparare il telefono per un collegamento VPN 132

Aggiungere una connessione VPN 132
 Connessione a un VPN 132
 Disconnessione da un VPN 133

Utilizzo del browser web del telefono 134

Aprire il browser 134
 Accedere a una pagina Web 134
 Impostare la home page 134
 Cambiare l'orientamento dello schermo 134
 Navigare nella versione completa di tutti i siti web 135
 Navigare in una pagina web 135
 Ingrandire o rimpicciolire una pagina Web 135
 Selezionare un collegamento in una pagina web 136
 Aprire una nuova finestra del browser 137
 Passare da una finestra del browser all'altra 137
 Trovare del testo in una pagina web 137
 Scaricare le applicazioni dal web 138
 Copiare testo, cercare informazioni, e condividere 138
 Visualizzare i segnalibri e le pagine visualizzate in precedenza 139
 Impostare le opzioni del browser 141

Utilizzo del telefono come modem (tethering) 142

Bluetooth

Utilizzo del Bluetooth 143

Attivare o disattivare il Bluetooth 143
 Cambiare il nome del telefono 143

Collegare un auricolare Bluetooth o kit per automobili 144

Ricollegare un auricolare o kit per automobili 144

Scollegare o disaccoppiare da un dispositivo Bluetooth 145

Scollegare un dispositivo Bluetooth 145
 Disaccoppiare da un dispositivo Bluetooth 145

Inviare e ricevere informazioni usando il Bluetooth 146

Inviare le informazioni dal telefono a un altro dispositivo 146

Ricevere informazioni da un altro dispositivo 147

Fotocamera

Impostazioni di base della fotocamera 149

Schermata mirino 149
 Usare la trackball ottica come rilascio otturatore 150
 Schermata Controllo 150

Zoom 151

Scattare una foto 152

Rilevamento volto 153

Registrazione un video 153

Impostazioni della fotocamera 154

Cambiare le impostazioni di base 154
 Cambiare le impostazioni avanzate 154

Foto

Informazioni sull'applicazione Foto 157

Selezionare un album 157

Visualizzare le foto e i video 158

Scorrere in vista sequenza o griglia 158
 Visualizzare le foto in orientamento orizzontale 159
 Zoom avanti o indietro su una foto 159
 Guardare i video 159

Visualizzare le foto nei social network 160

Visualizzare le foto su Facebook 160
 Visualizzare le foto su Flickr 160

Lavorare con le foto 161

Ruotare e salvare una foto 161
 Ritagliare una foto 161

Condividere 162

Inviare foto e video tramite e-mail 162
 Inviare una foto o video tramite MMS 162
 Inviare foto o video usando il Bluetooth 162

Condividere le foto su Facebook 163
Condividere le foto su Flickr 163
Condividere le foto su Picasa 163
Condividere i video su YouTube 163

Musica

Informazioni sull'applicazione
Musica 164

Riprodurre musica 164

Scorrere la musica nella Raccolta 165

Creare una playlist 166
Riprodurre i brani in una playlist 166
Gestire le playlist 166

Impostare un brano come suoneria 168
Controllare se il brano è stato aggiunto
come suoneria 168

Inviare la musica usando il Bluetooth 168

Informazioni sul widget Musica 168

Mappe e posizione

Utilizzo di Google Maps 169
Visualizzare la posizione 169
Visualizzare i livelli della mappa 171
Cercare una posizione 172
Ottenere le indicazioni stradali 173
Trovare gli amici con Google Latitude
(disponibile in alcuni paesi) 174

Utilizzo di HTC Footprints™ 177
Creare un footprint 177
Rivisitare un footprint 177
Modificare o eliminare un footprint 178
Esportare i footprint 178
Importare i footprint 179
Aggiungere i widget Footprints 179

Altre applicazioni

Guardare video su YouTube 180
Guardare i video 180

Cercare i video 180
Condividere il collegamento a un
video 181
Catturare un video e condividerlo su
YouTube 181

Visualizzare un PDF 182

Visualizzare documenti, presentazioni e
fogli di calcolo 183

Seguire i propri titoli azionari 184
Aggiungere una quotazione azionaria o
un indice di mercato azionario 184
Cambiare l'ordinamento dell'elenco delle
azioni 184
Eliminare quotazioni e indici azionari 185
Definire la frequenza di aggiornamento
delle informazioni sui titoli 185
Aggiornamento manuale delle
informazioni sulle azioni 185
Aggiungere il widget Azioni 185

Ascoltare la radio 186
Ascoltare una stazione FM 186
Aggiungere i nomi alle stazioni 187
Ridurre a icona o spegnere la Radio
FM 187

Registrare la propria voce 188
Registrare la propria voce 188
Condividere una clip vocale 188
Impostare una clip vocale come
suoneria 188
Rinominare una clip vocale 188

Trovare e installare applicazioni da
Android Market 189
Trovare e installare un'applicazione 189
Creare un account di Google
Checkout 190
Richiesta di rimborso per
un'applicazione 190
Aprire un'applicazione installata 191
Disinstallare un'applicazione 191
Ulteriori informazioni 191

Leggere i feed notizie 192
Schermata News 192
Iscriversi a un canale news da un
elenco 192
Effettuare l'iscrizione a un canale notizie
digitando la URL 193
Impostare la frequenza degli
aggiornamenti delle storie 193
Leggere una storia 193

Classificare una storia 193
 Aggiungere una parola chiave 194
 Aggiungere widget News 194

Protezione

Proteggere la scheda SIM con un PIN 195
 Ripristinare una scheda SIM bloccata 195

Proteggere il telefono con un blocco schermo 196

Impostazioni

Impostazioni sul telefono 197

Cambiare le impostazioni di visualizzazione 199
 Regolare manualmente la luminosità dello schermo 199
 Regolare l'ora prima che lo schermo si spenga 199
 Evitare la rotazione automatica dello schermo 199
 Ricalibrare il sensore G 199
 Mantenere lo schermo acceso mentre il telefono è sotto carica 199
 Attivare o disattivare gli effetti animazione 200

Cambiare le impostazioni audio 201

Cambiare la lingua del telefono 202

Ottimizzare la durata della batteria 203
 Utilizzo della rete GSM dell'operatore di telefonia mobile 203
 Controllare l'uso dell'alimentazione da parte delle applicazioni 203

Gestire la memoria 204
 Controllare la quantità di memoria disponibile nel telefono 204
 Controllare lo spazio disponibile nella scheda di memoria 204
 Cancellare la cache dell'applicazione e i dati 204
 Disinstallare le applicazioni di terze parti 204

Liberare spazio nella scheda di memoria o memoria nel telefono 204

Controllare le informazioni relative al telefono 205

Backup, aggiornamento e ripristino

Backup dei dati del telefono 206
 Controllare che il backup automatico sia attivato 206
 Ripristinare il backup dei dati sul telefono 206

Aggiornare il software di sistema del telefono 207
 Controllare manualmente gli aggiornamenti per il software di sistema 207

Eseguire un reset hardware/di fabbrica 208

Specifiche

Indice

Impostazioni di base

Contenuto della confezione

All'interno della confezione sono presenti i seguenti componenti.

- Telefono
- Cavo USB
- Adattatore CA
- Auricolare stereo da 3,5 mm
- Batteria
- Scheda microSD (preinstallate)
- Guida rapida all'avvio
- Guida sulla sicurezza e sulle normative

Il telefono

Pannello frontale

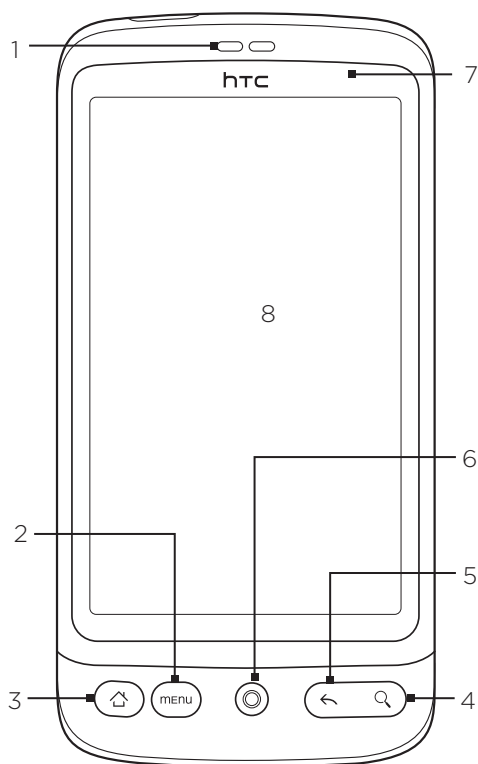

1 Ricevitore

Consente di ascoltare una conversazione telefonica.

2 MENU

Premere per aprire un elenco di azioni che è possibile eseguire nella schermata corrente.

3 HOME

- Da un'applicazione o da una schermata, premere per tornare alla schermata Home.
- Nella schermata Home principale, premere per visualizzare una istantanea della schermata Home.
- Tenere premuto per aprire la finestra delle applicazioni utilizzate recentemente.

4 CERCA

Premere per aprire la Casella di ricerca rapida.
Per i dettagli vedere "Cercare nel telefono e nel web" in questo capitolo.

5 INDIETRO

Premere per tornare alla schermata precedente, oppure per chiudere una finestra di dialogo, il menu opzioni, il pannello Notifiche o la tastiera sullo schermo.

6 Trackball ottica

Per i dettagli vedere "Usare la trackball ottica per interagire con lo schermo sensibile al tocco" in questo capitolo.

7 LED di notifica

Questo LED mostra una:

- Luce verde fissa quando il telefono è collegato all'adattatore di alimentazione o al computer e la batteria è completamente carica.
- Luce verde lampeggiante quando sono presenti notifiche in sospeso.
- Luce rossa fissa durante la procedura di carica della batteria.
- Luce rossa lampeggiante quando la batteria è quasi scarica.

8 Schermo sensibile al tocco

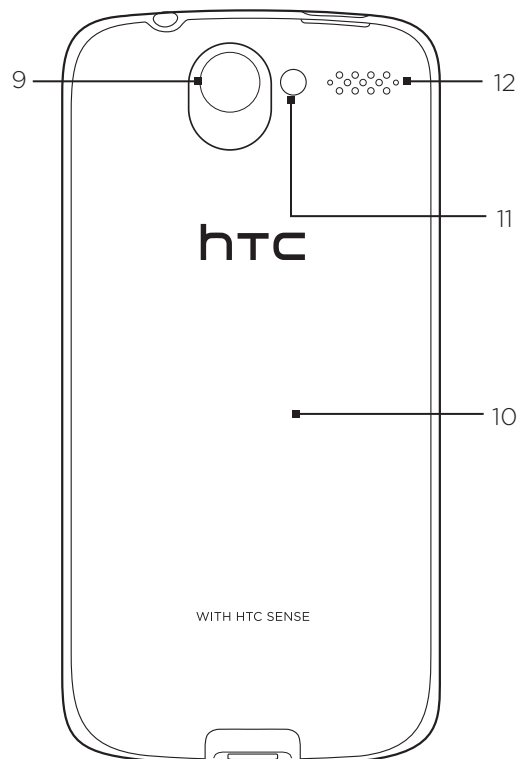
Pannello posteriore

9 Fotocamera da 5 megapixel

10 Coperchio inferiore

11 LED flash

12 Altoparlante

Pannello superiore

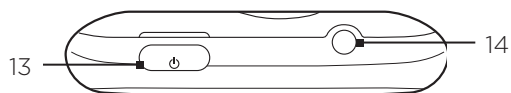

13 ACCENSIONE

- Quando il telefono è spento, premere per accendere il telefono.
- Quando il telefono è acceso e lo schermo è sbloccato, premere per disattivare o attivare il display del telefono.
- Con lo schermo sbloccato, tenere premuto per aprire il menu opzioni telefono che consente di spegnere il telefono, passare il telefono alla modalità silenziosa, modalità vibrazione, o modalità aereo, e attivare/disattivare la connessione dati.

14 Jack audio da 3,5 mm

Consente di collegare un auricolare stereo da 3,5mm per conversazioni vivavoce o per ascoltare la musica.

Pannello sinistro

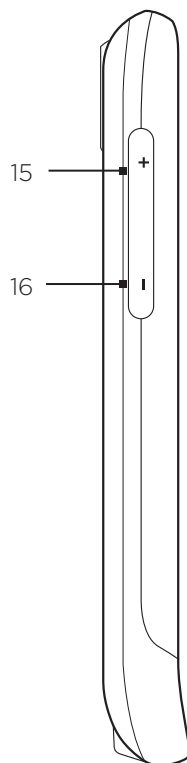

15 VOLUME SU

- Durante una chiamata, premere per aumentare il volume del ricevitore.
- Quando non è in corso una chiamata, premere per aumentare il volume della suoneria.
- Durante la riproduzione di un video o l'ascolto della radio FM, premere per aumentare il volume.

16 VOLUME GIÙ

- Durante una chiamata, premere per ridurre il volume del ricevitore.
 - Quando non è in corso una chiamata, premere per ridurre il volume della suoneria.
 - Durante la riproduzione di un video o l'ascolto della radio FM, premere per ridurre il volume.
-

Pannello inferiore

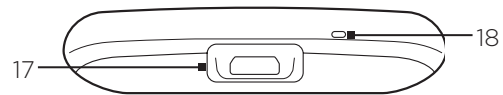

17 Connettore USB

- Consente di collegare l'adattatore di alimentazione per caricare la batteria.
- Collegare il cavo USB in dotazione per trasferire i file sul telefono dal computer o per sincronizzare il telefono con HTC Sync sul computer.

18 Microfono

Prima di accendere il telefono

Coperchio posteriore

Rimuovere il coperchio posteriore

Rimuovere il coperchio inferiore per accedere all'alloggiamento della batteria, lo slot della scheda SIM, e allo slot della scheda di memoria.

1. Con il telefono spento, tenerlo saldamente rivolto verso il basso.
2. Con il pollice o il dito, sollevare la parte superiore del coperchio posteriore utilizzando la piccola apertura accanto al pulsante ACCENSIONE.

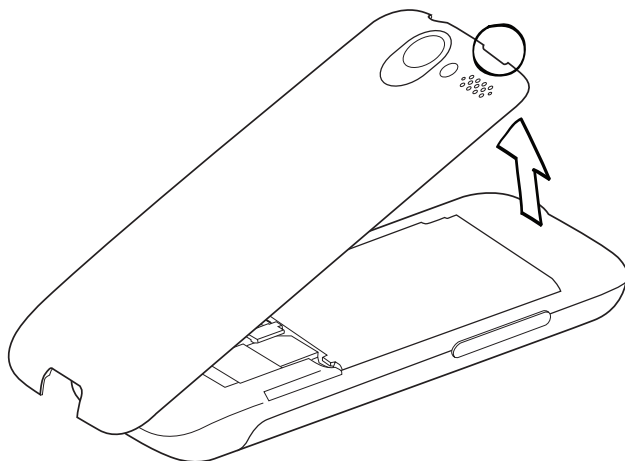

Riposizionare il coperchio posteriore

1. Inserire prima la parte inferiore del coperchio posteriore allineando le due aperture poste nella parte inferiore del telefono.

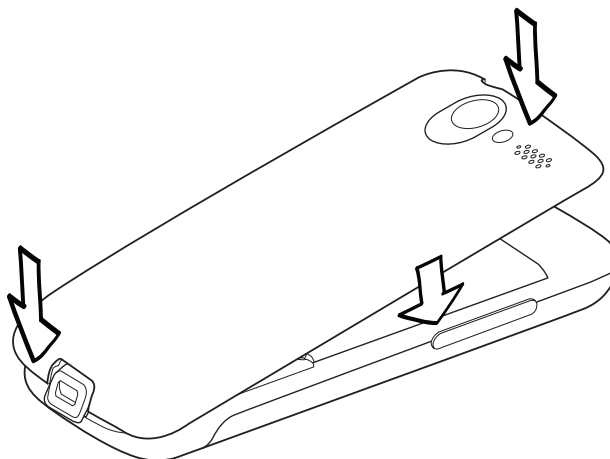

2. Premere i lati e la parte superiore del coperchio posteriore per bloccarlo in posizione. Il coperchio posteriore è bloccato in posizione quando si sente un clic.

Scheda SIM

La scheda SIM contiene il numero di telefono, i dettagli del servizio e la memoria rubrica/messaggi. Il telefono supporta entrambe le schede SIM da 1,8 V e 3 V.



Alcune schede SIM esistenti potrebbero non funzionare con il telefono. Per la sostituzione della scheda SIM è necessario contattare l'operatore di telefonia mobile. Questo servizio potrebbe essere a pagamento.

Inserire la scheda SIM

1. Rimuovere il coperchio posteriore. Consultare “Rimuovere il coperchio posteriore”.
2. Se la batteria è inserita, rimuoverla. Consultare “Rimuovere la batteria”.
3. Inserire la scheda SIM con i contatti dorati rivolti verso il basso e l'angolo tagliato rivolto verso fuori l'alloggiamento della scheda.

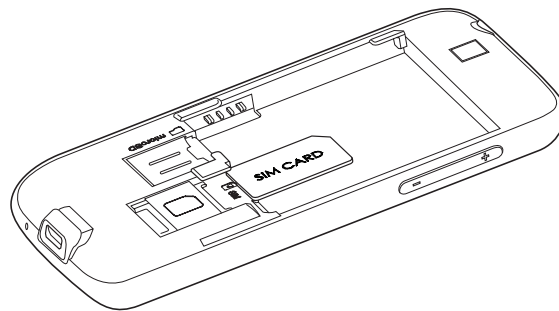

4. Inserire completamente la SIM.

Rimuovere la scheda SIM

1. Rimuovere il coperchio posteriore. Consultare “Rimuovere il coperchio posteriore”.
2. Se la batteria è inserita, rimuoverla. Consultare “Rimuovere la batteria”.
3. Premere la SIM dalla parte posteriore dello slot, quindi estrarla.

Scheda di memoria

Salvare le immagini, musica, e applicazioni nella scheda microSD già installata nel telefono.

Inserire la scheda di memoria

1. Rimuovere il coperchio posteriore. Consultare “Rimuovere il coperchio posteriore”.
2. Se la batteria è inserita, rimuoverla. Consultare “Rimuovere la batteria”.
3. Inserire la scheda microSD nello slot con i contatti dorati rivolti verso il basso, quindi premerla per bloccarla in posizione.

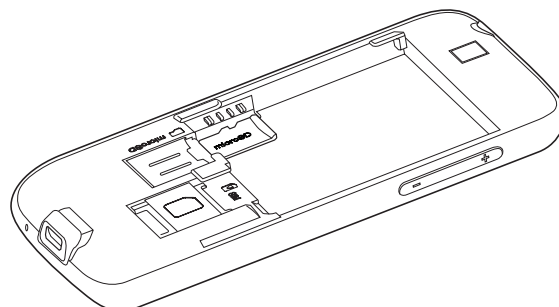

Rimuovere la scheda di memoria

1. Rimuovere il coperchio posteriore. Consultare “Rimuovere il coperchio posteriore”.
2. Se la batteria è inserita, rimuoverla. Consultare “Rimuovere la batteria”.
3. Premere la scheda di memoria per estrarla dallo slot.

Rimuovere la scheda di memoria quando il telefono è acceso

Per rimuovere la scheda di memoria quando il telefono è acceso, è innanzitutto necessario disinstallare la scheda di memoria per evitare di rovinare o danneggiare i file nella scheda di memoria.

1. Premere HOME > MENU, quindi toccare **Impostazioni**.
2. Scorrere verso il basso dello schermo, quindi toccare **Scheda SD e memoria telefono**.
3. Toccare **Smonta scheda SD**.
4. Rimuovere la scheda di memoria seguendo le istruzioni in “Rimuovere la scheda di memoria.”

Batteria

Il telefono viene fornito con una batteria ricaricabile agli ioni polimeri di litio o agli ioni di litio e supporta l'utilizzo solo di batterie e accessori originali specificati dal produttore. Le prestazioni della batteria dipendono da molti fattori, tra cui la configurazione della rete, l'intensità del segnale, la temperatura dell'ambiente in cui si utilizza il telefono, le funzioni e/o le impostazioni selezionate e utilizzate, gli elementi associati alle porte collegate nonché dai programmi vocali, di dati e di altro tipo in uso.

Inserire la batteria

1. Rimuovere il coperchio posteriore. Consultare “Rimuovere il coperchio posteriore”.
2. Inserire prima il lato della batteria con i contatti, quindi premere delicatamente la batteria in posizione.

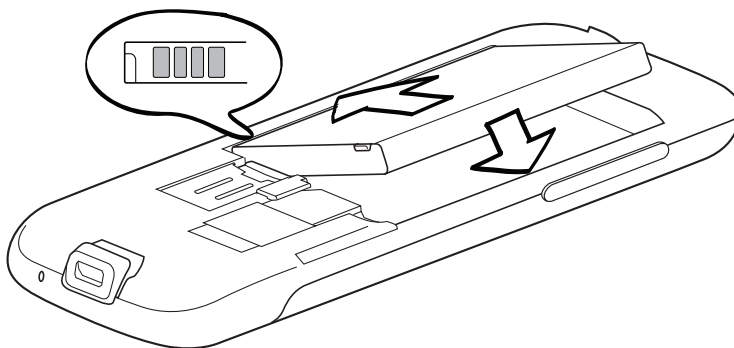

Rimuovere la batteria

1. Rimuovere il coperchio posteriore. Consultare “Rimuovere il coperchio posteriore”.
2. Sollevare la batteria utilizzando la sporgenza accanto allo slot della SIM.

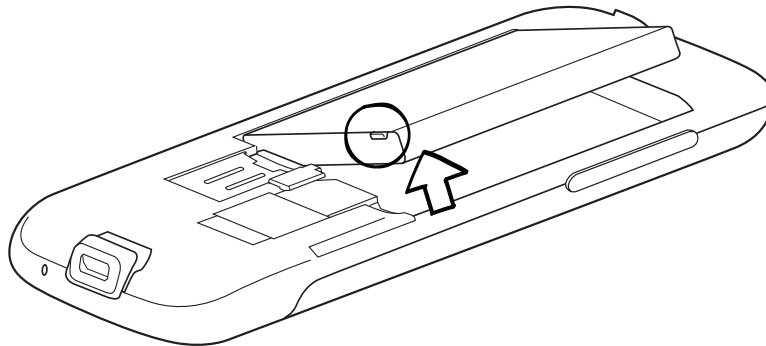

Caricare la batteria

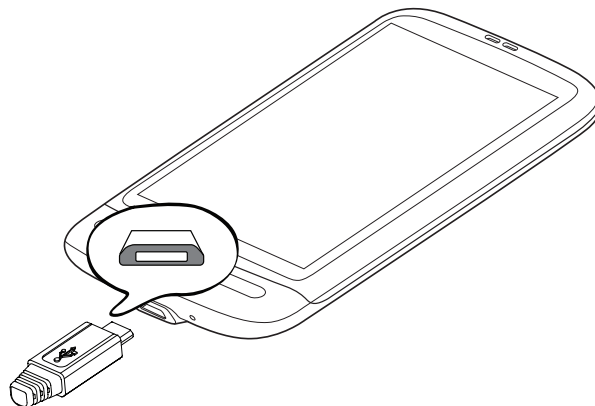

La batteria è parzialmente carica al momento della spedizione. Prima di accendere e iniziare a usare il telefono, si consiglia di caricare la batteria. Alcune batterie danno il meglio di sé solo dopo alcuni cicli completi di carica/scarica.

1. Collegare il cavo di alimentazione all'adattatore CA.
2. Collegare una estremità del cavo USB al connettore di sincronizzazione del telefono.



3. Collegare l'altra estremità del cavo USB alla porta USB dell'adattatore CA.
4. Collegare l'adattatore CA alla presa elettrica per avviare la carica della batteria.

Durante la carica la batteria, il LED di notifica (a destra del ricevitore) diventa di colore rosso fisso per indicare che è in corso il processo di ricarica. La luce diventa verde fissa una volta caricato completamente il telefono.

Quando batteria viene caricata mentre il telefono è acceso, nella barra di stato della schermata Home viene visualizzata l'icona della batteria in ricarica (). Una volta caricata la batteria, nella barra di stato della schermata viene visualizzata l'icona della batteria carica ().



- Per caricare la batteria, è necessario utilizzare solo l'adattatore CA e il cavo USB di sincronizzazione forniti con il telefono.
- Non rimuovere la batteria del telefono durante la procedura di ricarica utilizzando l'adattatore CA o un caricatore da auto.
- Come precauzione di sicurezza, la batteria interrompe la ricarica in caso di surriscaldamento.

Movimenti del dito

Toccare

Quando si desidera immettere dati utilizzando la tastiera, selezionare gli elementi sullo schermo, ad esempio le icone di applicazioni e impostazioni, oppure premere i pulsanti sullo schermo semplicemente toccandoli con il dito.

Tenere premuto

Per aprire le opzioni disponibili per un elemento (ad esempio un contatto o un collegamento in una pagina web) è sufficiente toccare e tenere premuto l'elemento.

Scivolamento o scorrimento

Scivolare o scorrere significa trascinare velocemente il dito in verticale o in orizzontale lungo lo schermo o sulla trackball ottica.

Trascinamento

Tenere premuto il dito facendo un po' di pressione prima di iniziare a trascinare. Durante il trascinamento, rilasciare il dito solo dopo aver raggiunto la posizione di destinazione.

Scorrimento rapido

Lo scorrimento rapido dello schermo è simile allo scorrimento, per eseguirlo è necessario scorrere il dito con un movimento rapido e leggero. Il movimento del dito è sempre in direzione verticale, ad esempio quando si scorre tra i contatti o un elenco messaggi.

Ruota

In quasi tutte le schermate è possibile cambiare automaticamente l'orientamento da verticale in orizzontale ruotando il telefono lateralmente. Durante l'immissione di testo, è possibile ruotare il telefono lateralmente per visualizzare una tastiera più grande. Per i dettagli consultare il capitolo Impostazioni.

Pizzicare

Per alcune applicazioni, come Foto o il browser web, è possibile "pizzicare" lo schermo utilizzando 2 dita (ad esempio, indice e pollice) per eseguire lo zoom avanti o indietro durante la visualizzazione di immagini o pagine Web.

Per iniziare

Dopo aver installato la scheda SIM, la batteria e la scheda microSD, è possibile accendere il telefono e iniziare a utilizzarlo.

Accendere il telefono

Premere il pulsante ACCENSIONE.



Quando si accende il telefono per la prima volta, verrà chiesto di eseguire la configurazione del telefono. Per ulteriori informazioni su come configurare il telefono per la prima volta, vedere la sezione “Configurazione del telefono per la prima volta”.

Immissione del PIN

Se la scheda SIM è preimpostata con un PIN (personal identification number), verrà chiesto di immettere questo PIN per continuare. Immettere il PIN della scheda SIM, quindi toccare OK.

Per informazioni su come attivare o disattivare il PIN della scheda SIM, vedere “Proteggere il telefono” nel capitolo Protezione.



Molte schede SIM hanno un PIN (personal identification number) predefinito fornito dal proprio operatore di telefonia mobile. Quando richiesto, digitare il PIN predefinito, quindi toccare **Invio**. Se viene immesso un PIN errato per tre volte, la scheda SIM si blocca. Se ciò accade, è possibile sbloccarla utilizzando il codice PUK (PIN Unblocking Key) ottenuto dal proprio operatore di telefonia mobile.

Spegnere il telefono

Se non è necessario usare il telefono, è possibile spegnerlo per conservare la batteria.

1. Se il display è disattivo, premere il pulsante ACCENSIONE per riattivare il display.
2. Sbloccare lo schermo se il Blocco schermo è disattivo. Per i dettagli vedere “Sbloccare lo schermo” in questo capitolo.
3. Tenere premuto il pulsante ACCENSIONE per alcuni secondi.
4. Quando viene visualizzato il menu Opzioni telefono, toccare **Spegni**.
5. Toccare **OK** quando viene chiesto di spegnere il telefono.

Configurazione del telefono per la prima volta

Quando viene acceso per la prima volta, il telefono visualizza le esercitazioni e le guide per la configurazione degli account email e dei social network preferiti, ad esempio Facebook®, YouTube™, e Twitter™. È possibile seguire le istruzioni su schermo per completare la configurazione, o ignorare la configurazione per riprenderla in seguito.

1. Scegliere la lingua del telefono che si desidera usare, quindi toccare **Avanti**.
2. Per prima cosa il telefono configura automaticamente le connessioni GPRS/3G, MMS, e WAP in relazione alla scheda SIM.



Se non viene inserita la scheda SIM e il telefono viene acceso per la prima volta, sullo schermo viene visualizzata una esercitazione che mostra come installare la scheda SIM e la batteria. Spegner il telefono e inserire la scheda SIM prima di continuare a usare il telefono.

3. Il telefono visualizza quindi una esercitazione su come utilizzare la tastiera su schermo. Seguire l'esercitazione per conoscere come usare la tastiera su schermo. Toccare **Ignora** per non seguire l'esercitazione.
4. Nella schermata Connessione Internet, selezionare come si desidera eseguire la connessione a Internet, quindi toccare **Avanti**.
5. Selezionare per eseguire la sincronizzazione automatica o manuale dei dati, ad esempio e-mail, contatti, meteo e altri tipi di dati, quindi toccare **Avanti**.
6. Se ci si trova alla portata delle reti Wi-Fi, verrà chiesto se si desidera eseguire la connessione a una rete Wi-Fi. Toccare **Avanti** quindi toccare la rete wireless desiderata, o deselezionare la casella di controllo **Connetti a rete Wi-Fi**, quindi toccare **Avanti** per configurare la connessione Wi-Fi in un altro momento.
7. Alcune funzioni del telefono, ad esempio Meteo e Footprints, richiedono il servizio di localizzazione di Google per determinare automaticamente la posizione corrente. Nella schermata Consenso posizione, è possibile scegliere di consentire al servizio di localizzazione di Google di raccogliere le informazioni sulla propria posizione. Selezionare o deselezionare la casella di controllo, quindi toccare **Avanti**.



Questo servizio potrebbe richiedere costi aggiuntivi per il trasferimento dei dati da parte del provider. È possibile attivare o disattivare il servizio tramite le impostazioni di localizzazione del telefono.

8. Nella schermata Configurazione account, scegliere il tipo di account da configurare e seguire le istruzioni su schermo per completare la configurazione. Toccare **Ignora** per configurare gli account in un altro momento.
 - Per configurare Account Google, toccare **Account Google > Avanti > Accedi**, inserire i dettagli di Account Google, quindi toccare **Accedi**.
 - Per conoscere come configurare gli account POP3 e Microsoft Exchange ActiveSync, vedere i capitoli Sincronizzazione e E-mail.

Una volta configurato un account, si ritorna alla schermata Configura account per configurare altri account. Una volta completata la configurazione degli account, toccare **Avanti**.

9. Nella schermata Configura rete sociale, scegliere il tipo di account social network, ad esempio Facebook (per HTC Sense) e Twitter, a cui si desidera accedere dal telefono. Seguire le istruzioni su schermo per accedere all'account social network. Toccare **Ignora** per configurare gli account social network in un altro momento.

Una volta completata la configurazione degli account, toccare **Avanti** nella schermata Configura rete sociale.

10. Alcuni dati e impostazioni vengono copiati automaticamente nella scheda di memoria. Deselezionare la casella di controllo per non eseguire automaticamente il backup di dati e impostazioni nella scheda di memoria, quindi toccare **OK**. Per conoscere come eseguire il backup sulla scheda di memoria, vedere il capitolo Backup, aggiornamento e ripristino.
11. La schermata finale mostra dove è possibile ottenere maggiori informazioni sull'uso del telefono. Toccare **Fine**.

Modalità Sleep

La modalità Sleep sospende il telefono portandolo in uno stato di alimentazione ridotta mentre il display viene disattivato per conservare la batteria. Sarà ancora possibile ricevere i messaggi e chiamate mentre il telefono è in modalità Sleep.



Per informazioni su come regolare l'ora prima che lo schermo si spenga, vedere "Regolare l'ora prima che lo schermo si spenga" nel capitolo Impostazioni.

Passare alla modalità Sleep

Premere brevemente il pulsante ACCENSIONE per disattivare temporaneamente il display e passare il telefono alla modalità Sleep. Il telefono accede alla modalità Sleep anche quando è inattivo per un certo periodo di tempo. Il passaggio alla modalità Sleep evita anche la pressione accidentale dei pulsanti e dello schermo quando il telefono è in tasca o nella borsa.

Uscire dalla modalità Sleep

Il telefono esce automaticamente dalla modalità sleep quando si riceve una chiamata. Per uscire manualmente dalla modalità, premere il pulsante ACCENSIONE. Verrà quindi visualizzata la schermata del telefono bloccata. Per conoscere come sbloccare lo schermo, vedere "Sbloccare il telefono."

Sbloccare il telefono

Premere la barra per bloccare lo schermo, quindi scorrere il dito verso il basso per sbloccare lo schermo o rispondere alla chiamata in arrivo.



Per sbloccare lo schermo è possibile anche premere MENU mentre ci si trova nel blocco schermo.



Se è stato configurato una sequenza di sblocco dello schermo, verrà chiesto di tracciare questa sequenza sullo schermo per sbloccarlo. Per informazioni su come creare e attivare la sequenza di sblocco dello schermo, vedere "Proteggere il telefono con un blocco schermo" nel capitolo Protezione.

Schermata Home

Nella schermata Home è presente l'orologio meteo che mostra l'ora e i meteo della località attuale. Toccare il rispettivo elemento per aprire l'applicazione associata.

La schermata Home consente anche di aggiungere gli elementi desiderati e necessari direttamente nella schermata Home. È possibile aggiungere elementi come icone di applicazioni, collegamenti, cartelle, e widget in modo da avere un accesso immediato a informazioni e applicazioni. Per conoscere anche personalizzare la schermata Home, vedere il capitolo Personalizzazione.

Schermata Home estesa

È possibile estendere la schermata Home oltre l'ampiezza della finestra per offrire ulteriore spazio per l'aggiunta di icone, widget e altro ancora. Oltre alla schermata Home, sono disponibili 6 schermate "aggiuntive".



Non è possibile aggiungere altre schermate.

Esplorare la schermata Home

È possibile passare alla schermata Home estesa scorrendo orizzontalmente il dito sullo schermo per andare a destra o sinistra della schermata Home. In una schermata Home estesa, premere HOME per tornare alla schermata Home principale.

Accedere direttamente a una particolare schermata usando la vista Salta

1. In qualsiasi schermata Home, pizzicare lo schermo per visualizzare la vista Salta che mostra tutte le 7 schermate come miniature.



Nella schermata Home principale, è possibile premere HOME per visualizzare la vista Salta.

2. Toccare la schermata da aprire.









Stato del telefono e notifiche

Icone stato del telefono

Queste sono le icone che possono venire visualizzate nell'area di stato del telefono della barra di stato:



	GPRS connesso
	GPRS in uso
	EDGE connesso
	EDGE in uso
	3G connesso
	3G in uso
	HSPA connesso
	HSPA in uso
	Connesso a una rete Wi-Fi
	Bluetooth attivo
	Connesso a un dispositivo Bluetooth
	Modalità aereo
	Sveglia attivata
	Altoparlante del telefono acceso
	Sincronizzazione dati
	Intensità segnale
	Roaming
	Nessun segnale
	Nessuna scheda SIM installata
	Modalità vibrazione

	L'altoparlante del telefono è disattivato
	Il microfono del telefono è disattivato
	La batteria è scarica (10% rimasto)
	La batteria è quasi scarica (20% rimasto)
	La batteria è carica
	Ricarica della batteria in corso
	Auricolare con microfono e cavo collegato
	Auricolare con cavo collegato

Icone di notifica

Queste sono le icone che possono venire visualizzate nell'area delle notifiche sulla barra di stato:

	
	Nuovo messaggio Gmail
	Nuovo messaggio e-mail Microsoft Exchange ActiveSync o POP3/IMAP
	Nuovo SMS/MMS
	Problema con la consegna di un SMS/MMS
	Nuovo messaggio istantaneo di Google Talk
	Nuovo messaggio in segreteria
	Evento imminente
	Canzone in corso di riproduzione
	Notifiche generali (ad esempio, Telefono collegato al computer tramite il cavo USB.)
	Spazio insufficiente nella scheda di memoria
	Wi-Fi attivo e reti wireless disponibili
	Sincronizzazione dati o connesso a HTC Sync
	Nuovo tweet
	Applicazione Radio FM in uso

	Altre notifiche (non visualizzate)
	Chiamata in corso
	Chiamata senza risposta
	Chiamata in attesa
	Trasferimento di chiamata attivo
	La bussola deve essere orientata
	Caricamento dei dati (animato)
	Scaricamento dei dati (animato)
	In attesa di caricamento
	Applicazione Android Market scaricata installata
	Aggiornamenti disponibili per l'applicazione scaricata da Android Market
	Rimozione sicura della scheda di memoria o scheda di memoria pronta
	Nessuna scheda di memoria installata nel telefono

Controllare le notifiche

Le icone delle notifiche nella barra di stato segnalano l'arrivo di nuovi messaggi, eventi del calendario, le sveglie impostate e le impostazioni in corso, ad esempio quando è attivo un inoltro di chiamata o lo stato della chiamata corrente. È possibile aprire il pannello Notifiche per aprire il messaggio, il promemoria o la notifica di un evento e visualizzare il nome dell'operatore di telefonia mobile.

Aprire il pannello delle notifiche

Quando nella barra di stato viene visualizzata l'icona di una nuova notifica, tenere premuta la barra di stato, quindi scorrere il dito verso il basso per aprire il pannello Notifiche.



Se sono presenti numerose notifiche, è possibile scorrere verso la parte inferiore dello schermo per visualizzare altre notifiche.



È possibile aprire il pannello Notifiche nella schermata Home premendo MENU e toccando **Notifiche**.

Chiudere il pannello delle notifiche

Eeguire una delle seguenti operazioni:

- Tenere premuta la barra inferiore del pannello Notifiche, quindi scorrere il dito verso la parte superiore dello schermo.
- Premere INDIETRO.

Usare la trackball ottica per interagire con lo schermo sensibile al tocco

Oltre ad usare i movimenti delle dita sullo schermo sensibile al tocco, è possibile usare la trackball ottica per interagire con lo schermo sensibile al tocco del telefono.

Assicurarsi di posizionare il dito sulla trackball ottica (coprendola completamente), quindi scorrere il dito sulla trackball ottica.

Passare ad una schermata Home estesa

Per passare ad una schermata Home estesa sul lato destro, scorrere il dito verso destra. Scorrere il dito verso sinistra per passare ad una schermata Home estesa sul lato sinistro.

Selezionare un elemento sullo schermo

In molte schermate, scorrere il dito verso sinistra, destra, l'alto, o il basso, in relazione alla direzione verso cui andare. Ad esempio, per selezionare (evidenziare) un elemento precedente, scorrere il dito verso l'alto. Premere la trackball ottica per aprire l'elemento.



Selezionare una scheda

Nelle schermate che contengono schede nella parte inferiore, scorrere il dito verso sinistra o destra per passare a una scheda.



Spostare il cursore durante l'inserimento di testo

Per andare avanti o indietro di un carattere in una parola, scorrere il dito verso sinistra o destra. Scorrere il dito verso l'alto o il basso per passare alla riga di testo superiore o inferiore.

Selezionare un collegamento in una pagina web



1. Scorrere il dito verso il basso per passare al collegamento successivo nella pagina web.
2. Una volta selezionato il collegamento, premere la trackball ottica per aprire il collegamento.



Regolare il volume

La regolazione del volume della suoneria cambia il livello del volume della suoneria del telefono, mentre la regolazione del volume applicazioni multimediali cambia il livello del volume delle notifiche audio e della riproduzione di brani musicali o video. Il volume della suoneria e il volume delle applicazioni multimediali possono essere regolati separatamente.

Regolare il volume della suoneria

1. Premere i pulsanti VOLUME SU o VOLUME GIÙ nel pannello sinistro del telefono per regolare il volume della suoneria sul livello desiderato. Nello schermo viene visualizzata la finestra Volume suoneria con i livelli del volume. Quando il livello del volume della suoneria è minimo (Modalità silenziosa), premere una volta VOLUME GIÙ per impostare la modalità vibrazione per il telefono. Il telefono vibra e nella barra di stato viene visualizzata l'icona della modalità vibrazione ().
2. In modalità Vibrazione, premere VOLUME SU una volta per passare alla modalità silenziosa. Nella barra di stato viene visualizzata l'icona relativa all'altoparlante disattivato ().



Per passare velocemente il telefono alla modalità silenziosa, tenere premuto il pulsante ACCENSIONE, quindi toccare **Modalità silenziosa** nel menu delle opzioni.

Regolare il volume delle applicazioni multimediali

Durante la riproduzione di un brano musicale o la visione di un video, premere i pulsanti VOLUME SU o VOLUME GIÙ sul pannello sinistro del telefono per regolare il volume delle applicazioni multimediali. Sullo schermo viene visualizzata la finestra Volume musica/video con il livello del volume.

È possibile regolare il volume delle applicazioni multimediali anche dalla schermata Impostazioni.

1. Premere HOME > MENU e toccare **Impostazioni > Toni e display > Volume app. multimediali**.
2. Quando viene visualizzata la finestra Volume app. multimediali, trascinare il dispositivo di scorrimento verso sinistra per ridurre il volume oppure verso destra per aumentare il volume.
3. Toccare OK per chiudere la finestra.

Collegare il telefono a un computer

Tutte le volte che viene collegato il telefono al computer utilizzando il cavo USB, viene visualizzata la finestra di dialogo **Connetti a PC** e richiesto di scegliere il tipo di collegamento USB. Scegliere tra le opzioni disponibili, quindi toccare **Fine**:

Solo carica

Selezionare questa modalità se si desidera solo caricare la batteria del telefono usando il computer.

HTC Sync

Quando selezionato, il telefono utilizza automaticamente HTC Sync per collegarsi al computer in modo da sincronizzare Outlook e la Rubrica di Windows (Outlook Express), contatti e eventi del calendario tra il computer e il telefono. Per ulteriori informazioni, vedere "Usare HTC Sync" nel capitolo Account e sincronizzazione.

Unità disco

Questa modalità è disponibile solo quando viene installata una scheda microSD nel telefono. Selezionare questa modalità quando si desidera usare la scheda di memoria come unità disco USB, e copiare i file tra la scheda di memoria del telefono e il computer.

Quando viene attivata la modalità Unità disco mentre il telefono è collegato al computer, non sarà possibile eseguire applicazioni che utilizzando la scheda di memoria, ad esempio Musica o Foto. Per ulteriori informazioni, vedere "Copiare i file nella o dalla scheda di memoria" in questo capitolo.

Condivisione Internet

Quando non si dispone di una connessione Internet sul computer, è possibile selezionare questa modalità per condividere la connessione dati del telefono con il computer. Per ulteriori informazioni, vedere "Utilizzo del telefono come modem" nel capitolo Internet.



Se non si desidera visualizzare la finestra di dialogo **Connetti a PC** tutte le volte che il telefono viene collegato al computer, deselezionare la casella di controllo **Chiedi** nella finestra di dialogo **Connetti a PC**. Verrà usato il tipo di connessione predefinito per collegare il telefono al computer.

Per selezionare o cambiare il tipo di connessione predefinito e mostrare o nascondere la finestra di dialogo **Connetti a PC**, premere HOME > MENU, e toccare **Impostazioni** > **Connetti a PC**.

Copiare i file nella o dalla scheda di memoria

1. Collegare il telefono al computer utilizzando il cavo USB fornito.
2. Quando viene visualizzata la casella di dialogo Connetti a PC, toccare **Unità disco**, quindi toccare **Fine**.
3. Sul computer, il telefono collegato viene riconosciuto come disco rimovibile. Scorrere fino al disco rimovibile e aprirlo.
4. Eseguire una delle seguenti operazioni:
 - Copiare i file dal computer alla cartella principale della scheda di memoria del telefono.
 - Copiare i file dalla scheda di memoria del telefono a una cartella nel computer o nel computer desktop.
5. Dopo avere copiato i file, disinstallare il disco rimovibile (ovvero, il telefono collegato) così come richiesto dal sistema operativo per rimuovere in modo sicuro il telefono.
6. Eseguire una delle seguenti operazioni:
 - Disconnettere il telefono dal computer.
 - Per mantenere il telefono collegato al computer continuando ad accedere alla scheda di memoria, aprire il pannello Notifiche, toccare **Unità disco**, selezionare una opzione tranne **Unità disco**, e toccare **Fine**. Per conoscere come aprire il pannello Notifiche vedere “Aprire il pannello delle notifiche” in questo capitolo.

Cercare nel telefono e nel web

È possibile cercare le informazioni nel telefono e sul Web utilizzando la **Casella di ricerca rapida**. Alcune applicazioni, ad esempio Persone o Posta, hanno una propria casella di ricerca, che è possibile usare per eseguire le ricerche all'interno di queste applicazioni (l'icona dell'applicazione si trova a sinistra della casella di ricerca.)

Impostare le opzioni Web e della Casella di ricerca rapida

1. Premere HOME > MENU, quindi toccare **Impostazioni**.
2. Scorrere verso la parte inferiore della schermata, quindi toccare **Cerca**.
3. Toccare le impostazioni di Google search, e svolgere una delle seguenti operazioni:
 - Selezionare **Mostra suggerimenti web** per includere i suggerimenti da Google quando si esegue una ricerca.
 - Selezionare **Cronologia ricerche** per attivare la cronologia ricerche personalizzata. Per usare questa funzione è necessario accedere a Google Account. Per attivare questa opzione è necessario che la casella di controllo **Mostra suggerimenti web** sia selezionata.

Al termine, premere INDIETRO.

4. Toccare **Elementi ricercabili**, e selezionare gli elementi da includere nella ricerca.

Cercare nel web e nel telefono usando la Casella di ricerca rapida

1. Premere HOME > CERCA.



Se ci si trova in una applicazione, ad esempio Posta, premere il pulsante CERCA per scegliere di eseguire la ricerca solo nell'applicazione o di cercare nel telefono e nel web.

2. Inserire l'elemento da cercare nella Casella di ricerca rapida. Durante la digitazione, viene visualizzato un elenco con gli elementi corrispondenti presenti nel telefono e i suggerimenti dalla ricerca web di Google.



Gli elementi suggeriti visualizzati dipendono dalle opzioni selezionate nelle impostazioni di ricerca. Per i dettagli vedere "Impostare le opzioni Web e della Casella di ricerca rapida".

3. Eseguire una delle seguenti operazioni:
 - Se l'elemento che si sta cercando è contenuto nell'elenco dei suggerimenti, toccare l'elemento. L'elemento viene visualizzato nell'applicazione appropriata.
 - Se l'elemento che si sta cercando non è contenuto nell'elenco, toccare  per cercare nel web. Si apre il browser web, e visualizzati i risultati della ricerca con Google nel web.

Personalizzazione

Come personalizzare il telefono

Trasformate il telefono in modo che abbia l'aspetto e i suoni che desiderate. È possibile personalizzare il telefono con sfondi diversi, suonerie e suoni notifiche per eventi quali messaggi in arrivo, e-mail, promemoria calendario, e altro ancora.

La schermata Home del telefono può essere personalizzata e può essere estesa anche oltre la larghezza dello schermo, mettendo così a disposizione molto spazio per aggiungere le informazioni più importanti della sua vita quotidiano e per inserire le funzioni del telefono che possono semplificare e rendere più rapide le comunicazioni. È possibile utilizzare fino a sette schermate che si estendono sul lato destro e sinistro della schermata Home, in cui aggiungere elementi quali widget, icone di programmi, collegamenti a informazioni e altro.



Per conoscere come impostare i suoni di notifica per gli eventi, vedere "Cambiare le impostazioni audio".

Cambiare la suoneria

Scegliere tra la selezione di suonerie disponibili sul telefono.

1. Premere HOME > MENU, quindi toccare **Impostazioni**.
2. Toccare **Personalizza > Suoneria predefinita**. Si apre il menu di selezione della suoneria del telefono.
3. Scorrere le suonerie disponibili e toccare quella che si desidera usare. La suoneria viene riprodotta per un breve periodo quando selezionata.
4. Toccare **OK**.

È anche possibile scaricare e copiare le suonerie o i brani nella scheda di memoria del telefono. Per imparare come copiare i file sulla scheda di memoria, vedere "Copiare i file nella o dalla scheda di memoria".

Le suonerie o i brani scaricati o copiati nella scheda di memoria non vengono aggiunti automaticamente al menu di selezione della suoneria. È necessario passare all'applicazione Musica e impostare la suoneria o il brano nella scheda di memoria come suoneria. Per conoscere come impostare una suoneria utilizzando l'applicazione Musica, vedere "Impostare un brano come suoneria" nel capitolo Musica.



Per un elenco di formati file audio supportati dal telefono vedere le "Specifiche".

Personalizzare il telefono con i profili

Quando vengono utilizzati i profili il telefono può assumere l'aspetto di più telefoni in uno. I profili sono layout della schermata Home personalizzati che è possibile applicare rapidamente al telefono. Passando da un profilo all'altro, è possibile trasformare il telefono in un perfetto telefono per il fine settimana, un telefono da viaggio, un telefono per il lavoro, o un telefono per il divertimento puro.

Usare un profilo predefinito

Il telefono è dotato di profili predefiniti, ciascuno dei quali è già configurato con uno sfondo diverso e una raccolta di widget che riflettono i diversi momenti della vita. È possibile usare il profilo che meglio si adatta a lavoro, gioco, viaggio, o vita sociale.

1. Premere HOME > MENU, quindi toccare **Profili**.
2. Nel menu Scegli un profilo, selezionare un profilo predefinito, quindi toccare Fine.



HTC (predefinito)



Lavoro



Gioco

Personalizzare e salvare un profilo

Una volta selezionato un profilo predefinito, è possibile aggiungere i widget e altri elementi, organizzare il layout, cambiare lo sfondo, e salvare l'intera schermata Home come profilo personalizzato.

1. Premere HOME > MENU, quindi toccare **Profili**.
2. Nel menu Scegli un profilo, selezionare un profilo predefinito che già contiene alcuni widget, o selezionare **Cancella lavagna** se si desidera progettare da soli la schermata Home.
3. Aggiungere i widget e gli altri elementi desiderati.
4. Organizzare il layout della schermata Home in relazione alle preferenze.
5. Cambiare lo sfondo della schermata Home. È anche possibile cambiare lo sfondo della schermata blocco.
6. Una volta completata la progettazione della schermata Home, premere HOME > MENU e toccare nuovamente **Profili**.

7. In **le mie scene**, assicurarsi che l'opzione **Corrente (non salvata)** sia selezionata, quindi toccare **Salva**.
8. Inserire il nome per il nuovo profilo per la schermata Home e toccare **Fine**. O, se è già stato creato un profilo, inserire lo stesso nome del profilo, toccare **Fine**, quindi toccare **Sostituisci**.

Rinominare o eliminare un profilo

È possibile rinominare o eliminare un profilo personalizzato creato. I profili predefiniti non possono essere rinominati o eliminati.

1. Premere HOME > MENU, quindi toccare **Impostazioni > Personalizza > Profili**.
2. In **le mie scene**, tenere premuto un profilo e scegliere se rinominarlo o eliminarlo.

Cambiare lo sfondo

Personalizzare lo sfondo della schermata Home con una foto preferita è un modo semplice e rapido per cambiare l'aspetto del telefono fornendogli un aspetto più fresco. Scorrere la raccolta di sfondi presenti nel telefono o scegliere tra le foto scattate usando la fotocamera. È anche possibile modificare la schermata Home utilizzando uno sfondo animato.

Lo sfondo scelto per la schermata Home verrà utilizzato anche come sfondo per il blocco schermo.

1. Premere HOME > MENU, quindi toccare **Sfondo**.
2. Eseguire una delle seguenti operazioni:
 - Toccare **Sfondi animati** per scegliere tra gli sfondi animati predefiniti.
 - Toccare **Foto** per selezionare una foto scattata usando la fotocamera o copiata dalla scheda di memoria. Ritagliare la foto, quindi toccare **Salva**.
 - Scegliere tra gli sfondi predefiniti.
3. Una **volta** cambiato lo sfondo, ricordare di salvarlo in un profilo creato o come nuovo profilo. Per conoscere come salvare un profilo, vedere "Personalizzare e salvare un profilo".

Personalizzare la schermata Home con i widget

Widget mette a portata di mano informazioni importanti e contenuti multimediali direttamente nella schermata Home. Per comodità, alcuni widget sono già aggiunti alla schermata Home. È possibile aggiungerne altri scegliendo tra i widget disponibili, o scaricando altri widget.

Aggiungere un widget alla schermata Home

È disponibile una vasta gamma di widget tra cui scegliere, ad esempio Calendario, Musica, Album di Foto, Streaming amici, Twitter, e altri.

1. Premere HOME. Andare sull'area della schermata Home dove è disponibile spazio per aggiungere un nuovo widget. Per conoscere le procedure, vedere "Esplorare la schermata Home" nel capitolo Impostazioni di base.
2. Toccare o tenere premuto sulla schermata Home per aprire il menu opzioni Aggiungi a Home.
3. Toccare **Widget** e selezionare il widget desiderato.
4. Alcuni widget HTC sono disponibili in vari design e dimensioni per adattarli alle proprie necessità. Toccare il pulsante freccia sinistra o destra nella parte inferiore della schermata per visualizzare i diversi stili, quindi toccare **Seleziona** per sceglierne uno.



È anche possibile aggiungere widget che consentono di attivare o disattivare rapidamente alcune impostazioni del telefono, ad esempio Wi-Fi, Rete Mobile, Bluetooth, e altro. Scorrere verso il basso l'elenco di widget, toccare **Impostazioni**, quindi toccare il widget desiderato.

Scaricare i widget HTC

È possibile scaricare anche un divertente e utile raccolta di widget HTC.

1. Premere HOME. Andare sull'area della schermata Home dove è disponibile spazio per aggiungere un nuovo widget. Per conoscere le procedure, vedere "Esplorare la schermata Home" nel capitolo Impostazioni di base.
2. Toccare o tenere premuto sulla schermata Home per aprire il menu opzioni Aggiungi a Home.
3. Toccare **Widget**, quindi toccare **Maggiori info sui widget HTC**.

4. Toccare per selezionare un widget.
5. Toccare **Dettagli** per visualizzare una breve descrizione del widget. Terminata la lettura, premere **INDIETRO**.
6. Quando si è pronti a scaricare e aggiungere il widget alla schermata Home, toccare **Download**.

Aggiungere icone delle applicazioni e altri collegamenti nella schermata Home

È possibile aggiungere le icone delle applicazioni nella schermata Home per aprire in modo più rapido le applicazioni. È anche possibile aggiungere dei collegamenti alle impostazioni e a informazioni specifiche, ad esempio una pagina web con segnalibri, il numero di telefono di una persona, una playlist musicale, le indicazioni stradali per un itinerario, e molti altri elementi, direttamente nella schermata Home.



I collegamenti disponibili dipendono dalle applicazioni installate nel telefono.

1. Premere **HOME**. Andare sull'area della schermata Home dove è disponibile spazio per aggiungere un nuovo collegamento. Per conoscere come fare, vedere “Esplorare la schermata Home”.
2. Toccare o tenere premuto sulla schermata Home per aprire il menu opzioni **Aggiungi a Home**.
3. Eseguire una delle seguenti operazioni:
 - Per aggiungere l'icona di una applicazione, toccare **Programmi** e selezionare un'applicazione.
 - Per aggiungere un collegamento a un'impostazione o informazione, toccare **Collegamento** e selezionare il tipo di informazione o impostazione.



Per aggiungere l'icona di una applicazione alla schermata Home, è anche possibile premere **HOME**, toccare , quindi tenere premuta l'icona dell'applicazione. Senza sollevare il dito, trascinare l'icona in un'area vuota della schermata Home, quindi sollevarlo.

Aggiungere cartelle alla schermata Home

Usare le cartelle per raccogliere le applicazioni correlate e altri collegamenti in modo da mantenere la schermata Home ordinata e organizzata.



È anche possibile aggiungere delle cartelle che contengono le informazioni aggiornate, ad esempio i file ricevuti con il Bluetooth, la rubrica di Facebook, e altro.

Creare una cartella e aggiungervi elementi

1. Premere HOME. Andare sull'area della schermata Home dove è disponibile spazio per aggiungere una nuova cartella. Per conoscere le procedure, vedere “Esplorare la schermata Home” nel capitolo Impostazioni di base.
2. Toccare o tenere premuto sulla schermata Home per aprire il menu opzioni Aggiungi a Home.
3. Toccare **Cartella** e toccare **Nuova Cartella**.
4. Tenere premuta l'icona di una applicazione o un collegamento da spostare nella cartella. Il telefono vibra. Non sollevare il dito.
5. Trascinare l'icona dell'applicazione o il collegamento e rilasciarlo sopra alla cartella.



È sufficiente toccare la cartella per aprirla e accedere alle applicazioni o collegamenti in essa contenuti.

Rinominare una cartella

1. Toccare la cartella per aprirla.
2. Tenere premuta la barra del titolo della finestra della cartella.
3. Inserire un nuovo nome per la cartella, quindi toccare OK.

Riorganizzare e rimuovere widget e icone dalla schermata Home

Riorganizzare i widget e le icone nella schermata Home per creare spazio e aggiungere altri elementi alla schermata Home. È anche possibile rimuovere i widget e le icone che non si utilizzano più.

Spostare un widget o una icona

1. Tenere premuto il widget o l'icona da spostare.

Il telefono vibra e verrà visualizzata una casella verde attorno al widget o icona. Non rilasciare il dito.

2. Trascinare il widget o icona in una nuova posizione sullo schermo.

Fermarsi sul bordo sinistro o destro della schermata per trascinare il widget o l'icona in un altro pannello della schermata Home.

3. Quando il widget o icona si trova nel posto giusto, rilasciare il dito.

Se quando viene rilasciato il dito viene visualizzato un messaggio che informa della mancanza di spazio per il posizionamento del widget o icona, trascinarlo di nuovo verso sinistra o destra per passare ad un altro pannello della schermata Home.

Rimuovere un widget o una icona

1. Tenere premuto il widget o l'icona da rimuovere.

Il telefono vibra e verrà visualizzata una casella verde attorno al widget o icona. Non rilasciare il dito.

2. Trascinare il widget o icona sul pulsante **Telefono**. Il pulsante **Telefono** cambia nel pulsante **Rimuovi** e diventa rosso.

3. Quando anche il widget o icona diventa rosso, rilasciare il dito.



Chiamate

Effettuare chiamate





Per effettuare una chiamata utilizzando il telefono sono disponibili diversi metodi.



Molte schede SIM hanno un PIN (personal identification number) predefinito fornito dal proprio operatore di telefonia mobile. Quando richiesto, immettere il PIN predefinito, quindi toccare Invio. Se viene immesso un PIN errato per tre volte, la scheda SIM si blocca. Se ciò accade, è possibile sbloccarla utilizzando il codice PUK (PIN Unblocking Key) ottenuto dal proprio operatore di telefonia mobile. Per i dettagli vedere “Ripristinare una scheda SIM bloccata” nel capitolo Protezione.

Chiamare qualcuno usando il telefono

È possibile sia comporre direttamente un numero, che usare la funzione Composizione rapida (vedere Composizione rapida) per cercare e chiamare un contatto nell'elenco contatti o un numero dalla cronologia chiamate.

1. Premere HOME, quindi toccare **Telefono**.
2. Iniziare a digitare le prime cifre o caratteri del contatto toccando i tasti sul tastierino del telefono. Durante l'inserimento di cifre o lettere, il pannello visualizza i numeri e i nomi corrispondenti ai tasti premuti.
Se viene inserita una cifra errata, toccare  per cancellarla. Per cancellare l'intero numero, tenere premuto .
3. Toccare  per chiudere il tastierino del telefono e vedere se esistono altri numeri o contatti corrispondenti. Per esplorare l'elenco filtrato, scorrere l'elenco o far scivolare lentamente il dito verso l'alto o verso il basso nell'elenco.
4. Per effettuare una chiamata, procedere come segue:
 - Se nell'elenco non sono presenti corrispondenze, dopo aver inserito il numero, toccare **Chiama**.
 - Dall'elenco toccare il numero di telefono o il contatto.
 - Per chiamare un numero diverso associato al contatto, toccare  a destra del nome del contatto. Nella schermata dettagli contatto, toccare il numero da chiamare.

Composizione rapida

La funzione Composizione rapida del telefono rende più semplici e veloci le chiamate. È sufficiente inserire il numero di telefono o le prime lettere del nome della persona da chiamare. Composizione rapida cerca e filtra automaticamente l'elenco dei contatti (salvati nel telefono e nella SIM) e i numeri di telefono presenti nella cronologia chiamate.

Chiamare un numero in composizione veloce

1. Premere HOME, quindi toccare **Telefono**.
2. Sul tastierino telefono, tenere premuto il numero a cui è stato associato il contatto da chiamare.

In genere il numero 1 del tastierino del telefono è riservato alla segreteria. Tenere premuto questo pulsante per chiamare la segreteria e recuperare i messaggi.

Aggiungere un contatto alla composizione rapida

1. Premere HOME, quindi toccare **Telefono**.
2. Premere MENU, quindi toccare **Composizione veloce > Aggiungi nuovo**.
3. Digitare il nome del contatto da aggiungere. Quando il nome viene visualizzato nell'elenco, toccarlo.
4. Nella schermata **Composizione veloce**, selezionare il numero di telefono del contatto da usare, e il numero del tastierino da assegnare. Toccare **Salva**.

Chiamare un numero contenuto in un SMS

1. Premere HOME, toccare **Messaggi**, quindi toccare il messaggio che contiene il numero di telefono.
2. Nel thread di messaggi, toccare il messaggio che contiene il numero di telefono.
3. Nella schermata **Seleziona link**, toccare il numero da chiamare.
4. Se necessario modificare il numero di telefono, quindi toccare **Chiama**.



Per chiamare il mittente del messaggio, nell'elenco **Tutti i i** messaggio, tenere premuto il messaggio, quindi toccare **Chiama** nel menu opzioni.

Per ulteriori informazioni sugli SMS, vedere il capitolo **Messaggi**.

Chiamare un numero contenuto in una e-mail

1. Premere HOME, quindi toccare **Posta**.
2. Aprire l'account e-mail dove è situata l'e-mail con il numero di telefono.
3. Nella posta in arrivo dell'account e-mail, toccare l'e-mail per aprirla.
4. Nel corpo dell'e-mail, toccare il numero di telefono. Viene visualizzata schermata compositore del telefono con numero già inserito.

Il telefono riconosce il numero come numero di telefono solo se è composto da un minimo di 5 cifre e contiene almeno uno dei seguenti:

- Numero preceduti da "+". Ad esempio, +1-987-654-321 o +1987654321.
- Numeri contenuti tra parentesi. Ad esempio, (02)987654321 o (02)987-654-321.
- Numero separati da un trattino. Ad esempio, (02)-987-654-321 o 0987-654-321.

5. Toccare **Chiama**.

Per ulteriori informazioni sulle e-mail, vedere il capitolo **E-mail**.

Effettuare una chiamata di emergenza

È possibile effettuare le chiamate di emergenza dal telefono anche se non è stata installata una SIM o se la SIM è bloccata.

1. Premere HOME, quindi toccare **Telefono**.
2. Comporre il numero di emergenza internazionale in base alle proprie impostazioni internazionali (ad esempio, 000), quindi toccare **Chiama**.



Nella scheda SIM è possibile aggiungere ulteriori numeri di emergenza. Contattare l'operatore di telefonia mobile per i dettagli.

Se si attiva la sequenza di sblocco dello schermo e/o il blocco della SIM, e si dimentica la sequenza di sblocco o il PIN della SIM, è ancora possibile effettuare le chiamate di emergenza toccando **Chiamata di emergenza** sullo schermo.

Ricevere le chiamate

Quando si riceve una chiamata da un contatto, viene visualizzata la schermata Chiamata in arrivo insieme all'icona dell'ID del chiamante, al nome e al relativo numero di telefono. Quando si riceve una chiamata da una persona non inclusa in Persone, nella schermata Chiamata in arrivo vengono visualizzati solo l'icona predefinita per l'ID del chiamante e il numero di telefono.

Rispondere a una chiamata in arrivo

In relazione allo schermo attivo o disattivo, è necessario:

- Se lo schermo è attivo, toccare **Rispondi**.
- Se lo schermo è disattivo, si riattiva mostrando il Blocco schermo. Trascinare la barra verso il basso per rispondere alla chiamata.



Disattivare la suoneria senza rifiutare la chiamata

Eeguire una delle seguenti operazioni:

- Premere il pulsante VOLUME GIÙ.
- Capolgevere il telefono su una superficie piana.



Se il telefono è già capovolto, continuerà a suonare alla ricezione di un'altra chiamata.

Ridurre automaticamente il volume della suoneria quando si solleva il telefono

È possibile impostare il telefono per ridurre automaticamente la suoneria del telefono quando viene sollevato per rispondere alla chiamata.

1. Premere HOME e toccare **Impostazioni > Audio e display**.
2. Scorrere lo schermo verso il basso, e selezionare la casella di controllo **Riduci volume quando si solleva il telefono**.
3. Premere INDIETRO.

Rifiutare una chiamata in arrivo

In relazione allo schermo attivo o disattivo, è necessario:

- Se lo schermo è attivo, toccare **Rifiuta** per rifiutare e inviare la chiamata alla segreteria.
- Se lo schermo è disattivo, si riattiva mostrando il Blocco schermo. Mentre è visualizzato il Blocco schermo, trascinare la barra verso l'alto per rifiutare e inviare la chiamata alla segreteria.
- Se lo schermo è disattivo, si riattiva mostrando il Blocco schermo. Mentre è visualizzato il Blocco schermo, premere MENU, e toccare **Rifiuta** per rifiutare e inviare la chiamata alla segreteria.
- Premere il pulsante ACCENSIONE per rifiutare e inviare la chiamata alla segreteria.

Rifiutare una chiamata e inviare un SMS

È possibile inviare automaticamente un SMS predefinito al chiamante e rifiutare la chiamata in arrivo.

Per rifiutare e inviare un messaggio quando si riceve una chiamata, premere MENU, e toccare **Invia messaggio**.

Modificare il messaggio predefinito

È possibile modificare il messaggio da inviare.

1. Premere HOME, quindi toccare **Telefono**.
2. Premere MENU, e toccare **Impostazioni telefono > Modifica messaggio predefinito**.
3. Digitare il nuovo messaggio, quindi toccare **OK**.

Utilizzo delle opzioni chiamata



Durante una chiamata, usare i pulsanti su schermo per disattivare o attivare il microfono o per attivare o disattivare l'altoparlante. È anche possibile premere MENU per aprire le opzioni chiamata che consentono di aggiungere una chiamata, porre una chiamata in attesa, disattivare il microfono, e altro.

Gestire più chiamate

Il telefono notifica quando sono presenti altre chiamate in arrivo, e fornisce le opzioni necessarie per rifiutare o accettare la chiamata. Se è già in corso una chiamata e si accetta una nuova chiamata, è possibile scegliere di passare da un chiamante all'altro.

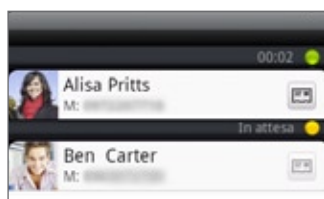

1. Quando si riceve un'altra chiamata, toccare **Rispondi** per accettare la seconda chiamata, e porre la prima chiamata in attesa.
2. Per passare da un chiamante all'altro, toccare sullo schermo la persona con cui si desidera parlare.



3. Per terminare la chiamata corrente e tornare all'altra chiamata, toccare **Chiudi**.

Unendo le chiamate è possibile avviare una chiamata in conferenza tra le parti. Per unire le chiamate, toccare  in basso a destra dello schermo.

Configurare una chiamata in conferenza

1. Effettuare una chiamata al primo partecipante alla conferenza.
2. Una volta collegata, premere MENU, toccare **Aggiungi chiamata**, quindi comporre il numero del secondo partecipante. Quando si compone il numero del secondo partecipante, il primo partecipante viene messo in attesa.
3. Una volta collegato il secondo partecipante, toccare  (unisci).
4. Per aggiungere un altro partecipante alla chiamata in conferenza, toccare  nella schermata della chiamata in conferenza, quindi comporre il numero del contatto da invitare alla chiamata in conferenza.
5. Una volta collegato, toccare  per aggiungere il partecipante alla chiamata in conferenza.

Se si desidera parlare con un partecipante alla conferenza in privato, toccare , quindi selezionare **Chiamata privata** nel menu opzioni.

6. Una volta terminato, toccare **Chiudi**.





Non tutte le reti mobile supportano le chiamate in conferenza. Contattare l'operatore di telefonia mobile per i dettagli.



Porre una chiamata in attesa

Premere MENU, quindi toccare **In attesa** per mettere una chiamata in attesa. Una volta messa una chiamata in attesa, nella barra di stato viene visualizzata l'icona della chiamata in attesa (). Premere MENU, quindi toccare **Riprendi** per riprendere la chiamata.

Disattivare il microfono durante una chiamata

Nella schermata, toccare  per attivare o disattivare il microfono. Una volta disattivato il microfono, nella barra di stato viene visualizzata l'icona No audio ().

Attivare o disattivare l'altoparlante durante una chiamata

Nella schermata, toccare  per attivare o disattivare l'altoparlante. Attivato l'altoparlante, nella barra di stato viene visualizzata l'icona ().



Per evitare di danneggiare l'udito, non tenere il telefono accanto all'orecchio quando l'altoparlante è attivato.

Chiudere una chiamata

Eeguire una delle seguenti operazioni per terminare una chiamata:

- Nella schermata, toccare **Chiudi**.



Se lo schermo del telefono è spento, premere ACCENSIONE per attivare lo schermo in modo da poter toccare **Chiudi**.

- Se si utilizzano gli auricolari via cavo forniti, premere il pulsante per terminare la chiamata.

Se il numero di telefono della persona chiamata non è incluso nell'elenco contatti, è possibile scegliere di salvare il numero nell'elenco contatti dopo aver agganciato.

Uso della cronologia chiamate

Quando sono presenti chiamate senza risposta, nella barra del titolo viene visualizzata l'icona delle chiamate perse (📞). Usare la scheda **Cronologia chiamate** nell'applicazione **Persone** per controllare da chi è stata ricevuta la chiamata o visualizzare tutti i numeri chiamati e le chiamate ricevute.

1. Premere HOME, quindi toccare **Telefono**.
2. Toccare  nell'angolo inferiore destro dello schermo.
3. Eseguire una delle seguenti operazioni:
 - Toccare il nome o il numero da chiamare nell'elenco.

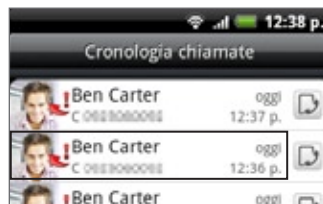

- Tenere premuto un nome o un numero nell'elenco per visualizzare il menu opzioni in cui è possibile scegliere di visualizzare le informazioni sul contatto (se il numero è archiviato nell'elenco dei contatti), modificare il numero prima di ricomporlo inviare un SMS o eliminarlo dalla cronologia chiamate.

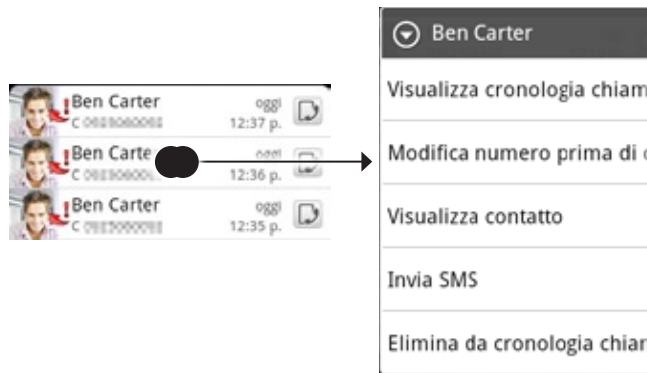

- Toccare  per mostrare la cronologia chiamate per un contatto in particolare.



È anche possibile accedere alla cronologia chiamate dall'applicazione **Persone**. Per ulteriori informazioni vedere il capitolo **Persone**.

Aggiungere un nuovo numero di telefono ai contatti dalla cronologia chiamate



1. Premere HOME, quindi toccare **Telefono**.
2. Toccare  nell'angolo inferiore destro dello schermo.
3. Tenere premuta la chiamata ricevuta, o il numero che non è presente tra i contatti, che si desidera salvare nell'elenco contatti, quindi toccare **Salva in Contatti**.
4. Nella scheda contatto vuota che viene visualizzata, immettere il nome del contatto e le altre informazioni. Il numero di cellulare viene aggiunto automaticamente al campo **Cellulare** nella sezione **Telefono**.
Per salvare come numero di telefono diverso, ad esempio numero abitazione, toccare il pulsante **Cellulare**.
5. Scorrere verso la parte inferiore della schermata, quindi toccare **Salva**.



Per conoscere come aggiungere nuovi contatti o modificare le informazioni del contatto, vedere il capitolo **Persone**.

Controllare le chiamate senza risposta

Quando non si risponde ad una chiamata, nella barra di stato viene visualizzata l'icona della chiamata senza risposta .

1. Premere HOME, quindi toccare **Telefono**.
2. Toccare  nell'angolo inferiore destro dello schermo.
3. Nell'elenco cronologia chiamate, le chiamate senza risposta vengono indicate con l'icona ().



È anche possibile tenere premuta la barra di stato, quindi scorrere il dito verso il basso sullo schermo per aprire il pannello Notifiche. Viene visualizzato il numero o il nome del contatto della chiamata senza risposta.

Cancellare l'elenco cronologia chiamate

1. Premere HOME, quindi toccare **Telefono**.
2. Toccare  nell'angolo inferiore destro dello schermo.
3. Eseguire una delle seguenti operazioni:
 - Per rimuovere un nome o numero dall'elenco, tenere premuto il nome o il numero, quindi toccare **Elimina da cronologia chiamate**.
 - Per cancellare tutto l'elenco, premere MENU quindi toccare **Elimina tutto**.

Servizi chiamata

È possibile collegare il telefono direttamente alla rete di telefonia mobile e consentire l'accesso e modificare le impostazioni di vari servizi telefonici per il dispositivo. I servizi chiamata possono comprendere il trasferimento di chiamata, le chiamate in attesa, la segreteria, e altro. Contattare l'operatore di telefonia mobile per conoscere la disponibilità dei servizi chiamata per il telefono.

Per aprire i servizi chiamata, premere HOME > MENU, quindi toccare **Impostazioni > Chiamata**.

Numero ammesso

Consente di limitare le chiamate in uscita a un elenco di numeri fissi. Per attivare questa funzione, è necessario conoscere il codice PIN2 della scheda SIM.

Servizio segreteria

Consente di visualizzare il servizio di segreteria in uso.

Impostazioni segreteria

Consente di specificare un altro numero di segreteria oltre a quello disponibile nella scheda SIM.

Cancella notifiche segreteria

Questa opzione consente di cancellare le notifiche relative ai nuovi messaggi ricevuti nella segreteria.

Impostazioni del telefono

Consente di modificare il messaggio per le chiamate rifiutate, scegliere se aprire l'editor per i messaggi quando si rifiuta una chiamata con un messaggio, e se salvare automaticamente un numero sconosciuto al termine della chiamata con questo contatto.

Cell broadcast

Consente di attivare o disattivare la ricezione dei messaggi cell broadcast dal fornitore del servizio.

Impostazioni cell broadcast

Consente di configurare i canali e la lingua dei messaggi cell broadcast.

Trasferimento chiamate

Selezionare il modo in cui si desidera che il telefono gestisca le chiamate occupate, senza risposta o non raggiungibili. È possibile impostare l'opzione di trasferimento di chiamata anche per tutte le chiamate in arrivo.

Impostazioni blocco chiamate

Consente di scegliere se bloccare le varie categorie di chiamate in arrivo e in uscita.

Impostazioni di chiamata aggiuntive

Consente di attivare o disattivare i servizi operatore come ad esempio ID chiamante e chiamate in attesa.

Attivare o disattivare la modalità aereo

In molti paesi le normative richiedono di spegnere il telefono a bordo degli aerei. Per disattivare la funzione telefono è possibile impostarlo sulla **Modalità aereo**. Quando si attiva la Modalità aereo, tutte le radio wireless sul telefono vengono disattivate, inclusa la funzione chiamata, i servizi dati, il Bluetooth e il Wi-Fi.

1. Premere HOME > MENU, quindi toccare **Impostazioni > Wireless e reti**.
2. Selezionare o deselezionare la casella di controllo **Modalità aereo** per abilitare o disabilitare la modalità Aereo.

Quando la modalità aereo è abilitata, nella barra di stato viene visualizzata l'icona della modalità aereo ().



Quando si disattiva la modalità Aereo, la funzione chiamata viene riattivata e vengono ripristinati lo stato Bluetooth e Wi-Fi precedenti.

Persone

Informazioni su Persone

In **Persone**, è possibile gestire in modo semplice le comunicazioni con i contatti tramite telefono, messaggi e e-mail. È anche possibile visualizzare gli aggiornamenti sugli account Facebook e Flickr.

Se si sta eseguendo la sincronizzazione con l'account Google, con il PC, e/o con Exchange Server, tutti i contatti salvati in questi account verranno visualizzati in **Persone**. È anche possibile sincronizzare i contatti dall'account Facebook in **Persone**. Per ulteriori informazioni sulla sincronizzazione degli account, vedere "Metodi per inserire i contatti nel telefono" in questo capitolo.

Metodi per inserire i contatti nel telefono

È possibile aggiungere i contatti sul telefono da:

- **Contatti Gmail** I contatti di Gmail vengono importati nel telefono dopo aver configurato un account di Google. Per i dettagli, vedere "Gmail" nel capitolo E-mail.
- **Contatti telefono** Per i dettagli vedere "Aggiungere un nuovo contatto" in questo capitolo.
- **Exchange ActiveSync Server** Per i dettagli vedere "Sincronizzazione con un account Microsoft Exchange ActiveSync" nel capitolo Account e sincronizzazione.
- **Contatti sul computer** Per i dettagli vedere "Utilizzo di HTC Sync" nel capitolo Account e sincronizzazione.
- **Scheda SIM** Per i dettagli vedere "Importare i contatti dalla scheda SIM" in questo capitolo.
- **Facebook** Per i dettagli vedere "Aggiungere un account" nel capitolo Account e sincronizzazione.

Schermata Persone

La schermata Persone fornisce un accesso rapido a tutti i contatti, inoltre consente di accedere in modo rapido alle persone e ai gruppi di persone che si contattano con maggiore frequenza.

La schermata Persone contiene le seguenti schede:

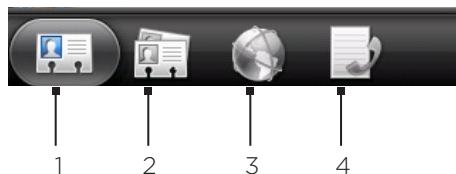

1 Scheda Tutte

Fornisce l'accesso a tutti i contatti presenti nel telefono, compresi i contatti Google, i contatti Exchange ActiveSync, i contatti Telefono, i contatti memorizzati nella scheda SIM e i contatti di Facebook. È anche possibile usare questa scheda per aprire o aggiornare la Mia scheda contatto. Per ulteriori informazioni, vedere "Configurare la Mia scheda contatto" in questo capitolo.

2 Scheda Gruppi

Consente di assegnare i contatti ai gruppi in modo da poter inviare in modo semplice un messaggio SMS, MMS, o un messaggio di posta elettronica ad un intero gruppo. Per ulteriori informazioni, vedere "Gruppi di contatti" in questo capitolo.

3 Scheda Directory in linea

Consente di cercare i contatti nelle directory in linea, ad esempio l'account Exchange ActiveSync o Facebook per copiarli sul telefono.

4 Scheda Cronologia chiamate

Elenca tutti i numeri chiamati e le chiamate ricevute e senza risposta. Vedere "Uso della cronologia chiamate" nel capitolo Chiamate.

Configurare la Mia scheda contatto

Mia scheda contatto è un modo semplice di archiviare le proprie informazioni contatto in modo da poter inviare in modo semplice tramite SMS, MMS, e-mail o Bluetooth.

1. Premere HOME, e quindi toccare  > Persone.
2. Nella scheda **Tutte** della schermata Persone, toccare **Io**, quindi toccare **Toccare qui per modificare il contatto**.



Se è stato eseguito l'accesso all'account Facebook tramite Facebook per HTC Sense, invece di **Io**, verrà visualizzato il nome usato su Facebook.

3. Immettere il nome e i dettagli del contatto.
4. Toccare **Salva**.

L'elenco contatti

La scheda **Tutte** della schermata Persone mostra tutti i contatti, compresi i contatti Google, i contatti Exchange ActiveSync, i contatti Telefono, e i contatti salvati nella scheda SIM e nei contatti Facebook.



Se è stato effettuato l'accesso a Google Account e Facebook durante la configurazione iniziale del telefono, i contatti presenti in questi account verranno visualizzati nell'elenco contatti quando si apre Persone.



-
- 1 Per creare un nuovo contatto.
 - 2 Toccare per modificare la Mia scheda contatto.
 - 3 Contatto della scheda SIM
 - 4 Questa icona viene visualizza quando il contatto:
 - Ha inviato un nuovo messaggio SMS o e-mail, o ha provato a chiamare senza ricevere una risposta.
 - Ha aggiornato il suo profilo su Facebook o ha aggiunto foto su Flickr o Facebook.
 - Ha un evento Facebook in scadenza.
 - 5 Toccare per aprire la schermata dettagli contatto per quel contatto.
 - 6 Viene visualizzata quando il contatto è un contatto di Facebook o quando un contatto è collegato al rispettivo account Facebook.
 - 7 Toccare la foto o l'icona per aprire un menu dove è possibile scegliere rapidamente il metodo di comunicazione con il contatto. In relazione alle informazioni del contatto salvate, è possibile chiamare, inviare un messaggio o e-mail, visualizzare il profilo Facebook del contatto, e mapparne l'indirizzo su Google Maps.
-



Per selezionare solo i contatti di un tipo in particolare, ad esempio i contatti Google o Facebook, premere MENU, toccare **Visualizza**, quindi selezionare il tipo di contatti.

Aggiungere un nuovo contatto

1. Premere HOME, e quindi toccare  > **Persone**.
2. Nella scheda **Tutte**, toccare **Aggiungi contatto** nella parte superiore dello schermo.
3. Selezionare l'**Account contatto**, ad esempio **Google** o **Microsoft Exchange ActiveSync**. In questo modo si determina con quale account eseguire la sincronizzazione dei contatti. Per ulteriori informazioni, vedere "Metodi per inserire i contatti nel telefono" in questo capitolo.
4. Eseguire una delle seguenti operazioni:
 - Per i contatti Google, Exchange o Telefono, toccare il campo **Nome**, immettere nome e cognome del contatto, e scegliere in che ordine visualizzare i nomi. Toccare **OK**.
 - Per i contatti SIM, toccare il campo **Nome** e immettere un nome.
5. Immettere le informazioni del contatto nei campi forniti.
6. Scorrere verso il basso della schermata e toccare **Salva**.



Importare tutti i contatti dalla scheda SIM

È possibile copiare nel telefono tutti i contatti presenti nella SIM. È possibile importarli come Contatti telefono, contatti Google, o contatti Exchange ActiveSync, nel caso siano stati configurati i relativi account.

1. Premere HOME, e quindi toccare  > **Persone**.
2. Nella scheda **Tutte**, premere MENU, quindi toccare **Importa/Esporta** > **Importa da scheda SIM**.
3. Se sul telefono è stato configurato un account Google o Exchange ActiveSync, toccare il tipo di contatti da importare.
4. Eseguire una delle seguenti operazioni:
 - Per importare tutti i contatti, premere MENU, quindi toccare **Importa tutto**.
 - Per importare un contatto, toccare il contatto sullo schermo.

Importare i contatti dall'account Exchange ActiveSync

È possibile accedere ai contatti dall'account Exchange ActiveSync, e quindi copiarli nel telefono. È necessario che nel telefono sia impostato un account Exchange ActiveSync.







1. Premere HOME, quindi toccare  > **Persone**.
2. Nella scheda **Directory in linea**, toccare **Elenco contatti aziendale**.
3. Immettere un nuovo nome, quindi toccare .
4. Nell'elenco, toccare il nome del contatto da copiare nel telefono.
5. Toccare **Salva in persone**.

Unire le informazioni del contatto



È possibile unire i contatti duplicati sul telefono per evitare confusione. Se in **Persone**, nell'account Google, e Facebook sono presenti gli stessi contatti è possibile unire le informazioni del contatto in uno solo.

Il telefono unisce automaticamente i contatti che hanno dati simili. Se è necessario unire manualmente i contatti o interrompere il collegamento tra i contatti, procedere come segue.

Unire manualmente le informazioni del contatto

1. Premere HOME, e quindi toccare  > **Persone**.
2. Nella scheda **Tutte**, toccare il nome del contatto (non l'icona o foto) da unire con un altro contatto nel telefono.
3. Nell'angolo superiore destro del telefono, toccare   o  (se sono presenti collegamenti suggeriti.)
4. Nella schermata, è possibile:
 - Se è presente un collegamento suggerito, toccare   per collegare il contatto all'account selezionato.
 - Toccare una delle opzioni disponibile nella sezione **Aggiungi contatto**.
5. Toccare **Fine**.

Interrompere il collegamento delle informazioni contatto tra i contatti

1. Premere HOME, e quindi toccare  > **Persone**.
2. Nella scheda **Tutte**, toccare il nome del contatto (non l'icona o foto) di cui si desidera interrompere il collegamento delle informazioni contatto.
3. Nell'angolo superiore destro, toccare .
4. Nella sezione **Contatti collegati**, toccare  accanto al nome del contatto per interrompere il collegamento.
5. Toccare **Fine**.

Modificare le informazioni del contatto

1. Premere HOME, e quindi toccare  > **Persone**.
2. Nella scheda **Tutte**, tenere premuto il contatto, quindi toccare **Modifica contatto**.
3. Immettere le nuove informazioni per il contatto.
4. Scorrere verso il basso della schermata e toccare **Salva**.

Cercare un contatto

1. Premere HOME, e quindi toccare  > **Persone**.
2. Premere il pulsante **CERCA** sul telefono.
3. Nella barra delle ricerche, immettere le prime lettere del nome o del cognome del contatto che si sta cercando. Vengono visualizzati i contatti corrispondenti.



Se l'elenco dei contatti corrispondenti è troppo lungo, è possibile visualizzare altri risultati toccando  per nascondere la tastiera su schermo.

4. Toccare il contatto per aprirne la schermata dettagli contatto. Per i dettagli vedere "Informazioni contatto e conversazioni" in questo capitolo.

Eseguire il backup dei contatti nella scheda di memoria

1. Premere HOME, e quindi toccare  > **Persone**.
2. Premere MENU, quindi toccare **Importa/Esporta** > **Esporta su scheda SD**.
3. Quando viene chiesto di confermare, toccare **OK**.

Importare i contatti dalla scheda di memoria

1. Premere HOME, e quindi toccare  > **Persone**.
2. Premere MENU, quindi toccare **Importa/Esporta** > **Importa da scheda SD**.



È possibile importare solamente i contatti che sono stati esportati sulla scheda di memoria utilizzando la funzione **Esporta su scheda SD** del telefono. Vedere "Eseguire il backup dei contatti nella scheda di memoria":

3. Se sul telefono è stato configurato un account Google o Exchange ActiveSync, toccare il tipo di contatti da importare.



Premere **INDIETRO** per interrompere l'importazione dei contatti dalla scheda di memoria.

Eliminare i contatti

1. Premere HOME, e quindi toccare  > **Persone**.
2. Nella scheda **Tutte**, premere MENU, quindi toccare **Elimina contatti**.
3. Selezionare i contatti da eliminare, quindi toccare **Elimina**.
4. Quando richiesto, toccare **OK**.

Inviare le informazioni del contatto come vCard tramite MMS

1. Premere HOME, e quindi toccare  > **Persone**.
2. Nella scheda **Tutte**, tenere premuto il nome del contatto (non l'icona o foto) di cui si desidera inviare le informazioni, quindi toccare **Invia contatto come vCard**.
3. Selezionare il tipo di informazioni che si desidera inviare, quindi toccare **Invia**.
4. Digitare il numero o l'indirizzo e-mail del destinatario, quindi toccare **Invia**.



Non è possibile inviare una a vCard tramite SMS.

È anche possibile inviare la vCard tramite Bluetooth. Per conoscere come inviare file usando il Bluetooth, fare riferimento al capitolo Bluetooth.

Inviare le proprie informazioni del contatto come vCard tramite MMS

1. Premere HOME, e quindi toccare  > **Persone**.
2. Nella scheda **Tutte**, toccare **[Proprio nome] Mia scheda contatto**.
3. Premere MENU, quindi toccare **Invia informazioni del mio contatto**.
4. Selezionare il tipo di informazioni che si desidera inviare, quindi toccare **Invia**.
5. Digitare il numero o l'indirizzo e-mail del destinatario, quindi toccare **Invia**.



Non è possibile inviare una a vCard tramite SMS.

È anche possibile inviare la vCard tramite Bluetooth. Per conoscere come inviare file usando il Bluetooth, fare riferimento al capitolo Bluetooth.

Gruppi di contatti

Nella scheda **Gruppi**, è possibile assegnare i contatti ai gruppi in modo da poter inviare in modo semplice un messaggio SMS, MMS, o e-mail ad un intero gruppo. È anche possibile sincronizzare i gruppi sul telefono con i gruppi presenti nell'account Google, accessibile tramite il browser web del computer.

Creare un gruppo e aggiungere i contatti

1. Premere HOME, e quindi toccare  > **Persone**.
2. Nella scheda **Gruppi**, nella parte superiore dello schermo, toccare **Aggiungi gruppo**.
3. Digitare un nome per il gruppo, quindi toccare **Aggiungi contatto al gruppo**.
4. Selezionare i contatti da aggiungere al gruppo e toccare **Salva**.



Se l'elenco dei contatti è lungo, è possibile utilizzare la barra delle ricerche per cercare più velocemente i contatti, oppure toccare  per nascondere la tastiera su schermo e scorrere l'elenco.

5. Toccare  per aggiungere un gruppo dalla foto.
6. Toccare **Salva**.



Eliminare un gruppo

1. Premere HOME, e quindi toccare  > **Persone**.
2. Nella scheda **Gruppi**, tenere premuto sul gruppo da eliminare, quindi toccare **Elimina gruppo**.



È possibile eliminare solo i gruppi creati.

Aggiungere e rimuovere i contatti da un gruppo

1. Premere HOME, e quindi toccare  > **Persone**.
2. Nella scheda **Gruppi**, tenere premuto il gruppo, quindi toccare **Modifica gruppo**.
3. È possibile:
 - Toccare il nome del gruppo per cambiare il nome. È possibile cambiare solo i nomi dei gruppi creati.
 - Toccare l'icona a sinistra del nome del gruppo per cambiare o rimuovere la foto del gruppo.
 - Per aggiungere contatti al gruppo, toccare **Aggiungi contatto a un gruppo**, selezionare i contatti che si desidera aggiungere, quindi toccare **Salva**.
 - Per rimuovere un contatto dal gruppo, toccare  sul lato destro del nome del contatto, quindi toccare **Salva**.

Inviare un messaggio SMS/MMS o e-mail a un gruppo

1. Premere HOME, e quindi toccare  > **Persone**.
2. Nella scheda **Gruppi**, toccare il gruppo a cui inviare il messaggio SMS/MMS o e-mail.
3. Andare alla scheda **Azione gruppo**, e svolgere una delle seguenti operazioni:
 - Toccare **Invia messaggio di gruppo** per inviare un SMS/MMS al gruppo. Per informazioni su come scrivere e inviare i messaggi, vedere il capitolo Messaggi.



Per ciascun messaggio inviato verrà applicato un costo aggiuntivo dall'operatore di telefonia mobile. Ad esempio, se viene inviato un messaggio a un gruppo di cinque persone, verranno addebitati cinque messaggi.

- Toccare **Invia messaggio a gruppo** per inviare una e-mail al gruppo. Per informazioni su come scrivere e inviare le e-mail, vedere il capitolo E-mail.

Informazioni contatto e conversazioni

Quando viene toccato un contatto nella schermata Persone, si apre la schermata dettagli contatto, nella quale sono visualizzate le informazioni salvate per il contatto, i messaggi scambiati e le chiamate effettuate con il contatto, le notifiche Facebook, e altro.

La schermata dettagli contatto contiene le seguenti schede:



1 Scheda Dettagli

Mostra le informazioni salvate per il contatto, e consente di rimanere in contatto con il contatto toccando direttamente uno dei metodi visualizzati. Ad esempio, se tra i dettagli del contatto è presente un numero di lavoro, toccare **Chiama ufficio** per chiamare quel numero.

È anche possibile aggiungere uno dei numeri di telefono del contatto come numero di composizione veloce. Per informazioni, vedere “Per aggiungere un contatto alla composizione veloce” in questo capitolo.

2 Scheda Messaggi

Mostra i messaggi SMS scambiati con il contatto. Toccare un messaggio per visualizzarlo. Per inviare un nuovo messaggio, premere MENU e toccare **Invia messaggio**. Per ulteriori informazioni sui messaggi, vedere il capitolo Messaggi.

3 Scheda Posta

Mostra i messaggi di posta elettronica ricevuti dal contatto. Toccare un messaggio di posta elettronica per visualizzarlo. Per inviare un nuovo messaggio di posta elettronica, premere MENU e toccare **Nuova posta**. Per ulteriori informazioni sulle e-mail, vedere il capitolo E-mail.

4 Scheda Aggiornamenti e eventi

Mostra lo stato, gli aggiornamenti e gli eventi Facebook del contatto, inoltre mostra quando vengono caricate nuove foto su Flickr. Quando è presente una notifica di compleanno del contatto, è possibile toccare la notifica per chiamare direttamente il contatto o per inviare un messaggio di auguri.

È necessario aver eseguito l'accesso all'account Facebook per visualizzare gli aggiornamenti e gli eventi. Se non è stato eseguito l'accesso, toccare **Collega a Facebook**.

5 Scheda Foto

Mostra gli album di foto Facebook e Flickr del contatto. Toccare un album per cercare le foto contenute nell'album.

È necessario aver eseguito l'accesso agli account Facebook e Flickr per visualizzare gli album di foto. Se non è stato eseguito l'accesso, toccare **Collega a Facebook** e/o **Collega a Flickr**.

6 Scheda Cronologia chiamate

Elenca tutte le chiamate ricevute, effettuate, e senza risposta da e verso il contatto. Toccare un elemento dell'elenco per chiamare il contatto utilizzando il numero visualizzato.

Widget Persone

È possibile posizionare il gruppo di persone con cui si è maggiormente in contatto direttamente nella schermata Home del telefono aggiungendoli come widget Persone. Usando il widget Persone, è possibile effettuare subito una chiamata, inviare un messaggio, o visualizzare i dettagli di un contatto preferito con un semplice tocco.

Aggiungere il widget Persone

Scorrere il dito verso sinistra o destra sulla schermata Home per trovare il widget Persone. Se non si riesce a trovare il widget Persone nella schermata Home, seguire questa procedura per aggiungere il widget alla schermata Home.

1. Premere HOME, e quindi toccare  > **Widget** > **Persone**.
2. Scegliere il tipo di widget, e quindi toccare **Seleziona**.
3. Selezionare il gruppo da aggiungere come widget.
4. Trascinare il widget su un'area vuota della schermata Home, e quindi rilasciarlo.

Impostare il metodo di comunicazione predefinito

1. Premere HOME, quindi passare al widget Persone.
2. Toccare un contatto nel widget.
3. Nella schermata Seleziona azione predefinita, toccare il metodo di comunicazione per il contatto.

Cambiare il metodo di comunicazione predefinito

Per cambiare l'azione predefinita per la comunicazione con un contatto nel widget Persone, è necessario prima rimuovere il contatto dal gruppo. Aggiungere di nuovo il contatto al gruppo, quindi scegliere il nuovo metodo di comunicazione.

1. Rimuovere il contatto dal gruppo. Per i dettagli vedere "Aggiungere e rimuovere i contatti da un gruppo".
2. Aggiungere di nuovo il contatto al gruppo. Per i dettagli vedere "Aggiungere e rimuovere i contatti da un gruppo".
3. Per i dettagli su come scegliere il metodo di comunicazione predefinito vedere "Impostare il metodo di comunicazione predefinito".

Rimanere in contatto con un contatto

1. Premere HOME, quindi passare al widget Persone.
2. Toccare un contatto (la foto non il nome) nel widget. Viene eseguito il metodo di comunicazione predefinito.



Toccare il nome del contatto per aprire la schermata dettagli contatto per il contatto.

Se non è stato impostato il metodo di comunicazione predefinito, viene visualizzata la schermata Seleziona azione predefinita. Per i dettagli vedere "Impostare il metodo di comunicazione predefinito" in questo capitolo.

Tastiera

Utilizzo della tastiera orizzontale sullo schermo

Quando si avvia un programma o si seleziona un campo che richiede l'immissione di testo o numeri, viene visualizzata la tastiera su schermo.

Utilizzo della tastiera orizzontale sullo schermo

Quando si digitano testi, è possibile scegliere l'orientamento in orizzontale della tastiera su schermo. Ruotare il telefono di lato per usare la tastiera più grande che consente di digitare facilmente il testo utilizzando tutti e due i pollici.



- Per cambiare automaticamente l'orientamento dello schermo, è necessario selezionare la casella di controllo **Orientamento** in **HOME > MENU > Impostazioni > Toni e display**.
- L'orientamento orizzontale della tastiera non è supportato in tutte le applicazioni.









Cambiare l'aspetto della tastiera sullo schermo

È possibile scegliere tra tre tipi di aspetto per la tastiera per scegliere quella che meglio risponde al proprio stile di digitazione. Per cambiare l'aspetto della tastiera eseguire le istruzioni seguenti:

1. Sulla tastiera su schermo, toccare .
2. Toccare **Tipi di tastiera**, e selezionare il tipo di aspetto che si desidera utilizzare. Scegliere tra le seguenti:
 - **QWERTY**. Questo tipo ha lo stesso aspetto della tastiera da computer. È il tipo di tastiera predefinito.
 - **Tastierino telefono**. Questo tipo somiglia al tastierino tradizionale del telefono cellulare.
 - **QWERTY compatta**. Questo tipo presenta due lettere per ogni tasto. I tasti hanno dimensioni leggermente maggiori del tipo QWERTY completa.

Digitare testo

Usare i tasti seguenti per digitare del testo utilizzando la tastiera su schermo:

	Tenere premuti i tasti con i caratteri di colore grigio nella parte superiore per digitare numeri, simboli o lettere accentate. Il carattere di colore grigio visualizzato sul tasto è il carattere che sarà inserito quando si tiene premuto il tasto. Alcuni tasti sono associati a a più di un carattere o accenti.
	È il tasto Shift. Toccare per immettere una lettera in maiuscolo. La lettera successiva è maiuscola. Toccare due volte per attivare il Bloc Maiusc.
	Toccare per passare alla tastiera in modalità numerica e simboli.
	È il tasto NVIO. Toccare per creare una nuova riga.
	È il tasto BACKSPACE. Toccare per eliminare il carattere precedente.
	Toccare per chiudere la tastiera su schermo.
	Toccare per aprire le impostazioni Immissione tocco per modificare il tipo di tastiera, attivare o disattivare la modalità predittiva nella tastiera QWERTY, e modificare altre impostazioni di immissione.
	Toccare per cambiare dalla modalità predittiva Multitap a XT9 quando si usa la tastiera QWERTY compatta o il tastierino telefono. Per maggiori informazioni, vedere "Digitare parole con il testo predittivo" sotto.

Digitare parole con testo predittivo

La tastiera su schermo offre la funzione testo predittivo per aiutare a digitare rapidamente e in modo preciso. L'inserimento con testo predittivo è attivato per impostazione predefinita, e i suggerimenti per le parole vengono visualizzati durante la digitazione.

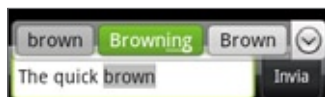

Per digitare una parola usando la modalità predittiva, eseguire una delle seguenti operazioni:

- Se la parola desiderata è evidenziata in verde o arancione, è sufficiente toccare la barra spaziatrice per inserire il testo.
- Se la parola desiderata è tra quelle presentate nei suggerimenti, prima che si sia finito di digitare la parola completa, toccare la parola per inserirla nel testo.
- Se a destra dell'elenco dei suggerimenti è presente una freccia, toccare la freccia per visualizzare altri suggerimenti.

Aggiungere una parola al dizionario del testo predittivo

Il telefono è dotato di un elenco di parole a cui fa riferimento per i suggerimenti del testo predittivo. A volte potrebbe essere necessario aggiungere una parola al dizionario del testo predittivo, ad esempio un nome o un termine tecnico specialistico.

Quando si digita testo utilizzando la tastiera QWERTY, toccando una parola qualsiasi presente nell'elenco dei suggerimenti, essa viene aggiunta automaticamente al dizionario del testo predittivo, se non era già presente.

È anche possibile aggiungere manualmente una parola all'elenco:

1. Sulla tastiera su schermo, toccare .
2. Toccare **Dizionario utente**.
3. Toccare **Aggiungi nuovo**.
4. Digitare la parola da aggiungere, e toccare **OK**.

Modificare o eliminare una parola dal dizionario utente

È possibile modificare o rimuovere parole aggiunte in precedenza al dizionario del testo predittivo.

1. Sulla tastiera su schermo, toccare .
2. Toccare **Dizionario utente**.
 - Per modificare una parola, toccare la parola interessata.
 - Per eliminare una parola, toccare l'icona X a destra della parola.

Regolare le impostazioni Immissione tocco

Aprire le impostazioni Immissione tocco in uno dei seguenti modi:

- In un qualsiasi layout tastiera, toccare  per aprire le impostazioni Immissione tocco.
- Nella schermata Home, premere MENU e toccare **Impostazioni > Lingua e tastiera > Immissione tocco**.

Impostazioni Immissione tocco

Tipi di tastiera

Toccare per selezionare il tipo di tastiera che si desidera utilizzare. È possibile scegliere tra QWERTY, Tastierino telefono o Tastiera compatta.

Lingua della tastiera

Toccare per selezionare il layout della lingua della tastiera.

Inserimento testo

Toccare per impostare le opzioni di immissione testo durante l'immissione del testo, calibrare la tastiera o impostare un commento audio e/o vibrazione ogni volta che si tocca un tasto. Vedere "Inserimento testo" di seguito per maggiori informazioni.

Esercitazione

Imparare a usare la tastiera su schermo con questa esercitazione interattiva.

Dizionario utente

Aggiungere, modificare o eliminare parole dal dizionario del testo predittivo. Vedere "Digitare parole con testo predittivo" in questo capitolo per avere maggiori informazioni.

Inserimento testo

QWERTY

Predizione

Selezionare per abilitare la funzione di suggerimento delle parole che mette a disposizione un elenco di parole possibili che riflettono i caratteri dei tasti toccati nonché i caratteri dei tasti adiacenti.

Controllo ortografico

Selezionare per correggere gli errori ortografici scegliendo da un elenco di possibili parole che riflettono i tasti toccati nonché i caratteri dei tasti adiacenti.

Tastierino telefono e QWERTY compatta

Controllo ortografico

Selezionare per correggere gli errori ortografici scegliendo da un elenco di possibili parole che riflettono i tasti toccati nonché i caratteri dei tasti adiacenti.

Completamento parola

Quando si utilizza il layout QWERTY compatta o Tastierino telefono, è possibile scegliere una delle possibili combinazioni in base ai caratteri visualizzati sui tasti toccati.

Altre impostazioni

Feedback audio

Selezionare per emettere il suono di un clic ogni volta che si tocca un tasto sulla tastiera.

Vibrazione durante la digitazione

Selezionare per abilitare una vibrazione ogni volta che si tocca un tasto sulla tastiera.

Precisione tocco dito

Strumento di calibratura

Toccare per ricalibrare l'accuratezza del tocco della tastiera. Ricalibrare la tastiera se i tasti non rispondono in maniera accurata ai tocchi.

Ripristina calibratura

Toccare per ripristinare i valori di fabbrica della calibrazione.

Messaggi

Informazioni su Messaggi

Messaggi consente di scrivere e inviare messaggi di testo (SMS) e multimediali (MMS) ad altri telefoni cellulari.

Per aprire i messaggi in arrivo, premere HOME, quindi toccare  > **Messaggi**.

Se l'elenco di messaggi non si adatta allo schermo, è possibile scorrere verso il basso per visualizzare altri messaggi scorrendo il dito sullo schermo o sulla trackball ottica.



-
- 1 Il testo in grassetto indica i messaggi non letti nel thread.
 - 2 Toccare per aprire il messaggio o il thread dei messaggi e leggere il testo o visualizzare il messaggio dell'immagine.
-

Inviare messaggi SMS e MMS



È possibile inviare SMS e MMS ad altri telefoni cellulari. Se viene superato il limite di carattere per un singolo SMS, il messaggio verrà inviato come unico anche se verranno applicati i costi per più messaggi. Questi sono chiamati messaggi concatenati.

I messaggi MMS, possono contenere testo e immagini, una registrazione vocale, un file audio o video, una presentazione di immagini, una scheda contatto (vCard), o un appuntamento (vCalendar).



L'applicazione Messaggi converte automaticamente l'SMS in MMS quando viene inserito un indirizzo e-mail nel campo A, aggiunto un oggetto, allegato un elemento, o scritto un messaggio molto lungo.

Inviare un SMS

1. Premere HOME, quindi toccare  > **Messaggi**.
2. Nella schermata Tutti i messaggi, toccare **Scrivi messaggio**. Viene aperta la schermata Scrivi.
3. Inserire uno o più destinatari. È possibile:
 - Inserire i numeri di telefono direttamente nel campo A. Per inviare il messaggio a più numeri di telefono, separare i numeri con una virgola.
Durante l'inserimento delle informazioni, vengono visualizzati i numeri di telefono corrispondenti presenti dell'elenco contatti. Toccare una corrispondenza per inserire direttamente l'indirizzo o il numero.
 - Toccare l'icona , quindi selezionare il numero di telefono dei contatti a cui si desidera inviare il messaggio. È anche possibile selezionare un gruppo di contatti come destinatari. Una volta selezionati tutti i destinatari del messaggio, toccare **Fine**.

4. Toccare la casella di testo che contiene il testo “Toccare per comporre”, quindi iniziare a scrivere il messaggio.





5. Al termine, toccare **Invia** per inviare il messaggio di testo.



Per ricevere i rapporti di recapito e sapere quando viene ricevuto un messaggio di testo, nella schermata Tutti i messaggi premere MENU, quindi toccare **Impostazioni**. Nella sezione Impostazioni SMS selezionare la casella di controllo **Rapporti consegna**.

Inviare un MMS

1. Premere HOME, quindi toccare  > **Messaggi**.
2. Nella schermata Tutti i messaggi, toccare **Scrivi messaggio**. Viene aperta la schermata Scrivi.
3. Inserire uno o più destinatari. È possibile:
 - Inserire i numeri di telefono o indirizzi e-mail direttamente nel campo A. Se il messaggio deve essere inviato a più destinatari, separare i numeri di telefono o indirizzi e-mail con una virgola.
Durante l’inserimento delle informazioni, vengono visualizzati i numeri di telefono o indirizzi e-mail corrispondenti presenti dell’elenco contatti. Toccare una corrispondenza per inserire direttamente l’indirizzo o il numero.
 - Toccare l’icona , quindi selezionare i contatti a cui si desidera inviare il messaggio. È anche possibile selezionare un gruppo di contatti come destinatari. Una volta selezionati tutti i destinatari del messaggio, toccare **Fine**.





È possibile aggiungere un oggetto premendo MENU e toccando **Aggiungi oggetto**.

4. Toccare la casella di testo che contiene il testo “Toccare per comporre”, quindi iniziare a scrivere il messaggio.
5. Premere MENU, quindi toccare **Allega**.
6. Nella finestra Allega selezionare uno dei seguenti allegati di file:
 - **Immagine**. Selezionare **Fotocamera** per scattare la foto e allegarla, o **Immagini** per allegare una foto dalla scheda di memoria.
 - **Video**. Selezionare **Videocamera** per registrare un video e allegarlo, o **Video** per allegare un video dalla scheda di memoria.
 - **Audio**. Selezionare **Registratore vocale** per eseguire una registrazione e allegarla, o **Musica e suoni** per allegare un file musicale o una registrazione vocale dalla scheda di memoria.

- **Posizione.** È possibile allegare le informazioni sulla posizione. È possibile inviare la posizione attuale (richiede che il GPS sia attivo), una posizione salvata in Footprints, o una posizione selezionata sulla mappa. Per ulteriori informazioni su GPS, mappe, e Footprints, vedere il capitolo Mappe e posizione.
- **Contatto (vCard).** Selezionare un contatto dal telefono, quindi selezionare quali informazioni del contatto allegare.
- **Appuntamento (vCalendar).** Selezionare l'evento del calendario da allegare.
- **Presentazione.** Consente di aprire la schermata Modifica presentazione. Toccare **Aggiungi diapositiva** per creare una nuova diapositiva. Toccare la diapositiva creata (ad esempio Diapositiva 1), toccare **Inserisci immagine**, quindi selezionare l'immagine che si desidera aggiungere alla diapositiva. È inoltre possibile esplorare la casella di testo e immettere una didascalia per l'immagine. Al termine, toccare **Fine** per allegare la presentazione al messaggio.



- Durante la modifica di più diapositive, toccare  per modificare la diapositiva successiva oppure  per tornare alla diapositiva precedente.
- Durante la modifica della presentazione, premere MENU per avere un'anteprima della presentazione, aggiungere musica o video alla diapositiva, rimuovere una diapositiva, e altro.

7 Dopo aver terminato di comporre il messaggio multimediale, toccare **Invia**.



Per ricevere i rapporti di recapito e sapere quando viene ricevuto un MMS, nella schermata Tutti i messaggi premere MENU, quindi toccare Impostazioni. Selezionare la casella di controllo **Rapporti consegna** nella sezione delle impostazioni MMS.

Salvare e recuperare un messaggio dalle bozze



Durante la scrittura di un messaggio di testo o multimediale, premere **INDIETRO** per salvare automaticamente il messaggio come bozza. Per riprendere la scrittura di un messaggio:

1. Nella schermata Tutti i messaggi, premere MENU, quindi toccare **Bozze**.
2. Toccare il messaggio per riprendere la modifica.
3. Una volta completata la modifica del messaggio, toccare **Invia**.

Notifiche per i nuovi messaggi

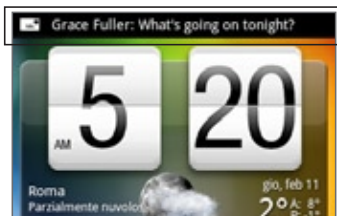
In base alle impostazioni di notifica specificate, alla ricezione di un nuovo messaggio di testo o multimediale il telefono riprodurrà una suoneria, vibrerà o visualizzerà brevemente il messaggio nella barra di stato. Per modificare la notifica relativa a messaggi di testo e multimediali nuovi, vedere la sezione “Impostare le opzioni dei messaggi di testo e multimediali” più avanti in questo capitolo.



Nell'area delle notifiche della barra di stato viene inoltre visualizzata una nuova icona del messaggio  che segnala la ricezione di un nuovo messaggio di testo o multimediale. L'icona dell'applicazione **Messaggi** (se mostrata nella schermata Home) visualizza anche il numero di nuovi messaggi .

Per aprire il messaggio, tenere premuta la barra di stato, quindi scorrere la barra di stato verso il basso per aprire il pannello Notifiche. Toccare il nuovo messaggio per aprirlo e leggerlo. Per informazioni su come leggere e rispondere a un messaggio vedere “Gestire le conversazioni e i messaggi” in questo capitolo.

Messaggi push WAP

I messaggi push WAP contengono un collegamento web. Spesso, il collegamento scarica un file richiesto, ad esempio una suoneria.

Quando si riceve un messaggio push WAP, nella barra di stato viene visualizzata l'icona di notifica .

Aprire il collegamento contenuto in messaggio push WAP

1. Tenere premuta la barra di stato, quindi scorrere la barra di stato verso il basso per aprire il pannello Notifiche.
2. Toccare il nuovo messaggio.
3. Toccare **Visita sito web**.

Visualizzare tutti i messaggi push WAP

1. Premere HOME, quindi toccare  > Messaggi.
2. Premere MENU, quindi toccare **Messaggi push**.

Gestire messaggi e conversazioni

I messaggi di testo e multimediali inviati a e ricevuti da un contatto (o un numero) vengono raggruppati in conversazioni o thread di messaggi nella schermata Tutti i messaggi. I messaggi di testo o multimediali nel thread consentono di visualizzare i messaggi scambiati (come un programma di chat) con un contatto nello schermo.

Leggere un SMS

Eseguire una delle seguenti operazioni:

- Nella schermata Tutti i messaggi, toccare il messaggio o il thread di messaggi per aprirlo e leggerlo.
- Se è presente la notifica per un nuovo messaggio, tenere premuta la barra di stato, quindi scorrere la barra di stato verso il basso per aprire il pannello Notifiche. Toccare il nuovo messaggio per aprirlo e leggerlo.

Per tornare alla schermata Tutti i messaggi da un thread di messaggi di testo, premere MENU quindi toccare **Tutti i messaggi**.



- Per visualizzare i dettagli di un particolare messaggio, nel thread dei messaggi tenere premuto il messaggio per aprire il menu opzioni, quindi toccare **Visualizza dettagli messaggio**.
- Se un messaggio contiene un collegamento a una pagina web, toccare il messaggio, quindi toccare il collegamento in modo da aprirlo nel Browser.
- Se un messaggio contiene un numero di telefono, toccare il messaggio, quindi toccare il numero di telefono per chiamarlo o aggiungerlo ai contatti.

Visualizzare un MMS

1. Premere HOME, quindi toccare  > **Messaggi**.
2. Nella schermata Tutti i messaggi, toccare un messaggio multimediale o un thread di messaggi per aprirlo.
3. Toccare un allegato per aprirlo.
Se l'allegato è una vCard di un contatto, questo viene importato nell'elenco contatti del telefono. Per informazioni sui contatti, vedere il capitolo Persone.
Se l'allegato è un file vCalendar, è possibile scegliere il calendario dove salvare l'evento. Per informazioni sull'uso del Calendario, vedere il capitolo Calendario.
4. Per salvare l'allegato nella scheda di memoria, tenere premuto il nome o numero del mittente, quindi toccare **Salva [tipo di allegato]** nel menu opzioni.



- Quando l'opzione **Recupera automaticamente** nelle impostazioni MMS è disabilitata, viene scaricata solo l'intestazione del messaggio. Per scaricare l'intero messaggio, toccare il pulsante **Scarica** a destra del messaggio. Per informazioni dettagliate, vedere la sezione "Impostare le opzioni dei messaggi di testo e multimediali" più avanti in questo capitolo.
- Se le dimensioni dei dati da scaricare sono importanti, controllare le dimensioni del messaggio multimediale prima di scaricarlo.

Rispondere a un SMS o MMS

1. Premere HOME, quindi toccare  > **Messaggi**.
2. Nella schermata Tutti i messaggi, toccare un messaggio SMS o MMS nel thread per aprirlo.
3. Toccare la casella di testo nella parte inferiore della schermata, digitare il messaggio di risposta, quindi toccare **Invia**.



Per rispondere a un messaggio di testo con un messaggio multimediale, aprire il messaggio di testo premere MENU e toccare **Altro > Aggiungi oggetto** o **Allega**. Il messaggio di testo viene convertito automaticamente in un messaggio multimediale.

Proteggere un messaggio dall'eliminazione

È possibile bloccare un messaggio in modo che non venga eliminato anche se si eliminano tutti i messaggi presenti nella conversazione.

1. Premere HOME, quindi toccare  > **Messaggi**.
2. Nella schermata Tutti i messaggi, toccare il thread di messaggi.
3. Tenere premuto il messaggio da bloccare
4. Toccare **Blocca messaggio** nel menu opzioni.

Sul lato sinistro del messaggio viene visualizzata l'icona del lucchetto .

Eliminare un thread di messaggi

1. Premere HOME, quindi toccare  > **Messaggi**.
2. Nella schermata Tutti i messaggi, toccare il thread di messaggi da eliminare.
3. Premere MENU, quindi toccare **Elimina**.
4. Quando viene chiesto di confermare, toccare **OK**.



Tutti i messaggi bloccati presenti nel thread non verranno eliminati a meno che venga selezionata la casella di controllo **Elimina messaggi bloccati**.

Eliminare più thread di messaggi

1. Premere HOME, quindi toccare  > **Messaggi**.
2. Nella schermata Tutti i messaggi, premere MENU, quindi toccare **Elimina**.
3. Selezionare i thread di messaggi da eliminare.
4. Toccare **Elimina**. Tutti i messaggi bloccati non vengono eliminati.

Eliminare un solo messaggio

1. Durante la visualizzazione di un thread di messaggi, tenere premuto il messaggio da eliminare.
2. Se il messaggio è bloccato, toccare **Sblocca messaggio** nel menu opzioni, quindi tenere premuto il messaggio per visualizzare nuovamente il menu opzioni.
3. Toccare **Elimina messaggio** nel menu opzioni.
4. Quando viene chiesto di confermare, toccare **OK**.

Visualizzare i dettagli del contatto e le comunicazioni con il contatto

Quando si riceve un messaggio da un contatto salvato, è possibile toccare la foto del contatto o l'icona nel thread di messaggi per aprire un menu di opzioni. In relazione alle informazioni del contatto salvate, è possibile visualizzare i dettagli del contatto, il telefono o inviare un messaggio e-mail al contatto, e altro.

Impostare le opzioni dei messaggi di testo e multimediali

Premere HOME, quindi toccare  > **Messaggi**. Nella schermata Tutti i messaggi, premere MENU quindi toccare **Impostazioni** per impostare le opzioni di testo o dei messaggi multimediali. È possibile impostare le seguenti opzioni:

Impostazioni memoria

Elimina messaggi precedenti

Selezionare questa opzione per eliminare automaticamente i messaggi meno recenti quando viene raggiunto il limite. I messaggi bloccati non vengono eliminati. Per informazioni su come bloccare i messaggi, vedere “Proteggere un messaggio dall’eliminazione” in questo capitolo.

Limite SMS

Scegliere il numero massimo di SMS che è possibile salvare in ciascun thread di messaggi (non comprende i messaggi bloccati).

Limite MMS

Scegliere il numero massimo di MMS che è possibile salvare in ciascun thread di messaggi (non comprende i messaggi bloccati).

Impostazioni SMS

Rapporti consegna

Selezionare questa opzione per ricevere un rapporto sullo stato di recapito del messaggio.

Centro servizi

Visualizza il numero del centro servizi utilizzato per i messaggi. Toccare per cambiare il numero. Si consiglia di non cambiare questo numero poiché si potrebbero verificare problemi nell’invio e la ricezione dei messaggi.

Gestisci messaggi della scheda SIM

Toccare per visualizzare i messaggi di testo archiviati nella scheda SIM. È inoltre possibile eliminare o copiare questi messaggi nella memoria del telefono.

Impostazioni MMS

Rapporti consegna

Selezionare questa opzione per ricevere un rapporto sullo stato di recapito del messaggio.

Rapporti lettura

Selezionare questa opzione se si desidera ricevere un rapporto quando un destinatario legge o elimina il messaggio senza leggerlo.

Recupero automatico

Selezionare questa opzione per recuperare automaticamente tutti i messaggi MMS. Quando questa opzione è selezionata, verranno scaricati automaticamente sul telefono l’intestazione del messaggio MMS, più il corpo e gli eventuali allegati. Se si deseleziona questa casella di controllo, verrà recuperata solo l’intestazione del messaggio MMS e visualizzata nella schermata Tutti i messaggi.

Recupero automatico in roaming

Selezionare questa opzione per recuperare automaticamente tutti i messaggi MMS durante il roaming. Si potrebbero avere costi aggiuntivi significativi.

Impostazione priorità

Consente di impostare la priorità messaggio dei messaggi MMS inviati.

Dimensione massima del messaggio

Consente di impostare la dimensione file massima del messaggio MMS. Il messaggio MMS non verrà inviato nel caso sia stata superata la dimensione file impostata qui.

Messaggi ricevuti**Notifiche ricevute**

Selezionare questa opzione se si desidera ricevere una notifica nella barra di stato alla ricezione di un nuovo messaggio di testo o multimediale.

Riproduci suono notifica

Selezionare questa opzione se si desidera che il telefono suoni quando arriva un nuovo messaggio.

Suono notifica

Consente di selezionare una suoneria specifica per i nuovi messaggi SMS e MMS. Notare che la suoneria viene riprodotta per un breve periodo quando selezionata.

Vibrazione

Selezionare questa opzione se si desidera che il telefono vibri quando si riceve un nuovo messaggio di testo o multimediale.

Messaggi inviati**Notifica inviata**

Selezionare questa opzione se si desidera ricevere una notifica nella barra di stato per i messaggi inviati.

Notifica errore

Selezionare questa opzione se si desidera ricevere una notifica nella barra di stato per i messaggi non inviati.

Riproduci suono notifica

Selezionare questa opzione se si desidera che il telefono suoni quando viene ricevuta una notifica per i messaggi inviati e non inviati.

Suono notifica

Consente di selezionare una suoneria specifica per le notifiche di invio ed errore. Notare che la suoneria viene riprodotta per un breve periodo quando selezionata.

Vibrazione

Selezionare questa opzione se si desidera che il telefono vibri quando si riceve un nuovo messaggio di testo o multimediale.

Aggiungere il widget Messaggi

Aggiungere il widget Messaggi in modo da leggere i messaggi direttamente nella schermata Home. Per conoscere come aggiungere i widget, fare riferimento a “Aggiungere un widget alla schermata Home” nel capitolo Personalizzazione.

Account e sincronizzazione

Sincronizzazione con account online

Il telefono è in grado di eseguire la sincronizzazione delle informazioni e può ricevere aggiornamenti dagli account di Google™, Microsoft® Exchange ActiveSync® e da altri servizi online molto diffusi quali Facebook®, Twitter™, e Flickr™.

Di seguito vengono riportati alcuni tipi di informazioni che possono essere sincronizzate:

- Le mail di Gmail™ e Exchange ActiveSync.
- I contatti di Google e Exchange ActiveSync, oltre alle informazioni di contatto degli amici di Facebook. Per informazioni sui contatti, vedere il capitolo *Persone*.
- Gli eventi del calendario dell'account principale di Google e da Exchange ActiveSync. Per informazioni sull'uso del Calendario, vedere il capitolo *Calendario*.
- Aggiornamenti sullo stato e sui collegamenti condivisi dai propri amici e da sé stessi sui social network quali Facebook e Twitter. Per maggiori informazioni, vedere il capitolo *Sociale*.
- Le foto caricate su Flickr e Facebook. Per informazioni su come visualizzare le foto, vedere il capitolo *Foto*.

Aggiungere un account di un social network

È possibile eseguire la sincronizzazione con i propri account sui servizi online più diffusi quali Facebook, Twitter, e Flickr.

1. Premere HOME > MENU, quindi toccare **Impostazioni > Account e sincronizzazione**.
2. Toccare **Aggiungi account**, quindi toccare il tipo di account che si desidera aggiungere.
3. Seguire le istruzioni presentate sullo schermo per inserire le informazioni dell'account.

Una volta completata l'operazione, l'account viene aggiunto all'elenco nella schermata *Account e sincronizzazione*. In relazione a come è stato configurato l'account, può iniziare la sincronizzazione delle informazioni nuove con il telefono.

Sincronizzare con un account di Google

Quando si accede all'account di Google è possibile sincronizzare Gmail e i propri contatti di Google e calendari tra il telefono e il web. È anche necessario effettuare l'accesso a un account di Google per usare applicazioni di Google quali Google Talk™ e Android Market.

Sul telefono è possibile aggiungere più di un account di Google. Tuttavia, gli account di Google seguenti possono effettuare la sincronizzazione solo di Gmail e i contatti. Gli altri servizi di Google usano il primo account di Google che è stato aggiunto.

1. Premere HOME > MENU, quindi toccare **Impostazioni > Account e sincronizzazione**.
2. Toccare **Aggiungi account > Google**.
3. Seguire le istruzioni presentate sullo schermo per effettuare l'accesso a un account o per creare un nuovo account.

Sincronizzare con un account di Microsoft Exchange ActiveSync

È inoltre possibile aggiungere sul telefono un account di Microsoft Exchange ActiveSync. È possibile effettuare la sincronizzazione con Microsoft Exchange Server 2003 Service Pack 2 (SP2) o versioni successive.

1. Premere HOME > MENU, quindi toccare **Impostazioni** > **Account e sincronizzazione**.
2. Toccare **Aggiungi account** > **Exchange ActiveSync**.
3. Immettere i dettagli dell'account di Exchange ActiveSync, quindi toccare **Avanti**.



Il server Exchange aziendale deve supportare il rilevamento automatico per il telefono per poter configurare automaticamente l'account di Exchange ActiveSync. Se il server aziendale Exchange non supporta il rilevamento automatico, è necessario specificare le impostazioni di Exchange Server dopo aver toccato **Avanti**. Per informazioni, rivolgersi all'amministratore di Exchange Server.

4. Selezionare i tipi di informazioni che si desidera sincronizzare, quindi toccare **Termina configurazione**.

Gestire gli account

Cambiare le impostazioni generali per la sincronizzazione

1. Premere HOME > MENU, quindi toccare **Impostazioni** > **Account e sincronizzazione**.
2. Selezionare o cancellare le seguenti:
 - **Dati in background**. Se è selezionato, le applicazioni possono inviare e ricevere informazioni dell'account online anche quando non sono utilizzate.
 - **Sincronizzazione automatica**. Se è selezionata, le applicazioni possono utilizzare la programmazione della sincronizzazione definita nelle impostazioni dell'account. Se non è selezionata, la sincronizzazione degli account deve essere eseguita manualmente. Per le istruzioni su come eseguire questa operazione, vedere "Sincronizzare manualmente un account".

Cambiare le impostazioni dell'account

È possibile cambiare le impostazioni quali la frequenza di sincronizzazione e i tipi di informazioni che vengono sincronizzati, i tipi di notifiche che si ricevono e il modo con il quale le informazioni dell'account vengono visualizzate.

1. Premere HOME > MENU, quindi toccare **Impostazioni** > **Account e sincronizzazione**.
2. Toccare l'account che si desidera modificare.
3. Modificare le impostazioni dell'account.

Sincronizzare un account manualmente

1. Premere HOME > MENU, quindi toccare **Impostazioni** > **Account e sincronizzazione**.
2. Toccare l'account che si desidera modificare.
3. Toccare **Sincronizza ora**.

Rimuovere un account

È possibile rimuovere un account in modo da eliminarlo e con esso tutte le informazioni associate, dal telefono, ad esempio messaggi, contatti, o impostazioni. La rimozione di un account non elimina le informazioni dal medesimo servizio online.



Non è possibile rimuovere alcuni account, come ad esempio il primo account di Google registrato sul telefono, tranne che l'eliminazione di tutte le informazioni personali dal telefono eseguendo reset hardware. Per avere istruzioni su come eseguire questa operazione, vedere "Eseguire un reset hardware/di fabbrica" nel capitolo Backup, aggiornamento e ripristino.

1. Premere HOME > MENU, quindi toccare **Impostazioni** > **Account e sincronizzazione**.
2. Toccare l'account che si desidera rimuovere.
3. Toccare **Rimuovi account**, e quindi confermare che si desidera rimuovere l'account.

Usare HTC Sync

Sul computer utilizza Microsoft Outlook o Outlook Express? Si può utilizzare **HTC Sync** per sincronizzare i contatti e il calendario di Outlook o i contatti di Outlook Express con il telefono. Prima di eseguire un ripristino ai predefiniti di fabbrica o un aggiornamento software (ROM) del telefono, HTC Sync può anche essere utilizzato per eseguire il back up e sincronizzare queste informazioni dal telefono al computer.

Questo è tutto quello di cui ha bisogno per installare, configurare e usare HTC Sync sul computer:

1. Usare il programma di installazione di HTC Sync presente nella scheda microSD per avviare l'installazione. Per i passi su come eseguire l'installazione, vedere "Installare HTC Sync presente nella scheda microSD".
È anche possibile scaricare e installare HTC Sync dal sito di supporto di HTC. Vedere "Scaricare l'aggiornamento più recente di HTC Sync" per avere maggiori informazioni.
2. Collegare il telefono al computer usando il cavo USB in dotazione e configurare HTC Sync in modo che riconosca il telefono. Seguire i passi presenti in "Configurare HTC Sync per riconoscere il telefono".
3. Scegliere quali informazioni sincronizzare tra il computer e il telefono e come si desidera eseguire la sincronizzazione.
 - Per configurare in modo semplice la sincronizzazione usando la procedura guidata di HTC Sync, seguire i passi in "Configurare la sincronizzazione".
 - Per scegliere altre opzioni per la sincronizzazione, vedere "Configurare altre opzioni di sincronizzazione".
4. Sincronizzare il computer con il telefono in modo automatico o manuale. Vedere "Sincronizzare il telefono" per maggiori informazioni.

Di seguito ci sono altre cose che è possibile eseguire con HTC Sync:

- Se sul computer ci sono applicazioni di terzi (non di Android Market), è possibile usare HTC Sync per installarle dal computer al telefono. Per maggiori informazioni, vedere "Installare applicazioni dal computer al telefono".
- Riparare i dati dei contatti e/ del calendario, solo se necessario.

Installare HTC Sync presente nella scheda microSD

La versione di HTC Sync nella scheda microSD fornita con il telefono può essere installata in Windows 7, Windows Vista, e Windows XP.

Assicurarsi che la scheda microSD sia inserita nel telefono. Copiare il programma di installazione di HTC Sync dalla scheda microSD al computer e usarlo per eseguire l'installazione.



- HTC Sync richiede che sul computer ci sia una USB 2.0 per poter eseguire la connessione e la sincronizzazione con il telefono. L'elenco completo dei requisiti del computer e del software può essere consultato nella pagina per il download del software di HTC Sync nel sito di supporto di HTC: www.htc.com/support
- Per eseguire l'installazione senza problemi, è necessario prima chiudere tutti i programmi in esecuzione e uscire temporaneamente dal programma antivirus prima di iniziare ad installare HTC Sync.

1. Collegare il telefono al computer utilizzando il cavo USB fornito con il telefono.
2. Sul telefono verrà visualizzata la schermata Connetti a PC. Toccare **Unità disco** quindi toccare **Fine**.
3. Dopo avere selezionato la modalità unità disco sul telefono, il computer utilizza il telefono come un'unità disco rimovibile (proprio come una qualsiasi unità USB). Aprire il disco rimovibile in modo da poter visualizzare l'interno della scheda microSD.
4. Copiare **HTCSync.exe** sul computer.
5. Dopo avere eseguito la copia, disinstallare il disco rimovibile (ovvero, il telefono collegato) così come richiesto dal sistema operativo per rimuovere in modo sicuro il telefono.
6. Sul computer, fare doppio clic su **HTCSync.exe** e seguire le istruzioni su schermo per installare HTC Sync.

Configurare HTC Sync per riconoscere il telefono

Dopo l'installazione, configurare HTC Sync per riconoscere il telefono.

1. Collegare il telefono al computer usando il cavo USB in dotazione. Oppure, se il telefono è già collegato, tenere premuta la barra di stato e far scorrere il dito verso il basso per aprire il pannello delle Notifiche. Quindi toccare lo stato che mostra "Selezionare per cambiare il tipo di connessione USB".
2. Nella schermata Connetti a PC sul telefono, toccare **HTC Sync** quindi toccare **Fine**.
3. Il telefono tenta di trovare HTC Sync sul computer. Attendere alcuni secondi che il processo sia completato.



Se il telefono visualizza un messaggio per indicare che impossibile trovare HTC Sync, provare a scollegare e ricollegare il cavo USB, quindi ripetere il punto 2.

4. Una volta che il telefono trova HTC Sync, il computer visualizza la Procedura guidata connessione telefono. Fare clic su **Avanti**.
5. Digitare il nome che si desidera assegnare al telefono, e fare clic su **Fine**.
6. Controllare l'icona di HTC Sync nella parte in basso a destra della schermata del computer. Se è di colore verde, ciò indica che il telefono ha effettuato con successo il collegamento al computer e HTC Sync riconosce il telefono.



Configurare la sincronizzazione

HTC Sync può essere configurato in modo da sincronizzare i contatti e gli eventi del calendario di Outlook con il telefono. Se sul computer si utilizza Outlook Express, i contatti possono essere sincronizzati solo con il telefono.



Prima di iniziare a configurare la sincronizzazione, controllare di avere configurato HTC Sync in modo che riconosca il telefono. Se non è stato fatto così, seguire i passi in "Configurare HTC Sync per riconoscere il telefono".

1. Sul computer, controllare e verificare che l'icona di HTC Sync  in basso a destra dello schermo sia di colore verde, ciò indica che il telefono è connesso con HTC Sync.

2. Fare doppio clic sull'icona di colore verde di HTC Sync sul computer per aprire HTC Sync.
3. Fare clic su **Sincronizza ora**. (È anche possibile fare clic su **Sync Manager > Impostazioni**.)
4. Nella procedura Sincronizzazione guidata delle impostazioni, fare clic su **Avanti**.
5. Nelle caselle di dialogo successive, scegliere se sincronizzare Outlook o Outlook Express, selezionare il tipo di informazioni da sincronizzare (contatti e/o calendario), e scegliere di sincronizzarli automaticamente o manualmente sul telefono.
6. Fare clic su **Fine**.

HTC Sync inizia quindi la sincronizzazione del telefono con il computer. Attendere il completamento della sincronizzazione.

7. Viene visualizzato un rapporto sintetico. Fare clic su **Chiudi**.

Configurare altre opzioni di sincronizzazione

HTC Sync consente di impostare molti opzioni, come ad esempio definire la programmazione di una sincronizzazione, scegliere come risolvere i conflitti quando i medesimi elementi vengono trovati sia sul telefono che sul computer, e altro ancora.

1. Sul computer, controllare e verificare che l'icona di HTC Sync  in basso a destra dello schermo sia di colore verde, ciò indica che il telefono è connesso con HTC Sync.
2. Se HTC Sync non è aperto, fare doppio clic sull'icona verde di HTC Sync per poterlo aprire.
3. Fare clic su **Sync Manager > Impostazioni**.
4. Nella casella di dialogo Sincronizzazione guidata delle impostazioni, fare clic su **Impostazioni manuali**.
5. Dal lato sinistro della casella di dialogo di Impostazioni di Sync Manager, fare clic sul tipo di impostazione che si desidera cambiare, e quindi scegliere tra le opzioni disponibili sulla destra. Tra le impostazioni che possono essere cambiate ci sono:

La cartella Contatti o Calendario con cui effettuare la sincronizzazione

Effettuare il cambiamento solo se si hanno cartelle personali nel proprio Outlook ed è necessario effettuare la sincronizzazione con una cartella personale. Fare clic su **Contatti** o **Calendario** sul lato sinistro della casella di dialogo, fare clic sul pulsante **Proprietà**, quindi scegliere la cartella personale con cui effettuare la sincronizzazione.

Eventi del Calendario con cui effettuare la sincronizzazione

Scegliere il numero di giorni degli eventi del calendario da sincronizzare. Fare clic **Calendario** sul lato sinistro della casella di dialogo, fare clic su **Proprietà**, quindi impostare il numero di giorni in **Intervallo data**.

Procedura per i conflitti

Qualora i medesimi contatti e/o voci di calendario sono presenti sul telefono e sul computer, scegliere quali dati si desidera conservare in caso di conflitti.

Quando effettuare la sincronizzazione

Fare clic su **Sincronizzazione automatica** sul lato sinistro della casella di dialogo. Quindi scegliere se sincronizzare manualmente, in automatico ogni volta che si connette il telefono al computer, oppure se effettuare la sincronizzazione quando programmato.

6. Fare clic su **Applica** per salvare le opzioni di sincronizzazione selezionate, quindi fare clic su **OK**.

Sincronizzare il telefono

Dopo avere installato e configurato HTC Sync, il telefono può essere sincronizzato con il computer.

Sincronizzare automaticamente il telefono con il computer

Procedere come segue per assicurarsi che il telefono venga sincronizzato automaticamente con il computer:

1. Premere HOME > MENU, quindi toccare **Impostazioni > Applicazioni > Sviluppo**.
2. Assicurarsi che la casella di controllo **Debug USB** sia selezionata.

Tutte le volte che il telefono viene collegato al computer, la sincronizzazione viene avviata automaticamente. Attendere la conclusione del processo di sincronizzazione.

Sincronizzare automaticamente il telefono con il computer

1. Collegare il telefono al computer usando il cavo USB in dotazione. Oppure, se il telefono è già collegato, tenere premuta la barra di stato e far scorrere il dito verso il basso per aprire il pannello delle Notifiche. Quindi toccare lo stato che mostra “Selezionare per cambiare il tipo di connessione USB”.
2. Nella schermata Connetti a PC sul telefono, toccare **HTC Sync** quindi toccare **Fine**.
3. Sul computer, controllare e verificare che l'icona di HTC Sync  in basso a destra dello schermo sia di colore verde, ciò indica che il telefono è connesso con HTC Sync.
4. Sul telefono, toccare **Sincronizza ora**.

Scaricare l'aggiornamento più recente di HTC Sync

Visitare il sito web supporto HTC (www.htc.com/support) regolarmente per verificare la presenza di aggiornamenti di HTC Sync in modo da poterli scaricare e installare sul computer.

Dopo avere installato l'aggiornamento più recente, configurare di nuovo HTC Sync per riconoscere e sincronizzare il telefono. Seguire i passi in “Configurare HTC Sync per riconoscere il telefono” e “Configurare la sincronizzazione”.

Installare applicazioni dal computer al telefono

Se sul computer ci sono delle applicazioni (file .apk), HTC Sync può essere utilizzato per installarle sul telefono. Raccomandiamo di installare solo applicazioni che considera affidabili.

1. Sul telefono, premere HOME > MENU, toccare **Impostazioni > Applicazioni**, quindi selezionare la casella di dialogo **Origini sconosciute** per consentire alle applicazioni presenti sul computer di essere installate sul computer.



Questo passo deve essere eseguito una sola volta. Non è necessario eseguire questo passo quando si installa un'altra applicazione dal computer al telefono.

2. Collegare il telefono al computer usando il cavo USB in dotazione. Oppure, se il telefono è già collegato, tenere premuta la barra di stato e far scorrere il dito verso il basso per aprire il pannello delle Notifiche. Quindi toccare lo stato che mostra “Selezionare per cambiare il tipo di connessione USB”.
3. Nella schermata Connetti a PC sul telefono, toccare **HTC Sync** quindi toccare **Fine**.
4. Sul computer, fare doppio clic sull'icona verde di HTC Sync  per aprire HTC Sync.

5. In HTC Sync, fare clic su **Installazione applicazioni**.
6. Nella casella di dialogo di Installazione applicazioni, verificare che la casella di selezione **Android OS installer file (apk)** sia selezionata quindi fare clic su **OK**.



Questa casella di dialogo viene visualizzata la prima volta che si utilizza Installazione applicazioni.

7. Fare clic su **Avanti**.
8. Fare clic su **Sfoglia**, individuare l'applicazione (.apk) sul computer, quindi fare clic su **Apri**.
9. Dopo avere selezionato l'applicazione, fare clic su **Avanti**.
10. Fare clic su **Fine**. Controllare se sullo schermo del telefono vengono presentate altre istruzioni per completare l'installazione.

Sociale

Facebook per HTC Sense e applicazione Facebook per Android

Facebook per HTC Sense

È possibile visualizzare gli aggiornamenti di Facebook® nelle applicazioni supportate dal telefono. Con l'accesso a Facebook per HTC Sense, è possibile scaricare in Persone i contatti di Facebook e i rispettivi dettagli, scorrere gli album di foto di Facebook in Foto, e leggere gli aggiornamenti di stati di Facebook in Streaming amici. Per conoscere come accedere a Facebook per HTC Sense, vedere il capitolo Account e sincronizzazione.

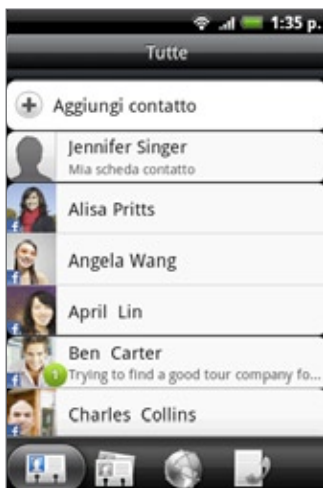

Persone



Streaming amici

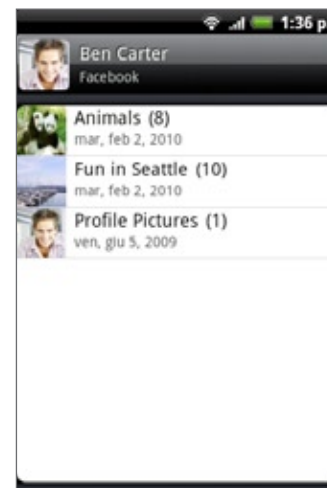

Foto

Applicazione Facebook per Android

L'applicazione Facebook sul telefono consente di rimanere in aggiornato e in contatto con i propri amici di Facebook. Molte delle funzioni disponibili sono le stesse che possono essere usate con Facebook sul computer.



Se si possiede più di un account Facebook, è possibile accedere all'applicazione Facebook usando un altro account Facebook.

Utilizzo dell'applicazione Facebook

1. Premere HOME, quindi toccare  > Facebook.
2. Se è la prima volta che si utilizza Facebook, seguire le istruzioni su schermo per accedere all'account Facebook.
3. Nella schermata Feed News, premere MENU, e toccare Home per accedere ad altre funzioni.



- Nella schermata principale di Facebook, premere MENU, quindi toccare Impostazioni per impostare le opzioni di aggiornamento e notifica.
- In alcune schermate di Facebook, è possibile tenere premuto un elemento per aprire un menu opzioni.

Con l'applicazione Facebook, è possibile:

- Condividere i propri pensieri e controllare gli aggiornamenti di stato delle altre persone.
- Visualizzare un elenco di amici e scrivere sulla bacheca di qualcuno.
- Commentare i post degli amici.
- Visualizzare le informazioni personali di una persona, compresi gli album di foto.
- Controllare le notifiche di Facebook.
- Scattare una foto e caricarla direttamente sull'account Facebook.

Aggiungere il widget Facebook

È possibile aggiungere il widget Facebook alla schermata Home in modo da poter condividere rapidamente i propri pensieri e visualizzare gli aggiornamenti di stato degli amici.



Il widget eseguirà l'accesso solo all'account Facebook a cui è stato eseguito l'accesso tramite l'applicazione Facebook.

1. Premere HOME, quindi toccare  > Widget > Facebook.
2. Trascinare il widget su un'area vuota della schermata Home, e quindi rilasciarlo.

Differenze tra Facebook per HTC Sense e l'applicazione Facebook per Android

- Facebook per HTC Sense non è un'applicazione autonoma. È integrata in Persone, Streaming amici, e Foto e fornisce informazioni aggiornate relative ai contatti Facebook (aggiornamenti di stato e nuove foto) direttamente in queste applicazioni.
- L'Applicazione Facebook per Android è un'applicazione autonoma. Usare questa applicazione per eseguire la maggior parte delle azioni che vengono compiute quando si usa il browser web del computer per accedere all'account Facebook, ad esempio scrivere sulla bacheca di qualcuno, commentare il post di un amico, e altro.
- Le due applicazioni non condividono le stesse credenziali di accesso. Accedendo a Facebook per HTC Sense non si accede anche all'applicazione Facebook e viceversa. Per usare lo stesso account Facebook per entrambe, sarà necessario accedere ad entrambe le applicazioni usando le stesse credenziali di accesso.

Twittering sul telefono

Peep è un client Twitter™ che consente di usare il “twittering” sul telefono. Inviare tweet, leggere e ricevere tweet dalle persone, cercare nuovi utenti di Twitter da seguire, tutto sul telefono.



1. Premere HOME, quindi toccare  > Peep.
2. Se non viene eseguito l'accesso all'account Twitter quando si accende il telefono per la prima volta, seguire le istruzioni su schermo per accedere all'account Twitter.
3. Nella scheda **Tutti i tweet** sia apre Peep. Scorrere il dito sulla riga in basso per passare alla scheda desiderata.

Schermata Peep





-
- 1 Toccare per visualizzare il profilo dell'utente Twitter. Mostra anche tutti i tweet da questo utente Twitter.
 - 2 Toccare per inserire un tweet da inviare.
 - 3 Tenere premuto per aprire il menu opzioni in modo da poter rispondere, inviare un messaggio diretto, inviare un tweet, aggiungere i preferiti, e visualizzare il profilo.
 - 4 Mostra tutti i tweet dalle persone che si stanno seguendo e i tweet inviati.
 - 5 Mostra tutti i tweet che citano il nome utente usando la convezione “@[nome utente]”.
 - 6 Mostra tutti i messaggi diretti/privati ricevuti o inviati.
 - 7 Mostra i tweet segnati come preferiti.
-

Inviare un tweet

1. Premere HOME, quindi toccare  > Peep.
2. Nella scheda **Tutti i tweet**, toccare il campo di testo con le parole “Che c'è di nuovo?”.
3. Digitare il tweet, quindi toccare **Aggiorna**. Prima di toccare **Aggiorna**, è possibile:
 - Toccare  per pubblicare un'immagine da Foto o Fotocamera sul sito di hosting foto predefinito e aggiungere un collegamento all'immagine nel tweet.

- Toccare  per inserire la propria posizione nel tweet. È possibile scegliere di aggiungere un collegamento alla mappa, inserire il nome della propria posizione, o inserire le coordinate della posizione.

Cercare utenti Twitter da seguire

1. Premere HOME, quindi toccare  > Peep.
2. Nella schermata Peep, premere il pulsante CERCA.
3. Toccare il campo di testo con le parole “Cerca Twitter” e inserire i criteri di ricerca, quindi toccare .
4. Nella schermata Risultato ricerca, scorrere l'elenco, quindi toccare l'utente twitter da seguire.



I risultati della ricerca vengono elencati anche sotto i tweet che contengono la parola cercata.

5. Premere MENU, quindi toccare **Segui**.

Smettere di seguire un utente Twitter

1. Premere HOME, quindi toccare  > Peep.
2. Nella scheda **Tutti i tweet**, toccare l'utente Twitter che si vuole più seguire.
3. Premere MENU, quindi toccare **Non seguire**.

Inviare un messaggio diretto

È possibile inviare un messaggio diretto solo alle persone che vi stanno seguendo.

1. Premere HOME, quindi toccare  > Peep.
2. Premere MENU, quindi toccare **Novo messaggio**.



È anche possibile inviare un messaggio diretto dalla schermata **Tutti i tweet** o **Messaggi diretti**. Nella scheda Tutti i tweet o Messaggi diretti, tenere premuta la persona a cui si desidera inviare il messaggio diretto, quindi toccare **Invia messaggio diretto** nel menu opzioni.

3. Toccare il campo **A**, quindi inserire il nome. Durante l'inserimento dei caratteri, vengono visualizzati i nomi degli utenti Twitter corrispondenti ai caratteri inseriti. Toccare il nome quando viene visualizzato.
4. Digitare il messaggio, quindi toccare **Aggiorna**.

Impostare le opzioni di Peep

1. Premere HOME, quindi toccare  > Peep.
2. Premere MENU, quindi toccare **Altro** > **Impostazioni**. È possibile impostare le seguenti opzioni:

Impostazioni account

Consente di uscire dall'account Twitter.

Impostazioni generali

Consente di scegliere di mostrare il nome della schermata o il nome reale della persona che si sta seguendo.

Invia e ricevi

Consente di impostare con quale frequenza controllare i nuovi tweet e di impostare il numero di tweet da scaricare.

Servizi

Consente di impostare il sito host per la foto, la qualità della foto, le opzioni di localizzazione, e l'host di abbreviazione della URL.

Impostazioni di notifica

Consente di scegliere come e quando ricevere una notifica.

Aggiungere il widget Twitter

Aggiungere il widget Twitter in modo da inviare e seguire i tweet direttamente sulla schermata Home.

1. Premere HOME, quindi toccare  > Widget > Twitter.
2. Scegliere il tipo di widget, e quindi toccare **Seleziona**.
3. Trascinare il widget su un'area vuota della schermata Home, e quindi rilasciarlo.

Uso di Streaming amici

Ottimizza gli account di social network tramite Streaming amici. Usando Streaming amici è possibile aggiornare lo stato, visualizza gli aggiornamenti di stato, e scorrere gli aggiornamenti delle foto dagli account Facebook, Twitter, e da altri social network.

1. Premere HOME, quindi toccare  > Streaming amici.
2. Se non è stato eseguito l'accesso ad un account di social network, premere MENU, toccare **Impostazioni** > **Account e sincronizzazione**, quindi toccare l'account a cui accedere.
3. Nella scheda **Tutti gli aggiornamenti** viene aperto Streaming amici. Scorrere il dito sulla riga in basso per passare alla scheda desiderata.

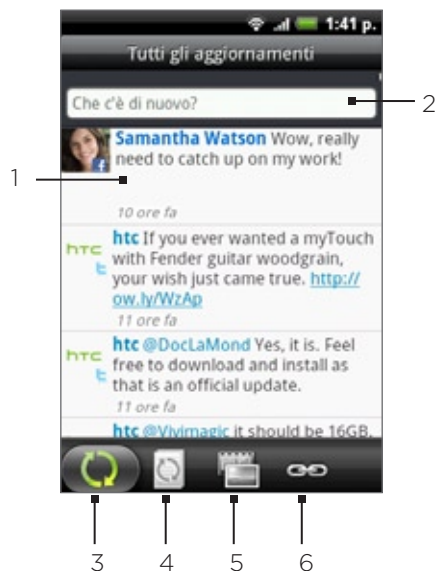

Schermata Streaming amici

Verranno visualizzati solamente gli aggiornamenti dagli account a cui è stato eseguito l'accesso. È possibile filtrare gli aggiornamenti mostrati in Streaming amici premendo MENU, quindi toccare **Impostazioni** > **Mostra aggiornamenti**.



-
- 1 In relazione al tipo, toccare per aprire Peep, pubblicare un commento su Facebook, cercare un album in Flickr, o aprire un collegamento al browser web.
 - 2 Toccare per inserire e inviare un aggiornamento di stato.
 - 3 Mostra tutti i messaggi dagli account di social network a cui è stato eseguito l'accesso.
 - 4 Mostra solo gli aggiornamenti di stato da Facebook e Twitter.
 - 5 Mostra solo gli aggiornamenti delle foto da Facebook e Flickr.
 - 6 Mostra solo i collegamenti pubblicati su Facebook.
-

Aggiornare lo stato

1. Premere HOME, quindi toccare  > Streaming amici.
2. Nella scheda **Tutti gli aggiornamenti**, toccare il campo di testo con le parole “Che c'è di nuovo?”.
3. Toccare , quindi nella finestra di dialogo **Aggiorna stato**, selezionare di quali account pubblicare l'aggiornamento di stato. Toccare **Fine**.



Nella finestra di dialogo verranno visualizzati solamente gli account a cui è stato eseguito l'accesso.

4. Digitare l'aggiornamento di stato, quindi toccare **Aggiorna**.

Aggiungere il widget Streaming amici.

È possibile aggiungere il widget Streaming amici in modo da poter aggiornare lo stato e visualizzare gli aggiornamenti di stato dagli account di social network direttamente nella schermata Home.

1. Premere HOME, quindi toccare  > Widget > Streaming amici.
2. Scegliere il tipo di widget, e quindi toccare **Seleziona**.
3. Trascinare il widget su un'area vuota della schermata Home, e quindi rilasciarlo.

Chattare in Google Talk

Google Talk è il programma di messaggistica immediata di Google. Consente di comunicare con altri utenti che utilizzano Google Talk.

Accedere a Google Talk

Se durante la prima configurazione del telefono viene eseguito l'accesso a Google Account, si è pronti ad usare Google Talk.

1. Premere HOME, quindi toccare  > Talk > Avanti > Accedi.
2. Inserire nome utente e password per Google Account, quindi toccare **Accedi**.

Una volta eseguito l'accesso a Google Talk, lo stato in linea in Google Talk viene visualizzato anche nelle altre applicazioni Google Apps, ad esempio Gmail e Google Maps.

Uscire da Google Talk

Se Google Talk non viene utilizzato per un lungo periodo di tempo, si consiglia di uscire da Google Talk per conservare la batteria.

1. Premere HOME, quindi toccare  > Talk.
2. Nell'elenco Amici, premere MENU, quindi toccare **Altro > Esci**.

Chattare con gli amici

Avviare una chat

1. Premere HOME, quindi toccare  > Talk.
2. Toccare un amico nell'elenco Amici.
3. Chattare con l'amico digitando il testo all'interno della casella di testo nella parte inferiore dello schermo.



Per inserire uno smile, premere MENU e toccare **Altro > Inserisci smile**. Toccare uno smile per inserirlo nel messaggio.

4. Dopo aver immesso il messaggio, toccare **Invia**.

Accettare l'invito alla chat

Quando un amico invia un messaggio Google Talk, viene ricevuta una notifica. La voce corrispondente nell'Elenco amici diventa bianca e viene visualizzato il messaggio.

Eseguire una delle seguenti operazioni:

- Nell'Elenco amici, toccare l'amico che ha inviato un invito per la chat.
- Aprire il pannello Notifiche, e toccare la notifica della chat. Per conoscere come aprire il pannello delle notifiche vedere "Aprire il pannello delle notifiche" nel capitolo Impostazioni di base.

Tornare all'Elenco amici

Nella schermata della chat premere MENU, quindi toccare **Elenco amici**.

Passare da una chat attiva all'altra

Se sono attive più chat, è possibile passare da una chat all'altra.

1. Nella schermata della chat premere MENU, quindi toccare **Cambia chat**.
2. Nella schermata che viene visualizzata toccare l'amico con cui si desidera conversare.

Invitare un amico ad unirsi a una chat di gruppo

1. Nella schermata della chat premere MENU, quindi toccare **Aggiungi chat**.
2. Toccare l'amico da invitare. L'amico invitato e i partecipanti attuali ricevono un invito per una chat di gruppo. Tutte le persone che accettano l'invito vengono aggiunte alla chat di gruppo.

Attivare o disattivare il salvataggio della chat nel registro

I messaggi di Google Talk vengono salvati nella cartella Chat in Gmail in modo da poterli rivedere e cercarli in seguito. Però, se non sono già stati salvati i messaggi in una chat, non è possibile disattivare la registrazione.

1. Nella schermata della chat premere MENU, quindi toccare **Non salvare nel registro**.

Pre riprendere il salvataggio dei messaggi nella chat, premere MENU, quindi toccare **Salva chat nel registro**.

Terminare la chat

Eseguire una delle seguenti operazioni:

- Nell'Elenco amici, tenere premuto l'amico con il quale interrompere la chat, quindi nel menu visualizzato, toccare **Termina la chat**.
- Nella schermata della chat premere MENU, quindi toccare **Termina la chat**.

Cambiare lo stato in linea e l'immagine



Cambiare lo stato in linea

1. Premere HOME, quindi toccare  > Talk.
2. Nell'Elenco amici, toccare l'icona dello stato in linea () accanto al nome, quindi selezionare lo stato nel menu opzioni.

Oltre alle impostazioni standard per lo stato descritte nella tabella, è possibile selezionare un messaggio inserito in precedenza. Oppure toccare **Cancella messaggi personalizzati** per cancellare i messaggi e ricominciare.

Lo stato o qualsiasi altro messaggio viene visualizzato nell'Elenco amici del contatto e in qualsiasi altra posizione dove è visualizzato lo stato o il messaggio di stato.

Cambiare il messaggio di stato

1. Premere HOME, quindi toccare  > Talk.
2. Nell'Elenco amici, toccare la casella di testo a sinistra dell'icona di stato in linea, e inserire il messaggio di stato.
3. Sulla tastiera su schermo, toccare .

Cambiare l'immagine

1. Premere HOME, quindi toccare  > Talk.
2. Nell'Elenco amici, toccare l'immagine a sinistra del messaggio di stato.
3. Nella schermata Selezionare un album, toccare l'album dove è posizionata l'immagine da usare.
4. Toccare l'immagine da usare.
5. Trascinare la casella verde per selezionare l'area dell'immagine da ritagliare, quindi toccare Salva.

Gestire l'Elenco amici

Aggiungere un amico

È possibile invitare tutte le persone che possiedono un Google Account a diventare amici in Google Talk, in modo da poter chattare con tutti e visualizzarne lo stato in linea.

1. Premere HOME, quindi toccare  > Talk.
2. Nell'elenco Amici premere MENU quindi toccare **Aggiungi amici**.
3. Immettere l'ID di messaggistica immediata Google Talk o l'indirizzo di posta elettronica Google dell'amico che si desidera aggiungere.

Accettare un invito a diventare un amico

Quando un contatto invia un invito a diventare amico in Google Talk, verrà ricevuta una notifica nella barra di stato, la notifica viene visualizzata anche nell'Elenco amici.

1. Premere HOME, quindi toccare  > Talk.
2. Nell'Elenco amici, toccare **Invito a chattare**.
3. Eseguire una delle seguenti operazioni:
 - Toccare **Accetto** nel menu visualizzato per accettare l'invito.
 - Toccare **Annulla** se non si desidera chattare e condividere lo stato di Google Talk con il mittente.

Visualizzare l'elenco di inviti in sospeso per gli amici

1. Premere HOME, quindi toccare  > Talk.
2. Nell'Elenco amici premere MENU, quindi toccare **Inviti**. Tutti gli amici a cui è stato esteso l'invito a diventare amici su Google Talk vengono visualizzati nell'elenco fino a quando non accettano o rifiutano l'invito.
3. Toccare l'invito in sospeso, quindi toccare **Accetta** o **Rifiuta**.

Visualizzare tutti gli amici o solo quelli più popolari

Per impostazione predefinita nell'Elenco amici sono inclusi solo gli amici con cui si chatta di frequente, ovvero i più popolari. È anche possibile visualizzare tutti gli amici.

1. Premere HOME, quindi toccare  > Talk.
2. Nell'Elenco amici premere MENU, quindi toccare **Tutti gli amici**. Per tornare ai soli amici con cui si chatta più di frequente, toccare **Più contattati** nel menu.

Rendere un amico popolare

1. Premere HOME, quindi toccare  > Talk.
2. Nell'Elenco amici, tenere premuto il nome dell'amico.



Se l'amico non è visualizzato, premere MENU e toccare **Tutti gli amici** .

3. Nel menu opzioni, toccare **Mostra sempre amico**.

Bloccare un amico

È possibile bloccare l'invio di messaggi da parte di un amico. Un amico bloccato viene rimosso anche dall'elenco Amici.

1. Premere HOME, quindi toccare  > Talk.
2. Nell'Elenco amici, tenere premuto il nome dell'amico da bloccare.



Se l'amico non è visualizzato, premere MENU e toccare **Tutti gli amici**.

3. Nel menu opzioni, toccare **Mostra sempre amico**. L'amico viene rimosso dall'elenco degli amici e viene aggiunto all'elenco degli amici bloccati.





Per sbloccare un amico, nell'Elenco amici premere MENU e toccare **Bloccato**. Nell'elenco degli amici bloccati toccare il nome dell'amico che si desidera sbloccare, quindi toccare **OK** quando viene chiesto.

Cambiare le impostazioni di Google Talk

Impostare le notifiche per i nuovi messaggi di Google Talk

È possibile impostare il telefono in modo che riproduca un suono, vibri o visualizzi un'icona di notifica nella barra di stato ogni volta che si riceve un nuovo messaggio immediato.

1. Premere HOME, quindi toccare  > Talk.
2. Nell'elenco Amici premere MENU, quindi toccare **Altro > Impostazioni**.
3. Selezionare la casella di controllo **Notifiche chat** per ricevere una notifica () nella barra di stato quando si riceve un nuovo messaggio immediato.
4. Procedere come segue:
 - Toccare **Seleziona suoneria** per selezionare la suoneria da utilizzare quando si riceve un nuovo messaggio immediato. La suoneria viene riprodotta per un breve periodo quando selezionata. Se non si desidera che venga riprodotta una suoneria quando si riceve un nuovo messaggio di Google Talk, selezionare Silenzioso.
 - Selezionare la casella di controllo **Vibrazione** per fare in modo che il telefono vibri quando si riceve un nuovo messaggio di Google Talk.

Mostrare o nascondere l'indicatore mobile agli amici

È possibile controllare il tipo di dispositivo utilizzato dall'amico per le chat in Google Talk. Nell'elenco degli amici selezionare l'immagine che viene visualizzata a destra del nome dell'amico.

1. Premere HOME, quindi toccare  > Talk.
2. Nell'Elenco amici, premere MENU, quindi toccare Altro > Impostazioni.
3. Selezionare l'opzione Indicatore mobile.

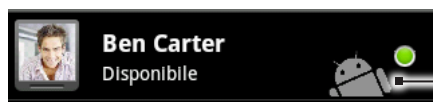

Indica che l'amico utilizza un telefono Android.

Impostare l'accesso automatico a Google Talk

È possibile effettuare l'accesso automatico all'account di Google Talk ogni volta che si accende il telefono.

1. Premere HOME, quindi toccare  > Talk.
2. Nell'Elenco amici, premere MENU, quindi toccare Altro > Impostazioni.
3. Selezionare la casella di controllo Accesso automatico.

E-mail

Uso di Gmail

Gmail è il servizio di posta elettronica basato su Web di Google. Gmail viene configurato la prima volta che si imposta il telefono. In base alle impostazioni di sincronizzazione, l'applicazione Gmail del telefono viene sincronizzata automaticamente con uno o più account di Gmail sul Web. Per ulteriori informazioni sulla sincronizzazione, vedere "Sincronizzazione con un account Google" nel capitolo Account e sincronizzazione.

Visualizzare la posta in arrivo di Gmail

L'elenco delle conversazioni Posta in arrivo rappresenta la vista predefinita di Gmail. Tutti i messaggi di posta elettronica ricevuti vengono consegnati nella cartella Posta in arrivo.

Gmail raggruppa ogni messaggio inviato insieme a tutte le risposte ricevute. Questo elenco di conversazioni continua ad aumentare con l'arrivo di nuove risposte, pertanto è sempre possibile vedere i messaggi in base al contesto. Un nuovo messaggio o una modifica all'oggetto di un messaggio corrente comporta l'inizio di una nuova conversazione.

1. Premere HOME, quindi toccare  > Gmail.
2. Per scorrere l'elenco delle conversazioni, scorrere il dito verso l'alto/il basso sullo schermo o sulla trackball ottica.

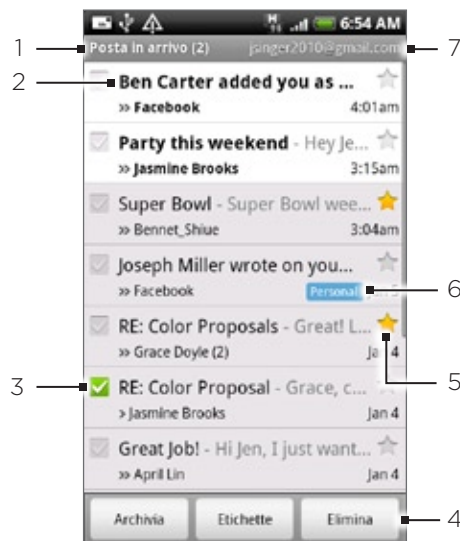

-
- 1 Cartella (o Etichetta) e numero di messaggi di posta elettronica non letti.
 - 2 I messaggi non letti vengono visualizzati in grassetto.
 - 3 Messaggio di posta elettronica controllato. Selezionare uno o più messaggi di posta elettronica per applicare un'azione.
Nota: è necessario che la funzione Operazioni batch sia abilitata.
 - 4 Azioni per i messaggi di posta elettronica controllati. Non viene visualizzata se la Posta in arrivo non include un elemento selezionato.
 - 5 Messaggio classificato. Toccare per aggiungere o rimuovere l'asterisco. Per ulteriori informazioni, vedere "Classificare un messaggio" in questo capitolo.
 - 6 Etichetta messaggio.
 - 7 L'account Google correntemente visualizzato. Per visualizzare un altro account, vedere "Passare ad un altro account Google" di seguito.
-

Passare ad un altro account Google

Se è stato configurato più di un account Google sul telefono, è possibile passare da una account Gmail all'altro. Per ulteriori informazioni sulla configurazione degli account Google, vedere "Sincronizzazione con un account Google" nel capitolo Account e sincronizzazione.

1. Durante la visualizzazione della Posta in arrivo, premere MENU, quindi toccare **Account**.
2. Toccare l'account a cui passare.

Leggere i messaggi

In base alle impostazioni di notifica, alla ricezione di un nuovo messaggio di posta elettronica il telefono riproduce una suoneria, vibra o visualizza brevemente il messaggio nella barra di stato. Nell'area delle notifiche della barra di stato viene inoltre visualizzata un'icona di nuovo messaggio di posta elettronica  per segnalare la ricezione di un nuovo messaggio. Per ulteriori informazioni sulle impostazioni delle notifiche di posta elettronica, fare riferimento alla sezione "Cambiare le impostazioni di Gmail" più avanti nel capitolo.

Per informazioni sulla sincronizzazione automatica della posta elettronica, vedere "Cambiare le impostazioni di sincronizzazione di Gmail" in questo capitolo.



Per aggiornare manualmente la posta in arrivo, premere MENU e toccare **Aggiorna**.

1. Eseguire una delle seguenti operazioni:
 - Quando si riceve una notifica per un nuovo messaggio e-mail, tenere premuta la barra di stato, quindi scorrere il dito verso il basso sullo schermo per aprire il pannello Notifiche. Toccare il nuovo messaggio di posta elettronica per visualizzarlo.
 - In Posta in arrivo toccare il messaggio di posta elettronica non letto oppure la conversazione con il messaggio di posta elettronica non letto per visualizzarlo.
2. Per scorrere i messaggi nella conversazione, scorrere il dito verso l'alto/il basso sullo schermo o sulla trackball ottica.

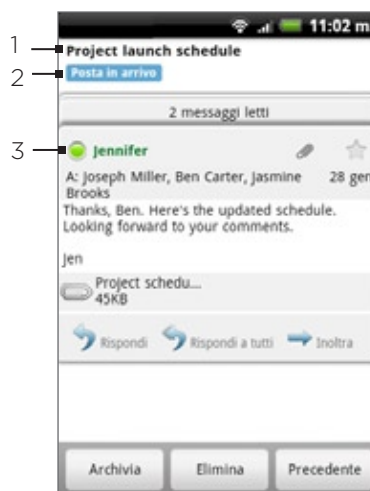

-
- 1 Oggetto del messaggio.
 - 2 Etichettato messaggio.
 - 3 Stato in linea. Viene visualizzato quando il contatto è un amico di Google Talk ed è stato effettuato l'accesso a Google Talk.
-

3. Per gestire i messaggi e-mail o le conversazioni, procedere come segue:

- Toccare **Archivia** per rimuovere la conversazione dalla Posta in arrivo, la conversazione rimane salvata nell'account Google.



Per visualizzare i messaggi archiviati, in Posta in arrivo premere MENU, quindi toccare **Visualizza etichette > Tutta la posta**.

- Toccare **Elimina** per eliminare la conversazione dall'account Google. Se involontariamente viene eliminata una conversazione, è possibile toccare **Annulla** nella barra di colore giallo nella parte superiore della schermata per annullare l'eliminazione.
- Toccare **Precedente** per visualizzare le conversazioni precedenti nella Posta in arrivo.
- Premere MENU per vedere altre opzioni.

Rispondere o inoltrare un messaggio e-mail

1. Nel thread dei messaggi scorrere fino alla fine della conversazione.
2. Toccare **Rispondi**, **Rispondi a tutti** o **Inoltra**.

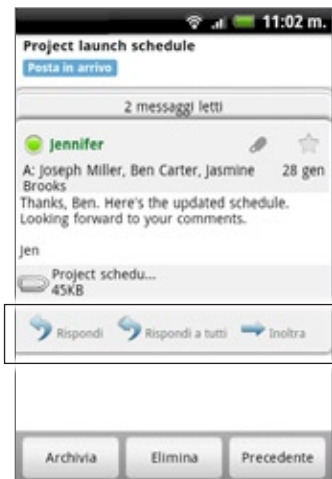

3. Eseguire una delle seguenti operazioni:

- Se è stata selezionata l'opzione **Rispondi** o **Rispondi a tutti**, digitare il messaggio di risposta.
- Se è stata selezionata l'opzione **Inoltra**, immettere i destinatari del messaggio.

4. Toccare **Invia**.

Disattivare l'audio di una conversazione

Se si sta partecipando a una lunga conversazione di messaggi di scarsa importanza, è possibile 'disattivare l'audio' della conversazione per escludere tutti i messaggi futuri dalla Posta in arrivo.

Mentre si sta visualizzando un thread di messaggi, premere MENU, quindi toccare **Altro > Disattiva micr.**

Segnalare una conversazione come spam

Il servizio di posta Gmail basato sul web lavora in modo da evitare che lo spam (posta indesiderata) raggiunga la Posta in arrivo. Quando però lo spam riesce a passare, la segnalazione della conversazione come spam può aiutarci a migliorare il servizio.

Mentre si sta visualizzando un thread di messaggi, premere MENU, quindi toccare **Altro > Segnala spam**.

Inviare un messaggio

1. Premere HOME, quindi toccare  > Gmail.
2. Nella Posta in arrivo premere MENU, quindi toccare **Scrivi**.
3. Immettere l'indirizzo di posta elettronica del destinatario del messaggio nel campo A. Se si invia un messaggio di posta elettronica a più destinatari, separare gli indirizzi con una virgola. È possibile aggiungere il numero desiderato di destinatari del messaggio. Mentre si inseriscono gli indirizzi e-mail, vengono visualizzati tutti gli indirizzi corrispondenti presenti tra i contatti. Toccare una corrispondenza per inserire direttamente l'indirizzo.



Se si desidera inviare una copia per conoscenza (Cc) o una copia per conoscenza nascosta (Ccn) del messaggio di posta elettronica ad altri destinatari, premere MENU, quindi toccare **Aggiungi Cc/Ccn**.

4. Immettere l'oggetto, quindi comporre il messaggio.
5. Se si desidera aggiungere un'immagine come allegato, premere MENU, quindi toccare **Allega**. Selezionare l'immagine che si desidera allegare, quindi toccare l'immagine.



1	Destinatario.
2	Oggetto.
3	Allegato.
4	Digitare qui il messaggio.
5	Toccare per rimuovere l'allegato.

5. Una volta scritto il messaggio, toccare **Invia**.



Durante la scrittura del messaggio, toccare **Salva come bozza** o premere il pulsante INDIETRO per salvare il messaggio come bozza. Per visualizzare le bozze dei messaggi di posta elettronica, in Posta in arrivo premere MENU, quindi toccare **Visualizza etichette > Bozze**.

Aggiungere una firma ai messaggi

È possibile aggiungere una firma ai messaggi di posta elettronica da inviare.

1. In Posta in arrivo premere MENU, quindi toccare **Impostazioni > Firma**.
2. Immettere la firma nella casella di testo, quindi toccare **OK**.



È possibile creare una firma costituita da più righe di testo. Alla fine di ogni riga di testo, toccare  sulla tastiera a schermo per creare un'altra riga.

Visualizzare i messaggi inviati

In Posta in arrivo premere MENU, quindi toccare **Visualizza etichette** > **Inviati**.

Gestire le conversazioni e i messaggi

Cercare i messaggi

È possibile cercare i messaggi che contengono una o più parole nel contenuto o nell'indirizzo, oggetto, etichetta, e così via. Quando si cercano i messaggi, vengono inclusi tutti i messaggi presenti nell'account Gmail sul web (tranne quelli etichettati Cestino o Spam), e non solo quelli sincronizzati con il telefono.

1. Nella Posta in arrivo, premere CERCA.
2. Digitare la parola o parole da cercare.
3. Toccare , o toccare il tasto Invio sulla tastiera su schermo.

Viene aperto un elenco di conversazioni che visualizza tutte le conversazioni con i messaggi che contengono le parole cercate. Nella barra del titolo vengono visualizzate le parole cercate. È possibile lavorare sulle conversazioni presenti in questo elenco allo stesso modo delle conversazioni nella Posta in arrivo o in qualsiasi altro elenco.

Classificare un messaggio

È possibile classificare un messaggio importante in modo da poterlo ritrovare facilmente. Le conversazioni con messaggi classificati vengono visualizzate nella Posta in arrivo o in qualsiasi altro elenco con accanto una stella. Per visualizzare solamente le conversazioni con messaggi classificati, vedere “Visualizzare le conversazioni per etichetta” in questo capitolo.

Eseguire una delle seguenti operazioni:

- Durante la lettura di un messaggio, toccare la stella sull'intestazione.
- Durante la visualizzazione di una conversazione, toccare la stella per classificare i messaggi più recenti nella conversazione.

Per rimuovere la stella da un messaggio, toccare nuovamente la stella. È anche possibile toccare la stella nell'elenco conversazioni per rimuovere le stelle da tutti i messaggi nella conversazione.

Etichettare una conversazione

È possibile organizzare le conversazioni assegnando un'etichetta. Gmail offre una serie di etichette predefinite che è possibile usare, inoltre è possibile aggiungere delle proprie etichette, utilizzando Gmail sul web.

1. Durante la visualizzazione dei messaggi nella conversazione, premere MENU e toccare **Cambia etichette**.
2. Selezionare le etichette da assegnare alla conversazione, quindi toccare **OK**.

Visualizzare le conversazioni per etichetta

È possibile visualizzare un elenco di conversazioni che hanno la stessa etichetta.

1. Quando viene visualizzata la Posta in arrivo o un altro elenco di conversazioni, premere MENU, e toccare **Visualizza etichette**.
2. Toccare un etichetta per visualizzare un elenco di conversazioni con la stessa etichetta.

L'elenco delle conversazioni assomiglia alla Posta in arrivo, anche se l'etichetta sostituisce “Posta in arrivo” nella barra del titolo. È possibile lavorare con l'elenco conversazioni etichettate nello stesso modo della Posta in arrivo.

Cambiare le impostazioni di sincronizzazione di Gmail

1. Premere HOME, quindi toccare  > Gmail.
2. Premere MENU, quindi toccare **Impostazioni** > **Etichette**.
3. Per impostare un numero di giorni per la sincronizzazione, toccare **Numero di giorni per la sincronizzazione**.
4. Per impostare la sincronizzazione di una particolare etichetta, toccare l'etichetta.
È possibile scegliere di sincronizzare il numero di giorni predefinito, o sincronizzare tutti o nessuno dei messaggi dell'etichetta.

Lavorare con le conversazioni in batch

È possibile archiviare, etichettare, eliminare o eseguire altre azioni su un batch di conversazioni contemporaneamente, nella Posta in arrivo o in un altro elenco di conversazioni etichettato.

1. Nella Posta in arrivo o in un altro elenco di conversazioni, selezionare le caselle di controllo per le conversazioni con le quali lavorare come batch. Quando viene selezionata una casella di controllo, vengono visualizzati i pulsanti **Archivia**, **Etichette**, e **Elimina** nella parte inferiore dello schermo.

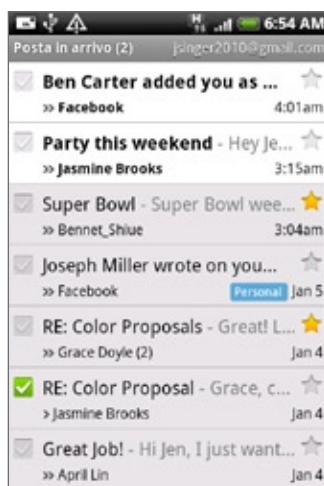

2. Toccare il pulsante **Archivio**, **Etichette**, o **Elimina** per eseguire una di queste azioni nel batch di conversazioni, o premere MENU per altre opzioni.

Cambiare le impostazioni Gmail

1. Premere HOME, quindi toccare  > Gmail.
2. In Posta in arrivo premere MENU, quindi toccare **Impostazioni**.
3. Impostare le seguenti opzioni:
 - **Firma.** Toccare per immettere una firma che verrà aggiunta alla fine dei messaggi e-mail.
 - **Conferma eliminazione.** Selezionare questa casella di controllo per fare in modo che venga visualizzata una casella di conferma quando si elimina una conversazione.
 - **Operazioni batch.** Quando selezionata, aggiunge una casella di controllo a sinistra di ciascuna conversazione in modo da poterla aggiungere come batch. Vedere "Lavorare con le conversazioni in batch" precedente.

- **Cancella cronologia ricerche.** Rimuove le ricerche che sono state eseguite.
- **Etichette.** Toccare per selezionare in quali giorni e quali etichette di Gmail sincronizzare.
- **Notifiche e-mail.** Selezionare questa casella di controllo per fare in modo che venga visualizzata un'icona di notifica sulla barra di stato alla ricezione di un nuovo messaggio e-mail.
- Toccare **Seleziona suoneria** se si desidera che il telefono riproduca un suono di notifica all'arrivo di nuovi messaggi e-mail. Nel menu delle suonerie selezionare una suoneria specifica per i nuovi messaggi di posta elettronica. La suoneria viene riprodotta brevemente quando selezionata. Per disattivare la riproduzione di una suoneria quando si riceve un nuovo messaggio di posta elettronica, toccare **Silenzioso**. Per confermare la selezione della suoneria, toccare **OK**.
- Selezionare **Vibrazione** se si desidera far vibrare il telefono ogni volta che si riceve un nuovo messaggio di posta elettronica.

Posta

L'applicazione Posta consente di inviare e ricevere le e-mail dalla posta basata sul web o altri account, utilizzando POP3 o IMAP.

Consente inoltre di accedere alla posta di Exchange ActiveSync e altre funzioni sul telefono. Per informazioni vedere “Posta elettronica di Exchange ActiveSync” in questo capitolo.

Aggiungere un account di posta elettronica POP3/IMAP

1. Premere HOME, quindi toccare  > Posta.
2. Eseguire una delle seguenti operazioni:
 - Se è la prima volta che si aggiunge un account e-mail in Posta, toccare **Altro (POP3/IMAP)** nella schermata **Scegliere un provider di posta**.
 - Se è già stato aggiunto un account e-mail in Posta, toccare  nell'angolo superiore destro, quindi toccare **Nuovo account**. Se viene visualizzata la schermata **Scegliere un provider di posta**, toccare **Altro (POP3/IMAP)**.
3. Immettere l'**Indirizzo e-mail** e la **Password** per l'account di posta elettronica, quindi toccare **Avanti**.

Se il tipo di account che si desidera impostare non è incluso nel database del telefono, verrà chiesto di immettere ulteriori informazioni.
4. Immettere **Nome account** e **Nome**, quindi toccare **Termina configurazione**.

Visualizzare la Posta in arrivo della e-mail

1. Premere HOME, quindi toccare  > Posta.
2. Toccare una scheda nella parte inferiore della schermata per filtrare la posta in arrivo.



-
- 1 Toccare per visualizzare un account e-mail diverso o aggiungere un nuovo account e-mail.
 - 2 Schede filtro. Per i dettagli vedere “Schede filtro posta in arrivo”.
 - 3 Contrassegnata (solo Exchange ActiveSync)
 - 4 Inviti a riunioni (solo Exchange ActiveSync)
 - 5 Numero di messaggi e-mail non letti.
-

Schede filtro posta in arrivo



Ricevuta

Visualizza tutti i messaggi e-mail come elementi individuali.



Conversazioni

Visualizza i messaggi come conversazioni, raggruppati in relazione alla linea dell'oggetto. Toccare l'oggetto nell'elenco per mostrare le conversazioni e-mail.



Gruppo VIP

Visualizza i messaggi dai contatti nel gruppo VIP. Per aggiungere i contatti al gruppo VIP da questa scheda, toccare **Aggiungi contatto a un gruppo**, selezionare i contatti da aggiungere, quindi toccare **Salva**. Per ulteriori informazioni sui gruppi di contatti, vedere "Gruppi di contatti" nel capitolo Persone.



Non letti

Visualizza i messaggi non letti.



Segnato (solo Exchange ActiveSync)

Visualizza tutti i messaggi contrassegnati



Inviti a riunioni (solo Exchange ActiveSync)

Visualizza gli inviti a riunioni che ancora non sono stati ancora accettati o rifiutati.



Allegati

Visualizza tutti i messaggi con allegati.

Aggiornare un account e-mail

Indipendentemente dalle impostazioni di sincronizzazione automatica, è anche possibile sincronizzare manualmente le e-mail inviate e ricevute.

Nell'account da sincronizzare, premere MENU, e toccare **Aggiorna**.

Ordinare i messaggi e-mail

1. Nella Posta in arrivo dell'account e-mail, premere MENU, quindi toccare **Ordina**.
2. Scegliere le opzioni per ordinare i messaggi e-mail per data di ricezione, priorità, oggetto, mittente o dimensioni.

Eliminare un messaggio e-mail

1. Nella Posta in arrivo dell'account di posta elettronica tenere premuto il messaggio che si desidera eliminare.
2. Nel menu opzioni, toccare **Elimina**.

Eliminare più messaggi e-mail

1. Nella Posta in arrivo dell'account email, premere MENU, quindi toccare **Elimina**.
2. Selezionare i messaggi da eliminare, quindi toccare **Elimina**.

Posta elettronica di Exchange ActiveSync

Se si sincronizza il telefono con l'account Exchange ActiveSync di lavoro, è possibile leggere, gestire, e inviare le e-mail nello stesso modo di un account POP3/IMAP. Tuttavia, è anche possibile accedere ad alcune funzioni potenti di Exchange.

Per informazioni sulla configurazione di un account Exchange ActiveSync, vedere "Sincronizzazione con un account Microsoft Exchange ActiveSync" nel capitolo Account e sincronizzazione.

Impostare lo stato di fuori sede

È possibile impostare lo stato di Fuori sede e la risposta automatica direttamente dal telefono.

1. Premere HOME, quindi toccare  > Posta.
2. Passare all'account Exchange ActiveSync.
3. Premere MENU, quindi toccare **Altro** > Fuori sede.
4. Toccare il campo sotto **Attualmente**, quindi selezionare **Fuori sede**.
5. Impostare la data e l'ora del periodo in cui ci trova fuori sede.
6. Inserire il messaggio di risposta automatica.
7. Toccare **Salva**.

Inviare una richiesta di riunione

1. Premere HOME, quindi toccare  > Posta.
2. Passare all'account Exchange ActiveSync.
3. Premere MENU, quindi toccare **Altro** > Nuovo invito a riunione.
4. Immettere i dettagli per la riunione, quindi toccare **Invia**.



Impostare la priorità per un messaggio e-mail

È possibile impostare la priorità per un messaggio e-mail da inviare con l'account Exchange ActiveSync.

1. Durante la composizione del messaggio, premere MENU.
2. Toccare **Priorità**.
3. Selezionare la priorità per il messaggio.

Se viene selezionata una priorità Alta o Bassa, la priorità viene visualizzata sotto alla linea dell'oggetto del messaggio.

Comporre e inviare i messaggi e-mail

1. Premere HOME, quindi toccare  > **Posta**.
2. Nella Posta in arrivo dell'account e-mail, premere MENU, quindi toccare **Scrivi**.
3. Inserire uno o più destinatari. È possibile:
 - Immettere gli indirizzi e-mail direttamente nel campo A. Se si invia un messaggio di posta elettronica a più destinatari, separare gli indirizzi con una virgola. Mentre si inseriscono gli indirizzi e-mail, vengono visualizzati tutti gli indirizzi corrispondenti presenti tra i contatti. Toccare una corrispondenza per inserire direttamente l'indirizzo.
 - Toccare l'icona , quindi selezionare i contatti a cui si desidera inviare il messaggio. È anche possibile selezionare un gruppo di contatti come destinatari, o aggiungere i contatti dall'elenco contatti aziendale se è stato configurato un account Exchange ActiveSync sul telefono. Una volta selezionati tutti i destinatari del messaggio, toccare **Fine**.



Se si desidera inviare una copia per conoscenza (Cc) o una copia per conoscenza nascosta (Ccn) del messaggio di posta elettronica ad altri destinatari, premere MENU, quindi toccare **Mostra Cc/Ccn**.



4. Immettere l'oggetto, quindi scrivere il messaggio.
5. Per aggiungere un allegato, premere MENU, toccare **Aggiungi allegato**, e scegliere tra le opzioni di seguito:
 - **Immagine**. Selezionare **Fotocamera** per scattare la foto e allegarla, o **Immagini** per allegare una foto dalla scheda di memoria.
 - **Video**. Selezionare **Videocamera** per registrare un video e allegarlo, o **Video** per allegare un video dalla scheda di memoria.
 - **Audio**. Selezionare **Registratore vocale** per creare una registrazione vocale e allegarla, o **Musica e suoni** per allegare un file musicale o una registrazione vocale dalla scheda di memoria.
 - **Posizione**. È possibile allegare le informazioni sulla posizione. È possibile inviare la posizione attuale (richiede che il GPS sia attivo), una posizione salvata in Footprints, o una posizione selezionata sulla mappa. Per ulteriori informazioni su GPS, mappe, e Footprints, vedere il capitolo *Mappe e posizione*.
 - **Documento**. È possibile allegare un file PDF o un documento Office ad esempio un file di testo o un foglio di lavoro.
6. Toccare **Invia** per inviare subito il messaggio, o toccare **Salva come bozza** per inviarlo in seguito.



Per aprire la bozza di una e-mail, nella Posta in arrivo dell'account e-mail, premere MENU, e toccare **Cartelle > Bozze**.

Visualizzare e rispondere a un messaggio e-mail

1. Premere HOME, quindi toccare  > **Posta**.
2. Nella Posta in arrivo dell'account e-mail, toccare la posta elettronica da visualizzare.
3. Toccare **Rispondi** o **Rispondi a tutti** per rispondere a una e-mail.

Per l'account Exchange ActiveSync, è possibile contrassegnare la posta elettronica. Per contrassegnare una e-mail, mentre si visualizza il messaggio, toccare la bandierina bianca  nell'angolo in alto a destra della schermata. Una volta contrassegnato il messaggio, la bandierina diventa rossa .



È possibile copiare, cercare, tradurre, o condividere il testo da un messaggio e-mail. Per informazioni su come procedere, vedere “Copiare testo, cercare informazioni, e condividere” nel capitolo Internet.

Modificare le impostazioni dell'account e-mail

1. Premere HOME, quindi toccare  > Posta.
2. Passare all'account di posta elettronica da modificare.
3. Premere MENU, quindi toccare Altro > Impostazioni.
4. Scegliere tra le seguenti impostazioni:

Impostazioni account

Consente di modificare le impostazioni dell'account di posta elettronica, ad esempio il nome, l'indirizzo di posta elettronica, la password e la descrizione.

Impostazioni generali

Consente di impostare le dimensioni del carattere per la lettura dei messaggi e-mail, attivare, disattivare o impostare la firma, impostare l'account come account predefinito di posta elettronica, e impostare dove salvare gli allegati.

Invia e ricevi

Consente di impostare il limite massimo di dimensioni del file di posta elettronica per la ricezione e la frequenza di controllo di nuovi messaggi di posta elettronica, nonché la quantità. È inoltre possibile impostare l'invio di una copia nascosta dei messaggi a se stessi.

Impostazioni di notifica

Impostare le impostazioni di notifica di posta elettronica.

Elimina account

Toccare per eliminare l'account di posta elettronica.

5. Premere INDIETRO per salvare le modifiche.

Eliminare un account di posta elettronica

1. Premere HOME, quindi toccare  > Posta.
2. Passare all'account di poste elettronica da eliminare.
3. Premere MENU, quindi toccare Altro > Impostazioni > Elimina account.

Aggiungere il widget Posta

Aggiunge il widget Posta in modo da visualizzare la posta elettronica da POP3/IMAP o Exchange ActiveSync direttamente nella schermata Home. Per conoscere come aggiungere i widget, fare riferimento a “Aggiungere un widget alla schermata Home” nel capitolo Personalizzazione.

Calendario

Informazioni sul Calendario

È possibile usare il **Calendario** del telefono per creare e gestire eventi, riunioni, e appuntamenti. È anche possibile configurare il telefono per rimanere sincronizzato con i seguenti tipi di calendario:

- Sul telefono, accedere all'account Google in modo da poter sincronizzare il Calendario del telefono con Google Calendar in linea. Se ancora non è stato creato un account Google, vedere il capitolo Account e sincronizzazione per conoscere come procedere.



È possibile creare più Google Calendar solo in Google Calendar sul Web. Una volta creati in Google Calendar sul Web, sarà possibile vederli nell'applicazione Calendario sul telefono.

Per informazioni su come creare e gestire più Google Calendar, visitare il sito web Google alla seguente URL: <http://calendar.google.com>.

- Se si sta utilizzando Microsoft Outlook sul computer, è possibile configurare HTC Sync sul computer per sincronizzare il Calendario di Outlook con il Calendario del telefono. Per i dettagli vedere "Utilizzo di HTC Sync".
- Se si possiede un account Microsoft Exchange ActiveSync ed è stato aggiunto sul telefono, è possibile sincronizzare il Calendario del telefono con gli eventi del calendario di Exchange ActiveSync. Per i dettagli vedere i capitoli E-mail e Account e sincronizzazione.

Creare un evento del calendario

È possibile creare eventi da visualizzare solo sul telefono, così come eventi da sincronizzare con Google Calendar, il Calendario di Outlook del computer, o il calendario di Exchange ActiveSync.

1. Premere HOME, toccare , quindi toccare **Calendario**.
2. Nella vista Calendario, premere MENU e toccare **Nuovo evento**.



In vista Mese o Agenda, è anche possibile toccare  nella parte inferiore destra della schermata per creare un nuovo evento.

3. Se si possiede più di un calendario, selezionare il calendario in cui aggiungere l'evento:
 - Selezionare **I miei calendari** per creare un evento da visualizzare solamente sul telefono.
 - Selezionare l'account Google per creare un evento di Google Calendar. Se si possiede più di un Google Calendar sul web, selezionare quello in cui aggiungere l'evento.
 - Selezionare **Sincronizza PC** per creare un evento del Calendario di Outlook da sincronizzare con il computer.
 - Selezionare **Exchange** per creare un evento del calendario di Exchange ActiveSync.
4. Digitare un nome per l'evento.
5. Per specificare la data e l'ora dell'evento, procedere come segue:
 - Se esiste un intervallo temporale per l'evento, toccare la data e l'ora **Da** e **A** per impostarle.
 - Nel caso di un'occasione speciale, ad esempio compleanno o evento di un'intera giornata, impostare la data **Da** e **A**, quindi selezionare la casella di controllo **Tutto il giorno**.

6. Immettere la posizione e la descrizione dell'evento.
7. Impostare l'ora del promemoria.



È possibile aggiungere un altro orario per il promemoria nell'evento Google Calendar. Premere MENU, quindi toccare **Aggiungi promemoria**.

8. Se un evento si verifica in modo regolare, toccare la casella **Ripetizione** e scegliere ogni quando si deve verificare l'evento.
9. Scorrere verso il basso della schermata e toccare **Aggiungi**.

Invitare ospiti ad un evento (solo Google Account)

Se si desidera invitare qualcuno ad un evento, è necessario creare e aggiungere l'evento in Google Calendar. Una e-mail di invito verrà inviata agli ospiti utilizzando Google Account.

1. Aprire Calendario e creare un nuovo evento. Toccare il campo **Calendario**, quindi selezionare l'account Google Account (o uno degli altri Google Calendar). Per le procedure, vedere "Creare un evento del calendario".
2. Aggiungere i dettagli relativi all'evento, ad esempio data e ora, luogo, e altro.
3. Nel campo **Ospiti**, digitare l'indirizzo e-mail di tutte le persone che si desidera invitare all'evento. Separare gli indirizzi con una virgola (,).

Se la persona a cui si desidera inviare l'invito utilizza Google Calendar, riceverà l'invito sia nel Calendario che per e-mail.

4. Toccare **Aggiungi** per aggiungere l'evento a Google Calendar.

Inviare una richiesta di riunione utilizzando Calendario (solo Exchange ActiveSync)

Se si possiede un account Exchange ActiveSync configurato sul telefono, è possibile usare il Calendario per creare un appuntamento per la riunione e inviare una richiesta tramite e-mail alle persone da invitare alla riunione.

1. Aprire Calendario e creare un nuovo evento. Toccare il campo **Calendario**, quindi selezionare **Exchange**. Per le procedure, vedere "Creare un evento del calendario".
2. Aggiungere i dettagli relativi alla riunione, ad esempio data e ora, luogo, e altro.
3. Premere MENU, quindi toccare **Invito a riunione**.
4. Toccare  e scegliere i partecipanti dai contatti o dall'Elenco contatti aziendale.
5. Digitare il messaggio, quindi toccare **Invia**.
6. Toccare **Aggiungi** per aggiungere l'appuntamento al Calendario di Exchange ActiveSync.

Cambiare le viste del calendario



Quando viene aperto il Calendario, per impostazione predefinita viene aperto in vista Mese. È possibile visualizzare il Calendario anche in vista Agenda, Giorno o Settimana. Per cambiare la vista del calendario, premere MENU, quindi toccare per scegliere il tipo di vista.

Vista Mese

In vista Mese, vengono visualizzati degli indicatori sui giorni in cui sono presenti eventi.



In vista Mese:

- Toccare  nella parte inferiore sinistra dello schermo per passare alla vista Agenda. Toccare  nella parte inferiore destra per creare un nuovo evento.
- Toccare un giorno per visualizzare gli eventi per quel giorno.
- Tenere premuto un giorno per aprire un menu opzioni dal quale è possibile scegliere di creare un nuovo evento o di passare alla vista Giorno o Agenda.
- Scorrere il dito verso l'alto o il basso dello schermo per visualizzare il mese precedente o successivo.

Vista Giorno e Agenda

La vista Giorno visualizza un elenco di eventi per un giorno e le informazioni meteo nella parte inferiore dello schermo quando si stanno visualizzando gli eventi il giorno corrente. La vista Agenda mostra un elenco di tutti gli eventi in ordine cronologico.

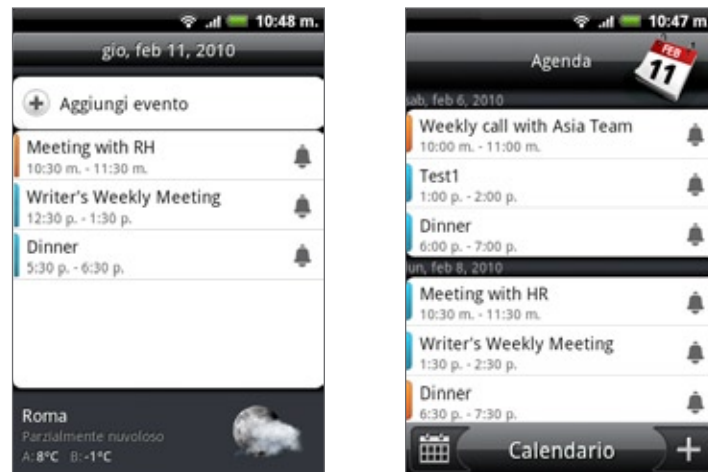

Le barre colorate sul lato sinistro degli eventi indicano il tipo di calendario di cui fa parte l'evento. Per conoscere cosa rappresenta ciascun colore, premere MENU e toccare Altro > Calendari.

In vista Giorno, scorrere verso sinistra o destra sullo schermo per visualizzare il giorno precedente o successivo.



- In vista Giorno, le informazioni meteo vengono visualizzate solo se l'evento si verifica entro le previsioni dei cinque giorni dell'applicazione Meteo.
- Le informazioni meteo non vengono visualizzate nella vista Giorno quando la vista viene cambiata per visualizzare l'elenco per ora. Per i dettagli vedere "Cambiare le impostazioni del calendario".

Vista Settimana

La vista Settimana visualizza una tabella con tutti gli eventi della settimana.



In vista Settimana:

- È possibile tenere premuto un riquadro orario per creare un nuovo evento alla volta.
- Toccare un evento per visualizzarne i dettagli.
- Scorrere verso sinistra o destra sullo schermo per visualizzare la settimana precedente o successiva.



Se la vista Settimana è piena, potrebbe essere più facile selezionare un evento utilizzando la trackball ottica. Quindi premere la trackball ottica per visualizzare i dettagli relativi all'evento selezionato.

Visualizzare, modificare o eliminare un evento

È possibile visualizzare, modificare o eliminare gli eventi creati. È anche possibile visualizzare gli inviti ad un evento ricevuti da altre persone.

Visualizzare e modificare un evento

1. Premere HOME, toccare , quindi toccare **Calendario**.
2. In vista Mese, toccare il giorno in cui ha luogo l'evento, quindi toccare l'evento per aprirlo. Viene visualizzata la schermata Dettagli evento che mostra un riepilogo dell'evento.
3. Durante la visualizzazione del riepilogo dell'evento, è possibile:
 - Trovare la posizione dell'evento in Maps.
 - Nel caso di un evento del calendario di Google Calendar o Exchange ActiveSync, selezionare i partecipanti all'evento.
 - Cambiare l'ora del promemoria.
 - Nel caso di un evento di Google Calendar, confermare o declinare la partecipazione all'evento.
 - Premere il pulsante INDIETRO sul telefono per salvare le modifiche apportate alla schermata Dettagli evento.
4. Per modificare i dettagli di un evento, premere MENU nella schermata Dettagli evento e toccare **Modifica evento**.
5. Apportare le modifiche all'evento.
6. Una volta completate le modifiche, scorrere verso al parte inferiore della schermata e toccare **Salva**.

Eliminare un evento

È possibile eliminare un evento in molti modi.

- Durante la visualizzazione del riepilogo dell'evento nella schermata Dettagli evento, premere MENU, quindi toccare **Elimina evento**.
- In vista Giorno, Agenda o Settimana, tenere premuto l'evento e toccare **Elimina evento**.
- Durante la modifica di un evento, scorrere lo schermo verso il basso e toccare **Elimina**.

Se l'evento è ripetuto, verrà chiesto se si desidera eliminare solo quella ripetizione, quell'evento o tutte le ripetizioni future, o tutte le ripetizioni passate e future nel Calendario.

Promemoria eventi del calendario

Se è stato impostato almeno un promemoria per un evento, nell'area delle notifiche della barra di stato viene visualizzate un'icona relativa all'evento imminente .

Visualizzare, ignorare, o posporre i promemoria evento

1. Toccare la barra di stato, quindi scorrere il dito verso il basso per aprire il pannello Notifiche.
2. Eseguire una delle seguenti operazioni:
 - Toccare **Cancella** per ignorare il promemoria evento e tutte le altre notifiche. Verranno eliminati anche altri tipi di notifiche, ad esempio nuovi messaggi e chiamate senza risposta.
 - Una volta aperto il pannello Notifiche, toccare il promemoria per l'evento del calendario. Viene visualizzato un elenco con tutti i promemoria evento in scadenza. Toccare **Posponi tutto** per posporre tutti i promemoria di cinque minuti, o toccare **Ignora tutto** per ignorare tutti i promemoria evento.
 - Premere INDIETRO per mantenere i promemoria in sospeso nell'area delle notifiche della barra di stato.

Visualizza e sincronizzare i calendari

È possibile selezionare quali calendari mostrare o nascondere nel Calendario del telefono, e quali mantenere sincronizzati.

Mostrare o nascondere i calendari

In vista Calendario, premere MENU, toccare **Altro > Calendari**, e selezionare o deselezionare il calendario da mostrare o nascondere. Toccare **Tutti i calendari** per visualizzare tutti i calendari.

I calendari vengono sincronizzati sul telefono sia che vengano nascosti o meno.

Scegliere i Google Calendar da sincronizzare sul telefono

È possibile scegliere quali Google Calendar devono essere sincronizzati sul telefono e quali no.

Interrompere la sincronizzazione di un Google Calendar

1. In qualsiasi vista Calendario, premere MENU e toccare **Altro > Calendari**.
2. Premere nuovamente MENU e toccare **Rimuovi calendari**.
3. Selezionare un Google Calendar per rimuoverlo dall'elenco calendari, quindi toccare **OK**.
4. Premere **INDIETRO** per aggiornare il Calendario con le nuove modifiche e tornare alla vista Calendario precedente.

I calendario rimossi dall'elenco calendario non saranno più sincronizzati con il telefono, l'iscrizione verrà conservata e sarà ancora possibile utilizzarli in Google Calendar sul Web.

Aggiungere un Google Calendar con cui eseguire la sincronizzazione

Solo i calendari creati o a cui è stata eseguita l'iscrizione sul Web, anche se rimossi dall'elenco calendari, vengono visualizzati nell'elenco dei calendari aggiunti.

1. In qualsiasi vista Calendario, premere MENU e toccare **Altro > Calendari**.
2. Premere nuovamente MENU e toccare **Aggiungi calendari**.
3. Selezionare un Google Calendar per aggiungerlo all'elenco calendari, quindi toccare **OK**.
4. Premere **INDIETRO** per aggiornare il Calendario con le nuove modifiche e tornare alla vista Calendario precedente.

Cambiare le impostazioni del calendario

È possibile cambiare le impostazioni del Calendario in modo da specificare come visualizzare gli eventi e come notificare gli eventi in scadenza. In qualsiasi vista del Calendario, premere MENU e toccare **Altro > Impostazioni** per accedere alle impostazioni del Calendario.

Impostazioni promemoria

È possibile scegliere come il Calendario deve notificare i promemoria evento per gli eventi in scadenza.

Tutti i calendari

Selezionare questa casella di controllo per usare le stesse impostazioni per il promemoria evento per tutti i tipi di calendario. Deselezionando la casella di controllo, è possibile impostare diverse impostazioni per il promemoria per ciascun calendario.

Imposta avvisi e notifiche

È possibile configurare i promemoria evento per aprire un avviso, inviare una notifica, o disattivare le notifiche per gli eventi sul telefono.

Ora promemoria predefinita

È possibile scegliere quanto prima deve essere notificato un evento.

Seleziona suoneria

È possibile scegliere una suoneria per quando si riceve un promemoria per un evento.

Vibrazione

È possibile scegliere di attivare la vibrazione del telefono quando si riceve una notifica per un evento.

Nascondi eventi rifiutati

È possibile scegliere di mostrare o nascondere gli eventi per i quali è stato rifiutato l'invito.

Impostazione visualizzazione calendario

È possibile scegliere cosa visualizzare nel Calendario quando viene aperto e cosa visualizzare nelle viste Giorno, Settimana e Mese.

Avvia in

È possibile scegliere la vista Calendario predefinita da visualizzare quando viene aperto il Calendario.

Vista Giorno

È possibile scegliere di visualizzare la vista Giorno sotto forma di elenco evento o elenco ora.

Primo giorno della settimana

Imposta la vista Mese e Settimana per iniziare di Domenica o Lunedì.

Includi meteo

Assicurarsi che la casella di controllo sia selezionata in modo da visualizzare le informazioni meteo nell'elenco eventi della vista Giorno.

Città

Per impostazione predefinita, la vista Giorno visualizza il meteo della località attuale.

È possibile scegliere le informazioni meteo di un'altra città.

Inviare un vCalendar

È possibile inviare un evento del calendario come vCalendar al telefono o al computer di una persona utilizzando il Bluetooth. È anche possibile inviarlo come file allegato a un messaggio.

1. Premere HOME, toccare , quindi toccare **Calendario**.
2. In vista Mese, toccare il giorno in cui si deve verificare l'evento.
3. Tenere premuto l'evento del calendario da inviare, quindi toccare **Condividi vCalendar**.
4. Scegliere se inviare l'evento utilizzando il Bluetooth o tramite email.
5. Se si sceglie di inviare tramite Bluetooth, nella procedura successiva, verrà chiesto di attivare il Bluetooth del telefono e di eseguire il collegamento al dispositivo Bluetooth di ricezione in modo da poter inviare il vCalendar. Seguire le procedure in "Inviare le informazioni dal telefono a un altro dispositivo" nel capitolo Bluetooth.

Se si sceglie di inviare tramite e-mail, viene aperta una nuova finestra messaggio con inserito già il vCalendar come allegato. Per l'invio viene usato l'account e-mail predefinito selezionato nell'applicazione Posta. Per ulteriori informazioni sull'uso dell'applicazione Posta, vedere il capitolo E-mail.



È anche possibile scegliere di inviare un vCalendar usando un MMS. Per ulteriori informazioni sull'invio di MMS, vedere il capitolo Messaggi.

Informazioni sul widget Calendario

È disponibile un widget **Calendario** che è possibile aggiungere alla schermata Home, e che offre diverse viste per il calendario. Toccando un giorno o evento sul widget viene richiamata l'applicazione Calendario.

Per conoscere come aggiungere un widget, vedere "Personalizzare la schermata Home con i widget" nel capitolo Personalizzazione.

Orologio e Meteo

Informazioni sul widget HTC Orologio

Per impostazione predefinita il widget HTC Orologio è già aggiunto alla schermata Home e mostra la data, ora, e località correnti. È possibile toccare l'immagine del meteo su questo widget per aprire l'applicazione Meteo e controllare altre previsioni meteo. Per i dettagli vedere “Controllare il meteo”.



Il widget HTC Orologio è disponibile in vari design. È possibile aggiungere un altro widget orologio alla schermata Home estesa, in modo da avere un altro orologio che mostra l'ora di un'altra città. Per conoscere come aggiungere un widget, vedere “Personalizzare la schermata Home con i widget” nel capitolo Personalizzazione.

Informazioni sull'applicazione Orologio

L'applicazione **Orologio** è molto più di un semplice orologio per data e ora. Funziona come un orologio da scrivania che mostra la data, ora, e informazioni sul meteo, e può essere convertito in orologio notturno in screensaver. È dotato di un orologio mondiale che mostra l'ora corrente in diverse località nel mondo. È dotato anche di una sveglia, cronografo, e timer per il conto alla rovescia.

Per aprire l'applicazione Orologio:

- Premere HOME, quindi toccare il widget HTC Orologio nella schermata Home.
- È anche possibile premere HOME, toccare , quindi Orologio.

Toccare le schede sulla linea in basso o scorrere il dito sulle schede per passare da una funzione all'altra dell'applicazione Orologio.



-
- | | |
|---|------------------------------|
| 1 | Scheda Orologio da scrivania |
| 2 | Scheda Orologio |
| 3 | Scheda Sveglia |
| 4 | Scheda Cronografo |
| 5 | Scheda Timer |
-

Usare l'Orologio da scrivania

Aperto l'applicazione Orologio viene avviata automaticamente la schermata Orologio da scrivania.

L'Orologio da scrivania visualizza la data, ora e meteo correnti, l'indicatore della sveglia, e l'indicatore di carica della batteria. È possibile ridurre la luminosità dello schermo per visualizzare solamente la data e l'ora sull'Orologio da scrivania.



- 1 L'indicatore della sveglia mostra se è stato impostato o meno un allarme. Per conoscere come attivare e impostare la sveglia, vedere "Impostare la sveglia".
- 2 Sotto a data e ora, vengono visualizzate le informazioni meteo per la località attuale. Toccando le informazioni meteo viene richiamata l'applicazione Meteo dove è possibile vedere le previsioni meteo per i giorni successivi della settimana. Per informazioni sull'applicazione Meteo vedere "Controllare il meteo".
- 3 L'indicatore di carica della batteria mostra il livello di carica della batteria. L'indicatore viene visualizzato solo quando il telefono viene collegato all'adattatore di alimentazione o al computer.
- 4 Toccare questo pulsante per ridurre la luminosità dello schermo e visualizzare solamente la data e l'ora sull'Orologio. Per ripristinare nuovamente la luminosità dello schermo, toccare un punto qualsiasi dello schermo o premere il pulsante INDIETRO sul telefono.
- 5 Toccare questo pulsante per ridurre la luminosità dello schermo e passare alla modalità screensaver. In modalità screensaver, la data e l'ora cambiano la posizione sullo schermo dopo alcuni minuti. Per ripristinare nuovamente la luminosità dello schermo, toccare un punto qualsiasi dello schermo o premere il pulsante INDIETRO sul telefono.

È possibile cambiare la schermata dell'Orologio da scrivania in modo da visualizzare la data e l'ora di un altro fuso orario. Per conoscere come selezionare un altro fuso orario, vedere "Impostare fuso orario, data e ora".

Usare l'Orologio

Usare la schermata Orologio dell'applicazione Orologio per controllare contemporaneamente l'ora corrente in altre località in tutto il mondo. È anche possibile impostare la città di residenza, aggiungere altre città all'elenco orologio mondiale, e impostare manualmente fuso orario, data, e ora.



Impostare la città di residenza

1. Premere HOME, quindi toccare il widget HTC Orologio nella schermata Home.
2. Toccare la scheda Orologio.
3. Premere MENU, quindi toccare **Impostazioni Home**.
4. Digitare il nome della città di residenza. Quando si inseriscono le lettere, l'elenco viene filtrato per mostrare le città e paesi corrispondenti.
5. Scorrere l'elenco e toccare la propria città.

Impostare fuso orario, data e ora

Per impostare manualmente fuso orario, data e ora, è necessario disattivare prima la sincronizzazione automatica dell'ora.

1. Premere HOME, quindi toccare il widget HTC Orologio nella schermata Home.
2. Toccare la scheda Orologio.
3. Premere MENU, quindi toccare **Impostazioni ora locale** per aprire la schermata Impostazioni date e ora.
4. Deselezionare la casella di controllo **Automatico**.
5. Toccare **Seleziona fuso orario**. Scorrere l'elenco e toccare il fuso orario desiderato.
6. Per cambiare la data, toccare **Imposta data**. Regolare la data utilizzando l'elemento scorrevole sullo schermo per giorno, mese e anno, quindi toccare **Fine**.
7. Per cambiare l'ora, toccare **Imposta ora**. Regolare l'ora utilizzando l'elemento scorrevole sullo schermo per ora e minuti quindi toccare **Fine**.
8. Toccare la casella di controllo **Usa formato 24 ore** per passare dal formato 12 ore al formato 24 ore e viceversa.

9. Toccare **Seleziona formato data** quindi scegliere come visualizzare le date. (Il formato della data selezionato viene applicato anche alla data visualizzata nella sveglia.)



È anche possibile premere HOME > MENU e toccare **Impostazioni > Data e ora** per aprire la schermata Impostazioni data e ora.

Aggiungere una città alla schermata Orologio

È possibile aggiungere altre città alla schermata Orologio in modo da poter controllare subito la data e l'ora delle altre città. Oltre alle città attuale e di residenza, la schermata Orologio può visualizzare fino a 15 città.

1. Premere HOME, quindi toccare il widget HTC Orologio nella schermata Home.
2. Toccare la scheda **Orologio**.
3. Toccare **Aggiungi città**. Immettere il nome della città da aggiungere. Quando si inseriscono le lettere, l'elenco viene filtrato per mostrare le città e paesi corrispondenti.
4. Scorrere l'elenco delle corrispondenze e toccare la città da aggiungere.

Impostare la sveglia

È possibile usare la schermata Allarmi dell'applicazione Orologio per configurare uno o più allarmi.



Impostare un allarme

1. Premere HOME, quindi toccare il widget HTC Orologio nella schermata Home.
2. Toccare la scheda Allarmi.
3. Selezionare la casella di controllo di un allarme, quindi toccare l'allarme.
4. Nella schermata Imposta allarme, trascinare il dito verso l'alto o il basso per scorrere l'elemento scorrevole e impostare l'ora dell'allarme.
5. Scorrere la schermata Imposta allarme per visualizzare tutte le opzioni disponibili per l'allarme. È possibile:
 - Digitare la **Descrizione** dell'allarme e scegliere il **Suono allarme** da usare.
 - Toccare **Ripeti**. Selezionare in quali giorni della settimana attivare l'allarme e toccare OK.
 - Selezionare la casella di controllo **Vibrazione** se si desidera anche che il telefono vibri quando si attiva l'allarme.
6. Una volta completata l'impostazione dell'allarme, toccare **Fine**.
 - Per disattivare l'allarme, deselezionare la casella di controllo (toccandola) dell'allarme.
 - Se è necessario impostare più di tre allarmi, premere MENU mentre ci si trova nella schermata Allarmi e toccare **Aggiungi allarme**.



Eliminare un allarme

1. Premere HOME, quindi toccare il widget HTC Orologio nella schermata Home.
2. Toccare la scheda Allarmi.
3. Nella schermata Allarmi, premere MENU e quindi toccare **Elimina**.
4. Selezionare l'allarme da eliminare, quindi toccare **Elimina**.

Cambiare le impostazioni del suono dell'allarme

Se è stato impostato uno o più allarmi, è possibile cambiarne le impostazioni, ad esempio il volume dell'allarme, per quanto tempo posporre l'allarme, e altro.

1. Premere HOME, quindi toccare il widget HTC Orologio nella schermata Home.
2. Toccare la scheda **Allarmi**.
3. Nella schermata **Allarmi**, premere MENU e quindi toccare **Impostazioni**. È possibile modificare le seguenti impostazioni:

Allarme in modalità silenzioso

Per impostazione predefinita questa opzione è selezionata, e consente all'allarme di suonare anche quando il volume del telefono è impostato sulla modalità silenzioso. Deselezionare la casella di controllo per rendere silenzioso l'allarme quando il volume è impostato sulla modalità silenzioso.

Volume allarme

Consente di impostare il volume per l'allarme.

Durata posponi

Consente di impostare la quantità di tempo che deve trascorrere tra due allarmi.

Comportamento pulsante laterale

Consente di scegliere il comportamento dell'allarme quando viene premuto il pulsante laterale (VOLUME SU/GIÙ) del telefono. È possibile impostare il pulsante su posponi, disattiva allarme, o disattiva pulsante.

Il pulsante laterale funziona solo quando la schermata del telefono non è bloccata. Nel blocco schermo, toccare il pulsante **Posponi** sullo schermo per posporre, o scorrere verso il basso lo schermo per disattivare l'allarme.

Controllare il meteo

Se si acconsente ad attivare il servizio di localizzazione durante la prima configurazione del telefono, sarà possibile visualizzare il meteo della località attuale direttamente nel widget HTC Orologio della schermata Home.

È anche possibile usare l'applicazione Meteo per controllare il meteo corrente e previsioni meteo per i quattro giorni successivi della settimana. Oltre al meteo della località attuale, l'applicazione visualizza anche le previsioni meteo delle città di tutto il mondo.



Se non viene attivato il servizio di localizzazione durante la configurazione iniziale del telefono, attivarlo dalle impostazioni del telefono in modo da poter controllare il meteo della località attuale nel widget HTC Orologio, applicazione Meteo, e widget Meteo. Premere HOME > MENU, toccare **Impostazioni** > **Posizione**, quindi selezionare la casella di controllo **Usa reti wireless**.



1. Connettere a Internet utilizzando la connessione Wi-Fi o dati del telefono. Per conoscere come procedere, vedere il capitolo Internet.
2. Premere HOME, toccare , quindi toccare **Meteo**.
3. Nella schermata Meteo, verrà prima visualizzato il meteo per la località attuale. Per controllare il meteo delle altre città, scorrere il dito verso l'alto o il basso sullo schermo.





4. L'applicazione Meteo scarica automaticamente e visualizza gli aggiornamenti meteo più recenti. È anche possibile scaricare in qualsiasi momento le informazioni meteo più recenti toccando .
5. Per visualizzare altri dettagli meteo sul Web, toccare **Meteo** nella parte inferiore centrale della schermata Meteo.

Aggiungere una città alla schermata Meteo

È possibile aggiungere alla schermata Meteo altre città in modo da poter controllare in ogni momento le previsioni meteo per quelle città. Oltre alla località attuale, la schermata Meteo può visualizzare fino a 15 città.

1. Premere HOME, toccare , quindi toccare **Meteo**.
2. Nella schermata Meteo, toccare .
3. Immettere nel campo di testo la località da aggiungere. Durante l'immissione del testo, l'elenco viene filtrato per mostrare le possibili località in relazione alle lettere inserite.
4. Toccare la città desiderata per selezionarla.

Cambiare l'ordine delle città nella schermata Meteo

1. Premere HOME, toccare , quindi toccare **Meteo**.
2. Nella schermata Meteo, premere MENU e quindi toccare **Riordina**.
3. Tenere premuto  alla fine dell'elemento da spostare. Quando la riga viene evidenziata di colore verde, trascinarla nella nuova posizione, quindi rilasciarla.
4. Toccare **Fine**.

Eliminare le città dalla schermata Meteo

1. Premere HOME, toccare , quindi toccare **Meteo**.
2. Nella schermata **Meteo**, premere MENU e quindi toccare **Elimina**.
3. Selezionare le città da rimuovere, quindi toccare **Elimina**.

Cambiare le opzioni meteo

1. Premere HOME, toccare , quindi toccare **Meteo**.
2. Nella schermata **Meteo**, premere MENU e quindi toccare **Impostazioni**.
3. È possibile modificare le seguenti impostazioni meteo:
 - Selezionare o deselezionare la casella di controllo **Aggiorna automaticamente**, nel caso si desideri o meno che il telefono scarichi automaticamente gli aggiornamenti meteo.
 - Per impostare una pianificazione per l'aggiornamento automatico, toccare **Frequenza aggiornamento** e scegliere una pianificazione.
 - Toccare **Scala di temperatura** per scegliere se visualizzare il meteo in Celsius o Fahrenheit.

Informazioni sul widget Meteo

Usare il widget **Meteo** per controllare le previsioni meteo per la località attuale e le altre città senza dover aprire l'applicazione Meteo.

Il widget Meteo è disponibile in vari stili. È possibile aggiungere questo widget alla schermata Home, se ancora non è stato aggiunto. Per conoscere come aggiungere un widget, vedere "Personalizzare la schermata Home con i widget" nel capitolo Personalizzazione.

Internet

Connessione dati

Il telefono viene configurato per l'utilizzo automatico della connessione dati del fornitore di servizi wireless la prima volta che viene acceso (purché sia inserita la scheda SIM).

Controllare la connessione dati utilizzata

1. Premere HOME > MENU, quindi toccare **Impostazioni > Wireless e reti**.
2. Toccare **Reti mobili > Operatori di rete** o **Nomi punti di accesso**.

Attivare o disattivare la connessione dati

La disattivazione della connessione dati può aiutare a ottimizzare la durata della batteria. In questo modo si ha anche un risparmio nel costo dei dati. Tuttavia, quando la connessione dati è disattiva, non è sempre possibile ricevere gli aggiornamenti automatici di posta elettronica, account social network, e altre informazioni sincronizzate.

1. Premere HOME > MENU, quindi toccare **Impostazioni > Wireless e reti**.
2. Selezionare la casella di controllo **Rete mobile** per attivare la connessione dati; deselezionare la casella di controllo per disattivare la connessione dati.

Creare un nuovo punto di accesso

Quando è necessario aggiungere un'altra connessione al telefono, ottenere il nome e le impostazioni del punto di accesso (inclusi il nome utente e la password se necessari) dall'operatore di telefonia mobile.

1. Premere HOME > MENU, quindi toccare **Impostazioni > Wireless e reti**.
2. Toccare **Reti mobile > Nomi punti di accesso**.
3. Nella schermata APN premere MENU, quindi toccare **Nuova APN**.
4. Nella schermata Modifica punto di accesso immettere le impostazioni APN. Toccare l'elemento dell'impostazione APN per modificarlo.
5. Premere MENU, quindi toccare **Salva** dopo aver configurato la nuova APN.

Attivare il roaming di dati

Il roaming di dati consente di eseguire il collegamento alle reti partner dell'operatore di telefonia mobile e accedere al servizio dati quando si è fuori dall'area di copertura dell'operatore.

1. Premere HOME > MENU, quindi toccare **Impostazioni > Wireless e reti**.
2. Toccare **Reti mobile** e selezionare la casella di controllo **Roaming di dati**.



L'accesso ai servizi di dati mentre è attivo il servizio roaming può comportare un aumento notevole della tariffa. Prima di attivare il roaming di dati chiede informazioni all'operatore di telefonia mobile in merito al traffico dati durante il roaming.

Wi-Fi

Wi-Fi fornisce accesso Internet wireless per distanze superiori a 100 metri (300 piedi). Per utilizzare connessioni Wi-Fi sul telefono, è necessario accedere a un punto di accesso wireless o "hotspot".



La disponibilità e il campo del segnale Wi-Fi del dispositivo dipendono da numero, composizione e disposizione degli oggetti attraverso i quali dovrà passare il segnale.

Attivare il Wi-Fi ed effettuare il collegamento a una rete wireless

1. Premere HOME > MENU, quindi toccare **Impostazioni** > **Controlli wireless**.
2. Selezionare la casella di controllo **Wi-Fi** per attivare la tecnologia Wi-Fi. Verranno individuate le reti wireless disponibili.
3. Toccare **Impostazioni Wi-Fi**. Nella sezione Reti Wi-Fi vengono visualizzati i nomi e le impostazioni di protezione delle reti Wi-Fi rilevate.
4. Toccare una rete Wi-Fi per connettersi. Se si seleziona una rete aperta, viene effettuata la connessione automatica a tale rete. Se si seleziona una rete protetta tramite WEP, immettere la chiave, quindi toccare **Connetti**.

In relazione al tipo di rete e alle relative impostazioni di protezione, potrebbe essere necessario inserire altre informazioni o scegliere un certificato di protezione.

Quando il telefono è connesso a una rete wireless, nella barra di stato viene visualizzata l'icona Wi-Fi  in cui viene indicata la potenza approssimativa del segnale (numero di bande illuminate). Se la funzione **Notifica rete** nelle impostazioni Wi-Fi è abilitata, nella barra di stato viene visualizzata questa icona  ogni volta che il telefono rileva una rete wireless disponibile all'interno dell'intervallo.



La prossima volta che il telefono si connette a una rete wireless protetta già utilizzata, non verrà più chiesto di immettere di nuovo la chiave o le altre informazioni per l'autenticazione, a meno che non vengano ripristinate le impostazioni predefinite di fabbrica del telefono.

Connessione a una rete Wi-Fi con protezione EAP-TLS

Potrebbe essere necessario installare il certificato di rete (.p12) sul telefono prima di poter effettuare la connessione a una rete Wi-Fi con protocollo di autenticazione EAP-TLS.

1. Salvare il file con il certificato nella cartella radice della scheda di memoria.
2. Premere HOME > MENU, quindi toccare **Impostazioni** > **Protezione**.
3. Toccare **Installa da scheda SD**.
4. Selezionare il certificato di rete necessario per effettuare il collegamento alla rete EAP-TLS.
5. Seguire le procedure indicate nella sezione precedente per effettuare la connessione alla rete Wi-Fi.

Controllare lo stato della rete wireless

1. Premere HOME > MENU, quindi toccare **Impostazioni > Wireless e reti**.
2. Nella schermata Wireless e reti, toccare **Impostazioni Wi-Fi**, quindi toccare la rete wireless a cui è attualmente collegato il telefono.

Viene visualizzata una casella di messaggio che presenta il nome della rete Wi-Fi, lo stato, la velocità, l'intensità del segnale, e altro ancora.



 Se si desidera rimuovere le impostazioni della rete wireless sul telefono, toccare **Ignora** in questa finestra. Per connettersi a questa rete wireless, è necessario specificare di nuovo le impostazioni.

Collegamento ad un'altra rete Wi-Fi

1. Nella schermata Controlli wireless toccare **Impostazioni Wi-Fi**. Le reti Wi-Fi rilevate vengono visualizzate nella sezione Reti Wi-Fi. Per cercare manualmente le reti Wi-Fi disponibili, nella schermata Impostazioni Wi-Fi premere MENU, quindi toccare **Scansione**.
2. Toccare un'altra rete Wi-Fi per connettersi ad essa.

 Se la rete wireless a cui si desidera connettersi non è inclusa nell'elenco delle reti rilevate, scorrere verso il basso dello schermo, quindi toccare **Aggiungi rete Wi-Fi**. Immettere le impostazioni della rete wireless, quindi toccare **Salva**.

Aggiungere i widget per Connessione dati e Wi-Fi

Aggiungere il widget Connessione dati e/o Wi-Fi alla schermata Home per rendere più rapida l'attivazione di queste connessioni. Toccare il widget per attivare o disattivare la connessione.



Per conoscere come aggiungere i widget, fare riferimento a “Aggiungere un widget alla schermata Home” nel capitolo Personalizzazione.

Collegamento a una rete virtuale privata (VPN)

Dal telefono, è possibile aggiungere, configurare e gestire le reti virtuali private (VPNs) consente di eseguire il collegamento ed accedere alla risorse all'interno di una rete locale protetta, ad esempio la rete della società.

Preparare il telefono per un collegamento VPN

In relazione al tipo di VPN che si sta utilizzando a lavoro, potrebbe essere necessarie le credenziali di accesso e/o installare i certificati di protezione prima di poter eseguire il collegamento alla rete locale della società. È possibile ottenere queste informazioni dell'amministratore di rete.

Inoltre, il telefono deve prima stabilire una connessione Wi-Fi o prima di poter inizializzare una connessione VPN. Per informazioni sulla configurazione e sull'uso di queste connessioni con il telefono, vedere "Connessione dati" e "Wi-Fi" in questo capitolo.

Configurare la memoria credenziali di protezione

Se l'amministratore di rete richiede di scaricare e installare i certificati di protezione, è necessario prima configurare la memoria credenziali di protezione del telefono.

1. Premere HOME > MENU, toccare **Impostazioni** > **Protezione**, quindi toccare **Imposta password**.
2. Digitare la nuova password (almeno 8 caratteri senza spazi) per la memoria credenziali, scorrere verso il basso e confermare la password, quindi toccare **OK**.
3. Selezionare la casella di controllo **Usa credenziali protez..**

È quindi possibile scaricare e installare i certificati necessari per accedere alla rete locale. L'amministratore di rete può spiegare le procedure.

Aggiungere una connessione VPN

1. Premere HOME > MENU, quindi toccare **Impostazioni** > **Wireless e reti** > **Impostazioni VPN**.
2. Toccare **Aggiungi VPN**, quindi toccare il tipo di VPN da aggiungere.
3. Toccare le impostazioni VPN e impostarle in relazioni ai dettagli di protezione ottenuti dall'amministratore di rete.
4. Una volta terminato, premere MENU, quindi toccare **Salva**.

Il VPN viene quindi aggiunto alla sezione VPN della schermata impostazioni VPN.

Connessione a un VPN

1. Premere HOME > MENU, quindi toccare **Impostazioni** > **Wireless e reti** > **Impostazioni VPN**.
2. Nella Sezione VPN, toccare il VPN a cui eseguire il collegamento.
3. Quando richiesto, inserire le credenziali di accesso, quindi toccare **Connetti**.
Una volta collegato, nell'are di notifica della barra del titolo viene visualizzata l'icona VPN collegato .
4. Aprire il browser web per accedere alle risorse, ad esempio siti intranet nella rete della società. Per ulteriori informazioni vedere "Utilizzo del browser web del telefono".

Disconnessione da un VPN

1. Tenere premuta la barra del titolo, quindi scorrere il dito verso il basso per aprire il pannello Notifiche.
2. Toccare la connessione VPN per passare alla schermata impostazioni VPN, quindi toccare la connessione VPN per disconnetterla.

Una volta disconnesso il telefono dalla VPN, nell'area di notifica della barra del titolo viene visualizza l'icona VPN disconnesso  .

Utilizzo del browser web del telefono

Aprire il browser web per iniziare a navigare sul web. Il browser è completamente ottimizzato e include funzionalità avanzate che consentono di navigare in Internet con il telefono.



Per accedere a Internet è necessario avere una connessione dati o Wi-Fi attiva.

Aprire il browser

Eseguire una delle seguenti operazioni:

- Premere HOME, quindi toccare **Internet**.
- Premere HOME, quindi toccare  > **Internet**.

Accedere a una pagina Web

1. Nella schermata del browser, premere MENU quindi toccare il campo della URL nella parte superiore della schermata.
2. Immettere l'indirizzo della pagina Web utilizzando la tastiera. Mentre si immette l'indirizzo, sullo schermo verranno visualizzati gli indirizzi delle pagine Web corrispondenti. Toccare un indirizzo per passare direttamente alla relativa pagina Web oppure immettere l'indirizzo della pagina Web.

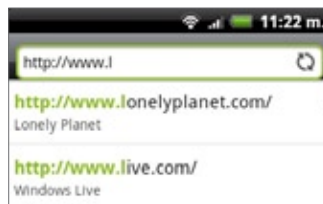

3. Toccare il tasto Invio  sulla tastiera su schermo.

Impostare la home page

1. Premere HOME, quindi toccare  > **Internet**.
2. Premere MENU, quindi toccare **Altro** > **Impostazioni** > **Imposta home page**.
3. Nella schermata Imposta home page, selezionare la home page da utilizzare.

Cambiare l'orientamento dello schermo

Il telefono cambia automaticamente l'orientamento dello schermo in base a come viene tenuto.



Per cambiare automaticamente l'orientamento dello schermo, è necessario selezionare la casella di controllo **Orientamento** in **HOME** > **MENU** > **Impostazioni** > **Toni e display**.

Navigare nella versione completa di tutti i siti web

Alcuni siti web visualizzano le loro pagine sul browser del telefono in versione mobile. È possibile scegliere di visualizzare la versione completa di tutte le pagine, anche per quei siti.

1. Premere HOME, quindi toccare  > Internet.
2. Premere MENU, toccare Altro > Impostazioni, e deselezionare la casella di controllo Visualizzazione cellulare.

Navigare in una pagina web

È possibile scorrere il dito sullo schermo o usare la trackball ottica per navigare e visualizzare le altre aree della pagina web.

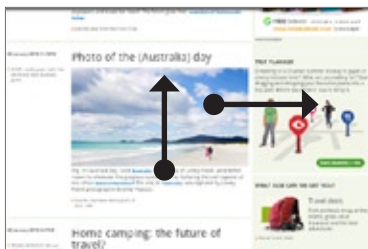

Ingrandire o rimpicciolire una pagina Web

Toccare due volte lo schermo per ingrandire, quindi toccare ancora due volte lo schermo per rimpicciolire. È anche possibile usare le dita per pizzicare e ridurre lo schermo in modo da ingrandire e ridurre la pagina.

Usare il pollice e l'indice per 'espandere' la pagina web ed eseguire lo zoom avanti.



Usare il pollice e l'indice per 'stringere' la pagina web ed eseguire lo zoom indietro.

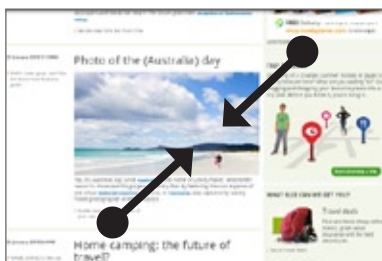

Selezionare un collegamento in una pagina web

È possibile toccare il collegamento con il dito per aprirlo, o tenere premuto il collegamento per visualizzare altre opzioni.

Collegamento	Istruzioni
Indirizzo pagina Web (URL)	<ul style="list-style-type: none"> Toccare il collegamento per aprire la pagina Web. Tenere premuto il collegamento per aprire un menu che consente di aprire, aggiungere ai Segnalibri, copiare negli Appunti o condividere il collegamento tramite posta elettronica.
Indirizzo e-mail	<ul style="list-style-type: none"> Toccare per inviare un messaggio all'indirizzo di posta elettronica. Tenere premuto, quindi toccare Copia sul menu per copiare l'indirizzo di posta elettronica negli Appunti. È possibile incollare l'indirizzo di posta elettronica in seguito durante la creazione di un nuovo contatto o l'invio di un messaggio di posta elettronica.

Il browser riconosce anche alcuni numeri di telefono e indirizzi che consentono di chiamare il numero di telefono o individuare l'indirizzo in Google Maps™. Quando si scorre verso un numero di telefono o indirizzo riconosciuto, questo viene evidenziato.

Collegamento	Istruzioni
Indirizzo località	Toccare l'indirizzo per aprire Google Maps e individuare l'indirizzo.
Numero di telefono	Toccare per aprire la schermata di composizione del telefono per chiamare il numero di telefono.

È anche possibile navigare fino al collegamento in una pagina web e selezionarlo usando la trackball ottica. Questa procedura è molto utile quando si visualizzano testo e collegamenti di piccole dimensioni. I collegamenti sono racchiusi all'interno di una casella colorata quando selezionati.

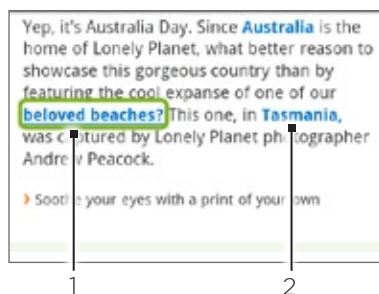

1 Il collegamento è selezionato.

2 Il collegamento non è selezionato.

Una volta selezionato il collegamento usando la trackball ottica, è possibile premere la trackball ottica per aprire il collegamento, o tenerla premuta per visualizzare altre opzioni.

Aprire una nuova finestra del browser

Aprire più finestre del browser per semplificare il passaggio da un sito Web a un altro. È possibile aprire fino a 4 finestre del browser.

1. Durante la visualizzazione di una pagina web, premere MENU, quindi toccare **Finestre**.
2. Toccare il pulsante “+”.

Viene aperta una nuova finestra del browser e visualizzata la pagina iniziale impostata.

Passare da una finestra del browser all'altra

1. Durante la visualizzazione di una pagina web, premere MENU, quindi toccare **Finestre**.
2. Selezionare la finestra del browser da visualizzare facendo scorrere il dito sullo schermo da destra a sinistra.

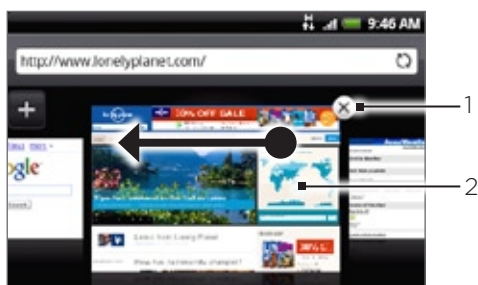

-
- 1 Toccare per chiudere la pagina Web.
 - 2 Toccare per visualizzare la pagina Web a schermo intero.
-

Trovare del testo in una pagina web

1. Durante la visualizzazione di una pagine Web, premere MENU e quindi toccare **Altro > Trova nella pagina**.
2. Immettere l'elemento della ricerca. Durante l'immissione dei caratteri, quelli corrispondenti vengono evidenziati. Toccare le freccia sinistra o destra per andare all'elemento corrispondente precedente o successivo.

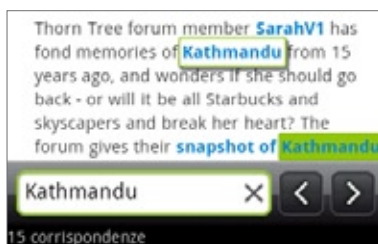

Scaricare le applicazioni dal web

Prima di poter scaricare le applicazioni dal web, è necessario attivare il download delle impostazioni del telefono.

1. Premere HOME > MENU, quindi toccare **Impostazioni** > **Applicazioni**.
2. Selezionare la casella di controllo **Origini sconosciute**.
3. Quando viene aperta la finestra di dialogo **Attenzione**, toccare **OK**.

 Tutte le applicazioni scaricate vengono salvate nella scheda di memoria. Prima di scaricare un'applicazione dal Web, assicurarsi di aver installato una scheda di memoria nel telefono. Per informazioni sull'installazione di una scheda di memoria, consultare il capitolo **Impostazioni di base**.

 Le applicazioni scaricate dal Web possono provenire da fonti sconosciute. Per proteggere il telefono e i dati personali, scaricare applicazioni solo da fonti attendibili quali **Android Market**. Per i dettagli, fare riferimento a **"Trovare e installare le applicazioni da Android Market"** nel capitolo **Altre applicazioni**.

Visualizzare i download

Durante la visualizzazione di una pagina web, premere **Menu** e toccare **Altro** > **Download**.

Copiare testo, cercare informazioni, e condividere

È possibile selezionare il testo e:

- Copiarlo.
- Cercare informazioni su **Wikipedia** o **Google Dictionary**.
- Ottenere una traduzione del testo da **Google Translate**.
- Condividere il testo in un nuovo messaggio e-mail, SMS, o MMS o nell'aggiornamento stato di un social network.

Selezionare il testo

1. Tenere premuta una parola.

 Per selezionare il testo in un collegamento, tenere premuto il collegamento, quindi toccare **Copia testo**.

2. Trascinare gli indicatori di inizio e fine per evidenziare il testo da selezionare.

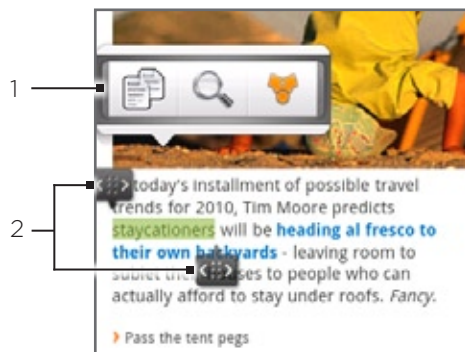

1 Toccare per copiare, cercare/tradurre, o condividere il testo.

2 Indicatori di inizio e fine. Trascinare per aumentare o ridurre l'area di selezione del testo.



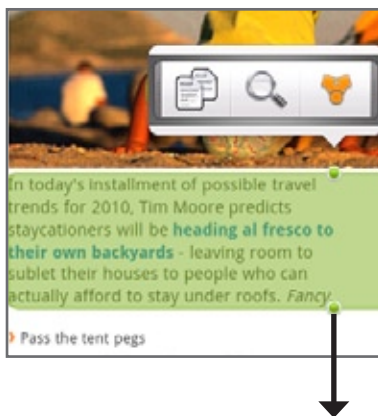

Quando viene selezionato un blocco grande di testo, l'aspetto degli indicatori cambia. È possibile trascinare questi indicatori verso l'alto o il basso per selezionare più paragrafi di testo.



Copiare e incollare il testo

1. Una volta selezionato il testo da copiare, toccare . Il testo selezionato viene quindi copiato negli appunti.
2. In un campo di inserimento del testo (ad esempio durante la composizione di messaggio), tenere premuto il punto dove si desidera copiare il testo.
3. Toccare **Incolla**.

Cercare o tradurre il testo

1. Una volta selezionato il testo da cercare o tradurre, toccare .
2. Toccare una delle schede di seguito:
 -  **Wikipedia**. Consente di cercare le informazioni relative su Wikipedia, in relazione al testo selezionato.
 -  **Google Translate**. Consente di tradurre il testo in un'altra lingua.
 -  **Google Dictionary**. Consente di cercare il testo selezionato nel dizionario.

Incollare il testo in un nuovo messaggio o aggiornamento stato social network

1. Una volta selezionato il testo da condividere, toccare .
2. Selezionare una opzione per incollare il testo selezionato in un nuovo messaggio e-mail, SMS o MMS o nell'aggiornamento dello stato su un social network, ad esempio Twitter. Per informazioni su come usare queste funzioni, vedere i capitoli E-mail, Messaggi, e Sociale.

Visualizzare i segnalibri e le pagine visualizzate in precedenza

È possibile memorizzare il numero di segnalibri desiderato nel telefono. È anche possibile accedere all'elenco Cronologia dei siti visitati, o visualizzare in modo rapido le pagine a cui si accede più spesso.



Inserire un segnalibro a una pagina web

1. Durante la visualizzazione di una pagina web, premere MENU, quindi toccare **Aggiungi segnalibro**. Si apre la schermata Nuovo segnalibro.
2. Modificare il nome del segnalibro, se necessario, quindi toccare **Fine**.



Aprire un segnalibro

1. Premere HOME, quindi toccare  > Internet.
2. Premere MENU, quindi toccare **Esplora**.
3. Nella scheda Segnalibri , navigare fino al segnalibro da aprire, quindi toccarlo.



Modificare un segnalibro

1. Premere HOME, quindi toccare  > Internet.
2. Premere MENU, quindi toccare **Esplora**.
3. Nella scheda Segnalibri , premere MENU e toccare **Modifica**.
4. Toccare il segnalibro da modificare.
5. Inserire le modifiche, quindi toccare **Fine**.



Visualizzare una pagina visitata in precedenza

1. Premere HOME, quindi toccare  > Internet.
2. Premere MENU, quindi toccare **Esplora**.
3. Nella scheda Cronologia , navigare fino alla pagina da visualizzare, quindi toccare la pagina.



Cancellare l'elenco delle pagine visitate in precedenza

1. Premere HOME, quindi toccare  > Internet.
2. Premere MENU, quindi toccare **Esplora**.
3. Nella scheda Cronologia , premere MENU, quindi toccare **Cancella cronologia**.



Visualizzare una pagina visitata più di frequente

1. Premere HOME, quindi toccare  > Internet.
2. Premere MENU, quindi toccare **Esplora**.
3. Nella scheda I più visitati , navigare fino alla pagina da visualizzare, quindi toccare la pagina.

Cancellare l'elenco delle pagine visitate più visitate

1. Premere HOME, quindi toccare  > Internet.
2. Premere MENU, quindi toccare **Esplora**.
3. Nella scheda I più visitati , premere MENU, quindi toccare **Cancella tutto**.

Cambiare la visualizzazione dei segnalibri e della pagine più visitate

1. Premere HOME, quindi toccare  > Internet.
2. Premere MENU, quindi toccare **Esplora**.
3. Nella scheda Segnalibri  o nella scheda I più visitati , premere MENU, quindi toccare **Miniature**, **Elenco**, o **Griglia** per cambiare la visualizzazione. Ad esempio, se ci si trova nella visualizzazione Miniature e si desidera visualizzare i segnalibri come griglia, premere MENU > **Elenco**, quindi premere MENU > **Griglia**.

Impostare le opzioni del browser

Personalizzare il browser web per adattarlo al proprio stile di navigazione. Impostare le opzioni di visualizzazione, privacy, e protezione quando si utilizza il browser web.

1. Premere HOME, quindi toccare  > Internet.
2. Premere MENU, quindi toccare Altro > Impostazioni.

Utilizzo del telefono come modem (tethering)

È possibile andare in linea con il notebook o computer desktop in qualsiasi momento, utilizzando la connessione dati del telefono. Per informazioni su come configurare e usare la connessione dati, vedere “Connessione dati” precedentemente in questo capitolo.



- È necessario installare HTC Sync prima di utilizzare il telefono come modem. Per i dettagli, fare riferimento a “Utilizzo di HTC Sync “ nel capitolo Sincronizzazione.
 - Per usare il telefono come modem per il computer è necessario che sia installata una scheda SIM.
1. Assicurarsi che la connessione dati del telefono sia attiva. Per conoscere come attivare la connessione dati del telefono, vedere “Attivare o disattivare la connessione dati” più avanti nel capitolo.
 2. Collegare il telefono al computer utilizzando il cavo USB fornito.
 3. Nella schermata Connetti a PC, selezionare **Condivisione Internet**, quindi toccare **Fine**.

Quando si utilizza il telefono come modem, la funzione archiviazione di massa USB viene disattivata, è non sarà possibile usare neanche HTC Sync.

Bluetooth

Utilizzo del Bluetooth

Il Bluetooth è una tecnologia di comunicazioni wireless a breve distanza che consente ai dispositivi di scambiare informazioni a una distanza di circa otto metri senza la necessità di connessioni fisiche.



Disattivare il Bluetooth per risparmiare la batteria, oppure nei casi in cui ne è proibito l'uso, come in aereo o negli ospedali.

Attivare o disattivare il Bluetooth

1. Premere HOME > MENU, quindi toccare **Impostazioni** > **Wireless e reti**.
2. Selezionare o deselezionare la casella di controllo **Bluetooth**.

Un altro modo semplice per attivare o disattivare il Bluetooth è usare il widget Bluetooth nella schermata Home. Per le istruzioni su come aggiungere il widget alla schermata Home, vedere “Aggiungere un widget alla schermata Home” nel capitolo Personalizzazione.

Cambiare il nome del telefono

Il nome del telefono consente ad altri dispositivi di identificare il telefono.

1. Premere HOME > MENU, quindi toccare **Impostazioni** > **Wireless e reti**.
2. Se la casella di controllo **Bluetooth** non è selezionata, selezionarla per attivare il Bluetooth.
3. Toccare **Impostazioni Bluetooth** > **Nome dispositivo**.
4. Immettere il nome del telefono nella finestra di dialogo, quindi toccare **OK**.

Collegare un auricolare Bluetooth o kit per automobili

È possibile ascoltare la musica utilizzando un auricolare stereo Bluetooth, o effettuare conversazioni vivavoce utilizzando un auricolare Bluetooth o kit per automobili compatibile. La procedura per la configurazione dell'audio stereo e il vivavoce è la stessa.

Per poter ascoltare la musica con l'auricolare o il kit per automobili, l'auricolare o il kit devono supportare il profilo Bluetooth A2DP.

1. Premere HOME > MENU, quindi toccare **Impostazioni > Wireless e reti > Impostazioni Bluetooth**.
2. Se il Bluetooth non è attivo, toccare la casella di controllo **Bluetooth** per attivarlo.
3. Assicurarsi che l'auricolare sia rilevabile, in modo che il telefono possa trovarlo. Per conoscere come impostare la modalità rilevabile consultare le istruzioni fornite con l'auricolare.
4. Toccare **Cerca dispositivi**. Il telefono inizia la ricerca dei dispositivi Bluetooth a portata.
5. Quando viene visualizzato il nome dell'auricolare nella sezione Dispositivi Bluetooth, toccare il nome. Il telefono tenta di accoppiare automaticamente l'auricolare.
6. Se l'accoppiamento automatico non riesce, inserire la password fornita con l'auricolare.

Gli stati di accoppiamento e di connessione vengono visualizzati sotto al nome dell'auricolare a mani libere o del kit per automobili nella sezione Dispositivi Bluetooth. Quando l'auricolare Bluetooth o kit per automobili vengono collegati al telefono, nella barra di stato viene visualizzata l'icona del Bluetooth collegato . In relazione al tipo di auricolare o kit per automobili collegato, è possibile quindi iniziare a usare l'auricolare o il kit per automobili per ascoltare la musica e/o effettuare e ricevere le chiamate.

Ricollegare un auricolare o kit per automobili

Una volta accoppiato l'auricolare con il telefono, sarà possibile ricollegarlo automaticamente attivando il Bluetooth sul telefono, quindi attivare l'auricolare. Tuttavia, a volte potrebbe essere necessario ricollegarlo manualmente, ad esempio se l'auricolare è stato utilizzato con un altro dispositivo Bluetooth.

1. Premere HOME > MENU, quindi toccare **Impostazioni > Wireless e reti > Impostazioni Bluetooth**.
2. Se il Bluetooth non è attivo, toccare la casella di controllo **Bluetooth** per attivarlo.
3. Assicurarsi che l'auricolare sia rilevabile.
4. Toccare il nome dell'auricolare nella sezione Dispositivi Bluetooth.
5. Se viene chiesto di inserire la password, provare con 0000 o 1234, o consultare la documentazione dell'auricolare/kit per automobili per trovare la password.

Se ancora non è possibile ricollegare l'auricolare o kit per automobili, seguire le istruzioni in "Disaccoppiare da un dispositivo Bluetooth" in questo capitolo, quindi seguire le istruzioni in "Collegare un auricolare Bluetooth o kit per automobili".

Scollegare o disaccoppiare da un dispositivo Bluetooth

Scollegare un dispositivo Bluetooth

1. Premere HOME > MENU, quindi toccare **Impostazioni > Wireless e reti > Impostazioni Bluetooth**.
2. Nella sezione Dispositivi Bluetooth, tenere premuto il dispositivo da scollegare.
3. Toccare **Disconnetti**.

Disaccoppiare da un dispositivo Bluetooth

È possibile fare in modo che il telefono non tenga i memoria la connessione di accoppiamento con un altro dispositivo. Per eseguire nuovamente il collegamento con un altro dispositivo, è necessario inserire o confermare nuovamente la password.







1. Premere HOME > MENU, quindi toccare **Impostazioni > Wireless e reti > Impostazioni Bluetooth**.
2. Nella sezione Dispositivi Bluetooth, tenere premuto il dispositivo da disaccoppiare.
3. Toccare **Disaccoppia**.

Inviare e ricevere informazioni usando il Bluetooth

È possibile usare il Bluetooth per trasferire le informazioni tra il telefono e un altro dispositivo dotato di Bluetooth, ad esempio un telefono o un computer notebook. La prima volta che si trasferiscono le informazioni tra il telefono e un altro dispositivo, è necessario inserire o confermare la password di sicurezza. Una volta inserita, il telefono e l'altro dispositivo sono accoppiati, e in futuro non sarà più necessario scambiare le password per eseguire il trasferimento delle informazioni.

Inviare le informazioni dal telefono a un altro dispositivo

È possibile inviare i seguenti tipi di informazioni, in relazione al dispositivo a cui vengono inviate:

- Immagini e video
 - Eventi del calendario
 - Contatti
 - File audio
1. Impostare il dispositivo di ricezione su rilevabile. È anche necessario impostarlo su “Ricevi trasmissioni” o “Ricevi file”. Per le istruzioni su come ricevere le informazioni tramite il Bluetooth consultare la documentazione del dispositivo.
 2. Sul telefono, aprire l'applicazione che contiene le informazioni o il file da inviare. Ad esempio, per trasferire una foto, premere HOME, e toccare  > Foto.
 3. Seguire le procedure per il tipo di elemento da inviare:
 - **Foto o video** (in Fotocamera). Una volta catturata la foto, nella schermata anteprima, toccare il pulsante Condividi , quindi toccare **Bluetooth**.
 - **Foto e video** (in Foto). Nella scheda Album , toccare un album. Toccare il pulsante Condividi , toccare **Bluetooth**, selezionare gli elementi da condividere, quindi toccare **Avanti**.
 - **Evento del calendario**. Nella vista Giorno, Agenda, o Settimana del Calendario, tenere premuto l'evento, quindi toccare **Condividi vCalendar > Bluetooth**.
 - **Contatto**. Nella scheda Tutte della schermata Persone , tenere premuto il contatto, quindi toccare **Invia contatto come vCard**. Toccare l'icona della freccia giù, quindi selezionare **Bluetooth** dall'elenco visualizzato.
 - **Traccia musicale**. Con la traccia visualizzata nella schermata In riproduzione, premere MENU, e toccare **Condividi > Bluetooth**.
 - **Registrazione vocale**. Nella schermata principale di Registratore vocale, toccare il pulsante Condividi , quindi toccare **Bluetooth**.
 4. Se viene chiesto di attivare il Bluetooth, toccare Sì.
 5. Toccare il nome del dispositivo di ricezione.
 6. Se richiesto, accettare la connessione sul dispositivo di ricezione, e inserire la stessa password sia sul telefono che sull'altro dispositivo, o confermare la password generata automaticamente.
 7. Sul dispositivo di ricezione, accettare il file.

La posizione di salvataggio delle informazioni dipende dal tipo di informazioni e dal dispositivo di ricezione:

- Se viene inviato un evento del calendario o un contatto, questo in genere viene aggiunto direttamente nell'applicazione corrispondente nel dispositivo di ricezione. Ad esempio, se viene inviato un evento del calendario a un telefono compatibile, l'evento viene visualizzato nell'applicazione calendario del telefono.
- Se viene inviato un altro tipo di file su un computer Windows, in genere il file viene salvato nella cartella Bluetooth Exchange all'interno delle cartelle per i documenti personali. Su Windows XP, il percorso potrebbe essere: C:\Documents and Settings\[nome utente]\Documenti\Bluetooth Exchange
Su Windows Vista, il percorso potrebbe essere: C:\Utenti\[nome utente]\Documenti
- Se viene inviato un file a un altro dispositivo, la posizione di salvataggio può dipendere dal tipo di file. Ad esempio, se viene inviato un file immagine a un altro cellulare, il file potrebbe essere salvato nella cartella "Immagini".

Ricevere informazioni da un altro dispositivo

Il dispositivo è in grado di ricevere una vasta gamma di tipi di file usando il Bluetooth, comprese foto, tracce musicali, e documenti, ad esempio PDF.

Per ricevere i file da un altro dispositivo, è necessario che sia inserita nel telefono una scheda SD.

1. Premere HOME > MENU, quindi toccare **Impostazioni > Wireless e reti > Impostazioni Bluetooth**.
2. Se il Bluetooth non è attivo, toccare la casella di controllo Bluetooth per attivarlo.
3. Toccare la casella di controllo **Rilevabile**.
4. Sul dispositivo di invio, inviare uno o più file al telefono. Per le istruzioni su come inviare le informazioni tramite il Bluetooth consultare la documentazione del dispositivo.
5. Se richiesto, inserire la stessa password sia sul telefono che sull'altro dispositivo, o confermare la password generata automaticamente. Sul telefono viene visualizzata una richiesta di autorizzazione Bluetooth.
6. In futuro, per ricevere automaticamente i file dal dispositivo di invio, selezionare la casella di controllo **Dispositivo sempre attendibile**.
7. Toccare **OK**.
8. Quando il telefono riceve una notifica di richiesta per il trasferimento di un file, scorrere il pannello delle notifiche verso il basso, e toccare **Accetto**.
9. Una volta trasferito il file, viene visualizzata una notifica. Per aprire subito il file, scorrere il pannello delle notifiche verso il basso, quindi toccare la notifica che interessa.

Quando viene aperto il file ricevuto, cosa accade dipende dal tipo di file:

- I file multimediali e i documenti in genere vengono aperti direttamente in una applicazione compatibile. Ad esempio, se viene aperta una traccia musicale, viene avviata la riproduzione nell'applicazione Musica.
- Per un file vCalendar, selezionare il calendario dove salvare l'evento, quindi toccare **Importa**. Il vCalendar viene aggiunto agli eventi del Calendario. Per informazioni sull'uso del Calendario, vedere il capitolo Calendario.

- Per un file vCard, se sono presenti più file vCard nella scheda di memoria, è possibile scegliere di importarne uno, molti, o tutti nell'elenco contatti.

Aggiungere una cartella Bluetooth ricevuti alla schermata Home

È possibile aggiungere una cartella alla schermata Home che visualizza tutti i file ricevuti tramite Bluetooth.

1. Premere HOME, quindi toccare .
2. Nella schermata Aggiungi a Home, toccare **Cartella > Bluetooth ricevuto**.
3. Tenere premuta l'icona della cartella Bluetooth ricevuti, e trascinarla nella posizione desiderata all'interno della schermata Home.

Per visualizzare i contenuti della cartella, toccare l'icona della cartella. Per aprire il file, toccare il nome del file.

Fotocamera

Impostazioni di base della fotocamera

Sia che ci si trovi in viaggio per lavoro che per divertimento, è possibile usare la fotocamera del telefono per scattare foto e registrare video del paesaggio e delle persone che si incontrano.



Assicurarsi di aver collegato la scheda microSD prima di usare la fotocamera del telefono. Le foto e i video catturati con la fotocamera verranno salvati nella scheda microSD.

Se ancora non è stata inserita la scheda microSD nel telefono, procedere come descritto in “Inserire la scheda di memoria” nel capitolo Impostazioni di base.

- Per aprire la fotocamera in modalità foto e scattare le foto, premere HOME e toccare **Fotocamera**.
- Per aprire la fotocamera direttamente in modalità video in modo da avviare subito la registrazione dei video, premere HOME, toccare , quindi toccare **Videocamera**.

Schermata mirino

La fotocamera aperta solo in modalità vista orizzontale. Nella schermata del mirino sono presenti i seguenti controlli:



1 Scheda Menu

Toccare per aprire il pannello menu e cambiare le impostazioni della fotocamera.
Per i dettagli vedere “Cambiare le impostazioni della fotocamera”.

2 Pulsante Visualizza

Toccare per aprire l'applicazione Foto in modo da scorrere e visualizzare le foto e i video nella scheda di memoria.
Per i dettagli vedere il capitolo Foto.

3 Indicatore messa a fuoco automatica

Tutte le volte che la fotocamera viene punta su un soggetto o posizione diversa, la schermata mostra l'indicatore di messa a fuoco al centro in modo che la fotocamera possa eseguire la messa a fuoco automatica al centro dello schermo.
Quando viene toccata un'altra area dello schermo, l'indicatore verrà spostato nella posizione toccata e la fotocamera eseguirà la messa a fuoco automatica di tale area.

4 Pulsante Zoom

Toccare per visualizzare o nascondere la barra dello zoom su schermo.
Per i dettagli vedere “Zoom”.

5 Pulsante Flash

Toccare per scorrere le diverse modalità flash della fotocamera.

Usare la trackball ottica come rilascio otturatore

La trackball ottica funziona come rilascio otturatore per la fotocamera. Premere la trackball ottica per scattare una foto o avviare la registrazione video. Premerla di nuovo per interrompere la registrazione del video.

Schermata Controllo

Una volta catturata la foto o il video, la schermata Controllo visualizza la foto o l'immagine iniziale del video appena catturato. È possibile toccare i pulsanti su schermo per eliminare la foto o il video, visualizzarla nell'applicazione Foto, o condividerla.



Indietro

Consente di tornare alla schermata del mirino.



Elimina

Consente di eliminare l'immagine o il video catturato.



Condividi

Consente di inviare la foto o il video catturato ad un altro telefono o computer tramite il Bluetooth, inviarlo per e-mail, o selezionare un social network dove caricarlo.



Visualizza

Consente di aprire e usare l'applicazione Foto per visualizzare la foto o video catturato, ruotare la foto catturata e altro. Per i dettagli vedere il capitolo Foto.

Zoom

Prima di scattare una foto o catturare un video, è possibile usare la barra dello zoom su schermo per ingrandire o rimpicciolire il soggetto.



1. Per visualizzare la barra dello zoom su schermo, toccare il pulsante **Zoom** . È anche possibile scorrere il dito verso l'alto o il basso nella schermata Mirino.

Mentre la barra dello zoom è visualizzata nella schermata Mirino, sul lato superiore destro dello schermo vengono visualizzati anche gli scatti rimasti o la durata di registrazione rimasta.

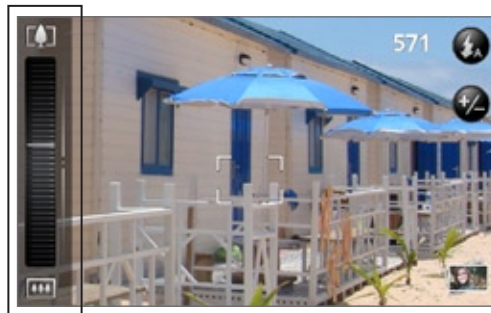

2. È possibile procedere come segue:

- Per eseguire lentamente lo zoom avanti o indietro, scorrere il dito verso l'alto o il basso nella schermata Mirino. È anche possibile trascinare il dito sulla barra dello zoom.



- Toccare  per eseguire raggiungere il livello massimo di ingrandimento.
 - Toccare  per riportare lo zoom alla dimensione attuale.
3. Una volta completato, attendere alcuni secondi fino a quando la barra dello zoom non scompare automaticamente dallo schermo. È anche possibile toccare nuovamente il pulsante **Zoom** o toccare la schermata Mirino per nascondere la barra.

Scattare una foto

1. Premere HOME, quindi toccare **Fotocamera**.
2. Prima di scattare una foto, è possibile eseguire lo zoom sul soggetto. Per conoscere come usare la barra dello zoom su schermo, vedere “Zoom”.
3. Nella schermata Mirino, toccare ripetutamente il pulsante **Flash** per selezionare la modalità flash della fotocamera in relazione alle condizioni di illuminazione:
 -  Flash automatico
 -  Flash attivo
 -  Flash disattivo
4. Inserire il soggetto nella schermata Mirino.
5. Lasciare che la fotocamera esegua la messa a fuoco automatica sul centro dello schermo, o toccare un'altra area dello schermo di cui eseguire la messa a fuoco.
6. Premere la trackball ottica per scattare la foto.
7. Scegliere cosa fare con la foto appena scattata. Per i dettagli vedere “Schermata Controllo”.

La luce del flash della fotocamera non si accende?

L'uso del flash consuma molta della carica della batteria. Per conservare la carica della batteria, la fotocamera disattiva il flash (quando la modalità flash è impostata su **Flash automatico** o **Flash on**) nei seguenti casi:

Si ha una chiamata in arrivo

Il flash verrà disattivato temporaneamente quando si ha una chiamata in arrivo. Al termine della chiamata, sarà possibile usare di nuovo il flash.

Se il flash è stato impostato su **Flash on**, si riattiva dopo aver risposto e terminato la chiamata.

Il livello della batteria raggiunge il 15% o meno

Ricaricare la batteria in modo che la fotocamera abbia una carica sufficiente per usare il flash.

Il clima freddo può ridurre le prestazioni della batteria, che avranno effetto sul flash

Per assicurarsi che la fotocamera abbia una carica a sufficienza per alimentare il flash, tenere il telefono al caldo. Quando non viene usato, riporre il telefono in tasca per mantenerlo caldo, e provare ad evitare sbalzi repentini di temperatura che possono avere effetto sulle prestazioni della batteria.

Rilevamento volto

Durante la messa a fuoco automatica della fotocamera del telefono per scattare una foto, la fotocamera è in grado di rilevare automaticamente i volti e di regolare di conseguenza la messa a fuoco.



Il rilevamento del volto non funziona in modalità video.

Registrazione un video

1. Premere HOME, toccare , quindi toccare Videocamera.
2. Prima di registrare il video, è possibile eseguire lo zoom sul soggetto. Per conoscere come usare la barra dello zoom su schermo, vedere "Zoom".
3. Inserire il soggetto all'interno della cornice dello schermo.
4. Lasciare che la fotocamera esegua la messa a fuoco automatica sul centro dello schermo, o toccare un'altra area dello schermo di cui eseguire la messa a fuoco.
5. Premere la trackball ottica per iniziare a registrare il video.

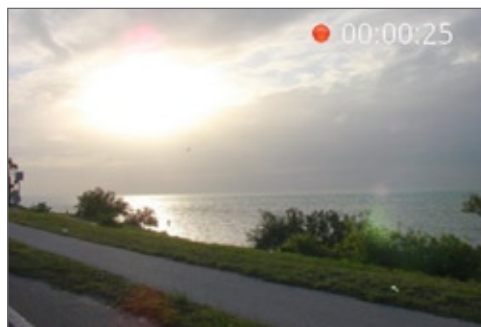

6. Per interrompere la registrazione, premere nuovamente la trackball ottica.
7. Scegliere cosa fare con il video appena registrato. Per i dettagli vedere "Schermata Controllo".

Impostazioni della fotocamera

Aprire il pannello menu per cambiare le impostazioni di base della fotocamera e accedere ad altre impostazioni della fotocamera. Dal pannello menu è anche possibile passare dalla modalità foto alla modalità video e viceversa.

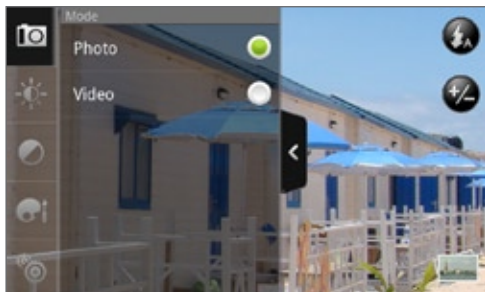

Cambiare le impostazioni di base

1. Nella schermata Mirino, toccare  per aprire il pannello menu.
2. Per cambiare le impostazioni di base della fotocamera, toccare una delle icone nel pannello menu:



Esposizione

Consente, tramite la barra della Luminosità, di regolare il livello della luminosità. Scorrere il dito verso l'alto o il basso sulla barra della Luminosità per aumentare o ridurre la luminosità.



Proprietà immagine



Scorrere il dito su ciascuna barra per regolare contrasto, saturazione, e nitidezza.



Effetto

È possibile applicare un effetto speciale alle foto e ai video catturati. Scorrere il menu Effetto e scegliere tra seppia, solarizza, posterizza, e altro.

Cambiare le impostazioni avanzate

1. Nella schermata Mirino, toccare  per aprire il pannello menu.
2. Toccare  nel pannello menu per visualizzare il menu Impostazioni e accedere ad altre impostazioni della fotocamera. Di seguito sono descritte le impostazioni che è possibile cambiare nel menu Impostazioni:

Bilanciamento del bianco

Il bilanciamento del bianco consente alla fotocamera di catturare i colori in modo più preciso, poiché si adatta alle diverse condizioni di illuminazione ambientali. Le impostazioni per il bilanciamento del bianco comprendono: Auto, Incandescente, Fluorescente, Luce naturale e Nuvoloso.

ISO (solo modalità foto)

È possibile scegliere un livello ISO o impostarlo su Auto. Più alto è il valore ISO, migliore sarà l'acquisizione di immagini in condizioni di scarsa illuminazione.

Risoluzione

Consente di selezionare la risoluzione da usare la cattura di una foto o video.

Widescreen (solo modalità foto)

Quando viene selezionata la casella di controllo (predefinito), le risoluzioni disponibili per la foto sono in formato 5:3 ed è possibile usare tutto lo schermo del Mirino per inquadrare il soggetto. Quando non è selezionata, le risoluzioni disponibili per la foto sono nel formato standard 4:3.

Qualità (solo modalità foto)

Consente di selezionare il livello di qualità da usare la cattura delle foto.

Autoscatto (solo modalità foto)

Se è necessario eseguire l'autoscatto o scattare una foto di gruppo, è possibile impostare l'autoscatto da 2 a 10 secondi.

Etichettatura geografica delle foto (solo modalità foto)

Selezionare questa casella di controllo quando si desidera salvare la posizione GPS nelle foto catturate.

Tipo di codifica (solo modalità video)

Consente di scegliere il tipo di compressione da usare quando si registrano i video.

Durata di registrazione (solo modalità video)

Consente di impostare la durata massima e la dimensione file massima per la registrazione di un video.

Registrazione con audio (solo modalità video)

Selezionare o deselezionare la casella di controllo nel caso si desideri o meno registrare l'audio durante la registrazione dei video.

Modalità Telemetro

Consente di impostare il modo in cui la fotocamera deve misurare la quantità di luce per calcolare l'esposizione migliore:

- **Punto** consente alla fotocamera di misurare la luce attorno al punto di messa a fuoco.
- **Area centro** consente alla fotocamera di misurare la luce nell'area centrale.
- **Media** consente alla fotocamera di misurare la luce nell'intera immagine.

Durata controllo

Consente di impostare per quanto tempo una foto o video catturato viene visualizzato sulla schermata Controllo prima che la fotocamera torni alla schermata Mirino.

Regolazione sfarfallio

Durante gli scatti in interno con illuminazione fluorescente, mantenere questa impostazione su Auto o passarla alla frequenza appropriata (50Hz o 60Hz) in vigore nel proprio paese per ridurre lo sfarfallio.

Messa a fuoco automatica

Questa opzione attiva o disattiva la messa a fuoco automatica centrata. Per impostazione predefinita la messa a fuoco automatica è attiva.

Rilevamento volto (solo modalità foto)

Questa opzione consente alla fotocamera di riconoscere i volti e di eseguire automaticamente la messa a fuoco. Il rilevamento del volto viene disattivato quando si disattiva la Messa a fuoco automatica.

Suono otturatore

Selezionare o deselezionare la casella di controllo, per consentire o meno alla fotocamera di emettere un suono quando viene premuto il pulsante di rilascio otturatore.

Timestamp (solo modalità foto)

Selezionare questa casella di controllo quando si desidera che la data e l'ora venga aggiunta alle foto catturate.

Griglia (solo modalità foto)

Selezionare questa casella di controllo quando si desidera visualizzare la griglia sulla schermata Mirino in modo da inquadrare e centrare in modo semplice il soggetto prima dello scatto della foto.

Ripristina predefinito

Toccare per riportare le impostazioni della fotocamera ai valori predefiniti.

Foto

Informazioni sull'applicazione Foto

Utilizzando l'applicazione **Foto**, è possibile visualizzare le foto e i video scattati utilizzando la fotocamera del telefono, scaricati, o copiati nella scheda di memoria. È anche possibile dare un'occhiata alle proprie foto e alle foto degli amici caricate nei social network (solo Facebook e Flickr).

Per le foto presenti nella scheda di memoria, è possibile apportare delle modifiche di base come ad esempio ruotare e ritagliare. È anche possibile impostare una foto come immagine del contatto o come sfondo e condividere le foto con i propri amici.

Selezionare un album

Per aprire l'applicazione Foto, premere HOME, toccare , quindi toccare **Foto**.

L'applicazione Foto si apre sulla schermata Album dove le foto e i video sono organizzati per album per facilitarne la visualizzazione.

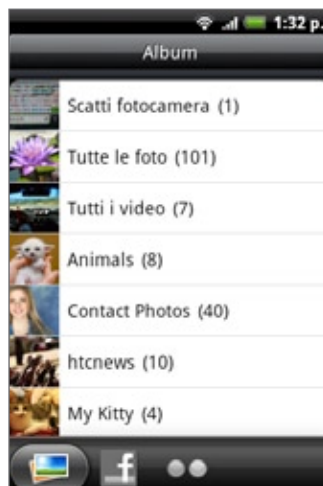

I seguenti sono album predefiniti:

- **Scatti fotocamera** consente di visualizzare le foto e i video salvati nella cartella della fotocamera.
- Le foto e i video impostati come preferiti vengono raccolti in **Preferiti**.
- **Tutte le foto** consente di visualizzare tutte le foto salvate nelle cartelle contenute nella scheda di memoria.
- **Tutti i video** consente di visualizzare tutti i video salvati nelle cartelle contenute nella scheda di memoria.
- **Tutti i download** consente di visualizzare tutte le foto e i video scaricati.

Le cartelle nella scheda di memoria che contengono le foto e i video verranno considerate album e verranno visualizzate tra gli album predefiniti. I nomi attuali delle cartelle verranno usati come nomi degli album.

È sufficiente toccare un album per visualizzare le foto e/o i video contenuti nell'album.



Se sono presenti foto o video nel percorso principale della scheda di memoria (che non sono contenuti nelle cartelle), questi verranno raccolti nell'album **Altro**.

Visualizzare le foto e i video

Una volta selezionato l'album dalla schermata Album dell'applicazione Foto, è possibile scorrere le foto e i video presenti nell'album sia in vista sequenza che in vista griglia. Toccare la foto o il video per visualizzarlo a schermo intero

Scorrere in vista sequenza o griglia

Per impostazione predefinita, le foto o i video vengono presentati nella vista sequenza orizzontale. Scorrere il dito verso sinistra o destra sulla sequenza per scorrere le foto e i video.

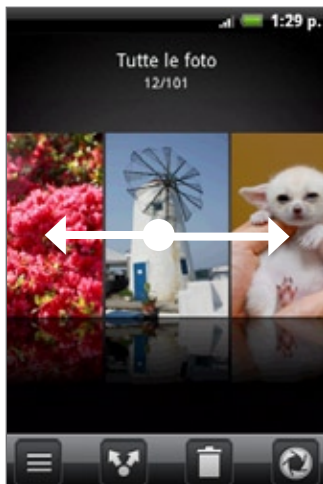

Dalla vista sequenza, premere MENU e toccare **Vista griglia** per scorrere le miniature delle foto e dei video. Scorrere il dito verso l'alto o il basso per scorrere le miniature.



Per tornare alla visualizzazione delle foto e dei video in vista sequenza, premere MENU e toccare **Vista sequenza**.



- Sia in vista sequenza che in vista griglia, è possibile tenere premuta una foto o video per aprire un menu di selezione e scegliere cosa fare con la foto o il video.
- Per selezionare un altro album, toccare  per tornare alla schermata Album dell'applicazione Foto.

Visualizzare le foto in orientamento orizzontale

Ruotare il telefono sul lato sinistro per visualizzare l'immagine in modalità orizzontale. L'orientamento dell'immagine si regola automaticamente in base al modo in cui si tiene il telefono.

Zoom avanti o indietro su una foto

È possibile eseguire lo zoom avanti o indietro della foto in due modi:

- Toccare due volte lo schermo per ingrandire, quindi toccare ancora due volte lo schermo per rimpicciolire.
- È anche possibile pizzicare per eseguire lo zoom. Premere il pollice e l'indice sullo schermo, quindi allargare le dita per eseguire lo zoom avanti. Pizzicare con le dita per lo zoom indietro.

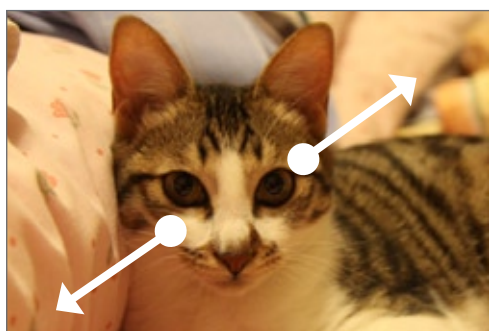

Zoom avanti

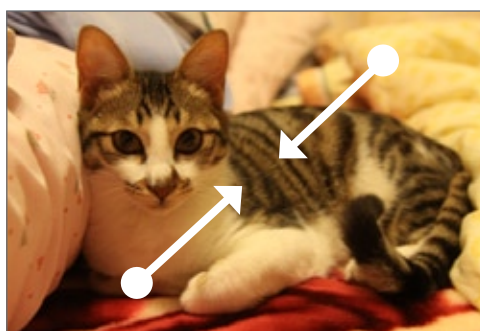

Zoom indietro

Guardare i video

Quando si riproduce un video, lo schermo passa automaticamente all'orientamento orizzontale. Usare i controlli su schermo per riprodurre, sospendere, o interrompere il video.

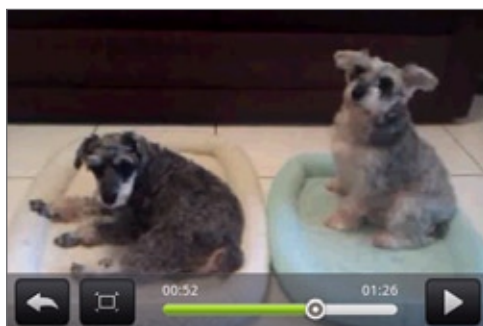

Il video viene visualizzato a schermo intero. È possibile toccare  per adattare il video allo schermo in relazione alle dimensioni del video. Toccare nuovamente il pulsante per tornare allo schermo intero.

Visualizzare le foto nei social network

Usando l'applicazione Foto, è possibile visualizzare le proprie foto e quelle degli amici caricate sui social network (solo Facebook e Flickr).

Visualizzare le foto su Facebook

Per visualizzare le foto è necessario eseguire l'accesso all'account Facebook.

1. Premere HOME, toccare , quindi toccare Foto.
2. Toccare la scheda Facebook.
3. Nell'elenco, toccare il nome del proprio account o dell'account dell'amico per visualizzare le immagini contenute nell'account.

È possibile visualizzare le foto negli album in linea allo stesso modo delle foto salvate nella scheda di memoria.

Visualizzare le foto su Flickr

Per visualizzare le foto è necessario eseguire l'accesso all'account Flickr.

1. Premere HOME, toccare , quindi toccare Foto.
2. Toccare la scheda Flickr.

Potrebbe essere richiesto di fornire l'autorizzazione all'applicazione di collegarsi al sito Web Flickr. Se ciò accade, è necessario fornire l'autorizzazione per accedere all'account Flickr.

3. Nell'elenco, toccare il nome del proprio account o dell'account dell'amico per visualizzare le foto contenute nell'account.

È possibile visualizzare le foto negli album in linea allo stesso modo delle foto salvate nella scheda di memoria.

Lavorare con le foto

Durante la visualizzazione delle foto nell'applicazione Foto in vista sequenza o griglia, è possibile tenere premuta una foto per aprire un menu di selezione e scegliere come procedere. È possibile scegliere di eliminare la foto, ruotarla o ritagliarla, e altro.

Ruotare e salvare una foto

1. Premere HOME, toccare , quindi toccare **Foto**.
2. Dalla schermata Album dell'applicazione Foto, toccare un album.
3. Scegliere se scorrere le foto e i video in vista sequenza o in vista griglia. Per i dettagli vedere "Scorrere in vista sequenza o griglia".
4. Tenere premuta la foto da ruotare.
5. Nel menu che si apre, toccare **Ruota**, quindi selezionare **Ruota a sinistra** o **Ruota a destra**.



È anche possibile ruotare la foto mentre viene visualizzata a schermo intero. Premere MENU, quindi toccare **Ruota**, e scegliere **Ruota a sinistra** o **Ruota a destra**.

Ritagliare una foto

1. Premere HOME, toccare , quindi toccare **Foto**.
2. Dalla schermata Album dell'applicazione Foto, toccare un album.
3. Scegliere se scorrere le foto e i video in vista sequenza o in vista griglia. Per i dettagli vedere "Scorrere in vista sequenza o griglia".
4. Tenere premuta la foto da ritagliare.
5. Nel menu che appare, toccare **Ritaglia**. Sulla foto viene visualizzata la casella di ritaglio.



6. Per regolare la dimensione della finestra di ritaglio, tenere premuto il bordo della finestra. Quando vengono visualizzate le frecce direzionali, trascinare il dito verso l'interno o l'esterno per ridimensionare la finestra di ritaglio.
7. Per spostare la casella di ritaglio sull'area della foto da ritagliare, trascinarla nella posizione desiderata.
8. Toccare **Salva** per applicare le modifiche all'immagine.

L'immagine ritagliata viene salvata nella scheda di memoria come copia. L'immagine originale rimane invariata.





È anche possibile ritagliare la foto mentre viene visualizzata a schermo intero. Premere MENU, toccare Altro > Ritaglia, e seguire la procedura di ritaglio descritte in precedenza.

Condividere

Usando l'applicazione Foto, è possibile inviare le foto e i video tramite e-mail o MMS. È possibile condividere le foto sui social network (ad esempio Facebook, Flickr, Picasa, e Twitter) e condividere i video su YouTube. È anche possibile inviarli ad un altro telefono o computer utilizzando il Bluetooth.

Inviare foto e video tramite e-mail

È possibile inviare foto, video, o entrambe tramite un messaggio e-mail. Questi vengono aggiunti come allegati all'e-mail.



1. Premere HOME, toccare , quindi toccare **Foto**.
2. Toccare l'album dove si trovano le foto o i video da condividere.
3. Toccare  e toccare il menu opzioni **Condividi**, toccare **Gmail** o **Posta**.
4. Selezionare le foto o i video da condividere, quindi toccare **Avanti**.
5. Scrivere il messaggio, quindi toccare **Invia**.



Se viene selezionato **Posta** e si possiedono più account di posta elettronica, verrà utilizzato l'account di posta elettronica predefinito.

Inviare una foto o video tramite MMS

Sebbene sia possibile inviare più foto o video con un MMS, è meglio inviarne solo uno alla volta, soprattutto se sono file di grandi dimensioni.

1. Premere HOME, toccare , quindi toccare **Foto**.
2. Toccare l'album dove si trovano le foto o i video da condividere.
3. Toccare  e nel menu opzioni **Condividi**, toccare **Messaggi**.
4. Selezionare il video da condividere.
5. La foto o il video viene aggiunto automaticamente al messaggio MMS.
6. Scrivere il messaggio, quindi toccare **Invia**.



Inviare foto o video usando il Bluetooth

È possibile selezionare più foto, video, o entrambi e inviarle al telefono o computer di un'altra persona utilizzando il Bluetooth.

1. Premere HOME, toccare , quindi toccare **Foto**.
2. Toccare l'album dove si trovano le foto o i video da condividere.
3. Toccare  e nel menu opzioni **Condividi**, toccare **Bluetooth**.
4. Selezionare le foto o i video da condividere, quindi toccare **Avanti**.
5. Nelle fasi successive, verrà chiesto di attivare il Bluetooth sul telefono e di eseguire il collegamento al dispositivo Bluetooth di ricezione in modo da poter inviare i file. Seguire le procedure in "Inviare le informazioni dal telefono a un altro dispositivo" nel capitolo Bluetooth.



Condividere le foto su Facebook

Per poter caricare le immagini è necessario che sia stato eseguito l'accesso all'account Facebook.

1. Premere HOME, toccare , quindi toccare **Foto**.
2. Toccare l'album dove si trovano le foto da condividere.
3. Toccare  e nel menu opzioni **Condividi**, toccare **Facebook per HTC Sense**.
4. Selezionare l'immagine da condividere, quindi toccare **Avanti**.
5. Selezionare in quale album caricare e impostare le impostazioni privacy per le immagini caricate. Toccare **Fine**.



Condividere le foto su Flickr

Per poter caricare le immagini è necessario che sia stato eseguito l'accesso all'account Flickr.

1. Premere HOME, toccare , quindi toccare **Foto**.
2. Toccare l'album dove si trovano le foto da condividere.
3. Toccare  e nel menu opzioni **Condividi**, toccare **Flickr**.
4. Selezionare l'immagine da condividere, quindi toccare **Avanti**.
5. Selezionare in quale album caricare e impostare le impostazioni privacy per le immagini caricate. Toccare **Fine**.



Condividere le foto su Picasa

È necessario essere iscritti a un account Google per poter caricare le immagini sul servizio di organizzazione foto di Picasa™.

1. Premere HOME, toccare , quindi toccare **Foto**.
2. Toccare l'album dove si trovano le foto da condividere.
3. Toccare  e nel menu opzioni **Condividi**, toccare **Picasa**.
4. Selezionare l'immagine da condividere, quindi toccare **Avanti**.
5. Selezionare l'album in linea dove caricare le immagini, o toccare  per creare un nuovo album.
6. Toccare **Carica**. È possibile visualizzare le foto online all'indirizzo: <http://picasaweb.google.com>.

Condividere i video su YouTube

È possibile condividere i video caricandoli su YouTube™. Prima di eseguire questa operazione, è necessario creare un account YouTube a cui iscriversi dal telefono.

1. Premere HOME, toccare , quindi toccare **Foto**.
2. Toccare l'album dove si trovano i video da condividere.
3. Toccare  e nel menu opzioni **Condividi**, toccare **YouTube**.
4. Selezionare i video da condividere, quindi toccare **Avanti**.
5. Inserire le informazioni richieste, ad esempio descrizione e tag, e selezionare una opzione per la privacy.
6. Toccare **Carica**.

Musica

Informazioni sull'applicazione Musica

È possibile ascoltare i brani e la musica direttamente sul telefono utilizzando l'applicazione **Musica**. Per riprodurre la musica nell'applicazione Musica, è necessario prima copiare i file musicali nella scheda di memoria. Per conoscere come copiare i file, vedere “Copiare i file nella e dalla scheda di memoria” nel capitolo Funzioni di base.

Riprodurre musica

Per aprire l'applicazione Musica, premere HOME, toccare , quindi toccare **Musica**.

L'applicazione Musica si apre sulla schermata di riproduzione. Usare i controlli su schermo per controllare la riproduzione della musica, selezionare un brano da riprodurre, ripetere i brani, e altro. Nella schermata di riproduzione, è anche possibile scorrere il dito da destra a sinistra o da sinistra a destra per passare all'album musicale successivo o precedente.



-
- 1 Toccare per attivare o disattivare la riproduzione casuale. (Quando il pulsante è grigio, la riproduzione casuale è disattivata.)

 - 2 Premere e trascinare il dito sulla barra di avanzamento per passare ad un altro punto del brano.

 - 3 Toccare per accedere alla Raccolta.

 - 4 Toccare per passare al brano precedente nell'elenco In esecuzione.

 - 5 Toccare per riprodurre, sospendere, o riprendere la riproduzione del brano.

 - 6 Toccare per passare al brano successivo nell'elenco In esecuzione.

 - 7 Toccare per passare dall'elenco In riproduzione alla schermata Riproduzione e viceversa.

 - 8 Toccare per scorrere le modalità di ripetizione: Ripeti tutti i brani, Ripeti il brano corrente, e Non ripetere.
-

Durante la riproduzione di musica con lo schermo spento, è possibile controllare la riproduzione dal Blocco schermo quando si “risveglia” il telefono premendo ACCENSIONE. Se in Blocco schermo non vengono visualizzati i controlli di riproduzione, toccare un punto qualsiasi dello schermo per visualizzare i controlli di riproduzione.



- Premere il pulsante VOLUME SU o VOLUME GIÙ per regolare il volume di riproduzione.
- Se si utilizzano auricolari via cavo per ascoltare musica, premere il pulsante centrale per riprodurre o sospendere la riproduzione. Premere il pulsante precedente o successivo per passare al brano precedente o successivo.

Scorrere la musica nella Raccolta

Toccare  nell'angolo inferiore sinistro dell'elenco Riproduzione o In esecuzione dell'applicazione Musica per accedere alla Raccolta.

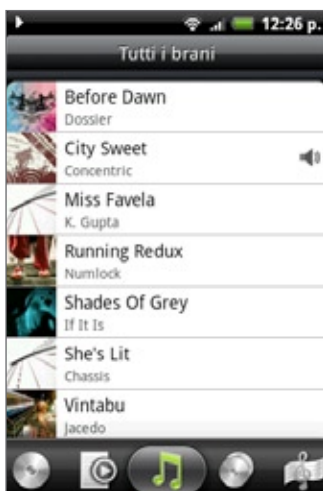



Nella Raccolta, la musica è organizzata in categorie diverse quali Album, Artisti, Generi, Compositori, e altro. Selezionare una categoria toccando una delle schede di categoria nella parte inferiore dello schermo.

Quando si tocca un brano contenuto in una categoria per riprodurlo, l'Elenco in esecuzione viene aggiornato con l'elenco dei brani contenuti nella categoria selezionata.

Creare una playlist

È possibile personalizzare la propria esperienza musicale creando playlist musicali. È possibile creare una playlist contenente solo i brani preferiti o crearne una che rispecchia l'umore del giorno. È possibile creare tutte le playlist che si desidera.

1. Premere HOME, toccare , quindi toccare **Musica**.
2. Toccare  nell'angolo inferiore sinistro dello schermo per passare alla Raccolta.
3. Nella Raccolta, toccare o scorrere il dito sulla riga in basso per passare alla categoria **Playlist**.
4. Toccare **Aggiungi playlist**.
5. Digitare il nome della playlist, quindi toccare **Aggiungi brani alla playlist**.
6. Toccare o scorrere il dito sulla riga in basso per passare da una categoria all'altra. Se si accede alla categoria **Brani**, viene visualizzato un elenco completo di brani contenuti nella scheda di memoria.
7. Selezionare le caselle di controllo dei brani da aggiungere alla playlist e toccare **Aggiungi**.
8. Toccare **Salva**.

Riprodurre i brani in una playlist

1. Nella Raccolta, toccare o scorrere il dito sulla riga in basso per passare alla categoria **Playlist**.
2. Toccare una playlist per aprirla.
3. Toccare il primo brano o un brano qualsiasi della playlist.

Quando si tocca un brano nell'elenco per riprodurlo, l'Elenco in esecuzione viene aggiornato con l'elenco dei brani contenuti nella playlist.

Gestire le playlist

Una volta creata la playlist, è possibile aggiungervi altri brani, riorganizzare i brani, e altro.

Aggiungere altri brani a una playlist

1. Nella Raccolta, toccare o scorrere il dito sulla riga in basso per passare alla categoria **Playlist**.
2. Toccare una playlist per aprirla.
3. Premere MENU e quindi toccare **Aggiungi brani**.
4. Andare alla categoria **Brani** o un'altra categoria.
5. Selezionare le caselle di controllo dei brani da aggiungere alla playlist e toccare **Aggiungi**.



Durante la riproduzione di un brano, premere MENU e quindi toccare **Aggiungi a playlist** per aggiungere il brano corrente ad una playlist.

Riorganizzare i brani in una playlist

1. Nella Raccolta, toccare o scorrere il dito sulla riga in basso per passare alla categoria **Playlist**.
2. Toccare una playlist per aprirla.
3. Premere MENU e quindi toccare **Cambia ordine**.
4. Tenere premuto  al termine del titolo del brano che si desidera spostare. Quando la riga viene evidenziata, trascinarla nella nuova posizione, quindi rilasciarla.
5. Toccare **Fine**.

Eliminare i brani da una playlist



1. Nella Raccolta, toccare o scorrere il dito sulla riga in basso per passare alla categoria **Playlist**.
2. Toccare una playlist per aprirla.
3. Premere MENU e quindi toccare **Rimuovi brani**.
4. Selezionare i brani da eliminare e quindi toccare **Rimuovi**.

Eliminare le playlist

1. Nella Raccolta, toccare o scorrere il dito sulla riga in basso per passare alla categoria **Playlist**.
2. Premere MENU e quindi toccare **Elimina playlist**.
3. Selezionare le playlist da eliminare e quindi toccare **Elimina**.

Impostare un brano come suoneria

È possibile selezionare un brano dalla Raccolta dell'applicazione Musica e impostarlo come suoneria del telefono o suoneria per un contatto specifico.

1. Premere HOME, toccare , quindi toccare **Musica**.
2. Toccare  nell'angolo inferiore sinistro dello schermo per passare alla Raccolta.
3. Da Raccolta, selezionare il brano che si desidera utilizzare come suoneria e quindi riprodurlo.
4. Nella schermata Riproduzione, premere MENU e quindi toccare **Imposta come suoneria**.
5. Nel menu opzioni di Imposta come suoneria, toccare **Suoneria telefono** o **Suoneria contatto**.



Se si seleziona **Suoneria contatto**, è necessario selezionare i contatti che si desidera associare al brano nella schermata successiva.

Controllare se il brano è stato aggiunto come suoneria

1. Nella schermata Home, premere MENU e quindi toccare **Impostazioni**.
2. Nella schermata Impostazioni, toccare **Toni e display > Suoneria telefono**. Il brano deve essere presente nell'elenco suonerie ed essere selezionato.

Inviare la musica usando il Bluetooth

È possibile selezionare un brano dalla Raccolta dell'applicazione Musica e inviarlo ad un altro telefono o computer utilizzando il Bluetooth.

1. Premere HOME, toccare , quindi toccare **Musica**.
2. Toccare  nell'angolo inferiore sinistro dello schermo per passare alla Raccolta.
3. Da Raccolta, selezionare il brano che si desidera utilizzare come suoneria e quindi riprodurlo.
4. Nella schermata Riproduzione, premere MENU e toccare **Condividi > Bluetooth**.
5. Nelle fasi successive, verrà chiesto di attivare il Bluetooth sul telefono e di eseguire il collegamento al dispositivo Bluetooth di ricezione in modo da poter inviare la musica. Seguire le procedure in "Inviare le informazioni dal telefono a un altro dispositivo" nel capitolo Bluetooth.

Informazioni sul widget Musica

È possibile usare il widget Musica per riprodurre la musica direttamente dalla schermata Home. Per conoscere come aggiungere il widget alla schermata Home, vedere "Personalizzare la schermata Home con i widget" nel capitolo Personalizzazione.

Mappe e posizione

Utilizzo di Google Maps

Google Maps consente di tenere traccia della località corrente, di visualizzare le situazioni del traffico in tempo reale e di ricevere indicazioni dettagliate sulla destinazione. Include inoltre uno strumento di ricerca che consente di individuare le posizioni desiderate o un indirizzo su una mappa vettoriale o aerea, oppure di visualizzare le posizioni a livello di strada.



- Per usare Google Maps è necessario attivare una connessione dati o Wi-Fi.
- L'applicazione Google Maps non copre tutti i paesi o tutte le città.

Visualizzare la posizione

Attivare i servizi di localizzazione

Prima di aprire Google Maps e trovare la località desiderata o cercare i luoghi di interesse, è necessario attivare le fonti localizzazione.

1. Premere HOME > MENU, quindi toccare **Impostazioni** > **Posizione**.
2. Selezionare **Usa reti wireless**, **Usa satelliti GPS** o entrambe le opzioni.



La selezione di **Usa satelliti GPS** consente di individuare le vie delle località desiderate. A questo scopo, è tuttavia necessaria una visione chiara del cielo e un maggiore consumo della batteria.

Trovare la propria posizione

1. Premere HOME, quindi toccare  > **Maps**.
2. Nella schermata Google Maps, premere MENU e quindi toccare **La mia posizione**.
La località viene visualizzata sulla mappa come un punto blu lampeggiante.



Spostarsi nella mappa

Scorrere il dito sullo schermo o usare la trackball ottica per visualizzare le aree della mappa.

Zoom avanti o indietro della mappa

Toccare  per lo zoom avanti; toccare  per lo zoom indietro.

Ottenere un indirizzo o altre informazioni per raggiungere la posizione

Tenere premuta una posizione sulla mappa. Sulla posizione viene visualizzato un palloncino che contiene l'indirizzo e una miniatura della vista stradale (se disponibile). Toccare il palloncino per visualizzare altre informazioni o per ottenere le indicazioni stradali per raggiungere la posizione.

Cercare una posizione in Street View

Modalità Street View (disponibile solo nelle aree selezionate) Fornisce una visualizzazione della località a livello di via.

1. Eseguire una delle seguenti operazioni:
 - Tenere premuta una posizione sulla mappa, quindi toccare il palloncino che viene visualizzato.
 - È possibile cercare il luogo che si desidera visualizzare. Per i dettagli vedere “Cercare una posizione” in questo capitolo. Una volta trovato il luogo, toccare il palloncino.
2. Nella schermata dettagli località, toccare **Street view**.
3. Per navigare in Street View, procedere come segue:
 - Scorrere il dito sullo schermo o usare la trackball ottica per eseguire una panoramica verso l'alto o il basso o per cercare altre direzioni.
 - Toccare le frecce visualizzato per spostarsi verso l'alto e il basso.
 - Premere MENU per scegliere altre opzioni di navigazione.



Durante la Street View di una posizione, premere MENU e quindi toccare **Modalità bussola** per attivare la modalità Bussola. Inclinare, girare o ruotare il telefono per visualizzare l'area intorno alla località selezionata.

Cancellare la mappa

Una volta ottenute le indicazioni stradali o eseguita un ricerca sulla mappa (come descritto in questa sezione), è possibile rimuovere tutti gli indicatori, ad esempio le attività sulla mappa.

Durante la visualizzazione della mappa, premere MENU e toccare **Altro > Cancella mappa**.

Visualizzare i livelli della mappa

All'inizio Google Maps si apre con la cartina stradale. È possibile visualizzare altri livelli della mappa, ad esempio le immagini satellitari, informazioni sul traffico, la posizione degli amici su Google Latitude, e le informazioni di Wikipedia sulle posizioni. È anche possibile visualizzare le mappe che sono state create in Google Maps sul web.



- Possono essere visualizzati più livelli contemporaneamente.
- Non tutte le località hanno le informazioni per supportare tutti i livelli della mappa o tutti i livelli di zoom. Per ulteriori informazioni sui livelli, visitare Google Maps sul web: <http://maps.google.com/>

1. Quando si visualizza una mappa, premere MENU, e quindi toccare **Livelli**.

2. Selezionare uno dei seguenti.

- **Traffico** (disponibile solo in alcune aree). Vengono visualizzate le condizioni del traffico in tempo reale sulle strade utilizzando delle linee colorate. Ogni colore corrisponde alla velocità corrente del traffico.

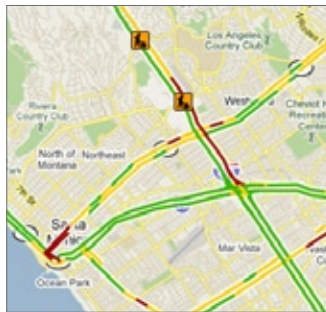

- **Satellite**. Google Maps utilizza gli stessi dati satellitari di Google Earth™. Le immagini satellitari non sono in tempo reale. Google Earth acquisisce le migliori immagini disponibili, la maggior parte delle quali risale a circa tre anni fa.

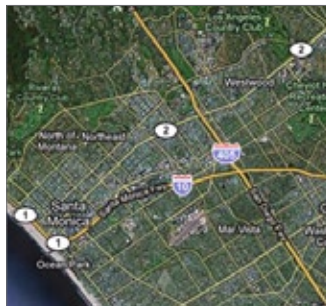

- **Latitudine**. Una volta eseguita l'iscrizione a Latitudine, è possibile visualizzare la posizione dei propri amici come livello sulla mappa. Per informazioni, vedere "Trovare gli amici con Google Latitude (disponibile in alcuni paesi)" in questo capitolo.
- Per selezionare altri livelli, ad esempio i trasporti o le mappe create in Google Maps sul web, toccare **Altri livelli**.
- Per cancellare i livelli e visualizzare solo la cartina stradale, toccare **Cancella mappa**.

Cercare una posizione

1. Durante la visualizzazione della mappa, premere CERCA.
2. Immettere la località che si desidera cercare nella casella di ricerca. È possibile immettere un indirizzo, una città o un tipo di ufficio o edificio (ad esempio musei di Londra).



Durante l'immissione delle informazioni, nella schermata viene visualizzato un elenco di tutti i luoghi cercati o visitati precedentemente. È inoltre possibile toccare un indirizzo sul menu per mostrarne l'ubicazione sulla mappa.

3. Toccare . Sulla mappa vengono visualizzati i risultati della ricerca.



1 Toccare per visualizzare i risultati della ricerca come elenco.

2 Toccare per andare all'elemento della ricerca precedente o successivo sulla mappa nel caso siano presenti più risultati.

4. Toccare il palloncino per visualizzare Indirizzo, Dettagli (se disponibili), e Commenti (se disponibili) per l'elemento della ricerca.

Ottenere le indicazioni stradali

Utilizzare Google Maps per ottenere le indicazioni della propria destinazione.

1. Quando si visualizza una mappa, premere MENU, e quindi toccare **Indicazioni stradali**.
2. Immettere il punto iniziale della prima casella di testo, quindi immettere la destinazione nella seconda casella di testo. Per impostazione predefinita, la posizione corrente viene inserita nella casella **Punto iniziale**.

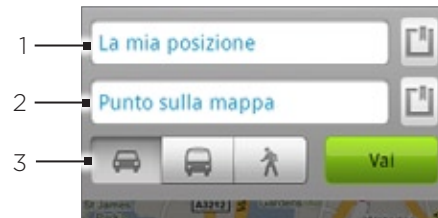

-
- 1 Punto iniziale.
 - 2 Destinazione.
 - 3 Scegliere come ottenere la destinazione.
-

È inoltre possibile toccare  per aprire il menu di origine di localizzazione e selezionare un punto di inizio e un indirizzo di destinazione.

3. Toccare l'icona dell'auto, trasporto pubblico, o a piedi.
4. Toccare **Vai**. Le indicazioni della destinazione vengono visualizzate in un elenco. Toccare le indicazioni sulla direzione nell'elenco per mostrare la mappa.

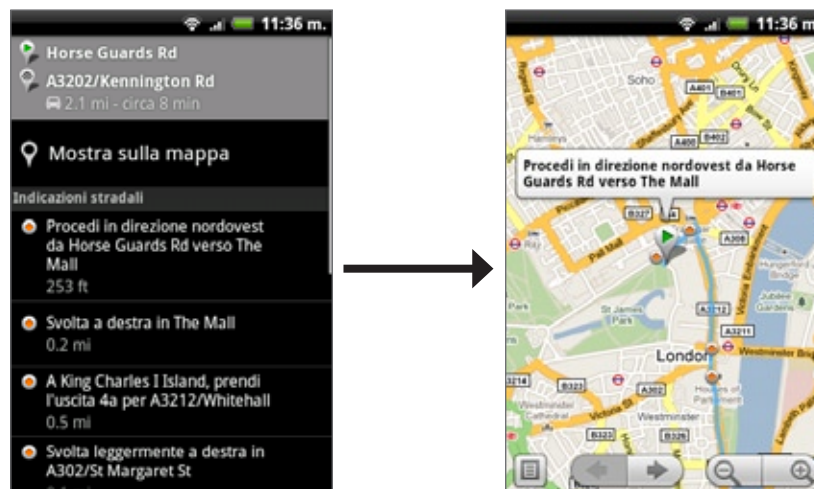

Dopo aver visualizzato o seguito le indicazioni, premere MENU e quindi toccare **Altro > Cancella mappa** per ripristinare la mappa. La destinazione viene salvata automaticamente nella cronologia di Google Maps.

Trovare gli amici con Google Latitude (disponibile in alcuni paesi)

Il servizio di localizzazione utente di **Google Latitude™** consente di condividere le località e i messaggi di stato con gli amici. Consente inoltre di inviare messaggi immediati ed e-mail, effettuare chiamate e ottenere le indicazioni stradali relative alle località degli amici.

La località non viene condivisa automaticamente. È necessario iscriversi a Latitudine, quindi invitare gli amici a visualizzare la località o accettare i loro inviti.

Iscrizione a Latitudine

1. Quando si visualizza una mappa, premere MENU, e quindi toccare **Iscriviti a Latitudine**.
2. Leggere le norme sulla privacy. Toccare **Accetta e condividi** per accettarle.

Dopo aver effettuato l'iscrizione a Latitudine, è possibile iniziare a condividere le località con gli amici. Solo gli amici esplicitamente invitati o accettati possono visualizzare la località.

Aprire Latitude

Dopo aver effettuato l'iscrizione a Latitude, è possibile aprirlo per trovare gli amici e visualizzarne gli aggiornamenti.

Quando si visualizza una mappa, premere MENU, e quindi toccare **Latitude**.

Invitare gli amici a condividere la loro posizione

1. Quando si visualizza una mappa, premere MENU, e quindi toccare **Latitudine**.
2. In Latitudine, premere MENU e quindi toccare **Aggiungi amici**.
3. Scegliere la modalità di aggiunta degli amici:
 - **Seleziona da contatti**. Selezionare il numero desiderato di amico dai Contatti.
 - **Aggiungi mediante indirizzo email**. Immettere un indirizzo e-mail.
4. Toccare **Aggiungi amici**.
5. Se richiesto, toccare **Sì**.

Se gli amici utilizzano già Latitudine, riceveranno una richiesta via e-mail e una notifica su Latitudine. Se invece gli amici non si sono ancora iscritti a Latitudine, riceveranno una richiesta via e-mail in cui viene chiesto di effettuare l'iscrizione a Latitudine tramite l'account Google.

Rispondere a un invito

Quando si riceve una richiesta di iscrizione da un amico, è possibile:

- **Accetta e condividi**. È ora possibile visualizzare la località dell'amico e viceversa.
- **Accettare, ma nascondere la propria località**. È possibile visualizzare la località dell'amico ma non viceversa.
- **Non accettare**. Le informazioni sulla località non verranno condivise con l'amico.

Visualizzare la posizione degli amici

È possibile visualizzare la posizione degli amici sulla mappa o come elenco.

Quando viene aperto Maps, viene mostrata la posizione degli amici. Ciascun amico è rappresentato dalla propria immagine (da Contatti) con una freccia che punta verso la posizione approssimata. Se un amico ha scelto di condividere la posizione a livello città, la sua immagine non contiene la freccia e appare al centro della città.

Per visualizzare e connettere al profilo dell'amico, toccare la foto. Nel palloncino viene visualizzato il nome dell'amico. Toccare il palloncino per aprire una schermata con i dettagli dell'amico e altre opzioni di connessione.

Quando viene aperto Latitudine, viene visualizzato un elenco di amici presenti in Latitudine, con un riepilogo della loro ultima posizione conosciuta, stato, e così via. Toccare un amico nell'elenco per aprire una schermata con i dettagli relativi all'amico e altre opzioni di connessione.

Collegamento e gestione degli amici

Toccare la nota con i dettagli del contatto di un amico nella visualizzazione mappa oppure toccare un amico nella visualizzazione elenco per aprire il relativo profilo. Nella schermata del profilo è possibile comunicare con l'amico e impostare le opzioni di privacy.

Mostra su mappa

Mostra la posizione dell'amico sulla mappa.

Conversare con Google Talk

Apri la finestra della chat di Google Talk con quell'amico.

Invia email

Apri Gmail con il messaggio già indirizzato all'amico.

Ottieni indicazioni stradali

Ottiene le indicazioni stradali per raggiungere la località dell'amico.

Opzioni condivisione

Scegliere tra le seguenti opzioni:

- **Migliore posizione possibile.** Consente di condividere le informazioni precise sulla posizione.
- **Condividi località solo a livello di città.** Consente di condividere solo la città di residenza e non la via. L'amico può visualizzare l'icona della foto al centro della città di residenza. Per condividere di nuovo la località con maggior precisione, toccare **Migliore posizione possibile**.
- **Nascondi da questo amico.** Interrompe la condivisione della posizione con questo amico, in un elenco o sulla mappa.

Rimuovi amico

Consente di rimuovere l'amico dall'elenco e di interrompere completamente la condivisione delle località con lui.

Cambiare le impostazioni sulla privacy

È possibile controllare come e quando trovare gli amici. Nell'account di Google viene memorizzata solo l'ultima località inviata a Latitudine. Se Località è disattivata o nascosta, non viene memorizzata alcuna località.

1. In Google Maps, premere MENU, quindi toccare **Latitudine**.
2. Toccare il proprio nome, quindi toccare **Modifica impostazione privacy**.
3. Impostare le seguenti opzioni nelle preferenze:

Rileva la tua posizione.

Consente di rilevare la propria posizione in Latitudine e di aggiornarla durante gli spostamenti. La frequenza di aggiornamento è determinata da molti fattori, ad esempio quanto recentemente è stata cambiata la posizione.

Imposta la tua posizione

Consente di scegliere tra varie opzioni per selezionare manualmente la posizione.

Nascondi la tua posizione

Consente di nascondere la propria posizione agli amici.

Disattiva Latitudine

Consente di disattivare Latitudine e di interrompere la condivisione di posizione e stato. È sempre possibile iscriversi di nuovo a Latitudine.

Utilizzo di HTC Footprints™

HTC Footprints™ fornisce un modo rapido per registrare i luoghi preferiti e rivisitarli. Un footprint comprende una foto scattata di un luogo come ad esempio un ristorante, una destinazione turistica, ecc., salvata insieme a un posizione GPS precisa e ad altre informazioni riguardo la posizione, come ad esempio l'indirizzo e il numero di telefono.

La volta successiva che si visita lo stesso luogo, è sufficiente accedere al footprint. È quindi possibile comporre il numero di telefono o visualizzare il luogo su Google Maps.

Creare un footprint

1. Premere HOME, quindi toccare  > Footprints.
2. Toccare **Nuovo footprint**. Se il GPS non è attivo, verrà chiesto di attivarlo in modo che il telefono possa usare il GPS per trovare la posizione.
3. Puntare la fotocamera sulla scena di cui si desidera mostrare la posizione. Footprints inizia da utilizzare il GPS per cercare la posizione.



Per cambiare le impostazioni di luminosità e bilanciamento del bianco prima di scattare la foto, premere MENU, quindi toccare **Luminosità** o **Bilanciamento del bianco** e scegliere l'impostazione.

4. Premere la trackball ottica per scattare la foto. Se la propria posizione GPS non è stata ancora trovata, verrà richiesto se si desidera trovare la posizione su Google Maps, continuare la ricerca GPS, o interrompere la ricerca GPS. Può essere chiesto se si desidera che HTC Footprints determini automaticamente l'indirizzo per la posizione.
5. Toccare Fine.



Prima di premere **Fine**, è possibile premere MENU, quindi toccare **Modifica** per cambiare nome, categoria, o indirizzo del footprint, inserire il telefono e il sito web, e aggiungere un promemoria vocale al footprint.

Rivisitare un footprint

1. Premere HOME, quindi toccare  > Footprints.
2. Nella parte inferiore della schermata, scorrere il dito per selezionare la categoria di footprint.

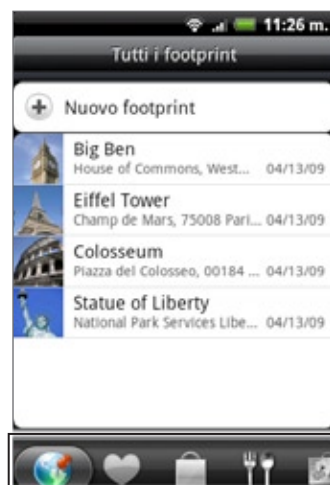

3. Toccare il footprint da rivisitare.

4. Scorrere verso il basso per visualizzare altre informazioni. È possibile toccare i campi delle informazioni per visualizzare altre informazioni sul footprint, chiamare un numero di telefono salvato, e altro.

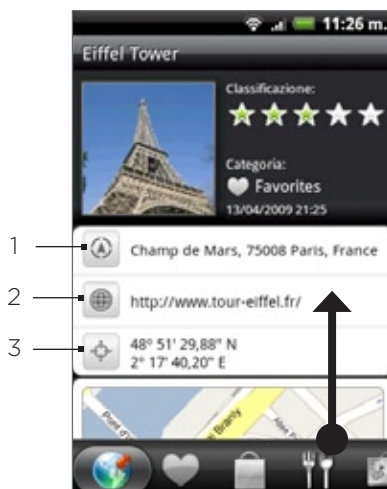

-
- 1 Cercare gli indirizzi in Google Maps.
 - 2 Apre la pagina web.
 - 3 Mostra la posizione GPS in Google Maps.
-

Modificare o eliminare un footprint

1. Premere HOME, quindi toccare  > Footprints.
2. Nella schermata categoria, tenere premuto il footprint da modificare o eliminare, quindi toccare **Modifica** o **Elimina** nel menu opzioni.

Esportare i footprint

È possibile eseguire il backup dei footprint esportandoli nella scheda di memoria. È anche possibile aprire i footprint esportati in altre applicazioni come ad esempio Google Earth sul PC. Per trasferire i file dalla scheda di memoria al computer, vedere “Copiare i file nella e dalla scheda di memoria” nel capitolo Impostazioni di base.

Premere HOME, toccare  > **Footprints**, e svolgere una delle seguenti operazioni:

- Per esportare tutti i footprint, nella scheda Tutti i footprint , premere MENU e toccare **Esporta**.
- Per esportare tutti i footprint da una particolare categoria, mentre è visualizzata la categoria, premere MENU e toccare **Esporta**.
- Per esportare un solo footprint, aprire il footprint, premere MENU e toccare **Esporta**.

I footprint esportati vengono salvati come file .kmz nella cartella Footprints_Data della scheda di memoria. Se vengono esportati contemporaneamente più footprint, questi vengono salvati in un unico file .kmz.

Importare i footprint

È possibile ripristinare i footprint di cui è stato eseguito il backup nella scheda di memoria. È anche possibile importare i file .kmz salvati in altre applicazioni, o usare una foto come footprint.

1. Premere HOME, quindi toccare  > Footprints.
2. Premere MENU, quindi toccare **Importa**.
3. Eseguire una delle seguenti operazioni:
 - Per importare i footprint salvati o un altro file .kmz dalla scheda di memoria, toccare **Dati Footprints**, quindi toccare il file da importare. Se il footprint nel dispositivo è lo stesso che si vuole importare, verrà chiesto se si desidera sovrascriverlo.
 - Per importare una foto, toccare **Immagine**, scorrere fino alla foto da importare, quindi toccare la foto. È quindi possibile aggiungere le informazioni del Footprints, ad esempio posizione e categoria.

Aggiungere i widget Footprints

Aggiungere il widget Footprints per visualizzare e accedere ai footprint direttamente nella schermata Home. Per conoscere come aggiungere i widget, fare riferimento a “Aggiungere un widget alla schermata Home” nel capitolo Personalizzazione.

Altre applicazioni

Guardare video su YouTube

YouTube è un servizio gratuito di video streaming online che consente di visualizzare i video caricati dai membri di YouTube.

Premere HOME, quindi toccare  > YouTube. YouTube presenta video organizzati in categorie, quali I più visti, I più commentati, Video recenti, e i più votati.





- Non è necessario disporre di un account YouTube per sfogliare e visualizzare i video. Tuttavia, per utilizzare tutte le funzioni di YouTube (ad esempio la condivisione di video), è necessario creare un account YouTube dal computer ed effettuare quindi l'accesso a tale account dal telefono.
- Per accedere a YouTube è necessario disporre di una connessione Wi-Fi o dati attiva.

Guardare i video

1. Premere HOME, quindi toccare  > YouTube.
2. Sulla schermata di YouTube, scorrere l'elenco dei video e quindi toccare un video per guardarlo. Quando si riproduce un video, lo schermo passa automaticamente all'orientamento orizzontale.
3. Quando si riproduce un video, è possibile:
 - Toccare lo schermo per riprodurre i controlli di riproduzione. Quando vengono visualizzati i controlli per la riproduzione, è possibile mettere in pausa, saltare avanti o indietro, oppure trascinare il cursore fino al punto che si desidera guardare del video.
 - Premere MENU per votare, commentare, condividere, contrassegnare come non appropriato, e interagire con il video in molti altri modi.
4. Premere INDIETRO per interrompere la riproduzione e tornare all'elenco dei video.

Cercare i video

1. Premere HOME, quindi toccare  > YouTube.
2. Nella schermata YouTube, premere CERCA.
3. Digitare una parola chiave per ricerca e quindi toccare .
4. Il numero di risultati della ricerca viene visualizzato sotto alla barra di stato. Scorrere i risultati e toccare un video per guardarlo.

Cancellare la cronologia delle ricerche

1. Premere HOME, quindi toccare  > YouTube.
2. Premere MENU, quindi toccare **Impostazioni**.
3. Toccare **Cancella cronologia ricerche**, e quindi toccare **OK** quando richiesto.



Condividere il collegamento a un video

È possibile condividere un video inviando il relativo collegamento ai contatti.

1. Premere HOME, quindi toccare  > YouTube.
2. Nella schermata YouTube selezionare un video per guardare una delle categorie disponibili.
3. Mentre si guarda un video, premere MENU e quindi toccare **Condividi**.
4. Selezionare come si desidera condividere il collegamento al video.

Cattare un video e condividerlo su YouTube

È necessario effettuare l'accesso al proprio account di Google per caricare il video su YouTube.

1. Premere HOME, quindi toccare  > YouTube.
2. Toccare .
3. Premere la trackball ottica per iniziare a registrare il video. Una volta completata la registrazione, premere di nuovo il pulsante TRACKBALL. Toccare **Fine**.
4. Digitare il titolo, la descrizione, e le etichette del video.
5. Definire il livello di privacy.
6. Toccare **Carica**.

Visualizzare un PDF

Usare **PDF Viewer** per visualizzare i file PDF che sono stati copiati sulla scheda di memoria del telefono.

1. Premere HOME, quindi toccare  > **PDF Viewer**.
2. Nella schermata Apri file toccare il file che si desidera visualizzare.
3. Scorrere il dito sullo schermo per applicare una panoramica o esplorare le pagine del file PDF. Quando si visualizza un PDF, premere MENU, e quindi toccare:
 - **Apri** per aprire un altro file PDF.
 - **Barra degli strumenti/Barra degli strumenti disattivata** per mostrare o nascondere la barra degli strumenti.
 - **Visualizza** consente di visualizzare il PDF in vista normale o in vista riformattata. Quando si sceglie **Riformattata** il testo e le immagini vengono riorganizzati e ridimensionati in modo da adattarsi alla larghezza dello schermo, in funzione del livello dello zoom.
 - **Zoom** per cambiare il livello dello zoom in modo che sia **Adatta(to) allo schermo** o **Adatta(to) in larghezza**. Non disponibile se si seleziona **Riformattata** come **Visualizzazione**.
 - **Vai a** per andare a una pagina specifica del PDF.
 - **Altro** per eseguire ricerche nel PDF e per visualizzare le proprietà del file o le informazioni sul PDF Viewer.

Ruotare il telefono di traverso (a sinistra) per visualizzare il file PDF in modalità orizzontale. L'orientamento dello schermo si regola automaticamente in base al modo in cui si tiene il telefono.

Visualizzare documenti, presentazioni e fogli di calcolo

Quickoffice consente di visualizzare sul telefono i file di Microsoft Office Word, Microsoft Office Excel, e Microsoft PowerPoint. Quickoffice supporta la visualizzazione dei file di Microsoft Office 2003 e 2007 Word (.doc), Excel (.xls), PowerPoint (.ppt) e di file di testo (.txt).



Prima di aprire Quickoffice, assicurarsi di aver copiato i file nella scheda di memoria del telefono. Vedere “Copiare file nella o dalla scheda di memoria” nel capitolo Impostazioni di base per imparare come copiare i file nella scheda di memoria.

1. Premere HOME, quindi toccare  > Quickoffice.
2. Nella schermata Apri file toccare il file che si desidera visualizzare.



Nella schermata Apri file, premere MENU, quindi toccare **Ordina** per ordinare l'elenco per Nome o Data.

3. Scorrere il dito sullo schermo per applicare una panoramica o esplorare le pagine del file.

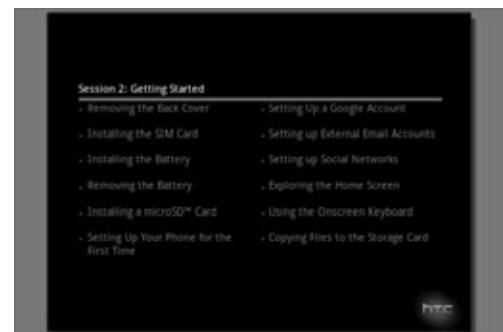
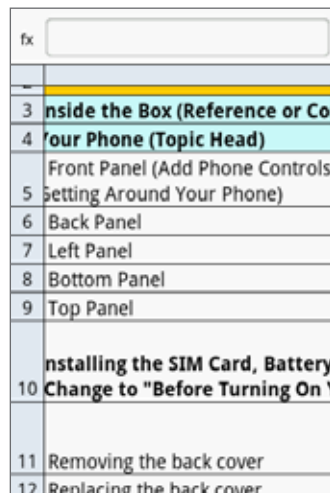
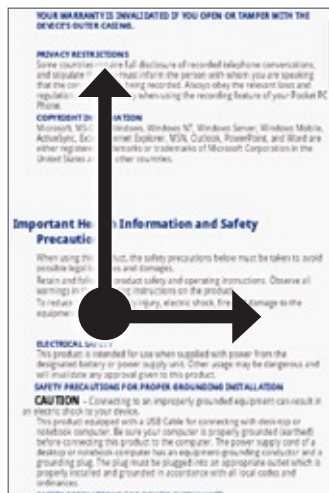

4. Durante la visualizzazione di un file è possibile:

- Pizzicare lo schermo per ingrandire o ridurre la vista oppure utilizzare i controlli presenti sullo schermo per ingrandire o ridurre.
- Per i file di Excel files, premere MENU, quindi toccare **Foglio di lavoro** per visualizzare gli altri fogli di lavoro del file.
- Per i file di Word e PowerPoint toccare un collegamento a un URL per aprire la pagina Web in Browser.
- Quando viene aperto un documento Word, Quickoffice rielabora il testo per adattarlo alla larghezza dello schermo. Toccare due volte lo schermo per passare alla vista continua in modo da visualizzare il layout della pagina.



Quickoffice non rielabora il testo nelle tabelle.

- Quando vengono visualizzati file PowerPoint, eseguire lo zoom avanti su una diapositiva, quindi toccare due volte lo schermo per eseguire automaticamente lo zoom indietro e adattare la diapositiva alla larghezza dello schermo.

Seguire i propri titoli azionari

Usare **Azioni** per ricevere le ultime notizie sulle azioni o per le quotazioni delle azioni e degli indici di mercato che lei segue.



- 1 Elenco di quotazioni azionarie e indici di mercato azionari. Toccare un elemento per visualizzarne il grafico dell'intraday e gli altri dettagli.
- 2 Toccare per aggiornare le informazioni sulle azioni.
- 3 Toccare per aggiornare la quotazione o l'indice di mercato azionario.
- 4 Mostra l'orario dell'ultimo aggiornamento delle informazioni.

Aggiungere una quotazione azionaria o un indice di mercato azionario



1. Premere HOME, e quindi toccare  > Azioni.
2. Nella schermata Azioni toccare  nell'angolo in basso a destra dello schermo.



Se sullo schermo non sono presenti indici o quotazioni azionarie, toccare **Toccare per aggiungere un'azione o un indice** nella parte superiore dello schermo.

3. Immettere nella casella di testo la quotazione o l'indice di mercato azionario, quindi toccare .
4. Nell'elenco dei risultati, toccare la quotazione o l'indice di mercato azionario da aggiungere.

Cambiare l'ordinamento dell'elenco delle azioni

1. Premere HOME, e quindi toccare  > Azioni.
2. Premere MENU, e quindi toccare **Riordina**.
3. Tenere premuto  alla fine dell'elemento da spostare. Quando la riga viene evidenziata di colore verde, trascinarla nella nuova posizione, quindi rilasciarla.
4. Toccare **Fine**.

Eliminare quotazioni e indici azionari

1. Premere HOME, e quindi toccare  > Azioni.
2. Premere MENU, e quindi toccare **Elimina**.
3. Selezionare l'elemento da eliminare, quindi toccare **Elimina**.

Definire la frequenza di aggiornamento delle informazioni sui titoli

1. Premere HOME, e quindi toccare  > Azioni.
2. Premere MENU, e quindi toccare **Impostazioni**.
3. Selezionare la casella di controllo **Sincronizzazione automatica dati**.



Quando si esegue il download automatico di informazioni azionarie l'operatore di telefonia mobile potrebbe addebitare costi aggiuntivi.

4. Toccare **Imposta frequenza di download**, e quindi selezionare la frequenza con cui si controllano gli aggiornamenti.

Aggiornamento manuale delle informazioni sulle azioni

1. Premere HOME, e quindi toccare  > Azioni.
2. Premere MENU, e quindi toccare **Aggiorna**.

Aggiungere il widget Azioni

1. Premere HOME, e quindi toccare  > Widget > Azioni.
2. Scegliere il tipo di widget, e quindi toccare **Seleziona**.
3. Trascinare il widget su un'area vuota della schermata Home, e quindi rilasciarlo.

Ascoltare la radio

Radio FM consente di ascoltare le stazioni radio FM sul telefono.



Per usare la Radio FM, collegare prima un auricolare all'attacco audio del telefono per usare la Radio FM. La Radio FM Radio utilizza l'auricolare stereo come antenna per la Radio FM,



- | | |
|----|---|
| 1 | Frequenza Radio FM |
| 2 | Trascinare per sintonizzarsi su una frequenza della banda FM. |
| 3 | Toccare per eseguire la sintonia fine della frequenza radio con salti di -0,1 MHz. |
| 4 | Visualizza Elenco tutti i predefiniti. |
| 5 | Toccare per cercare la banda FM della stazione FM precedente. |
| 6 | Toccare per cercare la banda FM della stazione FM seguente. |
| 7 | Toccare per cambiare il nome della stazione corrente sulla quale si è sintonizzati. |
| 8 | Toccare per eseguire la sintonia fine della frequenza radio con salti di +0,1 MHz. |
| 9 | Intensità del segnale radio |
| 10 | Accendere o spegnere la radio FM. |



Ascoltare una stazione FM

1. Premere HOME, quindi toccare  > Radio FM.
2. La prima volta che viene aperta la Radio FM, viene eseguita automaticamente la ricerca delle stazioni FM disponibili, salvate come predefinite, e viene riprodotta la prima stazione FM trovata.





- Per ripetere la ricerca e il salvataggio delle stazioni FM, premere MENU, e toccare **Ricerca e salva**.
- Premere **INDIETRO** per interrompere la ricerca automatica.

3. Nella schermata Radio FM, è possibile:

- Toccare  e selezionare una stazione che si desidera ascoltare.
- Toccare  per andare alla stazione FM precedente disponibile, o  per andare alla stazione FM successiva disponibile.
- Premere i pulsanti **VOLUME SU** e **VOLUME GIÙ** sul lato del telefono per regolare il volume.
- Premere **MENU** per impostare altre opzioni per la Radio FM.

Aggiungere i nomi alle stazioni

1. Premere HOME, quindi toccare  > Radio FM.
2. Sintonizzare la stazione FM desiderata, quindi toccare .
3. Immettere il nome stazioni per la stazione FM selezionata, quindi toccare **Salva**.

Ridurre a icona o spegnere la Radio FM

Eseguire una delle seguenti operazioni:

- Premere INDIETRO per ridurre la Radio FM e averla in esecuzione in sottofondo in modo da poter ascoltare la radio mentre si passa a un'altra schermata.
- Nella schermata Radio FM, toccare  nell'angolo in alto a destra della schermata Radio FM per spegnere la Radio FM.





Registrare la propria voce

Registratore vocale è utile per registrare rapidamente delle idee. È anche possibile registrare la propria voce ed utilizzarla come suoneria.





Per usare il Registratore vocale è necessario che nel telefono sia stata installata una scheda microSD.

Registrare la propria voce



1. Premere HOME, e quindi toccare  > Registratore vocale.
2. Tenere il microfono del dispositivo vicino alla propria bocca.
3. Toccare  per avviare la registrazione della clip vocale. Toccare  per interrompere la registrazione.
4. Toccare  per riprodurre la registrazione.
5. Per condividere rapidamente la registrazione vocale utilizzando il Bluetooth, e-mail, o messaggi, toccare .

Condividere una clip vocale



1. Premere HOME, e quindi toccare  > Registratore vocale.
2. Nella schermata del Registratore vocale, toccare .
3. Nella schermata Tutte le registrazioni, tenere premuta la registrazione vocale da condividere, quindi toccare **Condividi** nel menu opzioni.
4. Nel menu opzioni per Condividi, selezionare come si desidera condividere la registrazione vocale.

Per conoscere come inviare file usando il Bluetooth, fare riferimento al capitolo Bluetooth.

Impostare una clip vocale come suoneria

1. Premere HOME, e quindi toccare  > Registratore vocale.
2. Nella schermata del Registratore vocale, toccare .
3. Nella schermata Tutte le registrazioni, tenere premuta la registrazione vocale che si desidera impostare come suoneria, e quindi toccare **Imposta come suoneria** nel menu opzioni.

Rinominare una clip vocale

1. Premere HOME, e quindi toccare  > Registratore vocale.
2. Nella schermata del Registratore vocale, toccare .
3. Nella schermata Tutte le registrazioni, tenere premuta la registrazione vocale da rinominare quindi toccare **Rinomina** nel menu opzioni.
4. Immettere un nuovo nome, quindi toccare **Salva**.

Trovare e installare applicazioni da Android Market

Android Market™ è il punto in cui è possibile trovare applicazioni nuove per il telefono. È possibile scegliere tra una vasta serie di applicazioni gratuite e a pagamento che comprendono applicazioni per la produttività, per l'intrattenimento e per i giochi. Una volta individuata l'applicazione desiderata, è possibile scaricarla e installarla in modo semplice sul telefono con pochi tocchi del dito.

Per accedere ad Android Market, è necessario collegarsi a Internet usando il Wi-Fi del telefono o la connessione dati e accedere al proprio account di Google.



- 1 Toccare per cercare in Android Market applicazioni da installare nel telefono.
- 2 Toccare per visualizzare le applicazioni o i giochi disponibili su Android Market, o per visualizzare le applicazioni che sono già state scaricate e installate da Android Market.
- 3 Elenco applicazioni presentate. Toccare un'applicazione per leggerne la descrizione e le recensioni degli utenti.



Le applicazioni a pagamento sono disponibili solo in alcuni paesi.



Trovare e installare un'applicazione

Quando si installano applicazioni da Android Market e le si usano sul telefono, queste potrebbero richiedere di accedere a informazioni personali (quali la località, i dati di contatti, e altro) oppure ad alcune funzioni o impostazioni del telefono. Scarichi e installi solo applicazioni che considera affidabili.

1. Premere HOME, e quindi toccare  > Market.
2. Quando si apre Android Market per la prima volta, viene visualizzata la schermata Condizioni per l'utilizzo. Toccare **Accetto** per continuare.
3. Per trovare un'applicazione in Android Market, è possibile:
 - Sfogliare le applicazioni presentate. Scorrere l'elenco delle applicazioni presentate quando si apre Android Market.
 - Sfogliare le applicazioni per categoria. Per prima cosa, toccare **Applicazioni** o **Giochi**, e quindi toccare una categoria. Nella voce categoria, le applicazioni possono essere filtrate come **A pagam.**, o **Gratuite** o **New entry**.



Le applicazioni a pagamento sono disponibili solo in alcuni paesi.

- Cercare un'applicazione. Toccare  sulla schermata home di Android Market, digitare il nome o il tipo di applicazione che si sta cercando, quindi toccare  a destra della casella di ricerca.
- 4. Toccare un'applicazione per leggerne la descrizione e le recensioni degli utenti.
- 5. Toccare **Installa** (per applicazioni gratuite) o **Acquista** (per applicazioni a pagamento).



Per acquistare articoli su Android Market è necessario avere un account Google Checkout. Vedere "Creare un account Google Checkout" per configurare un account Google Checkout se non si dispone di tale account.

- 6. Le schermate seguenti informano se l'applicazione chiede di effettuare l'accesso alle informazioni personali o di effettuare l'accesso ad alcune funzioni o impostazioni del telefono. Se accetta le condizioni, toccare **OK** per iniziare il download e installare l'applicazione.

Se viene selezionata un'applicazione a pagamento, dopo avere toccato **OK**, viene aperta la schermata Google Checkout per pagare l'applicazione prima di poterla scaricare sul telefono



Leggere attentamente! Prestare particolare attenzione alle applicazioni che dispongono dell'accesso a molte funzioni o di una grande quantità di dati. Dopo avere toccato **OK** in questa schermata, si è responsabili dei risultati relativi all'utilizzo di questo elemento sul telefono.

Dopo avere installato un'applicazione, toccare  in alto a sinistra dello schermo per tornare alla home di Android Market. È anche possibile premere **MENU**, e quindi toccare **Home**.

Creare un account di Google Checkout

È necessario avere un account Google Checkout associato al proprio account di Google Account per acquistare articoli da Android Market.

Eeguire una delle seguenti operazioni:

- Sul computer, visitare <http://checkout.google.com> per creare un account Google Checkout.
- La prima volta che si usa il telefono per acquistare un articolo da Android Market, viene chiesto di inserire le informazioni per la fatturazione per poter configurare un account di Google Checkout.



Dopo avere usato per la prima volta Google Checkout per acquistare un'applicazione da Android Market, il telefono tiene in memoria la password, e non è quindi necessario digitarla la volta successiva. Per questa ragione, è necessario proteggere il telefono per evitare che altri lo utilizzino senza permesso. Vedere il capitolo Protezione per imparare come proteggere il proprio telefono.

Richiesta di rimborso per un'applicazione

Se non si è soddisfatti dell'applicazione, è possibile chiedere un rimborso entro 24 ore dall'acquisto. Il costo non verrà applicato sulla carta di credito e l'applicazione verrà disinstallata dal telefono.

Se si cambia idea, è possibile installare nuovamente l'applicazione, ma non è possibile richiedere un rimborso per la seconda volta.

1. Premere HOME, e quindi toccare  > Market > Download.
2. Toccare l'applicazione per disinstallarla e ottenere il rimborso. Viene aperta la schermata con i dettagli dell'applicazione.
3. Toccare **Disinstalla e rimborsa**. L'applicazione viene disinstallata e annullato il pagamento.
4. Scegliere il motivo per cui si desidera rimuovere l'applicazione, quindi toccare **OK**.

Aprire un'applicazione installata

Eseguire una delle seguenti operazioni:

- Nella barra di stato, controllare che si veda l'icona . Se si vede l'icona , aprire il Pannello delle notifiche, e quindi toccare l'applicazione per aprirla. Vedere "Aprire il pannello delle notifiche" nel capitolo Impostazioni di base per imparare come aprire il Pannello delle notifiche.
- Premere HOME, e quindi toccare  > Market > Download. Nella schermata Download, toccare l'applicazione per aprirla.
- Premere HOME, quindi toccare . Nella schermata Tutti i programmi, individuare l'applicazione, quindi toccarla.

Disinstallare un'applicazione

È possibile disinstallare un'applicazione scaricata e installata da Android Market.

1. Premere HOME, e quindi toccare  > Market > Download.
2. Nella schermata I miei download, toccare l'applicazione che si desidera disinstallare, quindi toccare **Disinstalla**.
3. Toccare **OK** quando richiesto per rimuovere l'applicazione sul telefono.
4. Scegliere il motivo per cui si desidera rimuovere l'applicazione, quindi toccare **OK**.

Ulteriori informazioni

Per informazioni o dubbi su Android Market, premere MENU, quindi toccare **Guida**. Il browser web visualizza la pagina Web della Guida di Android Market.

Leggere i feed notizie

Usare News per iscriversi a feed di notizie in modo da rimanere aggiornati con le notizie più recenti da Internet. News controlla i feed RSS dei siti di informazione preferiti, dei blog e altro, e scarica gli aggiornamenti più recenti.

Schermata News



1 Scheda Iscrizioni

Visualizza i canali ai quali si è iscritti. Toccare un canale per visualizzare le storie del canale interessato.

2 Scheda classificati

Visualizza i canali e il numero di storie (tra parentesi) che sono state classificate. Toccare un canale per visualizzare le storie classificate del canale interessato, quindi toccare una storia per leggerla.

3 Scheda Parole chiave

Visualizza le parole chiave create e il numero di storie (tra parentesi) che corrispondono. Toccare una parola chiave per visualizzare le storie che contengono la parola chiave interessata.

Iscriversi a un canale news da un elenco

1. Premere HOME, e quindi toccare  > News.
2. Nella scheda Iscrizioni, toccare **Aggiungi feed**.
3. Toccare una delle categorie presenti sullo schermo per aprire i canali disponibili.
 - Toccare **Cerca feed news** per cercare altri canali nel Web.
 - Toccare **Aggiungi feed news di Google** per effettuare l'iscrizione a un canale da Google News.
4. Selezionare il canale(i) ai quali si desidera effettuare l'iscrizione.
5. Ripetere le istruzioni da 3 a 4 per effettuare l'iscrizione a più di un canale.
6. Toccare **Fine**.

Effettuare l'iscrizione a un canale notizie digitando la URL

1. Premere HOME, e quindi toccare  > News.
2. Nella scheda **Iscrizioni**, toccare **Aggiungi feed** > **Aggiungi da URL**.
3. Digitare la URL completa del feed RSS, e quindi toccare **Fine**.

Impostare la frequenza degli aggiornamenti delle storie

Imposta News in modo che esegua automaticamente il controllo degli aggiornamenti dei canali ai quali si è iscritti.

1. Premere HOME, e quindi toccare  > News.
2. Dalla scheda **Iscrizioni**, toccare **MENU**, quindi toccare **Altro** > **Impostazioni** > **Controllo frequenza**.
3. Toccare la periodicità richiesta.





Per eseguire manualmente il controllo degli aggiornamenti, nella scheda **Iscrizione**, premere **MENU**, quindi toccare **Aggiorna**.

Leggere una storia

1. Premere HOME, e quindi toccare  > News.
2. Dalla scheda **Iscrizioni**, toccare il canale che contiene le storie che si desidera leggere.
3. Scorrere l'elenco delle storie, quindi toccare la storia da leggere.
4. Durante la lettura della storia è possibile toccare:
 -  e  per passare alla storia precedente o successiva nel canale.
 -  per tornare indietro nell'elenco delle storie.
 -  per condividere la storia tramite un messaggio (collegamento solo alla storia) o e-mail.
 -  per eliminare la storia dall'elenco delle storie.
5. Se si desidera leggere tutta la storia, toccare **Leggi articolo intero**. In questo modo la storia viene aperta nel Browser per web. Si veda "Usare il Browser web del telefono" nel capitolo Internet per imparare come navigare nelle pagine web.

Classificare una storia

Classifichi le sue storie per poterci tornare senza problemi.

1. Premere HOME, e quindi toccare  > News.
2. Nella scheda **Iscrizioni**, toccare il canale in cui si trova la storia desiderata.
3. Eseguire una delle seguenti operazioni:
 - Individuare la storia, quindi toccare .
 - Toccare la storia che si desidera classificare per aprirla, quindi toccare  vicino all'angolo in alto a destra dello schermo.

Per togliere la classificazione assegnata a una storia toccare .

Aggiungere una parola chiave

Creare parole chiave per trovare in modo più semplice le storie che interessano. Le storie che contengono la parola chiave vengono raggruppate insieme, rendendo così più semplice trovare la storia desiderata.

1. Premere HOME, e quindi toccare  > News.
2. Nella scheda **Parole chiave**, toccare **Aggiungi parole chiave**.
3. Digitare la parola chiave, quindi toccare **Fine**.
4. Nella scheda **Parole chiave**, toccare una parola chiave per visualizzare le storie che contengono tale parola chiave nel loro testo.

Aggiungere widget News

È possibile leggere brani delle storie a cui si è iscritti sulla destra della schermata Home.

1. Premere HOME, e quindi toccare  > Widget > News.
2. Scegliere il tipo di widget, e quindi toccare **Seleziona**.
3. Selezionare il canale che contiene le storie che si desidera leggere nel widget.
4. Trascinare il widget su un'area vuota della schermata Home, e quindi rilasciarlo.

Protezione

Proteggere la scheda SIM con un PIN

È possibile proteggere la scheda SIM dall'utilizzo non autorizzato assegnando un PIN (Personal Identification Number).



Il PIN della SIM predefinito viene fornito dall'operatore di telefonia mobile.

1. Premere HOME > MENU, quindi toccare **Impostazioni**.
2. Scorrere lo schermo verso il basso, toccare **Protezione > Configurazione blocco SIM**, quindi selezionare la casella di controllo **Blocca SIM**.
3. Inserire il PIN predefinito della carta SIM, quindi toccare **OK**. Per cambiare il PIN della scheda SIM, toccare **Cambia PIN SIM**.



Le chiamate di emergenza possono essere effettuate in qualsiasi momento, senza dover inserire il PIN. Per ulteriori dettagli vedere "Effettuare una chiamata di emergenza" nel capitolo Chiamate.

Ripristinare una scheda SIM bloccata

Se si immette il PIN errato un numero di volte superiore a quello dei tentativi consentiti, la scheda SIM diventa "PUK bloccata." Per ripristinare l'accesso al dispositivo, è necessario un codice PUK. Questo codice viene generalmente fornito dall'operatore alla ricezione della scheda SIM.

1. Nella schermata di composizione del telefono, digitare il codice PUK, quindi toccare **Avanti**.
2. Digitare il numero PIN da usare, quindi toccare **Avanti**.
3. Digitare nuovamente il nuovo PIN, quindi toccare **Avanti**.

Proteggere il telefono con un blocco schermo

È possibile proteggere ulteriormente il telefono richiedendo una sequenza di sblocco all'accensione del telefono o alla riattivazione dalla modalità sleep (lo schermo è spento).

1. Premere HOME > MENU, quindi toccare **Impostazioni**.
2. Scorrere lo schermo verso il basso, quindi toccare **Protezione** > **Imposta sequenza di sblocco**.
3. Leggere le informazioni visualizzate sullo schermo, quindi toccare **Avanti**.
4. Esaminare la sequenza di esempio sullo schermo, quindi toccare **Avanti**.
5. Disegnare la sequenza di sblocco dello schermo collegando almeno quattro punti in direzione verticale, orizzontale e/o diagonale. Al termine sollevare il dito dallo schermo.



È necessario far scivolare il dito sullo schermo per creare la sequenza, senza toccare i singoli punti.

6. La sequenza viene registrata sul telefono. Toccare **Continua**.
7. Quando viene richiesto, disegnare di nuovo la sequenza di sblocco dello schermo, quindi toccare **Conferma**.



Deselezionare la casella di controllo **Usa sequenza visibile** per impedire che la sequenza di sblocco venga visualizzata sullo schermo al momento dello sblocco.



Per cambiare la sequenza di sblocco del telefono, premere HOME > MENU, quindi toccare **Impostazioni** > **Protezione** > **Cambia sequenza di sblocco**.

Se si disegna la sequenza di sblocco non corretta per cinque volte, verrà chiesto di attendere 30 secondi prima di riprovare. Se si dimentica la sequenza di sblocco dello schermo, toccare **Hai dimenticato la sequenza**. Verrà chiesto di effettuare l'accesso utilizzando il nome dell'account e la password dell'account Gmail e di creare una nuova sequenza di sblocco schermo prima che venga visualizzata la schermata Home.



È necessario essere collegati a una connessione dati o Wi-Fi per poter accedere all'account Google.

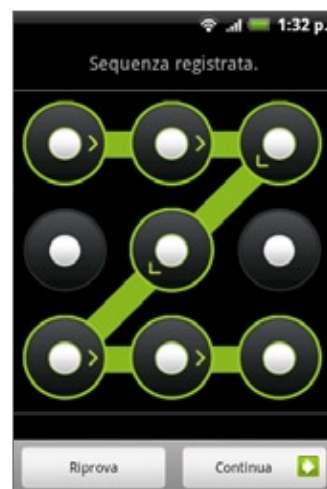

Impostazioni

Impostazioni sul telefono

Controllare e personalizzare le impostazioni del telefono nella schermata Impostazioni.

Per aprire la schermata Impostazioni, premere HOME > MENU, quindi toccare **Impostazioni**.

Personalizza

Consente di selezionare una scena, impostare la schermata Home o lo sfondo blocco schermo da usare, e impostare la suoneria personalizzata da usare per le chiamate in arrivo. È anche possibile rinominare o eliminare un profilo personalizzata tenendo premuta il profilo in Profili.

Wireless e reti

Consente di configurare le connessioni wireless del telefono, ad esempio Wi-Fi e Bluetooth, attivare la modalità Aereo oppure impostare le opzioni per rete cellulare, roaming, VPN (Virtual Private Network) e altro ancora.

Chiamata

Consente di configurare i servizi di chiamata quali segreteria telefonica, trasferimento di chiamata, chiamata in attesa e ID chiamante.

Toni e display

Consente di impostare la suoneria del telefono e delle notifiche, l'orientamento automatico dello schermo, e di impostare la luminosità e il timeout dello schermo.

Account e sincronizzazione

Consente di accedere e uscire dagli account di social network, Google Account, e account di Exchange ActiveSync. È anche possibile gestire la sincronizzazione e le altre impostazioni per gli account. Per i dettagli vedere il capitolo Account e sincronizzazione.

Posizione

Consente di selezionare le origini da usare per determinare la propria posizione.

Cerca

Consente di selezionare gli elementi da includere quando si effettua una ricerca sul telefono e di impostare le opzioni di ricerca di Google.

Privacy

Consente di scegliere se consentire o bloccare l'uso da parte di Google della propria posizione per i risultati della ricerca e per altri servizi di Google. È anche possibile attivare o disattivare la funzione di backup automatico del telefono e ripristinare il telefono. Per ulteriori informazioni vedere il capitolo Backup, aggiornamento e ripristino.

Connetti a PC

Consente di impostare il tipo di connessione USB predefinito quando viene collegato il telefono al computer. Selezionare **Chiedi** per visualizzare sempre la casella di dialogo del tipo di connessione quando il dispositivo è collegato.

Per i dettagli vedere "Collegare il telefono a un computer" nel capitolo Impostazioni di base.

Protezione

Consente di impostare la sequenza di sblocco dello schermo, attivare il blocco della carta SIM, o gestire le credenziali di archiviazione del telefono. Per i dettagli vedere il capitolo Protezione.

Applicazioni

Consente di gestire le applicazioni e l'installazione di nuovi programmi.

Scheda SD e memoria

Controllare lo spazio disponibile nella scheda di memoria e nella memoria del telefono.

Data e ora

Consente di impostare la data, l'ora, il fuso orario e il formato della data o dell'ora. Per disattivare la sincronizzazione automatica dell'ora e attivare la modifica manuale delle impostazioni del fuso orario, vedere "Cambiare le impostazioni del fuso orario" nel capitolo Orologio e Meteo.

Lingua e tastiera

Impostare la lingua e la regione del sistema operativo. È anche possibile impostare le opzioni della tastiera sullo schermo.

Accessibilità

Consente di attivare o disattivare i plugin sull'accessibilità predefiniti o scaricati che rispondono all'interazione da parte dell'utente come ad esempio a ricezione di feedback audio quando viene aperta una nuova finestra del browser.

Testo da leggere

Se è stata installata un'applicazione per testo da leggere (dati voce), usare questa opzione per configurare le impostazioni del testo da leggere.

Info sul telefono

Consente di impostare il metodo di aggiornamento del software di sistema e di visualizzare lo stato del telefono, ad esempio il tipo di rete, l'intensità del segnale, il livello di carica della batteria, e il nome della rete. È anche possibile controllare l'uso della batteria da parte di una singola applicazione o visualizzare le informazioni legali e la versione software del telefono. Per i dettagli vedere "Controllare le informazioni relative al telefono" in questo capitolo.

Cambiare le impostazioni di visualizzazione

Regolare manualmente la luminosità dello schermo

1. Premere HOME > MENU e toccare **Impostazioni > Toni e display**.
2. Scorrere verso al parte inferiore della schermata, quindi toccare **Luminosità**.
3. Deselezionare la casella di controllo **Luminosità automatica**.
4. Trascinare il il dispositivo di scorrimento della luminosità verso sinistra per ridurre o verso destra per aumentare la luminosità dello schermo. Toccare **OK**.

Regolare l'ora prima che lo schermo si spenga

Dopo un periodo di inattività, lo schermo del telefono di spegne per preservare l'energia della batteria. È possibile impostare il periodo di inattività prima dello spegnimento dello schermo.

1. Premere HOME > MENU e toccare **Impostazioni > Toni e display**.
2. Scorrere verso al parte inferiore della schermata, quindi toccare **Timeout schermo**.
3. Toccare l'ora prima che lo schermo di spenga.



Per disattivare rapidamente lo schermo, premere il pulsante **ACCENSIONE**.

Evitare la rotazione automatica dello schermo

Per impostazione predefinita l'orientamento dello schermo si regola automaticamente in base al modo in cui si tiene il telefono.



Non tutte le schermate delle applicazioni supportano la rotazione automatica.

1. Premere HOME > MENU e toccare **Impostazioni > Toni e display**.
2. Scorrere lo schermo verso il basso, quindi deselezionare la casella di controllo **Orientamento**.

Ricalibrare il sensore G

Ricalibrare lo schermo quando ci si accorge che l'orientamento dello schermo non risponde correttamente con la posizione in cui viene tenuto il telefono.

1. Premere HOME > MENU e toccare **Impostazioni > Toni e display**.
2. Scorrere lo schermo verso il basso, quindi toccare **Calibrazione sensore G**.
3. Posizionare il telefono su una superficie piana, quindi toccare **Calibra**.
4. Al termine del processo di ricalibrazione, toccare **OK**.

Mantenere lo schermo acceso mentre il telefono è sotto carica

È possibile mantenere lo schermo del telefono acceso mentre il dispositivo è in ricarica.

1. Premere HOME > MENU, quindi toccare **Impostazioni**.
2. Scorrere lo schermo verso il basso, quindi toccare **Applicazioni > Sviluppo**.
3. Selezionare la casella di controllo **Rimani attivo**.

Attivare o disattivare gli effetti animazione

È possibile disattivare l'animazione o attivare solo alcune animazioni quando si cambia schermata.

1. Premere HOME > MENU e toccare **Impostazioni > Toni e display**.
2. Scorrere verso al parte inferiore della schermata, quindi toccare **Animazione**.
3. Nel menu opzioni, selezionare l'impostazione animazione desiderata.

Cambiare le impostazioni audio

Impostare un profilo audio

È possibile passare dalla modalità vibrazione alla modalità silenzioso e viceversa, o usare le impostazioni audio normali del telefono.

1. Premere HOME > MENU e toccare **Impostazioni > Toni e display > Profilo audio**.
2. Nel menu opzioni Scegli un profilo, toccare il profilo audio da usare.

Attivare o disattivare i toni al tocco

È possibile scegliere di riprodurre o meno un suono quando vengono selezionati gli elementi su schermo.

1. Premere HOME > MENU e toccare **Impostazioni > Toni e display**.
2. Scorrere lo schermo verso il basso, quindi selezionare o deselezionare la casella di controllo **Selezione sonora**.

Scegliere il suono di notifica

È possibile selezionare il suono da riprodurre quando il telefono riceve nuove notifiche.

1. Premere HOME > MENU e toccare **Impostazioni > Toni e display > Suono notifica**.
2. Dall'elenco selezionare il suono di notifica desiderato, quindi toccare OK.

Cambiare la lingua del telefono

Quando si accede il telefono per la prima volta, viene chiesto di selezionare la lingua da usare. È possibile cambiare la lingua in qualsiasi momento. La modifica della lingua regola anche il layout della tastiera, la formattazione di data e ora, e altro.

Le lingue che è possibile scegliere dipendono dalla versione del telefono acquistato.

1. Premere HOME > MENU, quindi toccare **Impostazioni > Lingua e tastiera > Seleziona lingua**.
2. Toccare la lingua e la regione corrispondente da usare.
3. Premere HOME per tornare alla schermata Home. Potrebbe essere necessario attendere qualche secondo prima che la nuova lingua venga applicata al telefono.

Ottimizzare la durata della batteria

Quando si è in giro, non sempre è possibile caricare la batteria del telefono quando è necessario. Seguire questi suggerimenti per prolungare la durata della carica:

- Disattivare le funzioni wireless, ad esempio Bluetooth, Wi-Fi, e connessione dati quando non vengono usate. Per i dettagli vedere i capitoli Internet e Bluetooth.
- Usare solo le reti GSM. Per i dettagli vedere “Utilizzo della rete GSM dell’operatore di telefonia mobile” in questo capitolo
- Non usare i satelliti GPS per determinare la posizione GPS. Per i dettagli vedere il capitolo Mappe e posizione.
- Ridurre la luminosità dello schermo. Per i dettagli vedere “Regolare manualmente la luminosità dello schermo” in questo capitolo.
- Disattivare le animazioni dello schermo. Per i dettagli vedere “Attivare o disattivare gli effetti animazione” in questo capitolo
- Ridurre le attività come ad esempio la navigazione in Internet. I dati wireless consumano molta batteria.
- Evitare di effettuare chiamate molto lunghe o di usare la fotocamera per periodi di tempo prolungati.
- Considerare la possibilità di acquistare una batteria di ricambio per quando non è possibile caricare la batteria per lunghi periodi di tempo.
- Le batterie perdono in modo graduale la loro capacità. Considerare la possibilità di sostituire la batteria dopo circa otto mesi/un anno, altrimenti si potrebbe notare una riduzione della durata della batteria.

Utilizzo della rete GSM dell’operatore di telefonia mobile

È possibile passare all’uso della rete GSM dell’operatore di telefonia mobile quando non si sta utilizzando una connessione dati per il collegamento a Internet. Il collegamento alla rete GSM dell’operatore di telefonia mobile consuma meno batteria.

1. Premere HOME > MENU e toccare **Impostazioni > Wireless e reti**.
2. Scorrere verso al parte inferiore della schermata, quindi toccare **Reti mobile > Modalità rete**.
3. Toccare solo **GSM**.

Controllare l’uso dell’alimentazione da parte delle applicazioni

1. Premere HOME > MENU, quindi toccare **Impostazioni**.
2. Scorrere lo schermo verso il basso, quindi toccare **Info sul telefono > Batteria > Uso batteria**.

Gestire la memoria

Controllare la quantità di memoria disponibile nel telefono

1. Premere HOME > MENU, quindi toccare **Impostazioni**.
2. Scorrere verso il basso dello schermo, quindi toccare **Scheda SD e memoria telefono**. La memoria disponibile nel telefono viene visualizzata nella sezione Archiviazione interna telefono.

Controllare lo spazio disponibile nella scheda di memoria

1. Premere HOME > MENU, quindi toccare **Impostazioni**.
2. Scorrere verso il basso dello schermo, quindi toccare **Scheda SD e memoria telefono**. Lo spazio totale e disponibile nella scheda di memoria viene visualizzato nella sezione Scheda SD.

Cancellare la cache dell'applicazione e i dati

1. Premere HOME > MENU, quindi toccare **Impostazioni**.
2. Scorrere lo schermo verso il basso, quindi toccare **Applicazioni > Gestisci applicazioni**.
3. Nella schermata Gestisci applicazioni toccare l'applicazione di cui si desidera eliminare i dati e/o la cache.



Premere MENU per visualizzare le opzioni di ordinamento e filtro.

4. Nella schermata Informazioni applicazione, toccare **Cancella dati e/o Cancella cache**.

Disinstallare le applicazioni di terze parti

Non è possibile disinstallare le applicazioni preinstallate nel telefono.

1. Premere HOME > MENU, quindi toccare **Impostazioni**.
2. Scorrere lo schermo verso il basso, quindi toccare **Applicazioni > Gestisci applicazioni**.
3. Premere MENU, quindi toccare **Filtro > Scaricate**.
4. Nella schermata Gestisci applicazioni toccare l'applicazione che si desidera disinstallare.
5. Nella schermata Informazioni applicazione toccare **Disinstalla**.

Liberare spazio nella scheda di memoria o memoria nel telefono

Se la memoria del telefono è quasi esaurita, provare a eseguire le seguenti operazioni:

- Nel browser web cancellare tutti i file Internet temporanei e le informazioni della cronologia. Per ulteriori informazioni vedere il capitolo Internet.
- Disinstallare i programmi scaricati da Android non più utilizzati. Per i dettagli vedere "Trovare e installare le applicazioni da Android Market" nel capitolo Altre applicazioni.

Controllare le informazioni relative al telefono

1. Premere HOME > MENU, quindi toccare **Impostazioni**.
2. Scorrere verso al parte inferiore della schermata, quindi toccare **Info sul telefono**.
3. Selezionare una delle seguenti opzioni:

Aggiornamenti software di sistema

Consente di attivare o disattivare la funzione di controllo automatico degli aggiornamenti software per il telefono. È anche possibile toccare **Controlla ora** per controllare manualmente gli aggiornamenti software.

Rete

Consente di controllare le informazioni relative all'operatore di telefonia mobile e allo stato del servizio.

Identità telefono

Consente di controllare le informazioni relative al telefono e alla carta SIM che si sta utilizzando.

Batteria

Consente di controllare le informazioni relative alla batteria, ad esempio il livello attuale della batteria, stato, e quali programmi stanno utilizzando la batteria.

Informazioni hardware

Consente di controllare gli indirizzi Wi-Fi MAC e Bluetooth.

Informazioni software

Consente di controllare la versione e altre informazioni relative alla piattaforma Android utilizzata dal telefono. È anche possibile controllare la versione del browser web.

Informazioni legali

Consente di leggere le informazioni legali da parte di HTC e Google, e le licenze usate dal telefono.

Ulteriori informazioni

Offre un collegamento al sito web HTC in modo da poter avere ulteriori informazioni sul telefono.

Backup, aggiornamento e ripristino

Backup dei dati del telefono

Il telefono offre la possibilità di eseguire il backup automatico per copiare i segnalibri del browser web, messaggi, dizionario, e impostazioni nella scheda microSD. Il telefono esegue automaticamente il backup dei dati tutte le volte che viene apportata una modifica.

Il telefono esegue il backup dei seguenti dati:

- Messaggi SMS e MMS
- Impostazioni dell'applicazione Messaggi
- Segnalibri del browser web (applicazione Internet)
- Dizionario della tastiera
- Impostazioni
 - Wireless e reti
 - Audio e display
 - Posizione
 - Applicazioni
 - Data e ora
 - Lingua e tastiera - solo impostazioni della lingua



Per eseguire il backup dei dati del telefono è necessario inserire una scheda microSD. Per conoscere come installare una scheda microSD nel telefono vedere "Inserire la scheda di memoria" nel capitolo Impostazioni di base.

Controllare che il backup automatico sia attivato

1. Premere HOME > MENU, quindi toccare **Impostazioni**.
2. Scorrere lo schermo verso il basso, quindi toccare **Privacy > Backup dati**.
3. Assicurarsi che la casella di controllo **Backup dati** sia selezionata.

Ripristinare il backup dei dati sul telefono

Una volta eseguito il ripristino di fabbrica o aggiornato il telefono, verrà chiesto se si desidera ripristinare i dati di cui è stato eseguito il backup dove che viene acceso il telefono.



Assicurarsi che la scheda microSD dove eseguire il backup dei dati sia installata nel telefono.

1. Una volta eseguito il ripristino di fabbrica o aggiornato il software del sistema, attendere il riavvio del telefono.
2. Quando nella scheda microSD è presente un file di backup valido, viene visualizzata la finestra di dialogo Ripristina dati e impostazioni. Quando viene visualizzata la finestra, toccare **OK**.

Aggiornare il software di sistema del telefono

A volte potrebbero essere disponibili aggiornamenti per il software di sistema. Il telefono può eseguire il controllo e notificare la presenza di un aggiornamento disponibile. È quindi possibile scaricare e installare l'aggiornamento sul telefono.

In relazione al tipo di aggiornamento, l'aggiornamento può cancellare tutti i dati personali e le impostazioni personalizzate, e rimuovere anche tutti i programmi installati. Assicurarsi di aver eseguito il backup delle informazioni e dei file da conservare. Per i dettagli vedere "Backup dei dati del telefono" in questo capitolo.



Il controllo e il download degli aggiornamenti software del sistema potrebbe richiedere costi aggiuntivi per il trasferimento dei dati da parte dell'operatore di telefonia mobile.

1. Quando è disponibile un aggiornamento, sullo schermo viene visualizzata la finestra di dialogo **Installare l'aggiornamento di sistema**.
2. Nella finestra di dialogo, selezionare **Installa ora**, quindi toccare **OK**.



Selezionare **Installa dopo** per installare l'aggiornamento di sistema in un secondo momento. Quando si è pronti ad eseguire l'installazione, aprire il pannello **Notifiche**, e toccare **Aggiornamento di sistema pronto**.

3. Attendere la conclusione del processo di aggiornamento. Una volta completato l'aggiornamento, il telefono si riavvia automaticamente.

Controllare manualmente gli aggiornamenti per il software di sistema

1. Premere **HOME > MENU**, quindi toccare **Impostazioni**.
2. Scorrere lo schermo verso il basso, quindi toccare **Info sul telefono > Aggiornamenti software di sistema**.
3. Nella schermata **Aggiornamenti software di sistema**, toccare **Controlla ora**.

Eeguire un reset hardware/di fabbrica

È possibile riportare il telefono allo stato originale, come quando è stato spedito dalla fabbrica. Questa procedura prende il nome di reset hardware. Potrebbe essere necessario effettuare questa procedura quando si regala il telefono ad un amico e si desidera rimuovere prima tutti i dati, o quando il telefono ha un problema persistente che non può essere risolto spegnendo e accendendo il telefono .

Un ripristino di fabbrica è una procedura drastica. Questa procedura elimina in modo definitivo tutti i dati personali e le impostazioni personalizzate, e rimuovi tutti i programmi che sono stati installati. Assicurarsi di aver eseguito il backup delle informazioni e dei file da conservare.



Se il telefono si blocca, si consiglia di eseguire un reset "software" invece del reset hardware/di fabbrica. Per eseguire un reset software, rimuovere la batteria, attendere alcuni secondi, quindi reinserirla. Dopo aver reinstallato la batteria, accendere il telefono.

Eeguire un ripristino di fabbrica tramite le impostazioni

Il modo più comodo di eseguire un ripristino di fabbrica è utilizzando le impostazioni del telefono.

1. Premere HOME > MENU, quindi toccare **Impostazioni**.
2. Scorrere verso il basso dello schermo, quindi toccare **Privacy > Ripristino dati di fabbrica**.
3. Nella schermata Ripristino dati di fabbrica toccare **Ripristina telefono** e quindi **Cancella tutto**.

Eeguire un ripristino di fabbrica usando i pulsanti del telefono

Se non si riesce ad accendere il telefono o ad accedere alle impostazioni del telefono, è ancora possibile eseguire il ripristino di fabbrica utilizzando i pulsanti sul telefono.

1. Con il telefono spento, tenere premuto il pulsante VOLUME GIÙ, quindi premere brevemente il pulsante ACCENSIONE.
2. Attendere che sullo schermo vengano visualizzate tre immagini Android, quindi rilasciare il pulsante VOLUME GIÙ.
3. Premere VOLUME GIÙ per selezionare **CANCELLAZIONE ARCHIVI**, quindi premere **SPEGNI**.
4. Quando viene chiesto di confermare, premere VOLUME SU.

Specifiche

Velocità CPU	1 GHz
Piattaforma	Android™ con HTC Sense™
Memoria	ROM : 512 MB RAM : 576 MB
Dimensioni (LxAxP)	119 x 60 x 11,9 mm (4,7 x 2,36 x 0,47 pollici)
Peso	135 grammi (4,76 once) con batteria
Display	Schermo sensibile al tocco da 3,7 pollici con risoluzione WVGA 480 x 800
Rete	HSPA/WCDMA: <ul style="list-style-type: none">▪ Europa/Asia: 900/2100 MHz▪ Velocità upload fino a 2 Mbps e velocità download fino a 7.2 Mbps Quadribanda GSM/GPRS/EDGE: <ul style="list-style-type: none">▪ 850/900/1800/1900 MHz (La frequenza della banda, la disponibilità HSPA e la velocità dei dati sono fattori che dipendono dall'operatore.)
Navigazione su schermo	Trackball ottica
GPS	Antenna GPS interna
Sensori	Sensore G Bussola digitale Sensore di prossimità Sensore illuminazione ambientale
Connettività	<ul style="list-style-type: none">▪ Bluetooth® 2.1 con FTP/OPP per il trasferimento dei file, A2DP per auricolari stereo di tipo wireless, e PBAP per l'accesso alla rubrica dal kit per automobili▪ Wi-Fi®: IEEE 802.11b/g▪ Jack audio stereo da 3,5 mm▪ Standard micro-USB (micro-USB 2.0 a 5 pin)
Fotocamera	Fotocamera a colori da 5 megapixel con messa a fuoco automatica e flash
Formati audio supportati	<ul style="list-style-type: none">▪ Riproduzione: .aac, .amr, .ogg, .m4a, .mid, .mp3, .wav, .wma▪ Registrazione: .amr
Formati video supportati	<ul style="list-style-type: none">▪ Riproduzione: .3gp, .3g2, .mp4, .wmv▪ Registrazione: .3gp
Batteria	<ul style="list-style-type: none">▪ Batteria ricaricabile agli ioni di litio▪ Capacità: 1400 mAh▪ Conversazione: fino a 390 minuti per WCDMA fino a 400 minuti per GSM▪ Tempo di standby: fino a 360 ore per WCDMA fino a 340 ore per GSM (Sono soggette alla rete e all'uso del telefono.)
Slot di espansione	Scheda di memoria microSD™ (SD 2.0 compatibile)
Adattatore CA	Gamma/frequenza voltaggio: 100 - 240V AC, 50/60 Hz Uscita CC: 5 V e 1 A
Funzioni speciali	Streaming amici



Le specifiche sono soggette a modifiche senza preavviso.

Indice

Simboli

3G 128

A

Accendere il telefono 21
Account dei social network 78
Account di Google 78
Acquisizione video 156
Aggiornare il software di sistema del telefono 207
Aggiungere cartelle alla schermata Home 40
Aggiungere icone delle applicazioni e altri collegamenti nella schermata Home 39
Aggiungere una città alla schermata Meteo 126
Aggiungere una città alla schermata Orologio 123
Aggiungere un nuovo contatto 55
Aggiungere un widget alla schermata Home 38
Album (applicazione Foto) 157
Altoparlante 48
Android Market 189
Applicazione Calendario 110
Applicazione Foto 157
Applicazione Musica 164
Ascoltare la radio 186
Azioni 184

B

Backup dei dati del telefono 206
- backup automatico 206
Batteria 209
Bluetooth 143
- collegare un auricolare o kit per automobili 144
- inviare e ricevere le informazioni 146
- inviare foto e video 162
Browser 134
Browser web 134

C

Cambiare lo sfondo 37
Cartelle 40
Catturare una foto 152
Cerca 34
Cercare nel telefono e nel web 34
Cercare un contatto 57

Chiamata senza risposta 50
Chiudere una chiamata 48
Città di residenza 122
Collegamenti 39
Collegare il telefono a un computer 32
Composizione rapida 43
Condividere i video su YouTube 163
Condividere le foto su Facebook 163
Condividere le foto su Flickr 163
Condividere le foto su Picasa 163
Conferenza audio 48
Configurare la Mia scheda contatto 54
Configurazione del telefono per la prima volta 21
Connessione dati 128
Connessione rete mobile 128
Controllare il meteo 126
Controllare le informazioni relative al telefono 205
Copiare i file nella o dalla scheda di memoria 33
Creare una playlist 166
Creare un evento del calendario 110
Cronografo 120
Cronologia chiamate 49

D

Data e ora 122
Disattivazione del microfono 48
Disinstallare le applicazioni di terze parti 204

E

E-mail 98
- aggiungere un account POP3/IMAP 105
- eliminazione 100, 106
- impostazioni 103, 109
- inviare foto e video 162
- invio 101, 108
Effettuare chiamate 42
Effettuare una chiamata di emergenza 44
Eliminare i contatti 58
Eliminare un profilo 37
Eseguire il backup dei contatti nella scheda di memoria 57
Exchange ActiveSync 79

F

Facebook 86

- condividere le foto 163
- Widget Facebook 87
- Facebook per Android 86
- Facebook per HTC Sense 86
- Feed News 192
- Flash (fotocamera) 152
- Flickr 163
- Fonti di localizzazione 169
- Footprints 177
- Formati audio supportati 209
- Formati video supportati 209
- Fotocamera 149
- Fuso orario 122

G

- Gestire la memoria 204
- Gmail 98
- Google Maps 169
- Google News 192
- Guardare i video (applicazione Foto) 159

H

- Home page 134
- HTC Sync 81

I

- Icone di notifica 26
- Icone stato del telefono 25
- Il telefono 12
 - caricare la batteria 19
 - inserire la batteria 18
 - inserire la scheda di memoria 17
 - inserire la scheda SIM 17
 - rimuovere la batteria 19
 - rimuovere la scheda di memoria 18
 - rimuovere la scheda SIM 17
 - riposizionare il coperchio inferiore 16
- Importare i contatti dall'account Exchange ActiveSync 56
- Importare i contatti dalla scheda di memoria 57
- Importare tutti i contatti dalla scheda SIM 56
- Impostare fuso orario, data e ora 122
- Impostare la città di residenza 122
- Impostare un brano come suoneria 168
- Impostazioni 197
 - calendario 117
 - fotocamera 154
 - impostazioni audio 201
 - impostazioni visualizzazione 199
 - lingua del telefono 202

- meteo 127
- suono allarme 125
- Internet 128
- Inviare foto e video tramite e-mail 162
- Inviare foto o video usando il Bluetooth 162
- Inviare la musica usando il Bluetooth 168
- Inviare le informazioni del contatto 58
- Inviare una foto o video tramite MMS 162
- Inviare una richiesta di riunione utilizzando
 - Calendario (solo Exchange ActiveSync) 111
- Inviare un vCalendar 118
- Invitare ospiti ad un evento (solo Google Account) 111

L

- Leggere i feed news 192

M

- Maps 169
- Memoria 209
- Messaggi 68
- Messaggio di testo 68
- Messaggio immagine 68
- Messaggi push WAP 72
- Meteo 126
- Microsoft Exchange ActiveSync 79
- MMS 68
- Modalità aereo 52
- Modalità Sleep 23
- Modificare le informazioni del contatto 57
- Movimenti del dito 20

N

- News 192

O

- Orologio 119, 122, 127
- Orologio da scrivania 121
- Ottimizzare la durata della batteria 203

P

- Pannello Notifiche 28
- PDF Viewer 182
- Peep 88
 - widget 90
- Personalizzare e salvare un profilo 36
- Personalizzazione 35
- Persone 53
 - gruppi di contatti 59
 - Schermata Persone 54

- Widget Persone 62
- Informazioni contatto e conversazioni 61
- Picasa 163
- Playlist 166
- Porre una chiamata in attesa 48
- Posta 105
- Profili 36
- Promemoria eventi 115
- Proteggere il telefono con un blocco schermo 196
- Proteggere la scheda SIM con un PIN 195
- PUK 195
- Punto di accesso 128

Q

- Quickoffice 183

R

- Raccolta (Musica) 165
- Radio FM 186
- Registrazione la propria voce 188
- Registrazione un video 153
- Registrazione video 153
- Registratore vocale 188
- Regolare il volume 31
- Reset hardware 208
- Ricalibrare il sensore G 199
- Richieste di riunione 107, 111
- Rifiutare una chiamata e inviare un SMS 46
- Rifiutare una chiamata in arrivo 46
- Rilevamento volto 153, 156
- Rimuovere il coperchio posteriore 16
- Rinominare un profilo 37
- Riorganizzare e rimuovere widget e icone dalla schermata Home 41
- Ripristino di fabbrica 208
- Riprodurre musica 164
- Rispondere a una chiamata in arrivo 45
- Ritagliare una foto 161
- Ruotare e salvare una foto 161

S

- Satelliti GPS 169
- Scaricare i widget HTC 38
- Scattare una foto 152
- Schermata Controllo (fotocamera) 150
- Schermata Home 24
- Schermata Home estesa 24
- Schermata Mirino (fotocamera) 149
- Segnalibri 139

- Servizi chiamata 51
- Sfondo 37
- Sfondo della schermata Home 37
- Sincronizza con account online 78
- Sincronizza con computer 81
- SMS 68
- Specifiche 209
- Spegner il telefono 21
- Streaming amici 91
 - Widget Streaming amici 92
- Suoneria 168
- Suoneria di notifica 201
- Sveglia 124

T

- Tastiera 63
- Tastiera su schermo 63
- Tethering 142
- Timer 120
- Trackball ottica 29
- Twitter 88
- Twittering sul telefono 88

U

- Unire le informazioni del contatto 56
- Utilizzo del telefono come modem 142

V

- vCalendar 118
- Video 180
- Visualizzare le foto e i video 158
- Visualizzare le foto su Facebook 160
- Visualizzare le foto su Flickr 160
- Visualizzare un PDF 182
- VPN 132

W

- Wi-Fi 129
- Widget 38, 41
- Widget Calendario 118
- Widget HTC Orologio 119
- Widget Meteo 127
- Widget Musica 168
- Widget Orologio (HTC) 119

Y

- YouTube 163, 180

Z

- Zoom (fotocamera) 151
- Zoom avanti o indietro su una foto 159