

Bedienungsanleitung Mode d'emploi Istruzioni

6166.281

Hochdruckreiniger DGM 1850
Nettoyeur haute pression DGM 1850
Idropulitrice DGM 1850

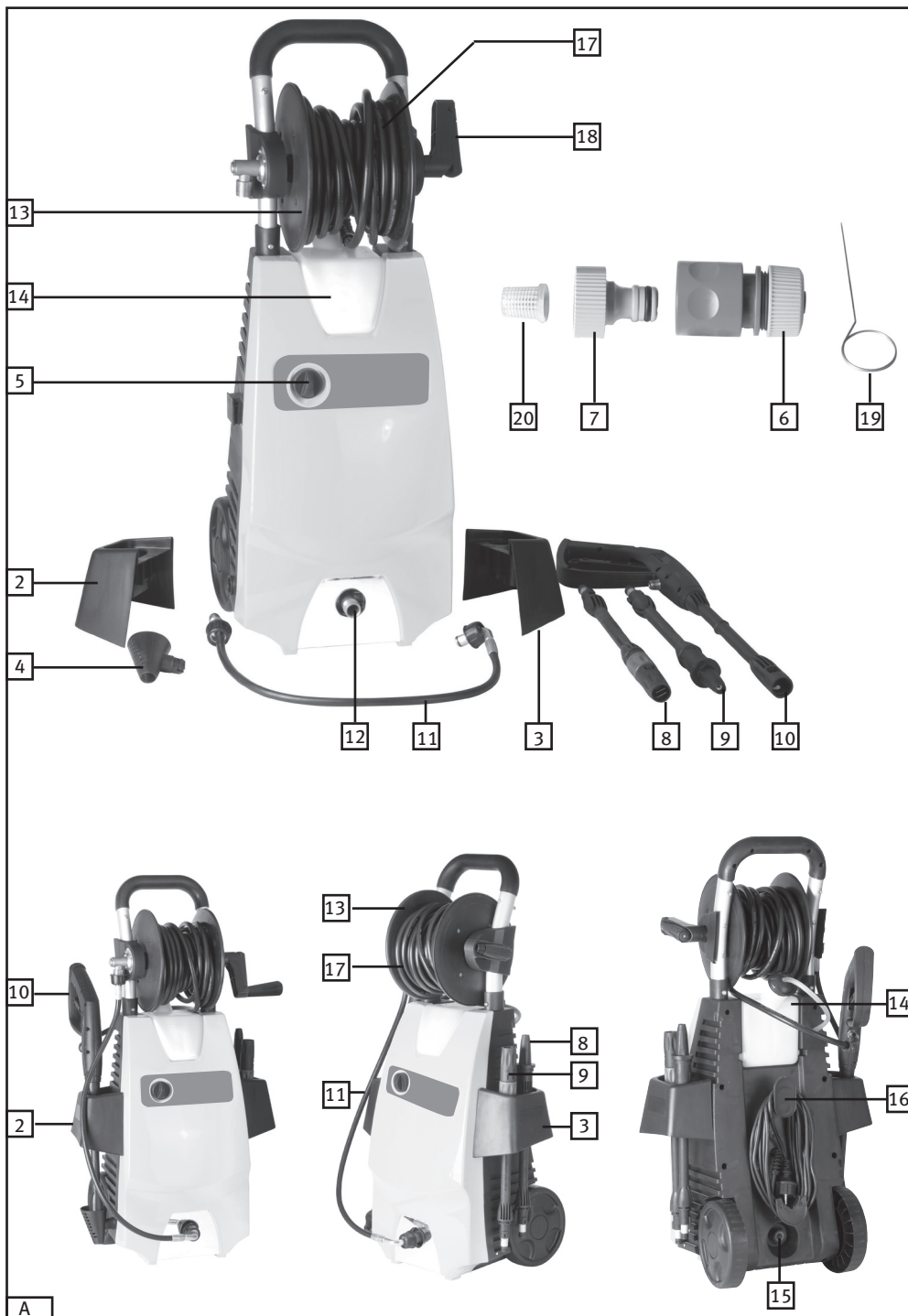



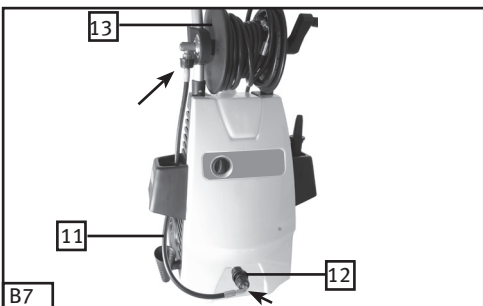
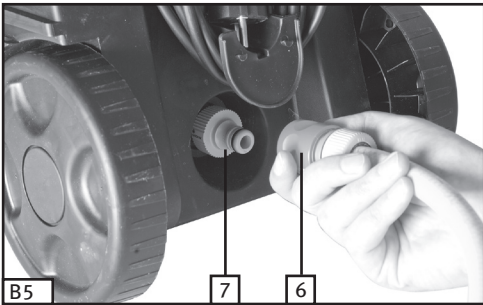
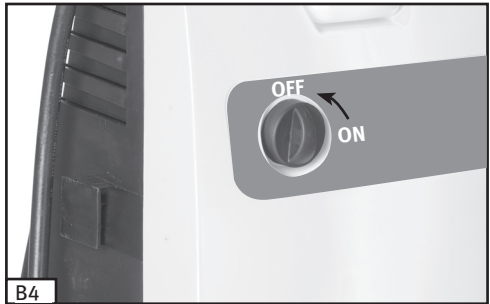
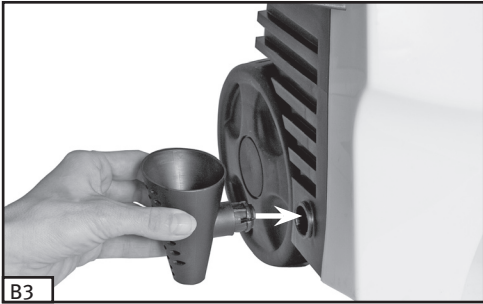
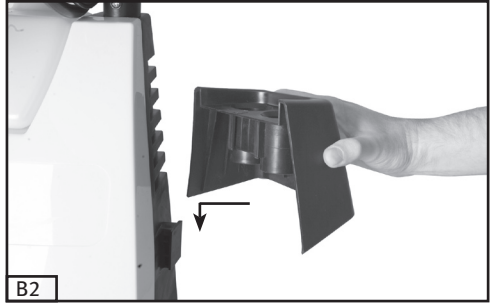
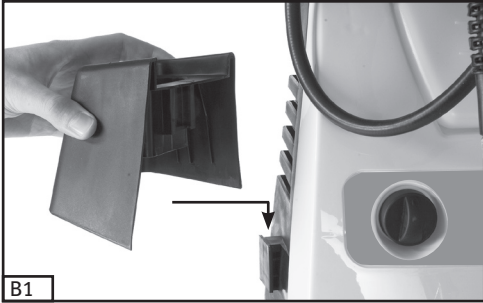

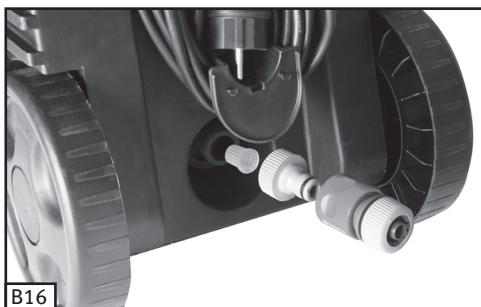
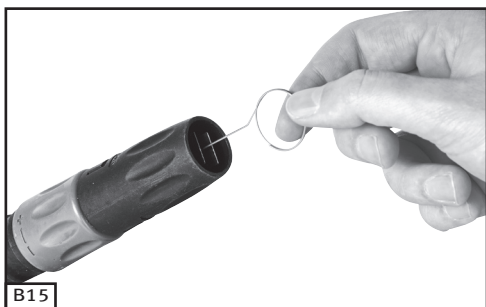
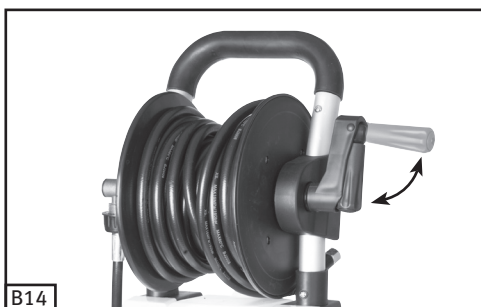
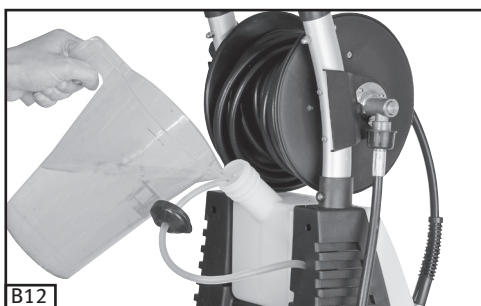
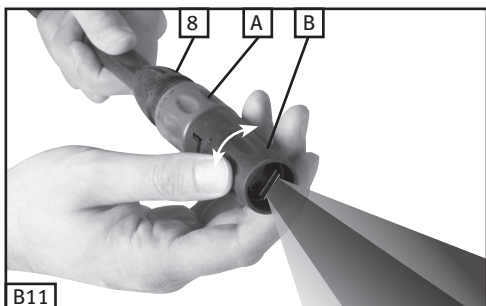
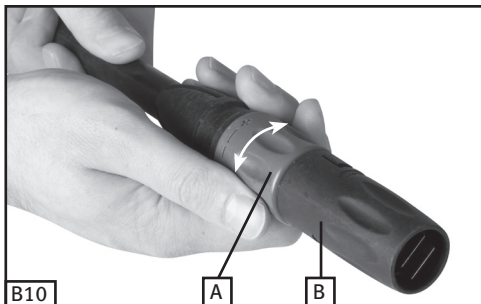

Inhaltsverzeichnis

1. Sicherheitshinweise und Warnungen
2. Zeichenerklärung
3. Gerätekomponenten
4. Bestimmungsgemäße Verwendung
5. Sicherheitshinweise
6. Vor Arbeitsbeginn
7. Arbeiten mit dem Gerät
8. Verwendung des Zubehörs
9. Arbeiten mit Reinigungsmitteln
10. Ausschalten und Reinigen des Geräts
11. Arbeitspausen
12. Einwintern und einlagern
13. Reinigung und Instandhaltung
14. Technische Daten
15. Fehlerbehebung
16. Umweltschutz

1. Sicherheitshinweise und Warnungen

Dieses Gerät entspricht den vorgeschriebenen Sicherheitsbestimmungen für Elektromaschinen

Lesen Sie die Gebrauchsanleitung aufmerksam durch, bevor Sie die Maschine in Betrieb nehmen.

Ein unsachgemäßer Gebrauch kann zu Schäden an Personen und Sachen führen. Personen, die mit der Anleitung nicht vertraut sind, dürfen das Gerät nicht bedienen. Bewahren Sie die Gebrauchsanleitung sorgfältig auf.

Kindern und Jugendlichen ist die Benutzung des Gerätes nicht gestattet.

2. Zeichenerklärung

Achten Sie auf alle Zeichen und Symbole, die in dieser Anleitung und auf Ihrem Werkzeug angegeben sind. Merken Sie sich diese Zeichen und Symbole. Wenn Sie die Zeichen und Symbole richtig interpretieren, können Sie sicherer und besser mit dem Gerät arbeiten.



Achtung!



Vor Inbetriebnahme
Gebrauchsanleitung lesen!



Schutzbrille tragen!

3. Gerätekomponenten (A)

D

- 1 Grundgerät
- 2 Griffhalterung
- 3 Lanzenhalterung
- 4 Sprühpistolenhalterung
- 5 Ein-/Aus-Schalter
- 6 Schnellkupplung
- 7 Kupplungsadapter
- 8 Hochdrucklanze
- 9 Turbolanze
- 10 Handgriff
- 11 Verlängerungsschlauch
- 12 Wasserauslass
- 13 Schlauchtrommel
- 14 Reinigungsmittelbehälter
- 15 Wasserzufluss
- 16 Kabelaufwicklung
- 17 Hochdruckschlauch
- 18 Klappgriff
- 19 Reinigungsnaedel
- 20 Wasserfilter

4. Bestimmungsgemäße Verwendung

Der tragbare Hochdruckreiniger ist ein professionelles, multifunktionales Gerät mit herausragender Betriebssicherheit, der u.a. zum Waschen und Reinigen von Kraftfahrzeugen, Fahrrädern und sonstiger Vorrichtungen im Freien, wie Gartenterrassen, Gewächshäuser usw. optimal geeignet ist.

Der Hochdruckreiniger wurde speziell für den privaten Gebrauch im Haus, Garage, Landwirtschaft und Werkstatt und nicht für den gewerblichen Dauereinsatz konzipiert. Für Schäden die durch nicht sachgemäße Anwendung entstehen haftet der Hersteller bzw. der Verkäufer nicht.

5. Sicherheitshinweise

Vor Inbetriebnahme des Gerätes sind die Bedienungsanleitung und alle Sicherheitshinweise aufmerksam lesen.

Um der Gefahr von Verletzungen vorzubeugen, dürfen sich in der Nähe aufhaltende Kinder während der Nutzung des Gerätes nicht unbeaufsichtigt bleiben. Der Hochdruckreiniger darf nicht von Kindern oder ungeübten Personen bedient werden.

Machen Sie sich mit allen Bedienelementen vertraut und vergewissern Sie sich, wie sich das Gerät schnell abschalten lässt.

Gehen Sie bei Gebrauch des Gerätes sorgfältig und achtsam vor.

Benutzen Sie das Gerät nicht, wenn Sie müde sind oder Alkohol, Medikamente oder Drogen eingenommen haben.

Umstehende Personen aus dem Arbeitsbereich fernhalten.

Achten Sie beim Arbeiten mit dem Gerät auf guten und sicheren Stand auf festem Boden. Achten Sie darauf, nicht das Gleichgewicht zu verlieren.

Beachten Sie die Wartungshinweise in dieser Bedienungsanleitung.

Dieses Gerät muss geerdet werden. Bei Funktionsstörungen oder Defekt des Gerätes stellt die Erdung den geringsten Widerstand für den Strom dar und vermindert dadurch die Gefahr eines Stromschlags für den Benutzer. Der Netzstecker muss an eine geeignete Steckdose angeschlossen werden, die sämtliche nationalen Normen und Vorschriften hinsichtlich Installation und Erdung erfüllen muss. Die Betriebsspannung (230V~/50Hz) des Gerätes muss der nationalen Netzspannung entsprechen.

Sollten Sie nicht sicher sein, ob die Steckdose vorschriftsmäßig geerdet ist, lassen Sie dies bitte von einem qualifizierten Elektriker oder Wartungstechniker überprüfen. Nehmen Sie keine Änderungen am Gerätestecker vor. Sollte ein nicht passender Stecker am Gerät montiert sein, lassen Sie bitte einen geeigneten Stecker von einem qualifizierten Elektriker anbringen. Verwenden Sie dieses Gerät nicht mit Adaptersteckern.

Verwenden Sie nur 3-drüige Verlängerungskabel mit Schukosteckern und geerdeten Steckdosen mit Schutzkontakt, die sich für den Gerätestecker eignen. Verwenden Sie ausschließlich Verlängerungskabel, die für den Gebrauch im Freien ausgelegt sind und achten Sie auf die Wasserdichtheit der Steckdose. Solche Verlängerungskabel sind mit folgendem Hinweis gekennzeichnet: „Geeignet für den Einsatz im Freien. Bei Nichtgebrauch nicht im Freien aufbewahren“. Verwenden Sie nur Verlängerungskabel, die mindestens der Nennspannung und Nennstromstärke des Gerätes entsprechen. Beschädigte Verlängerungskabel dürfen nicht verwendet werden. Überprüfen Sie Verlängerungskabel vor dem Gebrauch auf Schäden hin und tauschen Sie diese erforderlichenfalls aus. Beschädigte Verlängerungskabel stellen ein Sicherheitsrisiko dar. Verwenden Sie Verlängerungskabel nur für den vorgesehenen Zweck und überdehnen Sie die Kabel nicht. Insbesondere darf nicht am Kabel gezogen werden, um den Stecker aus der Steckdose zu ziehen. Setzen Sie das Kabel keiner Hitze aus und führen Sie es nicht über scharfe

Kanten. Ziehen Sie stets das Verlängerungskabel aus der Netzsteckdose, bevor Sie das Gerät vom Verlängerungskabel abstecken.

Beschädigte Stromkabel müssen durch ein spezielles Kabel bzw. Kabel mit Stecker ersetzt werden, das Sie entweder über den Hersteller oder unsere Kundendienstvertreter beziehen können. Achten Sie darauf, dass das neue Kabel die gleiche Länge wie das Originalkabel hat.

Um die Gefahr eines Stromschlags zu vermeiden, darf das Gerät nicht bei Regen oder Sturm betrieben werden. Achten Sie darauf, dass die Kabelverbindungen trocken sind und nicht am Boden liegen. Fassen Sie den Stecker nicht mit nassen Händen an. Achten Sie darauf, dass kein Wasser in das Gerät eindringen kann.

Das Gerät darf nur an einen elektrischen Anschluss angeschlossen werden, der von einem Elektroinstallateur ausgeführt wurde.

Zur Vermeidung von Elektrounfällen empfehlen wir, Steckdosen mit vorgeschaltetem Fehlerstrom-Schutzschalter (max. 30 mA Nennauslösestrom) zu benutzen.

Das Gerät nicht in Betrieb setzen, wenn eine Netzanschlussleitung oder wichtige Teile des Gerätes, z. B. Sicherheitselemente, Hochdruckschläuche, Spritzpistole, beschädigt sind.



WARNUNG: Ungeeignete

Verlängerungsleitungen können gefährlich sein.

Sobald das Gerät eingeschaltet wird, beginnen die Innenpumpen zu laufen. Die Pumpen laufen auch dann, wenn der Abzugshebel an der Sprühpistole nicht betätigt wird. **Bleibt das Gerät länger als 3 Minuten eingeschaltet, ohne dass der Abzugshebel an der Sprühpistole betätigt wird, kann dies zu einer Überhitzung des Motors und der Pumpen führen.** Lassen Sie das eingeschaltete Gerät niemals länger als 3 Minuten unbeaufsichtigt oder ungenutzt.

Sorgen Sie bei Betrieb des Gerätes für ausreichende Wasserzufuhr. Bei mangelnder Wasserzirkulation nehmen die Dichtungsringe des Gerätes Schaden.

Spätestens ein bis zwei Minuten nach Einschalten des Gerätes muss die Sprühpistole betätigt werden. Andernfalls erreicht das im Gerät zirkulierende Wasser schnell eine kritische Temperatur und es kommt zu einer Beschädigung der Dichtungsringe im Gerät.



WARNUNG: Das Gerät nicht bei extremer Kälte in Betrieb nehmen, da das Gerät andernfalls

durch gefrierendes Wasser beschädigt werden kann.

Dieses Gerät wurde ausschließlich für den Gebrauch mit Wasser konzipiert. Verwenden Sie keine ätzenden Chemikalien.

Verwenden Sie das Gerät nicht, wenn sich Personen im Umkreis aufhalten, sofern diese keine Schutzkleidung tragen.

Der Hochdruck-Wasserstrahl stellt bei unsachgemäßer Nutzung ein hohes Verletzungsrisiko dar. Der Wasserstrahl darf niemals auf Personen, unter Spannung stehende elektrische Geräte oder auf den Hochdruckreiniger selbst gerichtet werden. Der Wasserstrahl darf nicht auf instabile Wände oder beispielsweise Reifenstapel gerichtet werden, da diese beschädigt werden und einstürzen könnten.

Richten Sie den Hochdruckstrahl niemals auf sich selbst oder andere Personen, um beispielsweise Kleidung oder Schuhe zu reinigen.

Vor der Ausführung von Wartungsarbeiten das Gerät ausschalten und von der Stromversorgung trennen.

Verwenden Sie ausschließlich Original-Ersatzteile vom Hersteller oder vom Hersteller genehmigte Ersatzteile. Andernfalls kann die Sicherheit des Gerätes nicht gewährleistet werden. Verwenden Sie das Gerät erst dann wieder, wenn die beschädigten Teile repariert und ausgetauscht wurden. Die Verwendung falscher Zusatzstoffe kann eine Gefahr darstellen.

WARNUNG

Verwenden Sie das Gerät nicht mit brennbaren Flüssigkeiten und giftigen Chemikalien.

Verletzungsgefahr: Es besteht hohe Verletzungsgefahr, wenn der Hochdruckstrahl an die Haut gelangt.

Richten Sie den Druckstrahl immer von sich und anderen Personen weg. Bei Verletzungen durch den Druckstrahl ist unverzüglich ein Arzt zu konsultieren.

Der Hochdruckreiniger kann bis zu 160 bar Druck erzeugen.

Um Verletzungen und Geräteschäden zu vermeiden, darf dieser Hochdruckreiniger nicht mit Zubehörteilen verwendet werden, die für einen Maximaldruck von weniger als 160 bar ausgelegt sind. Dies gilt u. a. für alle Sprühpistolen, Schläuche und Schlauchanschlüsse.

Schalten Sie den Hochdruckreiniger aus, lassen Sie den Druck ab und stecken Sie das Gerät aus,

bevor Sie Wartungs- oder Reinigungsarbeiten daran vornehmen oder Geräteteile abbauen.

Richten Sie den Wasserstrahl nicht auf elektrische Geräte oder Stromkabel.

Wenn der Hochdruckreiniger an ein mobiles Wasserspeisesystem angeschlossen wird, muss dieses über einen Rücklaufschutz verfügen.

WARNUNG - Verletzungsgefahr

Druckstrahl niemals auf Menschen oder Tiere richten.

Der Hochdruckstrahl kann schwere Verletzungen verursachen.

Der Wasserstrahl darf niemals direkt auf Menschen, Tiere, elektrische Geräte oder den Hochdruckreiniger selbst gerichtet werden.

WARNUNG - Explosionsgefahr

Keine brennbaren Flüssigkeiten mit dem Hochdruckreiniger versprühen.

Keine Säuren und Lösungsmittel im Hochdruckreiniger verwenden.

Bei Verwendung solcher Produkte besteht Verletzungsgefahr und die Gefahr irreparabler Geräteschäden.

ACHTUNG - Druckschlauch kann zurückschlagen

Sprühpistole immer fest mit beiden Händen halten.

Die Sicherheitsverriegelung am Abzug der Sprühpistole verhindert das versehentliche Betätigen des Abzugs.

Mit der Sicherheitsverriegelung kann der Abzug NICHT in der gedrückten Stellung arretiert werden.

Sicherheitsvorrichtungen und Stromanschluss

Der Hochdruckreiniger ist mit einer Stoppvorrichtung ausgestattet, die bei Loslassen des Abzugs den Stromkreis zum Motor unterbricht und den Motor stoppt. Der Motor läuft wieder an, sobald der Abzug betätigt wird.

WARNUNG

Am Hochdruckreiniger befindet sich zusätzlich ein Geräteschalter (ON/OFF). Dieser sollte immer, wenn der Hochdruckreiniger nicht genutzt wird, auf Position OFF gestellt werden, um der Gefahr von Verletzungen und Sachschäden vorzubeugen.

ACHTUNG

Dieser Hochdruckreiniger ist für den Gebrauch mit vom Fachhandel empfohlenen bzw. dort erhältlichen Reinigungsmitteln ausgelegt. Bei Verwendung anderer Reiniger kann die Leistung des Geräts herabgesetzt werden und die Garantie verfallen.

6. Vor Arbeitsbeginn

Vorbereitung des Arbeitsbereichs

Inspizieren Sie vor Beginn der Arbeit den Arbeitsbereich auf Gegenstände, die eine Gefahr darstellen könnten. Entfernen Sie jegliche Stolperquellen, wie Spielzeuge oder Gartenmöbel. Stellen Sie sicher, dass alle Türen und Fenster gut geschlossen sind.

Befestigen Sie die linke Griffhalterung (2) und die rechte Lanzenhalterung (3) am Grundgerät (1). **(B1)(B2)**

Stecken Sie den Sprühpistolen-Halter ein. **(B3)**

ACHTUNG

Saugen Sie in den Hochdruckreiniger niemals Wasser ein, das mit Lösungsmitteln (wie Farbverdünnern, Reinigungsbenzin, Öl, usw.) versetzt ist.

Ist der Wasserzulauf mit Schmutz zugesetzt, kann das Gerät Schaden nehmen. Wir empfehlen deshalb, den Wasserfilter (im Wasseranschluss; Hinweise zur Reinigung siehe Abschnitt „Instandhaltung“) regelmäßig zu überprüfen.

Achten Sie darauf, dass kein Schmutz in das Gerät eingesaugt wird. Verwenden Sie nur sauberes Zulaufwasser und ggf. einen zusätzlichen Wasserfilter.

Um eine maximale Lebensdauer des Gerätes zu gewährleisten empfehlen wir, nach jeweils 30 Minuten Arbeit das Gerät für 5 Minuten auszuschalten.

Speise Zulaufwasser (nur kaltes Wasser)

In das Gerät darf nur sauberes kaltes Wasser ohne Zusätze eingesaugt werden. Der Wasserschlauch muss einen Durchmesser von mind. 1/2“ (13 mm) besitzen. Der Wasserzulauf darf nicht unter den Grenzwert von 9,1 Liter/Minute abfallen. Ob der Wasserzulauf den erforderlichen Mindestdurchsatz erbringt, messen Sie am besten, indem Sie eine Minute lang das Wasser in einen 20-Liter-Behälter laufen lassen und so den Wasserdurchsatz pro Minute ermitteln. Die Temperatur des Speisewassers darf nicht mehr als 40 °C betragen.

7. Arbeiten mit dem Gerät

- 1 Der Geräteschalter muss auf Position OFF gestellt sein. **(B4)**
- 2 Schließen Sie die Schnellkupplung (6) an den Gartenschlauch an. Schließen Sie dann den Gartenschlauch mit der Schnellkupplung (6) an den Kupplungsadapter (7) an. **(B5)**
- 3 Stecken Sie die Hochdruckdüse (8) oder Turbodüse (9) in den Handgriff (10) ein und drehen Sie die Düse eine viertel Umdrehung, bis die rechteckige Rastzunge erscheint. **(B6)**
- 4 Schließen Sie das Ende des Verlängerungsschlauchs (11) mit der Kniekupplung an den Wasserauslass (12) am Gerät, und das andere Ende an die Schlauchtrommel (13) an. **(B7)**
Schließen Sie dann den Hochdruckschlauch (14) fest an das Handteil (10) an und achten Sie darauf, dass die Verbindung dicht ist. **(B8)**
- 5 Schließen Sie den Gartenschlauch an den Wasserhahn an und drehen Sie das Wasser auf.
- 6 Stecken Sie den Netzstecker des Geräts in eine Steckdose ein.
- 7 Drücken Sie, bevor Sie den Geräteschalter (5) auf Position ON stellen, den Abzug an Handteil (10) nieder, um Luft aus der Pumpe und dem Schlauch abzulassen. **(B9)**
- 8 Lassen Sie den Abzug wieder los und schalten Sie den Hochdruckreiniger ein, indem Sie den Geräteschalter (5) auf Position ON stellen.

8. Verwendung des Zubehörs

Einstellen des Strahldrucks

Drehen Sie die Hülse A der Hochdrucklanze (8) in Richtung + oder -. **(B10)**

Einstellen des Sprühstrahls an der Hochdrucklanze

Die Breite des Sprühstrahls kann bei der verstellbaren Sprühdüse der Hochdrucklanze (8) eingestellt werden. Um die Breite des Strahls zu regulieren, drehen Sie den Düsenkopf B wie in der Abbildung gezeigt. **(B11)**

ACHTUNG

Beim Einstellen des Sprühstrahls besteht hohe Verletzungsgefahr, insbesondere durch den dünnen Hochdruckstrahl. Um Schäden an den zu reinigenden Flächen zu vermeiden, empfehlen wir für die meisten Anwendungen einen Sprühstrahlwinkel von 20°.



ACHTUNG

Um eine maximale Lebensdauer des Gerätes zu gewährleisten empfehlen wir, nach jeweils 30 Minuten Arbeit das Gerät für 5 Minuten auszuschalten.

Turbolanz

Der rotierende Strahl der Turbolanz (9) dient als „Dreckfräse“ bei hartnäckigem Schmutz oder bemoosten Gehwegplatten.

9. Arbeiten mit Reinigungsmitteln



ACHTUNG

Verwenden Sie die Hochdrucklanze (8) nur mit niedrigstem Wasserdruck.

Durch das Verwenden von Reinigungsmitteln kann hartnäckiger Schmutz schneller gelöst und anschließend mit dem Hochdruckstrahl besser und schneller abgesprüht werden. Bringen Sie das Reinigungsmittel immer auf die trockene Fläche auf. Die zu reinigende Fläche darf nicht vorher mit Wasser benetzt werden, da sonst das Reinigungsmittel verdünnt und die Reinigungsleistung herabgesetzt wird.

Beim Aufbringen des Reinigungsmittels muss mit niedrigem Druck gearbeitet werden. Der niedrige Druck am Hochdruckreiniger entspricht etwa dem niedrigsten Druck eines Gartenschlauchs und sorgt dafür, dass das Reinigungsmittel sorgfältig aufgebracht wird. Der hohe Druck dient nur zum Reinigen mit klarem Wasser. Wenn mit hohem Druck gearbeitet wird, kann kein Reinigungsmittel aufgebracht werden.

Testen Sie Reinigungsmittel vor der Verwendung immer an einer unauffälligen Stelle.



ACHTUNG

Verwenden Sie ausschließlich für Hochdruckreiniger empfohlene Reinigungsmittel.

- 1 Setzen Sie die Hochdrucklanze (8) in das Handteil (10) ein und drehen Sie dieses fest, bis die rechteckige Rastzunge erscheint. (B6)
- 2 Stellen Sie an der Düse den niedrigen Sprühdruk ein, indem Sie die Düsen spitze aufdrehen.

Zum Aufbringen des Reinigungsmittels muss die Sprühdüse immer auf niedrigem Druck eingestellt sein.

- 3 Entfernen Sie die Gummiabdeckung am Reinigungsmittelbehälter (14) und füllen das

Reinigungsmittel in den Tank ein. (B12)

Setzen Sie die Gummiabdeckung wieder auf den Reinigungsmitteltank auf.

- 4 Schalten Sie den Hochdruckreiniger am Ein-/Aus-Schalter (5) ein. Drücken Sie den Abzug am Handgriff (10). Die Reinigungsflüssigkeit wird automatisch mit Wasser vermischt und durch die Düse ausgesprüht. Bringen Sie das Reinigungsmittel immer auf die TROCKENE Fläche auf, wobei Sie von unten nach oben arbeiten.

- 5 Lassen Sie das Reinigungsmittel etwas auf der Fläche einwirken, bevor Sie es abspülen.

Achten Sie jedoch darauf, dass das Reinigungsmittel nicht antrocknet.

- 6 Reinigen Sie danach die Fläche mit klarem Wasser und hohem Druck. Arbeiten Sie bei senkrechten Flächen immer von unten nach oben, und spülen Sie dann von oben nach unten ab, um Streifenbildung zu vermeiden. Halten Sie die Sprühdüse in einem Abstand von 15-20 cm zu der zu reinigenden Fläche und in einem Winkel von 45°.

- 7 Wird das Reinigungsmittel nicht mehr benötigt, nehmen Sie den Saugschlauch aus dem Reinigungsmitteltank (14) und füllen Sie etwa 5 Liter klares Wasser ein. Lassen Sie das Wasser dann bei niedrigem Druck aus dem Gerät ab (ca. 1 Minute), so dass alles Reinigungsmittel aus dem Gerät ausgespült wird. Nehmen Sie den Reinigungsmitteltank heraus und spülen Sie diesen sauber aus.



ACHTUNG

Lackierte Flächen können Schaden nehmen, wenn chemische Reinigungsmittel auf ihnen antrocknen. Arbeiten Sie daher immer in kleineren Abschnitten und lassen Sie das Reinigungsmittel nicht zu lange einwirken. Arbeiten Sie nach Möglichkeit nicht auf erwärmten Flächen oder bei direkter Sonneneinstrahlung.

10. Ausschalten und Reinigen des Geräts

- 1 (Wenn Sie ohne Reinigungsmittel arbeiten, gehen Sie direkt zu Schritt 2.) Nehmen Sie den Saugschlauch aus dem Reinigungsmitteltank (14) und füllen Sie etwa 5 Liter klares Wasser ein. Lassen Sie das Wasser dann bei niedrigem Druck aus dem Gerät ab (ca. 1 Minute), so dass alles Reinigungsmittel aus dem Gerät ausgespült wird. Nehmen Sie den Reinigungsmitteltank heraus und spülen Sie

diesen sauber aus.

- 2 Stellen Sie den Geräteschalter (5) auf Position OFF (0). **(B4)**
- 3 Ziehen Sie den Netzstecker aus der Steckdose.
- 4 Betätigen Sie den Abzug des Handgriffs (10), um den Wasserdruck abzulassen.
- 5 Trennen Sie den Gartenschlauch vom Wassereinlass (12) am Gerät ab.
- 6 Trennen Sie den Hochdruckschlauch (17) vom Wasserauslauf ab und legen Sie am Handteil die Sicherheitsverriegelung ein. **(B13)**



WARNUNG

Stellen Sie den Wasserzulauf ab und betätigen Sie den Abzug, um den Druck aus dem Gerät abzulassen. Andernfalls besteht Verletzungsgefahr, wenn Wasser mit hohem Druck aus dem Gerät ausgestoßen wird.

11. Arbeitspausen

Falls Sie eine Arbeitspause von mehr als 5 Minuten einlegen:

- 1 Legen Sie die Sicherheitsverriegelung am Handteil ein. **(B13)**
- 2 Stellen Sie den Geräteschalter auf Position OFF (0). **(B4)**
- 3 Ziehen Sie den Netzstecker aus der Steckdose.

12. Einwintern und einlagern

Optimales Einwintern des Geräts

Durch das Einwintern schützen Sie die empfindlichen Gerätekomponenten und stellen eine maximale Nutzungslebensdauer Ihres Hochdruckreinigers sicher. Wir empfehlen dringend, Frostschutzmittel zu verwenden und die nachfolgenden Schritte zu beachten. Um den Hochdruckreiniger für die Einlagerung vorzubereiten, füllen Sie ein Gemisch aus Wasser und Frostschutzmittel (Mischungsverhältnis 1:1) bis zum Überlaufen in den Wasserzulauf (15) ein. Dadurch bleiben die inneren Gerätekomponenten geschmiert und vor Rost- und Eisbildung geschützt.

Schnelles Einwintern des Geräts

Falls für das optimale Einwintern keine Zeit bleibt, können Sie den Hochdruckreiniger dennoch durch Beachtung der folgenden Hinweise vor Winterschäden schützen:

- 1 Trennen Sie alle Wasseranschlüsse ab.
- 2 Schalten Sie das Gerät für wenige Sekunden ein, um alles Restwasser aus dem Gerät abzulassen.

Schalten Sie das Gerät dann sofort wieder aus.

- 3 Achten Sie darauf, dass der Hochdruckschlauch nicht geknickt wird.
- 4 Lagern Sie Gerät und Zubehörteile an einem Ort, an dem die Temperaturen nicht unter den Gefrierpunkt absinken. Lagern Sie das Gerät nicht in der Nähe einer Heizung oder sonstiger Wärmequellen, da sonst die Pumpendichtungen trocken und spröde werden können.
- 5 Wickeln Sie den Hochdruckschlauch (17) sorgfältig auf die Schlauchtrommel (13) auf. Klappen Sie zum bequemen Kurbeln die Klappgriffe (18) nach außen. **(B14)**

13. Reinigung und Instandhaltung



ACHTUNG

Wird das Gerät nicht richtig gereinigt, kann sich das Reinigungsmittel-Einspritzsystem zusetzen und unter Umständen nicht mehr genutzt werden.



ACHTUNG

Verwenden Sie niemals:

- Bleichmittel, chlorhaltige Reinigungsmittel oder andere korrosive Chemikalien
 - Reiniger, die Lösemittel enthalten (z. B. Farbverdünner, Reinigungsbenzin, Öle)
 - Reiniger, die Trinatriumphosphat enthalten
 - Reiniger, die Ammoniak enthalten
 - Reiniger auf Säurebasis
- Solche Chemikalien können Schäden am Gerät und der zu reinigenden Fläche verursachen.

Anschlüsse

Die Anschlüsse am Hochdruckreiniger, dem Handteil und den Sprühdüsen müssen regelmäßig gereinigt und mit nicht wasserlöslichem Schmierfett gefettet werden.

Verstellbare Düse

Ist die Sprühdüse der Hochdrucklanze (8) verstopft, kann der Pumpendruck zu hoch werden. In diesem Fall muss die Sprühdüse unverzüglich gesäubert werden. Verwenden Sie dazu die Reinigungsnadel (19), um die Verstopfung in der Spitze der Sprühdüse zu lösen. **(B15)**

Bei der verstellbaren Düse sollten die Verstellringe A + B (hoher / niedriger Druck) zudem regelmäßig mit einem nicht wasserlöslichen Schmierfett gefettet werden.

Wasserfiltersieb

Um die Pumpe vor Schäden durch Schmutzpartikel zu schützen, ist der

Hochdruckreiniger mit einem Wasserfilter (20) am Wasserzulauf (15) ausgestattet. Wird dieser Filter nicht regelmäßig gereinigt, wird der Wasserzulauf in den Hochdruckreiniger eingeschränkt, so dass die Pumpe Schaden nehmen kann.

- 1 Bauen Sie die Schnellkupplung ab und nehmen Sie den Filtereinsatz aus dem Wassereinfluss heraus.
- 2 Spülen Sie den Filter gut aus.
- 3 Bauen Sie danach Filter und Schnellkupplung sofort wieder ein, damit kein Schmutz in das Gerät gelangen kann. **(B16)**

Lüftungsschlitze

Die Lüftungsschlitze auf der Geräterückseite müssen sauber und frei gehalten werden, um im Gerätebetrieb die ausreichende Motorkühlung zu gewährleisten.

14. Technische Daten

Max. Druck	140 bar / 14 Mpa
Stromversorgung	230-240 V~/ 50 Hz
Motorleistung	1.850 W
Netzkabel	5 m
Hochdruckschlauch	5 m
Wasserdurchsatz (bei 6,9 bar)	360 l/h
Reinigungsmittel-Zusatz (regelbar)	0-15 %
Zulaufwasser	Kaltes Leitungswasser
Düsenprühwinkel (hoher Druck)	0-60°
Düsenprühwinkel (niedriger Druck)	0-90°
Turbodüse	30°
Schalldruckpegel LPA in dB(A)	83.7
Schalleistungspegel LWA in dB(A)	96.5
Vibrationen in m/s ²	0.163
Gewicht	9,5 kg

15. Fehlerbehebung

FEHLER	MÖGLICHE URSACHE	BEHEBUNG
Das Gerät ist eingeschaltet, läuft aber nicht.	Der Stecker ist entweder nicht richtig eingesteckt oder die Steckdose ist defekt oder nicht eingeschaltet oder das Verlängerungskabel ist defekt. Die Netzspannung ist nicht ausreichend, d.h. niedriger als die mindestens erforderliche Netzspannung. Die Pumpe ist blockiert. Der Überhitzungsschutz hat ausgelöst.	Stecker, Steckdose und Sicherungen prüfen. Sicherstellen, dass die Netzspannung ausreichend ist. Hinweise zur Wiederinbetriebnahme nach längerer Lagerung beachten. Gerät ausschalten und Motor einige Minuten abkühlen lassen. Hochdruckstrahl nicht blockieren.
Schwankende Druckleistung	Die Pumpe saugt Luft an. Die Ventile sind verschmutzt, abgenutzt oder blockiert. Die Pumpendichtungen sind abgenutzt.	Schläuche und Anschlussstücke auf Luftdichtigkeit überprüfen. Säubern und erneuern oder an den Händler wenden.
Aus der Pumpe tropft Wasser.	Die Dichtungen sind abgenutzt.	Überprüfen und ggf. erneuern oder an den Händler wenden.
Motor schaltet sich plötzlich aus.	Der Überhitzungsschutz hat wegen Überhitzung ausgelöst.	Überprüfen, ob die Netzspannung den in den technischen Daten angegebenen Anforderungen entspricht. Gerät ausschalten und einige Minuten lang abkühlen lassen.
Pumpe erreicht nicht die erforderliche Druckleistung.	Der Wassereinflussfilter ist verstopft. Die Pumpe saugt Luft über die Schläuche oder Schlauchanschlüsse an. Die Ansaug-/Pumpventile sind verstopft oder abgenutzt. Das Druckablassventil blockiert. Die Spritzdüse ist defekt oder abgenutzt.	Wassereinflussfilter reinigen. Überprüfen, ob alle Zufuhranschlüsse fest angebracht sind. Wasserzuleiterschlauch auf Dichtigkeit überprüfen. Ventile reinigen oder erneuern. Regulierschraube lockern und wieder festziehen. Überprüfen und/oder erneuern.

16. Umweltschutz



Alt-Elektrogeräte dürfen nicht mit dem Hausmüll entsorgt werden. Bitte bringen Sie sie zu einer Rücknahmestelle. Informieren Sie sich diesbezüglich bei Ihrer Gemeindeverwaltung oder beim Fachhandel.

Sommaire

1. Recommandations en matière de sécurité et avertissements
2. Explication des symboles
3. Composants de l'appareil
4. Utilisation conforme
6. Avant le début du travail
7. Travailler avec l'appareil
8. Utilisation des accessoires
9. Travailler avec des détergents
10. Couper et nettoyer l'appareil
11. Pauses
12. Hivernage et entreposage
13. Nettoyage et maintenance
14. Caractéristiques techniques
15. Elimination des anomalies
16. Protection de l'environnement

1. Recommandations en matière de sécurité et avertissements

Cet appareil répond aux recommandations prescrites en matière de sécurité des appareils électriques.

Lisez attentivement le mode d'emploi avant de mettre l'appareil en marche.

Une utilisation non conforme peut entraîner des dommages corporels ou matériels. Les personnes ne connaissant pas bien le fonctionnement de l'appareil ne doivent pas l'utiliser. Conservez le mode d'emploi en lieu sûr.

Les enfants et les adolescents ne doivent pas utiliser l'appareil.

2. Explication des symboles

Respectez tous les signes et symboles indiqués dans ce mode d'emploi et sur votre outil. Retenez ces signes et symboles. Vous pourrez travailler mieux et avec plus de sécurité avec l'appareil si vous interprétez correctement les signes et symboles.



Attention !



Avant la mise en service, lire le mode d'emploi !



Porter des lunettes de protection !

3. Composants de l'appareil (A)

F

- 1 Appareil de base
- 2 Fixation de la poignée
- 3 Fixation de la lance
- 4 Fixation du pistolet de pulvérisation
- 5 Interrupteur En marche / Arrêt
- 6 Accouplement rapide
- 7 Adaptateur d'accouplement
- 8 Lance haute pression
- 9 Lance turbo
- 10 Poignée
- 11 Tuyau de prolongation
- 12 Ecoulement d'eau
- 13 Tambour à tuyau
- 14 Réservoir de détergent
- 15 Arrivée d'eau
- 16 Enroulement du câble
- 17 Tuyau haute pression
- 18 Poignée rabattable
- 19 Aiguille de nettoyage
- 20 Filtre à eau

4. Utilisation conforme

LE NETTOYEUR HAUTE PRESSION PORTABLE est un appareil professionnel multifonctions d'une sécurité de fonctionnement exceptionnelle, qui convient de façon optimale pour le nettoyage et le lavage à l'extérieur de voitures, de vélos et d'autres tels que par ex. des terrasses de jardins, serres, etc.

Le nettoyeur haute pression a été conçu spécialement pour l'utilisation personnelle dans la maison, le garage, l'agriculture et l'atelier et non pour une utilisation professionnelle continue. Le fabricant resp. le vendeur déclinent toute responsabilité pour des dommages résultant d'une utilisation non conforme.

5. Recommandations en matière de sécurité

Avant la mise en service de l'appareil, il faut lire attentivement le mode d'emploi et toutes les recommandations en matière de sécurité.

Afin de prévenir le risque de blessures, des enfants se trouvant à proximité ne doivent pas rester sans surveillance lorsque vous utilisez l'appareil. Le nettoyeur haute pression ne doit pas être utilisé par des enfants ou des personnes non expérimentées.

Familiarisez-vous avec tous les éléments de commande et assurez-vous de la façon dont l'appareil peut être coupé rapidement.

Soyez soigneux et attentif lorsque vous utilisez l'appareil.

N'utilisez pas l'appareil lorsque vous êtes fatigué ou lorsque vous avez consommé de l'alcool, des médicaments ou des drogues.

Tenir les personnes présentes hors de la zone de travail.

Lorsque vous travaillez avec l'appareil, veillez à avoir une position stable et sûre sur un sol résistant. Veillez à ne pas perdre l'équilibre.

Respectez les recommandations de mise en garde figurant dans ce mode d'emploi.

Cet appareil doit être mis à la terre. En cas d'anomalies fonctionnelles ou de défauts de l'appareil, la mise à la terre représente la plus faible résistance pour le courant et réduit de ce fait le risque de décharge électrique pour l'utilisateur. La fiche électrique doit être branchée dans une prise appropriée qui doit répondre à toutes les normes et dispositions nationales concernant l'installation et la mise à la terre. La tension de service (230V~/50Hz) de l'appareil doit correspondre à la tension de réseau nationale.

Si vous ne savez pas si la prise est mise à la terre, veuillez le faire contrôler par un électricien ou par un technicien de maintenance qualifié. N'apportez pas de modifications sur la fiche de l'appareil. Si une fiche non adaptée est montée sur l'appareil, veuillez faire monter une fiche appropriée par un électricien qualifié. N'utilisez pas cet appareil avec des fiches d'adaptateurs.

Utilisez uniquement des câbles prolongateurs à 3 brins avec des fiches protégées et des prises mises à la terre convenant à la fiche de l'appareil. Utilisez exclusivement des câbles prolongateurs conçus pour l'utilisation à l'extérieur et veillez à l'étanchéité de la prise. De tels câbles prolongateurs sont identifiés par la remarque suivante : « Convient pour l'utilisation à l'extérieur. Ne pas entreposer à l'extérieur en cas de non-utilisation ». Utilisez uniquement des câbles prolongateurs correspondant au minimum à la tension nominale et à l'intensité nominale de l'appareil. Il ne faut pas utiliser des câbles prolongateurs endommagés. Vérifiez les câbles prolongateurs avant l'utilisation quant à des dommages et remplacez-les le cas échéant. Les câbles prolongateurs endommagés représentent un risque de sécurité. Utilisez les câbles prolongateurs uniquement pour les travaux prévus et ne tordez pas les câbles. Il ne faut surtout pas tirer sur le câble pour retirer la fiche de la prise électrique. Ne soumettez pas le câble à la chaleur et ne le faites pas courir sur des arêtes vives. Retirez toujours le câble prolongateur de la prise électrique avant de couper l'appareil du

câble prolongateur.

Les câbles électriques endommagés doivent être remplacés par un câble spécial resp. par un câble avec fiche que vous pouvez acheter soit auprès du fabricant, soit auprès de nos représentants du service après-vente. Veillez à ce que le nouveau câble ait la même longueur que le câble d'origine. Afin d'éviter le risque d'une décharge électrique, l'appareil ne doit pas être utilisé sous la pluie ou en cas de tempête. Veillez à ce que les connexions câblées soient sèches et ne posent pas sur le sol. Ne touchez pas la fiche lorsque vous avez les mains mouillées. Veillez à ce que l'eau ne puisse pas s'introduire dans l'appareil.

L'appareil doit être branché exclusivement sur une connexion électrique réalisée par un électricien.

Afin d'éviter des accidents électriques, nous recommandons d'utiliser des prises électriques possédant un disjoncteur à courant de défaut (max. 30 mA courant nominal de déclenchement).

Ne pas mettre l'appareil en service si une conduite de connexion avec le réseau ou si des pièces importantes de l'appareil, par ex. des éléments de sécurité, flexibles haute pression, le pistolet sont endommagés.

 **MISE EN GARDE.** Des câbles prolongateurs non appropriés peuvent être dangereux.

Les pompes intérieures commencent à tourner dès que l'appareil est mis en marche. Les pompes tournent également si le levier de détente du pistolet de vaporisation n'est pas actionné.

Si l'appareil est enclenché pendant plus de 3 minutes sans que le levier de détente du pistolet de vaporisation soit actionné, ceci peut entraîner une surchauffe du moteur et des pompes. Ne laissez jamais l'appareil branché plus de 3 minutes sans surveillance ou inutilisé.

Lorsque vous utilisez l'appareil, veillez à une alimentation suffisante en eau. En cas d'alimentation en eau insuffisante, les joints d'étanchéité de l'appareil sont endommagés.

Au plus tard une à deux minutes après l'enclenchement de l'appareil, il faut actionner le pistolet vaporisateur. Dans le cas contraire, l'eau circulant dans l'appareil teint rapidement ne température critique et il y a endommagement des joints d'étanchéité de l'appareil.

 **MISE EN GARDE :** Ne pas mettre l'appareil en service en cas de froid extrême car, dans ce cas, l'appareil pourrait être endommagé par l'eau gelée.

Cet appareil a été conçu exclusivement pour l'utilisation avec de l'eau. N'utilisez pas de produits chimiques corrosifs.

N'utilisez pas l'appareil si des personnes sont présentes à proximité si celles-ci ne portent pas de vêtements de protection.

En cas d'utilisation non conforme, le jet d'eau sous haute pression représente un grand risque de blessures. Le jet d'eau ne doit jamais être pointé sur des personnes, sur des appareils sous tension ou sur le nettoyeur haute pression même. Le jet d'eau ne doit pas être pointé sur des parois instables ou, par ex. sur des piles de pneus, car ceux-ci pourraient être endommagés et les piles pourraient s'écrouler.

Ne pointez jamais le jet haute pression sur vous ou sur d'autres personnes pour nettoyer par ex. des vêtements ou des chaussures.

Avant d'effectuer des travaux de maintenance, couper l'appareil et le débrancher.

Utilisez exclusivement des pièces de rechange d'origine du fabricant ou des pièces de rechange homologuées par le fabricant. Dans le cas contraire, la sécurité de l'appareil ne peut pas être garantie. Réutilisez l'appareil uniquement lorsque les pièces endommagées ont été réparées et remplacées.

L'utilisation d'additifs non appropriés peut représenter un danger.



AVERTISSEMENT

N'utilisez pas l'appareil avec des liquides inflammables et produits chimiques toxiques.

Risque de blessures : Il existe un risque de blessures si le jet haute pression entre en contact avec la peau.

Pointez toujours le jet haute pression dans le sens opposé à votre corps et à d'autres personnes.

En cas de blessures causées par le jet haute pression, consultez immédiatement un médecin.

Le nettoyeur haute pression peut produire une pression allant jusqu'à 160 bar.

Afin d'éviter des blessures et des dommages sur l'appareil, ce nettoyeur haute pression ne doit pas être utilisé avec des accessoires n'étant pas conçus pour une pression maximale inférieure à 160 bar. Ceci vaut également pour tous les pistolets de vaporisation, tuyaux et branchements de tuyaux.

Coupez le nettoyeur haute pression, faites évacuer la pression et débranchez l'appareil avant d'effectuer des travaux de maintenance ou de nettoyage ou de démonter des pièces de

l'appareil.

Si le nettoyeur haute pression est branché sur un système mobile d'alimentation en eau, celui-ci doit posséder une protection anti-retour.

F



AVERTISSEMENT – Risque de blessures

Ne jamais pointer le jet haute pression sur des hommes ou des animaux.

Le jet haute pression peut provoquer de graves blessures.

Le jet d'eau ne doit jamais être pointé directement sur des hommes, des animaux, des appareils électriques ou le nettoyeur haute pression lui-même.



AVERTISSEMENT – Risque d'explosion

Ne pas vaporiser de liquides inflammables avec le nettoyeur haute pression.

Ne pas utiliser d'acides ni détergents dans le nettoyeur haute pression.

En cas d'utilisation de tels produits, il existe un risque de blessures et de dommages irréparables sur l'appareil.



ATTENTION – Le tuyau sous pression peut partir subitement en arrière

Toujours tenir le pistolet de vaporisation à deux mains.

Le verrouillage de sécurité à la détente du pistolet de vaporisation empêche l'actionnement accidentel de la détente.

Avec le verrouillage de sécurité, la détente ne peut PAS être bloqué en position appuyée.

Dispositifs de sécurité et alimentation électrique

Le nettoyeur haute pression est équipé d'un dispositif d'arrêt qui coupe le circuit électrique vers le moteur et qui arrête le moteur lorsque la détente est lâchée. Le moteur redémarre dès que la détente est actionnée.



AVERTISSEMENT

Le nettoyeur haute pression possède en outre un interrupteur d'appareil (ON/OFF). Lorsque le nettoyeur haute pression n'est pas utilisé, cet interrupteur doit toujours être mis en position OFF afin de prévenir le risque de blessures et de dommages matériels.



ATTENTION

Ce nettoyeur haute pression est conçu pour l'utilisation avec des détergents recommandés resp. fournis par les commerces spécialisés. L'utilisation d'autres détergents peut baisser la puissance de l'appareil et la garantie peut devenir caduque.

6. Avant le début du travail

Préparation de la zone de travail

Avant le début du travail, inspectez la zone de travail quant à des objets qui pourraient représenter un risque. Retirez toutes les sources de chutes telles que des jouets ou meubles de jardin. Assurez-vous que toutes les postes et fenêtres sont bien fermées.

Fixez la fixation gauche de la poignée (2) et la fixation droite de la lance (3) sur l'appareil de base (1). (B1)(B2)

Insérez la fixation du pistolet de vaporisation. (B3)



ATTENTION

N'aspirez jamais d'eau mélangée à des solvants dans le nettoyeur haute pression (par ex. des solvants pour peintures, de l'essence rectifiée, de l'huile, etc.).

Si l'arrivée d'eau est encrassée, l'appareil peut être endommagé. Nous recommandons donc de vérifier régulièrement le filtre à eau (dans le branchement à l'eau ; pour les recommandations concernant le nettoyage, voir le paragraphe « Maintenance »).

Veillez à ne pas aspirer de saletés dans l'appareil. Utilisez uniquement de l'eau propre pour l'alimentation et, le cas échéant, un filtre à eau supplémentaire.

Afin de garantir une longévité maximale de l'appareil, nous recommandons de couper l'appareil pendant 5 minutes après 30 minutes de travail.

Alimentation en eau (uniquement de l'eau froide)

Seule de l'eau propre et froide, sans additifs, doit être aspirée dans l'appareil. le tuyau d'eau doit posséder un diamètre de 1/2" (13 mm) min. L'alimentation en eau ne doit pas descendre au-dessous de 9,1 litres / min. Pour savoir si l'arrivée d'eau a le débit minimum nécessaire, mesurez en faisant couler l'eau pendant une minute dans un réservoir de 20 litres afin de déterminer le débit d'eau par minute. La température de l'eau ne doit pas être supérieure à 40 °C.

7. Travailler avec l'appareil

- 1 L'interrupteur de l'appareil doit se trouver en position OFF. (B4)
- 2 Installez l'accouplement rapide (6) sur le tuyau de jardin. Installez ensuite le tuyau de jardin avec l'accouplement rapide (6) sur l'adaptateur d'accouplement (7). (B5)
- 3 Installez le gicleur haute pression (8) ou turbo (9) dans la poignée (10) et tournez le gicleur d'un quart de tour jusqu'à ce que la languette d'encliquetage carrée apparaisse. (B6)
- 4 Branchez l'extrémité du tuyau de prolongation (11) avec l'accouplement genou à la sortie d'eau (12) de l'appareil et l'autre extrémité au tambour de tuyau (13). (B7)
Installez ensuite le tuyau haute pression (17) fixement sur la poignée (10) et veillez à ce que la liaison soit étanche. (B8)
- 5 Branchez le tuyau de jardin sur le robinet d'eau et ouvrez le robinet.
- 6 Branchez l'interrupteur de réseau de l'appareil dans une prise électrique.
- 7 Avant de mettre l'interrupteur de l'appareil (5) en position ON, appuyez sur la détente de la poignée (10), afin d'évacuer de l'air de la pompe et du tuyau. (B9)
- 8 Relâchez la détente et enclenchez le nettoyeur haute pression en mettant l'interrupteur de l'appareil (5) en position ON.

8. Utilisation des accessoires

Réglage de la pression du jet

Tournez la douille A de la lance haute pression (8) dans le sens + ou -. (B10)

Réglage du jet sur la lance haute pression

La largeur du jet de vaporisation peut être réglée sur le gicleur de vaporisation réglable de la lance haute pression (8). Pour régler la largeur du jet, tournez le bouton du gicleur B tel que montré dans l'illustration. (B11)



ATTENTION

Lors du réglage du jet de vaporisation, il existe un grand risque de blessures, en particulier par le mince jet haute pression. Afin d'éviter des dommages sur les surfaces à nettoyer, nous recommandons, pour la majorité des applications, un angle de jet de vaporisation de 20°.

ATTENTION

Afin de garantir une longévité maximale de l'appareil, nous recommandons de couper l'appareil pendant 5 minutes après 30 minutes de travail.

Lance turbo

Le jet en rotation de la lance turbo (9) sert de « fraise à crasses » en présence d'encrassement tenace ou de dalles de chemin recouvertes de mousse.

9. Travailler avec des détergents

ATTENTION

Utilisez la lance haute pression (8) uniquement avec la pression d'eau la plus faible.

L'utilisation de détergents permet de détacher plus rapidement des saletés tenaces et de les vaporiser ensuite mieux et plus rapidement avec le jet haute pression. Mettez toujours le détergent sur la surface sèche. La surface à nettoyer ne doit pas être humidifiée au préalable avec de l'eau car, dans le cas contraire, le détergent est dilué et la puissance de nettoyage est abaissée.

Lors de la pose du détergent, il faut travailler avec une faible pression. La faible pression du nettoyage haute pression correspond environ à la pression la plus faible d'un tuyau de jardin et veillez à ce que le détergent soit soigneusement posé sur la surface. La haute pression sert uniquement au nettoyage à l'eau claire. Si on travaille avec une pression élevée, on ne peut pas poser de détergent.

Testez toujours les détergents sur un endroit invisible avant l'utilisation.

ATTENTION

Utilisez exclusivement des détergents recommandés pour les nettoyeurs haute pression.

- 1 Installez la lance haute pression (8) dans la poignée (10) et tournez-la pour la serrer, jusqu'à ce que la languette d'encliquetage carrée apparaisse. (B6)
- 2 Sur le gicleur, réglez la faible pression de vaporisation en ouvrant la pointe du gicleur.
Pour poser le détergent, le gicleur doit toujours être réglé sur une faible pression.
- 3 Retirez le recouvrement en caoutchouc du réservoir de détergent (14) et remplissez le réservoir de détergent. (B12)

Remettez le recouvrement en caoutchouc sur le réservoir de détergent.

F

- 4 Enclenchez le nettoyeur haute pression au moyen de l'interrupteur En marche / Arrêt (5). Appuyez sur la détente située sur la poignée (10). Le liquide de nettoyage est automatiquement mélangé avec de l'eau et vaporisé par le gicleur. Mettez toujours le détergent sur la surface SECHE en travaillant du bas vers le haut.

- 5 Laissez agir le détergent pendant un certain temps avant de le rincer.

Veillez toutefois à ce que le détergent ne sèche pas.

- 6 Nettoyez ensuite la surface à l'eau claire et sous haute pression. Pour les surfaces verticales, travaillez toujours du bas vers le haut et rincez ensuite du haut vers le bas afin d'éviter des traces. Maintenez le gicleur à une distance de 15-20 cm de la surface à nettoyer et à un angle de 45°.

- 7 Si le détergent n'est plus nécessaire, retirez le tuyau d'aspiration du réservoir de détergent (14) et remplissez avec environ 5 litres d'eau claire. Faites ensuite écouler l'eau à faible pression de l'appareil (env. 1 minute), de façon à évacuer tout le détergent de l'appareil. Retirez le réservoir de détergent et rincez-le soigneusement.

ATTENTION

Les surfaces laquées peuvent être endommagées si des détergents chimiques sèchent sur celles-ci. Travaillez donc toujours par petites zones et ne laissez pas agir le détergent trop longtemps. Si possible, ne travaillez pas sur des surfaces réchauffées ou sous un ensoleillement direct.

10. Couper et nettoyer l'appareil

- 1 (Si vous travaillez sans détergent, passez directement à l'étape 2.) Retirez le tuyau d'aspiration du réservoir de détergent (14) et remplissez le réservoir avec environ 5 litres d'eau claire. Faites écouler l'eau de l'appareil sous faible pression (env. 1 minute).
- 2 Mettez l'interrupteur de l'appareil (5) en position OFF (0). (B4)
- 3 Retirez la fiche de réseau de la prise électrique.
- 4 Actionnez la détente de la poignée (10) afin d'évacuer la pression d'eau.
- 5 Coupez le tuyau de jardin de l'arrivée d'eau (12) de l'appareil.

6 Coupez le tuyau haute pression(17) de la sortie d'eau et enclenchez le verrouillage de sécurité de la poignée. (B13)



AVERTISSEMENT

Coupez l'arrivée d'eau et actionnez la détente afin d'évacuer la pression de l'appareil. Dans le cas contraire, il existe un risque de blessure si de l'eau est évacuée de l'appareil sous haute pression.

11. Pauses

Si vous faites une pause de plus de 5 minutes :

- 1 Enclenchez le verrouillage de sécurité sur la poignée. (B13)
- 2 Mettez l'interrupteur de l'appareil en position OFF (0). (B4)
- 3 Retirez la fiche de réseau de la prise électrique.

12. Hivernage et entreposage

Hivernage optimal de l'appareil

L'hivernage vous permet de protéger les composants sensibles de l'appareil et assure une longévité maximale de votre nettoyeur haute pression. Nous recommandons d'utiliser des produits antigel et de respecter les étapes suivantes. Pour préparer le nettoyeur haute pression pour l'entreposage, versez un mélange d'eau et d'antigel (rapport de mélange 1:1) jusqu'au débordement dans l'arrivée d'eau (15). Ainsi, les composants intérieurs de l'appareils restent graissés et sont protégés de la rouille et de la formation de glace.

Hivernage rapide de l'appareil

Si vous n'avez pas le temps d'effectuer un hivernage optimal, vous pouvez quand même protéger le nettoyeur haute pression contre les dommages hivernaux en respectant les remarques suivantes :

- 1 Coupez tous les branchements à l'eau.
- 2 Enclenchez l'appareil pendant quelques secondes pour évacuer toute l'eau restante de l'appareil. coupez ensuite l'appareil immédiatement.
- 3 Veillez à ce que le tuyau haute pression ne soit pas plié.
- 4 Entreposez l'appareil et les accessoires dans un endroit, dans lequel les températures ne baissent pas au-dessous de zéro degrés. N'entreposez pas l'appareil à proximité d'un chauffage ou d'autres sources de chaleur car,

dans ce cas, les joints de la pompe deviennent sèches et cassantes.

- 5 Enroulez soigneusement le tuyau haute pression (17) sur le tambour à tuyau (13). Pour tourner aisément la manivelle, rabattez les poignées rabattables (18) vers l'extérieur. (B14)

13. Nettoyage et maintenance



ATTENTION

Si l'appareil n'est pas correctement nettoyé, le système de vaporisation du détergent peut se boucher et ne pourra plus être utilisé le cas échéant.



ATTENTION

N'utilisez jamais :

- de décolorants, de détergents contenant du chlore ou d'autres produits chimiques corrosifs
- de détergents contenant des solvants (par ex. diluants pour peintures, essence rectifiée, huiles)
- de détergents contenant du phosphate trinatrium
- de détergents contenant de l'ammoniaque
- de détergents à base d'acides

Ces produits chimiques peuvent provoquer des dommages sur l'appareil et la surface à nettoyer.

Branchements

Les branchements sur le nettoyeur haute pression, la poignée et les gicleurs doivent être régulièrement nettoyés et graissés au moyen de graisse soluble dans l'eau.

Gicleur réglable

Si le gicleur de la lance haute pression (8) est bouché, la pression de la pompe peut devenir trop importante. Dans ce cas, le gicleur doit être immédiatement nettoyé. Pour ce faire, utilisez l'aiguille de nettoyage (19) afin de détacher le bouchon dans la pointe du gicleur. (B15)

Sur le gicleur réglable, les bagues de réglage A + B (pression élevée / faible) doivent en outre être graissées régulièrement au moyen d'une graisse soluble dans l'eau

Tamis du filtre à eau

Afin de protéger la pompe de particules de saletés, le nettoyeur haute pression est muni d'un filtre à eau (20) à l'arrivée d'eau (15). Si ce filtre n'est pas nettoyé régulièrement, l'arrivée d'eau dans le nettoyeur haute pression est

gênée, de façon à ce que la pompe puisse être endommagée.

- 1 Démontez l'accouplement rapide et retirez l'insert de filtre de l'arrivée d'eau.
- 2 Rincez bien le filtre.
- 3 Remontez ensuite immédiatement le filtre et l'accouplement rapide afin qu'aucune saleté ne puisse pénétrer dans l'appareil. (B16)

Fentes d'aération

Les fentes d'aération sur le côté arrière de l'appareil doivent rester propres afin de garantir le refroidissement suffisant du moteur.

14. Caractéristiques techniques

Pression max.	140 bar / 14 Mpa
Alimentation électrique	230-240 V~/ 50 Hz
Puissance du moteur	1.850 W
Câble d'alimentation	5 m
Tuyau haute pression	5 m
Débit d'eau (à 6,9 bar)	360 l/h
Additif de détergent (réglable)	0-15 %
Eau d'arrivée	Eau froide du robinet
Angle de vaporisation du gicleur (pression élevée)	0-60°
Angle de vaporisation du gicleur (faible pression)	0-90°
Gicleur turbo	30°
Niveau de pression sonore LPA in dB(A)	83.7
Niveau de puissance sonore LWA in dB(A)	96.5
Vibrations en m/s ²	0.163
Poids	9,5 kg

15. Elimination des anomalies

ANOMALIE	CAUSE POSSIBLE	ELIMINATION
L'appareil est enclenché mais ne tourne pas.	Soit la fiche n'est pas insérée correctement, soit la fiche est défectueuse ou non connectée, soit le câble est défectueux. La tension de réseau ne suffit pas, c.-à-d. qu'elle est inférieure à la tension de réseau nécessaire. La pompe est bloquée. La protection contre la surchauffe a déclenché.	Vérifier la fiche, la prise et les fusibles. S'assurer que la tension de réseau soit suffisante. Respecter les recommandations concernant la remise en service après un entreposage prolongé. Couper l'appareil et laisser refroidir le moteur pendant quelques minutes. Ne pas bloquer le jet haute pression.
Puissance de pression variable	La pompe aspire de l'air. Les clapets sont encrassés, usés ou bloqués. Les joints de la pompe sont usés.	Vérifier l'étanchéité à l'air des flexibles et des raccords. Nettoyer et renouveler ou s'adresser au vendeur.
De l'eau s'égoutte de la pompe.	Les joints sont usés.	Vérifier et remplacer le cas échéant ou s'adresser au vendeur.
Le moteur se coupe intempestivement.	La protection contre la surchauffe a déclenché en raison de surchauffe.	Vérifier si la tension de réseau correspond à celle indiquée dans les caractéristiques techniques. Couper l'appareil et le laisser refroidir pendant quelques minutes.
La pompe n'atteint pas la puissance de pression nécessaire.	Le filtre d'alimentation en eau est bouché. La pompe aspire de l'air via les flexibles ou les raccords de flexibles. Les clapets d'aspiration / de pompage sont bouchés ou usés. Le clapet de purge bloque. Le gicleur est défectueux ou usé.	Nettoyer le filtre d'alimentation en eau. Vérifier si tous les raccords d'alimentation sont bien fixés. Vérifier l'étanchéité du flexible d'alimentation en eau. Nettoyer ou remplacer les clapets. Desserrer la vis de régulation et la resserrer. Vérifier et / ou remplacer.

16. Protection de l'environnement



Les appareils électriques usés ne doivent pas être mis au rebut dans les ordures ménagères. Veuillez les amener à un service de reprise. Renseignez-vous à ce sujet dans votre mairie ou un commerce spécialisé.

Indice

1. Indicazioni e avvertenze di sicurezza
2. Spiegazione dei simboli
3. Componenti dell'apparecchio
4. Utilizzo conforme
5. Avvertenze generali di sicurezza
6. Prima di iniziare a lavorare
7. Lavorare con l'apparecchio
8. Utilizzo degli accessori
9. Lavorare con detergenti
10. Spegnimento e pulizia dell'apparecchio
11. Pause di lavoro
12. Svernamento e immagazzinamento
13. Pulizia e manutenzione
14. Dati tecnici
15. Risoluzione problem
16. Tutela ambientale

1. Indicazioni e avvertenze di sicurezza

Questo apparecchio è conforme alle prescrizioni di sicurezza per apparecchiature elettriche.

Prima di mettere in funzione l'apparecchio, leggere attentamente le istruzioni per l'uso.

Un uso non corretto può causare ferite alle persone e danni alle cose. L'apparecchio non può essere utilizzato da persone che non abbiano confidenza con le relative istruzioni d'uso. Conservare con cura le istruzioni d'uso.

Bambini e ragazzi non sono autorizzati all'uso dell'apparecchio.

2. Spiegazione dei simboli

Prestare attenzione a tutte le sigle e tutti i simboli riportati in queste istruzioni e sull'utensile. Osservare bene tali sigle e simboli. Una corretta interpretazione di sigle e simboli rende il lavoro con questo apparecchio migliore e più sicuro.



Attenzione!



Prima della messa in funzione
Leggere le istruzioni d'uso!



Indossare occhiali protettivi!

3. Componenti dell'apparecchio

- 1 Apparecchio base
- 2 Supporto maniglia
- 3 Supporto lancia
- 4 Supporto pistola
- 5 Interruttore ON/OFF
- 6 Innesto rapido
- 7 Adattatore innesto
- 8 Lancia ad alta pressione
- 9 Lancia turbo
- 10 Impugnatura
- 11 Tubo prolunga flessibile
- 12 Scarico acqua
- 13 Tamburo avvolgitubo
- 14 Serbatoio detergente
- 15 Alimentazione acqua
- 16 Dispositivo avvolgicavo
- 17 Tubo flessibile ad alta pressione
- 18 Maniglia ribaltabile
- 19 Ago di pulizia
- 20 Filtro acqua

4. Utilizzo conforme

L'IDROPULITRICE PORTATILE è un apparecchio professionale, multifunzionale con un'eccezionale sicurezza di funzionamento, tra l'altro ottimo per lavare e pulire automobili, biciclette e luoghi all'aperto, come balconi, serre ecc.

L'idropulitrice è stata concepita in particolare per l'uso privato in casa, in garage, nell'agricoltura e in officina e non per un utilizzo industriale continuativo. Il produttore e/o il rivenditore non è responsabile per danni provocati da un utilizzo improprio.

5. Avvertenze per la sicurezza

Prima di mettere in funzione l'apparecchio leggere con attenzione le presenti istruzioni per l'uso e tutte le avvertenze per la sicurezza.

Per evitare il rischio di lesioni, non lasciare bambini da soli vicino all'apparecchio quando questo è in funzione. L'idropulitrice non deve essere utilizzata da bambini o persone inesperte.

Prendere dimestichezza con tutti gli elementi di comando e imparare la procedura di spegnimento rapido dell'apparecchio.

Nell'utilizzo dell'apparecchio, agire con precisione e attenzione.

Non utilizzare l'apparecchio se si è stanchi, oppure si sono assunti alcool, farmaci o droghe.

Tenere le persone lontane dalla zona di lavoro.

Mantenere sempre una posizione eretta stabile

e sicura durante il lavoro con l'apparecchio. Fare attenzione a non perdere l'equilibrio.

Attenersi alle istruzioni di manutenzione presenti in queste istruzioni per l'uso.

Il presente apparecchio deve essere collegato a terra. In caso di problemi di funzionamento o difetti dell'apparecchio, la messa a terra oppone la minima resistenza alla corrente, riducendo in tal modo il rischio di scosse elettriche per l'utente. La spina deve essere collegata ad una presa elettrica idonea che soddisfi tutte le norme e le disposizioni nazionali relative a installazione e messa a terra. La tensione di esercizio (230V~/50Hz) dell'apparecchio deve corrispondere alla tensione della rete nazionale.

Se non si è sicuri che la presa sia messa a terra a norma di legge, farla verificare da un elettricista o manutentore qualificato. Non apportare nessuna modifica alla spina dell'apparecchio. Se sull'apparecchio non è montata una spina adatta, fare montare una spina idonea da un elettricista qualificato. Non utilizzare l'apparecchio con adattatori.

Utilizzare soltanto prolunghe tripolari con spine Schuko e prese a massa con contatto di terra idonee per la spina dell'apparecchio. Utilizzare esclusivamente prolunghe progettate per l'uso all'aperto e assicurarsi che la presa sia impermeabile. Tali prolunghe sono contrassegnate con la seguente indicazione: "Adatte all'uso all'aperto. Non custodire all'aperto, se inutilizzate". Impiegare soltanto prolunghe che corrispondano almeno alla tensione e alla corrente nominale dell'apparecchio. Non utilizzare prolunghe danneggiate. Prima dell'uso verificare che la prolunga non sia danneggiata e sostituirla, se necessario. Le prolunghe danneggiate rappresentano un rischio per la sicurezza. Utilizzare una prolunga soltanto per lo scopo previsto e senza tendere troppo il cavo. In particolare, non tirare il cavo per estrarre la spina dalla presa di corrente. Non esporre il cavo al calore e non farlo entrare in contatto con spigoli vivi. Estrarre sempre la prolunga dalla presa di rete prima di staccare l'apparecchio dalla prolunga.

I cavi difettosi devono essere sostituiti da un cavo speciale o da un cavo dotato di spina che è possibile procurarsi tramite il produttore o tramite il nostro rappresentante dell'assistenza clienti. Assicurarsi che il nuovo cavo abbia la stessa lunghezza di quello originale.

Per evitare il rischio di scosse elettriche, non utilizzare l'apparecchio in caso di pioggia o

temporali. Accertarsi che le giunzioni del cavo siano asciutte e non giacciono a terra. Non afferrare la presa con le mani bagnate. Assicurarsi che non penetri acqua all'interno dell'apparecchio.

Collegare l'apparecchio soltanto ad un collegamento elettrico eseguito da un elettricista.

Per evitare incidenti di natura elettrica consigliamo di utilizzare prese dotate di circuito di sicurezza per correnti di guasto (corrente di apertura nominale max. 30 mA) a monte.

Non mettere in funzione l'apparecchio se si riscontrano difetti sul collegamento alla rete o su parti importanti dell'apparecchio come per es. elementi di sicurezza, manichette ad alta pressione, pistola a spruzzo.

 **AVVERTENZA.** Prolunghe non idonee possono essere pericolose.

Non appena si aziona l'apparecchio, le pompe interne si mettono in funzione. Le pompe si mettono in funzione anche quando non viene azionato il grilletto della pistola a spruzzo. Se l'apparecchio resta acceso per più di 3 minuti senza che si azioni il grilletto della pistola a spruzzo, si può provocare un surriscaldamento del motore e delle pompe. **Non lasciare mai incustodito o inutilizzato per più di 3 minuti l'apparecchio acceso.**

Quando l'apparecchio è in funzione, accertarsi che l'alimentazione dell'acqua sia sufficiente. In caso di scarsa circolazione dell'acqua, gli anelli di tenuta dell'apparecchio si danneggiano.

La pistola a spruzzo non deve essere azionata per più di uno o due minuti dopo l'accensione dell'apparecchio. In caso contrario, l'acqua che circola nell'apparecchio raggiunge rapidamente una temperatura critica e danneggia gli anelli di tenuta dell'apparecchio.

 **AVVERTENZA:** non mettere in funzione l'apparecchio in caso di temperature estremamente basse, perché l'acqua, congelandosi, lo potrebbe danneggiare.

Questo apparecchio è stato progettato esclusivamente per essere utilizzato con acqua. Non utilizzare sostanze chimiche corrosive.

Non usare l'apparecchio avendo intorno persone che non indossano indumenti protettivi.

Il getto di acqua ad alta pressione può provocare gravi lesioni in caso di uso scorretto. Non dirigere mai il getto d'acqua su persone, apparecchiature elettriche sotto tensione o sull'idropulitrice

stessa. Non dirigere il getto d'acqua su pareti instabili o, per esempio, su pile di pneumatici, perché potrebbero danneggiarsi e crollare.

Non dirigere mai il getto ad alta pressione su se stessi o altre persone, allo scopo, per esempio, di pulire abiti o scarpe.

Prima di eseguire lavori di manutenzione, spegnere l'apparecchio e staccarlo dalla corrente elettrica.

Utilizzare esclusivamente parti di ricambio originali o autorizzate dal produttore. In caso contrario la sicurezza dell'apparecchio non può essere garantita. Riutilizzare l'apparecchio soltanto una volta riparate o sostituite le parti danneggiate.

L'utilizzo di additivi sbagliati può essere rischioso.



AVVERTENZA

Non utilizzare l'apparecchio con liquidi infiammabili e prodotti chimici tossici.

Pericolo di lesioni: se il getto ad alta pressione colpisce la cute si è esposti a un elevato rischio di lesioni.

Rivolgere il getto ad alta pressione sempre lontano da sé e dalle altre persone. In caso di lesioni procurate dal getto ad alta pressione consultare immediatamente un medico.

La pressione generata dall'idropulitrice può arrivare a 160 bar.

Al fine di evitare lesioni e danni all'apparecchio, non usare questa idropulitrice con accessori concepiti per una pressione massima inferiore a 160 bar. Questo vale fra l'altro per tutte le pistole, i tubi flessibili e i raccordi dei tubi.

Spegnere l'idropulitrice, scaricare la pressione e staccare l'apparecchio dalla corrente prima di eseguire qualsiasi intervento di manutenzione o pulizia e prima di smontare parti dell'apparecchio.

Non rivolgere il getto d'acqua verso apparecchiature elettriche o cavi della corrente.

Nel caso l'idropulitrice venga collegata a un sistema di alimentazione dell'acqua mobile, tale sistema dovrà disporre di una protezione antiritorno.



AVVERTENZA - Pericolo di lesioni

Non rivolgere mai il getto ad alta pressione verso persone o animali

Il getto ad alta pressione può causare gravi lesioni.

Il getto d'acqua non deve mai essere diretto verso persone, animali, apparecchiature elettriche o verso l'idropulitrice stessa.



AVVERTENZA - Pericolo di esplosione

Non spruzzare liquidi infiammabili con l'idropulitrice.

Non usare acidi né solventi nell'idropulitrice.

Usando prodotti di questo tipo ci si espone al pericolo di lesioni e al rischio di danni irreparabili all'apparecchio.



ATTENZIONE - Il tubo flessibile a pressione si può rivoltare

Tenere la pistola a spruzzo sempre ben salda con entrambe le mani.

La sicura sul grilletto della pistola a spruzzo impedisce l'azionamento accidentale del grilletto.

Con la sicura il grilletto NON può essere bloccato in posizione premuta.

Dispositivi di sicurezza e allacciamento alla corrente

L'idropulitrice è munita di un dispositivo di arresto che interrompe il circuito elettrico del motore e arresta il motore ogni volta che viene rilasciato il grilletto. Il motore riparte non appena viene azionato il grilletto.



AVVERTENZA

Sull'idropulitrice si trova un ulteriore interruttore di accensione (ON/OFF). Questo interruttore dovrebbe essere sempre posizionato su OFF quando non si usa l'idropulitrice, in modo da prevenire il rischio di lesioni e di danni all'apparecchio.



ATTENZIONE

Questa idropulitrice è concepita per l'uso con detergenti consigliati o in vendita presso i negozi specializzati. L'utilizzo di altri tipi di detergenti può ridurre le prestazioni dell'apparecchio e invalidare la garanzia.

6. Prima di iniziare a lavorare

Preparazione dell'area di lavoro

Prima di iniziare a lavorare, ispezionare l'area di lavoro e rimuovere gli oggetti che possono rappresentare un pericolo. Togliere ogni possibile fonte di inciampo come giocattoli o mobili da

giardino. Assicurarsi che porte e finestre siano tutte ben chiuse.

Fissare il supporto maniglia (2) sinistro e il supporto lancia (3) destro sull'apparecchio base (1). (B1)(B2)

Innestare il supporto della pistola a spruzzo. (B3)

ATTENZIONE

Non usare mai l'idropulitrice con acqua addizionata con solventi (diluenti, benzina detergente, olio, ecc.).

Se l'entrata dell'acqua è ostruita da sporco, l'apparecchio può danneggiarsi. È consigliabile quindi controllare periodicamente il filtro dell'acqua (nel raccordo dell'acqua; vedi indicazioni per la pulizia nel capitolo "Manutenzione").

Assicurarsi che lo sporco non venga aspirato nell'apparecchio. Utilizzare esclusivamente acqua di alimentazione pulita ed eventualmente un ulteriore filtro dell'acqua.

Per garantire la massima durata dell'apparecchio, consigliamo di spegnere ogni volta l'apparecchio per 5 minuti dopo 30 minuti di lavoro.

Acqua di alimentazione (solo acqua fredda)

L'apparecchio può essere usato solo con acqua fredda senza additivi. Il tubo flessibile dell'acqua deve avere un diametro di almeno 1/2" (13 mm). L'alimentazione di acqua non deve scendere sotto il limite di 9,1 litri al minuto. Per capire se l'alimentazione dell'acqua assicura la portata minima necessaria, effettuare una misurazione lasciando scorrere l'acqua per un minuto in un recipiente da 20 litri in modo da determinare la portata di acqua al minuto. La temperatura dell'acqua di alimentazione non deve superare i 40 °C.

7. Lavorare con l'apparecchio

- 1 Posizionare l'interruttore dell'apparecchio su OFF. (B4)
- 2 Collegare l'innesto rapido (6) al tubo flessibile da giardino. Quindi collegare il tubo flessibile da giardino con l'innesto rapido (6) all'adattatore dell'innesto (7). (B5)
- 3 Innestare l'ugello ad alta pressione (8) o l'ugello turbo (9) nell'impugnatura (10) e avvitare l'ugello di un quarto di giro fino a veder apparire la linguetta di arresto rettangolare. (B6)
- 4 Collegare l'estremità della prolunga (11) con il giunto a ginocchiera all'uscita dell'acqua (12) sull'apparecchio, e l'altro capo al tamburo

avvolgitubo (13). (B7)

Quindi collegare saldamente il tubo flessibile ad alta pressione (17) all'impugnatura (10) facendo attenzione che il collegamento sia a tenuta. (B8)

- 5 Collegare il tubo flessibile da giardino al rubinetto dell'acqua e aprire l'acqua.
- 6 Infilare la spina dell'apparecchio in una presa elettrica.
- 7 Prima di posizionare l'interruttore dell'apparecchio (5) su ON, premere il grilletto sull'impugnatura (10) per scaricare l'aria dalla pompa e dal tubo flessibile. (B9)
- 8 Rilasciare nuovamente il grilletto e accendere l'idropulitrice mettendo l'interruttore dell'apparecchio (5) su ON.

8. Utilizzo degli accessori

Regolazione della pressione del getto

Ruotare la boccola A della lancia ad alta pressione (8) in direzione + o -. (B10)

Regolazione del getto a spruzzo della lancia ad alta pressione

La larghezza del getto a spruzzo può essere regolata agendo sull'ugello regolabile della lancia ad alta pressione (8). Per regolare la larghezza del getto ruotare la testa dell'ugello B come mostrato in figura. (B11)

ATTENZIONE

Durante la regolazione del getto a spruzzo ci si espone a un elevato pericolo di lesioni, soprattutto a causa del sottile getto ad alta pressione. Onde evitare danni alle superfici da pulire, consigliamo per la maggior parte degli usi un angolo di spruzzo di 20°.

ATTENZIONE

Per garantire la massima durata dell'apparecchio, consigliamo di spegnere ogni volta l'apparecchio per 5 minuti dopo 30 minuti di lavoro.

Lancia turbo

Il getto rotante della lancia turbo (9) serve come "fresa per il sudiciume" per rimuovere lo sporco tenace o il muschio dalle piastrelle dei sentieri.

9. Lavorare con detersivi

ATTENZIONE

Utilizzare la lancia ad alta pressione (8) solo con pressione dell'acqua al minimo.

L'utilizzo di detergenti consente di disgregare più velocemente lo sporco tenace che poi può essere rimosso meglio e più velocemente con il getto ad alta pressione. Distribuire il detergente sempre sulla superficie asciutta. La superficie non va inumidita in precedenza con acqua, perché altrimenti il detergente si diluisce e il potere di detersione si riduce.

Durante l'applicazione del detergente si deve lavorare a bassa pressione. La bassa pressione dell'idropulitrice corrisponde più o meno alla pressione minima di un tubo flessibile da giardino e consente un'applicazione accurata del detergente. L'alta pressione serve solo per la pulizia con semplice acqua. Quando si lavora con l'alta pressione non si possono usare detergenti.

Testare sempre il detergente su un punto nascosto prima del suo utilizzo.



ATTENZIONE

Utilizzare esclusivamente detergenti consigliati per idropultrici.

- 1 Inserire la lancia ad alta pressione (8) nella impugnatura (10) e ruotarla saldamente finché non appare la linguetta di arresto rettangolare. (B6)
- 2 Regolare lo spruzzo su bassa pressione allentando la punta dell'ugello.
Per l'applicazione del detergente l'ugello spruzzatore deve sempre essere regolato su bassa pressione.
- 3 Togliere il tappo di gomma dal serbatoio del detergente (14) e versare il detergente nel serbatoio. (B12)
Rimettere il tappo di gomma sul serbatoio del detergente.
- 4 Accendere l'idropulitrice con l'interruttore On/Off (5). Premere il grilletto sull'impugnatura (10). Il liquido detergente si mescola automaticamente all'acqua e viene spruzzato attraverso l'ugello. Distribuire il detergente sempre sulla superficie ASCIUTTA, lavorando dal basso verso l'alto.
- 5 Lasciare agire un po' di tempo il detergente sulla superficie prima di sciacquare.
Tuttavia non lasciare che il detergente si asciughi.
- 6 Successivamente pulire la superficie con semplice acqua ad alta pressione. Su superfici verticali lavorare sempre dal basso verso l'alto

e poi sciacquare dall'alto verso il basso per evitare la formazione di aloni. Tenere l'ugello ad una distanza di 15-20 cm dalla superficie da pulire mantenendo un angolo di 45°.

- 7 Se il detergente non serve più, togliere il tubo di aspirazione dal serbatoio del detergente (14) e versarvi circa 5 litri di semplice acqua. Quindi scaricare l'acqua a bassa pressione dall'apparecchio (ca. 1 minuto), in modo che tutto il detergente venga sciacquato via dall'apparecchio. Estrarre il serbatoio del detergente e sciacquarlo con cura.



ATTENZIONE

Le superfici verniciate si possono danneggiare se vi si lasciano seccare detergenti chimici. Quindi lavorare sempre su porzioni di superfici abbastanza piccole e non lasciare agire il detergente troppo a lungo. Possibilmente evitare di lavorare su superfici calde o esposte direttamente ai raggi del sole.

10. Spegnimento e pulizia dell'apparecchio

- 1 (Se si sceglie di lavorare senza detergente passare direttamente alla fase 2.) Togliere il tubo di aspirazione dal serbatoio del detergente (14) e versarvi circa 5 litri di semplice acqua. Quindi scaricare l'acqua a bassa pressione dall'apparecchio (ca. 1 minuto), in modo che tutto il detergente venga sciacquato via dall'apparecchio. Estrarre il serbatoio del detergente e sciacquarlo con cura.
- 2 Posizionare l'interruttore dell'apparecchio (5) su OFF (0). (B4)
- 3 Sfilare la spina dalla presa.
- 4 Azionare il grilletto dell'impugnatura (10) per scaricare la pressione dell'acqua.
- 5 Staccare il tubo flessibile da giardino dall'entrata dell'acqua (12).
- 6 Staccare il tubo flessibile ad alta pressione (17) dall'uscita dell'acqua e mettere la sicura sull'impugnatura. (B13)



AVVERTENZA

Interrompere l'alimentazione dell'acqua e azionare il grilletto per scaricare la pressione dall'apparecchio. Altrimenti si è esposti al rischio di lesioni, nel caso l'acqua uscisse dall'apparecchio ad alta pressione.

11. Pause di lavoro

Se si vuole fare una pausa di più di 5 minuti:

- 1 inserire la sicura sull'impugnatura; (B13)
- 2 posizionare l'interruttore dell'apparecchio su OFF (0); (B4)
- 3 sfilare la spina dalla presa.

12. Svernamento e immagazzinamento

Svernamento ottimale dell'apparecchio

Lo svernamento consente di proteggere i componenti delicati dell'apparecchio e di prolungare al massimo la durata utile massima dell'idropulitrice. Consigliamo caldamente di utilizzare liquido antigelo e di seguire le fasi descritte di seguito. Per preparare l'idropulitrice per l'immagazzinamento, versare una miscela di acqua e liquido antigelo (rapporto di miscela 1:1) nell'alimentazione dell'acqua (15) fino a farla traboccare. In questo modo i componenti interni dell'apparecchio rimangono lubrificati e protetti contro la ruggine e la formazione di ghiaccio.

Svernamento veloce dell'apparecchio

Se non vi rimane tempo per eseguire lo svernamento ottimale, potete comunque proteggere l'idropulitrice contro i danni dell'inverno seguendo le indicazioni seguenti:

- 1 staccare tutti i raccordi dell'acqua;
- 2 accendere l'apparecchio per pochi secondi per scaricare tutta l'acqua residua dall'apparecchio. Spegnerlo subito di nuovo l'apparecchio;
- 3 accertarsi che il tubo flessibile ad alta pressione non sia piegato;
- 4 riporre l'apparecchio e i suoi accessori in un luogo, in cui la temperatura non scenda al di sotto del punto di congelamento. Non riporre l'apparecchio vicino al riscaldamento o ad altre fonti di calore, perché altrimenti le guarnizioni della pompa si seccano e s'infragiliscono;
- 5 avvolgere con cura il tubo flessibile ad alta pressione (17) sul tamburo avvolgitubo (13). Ribaltare in fuori le maniglie ribaltabili (18) per azionare comodamente la manovella. (B14)

13. Pulizia e manutenzione



ATTENZIONE

Se l'apparecchio non viene pulito correttamente, il sistema di spruzzo del detergente si può ostruire tanto da non poter neppure essere più usato.



ATTENZIONE

Non usare mai:

- candeggianti, detergenti clorati o altri prodotti chimici corrosivi
- detergenti contenenti solventi (per es. diluenti, benzina detergente, oli)
- detergenti contenenti fosfato trisodico
- detergenti contenenti ammoniaca
- detergenti a base acida

Tali prodotti chimici possono procurare danni all'apparecchio o alla superficie da pulire.

Raccordi

I raccordi sull'idropulitrice, l'impugnatura e gli ugelli spruzzatori devono essere puliti periodicamente e lubrificati con grasso non idrosolubile.

Ugello regolabile

Se l'ugello spruzzatore della lancia ad alta pressione (8) è intasato, la pressione della pompa può aumentare eccessivamente. In questo caso pulire immediatamente l'ugello. Per fare questo, utilizzare l'ago di pulizia (19) per sciogliere l'intasamento sulla punta dell'ugello. (B15)

Inoltre, per quanto riguarda l'ugello regolabile è opportuno lubrificare periodicamente gli anelli di regolazione A + B (alta/bassa pressione) con un grasso non idrosolubile

Filtro dell'acqua

Per proteggere la pompa contro danni causati da particelle di sporco, l'idropulitrice è dotata di un filtro dell'acqua (20) sull'alimentazione dell'acqua (15). Se questo filtro non viene pulito regolarmente, l'alimentazione dell'acqua nell'idropulitrice si riduce e di conseguenza la pompa si può danneggiare.

- 1 Smontare l'innesto rapido ed estrarre l'inserto filtrante dall'entrata dell'acqua.
- 2 Sciacquare bene il filtro.
- 3 Quindi rimontare immediatamente il filtro e l'innesto rapido, in modo che lo sporco non possa infiltrarsi nell'apparecchio. (B16)

Fessura di ventilazione

Le fessure di ventilazione poste sul retro dell'apparecchio devono essere tenute pulite e libere per garantire un sufficiente raffreddamento del motore.

14. Dati tecnici

Pressione max.	140 bar / 14 Mpa
Alimentazione elettrica	230-240 V~/ 50 Hz
Potenza motore	1.850 W
Cavo di alimentazione	5 m
Tubo flessibile ad alta pressione	5 m
Portata acqua (a 6,9 bar)	360 l/h
Aggiunta detergente (regolabile)	0-15 %
Acqua di alimentazione	Acqua di rubinetto fredda
Angolo di spruzzo ugello (alta pressione)	0-60°
Angolo di spruzzo ugello (bassa pressione)	0-90°
Ugello turbo	30°
Livello di pressione sonora LPA in dB(A)	83.7
Livello potenza sonora LWA in dB(A)	96.5
Vibrazioni in m/s ²	0.163
Peso	9,5 kg

15. Risoluzione problemi

DIFETTO	PROBABILE CAUSA	RIMEDIO
L'apparecchio è acceso ma non funziona	La spina non è correttamente inserita oppure la presa è difettosa o non accesa oppure la prolunga è difettosa. La tensione di rete non è sufficiente, cioè inferiore a quella minima richiesta. La pompa è bloccata. È scattato il dispositivo antisurriscaldamento.	Verificare la spina, la presa e i salvavita. Accertarsi che la tensione di rete sia sufficiente.. Fare attenzione alle istruzioni per rimettere in funzione l'apparecchio dopo una lunga interruzione. Spegnerne l'apparecchio e far raffreddare il motore per alcuni minuti. Non bloccare il getto ad alta pressione.
Pressione oscillante	La pompa aspira aria. Le valvole sono intasate, usurate o bloccate. Le guarnizioni della pompa sono usurate.	Verificare la tenuta delle manichette e dei raccordi all'aria. Pulire e sostituire oppure rivolgersi al rivenditore.
Dalla pompa gocciola acqua.	Le guarnizioni sono usurate.	Pulire e sostituire oppure rivolgersi al rivenditore.
Il motore si spegne improvvisamente	È scattato il dispositivo antisurriscaldamento.	Verificare se la tensione di rete corrisponde ai requisiti indicati nei dati tecnici. Spegnerne l'apparecchio e farlo raffreddare per alcuni minuti.
La pompa non raggiunge la pressione richiesta.	Il filtro ingresso acqua è intasato. La pompa aspira aria dalle manichette o dai loro raccordi. Le valvole di aspirazione/pompa sono intasate o usurate. Valvola regolatrice pressione bloccata. Lo spruzzatore è difettoso o usurato.	Pulire il filtro di ingresso acqua. Verificare se tutti i collegamenti di alimentazione sono correttamente fissati. Verificare l'ermeticità della manichetta di alimentazione acqua Pulire o sostituire le valvole. Allentare la vite di regolazione e serrarla di nuovo. Verificare e/o sostituire..

16. Protezione ambientale



Le apparecchiature elettriche vecchie non devono essere smaltite insieme ai rifiuti domestici. Si prega di consegnare gli apparecchi vecchi agli appositi centri di ritiro. Informarsi a questo riguardo presso la propria amministrazione comunale oppure nei negozi specializzati.

GARANTIE

D GARANTIE

Dieses Gerät ist ein Qualitätserzeugnis. Es wurde unter Beachtung der derzeitigen technischen Erkenntnisse konstruiert und unter Verwendung eines üblichen guten Materials sorgfältig gebaut.

Die Garantiezeit beträgt 24 Monate und beginnt mit dem Zeitpunkt der Übergabe, der durch Kassenbon, Rechnung oder Lieferschein nachzuweisen ist. Innerhalb der Garantiezeit werden alle Funktionsfehler durch unseren Kundendienst beseitigt, die nachweisbar, trotz vorsichtsmäßiger Behandlung entsprechend unserer Bedienungsanleitung auf Materialfehler zurückzuführen sind.

Die Garantie erfolgt in der Weise, dass mangelhafte Teile nach unserer Wahl unentgeltlich instandgesetzt oder durch einwandfreie Teile ersetzt werden. Ersetzte Teile gehen in unser Eigentum über. Durch die Instandsetzung oder Ersatz einzelner Teile wird die Garantiezeit weder verlängert noch wird neue Garantiezeit für das Gerät in Gang gesetzt. Für eingebaute Ersatzteile läuft keine eigene Garantiefrist. Wir übernehmen keine Garantie für Schäden und Mängel an Geräten oder deren Teile, die durch übermäßige Beanspruchung, unsachgemäße Behandlung und Wartung auftreten. Das gilt auch bei Nichtbeachtung der Bedienungsanleitung sowie Einbau von Ersatz- und Zubehörteile, die nicht in unserem Programm aufgeführt sind. Beim Eingreifen oder Veränderungen an dem Gerät

durch Personen, die hierzu nicht von uns ermächtigt sind, erlischt der Garantieanspruch.

Schäden, die auf unsachgemäße Handhabung, Überlastung oder auf natürliche Abnutzung zurückzuführen sind, bleiben von der Garantie ausgeschlossen.

Der Hersteller haftet nicht für Folgeschäden. Schäden, die durch Hersteller- oder Materialfehler entstanden sind, werden durch Reparatur- oder Ersatzlieferung unentgeltlich behoben.

Voraussetzung ist, dass das Gerät zerlegt und vollständig mit Kauf- und Garantienachweis übergeben wird.

Verwenden Sie im Garantiefall ausschließlich die Originalverpackung.

So garantieren wir Ihnen eine reibungslose und schnelle

Garantieabwicklung.

Bitte senden Sie die Geräte "frei Haus" ein oder fordern Sie einen Freeway-

Aufkleber an. Unfreie Einsendungen können wir leider nicht annehmen!

Die Garantie bezieht sich nicht auf die Teile, die durch eine natürliche

Abnutzung verschlissen werden.

Bei Garantieanspruch, Störungen, Ersatzteil- oder Zubehörfbedarf wenden

Sie sich bitte an die hier aufgeführte Kundendienstzentrale:

Änderungen vorbehalten.

F GARANTIE

Cet appareil est un produit de qualité. Il a été conçu selon les connaissances techniques actuelles et construit soigneusement en utilisant une bonne matière première courante.

La durée de garantie est de 24 mois et commence à courir au moment de la remise qui doit être attestée en présentant le ticket de caisse, la facture ou le bon de livraison. Pendant la période de garantie, toutes les anomalies fonctionnelles sont éliminées par notre service après-vente résultant, malgré une manipulation correcte conformément à notre notice d'utilisation, d'un vice de matériel.

La garantie se déroule de façon à ce que les pièces défectueuses soient réparées gratuitement ou remplacées par des pièces impeccables, selon notre choix. Les pièces remplacées deviennent notre propriété. La réparation ou le remplacement de certaines pièces n'entraîne aucune prolongation de la durée de garantie ni une nouvelle garantie pour l'appareil.

Les pièces de rechange montées n'ont pas de durée de garantie propre. Nous n'accordons aucune garantie pour des dommages et défauts sur les appareils ou leurs pièces découlant d'une trop forte sollicitation, d'une manipulation non conforme ou d'un manque d'entretien.

Cela vaut également en cas de non-respect de la notice d'utilisation ainsi que pour le montage de pièces de rechange et d'accessoires qui ne figurent pas dans notre gamme. En cas d'interventions ou de modifications de

l'appareil effectuées par des personnes que nous n'avons pas mandatées, le droit à la garantie devient caduc. Les dommages résultant d'une manipulation non conforme, d'une surcharge ou d'une usure normale sont exclus de la garantie.

Il sera remédié sans frais aux dommages dus à un défaut de fabrication ou à un défaut sur le matériel par une réparation ou par le remplacement de l'appareil.

A condition que l'appareil soit rapporté non démonté et complet avec la preuve d'achat et le bon de garantie.

Pour faire fonctionner la garantie, utilisez exclusivement l'emballage original. Nous vous assurons ainsi un fonctionnement rapide et sans problème de la garantie.

Veillez envoyer les appareils „ franco usine „ ou demandez un autocollant Freeway. Nous ne pouvons malheureusement pas accepter les expéditions non affranchies !

La garantie ne s'étend pas aux pièces usées en raison d'une usure naturelle.

En cas de demande de garantie, de pannes, de demande de pièces de rechanges ou d'accessoires, veuillez vous adresser à la centrale du service après-vente ci-dessous :

Sous réserve de modifications.

I GARANZIA

Questo apparecchio è un prodotto di qualità, costruito accuratamente secondo lo stato attuale della tecnica e utilizzando un materiale comune di buona qualità.

Il periodo di garanzia è di 24 mesi a decorrere dalla data di consegna, che deve essere certificata con scontrino di cassa, fattura o bolla di consegna. Nel periodo di garanzia il nostro servizio clienti si impegna ad eliminare tutti i difetti di funzionamento, per i quali sia possibile dimostrare l'origine dovuta a difetti del materiale e non a un trattamento non conforme alle nostre istruzioni per l'uso.

La garanzia si espleta a nostra discrezione riparando gratuitamente i pezzi difettosi o sostituendoli con pezzi funzionanti. I pezzi sostituiti tornano di nostra proprietà. La riparazione o sostituzione dei singoli pezzi non implica il prolungamento del periodo di garanzia, così come non riaccende un nuovo periodo di garanzia per l'apparecchio in uso. Non è prevista una scadenza di garanzia propria per i pezzi di ricambio montati. Non rientrano nella

garanzia danni e carenze degli apparecchi o di loro parti dovuti a sollecitazione impropria, trattamento e manutenzione irregolare. Lo stesso vale per la mancata osservanza delle istruzioni per l'uso, nonché per l'installazione

di pezzi di ricambio e accessori che non rientrano nel nostro assortimento. Interventi o modifiche all'apparecchio apportati da persone che non ne hanno l'autorità, causano l'annullamento della garanzia. La garanzia non copre i danni dovuti ad uso improprio, sovraccarico o usura naturale.

Danni dovuti a difetti di costruzione o dei materiali saranno sanati riparando o sostituendo l'apparecchio senza spese.

Le riparazioni o sostituzioni in garanzia sono possibili, solo se l'apparecchio viene riconsegnato non smontato e completo di scontrino d'acquisto e certificato di garanzia.

In caso di restituzione in garanzia, utilizzare esclusivamente l'imballo originale. In questo modo siamo in grado di garantire un decorso rapido e senza intoppi delle procedure di garanzia.

Inviare gli apparecchi „ franco sede" oppure applicandovi un adesivo

„Freeway". Non si accettano spedizioni non affrancate.

La garanzia non si applica a pezzi logorati in seguito a naturale usura.

In caso di reclami di garanzia, guasti, necessità di pezzi di ricambi o accessori, rivolgersi alla Centrale Servizio Clienti indicata qui di seguito:

Con riserva di modifiche.



Vertrieb/Distribution/Distribuzione:
Migros-Genossenschafts-Bund, CH-8031 Zürich
Migros France S.A., F-74100 Etrebrières
Migros Deutschland GmbH, D-79539 Lörrach

 M-INFOLINE
CH-0848 84 0848
www.migros.ch

DO IT+GARDEN
 **MIGROS**