

DRX-730

MICRO COMPONENT SYSTEM



OWNER'S MANUAL
MODE D'EMPLOI
BEDIENUNGSANLEITUNG
BRUKSANVISNING
MANUALE DI ISTRUZIONI
MANUAL DE INSTRUCCIONES
GEBRUIKSAANWIJZING
ИНСТРУКЦИЯ ПО ЭКСПЛУАТАЦИИ

CAUTION

Use of controls or adjustments or performance of procedures other than those specified herein may result in hazardous radiation exposure.

AVERTISSEMENT

L'utilisation de commandes et l'emploi de réglages ou de méthodes autres que ceux décrits ci-dessous, peuvent entraîner une exposition à un rayonnement dangereux.

VORSICHT

Die Verwendung von Bedienelementen oder die Einstellung bzw. die Ausführung von anderen als in dieser Anleitung beschriebenen Vorgängen kann zu Gefährdung durch gefährliche Strahlung führen.

OBSERVERA

Användning av reglage eller justeringar eller utförande av åtgärder på annat sätt än så som beskrivs här kan resultera i farlig strålning.

ATTENZIONE

L'uso di controlli, regolazioni, operazioni o procedure non specificati in questo manuale possono risultare in esposizione a radiazioni pericolose.

PRECAUCIÓN

El uso de los controles, los ajustes o los procedimientos que no se especifican en este manual pueden causar una exposición peligrosa a la radiación.

LET OP

Gebruik van bedieningsorganen, instellingen of procedures anders dan beschreven in dit document kan leiden tot blootstelling aan gevaarlijke stralen.

ПРЕДОСТЕРЕЖЕНИЕ

Использование органов управления или выполнение настроек или процедур, не указанных в данной инструкции, может привести к воздействию опасного излучения.

CAUTION VISIBLE AND / OR INVISIBLE LASER RADIATION WHEN OPEN. AVOID EXPOSURE TO BEAM.

WARNING SYNLIG OCH / ELLER OSYNLIG LASERSTRÅLNING NÄR DENNA DEL ÄR ÖPPNAD. STRÅLEN ÄR FARLIG.

VARO ! AVATTAESSA OLET ALTTIINA NÄKYVÄLLE JA / TAI NÄKYMÄTÖMÄLLE LASERSÄTEILYLLE. ÄLÄ KATSO SÄTEESEEN.

WARNING SYNLIG OCH / ELLER OSYNLIG LASERSTRÅLNING NÄR DENNA DEL ÄR ÖPPNAD. BETRAKTA EJ STRÅLEN.

VORSICHT ! SICHTBARE UND / ODER UNSICHTBARE LASERSTRAHLUNG WENN ABDECKUNG GEÖFFNET. NICHT DEM STRAHL AUSSETZEN.

ATTENTION RADIATION VISIBLE ET / OU INVISIBLE LORSQUE L'APPAREIL EST OUVERT. EVITEZ TOUTE EXPOSITION AU FAISCEAU.

ПРЕДУПРЕЖДЕНИЕ ПРИ ОТКРЫТИИ УСТРОЙСТВА ВЫ МОЖЕТЕ ПОДВЕРГНУТЬСЯ ВОЗДЕЙСТВИЮ ВИДИМОГО И/ИЛИ НЕВИДИМОГО ЛАЗЕРНОГО ИЗЛУЧЕНИЯ. ИЗБЕГАЙТЕ ВОЗДЕЙСТВИЯ ЛУЧА.

CAUTION - VISIBLE AND / OR INVISIBLE LASER RADIATION WHEN OPEN. AVOID EXPOSURE TO BEAM.
WARNING - SYNLIG OCH / ELLER OSYNLIG LASERSTRÅLNING NÄR DENNA DEL ÄR ÖPPNAD. STRÅLEN ÄR FARLIG.
VARO ! AVATTAESSA OLET ALTTIINA NÄKYVÄLLE JA / TAI NÄKYMÄTÖMÄLLE LASERSÄTEILYLLE. ÄLÄ KATSO SÄTEESEEN.
WARNING - SYNLIG OCH / ELLER OSYNLIG LASERSTRÅLNING NÄR DENNA DEL ÄR ÖPPNAD. BETRAKTA EJ STRÅLEN.
VORSICHT ! SICHTBARE UND / ODER UNSICHTBARE LASERSTRAHLUNG WENN ABDECKUNG GEÖFFNET. NICHT DEM STRAHL AUSSETZEN.
ATTENTION - RADIATION VISIBLE ET / OU INVISIBLE LORSQUE L'APPAREIL EST OUVERT. EVITEZ TOUTE EXPOSITION AU FAISCEAU.

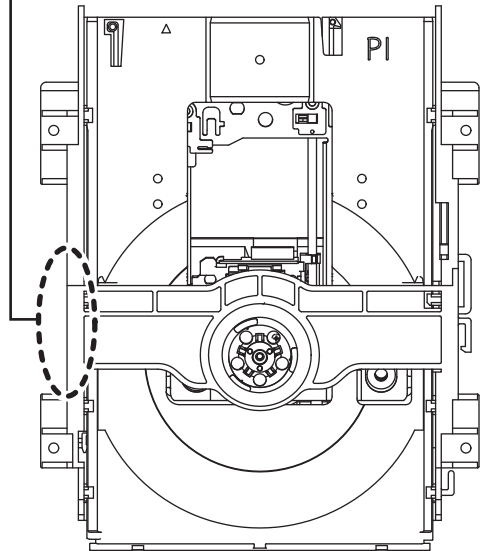

CLASS 1 LASER PRODUCT
LASER KLASSE 1 PRODUKT
LUOKAN 1 LASERLAITE
KLASS 1 LASER APPARAT
PRODUIT LASER DE CLASSE 1

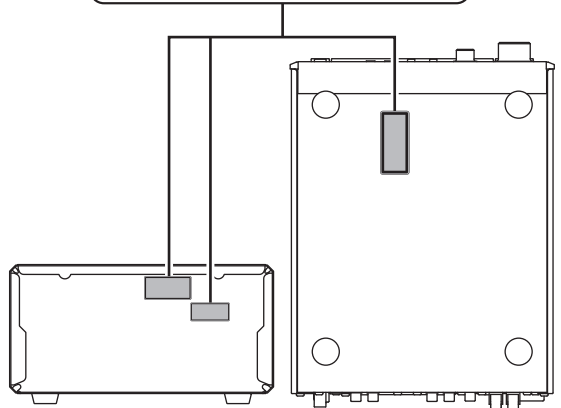

Attention: Veuillez lire ce qui suit avant d'utiliser l'appareil.

1. Pour utiliser l'appareil au mieux de ses possibilités, lisez attentivement ce mode d'emploi. Conservez-le soigneusement pour référence.
2. Installez cet appareil audio dans un endroit bien aéré, frais, sec et propre – à l'abri de la lumière directe du soleil, des sources de chaleur ou de vibration, des poussières, de l'humidité et du froid. Ménagez un espace libre d'au moins 10 cm au-dessus, 10 cm sur la gauche et la droite et 10 cm à l'arrière de l'appareil pour qu'il soit bien ventilé.
3. Placez l'appareil loin des équipements, moteurs et transformateurs électriques, pour éviter les ronflements parasites.
4. N'exposez pas l'appareil à des variations brutales de température, ne le placez pas dans un environnement très humide (par exemple dans une pièce contenant un humidificateur) car cela peut entraîner la condensation d'humidité à l'intérieur de l'appareil qui elle-même peut être responsable de secousse électrique, d'incendie, de dommage à l'appareil ou de blessure corporelle.
5. Evitez d'installer l'appareil dans un endroit où des objets peuvent tomber, ainsi que là où l'appareil pourrait être exposé à des éclaboussures ou des gouttes d'eau. Sur le dessus de l'appareil, ne placez pas:
 - D'autres appareils qui peuvent endommager la surface de l'appareil ou provoquer sa décoloration.
 - Des objets se consumant (par exemple, une bougie) qui peuvent être responsables d'incendie, de dommage à l'appareil ou de blessure corporelle.
 - Des récipients contenant des liquides qui peuvent être à l'origine de secousse électrique ou de dommage à l'appareil.
6. Ne couvrez pas l'appareil d'un journal, d'une nappe, d'un rideau, etc. car cela empêcherait l'évacuation de la chaleur. Toute augmentation de la température intérieure de l'appareil peut être responsable d'incendie, de dommage à l'appareil ou de blessure corporelle.
7. Ne branchez pas la fiche du cordon d'alimentation de l'appareil sur une prise secteur aussi longtemps que tous les raccordements n'ont pas été effectués.
8. Ne pas faire fonctionner l'appareil à l'envers. Il risquerait de chauffer et d'être endommagé.
9. N'exercez aucune force excessive sur les commutateurs, les boutons et les cordons.
10. Pour débrancher la fiche du cordon d'alimentation au niveau de la prise secteur, saisissez la fiche et ne tirez pas sur le cordon.
11. Ne nettoyez pas l'appareil au moyen d'un solvant chimique, ce qui pourrait endommager la finition.
12. N'alimentez l'appareil qu'à partir de la tension prescrite. Alimenter l'appareil sous une tension plus élevée est dangereux et peut être responsable d'incendie, de dommage à l'appareil ou de blessure corporelle. Yamaha ne saurait être tenue responsable des dommages résultant de l'alimentation de l'appareil sous une tension autre que celle prescrite.
13. Pour éviter les dommages dus à la foudre, débranchez le cordon d'alimentation de la prise secteur ou de l'appareil pendant les orages électriques.
14. Ne tentez pas de modifier ni de réparer l'appareil. Consultez le service Yamaha compétent pour toute réparation qui serait requise. Le coffret de l'appareil ne doit jamais être ouvert, quelle que soit la raison.
15. Si vous envisagez de ne pas vous servir de l'appareil pendant une longue période (par exemple, pendant les vacances), débranchez la fiche du cordon d'alimentation au niveau de la prise secteur.
16. Installez cet appareil à proximité de la prise secteur et à un emplacement où la fiche d'alimentation est facilement accessible.
17. Lisez la section intitulée "Guide de dépannage" où figurent une liste d'erreurs de manipulation ordinaires avant de conclure à une anomalie ou à une anomalie de l'appareil.
18. Avant de déplacer l'appareil, appuyez sur STANDBY/ON pour placer l'appareil en veille puis débranchez la fiche du cordon d'alimentation au niveau de la prise secteur.
19. Les piles ne doivent pas être exposées à une chaleur extrême, par exemple au soleil, à une flamme, etc.
20. Une pression excessive du son par les écouteurs et le casque d'écoute peut entraîner la perte de l'ouïe.

Cet appareil n'est pas déconnecté du secteur tant qu'il reste branché à la prise de courant. Il se trouve alors "en veille". En mode veille, l'appareil consomme une très faible quantité de courant.

■ DANGER

Risque d'exposition au laser en cas d'ouverture. Éviter toute exposition au faisceau. Lorsque cet appareil est branché à la prise de courant, ne pas approcher les yeux de l'ouverture du plateau changeur et des autres ouvertures pour regarder à l'intérieur.

Le laser de cet appareil peut émettre un rayonnement dépassant les limites de la classe 1.

■ SÉCURITÉ LASER

L'appareil utilise un laser. En raison des risques de blessure des yeux, le retrait du couvercle ou les réparations de l'appareil devront être confiés exclusivement à un technicien d'entretien qualifié.

LASER

Type	Laser à semi-conducteur AlGaInP
Longueur d'onde	655 nm (DVD) 790 nm (VCD/CD)
Puissance de sortie	5 mW (DVD) 7 mW (VCD/CD)
Divergence de faisceau	20 degrés

AVERTISSEMENT

POUR RÉDUIRE LES RISQUES D'INCENDIE OU DE SECOUSSE ÉLECTRIQUE, N'EXPOSEZ PAS CET APPAREIL À LA PLUIE OU À L'HUMIDITÉ.

ATTENTION

Danger d'explosion si la pile n'est pas remplacée correctement. La remplacer par une pile de type identique ou équivalent.

Information concernant la Collecte et le Traitement des piles usagées et des déchets d'équipements électriques et électroniques



Les symboles sur les produits, l'emballage et/ou les documents joints signifient que les produits électriques ou électroniques usagés ainsi que les piles ne doivent pas être mélangés avec les déchets domestiques habituels. Pour un traitement, une récupération et un recyclage appropriés des déchets d'équipements électriques et électroniques et des piles usagées, veuillez les déposer aux points de collecte prévus à cet effet, conformément à la réglementation nationale et aux Directives 2002/96/EC et 2006/66/EC.



En vous débarrassant correctement des déchets d'équipements électriques et électroniques et des piles usagées, vous contribuerez à la sauvegarde de précieuses ressources et à la prévention de potentiels effets négatifs sur la santé humaine qui pourraient advenir lors d'un traitement inapproprié des déchets.



Pour plus d'informations à propos de la collecte et du recyclage des déchets d'équipements électriques et électroniques et des piles usagées, veuillez contacter votre municipalité, votre service de traitement des déchets ou le point de vente où vous avez acheté les produits.

[Information sur le traitement dans d'autres pays en dehors de l'Union Européenne]

Ces symboles sont seulement valables dans l'Union Européenne. Si vous souhaitez vous débarrasser de déchets d'équipements électriques et électroniques ou de piles usagées, veuillez contacter les autorités locales ou votre fournisseur et demander la méthode de traitement appropriée.

Pb

Note pour le symbole "pile" (deux exemples de symbole ci-dessous):

Ce symbole peut être utilisé en combinaison avec un symbole chimique. Dans ce cas il respecte les exigences établies par la Directive pour le produit chimique en question.

Garantie Limitée pour l'Espace Économique Européenne et la Suisse

Merci d'avoir porté votre choix sur un produit Yamaha. Dans l'hypothèse où vous devriez recourir au service de notre garantie après-vente, veuillez contacter votre revendeur Yamaha. Si vous rencontrez la moindre difficulté, n'hésitez pas à contacter directement Yamaha dans votre pays de résidence. Vous pouvez trouver toutes informations complémentaires sur notre site Web (<http://www.yamaha-hifi.com/> ou <http://www.yamaha-uk.com/> pour les résidents au Royaume-Uni).

Yamaha garantit votre produit contre tout défaut de fabrication, pièces et main d'œuvre, pour une durée de 2 ans à compter de la première date de vente au détail. Yamaha s'engage, dans les conditions décrites ci-après, à procéder à la réparation du produit défectueux (ou d'un quelconque de ses composants) ou à son remplacement à l'appréciation de Yamaha en prenant à sa charge les coûts relatifs aux pièces détachées et à la main d'œuvre. Yamaha se réserve le droit de remplacer le produit par un modèle semblable, de par sa valeur et ses caractéristiques, dès lors que la commercialisation dudit produit a cessé ou bien lorsque sa réparation s'avère économiquement injustifiée.

Conditions

- La facture d'achat originelle ou un justificatif d'achat correspondant (indiquant la date d'achat, la référence du produit et le nom du revendeur) DOIT accompagner le produit défectueux, ainsi qu'une description précise du dysfonctionnement constaté. En l'absence de cette preuve d'achat, Yamaha se réserve le droit de refuser le service de la garantie et le produit peut être restitué aux frais du consommateur.
- Le produit DOIT avoir été acheté par un distributeur agréé Yamaha au sein de l'Espace Économique Européen ou en Suisse.
- Le produit doit n'avoir fait l'objet d'aucune modification ou altération, sauf accord écrit de Yamaha.
- Les cas suivants font obstacle à l'application de la garantie:
 - Entretien périodique et réparation ou remplacement de pièces ayant subi une usure ou défaillance normale.
 - Dommages résultant de:
 - Réparation effectuée par le consommateur lui-même ou par un tiers non autorisé.
 - Emballage ou manutention inadéquats lors du transport du produit pour réparation. Veuillez noter qu'il est de la responsabilité de l'expéditeur de s'assurer que le produit est correctement emballé.
 - Utilisation non-conforme du produit, correspondant aux cas non limitatifs (a) d'utilisation non-conforme à l'objet normal du produit ou non-conforme aux instructions d'utilisation, de maintenance ou d'installation publiées par Yamaha, (b) ou d'utilisation du produit incompatible avec les normes techniques ou de sécurité en vigueur au sein du pays d'utilisation.
 - Accidents, foudre, dégât des eaux, incendie, ventilation incorrecte, fuite de pile ou toute autre cause échappant au contrôle de Yamaha.
 - Les défauts de la configuration dans laquelle ce produit est incorporé et/ou l'incompatibilité avec des produits tiers.
 - Produit importé au sein de l'EEE, et/ou en Suisse, par une autre entité que Yamaha, dès lors que ce produit n'est pas conforme aux normes techniques ou de sécurité du pays d'utilisation et/ou aux normes des produits commercialisés par Yamaha au sein de l'EEE et/ou en Suisse.
 - Produits non audiovisuels.
(Les produits soumis à une "Déclaration de Garantie AV de Yamaha" sont indiqués sur notre site Web à l'adresse <http://www.yamaha-hifi.com/> ou <http://www.yamaha-uk.com/> pour les résidents au Royaume-Uni.)
- Lorsque la garantie diffère entre le pays d'achat et le pays d'utilisation du produit, la garantie du pays d'utilisation est applicable.
- Yamaha ne saurait être tenu pour responsable de quelconques pertes ou dommages, directs, consécutifs ou autres, sa responsabilité au titre de la garantie étant strictement limitée à la réparation ou au remplacement du produit.
- Nous vous invitons à sauvegarder toutes les données ou réglages personnalisés de votre produit, Yamaha ne pouvant être tenu responsable de leur modification ou perte.
- La présente garantie laisse intégralement subsister les droits que le consommateur peut détenir au titre de la garantie légale en vigueur ou au titre du contrat de vente conclu avec son revendeur.

■ Notices légales

Ce produit intègre une technologie de protection des droits d'auteur qui est elle-même protégée par certains brevets déposés aux Etats-Unis ainsi que par d'autres droits relatifs à la propriété intellectuelle. L'utilisation de cette technologie de protection des droits d'auteur ne peut se faire qu'avec l'autorisation de Macrovision. En outre, cette utilisation est exclusivement autorisée dans un cadre familial et dans d'autres contextes de diffusion limitée, sauf autorisation explicite de Macrovision. Toute opération de reconstitution du code source ou de désassemblage est strictement interdite.

■ iPod™

“Apple”, “iPod” et “iTunes” sont des marques commerciales d'Apple Inc., déposées aux Etats-Unis et dans d'autres pays. Bluetooth est une marque déposée de Bluetooth SIG et est utilisée par Yamaha conformément à un accord de licence.



DivX, DivX Ultra Certified et les logos associés sont des marques commerciales de DivX, Inc. et sont utilisés sous licence.



Fabriqué sous licence de Dolby Laboratories. Dolby et le symbole double D sont des marques commerciales de Dolby Laboratories.



Fabriqué sous licence dans le cadre du brevet (USA): 5,451,942; 5,956,674; 5,974,380; 5,978,762; 6,487,535 et d'autres brevets délivrés ou en cours de délivrance aux Etats-Unis et dans le monde. DTS et DTS 2.0 + Digital Out sont des marques déposées. Les logos et le symbole DTS sont des marques déposées de DTS, Inc. ©1996–2007 DTS, Inc. Tous droits réservés.



“HDMI”, le logo HDMI et “High-Definition Multimedia Interface” sont des marques commerciales ou des marques déposées de HDMI Licensing LLC.

La technologie d'encodage audio MPEG Layer-3 est sous licence de Fraunhofer IIS et Thomson multimedia.

Windows Media est une marque déposée ou une marque commerciale de Microsoft Corporation aux Etats-Unis et/ou dans d'autres pays.

■ Sauvegarde des réglages

Si le câble d'alimentation est débranché de la prise secteur, le DRX-730 sauvegarde les stations de radio mémorisées et les autres réglages pour au moins 1 semaine.

■ A propos de ce manuel

Sauf mention contraire, les instructions de ce manuel telles que “appuyez sur ENTER” font référence aux boutons de la télécommande.

Les instructions et procédures de ce manuel partent du principe que le DRX-730 est déjà allumé.

Ce manuel a été imprimé avant le début de la production du DRX-730. Dans le cadre de notre politique d'amélioration permanente, les apparences et les caractéristiques sont susceptibles de changer. Dans le cas peu probable où une explication de ce mode d'emploi ne correspondrait pas au fonctionnement réel du DRX-730, le DRX-730 fait foi.

■ Manipulation du boîtier de télécommande

- Entre le boîtier de télécommande et l'appareil l'espace doit être libre d'obstacles.
- Ne renversez aucun liquide sur le boîtier de télécommande.
- Ne laissez pas tomber le boîtier de télécommande.
- Ne conservez pas, ne rangez pas le boîtier de télécommande dans les endroits suivants:
 - très humides, par exemple près d'un bain
 - très chauds, par exemple près d'un appareil de chauffage ou d'un poêle
 - exposés à des températures très basses
 - poussiéreux
- Ne pas exposer le capteur de télécommande à une lumière puissante, en particulier à une lampe fluorescente à onduleur, sinon le boîtier de télécommande ne fonctionnera pas correctement. Le cas échéant, faites en sorte que le boîtier ne soit pas directement éclairé.

■ Remarques concernant les piles

- Changez toutes les piles lorsque vous remarquez que la portée de la télécommande est plus courte.
- Utilisez des piles AA, R6 ou UM-3.
- Assurez-vous que les pôles sont correctement orientés. Voir l'illustration à l'intérieur du logement des piles.
- Retirez les piles si la télécommande n'est pas utilisée pendant un certain temps.
- N'utilisez pas tout à la fois des piles neuves et des piles usagées.
- N'utilisez pas non plus des piles de deux types différents (par exemple, des piles alcalines et des piles au manganèse). Lisez attentivement les indications portées sur le boîtier des piles car leur apparence peut être la même bien que leur type diffère.
- Si les piles ont fui, mettez-les au rebut immédiatement. Dans la mesure du possible, ne touchez pas le produit qui a fui et évitez qu'il ne vienne en contact avec vos vêtements, etc. Nettoyez soigneusement le logement des piles avant de mettre en place des piles neuves.
- Ne vous débarrassez pas des piles comme s'il s'agissait d'ordures ménagères; traitez-les conformément à la réglementation locale.

Sommaire

1 Introduction	2	Utiliser 'Disc Navigator' avec des DVD vidéo, VCD et SVCD	34
Caractéristiques	2	Utiliser 'Disc Navigator' avec des disques MP3, WMA, MPEG-4 AAC, DivX®, WMV et JPEG	35
Accessoires fournis	2	Affichage des informations du disque	36
Façade	3	Affichage du format audio	36
Ecran	4	5 Utilisation du tuner	37
Face arrière	5	Recherche d'une station radio	37
Télécommande	6	Utiliser les mémoires	39
2 Prise en main	8	Système de diffusion de données radio (modèles européen et russe uniquement)	40
Installation des piles dans la télécommande	8	6 Utilisation de la minuterie	44
Connexion des enceintes	9	Sélection de la source d'entrée	44
Connexion d'un subwoofer actif	10	Réglage de l'heure d'activation	45
Connexion d'antennes	11	Réglage de l'heure de désactivation	45
Connexion d'un téléviseur	12	Activation/coupure de la minuterie	46
Connexion d'un enregistreur (CD, MD etc.)	14	7 Lecture sur un dispositif portable	47
Connexion d'un décodeur ou ampli-tuner AV	15	Lecture sur un lecteur de musique	47
Connexion du câble d'alimentation	15	Lecture sur iPod	47
3 Fonctions générales	16	Lecture de support de mémoire USB	49
Allumer le DRX-730	16	Lecture via Bluetooth	51
Sélection de la source d'entrée	16	8 Enregistrement	53
Réglage du volume	17	9 Réglages audio et vidéo	54
Coupure du son	17	Menu 'Audio Settings'	54
Réglage du grave et de l'aigu	18	Menu 'Video Adjust'	55
Réglage de la balance	18	10 Réglages initiaux	56
Mode de lecture "Pure Direct"	19	Menu 'Initial Settings'	56
Utilisation d'un casque	19	Appendice	62
Réglage de luminosité de l'écran	20	Disques et formats compatibles	62
Utilisation de la minuterie 'Sleep'	20	Précautions liées aux disques	65
Réglage de l'horloge	21	Précautions liées au DRX-730	66
Affichage de l'heure	22	Initialisation du DRX-730	66
Veille automatique	22	Listes de langues, de pays et de régions	67
4 Lecture de disques	23	En cas de problème	68
Utiliser l'affichage à l'écran	23	Fiche technique	75
Lecture de disques	23		
Lecture au ralenti	26		
Lecture image par image	26		
Choix de la langue et du format audio	27		
Choix des sous-titres	27		
Choix des angles de prise de vue	28		
Zoom	28		
Lecture en boucle	29		
Lecture en boucle d'un passage A-B	29		
Lecture aléatoire	30		
Lecture programmée	31		
Recherche sur disque	32		
Lecture d'un diaporama JPEG	33		

1

2

3

4

5

6

7

8

9

10

Appendice

Chapitre 1: Introduction

Nous vous remercions d'avoir opté pour le tuner DVD Yamaha DRX-730. Pour profiter au mieux de votre nouveau produit Yamaha, veuillez lire ce manuel attentivement et le conserver dans un endroit sûr pour toute référence ultérieure.

Caractéristiques

- Lecture des disques suivants: DVD vidéo, DVD-VR (DVD-R/RW/R DL enregistrés en mode VR), VCD, SVCD), CD audio, CD DTS
- Lecture des fichiers suivants: MP3, WMA, MPEG-4 AAC, JPEG, WMV¹
- Produit DivX® Ultra Certified officiel.
- Lecture de toutes les versions de fichiers vidéo DivX® (y compris DivX® 6) amélioration de la lecture de fichiers média DivX® et du DivX® Media Format.
- Sortie HDMI (conversion ascendante à 1080p)
- Tuner FM/AM avec 40 présélections
- Système de diffusion de données radio (modèles européen et russe)
- Amplificateur de classe D: 30W x 2 canaux sous 6Ω
- Mode de lecture haute fidélité "Pure Direct"
- Prise pour mini-jack en façade facilitant la lecture sur baladeurs.
- Prise USB en façade facilitant la lecture sur clés ou autres supports de mémoire USB.
- Prise DOCK pouvant accueillir un socle universel Yamaha pour iPod permettant d'écouter la musique de l'iPod sur une installation de qualité. Vous pouvez piloter l'iPod avec la télécommande du DRX-730 et il se recharge pendant que vous écoutez la musique.
- La prise DOCK peut aussi accueillir un récepteur audio sans fil Bluetooth Yamaha YBA-10 permettant d'écouter de la musique d'un lecteur Bluetooth ou d'un téléphone portable sur une installation de qualité. Vous pouvez piloter votre dispositif Bluetooth avec la télécommande du DRX-730
- Minuterie
- Affichage à l'écran
- Télécommande multifonction
- Prise AV SCART/Péritel RGB (modèles européen et russe)
- Sortie numérique optique

1. Le DRX-730 peut lire des fichiers MP3, WMA, MPEG-4 AAC et JPEG sauvegardés sur CD-R/RW, DVD-R/RW, et DVD+R/RW ou sur des dispositifs de mémoire USB ainsi que des fichiers DivX® et WMV sauvegardés sur CD-R/RW, DVD-R/RW, et DVD+R/RW. Voyez "Disques et formats compatibles" à la page 62 pour en savoir plus.

Accessoires fournis

Les accessoires suivants sont fournis avec le DRX-730. Vérifiez que vous les avez tous.

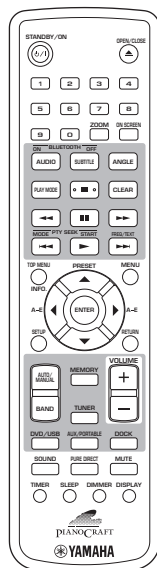

Télécommande

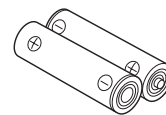

Deux piles (AA, R06, UM-3)

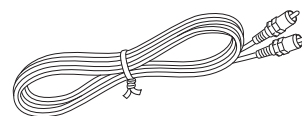

Un câble vidéo

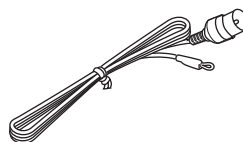

Antenne FM intérieure

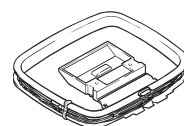

Antenne-cadre AM

Façade

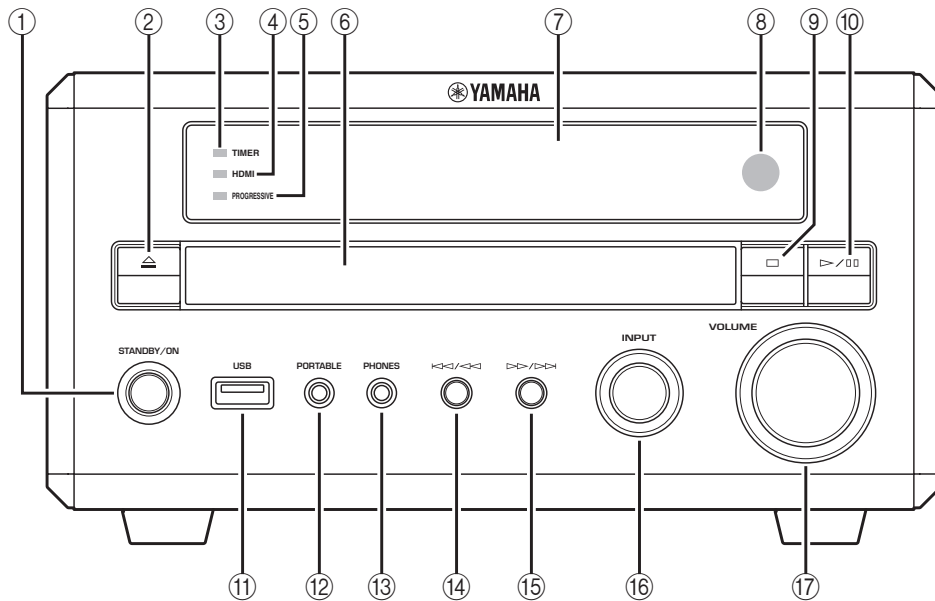

1

① **STANDBY/ON**

Met le DRX-730 sous tension ou en veille (voyez page 16).

② **Ouverture/fermeture (△)**

Ouvre et ferme le tiroir du disque (voyez page 23).

③ **Témoin TIMER**

S'allume quand le DRX-730 est en veille alors que la minuterie est active (voyez page 46).

④ **Témoin HDMI**

S'allume quand HDMI OUT est utilisé (voyez page 57).

⑤ **Témoin PROGRESSIVE**

S'allume lors de la sortie de signaux vidéo progressifs (voyez page 57).

⑥ **Tiroir**

Permet de charger des disques (voyez page 23).

⑦ **Ecran**

Affiche des informations diverses. Pour en savoir plus, voyez "Ecran" à la page 4.

⑧ **Capteur de télécommande**

Reçoit les signaux de la télécommande.

⑨ **Arrêt (□)**

Arrête la lecture (voyez page 24).

⑩ **Lecture/Pause (▷/⏸)**

Lance et interrompt la lecture (voyez page 23).

⑪ **Prise USB**

Permet de brancher un support de mémoire USB contenant des fichiers de musique ou d'images (voyez page 49).

⑫ **Prise PORTABLE**

Permet de brancher un baladeur (voyez page 47).

⑬ **Prise PHONES**

Permet de brancher un casque (voyez page 19).

⑭ **Précédent/Recul (◀◀/◀)**

Sélectionne des plages ou des chapitres antérieurs (voyez page 25). Fonctionne de la même façon que bouton Recul (◀◀) de la télécommande quand il est maintenu enfoncé.

⑮ **Suivant/Avance rapide (▶▶/▶)**

Sélectionne des plages ou des chapitres ultérieurs (voyez page 25). Fonctionne de la même façon que bouton Avance rapide (▶▶) de la télécommande quand il est maintenu enfoncé.

⑯ **Commande INPUT**

Sélectionne la sources d'entrée (voyez page 16).

⑰ **Commande VOLUME**

Règle le volume (voyez page 17).

Ecran

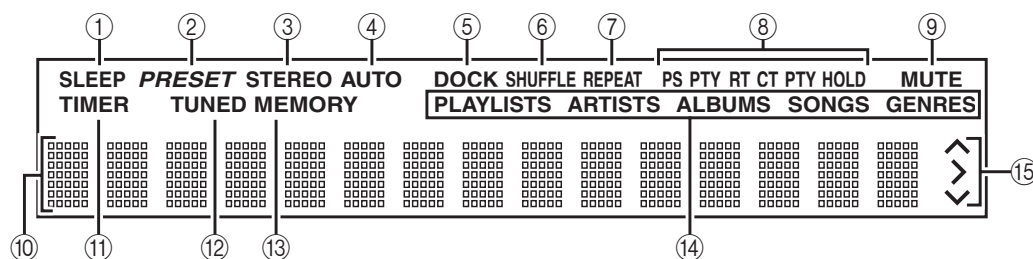
① **SLEEP**

S'allume quand vous activez la minuterie "Sleep" (voyez page 20).

② **PRESET**

S'allume lors de la sélection de stations de radio mémorisées (voyez page 40)

③ **STEREO**

S'allume quand le tuner reçoit une station FM stéréo (voyez page 37).

④ **AUTO**

S'allume quand le mode de recherche automatique de stations est actif. S'éteint quand le mode de recherche manuelle de stations est actif (voyez page 37).

⑤ **DOCK**

- S'allume quand un iPod est inséré dans le socle universel Yamaha (YDS-10 ou YDS-11) pour iPod (disponible en option) branché à la prise DOCK (voyez page 47).
- S'allume quand une connexion est établie entre un dispositif Bluetooth et un récepteur audio Bluetooth sans fil Yamaha YBA-10 disponible en option (voyez page 51).
- Clignote quand le récepteur audio Bluetooth sans fil Yamaha YBA-10 disponible en option est en cours d'appairage ou de recherche de dispositif Bluetooth (voyez page 51).

⑥ **SHUFFLE**

S'allume quand la lecture aléatoire est sélectionnée sur l'iPod (voyez page 48).

⑦ **REPEAT**

S'allume quand la lecture en boucle ("Répéter") est sélectionnée sur l'iPod (voyez page 48).

⑧ **Système de diffusion de données radio (modèles européen et russe)**

Ces témoins indiquent les types de données transmises par la station FM sélectionnée. Le témoin PTY HOLD s'allume durant la recherche de stations en fonction du type de programmation (voyez page 40).

⑨ **MUTE**

Clignote quand le son est coupé (voyez page 17).

⑩ **Zone d'informations**

Affiche diverses informations comme la source d'entrée, la fréquence radio et l'heure.

⑪ **TIMER**

S'allume quand le DRX-730 est activé alors que la minuterie est active (voyez page 46).

⑫ **TUNED**

S'allume quand une station radio est captée (voyez page 37).

⑬ **MEMORY**

S'allume lors de la mémorisation de stations radio (voyez page 39).

⑭ **iPod**

Ces témoins indiquent le menu de l'iPod sélectionné pour la navigation: Listes de lecture, Artistes, Albums, Morceaux ou Genres (voyez page 48).

⑮ **Pilotage de l'iPod**

Ces témoins indiquent les boutons de curseurs disponibles durant la navigation dans les menus de l'iPod (voyez page 48).

Face arrière

(L'illustration montre le modèle pour l'Europe.)

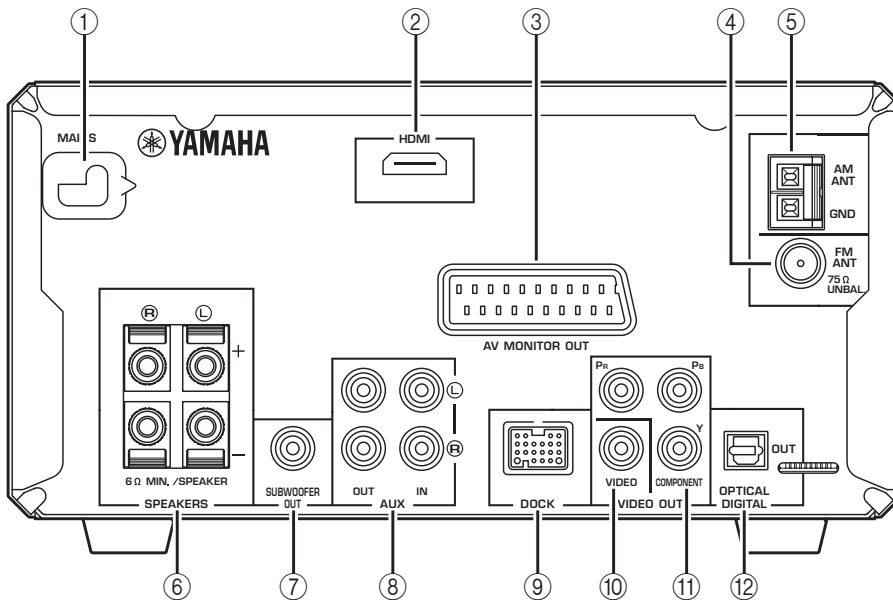

① MAINS (câble d'alimentation)

Branchez le câble d'alimentation à une prise secteur (voyez page 15).

② Sortie HDMI

Cette sortie HDMI peut être branchée à l'entrée HDMI d'un téléviseur (voyez page 13).

③ AV MONITOR OUT (modèles européen et russe)

Cette sortie SCART (Péritel) peut être branchée à l'entrée SCART d'un téléviseur (voyez page 14).

④ FM ANT

Branchez l'antenne FM ici (voyez page 11).

⑤ AM ANT

Branchez l'antenne AM ici (voyez page 11).

⑥ SPEAKERS

Branchez les enceintes ici (voyez page 9)

⑦ SUBWOOFER OUT

Vous pouvez brancher un caisson de graves actif (disponible séparément) ici (voyez page 10).

⑧ AUX IN et OUT

Vous pouvez brancher un enregistreur comme un graveur CD, MD ou une platine à cassette ici (voyez page 14).

⑨ DOCK

Vous pouvez brancher un socle universel Yamaha pour iPod (YDS-10 ou YDS-11) ou un récepteur audio Bluetooth sans fil Yamaha YBA-10 disponible en option (voyez pages 47 et 51).

⑩ VIDEO OUT

Cette sortie vidéo composite peut être branchée à une entrée vidéo composite sur votre téléviseur (voyez page 12).

⑪ COMPONENT VIDEO OUT

Cette sortie vidéo à composantes peut être branchée à une entrée vidéo à composantes sur votre téléviseur (voyez page 12).

⑫ OPTICAL DIGITAL OUT

Cette sortie audio numérique optique peut être branchée à une entrée audio numérique optique d'un enregistreur de CD/MD ou d'un décodeur/amplificateur AV (voyez pages 14 et 15).

Télécommande

Cette section décrit brièvement les boutons de la télécommande.

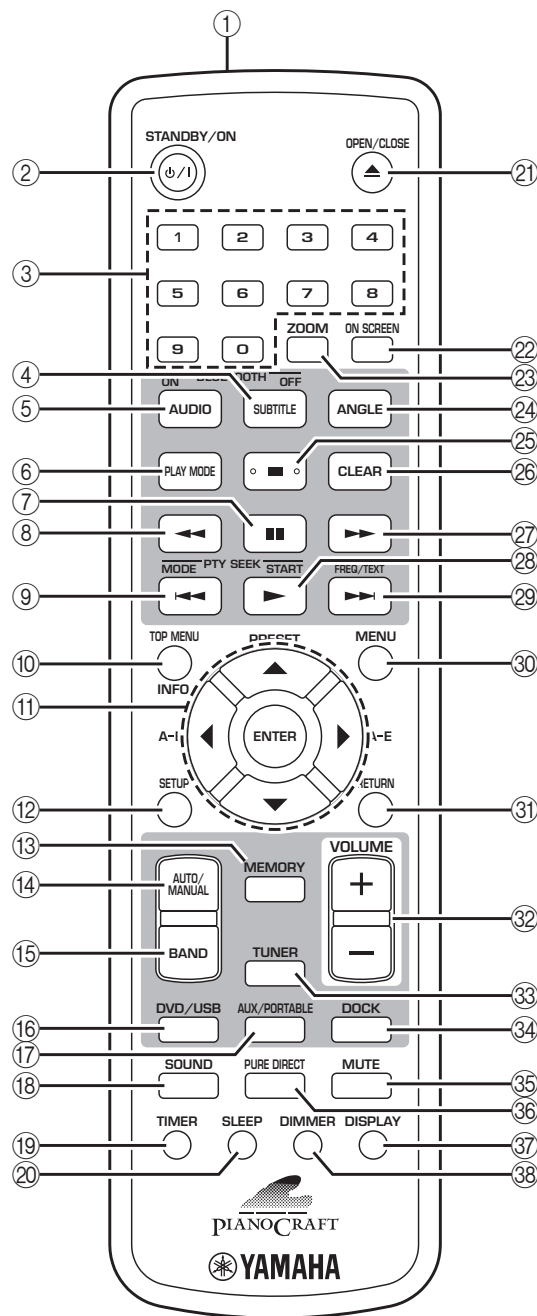

Astuce:

- Outre le DRX-730, la télécommande vous permet de piloter la lecture sur un iPod (voyez page 47), un lecteur Bluetooth ou un téléphone portable (voyez page 51).

① Transmetteur à infrarouge

Transmet des signaux de pilotage au DRX-730 (voyez page 8).

② STANDBY/ON (⏻/⏻)

Met le DRX-730 sous tension ou en veille (voyez page 16).

③ Boutons numérotés

Entrée de numéros.

④ SUBTITLE (BLUETOOTH OFF)

- Si vous avez choisi "DVD" comme source d'entrée, vous pouvez sélectionner les sous-titres du DVD (voyez page 27).
- Si vous choisissez la source d'entrée "DOCK", ce bouton déconnecte le dispositif Bluetooth connecté et rend le DRX-730 indétectable (voyez page 51).

⑤ AUDIO (BLUETOOTH ON)

- Si vous avez choisi "DVD" comme source d'entrée, vous pouvez choisir le format audio ainsi qu'une autre langue pour la bande son du DVD (voyez page 27).
- Si vous choisissez la source d'entrée "DOCK", ce bouton lance l'appairage ou établit une connexion avec le dernier dispositif Bluetooth utilisé et rend le DRX-730 détectable (voyez page 51).

⑥ PLAY MODE

Affiche le menu "Play Mode" sur le téléviseur branché quand la source d'entrée est réglée sur "DVD".

⑦ Pause (⏸)

Interrompt momentanément la lecture.

⑧ Recul (⏮)

Effectue un retour en arrière. Sert également pour la lecture au ralenti et la lecture image par image

⑨ Précédent (⏪)

- Sélectionne des pages ou des chapitres précédents.
- Sur les modèles européen et russe, il sert aussi de bouton PTY SEEK MODE pour le système de diffusion de données radio.

⑩ TOP MENU (INFO.)

- Affiche le menu "DVD" principal quand la source d'entrée est "DVD".
- Si vous avez choisi "DOCK" comme source d'entrée, ce bouton sélectionne le mode de pilotage de l'iPod (voyez page 47).

⑪ Boutons de curseur (▲)/(▼)/(◀)/(▶) et ENTER

Ces boutons permettent de naviguer dans les menus affichés et de changer des réglages. Permet également de naviguer dans les menus de l'iPod. Les boutons de curseur servent également à sélectionner une station de radio (mémorisée ou non).

12 SETUP

Affiche le menu "Setup" sur le téléviseur branché quand la source d'entrée est réglée sur "DVD".

13 MEMORY

Mémorisation des stations radio (voyez page 39).

14 AUTO/MANUAL

Sélection du mode de recherche de stations de radio automatique ou manuel (voyez page 37).

15 BAND

Sélection de la bande de fréquences radio FM ou AM (voyez page 37).

16 DVD/USB

Sélection de la source d'entrée DVD ou USB (voyez page 16).

17 AUX/PORTABLE

Sélection de la source d'entrée AUX ou PORTABLE (voyez page 16).

18 SOUND

Réglage du grave, de l'aigu et de la balance (voyez page 18).

19 TIMER

Réglage de la minuterie (voyez page 44).

20 SLEEP

Réglage de la minuterie "Sleep" (voyez page 20).

21 OPEN/CLOSE (▲)

Ouvre et ferme le tiroir du disque (voyez page 23).

22 ON SCREEN

Affiche sur le téléviseur des informations relatives au disque en cours de lecture.

23 ZOOM

Zoom sur image (voyez page 28).

24 ANGLE

Sélection des angles de caméra sur DVD (voyez page 28).

25 Arrêt (■)

Arrête la lecture.

26 CLEAR

Efface les numéros entrés et supprime des étapes de programmation.

27 Avance rapide (▶▶)

Effectue une avance rapide. Sert également pour la lecture au ralenti et la lecture image par image

28 Lecture (▶)

- Lance la lecture.

- Sur les modèles européen et russe, il sert aussi de bouton PTY SEEK START pour le système de diffusion de données radio.

29 Suivant (▶▶)

- Sélectionne des pages ou des chapitres ultérieurs.
- Sur les modèles européen et russe, il sert aussi de bouton FREQ/TEXT pour le système de diffusion de données radio.

30 MENU

- Affiche un menu du DVD. (Avec certains DVD, il fonctionne comme le bouton TOP MENU).
- Avec la source d'entrée USB, il affiche le "Disc Navigator".

31 RETURN

Retour au menu précédent.

32 VOLUME (+/-)

Règle le volume (voyez page 17).

33 TUNER

Sélectionne la source d'entrée TUNER (voyez page 16).

34 DOCK

Sélectionne la source d'entrée DOCK (voyez page 16).

35 MUTE

Coupe et rétablit le son (voyez page 17).

36 PURE DIRECT

Sélectionne le mode de lecture "Pure Direct" (voyez page 19).

37 DISPLAY

- Affiche l'heure.
- Durant la lecture d'un disque quand la source d'entrée est "DVD", il affiche aussi le format audio.

38 DIMMER

Atténue la luminosité de l'écran du DRX-730 (voyez page 20).

Chapitre 2: Prise en main

Ce chapitre explique comment installer les piles dans la télécommande et comment brancher des enceintes et d'autres éléments au DRX-730.

Installation des piles dans la télécommande

- 1** Pour ouvrir le compartiment des piles, appuyez sur le petit levier dans le sens de la flèche et retirez le couvercle.

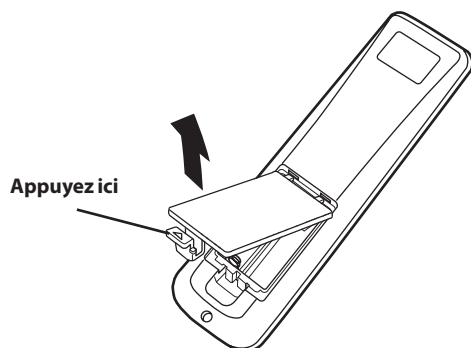

- 2** Insérez les piles fournies dans le compartiment en respectant la polarité (+ et -).

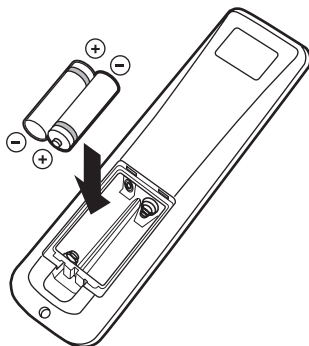

- 3** Remettez le couvercle du compartiment à piles.

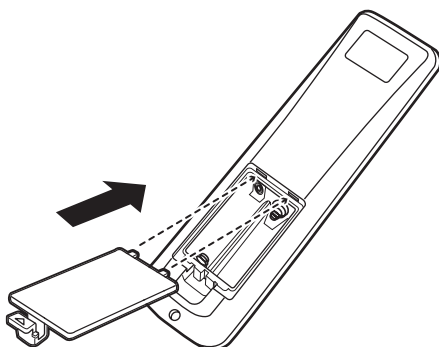

Remarques:

- Quand la plage de fonctionnement de la télécommande diminue, remplacez *toutes* les piles par des piles neuves.
- Ne mélangez jamais des piles usagées et des piles neuves.
- Ne mélangez jamais des types de piles différents (piles alcalines et piles au manganèse, par exemple). Bien qu'elles aient l'air semblables, chaque type a ses caractéristiques propres.
- Quand les piles sont épuisées, extrayez-les immédiatement de la télécommande pour éviter tout risque d'explosion ou de fuite d'acide.
- Suivez toujours la réglementation en vigueur dans votre région pour la mise au rebut des piles.
- Si une pile fuit, mettez-la immédiatement au rebut. Évitez tout contact de l'acide d'une pile qui fuit avec la peau et les vêtements. Avant d'insérer des piles neuves, essuyez le compartiment à piles.

Plage de fonctionnement

La plage de fonctionnement de la télécommande peut aller jusqu'à 6 mètres. Quand vous utilisez la télécommande, orientez-la toujours vers le capteur de télécommande du DRX-730 situé à côté de l'écran, comme illustré ci-dessous.

Remarques:

- Ne renversez pas de liquide sur la télécommande.
- Ne laissez pas tomber la télécommande.
- Ne laissez jamais la télécommande dans des endroits: chauds ou humides (à proximité d'un chauffage, dans une salle de bain etc.), extrêmement froids ou poussiéreux.

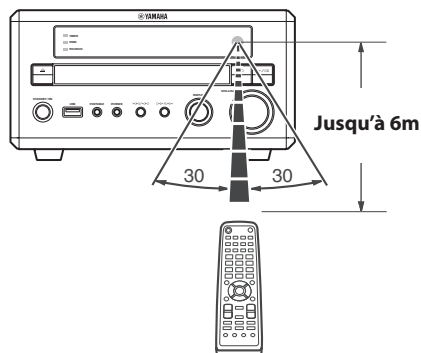

Connexion des enceintes

Branchez les enceintes NX-E700 au DRX-730, comme illustré ci-dessous.

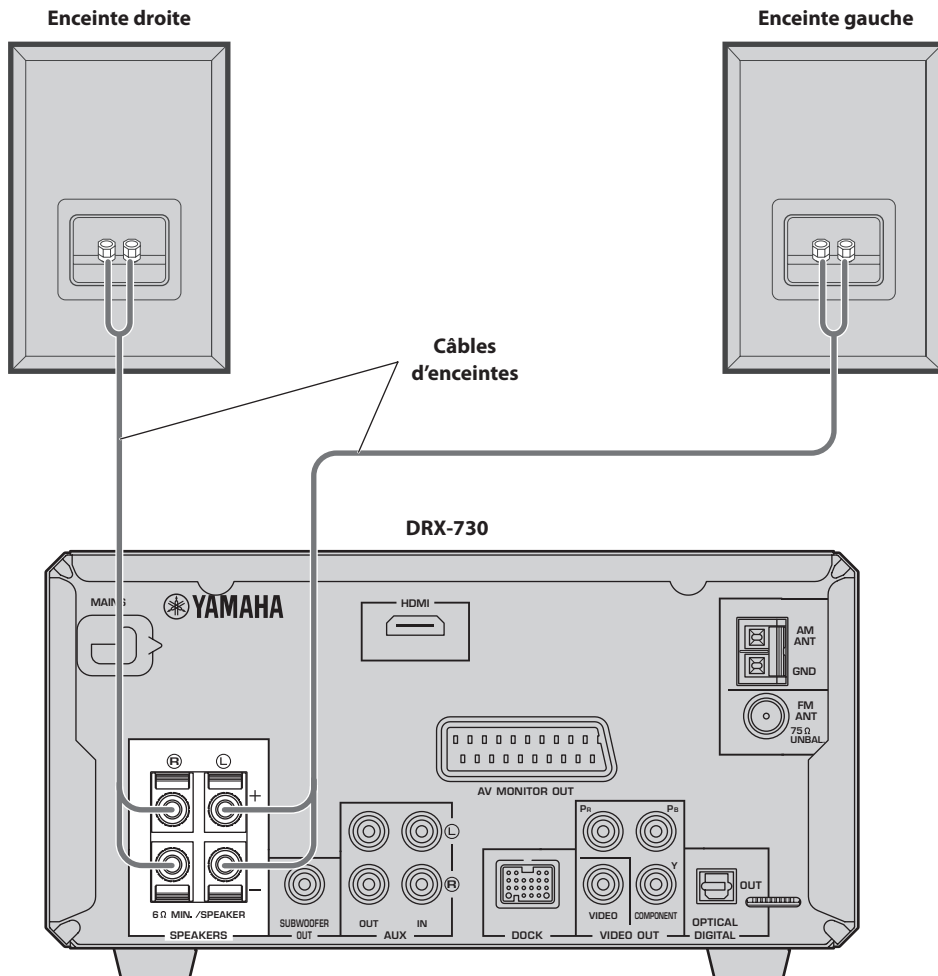

(L'illustration montre le modèle pour l'Europe.)

Remarques:

- Ne branchez pas le câble d'alimentation au DRX-730 tant que les autres connexions n'ont pas été effectuées.
- Veillez à brancher l'enceinte droite aux bornes "R" et l'enceinte gauche aux bornes "L".
- Veillez à ce que les fils dénudés des brins ne touchent aucun autre brin ni aucune partie métallique du DRX-730 car cela pourrait endommager sérieusement le DRX-730 et vos enceintes.
- Ne branchez pas d'enceintes ayant une impédance inférieure à l'impédance minimum indiquée à l'arrière du DRX-730.
- Utilisez des enceintes dotées d'un blindage magnétique si vous pensez les placer à proximité d'un téléviseur à écran cathodique. Eloignez-les du téléviseur si elles interfèrent avec l'image.

Connexion des câbles d'enceintes

Les câbles d'enceintes sont constitués de deux fils isolés. Les connexions des enceintes sont polarisées et utilisent des bornes positives (+) rouges et négatives (-) noires. Pour vous aider à brancher correctement les fils, le fil positif est généralement indiqué par un trait ou un autre identifiant. Branchez le fil portant une marque d'identification aux bornes positives (+) du DRX-730 et des enceintes puis branchez le fil non marqué aux bornes négatives (-). Si vous croisez les fils, vous déphasez les enceintes, ce qui génère un son dénaturé et manquant de grave.

- 1 Dénudez environ 10mm à l'extrémité de chaque fil et torsadez les brins exposés pour éviter d'éventuels courts-circuits.

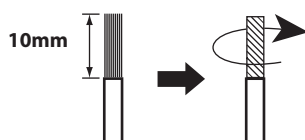

- 2 Poussez le levier de la borne de l'enceinte pour l'ouvrir, insérez le fil dans l'orifice puis fermez le levier.

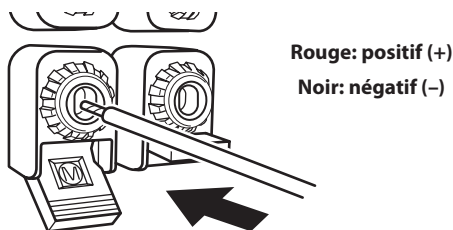

Connexion d'un subwoofer actif

Vous pouvez brancher un subwoofer (caisson de graves) actif à la prise SUBWOOFER OUT du DRX-730 pour obtenir un grave puissante.

Utilisez un câble audio (vendu séparément) pour relier la prise SUBWOOFER OUT du DRX-730 à l'entrée du subwoofer actif.

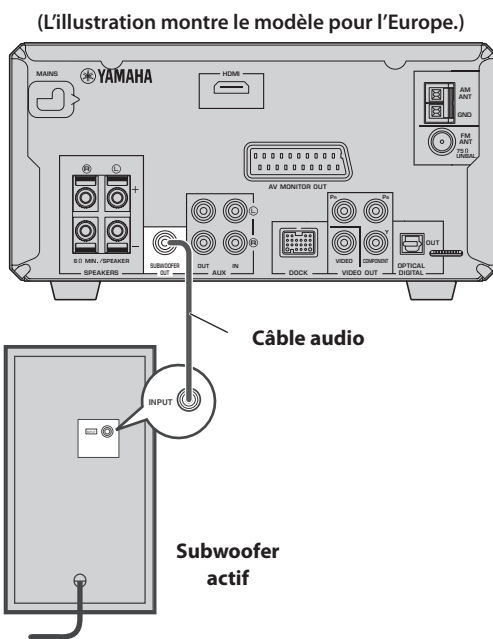

Remarques:

- Ne branchez pas les câbles d'alimentation du DRX-730 et du subwoofer actif tant que les autres connexions n'ont pas été effectuées.
- La prise SUBWOOFER OUT produit les sons basses fréquences issus d'un mixage de tous les canaux de la source.

Connexion d'antennes

Pour capter des stations de radio FM et AM, il faut brancher les antennes fournies au DRX-730. Si la réception radio n'est pas bonne dans votre région ou si vous souhaitez améliorer la réception, vous pouvez brancher des antennes FM et AM extérieures. Pour en savoir davantage, consultez un installateur d'antenne qualifié dans votre région.

■ Mise à la terre de l'antenne

Pour maximiser la sécurité et minimiser les interférences, branchez la borne AM ANT GND à un bon piquet de terre comme une tige métallique enfoncée dans de la terre humide.

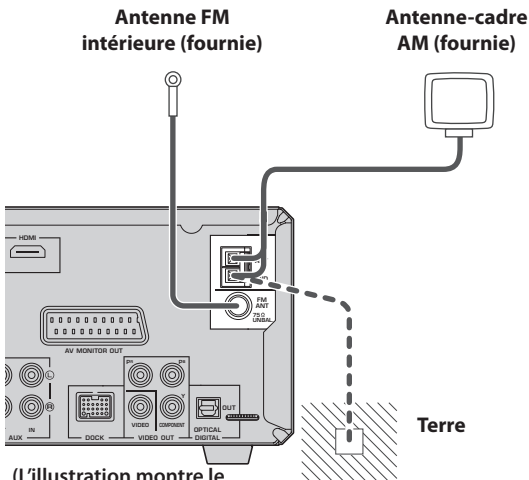

(L'illustration montre le modèle pour l'Europe.)

Connexion de l'antenne FM

- 1 Branchez l'antenne FM intérieure à la prise FM ANT du DRX-730.
- 2 Placez l'antenne aussi loin que possible du DRX-730, des câbles d'enceintes et des câbles d'alimentation.

Remarques:

- Ne branchez pas le câble d'alimentation au DRX-730 tant que les autres connexions n'ont pas été effectuées.
- Avant de pérenniser l'installation des antennes, cherchez une station AM ou FM et ajustez la position de l'antenne AM ou FM pour obtenir la meilleure réception.
- Si vous branchez une antenne AM extérieure, branchez également l'antenne-cadre AM fournie.

Connexion de l'antenne-cadre AM

1 Assemblez l'antenne de la façon illustrée.

Si vous avez l'intention de monter l'antenne sur un mur, il est inutile de monter le pied.

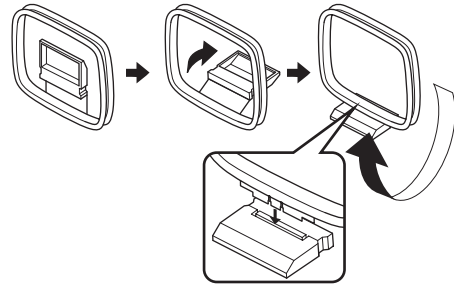

2 Ouvrez le levier de la borne AM ANT, insérez les fils de l'antenne-cadre AM dans les orifices puis fermez le levier.

- Si les deux fils de votre antenne sont noirs, cela signifie qu'ils ne sont pas polarisés et qu'ils peuvent être branchés de n'importe quelle façon.

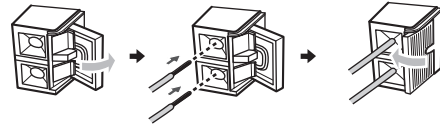

- Si un des fils de votre antenne est blanc et l'autre noir, branchez le fil blanc à la borne AM ANT et le fil noir à la borne GND.

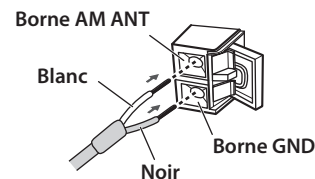

3 Placez l'antenne aussi loin que possible du DRX-730, des câbles d'enceintes et des câbles d'alimentation.

2

Français

Connexion d'un téléviseur

Vous pouvez brancher le DRX-730 à un téléviseur en utilisant un des quatre types de connexion suivants: HDMI, vidéo à composantes, vidéo composite ou SCART/Péritel (modèles européen et russe). Le type de connexion à utiliser dépend de votre téléviseur. Pour en savoir plus, voyez le mode d'emploi du téléviseur.

HDMI offre une qualité d'image optimale. La vidéo à composantes constitue la meilleure alternative. La sortie vidéo à composantes du DRX-730 est compatible avec le balayage progressif qui délivre une meilleure qualité d'image. Si votre téléviseur n'est pas compatible avec le système HDMI ou vidéo à composantes, utilisez la sortie vidéo composite. Certains modèles du DRX-730 disposent d'une prise SCART pouvant délivrer des signaux vidéo composite ou vidéo à composantes RGB.

Remarques:

- Ne branchez pas le câble d'alimentation au DRX-730 tant que les autres connexions n'ont pas été effectuées.
- Eteignez votre téléviseur avant de le brancher au DRX-730.

Astuce:

- Si votre téléviseur est doté d'une sortie audio, vous pouvez la brancher aux prises AUX IN du DRX-730 et écouter vos programmes de télévision via les enceintes branchées au DRX-730.

Connexion vidéo composite

Si votre téléviseur n'est pas compatible avec le système HDMI ou vidéo à composantes, branchez le DRX-730 à votre téléviseur avec le câble vidéo fourni.

Utilisez le câble vidéo fourni pour brancher la prise VIDEO OUT du DRX-730 à une entrée vidéo composite du téléviseur.

(L'illustration montre le modèle pour l'Europe.)

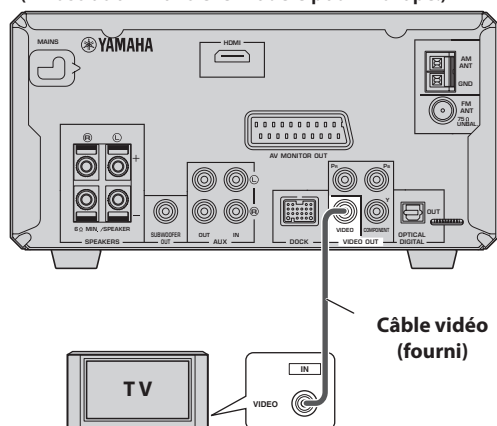

Connexion vidéo à composantes

Si votre téléviseur est compatible avec la vidéo à composantes mais pas le système HDMI, vous pouvez brancher le DRX-730 au téléviseur avec un câble vidéo à composantes. Cette connexion offre une meilleure qualité d'image qu'une connexion vidéo composite.

Reliez la prise COMPONENT VIDEO OUT du DRX-730 à une entrée vidéo à composantes du téléviseur avec un câble vidéo à composantes (vendu séparément).

(L'illustration montre le modèle pour l'Europe.)

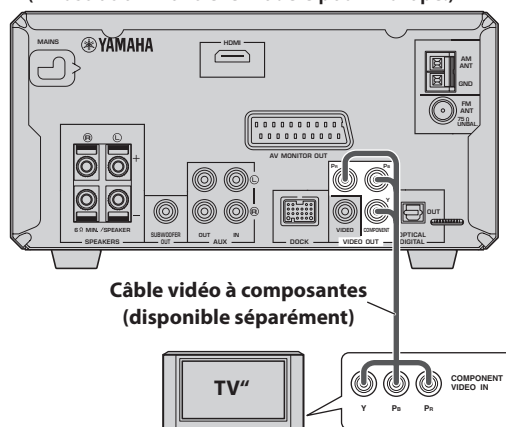

Remarques:

- Si votre téléviseur n'est pas compatible avec un balayage progressif, réglez le paramètre "Component Out" sur "Interlace". S'il est réglé sur "Progressive", le téléviseur peut ne rien afficher.
- Si vous utilisez les connexions COMPONENT VIDEO OUT et HDMI simultanément, les prises COMPONENT VIDEO OUT peuvent produire des signaux vidéo à balayage progressif, indépendamment du réglage "Component Out".

Connexion HDMI

Si votre téléviseur dispose d'une entrée HDMI, vous pouvez le brancher au DRX-730 avec un câble HDMI pour bénéficier d'une qualité d'image optimale.

Reliez la prise HDMI du DRX-730 à une entrée HDMI du téléviseur avec un câble HDMI (vendu séparément).

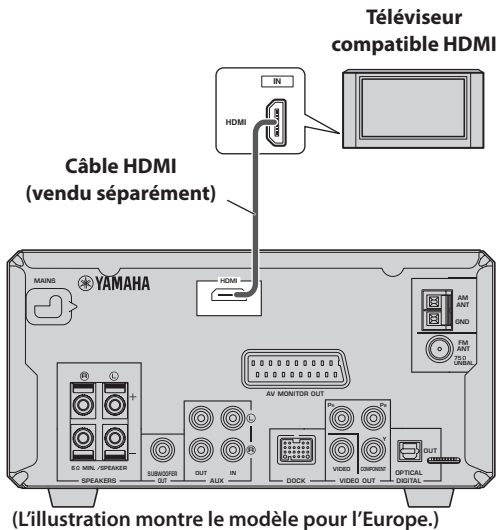

Remarque:

- Réglez la résolution et la couleur HDMI du DRX-730 en fonction de votre téléviseur HDMI (voyez page 57). Si vous choisissez la mauvaise résolution, vous pouvez perdre l'image.

■ Résolutions de sortie HDMI reconnues

Modèles nord-américains	Autres modèles
1080p/60 Hz	1080p/60 Hz (NTSC) 1080p/50 Hz (PAL)
1080i/60 Hz	1080i/60 Hz (NTSC) 1080i/50 Hz (PAL)
720p/60 Hz	720p/60 Hz (NTSC) 720p/50 Hz (PAL)
480p/60 Hz	480p/60 Hz (NTSC) 576p/50 Hz (PAL)
480i/60 Hz	480i/60 Hz (NTSC) 576i/50 Hz (PAL)

- * Si votre téléviseur HDMI n'est pas compatible avec les résolutions ci-dessus, l'image risque d'être mauvaise.
- * Le DRX-730 est conçu pour être branché à un élément HDMI. S'il est branché à un élément DVI, il peut ne pas fonctionner normalement selon l'élément DVI.

■ Sortie audio HDMI

En principe, les enceintes branchées au DRX-730 produisent les signaux audio. Vous pouvez cependant écouter les données audio par les haut-parleurs du téléviseur HDMI. Voici comment activer/couper la sortie audio HDMI.

1 Mettez le DRX-730 en veille (Standby).

2 Maintenez Stop (□) enfoncé sur le DRX-730, appuyez sur STANDBY/ON et maintenez Stop (□) enfoncé jusqu'à ce que "DVD — NO REQ." apparaisse à l'écran.

3 Appuyez plusieurs fois sur Lecture/Pause (▷/⏸) pour sélectionner "HDMI AUDIO ON". Si vous changez d'avis, sélectionnez "DVD — NO REQ." à l'étape 3.

4 Appuyez sur STANDBY/ON.

La sortie audio HDMI est activée et le DRX-730 passe en veille. Appuyez de nouveau sur STANDBY/ON pour le rallumer.

Pour couper la sortie audio HDMI, recommencez la procédure ci-dessus et sélectionnez "HDMI AUDIO OFF" à l'étape 3.

Remarque:

- Le signal audio transmis par la prise HDMI est toujours constitué de données PCM à 2 canaux.

■ L'interface HDMI

HDMI est le sigle de *High-Definition Multimedia Interface*. Une extension de la norme DVI ("Digital Video Interface") permettant de brancher des écrans d'ordinateur, HDMI est une interface numérique de nouvelle génération pour téléviseurs et matériel AV, permettant de transmettre des données numériques vidéo et audio non comprimées via un seul câble. L'interface HDMI évite le recours à des câbles distincts pour les connexions audio et vidéo. Comme elle reste dans le domaine numérique, elle délivre des signaux audio et vidéo de qualité optimale. En outre, l'interface HDMI est compatible avec le système HDCP ("High Bandwidth Digital Content Protection") qui protège les contenus vidéo et audio soumis à des droits d'auteur contre toute copie illégale.

Connexion SCART/Péritel (modèles européen et russe)

Si votre téléviseur est doté d'une prise SCART, vous pouvez la brancher à la prise AV MONITOR OUT du DRX-730 pour transmettre des signaux vidéo composite ou vidéo à composantes RGB.

Reliez la prise AV MONITOR OUT du DRX-730 à une entrée SCART du téléviseur avec un câble SCART (vendu séparément).

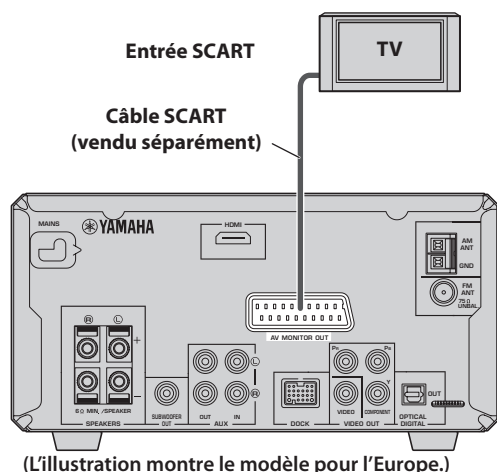

Remarques:

- Par défaut, la prise AV MONITOR OUT transmet un signal vidéo composite. Pour produire un signal vidéo à composantes RGB, réglez le paramètre "AV Monitor Out" sur "RGB" (voyez page 57).
- Pour profiter des signaux vidéo à composantes RGB de la prise AV MONITOR OUT, il faut utiliser un câble SCART (Péritel) dont les 21 broches sont reliées.

Connexion d'un enregistreur (CD, MD etc.)

Vous pouvez brancher un enregistreur comme un graveur CD, MD ou une platine à cassette au DRX-730 pour l'enregistrement et la lecture.

1 Reliez les prises AUX OUT du DRX-730 à une entrée audio de l'enregistreur avec un câble audio (vendu séparément).

2 Reliez les prises AUX IN du DRX-730 à une sortie audio de l'enregistreur avec un autre câble audio (vendu séparément).

(L'illustration montre le modèle pour l'Europe.)

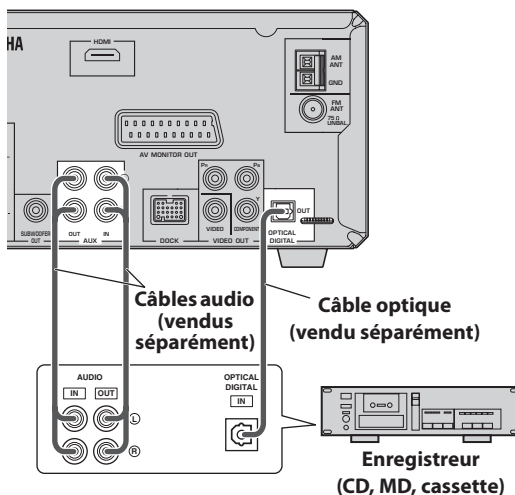

■ Enregistrement numérique

Si votre enregistreur possède une entrée numérique optique, vous pouvez la brancher à la sortie OPTICAL DIGITAL OUT du DRX-730 pour effectuer des enregistrements numériques.

Pour en savoir plus, voyez "Enregistrement" à la page 53.

Remarques:

- Ne branchez pas le câble d'alimentation au DRX-730 tant que les autres connexions n'ont pas été effectuées.
- Eteignez l'enregistreur avant de le brancher au DRX-730.
- La sortie OPTICAL DIGITAL OUT ne produit des signaux audio que si la source d'entrée choisie est "DVD" ou "USB". Avec des disques ou des fichiers protégés contre la copie, l'enregistrement est impossible.

Connexion d'un décodeur ou ampli-tuner AV

Le DRX-730 mixe les sources multicanal comme Dolby Digital et DTS et produit un signal stéréo à 2 canaux que vous pouvez écouter avec les enceintes branchées au DRX-730. En branchant un décodeur/ampli-tuner AV à la prise OPTICAL DIGITAL OUT du DRX-730, vous pouvez écouter les sources Dolby Digital et DTS avec les enceintes branchées à votre décodeur/ampli-tuner AV.

Reliez la prise OPTICAL DIGITAL OUT du DRX-730 à une entrée numérique optique du décodeur/ampli-tuner AV avec un câble numérique optique (disponible séparément).

Remarques:

- Vérifiez que les paramètres de sortie audio numérique sont réglés pour que OPTICAL DIGITAL OUT produise des signaux MPEG, Dolby Digital et DTS tels quels et non sous forme de données PCM.
- Vous pouvez régler le volume au minimum sur le DRX-730 quand vous écoutez les signaux via les enceintes branchées au décodeur/à l'ampli-tuner AV.
- La sortie OPTICAL DIGITAL OUT ne produit des données audio que si la source d'entrée choisie est "DVD" ou "USB".

(L'illustration montre le modèle pour l'Europe.)

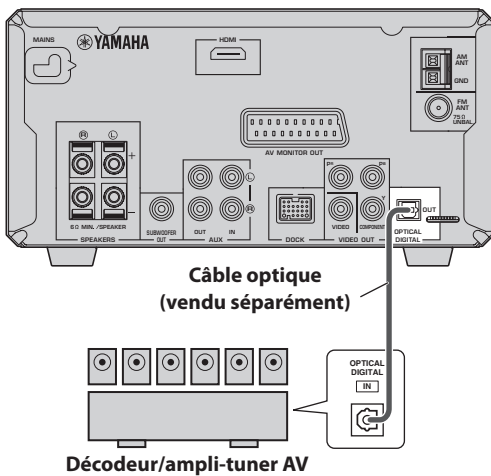

Connexion du câble d'alimentation

Quand toutes les autres connexions sont effectuées, branchez le câble d'alimentation à une prise secteur.

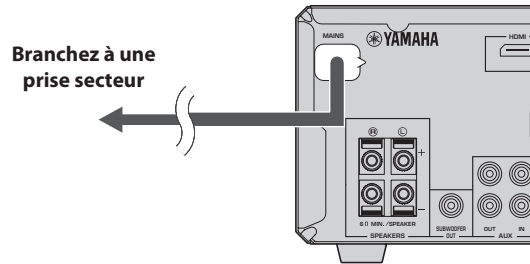

2

Chapitre 3: Fonctions générales

Ce chapitre décrit des fonctions disponibles pour toutes les sources d'entrées.

Allumer le DRX-730

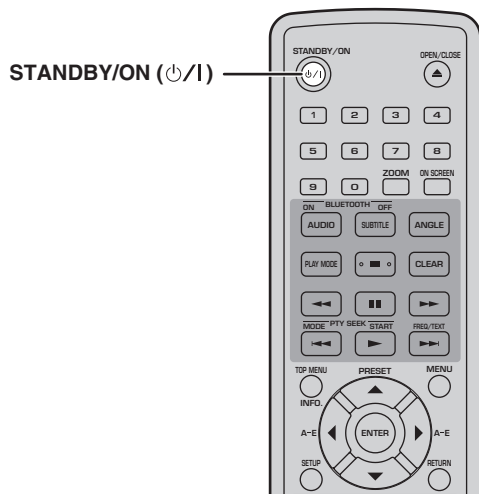

Pour allumer le DRX-730, appuyez sur **STANDBY/ON** (⏻/⏻).

Pour mettre le DRX-730 en veille, appuyez de nouveau sur **STANDBY/ON** (⏻/⏻).

■ STANDBY/ON en façade

Vous pouvez aussi allumer ou mettre le DRX-730 en veille avec le bouton STANDBY/ON en façade du DRX-730.

Sélection de la source d'entrée

Le DRX-730 vous laisse le choix entre plusieurs sources d'entrée.

Pour sélectionner une source d'entrée, utilisez les boutons de la télécommande indiqués dans le tableau suivant.

Le nom de la source d'entrée sélectionnée apparaît à l'écran.



Remarque:

- Il peut falloir quelques secondes pour changer de source. Durant ce temps, l'affichage clignote et le son est coupé.

Source d'entrée	Bouton et description
DVD	Bouton DVD/USB ¹ —Lecture d'un disque inséré dans le DRX-730 (voyez page 23).
USB	Bouton DVD/USB ² —Permet d'écouter de la musique ou de visionner des images stockées sur un dispositif USB branché à la prise USB en façade (voyez page 49).
TUNER	Bouton TUNER—Permet d'écouter la radio (voyez page 37).
AUX	Bouton AUX/PORTABLE ³ —Permet d'écouter de la musique se trouvant sur un élément branché aux prises AUX IN en face arrière du DRX-730.
PORTABLE	Bouton AUX/PORTABLE ⁴ —Permet d'écouter de la musique stockée sur un lecteur portable branché à la prise PORTABLE en façade (voyez page 47).
DOCK	Bouton DOCK—Permet d'écouter la musique d'un iPod ⁵ (voyez page 47) ou d'un lecteur ou téléphone portable Bluetooth ⁶ (voyez page 51) via un dispositif branché à la prise DOCK.

1. Appuyez plusieurs fois pour choisir "DVD" ou "USB".
2. Appuyez plusieurs fois pour choisir "DVD" ou "USB".
3. Appuyez plusieurs fois pour choisir "AUX" ou "PORTABLE".
4. Appuyez plusieurs fois pour choisir "AUX" ou "PORTABLE".
5. Il faut un socle universel Yamaha pour iPod (YDS-10 ou YDS-11) disponible en option.
6. Il faut un récepteur audio sans fil Bluetooth Yamaha YBA-10 disponible en option.

■ Commande INPUT en façade

Vous pouvez aussi utiliser la commande INPUT du DRX-730 pour choisir une source d'entrée. Tournez-la vers la gauche ou la droite pour sélectionner les sources d'entrée dans l'ordre suivant:



Réglage du volume

Vous pouvez évidemment régler le volume du son.

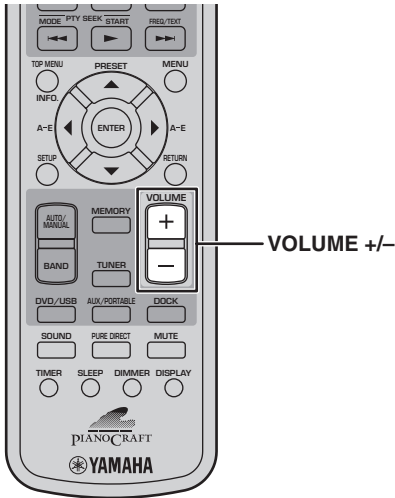

Pour augmenter le volume, appuyez sur VOLUME (+).

Pour diminuer le volume, appuyez sur VOLUME (-).

Le volume peut être réglé sur MIN, 01~87 ou MAX.



■ Commande VOLUME en façade

Vous pouvez aussi régler le volume avec la commande VOLUME en façade du DRX-730.

Coupure du son

Lorsque vous écoutez de la musique, vous pouvez couper le son momentanément.

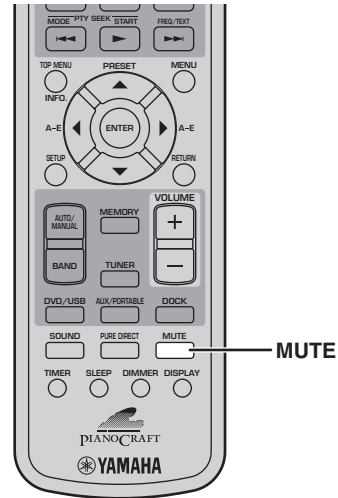

3

Pour couper le son, appuyez sur MUTE.



“MUTE ON” apparaît à l’écran et le témoin MUTE clignote.

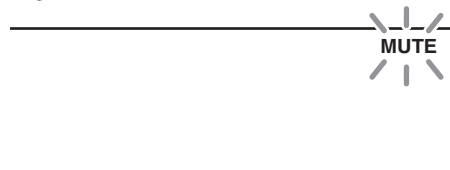

Pour rétablir le son, appuyez à nouveau sur MUTE.

“MUTE OFF” apparaît à l’écran et le témoin MUTE s’éteint.



Remarques:

- Si vous modifiez le volume ou changez de source d’entrée quand le son est coupé, celui-ci est rétabli.
- La coupure du son est automatiquement désactivée quand vous mettez le DRX-730 en veille.

Réglage du grave et de l'aigu

Vous pouvez régler le grave et l'aigu afin de changer le timbre du son.

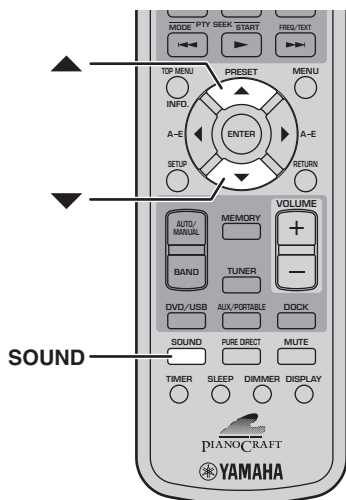

- 1 Appuyez plusieurs fois sur SOUND pour sélectionner "BASS" ou "TREBLE".

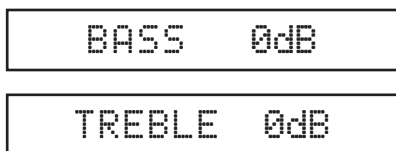

- 2 Pour augmenter le réglage de grave ou d'aigu, appuyez plusieurs fois sur le bouton ▲. Pour réduire le réglage de grave ou d'aigu, appuyez plusieurs fois sur le bouton ▼.

Le grave et l'aigu peuvent être réglés sur une plage de $\pm 10\text{dB}$ par pas de 2dB : $-10\text{dB}\sim 0\text{dB}\sim +10\text{dB}$. "0dB" correspond au réglage par défaut.

Remarques:

- Si vous n'effectuez aucun réglage dans les 5 secondes, le mode de réglage du grave ou de l'aigu est annulé et l'affichage précédent réapparaît.
- Les réglages de grave et d'aigu concernent les enceintes et le casque mais pas l'enregistrement.

Réglage de la balance

Vous pouvez régler la balance gauche/droite.

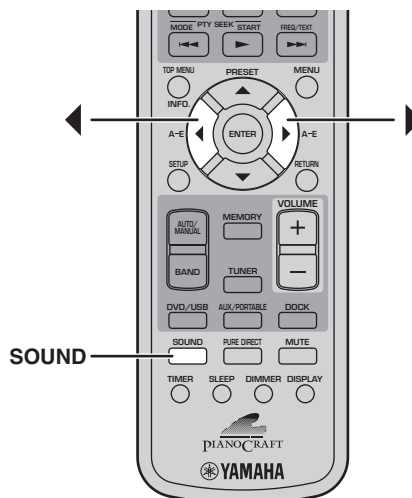

- 1 Appuyez plusieurs fois sur SOUND pour choisir "BALANCE".



- 2 Pour déplacer le son vers la gauche, appuyez plusieurs fois sur le bouton ◀. Pour déplacer le son vers la droite, appuyez plusieurs fois sur le bouton ▶.

La balance peut être modifiée sur 6 pas vers la gauche ou vers la droite. Le réglage par défaut est au centre.

Remarques:

- Si vous n'effectuez aucun réglage dans les 5 secondes, le mode de réglage de la balance est annulé et l'affichage précédent réapparaît.
- Les réglages de balance concernent les enceintes et le casque mais pas l'enregistrement.

Mode de lecture “Pure Direct”

En mode de lecture “Pure Direct”, vous bénéficiez d’une lecture audio de très grande qualité.

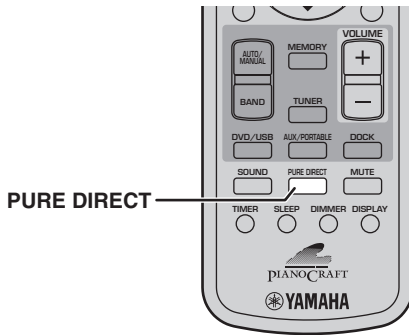

Pour activer le mode de lecture “Pure Direct”, appuyez plusieurs fois sur PURE DIRECT jusqu’à ce que “PURE DIRECT ON” apparaisse à l’écran.

PURE DIRECT ON

La première pression sur le bouton affiche le réglage en cours. Les pressions ultérieures activent/couper le mode de lecture “Pure Direct”.

Pour couper le mode de lecture “Pure Direct”, appuyez plusieurs fois sur PURE DIRECT jusqu’à ce que “PURE DIRECT OFF” apparaisse à l’écran.

PURE DIRECT OFF

Quand la lecture “Pure Direct” est activée, les circuits de réglage du timbre (grave et aigu) sont contournés pour que le signal soit envoyé directement à l’amplificateur.

Remarque:

- Si vous ajustez le grave ou l’aigu durant la lecture “Pure Direct”, vous annulez ce mode.

Utilisation d’un casque

Vous pouvez utiliser un casque pour écouter de la musique sans déranger votre entourage.

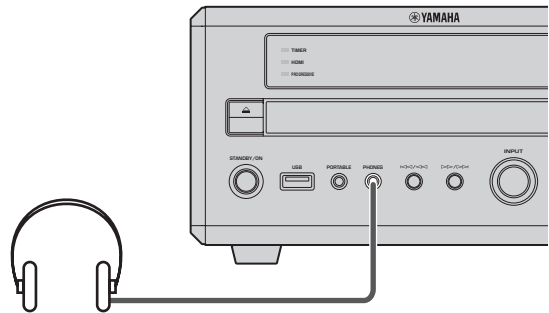

Branchez un casque doté d’une mini-fiche à la prise PHONES en façade du DRX-730.

Tant qu’un casque est branché à la prise PHONES, les enceintes et l’éventuel subwoofer ne produisent aucun son.

3

Réglage de luminosité de l'écran

Vous pouvez régler la luminosité de l'écran en fonction de l'éclairage de la pièce. Si, par exemple, vous utilisez le DRX-730 dans une pièce sombre, l'écran peut devenir trop lumineux.

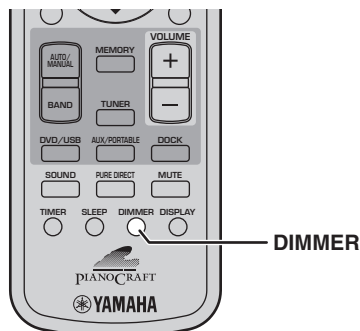

Pour atténuer la luminosité de l'écran, appuyez plusieurs fois sur DIMMER.

DIMMER -1

La luminosité de l'écran peut avoir trois niveaux d'atténuation: DIMMER -1, DIMMER -2, DIMMER -3, sélectionnables selon l'ordre suivant:

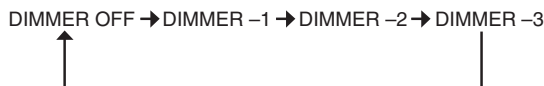

Pour retrouver la luminosité normale, appuyez sur le bouton DIMMER jusqu'à ce que "DIMMER OFF" s'affiche à l'écran.

DIMMER OFF

Utilisation de la minuterie 'Sleep'

Vous pouvez utiliser la minuterie "Sleep" pour arrêter automatiquement la lecture et faire passer le DRX-730 en veille après un laps de temps déterminé. Cette fonction vous permet de vous endormir au son d'une musique ou en regardant un film.

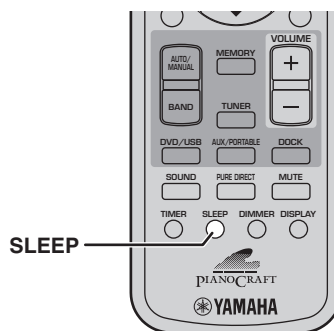

Appuyez plusieurs fois sur SLEEP pour sélectionner un laps de temps.

SLEEP 120min.

Vous pouvez régler cette minuterie sur 120 minutes, 90 minutes, 60 minutes ou 30 minutes, selon l'ordre suivant:

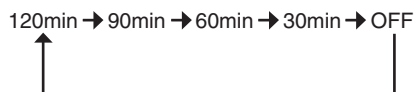

Quand vous avez programmé la minuterie, le témoin SLEEP s'allume à l'écran.



À l'heure programmée pour la minuterie "Sleep", la lecture s'arrête et le DRX-730 passe en veille.

Pour annuler la programmation de la minuterie, appuyez sur le bouton SLEEP jusqu'à ce que "OFF" s'affiche à l'écran.

SLEEP OFF

Remarques:

- La minuterie "Sleep" se borne à mettre le DRX-730 en veille. Elle n'éteint aucun élément branché.
- La programmation de la minuterie "Sleep" est annulée si vous mettez le DRX-730 en veille avant que le laps de temps programmé ne se soit écoulé.

Réglage de l'horloge

Pour afficher l'heure ou programmer la minuterie, il faut d'abord régler l'horloge.

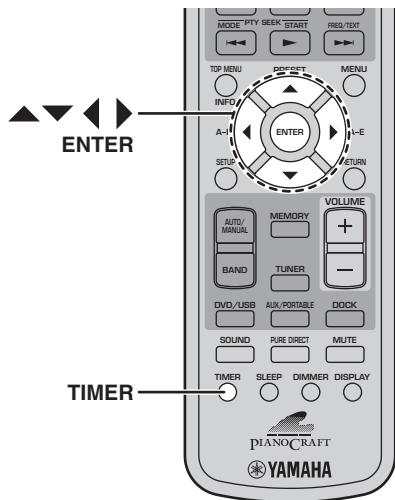

5 Utilisez les boutons ▲/▼ pour régler les minutes.

Utilisez les boutons ◀/▶ pour alterner l'affichage des heures et des minutes si nécessaire.

6 Appuyez sur ENTER.

L'heure est réglée et l'affichage cesse de clignoter.

Remarques:

- Pour passer de l'affichage en 12 heures à l'affichage en 24 heures ou vice versa, utilisez les boutons ◀/▶ tant que l'heure est affichée.
- En cas de rupture de courant, l'horloge continue à fonctionner environ 5 minutes. Au-delà de ce délai, le réglage de l'horloge est perdu.

3

1 Appuyez sur TIMER.

“Set Clock” apparaît quelques secondes puis le message “Press and hold ENTER key for 3 sec.” défile à l'écran.

Press and hold

Si vous avez déjà réglé l'horloge, “Clock Time” apparaît un moment à l'écran puis l'heure est affichée.

2 Tant que le message défile, maintenez ENTER enfoncé durant 3 secondes jusqu'à ce que l'affichage des heures clignote.

00:00

3 Utilisez les boutons ▲/▼ pour régler les heures.

Elles peuvent être réglées de 0 à 12, AM ou PM. Sur certains modèles, l'affichage par défaut des heures s'étale sur 24 heures.

4 Appuyez sur le bouton ▶. L'affichage des minutes clignote.

00:00

Affichage de l'heure

Vous pouvez afficher l'heure lorsque vous écoutez un signal d'entrée.

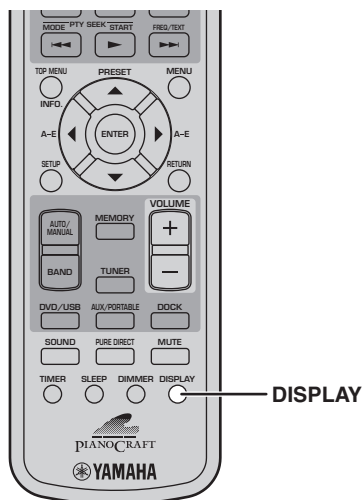

Pour afficher l'heure, appuyez sur DISPLAY.



Remarques:

- Si la source d'entrée est "DVD", il faut appuyer deux fois sur DISPLAY pour afficher l'heure.
- Quand vous affichez l'heure de cette manière, elle reste affichée. Quand vous effectuez une opération, un message lié à l'opération apparaît puis l'affichage de l'heure réapparaît.
- Si l'horloge n'a pas encore été réglée, "Set Clock!" apparaît 3 secondes à l'écran puis l'affichage précédent réapparaît. Voyez page 21 pour savoir comment régler l'horloge.
- Il est impossible d'afficher l'heure quand le mode "iPod Menu" est sélectionné (voyez page 47).
- Sur les modèles européen et russe, il est impossible d'afficher l'heure quand du texte transmis par radio ("RT") défile à l'écran.

Veille automatique

Pour économiser l'énergie et éviter d'endommager l'écran, vous pouvez régler le DRX-730 pour qu'il passe automatiquement en veille après 30 minutes d'inactivité avec une source d'entrée "DVD" ou "USB".

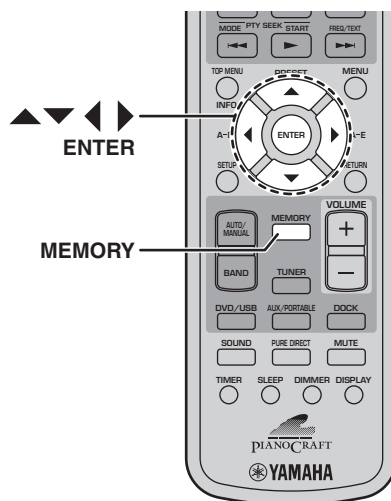

- 1** Si la source d'entrée "DVD" ou "USB" est sélectionnée, appuyez sur MEMORY.

Le réglage "Auto Standby" en vigueur s'affiche à l'écran.



- 2** Servez-vous des boutons ▲/▼/◀/▶ pour choisir "ON" ou "OFF".
- 3** Appuyez sur MEMORY ou ENTER pour confirmer le réglage.

Quand la fonction de veille automatique est activée et la source d'entrée "DVD" ou "USB" sélectionnée, le DRX-730 passe automatiquement en veille si la lecture est arrêtée ou si un menu reste affiché durant 30 minutes sans qu'aucune opération ne soit effectuée durant ce délai. Selon le disque, le DRX-730 peut passer automatiquement en veille si un menu reste affiché durant 30 minutes.

Remarque:

- Si vous n'effectuez aucun réglage dans les 5 secondes, le mode de réglage "Auto Standby" est annulé et l'affichage précédent réapparaît.

Chapitre 4: Lecture de disques

Ce chapitre explique comment lire des disques.

Utiliser l'affichage à l'écran

Quand la source d'entrée sélectionnée est "DVD" ou "USB", vous pouvez effectuer divers réglages avec les menus affichés à l'écran du téléviseur.

Bouton	Description
SETUP	Affichage du menu "Setup" ¹
Boutons ▲▼/◀▶	Sélection d'éléments du menu
ENTER	Confirmation d'une sélection
RETURN	Retour au menu précédent

1. Uniquement si la source d'entrée est "DVD".

Astuces:

- Vous pouvez changer la langue d'affichage avec le paramètre "OSD Language" (voyez page 59).
- Les boutons pouvant être utilisés avec les différents menus sont indiqués dans le bas de chaque page d'écran.

Lecture de disques

Vous pouvez lire les disques suivants avec le DRX-730: DVD vidéo, DVD-VR (DVD-R/RW/R DL enregistrés en mode vidéo: VR), VCD, SVCD), CD audio et CD DTS. Il peut également lire des disques de données contenant les types de fichiers suivants: MP3, WMA, MPEG-4 AAC, JPEG, DivX® Ultra et WMV. Voyez 62 pour en savoir davantage sur les types de disques et les formats de fichiers compatibles.

1 Appuyez sur Ouverture/Fermeture (▲) sur le DRX-730.

Le tiroir s'ouvre et la source d'entrée est automatiquement réglée sur "DVD". Si le DRX-730 était en veille, il est activé automatiquement.

Pour utiliser les menus d'écran ou regarder des vidéos ou des photos, allumez le téléviseur et choisissez l'entrée AV à laquelle le DRX-730 est branché.

2 Placez le disque au centre du tiroir en orientant le label vers le haut puis appuyez sur OPEN/CLOSE (▲).

Le tiroir du disque se ferme et le disque est chargé.

3 Appuyez sur le bouton Lecture/Pause (▷/⏸) du DRX-730 pour lancer la lecture.

Vous pouvez aussi lancer la lecture avec le bouton Lecture (▶) de la télécommande.

- Si vous avez inséré un DVD, VCD ou SVCD, un menu peut apparaître. Voyez "Menus de DVD vidéo" ou "Menus de VCD et SVCD (PBC)" à la page 25 pour en savoir plus.
- Si vous avez chargé un disque contenant des photos JPEG, un diaporama démarre. Pour en savoir plus, voyez "Lecture d'un diaporama JPEG" à la page 33.
- Si vous avez chargé un disque contenant divers formats de fichiers comme MP3, WMA, MPEG-4 AAC, JPEG, DivX® ou WMV, il faut sélectionner le format voulu à l'écran.

Pour éjecter un disque, appuyez sur Ouverture/Fermeture (▲) ou sur OPEN/CLOSE (▲) sur la télécommande.

Remarques:

- Vous pouvez aussi fermer le tiroir du disque en le poussant doucement jusqu'à ce qu'il se ferme de lui-même.

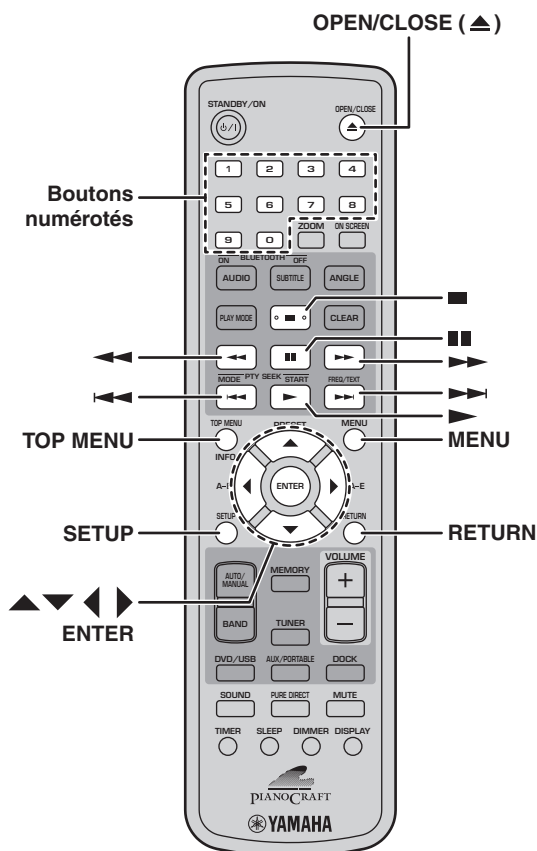

- Si vous chargez un DVD double face, faites-le en tournant la face à lire vers le bas.
- Une pression sur le bouton Ouverture/Fermeture (**▲**) du DRX-730 alors qu'il est en veille l'active, ouvre le tiroir et sélectionne la source d'entrée "DVD". Il est prêt pour la lecture.
- Avec certains disques, quelques fonctions de lecture décrites dans ce chapitre peuvent ne pas fonctionner normalement voire ne pas fonctionner du tout.
- Certains DVD restreignent l'usage de certaines fonctions comme la lecture aléatoire ou en boucle sur quelques parties ou l'ensemble du disque. Il ne s'agit pas d'un dysfonctionnement.

Arrêter la lecture

Pour arrêter la lecture, appuyez sur Arrêt (**■**).

Vous pouvez aussi arrêter la lecture avec Arrêt (**□**) sur le DRX-730.

Si "RESUME" ou "LAST MEMORY" apparaît à l'écran après l'arrêt de la lecture, vous pouvez reprendre la lecture où vous l'avez arrêtée d'une simple pression sur Lecture (**▶**). Pour en savoir plus, voyez 'Resume' et 'Last Memory' ci-dessous.

'Resume' et 'Last Memory'

Quand vous appuyez sur Arrêt (**■**) pour arrêter la lecture d'un DVD vidéo, VCD, SVCD, DivX®, WMV ou CD audio, "RESUME" apparaît à l'écran et vous permet de poursuivre la lecture là où vous l'avez arrêtée d'une simple pression sur Lecture (**▶**).

Pour les disques DVD vidéo, VCD et SVCD, le DRX-730 mémorise le point d'arrêt de la lecture même si le disque a été éjecté. La prochaine fois que vous chargerez le disque, "Last Memory" apparaîtra à l'écran et vous pourrez reprendre la lecture où vous l'avez arrêtée.

Si vous ne voulez pas que le DRX-730 mémorise le point d'arrêt, n'arrêtez pas la lecture en appuyant sur Arrêt (**■**) mais en appuyant sur OPEN/CLOSE (**▲**): la lecture s'arrête et le disque est éjecté.

Pour annuler la fonction "Resume" ou "Last Memory" quand "RESUME" ou "LAST MEMORY" est affiché, appuyez sur Arrêt (**■**).

Remarques:

- La fonction "Last Memory" peut ne pas fonctionner avec certains disques.
- Le DRX-730 peut mémoriser un point "Last Memory" pour cinq DVD vidéo et un VCD ou un SVCD.

- Pour les disques DivX®, WMV et les CD audio, la fonction "Resume" est annulée quand vous éjectez le disque, quand vous changez de source d'entrée ou quand vous éteignez le DRX-730.

Interrompre la lecture (Pause)

Pour interrompre momentanément la lecture, appuyez sur Pause (**■**).

Pour relancer la lecture, appuyez de nouveau sur Pause (**■**) ou sur Lecture (**▶**).

Vous pouvez aussi interrompre la lecture avec Lecture/Pause (**▷/■**) sur le DRX-730.

Recul et avance rapide.

Durant la lecture, vous pouvez reculer ou avancer à diverses vitesses.

Pour reculer, appuyez sur Recul (**◀**) pendant la lecture.

Pour avancer rapidement durant la lecture, appuyez sur Avance rapide (**▶▶**).

Appuyez sur Recul (**◀◀**) ou Avance rapide (**▶▶**) pour changer la vitesse de recul ou d'avance.

La vitesse est affichée à l'écran.

Appuyez sur Lecture (**▶**) pour reprendre la lecture normale.

Vous pouvez aussi reculer ou avancer rapidement en maintenant quelques secondes Précédent/Recul (**◀◀/◀**) ou Suivant/Avance rapide (**▶▶/▶▶**) enfoncé sur le DRX-730.

Remarques:

- Les disques DivX® et WMV ne disposent que d'une seule vitesse de recul et d'avance rapide.
- La lecture normale peut reprendre lorsque vous atteignez un nouveau chapitre (DVD vidéo) ou une nouvelle plage (PBC VCD ou SVCD) durant le recul ou l'avance rapide.
- Pour les disques MP3, WMA et MPEG-4 AAC, la lecture normale reprend lorsque vous atteignez le début ou la fin d'une plage durant le recul ou l'avance rapide.

Sélection de chapitres et de plages

Pour passer à la plage suivante, appuyez sur Suivant (▶▶).

Pour retourner au début du chapitre ou de la plage en cours, appuyez sur le bouton Précédent (◀◀). Actionnez-le plusieurs fois pour sélectionner des chapitres ou plages antérieures.

Vous pouvez aussi sélectionner des plages avec Suivant/Avance rapide (▶▶/▶▶) et Précédent/Recul (◀◀/◀◀) sur le DRX-730.

Sélection par numéro

Vous pouvez sélectionner des titres, des chapitres et des plages par numéro.

1 Entrez le numéro d'un titre, d'un chapitre ou d'une plage voulu avec les boutons numérotés.

2 Appuyez sur ENTER.

Si la lecture était arrêtée, elle démarre à partir du titre (DVD) ou de la plage (CD audio, VCD, SVCD) spécifié(e).

Si la lecture était en cours, elle recommence au titre (DVD-VR [DVD-R/RW/R DL en mode VR]), au chapitre (DVD vidéo) ou à la plage (VCD, SVCD ou CD audio) choisi(e).

Menus de DVD vidéo

La plupart des disques DVD vidéo disposent de menus permettant de choisir ce que vous voulez regarder. Généralement, le menu principal apparaît automatiquement. Pour certains disques, cependant, il faut appuyer sur MENU ou TOP MENU pour afficher le menu.

Les boutons suivants peuvent être utilisés avec des menus.

Bouton	Description
TOP MENU	Affiche le menu principal du DVD. ¹
MENU	Affiche un menu du DVD. ²
Boutons ▲▼/◀▶	Sélectionne des éléments du menu.
ENTER	Confirmation des sélections.
RETURN	Retour au menu précédent.
Boutons numérotés	Avec certains disques, vous pouvez lancer la lecture en entrant un numéro et en appuyant sur ENTER.

1. Dépend du disque. Avec certains disques DivX®, un menu apparaît.

2. Avec certains disques, il fonctionne comme le bouton TOP MENU.

Menus de VCD et SVCD (PBC)

Certains VCD et SVCD ont des menus PBC ("Playback Control") permettant de choisir ce que vous voulez regarder.

Chargez un VCD ou un SVCD PBC, appuyez sur Lecture (▶) pour afficher le menu puis utilisez les boutons numérotés et ENTER pour sélectionner une plage.

Les boutons suivants peuvent être utilisés avec des menus.

Bouton	Description
RETURN	Affiche le menu PBC lorsque vous l'actionnez durant la lecture.
Boutons numérotés	Sélectionne des éléments numérotés du menu. Appuyez sur ENTER pour confirmer votre choix.
Suivant (▶▶)	Affiche la page de menu suivante (si disponible).
Précédent (◀◀)	Affiche la page de menu précédente (si disponible).

Vous pouvez couper la fonction PBC et lancer la lecture en appuyant sur Suivant (▶▶) ou Précédent (◀◀) ou sur les boutons numérotés et ENTER lorsque la lecture est à l'arrêt.

Remarques:

- Avec certains disques VCD et SVCD PBC, le menu peut ne pas apparaître quand vous appuyez sur Lecture (▶). Dans ce cas, appuyez sur RETURN durant la lecture pour afficher le menu.
- Certaines fonctions de lecture décrites dans ce chapitre ne peuvent pas être utilisées avec la lecture PBC. Pour utiliser une telle fonction, coupez la lecture PBC en lançant la lecture sans utiliser le menu, comme expliqué plus haut.
- Si vous coupez temporairement la lecture PBC, le menu n'apparaît pas quand vous actionnez RETURN durant la lecture. Pour afficher à nouveau le menu, appuyez deux fois sur Arrêt (■) puis sur Lecture (▶). La lecture PBC est activée et une pression sur RETURN affiche le menu.

Lecture au ralenti

Vous pouvez lire des disques DVD vidéo, VCD, SVCD, DivX® et WMV au ralenti (4 vitesses disponibles). Vous pouvez également lire des DVD vidéo au ralenti inversé.

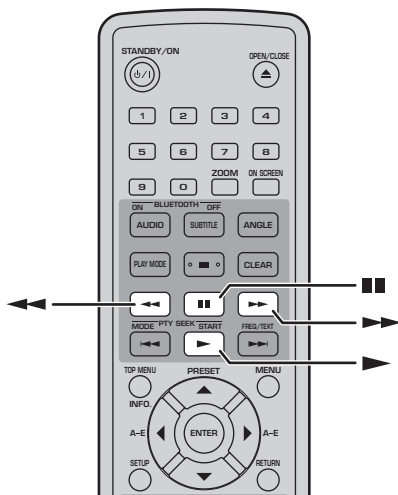

Appuyez sur le bouton Pause (■) durant la lecture.

Maintenez Recul (◀◀) ou Avance rapide (▶▶) enfoncé jusqu'à ce que la lecture au ralenti démarre.

Appuyez plusieurs fois sur Recul (◀◀) ou Avance rapide (▶▶) pour changer la vitesse du ralenti.

La vitesse est affichée à l'écran.

Appuyez sur Lecture (▶) pour reprendre la lecture normale.

Remarque:

- La lecture normale peut reprendre lorsque vous atteignez un nouveau chapitre (DVD vidéo) ou une nouvelle page (VCD ou SVCD PBC) durant le ralenti.

Lecture image par image

Vous pouvez lire des disques DVD vidéo, VCD, SVCD, DivX® et WMV image par image. Vous pouvez également lire des DVD vidéo image par image en reculant.

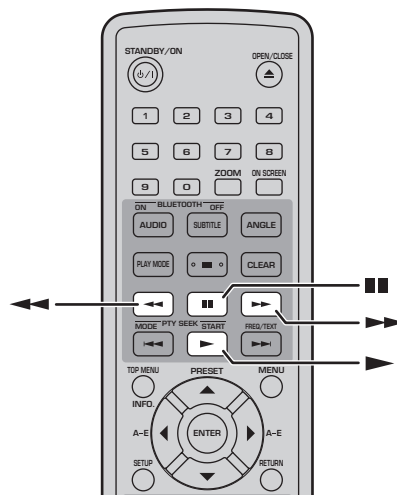

Appuyez sur le bouton Pause (■) durant la lecture.

Appuyez sur Recul (◀◀) ou Avance rapide (▶▶) pour une lecture image par image.

Appuyez sur Lecture (▶) pour reprendre la lecture normale.

Remarque:

- La lecture normale peut reprendre lorsque vous atteignez un nouveau chapitre (DVD vidéo) ou une nouvelle page (VCD ou SVCD PBC) durant la lecture image par image.

Choix de la langue et du format audio

Certains DVD ont des bandes sons en plusieurs langues ou divers formats audio, comme Dolby Digital et DTS, que vous pouvez sélectionner durant la lecture. De même, certains DVD-VR (DVD-R/RW/RDL en mode VR) ont des bandes sons mono doubles et certains disques DivX® ont plusieurs bandes sons audio.

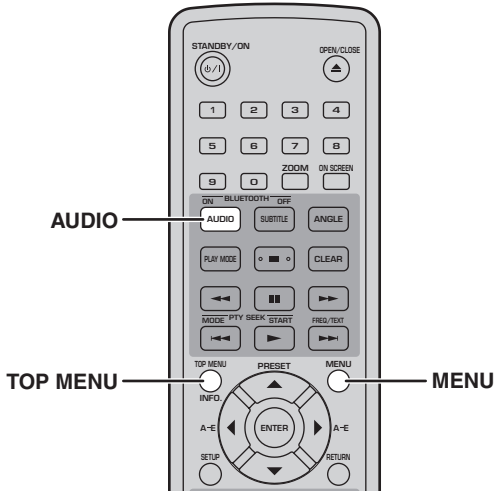

Appuyez plusieurs fois sur **AUDIO** durant la lecture pour choisir la langue de la bande son ou le format audio.

La langue ou le format audio choisi est affiché à l'écran.

Remarques:

- Sur certains disques, seul le menu du disque permet de sélectionner la langue de la bande son et le format audio. Utilisez **TOP MENU** et **MENU** pour afficher le menu du disque.
- Vous pouvez changer la langue par défaut de la bande son des disques DVD vidéo avec les "Réglages de langue" à la page 58
- La langue par défaut de la bande son (voyez page 58) peut être sélectionnée si vous arrêtez la lecture et annulez la fonction "Resume" ou éjectez le disque sans mémoriser le point "Last Memory" (voyez page 24).

Choix des sous-titres

Certains disques DVD et DivX® proposent des sous-titres dans différentes langues que vous pouvez choisir durant la lecture.

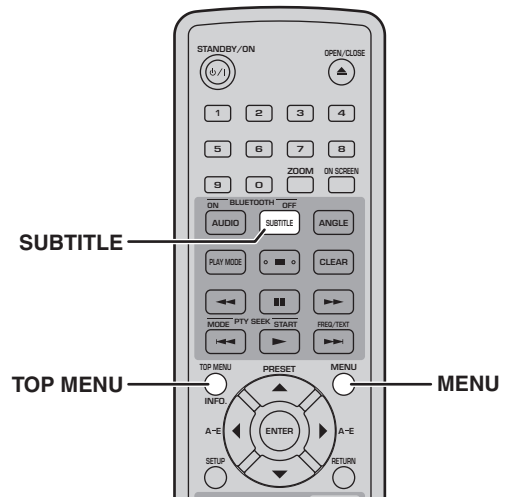

Durant la lecture, appuyez plusieurs fois sur **SUBTITLE** pour sélectionner les sous-titres disponibles.

La langue choisie pour les sous-titres est affichée à l'écran.

Remarques:

- Sur certains disques, seul le menu du disque permet de sélectionner la langue des sous-titres. Utilisez **TOP MENU** et **MENU** pour afficher le menu du disque.
- Vous pouvez changer la langue par défaut des sous-titres des disques DVD vidéo avec les "Réglages de langue" à la page 58
- Pour en savoir plus sur les sous-titres de disques DivX®, voyez "DivX®" à la page 63.
- Avec certains disques DivX®, les sous-titres peuvent ne pas apparaître correctement.
- La langue par défaut des sous-titres (voyez page 58) peut être sélectionnée si vous arrêtez la lecture et annulez la fonction "Resume" ou éjectez le disque sans mémoriser le point "Last Memory" (voyez page 24).

Choix des angles de prise de vue

Certains DVD vidéo proposent différents angles de vue que vous pouvez sélectionner durant la lecture. Une icône de caméra (📷) apparaît quand vous disposez de plusieurs angles de prise de vue. Vous pouvez aussi couper l'affichage de cette icône (voyez page 59).

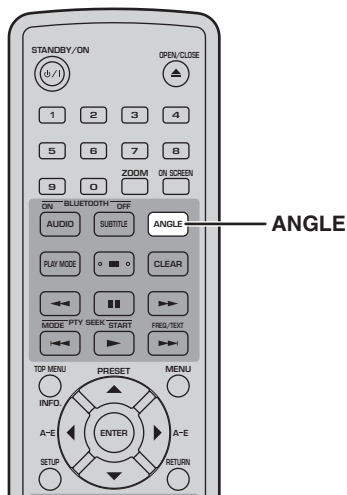

Pour changer d'angle de vue durant la lecture, appuyez plusieurs fois sur le bouton ANGLE.

Remarques:

- Certains disques peuvent afficher l'icône de caméra (📷) sans que différents angles de vue soient disponibles pour autant.
- Certains disques proposent un menu permettant de choisir l'angle de prise de vue.

Zoom

Vous pouvez agrandir l'image 2x ou 4x lors de la lecture d'un disque DVD vidéo, VCD, SVCD, DivX®, WMV ou JPEG.

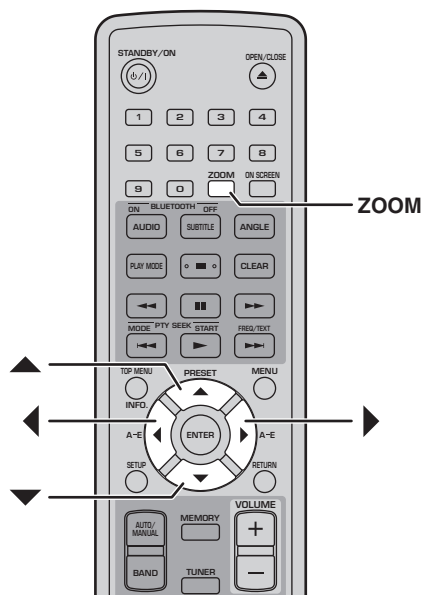

Appuyez plusieurs fois sur ZOOM durant la lecture pour sélectionner un agrandissement 2x, 4x ou 1x.

Utilisez les boutons de curseur (▲/▼/◀/▶) pour vous déplacer dans l'image agrandie.

Vous pouvez changer le facteur d'agrandissement et vous déplacer dans l'image tandis que la lecture se poursuit.

Remarques:

- Comme les disques DVD vidéo, VCD, SVCD, DivX®, WMV et JPEG utilisent une résolution vidéo fixe, la qualité de l'image peut se dégrader lors de l'agrandissement. Il ne s'agit pas d'un dysfonctionnement.
- Si le témoin "Zoom" disparaît de l'écran, appuyez sur ZOOM pour l'afficher à nouveau.

Lecture en boucle

Vous pouvez lire un titre, un chapitre ou une plage en boucle.

Vous pouvez également combiner la lecture en boucle avec la lecture programmée pour lire vos titres, chapitres ou plages favoris en boucle (voyez page 31).

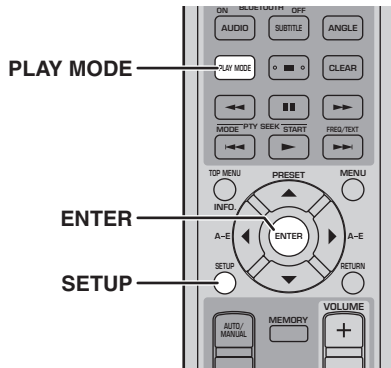

1 Durant la lecture, appuyez sur SETUP.

Le menu "Setup" s'affiche à l'écran.

2 Sélectionnez "Play Mode" puis appuyez sur ENTER.

Le menu "Play Mode" s'affiche à l'écran.

3 Sélectionnez "Repeat", choisissez une option de mise en boucle puis appuyez sur ENTER.

Les options de lecture en boucle dépendent du type de disque.

- Pour les disques DVD, vous pouvez choisir "Title Repeat" ou "Chapter Repeat".
- Pour les disques VCD, SVCD et CD audio, vous pouvez choisir "Disc Repeat" ou "Track Repeat".
- Pour les disques DivX® et WMV, vous pouvez sélectionner "Title Repeat". Certains disques DivX® permettent de choisir "Chapter Repeat".
- Durant la lecture programmée (voyez page 31), vous pouvez sélectionner "Program Repeat".

4 Pour annuler la lecture en boucle, sélectionnez "Repeat Off" puis appuyez sur ENTER.

5 Pour fermer le menu "Setup", appuyez sur SETUP.

Astuce:

- Vous pouvez afficher le menu "Play Mode" rapidement d'une pression sur PLAY MODE.

Remarque:

- La lecture en boucle n'est pas disponible avec des disques MP3, WMA, MPEG-4 AAC et JPEG.

Lecture en boucle d'un passage A-B

Vous pouvez spécifier deux points (A et B) sur un DVD, VCD, SVCD ou CD audio puis lire la section comprise entre ces deux points en boucle.

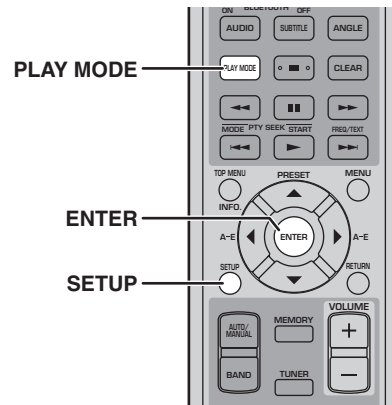

1 Durant la lecture, appuyez sur SETUP.

Le menu "Setup" s'affiche à l'écran.

2 Sélectionnez "Play Mode" puis appuyez sur ENTER.

Le menu "Play Mode" s'affiche à l'écran.

3 Sélectionnez "A-B Repeat" puis appuyez sur ENTER.

4 Sélectionnez "A(Start point)" puis appuyez sur ENTER.

5 Sélectionnez "B(End point)" puis appuyez sur ENTER.

Le passage compris entre les points A et B est répété en boucle.

6 Pour reprendre la lecture normale, sélectionnez "Off" et appuyez sur ENTER.

7 Pour fermer le menu "Setup", appuyez sur SETUP.

Astuce:

- Vous pouvez afficher le menu "Play Mode" rapidement d'une pression sur PLAY MODE.

Remarque:

- Les points A et B doivent se trouver au sein d'un même titre (DVD) ou d'une même plage (VCD, SVCD, CD audio).

Lecture aléatoire

Vous pouvez lire les titres (DVD vidéo) ou les pages (VCD, SVCD ou CD audio) selon un ordre aléatoire.

- La lecture aléatoire n'est pas disponible avec des disques DVD-VR (DVD-R/RW/R DL en mode VR), DivX®, WMV, JPEG, MP3, WMA ou MPEG-4 AAC. Elle ne l'est pas non plus lorsqu'un menu de DVD est affiché.

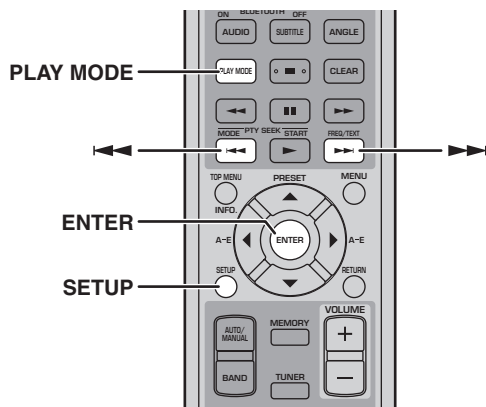

1 Durant la lecture, appuyez sur SETUP.

Le menu "Setup" s'affiche à l'écran.

2 Sélectionnez "Play Mode" puis appuyez sur ENTER.

Le menu "Play Mode" s'affiche à l'écran.

3 Sélectionnez "Random", choisissez une option de lecture aléatoire puis appuyez sur ENTER.

Les options de lecture aléatoire dépendent du type de disque.

- Pour les disques DVD, vous pouvez choisir "Random Title" ou "Random Chapter".
- Pour les disques VCD, SVCD et CD audio, vous pouvez choisir "On".

4 Pour annuler la lecture aléatoire, sélectionnez "Random Off" puis appuyez sur ENTER.

5 Pour fermer le menu "Setup", appuyez sur SETUP.

Astuces:

- Pour passer au titre, au chapitre ou à la page suivante durant la lecture aléatoire, appuyez sur le bouton Suivant (▶▶). Appuyez sur Précédent (◀◀) pour retourner au début du titre, du chapitre ou de la page en cours.
- Vous pouvez afficher le menu "Play Mode" rapidement d'une pression sur PLAY MODE.

Remarques:

- Il est impossible de combiner la lecture aléatoire et la lecture programmée.

Lecture programmée

Vous pouvez programmer une liste rassemblant vos titres, chapitres ou plages favorites pour la lecture.

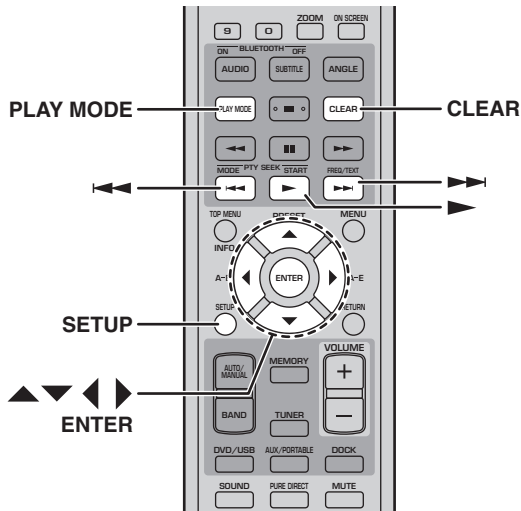

1 Durant la lecture, appuyez sur SETUP.

Le menu "Setup" s'affiche à l'écran.

2 Sélectionnez "Play Mode" puis appuyez sur ENTER.

Le menu "Play Mode" s'affiche à l'écran.

3 Sélectionnez "Program" puis "Create/Edit" dans la liste des options et appuyez sur ENTER.

4 Utilisez les boutons de curseur (▲/▼/◀/▶) pour sélectionner un titre, un chapitre ou une plage et appuyez sur ENTER pour l'ajouter au programme.

L'élément est ajouté au programme et vous passez à la position suivante du programme.

- Pour les disques DVD, vous pouvez programmer des titres ou des chapitres.
- Pour les disques CD, VCD et SVCD, vous pouvez programmer des plages.

5 Répétez l'étape 4 pour poursuivre la programmation.

La liste de lecture peut contenir 24 entrées.

- Pour programmer un nouvel élément, sélectionnez la position où vous voulez l'insérer, sélectionnez le titre, le chapitre ou la plage et appuyez sur ENTER.
- Pour supprimer un élément de la liste, sélectionnez-le puis appuyez sur CLEAR.

6 Pour lire la liste programmée, appuyez sur Lecture (▶).

Les plages du programme sont lues successivement.

Durant la lecture, vous pouvez utiliser Suivant (▶▶) et Précédent (◀◀) pour sélectionner l'élément suivant ou précédent de la liste.

■ Options du menu "Program"

Outre "Create/Edit", le menu "Program" propose les options suivantes:

- **Playback Start:** Lance la lecture programmée.
- **Playback Stop:** Arrête la lecture programmée mais mémorise la liste programmée.
- **Playback Delete:** Efface la liste programmée.

7 Pour fermer le menu "Setup", appuyez sur SETUP.

Astuce:

- Vous pouvez afficher le menu "Play Mode" rapidement d'une pression sur PLAY MODE.

Remarques:

- La liste programmée est effacée quand le disque est éjecté, quand une autre source d'entrée que "DVD" est sélectionnée ou quand le DRX-730 est éteint.
- La lecture programmée n'est pas disponible avec des disques DVD-VR (DVD-R/RW/R DL en mode VR), DivX®, WMV, JPEG, MP3, WMA ou MPEG-4 AAC. Elle ne l'est pas non plus lorsqu'un menu de DVD est affiché.

Recherche sur disque

Vous pouvez effectuer une recherche par titre, chapitre, plage ou sur base temporelle sur un disque.

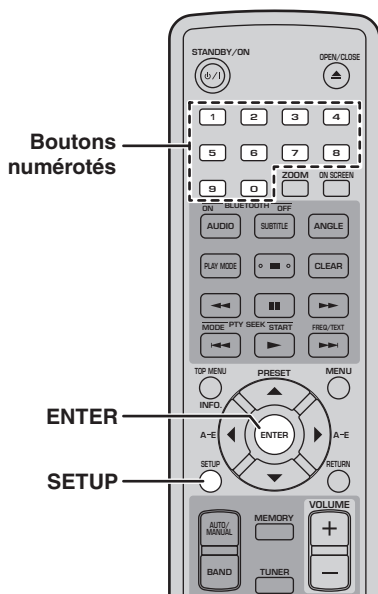

1 Durant la lecture, appuyez sur SETUP.

Le menu "Setup" s'affiche à l'écran.

2 Sélectionnez "Play Mode" puis appuyez sur ENTER.

Le menu "Play Mode" s'affiche à l'écran.

3 Sélectionnez "Search Mode", choisissez une option de recherche puis appuyez sur ENTER.

Les options de recherche dépendent du type de disque.

- Pour les disques DVD, vous pouvez choisir "Title Search", "Chapter Search" ou "Time Search".
- Pour les disques VCD, SVCD et CD audio, vous pouvez choisir "Track Search" ou "Time Search".
- Pour les disques DivX® et WMV, vous pouvez sélectionner "Time Search". Certains disques DivX® permettent aussi de choisir "Chapter Search".

Remarque:

- La recherche temporelle ("Time Search") ne fonctionne qu'au sein du titre ou de la plage en cours.

4 Entrez le numéro d'un titre, d'un chapitre ou d'une plage, ou des données temporelles avec les boutons numérotés.

Entrez les données temporelles en minutes et en secondes. Pour entrer "45 minutes", par exemple, appuyez sur 4, 5, 0 et 0. Pour localiser un point situé à 1 heure, 20 minutes et 30 secondes, appuyez sur 8, 0, 3 et 0.

5 Appuyez sur ENTER pour localiser et lancer la lecture du titre, du chapitre, de la plage ou de l'endroit déterminé.

6 Pour fermer le menu "Setup", appuyez sur SETUP.

Remarque:

- Pour les disques DivX® et WMV, l'endroit localisé peut différer de quelques secondes des données temporelles spécifiées.

Lecture d'un diaporama JPEG

Vous pouvez lancer un diaporama d'images JPEG stockées sur un disque de données.

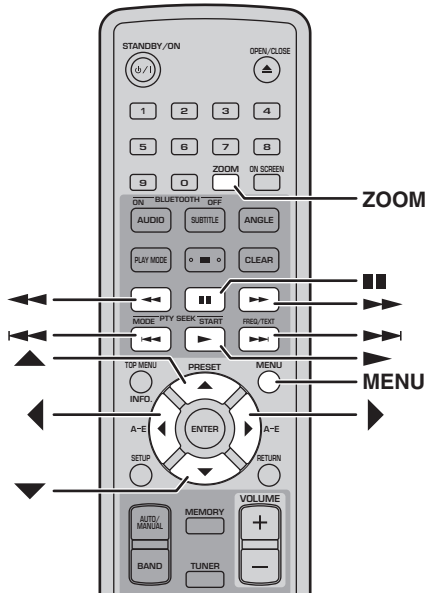

Chargez le CD contenant les fichiers JPEG et appuyez sur Lecture (▶) pour lancer le diaporama.

En commençant par la première image du premier dossier, le diaporama affiche toutes les images de tous les dossiers du CD par ordre alphabétique.

Les images sont automatiquement échelonnées pour être affichées à la taille maximum sur l'écran.

Si des disques contiennent des fichiers d'image JPEG et des fichiers de données musicales (MP3, WMA, MPEG-4 AAC), les fichiers musicaux sont lus en boucle durant le diaporama. Les boutons Pause (■), Suivant (▶▶), Précédent (◀◀), Recul (◀◀) et Avance rapide (▶▶) pilotent alors la musique et non le diaporama.

Vous pouvez utiliser les boutons suivants durant un diaporama.

Bouton	Description
Pause (■)	Interrompt le diaporama (ou la musique si le disque contient des fichiers musicaux)
Suivant (▶▶)	Sélectionne l'image suivante (ou la plage suivante si le disque contient des fichiers musicaux)
Précédent (◀◀)	Sélectionne l'image précédente (ou la plage précédente si le disque contient des fichiers musicaux)
Boutons (▲▼)/(◀▶)	Interrompent le diaporama et font pivoter l'image affichée. Appuyez sur Lecture (▶) pour relancer le diaporama.
ZOOM	Interrompt le diaporama et agrandit l'image affichée. Appuyez plusieurs fois pour sélectionner un agrandissement 2x, 4x ou 1x. Appuyez sur Lecture (▶) pour relancer le diaporama.
MENU	Affiche le "Disc Navigator" (voyez plus loin).

Remarques:

- Les grandes images prennent plus de temps à charger et peuvent mettre du temps à apparaître.
- Sur un seul disque, le DRX-730 reconnaît jusqu'à 299 dossiers et chaque dossier peut contenir jusqu'à 648 fichiers et dossiers.

Utiliser 'Disc Navigator' avec des DVD vidéo, VCD et SVCD

Vous pouvez utiliser "Disc Navigator" pour naviguer parmi les entrées du disque et sélectionner des titres, des chapitres et des plages sur DVD, VCD et SVCD.

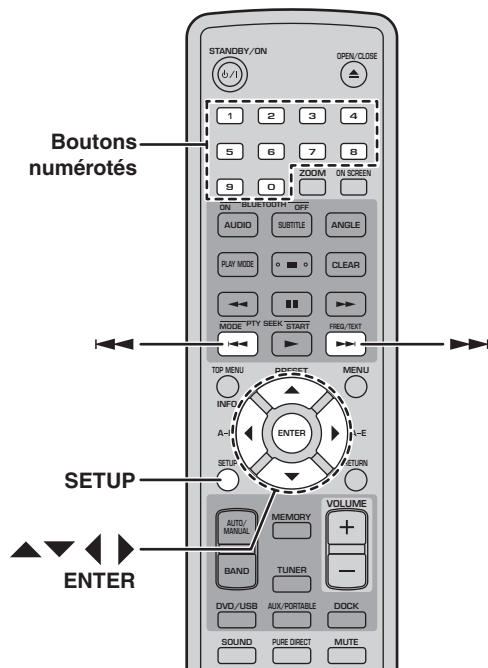

1 Durant la lecture, appuyez sur SETUP.

Le menu "Setup" s'affiche à l'écran.

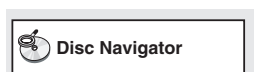

2 Sélectionnez "Disc Navigator" puis appuyez sur ENTER.

Une liste apparaît à l'écran. Les éléments de la liste dépendent du type de disque.

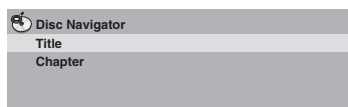

Le tableau suivant indique les éléments affichés pour chaque type de disque.

Disque	Éléments affichés
DVD vidéo	Title
	Chapter ¹
VCD, SVCD	Track
	Time
DVD-VR (DVD-R/RW/R DL en mode VR) ²	Original: Title
	Original: Time
	Playlist: Title
	Playlist: Time

1. Seuls les chapitres du titre en cours peuvent être sélectionnés.
2. Les enregistrements effectués sur un graveur de DVD sont appelés *titres originaux*. Les enregistrements résultant de modifications apportées aux titres originaux sont appelés *titres de liste de lecture*.

3 Sélectionnez la catégorie d'éléments voulue et appuyez sur ENTER.

Six images de prévisualisation apparaissent à l'écran et montrent la catégorie de contenu choisie. Si vous avez sélectionné "Time", les prévisualisations affichent le contenu à intervalles de 10 minutes.

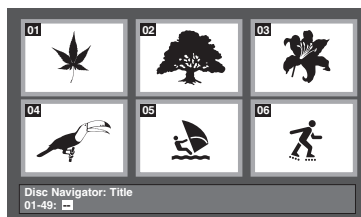

4 Utilisez Suivant (▶▶) et Précédent (◀◀) pour afficher d'autres pages de prévisualisations si disponibles.

5 Utilisez les boutons de curseur (▲/▼/◀/▶) pour sélectionner la prévisualisation à lire et appuyez sur ENTER.

La lecture de l'élément choisi démarre.

Vous pouvez aussi sélectionner les prévisualisations avec les boutons du curseur et ENTER.

Utiliser 'Disc Navigator' avec des disques MP3, WMA, MPEG-4 AAC, DivX®, WMV et JPEG

Vous pouvez utiliser "Disc Navigator" pour naviguer et sélectionner des fichiers MP3, WMA, MPEG-4 AAC, DivX®, WMV et JPEG sur des disques de données.

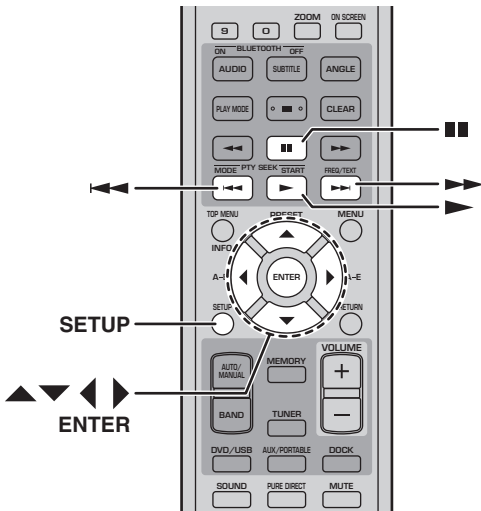

1 Appuyez sur SETUP.

Le menu "Setup" s'affiche à l'écran.



2 Sélectionnez "Disc Navigator" puis appuyez sur ENTER.

"Disc Navigator" s'affiche à l'écran.

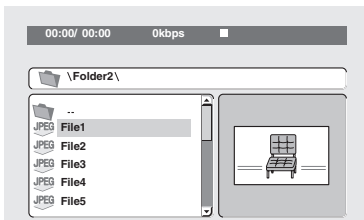

3 Utilisez les boutons de curseur (▲/▼/◀/▶) pour sélectionner la plage, le fichier ou le dossier à lire.

- Utilisez les boutons ▲/▼ pour naviguer dans la liste de dossiers et de fichiers.
- Le bouton ◀ permet de remonter d'un niveau dans la hiérarchie de dossiers. Vous pouvez aussi sélectionner le dossier en haut de la liste (...) et appuyer sur ENTER.

- Utilisez le bouton ENTER ou ▶ pour ouvrir le dossier sélectionné.

Quand vous sélectionnez un fichier d'image JPEG, "Disc Navigator" affiche une prévisualisation.

4 Appuyez sur le bouton ENTER pour lire la plage, le fichier ou le dossier sélectionné.

Si vous avez sélectionné un fichier MP3, WMA, MPEG-4 AAC, DivX® ou WMV, la lecture commence par ce fichier puis se poursuit jusqu'à ce que tous les fichiers du dossier aient été lus.

Si vous avez sélectionné un fichier d'image JPEG, le diaporama commence par ce fichier puis se poursuit jusqu'à ce que tous les fichiers du dossier aient été lus.

5 Pour fermer le menu "Setup", appuyez sur SETUP.

Astuces:

- Si un disque contient des fichiers d'image JPEG et des fichiers de données musicales (MP3, WMA, MPEG-4 AAC), vous pouvez écouter la musique en regardant le diaporama. Lancez simplement la lecture des morceaux comme décrit plus haut puis sélectionnez un fichier d'image JPEG et lancez le diaporama. Tous les fichiers du dossier sélectionné sont lus en boucle. Les boutons Lecture (▶), Pause (■), Suivant (▶▶) et Précédent (◀◀) pilotent le diaporama et non la musique.
- "Disc Navigator" n'affiche que les fichiers du dossier sélectionné. Pour lire tous les fichiers du disque, fermez "Disc Navigator" et lancez la lecture en appuyant sur Lecture (▶); voyez "Lecture d'un diaporama JPEG" à la page 33.

Affichage des informations du disque

Vous pouvez afficher le titre, le chapitre, la plage et d'autres informations durant la lecture.

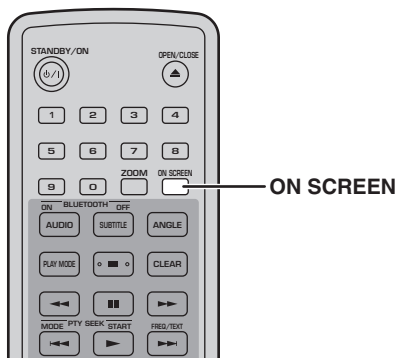

Pendant la lecture, appuyez plusieurs fois sur le bouton ON SCREEN pour afficher les informations.

Pour cacher les informations, appuyez plusieurs fois sur le bouton ON SCREEN jusqu'à ce qu'elles disparaissent.

Certaines informations comme la durée résiduelle du disque apparaissent également à l'écran du DRX-730.

Affichage du format audio

Vous pouvez afficher le format audio durant la lecture.

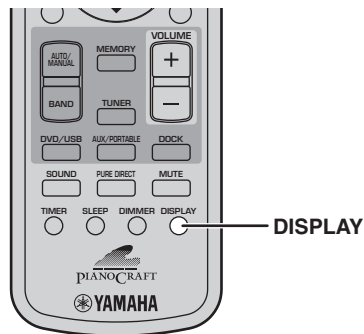

Durant la lecture, appuyez sur DISPLAY.

Le format audio apparaît à l'écran.

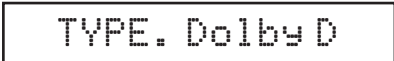

Des formats audio possibles sont indiqués dans le tableau ci-dessous.

Affichage	Description
PCM	PCM (disque DVD vidéo)
Dolby D	Dolby Digital (disque DVD vidéo)
MPEG2	MPEG2 (disque DVD vidéo)
DTS	DTS (disque DVD vidéo)
CDDA	CD audio
VCD	CD vidéo
SVCD	CD super vidéo
DTS CD	CD DTS
DATA DISC	MP3, WMA, MPEG-4 AAC, DivX®, WMV ou JPEG

Remarque:

- Le format audio ne peut être affiché que durant la lecture et que si la source d'entrée "DVD" est sélectionnée.

Chapitre 5: Utilisation du tuner

Ce chapitre explique comment utiliser le tuner pour écouter vos stations de radio favorites et comment les mémoriser. Les modèles européen et russe reconnaissent le système de diffusion radio de données.

■ Témoins du tuner

Les témoins suivants apparaissent lorsque vous utilisez le tuner pour localiser et mémoriser des stations de radio.

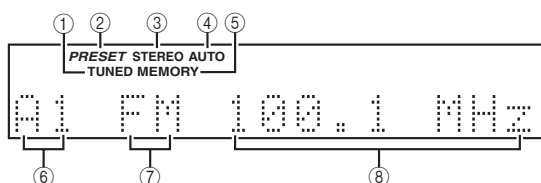

① TUNED

S'allume quand une station radio est captée.

② PRESET

S'allume lors de la sélection de stations de radio mémorisées.

③ STEREO

S'allume quand le tuner reçoit une station FM en stéréo.

④ AUTO

S'allume quand le mode de recherche automatique de stations est actif. S'éteint quand le mode de recherche manuelle de stations est actif.

⑤ MEMORY

S'allume lors de la mémorisation de stations radio.

⑥ No. de station mémorisée (présélection)

Affiche le numéro de présélection.

⑦ Bande

Indique la bande choisie (FM ou AM).

⑧ Fréquence

Affiche la fréquence.

Recherche d'une station radio

Vous pouvez effectuer une recherche automatique ou manuelle de stations de radio.

Recherche automatique de stations

En mode "Auto", le DRX-730 recherche automatiquement les stations radio.

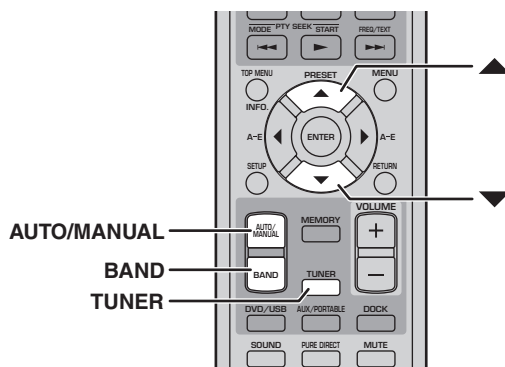

1 Appuyez sur TUNER pour choisir la source d'entrée "TUNER".

2 Appuyez plusieurs fois sur BAND pour choisir la bande FM ou AM.

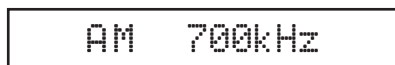

3 Utilisez le bouton AUTO/MANUAL pour sélectionner le mode de recherche automatique (le témoin AUTO doit s'allumer).

Le mode de recherche automatique est sélectionné quand le témoin AUTO s'allume à l'écran.

4 Pour rechercher des stations ayant une fréquence plus haute dans la bande choisie, appuyez sur le bouton ▲. Pour rechercher des stations ayant une fréquence plus basse dans la bande choisie, appuyez sur le bouton ▼.

Le tuner recherche la station disponible suivante. Quand une station est détectée, la recherche s'arrête et le témoin TUNED s'allume à l'écran. Le témoin STEREO s'allume quand l'appareil reçoit une station FM en stéréo. Si le signal est faible, la réception peut être en mono.

5

Remarques:

- Si la recherche automatique ne détecte pas les stations dont la réception est faible, effectuez une recherche manuelle.
- Si la réception FM stéréo contient des interférences, appuyez sur AUTO/MANUAL pour passer en mode de recherche manuelle et écoutez la station en mono.

Recherche manuelle de station

En mode de recherche manuelle, vous cherchez vous-même les stations de radio.

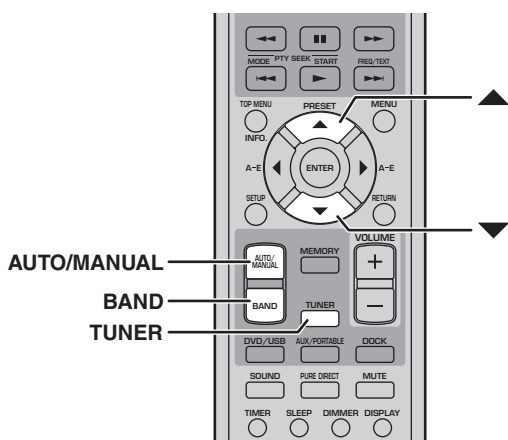

1 Appuyez sur TUNER pour choisir la source d'entrée "TUNER".

2 Appuyez plusieurs fois sur BAND pour choisir la bande FM ou AM.



3 Utilisez le bouton AUTO/MANUAL pour sélectionner le mode de recherche manuelle (le témoin AUTO doit s'éteindre).

Le mode de recherche manuelle est sélectionné quand le témoin AUTO est éteint.

4 Pour augmenter la fréquence radio, appuyez sur ▲. Pour diminuer la fréquence radio, appuyez sur ▼.

La fréquence change de façon continue si vous maintenez le bouton enfoncé.

Remarque:

- En mode de recherche manuelle, seule la réception mono est disponible.

■ Changer l'intervalle de fréquence (modèles pour l'Asie et Taiwan uniquement)

Selon les intervalles de fréquence utilisés par les stations de radio dans votre région, vous pouvez être amené à changer le palier de fréquence.

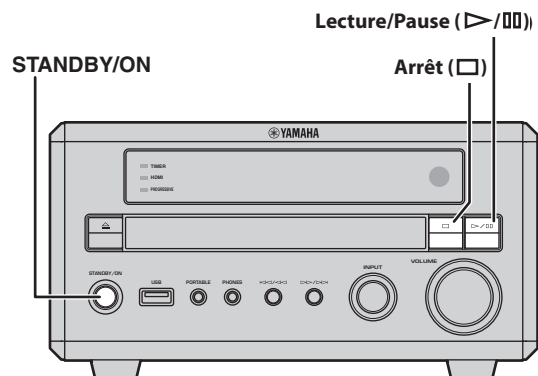

1 Mettez le DRX-730 en veille.

2 Maintenez Arrêt (□) enfoncé sur le DRX-730, appuyez sur STANDBY/ON et maintenez Arrêt (□) enfoncé jusqu'à ce que "DVD — NO REQ." apparaisse à l'écran.

3 Appuyez sur Arrêt (□).

Le réglage "TU – AM9/FM50" (réglage par défaut) s'affiche à l'écran.

4 Appuyez plusieurs fois sur Lecture/Pause (▷/⏸) pour sélectionner l'intervalle de fréquence en vigueur dans votre région: "TU – AM10/FM100" ou "TU – AM9/FM50".

- TU – AM10/FM100: AM 10kHz/FM 100kHz
- TU – AM9/FM50: AM 9kHz/FM 50kHz

5 Appuyez sur STANDBY/ON.

L'intervalle de fréquence est réglé et le DRX-730 passe en veille. Appuyez de nouveau sur STANDBY/ON pour le rallumer.

Utiliser les mémoires

Vous pouvez mémoriser vos stations préférées afin de les sélectionner plus facilement. Vous pouvez mémoriser jusqu'à 40 stations, réparties dans 5 banques (A~E) de 8 stations (1~8) chacune. La mémorisation peut être automatique ou manuelle.

Mémorisation automatique

La fonction de mémorisation automatique du DRX-730 mémorise automatiquement toutes les stations de radio disponibles dans votre région.

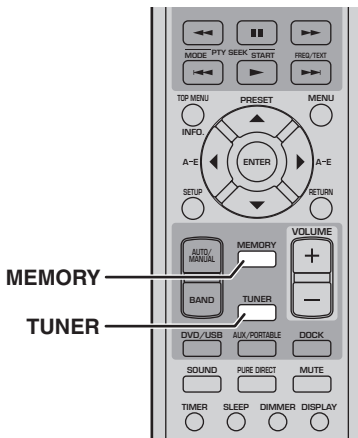

1 Appuyez sur TUNER pour choisir la source d'entrée "TUNER".

2 Appuyez sur MEMORY durant 3 secondes pour lancer la mémorisation automatique.

En commençant par la fréquence FM la plus basse, le DRX-730 scanne la bande FM en quête de stations de radio et les mémorise successivement en commençant par la mémoire A-1. Quand toute la bande FM a été scannée, il scanne la bande AM puis arrête la mémorisation automatique.

Remarques:

- La mémorisation automatique s'arrête quand toutes les mémoires sont occupées, même si la recherche n'est pas terminée.
- La mémorisation automatique supprime toutes les stations déjà mémorisées.
- Sur les modèles européen et russe, la mémorisation automatique ne retient que les stations FM utilisant le système de diffusion radio de données.

Mémorisation manuelle

En mode de mémorisation manuelle, vous choisissez les stations de radio à mémoriser.

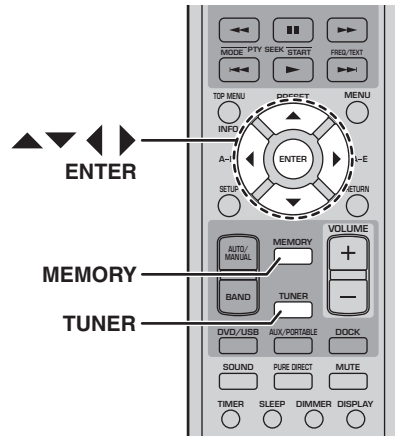

1 Appuyez sur TUNER pour choisir la source d'entrée "TUNER".

2 Sélectionnez la station de radio à mémoriser (voyez page 37).

3 Appuyez sur MEMORY.

Le témoin MEMORY clignote à l'écran.

4 Tant que le témoin MEMORY clignote, utilisez les boutons ◀/▶ pour sélectionner une banque de mémoires (A~E) et les boutons ▲/▼ pour sélectionner une mémoire.

Si vous n'actionnez aucun bouton durant 10 secondes, la mémorisation est annulée.

5 Appuyez sur MEMORY ou ENTER pour mémoriser la station.

La station est mémorisée et le témoin MEMORY cesse de clignoter à l'écran.

Recommencez les étapes 2 à 5 pour mémoriser d'autres stations de radio.

Remarques:

- Outre les réglages de fréquence et de bande (FM/AM), chaque station mémorisée conserve le réglage de recherche automatique ou manuelle.
- Pour mémoriser une autre station dans une mémoire, effectuez simplement les opérations 2 à 5. L'ancienne station est remplacée par la nouvelle.

5

Sélectionner une mémoire

Une fois que vous avez mémorisé une station de radio, il suffit de choisir sa mémoire pour la sélectionner.

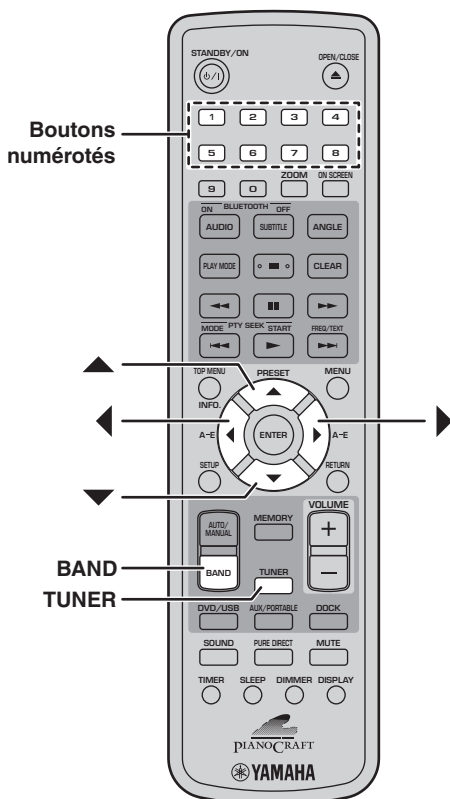

1 Appuyez sur TUNER pour choisir la source d'entrée "TUNER".

2 Appuyez plusieurs fois sur BAND pour choisir "PRESET".

Le témoin PRESET s'allume à l'écran.

3 Choisissez une mémoire ("Preset") avec les boutons ▲/▼.

Vous pouvez aussi utiliser les boutons ◀/▶ pour sélectionner les banques de mémoires A~E et les boutons numérotés pour sélectionner une mémoire 1~8.

Système de diffusion de données radio (modèles européen et russe uniquement)

Le système de diffusion de données radio permet de transmettre du texte et d'autres informations avec les signaux de radio FM, offrant ainsi des possibilités supplémentaires. Certains pays d'Europe et la Russie disposent de stations FM utilisant le système de diffusion de données par radio.

Le DRX-730 reconnaît les types suivants d'informations du système de diffusion de données radio: PS ("Program Service", nom du service de programmation), PTY ("Program Type", type de programme), RT ("Radio Text", texte via la radio) et CT ("Clock Time", heure).

■ Témoins du système de diffusion radio de données

Les témoins suivants dépendent du système de diffusion radio de données.

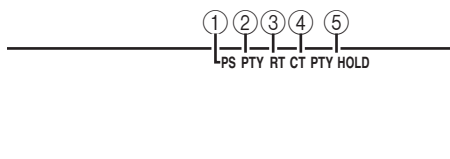

① PS

S'allume quand des informations PS ont été reçues.

② PTY

S'allume quand des informations PTY ont été reçues.

③ RT

S'allume quand des informations RT ont été reçues.

④ CT

S'allume quand des informations CT ont été reçues.

⑤ PTY HOLD

S'allume durant la recherche PTY.

Affichage des données diffusées par radio

Vous pouvez afficher les données diffusées par la station de radio FM sélectionnée.

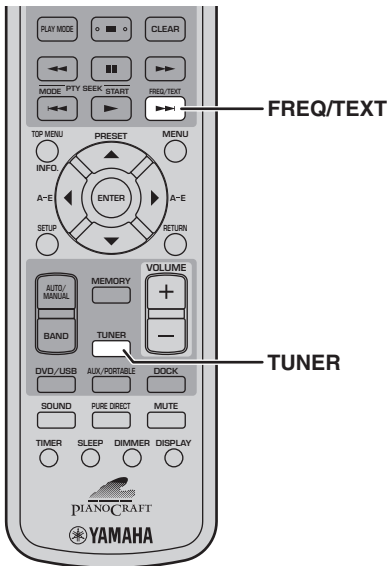

■ Description des informations du système de diffusion radio de données

• PS (Program Service name)

Affiche le nom de la station. Quand vous sélectionnez une station de radio (méorisée ou non) diffusant des informations PS, le nom de la station est affiché juste après la fréquence de la station.

• PTY (Program Type)

Affiche le type de programme en cours de diffusion: informations, sports, genre de musique etc.

• RT (Radio Text)

Affiche les messages diffusés par la station sous forme de texte. Il peut s'agir d'un message comptant jusqu'à 64 caractères défilant à l'écran. Les caractères non reconnus sont remplacés par un symbole de soulignement (_).

• CT (Clock Time)

Affiche l'heure diffusée par la station de radio.

Remarques:

- Les stations de radio FM ne diffusent pas nécessairement toutes les informations du système de diffusion de données radio.
- Le message "WAIT" peut apparaître si, pour une raison ou une autre, les informations PTY, RT ou CT ne sont pas captées.
- Si le signal d'une station diffusant des données par radio est faible, le DRX-730 risque de ne pas recevoir correctement ces données.

5

1 Appuyez sur TUNER pour sélectionner la source d'entrée "TUNER" puis sélectionnez une station mémorisée ou non diffusant des données.

2 Appuyez plusieurs fois sur FREQ/TEXT pour afficher les informations disponibles.

Le témoin PS, PTY, RT ou CT correspondant aux types de données sélectionnées clignote quelques secondes à l'écran.

Les données sont affichées selon l'ordre suivant:

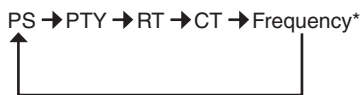

* Affichage normal de la fréquence.

Recherche de stations FM par type

Vous pouvez effectuer une recherche parmi vos stations FM mémorisées en fonction du type de programme (PTY).

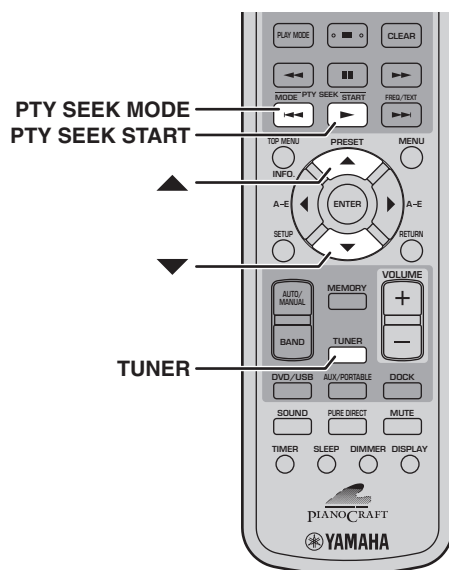

Types de programmes (PTY)

Type de programme	Description
NEWS	Informations
AFFAIRS	Sujets d'actualité
INFO	Informations générales
SPORT	Sports
EDUCATE	Education
DRAMA	Fiction
CULTURE	Culture
SCIENCE	Sciences
VARIED	Divertissement
POP M	Musique pop
ROCK M	Musique rock
M.O.R. M	Musique de variété
LIGHT M	Musique classique populaire
CLASSICS	Musique classique pour connaisseurs
OTHER M	Autres musiques

- 1** Appuyez sur TUNER pour choisir la source d'entrée "TUNER".
- 2** Appuyez sur PTY SEEK MODE.
- 3** Choisissez le type de programme voulu avec les boutons ▲/▼.
Les types de programmes sont indiqués plus loin.
- 4** Pour lancer la recherche PTY, appuyez sur PTY SEEK START.

Le témoin PTY HOLD s'allume à l'écran.
En commençant par la mémoire A-1, le DRX-730 recherche une station diffusant un programme du type spécifié. Si aucune station ne répond à ce critère, le DRX-730 retourne à la station sélectionnée avant la recherche.

Réglage de l'heure avec le système de diffusion de données par radio

En utilisant les données CT ("Clock Time"), le DRX-730 peut régler automatiquement sa propre horloge. Vous pouvez activer et couper cette fonction. Par défaut, elle est activée.

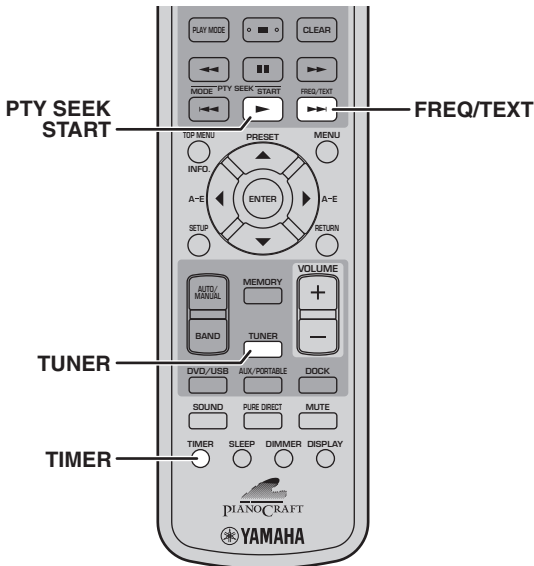

Système de diffusion de données par radio et heure d'été

Avec les données CT ("Clock Time"), le DRX-730 peut régler automatiquement son horloge interne sur l'heure d'été. Vous pouvez activer et couper cette fonction. Par défaut, elle est activée.

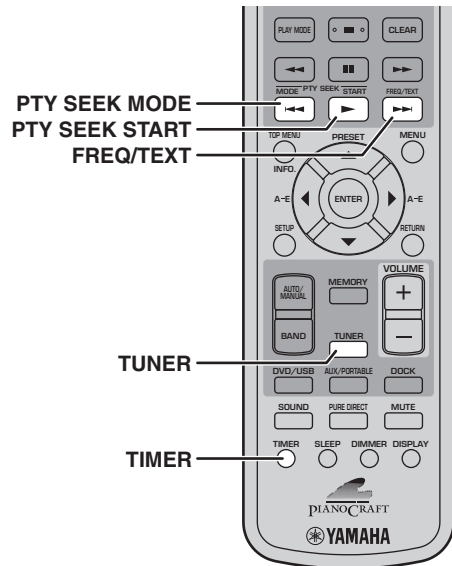

5

- 1 Appuyez sur TUNER pour choisir la source d'entrée "TUNER".
- 2 Appuyez sur TIMER pour afficher l'heure.
- 3 Appuyez sur FREQ/TEXT pour choisir "CT->Clock".

```
CT->Clock: ON
```

- 4 Appuyez plusieurs fois sur PTY SEEK START pour sélectionner "ON" ou "OFF".
- 5 Appuyez sur FREQ/TEXT.

Le réglage est terminé.

Remarque:

- Si vous n'avez pas encore réglé l'horloge du DRX-730, les informations CT sont utilisées pour régler l'heure pour la première fois, quel que soit le réglage choisi.

- 1 Appuyez sur TUNER pour choisir la source d'entrée "TUNER".
- 2 Appuyez sur TIMER pour afficher l'heure.
- 3 Appuyez sur FREQ/TEXT pour choisir "CT->Clock".

```
CT->Clock: ON
```

- 4 Appuyez sur PTY SEEK MODE pour choisir "Local->CT".

```
Local->CT: ON
```

- 5 Appuyez plusieurs fois sur PTY SEEK START pour sélectionner "ON" ou "OFF".

- 6 Appuyez sur FREQ/TEXT.

Le réglage est terminé.

Chapitre 6: Utilisation de la minuterie

Vous pouvez programmer la minuterie du DRX-730 pour lancer et arrêter automatiquement la lecture à des heures fixes. Vous pouvez, par exemple, utiliser le DRX-730 comme réveil pour vous éveiller au son de votre station de radio ou disque favori.

Pour utiliser la minuterie:

1. Choisissez la source d'entrée.
2. Réglez l'heure d'activation ("On Time").
3. Réglez l'heure de désactivation ("Off Time").
4. Activez la minuterie.

Ces opérations sont décrites ci-dessous.

Remarques:

- L'horloge du DRX-730 doit être réglée pour que la minuterie puisse être programmée (voyez page 21).
- Vous pouvez annuler la programmation de la minuterie en appuyant sur TIMER.

Sélection de la source d'entrée

Vous pouvez choisir la source d'entrée utilisée quand la minuterie allume le DRX-730.

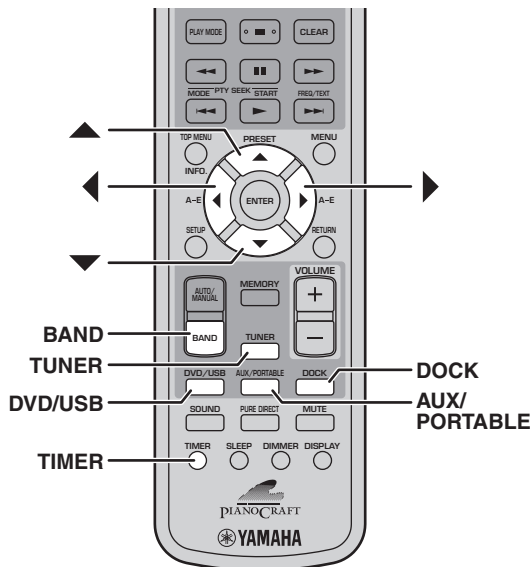

- 1 Appuyez sur TIMER puis utilisez les boutons ▲/▼ pour sélectionner "Timer Input".

Timer Input

Le témoin TIMER clignote.

- 2 Choisissez la source d'entrée avec les boutons ◀/▶.

DVD

Les sources d'entrée sont sélectionnées selon l'ordre suivant:

DVD ↔ USB ↔ FM ↔ AM ↔ PRESET ↔ AUX ↔ PORTABLE ↔ DOCK

Vous pouvez aussi utiliser les boutons DVD/USB, AUX/PORTABLE, DOCK, TUNER et BAND sur la télécommande ou la commande INPUT du DRX-730 pour choisir une source d'entrée.

Si vous avez choisi "TUNER", utilisez les boutons ▲/▼ pour sélectionner une station mémorisée.

A1 FM 87.5MHz

- 3 Appuyez sur ENTER.

La source d'entrée est réglée et le réglage "ON Time" s'affiche à l'écran (voyez page 45).

Remarque:

- La source d'entrée DOCK peut être utilisée pour la lecture avec minuterie mais uniquement avec un iPod et non avec un dispositif Bluetooth.

Réglage de l'heure d'activation

Vous pouvez régler l'heure à laquelle le DRX-730 doit s'allumer et lancer la lecture.

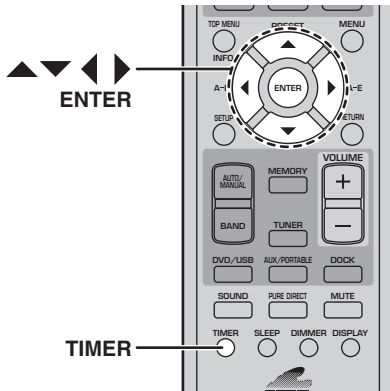

- 1 Appuyez sur **TIMER** puis utilisez les boutons ▲/▼ pour sélectionner "ON Time". Si la page de sélection de station mémorisée apparaît, appuyez sur **ENTER**.

ON Time

Le témoin **TIMER** clignote et après un certain temps "ON 0:00" apparaît à l'écran. (Si vous utilisez un affichage à 12 heures, "ON AM 12:00" apparaît.)

- 2 Appuyez sur **ENTER**.

L'affichage des heures clignote.

00:00

- 3 Utilisez les boutons ▲/▼ pour régler les heures.

- 4 Appuyez sur le bouton ►.

L'affichage des minutes clignote.

00:00

- 5 Utilisez les boutons ▲/▼ pour régler les minutes.

Utilisez les boutons ◀/▶ pour alterner l'affichage des heures et des minutes si nécessaire.

- 6 Appuyez sur **ENTER**.

L'heure d'activation est réglée et le paramètre "OFF Time" s'affiche à l'écran (voyez plus bas).

Réglage de l'heure de désactivation

Vous pouvez régler l'heure à laquelle le DRX-730 doit arrêter la lecture et passer en veille.

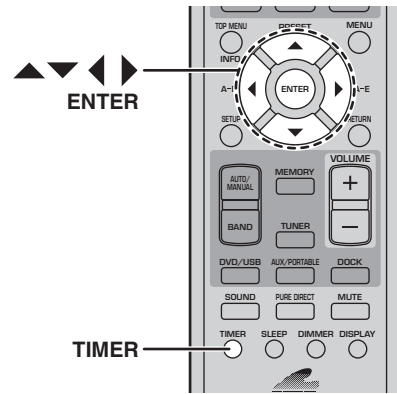

- 1 Appuyez sur **TIMER** puis utilisez les boutons ▲/▼ pour sélectionner "OFF Time". Si la page de sélection de station mémorisée apparaît, appuyez sur **ENTER**.

OFF Time

Le témoin **TIMER** clignote et après un certain temps "OFF hh:mm" apparaît à l'écran. (Si vous utilisez un affichage à 12 heures, "OFF AM hh:mm" apparaît.)

Initialement, le réglage de désactivation est d'1 heure après l'heure d'activation.

- 2 Appuyez sur **ENTER**.

L'affichage des heures clignote.

00:00

- 3 Utilisez les boutons ▲/▼ pour régler les heures.

- 4 Appuyez sur le bouton ►.

L'affichage des minutes clignote.

00:00

- 5 Utilisez les boutons ▲/▼ pour régler les minutes.

Utilisez les boutons ◀/▶ pour alterner l'affichage des heures et des minutes si nécessaire.

- 6 Appuyez sur **ENTER**.

L'heure de désactivation est réglée et le paramètre "Timer Set" s'affiche à l'écran (voyez page 46).

Activation/coupage de la minuterie

Vous pouvez activer et couper la minuterie quand vous le voulez. Vos réglages sont mémorisés. Si vous utilisez la minuterie comme réveil, par exemple, vous pouvez la couper durant vos vacances.

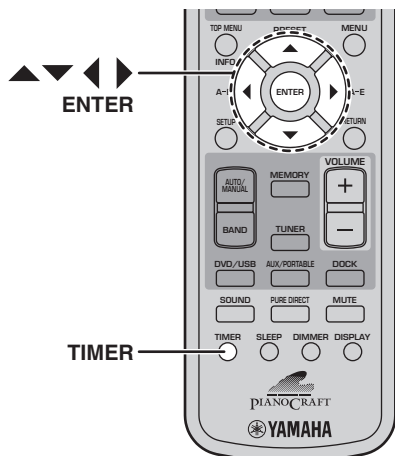

- 1 Appuyez sur **TIMER** puis utilisez les boutons ▲/▼ pour sélectionner “Timer Set”. Si la page de sélection de station mémorisée apparaît, appuyez sur **ENTER**.

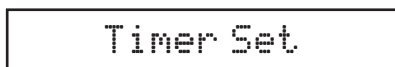

Après un certain temps, “Timer Set—>OFF” ou “Timer Set—>ON” apparaît à l’écran.

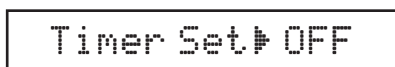

- 2 Utilisez les boutons ◀/▶ pour sélectionner “ON” ou “OFF”.

- 3 Appuyez sur **ENTER**.

Quand la minuterie est activée, le témoin **TIMER** s’allume à l’écran.



Remarques:

- Quand l’heure d’activation ou de désactivation est réglée, vous pouvez activer ou couper la minuterie tant que le DRX-730 est en veille d’une simple pression sur **TIMER**.

- Si la minuterie est activée quand le DRX-730 est allumé, le témoin **TIMER** apparaît à l’écran. S’il est en veille, la diode **TIMER** s’allume en façade.
- Quand la minuterie a été programmée et activée, à condition que le DRX-730 soit en veille, il s’allume au moment spécifié et lance la lecture de la source d’entrée choisie. A l’heure programmée pour la désactivation, la lecture s’arrête et le DRX-730 passe en veille.
- Si le DRX-730 est déjà activé à l’heure spécifiée, les réglages de la minuterie n’ont aucun effet. De même, si le DRX-730 est déjà éteint à l’heure spécifiée pour la désactivation, la minuterie n’a aucun effet.
- Si vous avez choisi “DVD” comme source d’entrée, n’oubliez pas d’insérer le disque dans le DRX-730. De même si vous avez choisi “USB” comme source d’entrée, assurez-vous qu’un dispositif USB est branché au DRX-730.
- Si vous avez choisi “AUX”, “PORTABLE” ou “DOCK” comme source, voyez le mode d’emploi de l’élément branché pour savoir comment gérer les fonctions de minuterie.
- Si vous avez réglé la minuterie “Sleep” ET l’heure de désactivation, le DRX-730 passe en veille à l’heure programmée la plus tôt.

Chapitre 7: Lecture sur un dispositif portable

Ce chapitre explique comment écouter des données sauvegardées sur un dispositif portable comme un lecteur de musique, un iPod, une mémoire (clé) USB ou un lecteur de musique/un téléphone portable compatible Bluetooth.

Lecture sur un lecteur de musique

Vous pouvez brancher un lecteur de musique à la prise PORTABLE en façade du DRX-730 et écouter les morceaux qu'il contient avec les enceintes du DRX-730.

- 1 Utilisez un câble à mini-fiche (vendu séparément) pour relier la sortie audio du lecteur de musique à la prise PORTABLE en façade du DRX-730.

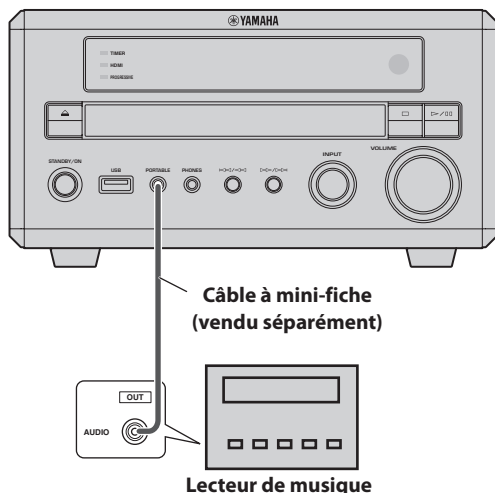

- 2 Appuyez plusieurs fois sur AUX/PORTABLE pour choisir la source d'entrée "PORTABLE".

- 3 Lancez la lecture sur le lecteur de musique.

Réglez le volume sur le DRX-730 avec sa commande VOLUME.

Remarque:

- Si le volume est réglé au minimum sur le lecteur de musique, vous risquez de ne rien entendre. Réglez-le à un niveau adéquat.

Lecture sur iPod

En branchant un socle universel Yamaha pour iPod (YDS-10 ou YDS-11, en option) à la prise DOCK du DRX-730, vous pouvez écouter la musique de votre iPod en bénéficiant de la qualité du DRX-730 et de ses enceintes. Vous pouvez aussi utiliser la télécommande du DRX-730 pour piloter l'iPod. De plus, le DRX-730 recharge la batterie de l'iPod pendant que vous écoutez la musique.

Le DRX-730 reconnaît les iPod de 4^{ème} génération (à molette cliquable) et les modèles ultérieurs, y compris l'iPod classique, l'iPod nano, l'iPod mini et l'iPod touch. Consultez le mode d'emploi de votre socle Yamaha pour savoir quels modèles d'iPod il reconnaît et comment le configurer.

Remarques:

- Mettez le DRX-730 en veille et débranchez son cordon d'alimentation avant de brancher ou de débrancher un socle Yamaha.
- Vérifiez que votre iPod dispose de la dernière version système avant de l'utiliser avec le DRX-730. Voyez le site web Apple pour en savoir plus.

- 1 Utilisez le câble fourni avec le socle Yamaha et branchez-le au socle d'une part et à la prise DOCK en face arrière du DRX-730 d'autre part.

(L'illustration montre le modèle pour l'Europe.)

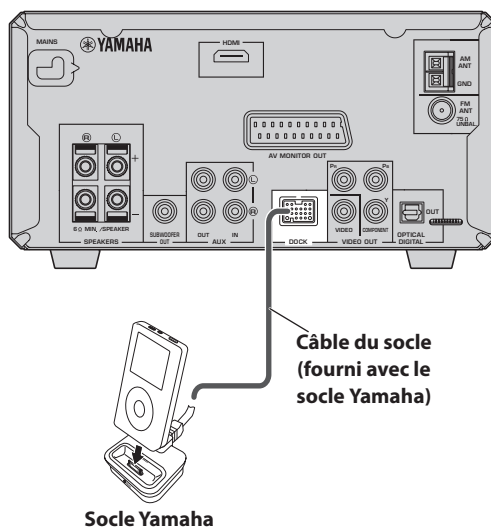

- 2 Appuyez sur STANDBY/ON (⏻/⏻) pour activer le DRX-730.

- 3 Insérez votre iPod dans le socle Yamaha. Le témoin DOCK s'allume à l'écran.

7

4 Appuyez sur DOCK pour choisir la source d'entrée "DOCK".

Le message "iPod connected" s'affiche à l'écran.

5 Utilisez la télécommande du DRX-730 pour lancer la lecture des morceaux de l'iPod. (Pointez-la vers le DRX-730 et non vers l'iPod.)

■ Témoins concernant l'iPod

Les témoins suivants du DRX-730 sont utilisés lors de la lecture sur l'iPod. Les témoins 2~9 ne fonctionnent qu'en mode "Menu" (voyez plus bas).

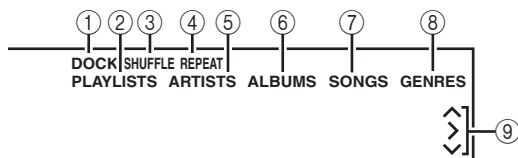

① DOCK

S'allume quand l'iPod est installé dans le socle Yamaha.

② PLAYLISTS

S'allume durant la navigation dans les listes de lecture.

③ SHUFFLE

S'allume quand la lecture aléatoire est activée sur l'iPod.

④ REPEAT

S'allume quand la lecture répétée est activée sur l'iPod.

⑤ ARTISTS

S'allume durant la recherche par artiste.

⑥ ALBUMS

S'allume durant la recherche par album.

⑦ SONGS

S'allume durant la recherche par morceau.

⑧ GENRES

S'allume durant la recherche par genre.

⑨ Boutons de curseur ^/>/</v

Indiquent les boutons de curseurs pouvant être utilisés.

■ Mode 'Simple' et mode 'Menu'

Vous avez le choix entre deux modes pour piloter l'iPod: le mode *Simple* ou le mode *Menu*.

- En mode Simple, vous pouvez utiliser la télécommande du DRX-730 ou les commandes de l'iPod pour piloter l'iPod et l'écran de l'iPod pour voir les menus.

- En mode Menu, les menus de l'iPod apparaissent sur l'écran du DRX-730 et vous pouvez utiliser la télécommande du DRX-730 pour piloter l'iPod. Les commandes de l'iPod ne peuvent pas être utilisées et le logo Yamaha apparaît sur l'écran de l'iPod.

Appuyez plusieurs fois sur INFO pour choisir le mode "Simple" ou "Menu".

■ Pilotage de la lecture

Les boutons suivants de la télécommande du DRX-730 peuvent piloter la lecture de l'iPod.

Bouton	Description
Lecture (▶)	Lance la lecture. En mode Simple, il sert de bouton Lecture/Pause.
Pause (■)	Interrompt momentanément la lecture. En mode Simple, il sert de bouton Lecture/Pause.
Arrêt (■)	Arrête la lecture.
Avance rapide (▶▶)	Avance rapidement.
Recul (◀◀)	Recule.
Suivant (▶▶)	Sélectionne la plage suivante.
Précédent (◀◀)	Retourne au début de la plage en cours. Une nouvelle pression sélectionne la plage précédente.

■ Navigation dans les menus

Les boutons suivants de la télécommande du DRX-730 permettent de naviguer dans les menus de l'iPod.

Bouton	Description
INFO	Sélectionne le mode Menu ou le mode Simple.
Bouton ▲	Monte dans le menu.
Bouton ▼	Descend dans le menu. Quand les informations de plage sont affichées, actionnez-le plusieurs fois pour afficher plus d'infos.
Bouton ◀	Remonte d'un niveau dans la hiérarchie. Quand les informations de plage sont affichées, actionnez-le pour afficher un menu.
Bouton ▶	Descend d'un niveau dans la hiérarchie. (Ne peut pas être utilisé pour lancer la lecture.)
ENTER	Descend d'un niveau dans la hiérarchie. Quand un morceau est sélectionné, actionnez-le pour lancer la lecture. Quand un réglage est sélectionné (ex: "Aléatoire" ou "Répéter"), actionnez-le plusieurs fois pour sélectionner une option.

Remarques:

- L'iPod est chargé quand le DRX-730 est allumé mais pas quand le DRX-730 est en veille.
- Les vidéos et les images sauvegardées sur l'iPod ne sont pas transmises via le DRX-730.
- Selon le modèle de votre iPod et la version de son système, certaines fonctions de l'iPod peuvent ne pas fonctionner comme prévu voire même ne pas fonctionner du tout.
- En mode Menu, les caractères non reconnus sont remplacés par un symbole de soulignement (_).
- Voyez le mode d'emploi de votre iPod pour en savoir plus sur l'iPod.

Lecture de support de mémoire USB

Vous pouvez brancher un support de mémoire USB à la prise USB en façade du DRX-730 et écouter les morceaux de musique (MP3, WMA, MPEG-4 AAC) qui y sont sauvegardés en bénéficiant de la qualité du DRX-730 et de ses enceintes. Vous pouvez aussi afficher un diaporama d'images JPEG.

Remarques:

- Certains supports de mémoire USB ne sont pas reconnus.
- Seuls les fichiers MP3, WMA, MPEG-4 AAC et JPEG dépourvus de protection anticopie (DRM) peuvent être lus.
- Le DRX-730 reconnaît les supports de mémoire USB formatés en FAT16 ou FAT32, y compris les dispositifs de mémoire flash USB, les lecteurs audio numériques et les disques durs USB. Vous ne pouvez pas brancher un ordinateur directement au DRX-730.
- Il est impossible de garantir la lecture avec tous les supports USB ni la capacité d'alimenter tous les supports USB. Yamaha décline toute responsabilité dans l'éventualité peu probable de perte des données d'un support de mémoire USB suite à une utilisation de ce support avec le DRX-730.
- Les supports de mémoire USB à grande capacité prennent plus de temps à lire. La lecture de supports à grande capacité peut nécessiter plusieurs minutes.
- Les hubs USB ne sont pas reconnus.
- Quand une source d'entrée USB est sélectionnée, le menu "Setup" est indisponible.
- Branchez exclusivement des supports de mémoire USB à la prise USB.
- Si le message "USB ERROR" apparaît à l'écran, cela peut signifier que le DRX-730 n'est pas en mesure de fournir assez d'énergie pour alimenter correctement le support. Si le dispositif n'est pas

un support de mémoire USB, ne l'utilisez pas avec le DRX-730. Si le support de mémoire USB dispose d'un adaptateur secteur propre, utilisez-le pour alimenter le support USB. Si le support de mémoire USB n'est pas fourni avec un adaptateur, ne l'utilisez pas avec le DRX-730.

1 Appuyez sur plusieurs fois sur DVD/USB pour choisir la source d'entrée "USB".

Allumez le téléviseur et choisissez l'entrée AV à laquelle le DRX-730 est branché.

2 Branchez le support de mémoire USB à la prise USB en façade du DRX-730.

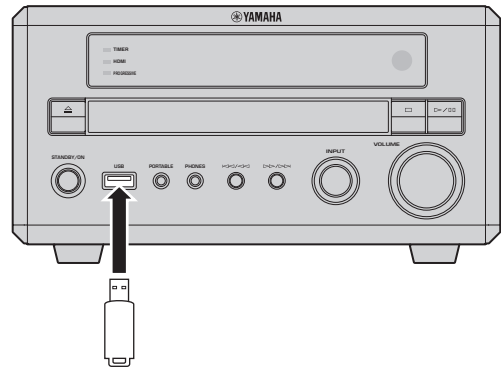

Support de mémoire USB

3 Appuyez sur MENU pour afficher le "Disc Navigator" et sélectionnez la plage à lire. Vous pouvez aussi appuyer sur Lecture (▶) pour lancer la lecture de tous les fichiers du support de mémoire USB.

Si vous avez chargé un disque contenant des photos JPEG, un diaporama démarre. Pour en savoir plus, voyez "Diaporama d'images JPEG" à la page 50.

4 Pour arrêter la lecture, appuyez sur Arrêt (■).

5 Avant de débrancher le support de mémoire USB, choisissez d'abord une autre source d'entrée.

Commandes de lecture

La plupart des fonctions de lecture de disque décrites dans le chapitre “Lecture de disques” à la page 23 peuvent être utilisées pour la lecture de supports de mémoire USB.

Le tableau suivant reprend les fonctions de lecture de base.

Bouton	Description
Lecture (▶)	Lance la lecture.
Pause (■)	Interrompt momentanément la lecture.
Arrêt (■)	Arrête la lecture.
Avance rapide (▶▶)	Avance rapidement.
Recul (◀◀)	Recule.
Suivant (▶▶)	Sélectionne la plage suivante.
Précédent (◀◀)	Retourne au début de la plage en cours. Une nouvelle pression sélectionne la plage précédente.
MENU	Affiche “Disc Navigator” (voyez plus bas).

Diaporama d’images JPEG

Vous pouvez lancer un diaporama d’images JPEG stockées sur un support de mémoire USB.

Appuyez sur Lecture (▶) pour lancer le diaporama.

En commençant par la première image du premier dossier, le diaporama affiche toutes les images de tous les dossiers du support de mémoire USB par ordre alphabétique.

Les images sont automatiquement échelonnées pour être affichées à la taille maximum à l’écran.

Si le support de mémoire USB contient des fichiers d’image JPEG et des fichiers de données musicales (MP3, WMA, MPEG-4 AAC), les fichiers musicaux sont lus en boucle durant le diaporama. Les boutons Pause (■), Suivant (▶▶|), Précédent (|◀◀), Recul (◀◀) et Avance rapide (▶▶) pilotent alors la musique et non le diaporama.

Vous pouvez utiliser les boutons suivants durant un diaporama.

Bouton	Description
Pause (■)	Interrompt le diaporama (ou la musique si le support contient des fichiers musicaux)
Suivant (▶▶)	Sélectionne l’image suivante (ou la plage suivante si le support contient des fichiers musicaux)
Précédent (◀◀)	Sélectionne l’image précédente (ou la plage précédente si le support contient des fichiers musicaux)
Boutons ▲▼/◀▶	Interrompent le diaporama et tournent l’image affichée. Appuyez sur Lecture (▶) pour relancer le diaporama.
ZOOM	Interrompt le diaporama et agrandit l’image affichée. Appuyez plusieurs fois pour sélectionner un agrandissement: 2x, 4x ou 1x. Appuyez sur Lecture (▶) pour relancer le diaporama.
MENU	Affiche “Disc Navigator” (voyez plus bas).

Remarques:

- Les grandes images prennent plus de temps à charger et peuvent mettre du temps à apparaître.
- Sur un support de mémoire USB, le DRX-730 détecte jusqu’à 299 dossiers et chaque dossier peut contenir jusqu’à 648 fichiers et dossiers.

Utiliser ‘Disc Navigator’ avec des supports de mémoire USB

Vous pouvez utiliser “Disc Navigator” pour naviguer et sélectionner des fichiers MP3, WMA, MPEG-4 AAC et JPEG sur un support de mémoire USB.

1 Appuyez sur MENU.

“Disc Navigator” s’affiche à l’écran.

2 Utilisez les boutons de curseur (▲/▼/◀/▶) pour sélectionner la plage, le fichier ou le dossier à lire.

- Utilisez les boutons ▲/▼ pour naviguer dans la liste de dossiers et de fichiers.
- Le bouton ◀ permet de remonter d’un niveau dans la hiérarchie de dossiers. Vous pouvez aussi sélectionner le dossier en haut de la liste (...) et appuyer sur ENTER.
- Utilisez le bouton ENTER ou ▶ pour ouvrir le dossier sélectionné.

Quand vous sélectionnez un fichier d’image JPEG, “Disc Navigator” affiche une prévisualisation.

3 Appuyez sur le bouton ENTER pour lire la plage, le fichier ou le dossier sélectionné.

Si vous avez sélectionné un fichier MP3, WMA ou MPEG-4 AAC, la lecture commence par ce fichier puis se poursuit jusqu'à ce que tous les fichiers du dossier aient été lus.

Si vous avez sélectionné un fichier d'image JPEG, le diaporama commence par ce fichier puis se poursuit jusqu'à ce que tous les fichiers du dossier aient été lus.

Astuces:

- Si un support de mémoire USB contient des fichiers d'image JPEG et des fichiers de données musicales (MP3, WMA, MPEG-4 AAC), vous pouvez écouter la musique en regardant le diaporama. Lancez simplement la lecture des morceaux comme décrit plus haut puis sélectionnez un fichier d'image JPEG et lancez le diaporama. Tous les fichiers du dossier sélectionné sont lus en boucle. Les boutons Lecture (▶), Pause (■), Suivant (▶▶) et Précédent (◀◀) pilotent le diaporama et non la musique.
- "Disc Navigator" n'affiche que les fichiers du dossier sélectionné. Pour lire tous les fichiers du support de mémoire USB, fermez "Disc Navigator" et lancez la lecture en appuyant sur Lecture (▶); voyez "Diaporama d'images JPEG" à la page 50.

Remarque:

- Avec certains lecteurs de musique numériques, les noms de fichiers peuvent ne pas s'afficher correctement.

Lecture via Bluetooth

En branchant un récepteur audio sans fil Bluetooth Yamaha YBA-10 (en option) à la prise DOCK du DRX-730, vous pouvez écouter la musique de votre dispositif Bluetooth en bénéficiant de la qualité du DRX-730 et de ses enceintes. Vous pouvez aussi utiliser la télécommande du DRX-730 pour piloter la lecture de musique sur le dispositif Bluetooth.

Remarques:

- Mettez le DRX-730 en veille et débranchez son cordon d'alimentation avant de brancher ou de débrancher le Yamaha YBA-10.
- Pour en savoir plus sur l'utilisation du Yamaha YBA-10, voyez son mode d'emploi.
- Voyez le mode d'emploi de votre dispositif Bluetooth pour en savoir plus sur son fonctionnement.
- Selon le modèle de votre dispositif Bluetooth et la version de son système, certaines fonctions peuvent ne pas fonctionner comme prévu voire même ne pas fonctionner du tout.

■ Configuration Bluetooth

Utilisez le câble de socle fourni avec le Yamaha YBA-10 et branchez-le au Yamaha YBA-10 d'une part et à la prise DOCK en face arrière du DRX-730 d'autre part.

(L'illustration montre le modèle pour l'Europe.)

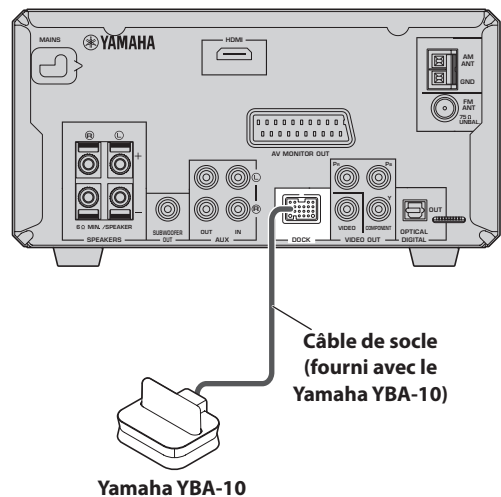

■ Appairage Bluetooth

Avant de pouvoir utiliser un dispositif Bluetooth avec le DRX-730, il faut l'appairer avec le Yamaha YBA-10.

1 Appuyez sur DOCK pour choisir la source d'entrée "DOCK".

2 Activez le dispositif Bluetooth et vérifiez qu'il est détectable.

3 Maintenez BLUETOOTH ON enfoncé pendant 3 secondes pour lancer l'appairage.

L'appairage démarre, le témoin DOCK clignote et "Searching..." apparaît à l'écran.

Durant l'appairage, le Yamaha YBA-10 cherche des dispositifs Bluetooth compatibles et enregistre ceux qu'il trouve. L'appairage ne doit être effectué que la première fois que vous utilisez le dispositif Bluetooth avec le Yamaha YBA-10 (sauf si les informations d'appairage ont été effacées). Pour en savoir plus sur l'appairage, voyez le mode d'emploi du Yamaha YBA-10.

Pour annuler l'appairage, appuyez sur BLUETOOTH OFF.

4 Vérifiez que le dispositif Bluetooth a détecté le Yamaha YBA-10.

Le Yamaha YBA-10 apparaît comme "YBA-10 YAMAHA" ou quelque chose de similaire sur le dispositif Bluetooth.

5 Sur le dispositif Bluetooth, sélectionnez le Yamaha YBA-10 et entrez la clé "0000".

Quand l'appairage est terminé, le message "Completed" s'affiche à l'écran.

Remarque:

- L'appairage est annulé si aucun dispositif Bluetooth compatible n'est trouvé dans les 8 minutes. La source d'entrée change alors sur le DRX-730 ou ce dernier passe en veille.

■ Connexion de dispositifs Bluetooth

Quand un dispositif Bluetooth est appairé avec le Yamaha YBA-10, vous pouvez vous y connecter et lire la musique qu'il contient.

1 Appuyez sur DOCK pour choisir la source d'entrée "DOCK".

2 Appuyez sur BLUETOOTH ON.

Le Yamaha YBA-10 tente de se connecter au dernier dispositif Bluetooth utilisé ou appairé et "Searching..." apparaît à l'écran.

Quand une connexion est établie, le message "BT connected" apparaît à l'écran.

3 Servez-vous de la télécommande du DRX-730 ou des commandes du dispositif Bluetooth pour piloter la lecture de musique sur le dispositif Bluetooth.

Pour déconnecter un dispositif Bluetooth et rendre le DRX-730 indétectable, appuyez sur BLUETOOTH OFF. Le message "Disconnected" s'affiche à l'écran.

Pour connecter un autre dispositif Bluetooth, commencez par déconnecter le dispositif connecté puis lancez la connexion sur l'autre dispositif Bluetooth.

■ Pilotage de la lecture

Les boutons suivants de la télécommande du DRX-730 peuvent piloter la lecture sur un dispositif Bluetooth.

Pointez la télécommande vers le capteur du DRX-730 et non vers le dispositif Bluetooth.

Bouton	Description
Lecture (▶)	Lance la lecture ¹
Pause (■)	Interrompt momentanément la lecture ¹
Arrêt (■)	Arrête la lecture
Suivant (▶▶)	Sélectionne la page suivante
Précédent (◀◀)	Retourne au début de la plage en cours. Une nouvelle pression sélectionne la plage précédente.

1. Selon le dispositif Bluetooth, les boutons Lecture et Pause peuvent servir de boutons Lecture/Pause.

Remarques:

- La télécommande du DRX-730 ne peut piloter un dispositif Bluetooth que tant qu'il est connecté.
- Si le dernier dispositif Bluetooth est introuvable, le Yamaha YBA-10 n'essaiera pas de se connecter à d'autres dispositifs, même si plusieurs dispositifs ont été enregistrés par appairage.
- Le DRX-730 se déconnecte automatiquement du dispositif Bluetooth dans les cas suivants: quand la déconnexion est lancée sur le dispositif, quand la communication devient impossible parce que le dispositif est trop éloigné ou quand le DRX-730 est mis en veille.
- Le dispositif Bluetooth n'est pas déconnecté quand vous changez de source d'entrée sur le DRX-730.
- Le Yamaha YBA-10 ne reconnaît que des lecteurs de musique et des téléphones portables Bluetooth compatibles avec A2DP ou AVRCP.
- Bluetooth dispose d'une plage de fonctionnement allant jusqu'à 10 mètres (33 pieds) sans obstacles. Vérifiez qu'il n'y a pas d'obstacles entre le Yamaha YBA-10 et votre dispositif Bluetooth.

Chapitre 8: Enregistrement

Vous pouvez brancher un enregistreur comme un graveur CD, MD ou une platine à cassette au DRX-730 pour l'enregistrement et la lecture.

- Les disques et les fichiers disposant d'une protection contre la copie ne peuvent pas être enregistrés.

1 Branchez l'enregistreur au DRX-730.

Pour en savoir plus, voyez "Connexion d'un enregistreur (CD, MD etc.)" à la page 14.

2 Mettez le DRX-730 et l'enregistreur sous tension.

3 Sur le DRX-730, sélectionnez la source d'entrée à enregistrer.

Si vous avez choisi "DVD" comme source d'entrée, n'oubliez pas d'insérer le disque à enregistrer.

4 Lancez l'enregistrement sur l'appareil d'enregistrement.

5 Lancez la lecture sur le DRX-730.

Pour lire l'enregistrement, sélectionnez la source d'entrée "AUX" (voyez page 16).

Si votre enregistreur possède une entrée numérique optique, vous pouvez la brancher à la sortie OPTICAL DIGITAL OUT du DRX-730 pour effectuer des enregistrements numériques.

Remarques:

- Voyez le mode d'emploi de votre enregistreur pour savoir comment l'utiliser.
- Les réglages du volume, du grave, de l'aigu et de la balance sur le DRX-730 n'affectent pas l'enregistrement.
- Pour éviter une boucle de signal, le signal d'entrée AUX n'est pas envoyé aux prises AUX OUT. Vous ne pouvez donc pas enregistrer une source branchée à AUX IN.
- La prise OPTICAL DIGITAL OUT ne transmet pas les signaux de la radio ni des prises DOCK, AUX IN et PORTABLE. Pour enregistrer ces sources, branchez les prises AUX OUT du DRX-730 à l'entrée audio analogique de l'enregistreur.
- Selon le type de source, la prise OPTICAL DIGITAL OUT du DRX-730 peut transmettre des données audio numériques au format MPEG, Dolby Digital ou DTS que l'enregistreur ne peut pas enregistrer. Dans ce cas, réglez les paramètres de sortie audio numérique de sorte à transmettre des données PCM (voyez page 56).

Chapitre 9: Réglages audio et vidéo

Ce chapitre décrit les menus “Audio Settings” et “Video Adjust”.

Menu ‘Audio Settings’

Ces réglages ne concernent que la lecture de disques.

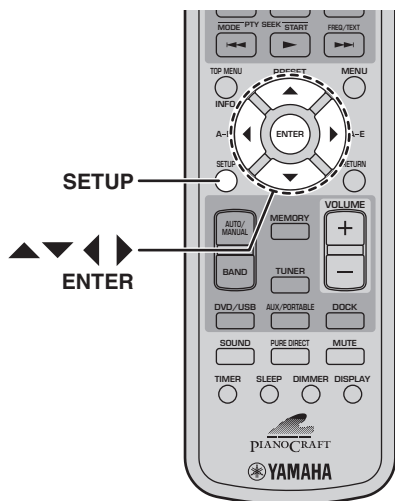

1 Appuyez sur SETUP.

Le menu “Setup” s’affiche à l’écran.

2 Sélectionnez “Audio Settings” puis appuyez sur ENTER.

Le menu “Audio Settings” s’affiche à l’écran.

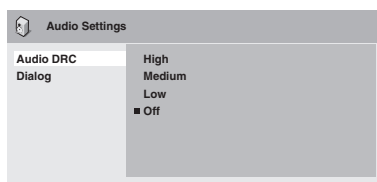

3 Utilisez les boutons ▲/▼/◀/▶ et ENTER pour sélectionner un paramètre et changer le réglage.

Les paramètres sont décrits ci-dessous.

4 Pour fermer le menu “Setup”, appuyez sur SETUP.

Remarque:

- L’effet des réglages audio dépend des enceintes, du téléviseur, du volume de l’ampli-tuner AV ainsi que d’autres réglages. Essayez tous les réglages de chaque paramètre et optez pour celui qui donne les meilleurs résultats.

■ Audio DRC

La fonction “Audio DRC” (“Dynamic Range Control”) influe sur la plage dynamique: en accentuant les sons de faible volume et en atténuant les sons de volume élevé, elle est idéale pour regarder des films tard le soir sans déranger votre entourage.

- High, Medium, Low, Off (par défaut).

Remarques:

- “Audio DRC” ne fonctionne qu’avec des sources Dolby Digital.
- Avec certains disques, “Audio DRC” n’a que peu voire pas d’effet.
- La fonction “Audio DRC” s’applique aussi aux signaux de sortie numérique si le paramètre “Digital Out” est réglé sur “On” et le paramètre “Dolby Digital Out” sur “Dolby Digital > PCM”. Voyez page 56 pour en savoir plus sur les réglages de sortie audio numérique.
- La fonction “Audio DRC” s’applique également aux signaux de la sortie audio HDMI avec les mêmes restrictions que celles mentionnées ci-dessus.

■ Dialog

Lorsque vous regardez un film ou autre sur DVD vidéo, le niveau du canal central peut être, selon le format audio, assez faible et presque inaudible. La fonction “Dialog” peut augmenter le niveau des dialogues pour en faciliter l’écoute.

- High, Medium, Low, Off (par défaut).

Remarques:

- Selon les données sources, la fonction “Dialog” peut entraîner une distorsion des dialogues. Dans ce cas, choisissez un réglage moins élevé.
- La fonction “Dialog” s’applique aussi aux signaux de sortie numérique qui ont été convertis en format PCM à 2 canaux. Voyez page 56 pour en savoir plus sur les réglages de sortie audio numérique.
- La fonction “Dialog” s’applique également aux signaux de la sortie audio HDMI, avec les mêmes restrictions que celles mentionnées ci-dessus.

Menu 'Video Adjust'

Les réglages "Video Adjust" concernent l'image du téléviseur.

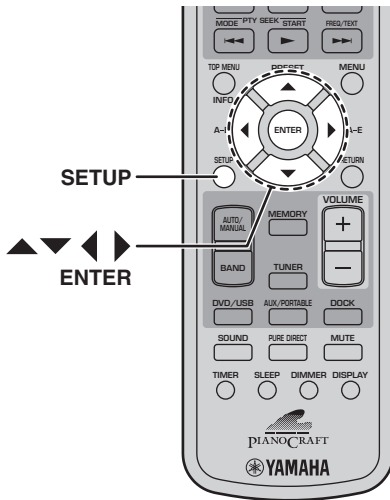

1 Sélectionnez la source d'entrée "DVD" et appuyez sur SETUP.

Le menu "Setup" s'affiche à l'écran.

Remarque:

- Le menu "Video Adjust" n'est disponible qu'avec la source d'entrée "DVD".

2 Sélectionnez "Video Adjust" puis appuyez sur ENTER.

Le menu "Video Adjust" s'affiche à l'écran.

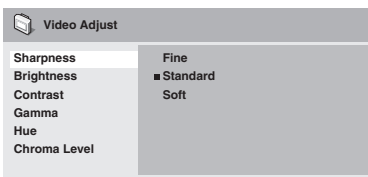

3 Utilisez les boutons ▲/▼/◀/▶ et ENTER pour sélectionner un paramètre et changer le réglage.

Les paramètres sont décrits ci-dessous.

Les paramètres "Brightness", "Contrast", "Hue" et "Chroma Level" peuvent être réglés avec les boutons ◀/▶.



4 Pour fermer le menu "Setup", appuyez sur SETUP.

■ Sharpness

Règle la netteté de l'image.

- Fine, Standard (par défaut), Soft.

■ Brightness

Règle la luminosité de l'image.

- 20~+20 (par défaut: 0)

■ Contrast

Règle le contraste entre les parties les plus claires et les plus sombres de l'image.

- 16~+16 (par défaut: 0)

■ Gamma

Règle l'apparence des parties les plus sombres de l'image.

- High, Medium, Low, Off (par défaut).

■ Hue

Règle la balance entre le vert et le rouge.

- De vert 9 à rouge 9 (par défaut: 0)

■ Chroma Level

Règle la saturation des couleurs.

- 9~+9 (par défaut: 0)

Remarques:

- L'effet des réglages "Video Adjust" dépend des données sources ainsi que du téléviseur. Il peut être imperceptible dans certains cas.
- Le réglage "Sharpness" ne s'applique pas aux données vidéo transmises par la prise HDMI.

Chapitre 10: Réglages initiaux

Ce chapitre décrit le menu “Initial Settings”.

Menu ‘Initial Settings’

Le menu “Initial Settings” contient des paramètres relatifs à la sortie audio numérique, la vidéo, la langue, l’affichage etc.

Quand un paramètre est affiché en gris, il est indisponible. Les réglages initiaux ne peuvent pas être modifiés pendant la lecture d’un disque. Il faut d’abord arrêter la lecture.

1 Sélectionnez la source d’entrée “DVD” et appuyez sur SETUP.

Le menu “Setup” s’affiche à l’écran.

Remarque:

- Le menu “Initial Settings” n’est disponible qu’avec la source d’entrée “DVD”.

2 Sélectionnez “Initial Settings” puis appuyez sur ENTER.

Le menu “Initial Settings” s’affiche à l’écran.

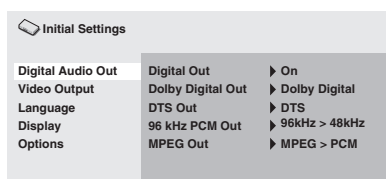

3 Utilisez les boutons ▲/▼/◀/▶ et ENTER pour sélectionner un paramètre et changer le réglage.

Les paramètres sont décrits ci-dessous.

Remarques:

- Les paramètres “HDMI Resolution” et “HDMI Color” ne servent que si vous avez branché un élément HDMI à la prise HDMI.
- Les paramètres “Component Out” et “AV Connector Out” (modèle européen) ne peuvent pas être modifiés si vous avez branché un élément HDMI à la prise HDMI.
- Les réglages des paramètres “Component Out” et “AV Connector Out” (modèle européen) peuvent changer automatiquement suite au réglage des paramètres “HDMI Resolution” et “HDMI Color”.
- Si “HDMI Audio” est activé (“ON”, voyez page 13) ou si un élément est branché à la prise HDMI, seul le réglage “Digital Out” est disponible.

- Quand “HDMI Audio” est activé (“ON”, voyez page 13), les données PCM de 96kHz sont ramenées à une fréquence d’échantillonnage de 48kHz, quel que soit le réglage “96kHz PCM Out”.

Paramètres ‘Digital Audio Out’

■ Digital Out

Active/désactive la sortie OPTICAL DIGITAL OUT.

- On (par défaut):** OPTICAL DIGITAL OUT est activée.
- Off:** OPTICAL DIGITAL OUT est désactivée.

■ Dolby Digital Out

Active/désactive la conversion de données Dolby Digital en données PCM. Si vous avez branché la prise OPTICAL DIGITAL OUT à votre décodeur/ampli-tuner AV alors qu’il ne reconnaît pas les données Dolby Digital, sélectionnez Dolby Digital > PCM.

- Dolby Digital (par défaut):** Les signaux Dolby Digital sont transmis tels quels.
- Dolby Digital > PCM:** Les signaux Dolby Digital sont convertis en données PCM à 2 canaux.

■ DTS Out

Active/désactive la conversion de données DTS en données PCM. Si vous avez branché la prise OPTICAL DIGITAL OUT à votre décodeur/ampli-tuner AV alors qu’il ne reconnaît pas les données DTS, sélectionnez DTS > PCM.

- DTS (par défaut):** Les signaux DTS sont transmis tels quels.
- DTS > PCM:** Les signaux DTS sont convertis en données PCM à 2 canaux.

Remarques:

- Si vous avez sélectionné “DTS” alors que votre décodeur/ampli-tuner AV ne reconnaît pas les données DTS, cela risque de générer du bruit.
- Quand “DTS > PCM” est sélectionné, vous pouvez aussi préciser le type de mixage DTS (voyez “DTS Downmix” à la page 59).

■ 96kHz PCM Out

Active/désactive la réduction de la fréquence d’échantillonnage 96kHz. Si vous avez branché la prise OPTICAL DIGITAL OUT à un décodeur/ampli-tuner AV qui reconnaît les données PCM de 96kHz, sélectionnez “96kHz”.

- 96 kHz > 48 kHz (par défaut):** Les données audio numériques PCM de 96kHz sont ramenées à une fréquence d’échantillonnage de 48kHz.
- 96 kHz:** Les données audio numériques PCM de 96kHz sont transmises telles quelles.

■ MPEG Out

Active/désactive la conversion de données MPEG en données PCM. Si vous avez branché la prise OPTICAL DIGITAL OUT à un décodeur/amplificateur AV qui reconnaît les données MPEG, sélectionnez "MPEG".

- **MPEG:** Les signaux MPEG sont transmis tels quels.
- **MPEG > PCM (par défaut):** Les signaux MPEG sont convertis en données PCM à 2 canaux.

Paramètres 'Video Output'

■ TV Screen

Détermine le format de l'image transmise par les sorties vidéo analogiques et HDMI. Faites votre choix en fonction du format d'écran de votre téléviseur.

- **4:3 (Letter Box) (par défaut):** Choisissez cette option si vous avez un téléviseur 4:3 conventionnel. Les films en grand écran (16:9) sont affichés avec des bandes noires dans le haut et le bas de l'écran.
- **4:3 (Pan & Scan):** Choisissez cette option si vous avez un téléviseur 4:3 conventionnel. Les extrémités gauche et droite des films grand écran (16:9) sont coupées pour que l'image occupe tout l'écran. Les données de disques vidéo non compatibles avec "Pan & Scan" sont transmises en format "4:3 Letter Box".
- **16:9 (Wide):** Sélectionnez cette option si vous avez un téléviseur grand écran.
- **16:9 (Compressed):** Cette option n'est disponible que si votre téléviseur est branché à la prise HDMI et si le paramètre "HDMI Resolution" est réglé sur "1920 x 1080p", "1920 x 1080i" ou "1280 x 720p". Sélectionnez cette option si vous voulez afficher convenablement des données 4:3 sur un téléviseur 16:9. Des barres noires sont affichées à gauche et à droite de l'image.

■ Component Out

Règle la sortie COMPONENT VIDEO OUT sur "Progressive" (balayage progressif) ou "Interlaced" (balayage entrelacé). Le balayage progressif offre une image de meilleure qualité et réduit les interférences. Choisissez "Progressive" si votre téléviseur ou projecteur est compatible avec le balayage progressif. Pour en savoir plus, voyez le mode d'emploi du téléviseur.

- **Interlace (par défaut):** La sortie COMPONENT VIDEO OUT transmet des données vidéo en format entrelacé.
- **Progressive:** La sortie COMPONENT VIDEO OUT transmet des données vidéo en format progressif et le témoin PROGRESSIVE apparaît à l'écran.

Pour un balayage progressif, sélectionnez "Progressive" et appuyez sur ENTER. Quand la demande de confirmation apparaît à l'écran, appuyez sur ENTER pour confirmer votre choix ou sur RETURN pour l'annuler.

Remarques:

- Lors du passage entre les balayages entrelacé et progressif, l'image peut être défilante.
- Si le paramètre "HDMI Resolution" est réglé sur "720 x 480i (NTSC)" ou "720 x 576i (PAL)", le réglage "Component Out" est automatiquement réglé sur "Interlace". Si une autre résolution est sélectionnée, le paramètre "Component Out" est automatiquement réglé sur "Progressive".
- Si vous optez pour "Progressive" alors que votre téléviseur ne reconnaît pas ce type de balayage, vous risquez de perdre l'image. Dans ce cas, branchez le DRX-730 à un téléviseur doté d'une connexion vidéo composite et sélectionnez le balayage entrelacé ou initialisez le DRX-730 (voyez page 66).
- **AVIS AUX UTILISATEURS: TOUS LES TÉLÉVISEURS HAUTE DÉFINITION NE SONT PAS ENTIÈREMENT COMPATIBLES AVEC CE PRODUIT, CE QUI PEUT ENGENDRER DES DÉFAUTS DANS L'IMAGE. EN CAS DE PROBLÈME AVEC LE MODE DE BALAYAGE PROGRESSIF DE 525 LIGNES, NOUS RECOMMANDONS DE CHANGER LES CONNEXIONS ET DE CHOISIR LA SORTIE "STANDARD DEFINITION". POUR TOUTE QUESTION RELATIVE À LA COMPATIBILITÉ ENTRE VOTRE ÉCRAN ET CET APPAREIL, VEUILLEZ CONTACTER NOTRE SERVICE D'ASSISTANCE À LA CLIENTÈLE.**

■ AV Connector Out (Modèle européen)

La prise AV MONITOR OUT est réglée pour transmettre un signal vidéo composite ou vidéo RGB à composantes.

Si la prise SCART de votre téléviseur est compatible RGB, sélectionnez "RGB". Pour en savoir plus, voyez le mode d'emploi du téléviseur. Tous les téléviseurs fonctionnent avec le réglage "Video".

- **Video (par défaut):** La sortie AV MONITOR OUT transmet des données vidéo composites.
- **RGB:** La sortie AV MONITOR OUT transmet des données vidéo RGB à composantes.

Remarques:

- Avec le réglage "RGB", la sortie COMPONENT VIDEO OUT ne transmet aucun signal.
- Si vous avez branché un élément HDMI à la prise HDMI du DRX-730, le paramètre "AV Connector Out" est automatiquement réglé sur "Video".

■ HDMI Resolution

Règle résolution de la sortie vidéo HDMI.

- **1920 x 1080p**: Choisissez cette option si votre téléviseur HDMI est compatible avec le format vidéo progressif 1080p.
- **1920 x 1080i**: Choisissez cette option si votre téléviseur HDMI est compatible avec le format vidéo entrelacé 1080i.
- **1280 x 720p**: Choisissez cette option si votre téléviseur HDMI est compatible avec le format vidéo progressif 720p.
- **720 x 480p (NTSC), 720 x 576p (PAL) (par défaut)**: Choisissez cette option si votre téléviseur HDMI est compatible avec le format vidéo progressif 480p ou 576p.
- **720 x 480i (NTSC), 720 x 576i (PAL)**: Choisissez cette option si votre téléviseur HDMI est compatible avec le format vidéo entrelacé 480i ou 576i.

Pour changer la résolution, sélectionnez un réglage puis appuyez sur ENTER. Quand la demande de confirmation apparaît à l'écran, appuyez sur ENTER pour valider votre choix.

Remarques:

- Lors du changement de résolution, l'image peut être défilante et disparaître un instant.
- **Initialisation des réglages HDMI**
Si aucune image n'apparaît après le changement de résolution, suivez la procédure ci-dessous pour retrouver la résolution par défaut: 720 x 480p (NTSC), 720 x 576p (PAL).

1 Mettez le DRX-730 en veille.

2 Maintenez Arrêt (□) enfoncé sur le DRX-730, appuyez sur STANDBY/ON et maintenez Arrêt (□) enfoncé jusqu'à ce que "DVD — NO REQ." apparaisse à l'écran.

3 Appuyez plusieurs fois sur Lecture/Pause (▷/⏸) pour sélectionner "HDMI CLEAR".

Si vous changez d'avis, sélectionnez "DVD — NO REQ."

4 Appuyez sur STANDBY/ON.

La résolution HDMI est ramenée à son réglage par défaut et le DRX-730 passe en veille. Appuyez de nouveau sur STANDBY/ON pour le rallumer. Le paramètre "HDMI Audio" (page 13) est coupé ("Off").

■ HDMI Color

Détermine le mode de couleur HDMI.

- **Full range RGB**: Produit des blancs éclatants et des noirs profonds.
- **RGB**: Optez pour ce réglage si les parties noires et blanches de l'image sont trop prononcées avec le réglage "Full range RGB".
- **Component**: Il s'agit du format vidéo composantes standard utilisé par les éléments HDMI.

Le réglage par défaut varie en fonction de l'élément HDMI branché.

Réglages de langue

Pour les réglages *Other Languages* des paramètres "Audio Language", "Subtitle Language" et "DVD Menu Lang.", vous pouvez également spécifier la langue avec les abréviations à 2 lettres ou les codes à 4 chiffres de la liste fournie à la page 67.

1 Sélectionnez "Other Languages" puis appuyez sur ENTER.

2 Utilisez les boutons ◀/▶ pour sélectionner la langue avec son abréviation.

Pour certaines langues, seul le numéro de code est affiché.

- Pour choisir une langue avec le code à 4 chiffres, utilisez les boutons ▲/▼ ou les boutons numérotés pour entrer le code puis appuyez sur ENTER.

■ Audio Language

Règle la langue par défaut de la bande son pour les DVD vidéo.

- **English (par défaut)**: La bande son est en anglais si disponible.
- **Languages**: La bande son est dans la langue sélectionnée si disponible. (Les langues disponibles dépendent de l'endroit où vous avez acheté le DRX-730).
- **Other Languages**: Utilisez les abréviations et les codes de la liste p. 67 pour sélectionner des langues non reprises ci-dessus.

Remarques:

- Avec certains disques DVD vidéo, la langue de la bande son est déterminée par le disque, quel que soit le réglage choisi ici.
- Avec certains DVD vidéo, vous pouvez sélectionner la langue de la bande son dans un menu. Dans ce cas, appuyez sur MENU pour afficher le menu et choisissez la langue voulue.

■ Subtitle Language

Règle la langue par défaut des sous-titres pour les DVD vidéo.

- **English (par défaut):** Les sous-titres sont en anglais si disponible.
- **Languages:** Les sous-titres sont dans la langue sélectionnée si disponible. (Les langues disponibles dépendent de l'endroit où vous avez acheté le DRX-730).
- **Other Languages:** Utilisez les abréviations et les codes de la liste p. 67 pour sélectionner des langues non reprises ci-dessus.

Remarques:

- Avec certains disques DVD vidéo, la langue des sous-titres est déterminée par le disque, quel que soit le réglage choisi ici.
- Avec certains DVD vidéo, vous pouvez sélectionner la langue des sous-titres dans un menu. Dans ce cas, appuyez sur MENU pour afficher le menu et choisissez la langue voulue.
- Le réglage "Subtitle Language" s'applique également aux disques DivX® qui utilisent des fichiers de sous-titres externes (voyez "DivX" à la page 63).

■ DVD Menu Lang.

Détermine la langue par défaut utilisée pour les menus des disques DVD vidéo et de certains disques DivX®.

- **w/Subtitle Lang. (par défaut):** Les menus sont dans la même langue que celle choisie pour les sous-titres si disponible.
- **Languages:** Les menus sont dans la langue sélectionnée si disponible. (Les langues disponibles dépendent de l'endroit où vous avez acheté le DRX-730).
- **Other Languages:** Utilisez les abréviations et les codes de la liste à la page 67 pour sélectionner des langues non reprises ci-dessus.

■ Subtitle Display

Détermine si les sous-titres d'un disque DVD vidéo sont affichés par défaut.

- **On (par défaut):** Les sous-titres sont affichés par défaut si disponibles.
- **Off:** Les sous-titres ne sont pas affichés par défaut.

Remarque:

- Certains disques DVD vidéo affichent des sous-titres, quel que soit le réglage sélectionné.

Paramètres 'Display'

■ OSD Language

Définit la langue des menus affichés à l'écran.

- **English (par défaut):** Menus en anglais.
- **Language:** Les langues disponibles dépendent de l'endroit où vous avez acheté le DRX-730.

■ Angle Indicator

Détermine si l'icône de caméra () qui apparaît quand le disque DVD vidéo propose de plusieurs angles de prise de vue est affichée ou non.

- **On (par défaut):** L'icône de caméra est affichée.
- **Off:** L'icône de caméra n'est pas affichée.

Paramètres 'Option'

■ Parental Lock

Voyez "Contrôle parental" ci-dessous.

■ DTS Downmix

Détermine le mode de mixage des données audio multicanal DTS quand "DTS Out" (voyez page 56) est réglé sur "DTS > PCM". Sélectionnez "Lt/Rt" si votre décodeur/ampli-tuner AV est compatible Dolby Pro Logic mais pas DTS et s'il est branché à la prise OPTICAL DIGITAL OUT.

- **STEREO (par défaut):** Les données multicanal DTS sont mixées sur 2 canaux (mixage stéréo).
- **Lt/Rt:** Les données multicanal DTS sont mixées pour produire un mixage surround avec encodage matriciel compatible avec les décodeurs matriciels Dolby Surround.

■ DivX(R) VOD

Voyez "DivX® VOD" à la page 61.

Contrôle parental

Les disques DVD vidéo dont le contenu risque de heurter certaines personnes peuvent être soumis au système de contrôle parental (*Parental Lock*) limitant l'accès. (Voyez la pochette du disque pour en savoir davantage). Vous pouvez régler le DRX-730 afin qu'il active la fonction de contrôle parental. Le visionnement de disques d'un niveau de contrôle parental donné nécessite alors l'entrée d'un mot de passe. Il existe huit niveaux de contrôle parental. De plus, certains disques DVD vidéo utilisent des codes nationaux ou régionaux pour bloquer des contenus inadéquats sur base du pays ou de la région où vous avez acheté le DRX-730.

Pour utiliser le contrôle parental, il faut entrer un mot de passe, régler le niveau de contrôle parental et spécifier votre pays ou région. Par défaut, aucun mot de passe n'est entré.

- **Password:** Permet d'entrer le mot de passe.
- **Level Change:** Détermine le niveau de contrôle parental.
- **Country Code:** Permet de spécifier le pays ou la région.

■ Réglage du mot de passe

Vous devez entrer un mot de passe pour pouvoir régler les paramètres "Level Change" et "Country Code".

1 Sélectionnez "Password" puis appuyez sur ENTER.

2 Entrez un mode de passe à 4 chiffres avec les boutons numériques.

Les numéros entrés sont remplacés par des astérisques (*) à l'écran.

3 Appuyez sur ENTER pour régler le mot de passe.

Le mot de passe est entré.

Remarques:

- Nous vous conseillons de noter le mot de passe. Si vous l'oubliez, il faut initialiser le DRX-730 (voyez page 66) et entrer un nouveau mot de passe.
- Une fois que vous avez entré le mot de passe et le niveau de contrôle parental, vous êtes invité à entrer le mot de passe pour lire un disque excédant le niveau de contrôle parental choisi. La lecture du disque est impossible tant que vous n'entrez pas le mot de passe.
- Au lieu d'empêcher la lecture de tout le disque, certains DVD vidéo sautent simplement les scènes inadéquates.
- Certains DVD vidéo ne sont pas compatibles avec le contrôle parental. Ils peuvent donc être lus en dépit des réglages de contrôle parental.

■ Changement du mot de passe

Pour pouvoir changer le mot de passe, il faut entrer le mot de passe en vigueur.

1 Sélectionnez "Password" puis appuyez sur ENTER.

2 Entrez le mot de passe en vigueur avec les boutons numérotés puis appuyez sur ENTER.

3 Entrez le nouveau mot de passe et appuyez sur ENTER.

Le nouveau mot de passe est en vigueur.

■ Réglage du niveau de contrôle parental

Les disques dont le contenu peut heurter certaines personnes affichent des niveaux de contrôle élevés et ceux dont le contenu est moins offensif ont un niveau plus bas. Pour empêcher, par exemple, la lecture de disques ayant un niveau de contrôle parental 4 ou plus élevé, réglez le DRX-730 sur le niveau 3.

1 Sélectionnez "Level Change" et appuyez sur ENTER.

2 Entrez le mot de passe en vigueur avec les boutons numérotés et appuyez sur ENTER.

3 Réglez le niveau de contrôle parental avec les boutons ◀/▶ et appuyez sur ENTER.

Le niveau de contrôle parental choisi est activé.

■ Réglage du pays ou de la région.

Vous pouvez entrer l'abréviation à 2 lettres ou le code à 4 chiffres de votre pays ou région (voyez la liste des codes à la page 67).

1 Sélectionnez "Country Code" et appuyez sur ENTER.

2 Entrez le mot de passe en vigueur avec les boutons numérotés et appuyez sur ENTER.

3 Sélectionnez votre pays ou région par abréviation avec les boutons ▲/▼ et appuyez sur ENTER.

- Si vous voulez entrer le pays ou la région avec le code à 4 chiffres, utilisez les boutons ▲/▼ ou les boutons numérotés pour entrer le code et appuyez sur ENTER.

Le pays ou la région est entré(e).

Remarque:

- Le réglage de pays ou de région entre en vigueur lors du chargement du disque suivant. Si vous avez déjà inséré un disque, éjectez-le et insérez-le à nouveau pour bénéficier du nouveau réglage.

DivX® VOD

Pour lire des fichiers DivX® VOD (“Video on Demand”, vidéo à la demande) sur le DRX-730, vous pouvez être invité à fournir un code d’inscription DivX® VOD à votre fournisseur de contenu DivX® VOD. Dans ce cas, utilisez le code d’inscription DivX® VOD affiché avec le paramètre “Display”.

- **Display:** Affiche votre code d’inscription DivX® VOD.

■ Affichage du code d’inscription DivX® VOD.

1 Appuyez sur SETUP.

Le menu “Setup” s’affiche à l’écran.

2 Sélectionnez “Initial Settings” et appuyez sur ENTER.

Le menu “Initial Settings” s’affiche à l’écran.

3 Sélectionnez “Options” puis “DivX(R) VOD” et enfin “Display” puis appuyez sur ENTER.

Le code d’inscription DivX® VOD apparaît.

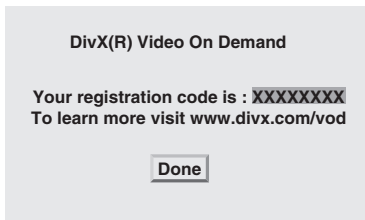

Remarques:

- Les fichiers DivX® VOD dotés d’une protection anticopie DRM (“Digital Rights Management”) ne peuvent être lus que sur le lecteur inscrit.
- Si vous essayez de lire un fichier DivX® VOD dont la lecture n’est pas autorisée sur le DRX-730, le message “Authorization Error” apparaît et la lecture est impossible.
- Certains fichiers DivX® VOD ne peuvent être lus qu’un nombre limité de fois. Quand vous lisez un tel fichier sur le DRX-730, le nombre de lectures résiduelles apparaît à l’écran. Si vous essayez de lire un fichier dont la validité (le nombre de lectures disponibles) a expiré, le message “Rental Expired” apparaît et la lecture est impossible. Les fichiers DivX® VOD n’ayant pas de limite de lecture n’affichent pas le nombre de lectures résiduelles et peuvent être lus autant de fois que vous le voulez.

Appendice

Disques et formats compatibles

Le DRX-730 peut lire des disques portant les logos suivants:



Remarques:

- Les CD Kodak Picture sont aussi reconnus.
- Le logo FUJICOLOR CD COMPATIBLE est une marque commerciale de Fuji Photo Film Co. Ltd.
- Le logo DVD est une marque commerciale de DVD Format/Logo Licensing Corporation
- Certains CD et DVD enregistrables peuvent être illisibles suite aux caractéristiques du disque ou à cause de rayures, de poussière, de saleté ou de condensation sur le disque ou la lentille etc. Pour en savoir plus, voyez “Compatibilité des disques enregistrables” plus bas.

CD avec protection anticopie

Le DRX-730 est conforme à la norme “Audio CD”. Il est impossible de garantir son fonctionnement avec des disques ne répondant à pas cette norme.

DualDisc

Un “DualDisc” est un disque à double face, avec une couche DVD pour la vidéo sur une face et une couche CD pouvant être lue par un lecteur CD conventionnel sur l'autre.

Le DRX-730 peut lire la face DVD des DualDiscs. Comme la face CD n'est pas conforme à la norme “Audio CD”, certains DualDiscs peuvent être illisibles. Pour en savoir davantage sur la norme DualDisc, veuillez contacter le fabricant du disque ou son vendeur.

Compatibilité des disques enregistrables

■ CD-R/RW

- Le DRX-730 est compatible avec des disques CD-R/RW enregistrés avec les formats suivants: Audio CD, VCD, SVCD et ISO 9660 (CD-ROM).
- Pour les disques ISO 9660, utilisez le système de fichiers CD-ROM ISO 9660 Level 1 ou Level 2, ou les systèmes de fichiers Joliet étendu ou Romeo.
- Les disques multisession ne sont pas reconnus.
- Les disques non finalisés ne peuvent pas être lus. Voyez le mode d'emploi de votre graveur pour savoir comment finaliser un disque.
- Certains disques peuvent se révéler illisibles, générer du bruit ou afficher une distorsion du son. Ces problèmes sont dus au disque et non à un dysfonctionnement.

■ DVD-R/RW/R DL

- Le DRX-730 est compatible avec des disques DVD-R/RW et DVD-R DL (double couche) enregistrés avec les formats suivants: DVD vidéo, mode VR (“Video Recording”) et UDF Bridge DVD-ROM.
- Quand vous lisez des données qui ont été modifiées sur un graveur de DVD (suppression de scènes etc.), l'image peut disparaître momentanément là où des modifications ont été apportées. Il ne s'agit pas d'un dysfonctionnement.
- Les disques multisession ne sont pas reconnus.
- Des disques non finalisés ne peuvent pas être lus. Voyez le mode d'emploi de votre graveur pour savoir comment finaliser un disque.
- Certains disques peuvent se révéler illisibles, générer du bruit ou afficher une distorsion du son. Ces problèmes sont dus au disque et non à un dysfonctionnement.

■ DVD+R/RW/R DL

- Le DRX-730 est compatible avec des disques DVD+R/RW et DVD+R DL (double couche) enregistrés avec le format suivants DVD vidéo.
- Lors de la lecture de données modifiées, les changements peuvent ne pas être suivis avec exactitude.
- Les disques multisession ne sont pas reconnus.
- Des disques non finalisés ne peuvent pas être lus. Voyez le mode d'emploi de votre graveur pour savoir comment finaliser un disque.
- Certains disques peuvent se révéler illisibles, générer du bruit ou afficher une distorsion du son. Ces problèmes sont dus au disque et non à un dysfonctionnement.

Disques créés sur ordinateur

- Les disques enregistrés sur ordinateur peuvent être illisibles suite aux réglages du logiciel de gravure ou à la configuration de l'ordinateur.
- Veillez à utiliser un format adéquat lors de la gravure de disques. Pour en savoir plus, voyez le mode d'emploi du logiciel de gravure.
- Les disques enregistrés en mode de gravure par paquets ne sont pas reconnus.

Fichiers MP3, WMA et MPEG-4 AAC

- Le DRX-730 est compatible avec les formats de fichiers audio suivants: MP3 (MPEG-1 Audio Layer 3), WMA (Windows Media Audio) et MPEG-4 AAC.
- Le DRX-730 peut lire des fichiers MP3, WMA et MPEG-4 AAC sauvegardés sur CD-R/RW et supports de mémoire USB.
- Les fréquences d'échantillonnage suivantes sont acceptées: 32kHz, 44.1kHz et 48kHz.
- Pour les fichiers MP3 et WMA, nous recommandons des résolutions en bits de plus de 128 kbps.
- Pour les fichiers MPEG-4 AAC, les résolutions en bits comprises entre 16 kbps et 320 kbps sont reconnues.
- Les résolutions en bits variables ne sont pas reconnues pour MP3, WMA et MPEG-4 AAC.
- L'encodage WMA Lossless n'est pas reconnu.
- Les fichiers pourvus d'une protection DRM ("Digital Rights Management") ne peuvent pas être lus.
- Seuls les fichiers MP3, WMA et MPEG-4 AAC dotés d'une extension .mp3/.MP3, .wma/.WMA ou .m4a sont reconnus.

- Chaque disque peut contenir jusqu'à 299 dossiers et chaque dossier peut contenir jusqu'à 648 fichiers et dossiers. Cependant, certains dossiers et fichiers peuvent être indétectables selon la façon dont les dossiers sont structurés.

Fichiers JPEG

- Le DRX-730 est compatible avec les formats de disques d'images suivants: Fuji Color CD, Kodak Picture CD. Il peut aussi lire des fichiers JPEG sauvegardés sur CD-R/RW et supports de mémoire USB. Certains disques d'images peuvent être illisibles à cause de leur mode d'enregistrement etc.
- Les fichiers Baseline JPEG et Exif 2.2 JPEG d'une résolution allant jusque 3072 x 2048 sont reconnus. ("Exif", l'acronyme de "Exchangeable Image File", est le format utilisé par les appareils photo numériques pour stocker des métadonnées.)
- Les fichiers JPEG Progressive ne sont pas reconnus.
- Seuls les fichiers JPEG portant l'extension .jpg/.JPG sont reconnus.
- Chaque disque peut contenir jusqu'à 299 dossiers et chaque dossier peut contenir jusqu'à 648 fichiers et dossiers. Cependant, certains dossiers et fichiers peuvent ne pas être lus selon la façon dont les dossiers sont agencés.

DivX®

La technologie DivX® a été développée par DivX, Inc. Elle comprime des films et des vidéos pour les stocker sur CD et DVD avec une perte minimale de qualité. Elle dispose de fonctions interactives, comme des menus, sous-titres et bandes sons en différentes langues. Comme pour les DVD vidéo, les fichiers individuels DivX® sont appelés *titres*.

Le DRX-730 peut lire des fichiers DivX® gravés sur les CD et DVD indiqués sous "Compatibilité des disques enregistrables" à la page 62. Lorsque vous nommez des fichiers DivX® avant la gravure sur disque, n'oubliez pas que les fichiers DivX® d'un disque sont lus par ordre alphabétique.

- Le DRX-730 est un produit officiel DivX® Ultra Certified et peut lire des vidéos DivX® dans toutes les versions (y compris DivX® 6) avec une lecture améliorée des fichiers DivX® et le DivX® Media Format.
- Le DRX-730 peut lire des fichiers DivX® sauvegardés sur CD-R/RW et CD-ROM mais pas sur des dispositifs de mémoire USB.
- Seuls les fichiers DivX® portant l'extension .avi ou .divx sont reconnus.

■ Fichiers de sous-titres externes

Les films DivX® utilisent des fichiers spéciaux appelés *fichiers de sous-titres externes* pour l’affichage des sous-titres. Les polices de caractères indiquées dans la liste plus bas peuvent être utilisées pour les sous-titres. Utilisez le paramètre “Subtitle Language” à la page 58 pour sélectionner la police/la langue correspondant au fichier de sous-titres externe.

Le DRX-730 reconnaît les groupes de langues suivants:

Groupe 1	Albanais (sq), Basque (eu), Catalan (ca), Danois (da), Néerlandais (nl), Anglais (en), Féroïen (fo), Finnois (fi), Français (fr), Allemand (de), Islandais (is), Irlandais (ga), Italien (it), Norvégien (no), Portugais (pt), Rhéto-Roman (rm), Écossais (gd), Espagnol (es), Suédois (sv)
Groupe 2	Albanais (sq), Croate (hr), Tchèque (cs), Hongrois (hu), Polonais (pl), Roumain (ro), Slovaque (sk), Slovène (sl)
Groupe 3	Bulgare (bg), Biélorusse (be), Macédonien (mk), Russe (ru), Serbe (sr), Ukrainien (uk)
Groupe 4	Hébreu (iw), Yiddish (ji)
Groupe 5	Turc (tr)

Remarques:

- Certains fichiers de sous-titres externes peuvent être mal affichés voire pas affichés du tout.
- Seuls les fichiers de sous-titres externes portant l’extension .srt, .sub, .ssa ou .smi sont reconnus. (Notez que ces fichiers ne sont pas affichés par le “Disc Navigator”.)
- Le nom de fichier d’un fichier de sous-titres externe doit commencer par le nom du fichier de film auquel il est associé.
- Un seul film peut avoir jusqu’à 10 fichiers de sous-titres externes.

WMV

WMV est l’acronyme de “*Windows Media Video*”, une technologie de compression vidéo développée par Microsoft Corporation. Les données vidéo peuvent être encodées en format WMV avec Windows Media Encoder.

- Le DRX-730 est compatible avec les fichiers WMV9 encodés avec Windows Encoder 9.
- Le DRX-730 peut lire des fichiers WMV sauvegardés sur CD-R/RW mais pas sur des dispositifs de mémoire USB.
- Seuls les fichiers WMV9 portant l’extension .wmv sont reconnus.

- Les résolutions vidéo allant jusqu’à 720 x 480 et 720 x 576 sont reconnues.
- La résolution en bits maximum moyenne est de 2~3 Mbps. (La résolution en bits maximum varie selon les conditions d’encodage.)
- “Advanced Profile” n’est pas reconnu.
- Les fichiers pourvus d’une protection DRM (“Digital Rights Management”) ne peuvent pas être lus.

MPEG-4 AAC

AAC est l’acronyme de “*Advanced Audio Coding*”, une technologie de compression audio utilisée pour MPEG-2 et MPEG-4. Le format réel des données et l’extension de fichier dépend de l’application utilisée pour créer le fichier AAC.

- Le DRX-730 peut lire des fichiers AAC créés avec iTunes et ayant une extension .m4a.
- Les fichiers pourvus d’une protection DRM (“Digital Rights Management”) et des fichiers encodés avec certaines versions d’iTunes ne peuvent pas être lus.

WMA

WMA est l’acronyme de “*Windows Media Audio*”, une technologie de compression audio développée par Microsoft Corporation. Des données audio peuvent être encodées en format WMA avec le Lecteur Windows Media version 7.1.1, le Lecteur Windows Media pour Windows XP ou le Lecteur Windows Media de la série 9.

- Le DRX-730 peut lire des fichiers WMA.
- Utilisez exclusivement des logiciels certifiés par Microsoft Corporation pour encoder des fichiers WMA. Si vous utilisez un logiciel non certifié, le fichier généré risque de ne pas être lu correctement.

Zones pour les DVD vidéo

Les lecteurs DVD et les disques DVD vidéo ont un numéro de zone en fonction du pays ou de la région où ils sont vendus. Un lecteur DVD ne peut lire que des disques portant le même numéro de zone. Les disques portant un numéro de zone différent sont illisibles.

Le numéro de zone du DRX-730 se trouve en face arrière. Le DRX-730 ne peut lire que des disques portant le même numéro de zone ou des disques portant la mention *ALL*. Si vous essayez de lire un DVD vidéo portant un numéro de zone différent, le message “Incompatible disc region number, Can’t play disc” apparaît.

Précautions liées aux disques

Rangement des disques

Conservez toujours les disques dans leur pochette d'origine et rangez-les verticalement dans un endroit qui n'est pas soumis à des températures ou une humidité extrême ni exposé au soleil. Lisez toujours les précautions accompagnant le disque.

Manipulation des disques

- Tenez toujours les disques par les bords afin d'éviter les traces de doigts, les rayures et la saleté.

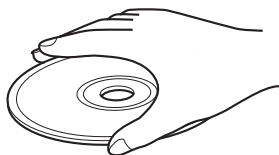

- Les disques portant des traces de doigts, des rayures et de la saleté risquent de ne plus pouvoir être lus correctement. Dans ce cas, utilisez un chiffon doux et sec pour essuyer le disque en lignes droites, en partant du centre vers le bord. N'essuyez pas le disque selon un mouvement circulaire car vous l'endommageriez. N'utilisez jamais de chiffon sale.

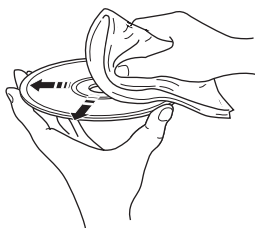

- Pour les disques très sales, utilisez un chiffon doux humidifié et séchez convenablement le disque. N'utilisez jamais d'essence, de diluant ou d'autres agents de nettoyage comme ceux conçus pour les disques vinyles.
- N'insérez jamais de disque très endommagé, fendu ou ondulé dans le DRX-730 car cela l'endommagerait.
- Ne collez pas d'étiquette sur les disques car elles risquent de faire onduler le disque et de le rendre illisible. Les disques de location portent souvent des étiquettes ou des autocollants. Vérifiez qu'il n'y a pas de colle qui dépasse de l'étiquette avant de lire de tels disques.
- Ne chargez pas plus d'un disque à la fois dans le DRX-730.
- Pour en savoir davantage sur le maniement des disques, voyez les précautions accompagnant le disque.

Disques de formes spéciales

Le DRX-730 ne peut pas lire des disques ayant des formes spéciales (en cœur, hexagonaux etc.). Ces disques risquent d'être source de pannes. Ne les insérez pas dans l'appareil.

Nettoyage de la lentille

Si de la saleté ou de la poussière s'accumule sur la lentille du DRX-730, le son et l'image risquent d'être instables. Adressez-vous alors à votre revendeur Yamaha. N'utilisez pas d'agent nettoyant pour lentille disponibles dans le commerce car ils risquent d'endommager la lentille.

Précautions liées au DRX-730

Installation

- Placez le DRX-730 sur une surface stable, proche de votre téléviseur et des autres éléments AV avec lesquels vous avez l'intention de l'utiliser.
- Ne placez rien sur le DRX-730.
- Ne posez pas le DRX-730 sur le dessus du téléviseur. Éloignez-le également des éléments sensibles au magnétisme comme les magnétoscopes.
- Ne placez pas le DRX-730 sur un amplificateur de puissance ou tout autre élément générateur de chaleur. Si vous installez le DRX-730 dans un meuble, placez l'ampli ou tout autre élément générateur de chaleur sur la planche inférieure, aussi loin que possible du DRX-730.

Évitez les endroits...

- Exposés au soleil
- Très humides ou mal aérés
- Soumis à des températures extrêmes
- Soumis à des vibrations
- Très poussiéreux
- Soumis à de la fumée, de la vapeur ou des températures élevées comme une cuisine

Déplacer le DRX-730

Avant de déplacer le DRX-730, éjectez le disque si nécessaire, fermez le tiroir et appuyez sur STANDBY/ON pour le mettre en veille. Quand le message "STANDBY" a disparu, débranchez le câble d'alimentation de la prise secteur.

Remarque:

- Si vous débranchez le câble d'alimentation avant que le message "STANDBY" n'ait disparu, vous risquez de rétablir les réglages d'usine du DRX-730.
- Si vous déplacez le DRX-730 avec un disque à l'intérieur, vous risquez d'endommager l'appareil et le disque.

Initialisation du DRX-730

Vous pouvez rétablir les réglages par défaut du DRX-730.

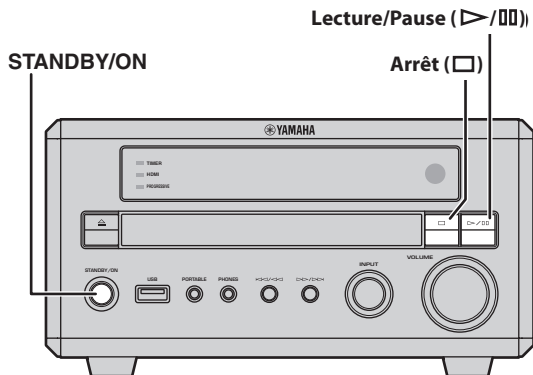

1 Mettez le DRX-730 en veille.

2 Maintenez Arrêt (□) enfoncé en façade du DRX-730, appuyez sur STANDBY/ON et maintenez Arrêt (□) enfoncé jusqu'à ce que "DVD — NO REQ." apparaisse à l'écran.

3 Appuyez plusieurs fois sur Lecture/Pause (▷/⏸) pour sélectionner "DVD—INIT".

Si vous changez d'avis, sélectionnez "DVD — NO REQ."

4 Appuyez sur STANDBY/ON.

Le DRX-730 retrouve ses réglages par défaut et passe en veille. Une nouvelle pression active le STANDBY/ON.

Les réglages "TV Screen", "HDMI Resolution" et d'autres paramètres retrouvent leur réglage d'usine. Le paramètre "HDMI Audio" est réglé sur "OFF".

Listes de langues, de pays et de régions

Liste des langues

■ Langue (abréviation), numéro de code

Japonais (ja), 1001	Bhoutanais (dz), 0426	Kirghiz (ky), 1125	Cinghalais (si), 1909
Anglais (en), 0514	Esperanto (eo), 0515	Latin (la), 1201	Slovaque (sk), 1911
Français (fr), 0618	Estonien (et), 0520	Lingala (ln), 1214	Slovène (sl), 1912
Allemand (de), 0405	Basque (eu), 0521	Laotien (lo), 1215	Samoan (sm), 1913
Italien (it), 0920	Persan (fa), 0601	Lituanien (lt), 1220	Shona (sn), 1914
Espagnol (es), 0519	Finnois (fi), 0609	Letton (lv), 1222	Somali (so), 1915
Chinois (zh), 2608	Fidjien (fj), 0610	Malgache (mg), 1307	Albanais (sq), 1917
Néerlandais (nl), 1412	Féroïen (fo), 0615	Maori (mi), 1309	Serbe (sr), 1918
Portugais (pt), 1620	Frison (fy), 0625	Macédonien (mk), 1311	Siswati (ss), 1919
Suédois (sv), 1922	Irlandais (ga), 0701	Malayalam (ml), 1312	Sesotho (st), 1920
Russe (ru), 1821	Gaélique d'Écosse (gd), 0704	Mongol (mn), 1314	Soudanais (su), 1921
Coréen (ko), 1115	Galicien (gl), 0712	Moldave (mo), 1315	Swahili (sw), 1923
Grec (el), 0512	Guarani (gn), 0714	Marathi (mr), 1318	Tamoul (ta), 2001
Afar (aa), 0101	Gujrati (gu), 0721	Malais (ms), 1319	Télougou (te), 2005
Abkhaze (ab), 0102	Haoussa (ha), 0801	Maltais (mt), 1320	Tadjik (tg), 2007
Afrikaans (af), 0106	Hindi (hi), 0809	Birman (my), 1325	Thaï (th), 2008
Amharique (am), 0113	Croate (hr), 0818	Nauru (na), 1401	Tigrigna (ti), 2009
Arabe (ar), 0118	Hongrois (hu), 0821	Népalais (ne), 1405	Turkmène (tk), 2011
Assamais (as), 0119	Arménien (hy), 0825	Norvégien (no), 1415	Tagalog (tl), 2012
Aymara (ay), 0125	Interlangue (ia), 0901	Occitan (oc), 1503	Setswana (tn), 2014
Azerbaïdjanais (az), 0126	Interlingue (ie), 0905	Oromo (om), 1513	Tongan (to), 2015
Bachkir (ba), 0201	Inupiak (ik), 0911	Oriya (or), 1518	Turc (tr), 2018
Biélorusse (be), 0205	Indonésien (in), 0914	Panjabi (pa), 1601	Tsonga (ts), 2019
Bulgare (bg), 0207	Islandais (is), 0919	Polonais (pl), 1612	Tatar (tt), 2020
Bihari (bh), 0208	Hébreu (iw), 0923	Pashto, Pushto (ps), 1619	Twi (tw), 2023
Bislama (bi), 0209	Yiddish (ji), 1009	Quechua (qu), 1721	Ukrainien (uk), 2111
Bengali (bn), 0214	Javanais (jw), 1023	Rhéo-roman (rm), 1813	Ourdou (ur), 2118
Tibétain (bo), 0215	Géorgien (ka), 1101	Kirundi (rn), 1814	Ouzbek (uz), 2126
Breton (br), 0218	Kazakh (kk), 1111	Roumain (ro), 1815	Vietnamien (vi), 2209
Catalan (ca), 0301	Groenlandais (kl), 1112	Kinyarwanda (rw), 1823	Volapük (vo), 2215
Corse (co), 0315	Cambodgien (km), 1113	Sanskrit (sa), 1901	Volof (wo), 2315
Tchèque (cs), 0319	Kannada (kn), 1114	Sindhi (sd), 1904	Xhosa (xh), 2408
Gallois (cy), 0325	Cachemiri (ks), 1119	Sango (sg), 1907	Yoruba (yo), 2515
Danois (da), 0401	Kurde (ku), 1121	Serbo-croate (sh), 1908	Zoulou (zu), 2621

Liste des pays et de régions

■ Langue, numéro de code, abréviation

Argentine, 0118, ar	Finlande, 0609, fi	Malaisie, 1325, my	Singapour, 1907, sg
Australie, 0121, au	France, 0618, fr	Mexique, 1324, mx	Espagne, 0519, es
Autriche, 0120, at	Allemagne, 0405, de	Pays-Bas, 1412, nl	Suède, 1905, se
Belgique, 0205, be	Hong-Kong, 0811, hk	Nouvelle-Zélande, 1426, nz	Suisse, 0308, ch
Brésil, 0218, br	Inde, 0914, in	Norvège, 1415, no	Taiwan, 2023, tw
Canada, 0301, ca	Indonésie, 0904, id	Pakistan, 1611, pk	Thaïlande, 2008, th
Chili, 0312, cl	Italie, 0920, it	Philippines, 1608, ph	Royaume-Uni, 0702, gb
Chine, 0314, cn	Japon, 1016, jp	Portugal, 1620, pt	USA, 2119, us
Danemark, 0411, dk	Corée, République de, 1118, kr	Fédération Russe, 1821, ru	

En cas de problème

Si vous rencontrez le moindre problème lors de l'utilisation du DRX-730, consultez les tableaux suivants et voyez si vous ne trouvez pas la solution. Si vous ne parvenez pas à résoudre le problème, contactez votre revendeur Yamaha.

Généralités

Problème	Cause possible	Solution
Le DRX-730 se met immédiatement hors tension quand vous l'allumez.	Le câble d'alimentation est peut-être mal branché.	Vérifiez si le câble d'alimentation est correctement branché à la prise secteur.
	Il y a peut-être un court-circuit dans un câble d'enceinte.	Vérifiez que les câbles d'enceinte sont connectés correctement (voyez page 9).
	Le DRX-730 peut avoir été soumis à un choc électrique important dû à l'éclair ou une électricité statique excessive.	Mettez le DRX-730 en veille et débranchez son câble d'alimentation. Attendez 30 secondes puis rebranchez le câble d'alimentation et remettez l'appareil sous tension.
Les enceintes ne produisent pas de son.	Le volume est au minimum.	Augmentez le volume (voyez page 17).
	Le son est coupé.	Rétablissez le son (voyez page 17).
	Vous avez choisi la mauvaise source d'entrée.	Sélectionnez la bonne source d'entrée (voyez page 16).
	Les enceintes ne sont pas correctement branchées.	Vérifiez les connexions des enceintes (voyez page 9).
	Le disque inséré n'est pas reconnu.	Utilisez uniquement des disques de format compatible (voyez page 62).
Il n'y a pas d'image sur le téléviseur.	Les câbles TV ne sont pas correctement branchés.	Vérifiez les connexions des câbles TV (voyez page 12).
	Si vous utilisez les connexions COMPONENT VIDEO OUT et HDMI simultanément, les prises COMPONENT VIDEO OUT peuvent produire des signaux vidéo à balayage progressif, indépendamment du réglage "Component Out".	Débranchez l'élément HDMI ou branchez un téléviseur compatible avec le balayage progressif aux prises COMPONENT VIDEO OUT (voyez page 12).

Problème	Cause possible	Solution
L'image n'est pas affichée correctement sur le téléviseur.	Les réglages "Video Output" sont incorrects.	Vérifiez les réglages "Video Output" et corrigez-les si nécessaire (voyez page 57).
	Le paramètre "Component Out" est réglé sur "Progressive" mais le téléviseur branché à la prise COMPONENT VIDEO OUT n'est pas compatible avec un balayage progressif.	Réglez "Component Out" sur "Interlace" (voyez page 57).
	Le paramètre "AV Connector Out" est réglé sur "RGB" mais le téléviseur branché à la prise AV MONITOR OUT n'est pas compatible avec le format RGB.	Réglez "AV Connector Out" sur "Video" (voyez page 57).
	Le téléviseur branché à la prise HDMI n'est pas compatible avec la résolution choisie.	Réglez le paramètre "HDMI Resolution" sur une résolution reconnue par le téléviseur HDMI (voyez page 58).
Le message "HDMI ERROR" apparaît ou il n'y a pas d'image sur le téléviseur HDMI.	Une mauvaise résolution HDMI a été sélectionnée ou une erreur HDMI s'est produite.	Vérifiez le réglage "HDMI Resolution" et corrigez-le si nécessaire (voyez page 58).
		Initialisez les réglages de HDMI (voyez page 58).
Le DRX-730 s'éteint soudainement.	La minuterie 'Sleep' était active.	Rallumez le DRX-730.
	La fonction "Auto Standby" met automatiquement le DRX-730 en veille.	Vérifiez le réglage "Auto Standby" (voyez page 22).
Une enceinte a un niveau moins élevé que l'autre.	Les câbles ne sont pas correctement branchés.	Vérifiez les connexions des câbles (voyez page 9).
Impossible d'augmenter le volume ou il y a de la distorsion.	L'élément branché aux prises AUX OUT du DRX-730 est éteint.	Rallumez-le.
Certaines sources ne peuvent pas être enregistrées.	La prise OPTICAL DIGITAL OUT ne transmet pas les signaux de la radio ni des prises DOCK, AUX IN ou PORTABLE.	Pour enregistrer ces sources, branchez les prises AUX OUT du DRX-730 à l'entrée audio analogique de l'enregistreur (voyez page 53).
Le DRX-730 ne fonctionne pas correctement.	Le DRX-730 peut avoir été soumis à un choc électrique important dû à l'éclair ou une électricité statique excessive, ou à une baisse de la tension d'alimentation.	Mettez le DRX-730 en veille et débranchez son câble d'alimentation. Attendez 30 secondes puis rebranchez le câble d'alimentation et remettez l'appareil sous tension.
Un appareil numérique ou à haute fréquence situé à proximité émet du bruit.	L'appareil est peut-être trop près du DRX-730.	Eloignez-le du DRX-730.
L'heure affichée est incorrecte.	L'alimentation a été coupée durant plus de 5 minutes (le câble d'alimentation a été débranché de la prise secteur ou il y a eu une panne de courant).	Branchez le DRX-730 à une prise secteur puis réglez l'heure (voyez page 21).

Télécommande

Problème	Cause possible	Solution
La télécommande ne fonctionne pas.	La télécommande est hors de sa plage de fonctionnement.	Utilisez la télécommande dans sa plage de fonctionnement (voyez page 8).
	Le capteur de télécommande du DRX-730 est en plein soleil ou soumis à un éclairage fluorescent à inverseur.	Changez l'éclairage ou déplacez le DRX-730.
	Vous avez choisi la mauvaise source d'entrée. Certains boutons ont différentes fonctions selon la source d'entrée choisie (voyez page 6).	Sélectionnez la bonne source d'entrée (voyez page 16).
	Les piles sont épuisées et doivent être remplacées.	Remplacez les deux piles par des piles neuves (voyez page 8).

Lecture de disques

Problème	Cause possible	Solution
Certaines fonctions ne produisent pas le résultat escompté.	Certains disques ne sont pas compatibles avec les fonctions de lecture du DRX-730.	Essayez un autre disque.
La lecture ne démarre pas, l'image ou le son est parasité ou la lecture s'arrête intempestivement.	Le disque n'est pas bien placé dans le tiroir.	Posez le disque au centre du tiroir en orientant le label vers le haut (voyez page 23).
	Le disque est sale.	Vérifiez le disque et nettoyez-le si nécessaire (voyez page 65).
	Le disque inséré n'est pas reconnu.	Utilisez uniquement des disques de format compatible (voyez page 62).
	Il y a de la condensation sur la lentille. Quand vous déplacez le DRX-730 d'un endroit froid dans un endroit chaud, de la condensation peut se former sur la lentille.	Attendez une ou deux heures que la condensation s'évapore puis réessayez.
Quand un DVD vidéo est chargé, le même message ne cesse de s'afficher et il est impossible d'accéder au menu ou aux données du disque.	La fonction "Resume" ou "Last Memory" est activée.	Appuyez deux fois sur Arrêt (■) pour annuler la poursuite de la lecture (fonction "Resume").
		Initialisez le DRX-730 pour effacer les données "Resume" mémorisées (voyez page 66).
Impossible de sélectionner des langues ou des sous-titres.	Le disque ne propose pas de langues alternatives ou des sous-titres.	Voyez le boîtier du disque pour savoir quelles langues et quels sous-titres il propose.
	Les opérations sont limitées par le disque.	Utilisez le menu du disque pour sélectionner la langue ou les sous-titres.

Problème	Cause possible	Solution
Les sous-titres ne s'affichent pas.	Les sous-titres sont coupés.	Choisissez des sous-titres (voyez page 27).
	Le disque inséré ne propose pas de sous-titres.	Voyez le boîtier du disque pour en savoir plus sur les sous-titres.
	Avec la lecture en boucle d'un passage A-B, les sous-titres en dehors du passage peuvent ne pas s'afficher.	Coupez la lecture en boucle d'un passage A-B (voyez page 29).
Impossible de choisir des angles de prise de vue	Le disque ne propose pas d'angles de vue alternatifs.	Voyez le boîtier du disque pour en savoir plus sur les angles de vue.
Impossible de lire certains fichiers.	Seuls les fichiers MP3, WMA, MPEG-4 AAC et JPEG dépourvus de protection anticopie (DRM) peuvent être lus.	Utilisez des fichiers sans protection anticopie.
	Le fichier de format n'est pas compatible.	Utilisez uniquement des fichiers de format compatible (voyez les pages 63 et 64).
Impossible d'enregistrer un DVD.	Le DVD est protégé contre la copie.	La plupart des DVD vidéo sont protégés contre la copie et ne peuvent pas être enregistrés.
L'image du téléviseur est instable.	L'image peut être instable durant le recul ou l'avance rapide	Ce n'est pas un dysfonctionnement.
L'image est étirée ou des barres noires sont affichées.	Le paramètre "TV Screen" est mal réglé.	Vérifiez le réglage "TV Screen" et corrigez-le si nécessaire (voyez page 57).
Des ombres apparaissent dans certaines zones de l'image.	Les données vidéo sont incompatibles avec le balayage progressif à cause de la façon dont elles ont été modifiées ou du type même des données.	Réglez "Component Out" sur "Interlace" (voyez page 57).
Le disque est éjecté dès son chargement.	Le disque inséré n'est pas reconnu.	Utilisez uniquement des disques de format compatible (voyez page 62).
Le message "No Disc" apparaît alors qu'un disque est chargé.	Le disque n'est pas bien placé dans le tiroir.	Posez le disque au centre du tiroir en orientant le label vers le haut (voyez page 23).
Impossible d'afficher le menu "Setup", "Initial Settings" ou "Video Adjust".	Ces menus ne peuvent être affichés que lorsque la source d'entrée "DVD" est sélectionnée.	Choisissez la source d'entrée "DVD" (voyez page 16).

Tuner

■ FM/AM

Problème	Cause possible	Solution
Impossible de sélectionner des stations mémorisées.	Les stations mémorisées ont été effacées.	Mémorisez à nouveau des stations radio (voyez page 39).
Les stations mémorisées ont été effacées.	Le DRX-730 a été débranché du secteur durant plus d'une semaine.	Vérifiez que le cordon d'alimentation secteur est correctement branché et mémorisez à nouveau des stations radio (voyez page 39).

■ FM

Problème	Cause possible	Solution
La réception est mauvaise.	L'antenne FM n'est pas correctement branchée.	Vérifiez si l'antenne FM est bien branchée (voyez page 11).
	Le signal de la station FM est faible ou la réception de cette station est mauvaise dans votre région.	Réduisez le bruit en passant en mode de recherche manuelle (voyez page 38) ou branchez une antenne FM extérieure (vendue séparément). Pour en savoir davantage, consultez un installateur d'antenne qualifié dans votre région.
La réception est mauvaise (distorsion du son) même avec une antenne FM extérieure.	Il y a des interférences multivoies dues aux réflexions du signal FM sur des obstacles tels que des montagnes ou de grands immeubles.	Ajustez la hauteur, l'orientation ou l'emplacement de l'antenne FM.
La recherche automatique ne permet pas de trouver certaines stations de radio.	Le signal de la station FM est faible ou la réception de cette station est mauvaise dans votre région.	Passer en mode de recherche manuelle (voyez page 38) ou branchez une antenne FM extérieure (vendue séparément). Pour en savoir davantage, consultez un installateur d'antenne qualifié de votre région.

■ AM

Problème	Cause possible	Solution
La réception a beaucoup d'interférences.	Les interférences peuvent être d'origine atmosphérique ou provoquées par des orages. Le DRX-730 peut aussi capter les bruits engendrés par l'éclairage fluorescent, des moteurs électriques ou des appareils électriques dotés d'un thermostat.	Il peut être difficile d'éliminer complètement ce type de bruit. Ils peuvent parfois être réduits par la connexion d'une antenne AM extérieure ou en branchant l'antenne à la terre (voyez page 11).
	L'antenne AM intérieure est trop près du DRX-730.	Eloignez l'antenne du DRX-730 ou changez l'orientation de l'antenne.
	Le DRX-730 est trop près du téléviseur, notamment si le bruit se produit le soir.	Eloignez le DRX-730 du téléviseur.
La recherche automatique ne permet pas de trouver certaines stations de radio.	L'antenne-cadre AM n'est pas branchée correctement.	Vérifiez si l'antenne-cadre AM est bien branchée (voyez page 11).
	Le signal de la station AM est faible ou la réception de cette station est mauvaise dans votre région.	Passer en mode de recherche manuelle (voyez page 38).

Minuterie

Problème	Cause possible	Solution
Impossible de régler la minuterie.	L'heure n'a pas encore été réglée.	Réglez l'heure (voyez page 21).
La minuterie n'a pas fonctionné.	Les heures d'activation et de désactivation sont les mêmes.	Réglez correctement les heures d'activation et de désactivation (voyez page 45).

Lecture sur iPod

Problème	Cause possible	Solution
La lecture sur l'iPod ne fonctionne pas.	L'iPod n'est pas correctement installé dans le socle universel Yamaha pour iPod.	Assurez-vous que l'iPod est correctement installé dans le socle universel Yamaha pour iPod (voyez page 47).
	Le câble du socle n'est pas branché correctement au socle universel Yamaha pour iPod ou au DRX-730.	Vérifiez les connexions du câble du socle et corrigez-les si nécessaire (voyez page 47).
Certaines fonctions de l'iPod ne produisent pas le résultat escompté.	Selon le modèle de votre iPod et la version de son système, certaines fonctions de l'iPod peuvent ne pas fonctionner comme prévu voire même ne pas fonctionner du tout.	Vérifiez que l'iPod dispose de la version système la plus récente. Voyez le site web Apple pour en savoir plus.
Lors de la lecture d'une séquence vidéo sur un iPod, l'image de lecture n'apparaît pas sur l'écran du iPod.	Le iPod est réglé pour afficher l'image vidéo sur un téléviseur.	Quand le iPod est inséré sur le dock universel Yamaha, réglez la sortie téléviseur du iPod sur la position hors service.
Le message "Unknown iPod" est affiché.	L'iPod n'est pas compatible.	Utilisez exclusivement des modèles d'iPod compatibles (voyez page 47).
Le message "Disconnected" est affiché.	Il n'y a pas d'iPod dans le socle universel Yamaha pour iPod.	Insérez votre iPod dans le socle universel Yamaha pour iPod (voyez page 47).

Lecture sur support de mémoire USB

Problème	Cause possible	Solution
Impossible de lire les données d'un support de mémoire USB.	Certains supports de mémoire USB ne sont pas reconnus par le DRX-730.	Essayez avec un autre support de mémoire USB.
	Seuls les supports de mémoire USB formatés avec le système FAT16 ou FAT32 sont reconnus.	Reformatez le support de mémoire USB avec FAT16 ou FAT32.
	Le support de mémoire USB est branché à un hub USB et le DRX-730 ne reconnaît pas les hubs USB.	Branchez le support de mémoire USB directement à la prise USB du DRX-730.
Impossible de lire certains fichiers.	Seuls les fichiers MP3, WMA, MPEG-4 AAC et JPEG dépourvus de protection anticopie (DRM) peuvent être lus.	Utilisez des fichiers sans protection anticopie.
	Le fichier de format n'est pas compatible.	Utilisez uniquement des fichiers de format compatible (voyez les pages 63 et 64).

Problème	Cause possible	Solution
Le message "NO USB" ou "USB ERROR" est affiché.	Le support de mémoire USB n'est pas compatible ou le DRX-730 n'est pas en mesure de fournir assez d'énergie pour alimenter correctement le support.	Eteignez le DRX-730 puis rallumez-le.
		Mettez le DRX-730 en veille, débranchez le support de mémoire USB puis rebranchez-le.
		Sélectionnez la source d'entrée "USB" puis branchez le dispositif USB.
		Sélectionnez une autre source d'entrée puis resélectionnez "USB".
		Si le support de mémoire USB dispose d'un adaptateur secteur propre, utilisez-le pour alimenter le support USB tant qu'il est branché au DRX-730.
		Si le message continue à apparaître, le support de mémoire USB est probablement incompatible avec le DRX-730.

Lecture via Bluetooth

Problème	Cause possible	Solution
Impossible de brancher un lecteur de musique ou un téléphone portable compatible Bluetooth.	Le câble de socle n'est pas branché correctement au Yamaha YBA-10 ou au DRX-730.	Vérifiez les connexions du câble de socle et corrigez-les si nécessaire (voyez page 51).
	Le dispositif Bluetooth n'est pas compatible A2DP ou AVRCP.	Utilisez un dispositif Bluetooth compatible A2DP ou AVRCP.
	Le dispositif Bluetooth est trop éloigné du Yamaha YBA-10.	Le dispositif Bluetooth doit être dans la ligne de mire du Yamaha YBA-10 et à moins de 10 mètres.
	Il y a un obstacle entre le dispositif Bluetooth et le Yamaha YBA-10.	
	Un appareil situé à proximité émet à 2.4GHz (un four à micro-ondes ou un dispositif de réseau sans fil).	Eloignez le Yamaha YBA-10 de cet appareil.
	L'appairage n'a pas été effectué.	Appairez le dispositif Bluetooth avec le DRX-730 (voyez page 51).
	La fonction "Bluetooth" du dispositif Bluetooth est désactivée.	Vérifiez que la fonction "Bluetooth" est activée sur votre dispositif Bluetooth.
Certaines fonctions ne produisent pas le résultat escompté.	Selon le dispositif Bluetooth et la version de son système, certaines fonctions peuvent ne pas fonctionner comme prévu voire même ne pas fonctionner du tout.	Utilisez un dispositif Bluetooth compatible.
Le message "Not found" est affiché.	Le dispositif Bluetooth utilisé en dernier lieu avec le DRX-730 est introuvable.	Vérifiez que le dispositif Bluetooth est détectable et au sein de la plage de détection (voyez page 51).
Le message "Not Available" est affiché.	Vous ne pouvez pas appairer le Yamaha YBA-10 avec un nouveau dispositif Bluetooth tant qu'il est connecté à un autre dispositif.	Déconnectez le dispositif connecté avant d'appairer le nouveau dispositif.

Fiche technique

Section amplificateur

- Puissance de sortie RMS minimum par canal (filtre passe-bas d'usine 20kHz)
(6Ω, 1kHz, 0,9% DHT) 20W + 20W
- Puissance de sortie RMS maximum par canal (filtre passe-bas d'usine 20kHz)
(6Ω, 1kHz, 10% DHT) 30W + 30W
- Distorsion harmonique totale
AUX, PORTABLE (FPB 20kHz, 1kHz, 1W) ... moins de 0,05%
- Sensibilité/impédance d'entrée:
AUX, PORTABLE (1kHz, 20W) 400mV/47 kΩ
- Réponse en fréquence
AUX, PORTABLE 10Hz~22kHz ±3dB
- Rapport signal/bruit
(AUX, PORTABLE, entrée court-circuitée IHF-A)
..... plus de 95dB

Section tuner

■ Section FM

- Plage de syntonisation
Modèles pour les Etats-Unis et le Canada 87.5~107.9
Modèles pour l'Asie et Taiwan 87.5~107.9 ou 87.5~108.0
Autres modèles 87.5~108.0MHz
- Rapport signal/bruit (mono) 75dB
- Sensibilité (S/B 30dB) 1,0 μV

■ Section AM

- Plage de syntonisation
Modèles pour les E.-U. et le Canada 530~1710kHz
Modèles pour l'Asie et Taiwan
..... 530~1710kHz ou 531~1611kHz
Autres modèles 531~1611kHz
- Rapport signal/bruit 32dB
- Sensibilité (S/B 20dB) 700 μV

Section DVD

- AUX OUT
Niveau de sortie (1kHz 0dB) 2V (±0,3)
Rapport signal/bruit plus de 100dB
Plage dynamique (48kHz, 24 bits) plus de 95dB
Distorsion harmonique totale moins de 0,005%
Réponse en fréquence
CD-DA/VIDEO CD 10Hz~20kHz
DVD (48kHz) 10Hz~22kHz
DVD (96kHz) 10Hz~44kHz
- Sortie vidéo
Composite 1 Vp-p/75Ω
Composantes 1 Vp-p/75Ω (Y)
0.7 Vp-p/75Ω (PB, PR)
- RGB (SCART) 0.7 Vp-p

Format audio

- Décodage Dolby Digital, DTS, MPEG
- Données PCM: 16 bits
- Données LPCM: 20/24 bits
Fréquence d'échantillonnage: 44,1, 48kHz, conversion de
88,2/96kHz

Généralités

- Alimentation
Modèles pour les Etats-Unis et le Canada CA 120V, 60Hz
Modèle pour l'Australie CA 240V, 50Hz
Modèles pour le Royaume Uni, l'Europe et la
Russie CA 230V, 50Hz
Modèle pour la Corée CA 220V, 60Hz
Modèle pour l'Asie CA 220-240V, 50/60Hz
Modèle pour la Chine CA 220V, 50Hz
Modèle pour Taiwan CA 110V, 60Hz
- Consommation 30W
- Consommation en veille moins de 1W
- Tête de lecture laser
Type Laser semiconducteur AlGaInP
Longueur d'onde 655nm (DVD), 790nm (VCD/CD)
Puissance de sortie 5mW (DVD), 7mW (VCD/CD)
- Dimensions (L x H x P) 215 x 113 x 300mm
- Poids 2,9kg
- Plage de température de fonctionnement 5~35°C
- Plage d'humidité de fonctionnement
..... 5~90% (sans condensation)

Les caractéristiques techniques sont susceptibles d'être modifiées sans préavis.

Vorsicht: Vor der Bedienung dieses Gerätes durchlesen.

1. Um optimales Leistungsvermögen sicherzustellen, lesen Sie bitte die Anleitung aufmerksam durch. Bewahren Sie die Anleitung danach für spätere Nachschlagzwecke sorgfältig auf.
2. Diese Anlage muß an einem gut belüfteten, kühlen, trockenen und sauberen Ort aufgestellt werden – geschützt vor direkter Sonnenbestrahlung, Wärmequellen, Vibrationen, Staub, Feuchtigkeit und sehr niedrigen Temperaturen. Um eine einwandfreie Wärmeableitung zu gewährleisten, muß an der Oberseite ein Abstand von mindestens 10 cm, rechts und links mindestens 10 cm und ebenfalls 10 cm an der Geräterückseite eingehalten werden.
3. Stellen Sie dieses Gerät entfernt von anderen elektrischen Haushaltgeräten, Motoren oder Transformatoren auf, um Brummgeräusche zu vermeiden.
4. Setzen Sie dieses Gerät keinen plötzlichen Temperaturänderungen von kalt auf warm aus, und stellen Sie dieses Gerät nicht an Orten mit hoher Luftfeuchtigkeit auf (z.B. in Räumen mit Luftbefeuchtern), um Kondensation im Inneren des Gerätes zu vermeiden, da es anderenfalls zu elektrischen Schlägen, Feuer, Beschädigung dieses Gerätes und/oder zu persönlichen Verletzungen kommen kann.
5. Vermeiden Sie die Aufstellung dieses Gerätes an Orten, an welchen Fremdkörper in das Gerät fallen können bzw. an welchen Flüssigkeiten auf das Gerät verschüttet werden können. Stellen Sie auf der Oberseite des Gerätes niemals folgendes auf:
 - Andere Komponenten, da diese Beschädigung und/oder Verfärbung der Oberfläche dieses Gerätes verursachen können.
 - Brennende Objekte (z.B. Kerzen), da diese Feuer, Beschädigung des Gerätes und/oder persönliche Verletzungen verursachen können.
 - Mit Flüssigkeiten gefüllte Behälter, da diese umfallen und die Flüssigkeit auf das Gerät verschütten können, wodurch es zu elektrischen Schlägen für den Anwender und/oder zu Beschädigung des Gerätes kommen kann.
6. Decken Sie dieses Gerät niemals mit Zeitungen, Tischdecken, Vorhängen usw. ab, damit die Wärmeabfuhr nicht behindert wird. Falls die Temperatur im Inneren des Gerätes ansteigt, kann es zu Feuer, Beschädigung des Gerätes und/oder zu persönlichen Verletzungen kommen.
7. Schließen Sie dieses Gerät erst an eine Wandsteckdose an, nachdem alle anderen Anschlüsse ausgeführt wurden.
8. Stellen Sie dieses Gerät niemals mit der Unterseite nach oben auf, da es sonst beim Betrieb zu Überhitzung mit möglichen Beschädigungen kommen kann.
9. Wenden Sie niemals Gewalt bei der Bedienung der Schalter, Knöpfe und/oder Kabel an.
10. Wenn Sie das Netzkabel von der Wandsteckdose abtrennen, fassen Sie immer den Netzstecker an; ziehen Sie niemals an dem Kabel.
11. Reinigen Sie dieses Gerät niemals mit chemisch behandelten Tüchern; anderenfalls kann das Finish beschädigt werden.
12. Verwenden Sie nur die für dieses Gerät vorgeschriebene Netzspannung. Falls Sie eine höhere als die vorgeschriebene Netzspannung verwenden, kann es zu Feuer, Beschädigung dieses Gerätes und/oder zu persönlichen Verletzungen kommen. Yamaha kann nicht verantwortlich gemacht werden für Schäden, die auf die Verwendung dieses Gerätes mit einer anderen als der vorgeschriebenen Spannung zurückzuführen sind.
13. Um Schäden durch Blitzeinschlag zu vermeiden, ziehen Sie das Netzkabel bei Gewitter ab.
14. Versuchen Sie niemals ein Modifizieren oder Ändern dieses Gerätes. Falls eine Wartung erforderlich ist, wenden Sie sich

bitte an einen Yamaha-Kundendienst. Das Gehäuse sollte niemals selbst geöffnet werden.

15. Falls Sie das Gerät für längere Zeit nicht verwenden (z.B. während der Ferien), ziehen Sie den Netzstecker von der Netzdose ab.
16. Stellen Sie dieses Gerät in der Nähe der Steckdose und so, dass der Netzstecker gut zugänglich ist.
17. Lesen Sie unbedingt den Abschnitt „Störungsbeseitigung“ in dieser Anleitung durch, um zu erfahren, wie Sie zunächst im Hinblick auf häufige Bedienfehler prüfen, bevor Sie entscheiden, dass das Gerät defekt ist.
18. Bevor Sie dieses Gerät an einen andere Ort transportieren, drücken Sie die STANDBY/ON-Taste, um das Gerät auf den Bereitschaftsmodus zu schalten, und ziehen Sie danach den Netzstecker von der Netzdose ab.
19. Die Batterien dürfen nicht zu starker Hitze ausgesetzt werden, wie durch Sonnenlicht, Feuer o.ä.
20. Zu starker Schalldruck von Ohrhörern und Kopfhörern kann zu Gehörschäden führen.

Dieses Gerät ist nicht vom Netz abgetrennt, so lange der Netzstecker an eine Netzdose angeschlossen ist, auch wenn das Gerät selbst ausgeschaltet wurde. Dieser Status wird als Bereitschaftsmodus bezeichnet. Auch in diesem Status weist das Gerät einen geringen Stromverbrauch auf.

■ GEFAHR

Sichtbare Laserstrahlen bei geöffneter Abdeckung. Achten Sie darauf, nicht direkt in den Laserstrahl zu blicken. Wenn dieses Gerät an eine Netzdose angeschlossen ist, blicken Sie niemals in die Öffnung der Disc-Schublade oder in andere Öffnungen.

Die Laser-Komponente in diesem Produkt kann eine Strahlung abgeben, die den Grenzwert der Klasse 1 übersteigt.

■ VORSICHT MIT DEM LASER

Dieses Gerät enthält einen Laser. Um unnötige Augenverletzungen zu vermeiden, sollten Sie alle Wartungs- und Reparaturarbeiten einem qualifiziertem Wartungstechniker überlassen.

LASER

Typ	Halbleiter-AlGaInP-Laser
Wellenlänge	655 nm (DVD) 790 nm (VCD/CD)
Ausgangsleistung	5 mW (DVD) 7 mW (VCD/CD)
Strahlstreuung	20 Grad

WARNUNG

UM DIE GEFAHR EINES FEUERS ODER EINES ELEKTROSCHOCKS ZU VERMEIDEN, DARF DAS GERÄT WEDER REGEN NOCH FEUCHTIGKEIT AUSGESETZT WERDEN.

VORSICHT

Explosionsgefahr bei falschem Einlegen der Batterie. Nur mit Batterien des gleichen oder eines gleichwertigen Typs ersetzen.

Verbraucherinformation zur Sammlung und Entsorgung alter Elektrogeräte und benutzter Batterien



Befinden sich diese Symbole auf den Produkten, der Verpackung und/oder beiliegenden Unterlagen, so sollten benutzte elektrische Geräte und Batterien nicht mit dem normalen Haushaltsabfall entsorgt werden. In Übereinstimmung mit Ihren nationalen Bestimmungen und den Richtlinien 2002/96/EC und 2006/66/EC, bringen Sie alte Geräte und benutzte Batterien bitte zur fachgerechten Entsorgung, Wiederaufbereitung und Wiederverwendung zu den entsprechenden Sammelstellen.



Durch die fachgerechte Entsorgung der Elektrogeräte und Batterien helfen Sie, wertvolle Ressourcen zu schützen und verhindern mögliche negative Auswirkungen auf die menschliche Gesundheit und die Umwelt, die andernfalls durch unsachgerechte Müllentsorgung auftreten könnten.



Für weitere Informationen zum Sammeln und Wiederaufbereiten alter Elektrogeräte und Batterien, kontaktieren Sie bitte Ihre örtliche Stadt- oder Gemeindeverwaltung, Ihren Abfallentsorgungsdienst oder die Verkaufsstelle der Artikel.

[Entsorgungsinformation für Länder außerhalb der Europäischen Union]



Diese Symbole gelten nur innerhalb der Europäischen Union. Wenn Sie solche Artikel aufräumen möchten, kontaktieren Sie bitte Ihre örtlichen Behörden oder Ihren Händler und fragen Sie nach der sachgerechten Entsorgungsmethode.

Pb

Anmerkung zum Batteriesymbol (untere zwei Symbolbeispiele):

Dieses Symbol kann auch in Kombination mit einem chemischen Symbol verwendet werden. In diesem Fall entspricht dies den Anforderungen der Richtlinie zur Verwendung chemischer Stoffe.

Begrenzte Garantie für den Europäischen Wirtschaftsraum (EWR) und die Schweiz

Herzlichen Dank, dass Sie sich für ein Yamaha Produkt entschieden haben. In dem unwahrscheinlichen Fall, dass die Garantie für das Yamaha-Produkt in Anspruch genommen werden muss, wenden Sie sich bitte an den Händler, bei dem es gekauft wurde. Sollten Sie auf Schwierigkeiten stoßen, wenden Sie sich bitte an die Yamaha Repräsentanz in Ihrem Land. Auf unserer Internetseite (<http://www.yamaha-hifi.com/> oder <http://www.yamaha-uk.com/> für Einwohner Großbritanniens) finden Sie alle Einzelheiten.

Wir garantieren für einen Zeitraum von zwei Jahren ab ursprünglichem Kaufdatum, dass dieses Produkt frei von Verarbeitungs- oder Materialfehlern ist. Yamaha verpflichtet sich, gemäß der nachstehend angeführten Bedingungen, ein fehlerhaftes Produkt (oder Teile desselben) kostenfrei (gilt für Teile und Arbeit) zu reparieren oder auszutauschen. Diese Entscheidung obliegt ausschließlich Yamaha. Yamaha behält sich vor, das Produkt gegen ein in Art und/oder Wert und Zustand ähnliches Produkt auszutauschen, wenn das entsprechende Modell nicht mehr erzeugt wird, oder die Reparatur als unrentabel angesehen wird.

Bedingungen

1. Dem defekten Produkt MUSS die Originalrechnung oder der Originalkaufbeleg (der Beleg muss das Kaufdatum, den Produkt-Code und den Namen des Händlers aufweisen) beigelegt werden, ebenso eine Fehlerbeschreibung. Bei Fehlen einer eindeutigen Kaufbestätigung behält sich Yamaha das Recht vor, den kostenfreien Service abzulehnen und das Produkt auf Kosten des Kunden zu retournieren.
2. Das Produkt MUSS von einem AUTORISIERTE Yamaha-Händler innerhalb des Europäischen Wirtschaftsraums (EWR) oder der Schweiz gekauft worden sein.
3. Es wurden keine wie auch immer gearteten Änderungen am Produkt vorgenommen, außer diese wurden von Yamaha schriftlich genehmigt.
4. Folgendes ist von der Garantie ausgeschlossen:
 - a. Regelmäßige Wartung und Reparatur oder Austausch von Verschleißteilen.
 - b. Schaden durch:
 - (1) Vom Kunden selber oder von nichtbefugten Dritten ausgeführte Reparaturen.
 - (2) Unsachgemäße Verpackung oder Handhabung während des Transports vom Kunden. Beachten Sie bitte, dass die sachgerechte Verpackung des zur Reparatur gebrachten Produkts in der Verantwortung des Retournierenden liegt.
 - (3) Unsachgemäße Verwendung, einschließlich der, jedoch nicht beschränkt auf, (a) die Verwendung des Produkts zu anderen als den normalen Zwecken oder Behandlung entgegen die Anweisungen Yamahas zur korrekten Handhabung, Wartung oder Lagerung und (b) die Installation oder Verwendung des Produkts auf andere Weise als dies den technischen oder Sicherheitsstandards jenes Landes entspricht, in dem das Produkt verwendet wird.
 - (4) Unfälle, Blitzschlag, Wasser, Feuer, ungeeignete Belüftung, Auslaufen der Batterie oder jedem anderen Grund, den Yamaha nicht beeinflussen kann.
 - (5) Defekte an jenem System, an welches dieses Produkt angeschlossen wird und/oder die Inkompatibilität mit Produkten anderer Hersteller.
 - (6) Die Verwendung eines nicht von Yamaha in den EWR und/oder die Schweiz importierten Produkts, wenn dieses Produkt nicht den technischen oder Sicherheitsstandards jenes Landes, in dem es verwendet wird, und/oder der standardisierten Produktspezifikation für von Yamaha im EWR und/oder der Schweiz vertriebene Produkte, entspricht.
 - (7) Andere als für den AV- (audio-visuellen) Bereich bestimmte Produkte. (Produkte, die der „Yamaha AV-Garantieerklärung“ unterliegen, sind auf unserer Website bei <http://www.yamaha-hifi.com/> oder <http://www.yamaha-uk.com/> für Einwohner Großbritanniens definiert.)
5. Wenn es Unterschiede in den Garantiebedingungen zwischen jenem Land in dem das Produkt gekauft wurde, und jenem in dem das Produkt verwendet wird, finden die Garantiebedingungen jenes Landes Anwendung, in dem das Produkt verwendet wird.
6. Yamaha kann für keinerlei Verluste oder Schäden, ob direkt, in Konsequenz oder anderweitig, verantwortlich gemacht werden, außer bezüglich der Reparatur oder des Ersatzes eines Produkts.
7. Legen Sie bitte Kopien aller persönlichen Einstellungen und Daten an, da Yamaha weder für irgendwelche Änderungen noch für den Verlust solcher Daten verantwortlich gemacht werden kann.
8. Diese Garantie beeinflusst nicht die gesetzlichen Verbraucherrechte unter dem geltenden nationalen Recht oder die Verbraucherrechte gegenüber dem Händler, die durch einen Kaufvertrag entstehen.

■ Rechtliche Hinweise

Dieses Gerät enthält eine Kopierschutztechnologie, die in den USA patentiert und geistiges Eigentum anderer Rechtspersonen ist. Die Verwendung dieser Kopierschutztechnologie muss von der Macrovision Corporation genehmigt werden und gilt nur für den Heim- und andere Anwendungsbereiche für kleine Gruppen, es sei denn, die Macrovision Corporation hat eine anderweitige Genehmigung erteilt. Der verwendete Code darf weder analysiert, noch in seine Einzelteile zerlegt werden.

■ iPod™

„Apple“, „iPod“ und „iTunes“ sind in den USA und anderen Ländern geschützte Warenzeichen der Apple Inc.

„Bluetooth“ ist ein eingetragenes Warenzeichen der Bluetooth SIG und wird von Yamaha der Lizenzvereinbarung entsprechend verwendet.



DivX, DivX Ultra Certified und die damit zusammenhängenden Logos sind Warenzeichen der DivX, Inc. und werden in Lizenz verwendet.



Hergestellt in Lizenz der Dolby Laboratories. Dolby und das Doppel-D-Symbol sind Warenzeichen der Dolby Laboratories.



Hergestellt in Lizenz der folgenden amerikanischen Patentnummern: 5,451,942; 5,956,674; 5,974,380; 5,978,762; 6,487,535 sowie andere amerikanische und internationale Patente bzw. beantragte Patente. DTS und DTS 2.0 + Digital Out sind eingetragene Warenzeichen, die DTS-Logos und das Symbol sind Warenzeichen der DTS, Inc. ©1996~2007 DTS, Inc. Alle Rechte vorbehalten.



„HDMI“, das „HDMI“-Logo und „High-Definition Multimedia Interface“ sind Warenzeichen oder eingetragene Warenzeichen der HDMI Licensing LLC.

Die Technologie für die MPEG Layer-3-Audiodekodierung wird in Lizenz des Fraunhofer IIS und Thomson Multimedia verwendet.

Windows Media ist in den USA und/oder anderen Ländern ein eingetragenes Warenzeichen oder ein Warenzeichen der Microsoft Corporation.

■ Speicherpufferung

Wenn das Netzkabel aus der Steckdose gezogen wird, puffert der DRX-730 den Inhalt der Senderspeicher sowie die übrigen Einstellungen noch mindestens 1 Woche.

■ Über diese Bedienungsanleitung

Solange keine anders lautenden Informationen gegeben werden, bedeuten Anweisungen wie „drücken Sie ENTER“, dass die betreffende Taste der Fernbedienung betätigt werden muss. Alle in dieser Anleitung erwähnten Bedienungshinweise gehen davon aus, dass der DRX-730 bereits eingeschaltet ist.

Diese Bedienungsanleitung wurde vor Produktionsbeginn des DRX-730 gedruckt. Da wir Produktverbesserungen grundsätzlich jederzeit vornehmen, bleiben Änderungen des Designs und der technischen Daten ausdrücklich vorbehalten. Falls die Hinweise in der Bedienungsanleitung ausnahmsweise vom Verhalten des DRX-730 abweichen, ist das Verhalten des DRX-730 maßgeblich.

■ Handhabung der Fernbedienung

- Der Bereich zwischen der Fernbedienung und diesem Gerät muss frei von Hindernissen sein.
- Achten Sie darauf, dass kein Wasser oder andere Flüssigkeiten auf die Fernbedienung verschüttet werden.
- Lassen Sie die Fernbedienung nicht fallen.
- Belassen oder lagern Sie die Fernbedienung niemals unter den folgenden Bedingungen:
 - Stellen mit hoher Feuchtigkeit, wie zum Beispiel in der Nähe eines Bades
 - Stellen mit hohen Temperaturen, wie zum Beispiel in der Nähe einer Heizung oder eines Ofens
 - Stellen mit extrem niedrigen Temperaturen
 - Staubige Orte
- Setzen Sie den Fernbedienungssensor niemals einer starken Lichtquelle aus, und besonders keiner Beleuchtung durch Inverter-Leuchtstofflampen, da anderenfalls die Fernbedienung vielleicht nicht richtig arbeiten kann. Falls erforderlich, stellen Sie dieses Gerät an einer anderen Stelle außerhalb des direkten Sonnenlichts auf.

■ Hinweise zu den Batterien

- Wechseln Sie alle Batterien aus, wenn die Reichweite der Fernbedienung merklich nachlässt.
- Verwenden Sie Mignonzellen (AA, R6).
- Achten Sie auf richtige Polarität. Siehe die Abbildung im Batteriefach.
- Nehmen Sie die Batterien aus dem Batteriefach, wenn die Fernbedienung für längere Zeit nicht verwendet werden soll.
- Verwenden Sie niemals alte Batterien gemeinsam mit neuen Batterien.
- Verwenden Sie niemals gleichzeitig Batterien unterschiedlichen Typs (wie z.B. Alkali- und Manganbatterien). Lesen Sie die Aufschrift auf der Verpackung aufmerksam durch, da diese unterschiedlichen Batterietypen gleiche Form und Farbe aufweisen können.
- Falls die Batterien auslaufen sollten, entsorgen Sie diese unverzüglich. Vermeiden Sie eine Berührung des ausgelaufenen Materials, und lassen Sie dieses niemals in Kontakt mit Ihrer Kleidung usw. kommen. Reinigen Sie das Batteriefach gründlich, bevor Sie neue Batterien einsetzen.
- Die Batterien nicht mit dem normalen Haushaltsmüll wegwerfen, sondern in Übereinstimmung mit den örtlichen Vorschriften entsorgen.

Inhalt

1 Vorweg	2	Abspielen von JPEG-Diashows	33
Funktionen	2	Verwendung des „Disc Navigator“ mit Video-DVDs, VCDs und SVCDs	34
Lieferumfang	2	Verwendung des „Disc Navigator“ mit MP3-, WMA-, MPEG-4 AAC-, DivX®, WMV- und JPEG-Discs	35
Frontplatte	3	Überprüfen der Disc-Informationen	36
Display	4	Überprüfen des Audioformats	36
Rückseite	5		
Fernbedienung	6		
2 Vorbereitungen	8	5 Verwendung des Tuners	37
Einlegen von Batterien in die Fernbedienung	8	Einstellen einer Senderfrequenz	37
Anschließen der Boxen	9	Verwendung der Speicher	39
Anschließen eines Subwoofers	10	Radiodaten­system (Modelle für Europa und Russland)	40
Anschließen der Antennen	11		
Anschließen eines Fernsehers	12	6 Verwendung des Timers	44
Anschließen eines Recorders (CDR, MDR usw.)	14	Anwahl der Eingangsquelle	44
Anschließen eines AV-Receivers oder Decoders	15	Einstellen des Startzeitpunkts	45
Anschließen des Netzkabels	15	Einstellen des Endzeitpunkts	45
		Ein- und Ausschalten des Timers	46
3 Allgemeine Funktionen	16	7 Wiedergabe von Taschen- Playern	47
Einschalten des DRX-730	16	Wiedergabe eines Musik-Players	47
Anwahl einer Eingangsquelle	16	iPod-Wiedergabe	47
Einstellen der Lautstärke	17	USB-Wiedergabe	49
Stummschalten der Tonwiedergabe	17	Bluetooth-Wiedergabe	51
Einstellen des Bass- und Höhenanteils	18		
Einstellen der Balance	18	8 Aufnahme	53
„Pure Direct“-Wiedergabe	19		
Verwendung eines Kopfhörers	19	9 ‘Audio Settings’ und ‘Video Adjust’	54
Einstellen der Display-Helligkeit	20	‘Audio Settings’-Menü	54
Verwendung des ‘Sleep’-Timers	20	‘Video Adjust’-Menü	55
Einstellen der Uhrzeit	21		
Anzeigen der Uhrzeit	22	10 Vorgaben (‘Initial Settings’)	56
Automatische Bereitschaftsanwahl	22	‘Initial Settings’-Menü	56
4 Abspielen von Discs	23	Anhang	62
Verwendung der Bildschirm­anzeige	23	Unterstützte Discs und Formate	62
Abspielen von Discs	23	Handhabung und Pflege der Discs	65
Zeitlupenwiedergabe	26	Pflege Ihres DRX-730	66
Einzelbildwiedergabe	26	Zurückstellen des DRX-730	66
Anwahl der Synchronsprache und des Audioformats	27	Übersicht der Sprachen, Länder und Regionen	67
Anwahl der Untertitel	27	Fehlersuche	68
Anwählen von Kamerablickwinkeln	28	Technische Daten	75
Zoom	28		
Wiedergabewiederholung	29		
A–B-Wiedergabewiederholung	29		
Zufallswiedergabe	30		
Programm­wiedergabe	31		
Durchsuchen von Discs	32		

1

2

3

4

5

6

7

8

9

10

Anhang

Deutsch

Kapitel 1: Vorweg

Vielen Dank für Ihre Entscheidung zum DVD-Receiver DRX-730 von Yamaha. Bitte lesen Sie sich diese Anleitung vollständig durch, um alle Funktionen dieses Yamaha-Produkts kennen zu lernen und bewahren Sie sie für die spätere Bezugnahme an einem sicheren Ort auf.

Funktionen

- Folgende Disc-Typen können abgespielt werden: Video-DVD, DVD-VR (im VR-Modus bespielte DVD-R/RW/R DLs), VCD, SVCD, Audio-CD, DTS-CD
- Folgende Dateitypen werden erkannt: MP3, WMA, MPEG-4 AAC, JPEG, WMV¹
- Offiziell zertifiziertes „DivX® Ultra“-Produkt.
- Alle DivX®-Videoversionen (darunter auch DivX® 6) werden erkannt. DivX®-Dateien und das „DivX® Media Format“ werden sogar aufgewertet.
- HDMI-Ausgang (1080p-Auflösungswandlung)
- FM/AM-Tuner mit 40 Senderspeichern
- Radiodatenystem (Modell für Europa und Russland)
- Endstufe der Klasse „D“: 30W x2 Kanäle an 6Ω
- „Pure Direct“-Wiedergabe für den ungefärbten Musikgenuss
- Miniklinkenbuchse auf der Frontplatte für die bequeme Verwendung tragbarer Musik-Player.
- Frontseitiger USB-Port für die komfortable Wiedergabe von Dateien auf einem USB-Datenträger.
- DOCK-Buchse, an die ein optionales Yamaha iPod-Universaldock zwecks hochwertiger iPod-Wiedergabe angeschlossen werden kann. Außerdem kann der iPod dann mit der Fernbedienung des DRX-730 bedient werden.
- An die DOCK-Buchse kann außerdem ein Yamaha YBA-10 Bluetooth-Funkempfänger angeschlossen werden, damit Sie sich die in Ihrem Handy usw. gespeicherte Musik unter optimalen Bedingungen anhören können. Auch das Bluetooth-Gerät kann mit der Fernbedienung des DRX-730 bedient werden.
- Timer-Funktion
- Anzeige auf dem Bildschirm (OSD)
- Fernbedienung mit Zugriff auf alle Funktionen

1. Der DRX-730 kann MP3-, WMA-, MPEG-4 AAC- und JPEG-Dateien einer CD-R/RW, DVD-R/RW, und DVD+R/RW bzw. eines USB-Datenträgers sowie DivX®- und WMV-Dateien einer CD-R/RW, DVD-R/RW, und DVD+R/RW abspielen. Mehr dazu finden Sie unter „Unterstützte Discs und Formate“ auf Seite 62.

- SCART AV-Buchse mit RGB (Modell für Europa und Russland)
- Optischer Digital-Ausgang

Lieferumfang

Zum Lieferumfang des DRX-730 gehören folgende Dinge. Bitte überprüfen Sie, ob Sie alles bekommen haben.

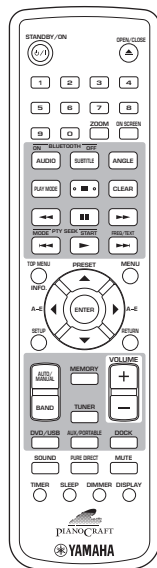

Fernbedienung

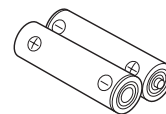

Zwei Batterien (AA, R06, UM-3)

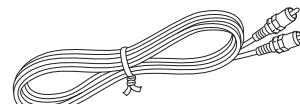

Video-Anschlusskabel (RCA)

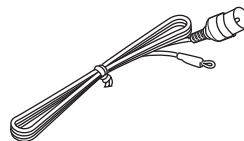

FM-Zimmerantenne

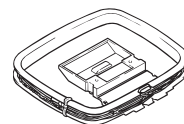

AM-Rahmenantenne

Frontplatte

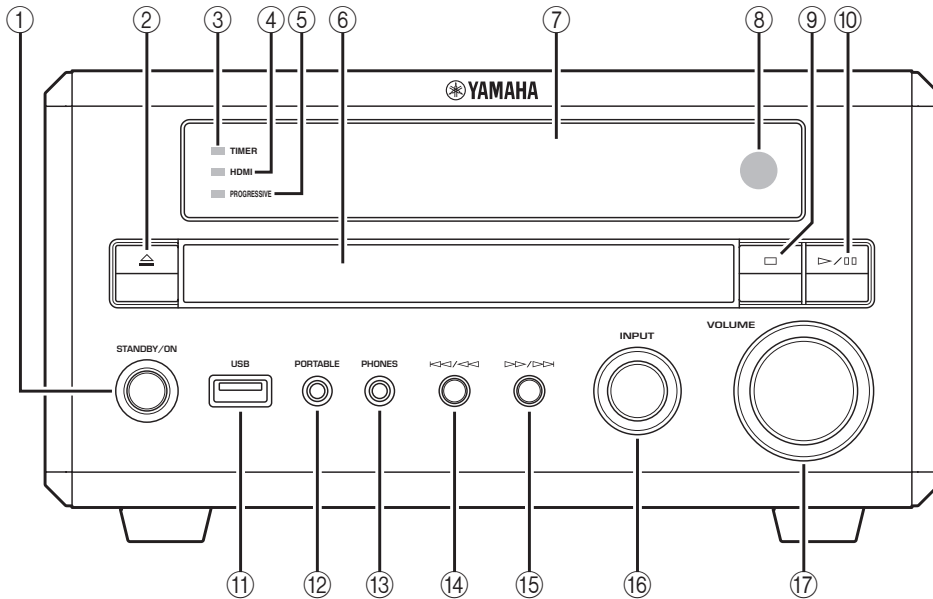

1

① STANDBY/ON

Hiermit kann der DRX-730 ein- und ausgeschaltet (Bereitschaft) werden (siehe S. 16).

② Öffnen/Schließen (△)

Hiermit kann der Schlitten geöffnet und geschlossen werden (siehe S. 23).

③ TIMER-Diode

Leuchtet, wenn sich der DRX-730 im Bereitschaftsbetrieb befindet und der Timer aktiv ist (siehe S. 46).

④ HDMI-Diode

Leuchtet bei Verwendung der HDMI OUT-Buchse (siehe S. 57).

⑤ PROGRESSIVE-Diode

Leuchtet während der Ausgabe eines Progressive-Videosignals (siehe S. 57).

⑥ Disc-Schlitten

Hier müssen die Discs eingelegt werden (siehe S. 23).

⑦ Display

Zeigt unterschiedliche Informationen an. Weitere Hinweise finden Sie auf „Display“ auf Seite 4.

⑧ Fernbedienungssensor

Empfängt die Signale der Fernbedienung.

⑨ Stopp (□)

Dient zum Anhalten der Wiedergabe (siehe S. 24).

⑩ Wiedergabe/Pause (▷/□□)

Dient zum Starten und zeitweiligen Anhalten der Wiedergabe (siehe S. 23).

⑪ USB-Port

Hier kann ein USB-Datenträger mit Musik- und Bilddateien angeschlossen werden (siehe S. 49).

⑫ PORTABLE-Buchse

Hier kann ein Musik-Player angeschlossen werden (siehe S. 47).

⑬ PHONES-Buchse

Hier kann ein Kopfhörer angeschlossen werden (siehe S. 19).

⑭ Zurück/Zurückspulen (◀◀/◀)

Hiermit können vorangehende Titel und Kapitel gewählt werden (siehe S. 25). Wenn man sie gedrückt hält, hat sie die gleiche Funktion wie die Rückspultaste (◀◀) der Fernbedienung.

⑮ Vor/Vorspulen (▶▶/▶)

Hiermit können nachfolgende Titel und Kapitel gewählt werden (siehe S. 25). Wenn man sie gedrückt hält, hat sie die gleiche Funktion wie die Vorspultaste (▶▶) der Fernbedienung.

⑯ INPUT-Regler

Dient zur Anwahl einer Eingangsquelle (siehe S. 16).

⑰ VOLUME-Regler

Dient zum Einstellen der Lautstärke (siehe S. 17).

Display

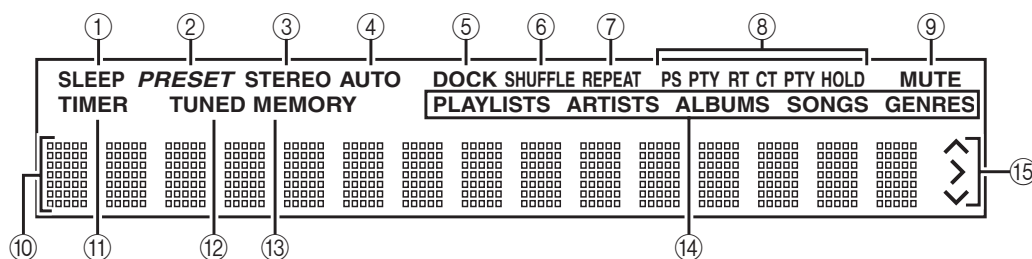

① SLEEP

Leuchtet, wenn der Schlummer-Timer aktiv ist (siehe S. 20).

② PRESET

Leuchtet bei Anwahl eines Senderspeichers (siehe S. 40).

③ STEREO

Leuchtet, wenn der gewählte FM-Sender in Stereo empfangen wird (siehe S. 37).

④ AUTO

Leuchtet während der automatischen Sendersuche. Erlischt, wenn Sie die manuelle Sendersuche aktivieren (siehe S. 37).

⑤ DOCK

- Leuchtet, wenn ein iPod an das optionale Yamaha iPod-Universaldock (YDS-10 oder YDS-11) angeschlossen ist. Dieses muss mit dem DOCK-Anschluss verbunden werden (siehe S. 47).
- Leuchtet, wenn eine Verbindung zwischen einem Bluetooth-Gerät und dem Yamaha YBA-10 Bluetooth-Funkempfänger hergestellt wurde (siehe S. 51).
- Blinkt, wenn sich der Yamaha YBA-10 Bluetooth-Empfänger mit einem Bluetooth-Gerät synchronisiert oder ein Gerät sucht (siehe S. 51).

⑥ SHUFFLE

Leuchtet, wenn Sie auf dem iPod den „Zufall“-Modus wählen (siehe S. 48).

⑦ REPEAT

Leuchtet, wenn Sie auf dem iPod einen „Wiederholen“-Modus wählen (siehe S. 48).

⑧ Radiodatensystem (Modell für Europa und Russland)

Diese Anzeigen informieren Sie über die Radiodatensystem-Informationen, die der gewählte FM-Sender ausstrahlt. Die PTY HOLD-Anzeige leuchtet während der Radiodatensystem-Sendersuche anhand des Programmtyps (siehe S. 40).

⑨ MUTE

Blinkt, wenn die Tonausgabe stummgeschaltet wurde (siehe S. 17).

⑩ Informationsfeld

Hier werden unterschiedliche Informationen (Eingangsquelle, Senderfrequenz und Uhrzeit) angezeigt.

⑪ TIMER

Leuchtet, wenn der DRX-730 eingeschaltet und der Timer aktiv ist (siehe S. 46).

⑫ TUNED

Leuchtet während des Empfangs eines Radiosenders (siehe S. 37).

⑬ MEMORY

Leuchtet beim Speichern von Senderfrequenzen (siehe S. 39).

⑭ iPod

Diese Anzeigen informieren Sie über das momentan gewählte iPod-Menü: Wiedergabelisten, Interpreten, Titel oder Musikrichtungen (siehe S. 48).

⑮ iPod-Steuerung

Diese Anzeigen geben an, welche Cursortasten zum Navigieren durch die iPod-Menüs zur Verfügung stehen (siehe S. 48).

Rückseite

(Abb.: Modell für Europa.)

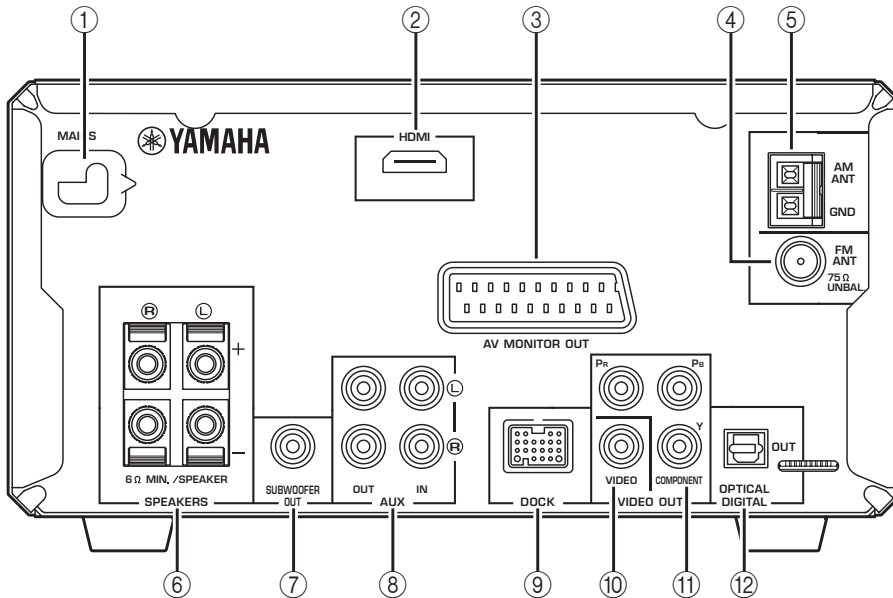

① MAINS (Netz Kabel)

Schließen Sie das Netzkabel an eine geeignete Steckdose an (siehe S. 15).

② HDMI-Ausgang

Der HDMI-Ausgang kann an einen Fernseher mit HDMI-Eingang angeschlossen werden (siehe S. 13).

③ AV MONITOR OUT (Modell für Europa und Russland)

Dieser SCART-Ausgang kann an einen Fernseher mit SCART-Eingang angeschlossen werden (siehe S. 14).

④ FM ANT

Hier muss die FM-Antenne angeschlossen werden (siehe S. 11).

⑤ AM ANT

Hier muss die AM-Antenne angeschlossen werden (siehe S. 11).

⑥ SPEAKERS

Hier müssen die Boxen angeschlossen werden (siehe S. 9).

⑦ SUBWOOFER OUT

Hier kann ein (optionaler) aktiver Subwoofer angeschlossen werden (siehe S. 10).

⑧ AUX IN und OUT

Hier kann ein Aufnahmegerät (CD-, MD-Recorder oder Kassettendeck) angeschlossen werden (siehe S. 14).

⑨ DOCK

Hier kann ein optionales Yamaha iPod-Universaldock (YDS-10 oder YDS-11) oder ein Yamaha YBA-10 Bluetooth-Funkempfänger angeschlossen werden (siehe S. 47 und 51).

⑩ VIDEO OUT

Dieser Komposit-Videoausgang kann mit dem Eingang des Fernsehers verbunden werden (siehe S. 12).

⑪ COMPONENT VIDEO OUT

Dieser Component-Videoausgang kann mit dem Component-Eingang des Fernsehers verbunden werden (siehe S. 12).

⑫ OPTICAL DIGITAL OUT

Diesen optischen Digital-Ausgang können Sie mit dem Digital-Eingang eines CD- oder MD-Recorders bzw. eines AV-Receiver/Decoders verbinden (siehe S. 14 und 15).

Fernbedienung

In diesem Abschnitt werden die Tastenfunktionen der Fernbedienung erläutert.

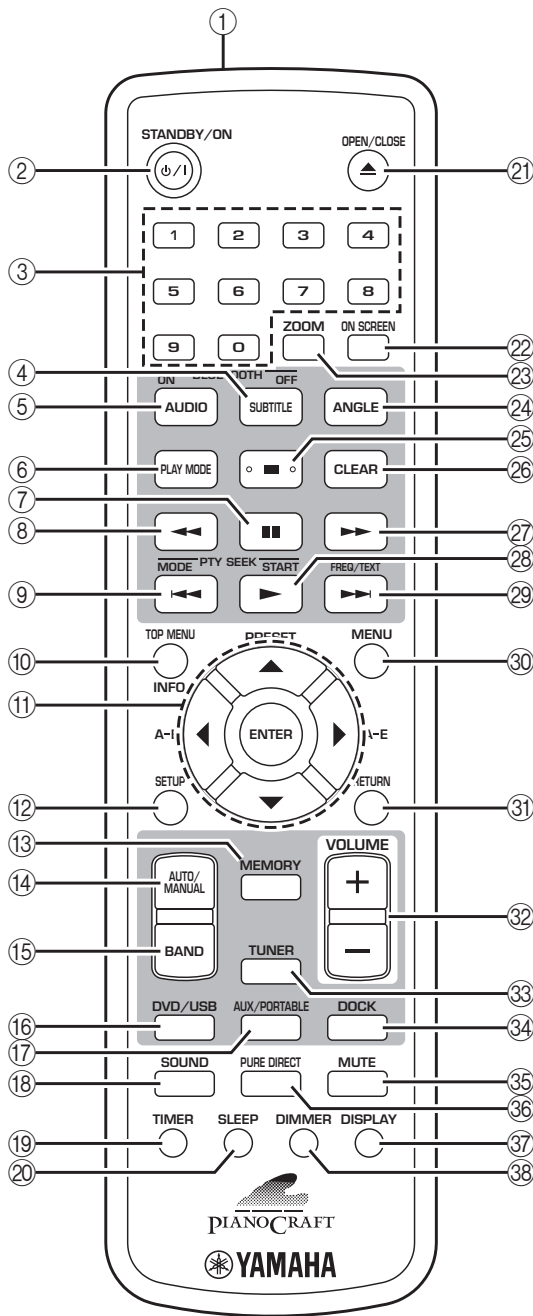

Tipp:

- Die Fernbedienung eignet sich nicht nur für den DRX-730, sondern auch für die Bedienung eines iPod (siehe S. 47) oder eines Bluetooth-fähigen Musik-Players, Handys usw. (siehe S. 51).

① **Infrarotsender**

Überträgt die Steuersignale zum DRX-730 (siehe S. 8).

② **STANDBY/ON (⏻/⏻)**

Hiermit kann der DRX-730 ein- und ausgeschaltet (Bereitschaft) werden (siehe S. 16).

③ **Zifferntasten**

Erlauben das Eingeben von Ziffern.

④ **SUBTITLE (BLUETOOTH OFF)**

- Wenn Sie als Eingangsquelle „DVD“ gewählt haben, können Sie hiermit DVD-Untertitel wählen (siehe S. 27).
- Wenn Sie als Eingangsquelle „DOCK“ gewählt haben, dient die Taste zum Abkoppeln des aktuell angesprochenen Bluetooth-Geräts. Der DRX-730 ist danach „unsichtbar“ (siehe S. 51).

⑤ **AUDIO (BLUETOOTH ON)**

- Wenn Sie als Eingangsquelle „DVD“ gewählt haben, können Sie hiermit ein Audioformat und eine Synchronsprache der DVD wählen (siehe S. 27).
- Wenn der DOCK-Anschluss als Eingangsquelle fungiert, werden hiermit die Synchronisation und Verbindung mit dem zuletzt verwendeten Bluetooth-Gerät aktiviert. Danach ist der DRX-730 dann wieder „sichtbar“ (siehe S. 51).

⑥ **PLAY MODE**

Hiermit sorgen Sie dafür, dass der Fernseher das „Play Mode“-Menü anzeigt, wenn „DVD“ als Eingangsquelle gewählt wurde.

⑦ **Pause (⏸)**

Aktivieren der Wiedergabepause.

⑧ **Zurückspulen (◀◀)**

Hiermit spulen Sie zurück. Außerdem kann man hiermit die Zeitlupen- und Einzelbildwiedergabe aktivieren.

⑨ **Zurück (◀)**

- Hiermit können vorangehende Tracks und Kapitel gewählt werden.
- Auf den Modellen für Europa und Russland hat diese Taste außerdem die PTY SEEK MODE-Funktion (für das Radiodatensystem).

⑩ **TOP MENU (INFO.)**

- Wenn Sie „DVD“ als Eingangsquelle gewählt haben, rufen Sie hiermit das Hauptmenü der DVD auf.
- Wenn Sie als Eingangsquelle „DOCK“ gewählt haben, können Sie hiermit den iPod-Steuermodus wählen (siehe S. 47).

11 Cursortasten (▲)/(▼)/(◀)/(▶) und ENTER

Hiermit können Sie durch die Bildschirmmenüs navigieren und Einstellungen ändern. Dient auch zum Navigieren durch die iPod-Menüs. Mit den Cursortasten kann man außerdem Radiosender und Speicher wählen.

12 SETUP

Hiermit sorgen Sie dafür, dass der Fernseher das „Setup“-Menü anzeigt, sofern „DVD“ als Eingangsquelle gewählt wurde.

13 MEMORY

Dient zum Speichern von Sendern (siehe S. 39).

14 AUTO/MANUAL

Hiermit wählen Sie abwechselnd die automatische und manuelle Sendersuche (siehe S. 37).

15 BAND

Hiermit wählen Sie abwechselnd das FM- und das AM-Frequenzband (siehe S. 37).

16 DVD/USB

Hiermit wählen Sie die DVD- und USB-Eingangsquelle (siehe S. 16).

17 AUX/PORTABLE

Hiermit wählen Sie die AUX- und PORTABLE-Eingangsquelle (siehe S. 16).

18 SOUND

Hiermit können der Bass, die Höhen und die Balance eingestellt werden (siehe S. 18).

19 TIMER

Hiermit wird der Timer eingestellt (siehe S. 44).

20 SLEEP

Hiermit stellen Sie den Schlummer-Timer ein (siehe S. 20).

21 OPEN/CLOSE (▲)

Hiermit kann der Schlitten geöffnet und geschlossen werden (siehe S. 23).

22 ON SCREEN

Hiermit aktivieren Sie die Anzeige von Infos über die aktuelle Disc auf dem Fernsehbildschirm.

23 ZOOM

Hiermit vergrößern Sie die Bildwiedergabe (siehe S. 28).

24 ANGLE

Hiermit wählen Sie Kamerablickwinkel DVD (siehe S. 28).

25 Stopp (■)

Anhalten der Wiedergabe.

26 CLEAR

Hiermit löschen Sie eingegebene Zahlenwerte oder Programmschritte.

27 Vorspulen (▶▶)

Erlaubt den Schnellvorlauf. Außerdem kann man hiermit die Zeitlupen- und Einzelbildwiedergabe aktivieren.

28 Wiedergabe (▶)

- Starten der Wiedergabe.
- Auf den Modellen für Europa und Russland hat diese Taste außerdem die PTY SEEK START-Funktion (für das Radiodatensystem).

29 Vor (▶▶▶)

- Hiermit können nachfolgende Titel und Kapitel gewählt werden.
- Auf den Modellen für Europa und Russland hat diese Taste außerdem die FREQ/TEXT-Funktion (für das Radiodatensystem).

30 MENU

- Aufrufen eines DVD-Menüs. (Bei bestimmten DVDs hat sie die gleiche Funktion wie die TOP MENU-Taste.)
- Wenn Sie als Eingangsquelle „USB“ gewählt haben, rufen Sie hiermit den „Disc Navigator“ auf.

31 RETURN

Erlaubt die Rückkehr zum vorigen Menü.

32 VOLUME (+/-)

Dient zum Einstellen der Lautstärke (siehe S. 17).

33 TUNER

Hiermit wählen Sie die „TUNER“-Eingangsquelle (siehe S. 16).

34 DOCK

Hiermit wählen Sie die „DOCK“-Eingangsquelle (siehe S. 16).

35 MUTE

Hiermit kann die Stummschaltung aktiviert/ausgeschaltet werden (siehe S. 17).

36 PURE DIRECT

Hiermit wählen Sie den „Pure Direct“-Wiedergabemodus (siehe S. 19).

37 DISPLAY

- Anzeige der Uhrzeit.
- Wenn Sie als Eingangsquelle „DVD“ wählen und die Wiedergabe starten, können Sie hiermit das Audioformat erfragen.

38 DIMMER

Dämpft die Display-Beleuchtung des DRX-730 (siehe S. 20).

Kapitel 2: Vorbereitungen

In diesem Kapitel erfahren Sie, wie man Batterien in die Fernbedienung einlegt und die Boxen sowie andere Geräte an den DRX-730 anschließt.

Einlegen von Batterien in die Fernbedienung

- 1 Schieben Sie die Lasche der Batteriefachblende in Pfeilrichtung und entnehmen Sie die Blende.

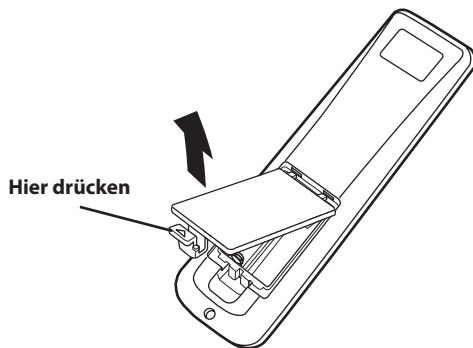

- 2 Legen Sie die beiliegenden Batterien richtig herum (+ und -) in das Batteriefach.

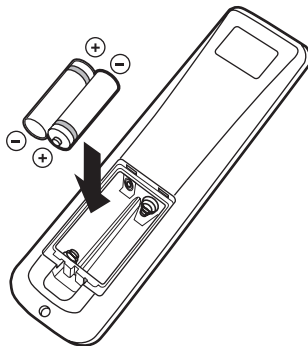

- 3 Schließen Sie das Batteriefach wieder.

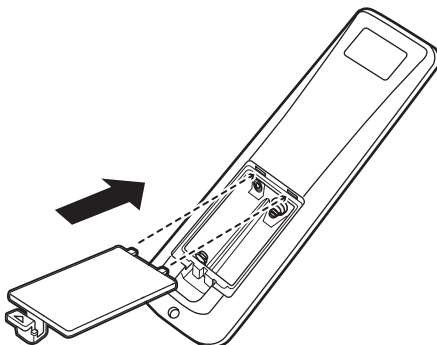

Hinweise:

- Wenn die Signale der Fernbedienung nicht mehr ordnungsgemäß ausgewertet werden, müssen Sie *alle* Batterien durch neue ersetzen.
- Verwenden Sie niemals erschöpfte und frische Batterien durcheinander.
- Verwenden Sie nicht gleichzeitig Batterien unterschiedlicher Typen (z.B. Alkali und Mangan). Obwohl sie einander sehr ähnlich sehen, weisen sie unterschiedliche Merkmale auf.
- Wenn die Batterien erschöpft sind, müssen Sie sie sofort entnehmen, um eine Explosion bzw. das Auslaufen der Säure zu vermeiden.
- Beachten Sie für die Entsorgung erschöpfter Batterien immer die in Ihrer Gegend geltenden Umweltvorschriften.
- Wenn eine Batterie anfängt auszulaufen, müssen Sie sie sofort entnehmen. Vermeiden Sie den Kontakt von ausgelaufener Batterieflüssigkeit mit Ihrer Haut oder Kleidung. Säubern Sie das Batteriefach vor dem Einlegen frischer Batterien.

Reichweite

Die Fernbedienung hat eine Reichweite von ± 6 Metern. Halten Sie die Fernbedienung während der Bedienung immer zum Sensor neben dem Display des DRX-730. Siehe nachstehende Abbildung.

Hinweise:

- Verhindern Sie, dass Flüssigkeiten auf oder in die Fernbedienung gelangen.
- Lassen Sie die Fernbedienung niemals fallen.
- Legen Sie die Fernbedienung niemals an folgende Orte: heiße oder feuchte Orte, z.B. in der Nähe eines Heizkörpers oder in ein Badezimmer; extrem kalte oder staubige Orte.

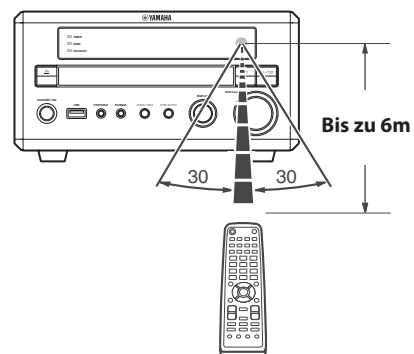

Anschließen der Boxen

Verbinden Sie die NX-E700-Boxen folgendermaßen mit dem DRX-730.

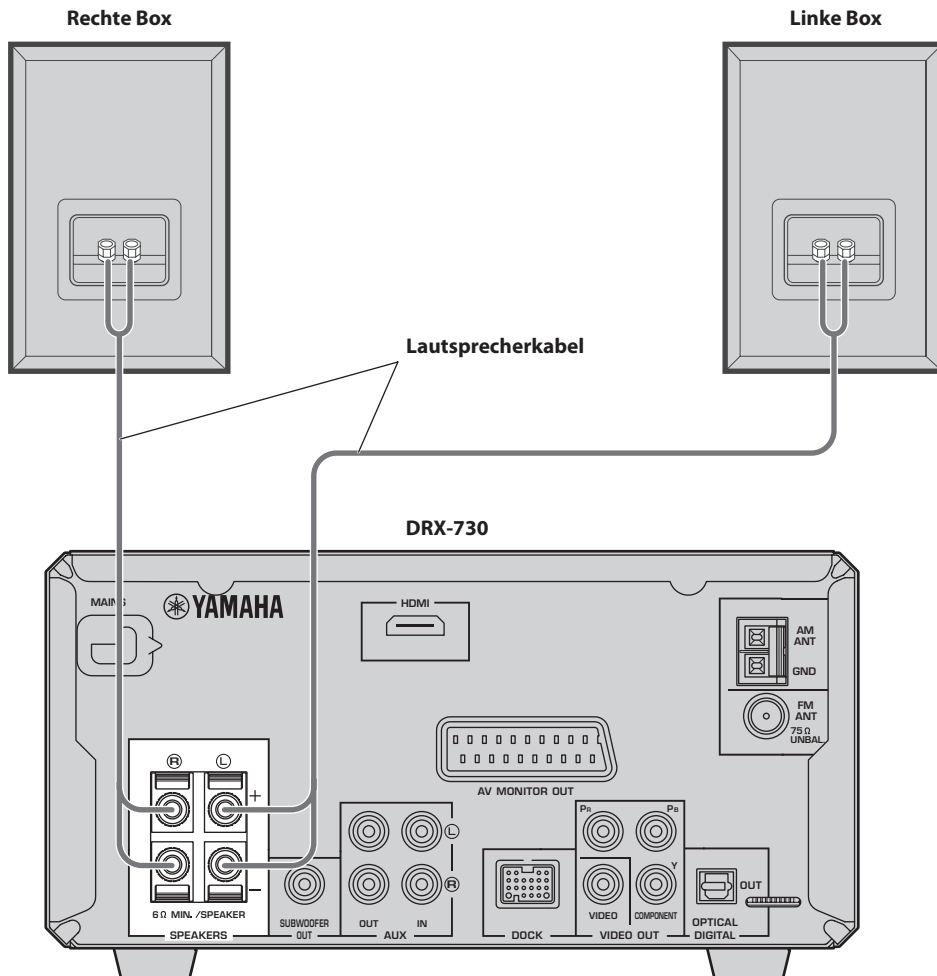

(Abb.: Modell für Europa.)

Hinweise:

- Schließen Sie das Netzkabel des DRX-730 erst an, nachdem Sie alle anderen Verbindungen hergestellt haben.
- Verbinden Sie die rechte Box mit den „R“- und die linke Box mit den „L“-Klemmen.
- Die Drähte einer Ader dürfen niemals andere Adern oder Metallpartien des DRX-730 berühren. Das könnte nämlich zu schweren Schäden am DRX-730 und den Boxen führen.
- Verwenden Sie niemals Boxen mit einer geringeren Impedanz als dem auf der Rückseite des DRX-730 erwähnten Werts.
- Wenn Sie die Boxen in die Nähe eines Fernsehers mit Bildröhre stellen möchten, sollten Sie magnetisch geschirmte Anschlusskabel verwenden. Wenn die Boxen zu Verzerrungen auf dem Bildschirm führen, müssen Sie sie etwas weiter vom Fernseher entfernt aufstellen.

Anschließen der Lautsprecherkabel

Lautsprecherkabel müssen zwei parallel laufende, aber isolierte Adern enthalten. Die Boxenklemmen sind als Plus- (+) und Minuspol (-) ausgeführt, die man an den Farben Schwarz und Weiß erkennt. Die positive Ader der meisten Kabel ist mit einem Strich oder einem anderen Symbol gekennzeichnet.

Verbinden Sie die markierte Ader mit der positiven Klemme (+) des DRX-730 sowie der Box und die nicht markierte Ader mit der negativen Klemme (-). Eine Vertauschung der Pole führt zu einem Phasenversatz, der sich als unnatürlicher Klang bzw. eine viel zu schwache Basswiedergabe bemerkbar macht.

- 1 Entfernen Sie $\pm 10\text{mm}$ des Kabelmantels beider Adern und verdrehen Sie die Drähte miteinander, um Kurzschlüsse zu vermeiden.

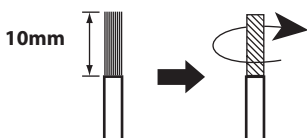

- 2 Drücken Sie die Klemme der Boxen hinunter, schieben Sie die Ader in die Öffnung und schließen Sie die Klemme wieder.

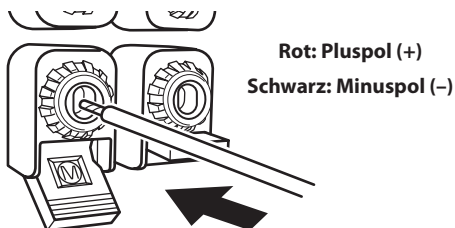

Anschließen eines Subwoofers

An die SUBWOOFER OUT-Buchse des DRX-730 kann ein aktiver Subwoofer (Sonderzubehör) angeschlossen werden.

Für die Verbindung des Subwoofers mit der SUBWOOFER OUT-Buchse des DRX-730 benötigen Sie ein optionales RCA-Kabel.

(Abb.: Modell für Europa.)

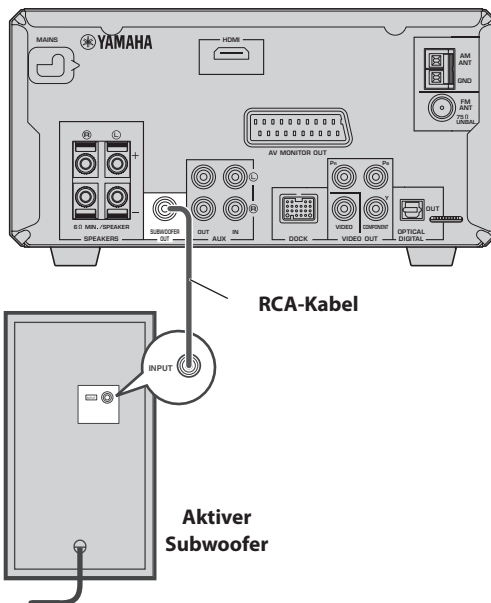

Hinweise:

- Schließen Sie das Netzkabel des DRX-730 erst an, nachdem Sie alle anderen Verbindungen hergestellt haben.
- Die SUBWOOFER OUT-Buchse gibt die Bassfrequenzen einer Mischung aller Kanäle der Eingangsquelle aus.

Anschließen der Antennen

Um sich FM- und AM-Radiosendungen anhören zu können, müssen Sie die beiliegenden Antennen mit dem DRX-730 verbinden. Wenn der Empfang dann zu schwach ist, können Sie stattdessen eine FM- und/oder AM-Außenantenne anschließen. Bitte wenden Sie sich hierfür an einen erfahrenen Antenneninstallateur.

■ Erdung der Antenne

Im Sinne einer maximalen Sicherheit und eines optimalen Empfangs sollten Sie die AM ANT GND-Buchse mit einer Masse (z.B. einem Metallstab in feuchter Erde) verbinden.

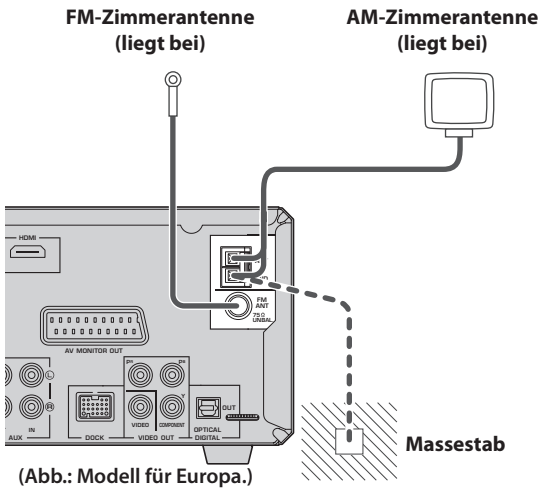

Anschließen der FM-Antenne

1 Verbinden Sie die beiliegende FM-Zimmerantenne mit der FM ANT-Buchse des DRX-730.

2 Stellen Sie die Antenne immer so weit wie möglich vom DRX-730, Lautsprecher- und Netzkabeln entfernt auf.

Hinweise:

- Schließen Sie das Netzkabel des DRX-730 erst an, nachdem Sie alle anderen Verbindungen hergestellt haben.
- Bevor Sie sich für den definitiven Aufstellungsort entscheiden, sollten Sie einen AM- bzw. FM-Sender wählen und die AM- bzw. FM-Antenne in mehrere Richtungen drehen, um zu ermitteln, wo der Empfang optimal ist.
- Die AM-Rahmenantenne muss selbst bei Verwendung einer AM-Außenantenne anschlossen werden.

Anschließen der AM-Rahmenantenne

1 Bauen Sie den Antennensockel wie gezeigt zusammen.

Wenn Sie die Antenne an einer Wand befestigen möchten, ist der Sockel nicht notwendig.

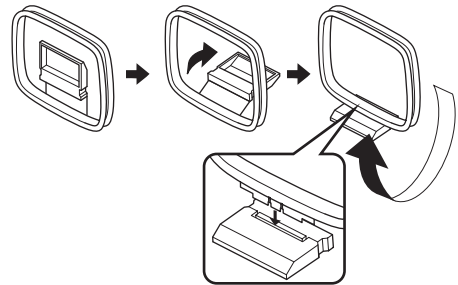

2 Öffnen Sie den AM ANT-Klemmhebel, schieben Sie die Adern der AM-Rahmenantenne in die Öffnungen und schließen Sie die Klemme wieder.

- Wenn beide Adern des Antennenkabels schwarz sind, ist die Antenne nicht polarisiert. Dann spielt die Wahl der Anschlussklemme keine Rolle.

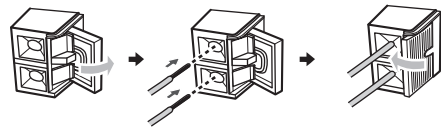

- Wenn eine der beiden Antennenadern weiß und die andere schwarz ist, müssen Sie die weiße Ader an die AM ANT- und die schwarze an die GND-Klemme anschließen.

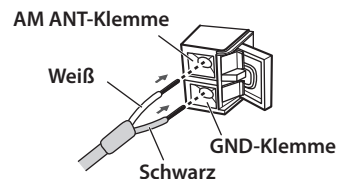

3 Stellen Sie die Antenne immer so weit wie möglich vom DRX-730, Lautsprecher- und Netzkabeln entfernt auf.

2

Deutsch

Anschließen eines Fernsehers

Der DRX-730 kann auf 4 Arten mit Ihrem Fernseher verbunden werden: HDMI, Component-Video, Kompositvideo oder SCART (Modelle für Europa und Russland). Die Wahl des Verbindungstyps sollte sich in erster Linie nach den vom Fernseher unterstützten Formaten richten. Bitte lesen Sie sich die Bedienungsanleitung des Fernsehers durch.

HDMI garantiert die beste Bildqualität. Component-Video bietet eine immer noch gute Bildqualität. Der Component-Ausgang des DRX-730 unterstützt das „Progressive Scanning“-Verfahren, das eine entscheidende Aufwertung bewirkt. Wenn Ihr Fernseher weder HDMI, noch Component-Video unterstützt, sollten Sie sich für die Kompositverbindung entscheiden. Bestimmte DRX-730-Modelle sind mit einem SCART-Anschluss versehen, der Komposit- oder RGB-Component-Signale ausgeben kann.

Hinweise:

- Schließen Sie das Netzkabel des DRX-730 erst an, nachdem Sie alle anderen Verbindungen hergestellt haben.
- Schalten Sie den Fernseher vor dem Anschließen des DRX-730 aus.

Tip:

- Wenn Ihr Fernseher Audio-Ausgänge besitzt, können Sie sie mit den AUX IN-Buchsen des DRX-730 verbinden und den DRX-730 für die Wiedergabe des Fernsehtons nutzen.

Komposit-Videoverbindung

Wenn Ihr Fernseher weder HDMI, noch Component-Video unterstützt, müssen Sie den DRX-730 mit dem beiliegenden Videokabel anschließen.

Schließen Sie die VIDEO OUT-Buchse des DRX-730 mit Hilfe des beiliegenden Videokabels an den Komposit-Eingang des Fernsehers an.

(Abb.: Modell für Europa.)

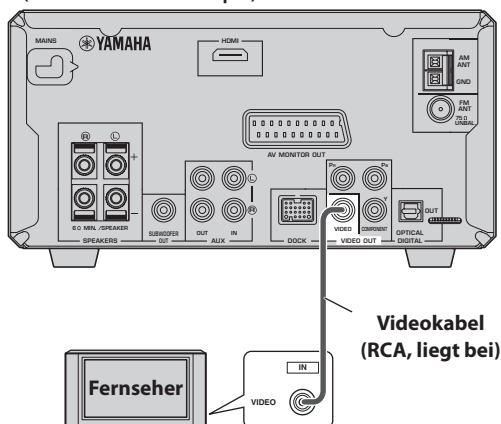

Component-Videoverbindung

Wenn der Fernseher einen Component-Eingang (aber keinen HDMI-Anschluss) besitzt, müssen Sie den DRX-730 mit einem Component-Videokabel anschließen. Damit erzielen Sie eine bessere Bildqualität als mit einer Kompositverbindung.

Verbinden Sie die COMPONENT VIDEO OUT-Buchse des DRX-730 über ein Component-Videokabel mit dem Component-Eingang des Fernsehers.

(Abb.: Modell für Europa.)

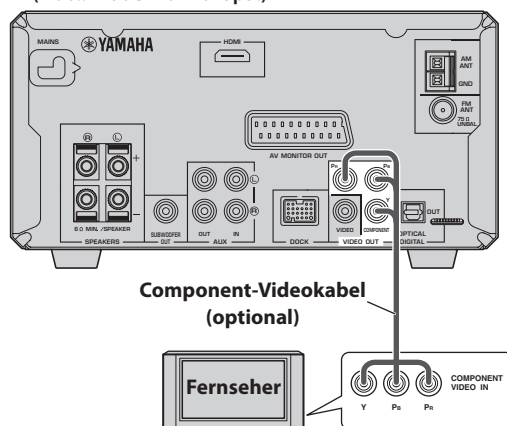

Hinweise:

- Wenn Ihr Fernseher das „Progressive Scanning“-Verfahren nicht unterstützt, müssen Sie den „Component Out“-Parameter auf „Interlace“ stellen. Wenn Sie trotzdem „Progressive“ wählen, bleibt der Bildschirm eventuell schwarz.
- Wenn Sie sowohl eine COMPONENT VIDEO OUT- als auch die HDMI-Verbindung herstellen, geben die COMPONENT VIDEO OUT-Buchsen eventuell selbst dann „Progressive Scanning“-Signale aus, wenn Sie für „Component Out“ etwas anderes gewählt haben.

HDMI-Verbindung

Wenn Ihr Fernseher einen HDMI-Eingang besitzt, können Sie den DRX-730 mit Hilfe eines HDMI-Kabels anschließen. Damit erzielen Sie die beste Bildqualität.

Schließen Sie die HDMI-Buchse des DRX-730 mit Hilfe eines HDMI-Kabels an den HDMI-Eingang des Fernsehers an.

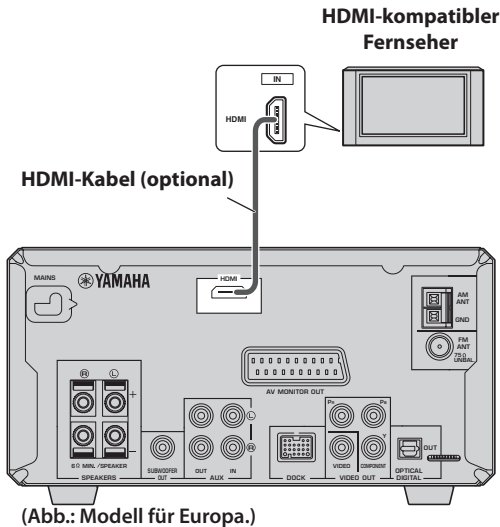

(Abb.: Modell für Europa.)

Hinweis:

- Die HDMI-Auflösung und -Farbeinstellung des DRX-730 müssen den Möglichkeiten des HDMI-fähigen Fernsehers entsprechend eingestellt werden (siehe S. 57). Bei Anwahl einer falschen Auflösung bleibt der Bildschirm eventuell schwarz.

■ Unterstützte HDMI-Auflösungswerte

Modelle für Nordamerika	Andere Modelle
1080p/60 Hz	1080p/60 Hz (NTSC) 1080p/50 Hz (PAL)
1080i/60 Hz	1080i/60 Hz (NTSC) 1080i/50 Hz (PAL)
720p/60 Hz	720p/60 Hz (NTSC) 720p/50 Hz (PAL)
480p/60 Hz	480p/60 Hz (NTSC) 576p/50 Hz (PAL)
480i/60 Hz	480i/60 Hz (NTSC) 576i/50 Hz (PAL)

* Wenn Ihr HDMI-kompatibler Fernseher keinen der erwähnten Werte unterstützt, wird das Bild bestenfalls verzerrt angezeigt.

* Der DRX-730 eignet sich nur für die Verbindung mit HDMI-Geräten. Wenn Sie ihn mit einem DVI-Gerät verbinden, ist eine normale Bedienung (je nach dem verwendeten DVI-Baustein) nicht mehr möglich.

■ HDMI-Audioausgabe

In der Regel werden Sie wohl die an den DRX-730 angeschlossenen Boxen für die Tonwiedergabe verwenden. Wenn Sie aber lieber die Lautsprecher Ihres HDMI-Fernsehers verwenden, müssen Sie die HDMI-Tonausgabe folgendermaßen deaktivieren.

1 Aktivieren Sie den Bereitschaftsbetrieb des DRX-730.

2 Halten Sie die Stoptaste (□) des DRX-730 gedrückt, während Sie **STANDBY/ON** betätigen. Halten Sie **Stopp (□)** noch so lange gedrückt, bis das Display „DVD — NO REQ.“ anzeigt.

3 Drücken Sie **Wiedergabe/Pause (▷/⏸)** wiederholt, um „HDMI AUDIO ON“ zu wählen. Wenn Sie es sich jetzt anders überlegen, müssen Sie stattdessen „DVD — NO REQ.“ wählen.

4 Drücken Sie **STANDBY/ON**.

Die HDMI-Tonausgabe wird aktiviert und der DRX-730 wechselt in den Bereitschaftsbetrieb. Drücken Sie **STANDBY/ON** erneut, um ihn wieder einzuschalten.

Um die HDMI-Tonwiedergabe zu deaktivieren, müssen Sie die obigen Schritte wiederholen, aber in Schritt 3 „HDMI AUDIO OFF“ wählen.

Hinweis:

- Die über HDMI ausgegebenen Audiosignale verwenden immer das 2-kanalige PCM-Format.

■ Apropos HDMI

HDMI ist die Abkürzung für „High-Definition Multimedia Interface“. Als Erweiterung der DVI-Norm („Digital Video Interface“) für Computerbildschirme wurde HDMI als Digital-Schnittstellennorm zwecks Übertragung nicht komprimierter Video- und Audiosignale in mehreren Formaten für Fernseher und AV-Gerät konzipiert. HDMI erübrigt separate Video- und Audioverbindungen. Da die Übertragung außerdem digital ist, sind sowohl die Bild- als auch die Tonqualität über jeden Zweifel erhaben. HDMI unterstützt das HDCP-System („High Bandwidth Digital Content Protection“), d.h. einen Kopierschutz für urheberrechtlich geschütztes Video- und Audiomaterial.

SCART-Verbindung (Modelle für Europa und Russland)

Wenn Ihr Fernseher eine SCART-Buchse aufweist, können Sie ihn an die AV MONITOR OUT-Buchse des DRX-730 anschließen und sich Komposit- oder RGB-Component-Bildmaterial anschauen.

Schließen Sie die AV MONITOR OUT-Buchse des DRX-730 mit Hilfe eines SCART-Kabels an den SCART-Eingang des Fernsehers an.

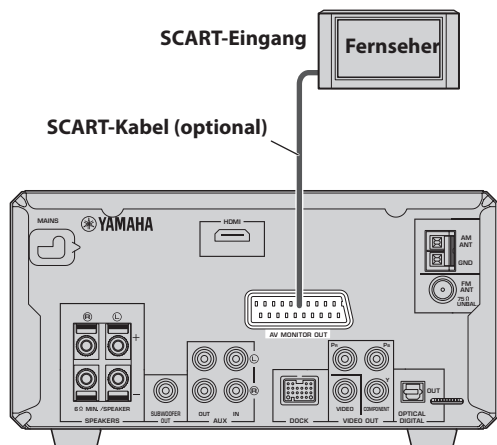

(Abb.: Modell für Europa.)

Hinweise:

- Laut Vorgabe gibt die AV MONITOR OUT-Buchse Komposit-Videosignale aus. Um RGB-Component-Signale auszugeben, müssen Sie den „AV Monitor Out“-Parameter auf „RGB“ stellen (siehe S. 57).
- Die RGB-Component-Signale der AV MONITOR OUT-Buchse kommen nur beim Fernseher an, wenn Sie ein SCART-Kabel verwenden, das alle 21 Stifte mit Signalen versorgt.

Anschließen eines Recorders (CDR, MDR usw.)

An den DRX-730 kann ein CD- oder MD-Recorder angeschlossen werden.

- 1 Verbinden Sie die AUX OUT-Buchsen des DRX-730 über ein optionales RCA-Audiokabel mit den Eingängen des Aufnahme Geräts.
- 2 Verbinden Sie die AUX IN-Buchsen des DRX-730 über ein zweites optionales RCA-Audiokabel mit den Ausgängen des Aufnahme Geräts.

(Abb.: Modell für Europa.)

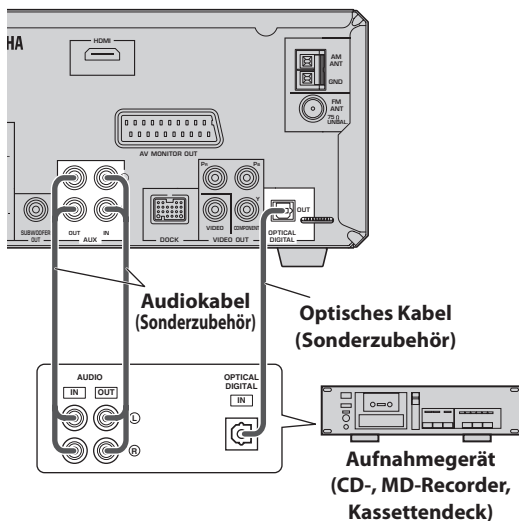

■ Digital-Aufnahme

Wenn das Aufnahmegerät auch einen optischen Digital-Eingang aufweist, können Sie ihn mit der OPTICAL DIGITAL OUT-Buchse des DRX-730 verbinden.

Weitere Hinweise finden Sie unter „Aufnahme“ auf Seite 53.

Hinweise:

- Schließen Sie das Netzkabel des DRX-730 erst an, nachdem Sie alle anderen Verbindungen hergestellt haben.
- Schalten Sie das Aufnahmegerät vor dem Anschließen des DRX-730 aus.
- Die OPTICAL DIGITAL OUT-Buchse überträgt die Tonsignale nur, wenn Sie als Eingangsquelle „DVD“ oder „USB“ wählen. Bedenken Sie, dass bestimmte Discs und Dateien einen Kopierschutz enthalten, der eine digitale Überspielung verhindert.

Anschließen eines AV- Receivers oder Decoders

Der DRX-730 mischt Mehrkanal-Quellen (z.B. Dolby Digital und DTS) zu 2 Kanälen (stereo) zusammen, die über die angeschlossenen Boxen ausgegeben werden können. Wenn Sie jedoch einen AV-Receiver/Decoder an die OPTICAL DIGITAL OUT-Buchse des DRX-730 anschließen, können Dolby Digital- und DTS-Mehrkanalquellen auch über die an den AV-Receiver/Decoder angeschlossenen Boxen ausgegeben werden.

Verbinden Sie die OPTICAL DIGITAL OUT-Buchse des DRX-730 über ein optionales Digital-Glasfaserkabel mit dem Digital-Eingang des AV-Receiver/Decoders.

Hinweise:

- Stellen Sie die Audioparameter so ein, dass die OPTICAL DIGITAL OUT-Buchse MPEG-, Dolby Digital- und DTS-Material unverändert (statt im PCM-Format) ausgibt.
- Am besten stellen Sie die Lautstärke des DRX-730 auf den Mindestwert, um nur noch den Ton der an den AV-Receiver/Decoder angeschlossenen Boxen zu hören.
- Die OPTICAL DIGITAL OUT-Buchse überträgt nur Audiosignale, wenn Sie als Eingangsquelle „DVD“ oder „USB“ gewählt haben.

(Abb.: Modell für Europa.)

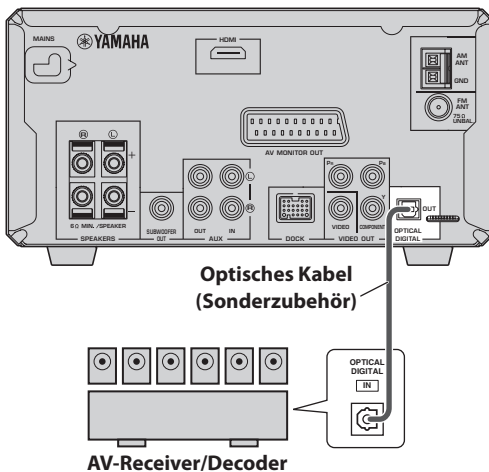

Anschließen des Netzkabels

Nach Herstellen aller erforderlichen Verbindungen können Sie das Netzkabel an eine geeignete Steckdose anschließen.

An eine
Steckdose
anschließen

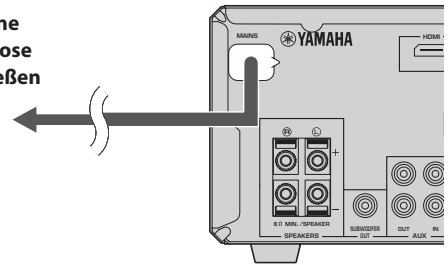

2

Kapitel 3: Allgemeine Funktionen

In diesem Kapitel werden Funktionen vorgestellt, die für alle Eingangsquellen belegt sind.

Einschalten des DRX-730

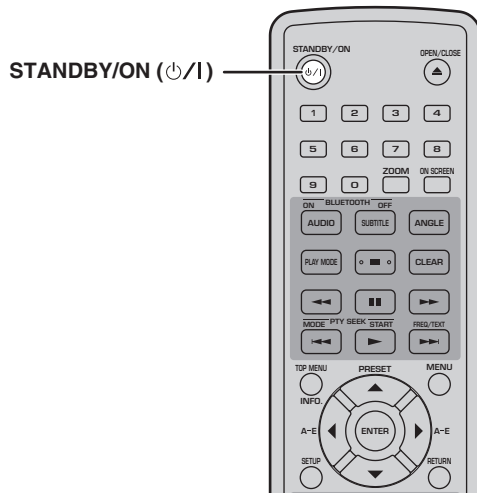

Drücken Sie die **STANDBY/ON**-Taste (⏻/1), um den DRX-730 einzuschalten.

Um den DRX-730 auszuschalten (Bereitschaftsbetrieb), müssen Sie die **STANDBY/ON**-Taste (⏻/1) erneut drücken.

■ STANDBY/ON auf der Frontplatte

Den DRX-730 kann man auch mit seiner frontseitigen STANDBY/ON-Buchse ein- und ausschalten.

Anwahl einer Eingangsquelle

An den DRX-730 können mehrere Eingangsquellen angeschlossen werden.

Die gewünschte Quelle kann mit den Tasten der Fernbedienung gewählt werden (siehe die nachstehende Tabelle).

Der Name der gewählten Eingangsquelle erscheint im Display.



Hinweis:

- Bisweilen dauert es einen Moment, bis die neu gewählte Eingangsquelle verfügbar ist. Das Display blinkt während dieser Umschaltung.

Eingangsquelle	Taste und Beschreibung
DVD	DVD/USB ¹ -Taste—Abspielen einer im DRX-730 befindlichen Disc (siehe S. 23).
USB	DVD/USB ² -Taste—Um sich die Musik- oder Bilddateien eines USB-Datenträgers anhören bzw. anschauen zu können, müssen Sie letzteren an den USB-Port anschließen (siehe S. 49).
TUNER	TUNER-Taste—Anhören eines Radioprogramms (siehe S. 37).
AUX	AUX/PORTABLE ³ -Taste—Anhören des Signals der an die rückseitigen AUX IN-Buchsen angeschlossenen Quelle.
PORTABLE	AUX/PORTABLE ⁴ -Taste—Anhören der Musik eines an die frontseitige PORTABLE-Buchse angeschlossenen Players (siehe S. 47).
DOCK	DOCK-Taste—Anhören der Musik eines iPod ⁵ (siehe S. 47) oder Bluetooth-kompatiblen ⁶ Players bzw. Handys, der/das mit der DOCK-Buchse verbunden ist (siehe S. 51).

1. Wiederholt drücken, um „DVD“ oder „USB“ zu wählen.
2. Wiederholt drücken, um „DVD“ oder „USB“ zu wählen.
3. Wiederholt drücken, um „AUX“ oder „PORTABLE“ zu wählen.
4. Wiederholt drücken, um „AUX“ oder „PORTABLE“ zu wählen.
5. Erfordert ein optionales Yamaha iPod-Universaldock (YDS-10 oder YDS-11).
6. Erfordert einen Yamaha YBA-10 Bluetooth-Audioempfänger.

■ Frontseitiger INPUT-Regler

Mit dem INPUT-Regler auf der Frontplatte des DRX-730 können ebenfalls Eingangsquellen gewählt werden. Drehen Sie ihn nach links oder rechts, um die Eingangsquellen in folgender Reihenfolge zu wählen:



Einstellen der Lautstärke

Die Lautstärke der Musikwiedergabe kann beliebig eingestellt werden.

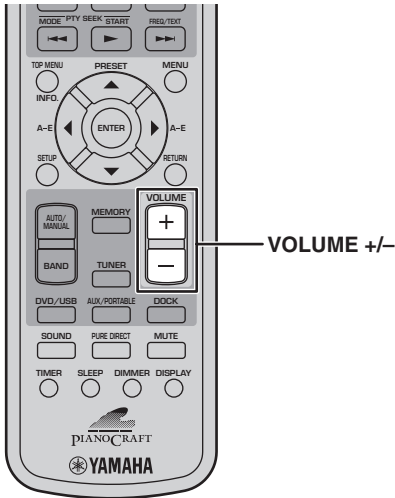

Drücken Sie **VOLUME (+)**, um die Lautstärke zu erhöhen.

Drücken Sie **VOLUME (-)**, um die Lautstärke zu verringern.

Die Lautstärke kann auf MIN, 01~87 oder MAX gestellt werden.



■ Frontseitiger VOLUME-Regler

Die Lautstärke kann auch mit dem VOLUME-Regler auf der Frontplatte des DRX-730 eingestellt werden.

Stummschalten der Tonwiedergabe

Bei Bedarf können Sie die Tonwiedergabe jederzeit stummschalten.

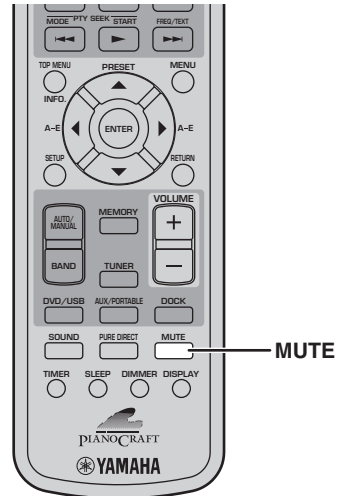

3

Drücken Sie **MUTE**, um die Wiedergabe stummzuschalten.



Im Display erscheint „MUTE ON“ und die MUTE-Anzeige blinkt.

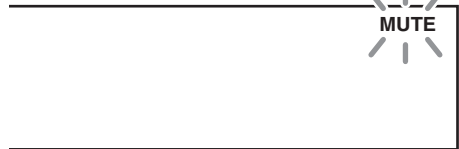

Drücken Sie **MUTE** erneut, um die Audiowiedergabe wieder zu aktivieren.

Im Display erscheint „MUTE OFF“ und die MUTE-Anzeige verschwindet wieder.



Hinweise:

- Wenn Sie nach der Stummschaltung die Lautstärke ändern oder eine andere Eingangsquelle wählen, wird die Tonausgabe wieder aktiviert.
- Diese Stummschaltung wird bei Anwahl des Bereitschaftsbetriebs für den DRX-730 wieder gelöscht.

Deutsch

Einstellen des Bass- und Höhenanteils

Die Bass- und die Höhenwiedergabe können bei Bedarf korrigiert werden.

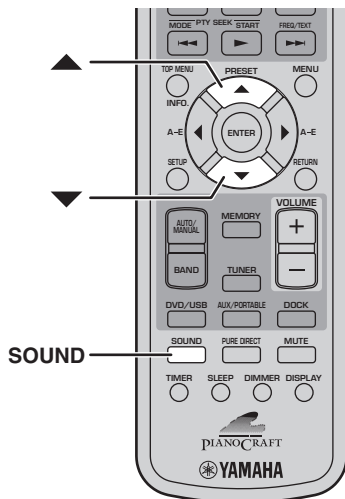

1 Drücken Sie SOUND wiederholt, um „BASS“ oder „TREBLE“ zu wählen.

BASS 0dB

TREBLE 0dB

2 Um den Bass- oder Höhenpegel zu erhöhen, müssen Sie wiederholt ▲ drücken. Um den Bass- oder Höhenpegel zu verringern, müssen Sie wiederholt ▼ drücken.

Der Bass und die Höhen können in 2dB-Schritten um 10dB angehoben bzw. abgesenkt werden: -10dB~0dB~+10dB. Die Vorgabe lautet „0dB“.

Hinweise:

- Wenn Sie 5 Sekunden lang keine Änderung vornehmen, verschwindet der „Bass“- oder „Treble“-Parameter wieder. Das Display zeigt dann wieder die vorige Meldung an.
- Die Bass- und Höhenkorrektur gilt nur jeweils für die Boxen und den Kopfhörer, hat aber keinen Einfluss auf die Aufnahme.

Einstellen der Balance

Die Links/Rechts-Balance kann bei Bedarf geändert werden.

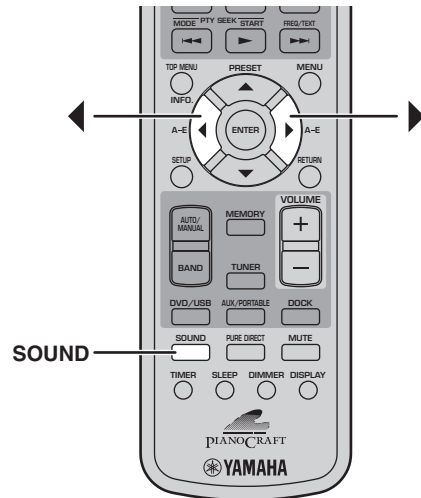

1 Drücken Sie SOUND wiederholt, um „BALANCE“ zu wählen.

BALANCE

2 Drücken Sie ◀ wiederholt, um das Stereobild nach links zu verschieben. Drücken Sie ▶ wiederholt, um das Stereobild nach rechts zu verschieben.

Die Balance kann 6 Schritte nach links oder rechts verschoben werden. Die Mitteneinstellung ist die Vorgabe.

Hinweise:

- Wenn Sie 5 Sekunden lang keine Änderung vornehmen, verschwindet der „Balance“-Parameter wieder. Das Display zeigt dann wieder die vorige Meldung an.
- Die Balance-Einstellung gilt nur jeweils für die Boxen und den Kopfhörer, hat aber keinen Einfluss auf eine eventuelle Überspielung.

„Pure Direct“-Wiedergabe

Im „Pure Direct“-Wiedergabemodus ist die Klangqualität noch besser.

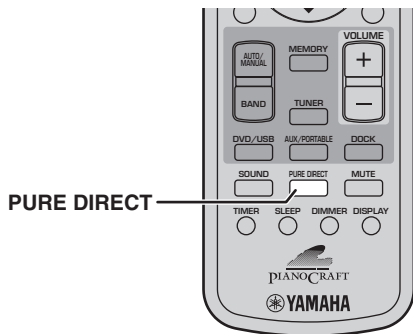

Um den „Pure Direct“-Modus zu aktivieren, müssen Sie **PURE DIRECT** so oft drücken, bis „**PURE DIRECT ON**“ im Display angezeigt wird.

PURE DIRECT ON

Beim ersten Drücken der Taste wird der Parameter aufgerufen. Erst bei erneutem Betätigen wird der „Pure Direct“-Modus dann abwechselnd ein- und ausgeschaltet.

Um den „Pure Direct“-Modus zu verlassen, müssen Sie **PURE DIRECT** so oft drücken, bis „**PURE DIRECT OFF**“ im Display angezeigt wird.

PURE DIRECT OFF

Solange der „Pure Direct“-Modus aktiv ist, werden die Klangregelungsschaltungen (Bass und Höhen) umgangen. Das Eingangssignal wird direkt an den Verstärkerteil angelegt.

Hinweis:

- Wenn Sie nach Anwahl des „Pure Direct“-Modus den Bass- oder Höhenanteil ändern, wird der „Pure Direct“-Modus deaktiviert.

Verwendung eines Kopfhörers

Wenn Sie ungestört (oder ohne andere zu stören) Musik hören möchten, sollten Sie einen Kopfhörer anschließen.

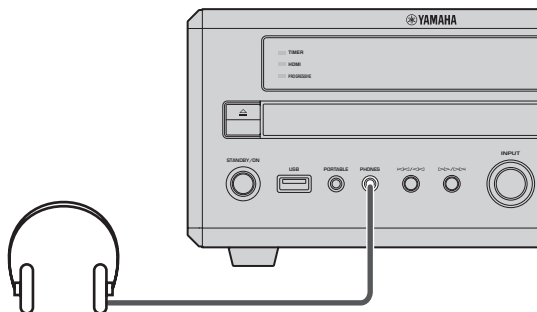

Schließen Sie einen Kopfhörer mit Miniklinke an die **PHONES**-Buchse auf der Frontplatte des **DRX-730** an.

Bei Anschließen eines Steckers an die **PHONES**-Buchse werden die Boxen und der eventuell angeschlossene Subwoofer stummgeschaltet.

3

Einstellen der Display-Helligkeit

Die Display-Helligkeit kann den herrschenden Lichtverhältnissen entsprechend eingestellt werden. In einem dunklen Raum erscheint Ihnen das Display des DRX-730 eventuell zu hell.

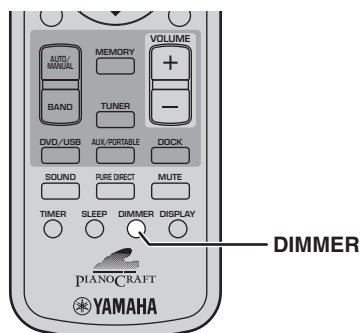

Um die Display-Beleuchtung zu dämpfen, müssen Sie DIMMER wiederholt drücken.

DIMMER -1

Die Display-Helligkeit kann in drei Schritten abgesenkt werden: DIMMER -1, DIMMER -2, DIMMER -3. Diese werden in folgender Reihenfolge gewählt:

DIMMER OFF → DIMMER -1 → DIMMER -2 → DIMMER -3

Um wieder die normale Helligkeit zu wählen, müssen Sie DIMMER so oft drücken, bis das Display „DIMMER OFF“ anzeigt.

DIMMER OFF

Verwendung des 'Sleep'-Timers

Die „Sleep“-Funktion sorgt dafür, dass sich der DRX-730 nach einer bestimmten Dauer automatisch ausschaltet. Das können Sie nutzen, um sich vor dem Einschlafen noch einen Film anzuschauen bzw. etwas Musik zu hören.

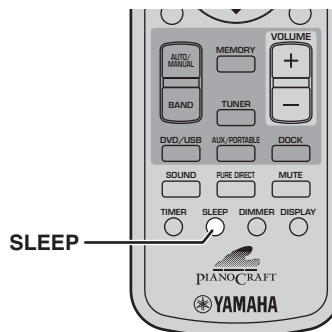

Drücken Sie SLEEP wiederholt, um die Schlummerfrist einzustellen.

SLEEP 120min.

Die Schlummerfrist kann 120, 90, 60 oder 30 Minuten betragen. Die Anwahl erfolgt in folgender Reihenfolge:

120min → 90min → 60min → 30min → OFF

Wenn Sie eine Schlummerfrist einstellen, leuchtet die SLEEP-Anzeige im Display.



Nach Verstreichen der Schlummerfrist hält die Wiedergabe automatisch an und der DRX-730 wechselt in den Bereitschaftsbetrieb.

Um den Timer zu deaktivieren, müssen Sie SLEEP so oft drücken, bis „OFF“ im Display erscheint.

SLEEP OFF

Hinweise:

- Der „Sleep“-Timer sorgt nur dafür, dass der DRX-730 in den Bereitschaftsbetrieb wechselt. Die übrigen Geräte werden nicht ausgeschaltet.
- Wenn Sie den DRX-730 bereits vor Ende der Schlummerfrist ausschalten, wird die „Sleep“-Funktion deaktiviert.

Einstellen der Uhrzeit

Wenn Sie auch die Uhrzeit sehen und einen Timer programmieren möchten, müssen Sie zuvor die Uhrzeit einstellen.

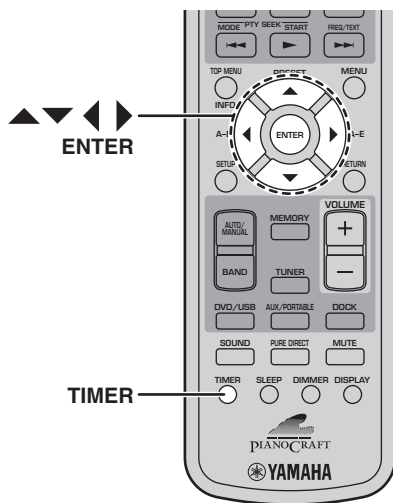

5 Stellen Sie mit ▲/▼ die Minuten ein.

Mit ◀/▶ können Sie bei Bedarf zwischen dem Stunden- und Minutenwert hin und her wechseln.

6 Drücken Sie ENTER.

Die eingestellte Uhrzeit wird übernommen und das Display hört auf zu blinken.

Hinweise:

- Um das 12- oder 24-Stundenformat zu wählen, müssen Sie ◀/▶ drücken, während die Uhrzeit angezeigt wird.
- Nach Lösen des Netzanschlusses, im Falle eines Stromausfalls läuft die Uhr noch ca. 5 Minuten weiter. Danach wird die Uhrzeiteinstellung jedoch gelöscht.

3

1 Drücken Sie TIMER.

Im Display erscheint jetzt eine Weile „Set Clock“. Anschließend läuft die Meldung „Press and hold ENTER key for 3 sec.“ durch das Display.

Press and hold

Wenn bereits eine Uhrzeit eingestellt wurde, wird mehrere Sekunden lang „Clock Time“ angezeigt. Danach erscheint die Uhrzeit.

2 Solange die Meldung durch das Display läuft, müssen Sie ENTER mindestens 3 Sekunden gedrückt halten, bis die Stundenangabe anfängt zu blinken.

00:00

3 Stellen Sie mit ▲/▼ die Stunde ein.

Für den Stundenwert sind folgende Möglichkeiten belegt: 0~12, AM und PM. Bestimmte Modelle verwenden laut Vorgabe die 24-Stunden-Angabe.

4 Drücken Sie ▶. Jetzt blinkt die Minutenangabe.

00:00

Anzeigen der Uhrzeit

Selbst beim Anhören einer Eingangsquelle kann die Uhrzeit erfragt werden.

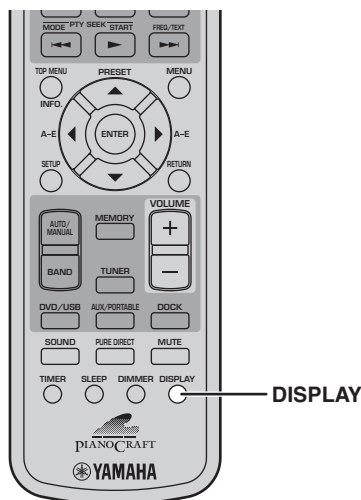

Drücken Sie DISPLAY, um die Uhrzeit anzuzeigen.



Hinweise:

- Wenn Sie als Eingangsquelle „DVD“ gewählt haben, müssen Sie DISPLAY zweimal drücken, um die Uhrzeit zu sehen.
- Wenn Sie die Uhrzeit mit dem obigen Verfahren anfordern, wird sie konstant angezeigt. Bei Ausführen eines Bedienvorgangs werden dann zwar kurz die relevanten Informationen angezeigt, aber danach erscheint dann wieder die Uhrzeit.
- Wenn Sie die Uhrzeit noch nie eingestellt haben, wird 3 Sekunden lang „Set Clock!“ angezeigt. Danach erscheint wieder die vorige Anzeige. Auf 21 wird erklärt, wie man die Uhrzeit einstellt.
- Solange der „iPod Menu“-Modus gewählt ist, kann die Uhrzeit nicht angezeigt werden (siehe S. 47).
- Auf den Modellen für Europa und Russland kann die Uhrzeit nicht angezeigt werden, während „RT“-Informationen (Radiotext) durch das Display laufen.

Automatische Bereitschaftsanwahl

Um Energie zu sparen und das Einbrennen des Bildschirm zu verhindern, können Sie dafür sorgen, dass der DRX-730 nach 30 Minuten Pause automatisch in den Bereitschaftsbetrieb wechselt. Diese Funktion ist nur für die „DVD“- und „USB“-Eingangsquelle belegt.

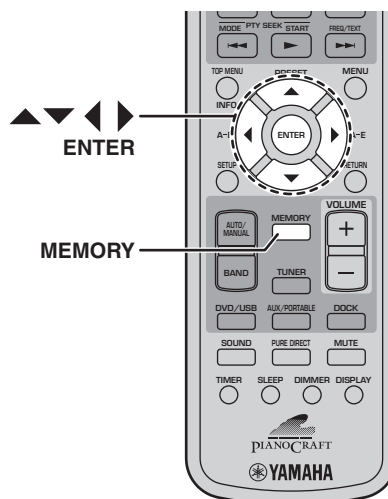

1 Wählen Sie die „DVD“- oder „USB“-Eingangsquelle und drücken Sie MEMORY.

Das Display zeigt jetzt die aktuelle „Auto Standby“-Einstellung an.



2 Wählen Sie mit den Cursortasten (▲/▼/◀/▶) „ON“ oder „OFF“.

3 Drücken Sie MEMORY oder ENTER, um die Einstellung zu übernehmen.

Wenn Sie bei aktiver „Auto Standby“-Funktion „DVD“ oder „USB“ als Eingangsquelle wählen und länger als 30 keine Funktion des DRX-730 verwenden, wechselt letzterer automatisch in den Bereitschaftsbetrieb. Bei bestimmten Disc-Typen wechselt der DRX-730 automatisch in den Bereitschaftsbetrieb, wenn länger als 30 Minuten dasselbe Menü angezeigt wird.

Hinweis:

- Wenn Sie 5 Sekunden lang keine Änderung vornehmen, wird die „Auto Standby“-Einstellung wieder gelöscht. Das Display zeigt dann wieder die vorige Meldung an.

Kapitel 4: Abspielen von Discs

In diesem Kapitel wird erklärt, wie man Discs abspielt.

Verwendung der Bildschirmanzeige

Wenn Sie „DVD“ oder „USB“ als Eingangsquelle wählen, können mehrere Aspekte über den Bildschirm des angeschlossenen Fernsehers eingestellt werden.

Taste	Beschreibung
SETUP	Aufrufen des „Setup“-Menüs ¹
Cursor (▲▼)/(◀▶)	Anwahl von Menüeinträgen
ENTER	Bestätigung der Anwahl
RETURN	Rückkehr zum vorigen Menü

1. Nur wenn Sie als Eingangsquelle „DVD“ gewählt haben.

Tipps:

- Mit dem „OSD Language“-Parameter können Sie bei Bedarf eine andere Display-Sprache wählen (siehe S. 59).
- Die Namen der jeweils verfügbaren Tasten erscheinen am unteren Fensterrand.

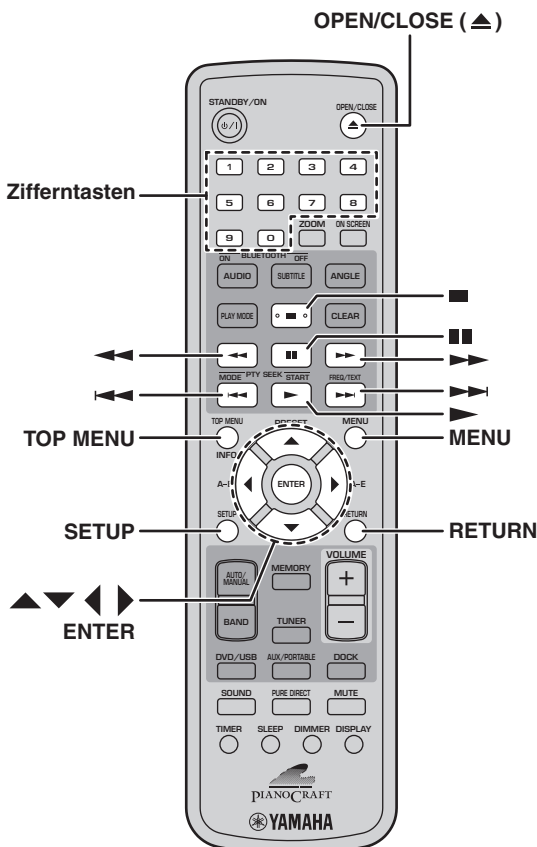

Abspielen von Discs

Der DRX-730 unterstützt folgende Disc-Typen: Video-DVD, DVD-VR (im VR-Modus bespielte DVD-R/RW/R DLs), VCD, SVCD, Audio-CD, DTS-CD. Außerdem werden Discs mit folgenden Dateitypen unterstützt: MP3, WMA, MPEG-4 AAC, JPEG, DivX® Ultra und WMV. Weitere Hinweise zu den unterstützten Disc-Typen finden Sie auf Seite 62.

1 Drücken Sie Öffnen/Schließen (▲) auf dem DRX-730.

Der Schlitten öffnet sich und als Eingangsquelle wird automatisch „DVD“ gewählt. Wenn sich der DRX-730 zu jenem Zeitpunkt im Bereitschaftsbetrieb befindet, wird er automatisch eingeschaltet.

Wenn Sie das Bildschirmmenü verwenden möchten, müssen Sie den Fernseher einschalten und den AV-Eingang wählen, an den Sie den DRX-730 angeschlossen haben.

2 Legen Sie die Disc mit der Beschriftung nach oben in die Mitte des Schlittens und drücken Sie OPEN/CLOSE (▲).

Der Schlitten wird eingefahren und die Disc wird geladen.

3 Drücken Sie die Wiedergabe/Pause-Taste (▶/⏸) des DRX-730, um die Wiedergabe zu starten.

Die Wiedergabe kann auch mit der Wiedergabetaste (▶) der Fernbedienung gestartet werden.

- Wenn Sie eine DVD, VCD oder SVCD eingelegt haben, erscheint eventuell ein Menü. Weitere Hinweise hierzu finden Sie unter „Menüs von Video-DVDs“ bzw. „VCD- und SVCD- Menüs (PBC)“ auf Seite 25.
- Wenn Sie eine Disc mit JPEG-Bildern geladen haben, wird eine Diashow gestartet. Weitere Hinweise hierzu finden Sie unter „Abspielen von JPEG-Diashows“ auf Seite 33.
- Wenn Sie eine Disc mit mehreren Dateitypen (z.B. MP3, WMA, MPEG-4 AAC, JPEG, DivX® und WMV) eingelegt haben, müssen Sie über das Bildschirmmenü das benötigte Format wählen. Um eine Disc auszuwerfen, müssen Sie Öffnen/Schließen (▲) oder OPEN/CLOSE (▲) auf der Fernbedienung drücken.

Hinweise:

- Der Schlitten kann auch geschlossen werden, indem man ihn behutsam hineindrückt.
- Wenn Sie eine doppelseitige DVD einlegen, muss die Seite, die Sie abspielen möchten, nach unten zeigen.
- Wenn Sie die Öffnen/Schließen-Taste (\blacktriangle) des DRX-730 drücken, während er sich im Bereitschaftsbetrieb befindet, wird er eingeschaltet. Der Schlitten wird automatisch ausgefahren und „DVD“ wird automatisch als Eingangsquelle gewählt.
- Bei bestimmten Discs verhalten sich manche der hier beschriebenen Funktionen nicht erwartungsgemäß bzw. werden überhaupt nicht unterstützt.
- Bei bestimmten DVDs sind Funktionen wie die Zufallswiedergabe und die Wiederholung nur für bestimmte Disc-Partien belegt. Das ist völlig normal.

Anhalten der Wiedergabe

Drücken Sie die Stoptaste \blacksquare , um die Wiedergabe anzuhalten.

Die Wiedergabe kann auch mit der Stoptaste (\square) des DRX-730 angehalten werden.

Wenn nach Anhalten der Wiedergabe „RESUME“ oder „LAST MEMORY“ angezeigt wird, kann die Wiedergabe durch Drücken der Wiedergabetaste (\blacktriangleright) ab der erreichten Stelle fortgesetzt werden. Siehe auch „Resume“ und „Last Memory“.

‘Resume’ und ‘Last Memory’

Wenn Sie Stopp (\blacksquare) drücken, um die Wiedergabe einer Video-DVD, VCD, SVCD, DivX[®], WMV oder Audio-CD anzuhalten, erscheint „RESUME“ im Display. Das bedeutet, dass die Wiedergabe mit \blacktriangleright ab der erreichten Stelle fortgesetzt werden kann.

Im Falle einer Video-DVD, VCD oder SVCD merkt sich der DRX-730 die Stelle, an der die Wiedergabe angehalten selbst, wenn die betreffende Disc danach ausgeworfen wird. Wenn Sie die Disc zu einem späteren Zeitpunkt wieder laden, erscheint „Last Memory“ im Display. Die Wiedergabe kann dann ab der zuletzt erreichten Position fortgesetzt werden.

Wenn sich der DRX-730 die Position nicht merken soll, dürfen Sie die Wiedergabe nicht mit Stopp (\blacksquare) anhalten: Betätigen Sie stattdessen OPEN/CLOSE (\blacktriangle), um die Disc auszuwerfen (die Wiedergabe hält vorher an).

Um die „Resume“- oder „Last Memory“-Funktion zu deaktivieren, während „RESUME“ oder „LAST MEMORY“ angezeigt wird, müssen Sie Stopp (\blacksquare) drücken.

Hinweise:

- Bestimmte Discs unterstützen die „Last Memory“-Funktion nicht.
- Der DRX-730 kann sich die erreichte Position von bis zu 5 Video-DVDs und einer VCD bzw. SVCD merken.
- Bei einer DivX[®]-, WMV- oder Audio-CD wird die „Resume“-Funktion deaktiviert, sobald Sie die Disc auswerfen, eine andere Eingangsquelle wählen oder den DRX-730 ausschalten.

Aktivieren der Wiedergabepause

Drücken Sie Pause (\blacksquare), um die Wiedergabe zu unterbrechen.

Drücken Sie Pause (\blacksquare) erneut oder Wiedergabe (\blacktriangleright), um die Wiedergabe fortzusetzen.

Die Wiedergabepause kann auch mit der Wiedergabe/Pause-Taste ($\blacktriangleright/\blacksquare$) des DRX-730 aktiviert werden.

Zurück- und Vorspulen

Bei laufender Wiedergabe können Sie mit unterschiedlichen Geschwindigkeiten zurück- und vorspulen.

Drücken Sie bei laufender Wiedergabe \blacktriangleleft , um zurückzuspulen.

Drücken Sie bei laufender Wiedergabe \blacktriangleright , um vorzuspulen.

Drücken Sie Zurückspulen (\blacktriangleleft) oder Vorspulen (\blacktriangleright) wiederholt, um eine andere Spulgeschwindigkeit zu wählen.

Die gewählte Spulgeschwindigkeit wird im Display angezeigt.

Drücken Sie Wiedergabe (\blacktriangleright), um die Wiedergabe normal fortzusetzen.

Sie können auch zurück- oder vorspulen, indem Sie Zurück/Zurückspulen ($\blacktriangleleft/\blacktriangleleft$) bzw. Vor/Vorspulen ($\blacktriangleright/\blacktriangleright$) auf der Frontplatte des DRX-730 mehrere Sekunden gedrückt halten.

Hinweise:

- Für DivX[®]- und WMV-Discs steht nur eine Zurück-/Vorspulggeschwindigkeit zur Verfügung.
- In bestimmten Fällen wird die Wiedergabe automatisch normal fortgesetzt, wenn beim Zurück- oder Vorspulen ein anderes Kapitel (Video-DVD) bzw. ein anderer Titel (PBC-VCD oder SVCD) erreicht wird.

- Bei MP3-, WMA- und MPEG-4 AAC-Discs wird die Wiedergabe normal fortgesetzt, wenn beim Vor- oder Zurückspulen das Ende/der Anfang des Titels erreicht wird.

Anwahl von Kapiteln und Tracks

Drücken Sie die Vor-Taste (▶▶), um das nächste Kapitel/den nächsten Titel zu wählen.

Drücken Sie die Zurück-Taste (◀◀), um zum Beginn des aktuellen Kapitels oder Titels zu springen. Drücken Sie die Taste wiederholt, um zu vorangehenden Kapiteln/Titeln zu springen.

Titel können auch mit den Tasten Vor/Vorspulen (▶▶/▶▶) und Zurück/Zurückspulen (◀◀/◀◀) des DRX-730 gewählt werden.

Direktanwahl einer Nummer

Titel, Kapitel und Tracks können auch direkt angewählt werden.

1 Geben Sie mit den Zifferntasten die Nummer des Titels, Kapitels oder Tracks (CD-Titels) ein.

2 Drücken Sie ENTER.

Wenn die Wiedergabe noch nicht lief, wird sie ab dem gewählten Titel (DVD) oder Track (Audio-CD, VCD, SVCD) gestartet.

Wenn die Wiedergabe bereits lief, springt der Player zum gewählten Titel (DVD-VR [DVD-R/RW/R DL im VR-Modus]), Kapitel (Video-DVD) oder Track (VCD, SVCD oder Audio-CD).

Menüs von Video-DVDs

Die meisten Video-DVDs bieten eine Menüfunktion, über die man wählen kann, was man sich anschauen möchte. In der Regel erscheint das Menü automatisch. Bei anderen Discs müssen Sie es entweder mit MENU oder TOP MENU aufrufen.

Folgende Tasten stehen in solchen Menüs zur Verfügung.

Taste	Beschreibung
TOP MENU	Aufrufen des DVD-Hauptmenüs. ¹
MENU	Aufrufen eines DVD-Menüs. ²
Cursor (▲▼)/(◀▶)	Anwahl von Menüeinträgen.
ENTER	Bestätigung der Anwahl.
RETURN	Rückkehr zum vorigen Menü.
Ziffern	Bestimmte Discs erlauben die numerische Anwahl eines Eintrags. Bestätigen Sie mit ENTER, um die Wiedergabe zu starten.

1. Das richtet sich nach der Disc. Bei bestimmten DivX®-Discs wird ein Menü angezeigt.
2. Bei bestimmten Discs hat sie die gleiche Funktion wie die TOP MENU-Taste.

VCD- und SVCD- Menüs (PBC)

Bestimmte VCDs und SVCDs bieten PBC-Menüs (Wiedergabesteuerung), mit denen man das gewünschte Programm wählen kann.

Laden Sie eine PBC-VCD bzw. SVCD, drücken Sie Wiedergabe (▶), um das Menü aufzurufen und wählen Sie mit den Zifferntasten sowie ENTER den gewünschten Titel.

Folgende Tasten stehen in Menüs zur Verfügung.

Taste	Beschreibung
RETURN	Aufrufen des PBC-Menüs bei laufender Wiedergabe.
Ziffern	Anwahl eines nummerierten Menüeintrags. Drücken Sie ENTER, um Ihre Wahl zu bestätigen.
Vor (▶▶)	Aufrufen der nächsten Menüseite (falls vorhanden).
Zurück (◀◀)	Aufrufen der vorangehenden Menüseite (falls vorhanden).

Die PBC-Funktion kann deaktiviert und die Wiedergabe sofort gestartet werden, indem man die Wiedergabe anhält und danach Vor (▶▶) oder Zurück (◀◀) bzw. die Zifferntasten und ENTER drückt.

Hinweise:

- Bei bestimmten PBC-VCDs und SVCDs erscheint das Menü bei Drücken von Wiedergabe (▶) nicht. Dann müssen Sie bei laufender Wiedergabe RETURN drücken, um das Menü aufzurufen.

- Bei bestimmten Discs werden bestimmte Funktionen im PBC-Modus nicht unterstützt. Um sie verwenden zu können, müssen Sie die PBC-Wiedergabe deaktivieren, indem Sie die Wiedergabe ohne Verwendung des Menüs starten (siehe oben).
- Wenn Sie die PBC-Funktion zeitweilig deaktivieren, erscheint das Menü bei Drücken von RETURN nicht. Um das Menü wieder aufzurufen, müssen Sie zwei Mal Stopp (■) und anschließend Wiedergabe (▶) drücken. Die PBC-Funktion wird aktiviert und mit RETURN kann das Display-Menü aufgerufen werden.

Zeitlupenwiedergabe

Folgende Disc-Typen können verlangsamt (4 verschiedene Geschwindigkeiten) abgespielt werden: Video-DVD, VCD, SVCD, DivX® und WMV. Für Video-DVDs gibt es auch eine rückwärts laufende Zeitlupe.

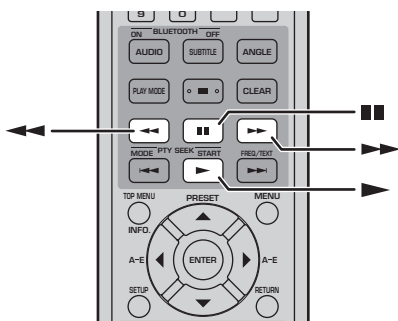

Drücken Sie bei laufender Wiedergabe Pause (■).

Halten Sie Zurückspulen (◀◀) oder Vorspulen (▶▶) so lange gedrückt, bis die Zeitlupe beginnt.

Drücken Sie Zurückspulen (◀◀) oder Vorspulen (▶▶) wiederholt, um eine andere Geschwindigkeit zu wählen.

Die gewählte Geschwindigkeit wird im Display angezeigt.

Drücken Sie Wiedergabe (▶), um wieder die Normalgeschwindigkeit zu wählen.

Hinweis:

- In bestimmten Fällen wird die Wiedergabe automatisch normal fortgesetzt, wenn während der Zeitlupenwiedergabe ein anderes Kapitel (Video-DVD) bzw. ein anderer Titel (PBC-VCD oder SVCD) erreicht wird.

Einzelbildwiedergabe

Folgende Disc-Typen können Bild für Bild abgespielt werden: Video-DVD, VCD, SVCD, DivX® und WMV. Für Video-DVDs gibt es auch eine rückwärts laufende Einzelbildwiedergabe.

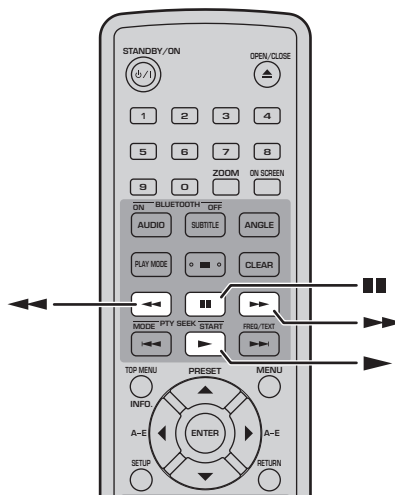

Drücken Sie bei laufender Wiedergabe Pause (■).

Drücken Sie Zurückspulen (◀◀) oder Vorspulen (▶▶), um die Einzelbildwiedergabe zu starten.

Drücken Sie Wiedergabe (▶), um wieder die Normalgeschwindigkeit zu wählen.

Hinweis:

- In bestimmten Fällen wird die Wiedergabe automatisch normal fortgesetzt, wenn während der Einzelbildwiedergabe ein anderes Kapitel (Video-DVD) bzw. ein anderer Titel (PBC-VCD oder SVCD) erreicht wird.

Anwahl der Synchronsprache und des Audioformats

Bestimmte DVDs bieten mehrere Synchronsprachen und Audioformate (z.B. Dolby Digital und DTS), die sich beliebig wählen lassen. Manche DVD-VRs (DVD-R/RW/R DL im VR-Modus) bieten zwei Mono-Synchronsprachen, bestimmte DivX®-Discs enthalten mehrere Synchronsprachen.

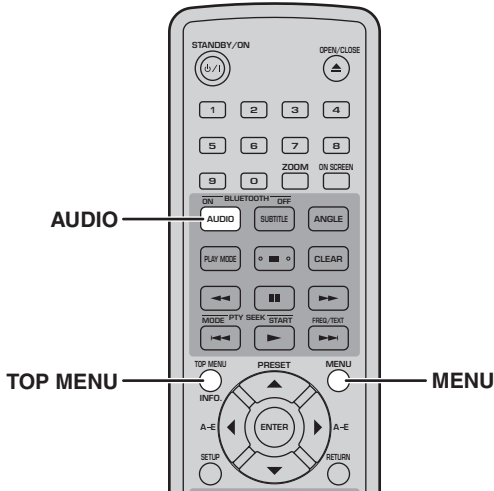

Drücken Sie **AUDIO** bei laufender Wiedergabe wiederholt, um eine andere Sprache und/oder ein anderes Audioformat zu wählen.

Der Name der gewählten Sprache bzw. des Audioformats wird auf dem Bildschirm angezeigt.

Hinweise:

- Bei bestimmten Discs müssen die Synchronsprache und das Audioformat zwingend über ihr Menü gewählt werden. Rufen Sie das Disc-Menü dann mit **TOP MENU** und **MENU** auf.
- Für Video-DVDs können Sie eine bevorzugte Synchronsprache wählen. Siehe „Spracheinstellungen“ auf Seite 58
- Wenn Sie die Wiedergabe anhalten und die „Resume“-Funktion deaktivieren oder die Disc auswerfen, ohne die erreichte Position zu puffern (siehe S. 24), wird eventuell wieder die vorgegebene Synchronsprache gewählt (siehe S. 58).

Anwahl der Untertitel

Bei bestimmten Video-DVDs und DivX®-Discs können die Untertitel in mehreren Sprachen angezeigt werden.

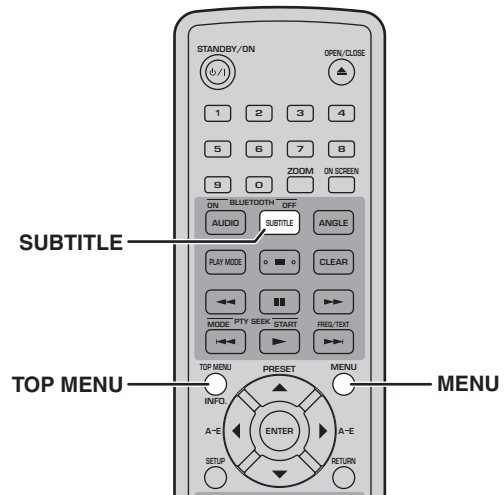

4

Starten Sie die Wiedergabe und drücken Sie **SUBTITLE** wiederholt, um die gewünschte Untertitelsprache zu wählen.

Der Name der gewählten Untertitelsprache wird im Display angezeigt.

Hinweise:

- Bestimmte Discs erfordern die Auswahl der Untertitelsprache über ihr Menü. Rufen Sie das Disc-Menü dann mit **TOP MENU** und **MENU** auf.
- Für Video-DVDs können Sie eine bevorzugte Untertitelsprache wählen. Siehe „Spracheinstellungen“ auf Seite 58
- Die Verwendung von DivX®-Untertiteln wird unter „Apropos DivX®“ auf Seite 63 erklärt.
- Bei bestimmten DivX®-Discs werden die Untertitel nicht ordnungsgemäß angezeigt.
- Wenn Sie die Wiedergabe anhalten und die „Resume“-Funktion deaktivieren oder die Disc auswerfen, ohne die erreichte Position zu puffern (siehe S. 24), wird eventuell wieder die vorgegebene Untertitelsprache gewählt (siehe S. 58).

Anwählen von Kamerablickwinkeln

Bestimmte Video-DVDs bieten mehrere Kamerablickwinkel, die sich beliebig wählen lassen. Wenn das Programm-Material mehrere Kamerablickwinkel unterstützt, erscheint ein Kamerasymbol (📹) auf dem Bildschirm. Dieses Symbol kann bei Bedarf ausgeblendet werden (siehe S. 59).

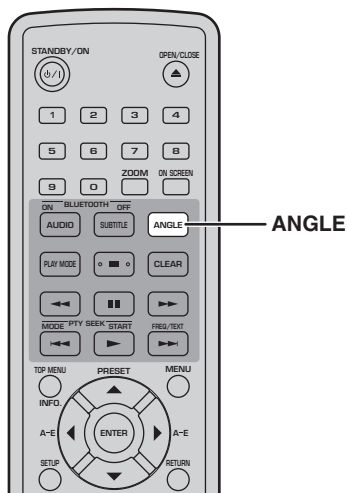

Drücken Sie bei laufender Wiedergabe wiederholt ANGLE, um einen anderen Kamerablickwinkel zu wählen.

Hinweise:

- Bei bestimmten Discs wird selbst ein Kamerasymbol (📹) angezeigt, wenn kein anderer Blickwinkel gewählt werden kann.
- Bei bestimmten Discs können Sie den Kamerablickwinkel über ein Menü wählen.

Zoom

Folgende Disc-Typen erlauben das Heranzoomen mit „2x“- oder „4x“-Vergrößerung: Video-DVD, VCD, SVCD, DivX®, WMV und JPEG-Disc.

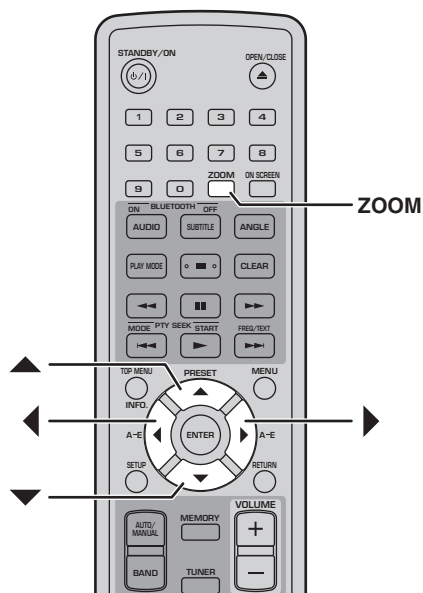

Drücken Sie ZOOM bei laufender Wiedergabe wiederholt, um „2x“, „4x“ oder „1x“ zu wählen.

Mit den Cursortasten (▲/▼/◀/▶) können Sie den vergrößerten Bildausschnitt verschieben.

Solange die Wiedergabe läuft, können der Zoom-Faktor und der angezeigte Bildausschnitt jederzeit frei gewählt werden.

Hinweise:

- Da Video-DVDs, VCDs, SVCDs, DivX®, WMV- und JPEG-Discs eine unveränderliche Bildauflösung verwenden, lässt die Bildqualität bei einer starken Vergrößerung bisweilen zu wünschen übrig. Das ist völlig normal.
- Wenn die Zoom-Anzeige ausgeblendet wird, können Sie sie mit ZOOM wieder aufrufen.

Wiedergabewiederholung.

Titel, Kapitel, Tracks und Discs können wiederholt abgespielt werden.

Die Wiedergabewiederholung steht auch für die Programmwiedergabe zur Verfügung, so dass Sie sich die gewünschten Titel, Kapitel und Tracks beliebig oft anhören können (siehe S. 31).

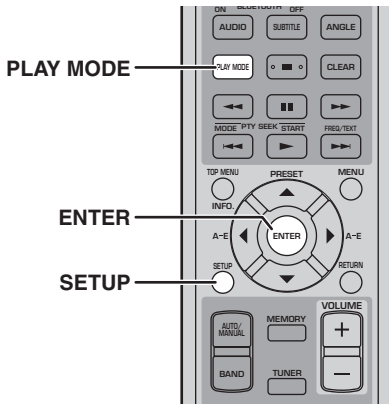

1 Drücken Sie bei laufender Wiedergabe **SETUP**. Das „Setup“-Menü erscheint auf dem Bildschirm.

2 Wählen Sie „Play Mode“ und drücken Sie **ENTER**.

Das „Play Mode“-Menü erscheint auf dem Bildschirm.

3 Wählen Sie „Repeat“ und eine Wiederholungsoption und drücken Sie **ENTER**.

Die belegten Wiederholungsoptionen richten sich nach dem Disc-Typ.

- Für DVDs stehen „Title Repeat“ und „Chapter Repeat“ zur Wahl.
- Für VCDs, SVCDs und Audio-CDs stehen „Disc Repeat“ und „Track Repeat“ zur Wahl.
- Für DivX®- und WMV-Discs können Sie „Title Repeat“ wählen. Bei bestimmten DivX®-Discs steht aber auch „Chapter Repeat“ zur Verfügung.
- Während der Wiedergabe (siehe S. 31) kann auch „Program Repeat“ gewählt werden.

4 Wählen Sie „Repeat Off“ und drücken Sie **ENTER**, um die Wiedergabewiederholung zu deaktivieren.

5 Drücken Sie **SETUP**, um das „Setup“-Menü zu verlassen.

Tipp:

- Mit **PLAY MODE** kann das „Play Mode“-Menü schnell aufgerufen werden.

Hinweis:

- Für folgende Dateien/Discs steht die Wiederholungsfunktion nicht zur Verfügung: MP3, WMA, MPEG-4 AAC und JPEG-Disc.

A-B-Wiedergabewiederholung

Bei Bedarf können Sie eine Passage („A“ bis „B“) einer DVD, VCD, SVCD oder Audio-CD wählen, die dann fortwährend wiederholt wird.

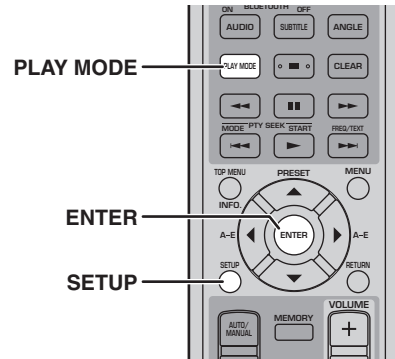

1 Drücken Sie bei laufender Wiedergabe **SETUP**. Das „Setup“-Menü erscheint auf dem Bildschirm.

2 Wählen Sie „Play Mode“ und drücken Sie **ENTER**.

Das „Play Mode“-Menü erscheint auf dem Bildschirm.

3 Wählen Sie „A-B Repeat“ und drücken Sie **ENTER**.

4 Wählen Sie „A(Start point)“ und drücken Sie **ENTER**.

5 Wählen Sie „B(End point)“ und drücken Sie **ENTER**.

Die Passage zwischen „A“ und „B“ wird wiederholt abgespielt.

6 Wählen Sie „Off“ und drücken Sie **ENTER**, um die Wiedergabe normal fortzusetzen.

7 Drücken Sie **SETUP**, um das „Setup“-Menü zu verlassen.

Tipp:

- Mit **PLAY MODE** kann das „Play Mode“-Menü schnell aufgerufen werden.

Hinweis:

- Die „A“- und „B“-Position müssen sich innerhalb desselben Titels (DVD) oder Tracks (VCD, SVCD, Audio-CD) befinden.

Zufallswiedergabe

Die Titel und Kapitel (Video-DVD) Tracks (VCD, SVCD oder Audio-CD) können auch in einer Zufallsreihenfolge abgespielt werden.

- Für folgende Disc-Typen ist die Zufallswiedergabe nicht belegt: DVD-VR (DVD-R/RW/R DL im VR-Modus), DivX®, WMV, JPEG, MP3, WMA und MPEG-4 AAC. Das gilt auch, wenn momentan ein DVD-Menü angezeigt wird.

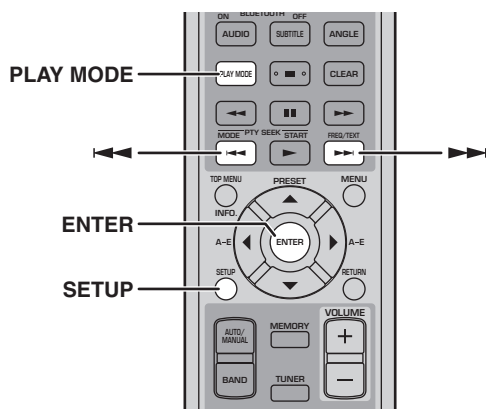

1 Drücken Sie bei laufender Wiedergabe **SETUP**.

Das „Setup“-Menü erscheint auf dem Bildschirm.

2 Wählen Sie „Play Mode“ und drücken Sie **ENTER**.

Das „Play Mode“-Menü erscheint auf dem Bildschirm.

3 Wählen Sie „Random“ und eine Option und drücken Sie **ENTER**.

Die belegten Zufalloptionen richten sich nach dem Disc-Typ.

- Für DVDs stehen „Random Title“ und „Random Chapter“ zur Wahl.
- Für VCDs, SVCDs, und Audio-CDs steht „On“ zur Verfügung.

4 Wählen Sie „Random Off“ und eine Option und drücken Sie **ENTER**.

5 Drücken Sie **SETUP**, um das „Setup“-Menü zu verlassen.

Tipps:

- Drücken Sie bei laufender Wiedergabe die Vortaste **▶▶**, um zum nächsten Titel oder Kapitel bzw. Track zu springen. Mit Zurück (**◀◀**) springen Sie wieder zum Beginn des aktuellen Titels oder Kapitels bzw. Tracks.
- Mit **PLAY MODE** kann das „Play Mode“-Menü schnell aufgerufen werden.

Hinweise:

- Die Zufallswiedergabe kann nicht mit der Programmwiedergabe kombiniert werden.

Programmwiedergabe

Bei Bedarf können Sie die Wiedergabereihenfolge der Titel, Kapitel oder Tracks selbst festlegen.

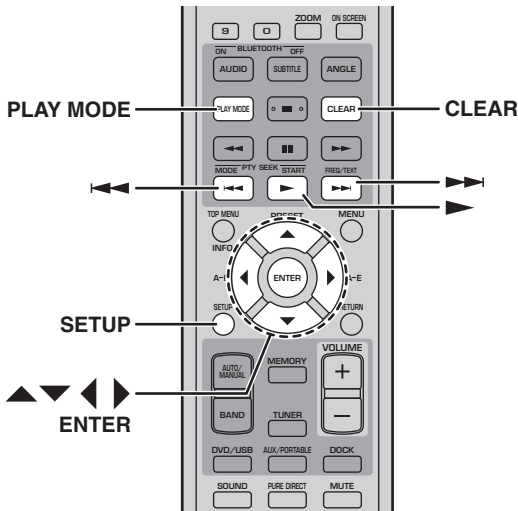

1 Drücken Sie bei laufender Wiedergabe SETUP.
Das „Setup“-Menü erscheint auf dem Bildschirm.

2 Wählen Sie „Play Mode“ und drücken Sie ENTER.

Das „Play Mode“-Menü erscheint auf dem Bildschirm.

3 Wählen Sie „Program“ und in der angezeigten Liste „Create/Edit“. Drücken Sie anschließend ENTER.

4 Wählen Sie mit den Cursortasten (▲/▼/◀/▶) einen Titel, ein Kapitel oder einen Track und drücken Sie ENTER, um ihn/es in die Liste aufzunehmen.

Der gewählte Eintrag wird in die Liste eingefügt und das Gerät wählt den nächsten Programmschritt.

- Bei DVDs können Titel oder Kapitel in die Liste aufgenommen werden.
- Bei Audio-CDs, VCDs und SVCDs können nur Tracks (Titel) programmiert werden.

5 Wiederholen Sie Schritt 4, um weitere Einträge hinzuzufügen.

Die Programmliste kann bis zu 24 Einträge erhalten.

- Um einen Titel einzufügen, müssen Sie den Schritt wählen, wo der Eintrag eingefügt werden soll, den Titel, das Kapitel oder den Track wählen und ENTER drücken.

- Um einen überflüssigen Schritt zu löschen, müssen Sie ihn wählen und CLEAR drücken.

6 Drücken Sie Wiedergabe (▶), um das Programm abzuspielen.

Die Einträge des Programms werden der Reihe nach abgespielt.

Mit Vor (▶▶) und Zurück (◀◀) können Sie bei laufender Wiedergabe zu einem anderen Programmschritt gehen.

■ Optionen des 'Program'-Menüs

Außer „Create/Edit“ bietet das „Program“-Menü noch folgende Optionen:

- **Playback Start:** Starten der Programmwiedergabe.
- **Playback Stop:** Anhalten der Programmwiedergabe, ohne das Programm zu löschen.
- **Playback Delete:** Löschen des Programms.

7 Drücken Sie SETUP, um das „Setup“-Menü zu verlassen.

■ Tipp:

- Mit PLAY MODE kann das „Play Mode“-Menü schnell aufgerufen werden.

■ Hinweise:

- Wenn Sie die Disc auswerfen, eine andere Quelle als „DVD“ wählen bzw. den DRX-730 ausschalten, wird die Programmliste wieder gelöscht.
- Für folgende Disc-Typen ist die Programmwiedergabe nicht belegt: DVD-VR (DVD-R/RW/R DL im VR-Modus), DivX®, WMV, JPEG, MP3, WMA und MPEG-4 AAC. Das gilt auch, wenn momentan ein DVD-Menü angezeigt wird.

Durchsuchen von Discs

Bei Bedarf können Discs nach Titeln, Kapiteln oder Track-Nummern durchsucht werden.

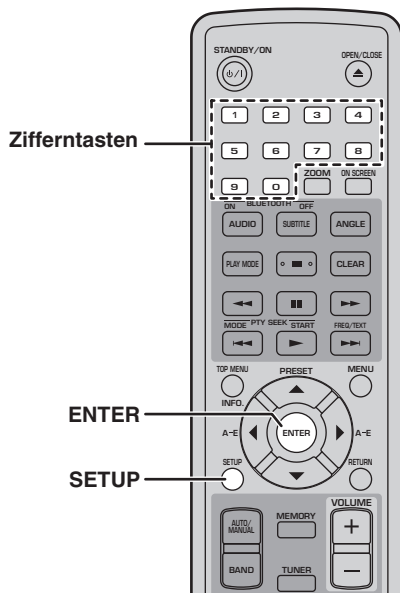

1 Drücken Sie bei laufender Wiedergabe **SETUP**.

Das „Setup“-Menü erscheint auf dem Bildschirm.

2 Wählen Sie „Play Mode“ und drücken Sie **ENTER**.

Das „Play Mode“-Menü erscheint auf dem Bildschirm.

3 Wählen Sie „Search Mode“ und eine Option und drücken Sie **ENTER**.

Die belegten Suchoptionen richten sich nach dem Disc-Typ.

- Für DVDs stehen „Title Search“, „Chapter Search“ und „Time Search“ zur Wahl.
- Für VCDs, SVCDs und Audio-CDs stehen „Track Search“ und „Time Search“ zur Wahl.
- Für DivX®- und WMV-Discs können Sie „Time Search“ wählen. Bei bestimmten DivX®-Discs steht aber auch „Chapter Search“ zur Verfügung.

Hinweis:

- „Time Search“ funktioniert nur bei laufender Wiedergabe und nur innerhalb des aktuellen Titels oder Tracks.

4 Wählen Sie mit den Zifferntasten die Nummer des Titels, Kapitels oder Tracks bzw. eine **Zeitposition**.

Zeitpositionen müssen in Minuten und Sekunden eingegeben werden. Um z.B. „45 Minuten“ zu wählen, müssen Sie der Reihe nach 4, 5, 0 und 0 drücken. Um „1 Stunde, 20 Minuten und 30 Sekunden“ einzugeben, müssen Sie 8, 0, 3 und 0 drücken.

5 Drücken Sie **ENTER**, um zum gewünschten Titel, Kapitel oder Track bzw. zur eingegebenen Zeitposition zu springen.

6 Drücken Sie **SETUP**, um das „Setup“-Menü zu verlassen.

Hinweis:

- Bei DivX®- und WMV-Discs tritt beim Anfahren der gewünschten Zeitposition eventuell ein Versatz um mehrere Sekunden auf.

Abspielen von JPEG-Diashows

JPEG-Bilddateien auf einer Daten-Disc können als Diashow angezeigt werden.

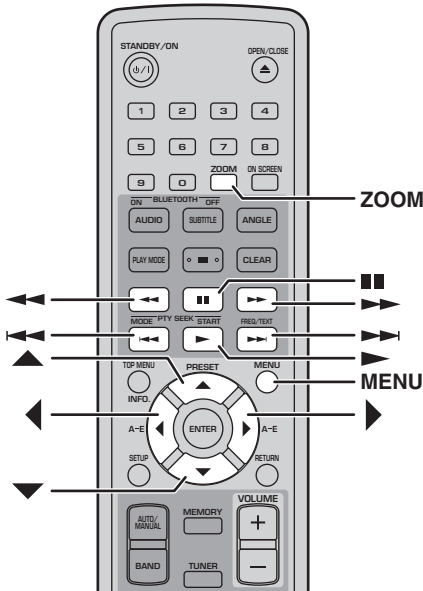

Legen Sie eine JPEG-CD ein und drücken Sie Wiedergabe (▶), um die Diashow zu starten.

Alle Bilder in allen Ordnern der CD werden jetzt in alphabetischer Reihenfolge angezeigt.

Die Bildgröße wird automatisch gewählt, um eine möglichst vollständige Bildschirmfüllung zu erzielen.

Wenn die Disc außer JPEG-Dateien auch Musikdateien (MP3, WMA, MPEG-4 AAC) enthält, werden letztere während der Diashow abgespielt. Mit Pause (■), Vor (▶▶), Zurück (◀◀), Zurückspulen (◀◀) und Vorspulen (▶▶) kann dann aber nur die Musikwiedergabe gesteuert werden (also nicht die Diashow).

Die Diashow kann mit folgenden Tasten gesteuert werden.

Taste	Beschreibung
Pause (■)	Hält die Diashow (bzw. Musikwiedergabe, wenn es auch Musikdateien gibt) zeitweilig an.
Vor (▶▶)	Anwahl des nächsten Bildes (bzw. des nächsten Titels, wenn es auch Musikdateien gibt).
Zurück (◀◀)	Anwahl des vorangehenden Bildes (bzw. des vorigen Titels, wenn es auch Musikdateien gibt).
Cursor (▲▼)/(◀▶)	Anhalten der Diashow und Drehen/Umkehren des aktuellen Bildes. Drücken Sie Wiedergabe (▶), um die Diashow fortzusetzen.
ZOOM	Anhalten der Diashow und Heranzoomen an das aktuelle Bild. Drücken Sie sie wiederholt, um „2x“, „4x“ oder „1x“ zu wählen. Drücken Sie Wiedergabe (▶), um die Diashow fortzusetzen.
MENU	Anzeige des „Disc Navigator“ (siehe unten).

Hinweise:

- Je größer die Bilder, desto langsamer erfolgen der Wechsel und die Anzeige.
- Der DRX-730 erkennt bis zu 299 verschiedene Ordner und maximal 648 Dateien/Ordner je Ordner.

Verwendung des „Disc Navigator“ mit Video-DVDs, VCDs und SVCDs

Mit dem „Disc Navigator“ können Sie Titel, Kapitel und Tracks auf der eingelegten DVD, VCD oder SVCD wählen.

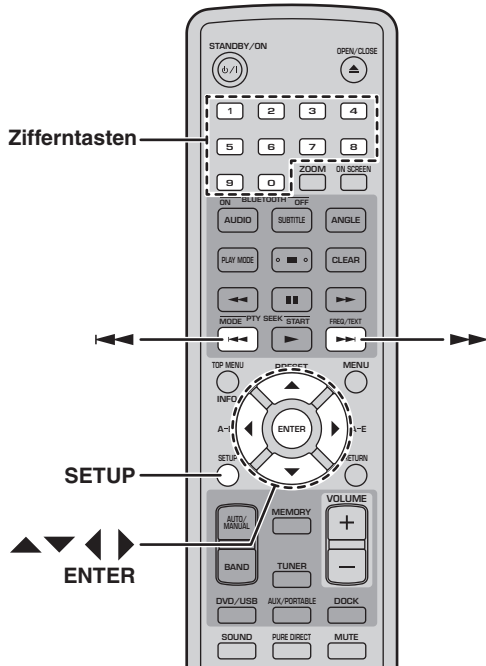

1 Drücken Sie bei laufender Wiedergabe **SETUP**. Das „Setup“-Menü erscheint auf dem Bildschirm.

2 Wählen Sie „Disc Navigator“ und drücken Sie **ENTER**.

Es erscheint eine Liste mit Einträgen auf dem Bildschirm. Die belegten Einträge richten sich nach dem Disc-Typ.

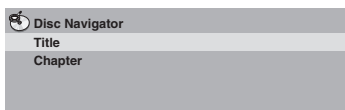

Für die verschiedenen Disc-Typen sind folgende Einträge belegt.

Disc	Eintrag
Video-DVD	Title
	Chapter ¹
VCD, SVCD	Track
	Time
DVD-VR (DVD-R/RW/R DL im VR-Modus)²	Original: Title
	Original: Time
	Playlist: Title
	Playlist: Time

1. Es können nur Kapitel innerhalb des aktuellen Titels gewählt werden.
2. Aufnahmen, die mit einem DVD-Recorder erstellt wurden, heißen „Original“. Bearbeitete Aufnahmen, die auf Originalen beruhen, werden „Playlist“ genannt.

3 Wählen Sie den gewünschten Eintragstyp und drücken Sie **ENTER**.

Es erscheinen 6 Vorschaubilder von Dateien des gewählten Typs. Wenn Sie „Time“ gewählt haben, zeigen die Vorschaubilder den gewählten Inhalt in 10-Minuten-Intervallen an.

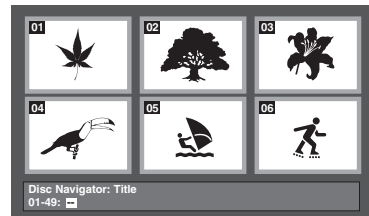

4 Mit Vor (▶▶) und Zurück (◀◀) können Sie zu anderen Vorschaubildern „blättern“ (sofern vorhanden).

5 Wählen Sie mit den Cursortasten (▲/▼/◀/▶) das Vorschaubild des gewünschten Eintrags und drücken Sie **ENTER**.

Der gewählte Eintrag wird abgespielt.

Vorschaubilder und ihre Einträge können auch mit den Zifferntasten und **ENTER** gewählt werden.

Verwendung des „Disc Navigator“ mit MP3-, WMA-, MPEG-4 AAC-, DivX[®]-, WMV- und JPEG-Discs

Mit dem „Disc Navigator“ können auch MP3-, WMA-, MPEG-4 AAC-, DivX[®]i, WMV- und JPEG-Dateien einer Daten-Disc gewählt werden.

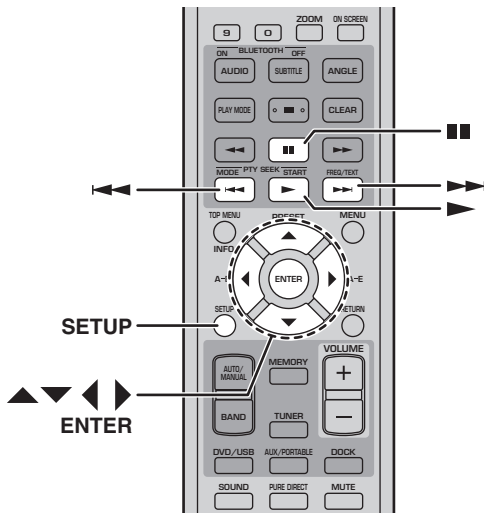

1 Drücken Sie SETUP.

Das „Setup“-Menü erscheint auf dem Bildschirm.

2 Wählen Sie „Disc Navigator“ und drücken Sie ENTER.

Der „Disc Navigator“ erscheint auf dem Bildschirm.

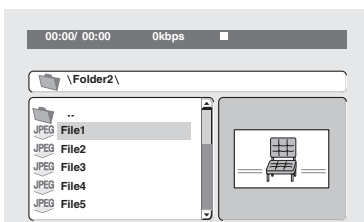

3 Wählen Sie mit den Cursorstasten (▲/▼/◀/▶) den Titel, die Datei oder den Ordner, den Sie abspielen möchten.

- Mit ▲/▼ können Sie zu einem weiter oben bzw. unten befindlichen Eintrag in der Liste gehen.
- Mit ◀ kehren Sie zurück zur nächsthöheren Hierarchiestufe. Das erreichen Sie auch, indem Sie „(...)" wählen und ENTER drücken.
- Mit ENTER oder ▶ kann der gewählte Ordner geöffnet werden.

Wenn Sie eine JPEG-Datei wählen, zeigt der „Disc Navigator“ ein Vorschaubild an.

4 Drücken Sie ENTER, um die Wiedergabe des gewählten Tracks, der Datei oder des Ordners zu starten.

Wenn Sie eine MP3-, WMA-, MPEG-4 AAC-, DivX[®]- oder WMV-Datei wählen, beginnt die Wiedergabe ab jener Datei und wird so lange fortgesetzt, bis alle Dateien des betreffenden Ordners abgespielt wurden.

Wenn Sie eine JPEG-Bilddatei wählen, beginnt die Diashow ab jener Datei und wird so lange fortgesetzt, bis alle Dateien des betreffenden Ordners abgespielt wurden.

5 Drücken Sie SETUP, um das „Setup“-Menü zu verlassen.

Tipps:

- Wenn die Disc außer JPEG-Dateien auch Musikdateien (MP3, WMA, MPEG-4 AAC) enthält, werden letztere während der Diashow abgespielt. Starten Sie die Musikwiedergabe wie oben beschrieben und wählen Sie danach eine JPEG-Datei, um die Diashow zu starten. Alle Dateien der aktuellen Ordner werden wiederholt abgespielt. Mit Wiedergabe (▶), Pause (⏸), Vor (▶▶) und Zurück (◀◀) kann nur die Diashow (nicht aber die Musikwiedergabe) gesteuert werden.
- Der „Disc Navigator“ spielt nur die Dateien des aktuellen Ordners ab. Um alle Dateien der Disc abzuspielen, müssen Sie den „Disc Navigator“ verlassen und Wiedergabe (▶) drücken. Siehe „Abspielen von JPEG-Diashows“ auf Seite 33.

Überprüfen der Disc-Informationen

Bei Bedarf können Sie bei laufender Wiedergabe Informationen über den Titel, das Kapitel oder den Track aufrufen.

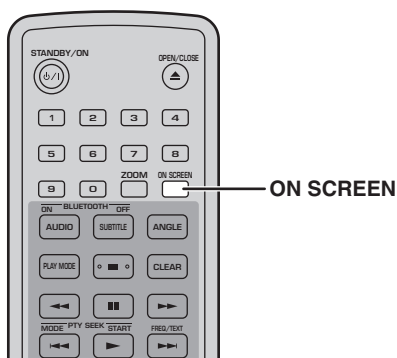

Drücken Sie während der Wiedergabe wiederholt die ON SCREEN-Taste.

Um die Informationen wieder auszublenden, müssen Sie ON SCREEN erneut mehrmals drücken.

Bestimmte Informationen, so z.B. die verbleibende Disc-Spieldauer, erscheinen auch im Display des DRX-730.

Überprüfen des Audioformats

Bei Bedarf können Sie bei laufender Wiedergabe das Audioformat überprüfen.

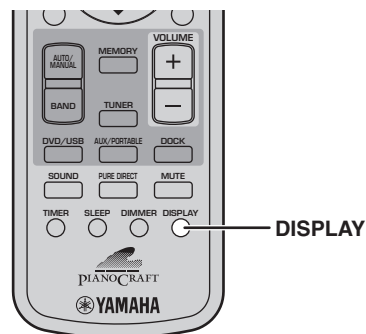

Drücken Sie bei laufender Wiedergabe DISPLAY. Das Audioformat wird im Display angezeigt.



Nachstehend finden Sie die erkannten Audioformate.

Anzeige	Beschreibung
PCM	PCM (Video-DVD)
Dolby D	Dolby Digital (Video-DVD)
MPEG2	MPEG2 (Video-DVD)
DTS	DTS (Video-DVD)
CDDA	Audio-CD
VCD	Video-CD
SVCD	Super Video-CD
DTS CD	DTS CD
DATA DISC	MP3, WMA, MPEG-4 AAC, DivX®, WMV oder JPEG

Hinweis:

- Das Audioformat wird nur angezeigt, wenn Sie als Eingangsquelle „DVD“ gewählt und die Wiedergabe gestartet haben.

Kapitel 5: Verwendung des Tuners

In diesem Kapitel erfahren Sie, wie Sie sich Radiosendungen anhören und die gewünschten Senderfrequenzen speichern können. Die Modelle für Europa und Russland unterstützen das Radiodatensystem, das zusätzliche Programmdienste bereitstellt.

■ Tuner-Anzeigen

Folgende Display-Anzeigen erscheinen während der Sendersuche und beim Speichern von Senderfrequenzen.

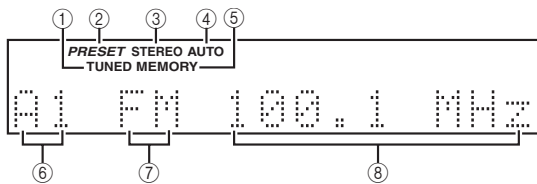

① TUNED

Leuchtet während des Empfangs eines Radiosenders.

② PRESET

Leuchtet bei Anwahl eines Senderspeichers.

③ STEREO

Leuchtet, wenn der FM-Sender in Stereo empfangen wird.

④ AUTO

Leuchtet während der automatischen Sendersuche. Erlischt, wenn Sie die manuelle Sendersuche aktivieren.

⑤ MEMORY

Leuchtet beim Speichern von Senderfrequenzen.

⑥ Speichernummer

Gibt an, welcher Speicher gewählt ist.

⑦ Band

Zeigt das Frequenzband (AM oder FM) an.

⑧ Frequenz

Zeigt die gewählte Frequenz an.

Einstellen einer Senderfrequenz

Die gewünschten Sender können entweder automatisch oder von Hand gesucht werden.

Automatische Sendersuche

Im „Auto Tuning“-Modus sucht der DRX-730 automatisch einen Sender mit ausreichender Feldstärke.

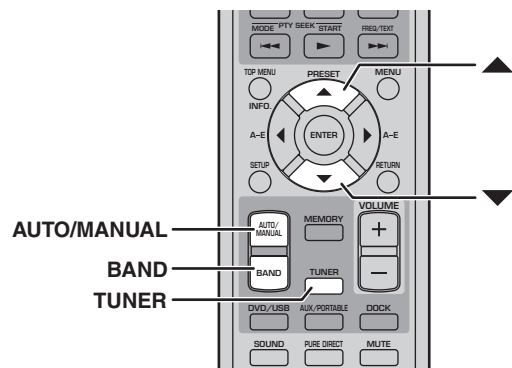

5

1 Drücken Sie TUNER, um „TUNER“ als Eingangsquelle zu definieren.

2 Drücken Sie BAND wiederholt, um „FM“ oder „AM“ zu wählen.

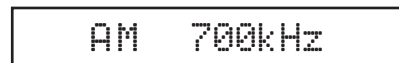

3 Drücken Sie AUTO/MANUAL wiederholt, um die automatische Sendersuche zu aktivieren (die AUTO-Anzeige leuchtet).

Im „Auto“-Modus leuchtet die AUTO-Anzeige.

4 Drücken Sie ▲, um einen Sender mit einer höheren Frequenz zu wählen. Drücken Sie ▼, um einen Sender mit einer niedrigeren Frequenz zu wählen.

Der Tuner sucht jetzt den nächsten Sender mit einer ausreichenden Feldstärke. Beim ersten gefundenen Sender hält die Suche an und die TUNED-Anzeige erscheint.

Wenn ein FM-Sender in Stereo empfangen wird, leuchtet die STEREO-Anzeige. Bei etwas schwächeren Signalen ist der Empfang mono.

Hinweise:

- Wenn der gewünschte Sender während der automatischen Sendersuche übersprungen wird, sollten Sie die betreffende Frequenz von Hand wählen.
- Wenn der Stereo-Empfang des FM-Senders störanfällig erscheint, können Sie AUTO/MANUAL drücken, um sich das Programm in Mono anzuhören.

Manuelle Sendersuche

Die manuelle Sendersuche erlaubt die Anwahl von Sendern mit einer geringeren Feldstärke.

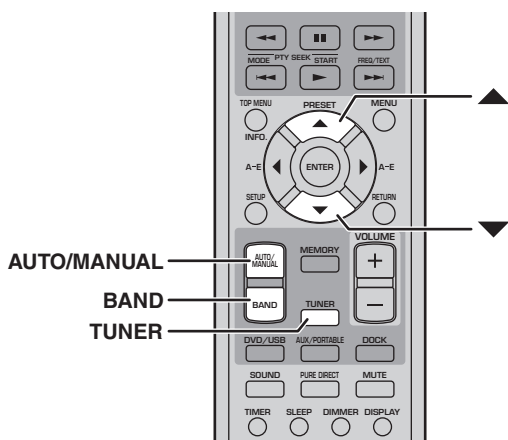

1 Drücken Sie TUNER, um „TUNER“ als Eingangsquelle zu definieren.

2 Drücken Sie BAND wiederholt, um „FM“ oder „AM“ zu wählen.



3 Drücken Sie AUTO/MANUAL wiederholt, um die manuelle Sendersuche zu aktivieren (die AUTO-Anzeige erlischt).

Wenn die AUTO-Anzeige nicht leuchtet, ist die manuelle Sendersuche aktiv.

4 Drücken Sie ▲, um eine höhere Senderfrequenz zu wählen. Drücken Sie ▼, um eine niedrigere Senderfrequenz zu wählen.

Solange Sie die betreffende Taste gedrückt halten, erhöht/verringert sich die Frequenz immer weiter.

Hinweis:

- Im manuellen Modus ist der Empfang immer mono.

■ Ändern der Frequenzschritte (Nur auf den Modellen für Asien und Taiwan)

In bestimmten Gegenden werden andere Frequenzschritte für die Radiosender verwendet als für dieses Gerät vorprogrammiert. Das kann man aber korrigieren.

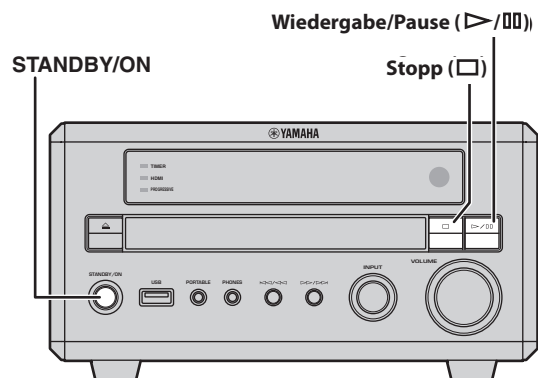

1 Aktivieren Sie den Bereitschaftsbetrieb des DRX-730.

2 Halten Sie die Stopptaste (□) des DRX-730 gedrückt, während Sie STANDBY/ON betätigen. Halten Sie Stopp (□) noch so lange gedrückt, bis das Display „DVD — NO REQ.“ anzeigt.

3 Drücken Sie Stopp (□).
Das Display zeigt jetzt „TU – AM9/FM50“ (Vorgabe) an.

4 Drücken Sie Wiedergabe/Pause (▶/⏸) wiederholt, um die in Ihrer Gegend verwendeten Frequenzschritte zu wählen: „TU – AM10/FM100“ oder „TU – AM9/FM50“.

- TU – AM10/FM100: AM 10kHz/FM 100kHz
- TU – AM9/FM50: AM 9kHz/FM 50kHz

5 Drücken Sie STANDBY/ON.
Die Frequenzschrittwahl wird übernommen und der DRX-730 wechselt in den Bereitschaftsbetrieb. Drücken Sie STANDBY/ON erneut, um ihn wieder einzuschalten.

Verwendung der Speicher

Häufig benötigte Senderfrequenzen können gespeichert und entsprechend schnell aufgerufen werden. Es stehen 40 Speicher zur Verfügung, die in 5 Bänke (A~E) zu je 8 Speicherplätzen (1~8) unterteilt sind. Senderfrequenzen können entweder automatisch oder von Hand gespeichert werden.

Automatische Speicherung

Im automatischen Speichermodus sichert der DRX-730 die Frequenzen aller in Ihrer Gegend verfügbaren Sender automatisch.

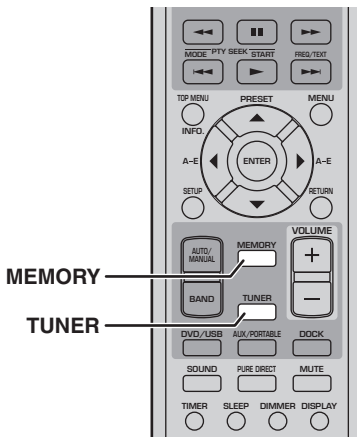

1 Drücken Sie TUNER, um „TUNER“ als Eingangsquelle zu definieren.

2 Halten Sie MEMORY ca. 3 Sekunden lang gedrückt, um die automatische Senderspeicherung zu starten.

Der DRX-730 sucht das FM-Band nach brauchbaren FM-Sendern ab und sichert sie der Reihe nach in den Speichern A-1 und folgende. Nach Durchsuchen des gesamten FM-Bandes wird das AM-Band abgetastet. Auch hier werden alle verwertbaren Senderfrequenzen gespeichert.

Hinweise:

- Wenn die Speicher bereits vor dem Ende der Suche belegt sind, hält die automatische Sendersuche an.
- Bedenken Sie, dass alle Speicher bei diesem Vorgang überschrieben werden.
- Auf den Modellen für Europa und Russland werden nur FM-Sender mit Radiodatensystem-Informationen automatisch gespeichert.

Manuelle Senderspeicherung

Bei Bedarf können Sie die gewünschten Senderfrequenzen auch von Hand speichern.

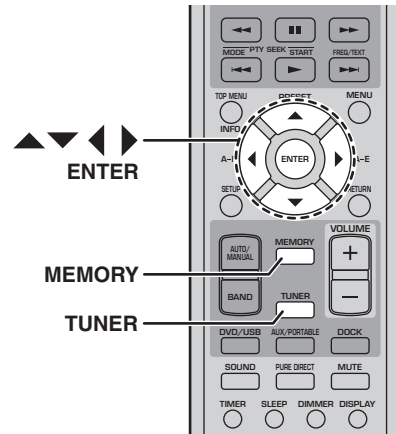

1 Drücken Sie TUNER, um „TUNER“ als Eingangsquelle zu definieren.

2 Wählen Sie den Sender, dessen Frequenz Sie speichern möchten (siehe S. 37).

3 Drücken Sie MEMORY.

Die MEMORY-Anzeige im Display fängt an zu blinken.

4 Wählen Sie, während die MEMORY-Anzeige blinkt, mit ◀/▶ eine Speicherbank (A~E) und mit ▲/▼ die gewünschte Speichernummer.

Wenn Sie 10 Sekunden lang keine Taste drücken, wird der Speichervorgang abgebrochen.

5 Drücken Sie MEMORY oder ENTER, um die Frequenz zu speichern.

Die Frequenz wird gespeichert und die MEMORY-Anzeige hört auf zu blinken.

Wiederholen Sie die Schritte 2~5, um noch weitere Senderfrequenzen zu speichern.

Hinweise:

- Außer der Frequenz und dem Band (FM/AM) wird auch der Status der AUTO-Funktion gespeichert.
- Um eine andere Senderfrequenz in einem bereits belegten Speicher zu sichern, müssen Sie die Schritte 2 und 5 wiederholen. Die zuvor dort gespeicherte Frequenz wird dann überschrieben.

Anwahl von Speichern

Gespeicherte Senderfrequenzen kann man durch Anwahl der betreffenden Speicher aufrufen.

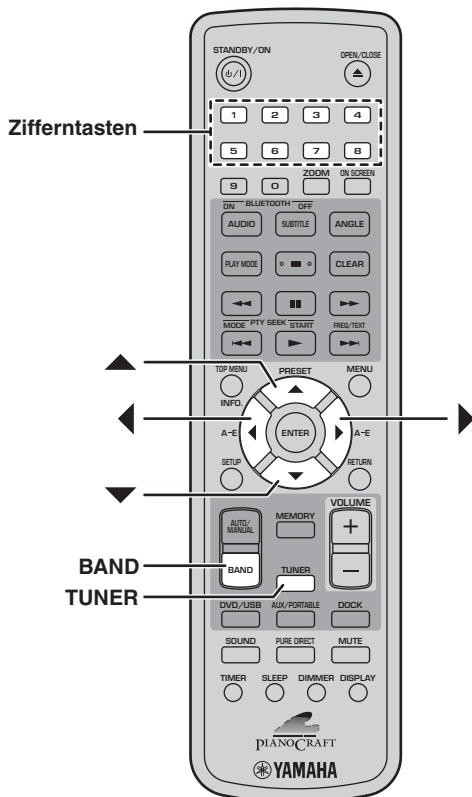

1 Drücken Sie TUNER, um „TUNER“ als Eingangsquelle zu definieren.

2 Drücken Sie BAND wiederholt, um „PRESET“ zu wählen.

Die PRESET-Anzeige im Display leuchtet.

3 Wählen Sie mit ▲/▼ den gewünschten Speicher.

Bei Bedarf können Sie mit ◀/▶ eine andere Bank (A~E) und mit den Zifferntasten 1~8 den gewünschten Speicher wählen.

Radiodatensystem (Modelle für Europa und Russland)

Das Radiodatensystem erlaubt die Übertragung von Informationen im Zusammenhang mit dem gewählten FM-Sender. Viele FM-Sender in Europa und Russland nutzen diese Möglichkeit.

Der DRX-730 unterstützt folgende Radiodatensystem-Informationstypen: PS (Sendername), PTY (Programmtyp), RT (Radiotext) und CT (Uhrzeitfunktion).

■ Anzeigen für das Radiodatensystem

Folgende Anzeigen erscheinen bei Empfang von Radiodatensystem-Informationen.

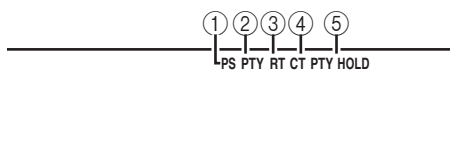

① **PS**

Leuchtet beim Empfang von „PS“-Informationen.

② **PTY**

Leuchtet beim Empfang von „PTY“-Informationen.

③ **RT**

Leuchtet beim Empfang von „RT“-Informationen.

④ **CT**

Leuchtet beim Empfang von „CT“-Informationen.

⑤ **PTY HOLD**

Leuchtet während der „PTY“-Suche.

Anzeige der eingehenden Radiodaten-System-Informationen

Selbstverständlich können Sie sich die vom gewählten FM-Sender ausgestrahlten Radiodaten-System-Informationen auch anschauen.

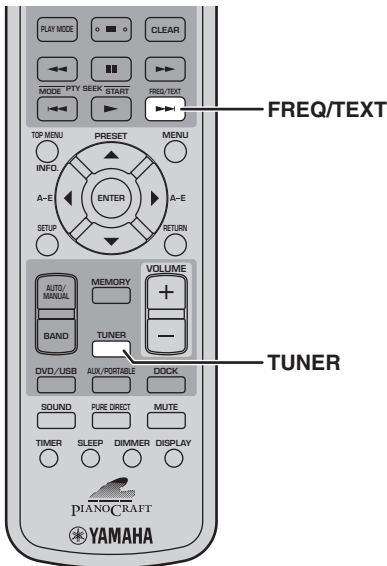

■ Apropos Radiodaten-System-Informationen

• PS (Sendername)

Zeigt den Namen des aktuellen Senders an. Wenn Sie einen Sender wählen, der „PS“-Informationen ausstrahlt, wird dessen Name wenige Sekunden nach Anwahl der Frequenz bzw. des Speichers angezeigt.

• PTY (Programmtyp)

Zeigt den Typ des momentan ausgestrahlten Programms an, z.B. Nachrichten, Sport oder Musikrichtung.

• RT (Radiotext)

Zeigt alle eventuell vom Sender übertragenen Textmeldungen an. Solche Meldungen können bis zu 64 Zeichen umfassen und laufen durch das Display. Nicht erkannte Zeichen werden durch „_“ (Unterstrich) ersetzt.

• CT (Uhrzeit)

Zeigt die vom Sender übertragene Uhrzeit an.

Hinweise:

- Nicht alle FM-Sender und Programme übertragen alle verfügbaren Radiodaten-System-Informationen.
- Wenn aus irgendeinem Grund vorübergehend keine „PTY“- „RT“- oder „CT“-Informationen empfangen werden, wird die Meldung „WAIT“ angezeigt.
- Wenn die Feldstärke des gewählten Senders etwas schwach ist, empfängt der DRX-730 die zugehörigen Radiodaten-System-Informationen eventuell nicht ordnungsgemäß.

5

1 Drücken Sie TUNER, um „TUNER“ als Eingangsquelle zu definieren und wählen Sie einen Sender (Frequenz oder Speicher), der Radiodaten-System-Informationen ausstrahlt.

2 Drücken Sie FREQ/TEXT wiederholt, um die verfügbaren Radiodaten-System-Informationen anzuzeigen.

Die PS-, PTY-, RT- oder CT-Anzeige (je nach den empfangenen Radiodaten-System-Informationen) blinkt kurz im Display.

Die Radiodaten-System-Informationen können in folgender Reihenfolge gewählt werden:



* Dies ist die normale Frequenzanzeige.

FM-Sendersuche nach Programmtyp

Mit der „PTY“-Funktion können Sie FM-Sender bestimmter Typen suchen.

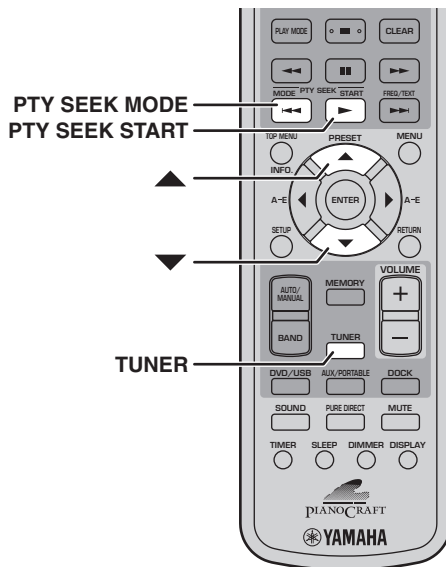

■ 'PTY'-Programmtypen

Programmtyp	Beschreibung
NEWS	Nachrichten
AFFAIRS	Hintergrundthemen
INFO	Allgemeine Informationen
SPORT	Sport
EDUCATE	Schulung
DRAMA	Drama
CULTURE	Kultur
SCIENCE	Wissenschaft
VARIED	Leichte Unterhaltung
POP M	Popmusik
ROCK M	Rockmusik
M.O.R. M	„Middle-of-the-Road“-Musik (Easy Listening)
LIGHT M	Leichte Klassik
CLASSICS	Ernste Klassik
OTHER M	Andere Musik

1 Drücken Sie **TUNER**, um „TUNER“ als Eingangsquelle zu definieren.

2 Drücken Sie **PTY SEEK MODE**.

3 Wählen Sie mit den Tasten **▲/▼** die gewünschte **Programmsparte**.
Siehe die verfügbaren Programmtypen weiter unten.

4 Drücken Sie **PTY SEEK START**, um die „PTY“-Suche zu starten.

Die PTY HOLD-Anzeige im Display leuchtet. Der DRX-730 durchsucht jetzt alle Speicher (von A-1 aufwärts) nach Sendern, die dem gewählten Programmtyp entsprechen. Wenn kein entsprechender Sender gefunden wird, kehrt der DRX-730 zurück zum zuvor gewählten Sender.

Einstellen der Uhrzeit per Radiodaten-System-Informationen

Beim Empfang von „CT“-Informationen (Uhrzeit) kann der DRX-730 seine interne Uhr automatisch nachjustieren. Diese Funktion kann ein- oder ausgeschaltet werden (ab Werk ist sie aktiv).

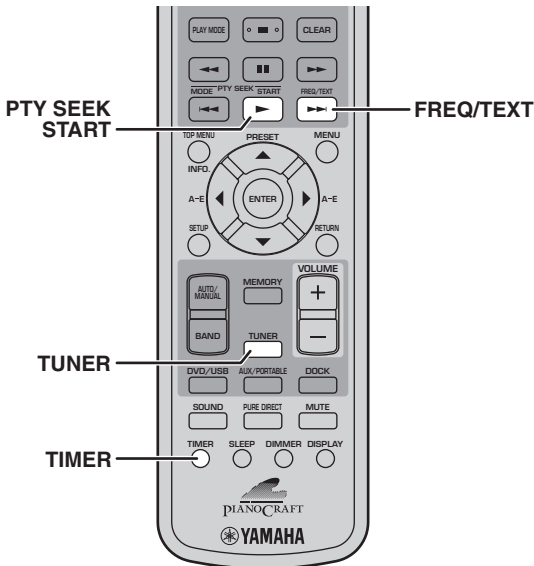

Radiodaten-System und Sommerzeit

Dank der „CT“-Ortszeitinformationen kann der DRX-730 seine Uhrzeit automatisch von Sommer- zu Winterzeit und umgekehrt ändern. Diese Funktion kann ein- oder ausgeschaltet werden (ab Werk ist sie aktiv).

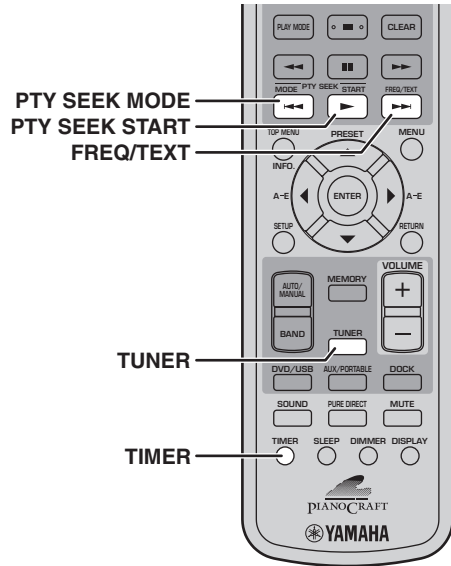

5

- 1 Drücken Sie TUNER, um „TUNER“ als Eingangsquelle zu definieren.
- 2 Drücken Sie TIMER, um die Uhrzeit anzuzeigen.
- 3 Drücken Sie FREQ/TEXT, um „CT->Clock“ zu wählen.

```
CT→Clock: ON
```

- 4 Drücken Sie PTY SEEK START wiederholt, um „ON“ oder „OFF“ zu wählen.
- 5 Drücken Sie FREQ/TEXT.
Die Einstellung ist jetzt beendet.

Hinweis:

- Wenn Sie die Uhrzeit des DRX-730 noch nie eingestellt haben, wird sie anhand der eingehenden „CT“-Informationen selbst automatisch eingestellt, wenn das laut der hier gewählten Einstellung nicht möglich ist.

- 1 Drücken Sie TUNER, um „TUNER“ als Eingangsquelle zu definieren.
- 2 Drücken Sie TIMER, um die Uhrzeit anzuzeigen.
- 3 Drücken Sie FREQ/TEXT, um „CT->Clock“ zu wählen.

```
CT→Clock: ON
```

- 4 Drücken Sie PTY SEEK MODE, um „Local->CT“ zu wählen.

```
Local→CT: ON
```

- 5 Drücken Sie PTY SEEK START wiederholt, um „ON“ oder „OFF“ zu wählen.
- 6 Drücken Sie FREQ/TEXT.
Die Einstellung ist jetzt beendet.

Kapitel 6: Verwendung des Timers

Der DRX-730 bietet einen Timer, mit dem man die Wiedergabe zum gewünschten Zeitpunkt auslösen und wieder anhalten kann. Somit könnten Sie den DRX-730 auch als Wecker nutzen, der auf Kommando Ihr bevorzugtes Radioprogramm oder eine Musik-Disc startet.

Vor der Verwendung des Timers müssen Sie:

1. Die Eingangsquelle wählen.
2. Den Startzeitpunkt einstellen.
3. Den Endzeitpunkt einstellen.
4. Den Timer aktivieren.

Die Arbeitsschritte werden weiter unten beschrieben.

Hinweise:

- Der Timer kann nur verwendet werden, wenn die Uhrzeit des DRX-730 eingestellt wurde (siehe S. 21).
- Bei Bedarf können Sie die Timer-Programmierung jederzeit durch Drücken von TIMER abbrechen.

Anwahl der Eingangsquelle

Sie können selbst wählen, welche Quelle der DRX-730 verwendet, wenn er vom Timer aktiviert wird.

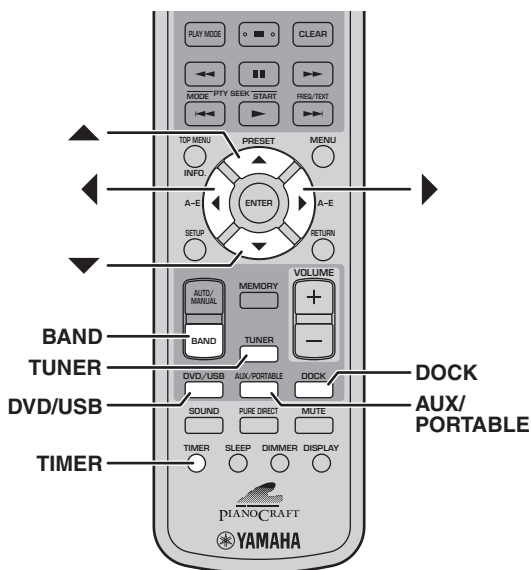

- 1 Drücken Sie **TIMER** und wählen Sie mit **▲/▼** „Timer Input“.

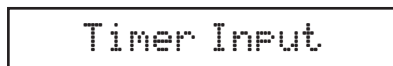

Die **TIMER**-Anzeige blinkt.

- 2 Wählen Sie mit **◀/▶** die gewünschte Signalquelle.



Die Eingangsquellen werden in folgender Reihenfolge gewählt:



Die Eingangsquelle kann mit den Tasten **DVD/USB**, **AUX/PORTABLE**, **DOCK**, **TUNER** und **BAND** der Fernbedienung sowie dem **INPUT**-Regler des DRX-730 gewählt werden.

Wenn Sie „**TUNER**“ gewählt haben, müssen Sie mit **▲/▼** einen Speicher wählen.

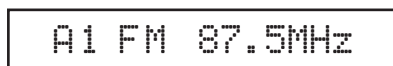

- 3 Drücken Sie **ENTER**.

Die Eingangsquelle wird definiert und das Display zeigt die aktuelle „**ON Time**“-Einstellung an (siehe S. 45).

Hinweis:

- Die „**DOCK**“-Eingangsquelle kann nur gewählt werden, wenn ein iPod angeschlossen ist. Bluetooth-Geräte werden vom Timer nicht unterstützt.

Einstellen des Startzeitpunkts

Sehen wir uns jetzt an, wie man einstellt, wann der DRX-730 sich einschalten und die Wiedergabe starten soll.

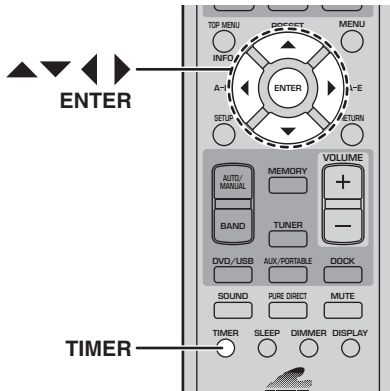

- 1 Drücken Sie **TIMER** und wählen Sie mit **▲/▼** „ON Time“. Wenn die Seite für die Anwahl der Speicher erscheint, müssen Sie **ENTER** drücken.



Die **TIMER**-Anzeige blinkt und nach einigen Sekunden erscheint „ON 0:00“ im Display. (Wenn Sie das 12-Stunden-Format gewählt haben, wird „ON AM 12:00“ angezeigt.)

- 2 Drücken Sie **ENTER**.
Jetzt blinkt die Stundenangabe.



- 3 Stellen Sie mit **▲/▼** die Stunde ein.

- 4 Drücken Sie **▶**.
Jetzt blinkt die Minutenangabe.



- 5 Stellen Sie mit **▲/▼** die Minuten ein.
Mit **◀/▶** können Sie bei Bedarf zwischen dem Stunden- und Minutenwert hin und her wechseln.

- 6 Drücken Sie **ENTER**.
Der Startzeitpunkt wird übernommen und das Display zeigt die aktuelle „OFF Time“-Einstellung an (siehe unten).

Einstellen des Endzeitpunkts

Bei Bedarf können sie auch einstellen, wann der DRX-730 wieder in den Bereitschaftsbetrieb wechseln soll.

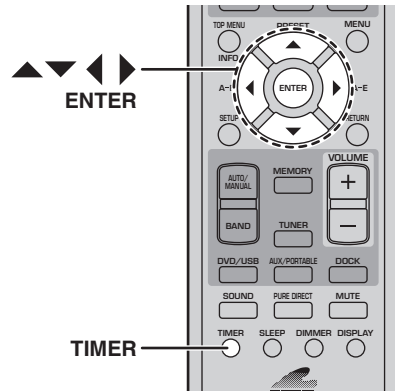

- 1 Drücken Sie **TIMER** und wählen Sie mit **▲/▼** „OFF Time“. Wenn die Seite für die Anwahl der Speicher erscheint, müssen Sie **ENTER** drücken.



Die **TIMER**-Anzeige blinkt und nach einigen Sekunden erscheint „OFF hh:mm“ im Display. (Wenn Sie das 12-Stunden-Format gewählt haben, wird „OFF AM hh:mm“ angezeigt.)

Laut Vorgabe wird der Endzeitpunkt automatisch 1 Stunde nach dem Startzeitpunkt eingestellt.

- 2 Drücken Sie **ENTER**.
Jetzt blinkt die Stundenangabe.



- 3 Stellen Sie mit **▲/▼** die Stunde ein.

- 4 Drücken Sie **▶**.
Jetzt blinkt die Minutenangabe.



- 5 Stellen Sie mit **▲/▼** die Minuten ein.
Mit **◀/▶** können Sie bei Bedarf zwischen dem Stunden- und Minutenwert hin und her wechseln.

- 6 Drücken Sie **ENTER**.
Der Endzeitpunkt wird übernommen und das Display zeigt die aktuelle „Timer Set“-Einstellung an (siehe S. 46).

6

Deutsch

Ein- und Ausschalten des Timers

Der Timer kann beliebig aktiviert und ausgeschaltet werden. Der gewählte Status wird gespeichert. Wenn Sie den Timer z.B. als Wecker nutzen, möchten Sie ihn wahrscheinlich deaktivieren, bevor Sie in Urlaub fahren.

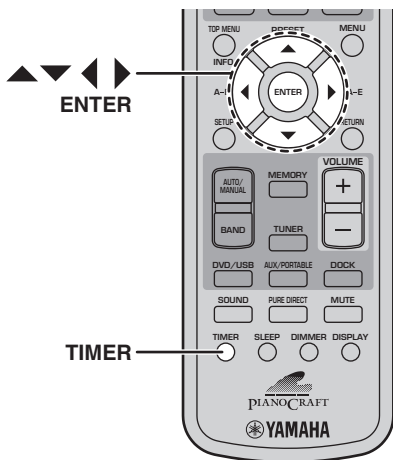

- 1 Drücken Sie TIMER und wählen Sie mit ▲/▼ „Timer Set“.** Wenn die Seite für die Anwahl der Speicher erscheint, müssen Sie ENTER drücken.

Timer Set

Nach einer Weile erscheint „Timer Set—>OFF“ oder „Timer Set—>ON“ im Display.

Timer Set ▶ OFF

- 2 Wählen Sie mit ◀/▶ entweder „ON“ oder „OFF“.**

- 3 Drücken Sie ENTER.**

Wenn der Timer aktiv ist, leuchtet die TIMER-Anzeige im Display.



Hinweise:

- Wenn der Timer aktiv ist, leuchtet die TIMER-Anzeige im Display, sobald der DRX-730 eingeschaltet wird. Wenn sich das Gerät im Bereitschaftsbetrieb befindet, leuchtet stattdessen die TIMER-Diode auf der Frontplatte.
- Wenn der Timer programmiert und aktiviert wurde, schaltet sich der DRX-730 zum verlangten Zeitpunkt ein (sofern er sich im Bereitschaftsbetrieb befindet) und startet die Wiedergabe der gewählten Quelle. Zum eingestellten „Off“-Zeitpunkt schaltet sich der DRX-730 dann wieder aus.
- Wenn der DRX-730 zur programmierten Zeit bereits eingeschaltet ist, werden die Timer-Einstellungen ignoriert. Und wenn der DRX-730 zum programmierten „Off“-Zeitpunkt bereits aus ist, wird die betreffende Einstellungen ebenso wenig verwendet.
- Wenn Sie „DVD“ als Eingangsquelle gewählt haben, dürfen Sie nicht vergessen, eine Disc einzulegen. Und wenn Sie die „USB“-Eingangsquelle wählen, müssen Sie den USB-Datenträger an den DRX-730 anschließen.
- Wenn Sie „AUX“, „PORTABLE“ oder „DOCK“ als Eingangsquelle wählen, schauen Sie bitte in der Bedienungsanleitung des betreffenden Gerätes nach, wie man seinen Timer (falls vorhanden) einstellt und aktiviert.
- Wenn Sie sowohl den „Sleep“-Timer aktiviert als auch einen „Off“-Zeitpunkt eingestellt haben, schaltet sich der DRX-730 aus, sobald der erste dieser beiden Zeitpunkte erreicht wird.

- Wenn Sie die „On“- oder „Off“-Zeit eingestellt haben, können Sie den Timer selbst deaktivieren, wenn sich der DRX-730 im Bereitschaftsbetrieb befindet, indem Sie TIMER drücken.

Kapitel 7: Wiedergabe von Taschen-Playern

In diesem Kapitel wird erklärt, wie man sich die Musik eines MP3-Players (iPod usw.), eines USB-Datenträgers oder eines Bluetooth-kompatiblen Gerätes (Player oder Handy) anhört.

Wiedergabe eines Musik-Players

An die PORTABLE-Buchse auf der Frontplatte des DRX-730 kann ein Musik-Player angeschlossen werden. Dessen Wiedergabe wird dann in hoher Qualität über die Boxen usw. ausgegeben.

- 1 Schließen Sie den Player mit Hilfe eines optionalen Miniklinkenkabels an die frontseitige PORTABLE-Buchse des DRX-730 an.

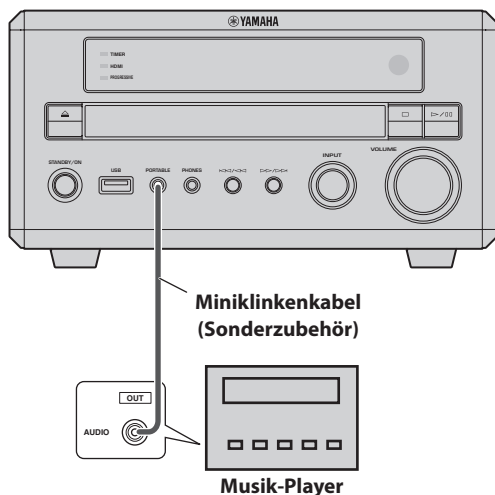

- 2 Drücken Sie AUX/PORTABLE wiederholt, um „PORTABLE“ als Eingangsquelle zu wählen.
- 3 Starten Sie die Wiedergabe des Musik-Players. Ändern Sie die Lautstärke bei Bedarf mit dem VOLUME-Regler des DRX-730.

Hinweis:

- Bedenken Sie, dass sich die Lautstärke des Musik-Players nicht auf dem Mindestwert befinden darf, weil Sie sonst nichts hören.

iPod-Wiedergabe

Wenn Sie ein optionales iPod-Universaldock von Yamaha (YDS-10 oder YDS-11) an die DOCK-Buchse des DRX-730 anschließen, können Sie den DRX-730 und seine Boxen für die iPod-Wiedergabe verwenden. Außerdem kann der iPod dann mit der Fernbedienung des DRX-730 bedient werden. Der iPod wird während der Verbindung mit dem DRX-730 sogar automatisch aufgeladen.

Der DRX-730 unterstützt alle iPod-Modelle ab der 4. Generation (mit Click Wheel), darunter den iPod classic, iPod nano, iPod mini und den iPod touch. Weitere Hinweise zu den unterstützten iPod-Modellen finden Sie in der Bedienungsanleitung des Yamaha-Docks.

Hinweise:

- Stellen Sie den DRX-730 auf Bereitschaft und lösen Sie den Netzanschluss, bevor Sie das Yamaha-Dock anschließen bzw. abtrennen.
- Vor Verwendung Ihres iPod mit dem DRX-730 müssen Sie überprüfen, ob er die aktuelle Firmware verwendet. Siehe die Website von Apple.

- 1 Verbinden Sie das eine Ende des beiliegenden Dock-Kabels mit dem Yamaha-Dock und das andere mit der DOCK-Buchse auf der Rückseite des DRX-730.

(Abb.: Modell für Europa.)

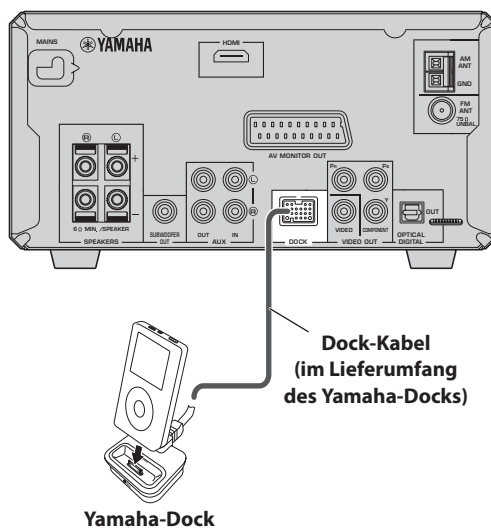

- 2 Drücken Sie STANDBY/ON (⏻/⏺), um den DRX-730 einzuschalten.

- 3 Schieben Sie Ihren iPod in das Yamaha-Dock. Die DOCK-Anzeige im Display leuchtet.

7

4 Drücken Sie DOCK, um „DOCK“ als Eingangsquelle zu definieren.

Im Display erscheint „iPod connected“.

5 Wählen Sie mit der Fernbedienung des DRX-730 die iPod-Titel, die Sie sich anhören möchten. (Halten Sie sie zum DRX-730 – nicht auf den iPod.)

■ iPod-Anzeigen

Wenn Sie einen iPod anschließen, werden folgende Anzeigen des DRX-730 verwendet. Die Anzeigen 2~9 sind nur im Menu-Modus (siehe unten) belegt.

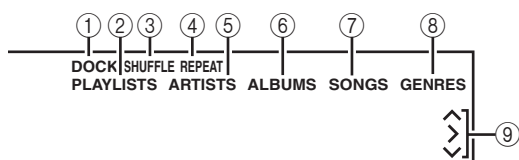

① DOCK

Leuchtet, wenn das Yamaha-Dock einen iPod enthält.

② PLAYLISTS

Leuchtet, wenn Sie die Wiedergabelisten durchsuchen.

③ SHUFFLE

Leuchtet, wenn die „Zufall“-Funktion des iPod aktiv ist.

④ REPEAT

Leuchtet, wenn die „Wiederholen“-Funktion des iPod aktiv ist.

⑤ ARTISTS

Leuchtet, während Sie Interpreten suchen.

⑥ ALBUMS

Leuchtet, während Sie Alben suchen.

⑦ SONGS

Leuchtet, während Sie Titel suchen.

⑧ GENRES

Leuchtet, während Sie Musikrichtungen suchen.

⑨ Pfeile (↖/↗/↘)

Zeigen an, welche Cursortasten verwendet werden können.

■ „Simple“- und „Menu“-Modus

Ihr iPod kann in einem von zwei Modi bedient werden: „Simple“- oder „Menu“-Modus

- Im Simple-Modus kann der iPod mit der Fernbedienung des DRX-730 oder seinen eigenen Bedienelementen bedient werden. Die Menüs werden dagegen nur im Display des iPod angezeigt.

- Im Menu-Modus werden die iPod-Menüs im Display des DRX-730 angezeigt. Auch hier steht die Fernbedienung des DRX-730 für die iPod-Bedienung zur Verfügung. Die iPod-Bedienelemente sind nicht belegt. Daher zeigt das iPod-Display das Yamaha-Logo an.

Drücken Sie INFO wiederholt, um abwechselnd den Simple- und den Menu-Modus zu wählen.

■ Wiedergabesteuerung

Mit folgenden Tasten der DRX-730-Fernbedienung kann ein iPod bedient werden.

Taste	Beschreibung
Wiedergabe (▶)	Starten der Wiedergabe. Im Simple-Modus fungiert sie als Wiedergabe/Pause.
Pause (⏸)	Aktivieren der Wiedergabepause. Im Simple-Modus fungiert sie als Wiedergabe/Pause.
Stopp (■)	Anhalten der Wiedergabe.
Vorspulen (▶▶)	Dient zum Vorspulen.
Zurückspulen (◀◀)	Dient zum Zurückspulen.
Vor (▶▶)	Hiermit springen Sie zum nächsten Titel.
Zurück (◀◀)	Rückkehr zum Beginn des aktuellen Titels. Drücken Sie sie erneut, um vorangehende Titel zu wählen.

■ Navigieren durch die Menüs

Mit folgenden Tasten der DRX-730-Fernbedienung können Sie durch die iPod-Menüs navigieren.

Taste	Beschreibung
INFO	Anwahl des Menu- oder Simple-Modus'
Auf (▲)	Anwahl eines höheren Eintrags.
Ab (▼)	Anwahl eines nachfolgenden Eintrags. Solange Informationen über den Titel angezeigt werden, können Sie hiermit weitere Infos aufrufen.
Links (◀)	Rückkehr zur nächsthöheren Hierarchiestufe. Solange Informationen über den Titel angezeigt werden, können Sie hiermit ein Menü aufrufen.
Rechts (▶)	Anwahl einer untergeordneten Hierarchiestufe. (Die Wiedergabe kann hiermit nicht gestartet werden.)
ENTER	Anwahl einer untergeordneten Hierarchiestufe. Wenn gerade ein Titel gewählt ist, können Sie mit dieser Taste die Wiedergabe starten. Wenn Sie eine Einstellung (z.B. „Zufall“ oder „Wiederholen“) gewählt haben, können Sie mit dieser Taste eine Option wählen.

Hinweise:

- Der iPod wird nur aufgeladen, solange der DRX-730 eingeschaltet ist (d.h. sich nicht im Bereitschaftsbetrieb befindet).
- Die eventuell im iPod gespeicherten Videos und Bilder werden nicht zum DRX-730 übertragen.
- Bei bestimmten iPod-Modellen und Firmware-Versionen verhalten sich bestimmte iPod-Funktionen nicht erwartungsgemäß bzw. sind gar nicht erst belegt.
- Nicht erkannte Zeichen werden im Menu-Modus durch „_“ (Unterstrich) ersetzt.
- Weitere Hinweise zur Bedienung des iPod entnehmen Sie bitte dessen Bedienungsanleitung.

USB-Wiedergabe

An den frontseitigen USB-Port des DRX-730 kann ein USB-Datenträger mit Musikdaten (MP3, WMA, MPEG-4 AAC) angeschlossen werden. Das hat den Vorteil, dass man sich die betreffende Musik über die Boxen des DRX-730 anhören kann. JPEG-Bilddateien können als Diashow angezeigt werden.

Hinweise:

- Nicht alle USB-Datenträger werden erkannt.
- Es können nur MP3-, WMA-, MPEG-4 AAC- und JPEG-Dateien ohne Kopierschutz (DRM) wiedergegeben werden.
- Der DRX-730 unterstützt USB-Massenspeicher mit dem FAT16- oder FAT32-Dateisystem, d.h. USB-Flash-Speicher, digitale Audio-Player, USB-Festplatten usw. Ihren Computer können Sie jedoch nicht an den DRX-730 anschließen.
- Es wird keine Garantie gegeben, dass alle USB-Datenträger erkannt und/oder per USB gespeist werden. Yamaha haftet nicht für den Verlust von bzw. Schäden an Daten auf einem USB-Datenträger, der mit dem DRX-730 verwendet wird.
- USB-Datenträger mit einer hohen Speicherkapazität werden langsamer gelesen. Bei besonders „großen“ Datenträgern kann die Anmeldung mehrere Minuten dauern.
- USB-Hubs werden nicht unterstützt.
- Solange die „USB“-Eingangswahl gewählt ist, steht das „Setup“-Menü nicht zur Verfügung.
- Schließen Sie nur USB-Datenträger an den USB-Port an.
- Wenn die Meldung „USB ERROR“ im Display erscheint, reicht die vom DRX-730 gelieferte Strommenge für das angeschlossene Gerät wahrscheinlich nicht aus. Geräte, die keine USB-Datenträger sind, dürfen nicht an den DRX-730 angeschlossen werden. Wenn zum Lieferumfang des USB-Datenträgers ein Netzteil gehört, sollten

Sie den USB-Datenträger damit speisen. Wenn kein Netzteil zum Lieferumfang des USB-Datenträgers gehört, dürfen Sie ihn nicht an den DRX-730 anschließen.

1 Drücken Sie DVD/USB wiederholt, um „USB“ als Eingangsquelle zu wählen.

Wählen Sie auf dem Fernseher den AV-Eingang, an den Sie den DRX-730 angeschlossen haben.

2 Schließen Sie den USB-Datenträger an den frontseitigen USB-Port des DRX-730 an.

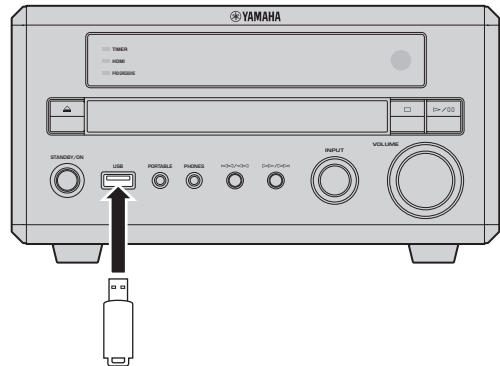

USB-Datenträger

3 Drücken Sie MENU, um „Disc Navigator“ aufzurufen und wählen Sie den gewünschten Titel. Alternative: Drücken Sie Wiedergabe (▶), um alle auf dem USB-Datenträger befindlichen Dateien abzuspielen.

Wenn Sie eine Disc mit JPEG-Bildern geladen haben, wird eine Diashow gestartet. Alles Weitere hierzu finden Sie unter „Starten einer JPEG-Diashow“ auf Seite 50.

4 Drücken Sie Stopp (■), um die Wiedergabe anzuhalten.

5 Vor dem Lösen der USB-Verbindung müssen Sie eine andere Eingangsquelle wählen.

Wiedergabesteuerung

Die meisten Funktionen, die im Kapitel „Abspielen von Discs“ (S. 23) beschrieben werden, stehen auch für USB-Datenträger zur Verfügung.

Die grundlegenden Wiedergabefunktionen sind:

Taste	Beschreibung
Wiedergabe (▶)	Starten der Wiedergabe.
Pause (■)	Aktivieren der Wiedergabepause.
Stopp (■)	Anhalten der Wiedergabe.
Vorspulen (▶▶)	Vorspulen
Zurückspulen (◀◀)	Zurückspulen
Vor (▶▶)	Anwahl des nächsten Titels.
Zurück (◀◀)	Rückkehr zum Beginn des aktuellen Titels. Drücken Sie sie erneut, um vorangehende Titel zu wählen.
MENU	Aufrufen des „Disc Navigator“ (siehe S. 51).

Starten einer JPEG-Diashow

JPEG-Bilddateien auf einem USB-Datenträger können als Diashow angezeigt werden.

Drücken Sie Wiedergabe (▶), um die Diashow zu starten.

Alle Bilder in allen Ordnern des USB-Datenträgers werden jetzt in alphabetischer Reihenfolge angezeigt. Die Bildgröße wird automatisch gewählt, um eine möglichst vollständige Bildschirmfüllung zu erzielen.

Wenn der USB-Datenträger außer JPEG-Dateien auch Musikdateien (MP3, WMA, MPEG-4 AAC) enthält, werden letztere während der Diashow abgespielt. Mit Pause (■), Vor (▶▶|), Zurück (|◀◀), Zurückspulen (◀◀) und Vorspulen (▶▶) kann nur die Musikwiedergabe gesteuert werden (also nicht die Diashow).

Die Diashow kann mit folgenden Tasten gesteuert werden.

Taste	Beschreibung
Pause (■)	Hält die Diashow (bzw. Musikwiedergabe, wenn es auch Musikdateien gibt) zeitweilig an.
Vor (▶▶)	Anwahl des nächsten Bildes (bzw. des nächsten Titels, wenn es auch Musikdateien gibt).
Zurück (◀◀)	Anwahl des vorangehenden Bildes (bzw. des vorigen Titels, wenn es auch Musikdateien gibt).
Cursor (▲▼)/(◀▶)	Anhalten der Diashow und Drehen/Umkehren des aktuellen Bildes. Drücken Sie Wiedergabe (▶), um die Diashow fortzusetzen.
ZOOM	Anhalten der Diashow und Heranzoomen an das aktuelle Bild. Drücken Sie sie wiederholt, um „2x“, „4x“ oder „1x“ zu wählen. Drücken Sie Wiedergabe (▶), um die Diashow fortzusetzen.
MENU	Aufrufen des „Disc Navigator“ (siehe S. 51).

Hinweise:

- Je größer die Bilder, desto langsamer erfolgen der Wechsel und die Anzeige.
- Der DRX-730 erkennt bis zu 299 verschiedene Ordner und maximal 648 Dateien/Ordner je Ordner auf dem USB-Datenträger.

Verwendung des 'Disc Navigator' mit USB-Datenträgern

Mit dem „Disc Navigator“ können auch MP3-, WMA-, MPEG-4 AAC- und JPEG-Dateien eines USB-Datenträgers gewählt werden.

1 Drücken Sie MENU.

Der „Disc Navigator“ erscheint auf dem Bildschirm.

2 Wählen Sie mit den Cursortasten (▲/▼/◀/▶) den Titel, die Datei oder den Ordner, den/die Sie abspielen möchten.

- Mit ▲/▼ können Sie zu einem weiter oben bzw. unten befindlichen Eintrag in der Liste gehen.
- Mit ◀ kehren Sie zurück zur nächsthöheren Hierarchiestufe. Das erreichen Sie auch, indem Sie „(...)“ wählen und ENTER drücken.
- Mit ENTER oder ▶ kann der aktuelle Ordner geöffnet werden.

Wenn Sie eine JPEG-Datei wählen, zeigt der „Disc Navigator“ ein Vorschaubild an.

3 Drücken Sie ENTER, um die Wiedergabe des gewählten Titels, der Datei oder des Ordners zu starten.

Wenn Sie eine MP3-, WMA- oder MPEG-4 AAC-Datei wählen, beginnt die Wiedergabe ab jener Datei und wird so lange fortgesetzt, bis alle Dateien des betreffenden Ordners abgespielt wurden.

Wenn Sie eine JPEG-Bilddatei wählen, beginnt die Diashow ab jener Datei und wird so lange fortgesetzt, bis alle Dateien des betreffenden Ordners abgespielt wurden.

Tipps:

- Wenn der USB-Datenträger außer JPEG-Dateien auch Musikdateien (MP3, WMA, MPEG-4 AAC) enthält, werden letztere während der Diashow abgespielt. Starten Sie die Musikwiedergabe wie oben beschrieben und wählen Sie danach eine JPEG-Datei, um die Diashow zu starten. Alle Dateien der aktuellen Ordner werden wiederholt abgespielt. Mit Pause (⏸), Vor (⏮), Vor (⏭) und Zurück (⏪) kann nur die Diashow (nicht aber die Musikwiedergabe) gesteuert werden.
- Der „Disc Navigator“ spielt nur die Dateien des aktuellen Ordners ab. Um alle Dateien des USB-Datenträgers abzuspielen, müssen Sie den „Disc Navigator“ verlassen und Wiedergabe (▶) drücken. Siehe „Starten einer JPEG-Diashow“ auf Seite 50.

Hinweis:

- Bei bestimmten digitalen Musik-Playern werden die Dateinamen nicht richtig angezeigt.

Bluetooth-Wiedergabe

Bei Verwendung eines optionalen Yamaha YBA-10 Bluetooth-Empfängers, der zu diesem Zweck an die DOCK-Buchse des DRX-730 angeschlossen wird, können Sie sich auch die Musik Ihres Bluetooth-Geräts (Musik-Player, Handy usw.) über die Boxen des DRX-730 anhören. Bestimmte Wiedergabefunktionen des Bluetooth-Geräts lassen sich sogar mit der Fernbedienung des DRX-730 steuern.

Hinweise:

- Stellen Sie den DRX-730 auf Bereitschaft und lösen Sie den Netzanschluss, bevor Sie den Yamaha YBA-10 anschließen bzw. abtrennen.
- Siehe auch die Bedienungsanleitung des Yamaha YBA-10.
- Weitere Hinweise zur Bedienung des Bluetooth-Geräts entnehmen Sie bitte dessen Bedienungsanleitung.
- Bei bestimmten Bluetooth-Modellen und Firmware-Versionen verhalten sich manche Wiedergabefunktionen nicht erwartungsgemäß bzw. sind gar nicht erst belegt.

Einrichten der Bluetooth-Verbindung

Verbinden Sie das eine Ende des beiliegenden Dock-Kabels mit dem Yamaha YBA-10-Dock und das andere mit der DOCK-Buchse auf der Rückseite des DRX-730.

(Abb.: Modell für Europa.)

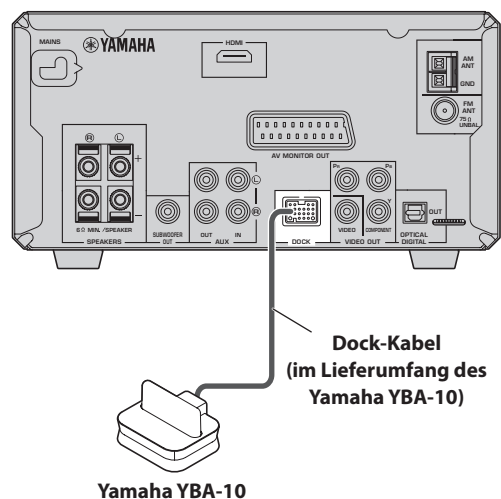

Anmelden des Bluetooth-Geräts

Ein Bluetooth-Gerät kann erst mit dem DRX-730 verwendet werden, nachdem Sie es beim Yamaha YBA-10 angemeldet haben.

1 Drücken Sie DOCK, um „DOCK“ als Eingangsquelle zu definieren.

2 Schalten Sie das Bluetooth-Gerät ein und sorgen Sie dafür, dass es sichtbar ist.

3 Halten Sie BLUETOOTH ON mindestens 3 Sekunden gedrückt, um die Synchronisation zu starten.

Die Suche beginnt, die DOCK-Anzeige blinkt und im Display erscheint „Searching...“

Der Yamaha YBA-10 sucht jetzt nach kompatiblen Bluetooth-Geräten und registriert alle, die er findet. Die Anmeldung braucht nur bei der ersten Verwendung eines Bluetooth-Geräts mit dem Yamaha YBA-10 bzw. nachdem die Synchronisationsinfos gelöscht wurden zu erfolgen. Weitere Hinweise zur Anmeldung finden Sie in der Bedienungsanleitung des Yamaha YBA-10.

Drücken Sie BLUETOOTH OFF, um die Verbindung zu lösen.

4 Schauen Sie auf dem Bluetooth-Gerät nach, ob es den Yamaha YBA-10 entdeckt hat.

Der YBA-10 müsste als „YBA-10 YAMAHA“ oder etwas Ähnliches auf dem Bluetooth-Gerät angezeigt werden.

5 Wählen Sie auf dem Bluetooth-Gerät den Yamaha YBA-10 und geben Sie seine Kennung („0000“) ein.

Nach erfolgter Anmeldung erscheint „Completed“ im Display.

Hinweis:

- Wenn innerhalb von 8 Minuten kein kompatibles Bluetooth-Gerät gefunden wird, wenn Sie auf dem DRX-730 eine andere Eingangsquelle oder seinen Bereitschaftsbetrieb wählen, wird die Bluetooth-Synchronisation abgebrochen.

■ Anschließen von Bluetooth-Geräten

Sobald der Yamaha YBA-10 Ihr Bluetooth-Gerät erkannt hat, können Sie die dort gespeicherte Musik abspielen.

1 Drücken Sie DOCK, um „DOCK“ als Eingangsquelle zu definieren.

2 Drücken Sie BLUETOOTH ON.

Der YBA-10 versucht jetzt eine Verbindung mit dem zuletzt verwendeten bzw. angemeldeten Bluetooth-Gerät herzustellen. Deshalb erscheint „Searching...“ im Display.

Nach erfolgter Verbindung zeigt das Display „BT connected“ an.

3 Wählen Sie mit der Fernbedienung des DRX-730 die gewünschten Musikdateien auf dem Bluetooth-Gerät und starten Sie die Wiedergabe.

Um das aktive Bluetooth-Gerät abzumelden und den DRX-730 „unsichtbar“ zu machen, müssen Sie BLUETOOTH OFF drücken. Das Display zeigt dann die Meldung „Disconnected“ an.

Vor dem Anmelden eines anderen Bluetooth-Geräts müssen Sie zuerst die Verbindung mit dem bis dahin verwendeten Gerät kappen.

■ Wiedergabesteuerung

Mit folgenden Tasten der DRX-730-Fernbedienung kann ein Bluetooth-Gerät bedient werden.

Richten Sie die Fernbedienung auf den Sensor des DRX-730 – also nicht auf das Bluetooth-Gerät.

Taste	Beschreibung
Wiedergabe (▶)	Starten der Wiedergabe ¹
Pause (■)	Aktivieren der Wiedergabepause ¹
Stopp (■)	Anhalten der Wiedergabe
Vor (▶▶)	Anwahl des nächsten Titels
Zurück (◀◀)	Rückkehr zum Beginn des aktuellen Titels. Drücken Sie sie erneut, um vorangehende Titel zu wählen.

1. Bei bestimmten Bluetooth-Geräten haben die Wiedergabe- und Pausetaste die Wiedergabe/Pause-Funktion.

Hinweise:

- Mit der Fernbedienung des DRX-730 kann nur das Bluetooth-Gerät gesteuert werden, mit dem eine Verbindung hergestellt wurde.
- Selbst wenn während der Suche mehrere Bluetooth-Geräte registriert wurden, sucht der Yamaha YBA-10 nur jeweils nach dem zuletzt verwendeten.
- In folgenden Fällen löst der DRX-730 die Verbindung mit dem Bluetooth-Gerät: Wenn die Verbindung auf jenem Gerät deaktiviert wird, wenn die Kommunikation auf Grund eines zu großen Abstands unmöglich ist oder wenn der DRX-730 in den Bereitschaftsbetrieb wechselt.
- Bei Anwahl einer anderen Eingangsquelle auf dem DRX-730 wird die Bluetooth-Verbindung nicht unterbrochen.
- Der Yamaha YBA-10 unterstützt nur A2DP- und AVRCP-kompatible Bluetooth-Player und -Handys.
- Die Reichweite von Bluetooth-Geräten beträgt ±10 Meter. Allerdings dürfen sich keine Gegenstände zwischen dem Yamaha YBA-10 und Ihrem Bluetooth-Gerät befinden.

Kapitel 8: Aufnahme

An den DRX-730 kann ein CD- oder MD-Recorder zwecks Überspielung angeschlossen werden.

1 Verbinden Sie die Aufnahmegerät mit dem DRX-730.

Siehe auch „Anschließen eines Recorders (CDR, MDR usw.)“ auf Seite 14.

2 Schalten Sie den DRX-730 und das Aufnahmegerät ein.

3 Wählen Sie auf dem DRX-730 die Eingangsquelle, die Sie aufnehmen möchten.

Wenn Sie „DVD“ als Eingangsquelle gewählt haben, müssen Sie eine Disc einlegen.

4 Starten Sie die Aufnahme auf Aufnahmegerät.

5 Starten Sie die Wiedergabe auf dem DRX-730.

Um sich die Aufnahme danach anzuhören, müssen Sie die „AUX“-Eingangsquelle wählen (siehe S. 16).

Wenn das Aufnahmegerät auch einen optischen Digital-Eingang aufweist, können Sie ihn mit der OPTICAL DIGITAL OUT-Buchse des DRX-730 verbinden.

Hinweise:

- Weitere Hinweise hierzu entnehmen Sie bitte der Bedienungsanleitung des Aufnahmegeräts.
- Änderungen der Bass- und/oder Höhenwiedergabe bzw. der Lautstärke auf dem DRX-730 haben keinen Einfluss auf das Aufnahmesignal.
- Um einen Heulton zu vermeiden, wird das Signal der „AUX“-Eingangsquelle nie zu den AUX OUT-Buchsen übertragen. Die an die AUX IN-Buchsen angeschlossene Signalquelle kann folglich nicht aufgenommen werden.
- Folgende Signale werden von der OPTICAL DIGITAL OUT-Buchse nicht ausgegeben: Radio, DOCK-, AUX IN- Buchsen und PORTABLE-Anschluss. Wenn Sie eine dieser Quellen trotzdem aufnehmen möchten, müssen Sie die AUX OUT-Buchsen des DRX-730 mit den Analog-Eingängen des Aufnahmegeräts verbinden.

- Bei bestimmtem Quellenmaterial überträgt die OPTICAL DIGITAL OUT-Buchse eventuell digitale Signalformate (MPEG, Dolby Digital oder DTS), die der Recorder nicht auswerten kann. Sorgen Sie dann dafür, dass auf der digitalen Ebene nur PCM-Daten ausgegeben werden (siehe S. 56).
- Discs und Dateien mit Kopierschutz können nicht aufgenommen werden.

Kapitel 9: 'Audio Settings' und 'Video Adjust'

In diesem Kapitel werden die „Audio Settings“- und Video Adjust“-Menüs vorgestellt.

'Audio Settings'-Menü

Diese Einstellungen beeinflussen lediglich die Wiedergabe.

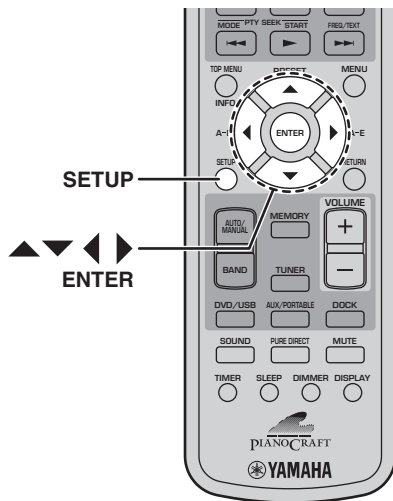

1 Drücken Sie SETUP.

Das „Setup“-Menü erscheint auf dem Bildschirm.

2 Wählen Sie „Audio Settings“ und drücken Sie ENTER.

Das „Audio Settings“-Menü erscheint auf dem Bildschirm.

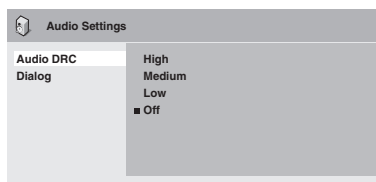

3 Wählen Sie mit den Tasten ▲/▼/◀/▶ sowie ENTER einen Eintrag und stellen Sie ihn ein.

Die Möglichkeiten werden gleich im Anschluss vorgestellt.

4 Drücken Sie SETUP, um das „Setup“-Menü zu verlassen.

Hinweis:

- Die genaue Wirkung der Audio-Einstellungen richtet sich nach den verwendeten Boxen, dem Fernseher, der Lautstärke des AV-Receivers und anderen Faktoren. Am besten probieren Sie mehrere Möglichkeiten aus.

■ Audio DRC

Die „Audio DRC“-Funktion komprimiert den Dynamikumfang von Tonsignalen. Leise Passagen werden angehoben und laute Passagen abgesenkt. Das ist ideal, wenn Sie spät Abends zum Anschauen eines Spielfilms eine relativ geringe Lautstärke gewählt haben.

- High, Medium, Low, Off (Vorgabe).

Hinweise:

- „Audio DRC“ ist nur für Dolby Digital-Quellen belegt.
- Bei bestimmten Discs fällt die hier gewählte „Audio DRC“-Einstellung kaum auf.
- Die „Audio DRC“-Funktion betrifft nur in folgenden Fällen die ausgegebenen Digital-Signale: Wenn der „Digital Out“-Parameter auf „On“ und der „Dolby Digital Out“-Parameter auf „Dolby Digital > PCM“ gestellt wurde. Weitere Hinweise zu den Parametern für die Digital-Ausgabe finden Sie auf Seite 56.
- Die „Audio DRC“-Funktion gilt auch für die über den HDMI-Ausgang ausgegebenen Signale, aber nur wenn die oben erwähnten Bedingungen erfüllt sind.

■ Dialog

Wenn Sie sich eine Video-DVD anschauen, ist der Mittenkanal eventuell etwas zu leise, was auf das verwendete Audioformat zurückzuführen ist. Mit der „Dialog“-Funktion können Sie den Dialog lauter stellen.

- High, Medium, Low, Off (Vorgabe).

Hinweise:

- Bei Verwendung der „Dialog“-Funktion werden die Dialoge eventuell verzerrt ausgegeben. In dem Fall sollten Sie eine kleinere Einstellung wählen.
- Die „Dialog“-Funktion ist auch für digitale Ausgangssignale im 2-kanaligen PCM-Format belegt. Weitere Hinweise zu den Parametern für die Digital-Ausgabe finden Sie auf Seite 56.
- Die „Dialog“-Funktion gilt auch für die über den HDMI-Ausgang ausgegebenen Signale, aber nur wenn die oben erwähnten Bedingungen erfüllt sind.

'Video Adjust'-Menü

Die „Video Adjust“-Parameter beeinflussen das vom Fernseher angezeigte Bild.

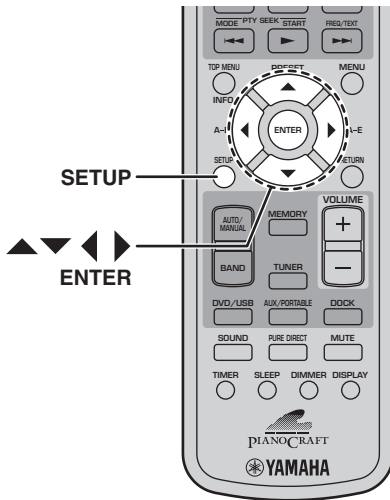

1 Wählen Sie die „DVD“-Eingangsquelle und drücken Sie SETUP.

Das „Setup“-Menü erscheint auf dem Bildschirm.

Hinweis:

- Das „Video Adjust“-Menü ist nur belegt, wenn Sie als Eingangsquelle „DVD“ wählen.

2 Wählen Sie „Video Adjust“ und drücken Sie ENTER.

Das „Video Adjust“-Menü erscheint auf dem Bildschirm.

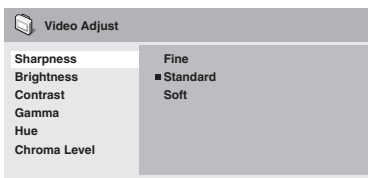

3 Wählen Sie mit den Tasten ▲/▼/◀/▶ sowie ENTER einen Eintrag und stellen Sie ihn ein.

Die Möglichkeiten werden gleich im Anschluss vorgestellt.

Die Parameter „Brightness“, „Contrast“, „Hue“ und „Chroma Level“ können mit ◀/▶ eingestellt werden.



4 Drücken Sie SETUP, um das „Setup“-Menü zu verlassen.

■ Sharpness

Hiermit kann die Bildschärfe korrigiert werden.

- Fine, Standard (Vorgabe), Soft.

■ Brightness

Hiermit kann die Bildhelligkeit geändert werden.

- -20~+20 (Vorgabe: 0)

■ Contrast

Hiermit stellen Sie den Bildkontrast (Verhältnis zwischen der hellsten und dunkelsten Bildpartie) ein.

- -16~+16 (Vorgabe: 0)

■ Gamma

Hiermit bestimmen Sie, wie dunkle Bildpartien angezeigt werden.

- High, Medium, Low, Off (Vorgabe).

■ Hue

Hiermit stellen Sie die Grün/Rot-Balance ein.

- Green 9~Red 9 (Vorgabe: 0)

■ Chroma Level

Hiermit kann die Farbsättigung eingestellt werden.

- -9~+9 (Vorgabe: 0)

Hinweise:

- Die genaue Wirkung der „Video Adjust“-Einstellungen richtet sich nach dem Quellenmaterial und dem Fernseher. In bestimmten Fällen ist kein Unterschied feststellbar.
- Der „Sharpness“-Parameter ist für die HDMI-Buchse nicht belegt.

Kapitel 10: Vorgaben ('Initial Settings')

In diesem Kapitel wird das „Initial Settings“-Menü vorgestellt.

'Initial Settings'-Menü

Das „Initial Settings“-Menü enthält Einstellungen für die digitale Audio-Ausgabe, die Bildwiedergabe, die Sprache, das Display usw.

Grau dargestellte Einträge können nicht geändert werden. Während der Wiedergabe einer Disc können die Vorgaben nicht geändert werden. Halten Sie die Wiedergabe also vorher an.

1 Wählen Sie die „DVD“-Eingangsquelle und drücken Sie SETUP.

Das „Setup“-Menü erscheint auf dem Bildschirm.

Hinweis:

- Das „Initial Settings“-Menü ist nur belegt, wenn Sie als Eingangsquelle „DVD“ wählen.

2 Wählen Sie „Initial Settings“ und drücken Sie ENTER.

Das „Initial Settings“-Menü erscheint auf dem Bildschirm.

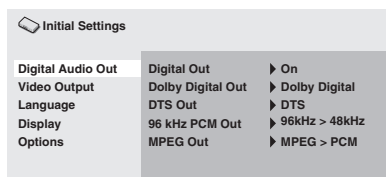

3 Wählen Sie mit den Tasten ▲/▼/◀/▶ sowie ENTER einen Eintrag und stellen Sie ihn ein.

Die Möglichkeiten werden gleich im Anschluss vorgestellt.

Hinweise:

- „HDMI Resolution“ und „HDMI Color“ brauchen nur eingestellt zu werden, wenn Sie ein HDMI-fähiges Gerät an die HDMI-Buchse angeschlossen haben.
- „Component Out“ und „AV Connector Out“ (nur auf dem Modell für Europa) können nur eingestellt werden, wenn Sie kein HDMI-fähiges Gerät an die HDMI-Buchse angeschlossen haben.
- „Component Out“ und „AV Connector Out“ (nur auf dem Modell für Europa) ändern sich bei Anwahl bestimmter „HDMI Resolution“- und „HDMI Color“-Einstellungen automatisch.

- Wenn Sie „HDMI Audio“ auf „ON“ stellen (siehe S. 13) oder ein Gerät an die HDMI-Buchse anschließen, steht nur der „Digital Out“-Parameter zur Verfügung.
- Wenn Sie „HDMI Audio“ auf „ON“ stellen (siehe S. 13), werden 96kHz-PCM-Signale auf 48kHz hinuntergewandelt (die „96kHz PCM Out“-Einstellung hat darauf keinen Einfluss).

'Digital Audio Out'-Einstellungen

■ Digital Out

Aktivieren/Ausschalten des OPTICAL DIGITAL OUT-Ausgangs.

- **On (Vorgabe):** OPTICAL DIGITAL OUT ist aktiv.
- **Off:** OPTICAL DIGITAL OUT ist aus.

■ Dolby Digital Out

Ein- und Ausschalten der Dolby Digital-Wandlung ins PCM-Format. Wenn Sie einen AV-Receiver/Decoder an die OPTICAL DIGITAL OUT-Buchse anschließen, der das Dolby Digital-Format nicht unterstützt, müssen Sie „Dolby Digital > PCM“ wählen.

- **Dolby Digital (Vorgabe):** Dolby Digital-Signale werden unverändert ausgegeben.
- **Dolby Digital > PCM:** Dolby Digital-Signale werden gewandelt und im 2-kanaligen PCM-Format ausgegeben.

■ DTS Out

Ein- und Ausschalten DTS-Wandlung ins PCM-Format. Wenn Sie einen AV-Receiver/Decoder an die OPTICAL DIGITAL OUT-Buchse anschließen, der das DTS-Format nicht unterstützt, müssen Sie „DTS > PCM“ wählen.

- **DTS (Vorgabe):** DTS-Signale werden unverändert ausgegeben.
- **DTS > PCM:** DTS-Signale werden gewandelt und im 2-kanaligen PCM-Format ausgegeben.

Hinweise:

- Wenn Sie „DTS“ wählen, während Ihr AV-Receiver/Decoder dieses Format nicht unterstützt, tritt u.U. Rauschen auf.
- Wenn Sie „DTS > PCM“ wählen, können Sie auch den DTS-Downmixtyp wählen (siehe „DTS Downmix“ auf Seite 59).

■ 96kHz PCM Out

Hiermit kann die Wandlung von 96kHz-Signalen aktiviert oder ausgeschaltet werden. Wenn der an die OPTICAL DIGITAL OUT-Buchse angeschlossene

AV-Receiver/Decoder das 96kHz-PCM-Format unterstützt, sollten Sie „96kHz“ wählen.

- **96 kHz > 48 kHz (Vorgabe):** 96kHz-PCM-Digitalsignale werden vor der Ausgabe zu 48kHz gewandelt.
- **96 kHz:** 96kHz-PCM-Signale werden unverändert ausgegeben.

■ MPEG Out

Ein- und Ausschalten MPEG-Wandlung ins PCM-Format. Wenn der an die OPTICAL DIGITAL OUT-Buchse angeschlossene AV-Receiver/Decoder das MPEG-Format unterstützt, sollten Sie „MPEG“ wählen.

- **MPEG:** MPEG-Signale werden unverändert ausgegeben.
- **MPEG > PCM (Vorgabe):** MPEG-Signale werden gewandelt und im 2-kanaligen PCM-Format ausgegeben.

'Video Output'-Einstellungen

■ TV Screen

Hiermit können die Bildabmessungen für die über die analogen und HDMI-Video-Ausgänge ausgegebenen Signale gewählt werden. Diese Wahl sollte sich nach dem verwendeten Bildschirm richten.

- **4:3 (Letter Box) (Vorgabe):** Wählen Sie diese Einstellung, wenn Sie einen konventionellen „4:3“-Fernseher verwenden. Breitbildsignale werden dann bei Bedarf mit schwarzen Balken an der Ober- und Unterseite angezeigt.
- **4:3 (Pan & Scan):** Wählen Sie diese Einstellung, wenn Sie einen konventionellen „4:3“-Fernseher verwenden. Breitbildsignale werden dann zwar bildschirmfüllend angezeigt, allerdings fehlen links und rechts Bildinformationen. Bildsignale, die „Pan & Scan“ nicht unterstützen, werden im „4:3 Letter Box“-Format angezeigt.
- **16:9 (Wide):** Wählen Sie diese Einstellung, wenn Sie einen Breitbild-Fernseher haben.
- **16:9 (Compressed):** Diese Option ist nur belegt, wenn Sie den Fernseher an die HDMI-Buchse anschließen und „HDMI Resolution“ auf „1920 x 1080p“, „1920 x 1080i“ oder „1280 x 720p“ gestellt haben. Mit dieser Einstellung sorgen Sie dafür, dass „4:3“-Material auf einem Breitbildschirm unverzerrt angezeigt wird. Links und rechts werden dann schwarze Balken verwendet.

■ Component Out

Hiermit können Sie die „Progressive“- oder „Interlaced“-Ausgabe für die COMPONENT VIDEO OUT-Buchse wählen. Mit dem „Progressive Scanning“-Verfahren erzielen Sie eine bessere Bildqualität.

- **RGB:** Die AV MONITOR OUT-Buchse sendet

Wählen Sie „Progressive“, wenn Ihr Fernseher oder Projektor dieses Verfahren unterstützt. Bitte lesen Sie sich die Bedienungsanleitung des Fernsehers durch.

- **Interlace (Vorgabe):** Die COMPONENT VIDEO OUT-Buchse sendet „Interlaced“-Bildsignale.
- **Progressive:** Die COMPONENT VIDEO OUT-Buchse sendet „Progressive“-Signale und das Display zeigt „PROGRESSIVE“ an.

Um das „Progressive“-Verfahren zu verwenden, müssen Sie „Progressive“ wählen und ENTER drücken. Warten Sie, bis die Rückfrage erscheint und betätigen Sie erneut ENTER (bzw. RETURN, wenn Sie es sich anders überlegt haben).

Hinweise:

- Während der Umschaltung von „Interlace“ zu „Progressive“ und umgekehrt treten eventuell Bildverzerrungen auf.
- Wenn Sie „HDMI Resolution“ auf „720 x 480i (NTSC)“ oder „720 x 576i (PAL)“ gestellt haben, wird „Component Out“ automatisch auf „Interlace“ gestellt. Bei Anwahl einer anderen Auflösung wird „Component Out“ auf „Progressive“ gestellt.
- Wenn Sie aus Versehen „Progressive“ wählen, während Ihr Fernseher dieses Verfahren nicht unterstützt, bleibt der Bildschirm eventuell schwarz. Schließen Sie den DRX-730 dann an einen Fernseher mit Komposit-Videoeingang an und ändern Sie die Einstellung zu „Interlace“ bzw. stellen Sie den DRX-730 zurück auf die Werksvorgaben (siehe S. 66).
- **BEDENKEN SIE, DASS NICHT ALLE HOCH AUFLÖSENDE FERNSEHER VOLLSTÄNDIG ZU DIESEM PRODUKT KOMPATIBEL SIND. DAS KANN ZU ARTEFAKTEN IN DER BILDWIEDERGABE FÜHREN. BEI PROGRESSIVE-PROBLEMEN MIT EINEM 525-GERÄT RATEN WIR ZUR VERWENDUNG DER „STANDARD DEFINITION“. BITTE WENDEN SIE SICH MIT FRAGEN BEZÜGLICH DER KOMPATIBILITÄT IHRES BILDSCHIRMS ZU DIESEM GERÄT AN EINE ANERKANNTE KUNDENDIENSTSTELLE.**

■ AV Connector Out (Modell für Europa)

Hiermit bestimmen Sie, ob die AV MONITOR OUT-Buchse Komposit- oder RGB Component-Bildsignale senden soll.

Wenn die SCART-Buchse Ihres Fernsehers RGB-Signale unterstützt, sollten Sie „RGB“ wählen. Bitte lesen Sie sich die Bedienungsanleitung des Fernsehers durch. Die „Video“-Option eignet sich für alle Fernseher.

- **Video (Vorgabe):** Die AV MONITOR OUT-Buchse sendet Komposit-Bildsignale. RGB Component-Bildsignale.

Hinweise:

- Wenn Sie „RGB“ wählen, ist die COMPONENT VIDEO OUT-Buchse nicht belegt.
- Wenn Sie ein HDMI-fähiges Gerät an die HDMI-Buchse des DRX-730 anschließen, wird der „AV Connector Out“-Parameter automatisch auf „Video“ gestellt.

■ **HDMI Resolution**

Hiermit wählen Sie die HDMI-Auflösung.

- **1920 x 1080p:** Wählen Sie diese Einstellung, wenn Ihr HDMI-Fernseher „1080p“-Signale (Progressive) unterstützt.
- **1920 x 1080i:** Wählen Sie diese Einstellung, wenn Ihr HDMI-Fernseher „1080i“-Signale (Interlaced) unterstützt.
- **1280 x 720p:** Wählen Sie diese Einstellung, wenn Ihr HDMI-Fernseher „720p“-Signale (Progressive) unterstützt.
- **720 x 480p (NTSC), 720 x 576p (PAL) (Vorgabe):** Wählen Sie diese Einstellung, wenn Ihr HDMI-Fernseher „480p“- oder „576p“-Signale (Progressive) unterstützt.
- **720 x 480i (NTSC), 720 x 576i (PAL):** Wählen Sie diese Einstellung, wenn Ihr HDMI-Fernseher „480i“- oder „576i“-Signale (Interlaced) unterstützt.

Wählen Sie die gewünschte Auflösung und drücken sie anschließend ENTER. Warten Sie, bis die Rückfrage erscheint und betätigen Sie erneut ENTER.

Hinweise:

- Bei Anwahl einer anderen Auflösung tritt eventuell kurz Verzerrung bzw. ein Bildausfall auf.
- **Zurückstellen der HDMI-Parameter**
Wenn der Bildschirm nach Anwahl einer anderen Auflösung schwarz bleibt, können Sie mit folgendem Verfahren wieder die Vorgabe (720 x 480p (NTSC), 720 x 576p (PAL)) wählen.

1 Aktivieren Sie den Bereitschaftsbetrieb des DRX-730.

2 Halten Sie die Stopptaste (□) des DRX-730 gedrückt, während Sie STANDBY/ON betätigen. Halten Sie Stopp (□) noch so lange gedrückt, bis das Display „DVD — NO REQ.“ anzeigt.

3 Drücken Sie Wiedergabe/Pause (▷/⏸) wiederholt, um „HDMI CLEAR“ zu wählen. Wenn Sie es sich jetzt anders überlegen, müssen Sie stattdessen „DVD — NO REQ.“ wählen.

4 Drücken Sie STANDBY/ON.
Die HDMI-Auflösung wird zurückgestellt und der DRX-730 wechselt in den

Bereitschaftsbetrieb. Drücken Sie STANDBY/ON erneut, um ihn wieder einzuschalten. Die „HDMI Audio“-Einstellung (S. 13) wird deaktiviert.

■ **HDMI Color**

Hiermit kann die HDMI-Farbausgabe eingestellt werden.

- **Full range RGB:** Bewirkt helle Weiß- und dunkle Schwarztöne.
- **RGB:** Wählen Sie diese Einstellung, wenn die Weiß- und Schwarz-Partien bei Anwahl von „Full range RGB“ übertrieben erscheinen.
- **Component:** Dies ist das normale Component-Format für HDMI-Geräte.

Die Vorgabe ändert sich je nach dem angeschlossenen HDMI-Gerät.

Spracheinstellungen

Für „Other Languages“ der Parameter „Audio Language“, „Subtitle Language“ und „DVD Menu Lang.“ können Sie die bevorzugte Sprache wählen, indem Sie die 2-stellige Abkürzung bzw. den 4-stelligen Code eingeben (siehe S. 67).

1 Wählen Sie „Other Languages“ und drücken Sie ENTER.

2 Wählen Sie mit ◀/▶ die Abkürzung der gewünschten Sprache.

Für bestimmte Sprachen wird nur der Zifferncode angezeigt.

- Um die gewünschte Sprache über ihren 4-stelligen Zifferncode zu wählen, müssen Sie ▲/▼ verwenden oder die Zahl mit den Zifferntasten eingeben und ENTER drücken.

■ **Audio Language**

Hiermit wählen Sie die bevorzugte Synchronsprache für Video-DVDs.

- **English (Vorgabe):** Falls vorhanden, wird Englisch verwendet.
- **Languages:** Falls vorhanden, wird die gewählte Sprache verwendet. (Die angebotenen Sprachen richten sich nach dem Land, in dem Sie den DRX-730 gekauft haben.)
- **Other Languages:** Wählen Sie eine andere Sprache als eine der obigen, indem Sie ihre Abkürzung oder ihren Zifferncode eingeben (siehe S. 67).

Hinweise:

- Bestimmte Video-DVDs geben selbst eine Dialogsprache vor, die dann Vorrang vor der hiesigen Einstellung hat.

- Bei bestimmten Video-DVDs muss die Synchronsprache über ein Menü gewählt werden. Drücken Sie dann MENU, um die Menüanzeige aufzurufen und treffen Sie Ihre Wahl.

■ Subtitle Language

Hiermit wählen Sie die bevorzugte Untertitelsprache für Video-DVDs.

- **English (Vorgabe):** Falls vorhanden, werden englische Untertitel verwendet.
- **Languages:** Falls vorhanden, wird die gewählte Untertitelsprache verwendet. (Die angebotenen Sprachen richten sich nach dem Land, in dem Sie den DRX-730 gekauft haben.)
- **Other Languages:** Wählen Sie eine andere Sprache als eine der obigen, indem Sie ihre Abkürzung oder ihren Zifferncode eingeben (siehe S. 67).

Hinweise:

- Bestimmte Video-DVDs geben selbst eine Untertitelsprache vor, die dann Vorrang vor der hiesigen Einstellung hat.
- Bei bestimmten Video-DVDs muss die Untertitelsprache über ein Menü gewählt werden. Drücken Sie dann MENU, um die Menüanzeige aufzurufen und treffen Sie Ihre Wahl.
- Die „Subtitle Language“-Einstellung gilt auch für DivX®-Discs, die externe Untertiteldateien verwenden (siehe „Apropos DivX®“ auf Seite 63).

■ DVD Menu Lang.

Hiermit wählen Sie die bevorzugte Menüsprache für Video-DVDs und bestimmte DivX®-Discs.

- **w/Subtitle Lang. (Vorgabe):** Die Menüs verwenden die für „Subtitle Language“ gewählte Sprache (falls vorhanden).
- **Languages:** Falls vorhanden, wird die hier gewählte Menüsprache verwendet. (Die angebotenen Sprachen richten sich nach dem Land, in dem Sie den DRX-730 gekauft haben.)
- **Other Languages:** Wählen Sie eine andere Sprache als eine der obigen, indem Sie ihre Abkürzung oder ihren Zifferncode eingeben (siehe S. 67).

■ Subtitle Display

Hiermit bestimmen Sie, ob die Untertitel einer Video-DVD jeweils automatisch angezeigt werden sollen.

- **On (Vorgabe):** Sofern vorhanden, werden die Untertitel automatisch angezeigt.
- **Off:** Die Untertitel werden nicht automatisch angezeigt.

Hinweis:

- Bestimmte Video-DVDs aktivieren die Untertitelfunktion automatisch.

'Display'-Einstellungen

■ OSD Language

Hiermit wählen Sie die Sprache der Bildschirmmenüs.

- **English (Vorgabe):** Die Menüs verwenden die englische Sprache.
- **Language:** Die angebotenen Sprachen richten sich nach dem Land, in dem Sie den DRX-730 gekauft haben.

■ Angle Indicator

Wenn die eingelegte Video-DVD mehrere Kamerablickwinkel unterstützt, erscheint eventuell ein Symbol () auf dem Bildschirm. Hiermit bestimmen Sie, ob es tatsächlich angezeigt werden soll.

- **On (Vorgabe):** Das Kamerasymbol wird angezeigt.
- **Off:** Das Kamerasymbol wird nicht angezeigt.

'Option'-Einstellungen

■ Parental Lock

Siehe „Kindersperre ('Parental Lock')“ auf Seite 60.

■ DTS Downmix

Hiermit bestimmen Sie, wie genau DTS-Mehrkanalton zusammengemischt wird, wenn „DTS Out“ (siehe S. 56) auf „DTS > PCM“ gestellt wird. Wählen Sie „Lt/Rt“, wenn Ihr AV-Receiver/Decoder mit der OPTICAL DIGITAL OUT-Buchse verbunden ist und Dolby Pro Logic (aber nicht DTS) unterstützt.

- **STEREO (Vorgabe):** DTS-Mehrkanalsignale werden zu 2 Stereokanälen zusammengefasst.
- **Lt/Rt:** DTS-Mehrkanalsignale werden zu einem Matrix-Surroundmix zusammengefasst, der von einem Dolby-Matrixdecoder entschlüsselt werden kann.

■ DivX(R) VOD

Siehe „DivX® VOD“ auf Seite 61.

Kindersperre ('Parental Lock')

Video-DVDs mit Inhalten, die nicht für alle Altersgruppen geeignet sind, bieten eine *Kindersperre*, mit der man den Zugriff ganz oder teilweise verhindern kann. (Siehe die Hinweise auf der Verpackung der Disc.) Der DRX-730 bietet eine abgestufte Kindersperre, mit der man dafür sorgt, dass besonders hohe Sperrstufen erst nach Eingabe eines Passworts angezeigt werden können. Es gibt acht Sperrstufen.

Zusätzlich verwenden bestimmte Video-DVDs einen Länder- oder Regionscode, mit dem der Zugriff auf sensible Inhalte in bestimmten Gegenden verhindert wird. Dieser Code kann allerdings auf dem DRX-730 gewählt werden.

Die Kindersperre funktioniert nur, wenn Sie zunächst ein Passwort eingeben und einen Ländercode wählen. Anfangs ist kein Passwort eingestellt.

- **Password:** Hier stellen Sie das Passwort ein.
- **Level Change:** Hier wählen Sie die Sperrstufe.
- **Country Code:** Wählen Sie hier einen Länder-/Regionscode.

■ Einstellen des Passworts

„Level Change“ und „Country Code“ können erst nach Eingabe eines Passworts eingestellt werden.

1 Wählen Sie „Password“ und drücken Sie ENTER.

2 Geben Sie mit den Zifferntasten eine 4-stellige Zahl ein.

Die Ziffern werden auf dem Bildschirm als Sternchen (*) angezeigt..

3 Drücken Sie ENTER, um das Passwort zu bestätigen.

Das Passwort wird übernommen.

Hinweise:

- Notieren Sie sich das gewählte Passwort. Wenn Sie es nämlich vergessen, müssen Sie den DRX-730 initialisieren (siehe S. 66) und ein neues Passwort eingeben.
- Nach der Wahl eines Passworts und einer Sperrstufe können Discs mit einer höheren Sperrstufe als dem von Ihnen gewählten Wert nur abgespielt werden, wenn man das Passwort eingibt.
- Bei bestimmten Video-DVDs beschränkt sich die Kindersperre auf brutale, anrühige usw. Szenen. Die übrigen Szenen können jedoch abgespielt werden.
- Nicht alle Video-DVDs bieten eine Kindersperre und können daher jederzeit ohne Einschränkung abgespielt werden.

■ Ändern des Passworts

Um das Passwort zu ändern, müssen Sie zunächst das alte Passwort eingeben.

1 Wählen Sie „Password“ und drücken Sie ENTER.

2 Geben Sie mit den Zifferntasten das alte Passwort ein und drücken Sie ENTER.

3 Geben Sie das neue Passwort ein und drücken Sie ENTER.

Das neue Passwort wird übernommen.

■ Einstellen der Sperrstufe

Discs mit beschränkt geeignetem Programm-Material haben eine höhere Sperrstufe als Discs, die sich auch für Kinder eignen. Um z.B. zu verhindern, dass sich Unbefugte Discs mit Sperrstufe „4“ oder höher anschauen, müssen Sie auf dem DRX-730 Stufe „3“ wählen.

1 Wählen Sie „Level Change“ und drücken Sie ENTER.

2 Geben Sie mit den Zifferntasten das Passwort ein und drücken Sie ENTER.

3 Wählen Sie mit ◀/▶ die gewünschte Sperrstufe und drücken Sie ENTER.

Die Sperrstufe wird gespeichert.

■ Anwahl des Länder-/Regionscodes

Den Länder-/Regionscode kann man anhand einer 2-stelligen Abkürzung oder des 4-stelligen Codes (siehe S. 67) wählen.

1 Wählen Sie „Country Code“ und drücken Sie ENTER.

2 Geben Sie mit den Zifferntasten das Passwort ein und drücken Sie ENTER.

3 Wählen Sie mit ▲/▼ die Abkürzung Ihres Landes und drücken Sie ENTER.

- Um das Land über seinen 4-stelligen Zifferncode zu wählen, müssen Sie ▲/▼ verwenden oder die Zahl mit den Zifferntasten eingeben und ENTER drücken.

Die Wahl des Landes/der Region wird übernommen.

Hinweis:

- Die Wahl des Landes/der Region wird ab der nächsten Disc, die Sie einlegen, verwendet. Wenn der Schlitten bereits eine Disc enthält, müssen Sie ihn kurz öffnen und wieder schließen, damit der Ländercode greift.

DivX® VOD

Um mit dem DRX-730 DivX® VOD-Dateien („Video on Demand“) abspielen zu können, müssen Sie zunächst den „DivX® VOD“-Registrierungscode bei Ihrem DivX® VOD-Provider angeben. Verwenden Sie den DivX® VOD-Code, der im „Display“-Bereich angezeigt wird.

- **Display:** Zeigt den DivX® VOD-Registrierungscode an.

■ Aufrufen des DivX® VOD-Registrierungscodes.

1 Drücken Sie SETUP.

Das „Setup“-Menü erscheint auf dem Bildschirm.

2 Wählen Sie „Initial Settings“ und drücken Sie ENTER.

Das „Initial Settings“-Menü erscheint auf dem Bildschirm.

3 Wählen Sie „Options“, „DivX(R) VOD“ und „Display“ und drücken Sie ENTER.

Der DivX® VOD-Registrierungscode wird angezeigt.

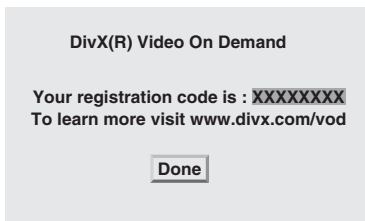

Hinweise:

- DivX® VOD-Dateien enthalten einen DRM-Kopierschutz („Digital Rights Management“) und können nur mit registrierten Playern abgespielt werden.
- Wenn Sie eine nicht autorisierte DivX® VOD-Datei mit dem DRX-730 abzuspielen versuchen, erscheint die Fehlermeldung „Authorization Error“ und die Datei wird nicht abgespielt.
- Bestimmte DivX® VOD-Dateien können nur eine begrenzte Anzahl Male abgespielt werden. Während der Wiedergabe zeigt der DRX-730 dann jeweils an, wie oft die Datei noch abgespielt werden kann. Wenn Sie eine Datei abzuspielen versuchen, deren Nutzungserlaubnis abgelaufen ist, erscheint die Fehlermeldung „Rental Expired“. Bei DivX® VOD-Dateien ohne beschränkte Nutzungserlaubnis wird die verbleibende Anzahl nicht angezeigt.

Anhang

Unterstützte Discs und Formate

Der DRX-730 kann Discs mit den folgenden Logos abspielen:



Hinweise:

- Kodak Bild-CDs werden ebenfalls unterstützt.
- Das FUJICOLOR CD COMPATIBLE-Logo ist ein Warenzeichen der Fuji Photo Film Co. Ltd..
- Das DVD-Logo ist ein Warenzeichen der DVD Format/Logo Licensing Corporation.
- Bestimmte beispielbare CDs und DVDs können eventuell nicht gelesen werden. Das liegt in der Regel an den Merkmalen der Disc, Kratzern, Staub, Schmutz, Kondensbildung auf der Linse usw. Alles Weitere hierzu finden Sie unter "Kompatibilität beispielbarer Discs".

CDs mit Kopierschutz

Der DRX-730 erfüllt alle Anforderungen des Audio-CD-Standards. Die Funktion und Leistung bei Verwendung von Discs, die diesen Vorgaben nicht entsprechen, können nicht garantiert werden.

DualDisc

Eine „DualDisc“ ist eine doppelseitige DVD. Die eine Seite enthält eine Videoschicht, die andere dagegen eine CD-Schicht, die auch auf herkömmlichen CD-Playern abgespielt werden kann.

Der DRX-730 kann die DVD-Seite von DualDiscs abspielen.

Die CD-Seite entspricht jedoch nicht dem Audio-CD-Standard, so dass bestimmte DualDiscs nicht abgespielt werden können.

Weitere Hinweise zur DualDisc-Norm bekommen Sie entweder beim Hersteller oder Ihrem Händler.

Kompatibilität beispielbarer Discs

■ CD-R/RW

- Der DRX-730 kann CD-R/RWs der folgenden Formate abspielen: Audio-CD VCD, SVCD und ISO 9660 (CD-ROM).
- Für ISO 9660-Discs müssen Sie das „ISO 9660 Level 1“- oder „Level 2“-Dateisystem bzw. das erweiterte „Joliet“- oder „Romeo“-System wählen.
- Multisession-Discs werden nicht unterstützt.
- Nicht finalisierte Discs können nicht abgespielt werden. Wie man eine Disc finalisiert, entnehmen Sie bitte der Bedienungsanleitung des Brenners bzw. Recorders.
- Bestimmte Discs werden nicht abgespielt bzw. verursachen Rauschen oder Verzerrungen. Das liegt dann aber an den Datenträgern und ist keine Funktionsstörung.

■ DVD-R/RW/R DL

- Der DRX-730 ist kompatibel zu DVD-R/RWs und DVD-R DLs (Dual Layer) der folgenden Formate: Video-DVD, VR-Modus („Video Recording“) und UDF Bridge DVD-ROMs.
- Wenn Sie Programm-Material abspielen, das mit einem DVD-Recorder editiert wurde (gelöschte Szenen) usw., fällt das Bild an den betreffenden Stellen kurz weg. Das ist völlig normal.
- Multisession-Discs werden nicht unterstützt.
- Nicht finalisierte Discs können nicht abgespielt werden. Wie man eine Disc finalisiert, entnehmen Sie bitte der Bedienungsanleitung des Brenners bzw. Recorders.
- Bestimmte Discs werden nicht abgespielt bzw. verursachen Rauschen oder Verzerrungen. Das liegt dann aber an den Datenträgern und ist keine Funktionsstörung.

■ DVD+R/RW/R DL

- Der DRX-730 ist kompatibel zu DVD+R/RWs und DVD+R DLs (Dual Layer) der folgenden Formate: Video-DVD.
- Editierte Passagen werden u.U. nicht wunschgemäß abgespielt.
- Multisession-Discs werden nicht unterstützt.
- Nicht finalisierte Discs können nicht abgespielt werden. Wie man eine Disc finalisiert, entnehmen Sie bitte der Bedienungsanleitung des Brenners bzw. Recorders.
- Bestimmte Discs werden nicht abgespielt bzw. verursachen Rauschen oder Verzerrungen. Das liegt dann aber an den Datenträgern und ist keine Funktionsstörung.

Discs, die mit einem Computer gebrannt wurden

- Discs, die mit einem Computer gebrannt wurden, können eventuell nicht abgespielt werden, was dann an den Einstellungen des Brennprogramms oder der Computerkonfiguration liegt.
- Wählen Sie vor Starten des Brennvorgangs also unbedingt die richtigen Einstellungen. Bitte lesen Sie sich die Bedienungsanleitung des Brennprogramms durch.
- Im „Packet Write“-Modus gebrannte Discs werden nicht unterstützt.

MP3-, WMA- und MPEG-4 AAC-Dateien

- Der DRX-730 kann folgende Audiodatenformate auswerten: MP3 (MPEG-1 Audio Layer 3), WMA (Windows Media Audio) und MPEG-4 AAC.
- Der DRX-730 kann MP3-, WMA- und MPEG-4 AAC-Dateien auf CD-R/RWs und USB-Datenträgern auswerten.
- Folgende Sampling-Frequenzen werden unterstützt: 32kHz, 44.1kHz und 48kHz.
- Für MP3- und WMA-Dateien empfehlen wir eine Bitrate von mindestens 128kbps.
- Bei MPEG-4 AAC-Dateien werden Bitraten zwischen 16kbps und 320kbps unterstützt.
- Variable Bitraten (VBR) werden für MP3-, WMA- und MPEG-4 AAC-Dateien nicht unterstützt.
- Die „WMA Lossless“-Kodierung wird nicht unterstützt.
- Dateien mit DRM-Schutz („Digital Rights Management“) können nicht abgespielt werden.
- Es werden nur MP3-, WMA- und MPEG-4 AAC-Dateien mit der Kennung .mp3/.MP3, .wma/.WMA bzw. .m4a erkannt.

- Jeder Datenträger darf maximal 299 Ordner enthalten, und in jedem Ordner dürfen sich maximal 648 Dateien und Ordner befinden. Je nach der Ordnerstruktur kann es jedoch vorkommen, dass nicht alle Dateien und Ordner gefunden bzw. abgespielt werden.

JPEG-Dateien

- Der DRX-730 kann folgende Bilddaten-Discs abspielen: Fuji Color CD, Kodak Picture CD. JPEG-Dateien dürfen sich sowohl auf CD-R/RW- als auf einem USB-Datenträger befinden. Bestimmte Bilddatenträger werden nicht ausgewertet, was am Brennverfahren usw. liegt.
- Es werden Baseline JPEG- und Exif 2.2 JPEG-Dateien mit einer Auflösung bis 3072 x 2048 unterstützt. („Exif“ ist die Abkürzung von „Exchangeable Image File“ und wird von Digital-Kameras zum Speichern von Metadaten verwendet.)
- Progressive JPEG-Dateien werden nicht unterstützt.
- JPEG-Dateien werden nur erkannt, wenn sie die Kennung „.jpg/.JPG“ aufweisen.
- Jeder Datenträger darf maximal 299 Ordner enthalten, und in jedem Ordner dürfen sich maximal 648 Dateien und Ordner befinden. Je nach der Ordnerstruktur kann es jedoch vorkommen, dass nicht alle Dateien und Ordner gefunden bzw. abgespielt werden.

Apropos DivX®

Die DivX®-Medientechnologie wurde von DivX, Inc. entwickelt. Hierbei handelt es sich um eine hochwertige Datenkomprimierung für die Speicherung von Videomaterial auf einer CD oder DVD. Es werden auch interaktive Funktionen wie Menü, Untertitel und mehrere Synchronsprachen unterstützt. Wie bei einer Video-DVD werden die einzelnen DivX®-Dateien „Titel“ genannt. Der DRX-730 kann DivX®-Dateien von selbst gebrannten CDs und DVDs abspielen (siehe jedoch die Einschränkungen unter „Kompatibilität beispielbarer Discs“ auf Seite 62). Bedenken Sie beim Benennen der DivX®-Dateien, dass die DivX®-Dateien einer Disc immer in alphabetischer Reihenfolge abgespielt werden.

- Der DRX-730 ist ein anerkanntes „DivX® Ultra Certified“-Produkt und kann alle DivX®-Videoverionen (darunter DivX® 6) abspielen. DivX®-Medien-dateien und das „DivX® Media Format“ werden sogar aufgewertet.

- Der DRX-730 kann DivX®-Dateien auf CD-R/RW und CD-ROM abspielen. USB-Datenträger werden für dieses Format jedoch nicht unterstützt.
- DivX®-Dateien werden nur erkannt, wenn sie die Kennung „.avi“ oder „.divx“ aufweisen.

■ Verwendung externer Untertiteldateien

DivX®-Filme verwenden so genannte „*External Subtitle Files*“ für die Anzeige von Untertiteln. Für diese externen Untertiteldateien dürfen nur die nachstehend erwähnten Zeichensätze benutzt werden. Mit dem „Subtitle Language“-Parameter auf Seite 58 können Sie den geeigneten Zeichensatz/die Sprache für die externe Untertiteldatei wählen.

Der DRX-730 unterstützt folgende Sprachgruppen:

Gruppe 1	Albanisch (sq), Baskisch (eu), Katalanisch (ca), Dänisch (da), Niederländisch (nl), Englisch (en), Färöisch (fo), Finnisch (fi), Französisch (fr), Deutsch (de), Isländisch (is), Irisch (ga), Italienisch (it), Norwegisch (no), Portugiesisch (pt), Rätoromanisch (rm), Schottisch (gd), Spanisch (es), Schwedisch (sv)
Gruppe 2	Albanisch (sq), Kroatisch (hr), Tschechisch (cs), Ungarisch (hu), Polnisch (pl), Rumänisch (ro), Slowakisch (sk), Slowenisch (sl)
Gruppe 3	Bulgarisch (bg), Weißrussisch (be), Mazedonisch (mk), Russisch (ru), Serbisch (sr), Ukrainisch (uk)
Gruppe 4	Hebräisch (iw), Jiddisch (ji)
Gruppe 5	Türkisch (tr)

Hinweise:

- Bestimmte externe Untertiteldateien werden eventuell falsch oder überhaupt nicht angezeigt.
- Es werden nur Dateien mit den Kennungen „.srt“, „.sub“, „.ssa“ und „.smi“ erkannt. (Diese Dateien werden vom „Disc Navigator“ nicht angezeigt.)
- Der Name der externen Untertiteldatei muss mit denselben Buchstaben beginnen wie der Name der zugehörigen Filmdatei.
- Pro Film werden bis zu 10 Untertiteldateien unterstützt.

Apropos WMV

WMV steht für „*Windows Media Video*“ und bezeichnet eine von der Microsoft Corporation entwickelte Kompressionstechnologie für Videodaten. Für die Wandlung von Videodaten in das WMV-Format benötigen Sie „Windows Media Encoder“.

- Der DRX-730 unterstützt WMV9-Dateien, die mit der „Windows Encoder 9“-Serie vorbereitet wurden.
- Der DRX-730 kann WMV-Dateien auf CD-R/RW abspielen. USB-Datenträger werden für dieses Format jedoch nicht unterstützt.
- WMV9-Dateien werden nur erkannt, wenn sie die Kennung „.wmv“ aufweisen.
- Es werden Bildauflösungen bis zu 720 x 480 und 720 x 576 unterstützt.
- Die maximal unterstützte durchschnittliche Bitrate beträgt $\pm 2\sim 3$ Mbps. (Die maximale Bitrate richtet sich nach den Kodierungsbedingungen.)
- „Advanced Profile“ wird nicht unterstützt.
- Dateien mit DRM-Schutz („Digital Rights Management“) können nicht abgespielt werden.

Apropos MPEG-4 AAC

AAC steht für „*Advanced Audio Coding*“ und bezeichnet eine für MPEG-2 und MPEG-4 entwickelte Audiokompressionstechnologie. Das tatsächliche Format der Daten und die Dateikennung richten sich nach dem Programm, mit welchem die AAC-Datei erstellt wird.

- Der DRX-730 kann AAC-Dateien abspielen, die mit iTunes erstellt wurden und die Kennung „.m4a“ haben.
- Dateien mit DRM-Schutz („Digital Rights Management“) sowie Dateien, die mit bestimmten iTunes-Versionen angelegt wurden, können nicht abgespielt werden.

Apropos WMA

WMA steht für „*Windows Media Audio*“ und bezeichnet eine von der Microsoft Corporation entwickelte Kompressionstechnologie für Audiodaten. Für die Wandlung von Videodaten in das WMA-Format benötigen Sie „Windows Media Player v7.1.1, Windows Media Player für Windows XP oder Windows Media Player der Serie 9,

- Der DRX-730 kann WMA-Dateien abspielen.
- Bitte verwenden Sie ausschließlich von der Microsoft Corporation zertifizierte Programme für die Erstellung von WMA-Dateien. Wenn Sie nämlich ein anderes Programm verwenden, verhalten sich die Dateien eventuell nicht erwartungsgemäß.

Video-DVD-Regionen

DVD-Spieler und Video-DVDs sind mit einer Regionsnummer versehen, die anhand des Auslieferungslandes gewählt wird. DVD-Player können nur Discs mit der geeigneten Regionsnummer abspielen. Discs mit anderen Regionsnummern funktionieren nicht.

Die Regionsnummer Ihres DRX-730 finden Sie auf dessen Rückseite. Der DRX-730 kann nur Discs mit der entsprechenden Regionsnummer bzw. der „ALL“-Angabe abspielen. Wenn Sie eine Video-DVD mit einer anderen Regionsnummer abzuspielen versuchen, erscheint die Meldung „Incompatible disc region number, Can't play disc“.

Handhabung und Pflege der Discs

Aufbewahrung von Discs

Lagern Sie Ihre Discs immer vertikal und in ihrer Verpackung. Meiden Sie Orte, an denen extreme Temperaturen und/oder eine extreme Feuchtigkeit herrschen. Außerdem dürfen sich die Discs nicht im direkten Sonnenlicht befinden. Lesen Sie sich immer die Vorsichtsmaßnahmen der betreffenden Disc durch.

Handhabung von Discs

- Fassen Sie eine Disc immer nur an den Rändern an, um keine Fingerabdrücke, Kratzer und/oder Schmutz zu hinterlassen.

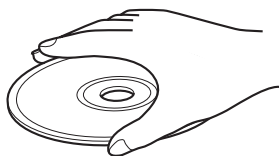

- Discs mit Fingerabdrücken, Kratzern oder Schmutz werden eventuell fehlerhaft oder überhaupt nicht abgespielt. Wischen Sie eine schmutzige Disc immer mit einem trockenen weichen Tuch von der Mitte zum äußeren Rand hin sauber. Wischen Sie niemals in Kreisbewegungen, weil Sie sonst die Oberfläche beschädigen können. Das zum Reinigen verwendete Tuch muss natürlich sauber sein.

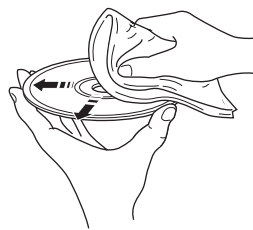

- Bei starker Verschmutzung darf das Tuch leicht angefeuchtet werden. Gleich im Anschluss müssen Sie die Disc dann aber trocken wischen. Verwenden Sie niemals Waschbenzin, Verdüner oder andere Reinigungssubstanzen und erst recht kein Mittel für Vinylschallplatten.
- Legen Sie niemals eine stark beschädigte, gesprungene oder wellige Disc in den DRX-730, weil das zu schweren Schäden führen kann.
- Kleben Sie keine Etiketten o.ä. auf die Discs, weil die sich teilweise lösen und einen ordnungsgemäßen Transport verhindern könnten. Discs in Mediatheken und Verleihbetrieben sind oftmals mit Etiketten versehen. Überprüfen Sie vor dem Einlegen solcher Discs, ob sich an den Etiketrändern keine Leimspuren gebildet haben.
- Legen Sie nur jeweils eine Disc in den Schlitten des DRX-730.
- Lesen Sie sich außerdem die Hinweise auf der Verpackung der Disc durch.

Apropos Discs mit abweichenden Formen

Der DRX-730 kann keine Discs mit abweichenden Formen (z.B. herzförmige oder sechseckige Discs) abspielen. Bitte legen Sie sie gar nicht erst ein, weil es sonst zu Funktionsstörungen kommen kann.

Säubern der Linse

Wenn sich auf der Linse im Innern des DRX-730 Staub oder Schmutz ansammelt, kann keine ordnungsgemäße Wiedergabe mehr gewährleistet werden. Wenden Sie sich dann an Ihren Yamaha-Händler. Verwenden Sie niemals einen handelsüblichen Linsenreiniger, weil Sie die Linse damit beschädigen könnten.

Pflege Ihres DRX-730

Aufstellung

- Stellen Sie den DRX-730 auf eine stabile Oberfläche in der Nähe des Fernsehers und der übrigen AV-Geräte, die Sie anschließen möchten.
- Stellen Sie keine Geräte usw. auf den DRX-730.
- Stellen Sie den DRX-730 niemals auf Ihren Fernseher und meiden Sie die Nähe von Komponenten, die empfindlich auf Magnetfelder reagieren (z.B. Videorecorder).
- Stellen Sie den DRX-730 niemals auf eine Endstufe oder andere Geräte, die viel Wärme erzeugen. Wenn Sie den DRX-730 in ein Rack einbauen, sollten sich Geräte mit starker Wärmeentwicklung ganz unten, d.h. so weit wie möglich vom DRX-730 entfernt, befinden.

Vermeiden Sie folgende Orte...

- Im direkten Sonnenlicht
- Feuchte und schlecht belüftete Orte
- Orte mit extremen Temperaturen
- Orte mit starken Vibrationen
- Sehr staubige Orte
- Die Nähe von Rauch, Wasserdampf und hohen Temperaturen (z.B. in der Küche)

Transport des DRX-730

Vor dem Transport des DRX-730 müssen Sie die eventuell noch verbleibende Disc auswerfen, den Schlitten einfahren und STANDBY/ON drücken, um den Bereitschaftsbetrieb zu wählen. Warten Sie, bis die „STANDBY“-Meldung verschwindet und ziehen Sie dann das Netzkabel aus der Steckdose.

Hinweis:

- Wenn Sie den Netzanschluss bereits lösen, während „STANDBY“ noch angezeigt wird, lädt der DRX-730 eventuell wieder die Werksvorgaben.
- Der Transport des DRX-730 mit einer Disc im Schlitten kann zu Schäden führen.

Zurückstellen des DRX-730

Bei Bedarf können Sie wieder die Werksvorgaben des DRX-730 laden.

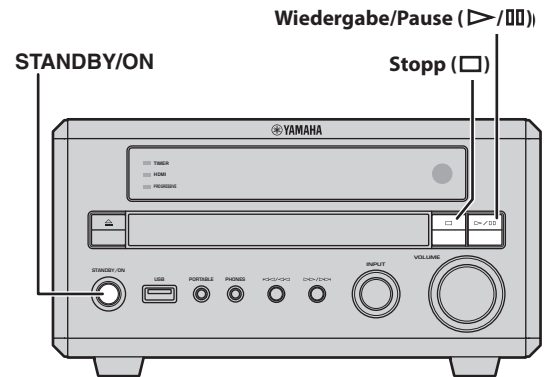

- 1 Aktivieren Sie den Bereitschaftsbetrieb des DRX-730.**
- 2 Halten Sie die Stopptaste (□) des DRX-730 gedrückt, während Sie STANDBY/ON betätigen. Halten Sie Stopp (□) noch so lange gedrückt, bis das Display „DVD — NO REQ.“ anzeigt.**
- 3 Drücken Sie Wiedergabe/Pause (▶/⏸) wiederholt, um „DVD—INIT“ zu wählen.**
Wenn Sie es sich jetzt anders überlegen, müssen Sie stattdessen „DVD — NO REQ.“ wählen.
- 4 Drücken Sie STANDBY/ON.**

Der DRX-730 wird initialisiert und wechselt in den Bereitschaftsbetrieb. Drücken Sie STANDBY/ON noch einmal, um den DRX-730 einzuschalten.

Die „TV Screen“- , „HDMI Resolution“- und weitere Einstellungen werden wieder zurückgestellt. „HDMI Audio“ wird jedoch auf „OFF“ gestellt.

Übersicht der Sprachen, Länder und Regionen

Übersicht der Sprachen

■ Sprache (Abkürzung), Code-Nummer

Japanisch (ja), 1001	Bhutani (dz), 0426	Kirgisisch (ky), 1125	Singhalesisch (si), 1909
Englisch (en), 0514	Esperanto (eo), 0515	Latein (la), 1201	Slowakisch (sk), 1911
Französisch (fr), 0618	Estisch (et), 0520	Lingala (ln), 1214	Slowenisch (sl), 1912
Deutsch (de), 0405	Baskisch (eu), 0521	Laotisch (lo), 1215	Samoanisch (sm), 1913
Italienisch (it), 0920	Persisch (fa), 0601	Litauisch (lt), 1220	Shona (sn), 1914
Spanisch (es), 0519	Finnisch (fi), 0609	Lettisch (lv), 1222	Somalisch (so), 1915
Chinesisch (zh), 2608	Fidschi (fj), 0610	Malegassisch (mg), 1307	Albanisch (sq), 1917
Niederländisch (nl), 1412	Färöisch (fo), 0615	Maori (mi), 1309	Serbisch (sr), 1918
Portugiesisch (pt), 1620	Friesisch (fy), 0625	Mazedonisch (mk), 1311	Siswati (ss), 1919
Schwedisch (sv), 1922	Irisch (ga), 0701	Malayalam (ml), 1312	Sesotho (st), 1920
Russisch (ru), 1821	Schottisches Gälisch (gd), 0704	Mongolisch (mn), 1314	Sudanesisch (su), 1921
Koreanisch (ko), 1115	Galizisch (gl), 0712	Moldawisch (mo), 1315	Swahili (sw), 1923
Griechisch (el), 0512	Guarani (gn), 0714	Marathi (mr), 1318	Tamilisch (ta), 2001
Afar (aa), 0101	Gujarati (gu), 0721	Malaysisch (ms), 1319	Telugu (te), 2005
Abchasisch (ab), 0102	Hausa (ha), 0801	Maltesisch (mt), 1320	Tadschikisch (tg), 2007
Afrikaans (af), 0106	Hindi (hi), 0809	Birmanisch (my), 1325	Thailändisch (th), 2008
Amharisch (am), 0113	Kroatisch (hr), 0818	Nauru (na), 1401	Tigrinya (ti), 2009
Arabisch (ar), 0118	Ungarisch (hu), 0821	Nepalesisch (ne), 1405	Turkmenisch (tk), 2011
Assamesisch (as), 0119	Armenisch (hy), 0825	Norwegisch (no), 1415	Tagalog (tl), 2012
Aymara (ay), 0125	Interlingua (ia), 0901	Occitan (oc), 1503	Setswana (tn), 2014
Aserbaidshanisch (az), 0126	Interlingue (ie), 0905	Oromo (om), 1513	Tonga (to), 2015
Baschkir (ba), 0201	Inupiak (ik), 0911	Oriya (or), 1518	Türkisch (tr), 2018
Weißrussisch (be), 0205	Indonesisch (in), 0914	Pandschabisch (pa), 1601	Tsonga (ts), 2019
Bulgarisch (bg), 0207	Isländisch (is), 0919	Polnisch (pl), 1612	Tatarisch (tt), 2020
Bihari (bh), 0208	Hebräisch (iw), 0923	Pashto, Pushto (ps), 1619	Twi (tw), 2023
Bislama (bi), 0209	Jiddisch (ji), 1009	Quechua (qu), 1721	Ukrainisch (uk), 2111
Bengalisch (bn), 0214	Javanisch (jw), 1023	Rätoromanisch (rm), 1813	Urdu (ur), 2118
Tibetanisch (bo), 0215	Georgisch (ka), 1101	Kirundi (rn), 1814	Usbekisch (uz), 2126
Bretonisch (br), 0218	Kasachisch (kk), 1111	Rumänisch (ro), 1815	Vietnamesisch (vi), 2209
Katalanisch (ca), 0301	Grönländisch (kl), 1112	Kinyarwanda (rw), 1823	Volapük (vo), 2215
Korsisch (co), 0315	Kambodschanisch (km), 1113	Sanskrit (sa), 1901	Volof (wo), 2315
Tschechisch (cs), 0319	Kannada (kn), 1114	Sindhi (sd), 1904	Xhosa (xh), 2408
Walisisch (cy), 0325	Kaschmirisch (ks), 1119	Sangho (sg), 1907	Yoruba (yo), 2515
Dänisch (da), 0401	Kurdisch (ku), 1121	Serbokroatisch (sh), 1908	Zulu (zu), 2621

Übersicht der Länder und Regionen

■ Sprache, Code-Nummer, Abkürzung

Argentinien, 0118, ar	Finnland, 0609, fi	Malaysien, 1325, my	Singapur, 1907, sg
Australien, 0121, au	Frankreich, 0618, fr	Mexico, 1324, mx	Spanien, 0519, es
Österreich, 0120, at	Deutschland, 0405, de	Niederlande, 1412, nl	Schweden, 1905, se
Belgien, 0205, be	Hong Kong, 0811, hk	Neuseeland, 1426, nz	Schweiz, 0308, ch
Brasilien, 0218, br	Indien, 0914, in	Norwegen, 1415, no	Taiwan, 2023, tw
Kanada, 0301, ca	Indonesien, 0904, id	Pakistan, 1611, pk	Thailand, 2008, th
Chile, 0312, cl	Italien, 0920, it	Philippinen, 1608, ph	Vereinigtes Königreich, 0702, gb
China, 0314, cn	Japan, 1016, jp	Portugal, 1620, pt	USA, 2119, us
Dänemark, 0411, dk	, Republic of Republik Korea, 1118, kr	Russische Föderation, 1821, ru	

Fehlersuche

Wenn sich der DRX-730 nicht erwartungsgemäß verhält, lesen Sie sich bitte die nachstehenden Tabellen durch, um das Problem zu beheben. Wenn sich das Problem nicht beheben lässt bzw. nicht erwähnt wird, wenden Sie sich bitte an Ihren Yamaha-Händler.

Allgemein

Störung	Mögliche Ursache	Lösung
Unmittelbar nach dem Einschalten geht der DRX-730 wieder aus.	Das Netzkabel ist nicht richtig angeschlossen.	Überprüfen Sie, ob sich der Stecker des Netzkabels vollständig in der Steckdose befindet.
	Ein Lautsprecherkabel verursacht einen Kurzschluss.	Überprüfen Sie, ob alle Lautsprecherkabel ordnungsgemäß angeschlossen sind (siehe S. 9).
	Der DRX-730 war einem starken Elektroschock (z.B. von einem Blitzeinschlag) oder einer starken statischen Entladung ausgesetzt.	Schalten Sie den DRX-730 aus („Standby“) und ziehen Sie das Netzkabel aus der Steckdose. Warten Sie 30 Sekunden, schließen Sie das Netzkabel wieder an und schalten Sie das Gerät wieder ein.
Die Boxen geben keine Signale aus.	Die Lautstärke wurde auf den Mindestwert gestellt.	Erhöhen Sie die Lautstärke (siehe S. 17).
	Die Tonausgabe wurde stummgeschaltet.	Deaktivieren Sie die Stummschaltung (siehe S. 17).
	Sie haben die falsche Eingangsquelle gewählt.	Wählen Sie die richtige Eingangsquelle (siehe S. 16).
	Die Boxen sind nicht richtig angeschlossen.	Kontrollieren Sie die Boxenanschlüsse (siehe S. 9).
	Die eingelegte Disc wird nicht unterstützt.	Verwenden Sie nur unterstützte Disc-Formate (siehe S. 62).
Der Fernsehbildschirm bleibt schwarz.	Die Fernseekabel sind nicht richtig angeschlossen.	Kontrollieren Sie die Verbindungen der Fernseekabel (siehe S. 12).
	Wenn Sie sowohl eine COMPONENT VIDEO OUT- als auch die HDMI-Verbindung herstellen, geben die COMPONENT VIDEO OUT-Buchsen eventuell selbst dann „Progressive Scanning“-Signale aus, wenn Sie für „Component Out“ etwas anderes gewählt haben.	Lösen Sie die HDMI-Verbindung oder schließen Sie einen „Progressive“-fähigen Fernseher an die COMPONENT VIDEO OUT-Buchsen an (siehe S. 12).

Störung	Mögliche Ursache	Lösung
Das Fernsehbild sieht eigenartig aus.	Sie haben die falschen "Video Output"-Einstellungen gewählt.	Überprüfen Sie die „Video Output“-Einstellungen und berichtigen Sie sie bei Bedarf (siehe S. 57).
	Der „Component Out“-Parameter wurde auf „Progressive“ gestellt, aber der an COMPONENT VIDEO OUT angeschlossene Fernseher unterstützt das „Progressive“-Verfahren nicht.	Stellen Sie „Component Out“ auf „Interlace“ (siehe S. 57).
	Der „AV Connector Out“-Parameter wurde auf „RGB“ gestellt, aber der an AV MONITOR OUT angeschlossene Fernseher unterstützt das RGB-Verfahren nicht.	Stellen Sie „AV Connector Out“ auf „Video“ (siehe S. 57).
	Der an die HDMI-Buchse angeschlossene Fernseher unterstützt die gewählte Auflösung nicht.	Wählen Sie mit „HDMI Resolution“ ein Auflösung, die der HDMI-Fernseher unterstützt (siehe S. 58).
Die Meldung „HDMI ERROR“ erscheint und der Bildschirm des HDMI-Fernsehers bleibt schwarz.	Sie haben die falsche HDMI-Auflösung gewählt bzw. es ist ein HDMI-Fehler aufgetreten.	Überprüfen Sie die „HDMI Resolution“-Einstellung und berichtigen Sie sie bei Bedarf (siehe S. 58).
		Stellen Sie die HDMI-Parameter zurück (siehe S. 58).
Der DRX-730 geht plötzlich aus.	Sie haben den „Sleep“-Timer aktiviert.	Schalten Sie den DRX-730 wieder ein.
	Die „Auto Standby“-Funktion hat automatisch den Bereitschaftsbetrieb aktiviert.	Ändern Sie die „Auto Standby“-Einstellung (siehe S. 22).
Eine Box ist leiser als die andere.	Die Kabel wurden falsch angeschlossen.	Überprüfen Sie die Kabelverbindungen (siehe S. 9).
Die Lautstärke kann nicht erhöht werden bzw. es tritt Verzerrung auf.	Das an die AUX OUT-Buchsen des DRX-730 angeschlossene Gerät ist ausgeschaltet.	Schalten Sie das Gerät ein.
Bestimmte Eingangsquellen können nicht aufgenommen werden.	Folgende Signale werden von der OPTICAL DIGITAL OUT-Buchse nicht ausgegeben: Radio, DOCK, AUX IN- Buchsen und PORTABLE-Anschluss.	Wenn Sie eine dieser Quellen trotzdem aufnehmen möchten, müssen Sie die AUX OUT-Buchsen des DRX-730 mit den Analog-Eingängen des Aufnahmegegeräts verbinden (siehe S. 53).
Der DRX-730 verhält sich nicht erwartungsgemäß.	Der DRX-730 war einem starken Elektroschock (z.B. von einem Blitzschlag) oder einer starken statischen Entladung ausgesetzt bzw. der Strom ist kurz ausgefallen.	Schalten Sie den DRX-730 aus („Standby“) und ziehen Sie das Netzkabel aus der Steckdose. Warten Sie 30 Sekunden, schließen Sie das Netzkabel wieder an und schalten Sie das Gerät wieder ein.
Ein Digital- oder HF-Gerät erzeugt Störeinstreuungen.	Jenes Gerät befindet sich zu nahe am DRX-730.	Stellen Sie das Gerät weiter vom DRX-730 entfernt auf.
Die Uhrzeit stimmt nicht.	Die Stromversorgung war länger als 5 Minuten unterbrochen (gelöstes Netzkabel oder Stromausfall).	Schließen Sie den DRX-730 an eine geeignete Steckdose an und stellen Sie die Uhrzeit ein (siehe S. 21).

Fernbedienung

Störung	Mögliche Ursache	Lösung
Die Fernbedienung funktioniert nicht	Die Fernbedienung befindet sich zu weit vom Sensor entfernt.	Verwenden Sie die Fernbedienung innerhalb der unterstützten Reichweite (siehe S. 8).
	Starkes Sonnenlicht bzw. eine Lampe stört den Empfang des Fernbedienungssensors auf dem DRX-730.	Ändern Sie die Lichtverhältnisse oder stellen Sie den DRX-730 woanders auf.
	Sie haben die falsche Eingangsquelle gewählt. Die Funktion bestimmter Tasten richtet sich nach der momentan gewählten Eingangsquelle (siehe S. 6).	Wählen Sie die richtige Eingangsquelle (siehe S. 16).
	Die Batterien sind erschöpft und müssen ausgetauscht werden.	Wechseln Sie beide Batterien aus (siehe S. 8).

Abspielen von Discs

Störung	Mögliche Ursache	Lösung
Bestimmte Funktionen verhalten sich nicht erwartungsgemäß.	Nicht alle Discs unterstützen alle Wiedergabefunktionen des DRX-730.	Legen Sie eine andere Disc ein.
Die Wiedergabe startet nicht, das Bild bzw. der Ton ist starken Störungen ausgesetzt bzw. die Wiedergabe hält plötzlich an.	Die Disc wurde nicht richtig in den Schlitten gelegt.	Legen Sie die Disc exakt in die Mitte und mit der Beschriftung nach oben in den Schlitten (siehe S. 23).
	Die Disc ist schmutzig.	Entnehmen Sie die Disc und säubern Sie sie (siehe S. 65).
	Die eingelegte Disc wird nicht unterstützt.	Verwenden Sie nur unterstützte Disc-Formate (siehe S. 62).
	Auf der Linse hat sich Kondenswasser angesammelt. Wenn der DRX-730 von einem kalten an einen warmen Ort gebracht wird, kann es zu Kondensbildung auf der Linse kommen.	Warten Sie ein bis zwei Stunden, damit die Tropfen verdunsten und versuchen Sie es noch einmal.
Nach Einlegen einer Video-DVD wird immer wieder die gleiche Meldung angezeigt. Das Menü bzw. die Inhalte der Disc können aber nicht genutzt werden.	Die „Resume“- oder „Last Memory“-Funktion ist aktiv.	Drücken Sie zwei Mal Stopp (■), um die „Resume“-Funktion zu deaktivieren.
		Stellen Sie den DRX-730 zurück, um die gepufferten „Resume“-Daten zu löschen (siehe S. 66).
Es kann keine andere Synchron- bzw. Untertitelsprache gewählt werden.	Die eingelegte Disc unterstützt keine Synchron- bzw. Untertitelsprachen.	Bitte lesen Sie sich die Verpackung der Disc durch.
	Diese Einschränkung wird von der Disc vorgegeben.	Wählen Sie über das Disc-Menü eine andere Synchron- bzw. Untertitelsprache.

Störung	Mögliche Ursache	Lösung
Die Untertitel werden nicht angezeigt.	Sie haben die Untertitel ausgeschaltet.	Wählen Sie eine Untertitelsprache (siehe S. 27).
	Die eingelegte Disc enthält keine Untertitel.	Bitte lesen Sie sich die Verpackung der Disc durch.
	Bei Verwendung der „A-B“-Wiederholung werden die Untertitel außerhalb des gewählten Gebiets eventuell nicht unterstützt.	Deaktivieren Sie die „A-B“-Wiedergabewiederholung (siehe S. 29).
Es können keine Kamerablickwinkel gewählt werden.	Die eingelegte Disc enthält keine unterschiedlichen Kamerablickwinkel.	Bitte lesen Sie sich die Verpackung der Disc durch.
Bestimmte Dateien werden nicht abgespielt.	Es können nur MP3-, WMA-, MPEG-4 AAC- und JPEG-Dateien ohne Kopierschutz (DRM) wiedergegeben werden.	Verwenden Sie also ungeschützte Dateien.
	Das Dateiformat wird nicht unterstützt.	Verwenden Sie nur unterstützte Dateiformate (siehe S. 63 und 64)..
Die eingelegte DVD kann nicht überspielt werden.	Die DVD ist kopiergeschützt.	Die meisten Video-DVDs sind kopiergeschützt und können daher nicht überspielt werden.
Das Fernsehbild wird gestört.	Beim Vor- und Zurückspulen treten bisweilen leichte Bildstörungen auf.	Das ist völlig normal.
Das Bild wird in der Breite gedehnt dargestellt bzw. es erscheinen schwarze Balken.	Die „TV Screen“-Einstellung stimmt nicht.	Überprüfen Sie die „TV Screen“-Einstellung und berichtigen Sie sie bei Bedarf (siehe S. 57).
In bestimmten Bildpartien erscheinen Schatten.	Das Videomaterial ist nicht kompatibel zum „Progressive Scan“-Verfahren, was an der Aufbereitung bzw. dem Materialtyp liegt.	Stellen Sie „Component Out“ auf „Interlace“ (siehe S. 57).
Die Disc wird gleich nach dem Laden wieder ausgeworfen.	Die eingelegte Disc wird nicht unterstützt.	Verwenden Sie nur unterstützte Disc-Formate (siehe S. 62).
Es wurde zwar eine Disc eingelegt, aber das Display zeigt immer noch „No Disc“ an.	Die Disc wurde nicht richtig in den Schlitten gelegt.	Legen Sie die Disc exakt in die Mitte und mit der Beschriftung nach oben in den Schlitten (siehe S. 23).
Das „Setup“-„Initial Settings“- oder „Video Adjust“-Menü kann nicht aufgerufen werden.	Diese Menüs sind nur belegt, wenn Sie als Eingangsquelle „DVD“ gewählt haben.	Wählen Sie die Eingangsquelle „DVD“ (siehe S. 16).

Tuner

■ FM/AM

Störung	Mögliche Ursache	Lösung
Es kann kein Senderspeicher gewählt werden.	Alle Speicher wurden gelöscht.	Speichern Sie die Senderfrequenzen erneut (siehe S. 39).
Alle Speicher wurden gelöscht.	Der DRX-730 war länger als eine Woche nicht ans Netz angeschlossen.	Schließen Sie das Netzkabel ordnungsgemäß an und speichern Sie die Senderfrequenzen erneut (siehe S. 39).

■ FM

Störung	Mögliche Ursache	Lösung
Der Empfang ist verrauscht.	Die FM-Antenne ist nicht ordnungsgemäß angeschlossen.	Schließen Sie FM-Antenne ordnungsgemäß an (siehe S. 11).
	Das Signal des gewählten FM-Senders ist zu schwach bzw. der Empfang ist schlecht.	Wechseln Sie in den manuellen Modus (siehe S. 38) oder schließen Sie eine optionale FM-Außenantenne an. Bitte wenden Sie sich hierfür an einen erfahrenen Antenneninstallateur.
Selbst bei Verwendung einer FM-Außenantenne ist der Empfang schlecht (starke Verzerrungen).	Die FM-Wellen werden von Bergen, hohen Gebäuden und anderen Objekten reflektiert und daher mehrfach empfangen.	Ändern Sie die Höhe, Ausrichtung und/oder Position der FM-Antenne.
Die automatische Sendersuche scheint nicht zu funktionieren.	Das Signal des gewählten FM-Senders ist zu schwach bzw. der Empfang ist schlecht.	Wechseln Sie in den manuellen Modus (siehe S. 38) oder schließen Sie eine optionale FM-Außenantenne an. Bitte wenden Sie sich hierfür an einen erfahrenen Antenneninstallateur.

■ AM

Störung	Mögliche Ursache	Lösung
Der Empfang ist stark verrauscht.	Atmosphärische Interferenzen bzw. ein Gewitter, der DRX-730 empfängt Rauschen von einem Neonlicht, Motor, elektrischem Gerät mit Thermostat usw.	Dieser Störungstyp kann eventuell nicht ganz behoben werden. Man kann ihn aber reduzieren, indem man eine AM-Außenantenne verwendet oder die Antenne erdet (siehe S. 11).
	Die AM-Zimmerantenne befindet sich zu nahe am DRX-730.	Stellen Sie die Antenne etwas weiter vom DRX-730 entfernt auf oder drehen Sie sie in eine andere Richtung.
	Der DRX-730 befindet sich zu nahe am Fernseher (wenn die Störung vor allem Abends auftritt).	Stellen Sie den DRX-730 weiter vom Fernseher entfernt auf.
Die automatische Sendersuche scheint nicht zu funktionieren.	Die AM-Rahmenantenne ist nicht ordnungsgemäß angeschlossen.	Schließen Sie AM-Rahmenantenne ordnungsgemäß an (siehe S. 11).
	Das Signal des gewählten AM-Senders ist zu schwach bzw. der Empfang ist schlecht.	Wählen Sie die manuelle Sendersuche (siehe S. 38).

Timer

Störung	Mögliche Ursache	Lösung
Der Timer kann nicht eingestellt werden.	Sie haben die Uhrzeit noch nicht eingestellt.	Stellen Sie die Uhrzeit ein (siehe S. 21).
Der Timer hat nicht funktioniert.	Wahrscheinlich haben Sie als „On“- und „Off“-Zeitpunkt dieselbe Uhrzeit gewählt.	Stellen Sie den Start- und Endzeitpunkt ordnungsgemäß ein (siehe S. 45).

iPod-Wiedergabe

Störung	Mögliche Ursache	Lösung
Die iPod-Wiedergabe funktioniert nicht.	Sie haben den iPod nicht richtig an das iPod-Universaldock von Yamaha angeschlossen.	Verbinden Sie den iPod ordnungsgemäß mit dem iPod-Universaldock (siehe S. 47).
	Das Dockkabel wurde nicht richtig an das iPod-Universaldock bzw. den DRX-730 angeschlossen.	Kontrollieren Sie die Kabelverbindungen und berichtigen Sie sie bei Bedarf (siehe S. 47).
Bestimmte iPod-Funktionen verhalten sich nicht erwartungsgemäß.	Bei bestimmten iPod-Modellen und Firmware-Versionen verhalten sich bestimmte iPod-Funktionen nicht erwartungsgemäß bzw. sind gar nicht erst belegt.	Schauen Sie nach, ob der iPod die aktuelle Firmware-Version verwendet. Siehe die Website von Apple.
Bei Wiedergabe von Video auf einem iPod erscheint das Videowiedergabebild nicht im Display des iPod.	Der iPod ist auf Videowiedergabe auf einem Fernsehgerät eingestellt.	Stellen Sie die Einstellung TV Out des iPod auf Off, während der iPod in dem Yamaha iPod Universal Dock eingesetzt ist.
Die Meldung „Unknown iPod“ wird angezeigt.	Der iPod wird nicht unterstützt.	Verwenden Sie ein unterstütztes iPod-Modell (siehe S. 47).
Die Meldung „Disconnected“ wird angezeigt.	Das iPod-Universaldock von Yamaha enthält keinen iPod.	Schieben Sie Ihren iPod in das iPod-Universaldock von Yamaha (siehe S. 47).

Wiedergabe mit einem USB-Datenträger

Störung	Mögliche Ursache	Lösung
Die Dateien des USB-Datenträgers können nicht abgespielt werden.	Nicht alle USB-Datenträger werden vom DRX-730 erkannt.	Verwenden Sie einen anderen USB-Datenträger.
	Es werden nur USB-Datenträger mit dem FAT16- oder FAT32-Dateisystem unterstützt.	Formatieren Sie den USB-Datenträger neu und wählen Sie diesmal das FAT16- oder FAT32-System.
	Der USB-Datenträger ist mit einem USB-Hub verbunden. Der DRX-730 unterstützt aber keine USB-Hubs.	Verbinden Sie den USB-Datenträger direkt mit dem USB-Port des DRX-730.
Bestimmte Dateien werden nicht abgespielt.	Es können nur MP3-, WMA-, MPEG-4 AAC- und JPEG-Dateien ohne Kopierschutz (DRM) wiedergegeben werden.	Verwenden Sie also ungeschützte Dateien.
	Das Dateiformat wird nicht unterstützt.	Verwenden Sie nur unterstützte Dateiformate (siehe S. 63 und 64).

Störung	Mögliche Ursache	Lösung
Die Meldung „NO USB“ oder „USB ERROR“ erscheint.	Das USB-Gerät ist nicht kompatibel bzw. der DRX-730 kann keine ausreichende Strommenge für seine Speisung bereitstellen.	Schalten Sie den DRX-730 aus und wieder ein.
		Wählen Sie den Bereitschaftsbetrieb des DRX-730, lösen Sie die USB-Kabelverbindung und stellen Sie sie wieder her.
		Wählen Sie „USB“ als Eingangsquelle und schließen Sie das USB-Gerät an.
		Wählen Sie eine andere Eingangsquelle und danach wieder „USB“.
		Wenn Sie auch ein Netzteil für den USB-Datenträger besitzen, sollten Sie es während der Verbindung mit dem DRX-730 ebenfalls anschließen.
		Wenn die Meldung immer noch erscheint, kann der USB-Datenträger wahrscheinlich nicht mit dem DRX-730 verwendet werden.

Bluetooth-Wiedergabe

Störung	Mögliche Ursache	Lösung
Das Bluetooth-kompatible Gerät (Player oder Handy) ist unauffindbar.	Das Dockkabel wurde nicht richtig an das Yamaha YBA-10 bzw. den DRX-730 angeschlossen.	Kontrollieren Sie die Kabelverbindungen und berichtigen Sie sie bei Bedarf (siehe S. 51).
	Das Bluetooth-Gerät unterstützt weder A2DP, noch AVRCP.	Verwenden Sie ein Bluetooth-Gerät, das A2DP oder AVRCP unterstützt.
	Das Bluetooth-Gerät befindet sich zu weit vom Yamaha YBA-10 entfernt.	Sorgen Sie dafür, dass das Bluetooth-Gerät direkt auf den Yamaha YBA-10 gerichtet ist und sich maximal 10 Meter davon entfernt befindet.
	Der direkte Kontakt zwischen dem Bluetooth-Gerät und dem Yamaha YBA-10 wird von einem Gegenstand behindert.	
	In der unmittelbaren Nähe befindet sich ein Gerät, das auf dem 2.4GHz-Frequenzband arbeitet (Mikrowelle, Funksystem usw.).	Stellen Sie das Gerät weiter vom Yamaha YBA-10 entfernt auf.
	Die Synchronisation hat nicht funktioniert.	Melden Sie das Bluetooth-Gerät beim DRX-730 an (siehe S. 51).
	Der „Bluetooth“-Modus des externen Geräts muss noch aktiviert werden.	Aktivieren Sie die „Bluetooth“-Funktion des Gerätes.
Bestimmte Funktionen verhalten sich nicht erwartungsgemäß.	Bei bestimmten Bluetooth-Modellen und Firmware-Versionen verhalten sich manche Wiedergabefunktionen nicht erwartungsgemäß bzw. sind gar nicht belegt.	Verwenden Sie ein kompatibles Bluetooth-Gerät.
Die Meldung „Not found“ wird angezeigt.	Das zuletzt mit dem DRX-730 verwendete Bluetooth-Gerät ist unauffindbar.	Sorgen Sie dafür, dass das Bluetooth-Gerät sichtbar ist und sich innerhalb der erforderlichen Reichweite befindet (siehe S. 51).
Die Meldung „Not Available“ wird angezeigt.	Der Yamaha YBA-10 kann nur jeweils mit einem Bluetooth-Gerät kommunizieren.	Lösen Sie die Verbindung mit dem aktuell angeschlossenen Gerät, bevor Sie ein neues anmelden.

Technische Daten

Verstärkersektion

- Minimale RMS-Ausgangsleistung pro Kanal (vorprogrammierter 20kHz-LPF)
(6Ω, 1kHz, 0,9% Klirrfaktor) 20W + 20W
- Maximale RMS-Ausgangsleistung pro Kanal (vorprogrammierter 20kHz-LPF)
(6Ω, 1kHz, 10% Klirrfaktor) 30W + 30W
- Klirrfaktor
AUX, PORTABLE (20kHz-LPF, 1kHz, 1W) weniger als 0,05%
- Eingangsempfindlichkeit/Impedanz
AUX, PORTABLE (1kHz, 20W) 400mV/47 kΩ
- Frequenzgang
AUX, PORTABLE 10Hz~22kHz ±3dB
- Fremdspannungsabstand
(AUX, PORTABLE, Eingang kurzgeschlossen, IHF-A) mehr als 95dB

Tuner-Sektion

■ FM

- Einstellbarer Frequenzbereich
Modelle für die USA und Kanada 87.5~107.9
Modelle für Taiwan und Asien 87.5~107.9 oder 87.5~108.0
Andere Modelle 87.5~108.0MHz
- Fremdspannungsabstand (mono) 75dB
- Empfindlichkeit (Fremdsp. 30dB) 1,0 μV

■ AM

- Einstellbarer Frequenzbereich
Modelle für die USA und Kanada 530~1710kHz
Modelle für Taiwan und Asien 530~1710kHz oder 531~1611kHz
Andere Modelle 531~1611kHz
- Fremdspannungsabstand 32dB
- Empfindlichkeit (Fremdsp. 20dB) 700 μV

DVD-Sektion

- AUX OUT
Ausgangspegel (1kHz, 0dB) 2V (±0,3)
Fremdspannungsabstand mehr als 100dB
Dynamikumfang (48kHz, 24 Bit) mehr als 95dB
Klirrfaktor Weniger als 0,005%
- Frequenzgang
CD-DA/VIDEO CD 10Hz~20kHz
DVD (48kHz) 10Hz~22kHz
DVD (96kHz) 10Hz~44kHz
- Video-Ausgänge
Komposit 1 Vp-p/75Ω
Component 1 Vp-p/75Ω (Y)
0.7 Vp-p/75Ω (PB, PR)
- RGB (SCART) 0.7 Vp-p

Audioformate

- Dolby Digital-, DTS-, MPEG-Dekodierung
- PCM-Daten: 16 Bit
- LPCM-Daten: 20/24 Bit
Sampling-Frequenz: 44.1, 48kHz, 88.2/96kHz (Downmix-Funktion)

Allgemein

- Stromversorgung
Modelle für die USA und Kanada AC120V, 60Hz
Modell für Australien AC240V, 50Hz
Modelle für Großbritannien, Europa und Russland AC230V, 50Hz
Modell für Korea AC220V, 60Hz
Modell für Asien AC 220~240V, 50/60Hz
Modell für China AC220V, 50Hz
Modell für Taiwan AC110V, 60Hz
- Leistungsaufnahme 30W
- Leistungsaufnahme im Bereitschaftsbetrieb Weniger als 1W
- Laser-Abtasteinheit
Typ Halbleiter-Laser, AlGaInP
Wellenlänge 655nm (DVD), 790nm (VCD/CD)
Ausgangsleistung 5mW (DVD), 7mW (VCD/CD)
- Abmessungen (B x H x T) 215 x 113 x 300mm
- Gewicht 2,9kg
- Betriebstemperatur 5~35°C
- Betriebsluftfeuchtigkeit 5~90% (ohne Kondensbildung)

Änderungen der technischen Daten ohne vorherige Ankündigung vorbehalten.

Attenzione: Prima di usare quest'unità.

1. Per assicurarsi le migliori prestazioni dell'unità, leggere questo manuale per intero. Conservarlo poi in un luogo sicuro per poterlo riutilizzare al momento del bisogno.
2. Installare questo sistema audio in un luogo ben ventilato, asciutto e pulito, lontano da luce solare diretta, sorgenti di calore, vibrazioni, polvere, umidità e/o temperature estreme. Per garantire una buona ventilazione, lasciare sempre almeno 10 cm di spazio superiormente, 10 cm sulla destra e la sinistra e 10 cm sul retro dell'unità.
3. Installare quest'unità lontano da elettrodomestici, motori o trasformatori, perché possono causare rombi.
4. Non esporre quest'unità a variazioni repentine della temperatura ambiente e non installarle in stanze molto umide (ad esempio dove è in uso un umidificatore) per evitare che in essa si formi condensa, che a sua volta può causare folgorazioni, incendi, guasti e/o ferite.
5. Evitare di installare l'unità in una posizione dove possa su di essa possano cadere oggetti o liquidi. Inoltre, non posare su di essa:
 - Altri componenti, dato che possono causare danni e/o lo scolorimento della superficie dell'apparecchio.
 - Candele o altri oggetti che bruciano, dato che possono causare incendi, danni all'unità e/o ferite a persone.
 - Contenitori di liquidi, dato che possono cadere e causare folgorazioni all'utente e guasti a quest'unità.
6. Non coprire quest'unità con giornali, tovaglie, tende o altro per non impedirne la dispersione del calore. Se la temperatura al suo interno dovesse salire, può causare incendi, guasti e/o ferite.
7. Non collegare quest'unità ad una presa di corrente sino a che tutti i suoi collegamenti sono completi.
8. Non usare l'unità capovolta. Potrebbe surriscaldarsi e guastarsi.
9. Non agire con forza eccessiva su interruttori, manopole e/o cavi.
10. Per scollegare un cavo, tirare la spina e mai il cavo stesso.
11. Non pulire mai quest'unità con solventi ed altre sostanze chimiche. Essi possono danneggiarne le finiture.
12. Usare solo corrente elettrica del voltaggio indicato sull'adesivo apposto ad esso affisso. L'uso di voltaggi superiori è pericoloso e può causare incendi, guasti e/o ferite. Yamaha non può venire considerata responsabile di danni risultanti dall'uso di quest'unità con un voltaggio superiore a quello prescritto.
13. Per evitare danni dovuti a fulmini, scollegare il cavo di alimentazione dalla presa di corrente durante temporali.
14. Non tentare di modificare o riparare quest'unità. Affidare qualsiasi riparazione a personale qualificato Yamaha. In particolare, non aprirla mai per alcun motivo.
15. Se si prevede di non dover fare uso di quest'unità per qualche tempo, ad esempio per andare in vacanza, scollegarne la spina di alimentazione dalla presa di corrente.
16. Installare quest'unità vicino ad una presa di corrente alternata ed in una posizione in cui la spina di alimentazione possa venire raggiunta facilmente.
17. Accertarsi di leggere la sezione "Diagnostica" del manuale dell'utente sui comuni problemi di funzionamento prima di concludere che l'unità è difettosa.
18. Prima di spostare questa unità, premere il pulsante STANDBY/ON portandolo nella modalità di attesa, quindi, scollegare la spina di alimentazione dalla presa di corrente.

19. Le batterie non devono venire esposte a calore eccessivo, ad esempio luce solare diretta, fiamme, ecc.
20. Il volume eccessivo in cuffia e l'uso eccessivo di cuffie possono danneggiare gravemente l'udito.

Questa unità non viene scollegata dalla fonte di alimentazione CA fintanto che essa rimane collegata alla presa di rete, ciò anche se l'unità viene spenta. Questo stato viene chiamato modo di standby. In questo stato l'unità consuma una quantità minima di corrente.

■ PERICOLO

Radiazioni laser visibili quando aperto. Evitare l'esposizione diretta al raggio laser. Quando quest'unità è collegata ad una presa a muro, non avvicinare gli occhi all'apertura del cassetto del disco o ad altre aperture per guardare all'interno.

Il laser contenuto in questo prodotto è in grado di emettere radiazioni eccedenti i limiti fissati per la Classe 1.

■ SICUREZZA DEL LASER

Quest'unità impiega un laser. Poiché è possibile causare lesioni agli occhi, solo personale qualificato di assistenza tecnica deve aprire la copertura o cercare di riparare questo dispositivo.

LASER

Tipo	Laser a semiconduttori al AlGaInP
Lunghezza d'onda	655 nm (DVD) 790 nm (VCD/CD)
Potenza d'uscita	5 mW (DVD) 7 mW (VCD/CD)
Divergenza raggi	20 gradi

AVVERTENZA

PER RIDURRE IL RISCHIO DI INCENDI E FOLGORAZIONI, NON ESPORRE QUEST'UNITÀ A PIOGGIA O UMIDITÀ.

ATTENZIONE

Pericolo di esplosione se la batteria viene installata scorrettamente. Sostituire solo con un pezzo dello stesso tipo o equivalente.

INDICAZIONI CONCERNENTI L'APPLICAZIONE DEL D.M. 28.8.95, N. 548 SI DICHIARA CHE:

l'apparecchio:	tipo	Ricevitore DVD
	marca	YAMAHA
	modello	DRX-730

risponde alle prescrizioni dell'art. 2 comma 1 del D.M. 28 agosto 1995, n. 548

Fatto a Rellingen, il 09/17/2005

Yamaha Elektronik Europa GmbH
Siemensstr. 22-34, 25462
Rellingen, b. Hamburg Germany

Informazioni per gli utenti sulla raccolta e lo smaltimento di vecchia attrezzatura e batterie usate



Questi simboli sui prodotti, sull'imballaggio, e/o sui documenti che li accompagnano significano che i prodotti e le batterie elettriche e elettroniche non dovrebbero esseremischiate con i rifiuti domestici generici. Per il trattamento, recupero e riciclaggio appropriati di vecchi prodotti e batterie usate, li porti, prego, ai punti di raccolta appropriati, in accordo con la Sua legislazione nazionale e le direttive 2002/96/CE e 2006/66/CE.



Smaltendo correttamente questi prodotti e batterie, Lei aiuterà a salvare risorse preziose e a prevenire alcuni potenziali effetti negativi sulla salute umana e l'ambiente, che altrimenti potrebbero sorgere dal trattamento improprio dei rifiuti.



Per ulteriori informazioni sulla raccolta e il riciclaggio di vecchi prodotti e batterie, prego contatti la Sua amministrazione comunale locale, il Suo servizio di smaltimento dei rifiuti o il punto vendita dove Lei ha acquistato gli articoli.



[Informazioni sullo smaltimento negli altri Paesi al di fuori dell'Unione europea]

Questi simboli sono validi solamente nell'Unione europea. Se Lei desidera disfarsi di questi articoli, prego contatti le Sue autorità locali o il rivenditore e richieda la corretta modalità di smaltimento.

Pb

Noti per il simbolo della batteria (sul fondo due esempi di simbolo):

È probabile che questo simbolo sia usato in combinazione con un simbolo chimico. In questo caso è conforme al requisito stabilito dalla direttiva per gli elementi chimici contenuti.

Garanzia limitata per l'Area Economica Europea (AEE) e la Svizzera

Vi ringraziamo per aver scelto un prodotto Yamaha. Nel caso raro in cui il vostro prodotto abbia bisogno di riparazioni in garanzia, entrare in contatto con il negozio in cui era stato acquistato. Se si avessero difficoltà, entrare in contatto con il rappresentante di Yamaha per il proprio paese. Sono disponibili maggiori dettagli nel nostro sito (<http://www.yamaha-hifi.com/> o <http://www.yamaha-uk.com/>, per i residenti nel Regno Unito).

Il prodotto viene garantito esente da difetti di fabbricazione e di materiali per un periodo di due anni a partire dalla data di acquisto originale. Yamaha si impegna, entro i limiti delle condizioni illustrate di seguito, a riparare (o sostituire, a discrezione esclusiva di Yamaha) il prodotto difettoso o qualsiasi sua parte senza alcun addebito per le parti o per il lavoro. Yamaha si riserva il diritto di sostituire un prodotto con uno di tipo, valore e/o condizione simile nel caso un modello particolare non sia più in produzione o sia considerato troppo costoso da riparare.

Condizioni della garanzia

- La fattura o ricevuta originale di pagamento (recante la data di acquisto, il numero di codice del prodotto e il nome del negozio di acquisto) DEVE accompagnare sempre il prodotto difettoso unita ad una dichiarazione descrivente il problema accusato. In mancanza di prova esaustiva dell'avvenuto acquisto, Yamaha si riserva in diritto di rifiutare di fornire riparazioni gratuite ed il prodotto può venire restituito a spese dell'utente.
- Il prodotto DEVE essere stato acquistato da un rivenditore Yamaha AUTORIZZATO all'interno dell'Area Economica Europea (EEA) o in Svizzera.
- Il prodotto non deve essere modificato o alterato se non dietro autorizzazione scritta di Yamaha.
- Quanto segue viene escluso dalla presente garanzia:
 - Manutenzione periodica e riparazioni o sostituzioni di pezzi dovute a normale invecchiamento.
 - Danni risultati da:
 - Riparazioni eseguite dal cliente stesso o da terze parti non autorizzate.
 - Imballaggio o trattamento inadeguato nel corso della spedizione del prodotto da parte del cliente. Tener presente che, al momento dell'invio del prodotto per riparazioni, è responsabilità del cliente l'assicurarsi che questo sia imballato adeguatamente.
 - L'uso scorretto, compresi ma senza limitazioni (a) il mancato uso del prodotto per il suo scopo previsto o in accordo con le istruzioni di Yamaha per l'uso corretto, la manutenzione e la conservazione e (b) l'installazione o uso del prodotto in modo non conforme agli standard tecnici e di sicurezza in vigore nel paese di uso.
 - Gli incidenti, i fulmini, l'acqua, gli incendi, la ventilazione scorretta, la perdita di acido dalle batterie o qualsiasi altra causa non sotto il controllo di Yamaha.
 - Difetti di un sistema nel quale il prodotto è stato incorporato e/o incompatibilità con prodotti di terze parti.
 - L'uso di un prodotto importato nella AEE e/o in Svizzera, non prodotto da Yamaha, nel caso il prodotto non sia conforme agli standard tecnici o di sicurezza del paese di uso e/o alle caratteristiche tecniche standard dei prodotti Yamaha da vendersi nell'AEE e/o in Svizzera.
 - Prodotti non legati al campo AV (Audio Video).
(I prodotti soggetti allo "Yamaha AV Guarantee Statement" sono definiti nel sito <http://www.yamaha-hifi.com/>, o <http://www.yamaha-uk.com/> nel caso dei residenti nel Regno Unito.)
- Dove i termini della garanzia differiscono fra il paese di acquisto e il paese di uso del prodotto, vale la garanzia del paese di uso.
- Yamaha non può venire considerata responsabile di perdite o danni, diretti, indiretti, consequenziali o di altro tipo, se non in termini di riparazione o sostituzione del prodotto.
- Fare una copia di riserva di impostazioni o dati personalizzati, dato che Yamaha non può venire considerata responsabile di qualsiasi alterazione o perdita di tali impostazioni o dati.
- Questa garanzia non influenza i diritti statutari dell'utente stabiliti dalle leggi applicabili in vigore o i diritti sul negoziante derivanti dal contratto di vendita/acquisto.

■ Avvisi legali

Questo prodotto incorpora la tecnologia di protezione del copyright che è protetta da brevetti statunitensi e da altri diritti di proprietà intellettuale. L'uso di questa tecnologia di protezione del copyright deve essere autorizzato da Macrovision ed è inteso a solo uso privato e ad altri usi limitati alla visione, salvo diversamente autorizzato da Macrovision. La decompilazione o lo smontaggio sono proibiti.

■ iPod™

"Apple", "iPod" e "iTunes" sono marchi di fabbrica di Apple Inc., registrati negli Stati Uniti e in altri paesi.

Bluetooth è un marchio registrato di Bluetooth SIG ed è utilizzato da Yamaha in conformità a un accordo di licenza.



DivX, DivX Ultra Certified e i loghi associati sono marchi di fabbrica di DivX, Inc. e sono utilizzati con licenza.



Prodotto con licenza dei Dolby Laboratories. Dolby e il simbolo della doppia D sono marchi di fabbrica di Dolby Laboratories.



Prodotto con licenza e brevetti statunitensi numero: 5,451,942; 5,956,674; 5,974,380; 5,978,762; 6,487,535 e altri brevetti statunitensi e mondiali concessi e in attesa di registrazione. DTS e DTS 2.0 + Digital Out sono marchi registrati e i loghi e il simbolo DTS sono marchi di fabbrica di DTS, Inc. © 1996~2007 DTS, Inc. Tutti i diritti riservati.



"HDMI", il logo "HDMI" e "High-Definition Multimedia Interface" sono marchi di fabbrica o marchi registrati di HDMI Licensing LLC.

La tecnologia di decodifica audio MPEG Layer-3 è concessa con licenza da Fraunhofer IIS e Thomson multimedia.

Windows Media è un marchio registrato o un marchio di fabbrica di Microsoft Corporation negli Stati Uniti e/o in altri paesi.

■ Backup della memoria

Se il cavo dell'alimentazione viene scollegato da una presa CA a muro, il DRX-730 tiene in memoria le preselezioni radio e altre impostazioni per almeno 1 settimana.

■ Informazioni sul presente manuale

Le istruzioni contenute nel presente manuale, quali "premete ENTER", si riferiscono ai pulsanti del telecomando, salvo diversamente specificato.

Le istruzioni e le procedure del presente manuale presuppongono che il DRX-730 sia già acceso.

Il presente manuale è stato stampato prima che il DRX-730 entrasse in produzione. In base alla nostra politica di miglioramento continuo, le caratteristiche tecniche e l'aspetto sono soggetti a modifica senza preavviso. Se le spiegazioni del presente manuale dovessero essere in disaccordo con il funzionamento del DRX-730, è da ritenersi corretto il DRX-730.

■ Trattamento del telecomando

- L'area fra il telecomando e quest'unità deve essere libera da ostacoli.
- Non versare acqua o altri liquidi sul telecomando.
- Non far cadere il telecomando.
- Non lasciare o custodire il telecomando in ambienti come i seguenti:
 - luoghi molto umidi, ad esempio un bagno
 - luoghi esposti a temperature elevate, ad esempio vicino a stufe o caloriferi
 - luoghi estremamente freddi
 - luoghi polverosi
- Non esporre il sensore del telecomando a luce intensa, in particolare proveniente da luci a fluorescenza, altrimenti il telecomando potrebbe non funzionare più bene. Se necessario allontanare quest'unità dalla luce.

■ Note sulle batterie

- Cambiare tutte le batterie se si nota che il campo di funzionamento del telecomando diminuisce.
- Usare batterie AA, R6, UM-3.
- Controllare che le polarità delle batterie siano orientate correttamente. Controllare in proposito le illustrazioni dell'interno del vano batterie.
- Rimuovere le batterie se si ritiene di non dover usare il telecomando per qualche tempo.
- Non mescolare batterie vecchie e nuove.
- Non usare insieme batterie di tipo differente, ad esempio alcaline e al manganese. Leggere attentamente le avvertenze sulla batteria, dato che batterie diverse possono avere lo stesso colore e la stessa forma.
- Se le batterie perdono, gettarle immediatamente. Non toccare l'acido da esse uscito e non farlo entrare in contatto con abiti ed altri oggetti. Pulire immediatamente e accuratamente il vano batterie, e solo allora installare batterie nuove.
- Non gettare le batterie nelle immondizie. Sbarazzarsene in accordo con le norme di legge.

Sommario

1 Introduzione	2	Utilizzare il Disc Navigator con dischi DVD-Video, VCD e SVCD	34
Caratteristiche	2	Utilizzare il Disc Navigator con dischi MP3, WMA, MPEG-4 AAC, DivX®, WMV e JPEG	35
Accessori in dotazione	2	Visualizzare le informazioni sul disco	36
Pannello anteriore	3	Visualizzare il formato audio	36
Display	4	5 Utilizzare il sintonizzatore	37
Pannello posteriore	5	Sintonizzarsi sulle stazioni radio	37
Telecomando	6	Utilizzare le preselezioni	39
2 Installazione iniziale	8	Radio Data System (solo modelli per l'Europa e la Russia)	40
Installare le batterie nel telecomando	8	6 Utilizzare il timer	44
Collegare gli altoparlanti	9	Impostare la sorgente d'ingresso	44
Collegare un subwoofer amplificato	10	Impostare l'ora di accensione	45
Collegare le antenne	11	Impostare l'ora di spegnimento	45
Collegare un televisore	12	Attivare e disattivare il timer	46
Collegare un registratore (CDR, MDR, ecc.)	14	7 Riproduzione di un dispositivo portatile	47
Collegare un ricevitore AV o un decoder	15	Riproduzione di un lettore musicale	47
Collegare il cavo dell'alimentazione	15	Riproduzione dell'iPod	47
3 Funzioni generali	16	Riproduzione USB	49
Accendere il DRX-730	16	Riproduzione Bluetooth	51
Selezionare le sorgenti d'ingresso	16	8 Registrare	53
Regolare il volume	17	9 Impostazioni audio e regolazione video	54
Silenziare l'audio	17	Menu "Audio Settings"	54
Regolare i bassi e gli acuti	18	Menu "Video Adjust"	55
Regolare il bilanciamento	18	10 Impostazioni iniziali	56
Regolare il riprendimento Pure Direct	19	Menu "Initial Settings"	56
Utilizzare le cuffie	19	Appendice	62
Regolare la luminosità del display	20	Dischi e formati supportati	62
Utilizzare lo sleep timer	20	Prendersi cura dei dischi	65
Impostare l'orologio	21	Prendersi cura del DRX-730	66
Visualizzare l'ora	22	Resetare il DRX-730	66
Standby automatico	22	Elenco delle lingue, delle nazioni e delle regioni	67
4 Riprodurre dischi	23	Risoluzione dei problemi	68
Utilizzare il display su schermo	23	Caratteristiche tecniche	75
Riprodurre dischi	23		
Riproduzione al rallenti	26		
Riproduzione fotogramma per fotogramma	26		
Selezionare le lingue e l'audio	27		
Selezionare i sottotitoli	27		
Selezionare le angolazioni di ripresa	28		
Zoom	28		
Riproduzione ripetuta	29		
Riproduzione ripetuta A-B	29		
Riproduzione casuale	30		
Riproduzione programmata	31		
Effettuare ricerche nei dischi	32		
Riprodurre presentazioni JPEG	33		

1

2

3

4

5

6

7

8

9

10

Appendice

Italiano

Capitolo 1: Introduzione

Grazie per avere scelto il Ricevitore DVD Yamaha DRX-730. Per ottenere il massimo dal vostro nuovo prodotto Yamaha, leggete con attenzione il presente manuale e conservatelo in un luogo sicuro per consultazioni future.

Caratteristiche

- Riproduce i seguenti dischi: DVD-Video, DVD-VR (dischi DVD-R/RW/R DL registrati in modalità VR), VCD, SVCD, Audio CD, DTS CD
- Riproduce i seguenti file: MP3, WMA, MPEG-4 AAC, JPEG, WMV¹
- Prodotto ufficiale DivX® Ultra Certified.
- Riproduce tutte le versioni di video DivX® (tra cui DivX® 6) con un'ottima riproduzione dei media file DivX® e del DivX® Media Format.
- Uscita HDMI (upscaling da 1080p)
- Sintonizzatore FM/AM con 40 preselezioni
- Radio Data System (modelli per l'Europa e la Russia)
- Amplificatore in classe D: 30W x 2 canali in 6Ω
- Modalità di riproduzione Pure Direct ad alta fedeltà
- Mini connettore sul pannello anteriore per riprodurre facilmente e velocemente da lettori musicali portatili.
- Posta USB sul pannello anteriore per riprodurre facilmente e velocemente da dispositivi di archiviazione USB.
- Il connettore DOCK, che serve per collegare un dock universale opzionale per iPod di Yamaha, vi permette di ascoltare la musica contenuta sul vostro iPod con un'alta qualità. E mentre ascoltate la musica potete controllare l'iPod con il telecomando del DRX-730 e ricaricarlo.
- Il connettore DOCK può inoltre essere usato per collegare un ricevitore audio wireless Bluetooth YBA-10 di Yamaha in modo da ascoltare con un'ottima qualità la musica memorizzata su un lettore musicale o un telefono cellulare compatibile con Bluetooth. E con il telecomando del DRX-730 potete controllare il dispositivo Bluetooth.
- Funzione timer
- OSD (display su schermo)
- Telecomando pienamente funzionale

1. Il DRX-730 può riprodurre file MP3, WMA, MPEG-4 AAC e JPEG memorizzati su dischi CD-R/RW, DVD-R/RW, e DVD+R/RW o su dispositivi di archiviazione USB e file DivX® e WMV memorizzati su dischi CD-R/RW, DVD-R/RW, e DVD+R/RW. Vedi "Dischi e formati supportati" a pagina 62 per maggiori informazioni.

- Connettore AV SCART con RGB (modelli per l'Europa e la Russia)
- Uscita digitale ottica

Accessori in dotazione

I seguenti accessori sono forniti in dotazione con il DRX-730. Controllate che ci siano tutti.

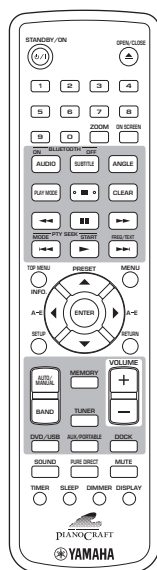

Telecomando

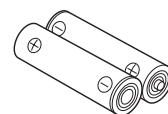

Due batterie (AA, R06, UM-3)

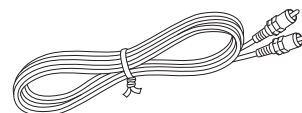

Cavo video

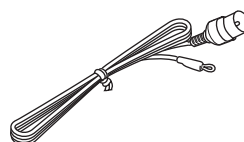

Antenna FM da interno



Antenna a quadro AM

Pannello anteriore

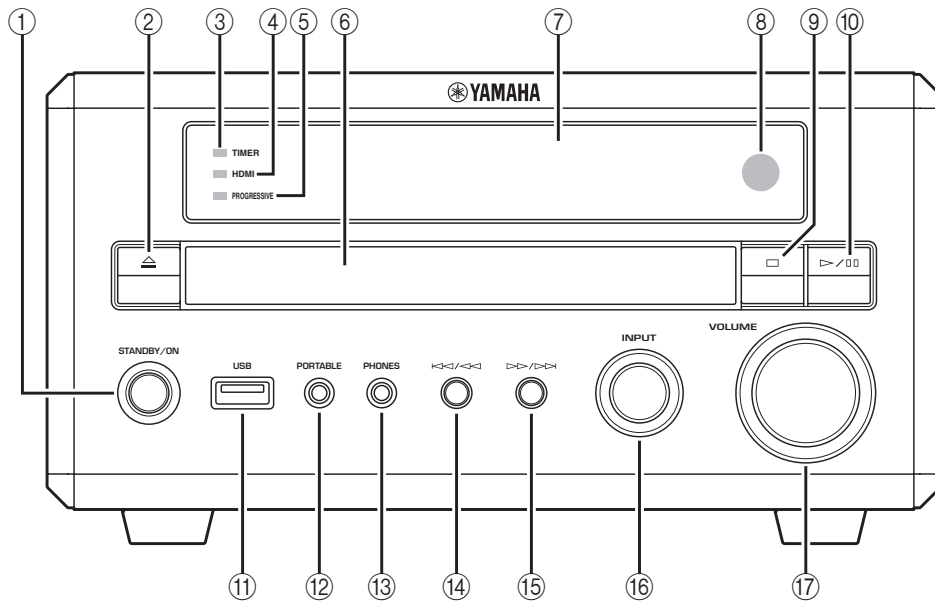

1

① STANDBY/ON

Imposta il DRX-730 su ON o standby (vedi pagina 16).

② Apri/Chiudi (△)

Apri e chiudi il vassoio dei dischi (vedi pagina 23).

③ LED TIMER

Si accende quando il DRX-730 è in standby e il timer è attivo (vedi pagina 46).

④ LED HDMI

Si accende quando viene utilizzata l'uscita HDMI OUT (vedi pagina 57).

⑤ LED PROGRESSIVE

Si accende quando viene emesso il video progressivo (vedi pagina 57).

⑥ Vassoio dei dischi

Serve per caricare i dischi (vedi pagina 23).

⑦ Display

Visualizza varie informazioni. Vedi "Display" a pagina 4 per maggiori informazioni.

⑧ Sensore del telecomando

Riceve segnali dal telecomando.

⑨ Arresto (□)

Arresta la riproduzione (vedi pagina 24).

⑩ Riproduzione/Pausa (▷/⏸)

Avvia e mette in pausa la riproduzione (vedi pagina 23).

⑪ Porta USB

Serve per collegare un dispositivo di archiviazione USB contenente file musicali o immagini (vedi pagina 49).

⑫ Connettore PORTABLE

Serve per collegare un lettore musicale portatile (vedi pagina 47).

⑬ Connettore PHONES

Serve per collegare un paio di cuffie (vedi pagina 19).

⑭ Precedente/Riavvolgimento (◀◀/◀)

Seleziona brani o capitoli precedenti (vedi pagina 25). Quando viene premuto funziona come il pulsante Riavvolgimento (◀) del telecomando.

⑮ Successivo/Avanzamento veloce (▶/▶▶)

Seleziona brani o capitoli successivi (vedi pagina 25). Quando viene premuto funziona come il pulsante Avanzamento veloce (▶) del telecomando.

⑯ Controllo INPUT

Seleziona la sorgente d'ingresso (vedi pagina 16).

⑰ Controllo VOLUME

Regola il volume (vedi pagina 17).

Display

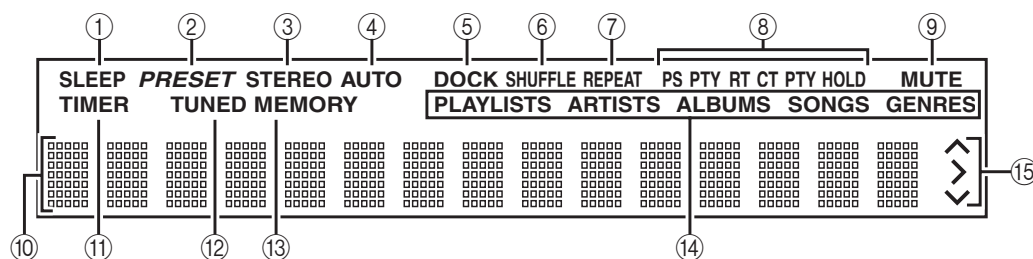

① SLEEP

Si accende quando viene impostato lo sleep timer (vedi pagina 20).

② PRESET

Si accende quando vengono selezionate le preselezioni radio (vedi pagina 40).

③ STEREO

Si accende quando si ascolta una stazione FM stereo (vedi pagina 37).

④ AUTO

Si accende quando viene selezionata la modalità di sintonizzazione automatica. Si spegne quando viene selezionata la modalità di sintonizzazione manuale (vedi pagina 37).

⑤ DOCK

- Si accende quando in un dock universale opzionale per iPod (YDS-10 o YDS-11) di Yamaha, collegato al connettore DOCK, viene inserito un iPod (vedi pagina 47).
- Si accende quando viene stabilito un collegamento tra un dispositivo Bluetooth e un ricevitore audio wireless Bluetooth opzionale YBA-10 di Yamaha (vedi pagina 51).
- Lampeggia quando il ricevitore audio wireless Bluetooth opzionale YBA-10 di Yamaha effettua un accoppiamento o cerca un dispositivo Bluetooth (vedi pagina 51).

⑥ SHUFFLE

Si accende quando sull'iPod viene selezionata la riproduzione casuale (vedi pagina 48).

⑦ REPEAT

Si accende quando sull'iPod viene selezionata la riproduzione ripetuta (vedi pagina 48).

⑧ Radio Data System (modelli per l'Europa e la Russia)

Questi indicatori mostrano il tipo di informazioni Radio Data System disponibili sulla stazione FM su cui siete sintonizzati. L'indicatore PTY HOLD si accende durante la ricerca di stazioni Radio Data System per tipo (vedi pagina 40).

⑨ MUTE

Lampeggia quando l'audio è silenziato (vedi pagina 17).

⑩ Area delle informazioni

Visualizza varie informazioni quali la sorgente d'ingresso, la frequenza radio e l'ora.

⑪ TIMER

Si accende quando il DRX-730 è acceso e il timer è attivo (vedi pagina 46).

⑫ TUNED

Si accende quando siete sintonizzati su una stazione radio (vedi pagina 37).

⑬ MEMORY

Si accende quando vengono preselezionate le stazioni radio (vedi pagina 39).

⑭ iPod

Questi indicatori mostrano il menu dell'iPod selezionato per la navigazione: Playlist, Artisti, Album, Brani o Generi (vedi pagina 48).

⑮ Controllo dell'iPod

Questi indicatori mostrano i pulsanti del cursore che possono essere utilizzati mentre si naviga nei menu dell'iPod (vedi pagina 48).

Pannello posteriore

(Nell'immagine è mostrato il modello per l'Europa.)

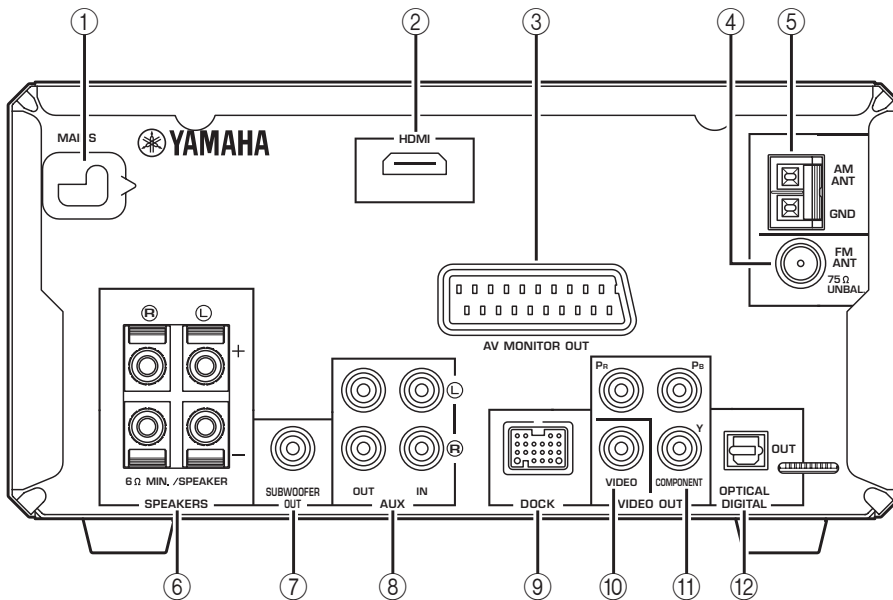

① MAINS (cavo dell'alimentazione)

Collegate il cavo dell'alimentazione a una presa CA a muro (vedi pagina 15).

② Uscita HDMI

Questa uscita HDMI può essere collegata a un ingresso HDMI del televisore (vedi pagina 13).

③ AV MONITOR OUT (modelli per l'Europa e la Russia)

Questa uscita SCART può essere collegata a un ingresso SCART del televisore (vedi pagina 14).

④ FM ANT

Qui va collegata l'antenna FM (vedi pagina 11).

⑤ AM ANT

Qui va collegata l'antenna AM (vedi pagina 11).

⑥ SPEAKERS

Qui vanno collegati gli altoparlanti (vedi pagina 9).

⑦ SUBWOOFER OUT

Qui può essere collegato un subwoofer amplificato (venduto separatamente - vedi pagina 10).

⑧ AUX IN e OUT

Qui può essere collegato un dispositivo di registrazione come un CDR, un MDR o un registratore a cassette (vedi pagina 14).

⑨ DOCK

Qui può essere collegato un dock universale opzionale per iPod di Yamaha (YDS-10 o YDS-11) o un ricevitore audio wireless Bluetooth YBA-10 di Yamaha (vedi pagine 47 e 51).

⑩ VIDEO OUT

Questa uscita video composito può essere collegata a un ingresso video composito del televisore (vedi pagina 12).

⑪ COMPONENT VIDEO OUT

Questa uscita video component può essere collegata a un ingresso video component del televisore (vedi pagina 12).

⑫ OPTICAL DIGITAL OUT

Questa uscita audio digitale ottica può essere collegata a un ingresso audio digitale ottico di un registratore CDR o MDR o di un ricevitore/decoder AV (vedi pagine 14 e 15).

Telecomando

Questa sezione fornisce una breve descrizione dei pulsanti del telecomando.

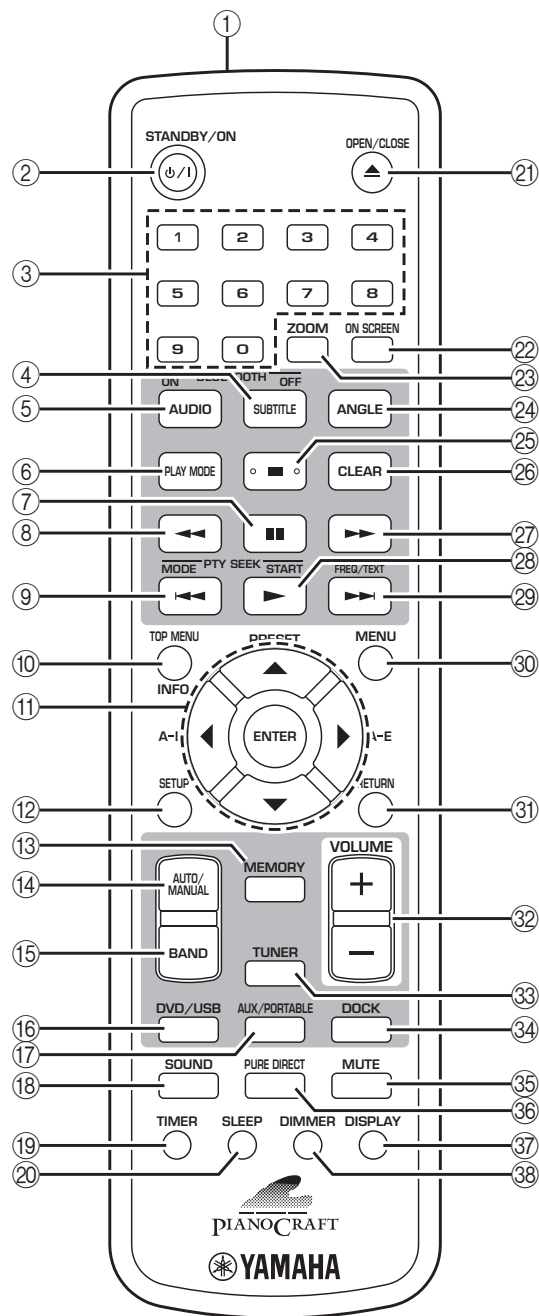

Consiglio:

- Oltre a controllare il DRX-730, il telecomando può essere utilizzato per controllare la riproduzione su un iPod (vedi pagina 47) oppure un lettore musicale o un telefono cellulare Bluetooth (vedi pagina 51).

① Trasmettitore a raggi infrarossi

Trasmette i segnali di comando al DRX-730 (vedi pagina 8).

② STANDBY/ON (⏻/I)

Imposta il DRX-730 su ON o standby (vedi pagina 16).

③ Pulsanti numerici

Inseriscono i numeri.

④ SUBTITLE (BLUETOOTH OFF)

- Se la sorgente d'ingresso è DVD, seleziona i sottotitoli sui DVD (vedi pagina 27).
- Se la sorgente d'ingresso è DOCK, scollega dal dispositivo Bluetooth connesso e rende il DRX-730 invisibile (vedi pagina 51).

⑤ AUDIO (BLUETOOTH ON)

- Se la sorgente d'ingresso è DVD, seleziona i formati audio e le colonne sonore in lingua straniera sui DVD (vedi pagina 27)
- Se la sorgente d'ingresso è DOCK, avvia l'accoppiamento o stabilisce un collegamento con il dispositivo Bluetooth utilizzato per ultimo e rende il DRX-730 visibile (vedi pagina 51).

⑥ PLAY MODE

Se la sorgente d'ingresso è DVD, visualizza il menu "Play Mode" sul televisore collegato.

⑦ Pausa (⏸)

Mette in pausa la riproduzione.

⑧ Riavvolgimento (◀◀)

Riavvolge la riproduzione. Serve anche per la riproduzione al rallenti e fotogramma per fotogramma.

⑨ Precedente (◀◀)

- Seleziona brani o capitoli precedenti.
- Nei modelli per l'Europa e la Russia, funge anche da pulsante Radio Data System PTY SEEK MODE.

⑩ TOP MENU (INFO.)

- Se la sorgente d'ingresso è DVD, visualizza il menu principale del DVD.
- Se la sorgente d'ingresso è DOCK, seleziona la modalità di controllo dell'iPod (vedi pagina 47).

⑪ Pulsanti del cursore (▲)/(▼)/(◀)/(▶) ed ENTER

Servono per navigare nei menu su schermo e per cambiare le impostazioni. Serve anche per navigare nei menu dell'iPod. I pulsanti del cursore servono anche per sintonizzare la radio e selezionare le preselezioni.

12 SETUP

Se la sorgente d'ingresso è DVD, visualizza il menu "Setup" sul televisore collegato.

13 MEMORY

Serve per memorizzare le preselezioni radio (vedi pagina 39).

14 AUTO/MANUAL

Seleziona le modalità di sintonizzazione automatica e sintonizzazione manuale (vedi pagina 37).

15 BAND

Seleziona le bande radio FM e AM (vedi pagina 37).

16 DVD/USB

Seleziona le sorgenti d'ingresso DVD e USB (vedi pagina 16).

17 AUX/PORTABLE

Seleziona le sorgenti d'ingresso AUX e PORTABLE (vedi pagina 16).

18 SOUND

Serve per regolare i bassi, gli acuti e il bilanciamento (vedi pagina 18).

19 TIMER

Imposta il timer (vedi pagina 44).

20 SLEEP

Imposta lo sleep timer (vedi pagina 20).

21 OPEN/CLOSE (▲)

Apri e chiude il vassoio dei dischi (vedi pagina 23).

22 ON SCREEN

Visualizza le informazioni sul disco in riproduzione sul televisore collegato.

23 ZOOM

Zuma sull'immagine (vedi pagina 28).

24 ANGLE

Seleziona le angolazioni della macchina da presa sui DVD (vedi pagina 28).

25 Arresto (■)

Arresta la riproduzione.

26 CLEAR

Elimina i numeri inseriti e passaggi del programma.

27 Avanzamento veloce (▶▶)

Fa avanzare velocemente la riproduzione. Serve anche per la riproduzione al rallenti e fotogramma per fotogramma.

28 Riproduzione (▶)

- Avvia la riproduzione.
- Nei modelli per l'Europa e la Russia, funge anche da pulsante Radio Data System PTY SEEK START.

29 Successivo (▶▶)

- Seleziona brani o capitoli successivi.
- Nei modelli per l'Europa e la Russia, funge anche da pulsante Radio Data System FREQ/TEXT.

30 MENU

- Visualizza il menu di un DVD. (Sul alcuni DVD può funzionare come il pulsante TOP MENU.)
- Se la sorgente d'ingresso è USB, visualizza il Disc Navigator.

31 RETURN

Fa tornare al menu precedente.

32 VOLUME (+/-)

Regola il volume (vedi pagina 17).

33 TUNER

Seleziona la sorgente d'ingresso TUNER (vedi pagina 16).

34 DOCK

Seleziona la sorgente d'ingresso DOCK (vedi pagina 16).

35 MUTE

Silenzia e ripristina l'audio (vedi pagina 17).

36 PURE DIRECT

Seleziona la modalità di riproduzione Pure Direct (vedi pagina 19).

37 DISPLAY

- Visualizza l'ora.
- Se la sorgente d'ingresso è DVD e il disco è in riproduzione, visualizza anche il formato audio.

38 DIMMER

Regola l'intensità luminosa del display del DRX-730 (vedi pagina 20).

Capitolo 2: Installazione iniziale

Questo capitolo spiega come installare le batterie del telecomando e collegare gli altoparlanti e altri dispositivi al DRX-730.

Installare le batterie nel telecomando

- 1 Spingete la linguetta sul coperchio del vano batterie nella direzione della freccia e rimuovete il coperchio.

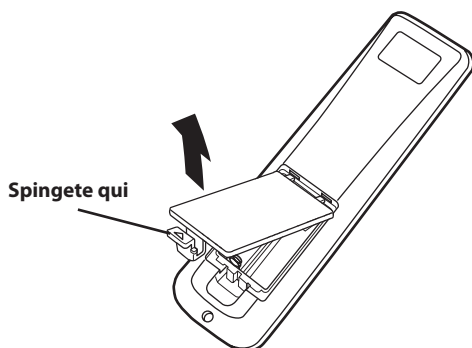

- 2 Inserite le batterie in dotazione nel vano rispettando la corretta polarità (+ e -).

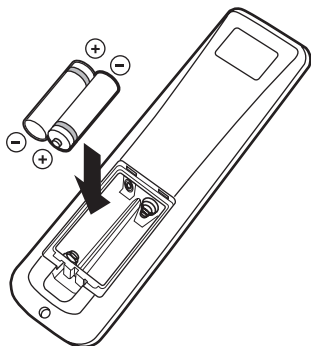

- 3 Richiudere il vano batterie con il coperchio.

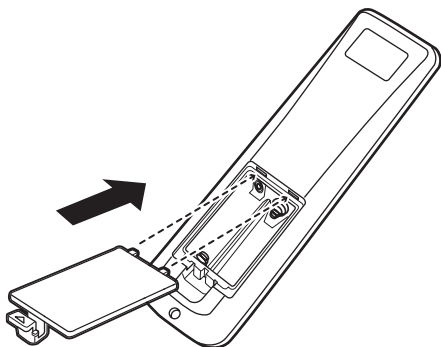

Note:

- Se il raggio di azione del telecomando diminuisce, sostituite *tutte* le batterie con delle nuove.
- Non utilizzate insieme batterie usate e nuove.
- Non utilizzate insieme tipi diversi di batterie, come alcaline e manganese. Sebbene possano sembrare simili, i vari tipi hanno caratteristiche proprie.
- Quando le batterie sono esaurite, rimuovetele immediatamente dal telecomando per evitare esplosioni o rilascio di acidi.
- Seguite sempre le disposizioni riguardanti lo smaltimento della vostra zona.
- Se una batteria inizia a perdere acido, smaltitela immediatamente. Evitate che l'acido rilasciato dalla batteria entri in contatto con la pelle o gli indumenti. Prima di inserire le batterie nuove, pulite il vano.

Raggio di azione

Il telecomando ha un raggio di azione di massimo 6 metri. Quando utilizzate il telecomando, puntatelo verso il sensore del comando a distanza del DRX-730, che si trova vicino al display, vedi di seguito.

Note:

- Fate attenzione a non versare liquido sul telecomando.
- Fate attenzione a non far cadere il telecomando.
- Non lasciate il telecomando nei seguenti luoghi: luoghi caldi o umidi, per esempio vicino a un calorifero o in un bagno; luoghi estremamente freddi; luoghi polverosi.

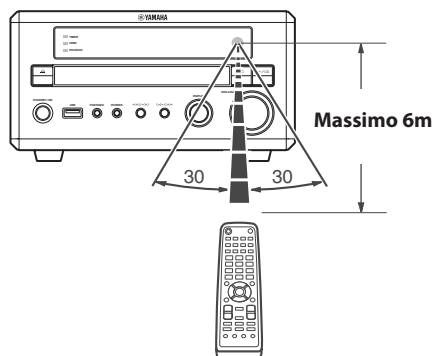

Collegare gli altoparlanti

Collegate gli altoparlanti NX-E700 al DRX-730 come mostrato di seguito.

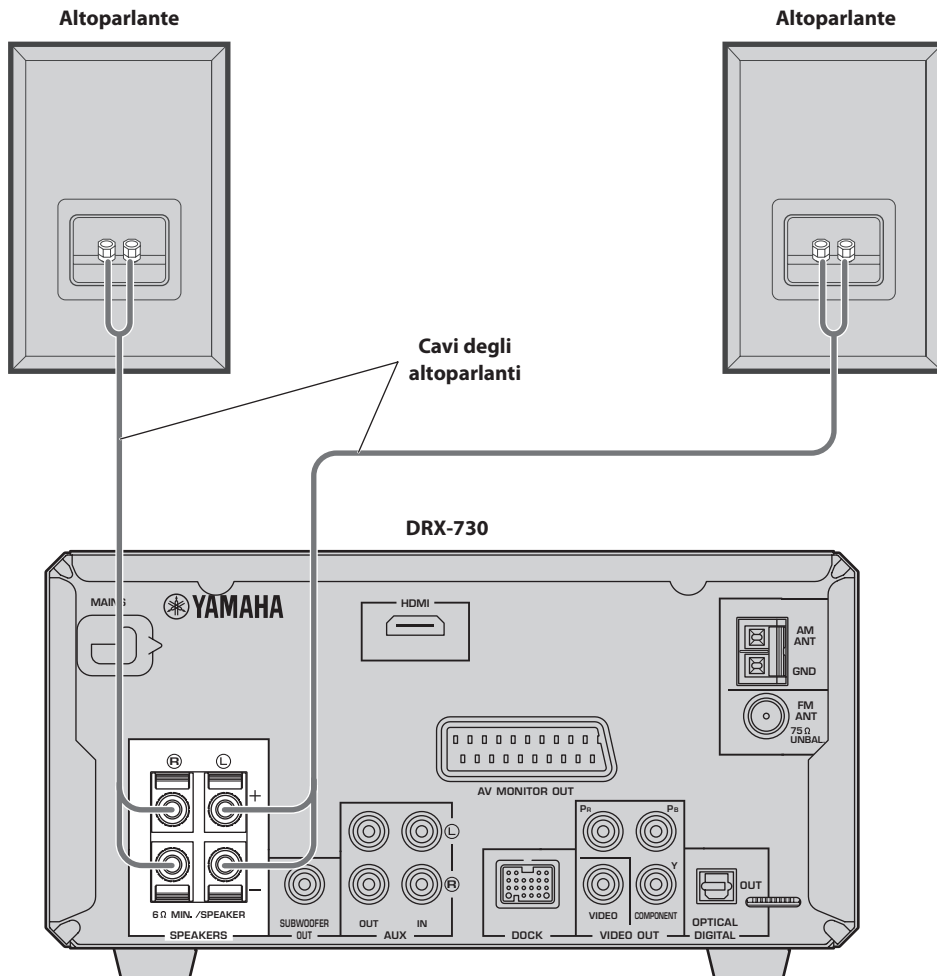

(Nell'immagine è mostrato il modello per l'Europa.)

Note:

- Collegate il cavo dell'alimentazione al DRX-730 solo dopo avere effettuato tutti gli altri collegamenti.
- Accertatevi di collegare l'altoparlante destro ai terminali contrassegnati con "R" e l'altoparlante sinistro ai terminali contrassegnati con "L".
- Fate in modo che i conduttori dei fili non tocchino altri fili o parti metalliche del DRX-730, poiché potreste danneggiare gravemente il DRX-730 e gli altoparlanti.
- Non collegate altoparlanti con un'impedenza inferiore a quella minima riportata sul retro del DRX-730.
- Utilizzate altoparlanti schermati magneticamente se intendete collocarli vicino a un televisore di tipo CRT. Se causano interferenze nell'immagine, allontanateli dal televisore.

Collegare i cavi degli altoparlanti

I cavi degli altoparlanti sono composti da due conduttori isolati. I collegamenti degli altoparlanti sono polarizzati e utilizzano terminali positivi (+) e terminali negativi (-) codificati con colori, rispettivamente rosso e nero. Per aiutarvi a collegare correttamente i conduttori, di solito il conduttore positivo è contrassegnato da una riga o da un altro segno identificativo. Dovete semplicemente collegare il conduttore contrassegnato ai terminali positivi (+) del DRX-730 e agli altoparlanti e il conduttore non contrassegnato ai terminali negativi (-). Se li invertite, gli altoparlanti saranno fuori fase e l'audio risulterà strano e privo di bassi, quindi fate attenzione.

- 1 Eliminate circa 10mm di isolante dall'estremità di ogni conduttore e avvolgete assieme i fili esposti per evitare cortocircuiti.

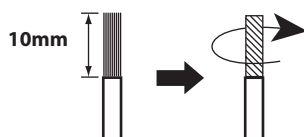

- 2 Aprite la leva del terminale dell'altoparlante, inserite il conduttore nel foro dopodiché chiudete la leva.

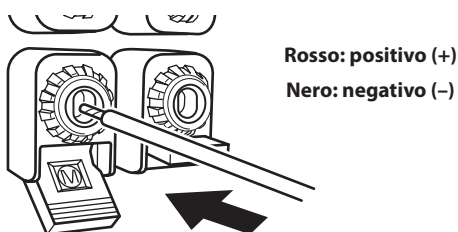

Collegare un subwoofer amplificato

Al connettore SUBWOOFER OUT del DRX-730 potete collegare un subwoofer amplificato (venduto separatamente) per ottenere bassi potenti.

Utilizzando un cavo audio (venduto separatamente), collegate il connettore SUBWOOFER OUT del DRX-730 al connettore d'ingresso del subwoofer amplificato.

(Nell'immagine è mostrato il modello per l'Europa.)

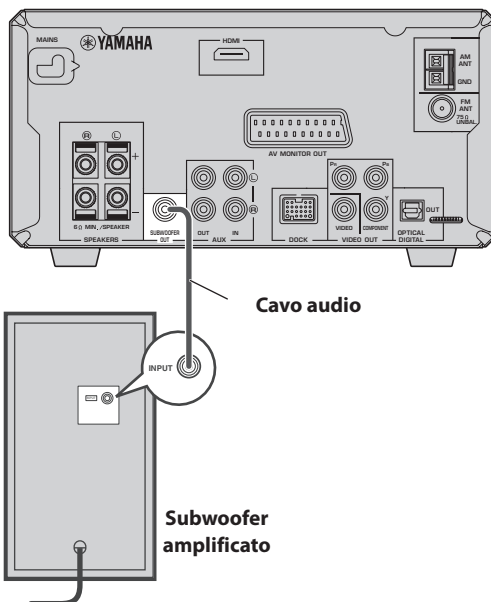

Note:

- Collegare i cavi dell'alimentazione al DRX-730 e al subwoofer amplificato solo dopo avere effettuato tutti gli altri collegamenti.
- Il connettore SUBWOOFER OUT emette i suoni a bassa frequenza di un downmix creato da tutti i canali disponibili nel materiale della sorgente.

Collegare le antenne

Per ascoltare le stazioni radio FM e AM, dovete collegare al DRX-730 le antenne in dotazione. Se nella vostra zona la ricezione radio è scadente o desiderate migliorare la ricezione, potete collegare antenne FM e AM da esterno. Per maggiori informazioni, consultate un installatore specializzato della vostra zona.

■ Messa a terra dell'antenna

Per garantire la massima sicurezza e la minima interferenza, collegate il terminale AM ANT GND a una messa a terra, quale un palo di metallo inserito nel terreno umido.

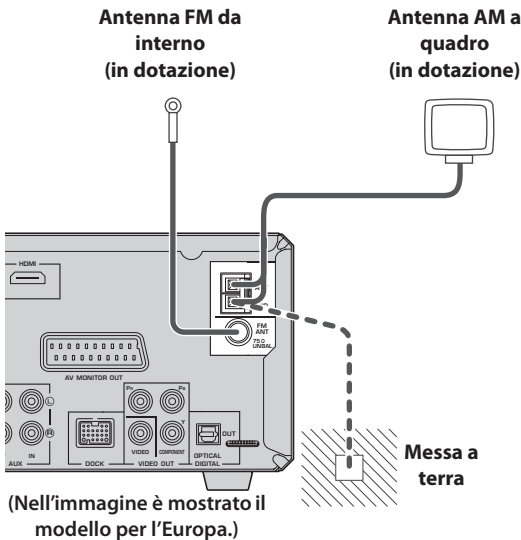

Collegare l'antenna FM

1 Collegate l'antenna FM da interno fornita in dotazione al connettore FM ANT del DRX-730.

2 Collocate l'antenna lontano dal DRX-730, dai cavi degli altoparlanti e dai cavi dell'alimentazione.

Note:

- Collegate il cavo dell'alimentazione al DRX-730 solo dopo avere effettuato tutti gli altri collegamenti.
- Prima di decidere dove installare in modo permanente le antenne, sintonizzatevi su una stazione radio AM o FM e regolate la posizione dell'antenna AM o FM per ottenere la migliore ricezione possibile.
- Se collegate un'antenna AM da esterno, collegate anche l'antenna AM a quadro fornita in dotazione.

Collegamento dell'antenna AM a quadro

1 Assemblate il supporto dell'antenna come mostrato di seguito.

Se volete montare l'antenna sulla parete, non dovete assemblare il supporto.

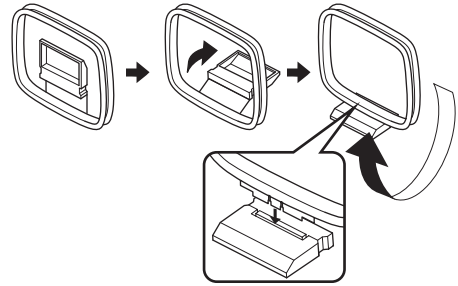

2 Aprite la leva dei terminali AM ANT, inserite il conduttore dell'antenna AM a quadro nei fori dopodiché chiudete la leva.

- Se entrambi i conduttori dell'antenna sono neri significa che non sono polarizzati e quindi possono essere collegati indifferentemente.

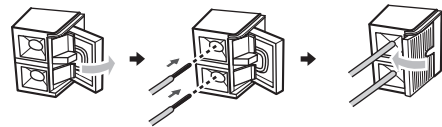

- Se uno di questi conduttori dell'antenna è bianco e l'altro è nero, collegate quello bianco al terminale AM ANT e quello nero al terminale GND.

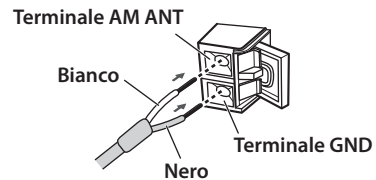

3 Collocate l'antenna lontano dal DRX-730, dai cavi degli altoparlanti e dai cavi dell'alimentazione.

Collegare un televisore

Potete collegare il DRX-730 a un televisore utilizzando uno dei seguenti quattro tipi di collegamenti. HDMI, video component, video composito o SCART (modelli per l'Europa e la Russia). Il tipo che scegliete dipende dai collegamenti supportati dal televisore. Per maggiori informazioni fate riferimento al manuale dell'utente del televisore. L'HDMI offre la miglior qualità d'immagine. Il video component offre la migliore qualità d'immagine dopo l'HDMI e l'uscita video component del DRX-730 supporta la scansione progressiva che migliora ulteriormente la qualità. Se il televisore non supporta l'HDMI o il video component, utilizzate il video composito. Alcuni modelli del DRX-730 sono dotati di un connettore SCART che può emettere video composito o video component RGB.

Note:

- Collegate il cavo dell'alimentazione al DRX-730 solo dopo avere effettuato tutti gli altri collegamenti.
- Spegnete il televisore prima di collegarlo al DRX-730.

Consiglio:

- Se il televisore ha un'uscita audio, potete collegare quest'ultima ai connettori AUX IN del DRX-730 e ascoltare i vostri programmi televisivi preferiti attraverso gli altoparlanti collegati al DRX-730.

Collegamento video composito

Se il televisore non supporta l'HDMI o il video component, potete collegare il DRX-730 al televisore con il cavo video fornito in dotazione.

Utilizzate il cavo video fornito in dotazione per collegare il connettore VIDEO OUT del DRX-730 a un ingresso video composito del televisore.

(Nell'immagine è mostrato il modello per l'Europa.)

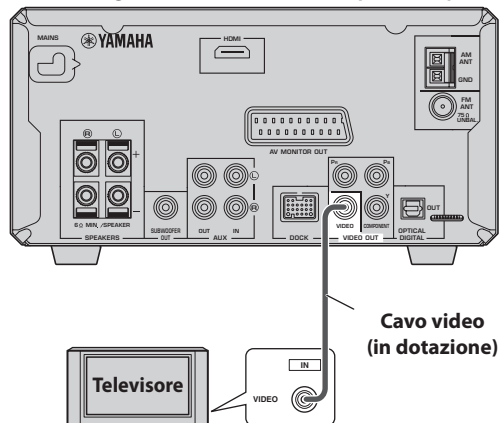

Collegamento video component

Se il televisore supporta il video component ma non l'HDMI, potete collegare il DRX-730 al televisore con un cavo video component. In tal modo otterrete una qualità d'immagine migliore rispetto al collegamento video composito.

Utilizzando un cavo video component (venduto separatamente), collegate i connettori COMPONENT VIDEO OUT del DRX-730 a un ingresso video component del televisore.

(Nell'immagine è mostrato il modello per l'Europa.)

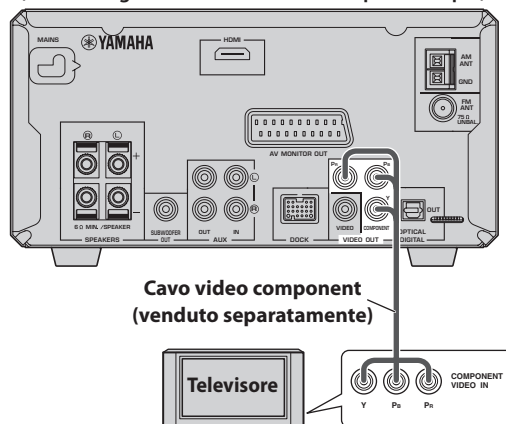

Note:

- Se collegate un televisore che non supporta la scansione progressiva, accertatevi che l'impostazione "Component Out" sia impostata su "Interlace". Se è impostata su "Progressive", il televisore potrebbe non visualizzare alcuna immagine.
- Se utilizzate contemporaneamente i collegamenti COMPONENT VIDEO OUT e HDMI, i connettori COMPONENT VIDEO OUT potrebbero emettere video progressivo indipendentemente dall'impostazione "Component Out".

Collegamento HDMI

Se il televisore ha un ingresso HDMI, potete collegarlo al DRX-730 con un cavo HDMI e ottenere la migliore qualità d'immagine in assoluto.

Utilizzando un cavo HDMI (venduto separatamente), collegate il connettore HDMI del DRX-730 a un ingresso HDMI del televisore.

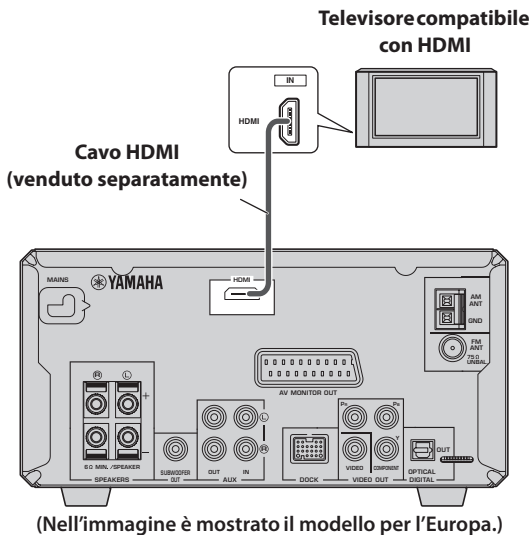

Nota:

- Dovete impostare la risoluzione HDMI e le impostazioni del colore HDMI del DRX-730 in modo che corrispondano alle proprietà dell'HDMI TV (vedi pagina 57). Se selezionate la risoluzione sbagliata, potreste non vedere alcuna immagine.

■ Risoluzione supportate dall'uscita HDMI

Modelli per il Nord America	Altri modelli
1080p/60 Hz	1080p/60 Hz (NTSC) 1080p/50 Hz (PAL)
1080i/60 Hz	1080i/60 Hz (NTSC) 1080i/50 Hz (PAL)
720p/60 Hz	720p/60 Hz (NTSC) 720p/50 Hz (PAL)
480p/60 Hz	480p/60 Hz (NTSC) 576p/50 Hz (PAL)
480i/60 Hz	480i/60 Hz (NTSC) 576i/50 Hz (PAL)

* Se il televisore compatibile con HDMI non supporta le precedenti risoluzioni, l'immagine potrebbe non essere visualizzata correttamente.

* Il DRX-730 è stato progettato per essere collegato a un dispositivo HDMI. Se viene collegato a un dispositivo DVI, il normale funzionamento potrebbe essere compromesso a seconda del dispositivo DVI.

■ Uscita audio HDMI

Di solito gli altoparlanti collegati al DRX-730 vengono utilizzati per emettere il suono. Tuttavia, potete scegliere di ascoltare mediante gli altoparlanti dell'HDMI TV, in tal caso potete attivare a disattivare l'uscita audio HDMI nel seguente modo.

1 Impostate il DRX-730 su standby.

2 Mentre tenete premuto il pulsante Arresto (□) del DRX-730, premete STANDBY/ON e mantenete premuto Arresto (□) finché sul display non appare "DVD — NO REQ.".

3 Premete più volte Riproduzione/Pausa (▷/⏸) per selezionare "HDMI AUDIO ON".

Se invece cambiate idea, selezionate "DVD — NO REQ.".

4 Premete STANDBY/ON.

L'uscita audio HDMI viene attivata e il DRX-730 entra in standby. Premete di nuovo STANDBY/ON per accenderlo nuovamente. Per disattivare l'uscita audio HDMI, ripetete la stessa procedura ma al punto 3 selezionate "HDMI AUDIO OFF".

Nota:

- L'uscita audio vicino al connettore HDMI è sempre PCM a 2 canali.

■ Informazioni sull'HDMI

HDMI è l'acronimo di *High-Definition Multimedia Interface*. L'HDMI, estensione dello standard DVI (Digital Video Interface) utilizzato per collegare display di computer, è stato progettato come standard di interfaccia digitale di prossima generazione per televisori e dispositivi AV in modo da consentire di inviare in un solo cavo audio e video digitale non compresso i vari formati. Con l'HDMI non è più necessario effettuare collegamenti video e audio separati. E poiché è digitale, offre un'impareggiabile qualità video e audio. Inoltre, l'HDMI supporta il sistema HDCP (High Bandwidth Digital Content Protection) che serve per proteggere il contenuto video e audio soggetto a copyright dalla riproduzione illegale.

2

Italiano

Collegamento SCART (solo modelli per l'Europa e la Russia)

Se il televisore ha un connettore SCART, potete collegarlo al connettore AV MONITOR OUT del DRX-730 e utilizzare il video composito o il video component RGB.

Utilizzando un cavo SCART (venduto separatamente), collegate il connettore AV MONITOR OUT del DRX-730 a un ingresso SCART del televisore.

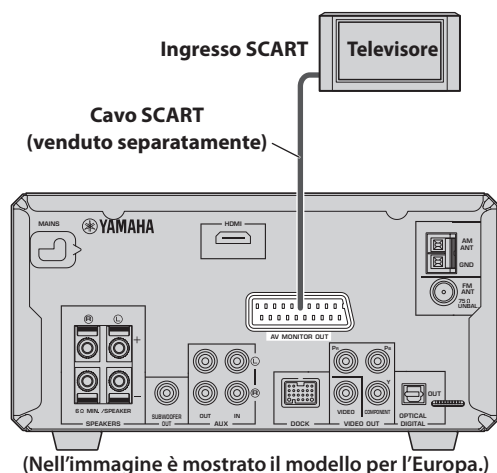

Note:

- Da default, il connettore AV MONITOR OUT è impostato per emettere video composito. Per emettere video component RGB, impostate “ AV Monitor Out” su “RGB” (vedi pagina 57).
- Per utilizzare la capacità video component RGB del connettore AV MONITOR OUT, dovete usare un cavo SCART con tutti i 21 pin collegati.

Collegare un registratore (CDR, MDR, ecc.)

Per registrare e riprodurre potete collegare al DRX-730 un dispositivo di registrazione come un CDR, un MDR o un registratore a cassette.

- 1 Utilizzando un cavo audio (venduto separatamente), collegate i connettori AUX OUT del DRX-730 all'ingresso audio del dispositivo di registrazione.
- 2 Utilizzando un altro cavo audio (venduto separatamente), collegate i connettori AUX IN del DRX-730 all'uscita audio del dispositivo di registrazione.

(Nell'immagine è mostrato il modello per l'Europa.)

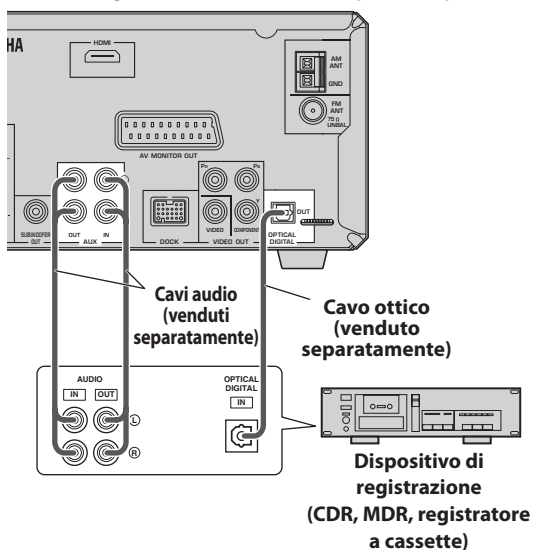

Registrazione digitale

Se il dispositivo di registrazione ha un ingresso digitale ottico, potete collegarlo al connettore OPTICAL DIGITAL OUT del DRX-730 ed effettuare una registrazione digitale.

Vedi “Registrazione” a pagina 53 per maggiori informazioni.

Note:

- Collegate il cavo dell'alimentazione al DRX-730 solo dopo avere effettuato tutti gli altri collegamenti.
- Spegnete il dispositivo di registrazione prima di collegarlo al DRX-730.
- L'uscita OPTICAL DIGITAL OUT emette audio solo quando la sorgente d'ingresso è DVD o USB e con alcuni dischi e file la registrazione potrebbe non essere possibile a causa della protezione per la copia.

Collegare un ricevitore AV o un decoder

Il DRX-730 effettua il downmixing su sorgenti multicanali, come Dolby Digital e DTS, per trasformarle in stereo a 2 canali che potete ascoltare attraverso gli altoparlanti collegati al DRX-730. Collegando un ricevitore AV/decoder al connettore OPTICAL DIGITAL OUT del DRX-730, potete ascoltare sorgenti Dolby Digital e DTS attraverso gli altoparlanti collegati al ricevitore AV/decoder.

Utilizzando un cavo audio digitale ottico (venduto separatamente), collegate il connettore OPTICAL DIGITAL OUT del DRX-730 all'ingresso ottico digitale del ricevitore AV/decoder.

Note:

- Accertatevi che le impostazioni audio digitali siano configurate in modo che OPTICAL DIGITAL OUT emetta materiale MPEG, Dolby Digital e DTS così com'è e non come PCM.
- Quando ascoltate mediante gli altoparlanti collegati al ricevitore AV/decoder, potete abbassare il volume del DRX-730.
- L'uscita OPTICAL DIGITAL OUT emette audio solo quando la sorgente d'ingresso è DVD o USB.

(Nell'immagine è mostrato il modello per l'Europa.)

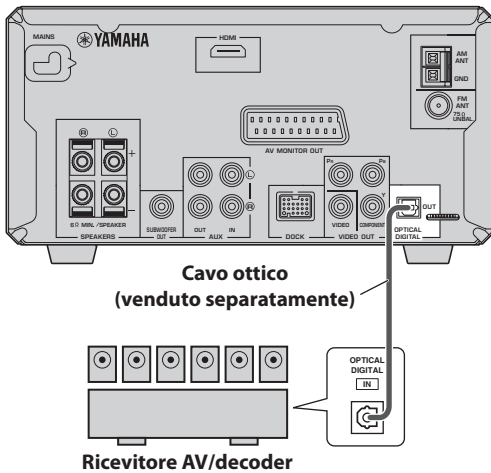

Collegare il cavo dell'alimentazione

Una volta terminati tutti gli altri collegamenti, collegate il cavo dell'alimentazione alla presa CA a muro.

Collegatelo a una presa CA a muro

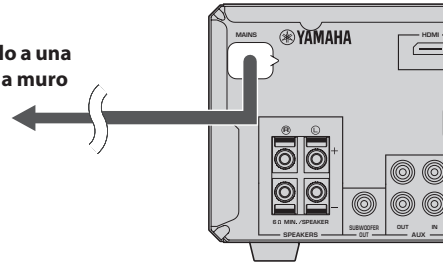

2

Capitolo 3: Funzioni generali

Questo capitolo spiega le funzioni che possono essere utilizzare con qualsiasi sorgente d'ingresso.

Accendere il DRX-730

STANDBY/ON (⏻/⏻)



Per accendere il DRX-730, premete **STANDBY/ON** (⏻/⏻).

Per impostare il DRX-730 su standby, premete di nuovo **STANDBY/ON** (⏻/⏻).

■ STANDBY/ON sul pannello anteriore

Potete impostare il DRX-730 su ON o standby anche utilizzando **STANDBY/ON** sul DRX-730.

Selezionare le sorgenti d'ingresso

Con il DRX-730 potete utilizzare varie sorgenti d'ingresso.

Per selezionare una sorgente d'ingresso, utilizzate i pulsanti del telecomando elencati nella seguente tabella.

Sul display appare il nome della sorgente d'ingresso selezionata.



Nota:

- Per passare a una nuova sorgente d'ingresso può volerci qualche secondo durante il quale il display lampeggia e l'audio è silenziato.

Sorgente d'ingresso	Pulsante e descrizione
DVD	Pulsante DVD/USB ¹ —Per riprodurre un disco con il DRX-730 (vedi pagina 23).
USB	Pulsante DVD/USB ² —Per ascoltare musica o vedere fotografie memorizzate su un dispositivo di archiviazione USB collegato alla porta USB sul pannello anteriore (vedi pagina 49).
TUNER	Pulsante TUNER—Per ascoltare la radio (vedi pagina 37).
AUX	Pulsante AUX/PORTABLE ³ —Per ascoltare musica memorizzata su un dispositivo collegato ai connettori AUX IN sul pannello anteriore del DRX-730.
PORTABLE	Pulsante AUX/PORTABLE ⁴ —Per ascoltare musica memorizzata su un lettore musicale portatile collegato al connettore PORTABLE sul pannello anteriore (vedi pagina 47).
DOCK	Pulsante DOCK—Per ascoltare musica memorizzata su un iPod ⁵ (vedi pagina 47) oppure un lettore musicale o un telefono cellulare (vedi pagina 51) compatibile con Bluetooth ⁶ collegato al connettore DOCK.

1. Premetelo più volte per selezionare "DVD" o "USB".
2. Premetelo più volte per selezionare "DVD" o "USB".
3. Premetelo più volte per selezionare "AUX" o "PORTABLE".
4. Premetelo più volte per selezionare "AUX" o "PORTABLE".
5. È necessario il dock universale per iPod di Yamaha (YDS-10 o YDS-11).
6. È necessario il ricevitore audio wireless Bluetooth YBA-10 di Yamaha.

■ Controllo INPUT sul pannello anteriore

Per selezionare la sorgente d'ingresso potete anche utilizzare il controllo INPUT del DRX-730. Giratelo a sinistra o a destra per selezionare le sorgenti d'ingresso nel seguente ordine:



Regolare il volume

Potete ascoltare la musica al volume che preferite.

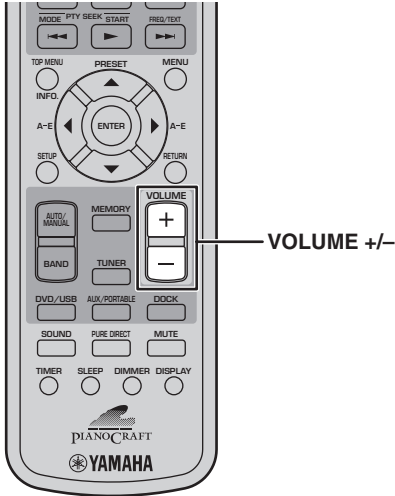

Per aumentare il volume, premete VOLUME (+).

Per diminuire il volume, premete VOLUME (-).

Il volume può essere impostato su MIN, 01~87 o MAX.



■ Controllo VOLUME sul pannello anteriore

Per regolare il volume potete anche utilizzare il controllo VOLUME del DRX-730.

Silenziare l'audio

Quando ascoltate musica potete momentaneamente silenziare l'audio.

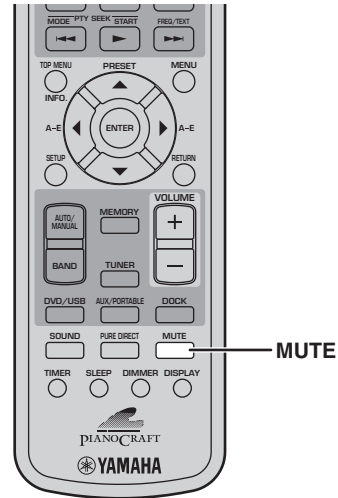

3

Per silenziare l'audio, premete MUTE.



Sul display appare "MUTE ON" e l'indicatore MUTE lampeggia.



Per ripristinare l'audio, premete di nuovo MUTE.

Sul display appare "MUTE OFF" e l'indicatore MUTE si spegne.



Note:

- Se regolate il volume o cambiate la sorgente d'ingresso mentre l'audio è silenziato, quest'ultimo viene ripristinato.
- Il silenziamento viene annullato automaticamente quando il DRX-730 è impostato su standby.

Regolare i bassi e gli acuti

Potete regolare i bassi e gli acuti e cambiarli a vostro piacimento.

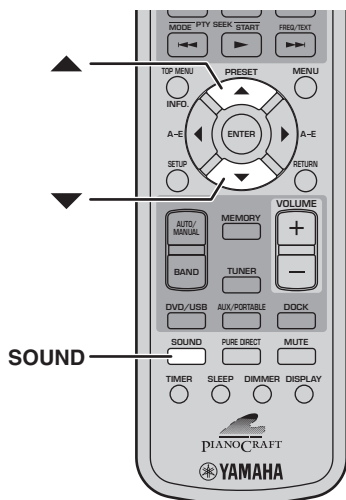

- 1 Premete più volte SOUND per selezionare "BASS" o "TREBLE".

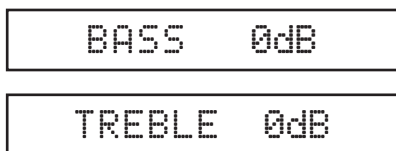

- 2 Per aumentare i bassi o gli acuti, premete più volte Su (▲). Per diminuire i bassi o gli acuti, premete più volte Giù (▼).

I bassi e gli acuti possono essere regolati verso l'alto o verso il basso di 10dB con intervalli di 2dB: -10dB~0dB~+10dB. L'impostazione di default è 0dB.

Note:

- Se non effettuate regolazioni per 5 secondi, la modalità di regolazione dei bassi e degli acuti viene annullata e appare la schermata precedente.
- Le regolazioni dei bassi e degli acuti vengono applicate agli altoparlanti e alle cuffie, ma non alla registrazione.

Regolare il bilanciamento

Potete regolare il bilanciamento destra-sinistra dell'audio.

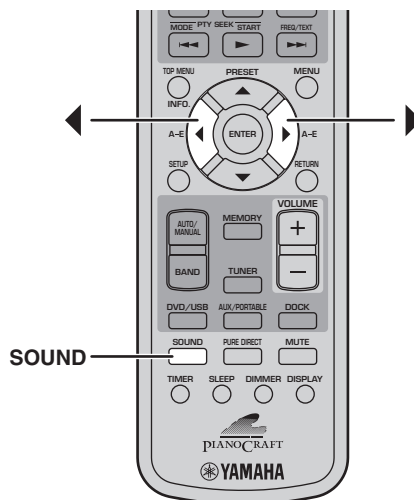

- 1 Premete più volte SOUND per selezionare "BALANCE".



- 2 Per spostare l'audio a sinistra, premete più volte Sinistra (◀). Per spostare l'audio a destra, premete più volte Destra (▶).

Il bilanciamento può essere regolato con 6 intervalli a sinistra e 6 a destra. L'impostazione di default è al centro.

Note:

- Se non effettuate regolazioni per 5 secondi, la modalità di regolazione del bilanciamento viene annullata e appare la schermata precedente.
- Le regolazioni del bilanciamento vengono applicate agli altoparlanti e alle cuffie, ma non alla registrazione.

Modalità di riproduzione Pure Direct

Nella modalità di riproduzione Pure Direct potete riprodurre con un'alta qualità audio.

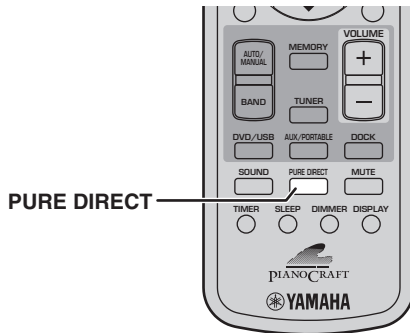

Per attivare la modalità di riproduzione Pure Direct, premete più volte PURE DIRECT finché sul display non appare "PURE DIRECT ON".

PURE DIRECT ON

Con la prima pressione del pulsante, sul display viene visualizzata l'impostazione corrente. Le pressioni seguenti attivano o disattivano la modalità di riproduzione Pure Direct.

Per disattivare la modalità di riproduzione Pure Direct, premete PURE DIRECT in modo che sul display appaia "PURE DIRECT OFF".

PURE DIRECT OFF

Quando è attiva la modalità di riproduzione Pure Direct, i circuiti di controllo della tonalità (bassi e acuti) vengono bypassati in modo che il segnale vada direttamente all'amplificatore.

Nota:

- Se regolate i bassi o gli acuti nella modalità di riproduzione Pure Direct, quest'ultima viene annullata.

Utilizzare le cuffie

Quando volete ascoltare la musica in maniera privata o non volete disturbare gli altri, potete utilizzare un paio di cuffie.

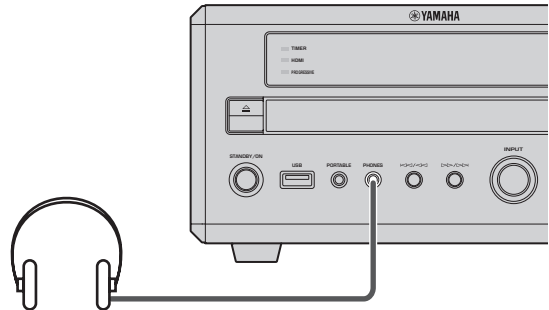

Collegate le cuffie mediante una mini spina al connettore PHONES sul pannello anteriore del DRX-730.

Quando le cuffie sono inserite nel connettore PHONES, gli altoparlanti e il subwoofer, se collegato, non emettono alcun suono.

3

Regolare la luminosità del display

Potete regolare la luminosità del display per adattarla alla luce della stanza. Per esempio, state utilizzando il DRX-730 in una stanza buia e il display è troppo luminoso.

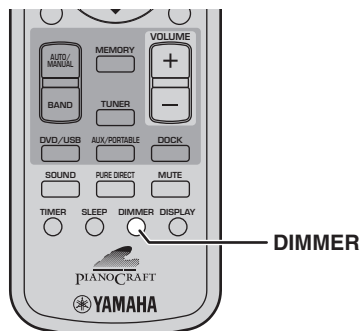

Per regolare l'intensità del display, premete più volte DIMMER.

DIMMER -1

Il display può essere impostato su tre livelli di luminosità: DIMMER -1, DIMMER -2, DIMMER -3, che possono essere selezionati con il seguente ordine:

DIMMER OFF → DIMMER -1 → DIMMER -2 → DIMMER -3

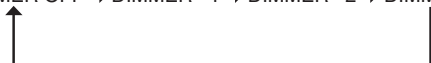

Per tornare alla luminosità normale, premete più volte DIMMER finché sul display non appare "DIMMER OFF".

DIMMER OFF

Utilizzare lo sleep timer

Potete utilizzare lo sleep timer per arrestare automaticamente la riproduzione e impostare il DRX-730 su standby dopo un certo periodo di tempo. Per esempio, quando volete vedere un film o ascoltare della musica fino a quando non vi addormentate.

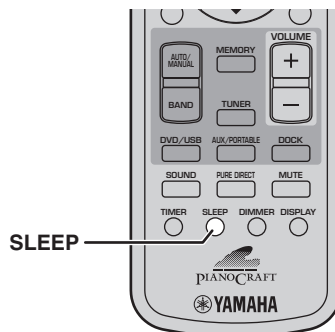

Premete più volte SLEEP per selezionare l'intervallo di tempo.

SLEEP 120min.

L'intervallo di tempo può essere impostato su 120 minuti, 90 minuti, 60 minuti o 30 minuti e può essere selezionato secondo il seguente ordine:

120min → 90min → 60min → 30min → OFF

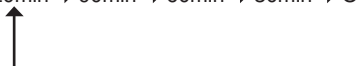

Quando viene selezionato un intervallo di tempo, sul display si accende l'indicatore SLEEP.



Al termine dell'intervallo di tempo, la riproduzione si arresta immediatamente e il DRX-730 entra in standby.

Per annullare l'intervallo di tempo, premete più volte SLEEP finché sul display non appare "OFF".

SLEEP OFF

Note:

- Lo sleep timer imposta solo il DRX-730 su standby. Non spegne nessuno dei dispositivi collegati.
- Lo sleep timer viene annullato se il DRX-730 viene messo in standby prima della fine dell'intervallo di tempo.

Impostare l'orologio

Per visualizzare l'ora o programmare il timer, dovete prima impostare l'orologio.

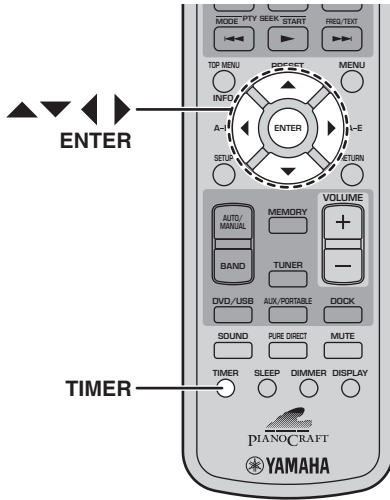

5 Utilizzate Su/Giù (▲/▼) per impostare i minuti.

Utilizzate Sinistra/Destra (◀/▶) per passare dalla parte delle ore a quella dei minuti e viceversa, se necessario.

6 Premete ENTER.

L'ora è impostata e il display smette di lampeggiare.

Note:

- Per passare dalle 12 alle 24 ore, mentre è visualizzata l'ora utilizzate Sinistra/Destra (◀/▶).
- Se il cavo dell'alimentazione viene scollegato o avviene un'interruzione di corrente, l'orologio continua a funzionare per circa 5 minuti. Oltre tale periodo di tempo l'impostazione dell'ora viene cancellata.

3

1 Premete TIMER.

Sul display appare "Set Clock" per alcuni secondi dopodiché scorre il messaggio "Press and hold ENTER key for 3 sec."

Press and hold

Se l'orologio è già stato impostato, sul display appare "Clock Time" per alcuni secondi dopodiché viene visualizzata l'ora.

2 Mentre il messaggio scorre sul display, premete e tenete premuto ENTER per 3 secondi finché la parte delle ore non inizia a lampeggiare.

00:00

3 Utilizzate Su/Giù (▲/▼) per impostare le ore.

Le ore possono essere impostate da 0 a 12, AM o PM. Su alcuni modelli, l'impostazione di default è sulle 24 ore.

4 Premete Destra (▶). La parte dei minuti inizia a lampeggiare.

00:00

Visualizzare l'ora

Potete visualizzare l'ora mentre ascoltate una sorgente.

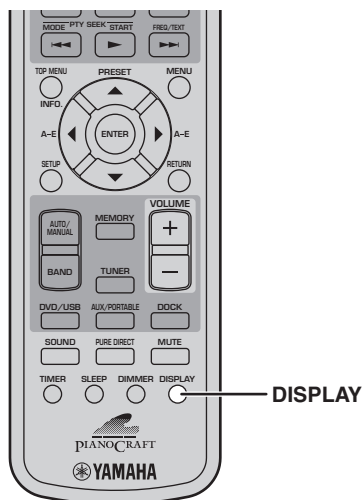

Per visualizzare l'ora, premete DISPLAY.

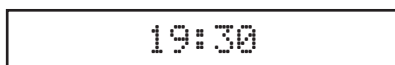

Note:

- Se è selezionata la sorgente d'ingresso DVD, dovete premere due volte DISPLAY per visualizzare l'ora.
- Quando visualizzate l'ora come spiegato sopra, l'ora viene visualizzata in modo continuo. Quando eseguite un'operazione, sul display appare un messaggio relativo all'operazione dopodiché riappare l'ora.
- Se l'orologio non è ancora stato impostato, sul display appare "Set Clock!" per 3 secondi dopodiché riappare la schermata precedente. Si veda 21 per maggiori informazioni su come impostare l'orologio.
- L'ora non può essere visualizzata mentre è selezionata la modalità "iPod Menu" (vedi pagina 47).
- Nei modelli per l'Europa e la Russia, l'ora non può essere visualizzata mentre sul display scorre RT (Radio Text).

Standby automatico

Per risparmiare energia ed evitare la bruciatura dello schermo, potete impostare il DRX-730 in modo che entri automaticamente in standby dopo 30 minuti di inattività quando utilizzate una sorgente d'ingresso DVD o USB.

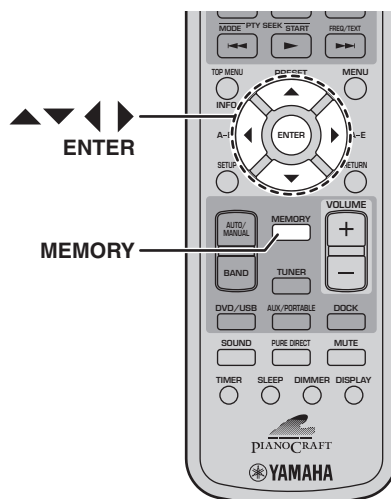

1 Con la sorgente d'ingresso DVD o USB selezionata, premete MEMORY.

Sul display appare l'impostazione "Auto Standby" corrente.



2 Utilizzate i pulsanti del cursore (▲/▼/◀/▶) per selezionare "ON" o "OFF".

3 Premete MEMORY o ENTER per impostare.

Quando è attivo lo standby automatico ed è selezionata la sorgente d'ingresso DVD o USB, se la riproduzione è stata arrestata per 30 minuti e durante quel periodo non è stata effettuata alcuna operazione, il DRX-730 entra automaticamente in standby. A seconda del disco, il DRX-730 può entrare automaticamente in standby se rimane visualizzato per 30 minuti lo stesso menu.

Nota:

- Se non effettuate regolazioni per 5 secondi, la modalità dell'impostazione "Auto Standby" viene annullata e riappare la schermata precedente.

Capitolo 4: Riprodurre dischi

Questo capitolo spiega come riprodurre dischi.

Utilizzare il display su schermo

Se la sorgente d'ingresso è DVD o USB, potete usare varie funzioni e impostazioni utilizzando i menu su schermo che appaiono sul televisore collegato.

Pulsante	Descrizione
SETUP	Visualizza il menu "Setup" ¹
Cursore (▲▼)/(◀▶)	Seleziona gli elementi del menu
ENTER	Conferma l'elemento selezionato
RETURN	Fa tornare al menu precedente

1. Solo se la sorgente d'ingresso è DVD.

Consigli:

- Con l'impostazione "OSD Language" potete cambiare la lingua del display su schermo (vedi pagina 59).
- I pulsanti che potete utilizzare con i vari menu sono mostrati nella parte inferiore di ogni schermata.

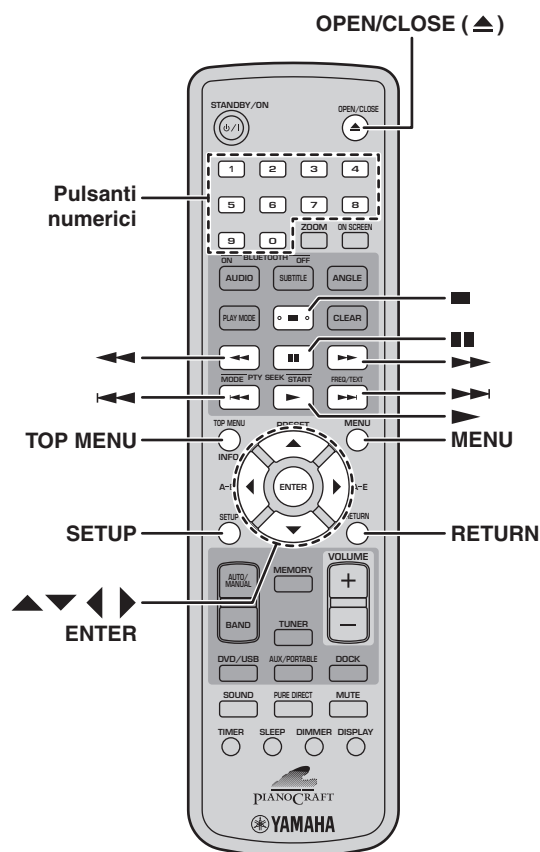

Riprodurre dischi

Con il DRX-730 potete riprodurre i seguenti tipi di dischi. DVD-Video, DVD-VR (dischi DVD-R/RW/R DL registrati in modalità VR), VCD, SVCD, Audio CD e DTS CD. Inoltre potete riprodurre dischi di dati contenenti i seguenti tipi di file: MP3, WMA, MPEG-4 AAC, JPEG, DivX® Ultra e WMV. Vedi pagina 62 per maggiori informazioni sui tipi di dischi e sui formati di file supportati.

1 Premete Apri/Chiudi (▲) sul DRX-730.

Il vassoio dei dischi si apre e viene selezionata automaticamente la sorgente d'ingresso DVD. Se il DRX-730 era in standby, si accende automaticamente.

Per utilizzare i menu su schermo o vedere video o immagini, accendete il televisore e selezionate l'ingresso AV a cui è collegato il DRX-730.

2 Inserite il disco con l'etichetta verso l'alto al centro del vassoio dei dischi e poi premete OPEN/CLOSE (▲).

Il vassoio dei dischi si chiude e il disco viene caricato.

3 Premete Riproduzione/Pausa (▶/⏸) sul DRX-730 per avviare la riproduzione.

Per avviare la riproduzione potete utilizzare anche il pulsante Riproduzione (▶) del telecomando.

- Se caricate un disco DVD, VCD o SVCD, potrebbe apparire un menu. Vedi "Menu dei DVD-Video" o "Menu di VCD e SVCD (PBC)" a pagina 25 per maggiori informazioni.
- Se avete caricato un disco contenente immagini JPEG, viene avviata una presentazione. Vedi "Riprodurre presentazioni JPEG" a pagina 33 per maggiori informazioni.
- Se avete caricato un disco contenente vari formati di file, quali MP3, WMA, MPEG-4 AAC, JPEG, DivX® o WMV, dovete selezionare il formato che volete utilizzare per la riproduzione su schermo. Per espellere il disco, premete Apri/Chiudi (▲) oppure OPEN/CLOSE (▲) sul telecomando.

Note:

- Per chiudere il vassoio dei dischi potete anche spingerlo leggermente finché non inizia a chiudersi da solo.
- Per riprodurre un DVD a due lati, caricatelo con il lato che volete riprodurre verso il basso.

- Se premete Apri/Chiudi (\triangle) sul DRX-730 mentre questo è in standby, l'unità si accende, si apre il vassoio dei dischi, viene selezionata la sorgente d'ingresso DVD e l'unità è pronta per riprodurre il disco.
- Con certi dischi, alcune funzioni di riproduzione spiegate nel presente capitolo potrebbero non funzionare come previsto o non funzionare affatto.
- Alcuni DVD limitano l'uso di certe funzioni, per esempio la riproduzione casuale o la riproduzione ripetuta, in alcune o in tutte le parti del disco. Questo non indica un malfunzionamento.

Arrestare la riproduzione

Per arrestare la riproduzione, premete Arresto (■).

Per arrestare la riproduzione potete anche premere Arresto (□) sul DRX-730.

Se sul display appare "RESUME" o "LAST MEMORY" dopo avere arrestato la riproduzione, potete riprenderla da dove l'avevate arrestata premendo semplicemente Riproduzione (▶). Vedi "Ripresa della riproduzione e ultima memoria" di seguito per maggiori informazioni.

Ripresa della riproduzione e ultima memoria

Quando premete Arresto (■) per arrestare la riproduzione di DVD-Video, VCD, SVCD, DivX®, WMV o Audio CD, sul display appare "RESUME" e voi potete riprendere la riproduzione da dove l'avevate arrestata premendo semplicemente Riproduzione (▶).

Per i dischi DVD-Video, VCD e SVCD, il DRX-730 memorizza il punto in cui avete arrestato la riproduzione anche se il disco è stato espulso. La volta successiva in cui caricate il disco, sullo schermo appare "Last Memory" e voi potete continuare la riproduzione da dove l'avevate interrotta.

Se non volete che il DRX-730 memorizzi l'ultimo punto riprodotto, invece di premere Arresto (■), premete OPEN/CLOSE (\triangle) per arrestare la riproduzione ed espellere il disco.

Per annullare la funzione "Resume" o "Last Memory", mentre sul display appare "RESUME" o "LAST MEMORY" premete Stop (■).

Note:

- La funzione "Last Memory" potrebbe non funzionare con alcuni dischi.
- Il DRX-730 può memorizzare l'ultimo punto riprodotto di massimo cinque dischi DVD-Video e un disco VCD o SVCD.

- Con dischi DivX®, WMV e Audio CD, la funzione "Resume" viene annullata quando il disco viene espulso, quando la sorgente d'ingresso viene cambiata o quando il DRX-730 viene spento.

Mettere in pausa la riproduzione

Per mettere in pausa la riproduzione, premete Pausa (■).

Per riprendere la riproduzione, premete di nuovo Pausa (■) oppure Riproduzione (▶).

Per mettere in pausa la riproduzione potete anche usare Riproduzione/Pausa (▷/■) sul DRX-730.

Riavvolgere e avanzare velocemente

Durante la riproduzione potete riavvolgere o avanzare velocemente con varie velocità.

Per riavvolgere, premete Riavvolgimento (◀◀) durante la riproduzione.

Per avanzare velocemente, premete Avanzamento veloce (▶▶) durante la riproduzione.

Premete più volte Riavvolgimento (◀◀) o Avanzamento veloce (▶▶) per cambiare la velocità di riavvolgimento o avanzamento veloce.

La velocità viene visualizzata sullo schermo.

Per riprendere la riproduzione normale, premete Riproduzione (▶).

Per riavvolgere o avanzare velocemente potete anche tenere premuto rispettivamente Precedente/Riavvolgimento (◀◀/◀◀) o Successivo/Avanzamento veloce (▶▶/▶▶) sul DRX-730 per alcuni secondi.

Note:

- Con i dischi DivX® e WMV è disponibile solo una velocità di riavvolgimento e avanzamento veloce.
- Durante il riavvolgimento o l'avanzamento veloce la riproduzione normale può riprendere quando viene raggiunto un nuovo capitolo (DVD-Video) o brano (PBC VCD o SVCD).
- Con i dischi MP3, WMA e MPEG-4 AAC, la riproduzione normale riprende quando viene raggiunto l'inizio o la fine di un brano durante il riavvolgimento o l'avanzamento veloce.

Selezionare i capitoli e i brani

Per selezionare il capitolo o il brano successivo, premete **Successivo** (▶▶).

Per selezionare l'inizio del capitolo o del brano corrente, premete **Precedente** (◀◀). Premetelo di nuovo per selezionare capitoli o brani precedenti.

Per selezionare i brani potete anche usare il pulsante **Successivo/Avanzamento veloce** (▶▶▶/▶▶▶) e **Precedente/Riavvolgimento** (◀◀◀/◀◀◀) sul DRX-730.

Selezionare gli elementi secondo il numero

Potete selezionare i titoli, i capitoli e i brani secondo il loro numero.

1 Utilizzate i pulsanti numerici per inserire il numero di un titolo, un capitolo o un brano.

2 Premete **ENTER**.

Se la riproduzione era stata arrestata, questa riprende dal titolo (DVD) o dal brano (Audio CD, VCD, SVCD) specificato.

Se la riproduzione era in corso, questa prosegue con il titolo (DVD-VR [DVD-R/RW/R DL in modalità VR]), capitolo (DVD-Video) o brano (VCD, SVCD o Audio CD) specificato.

Menu dei DVD-Video

La maggior parte dei dischi DVD-Video sono dotati di menu nei quali potete selezionare quello che volete guardare. Di solito, il menu principale appare automaticamente, anche se con alcuni dischi potreste dover premere **MENU** o **TOP MENU** per visualizzare il menu.

Con i menu potete utilizzare i seguenti pulsanti.

Pulsante	Descrizione
TOP MENU	Visualizza il menu principale del DVD. ¹
MENU	Visualizza un menu del DVD. ²
Cursore (▲▼)/(◀▶)	Seleziona gli elementi del menu.
ENTER	Conferma l'elemento selezionato.
RETURN	Fa tornare al menu precedente.
Numeri	Con alcuni dischi, la riproduzione può essere avviata inserendo un numero e premendo ENTER .

1. Dipende dal disco. Con alcuni dischi DivX®, viene visualizzato un menu.

2. Su alcuni dischi può funzionare come il pulsante **TOP MENU**.

Menu di VCD e SVCD (PBC)

Alcuni dischi VCD e SVCD sono dotati di menu PBC (Playback Control, controllo della riproduzione) da cui potete selezionare quello che volete guardare.

Caricate un disco VCD o SVCD PBC, premete **Riproduzione** (▶) per visualizzare il menu quindi utilizzate i pulsanti numerici e **ENTER** per selezionare il brano che volete riprodurre.

Con i menu potete utilizzare i seguenti pulsanti.

Pulsante	Descrizione
RETURN	Visualizza il menu PBC quando viene premuto durante la riproduzione.
Numeri	Selezionano gli elementi del menu. Premete ENTER per confermare la selezione.
Successivo (▶▶)	Visualizza la pagina del menu successivo (se disponibile)
Precedente (◀◀)	Visualizza la pagina del menu precedente (se disponibile)

Potete disattivare PBC e avviare la riproduzione premendo **Successivo** (▶▶) o **Precedente** (◀◀) o i pulsanti numerici e **ENTER** mentre la riproduzione è in arresto.

Note:

- Con alcuni dischi VCD e SVCD PBC, il menu potrebbe non apparire quando premete **Riproduzione** (▶); in tal caso per visualizzare il menu dovete premere **RETURN** durante la riproduzione.
- Alcune delle funzioni di riproduzione dei dischi spiegate nel presente capitolo non possono essere utilizzate con la riproduzione PBC. Per utilizzare una di queste funzioni, disattivate la riproduzione PBC avviando la riproduzione senza usare il menu, come spiegato sopra.
- Se disattivate temporaneamente la riproduzione PBC, il menu non viene visualizzato quando premete **RETURN** durante la riproduzione. Per visualizzare nuovamente il menu, premete due volte **Arresto** (■) quindi premete **Riproduzione** (▶). La riproduzione PBC viene attivata e premendo **RETURN** viene visualizzato il menu.

Riproduzione al rallenti

Potete riprodurre dischi DVD-Video, VCD, SVCD, DivX® e WMV al rallenti secondo quattro diverse velocità. Potete anche riprodurre dischi DVD-Video al rallenti in senso contrario.

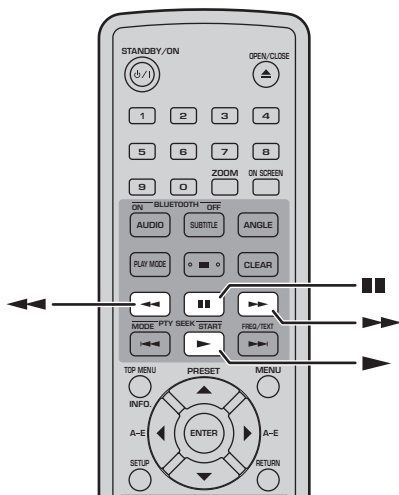

Durante la riproduzione, premete Pausa (II).

Premete e tenete premuto Riavvolgimento (◀◀) o Avanzamento veloce (▶▶) finché non inizia la riproduzione al rallenti.

Premete più volte Riavvolgimento (◀◀) o Avanzamento veloce (▶▶) per cambiare la velocità del rallenti.

La velocità viene visualizzata sullo schermo.

Per riprendere la riproduzione normale, premete Riproduzione (▶).

Nota:

- La riproduzione normale può essere ripresa quando viene raggiunto un nuovo capitolo (DVD-Video) o brano (VCD o SVCD PBC) durante la riproduzione al rallenti.

Riproduzione fotogramma per fotogramma

Potete riprodurre dischi DVD-Video, VCD, SVCD, DivX® e WMV fotogramma per fotogramma. Potete anche riprodurre dischi DVD-Video fotogramma per fotogramma in senso contrario.

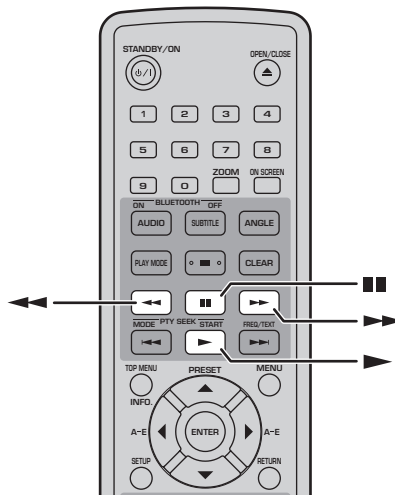

Durante la riproduzione, premete Pausa (II).

Premete Riavvolgimento (◀◀) o Avanzamento veloce (▶▶) per riprodurre un fotogramma alla volta.

Per riprendere la riproduzione normale, premete Riproduzione (▶).

Nota:

- La riproduzione normale può essere ripresa quando viene raggiunto un nuovo capitolo (DVD-Video) o brano (VCD o SVCD PBC) durante la riproduzione fotogramma per fotogramma.

Selezionare le lingue e l'audio

Alcuni dischi DVD contengono colonne sonore in più lingue o formati audio, quali Dolby Digital e DTS, che potete selezionare durante la riproduzione. Allo stesso modo, alcuni dischi DVD-VR (DVD-R/RW/R DL in modalità VR) hanno colonne sonore audio dual mono e alcuni dischi DivX® hanno varie colonne sonore audio.

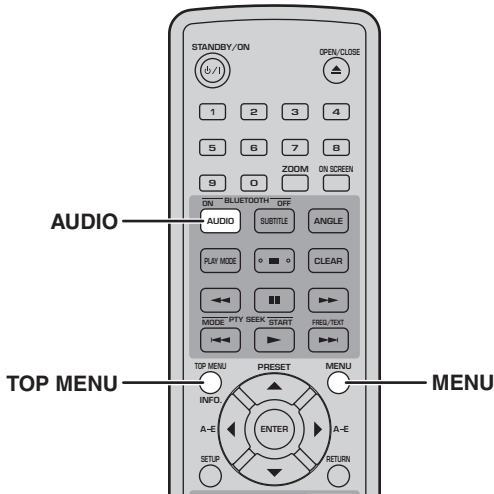

Durante la riproduzione, premete più volte AUDIO per selezionare le lingue delle colonne sonore o i formati audio disponibili.

Sullo schermo viene mostrato il nome della lingua o del formato audio selezionato.

Note:

- Con alcuni dischi, potete selezionare le lingue delle colonne sonore e i formati audio solo utilizzando il menu del disco. Utilizzate TOP MENU e MENU per visualizzare il menu del disco.
- Potete cambiare la lingua di default della colonna sonora dei dischi DVD-Video in “Impostazioni della lingua” a pagina 58
- La lingua di default della colonna sonora (vedi pagina 58) può essere selezionata se arrestate la riproduzione e annullate la funzione “Resume” o espellete il disco senza memorizzare l’ultimo punto riprodotto (vedi pagina 24).

Selezionare i sottotitoli

Alcuni dischi DVD e DivX® contengono sottotitoli in una o più lingue che potete selezionare durante la riproduzione.

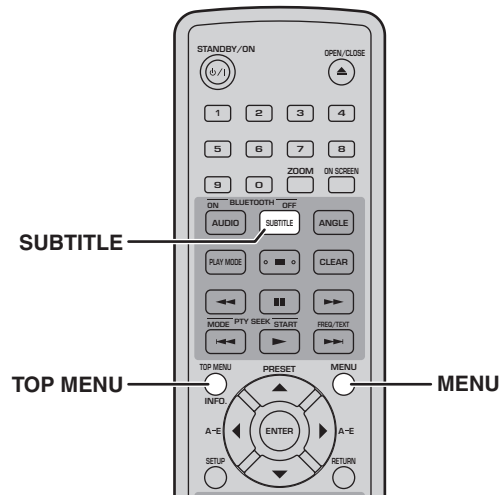

4

Durante la riproduzione, premete più volte SUBTITLE per selezionare i sottotitoli disponibili.

Sullo schermo viene mostrato il nome della lingua dei sottotitoli selezionata.

Note:

- Con alcuni dischi potete selezionare i sottotitoli utilizzando il menu del disco. Utilizzate TOP MENU e MENU per visualizzare il menu del disco.
- Potete cambiare la lingua di default dei sottotitoli dei dischi DVD-Video in “Impostazioni della lingua” a pagina 58
- Vedi “Informazioni su DivX®” a pagina 63 per maggiori informazioni su come usare i sottotitoli dei DivX®.
- Con alcuni dischi DivX® i sottotitoli potrebbero non essere visualizzati correttamente.
- La lingua di default dei sottotitoli (vedi pagina 58) può essere selezionata se arrestate la riproduzione e annullate la funzione “Resume” o espellete il disco senza memorizzare l’ultimo punto riprodotto (vedi pagina 24).

Selezionare le angolazioni di ripresa

Alcuni dischi DVD-Video presentano varie angolazioni di ripresa del contenuto che potete selezionare durante la riproduzione.

Quando riproducete del contenuto che presenta varie angolazioni di ripresa, sullo schermo appare l'icona di una macchina da presa (📷). Volendo potete disattivare questa icona (vedi pagina 59).

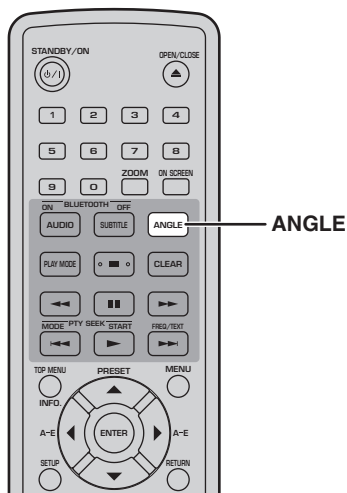

Durante la riproduzione, premete più volte ANGLE per selezionare le angolazioni di ripresa disponibili.

Note:

- Con alcuni dischi, anche se sullo schermo appare l'icona della macchina da presa (📷), potreste non essere in grado di selezionare le angolazioni di ripresa.
- Con alcuni dischi potete selezionare le angolazioni di ripresa anche dal menu del disco.

Zoom

Quando riproducete un disco DVD-Video, VCD, SVCD, DivX®, WMV o JPEG, potete zoomare l'immagine 2x o 4x.

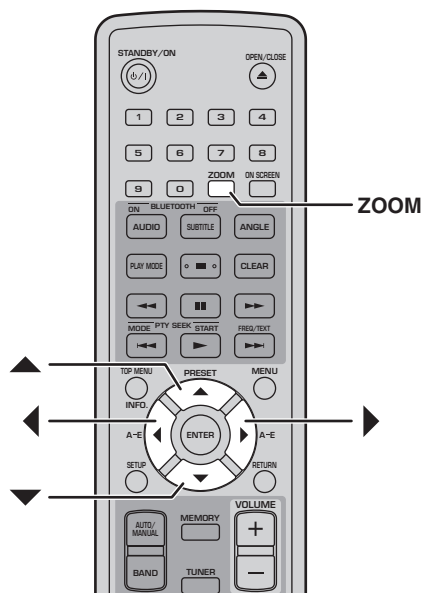

Durante la riproduzione premete più volte ZOOM per selezionare "2x", "4x" o "1x".

Utilizzate i pulsanti del cursore (▲/▼/◀/▶) per spostarvi nell'immagine e zoomare in avanti.

Potete cambiare il fattore di zoom e muovervi liberamente nell'immagine mentre la riproduzione è in corso.

Note:

- Poiché i dischi DVD-Video, VCD, SVCD, DivX®, WMV e JPEG utilizzano una risoluzione video fissa, la qualità dell'immagine potrebbe peggiorare quando zoomate in avanti. Questo non indica un malfunzionamento.
- Se l'indicatore dello zoom sparisce dallo schermo, premete di nuovo ZOOM per visualizzarlo.

Riproduzione ripetuta

Potete riprodurre ripetutamente un titolo, un capitolo, un brano o un disco.

La riproduzione ripetuta può essere utilizzata insieme alla riproduzione programmata per riprodurre ripetutamente una compilation dei vostri titoli, capitoli o brani preferiti (vedi pagina 31).

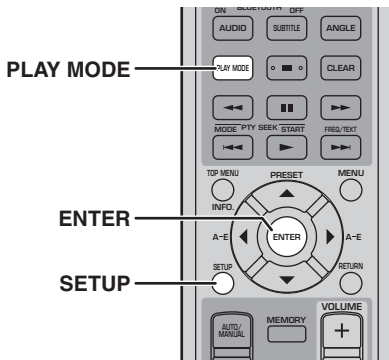

1 Durante la riproduzione, premete SETUP.

Sullo schermo appare il menu "Setup".

2 Selezionate "Play Mode" quindi premete ENTER.

Sullo schermo appare il menu "Play Mode".

3 Selezionate "Repeat", selezionate un'opzione di ripetizione quindi premete ENTER.

Le opzioni di ripetizione disponibili dipendono dal tipo di disco.

- Con i dischi DVD potete selezionare "Title Repeat" o "Chapter Repeat".
- Con i dischi VCD, SVCD e Audio CD potete selezionare "Disc Repeat" o "Track Repeat".
- Con i dischi DivX® e WMV potete selezionare "Title Repeat". Con alcuni dischi DivX® potete anche selezionare "Chapter Repeat".
- Durante la riproduzione del programma (vedi pagina 31), potete selezionare "Program Repeat".

4 Per annullare la riproduzione ripetuta selezionate "Repeat Off" quindi premete ENTER.

5 Per chiudere il menu "Setup" premete SETUP.

Consiglio:

- Potete visualizzare velocemente il menu "Play Mode" premendo PLAY MODE.

Nota:

- La riproduzione ripetuta non può essere usata con dischi MP3, WMA, MPEG-4 AAC e JPEG.

Riproduzione ripetuta A-B

Potete specificare due punti (A e B) su un DVD, VCD, SVCD o Audio CD e riprodurre ripetutamente la sezione compresa tra di essi.

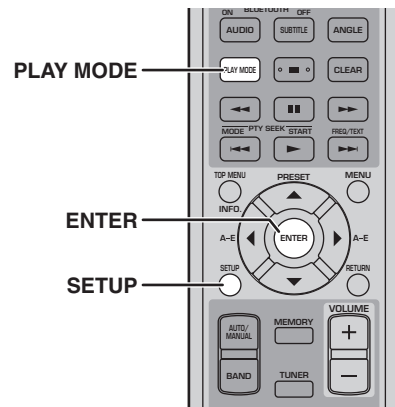

1 Durante la riproduzione, premete SETUP.

Sullo schermo appare il menu "Setup".

2 Selezionate "Play Mode" quindi premete ENTER.

Sullo schermo appare il menu "Play Mode".

3 Selezionate "A-B Repeat" quindi premete ENTER.

4 Selezionate "A(Start point)" quindi premete ENTER.

5 Selezionate "B(End point)" quindi premete ENTER.

La sezione tra il punto A e il punto B viene riprodotta ripetutamente.

6 Per riprendere la riproduzione normale, selezionate "Off" quindi premete ENTER.

7 Per chiudere il menu "Setup" premete SETUP.

Consiglio:

- Potete visualizzare velocemente il menu "Play Mode" premendo PLAY MODE.

Nota:

- I punti A e B devono far parte dello stesso titolo (DVD) o brano (VCD, SVCD, Audio CD).

Riproduzione casuale

Potete riprodurre i titoli, i capitoli (DVD-Video) o i brani (VCD, SVCD o Audio CD) in ordine casuale.

- La riproduzione casuale non può essere utilizzata con dischi DVD-VR (DVD-R/RW/R DL in modalità VR), DivX®, WMV, JPEG, MP3, WMA o MPEG-4 AAC o mentre è visualizzato il menu di un DVD.

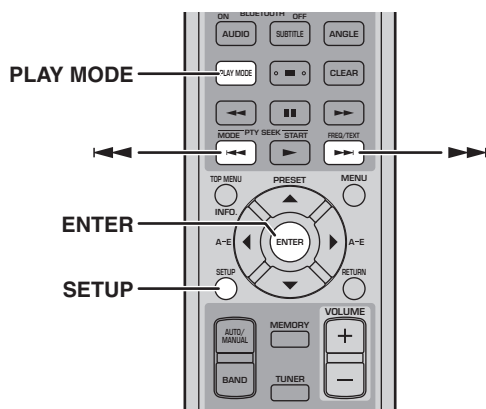

- 1 Durante la riproduzione premete SETUP.**
Sullo schermo appare il menu "Setup".
- 2 Selezionate "Play Mode" quindi premete ENTER.**
Sullo schermo appare il menu "Play Mode".
- 3 Selezionate "Random", selezionate un'opzione di riproduzione casuale quindi premete ENTER.**
Le opzioni di riproduzione casuale disponibili dipendono dal tipo di disco.
 - Con i dischi DVD potete selezionare "Random Title" o "Random Chapter".
 - Con i dischi VCD, SVCD e Audio CD potete selezionare "On".
- 4 Per annullare la ripetizione casuale selezionate "Random Off" quindi premete ENTER.**
- 5 Per chiudere il menu "Setup" premete SETUP.**

Consigli:

- Durante la riproduzione casuale premete Successivo (▶▶) per selezionare un altro titolo, capitolo o brano. Premete Precedente (◀◀) per tornare all'inizio del titolo, del capitolo o del brano corrente.
- Potete visualizzare velocemente il menu "Play Mode" premendo PLAY MODE.

Note:

- Non potete utilizzare assieme la riproduzione casuale con la riproduzione programmata.

Riproduzione programmata

Potete creare un programma per riprodurre i vostri titoli, capitoli o brani preferiti.

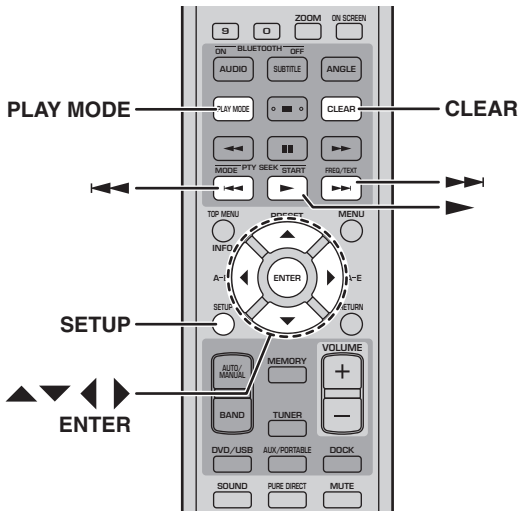

1 Durante la riproduzione premete SETUP.

Sullo schermo appare il menu "Setup".

2 Selezionate "Play Mode" quindi premete ENTER.

Sullo schermo appare il menu "Play Mode".

3 Selezionate "Program", selezionate "Create/Edit" dall'elenco delle opzioni del programma quindi premete ENTER.

4 Utilizzate i pulsanti del cursore (▲/▼/◀/▶) per selezionare un titolo, un capitolo o un brano quindi premete ENTER per aggiungerlo al programma.

L'elemento selezionato viene aggiunto al programma e il livello del programma si sposta verso il basso.

- Con i dischi DVD potete aggiungere titoli o capitoli al programma.
- Con i dischi CD, VCD e SVCD potete aggiungere brani al programma.

5 Ripetete il punto 4 per aggiungere altri elementi al programma.

Al programma potete aggiungere al massimo 24 elementi.

- Per inserire un nuovo elemento nel programma, selezionate il livello in cui volete inserirlo, selezionate il titolo, il capitolo o il brano che volete inserire quindi premete ENTER.
- Per annullare un livello, selezionatelo quindi premete CLEAR.

6 Per riprodurre il programma, premete Riproduzione (▶).

Gli elementi del programma vengono riprodotti in ordine.

Durante la riproduzione, utilizzate Successivo (▶▶) e Precedente (◀◀) per selezionare elementi successivi e precedenti del programma.

Opzioni del menu "Program"

Oltre a "Create/Edit", il menu "Program" contiene le seguenti opzioni:

- **Playback Start:** Avvia la riproduzione programmata.
- **Playback Stop:** Disattiva la riproduzione programmata, ma tiene in memoria il programma.
- **Playback Delete:** Cancella il programma.

7 Per chiudere il menu "Setup" premete SETUP.

Consiglio:

- Potete visualizzare velocemente il menu "Play Mode" premendo PLAY MODE.

Note:

- Il programma viene cancellato quando il disco viene espulso, quando viene selezionata una sorgente d'ingresso diversa da DVD o quando il DRX-730 viene spento.
- La riproduzione programmata non può essere utilizzata con dischi DVD-VR (DVD-R/RW/R DL in modalità VR), DivX®, WMV, JPEG, MP3, WMA o MPEG-4 AAC o mentre è visualizzato il menu di un DVD.

Effettuare ricerche nei dischi

Potete effettuare delle ricerche nei dischi in base al numero del titolo, del capitolo o del brano oppure in base al tempo.

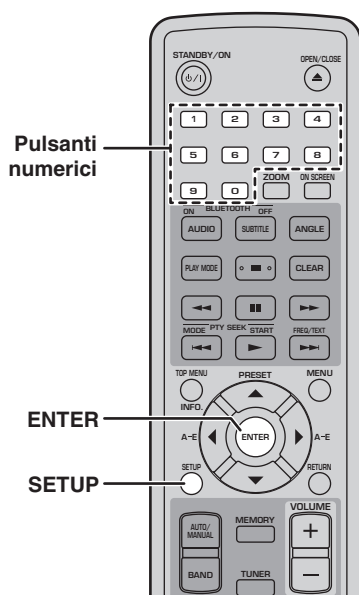

1 Durante la riproduzione premete SETUP.

Sullo schermo appare il menu "Setup".

2 Selezionate "Play Mode" quindi premete ENTER.

Sullo schermo appare il menu "Play Mode".

3 Selezionate "Search Mode", selezionate un'opzione di ricerca quindi premete ENTER.

Le opzioni di ricerca disponibili dipendono dal tipo di disco.

- Con i dischi DVD potete selezionare "Title Search", "Chapter Search" o "Time Search".
- Con i dischi VCD, SVCD e Audio CD potete selezionare "Track Search" o "Time Search".
- Con i dischi DivX® e WMV potete selezionare "Time Search". Con alcuni dischi DivX® potete anche selezionare "Chapter Search".

Nota:

- L'opzione "Time Search" può essere selezionata solo durante la riproduzione e funziona solo all'interno del titolo o brano corrente.

4 Utilizzate i pulsanti numerici per inserire il numero di un titolo, di un capitolo, di un brano o un tempo.

Il tempo viene inserito in minuti e secondi. Per inserire 45 minuti, per esempio, premete 4, 5, 0 e

0. Per inserire 1 ora, 20 minuti e 30 secondi, premete 8, 0, 3 e 0.

5 Premete ENTER per localizzare e riprodurre il titolo, il capitolo, il brano o il tempo specificato.

6 Per chiudere il menu "Setup" premete SETUP.

Nota:

- Per i dischi DivX® e WMV, il tempo localizzato può variare di qualche secondo da quello specificato.

Riprodurre presentazioni JPEG

Potete riprodurre una presentazione di immagini JPEG contenute su un disco di dati.

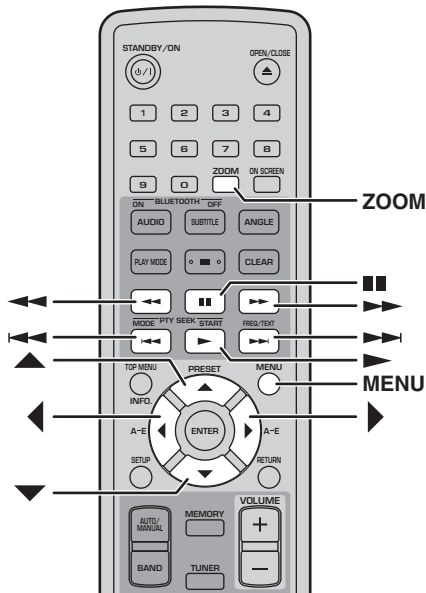

Caricate il CD JPEG quindi premete Riproduzione (▶) per avviare la presentazione.

Iniziando dalla prima immagine della prima cartella, la presentazione mostra tutte le immagini di tutte le cartelle del CD in ordine alfabetico.

Le dimensioni delle immagini vengono definite automaticamente in modo che appaiano sullo schermo nella dimensione maggiore possibile.

Se il disco contiene file di immagini JPEG e file musicali (MP3, WMA, MPEG-4 AAC), i file musicali vengono riprodotti continuamente durante la presentazione. In tal caso i pulsanti Pausa (■), Successivo (▶▶), Precedente (◀◀), Riavvolgimento (◀◀) e Avanzamento veloce (▶▶) controllano la riproduzione musicale, non la presentazione.

Durante la presentazione potete utilizzare i seguenti pulsanti.

Pulsante	Descrizione
Pausa (■)	Mette in pausa la presentazione (o la riproduzione musicale se il disco contiene file musicali)
Successivo (▶▶)	Seleziona l'immagine successiva (o il brano successivo se il disco contiene file musicali)
Precedente (◀◀)	Seleziona l'immagine precedente (o il brano precedente se il disco contiene file musicali)
Cursore (▲▼)/(◀▶)	Mette in pausa la presentazione e ruota e rovescia l'immagine corrente. Per riprendere la riproduzione della presentazione, premete Riproduzione (▶).
ZOOM	Mette in pausa la presentazione e zuma l'immagine corrente. Premetelo più volte per selezionare lo zoom "2x", "4x" o "1x". Per riprendere la riproduzione della presentazione, premete Riproduzione (▶).
MENU	Visualizza il Disc Navigator (vedi oltre).

Note:

- Il caricamento delle immagini di grandi dimensione è più lungo quindi tali immagini potrebbero non apparire immediatamente.
- Su un solo disco il DRX-730 supporta sino a 299 cartelle e ogni cartella contiene una combinazione di massimo 648 file e cartelle.

Utilizzare il Disc Navigator con dischi DVD-Video, VCD e SVCD

Potete utilizzare il Disc Navigator per scorrere e selezionare titoli, capitoli e brani su dischi DVD, VCD e SVCD.

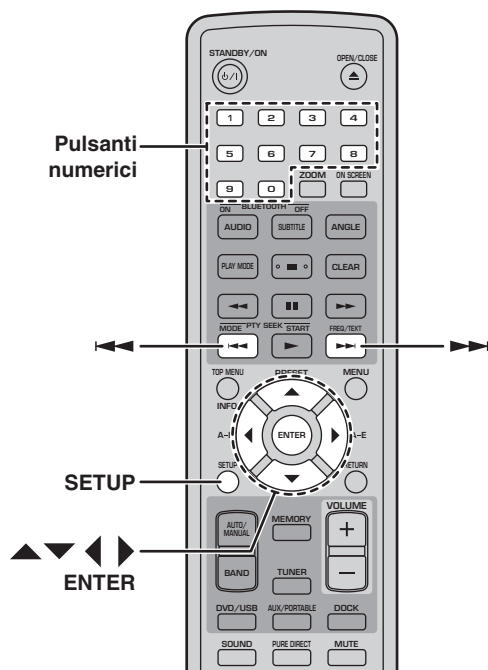

1 Durante la riproduzione, premete SETUP.

Sullo schermo appare il menu "Setup".

2 Selezionate "Disc Navigator" quindi premete ENTER.

Sullo schermo appare un elenco di elementi. Gli elementi disponibili dipendono dal tipo di disco.

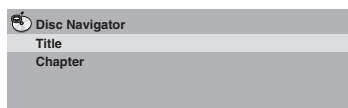

Su tutti i tipi di dischi sono disponibili i seguenti elementi.

Disco	Elemento
DVD-Video	Title
	Chapter ¹
VCD, SVCD	Track
	Time
DVD-VR (DVD-R/RW/R DL in modalità VR) ²	Original: Title
	Original: Time
	Playlist: Title
	Playlist: Time

1. Possono essere selezionati solo capitoli all'interno del titolo corrente.

2. Le registrazioni effettuate con un registratore DVD vengono chiamate *titoli originali*. Le registrazioni modificate che si basano su quei titoli originali vengono chiamate *titoli delle playlist*.

3 Selezionate il tipo di elemento che volete scorrere quindi premete ENTER.

Sullo schermo appaiono sei miniature che mostrano il contenuto del tipo che avete specificato. Se avete selezionato "Time", la miniatura visualizza il contenuto con intervalli di 10 minuti.

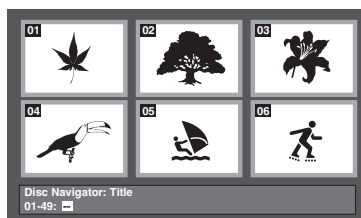

4 Utilizzate Successivo (▶▶) e Precedente (◀◀) per visualizzare altre pagine di miniature se disponibili.

5 Utilizzate i pulsanti del cursore (▲/▼/◀/▶) per selezionare la miniatura che volete riprodurre quindi premete ENTER.

L'elemento selezionato inizia a essere riprodotto. Per selezionare le miniature potete anche utilizzare i tasti dei numeri e ENTER.

Utilizzare il Disc Navigator con dischi MP3, WMA, MPEG-4 AAC, DivX®, WMV e JPEG

Potete utilizzare il Disc Navigator per scorrere e selezionare file MP3, WMA, MPEG-4 AAC, DivX®, WMV e JPEG su dischi di dati.

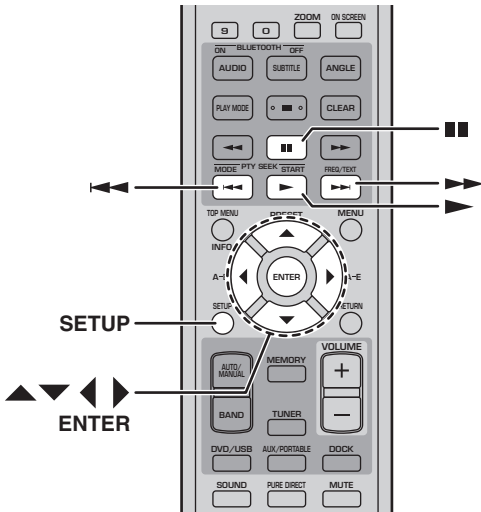

1 Premete SETUP.

Sullo schermo appare il menu "Setup".

2 Selezionate "Disc Navigator" quindi premete ENTER.

Sullo schermo appare il "Disc Navigator".

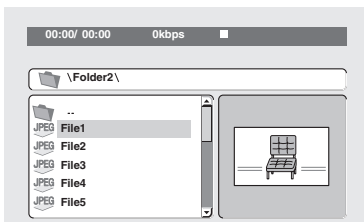

3 Utilizzate i pulsanti del cursore (▲/▼/◀/▶) per selezionare il brano, il file o la cartella che volete riprodurre.

- Utilizzate Su/Giù (▲/▼) per spostarvi verso l'alto o il basso nell'elenco di file o cartelle.
- Utilizzate Sinistra (◀) per tornare a un livello precedente della struttura della directory. Oppure selezionate la prima cartella dell'elenco (...) quindi premete ENTER.
- Utilizzate ENTER o Destra (▶) per aprire la cartella selezionata.

Quando selezionate un file immagine in JPEG, il Disc Navigator visualizza un'anteprima di miniatura.

4 Per riprodurre il brano, il file o la cartella selezionata, premete ENTER.

Se avete selezionato un file MP3, WMA, MPEG-4 AAC, DivX® o WMV, vengono riprodotti tutti i file della cartella partendo da quel file.

Se avete selezionato un file immagine JPEG, vengono riprodotti in una presentazione tutti i file della cartella partendo da quel file.

5 Per chiudere il menu "Setup" premete SETUP.

Consigli:

- Se il disco contiene file immagine JPEG e file musicali (MP3, WMA, MPEG-4 AAC), potete ascoltare musica mentre guardate la presentazione. Avviate semplicemente la riproduzione musicale come descritto sopra quindi selezionate un file immagine JPEG e avviate la riproduzione della presentazione. Vengono riprodotti ripetutamente tutti i file delle cartelle correnti. In tal caso i pulsanti Riproduzione (▶), Pausa (■), Successivo (▶▶) e Precedente (◀◀) controllano la presentazione, non la riproduzione musicale.
- Il Disc Navigator riproduce solo i file nella cartella corrente. Per riprodurre tutti i file del disco, chiudete il Disc Navigator e avviate la riproduzione premendo Riproduzione (▶), vedi "Riprodurre presentazioni JPEG" a pagina 33.

Visualizzare le informazioni sul disco

Durante la riproduzione potete visualizzare informazioni sul titolo, sul capitolo, sul brano e altre informazioni.

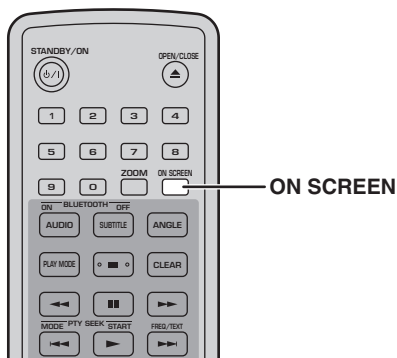

Durante la riproduzione premete più volte ON SCREEN per visualizzare le informazioni.

Per nascondere le informazioni premete più volte ON SCREEN finché non spariscono.

Sul display del DRX-730 vengono visualizzate anche altre informazioni, come il tempo rimanente.

Visualizzare il formato audio

Durante la riproduzione potete visualizzare il formato audio.

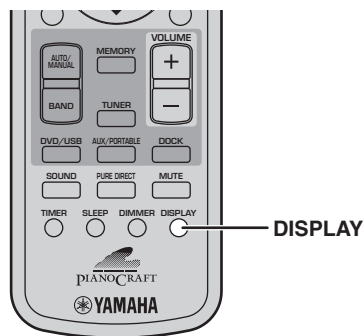

Durante la riproduzione premete DISPLAY.

Sul display appare il formato audio.

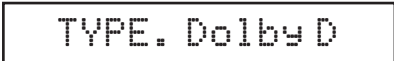

Di seguito sono elencati i formati audio possibili.

Display	Descrizione
PCM	PCM (disco DVD-Video)
Dolby D	Dolby Digital (disco DVD-Video)
MPEG2	MPEG2 (disco DVD-Video)
DTS	DTS (disco DVD-Video)
CDDA	Audio CD
VCD	Video CD
SVCD	Super video CD
DTS CD	DTS CD
DATA DISC	MP3, WMA, MPEG-4 AAC, DivX®, WMV o JPEG

Nota:

- Il formato audio può essere visualizzato solo quando è selezionata la sorgente d'ingresso DVD e la riproduzione è in corso.

Capitolo 5: Utilizzare il sintonizzatore

Questo capitolo spiega come utilizzare il sintonizzatore per ascoltare le vostre stazioni radio preferite e come memorizzarle come preselezioni. I modelli per l'Europa e la Russia supportano il Radio Data System, che fornisce ulteriori funzionalità radio.

■ Indicatori del display del sintonizzatore

I seguenti indicatori del display del sintonizzatore servono per sintonizzarvi e preselezionare le stazioni radio.

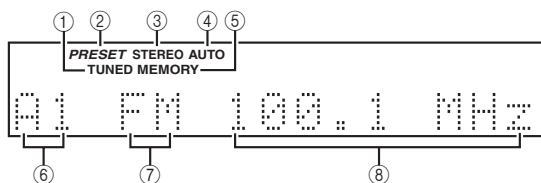

① TUNED

Si accende quando siete sintonizzati su una stazione radio.

② PRESET

Si accende quando si selezionano le preselezioni radio.

③ STEREO

Si accende quando si ascolta una stazione FM in stereo.

④ AUTO

Si accende quando viene selezionata la modalità di sintonizzazione automatica. Si spegne quando viene selezionata la modalità di sintonizzazione manuale.

⑤ MEMORY

Si accende quando vengono preselezionate le stazioni radio.

⑥ Numero della preselezione

Visualizza il numero della preselezione.

⑦ Banda

Visualizza la banda (FM o AM).

⑧ Frequenza

Visualizza la frequenza.

Sintonizzarsi sulle stazioni radio

Potete sintonizzarvi sulle stazioni radio automaticamente o manualmente.

Sintonizzazione automatica

Nella modalità di sintonizzazione automatica il DRX-730 cerca automaticamente le stazioni radio.

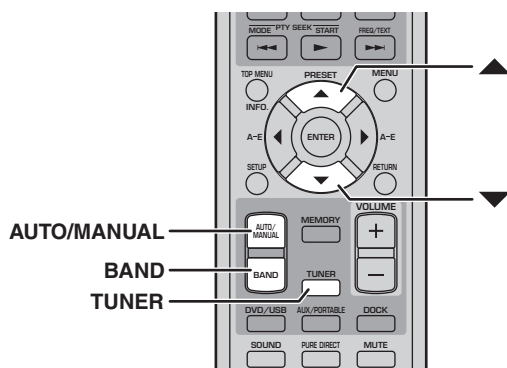

1 Premete TUNER per selezionare la sorgente d'ingresso TUNER.

2 Premete più volte BAND per selezionare "FM" o "AM".



3 Premete più volte AUTO/MANUAL per selezionare la modalità di sintonizzazione automatica (indicatore AUTO acceso).

Nella modalità di sintonizzazione automatica, sul display è acceso l'indicatore AUTO.

4 Per cercare stazioni in una frequenza più alta, premete Su (▲). Per cercare stazioni in una frequenza più bassa, premete Giù (▼).

Il sintonizzatore cerca la successiva stazione disponibile. Quando viene trovata una stazione, la ricerca si arresta e sul display si accende l'indicatore TUNED.

L'indicatore STEREO del display si accende quando vi sintonizzate su una stazione FM stereo. Se il segnale è debole, la ricezione potrebbe avvenire in mono.

5

Italiano

Note:

- Se con la modalità di sintonizzazione automatica non riuscite a sintonizzarvi su alcune stazioni della zona con segnale debole, provate con la sintonizzazione manuale.
- Se la ricezione FM stereo è disturbata, premete AUTO/MANUAL per selezionare la modalità di sintonizzazione manuale e ascoltate la stazione in mono.

Sintonizzazione manuale

Nella modalità di sintonizzazione manuale potete sintonizzarvi sulle stazioni radio manualmente.

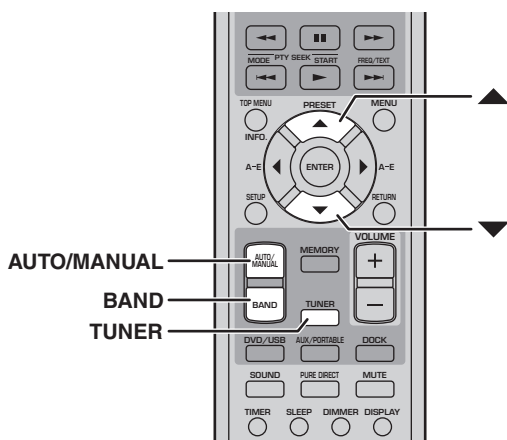

1 Premete TUNER per selezionare la sorgente d'ingresso TUNER.

2 Premete più volte BAND per selezionare "FM" o "AM".



3 Premete più volte AUTO/MANUAL per selezionare la modalità di sintonizzazione manuale (indicatore AUTO spento).

Nella modalità di sintonizzazione manuale, l'indicatore AUTO sul display è spento.

4 Per aumentare la frequenza di sintonizzazione, premete Su (▲). Per diminuire la frequenza di sintonizzazione, premete Giù (▼).

Se tenete il dito sul pulsante, la frequenza continua a cambiare.

Nota:

- Nella modalità di sintonizzazione manuale è possibile solo la ricezione mono.

■ Cambiare l'intervallo di frequenza (Solo modelli per l'Asia e Taiwan)

A seconda dell'intervallo di frequenza utilizzato dalle stazioni radio nella vostra zona, potreste dover cambiare l'apposita impostazione.

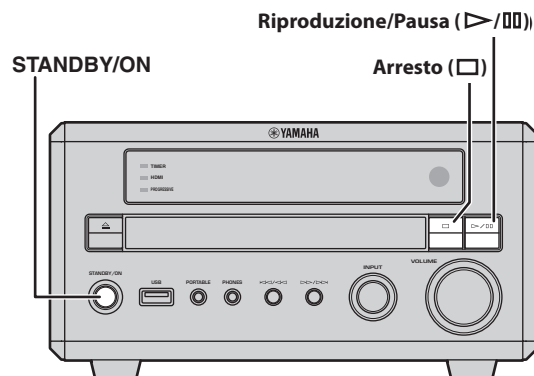

1 Impostate il DRX-730 in standby.

2 Mentre tenete premuto il pulsante Arresto (□) del DRX-730, premete STANDBY/ON mantenendo premuto Arresto (□) finché sul display non appare "DVD — NO REQ.".

3 Premete Arresto (□).

Sul display appare "TU – AM9/FM50" (impostazione di default).

4 Premete più volte Riproduzione/Pausa (▶/⏸) per selezionare l'intervallo di frequenza della vostra zona. "TU – AM10/FM100" o "TU – AM9/FM50".

- TU – AM10/FM100: AM 10kHz/FM 100kHz
- TU – AM9/FM50: AM 9kHz/FM 50kHz

5 Premete STANDBY/ON.

L'intervallo di frequenza viene impostato e il DRX-730 entra in standby. Premete di nuovo STANDBY/ON per accenderlo nuovamente.

Utilizzare le preselezioni

Potete preselezionare le vostre stazioni radio preferite in modo da selezionarle più facilmente. Potete memorizzare un massimo di 40 preselezioni, organizzate in 5 banchi (A~E), con 8 stazioni (1~8) per banco. Le preselezioni possono essere memorizzate automaticamente o manualmente.

Preselezione automatica

Nella modalità di preselezione automatica il DRX-730 preseleziona automaticamente tutte le stazioni radio disponibili nella vostra zona.

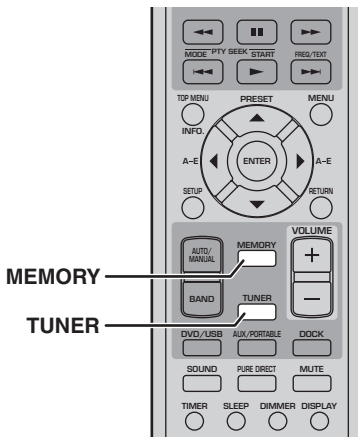

1 Premete TUNER per selezionare la sorgente d'ingresso TUNER.

2 Per avviare il processo di preselezione automatica, premete MEMORY per 3 secondi.

Iniziando dalla frequenza FM più bassa, il DRX-730 cerca nella banda FM stazioni radio valide e, partendo dal numero di preselezione A-1, le memorizza una a una. Dopo aver cercato in tutta la banda FM, inizia a cercare nella banda AM, dopodiché il processo di preselezione termina.

Note:

- Se prima del termine della ricerca vengono memorizzate tutte le preselezioni disponibili, il processo di preselezione automatica si arresta.
- Il processo di preselezione automatica sovrascrive tutte le preselezioni esistenti.
- Nei modelli per l'Europa e la Russia, la modalità di preselezione automatica preseleziona solo le stazioni FM che utilizzano il Radio Data System.

Preselezione manuale

Nella modalità di preselezione manuale potete preselezionare manualmente le stazioni radio.

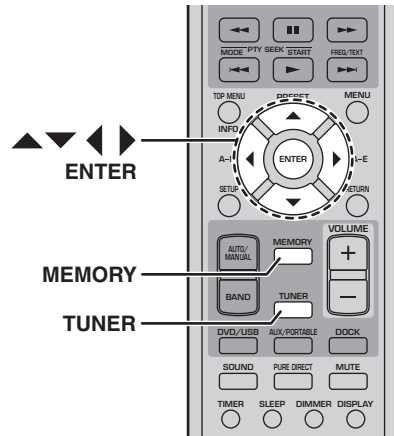

1 Premete TUNER per selezionare la sorgente d'ingresso TUNER.

2 Sintonizzatevi sulla stazione radio che volete preselezionare (vedi pagina 37).

3 Premete MEMORY.

L'indicatore MEMORY del display inizia a lampeggiare.

4 Mentre l'indicatore MEMORY lampeggia, utilizzate Sinistra/Destra (◀/▶) per selezionare un banco di preselezioni (A~E) e Su/Giù (▲/▼) per selezionare un numero di preselezione.

Se non premete alcun pulsante per 10 secondi, il processo di preselezione viene annullato.

5 Premete MEMORY o ENTER per memorizzare la preselezione.

La preselezione viene memorizzata e l'indicatore MEMORY del display smette di lampeggiare.

Ripetete dal punto 2 al punto 5 per memorizzare altre stazioni radio preferite.

Note:

- Oltre a informazioni sulla banda e la frequenza (FM/AM), ciascuna preselezione memorizza l'impostazione di sintonizzazione automatica o manuale.
- Per memorizzare in una preselezione una stazione radio diversa, eseguite semplicemente la procedura dal punto 2 al punto 5. La stazione precedente viene sovrascritta.

Selezionare le preselezioni

Una volta preselezionata una stazione radio, potete sintonizzarvi su quella stazione selezionando semplicemente la preselezione corrispondente.

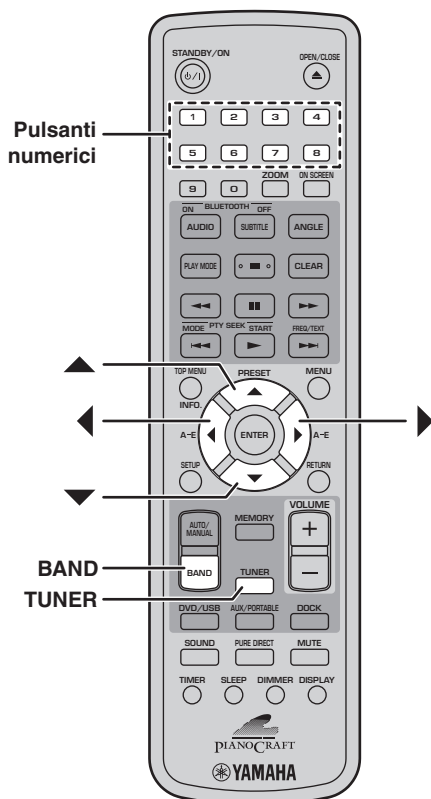

1 Premete **TUNER** per selezionare la sorgente d'ingresso **TUNER**.

2 Premete più volte **BAND** per selezionare "PRESET".

L'indicatore **PRESET** del display si accende.

3 Utilizzate **Su/Giù** (▲/▼) per selezionare una preselezione.

Potete inoltre usare **Sinistra/Destra** (◀/▶) per selezionare i banchi di preselezioni A~E e i pulsanti numerici da 1 a 8 per selezionare le preselezioni.

Radio Data System (solo modelli per l'Europa e la Russia)

Il Radio Data System consente di trasmettere testo e altre informazioni in segnali radio FM, fornendo ulteriori funzionalità audio. Le stazioni FM che utilizzano il Radio Data System si trovano in certi paesi europei e in Russia.

Il DRX-730 supporta i seguenti tipi di informazioni Radio Data System: **PS** (nome del servizio del programma), **PTY** (tipo di programma), **RT** (testo radio) e **CT** (ora).

Indicatori del display del Radio Data System

I seguenti indicatori del display servono per utilizzare il Radio Data System.

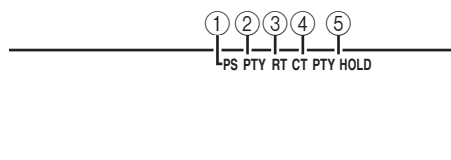

1 PS

Si accende quando vengono ricevute informazioni PS.

2 PTY

Si accende quando vengono ricevute informazioni PTY.

3 RT

Si accende quando vengono ricevute informazioni RT.

4 CT

Si accende quando vengono ricevute informazioni CT.

5 PTY HOLD

Si accende durante la ricerca PTY.

Visualizzare le informazioni del Radio Data System

Potete visualizzare le informazioni del Radio Data System che vengono trasmesse selezionando la stazione FM.

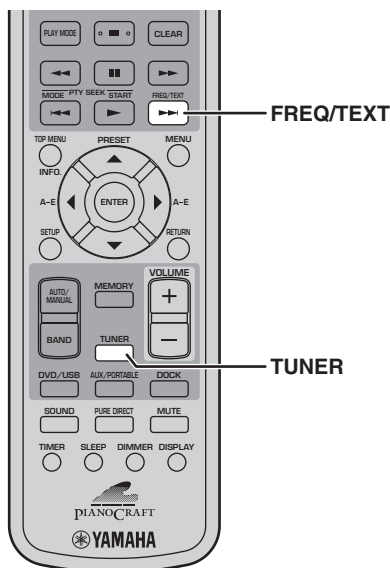

1 Premete **TUNER** per selezionare la sorgente d'ingresso **TUNER** e selezionate una preselezione o sintonizzatevi su una stazione radio che utilizza il Radio Data System.

2 Premete più volte **FREQ/TEXT** per visualizzare le informazioni Radio Data System disponibili.

Sul display lampeggia per alcuni secondi l'indicatore PS, PTY, RT o CT corrispondente alle informazioni Radio Data System selezionate.

Le informazioni Radio Data System vengono visualizzate nel seguente ordine:

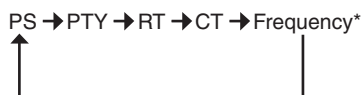

* Questa è la normale visualizzazione della frequenza.

■ Informazioni del Radio Data System

• PS (nome del servizio del programma)

Visualizza il nome della stazione. Quando selezionate una preselezione o vi sintonizzate su una stazione che trasmette informazioni PS, sul display appare brevemente il nome della stazione dopo essere apparsa la frequenza.

• PTY (tipo di programma)

Visualizza il tipo di programma correntemente trasmesso, per esempio, Notizie, Sport o Genere musicale.

• RT (testo radio)

Visualizza qualsiasi messaggio di testo trasmesso dalla stazione. Si tratta di un messaggio che scorre formato al massimo da 64 caratteri. Tutti i caratteri non supportati vengono sostituiti con un carattere di sottolineatura (_).

• CT (ora)

Visualizza le informazioni sull'ora trasmesse dalla stazione.

Note:

- Non tutte le stazioni FM e i programmi radio trasmettono tutti i tipi di informazioni Radio Data System.
- Potrebbe apparire il messaggio "WAIT" se per qualche ragione le informazioni PTY, RT o CT non vengono ricevute.
- Se il segnale proveniente da una stazione che utilizza il Radio Data System è debole, il DRX-730 potrebbe non ricevere correttamente le informazioni Radio Data System.

Cercare le preselezioni FM secondo il tipo

Con la funzione PTY potete cercare le preselezioni FM secondo il tipo di programma.

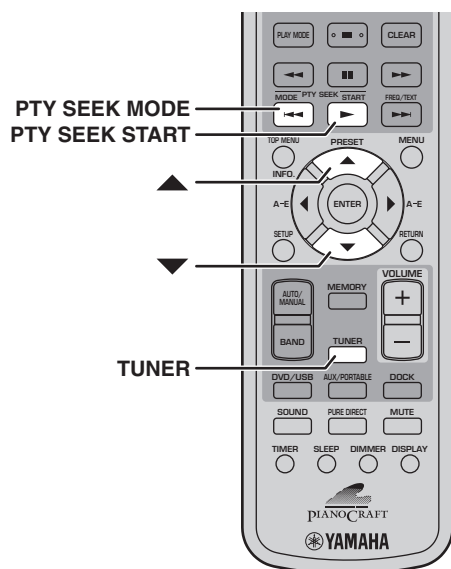

Tipi di programmi PTY

Tipo di programma	Descrizione
NEWS	Notizie
AFFAIRS	Cronaca
INFO	Informazioni generali
SPORT	Sport
EDUCATE	Istruzione
DRAMA	Teatro
CULTURE	Cultura
SCIENCE	Scienze
VARIED	Intrattenimento leggero
POP M	Musica pop
ROCK M	Musica rock
M.O.R. M	Musica da viaggio (di facile ascolto)
LIGHT M	Classica leggera
CLASSICS	Classica impegnativa
OTHER M	Altra musica

- 1** Premete **TUNER** per selezionare la sorgente d'ingresso **TUNER**.
- 2** Premete **PTY SEEK MODE**.
- 3** Utilizzate **Su/Giù (▲/▼)** per selezionare il tipo di programma che desiderate.
Di seguito sono elencati i tipi di programmi.
- 4** Per avviare la ricerca PTY, premete **PTY SEEK START**.

L'indicatore PTY HOLD del display si accende. Iniziando dalla preselezione A-1, il DRX-730 cerca una stazione che trasmetta un programma del tipo che avete specificato. Se la stazione non viene trovata, il DRX-730 torna alla stazione selezionata prima della ricerca.

Impostare l'orologio con il Radio Data System

Utilizzando le informazioni CT (ora), il DRX-730 può impostare automaticamente il suo orologio. Potete attivare e disattivare questa funzione; da default è attivata.

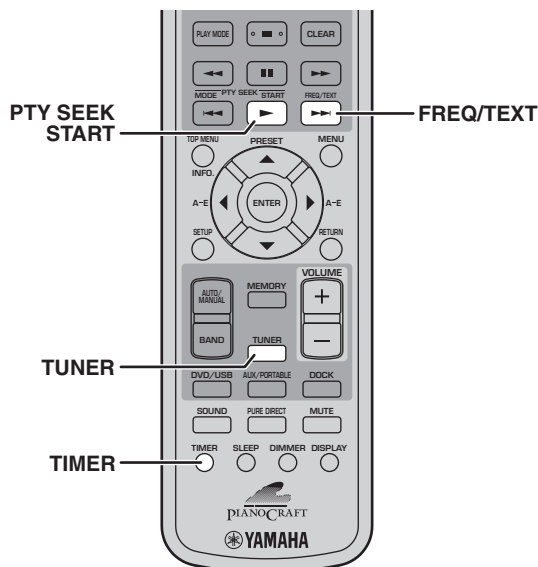

- 1** Premete TUNER per selezionare la sorgente d'ingresso TUNER.
- 2** Premete TIMER per visualizzare l'ora.
- 3** Premete FREQ/TEXT per selezionare "CT->Clock".

CT→Clock: ON

- 4** Premete più volte PTY SEEK START per selezionare "ON" o "OFF".

- 5** Premete FREQ/TEXT.

L'impostazione è terminata.

Nota:

- Se l'orologio del DRX-730 non è ancora stato impostato, le informazioni CT vengono utilizzate per impostare l'orologio la prima volta indipendentemente da questa impostazione.

Radio Data System e ora legale

Utilizzando le informazioni CT dell'ora locale, il DRX-730 può regolare automaticamente il suo orologio sull'ora legale o estiva. Potete attivare e disattivare questa funzione; da default è attivata.

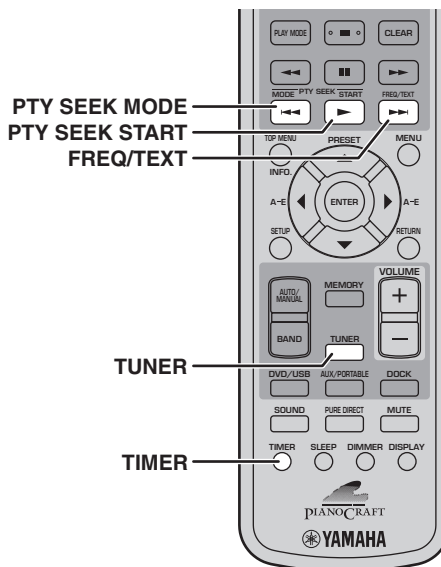

- 1** Premete TUNER per selezionare la sorgente d'ingresso TUNER.
- 2** Premete TIMER per visualizzare l'ora.
- 3** Premete FREQ/TEXT per selezionare "CT->Clock".

CT→Clock: ON

- 4** Premete PTY SEEK MODE per selezionare "Local->CT".

Local→CT: ON

- 5** Premete più volte PTY SEEK START per selezionare "ON" o "OFF".

- 6** Premete FREQ/TEXT.

L'impostazione è terminata.

5

Capitolo 6: Utilizzare il timer

Potete programmare il timer del DRX-730 per avviare o arrestare automaticamente la riproduzione ad alcune ore. Per esempio potete utilizzare il DRX-730 come una sveglia per svegliarvi con la vostra stazione radio o disco preferito.

Per utilizzare il timer dovete:

1. Impostare la sorgente d'ingresso.
2. Impostare l'ora di accensione.
3. Impostare l'ora di spegnimento.
4. Attivare il timer.

Di seguito vengono spiegate le precedenti impostazioni.

Note:

- Per programmare il timer l'orologio del DRX-730 deve essere impostato (vedi pagina 21).
- La programmazione del timer può essere annullata in qualsiasi momento premendo TIMER.

Impostare la sorgente d'ingresso

Sul DRX-730 potete impostare la sorgente d'ingresso che viene utilizzata quando il timer si accende.

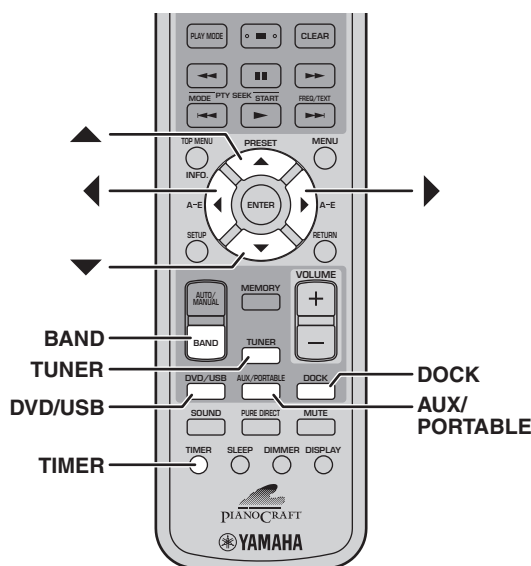

- 1 Premete **TIMER** quindi utilizzate **Su/Giù** (**▲/▼**) per selezionare "Timer Input".

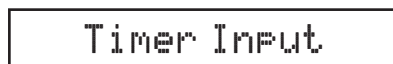

L'indicatore **TIMER** lampeggia.

- 2 Utilizzate **Su/Giù** (**◀/▶**) per selezionare la sorgente d'ingresso.



Le sorgenti d'ingresso vengono selezionate nel seguente ordine:



Per selezionare la sorgente d'ingresso potete anche utilizzare DVD/USB, AUX/PORTABLE, DOCK, TUNER e BAND sul telecomando o il controllo INPUT sul DRX-730.

Se avete selezionato TUNER, utilizzate **Su/Giù** (**▲/▼**) per selezionare una preselezione.



- 3 Premete **ENTER**.

La sorgente d'ingresso viene impostata e sul display appare l'impostazione "ON Time" (vedi pagina 45).

Note:

- La sorgente d'ingresso **DOCK** può essere utilizzata per la riproduzione del timer con un iPod, ma non con un dispositivo Bluetooth.

Impostare l'ora di accensione

Potete impostare l'ora in cui volete che il DRX-730 si accenda e avvii la riproduzione.

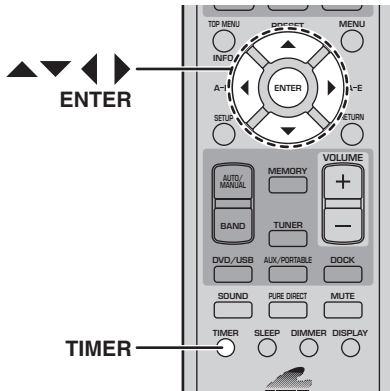

- 1** Premete **TIMER** quindi utilizzate **Su/Giù** (**▲/▼**) per selezionare "ON Time". Se appare la schermata per la selezione delle preselezioni, premete **ENTER**.

ON Time

L'indicatore **TIMER** lampeggia e dopo qualche secondo sul display appare "ON 0:00". (Se utilizzate le 12 ore, appare "ON AM 12:00".)

- 2** Premete **ENTER**.

La parte delle ore inizia a lampeggiare.

00:00

- 3** Utilizzate **Su/Giù** (**▲/▼**) per impostare le ore.

- 4** Premete **Destra** (**►**).

La parte dei minuti inizia a lampeggiare.

00:00

- 5** Utilizzate **Su/Giù** (**▲/▼**) per impostare i minuti.

Utilizzate **Sinistra/Destra** (**◀/▶**) per passare dalla parte delle ore a quella dei minuti e viceversa, se necessario.

- 6** Premete **ENTER**.

L'ora di accensione viene impostata e sul display appare l'impostazione "OFF Time" (vedi oltre).

Impostare l'ora di spegnimento

Potete impostare l'ora in cui volete che il DRX-730 arresti la riproduzione ed entri in standby.

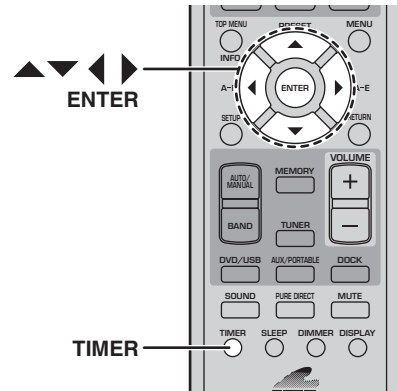

- 1** Premete **TIMER** quindi utilizzate **Su/Giù** (**▲/▼**) per selezionare "OFF Time". Se appare la schermata per la selezione delle preselezioni, premete **ENTER**.

OFF Time

L'indicatore **TIMER** lampeggia e dopo qualche secondo sul display appare "OFF hh:mm". (Se utilizzate le 12 ore, appare "OFF AM hh:mm".)

Inizialmente l'ora di spegnimento è impostata 1 ora dopo l'ora di accensione specificata.

- 2** Premete **ENTER**.

La parte delle ore inizia a lampeggiare.

00:00

- 3** Utilizzate **Su/Giù** (**▲/▼**) per impostare le ore.

- 4** Premete **Destra** (**►**).

La parte dei minuti inizia a lampeggiare.

00:00

- 5** Utilizzate **Su/Giù** (**▲/▼**) per impostare i minuti.

Utilizzate **Sinistra/Destra** (**◀/▶**) per passare dalla parte delle ore a quella dei minuti e viceversa, se necessario.

- 6** Premete **ENTER**.

L'ora di spegnimento viene impostata e sul display appare l'impostazione "Timer Set" (vedi pagina 46).

Attivare e disattivare il timer

Potete attivare e disattivare il timer a piacimento, questo terrà in memoria le impostazioni. Se utilizzate il timer come una sveglia, per esempio, potreste volerlo spegnere quando siete in vacanza.

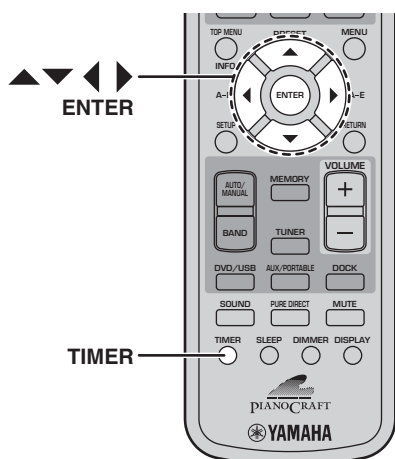

- 1** Premete **TIMER** quindi utilizzate **Su/Giù** (**▲/▼**) per selezionare **“Timer Set”**. Se appare la schermata per la selezione delle preselezioni, premete **ENTER**.



Dopo alcuni istanti sul display appare **“Timer Set—>OFF”** o **“Timer Set—>ON”**.

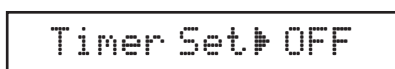

- 2** Utilizzate **Sinistra/Destra** (**◀/▶**) per selezionare **“ON”** o **“OFF”**.

- 3** Premete **ENTER**.

Quando il timer è attivo, sul display si accende l'indicatore **TIMER**.



Note:

- Se avete impostato l'ora di accensione o di spegnimento, potete attivare o disattivare il timer mentre il DRX-730 è in standby semplicemente premendo **TIMER**.

- Quando il timer è attivo, se il DRX-730 è acceso, sul display si accende l'indicatore **TIMER**. Se l'unità è in standby, si accende il **LED TIMER** sul pannello anteriore.
- Se il timer è stato programmato ed è attivo e il DRX-730 è in standby, quest'ultimo si accende all'ora specificata e riproduce la sorgente d'ingresso specificata. Quando viene raggiunta l'ora di disattivazione, la riproduzione si arresta e il DRX-730 entra in standby.
- Se il DRX-730 è già acceso quando viene raggiunta l'ora di attivazione, le impostazioni del timer non hanno effetto. Allo stesso modo, se il DRX-730 è già spento quando viene raggiunta l'ora di disattivazione, le impostazioni del timer non hanno effetto.
- Se avete selezionato la sorgente d'ingresso **DVD**, non dimenticate di caricare un disco nel DRX-730. Allo stesso modo, se avete selezionato la sorgente d'ingresso **USB**, accertatevi di avere collegato un dispositivo di archiviazione **USB** al DRX-730.
- Se avete selezionato la sorgente d'ingresso **AUX**, **PORTABLE** o **DOCK**, consultate il manuale dell'utente del dispositivo collegato per informazioni sul timer e la funzione sveglia.
- Se avete impostato sia lo **sleep timer** che l'ora di spegnimento, il DRX-730 entra in standby all'ora che tra le due è quella precedente.

Capitolo 7: Riproduzione di un dispositivo portatile

Questo capitolo spiega come ascoltare il contenuto di un dispositivo portatile, come un lettore musicale, un iPod, un dispositivo di archiviazione USB oppure un lettore musicale o un telefono cellulare compatibile con Bluetooth.

Riproduzione di un lettore musicale

Potete collegare un lettore musicale al connettore PORTABLE del pannello anteriore del DRX-730 e ascoltare in alta qualità la musica memorizzata in esso attraverso gli altoparlanti del DRX-730.

- 1 Utilizzando un cavo con mini spina (venduto separatamente), collegate l'uscita audio del lettore musicale al connettore PORTABLE sul pannello anteriore del DRX-730.

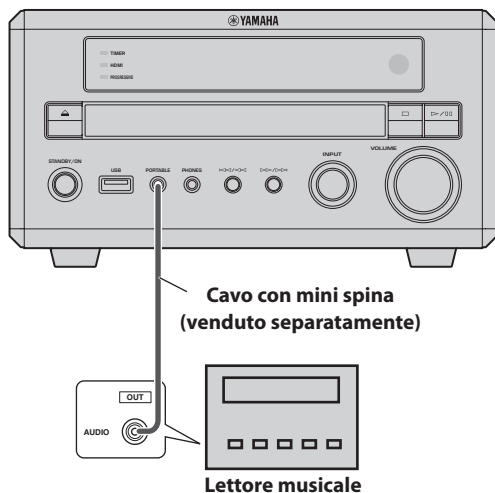

- 2 Premete più volte AUX/PORTABLE per selezionare la sorgente d'ingresso PORTABLE.

- 3 Avviate la riproduzione sul lettore musicale.

Utilizzate il controllo VOLUME del DRX-730 per regolare il volume.

Nota:

- Se il controllo del volume del lettore musicale è al minimo, potreste non sentire niente, quindi impostatelo su un volume adeguato.

Riproduzione dell'iPod

Con un dock universale per iPod opzionale di Yamaha (YDS-10 o YDS-11) collegato al connettore DOCK del DRX-730 potete ascoltare in alta qualità la musica memorizzata sull'iPod attraverso gli altoparlanti del DRX-730. Potete anche utilizzare il telecomando del DRX-730 per controllare l'iPod. Inoltre il DRX-730 ricarica l'iPod mentre ascoltate musica.

Il DRX-730 supporta modelli di iPod di 4a generazione (ghiera cliccabile) e i modelli successivi, tra cui iPod classico, iPod nano, iPod mini e iPod touch. Fate riferimento al manuale dell'utente del dock Yamaha per sapere che modelli di iPod supporta e per informazioni sul setup.

Note:

- Impostate il DRX-730 su standby e scollegate il cavo dell'alimentazione prima di collegare o scollegare un dock Yamaha.
- Accertatevi che l'iPod abbia installato il firmware più recente prima di utilizzarlo con il DRX-730. Vedi il sito della Apple per informazioni.

- 1 Utilizzando l'apposito cavo fornito in dotazione con il dock Yamaha, collegate un'estremità del cavo al dock Yamaha e l'altra al connettore DOCK sul pannello posteriore del DRX-730.

(Nell'immagine è mostrato il modello per l'Europa.)

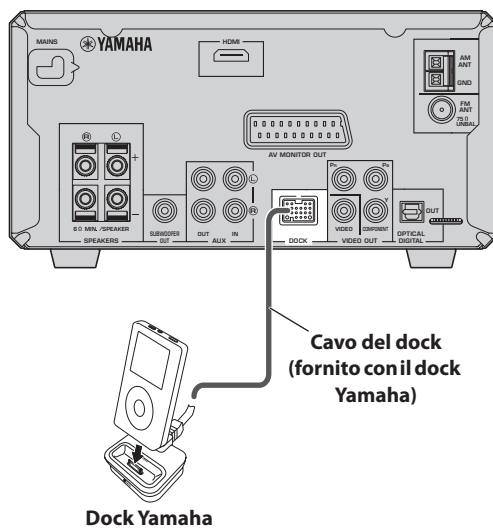

- 2 Premete STANDBY/ON (⏻/⏻) per accendere il DRX-730.

- 3 Inserite l'iPod nel dock Yamaha.

L'indicatore DOCK del display si accende.

7

4 Premete DOCK per selezionare la sorgente d'ingresso DOCK.

Sul display appare "iPod connected".

5 Utilizzate il telecomando del DRX-730 per riprodurre la musica memorizzata sull'iPod. (Puntatelo verso il DRX-730, non verso l'iPod.)

■ Indicatori del display dell'iPod

I seguenti indicatori del display del DRX-730 servono per la riproduzione dell'iPod. Gli indicatori 2~9 funzionano solo nella modalità "Menu" (vedi oltre).

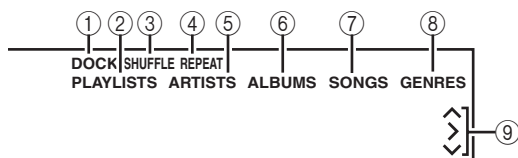

① DOCK

Si accende quando nel dock Yamaha viene inserito un iPod.

② PLAYLISTS

Si accende quando scorrete le playlist.

③ SHUFFLE

Si accende quando sull'iPod è attiva la funzione di riproduzione casuale.

④ REPEAT

Si accende quando sull'iPod è attiva la funzione di riproduzione ripetuta.

⑤ ARTISTS

Si accende quando scorrete gli artisti.

⑥ ALBUMS

Si accende quando scorrete gli album.

⑦ SONGS

Si accende quando scorrete i brani.

⑧ GENRES

Si accende quando scorrete i generi.

⑨ Cursori (^/>/v)

Indicano quali pulsanti del cursore possono essere utilizzati.

■ Modalità "Simple" e modalità "Menu"

Potete utilizzare una delle seguenti modalità per controllare l'iPod: la modalità "Simple" o la modalità "Menu".

- Nella modalità "Simple", utilizzate il telecomando del DRX-730 o i controlli dell'iPod per controllare l'iPod e il display dell'iPod in modo da visualizzare i menu.

- Nella modalità "Menu", i menu dell'iPod appaiono sul display del DRX-730 e voi potete utilizzare il telecomando del DRX-730 per controllare l'iPod. I menu dell'iPod non possono essere utilizzati e sul display dell'iPod appare il logo Yamaha.

Premete più volte INFO per selezionare la modalità "Simple" o "Menu".

■ Controllo della riproduzione

I seguenti pulsanti del telecomando del DRX-730 possono essere utilizzati per controllare la riproduzione dell'iPod.

Pulsante	Descrizione
Riproduzione (▶)	Avvia la riproduzione. Nella modalità "Simple" funge da pulsante Riproduzione/Pausa.
Pausa (■)	Mette in pausa la riproduzione. Nella modalità "Simple" funge da pulsante Riproduzione/Pausa.
Arresto (■)	Arresta la riproduzione
Avanzamento veloce (▶▶)	Avanza velocemente
Riavvolgimento (◀◀)	Riavvolge
Successivo (▶▶)	Seleziona il brano successivo
Precedente (◀◀)	Seleziona l'inizio del brano corrente. Premetelo di nuovo per selezionare i brani precedenti.

■ Navigazione nei menu

I seguenti pulsanti del telecomando del DRX-730 possono essere utilizzati per navigare nei menu dell'iPod.

Pulsante	Descrizione
INFO	Seleziona la modalità "Menu" o la modalità "Simple".
Su (▲)	Fa muovere verso l'alto nel menu
Giù (▼)	Fa muovere verso il basso nel menu. Mentre sono visualizzate le informazioni sul brano, premetelo più volte per vedere ulteriori informazioni.
Sinistra (◀)	Visualizza il menu di un livello superiore. Mentre sono visualizzate le informazioni sul brano, premetelo per visualizzare un menu.
Destra (▶)	Visualizza il menu di un livello inferiore. (Non può essere utilizzato per avviare la riproduzione.)
ENTER	Visualizza il menu di un livello inferiore. Quando è selezionato un brano, premetelo per avviare la riproduzione. Quando è selezionata un'impostazione (per es. la riproduzione casuale o ripetuta), premetelo più volte per selezionare un'opzione.

Note:

- L'iPod viene ricaricato mentre il DRX-730 è acceso, ma non mentre il DRX-730 è in standby.
- I video e le immagini contenute sull'iPod non vengono emesse dal DRX-730.
- A seconda del modello di iPod e della versione del firmware, alcune funzioni iPod potrebbero non funzionare come previsto oppure potrebbero non funzionare affatto.
- Nella modalità "Menu" tutti i caratteri non supportati vengono sostituiti con un carattere di sottolineatura (_).
- Per maggiori informazioni su come usare l'iPod fate riferimento al manuale dell'utente dell'iPod.

Riproduzione USB

Potete collegare un dispositivo di archiviazione USB alla porta USB sul pannello anteriore del DRX-730 e ascoltare in alta qualità la musica (MP3, WMA, MPEG-4 AAC) memorizzata in esso attraverso gli altoparlanti del DRX-730. Potete anche riprodurre una presentazione di immagini JPEG.

Note:

- Non tutti i dispositivi di archiviazione USB vengono riconosciuti.
- Potete riprodurre solo file MP3, WMA, MPEG-4 AAC e JPEG senza alcuna protezione della copia (DRM).
- Il DRX-730 supporta dispositivi di archiviazione USB formattati con FAT16 o FAT32, dispositivi con memoria flash USB, lettori di audio digitale e dischi fissi USB. Non potete collegare direttamente il computer al DRX-730.
- Non è garantita la riproduzione con qualsiasi dispositivo di archiviazione USB e la capacità di alimentare tutti i dispositivi USB. Yamaha declina qualsiasi responsabilità nel caso in cui vengano persi dati mentre un dispositivo di archiviazione USB è collegato al DRX-730.
- I dispositivi di archiviazione USB con una grande capacità impiegano più tempo durante la lettura. Per leggere tali dispositivi potrebbero volerci alcuni minuti.
- Non sono supportati hub USB.
- Mentre è selezionata la sorgente d'ingresso USB, il menu "Setup" non è disponibile.
- Collegate solo dispositivi di archiviazione USB alla porta USB.
- Se sul display appare il messaggio "USB ERROR", il DRX-730 potrebbe non essere in grado di fornire sufficiente alimentazione al dispositivo in modo da farlo funzionare correttamente. Se il dispositivo non è un dispositivo di archiviazione USB, non utilizzatelo con il DRX-730. Se il dispositivo di archiviazione USB ha in dotazione

un proprio adattatore, utilizzatelo per alimentare il dispositivo di archiviazione USB. Se il dispositivo di archiviazione USB non ha in dotazione un proprio adattatore, non utilizzatelo con il DRX-730.

1 Premete più volte DVD/USB per selezionare la sorgente d'ingresso USB.

Accendete il televisore e selezionate l'ingresso AV a cui è collegato il DRX-730.

2 Collegate il dispositivo di archiviazione USB alla porta USB sul pannello anteriore del DRX-730.

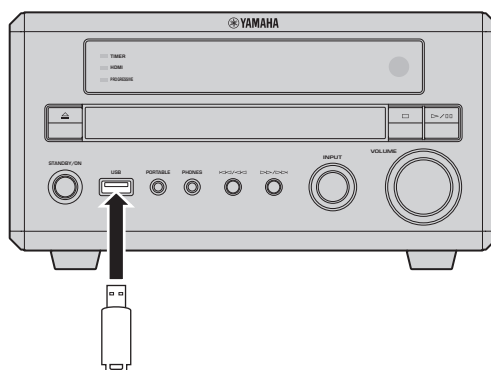

Dispositivo di archiviazione USB

3 Premete MENU per visualizzare il Disc Navigator e selezionate il brano che volete riprodurre. Oppure premete Riproduzione (▶) per avviare la riproduzione di tutti i file presenti sul dispositivo di archiviazione USB.

Se avete caricato un disco contenente immagini JPEG, viene avviata una presentazione. Vedi "Riprodurre una presentazione JPEG" a pagina 50 per maggiori informazioni.

4 Per arrestare la riproduzione, premete Arresto (■).

5 Prima di scollegare il dispositivo di archiviazione USB, selezionate un'altra sorgente d'ingresso.

7

Italiano

Controlli della riproduzione

La maggior parte delle funzioni di riproduzione dei dischi spiegate nel capitolo “Riprodurre dischi” a pagina 23 possono essere utilizzate anche con i dispositivi di archiviazione USB.

Nella seguente tabella sono elencate le basilari funzioni di riproduzione.

Pulsante	Descrizione
Riproduzione (▶)	Avvia la riproduzione
Pausa (■)	Mette in pausa la riproduzione
Arresto (■)	Arresta la riproduzione
Avanzamento veloce (▶▶)	Avanza velocemente
Riavvolgimento (◀◀)	Riavvolge
Successivo (▶▶▶)	Seleziona il brano successivo
Precedente (◀◀◀)	Seleziona l'inizio del brano corrente. Premetelo di nuovo per selezionare i brani precedenti.
MENU	Visualizza il Disc Navigator (vedi pagina 51).

Riprodurre una presentazione JPEG

Potete riprodurre una presentazione di immagini JPEG contenute su un dispositivo di archiviazione USB.

Premete Riproduzione (▶) per avviare la presentazione.

Iniziando dalla prima immagine della prima cartella, la presentazione mostra in ordine alfabetico tutte le immagini di tutte le cartelle contenute nel dispositivo di archiviazione USB.

Le dimensioni delle immagini vengono definite automaticamente in modo che appaiano sullo schermo nella dimensione maggiore possibile.

Se il dispositivo di archiviazione USB contiene file di immagini JPEG e file musicali (MP3, WMA, MPEG-4 AAC), i file musicali vengono riprodotti continuamente durante la presentazione. In tal caso i pulsanti Pausa (■), Successivo (▶▶▶), Precedente (◀◀◀), Riavvolgimento (◀◀) e Avanzamento veloce (▶▶) controllano la riproduzione musicale, non la presentazione.

Durante la presentazione potete utilizzare i seguenti pulsanti.

Pulsante	Descrizione
Pausa (■)	Mette in pausa la presentazione (o la riproduzione musicale se il dispositivo contiene file musicali)
Successivo (▶▶▶)	Seleziona l'immagine successiva (o il brano successivo se il dispositivo contiene file musicali)
Precedente (◀◀◀)	Seleziona l'immagine precedente (o il brano precedente se il dispositivo contiene file musicali)
Cursore (▲▼)/(◀▶)	Mette in pausa la presentazione e ruota e rovescia l'immagine corrente. Per riprendere la riproduzione della presentazione, premete Riproduzione (▶).
ZOOM	Mette in pausa la presentazione e zuma l'immagine corrente. Premetelo più volte per selezionare lo zoom “2x”, “4x” o “1x”. Per riprendere la riproduzione della presentazione, premete Riproduzione (▶).
MENU	Visualizza il Disc Navigator (vedi pagina 51).

Note:

- Il caricamento delle immagini di grandi dimensione è più lungo quindi tali immagini potrebbero non apparire immediatamente.
- Su un solo dispositivo di archiviazione USB il DRX-730 supporta sino a 299 cartelle e ogni cartella contiene una combinazione di massimo 648 file e cartelle.

Utilizzare il Disc Navigator con un dispositivo di archiviazione USB

Potete utilizzare il Disc Navigator per scorrere e selezionare file MP3, WMA, MPEG-4 AAC e JPEG memorizzati su un dispositivo di archiviazione USB.

1 Premete MENU.

Sullo schermo appare il Disc Navigator.

2 Utilizzate i pulsanti del cursore (▲/▼/◀/▶) per selezionare il brano, il file o la cartella che volete riprodurre.

- Utilizzate Su/Giù (▲/▼) per spostarvi verso l'alto o il basso nell'elenco di file e cartelle.
- Utilizzate Sinistra (◀) per tornare a un livello precedente della struttura della directory. Oppure selezionate la prima cartella dell'elenco (...) quindi premete ENTER.
- Utilizzate ENTER o Destra (▶) per aprire la cartella selezionata.

Quando selezionate un file immagine JPEG, il Disc Navigator visualizza un'anteprima di miniatura.

3 Per riprodurre il brano, il file o la cartella selezionata, premete ENTER.

Se avete selezionato un file MP3, WMA o MPEG-4 AAC, vengono riprodotti tutti i file della cartella partendo da quel file.

Se avete selezionato un file immagine JPEG, vengono riprodotti in una presentazione tutti i file della cartella partendo da quel file.

Consigli:

- Se il dispositivo di archiviazione USB contiene file di immagini JPEG e file musicali (MP3, WMA, MPEG-4 AAC), potete ascoltare musica mentre guardate la presentazione. Avviate semplicemente la riproduzione musicale come descritto sopra quindi selezionate un file immagine JPEG e avviate la riproduzione della presentazione. Vengono riprodotti ripetutamente tutti i file delle cartelle correnti. In tal caso i pulsanti Riproduzione (▶), Pausa (■), Successivo (▶▶) e Precedente (◀◀) controllano la presentazione, non la riproduzione musicale.
- Il Disc Navigator riproduce solo i file nella cartella corrente. Per riprodurre tutti i file del dispositivo di archiviazione USB, chiudete il Disc Navigator e avviate la riproduzione premendo Riproduzione (▶), vedi "Riprodurre una presentazione JPEG" a pagina 50.

Nota:

- Con alcuni lettori musicali digitali i nomi dei file potrebbero non essere visualizzati correttamente.

Riproduzione Bluetooth

Con un ricevitore audio wireless Bluetooth YBA-10 opzionale di Yamaha collegato al connettore DOCK del DRX-730 potete ascoltare in alta qualità la musica memorizzata su un dispositivo Bluetooth, per esempio un lettore musicale o un telefono cellulare compatibile con Bluetooth, attraverso gli altoparlanti del DRX-730. Per controllare la riproduzione musicale sul dispositivo Bluetooth potete utilizzare anche il telecomando del DRX-730.

Note:

- Impostate il DRX-730 su standby e scolgate il cavo dell'alimentazione prima di collegare o scollegare l'YBA-10 di Yamaha.
- Per maggiori informazioni su come usare l'YBA-10 fate riferimento al manuale dell'utente dell'YBA-10 di Yamaha.
- Per maggiori informazioni su come usare il dispositivo Bluetooth, fate riferimento al manuale dell'utente del dispositivo Bluetooth.
- A seconda del modello del dispositivo Bluetooth e della versione del firmware, alcune funzioni di riproduzione potrebbero non funzionare come previsto oppure potrebbero non funzionare affatto.

■ Setup Bluetooth

Utilizzando il cavo del dock fornito in dotazione con l'YBA-10 di Yamaha, collegate un'estremità del cavo all'YBA-10 di Yamaha e l'altra al connettore DOCK sul pannello posteriore del DRX-730.

(Nell'immagine è mostrato il modello per l'Europa.)

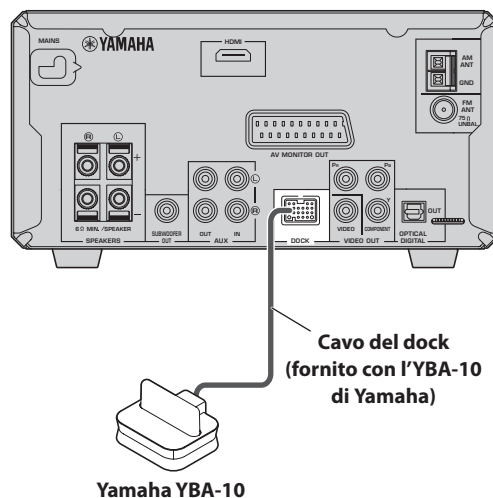

■ Accoppiamento Bluetooth

Prima di poter utilizzare un dispositivo Bluetooth con il DRX-730, dovete accoppiarlo o registrarlo con l'YBA-10 di Yamaha.

1 Premete DOCK per selezionare la sorgente d'ingresso DOCK.

2 Accendete il dispositivo Bluetooth e accertatevi che sia visibile.

3 Premete e tenete premuto BLUETOOTH ON per 3 secondi per avviare l'accoppiamento.

L'accoppiamento inizia, l'indicatore DOCK lampeggia e sul display appare "Searching...".

Durante l'accoppiamento l'YBA-10 di Yamaha cerca dispositivi Bluetooth compatibili e registra tutti quelli che trova. L'accoppiamento deve essere effettuato solo quando si utilizza per la prima volta l'YBA-10 di Yamaha o quando le informazioni di accoppiamento sono state cancellate. Per maggiori informazioni sull'accoppiamento fate riferimento al manuale dell'utente dell'YBA-10 di Yamaha.

Per annullare l'accoppiamento, premete BLUETOOTH OFF.

4 Accertatevi che il dispositivo Bluetooth abbia rilevato l'YBA-10 di Yamaha.

Sul dispositivo Bluetooth l'YBA-10 di Yamaha appare come "YBA-10 YAMAHA" o qualcosa di simile.

5 Sul dispositivo Bluetooth selezionate l'YBA-10 di Yamaha quindi inserite la passkey "0000".

Quando l'accoppiamento è terminato, sul display appare il messaggio "Completed".

Nota:

- L'accoppiamento viene annullato se non viene trovato alcun dispositivo Bluetooth compatibile nell'arco di 8 minuti, se la sorgente d'ingresso viene cambiata sul DRX-730 o se il DRX-730 viene messo in standby.

■ Collegare dispositivi Bluetooth

Una volta che avete accoppiato un dispositivo Bluetooth con l'YBA-10 di Yamaha, potete collegarlo e riprodurre la musica contenuta in esso.

1 Premete DOCK per selezionare la sorgente d'ingresso DOCK.

2 Premete BLUETOOTH ON.

L'YBA-10 di Yamaha cerca di collegare l'ultimo dispositivo Bluetooth utilizzato o accoppiato e sul display appare "Searching...".

Quando viene stabilita una connessione, sul display appare "BT connected".

3 Utilizzate il telecomando del DRX-730 o i controlli del dispositivo Bluetooth per riprodurre la musica memorizzata sul dispositivo Bluetooth.

Per scollegare un dispositivo Bluetooth e rendere invisibile il DRX-730, premete BLUETOOTH OFF. Sul display appare il messaggio "Disconnected".

Per collegare un altro dispositivo Bluetooth, dovete prima scollegare il dispositivo correntemente collegato quindi avviare una connessione sul dispositivo Bluetooth.

■ Controllo della riproduzione

I seguenti pulsanti del telecomando del DRX-730 possono essere utilizzati per controllare la riproduzione su un dispositivo Bluetooth.

Puntate il telecomando verso il DRX-730 non verso il dispositivo Bluetooth.

Pulsante	Descrizione
Riproduzione (▶)	Avvia la riproduzione ¹
Pausa (■)	Mette in pausa la riproduzione ¹
Arresto (■)	Arresta la riproduzione
Successivo (▶▶)	Seleziona il brano successivo.
Precedente (◀◀)	Seleziona l'inizio del brano corrente. Premetelo di nuovo per selezionare i brani precedenti.

1. A seconda del dispositivo Bluetooth, i pulsanti Riproduzione e Pausa potrebbero funzionare come pulsanti Riproduzione/Pausa.

Note:

- Il telecomando del DRX-730 può essere utilizzato unicamente per controllare un dispositivo Bluetooth mentre è collegato a tale dispositivo.
- Anche se avete registrato vari dispositivi attraverso l'accoppiamento, se l'ultimo dispositivo Bluetooth collegato non viene trovato, l'YBA-10 di Yamaha non cerca di connettersi a nessun altro dispositivo.
- Il DRX-730 si scollega automaticamente dal dispositivo Bluetooth correntemente collegato quando viene avviata una disconnessione su quel dispositivo, se la comunicazione diventa impossibile perché il dispositivo è troppo lontano o se il DRX-730 è messo in standby.
- Il dispositivo Bluetooth non viene scollegato se viene selezionata un'altra sorgente d'ingresso sul DRX-730.
- L'YBA-10 di Yamaha supporta solo lettori musicali e telefoni cellulari Bluetooth compatibili con A2DP o AVRCP.
- Bluetooth ha un raggio di azione massimo di 10 metri (33 piedi). Accertatevi che non ci siano ostacoli tra l'YBA-10 di Yamaha e il dispositivo Bluetooth.

Capitolo 8: Registrare

Per registrare e riprodurre potete collegare al DRX-730 un dispositivo di registrazione come un CDR, MDR o un registratore a cassette.

1 Collegate il dispositivo di registrazione al DRX-730.

Vedi “Collegare un registratore (CDR, MDR, ecc.)” a pagina 14 per maggiori informazioni.

2 Accendete il DRX-730 e il dispositivo di registrazione.

3 Sul DRX-730 selezionate la sorgente d'ingresso che volete registrare.

Se avete selezionato la sorgente d'ingresso DVD, caricate il disco che volete registrare.

4 Avviate la registrazione sul dispositivo di registrazione.

5 Avviate la riproduzione sul DRX-730.

Per riprodurre la registrazione, selezionate la sorgente d'ingresso AUX (vedi pagina 16).

Se il dispositivo di registrazione ha un ingresso digitale ottico, potete collegarlo al connettore OPTICAL DIGITAL OUT del DRX-730 ed effettuare una registrazione digitale.

Note:

- Per maggiori informazioni su come usare il dispositivo di registrazione, fate riferimento al suo manuale dell'utente.
- Le regolazioni effettuate sul volume, sui bassi, sugli acuti e sul bilanciamento del DRX-730 non hanno effetto sulla registrazione.
- Per evitare loop di segnali, la sorgente d'ingresso AUX non viene emessa dai connettori AUX OUT, quindi non potete registrare una sorgente collegata all'ingresso AUX IN.
- L'uscita OPTICAL DIGITAL OUT non emette segnali provenienti dalla radio e dai connettori DOCK, AUX IN o PORTABLE. Per registrare da queste sorgenti, collegate i connettori AUX OUT del DRX-730 all'ingresso audio analogico del dispositivo di registrazione.

- A seconda del materiale della sorgente, l'uscita OPTICAL DIGITAL OUT del DRX-730 potrebbe emettere audio in formato digitale MPEG, Dolby Digital o DTS che il dispositivo di registrazione non è in grado di registrare. In tal caso impostate le impostazioni dell'uscita dell'audio digitale in modo che venga emesso PCM (vedi pagina 56).
- I dischi e i file dotati di protezione per la copia non possono essere registrati.

Capitolo 9: Impostazioni audio e regolazione video

Questo capitolo spiega i menu “Audio Settings” e “Video Adjust”.

Menu “Audio Settings”

Queste impostazioni hanno effetto solo sulla riproduzione dei dischi.

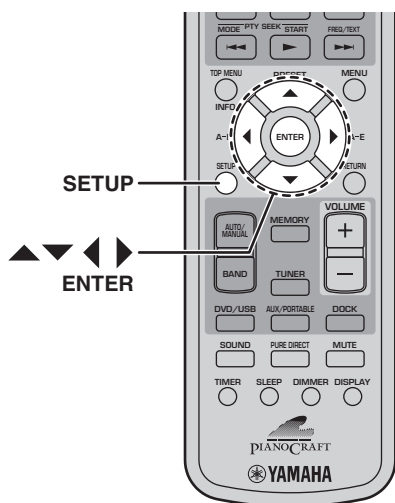

1 Premete SETUP.

Sullo schermo appare il menu “Setup”.

2 Selezionate “Audio Settings” quindi premete ENTER.

Sullo schermo appare il menu “Audio Settings”.

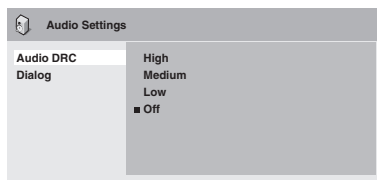

3 Utilizzate i pulsanti del cursore (▲/▼/◀/▶) ed ENTER per selezionare e cambiare le impostazioni.

Di seguito vengono spiegate le impostazioni.

4 Per chiudere il menu “Setup” premete SETUP.

Nota:

- Gli effetti delle impostazioni Audio dipendono dal livello del volume e da altre impostazioni degli altoparlanti, del televisore e del ricevitore AV. Per ogni impostazione, provate le opzioni disponibili e scegliete quella che vi offre i risultati migliori.

■ Audio DRC

La funzione “Audio DRC” (controllo della gamma dinamica) rende i suoni alti più bassi e quelli bassi più alti, il che è ideale per guardare i film di notte quando non volete disturbare.

- High, Medium, Low, Off (default).

Note:

- La funzione “Audio DRC” funziona solo con sorgenti Dolby Digital.
- Con alcuni dischi la funzione “Audio DRC” potrebbe avere un effetto minimo o nullo.
- La funzione “Audio DRC” viene applicata anche ai segnali dell’uscita digitale quando l’impostazione “Digital Out” è su “On” e l’impostazione “Dolby Digital Out” è su “Dolby Digital > PCM”. Vedi pagina 56 per maggiori informazioni sulle impostazioni dell’uscita audio digitale.
- La funzione “Audio DRC” viene applicata anche all’uscita audio proveniente dall’uscita HDMI, con le stesse restrizioni spiegate pocanzi.

■ Dialog

Quando guardate un film o altro materiale su un disco DVD-Video, a seconda del formato audio, il canale centro potrebbe essere troppo basso o difficile da sentire. Con la funzione “Dialog” potete aumentare il volume del dialogo e renderlo più semplice da sentire.

- High, Medium, Low, Off (default).

Note:

- Quando utilizzate la funzione “Dialog”, a seconda del materiale della sorgente, il dialogo potrebbe risultare distorto, in tal caso dovrete selezionare un’impostazione più bassa.
- La funzione “Dialog” viene applicata anche ai segnali dell’uscita digitale che sono stati convertiti in PCM a 2 canali. Vedi pagina 56 per maggiori informazioni sulle impostazioni dell’uscita audio digitale.
- La funzione “Dialog” viene applicata anche all’uscita audio proveniente dall’uscita HDMI, con le stesse restrizioni spiegate pocanzi.

Menu "Video Adjust"

Le impostazioni "Video Adjust" hanno effetto sulle immagini televisive.

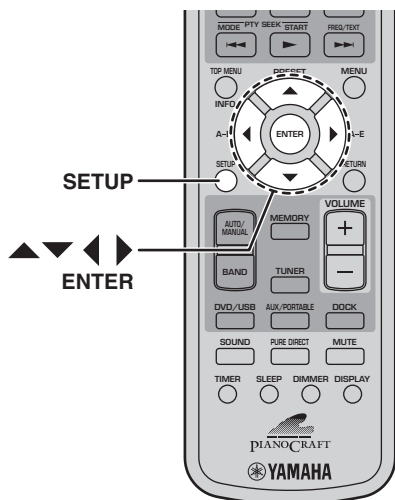

1 Selezionate la sorgente d'ingresso DVD quindi premete SETUP.

Sullo schermo appare il menu "Setup".

Nota:

- Il menu "Video Adjust" è disponibile solo quando è selezionata la sorgente d'ingresso DVD.

2 Selezionate "Video Adjust" quindi premete ENTER.

Sullo schermo appare il menu "Video Adjust".

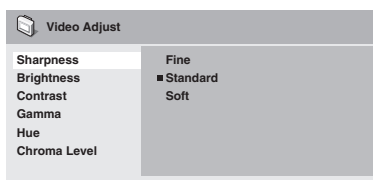

3 Utilizzate i pulsanti del cursore (▲/▼/◀/▶) ed ENTER per selezionare e cambiare le impostazioni.

Di seguito vengono spiegate le impostazioni.

Le impostazioni "Brightness", "Contrast", "Hue" e "Chroma Level" possono essere regolate utilizzando Sinistra/Destra (◀/▶).



4 Per chiudere il menu "Setup" premete SETUP.

■ Sharpness

Regola la nitidezza dei contorni dell'immagine.

- Fine, Standard (default), Soft.

■ Brightness

Regola la luminosità dell'immagine.

- -20~+20 (default: 0)

■ Contrast

Regola il contrasto tra le zone chiare e scure dell'immagine.

- -16~+16 (default: 0)

■ Gamma

Regola l'apparenza delle zone scure dell'immagine.

- High, Medium, Low, Off (default).

■ Hue

Regola il bilanciamento tra il verde e il rosso.

- verde 9 fino a rosso 9 (default: 0)

■ Chroma Level

Regola la saturazione del colore.

- -9~+9 (default: 0)

Note:

- Gli effetti delle impostazioni "Video Adjust" dipendono dal materiale della sorgente e dal televisore e in alcuni casi potrebbero non notarsi molto.
- L'impostazione "Sharpness" non si applica al video emesso dal connettore HDMI.

Capitolo 10: Impostazioni iniziali

Questo capitolo spiega il menu “Initial Settings”.

Menu “Initial Settings”

Il menu “Initial Settings” contiene impostazioni riguardanti l’uscita audio digitale, il video, la lingua, il display e altre impostazioni.

Quando un elemento del menu appare in grigio, significa che non può essere cambiato. Le impostazioni iniziali non possono essere modificate durante la riproduzione. Prima dovete arrestare la riproduzione.

1 Selezionate la sorgente d’ingresso DVD quindi premete SETUP.

Sullo schermo appare il menu “Setup”.

Nota:

- Il menu “Initial Settings” è disponibile solo quando è selezionata la sorgente d’ingresso DVD.

2 Selezionate “Initial Settings” quindi premete ENTER.

Sullo schermo appare il menu “Initial Settings”.

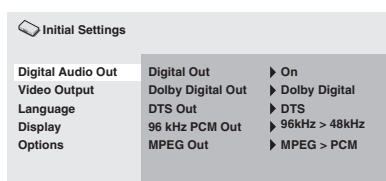

3 Utilizzate i pulsanti del cursore (▲/▼/◀/▶) ed ENTER per selezionare e cambiare le impostazioni.

Di seguito vengono spiegate le impostazioni.

Nota:

- Le impostazioni “HDMI Resolution” e “HDMI Color” devono essere modificate solo se collegate un dispositivo HDMI al connettore HDMI.
- Le impostazioni “Component Out” e “AV Connector Out” (modello per l’Europa) devono essere modificate solo se collegate un dispositivo HDMI al connettore HDMI.
- Le impostazioni “Component Out” e “AV Connector Out” (modello per l’Europa) possono essere modificate automaticamente a causa delle impostazioni “HDMI Resolution” e “HDMI Color”.

- Quando “HDMI Audio” è impostata su “ON” (vedi pagina 13) o al connettore HDMI è collegato un dispositivo, è disponibile solo l’impostazione “Digital Out”.
- Quando “HDMI Audio” è impostata su “ON” (vedi pagina 13), sul PCM a 96kHz viene effettuato il downsampling e viene ridotto a 48kHz indipendentemente dall’impostazione “96kHz PCM Out”.

Impostazioni “Digital Audio Out”

■ Digital Out

Attiva e disattiva OPTICAL DIGITAL OUT.

- **On (default):** OPTICAL DIGITAL OUT è attivata.
- **Off:** OPTICAL DIGITAL OUT è disattivata.

■ Dolby Digital Out

Attiva e disattiva la conversione di Dolby Digital in PCM. Se avete collegato l’uscita OPTICAL DIGITAL OUT al ricevitore AV/decoder e questo non supporta Dolby Digital, selezionate “Dolby Digital > PCM”.

- **Dolby Digital (default):** I segnali Dolby Digital vengono emessi così come sono.
- **Dolby Digital > PCM:** I segnali Dolby Digital vengono convertiti ed emessi come PCM a 2 canali.

■ DTS Out

Attiva e disattiva la conversione di DTS in PCM. Se avete collegato l’uscita OPTICAL DIGITAL OUT al ricevitore AV/decoder e questo non supporta DTS, selezionate “DTS > PCM”.

- **DTS (default):** I segnali DTS vengono emessi così come sono.
- **DTS > PCM:** I segnali DTS vengono convertiti ed emessi come PCM a 2 canali.

Nota:

- Se selezionate DTS e il ricevitore AV/decoder non supporta DTS, potreste udire dei rumori.
- Se avete selezionato “DTS > PCM”, potete scegliere il tipo di downmix DTS (vedi “DTS Downmix” a pagina 59).

■ 96kHz PCM Out

Attiva e disattiva il downsampling di 96kHz. Se avete collegato l’uscita OPTICAL DIGITAL OUT al ricevitore AV/decoder e questo supporta PCM a 96kHz, selezionate “96kHz”.

- **96 kHz > 48 kHz (default):** I segnali audio digitali PCM a 96kHz vengono sottoposti a downsampling ed emessi a 48kHz.

- **96 kHz:** I segnali audio digitali PCM a 96kHz vengono emessi così come sono.

■ MPEG Out

Attiva e disattiva la conversione di MPEG in PCM. Se avete collegato l'uscita OPTICAL DIGITAL OUT al ricevitore AV/decoder che supporta MPEG, selezionate "MPEG".

- **MPEG:** I segnali MPEG vengono emessi così come sono.
- **MPEG > PCM (default):** I segnali MPEG vengono convertiti ed emessi come PCM a 2 canali.

Impostazioni "Video Output"

■ TV Screen

Imposta il rapporto altezza/larghezza dell'immagine emessa dalle uscite video analogiche e HDMI. Scegliete un'opzione che corrisponda al rapporto altezza/larghezza del televisore.

- **4:3 (Letter Box) (default):** Selezionatela se avete un normale televisore 4:3. I film con immagini a schermo panoramico vengono visualizzati con una banda nera in alto e una in basso.
- **4:3 (Pan & Scan):** Selezionatela se avete un normale televisore 4:3. I film con immagini a schermo panoramico vengono visualizzati con l'immagine allargata in modo da coprire l'intero schermo. Il video proveniente da dischi che non supportano Pan & Scan vengono emessi in formato 4:3 Letter Box.
- **16:9 (Wide):** Selezionatela se avete un televisore con schermo panoramico.
- **16:9 (Compressed):** Questa opzione può essere selezionata solo se il televisore è collegato al connettore HDMI e l'impostazione "HDMI Resolution" è su "1920 x 1080p", "1920 x 1080i" o "1280 x 720p". Selezionatela se volete visualizzare adeguatamente il contenuto 4:3 su un televisore con schermo panoramico. A entrambi i lati dell'immagine vengono visualizzate due barre nere.

■ Component Out

Imposta l'uscita COMPONENT VIDEO OUT sull'uscita video interlacciata o progressiva. La scansione progressiva offre una migliore qualità dell'immagine e riduce il rumore video.

Se il televisore o il proiettore supporta la scansione progressiva, selezionate "Progressive". Per maggiori informazioni fate riferimento al manuale dell'utente del televisore.

- **Interlace (default):** L'uscita COMPONENT VIDEO OUT emette video interlacciato.

- **Progressive:** L'uscita COMPONENT VIDEO OUT emette video progressivo e sul display si accende l'indicatore PROGRESSIVE.

Per utilizzare il video progressivo, selezionate l'opzione "Progressive" quindi premete ENTER. Quando sullo schermo appare il messaggio di conferma, premete ENTER per confermare o RETURN per annullare.

Note:

- Quando passate da interlacciato a progressivo o viceversa, l'immagine potrebbe risultare distorta.
- Quando "HDMI Resolution" è impostata su "720 x 480i (NTSC)" o "720 x 576i (PAL)", l'impostazione "Component Out" viene forzatamente impostata su "Interlace". Quando selezionate un'altra risoluzione, l'impostazione "Component Out" viene forzatamente impostata su "Progressive".
- Se selezionate inavvertitamente "Progressive" e il televisore non lo supporta, potreste perdere del tutto l'immagine. In tal caso collegate il DRX-730 a un televisore con un collegamento video composito e riportate l'impostazione su "Interlace" oppure resettate il DRX-730 (vedi pagina 66).
- **SI AVVISANO GLI UTENTI CHE NON TUTTI I TELEVISORI AD ALTA DEFINIZIONE SONO COMPLETAMENTE COMPATIBILI CON QUESTO PRODOTTO E CHE L'IMMAGINE POTREBBE RISULTARE DISTORTA. SE SI RISCONTRANO PROBLEMI DI IMMAGINE CON SCANSIONE PROGRESSIVA A 525, SI CONSIGLIA DI CAMBIARE COLLEGAMENTO E DI UTILIZZARE L'USCITA "STANDARD DEFINITION". PER DOMANDE RIGUARDANTI LA COMPATIBILITÀ DEI TELEVISORI CON QUESTA UNITÀ, SI PREGA DI CONTATTARE IL NOSTRO SERVIZIO CLIENTI.**

■ AV Connector Out (Modello per l'Europa)

Imposta il connettore AV MONITOR OUT per emettere video composito o video component RGB. Se il connettore SCART del televisore supporta RGB, selezionate "RGB". Per maggiori informazioni fate riferimento al manuale dell'utente del televisore. Tutti i televisori funzionano con l'opzione "Video".

- **Video (default):** L'uscita AV MONITOR OUT emette video composito.
- **RGB:** L'uscita AV MONITOR OUT emette video component RGB.

Note:

- Se avete selezionato "RGB", l'uscita COMPONENT VIDEO OUT non emette alcun segnale.

- Se avete collegato un dispositivo HDMI al connettore HDMI del DRX-730, l'impostazione "AV Connector Out" viene forzatamente impostata su "Video".

■ HDMI Resolution

Imposta la risoluzione video dell'uscita HDMI.

- **1920 x 1080p**: Selezionatela se il televisore HDMI supporta video progressivo a 1080p.
- **1920 x 1080i**: Selezionatela se il televisore HDMI supporta video progressivo a 1080i.
- **1280 x 720p**: Selezionatela se il televisore HDMI supporta video progressivo a 720p.
- **720 x 480p (NTSC), 720 x 576p (PAL) (default)**: Selezionatela se il televisore HDMI supporta video progressivo a 480p o 576p.
- **720 x 480i (NTSC), 720 x 576i (PAL)**: Selezionatela se il televisore HDMI supporta video interlacciato a 480i o 576i.

Per cambiare la risoluzione, selezionate una risoluzione quindi premete ENTER. Quando sullo schermo appare il messaggio di conferma, premete ENTER per confermare.

Note:

- Quando cambiate la risoluzione, l'immagine potrebbe risultare distorta o non apparire immediatamente.
- **Reimpostare le impostazioni "HDMI"**: Se dopo avere cambiato la risoluzione non appare alcuna immagine, utilizzate la seguente procedura per tornare alla risoluzione di default di 720 x 480p (NTSC), 720 x 576p (PAL).

1 Impostate il DRX-730 su standby.

2 Mentre tenete premuto il pulsante Arresto (□) del DRX-730, premete STANDBY/ON mantenendo premuto Arresto (□) finché sul display non appare "DVD — NO REQ."

3 Premete più volte Riproduzione/Pausa (▷/⏸) per selezionare "HDMI CLEAR".

Se invece cambiate idea, selezionate "DVD — NO REQ."

4 Premete STANDBY/ON.

Viene reimpostata l'impostazione di default della risoluzione HDMI e il DRX-730 entra in standby. Premete di nuovo STANDBY/ON per accenderlo nuovamente. L'impostazione "HDMI Audio" (pagina 13) viene disattivata.

■ HDMI Color

Imposta l'uscita del colore HDMI.

- **Full range RGB**: Fornisce bianchi molto chiari e neri molto scuri.
- **RGB**: Selezionatela se le zone bianche e nere dell'immagine sono troppo pronunciate con l'opzione "Full range RGB".
- **Component**: È il formato video component standard utilizzato dai dispositivi HDMI.

L'impostazione di default cambia a seconda del dispositivo HDMI collegato.

Impostazioni della lingua

Per le opzioni "Other Languages" delle impostazioni "Audio Language", "Subtitle Language" e "DVD Menu Lang.", potete anche specificare la lingua utilizzando le abbreviazioni di 2 lettere o i codici di 4 cifre elencati a pagina 67.

1 Selezionate "Other Languages" quindi premete ENTER.

2 Utilizzate Destra/Sinistra (◀/▶) per selezionare una lingua in base all'abbreviazione.

Per alcune lingue viene visualizzato solo il numero del codice.

- Per specificare una lingua utilizzando i codici con 4 cifre, usate Su/Giù (▲/▼) o i pulsanti numerici per inserire il codice quindi premete ENTER.

■ Audio Language

Imposta la lingua della colonna sonora di default in modo che venga usata con dischi DVD-Video.

- **English (default)**: Se disponibile viene utilizzata la colonna sonora in inglese.
- **Languages**: Se disponibile viene utilizzata la lingua selezionata. (Le lingue disponibili dipendono da dove è stato acquistato il DRX-730.)
- **Other Languages**: Utilizzate le abbreviazioni o i codici delle lingue elencati a pagina 67 per specificare le lingue non elencate sopra.

Note:

- Con alcuni dischi DVD-Video la lingua della colonna sonora viene impostata dal disco indipendentemente da questa impostazione.
- Con alcuni dischi DVD-Video potete selezionare le lingue della colonna sonora da un menu. In tal caso premete MENU per visualizzare il menu quindi selezionate la lingua della colonna sonora.

■ Subtitle Language

Imposta la lingua dei sottotitoli di default in modo che venga usata con dischi DVD-Video.

- **English (default):** Se disponibili vengono utilizzati sottotitoli in inglese.
- **Languages:** Se disponibili vengono utilizzati i sottotitoli nella lingua selezionata. (Le lingue disponibili dipendono da dove è stato acquistato il DRX-730.)
- **Other Languages:** Utilizzate le abbreviazioni o i codici delle lingue elencati a pagina 67 per specificare le lingue non elencate sopra.

Note:

- Con alcuni dischi DVD-Video la lingua dei sottotitoli viene impostata dal disco indipendentemente da questa impostazione.
- Con alcuni dischi DVD-Video potete selezionare la lingua dei sottotitoli da un menu. In tal caso premete MENU per visualizzare il menu quindi selezionate la lingua dei sottotitoli.
- L'impostazione "Subtitle Language" si applica anche ai dischi DivX® che utilizzano file esterni di sottotitoli (vedi "Informazioni su DivX®" a pagina 63).

■ DVD Menu Lang.

Imposta la lingua di default da utilizzare nei menu dei dischi DVD-Video e di alcuni dischi DivX®.

- **w/Subtitle Lang. (default):** Se disponibili vengono utilizzati i menu nella stessa lingua specificata per l'impostazione "Subtitle Language".
- **Languages:** Se disponibili vengono utilizzati i menu nella lingua selezionata. (Le lingue disponibili dipendono da dove è stato acquistato il DRX-730.)
- **Other Languages:** Utilizzate le abbreviazioni o i codici delle lingue elencati a pagina 67 per specificare le lingue non elencate sopra.

■ Subtitle Display

Determina se i sottotitoli dei dischi DVD-Video vengono visualizzati da default.

- **On (default):** Se disponibili i sottotitoli vengono visualizzati da default.
- **Off:** I sottotitoli non vengono visualizzati da default.

Nota:

- Alcuni dischi DVD-Video potrebbero visualizzare forzatamente i sottotitoli indipendentemente da questa impostazione.

Impostazioni "Display"

■ OSD Language

Imposta la lingua dei menu su schermo.

- **English (default):** Menu su schermo in inglese.
- **Language:** Le lingue disponibili dipendono da dove è stato acquistato il DRX-730.

■ Angle Indicator

Determina se l'icona della macchina da presa (📷) viene visualizzata quando viene riprodotto il contenuto di un disco DVD-Video.

- **On (default):** L'icona della macchina da presa viene visualizzata.
- **Off:** L'icona della macchina da presa non viene visualizzata.

Impostazioni "Option"

■ Parental Lock

Vedi "Filtro dei contenuti" di seguito.

■ DTS Downmix

Determina come l'audio DTS multicanale venga sottoposto a downmixing quando l'impostazione "DTS Out" (vedi pagina 56) è su "DTS > PCM". Selezionate "Lt/Rt" se il ricevitore AV/decoder supporta Dolby Pro Logic ma non DTS ed è collegato all'uscita OPTICAL DIGITAL OUT.

- **STEREO (default):** Il DTS multicanale viene sottoposto a downmixing e convertito in un mix stereo a 2 canali.
- **Lt/Rt:** Il DTS multicanale viene sottoposto a downmixing e convertito in un mix surround codificato con matrice compatibile con decoder a matrice surround Dolby.

■ DivX(R) VOD

Vedi "DivX® VOD" a pagina 61.

Filtro dei contenuti

I dischi DVD-Video con contenuto non adatto a tutti possono utilizzare un *filtro dei contenuti* per limitare la visione. (vedi la custodia del disco per maggiori informazioni.) Potete impostare il DRX-730 in modo che i dischi con un alto livello del filtro dei contenuti non possano essere visti senza prima immettere una password. Esistono otto livelli.

Inoltre alcuni dischi DVD-Video utilizzano codici regionali o statali per bloccare eventuale contenuto non adatto in base alla nazione o regione su cui avete impostato il DRX-730.

Per utilizzare il filtro dei contenuti, dovete prima inserire una password, impostare un livello e specificare la vostra nazione o regione. Da default non è impostata alcuna password.

- **Password:** Serve per impostare la password.
- **Level Change:** Serve per impostare il livello.
- **Country Code:** Serve per specificare la nazione o la regione.

■ Impostare la password

Dovete impostare una password prima di poter definire le impostazioni “Level Change” e “Country Code”.

1 Selezionate “Password” quindi premete ENTER.

2 Utilizzate i pulsanti numerici per inserire una password di 4 cifre.

I numeri appaiono sullo schermo sottoforma di asterischi (*).

3 Premete ENTER per impostare la password.

La password è impostata.

Note:

- Vi consigliamo di prendere nota della password. Se la dimenticate dovete resettare il DRX-730 (vedi pagina 66) e impostare una nuova password.
- Una volta impostata la password e il livello, quando tentate di riprodurre un disco che supera il livello impostato, vi viene chiesto di inserire la password e la riproduzione viene avviata solo se inserite la password corretta.
- Invece di impedire l'intera riproduzione del disco, alcuni dischi DVD-Video saltano solo le scene non adatte.
- Non tutti i dischi DVD-Video supportano il filtro dei contenuti e quelli che non lo supportano possono essere riprodotti indipendentemente da queste impostazioni.

■ Cambiare la password

Per cambiare la password, dovete inserire la vecchia password.

1 Selezionate “Password” quindi premete ENTER.

2 Utilizzate i pulsanti numerici per inserire la vecchia password quindi premete ENTER.

3 Inserite la nuova password quindi premete ENTER.

La nuova password è impostata.

■ Impostare il livello del filtro

I dischi con contenuto non adatto hanno livelli alti; i dischi con contenuto adatto hanno livelli bassi. Per limitare, per esempio, la riproduzione di dischi con un livello 4 o superiore, impostate il DRX-730 sul livello 3.

1 Selezionate “Level Change” quindi premete ENTER.

2 Utilizzate i pulsanti numerici per inserire la password quindi premete ENTER.

3 Utilizzate Sinistra/Destra (◀/▶) per impostare il livello del filtro quindi premete ENTER.

Il livello del filtro è impostato.

■ Impostare la nazione o la regione

Potete specificare la nazione o la regione utilizzando le abbreviazioni di 2 lettere o i codici di 4 cifre elencati a pagina 67.

1 Selezionate “Country Code” quindi premete ENTER.

2 Utilizzate i pulsanti numerici per inserire la password quindi premete ENTER.

3 Utilizzate Su/Giù (▲/▼) per selezionare la nazione o la regione secondo l'abbreviazione quindi premete ENTER.

- Per specificare la nazione o la regione utilizzando i codici di 4 cifre, usate Su/Giù (▲/▼) o i pulsanti numerici per inserire il codice appropriato quindi premete ENTER.

La nazione o la regione è impostata.

Nota:

- La nuova impostazione del codice della nazione o della regione ha effetto quando caricate il prossimo disco. Se è già stato caricato un disco, dovete espellerlo e ricaricarlo affinché la nuova impostazione abbia effetto.

DivX® VOD

Per riprodurre file DivX® VOD (Video on Demand) con il DRX-730, potreste dover fornire un codice di registrazione DivX® VOD al provider del contenuto DivX® VOD. In tal caso utilizzate il codice di registrazione DivX® VOD visualizzato dall'impostazione "Display".

- **Display:** Visualizza il codice di registrazione DivX® VOD.

■ Visualizzare il codice di registrazione DivX® VOD

1 Premete SETUP.

Sullo schermo appare il menu "Setup".

2 Selezionate "Initial Settings" quindi premete ENTER.

Sullo schermo appare il menu "Initial Settings".

3 Selezionate "Options" quindi "DivX(R) VOD", "Display" e infine premete ENTER.

Viene visualizzato il codice di registrazione DivX® VOD.

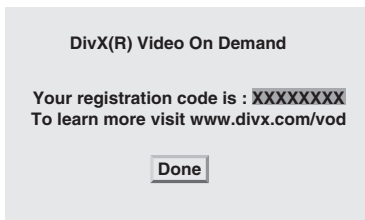

Note:

- I file DivX® VOD utilizzano la protezione per la copia DRM (Digital Rights Management – gestione dei diritti digitali) e possono solo essere visualizzati sul lettore registrato.
- Se cercate di riprodurre un file DivX® VOD che non è autorizzato per essere riprodotto con il DRX-730, viene visualizzato il messaggio "Authorization Error" e la riproduzione risulta impossibile.
- Alcuni file DivX® VOD possono essere riprodotti solo un certo numero di volte. Quando riproducete un file del genere con il DRX-730, sullo schermo viene visualizzato il numero delle riproduzioni ancora disponibili. Se cercate di riprodurre un file che ha esaurito tutte le riproduzioni disponibili, viene visualizzato il messaggio "Rental Expired" e la riproduzione risulta impossibile. I file DivX® VOD senza alcun limite di riproduzione non visualizzano il numero delle riproduzioni disponibili e possono essere riprodotti svariate volte.

Appendice

Dischi e formati supportati

Il DRX-730 può riprodurre dischi che riportano i seguenti loghi:



Note:

- Sono supportati anche i Kodak Picture CD.
- Il logo FUJICOLOR CD COMPATIBLE è un marchio di fabbrica di Fuji Photo Film Co. Ltd.
- Il logo DVD è un marchio di fabbrica di DVD Format/Logo Licensing Corporation.
- Alcuni dischi CD e DVD registrabili potrebbero non essere riproducibili a causa delle caratteristiche del disco oppure per graffi, polvere, sporco o condensa sul disco o sulle lenti della testina di lettura, ecc. Vedi "Compatibilità dei dischi registrabili" di seguito per maggiori informazioni.

CD con controllo della copia

Il DRX-730 è conforme allo standard Audio CD. Non possono essere garantiti il funzionamento e le prestazioni con dischi che non sono conformi a tale standard.

DualDisc

Un DualDisc è un disco con uno strato DVD da un lato e uno strato CD sull'altro che può essere riprodotto in un lettore CD standard.

Il DRX-730 può riprodurre il lato DVD dei DualDiscs.

Poiché lo strato CD non è conforme allo standard Audio CD, alcuni DualDiscs potrebbero non essere riprodotti.

Per maggiori dettagli sullo standard DualDisc, contattate il produttore o il rivenditore del disco.

Compatibilità dei dischi registrabili

■ CD-R/RW

- Il DRX-730 è compatibile con dischi CD-R/RW registrati nei seguenti formati: Audio CD, VCD, SVCD e ISO 9660 (CD-ROM).
- Con i dischi ISO 9660, utilizzate il sistema di file ISO 9660 Level 1 o Level 2 CD-ROM oppure i sistemi di file estesi Joliet o Romeo.
- I dischi multisessione non sono supportati.
- I dischi non finalizzati non possono essere riprodotti. Vedi il manuale dell'utente del masterizzatore per informazioni dettagliate sulla finalizzazione.
- Alcuni dischi potrebbero non essere riprodotti, potrebbero produrre rumore o suoni distorti. Ciò è dovuto al disco e non indica un malfunzionamento.

■ DVD-R/RW/R DL

- Il DRX-730 è compatibile con dischi DVD-R/RW e DVD-R DL (doppio strato) registrati nei seguenti formati: DVD-Video, modalità VR (modalità Video Recording) e UDF Bridge DVD-ROM.
- Quando riproducete del contenuto che è stato modificato su un registratore DVD (scene cancellate, ecc.), l'immagine potrebbe sparire temporaneamente nei punti corrispondenti alle modifiche. Questo non indica un malfunzionamento.
- I dischi multisessione non sono supportati.
- I dischi non finalizzati non possono essere riprodotti. Vedi il manuale dell'utente del masterizzatore per informazioni dettagliate sulla finalizzazione.
- Alcuni dischi potrebbero non essere riprodotti, potrebbero produrre rumore o suoni distorti. Ciò è dovuto al disco e non indica un malfunzionamento.

■ DVD+R/RW/R DL

- Il DRX-730 è compatibile con dischi DVD+R/RW e DVD+R DL (doppio strato) registrati nei seguenti formati: DVD-Video
- Quando riproducete del contenuto che è stato modificato, la riproduzione potrebbe non seguire esattamente le modifiche.
- I dischi multisessione non sono supportati.
- I dischi non finalizzati non possono essere riprodotti. Vedi il manuale dell'utente del masterizzatore per informazioni dettagliate sulla finalizzazione.
- Alcuni dischi potrebbero non essere riprodotti, potrebbero produrre rumore o suoni distorti. Ciò è dovuto al disco e non indica un malfunzionamento.

Dischi realizzati su un computer

- I dischi registrati su un computer potrebbero non essere riproducibili a causa delle impostazioni del software di masterizzazione o della configurazione del computer.
- Fate attenzione a utilizzare il formato giusto quando masterizzate dischi. Per maggiori informazioni fate riferimento al manuale dell'utente del software di masterizzazione.
- I dischi registrati con scrittura a pacchetto non sono supportati.

File MP3, WMA e MPEG-4 AAC

- Il DRX-730 può riprodurre i seguenti formati di file audio: MP3 (MPEG-1 Audio Layer 3), WMA (Windows Media Audio) e MPEG-4 AAC.
- Il DRX-730 può riprodurre file MP3, WMA ed MPEG-4 AAC memorizzati su dischi CD-R/RW e dispositivi di archiviazione USB.
- Sono supportate le seguenti frequenze di campionamento: 32kHz, 44.1kHz e 48kHz.
- Per i file MP3 e WMA, vi consigliamo di utilizzare un bit rate superiore a 128 kbps.
- Per i file MPEG-4 AAC, sono supportati bit rate da 16 kbps a 320 kbps.
- I bit rate variabili (VBR) per MP3, WMA e MPEG-4 AAC non sono supportati.
- La codifica WMA Lossless non è supportata.
- I file con DRM (Digital Rights Management – gestione dei diritti digitali) non possono essere riprodotti.
- Sono riconosciuti solo file MP3, WMA e MPEG-4 AAC con estensione .mp3/.MP3, .wma/.WMA o .m4a.

- Ogni disco può contenere fino a 299 cartelle e ogni cartella può contenere una combinazione di massimo 648 file e cartelle. Tuttavia, a seconda dell'organizzazione della cartella, non tutte le cartelle e i file potrebbero venire riconosciuti e riprodotti.

File JPEG

- Il DRX-730 può riprodurre i seguenti formati di file immagine: Fuji Color CD, Kodak Picture CD. Può riprodurre anche file JPEG memorizzati su dischi CD-R/RW e dispositivi di archiviazione USB. Alcuni dischi di immagini potrebbero non essere riprodotti a causa della modalità con cui sono stati registrati, ecc.
- Sono supportati i file JPEG Baseline e i file JPEG Exif 2.2 con una risoluzione massima di 3072 x 2048. (Exif, acronimo di Exchangeable Image File, è il formato utilizzato dalle macchine fotografiche digitali per memorizzare i metadati.)
- I file JPEG Progressive non sono supportati.
- Vengono riconosciuti solo i file JPEG con l'estensione .jpg/.JPG.
- Ogni disco può contenere fino a 299 cartelle e ogni cartella può contenere una combinazione di massimo 648 file e cartelle. Tuttavia, a seconda dell'organizzazione della cartella, non tutte le cartelle e i file potrebbero venire riconosciuti e riprodotti.

Informazioni su DivX®

La tecnologia DivX® è stata sviluppata da DivX, Inc. Utilizza la compressione per inserire film e contenuto video in dischi CD e DVD ad alta qualità. Supporta funzioni interattive quali menu, sottotitoli e colonne sonore in più lingue. Come con i DVD-Video, i singoli file DivX® vengono denominati *titoli*.

Il DRX-730 può riprodurre file DivX® memorizzati su supporti CD e DVD elencati in "Compatibilità dei dischi registrabili" a pagina 62. Quando date un nome ai file DivX® prima di masterizzare un disco, sappiate che i file DivX® memorizzati su un disco vengono riprodotti in ordine alfabetico.

- Il DRX-730 è un prodotto ufficiale DivX® Ultra Certified quindi può riprodurre tutte le versioni di video DivX® (tra cui DivX® 6) con una riproduzione ottimizzata di media file DivX® e il DivX® Media Format.
- Il DRX-730 può riprodurre file DivX® memorizzati su dischi CD-R/RW e CD-ROM ma non su dispositivi di archiviazione USB.
- Vengono riconosciuti solo i file codificati DivX® con l'estensione .avi o .divx.

■ Utilizzare file di sottotitoli esterni

I film DivX® utilizzano file particolari chiamati *file di sottotitoli esterni* per la visualizzazione dei sottotitoli. I set di font elencati di seguito possono essere utilizzati con file di sottotitoli esterni. Utilizzate l'impostazione "Subtitle Language" a pagina 58 per selezionare la fonte/la lingua che corrisponde al file di sottotitoli esterni.

Il DRX-730 supporta i seguenti gruppi di lingue:

Gruppo 1	Albanese (sq), Basco (eu), Catalano (ca), Danese (da), Olandese (nl), Inglese (en), Faeroico (fo), Finlandese (fi), Francese (fr), Tedesco (de), Islandese (is), Irlandese (ga), Italiano (it), Norvegese (no), Portoghese (pt), Retoromanzo (rm), Scozzese (gd), Spagnolo (es), Svedese (sv)
Gruppo 2	Albanese (sq), Croato (hr), Ceco (cs), Ungherese (hu), Polacco (pl), Romeno (ro), Slovacco (sk), Sloveno (sl)
Gruppo 3	Bulgaro (bg), Bielorusso (be), Macedone (mk), Russo (ru), Serbo (sr), Ucraino (uk)
Gruppo 4	Ebraico (iw), Yiddish (ji)
Gruppo 5	Turco (tr)

Note:

- Alcuni file di sottotitoli esterni potrebbero non essere visualizzati correttamente oppure potrebbero non essere visualizzati affatto.
- Vengono riconosciuti solo file di sottotitoli esterni con estensione .srt, .sub, .ssa o .smi. (Si noti che tali file non vengono visualizzati dal Disc Navigator.)
- Il nome del file di sottotitoli esterni deve iniziare con il nome del file associato.
- Un film può avere massimo 10 file di sottotitoli esterni.

Informazioni su WMV

WMV, acronimo di *Windows Media Video*, è una tecnologia di compressione video sviluppata da Microsoft Corporation. Il contenuto video può essere codificato in formato WMV utilizzando Windows Media Encoder.

- Il DRX-730 supporta file WMV9 codificati con Windows Encoder serie 9.
- Il DRX-730 può riprodurre file WMV memorizzati su dischi CD-R/RW, ma non su dispositivi di archiviazione USB.
- Vengono riconosciuti solo i file WMV9 con l'estensione .wmv.

- Sono supportate risoluzioni sino a 720 x 480 o 720 x 576.
- Il massimo bit rate medio è circa 2~3 Mbps. (Il massimo bit rate dipende dalle condizioni della codifica.)
- L'Advanced Profile non è supportato.
- I file con DRM (Digital Rights Management – gestione dei diritti digitali) non possono essere riprodotti.

Informazioni su MPEG-4 AAC

AAC, acronimo di *Advanced Audio Coding*, è una tecnologia di compressione audio utilizzata per MPEG-2 e MPEG-4. Il formato dei dati e l'estensione del file dipende dall'applicazione utilizzata per creare il file AAC.

- Il DRX-730 può riprodurre file AAC realizzati con iTunes con l'estensione .m4a.
- I file con DRM (Digital Rights Management – gestione dei diritti digitali) non possono essere riprodotti così come i file codificati con alcune versioni di iTunes.

Informazioni su WMA

WMA, acronimo di *Windows Media Audio*, è una tecnologia di compressione audio sviluppata da Microsoft Corporation. Il contenuto audio può essere codificato in formato WMA utilizzando la versione 7.1.1 di Windows Media Player, Windows Media Player per Windows XP or Windows Media Player Serie 9.

- Il DRX-730 può riprodurre file WMA.
- Per codificare file WMA utilizzate solo applicazioni certificate con Microsoft Corporation. Se utilizzate un'applicazione non certificata, i file risultanti potrebbero non essere riprodotti correttamente.

Regioni DVD-Video

Ai lettori DVD e ai dischi DVD-Video viene assegnato un numero di regione che si basa sulla nazione o la regione nella quale vengono venduti. I lettori DVD possono solo riprodurre dischi con lo stesso numero di regione. I dischi con un diverso numero di regione non possono essere riprodotti. Sul DRX-730 il numero della regione si trova sul pannello posteriore. Il DRX-730 può solo riprodurre dischi con lo stesso numero di regione o quelli contrassegnati con ALL. Se cercate di riprodurre un disco DVD-Video con un diverso numero di regione, appare il messaggio "Incompatible disc region number, Can't play disc".

Prendersi cura dei dischi

Conservare i dischi

Custodite sempre i dischi nella loro custodia e riponeteli verticalmente in un luogo non soggetto a temperature estreme, eccessiva umidità o luce solare diretta. Leggete sempre le precauzioni fornite con i dischi.

Maneggiare i dischi

- Afferrate i dischi ai lati per non lasciare impronte o sporco e per non causare graffi.

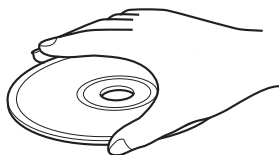

- I dischi sporchi, graffiati o con impronte potrebbero non essere riprodotti correttamente. In tali casi, utilizzate un panno morbido e pulito e pulite il disco partendo dal centro verso l'esterno lungo linee dritte. Non pulite il disco con un movimento circolare poiché potreste danneggiarlo. Non utilizzate mai un panno sporco.

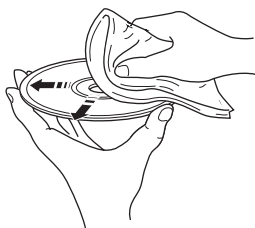

- Con dischi molto sporchi, provate a usare un panno morbido inumidito dopodiché ricordatevi di asciugarli. Non utilizzate mai benzene, solventi o detergenti come quelli appositi per pulire i dischi di vinile.
- Non caricate dischi molto danneggiati, rotti o curvi nel DRX-730 poiché potreste danneggiarlo.
- Non incollate adesivi o etichette sui dischi poiché potrebbero curvare il disco e renderlo irriproducibile. I dischi a noleggio presentano spesso adesivi o etichette. Accertatevi che non fuoriesca colla dall'etichetta prima di riprodurre il disco.
- Non caricate più di un disco alla volta nel DRX-730.
- Per maggiori informazioni su come maneggiare i dischi, fate riferimento alle precauzioni fornite con il disco.

Informazioni sui dischi con forme speciali

Il DRX-730 non può riprodurre dischi con forme speciali, come dischi a cuore o esagonali. Alcuni dischi potrebbero causare malfunzionamenti, quindi non caricateci.

Pulire le lenti della testina di lettura

Se sulle lenti della testina di lettura del DRX-730 si deposita polvere o sporco, l'audio potrebbe saltare o l'immagine potrebbe risultare distorta. In tali casi contattate il vostro rivenditore Yamaha. Non utilizzate detergenti per lenti di testine di lettura in commercio poiché potrebbero rovinare le lenti.

Prendersi cura del DRX-730

Installazione

- Collocate il DRX-730 su una superficie stabile vicino al televisore e all'altro dispositivo AV che intendete utilizzare insieme a esso.
- Non appoggiate niente sul DRX-730.
- Non collocate il DRX-730 in cima al televisore. Tenetelo lontano dai dispositivi che sono sensibili al magnetismo, quali registratori video.
- Non collocate il DRX-730 sopra a un amplificatore di potenza o a qualsiasi altro dispositivo che produce calore. Se installate il DRX-730 in un rack, collocate l'amplificatore o altri dispositivi che producono calore sullo scaffale più basso per tenerli il più lontano possibile dal DRX-730.

Evitate luoghi che sono...

- soggetti alla luce diretta del sole
- molto umidi o poco ventilati
- soggetti a temperature estreme
- soggetti a vibrazioni
- molto polverosi
- soggetti a fumo, vapore o temperature elevate, come una cucina

Spostare il DRX-730

Prima di spostare il DRX-730, espellete il disco se caricato, chiudete il vassoio dei dischi quindi premete **STANDBY/ON** per metterlo in standby. Quando il messaggio "STANDBY" sparisce, scollegate il cavo dell'alimentazione dalla presa CA a muro.

Nota:

- Se scollegate il cavo dell'alimentazione prima che sparisca il messaggio "STANDBY", il DRX-730 potrebbe tornare alle impostazioni della fabbrica.
- Se spostate il DRX-730 con un disco all'interno potreste causare danni.

Resettare il DRX-730

Potete resettare il DRX-730 sulle impostazioni di fabbrica.

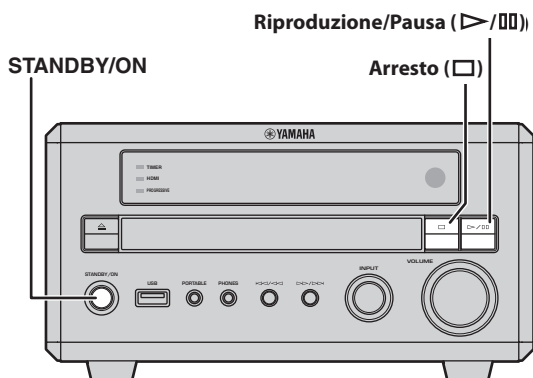

1 Impostate il DRX-730 su standby.

2 Mentre tenete premuto il pulsante **Arresto (□)** sul pannello anteriore del DRX-730, premete **STANDBY/ON** mantenendo premuto **Arresto (□)** finché sul display non appare "DVD — NO REQ.".

3 Premete più volte **Riproduzione/Pausa (>/||)** per selezionare "DVD—INIT".

Se invece cambiate idea, selezionate "DVD — NO REQ.".

4 Premete **STANDBY/ON**.

Il DRX-730 viene resettato sulle impostazioni di fabbrica ed entra in standby. Premete di nuovo **STANDBY/ON** per accendere nuovamente il DRX-730.

Le impostazioni "TV Screen", "HDMI Resolution" e altre impostazioni tornano alle impostazioni di fabbrica. L'impostazione "HDMI Audio" viene impostata su "OFF".

Elenco delle lingue, delle nazioni e delle regioni

Elenco delle lingue

■ Lingua (abbreviazione), codice numerico

Giapponese (ja), 1001	Bhutani (dz), 0426	Chirghiso (ky), 1125	Singalese (si), 1909
Inglese (en), 0514	Esperanto (eo), 0515	Latino (la), 1201	Slovacco (sk), 1911
Francese (fr), 0618	Estone (et), 0520	Lingala (ln), 1214	Sloveno (sl), 1912
Tedesco (de), 0405	Basco (eu), 0521	Laotiano (lo), 1215	Samoano (sm), 1913
Italiano (it), 0920	Persiano (fa), 0601	Lituano (lt), 1220	Shona (sn), 1914
Spagnolo (es), 0519	Finlandese (fi), 0609	Lettone (lv), 1222	Somalo (so), 1915
Cinese (zh), 2608	Figi (fj), 0610	Malgascio (mg), 1307	Albanese (sq), 1917
Olandese (nl), 1412	Faeroico (fo), 0615	Maori (mi), 1309	Serbo (sr), 1918
Portoghese (pt), 1620	Frisone (fy), 0625	Macedone (mk), 1311	Siswati (ss), 1919
Svedese (sv), 1922	Irlandese (ga), 0701	Malayalam (ml), 1312	Sesotho (st), 1920
Russo (ru), 1821	Scozzese gaelico (gd), 0704	Mongolo (mn), 1314	Sundanese (su), 1921
Coreano (ko), 1115	Gallego (gl), 0712	Moldavo (mo), 1315	Swahili (sw), 1923
Greco (el), 0512	Guarani (gn), 0714	Maratto (mr), 1318	Tamil (ta), 2001
Afar (aa), 0101	Gujarati (gu), 0721	Malese (ms), 1319	Telugu (te), 2005
Abkhaz (ab), 0102	Hausa (ha), 0801	Maltese (mt), 1320	Tagicco (tg), 2007
Afrikaans (af), 0106	Hindi (hi), 0809	Burmese (my), 1325	Tailandese (th), 2008
Amarico (am), 0113	Croato (hr), 0818	Nauruano (na), 1401	Tigrinya (ti), 2009
Arabo (ar), 0118	Ungherese (hu), 0821	Nepalese (ne), 1405	Turcomanno (tk), 2011
Assamese (as), 0119	Armeno (hy), 0825	Norvegese (no), 1415	Tagal (tl), 2012
Aymara (ay), 0125	Interlingua (ia), 0901	Occitano (oc), 1503	Setswana (tn), 2014
Azerbaigiano (az), 0126	Interlingua (ie), 0905	Oromo (om), 1513	Tonga (to), 2015
Baschiro (ba), 0201	Inupiak (ik), 0911	Oriya (or), 1518	Turco (tr), 2018
Bielorusso (be), 0205	Indonesiano (in), 0914	Panjabi (pa), 1601	Tsonga (ts), 2019
Bulgaro (bg), 0207	Islandese (is), 0919	Polacco (pl), 1612	Tataro (tt), 2020
Bihari (bh), 0208	Ebraico (iw), 0923	Pashto, Pushto (ps), 1619	Twi (tw), 2023
Bislama (bi), 0209	Yiddish (ji), 1009	Quechua (qu), 1721	Ucraino (uk), 2111
Bengalese (bn), 0214	Giavanese (jw), 1023	Retoromanzo (rm), 1813	Urdu (ur), 2118
Tibetano (bo), 0215	Georgiano (ka), 1101	Kirundi (rn), 1814	Usbeco (uz), 2126
Bretone (br), 0218	Cosacco (kk), 1111	Romeno (ro), 1815	Vietnamita (vi), 2209
Catalano (ca), 0301	Groenlandese (kl), 1112	Kinyarwanda (rw), 1823	Volapük (vo), 2215
Corso (co), 0315	Cambogiano (km), 1113	Sanscrito (sa), 1901	Volof (wo), 2315
Ceco (cs), 0319	Canarese (kn), 1114	Sindhi (sd), 1904	Xosa (xh), 2408
Gallese (cy), 0325	Kashmiri (ks), 1119	Sangho (sg), 1907	Yoruba (yo), 2515
Danese (da), 0401	Curdo (ku), 1121	Serbocroato (sh), 1908	Zulu (zu), 2621

Elenco delle nazioni e delle regioni

■ Lingua, codice numerico, abbreviazione

Argentina, 0118, ar	Finlandia, 0609, fi	Malaysia, 1325, my	Singapore, 1907, sg
Australia, 0121, au	Francia, 0618, fr	Messico, 1324, mx	Spagna, 0519, es
Austria, 0120, at	Germania, 0405, de	Paesi Bassi, 1412, nl	Svezia, 1905, se
Belgio, 0205, be	Hong Kong, 0811, hk	Nuova Zelanda, 1426, nz	Svizzera, 0308, ch
Brasile, 0218, br	India, 0914, in	Norvegia, 1415, no	Taiwan, 2023, tw
Canada, 0301, ca	Indonesia, 0904, id	Pakistan, 1611, pk	Tailandia, 2008, th
Cile, 0312, cl	Italia, 0920, it	Filippine, 1608, ph	Regno Unito, 0702, gb
Cina, 0314, cn	Giappone, 1016, jp	Portogallo, 1620, pt	Stati Uniti, 2119, us
Danimarca, 0411, dk	Corea, Republic of, 1118, kr	Federazione Russa, 1821, ru	

Risoluzione dei problemi

Se riscontrate problemi nell'utilizzo del DRX-730, cercateli nella seguente tabella e provate a risolverli nel modo suggerito. Se il problema non è contemplato nell'elenco oppure non riuscite a risolverlo da soli, contattate il vostro rivenditore Yamaha.

Generale

Problema	Causa possibile	Soluzione
Il DRX-730 si spegne non appena viene acceso.	Il cavo dell'alimentazione potrebbe non essere collegato correttamente.	Accertatevi che il cavo dell'alimentazione sia collegato adeguatamente a una presa CA a muro.
	Un cavo degli altoparlanti potrebbe avere causato un cortocircuito.	Accertatevi che i cavi degli altoparlanti siano collegati correttamente (vedi pagina 9).
	Il DRX-730 potrebbe avere subito un forte shock elettrico dovuto, per esempio, a un fulmine o a eccessiva elettricità statica.	Impostate il DRX-730 su standby quindi scollegate il cavo dell'alimentazione. Aspettate 30 secondi, ricollegate il cavo dell'alimentazione e riaccendete l'unità.
Gli altoparlanti non producono alcun suono.	Il volume è impostato sul minimo.	Aumentate il volume (vedi pagina 17).
	L'audio è silenziato.	Ripristinate l'audio (vedi pagina 17).
	È stata selezionata la sorgente d'ingresso sbagliata.	Selezionate la sorgente d'ingresso corretta (vedi pagina 16).
	I cavi degli altoparlanti non sono collegati correttamente.	Controllate i collegamenti dei cavi degli altoparlanti (vedi pagina 9).
	Il disco caricato non è supportato.	Utilizzate solo i formati di dischi supportati (vedi pagina 62).
Non ci sono immagini sul televisore.	I cavi del televisore non sono collegati correttamente.	Controllate i collegamenti dei cavi del televisore (vedi pagina 12).
	Se utilizzate contemporaneamente i collegamenti COMPONENT VIDEO OUT e HDMI, i connettori COMPONENT VIDEO OUT potrebbero emettere video progressivo indipendentemente dall'impostazione "Component Out".	Scollegate il dispositivo HDMI oppure collegate un televisore che supporta il video progressivo ai connettori COMPONENT VIDEO OUT (vedi pagina 12).

Problema	Causa possibile	Soluzione
L'immagine televisiva non viene riprodotta correttamente.	Le impostazioni "Video Output" sono sbagliate.	Controllate le impostazioni "Video Output" e correggetele se necessario (vedi pagina 57).
	L'impostazione "Component Out" è impostata su "Progressive", ma il televisore collegato all'uscita COMPONENT VIDEO OUT non supporta la scansione progressiva.	Impostate "Component Out" su "Interlace" (vedi pagina 57).
	L'impostazione "AV Connector Out" è impostata su "RGB", ma il televisore collegato al connettore AV MONITOR OUT non supporta RGB.	Impostate "AV Connector Out" su "Video" (vedi pagina 57).
	Il televisore collegato al connettore HDMI non supporta la risoluzione selezionata.	Impostate "HDMI Resolution" su una risoluzione supportata dal televisore HDMI (vedi pagina 58).
Appare il messaggio "HDMI ERROR" o sul televisore HDMI non appare alcuna immagine.	È stata selezionata la risoluzione HDMI sbagliata oppure è avvenuto un errore HDMI.	Controllate l'impostazione "HDMI Resolution" e correggetela se necessario (vedi pagina 58).
		Reimpostare le impostazioni "HDMI" (vedi pagina 58).
Il DRX-730 si spegne inaspettatamente.	È stato impostato lo sleep timer.	Accendete di nuovo il DRX-730.
	La funzione "Auto Standby" imposta automaticamente il DRX-730 in standby.	Controllate l'impostazione "Auto Standby" (vedi pagina 22).
Un altoparlante emette un suono più basso dell'altro.	I cavi non sono collegati correttamente.	Controllate i collegamenti dei cavi (vedi pagina 9).
Non si riesce ad aumentare il volume oppure il suono è distorto.	Il dispositivo collegato ai connettori AUX OUT del DRX-730 è spento.	Accendete il dispositivo.
Alcune sorgenti d'ingresso non possono essere registrate.	L'uscita OPTICAL DIGITAL OUT non emette segnali provenienti dalla radio e dai connettori DOCK, AUX IN o PORTABLE.	Per registrare da queste sorgenti, collegate i connettori AUX OUT del DRX-730 all'ingresso audio analogico del dispositivo di registrazione (vedi pagina 53).
Il DRX-730 non funziona correttamente.	Il DRX-730 potrebbe avere subito un forte shock elettrico dovuto, per esempio, a un fulmine o a eccessiva elettricità statica oppure c'è stato un calo di corrente.	Impostate il DRX-730 su standby quindi scollegate il cavo dell'alimentazione. Aspettate 30 secondi, ricollegate il cavo dell'alimentazione e riaccendete l'unità.
Un dispositivo digitale o ad alta frequenza nelle vicinanze emette rumore.	Il dispositivo potrebbe essere troppo vicino al DRX-730.	Allontanate il dispositivo dal DRX-730.
L'orologio è sbagliato.	L'alimentazione è rimasta scollegata per più di 5 minuti (il cavo dell'alimentazione è stato scollegato dalla presa CA a muro oppure è avvenuta un'interruzione di corrente).	Collegate il DRX-730 a una presa CA a muro quindi impostate l'orologio (vedi pagina 21).

Telecomando

Problema	Causa possibile	Soluzione
Il telecomando non funziona.	Il telecomando è fuori dal suo raggio di azione.	Utilizzate il telecomando all'interno del suo raggio di azione (vedi pagina 8).
	Il sensore del comando a distanza del DRX-730 è soggetto alla luce diretta del sole o a una luce fluorescente di tipo inverter.	Cambiate la luce o spostate il DRX-730.
	È stata selezionata la sorgente d'ingresso sbagliata. Alcuni pulsanti eseguono funzioni diverse a seconda della sorgente d'ingresso selezionata (vedi pagina 6).	Selezionate la sorgente d'ingresso corretta (vedi pagina 16).
	Le batterie sono esaurite e devono essere sostituite.	Sostituitele con due batterie nuove (vedi pagina 8).

Riprodurre dischi

Problema	Causa possibile	Soluzione
Alcune funzioni non funzionano.	Non tutti i dischi supportano tutte le funzioni di riproduzione del DRX-730.	Provate con un altro disco.
La riproduzione non viene avviata, l'immagine o il suono presenta del rumore oppure la riproduzione si interrompe inaspettatamente.	Il disco non è caricato correttamente nel vassoio dei dischi.	Posizionate il disco con le scritte verso l'alto al centro del vassoio dei dischi (vedi pagina 23).
	Il disco è sporco.	Controllate il disco e pulitelo se necessario (vedi pagina 65).
	Il disco caricato non è supportato.	Utilizzate solo i formati di dischi supportati (vedi pagina 62).
	Condensa sulle lenti della testina di lettura. Quando il DRX-730 viene spostato da un ambiente freddo a uno caldo, si potrebbe formare della condensa sulle lenti della testina di lettura.	Aspettate uno o due ore che la condensa evapori e poi provate di nuovo.
Quando viene caricato un disco DVD-Video, continua ad apparire lo stesso messaggio e non si può accedere al menu o al contenuto del disco.	È attiva la funzione "Resume" o "Last Memory".	Premete due volte Arresto (■) per annullare la funzione "Resume".
		Resettate il DRX-730 per cancellare i dati Resume memorizzati (vedi pagina 66).
Non si riescono a selezionare colonne sonore o sottotitoli in lingue straniere.	Il disco caricato non contiene colonne sonore o sottotitoli in lingue straniere.	Vedi la custodia del disco per maggiori dettagli su colonne sonore e sottotitoli in lingue straniere.
	L'operazione non è consentita dal disco.	Utilizzate il menu del disco per selezionare colonne sonore e sottotitoli in lingue straniere.

Problema	Causa possibile	Soluzione
Non vengono visualizzati i sottotitoli.	La funzione sottotitoli è disattivata.	Selezionate un'opzione di sottotitoli (vedi pagina 27).
	Il disco caricato non contiene sottotitoli.	Vedi la custodia del disco per maggiori dettagli sui sottotitoli.
	Se utilizzate la riproduzione ripetuta A-B, i sottotitoli al di fuori della sezione specificata potrebbero non essere visualizzati.	Disattivate la riproduzione ripetuta A-B (vedi pagina 29).
Non si riescono a selezionare le angolazioni di ripresa.	Il disco caricato non contiene angolazioni di ripresa multiple.	Vedi la confezione del disco per maggiori dettagli sulle angolazioni di ripresa.
Non si riescono a riprodurre alcuni file.	Potete riprodurre solo file MP3, WMA, MPEG-4 AAC e JPEG senza alcuna protezione della copia (DRM).	Utilizzate file senza alcuna protezione della copia.
	Il formato del file non è supportato.	Utilizzate solo i formati di file supportati (vedi pagina 63 e 64).
Non si riesce a registrare un DVD.	Il DVD ha la protezione della copia.	La maggior parte dei dischi DVD-Video hanno la protezione per la copia e non possono essere registrati.
L'immagine televisiva è disturbata.	L'immagine può risultare disturbata durante il riavvolgimento o l'avanzamento veloce.	Questo non indica un malfunzionamento.
L'immagine è allargata o appaiono barre nere.	L'impostazione "TV Screen" non è impostata correttamente.	Controllate l'impostazione "TV Screen" e correggetela se necessario (vedi pagina 57).
Alcune zone dell'immagine presentano delle ombre.	Il materiale video è incompatibile con la funzione di scansione progressiva a causa del tipo di materiale o del modo in cui è stato modificato.	Impostate "Component Out" su "Interlace" (vedi pagina 57).
Il disco è stato espulso subito dopo essere stato caricato.	Il disco caricato non è supportato.	Utilizzate solo i formati di dischi supportati (vedi pagina 62).
Sul display appare il messaggio "No Disc" anche se è stato caricato un disco.	Il disco non è caricato correttamente nel vassoio dei dischi.	Posizionate il disco con le scritte verso l'alto al centro del vassoio dei dischi (vedi pagina 23).
Non viene visualizzato il menu "Setup", "Initial Settings" o "Video Adjust".	Questi menu possono essere visualizzati solo quando viene selezionata la sorgente d'ingresso DVD.	Selezionate la sorgente d'ingresso DVD (vedi pagina 16).

Sintonizzatore

■ FM/AM

Problema	Causa possibile	Soluzione
Non si riescono a selezionare le preselezioni radio.	Le preselezioni sono state cancellate.	Preselezionate nuovamente le stazioni radio (vedi pagina 39).
Le preselezioni sono state cancellate.	Il DRX-730 è rimasto scollegato dalla presa CA a muro per più di una settimana.	Accertatevi che il cavo dell'alimentazione sia collegato adeguatamente quindi preselezionate nuovamente le stazioni radio (vedi pagina 39).

■ FM

Problema	Causa possibile	Soluzione
La ricezione è rumorosa.	L'antenna FM non è collegata correttamente.	Accertatevi che l'antenna FM sia collegata correttamente (vedi pagina 11).
	Il segnale proveniente dalla stazione FM sintonizzata è debole oppure la ricezione di quella stazione nella vostra zona è scadente.	Riducete il rumore passando alla modalità di sintonizzazione manuale (vedi pagina 38) oppure collegate un'antenna FM da esterno (venduta separatamente). Per maggiori informazioni, consultate un installatore specializzato della vostra zona.
La ricezione è scadente (il suono è distorto) anche con un'antenna FM esterna.	Ci sono interferenze multipath dovute al segnale FM che si riflette contro montagne, edifici alti o altri ostacoli.	Regolate l'altezza, la direzione o la collocazione dell'antenna FM.
Con la sintonizzazione automatica non vengono localizzate alcune stazioni radio.	Il segnale proveniente dalla stazione FM è debole oppure la ricezione di quella stazione nella vostra zona è scadente.	Provate a passare alla modalità di sintonizzazione manuale (vedi pagina 38) oppure collegate un'antenna FM da esterno (venduta separatamente). Per maggiori informazioni, consultate un installatore specializzato della vostra zona.

■ AM

Problema	Causa possibile	Soluzione
La ricezione è molto rumorosa.	Interferenza atmosfera o tuoni oppure il DRX-730 produce rumore a causa di una luce fluorescente, di un motore o di elettrodomestici dotati di termostato.	Potrebbe essere difficile eliminare totalmente questo tipo di rumore. Tuttavia a volte può essere ridotto collegando un'antenna AM da esterno o dotando l'antenna di una messa a terra (vedi pagina 11).
	L'antenna AM da interno è troppo vicina al DRX-730.	Allontanate l'antenna dal DRX-730 oppure provate a regolarne la direzione.
	Il DRX-730 è troppo vicino al televisore, soprattutto se il rumore si sente di sera.	Allontanate il DRX-730 dal televisore.
Con la sintonizzazione automatica non vengono localizzate alcune stazioni radio.	L'antenna a quadro AM non è collegata correttamente.	Accertatevi che l'antenna a quadro AM sia collegata correttamente (vedi pagina 11).
	Il segnale proveniente dalla stazione AM sintonizzata è debole oppure la ricezione di quella stazione nella vostra zona è scadente.	Provate a passare alla modalità di sintonizzazione manuale (vedi pagina 38).

Timer

Problema	Causa possibile	Soluzione
Non si riesce a impostare il timer.	L'orologio non è ancora stato impostato.	Impostate l'orologio (vedi pagina 21).
Il timer non ha funzionato.	L'ora di accensione e spegnimento è la stessa.	Impostate correttamente le ore di accensione e di spegnimento (vedi pagina 45).

Riproduzione dell'iPod

Problema	Causa possibile	Soluzione
La riproduzione dell'iPod non funziona.	LiPod non è stato posizionato correttamente nel dock universale per iPod di Yamaha.	Accertatevi di posizionare correttamente l'iPod nel dock universale per iPod di Yamaha (vedi pagina 47).
	Il cavo del dock non è collegato correttamente al dock universale per iPod di Yamaha o al DRX-730.	Controllate i collegamenti del cavo del dock e correggeteli se necessario (vedi pagina 47).
Alcune funzioni iPod non funzionano come previsto.	A seconda del modello di iPod e della versione del firmware, alcune funzioni iPod potrebbero non funzionare come previsto oppure potrebbero non funzionare affatto.	Accertatevi che l'iPod abbia installato il firmware più recente. Vedi il sito della Apple per informazioni.
Il video riprodotto con l'iPod non appare sullo schermo dell'iPod stesso.	LiPod è impostato per visualizzare i video sullo schermo del televisore.	Mentre l'iPod è inserito nell'apposito dock universale Yamaha si deve impostare l'opzione TV Out di quest'ultimo su Off.
Sul display appare il messaggio "Unknown iPod".	LiPod non è supportato.	Utilizzate solo i modelli di iPod supportati (vedi pagina 47).
Sul display appare il messaggio "Disconnected".	Nel dock universale per iPod di Yamaha non c'è alcun iPod.	Inserite l'iPod nel dock universale per iPod di Yamaha (vedi pagina 47).

Riproduzione del dispositivo di archiviazione USB

Problema	Causa possibile	Soluzione
Non si riesce a riprodurre il contenuto di un dispositivo di archiviazione di massa USB.	Non tutti i dispositivi di archiviazione USB vengono riconosciuti dal DRX-730.	Provate con un altro dispositivo di archiviazione USB.
	Sono supportati solo i dispositivi di archiviazione USB formattati con FAT16 o FAT32.	Riformattate il dispositivo di archiviazione USB con FAT16 o FAT32.
	Il dispositivo di archiviazione USB è collegato a un hub USB, ma il DRX-730 non supporta gli hub USB.	Collegate il dispositivo di archiviazione USB direttamente alla porta USB del DRX-730.
Non si riescono a riprodurre alcuni file.	Potete riprodurre solo file MP3, WMA, MPEG-4 AAC e JPEG senza alcuna protezione della copia (DRM).	Utilizzate file senza alcuna protezione della copia.
	Il formato del file non è supportato.	Utilizzate solo i formati di file supportati (vedi pagina 63 e 64).

Problema	Causa possibile	Soluzione
Sul display appare il messaggio "NO USB" o "USB ERROR".	Il dispositivo USB non è compatibile oppure il DRX-730 non può fornire sufficiente alimentazione al dispositivo perché questo funzioni correttamente.	Spegnete e accendete nuovamente il DRX-730.
		Impostate il DRX-730 su standby, scollegate il dispositivo di archiviazione USB quindi collegatelo nuovamente.
		Selezionate la sorgente d'ingresso USB quindi collegate il dispositivo USB.
		Selezionate un'altra sorgente d'ingresso quindi selezionate di nuovo USB.
		Se il dispositivo di archiviazione USB ha in dotazione un proprio adattatore, utilizzatelo per alimentare il dispositivo di archiviazione USB mentre è collegato al DRX-730.
		Se appare ancora il messaggio, probabilmente il dispositivo di archiviazione USB è incompatibile con il DRX-730.

Riproduzione Bluetooth

Problema	Causa possibile	Soluzione
Non si riesce a collegare un lettore musicale o un telefono cellulare compatibile con Bluetooth.	Il cavo del dock non è collegato correttamente all'YBA-10 di Yamaha o al DRX-730.	Controllate i collegamenti del cavo del dock e correggeteli se necessario (vedi pagina 51).
	Il dispositivo Bluetooth non supporta AVRCP o A2DP.	Utilizzate un dispositivo Bluetooth che supporta AVRCP o A2DP.
	Il dispositivo Bluetooth è troppo distante dall'YBA-10 di Yamaha.	Accertatevi che il dispositivo Bluetooth sia in linea diretta con l'YBA-10 di Yamaha ed entro 10 metri.
	C'è un ostacolo tra il dispositivo Bluetooth e l'YBA-10 di Yamaha.	
	Un dispositivo nelle vicinanze sta trasmettendo a 2.4GHz (per es. un forno a microonde o un dispositivo di rete wireless).	Allontanate l'YBA-10 di Yamaha dal dispositivo.
	Non è stato eseguito l'accoppiamento.	Accoppiate il dispositivo Bluetooth con il DRX-730 (vedi pagina 51).
	La funzionalità Bluetooth sul dispositivo bluetooth è disattivata.	Accertatevi che la funzionalità Bluetooth sul dispositivo Bluetooth sia attiva.
Alcune funzioni non funzionano come previsto.	A seconda del dispositivo Bluetooth e della versione del firmware, alcune funzioni di riproduzione potrebbero non funzionare come previsto oppure potrebbero non funzionare affatto.	Utilizzate un dispositivo Bluetooth compatibile.
Sul display appare il messaggio "Not found".	Il DRX-730 non riesce a trovare l'ultimo dispositivo Bluetooth utilizzato.	Accertatevi che il dispositivo Bluetooth sia visibile e nel raggio di azione (vedi pagina 51).
Sul display appare il messaggio "Not Available".	Non potete accoppiare l'YBA-10 di Yamaha con un nuovo dispositivo Bluetooth se è già collegato a un altro dispositivo.	Scollegate il dispositivo correntemente collegato prima di effettuare l'accoppiamento con un nuovo dispositivo.

Caratteristiche tecniche

Sezione dell'amplificatore

- Minima potenza RMS per canale (20kHz Factory LPF)
(6Ω, 1kHz, 0,9% THD) 20W + 20W
- Massima potenza RMS per canale (20kHz Factory LPF)
(6Ω, 1kHz, 10% THD) 30W + 30W
- Distorsione armonica totale
AUX, PORTABLE (20kHz-LPF, 1kHz, 1W)..... meno di 0,05%
- Sensibilità e impedenza in ingresso
AUX, PORTABLE (1kHz, 20W) 400mV/47 kΩ
- Risposta in frequenza
AUX, PORTABLE10Hz~22kHz ±3dB
- Rapporto segnale-rumore
(input shorted AUX, PORTABLE, IHF-A) più di 95dB

Sezione del sintonizzatore

■ Sezione FM

- Gamma di sintonizzazione
Modelli per gli Stati Uniti e il Canada..... 87.5~107.9
Modelli per Taiwan e l'Asia87.5~107.9 o 87.5~108.0
Altri modelli 87.5~108.0MHz
- Rapporto segnale-rumore (mono) 75dB
- Sensibilità (segnale/rumore 30dB) 1,0 μV

■ Sezione AM

- Gamma di sintonizzazione
Modelli per gli Stati Uniti e il Canada..... 530~1710kHz
Modelli per Taiwan e l'Asia 530~1710kHz o 531~1611kHz
Altri modelli 531~1611kHz
- Rapporto segnale-rumore 32dB
- Sensibilità (segnale/rumore 20dB) 700 μV

Sezione DVD

- AUX OUT
Livello in uscita (1kHz 0dB)2V (±0,3)
Rapporto segnale-rumore più di 100dB
Gamma dinamica (48kHz, 24 bit) più di 95dB
Distorsione armonica totale meno di 0,005%
- Risposta in frequenza
CD-DA/VIDEO CD 10Hz~20kHz
DVD (48kHz) 10Hz~22kHz
DVD (96kHz) 10Hz~44kHz
- Uscita video
Composito1 Vp-p/75Ω
Component1 Vp-p/75Ω (Y)
0.7 Vp-p/75Ω (PB, PR)
- RGB (SCART) 0.7 Vp-p

Formato audio

- Decodifica Dolby Digital, DTS, MPEG
- PCM DATA: 16 bit
- LPCM DATA: 20/24 bit
Fs: Supporto downmixing a 44,1, 48kHz, 88,2/96kHz

Generale

- Alimentazione
Modelli per gli Stati Uniti e il Canada.....CA 120V, 60Hz
Modello per l'AustraliaCA 240V, 50Hz
Modelli per il Regno Unito, l'Europa e la
RussiaCA 230V, 50Hz
Modello per la CoreaCA 220V, 60Hz
Modello per l'Asia AC 220~240V, 50/60Hz
Modello per la CinaCA 220V, 50Hz
Modello per TaiwanCA 110V, 60Hz
- Assorbimento elettrico 30W
- Assorbimento elettrico in standbymeno di 1W
- Pickup a laser
Tipo..... Laser semiconduttore AlGaInP
Lunghezza d'onda..... 655nm (DVD), 790nm (VCD/CD)
Potenza in uscita5mW (DVD), 7mW (VCD/CD)
- Dimensioni (L x A x P) 215 x 113 x 300mm
- Peso2,9kg
- Gamma di temperatura di funzionamento 5~35°C
- Gamma di umidità di funzionamento
..... 5~90% (senza condensa)

Le caratteristiche tecniche sono soggette a modifica senza preavviso.