



## Sommario

### Pagina

- 3 Introduzione
- 4 Informazioni di Sicurezza
- 4 Disimballo
- 5 Terminologia
- 6 Caratteristiche
- 7 Controlli del Pannello Frontale
- 8 Display del Pannello Frontale
- 9 Connessioni del Pannello Posteriore
- 11 Telecomando
- 13 Informazioni di Base
  - 13 A Proposito di Questo Manuale
  - 13 Codici regionali
- Collegamento del sistema**
- 14 Installazione e collegamenti
  - 14 Collegamenti Apparecchiature Audio
  - 14 Collegamenti Apparecchiature Video
- 15 Collegamenti Apparecchiature Audio Opzionali
  - 15 Collocazione degli altoparlanti
- 16 Collegamento dell'alimentazione CA
- 16 Prima accensione
- Pagine Riproduzione di Base**
- 16 Riproduzione di Base
  - 16 Caratteristiche Riproduzione Dischi
  - 16 Saltare tracce o titoli/capitoli
  - 16 Riproduzione Veloce/Ricerca Veloce
  - 16 Blocco Immagine ed Avanzamento per Fotogramma (solo DVD)
- 17 Riproduzione Rallentata (solo DVD)
- 17 Informazioni sui file movie DivX
- 17 Modi Surround
- Pagine Messa a Punto Sistema**
- 18 Impostazioni di Fabbrica Sistema
- 18 Impostazione Menù
- 18 Regolazioni Sistema
  - 18 Linguaggio Display
  - 18 Linguaggio Preferito Sottotitoli
  - 18 Time-Out Pannello
  - 18 Time-Out Barra di Stato
  - 18 Controllo Genitori
  - 18 Memoria Impostazioni Disco
- 19 Riconoscimento di dischi
- 19 Supporto PBC
- 19 Salva-Schermo
- 19 Icona Angolatura
- 19 Impostazioni Audio
  - 19 Linguaggio Preferito Audio
  - 19 Gamma Dinamica
  - 19 Controlli di Tono
    - 19 Livello Bassi
    - 19 Livello Acuti
  - 19 Modi Sonori DVD
- 19 Regolazioni Audio
  - 19 Regolazione Livello di Uscita
- 20 Impostazioni Video
  - 20 Formato TV
  - 20 TV Standard
  - 20 Tipo Scan
  - 20 Uscita Video
  - 20 Uscita Scart
  - 20 Modalità video
  - 20 Risoluzione video
- 20 Regolazioni Video
- Pagina Schermo-Test**
- 21 Schermo-Test
- 21 Regolazioni Immagine TV Mediante Schermo-Test
- Pagina Menù Lettore**
- 22 Usare il Menù a Barra di Stato
- 22 Menu Lettore
- 22 Display Informativi
- 22 Riproduzione Programmata

### Pagine Menù Radio

- 23 Ricomporre la lista stazioni
- 23 Impostare le Preselezioni
- 23 Rimuovere le Preselezioni
- 23 Funzione di preimpostazione automatica
- 24 ID Stazioni RDS
- 24 Modi Surround per Sintonizzatore

### Pagine Menù TV, Menù AUX, Menù Digital In

- 24 Menù TV
- 24 Menù AUX
- 24 Menù Digital
- 25 Tabella Modi Surround

### Menu USB

- 25 Menu USB

### Telecomando

- 26 Apprendimento di codici da un telecomando
- 26 Eliminazione dei codici appresi
- 26 Programmazione di macro

### Pagina Codici Linguaggi DVD

- 27 Codici Linguaggi

### Pagina Risoluzione Problemi

- 28 Risoluzione Problemi

### Pagina Glossario

- 30 Glossario

### Pagina Specifiche

- 31 Specifiche

## DICHIARAZIONE DI CONFORMITÀ



Noi, Harman Consumer Group, Inc.  
2, route de Tours  
72500 Château-du-Loir  
FRANCIA

dichiaro, sotto la nostra responsabilità, che il prodotto descritto nel presente manuale è compatibile con le seguenti specifiche tecniche:

EN 55013:2001 + A1:2003

EN 55020:2002 + A1:2003

EN 61000-3-2:2000

EN 61000-3-3:1995 + A1:2001

EN 60065:2002

Jurjen Amsterdam  
Harman Consumer Group, Inc.  
01/07

### Convenzioni tipografiche

Per semplificare l'uso del presente manuale con gli schemi delle connessioni del telecomando, dei comandi del pannello frontale e del pannello posteriore si sono adottate determinate convenzioni.

**ESEMPIO** - (grassetto) indica un particolare pulsante del telecomando o del pannello frontale o un jack di connessione del pannello posteriore.

**ESEMPIO** - (caratteri OCR) indica un messaggio visualizzato sul display del pannello frontale.

**1** - (numero in un quadrato) indica un particolare comando del pannello frontale.

**1** - (numero in un cerchio) indica una connessione sul pannello posteriore.

**2** - (numero in un ovale) indica un pulsante o un indicatore sul telecomando.

**A** - (lettera in un quadrato) segnala un indicatore sul display del pannello frontale

L'aspetto del testo o del cursore per i menù su schermo del vostro sintoamplificatore, potrebbero rivelarsi leggermente differenti rispetto alle illustrazioni contenute in questo manuale. Comunque il testo appaia, in caratteri interamente maiuscoli o in maiuscolo e minuscolo, prestazioni e operatività rimangono le medesime.

## Introduzione

### **Congratulazioni per aver scelto un prodotto Harman Kardon!**

Grazie per aver scelto Harman Kardon! Con l'acquisto di un sistema HS 200 Harman Kardon state per dare inizio a un lungo periodo di piacevole ascolto.

Progettato per fornire tutta l'emozione e il dettaglio delle colonne sonore e tutte le sfumature delle selezioni musicali utilizzando solo un paio di diffusori stereo e un subwoofer, l'HS 200 è un vero sistema multicanale del nuovo millennio.

Il sistema HS 200 è stato concepito per poter sfruttare con estrema facilità l'intera potenza della tecnologia digitale che lo compone. Onde poter ottenere il massimo piacere d'ascolto dal nuovo sistema, è opportuno che leggete il presente manuale. Pochi minuti dedicati all'apprendimento delle funzioni dei diversi comandi vi consentiranno di sfruttare tutta potenza che il sistema HS è in grado di offrire.

Per qualsiasi domanda relativa al prodotto, contattate il vostro rivenditore o installatore, le vostre fonti locali di informazioni di fiducia.

### **Descrizione e caratteristiche**

Il sistema HS 200 è uno dei sistemi home cinema più versatili, che incorpora un Controller Audio Video, un lettore DVD e un sistema di altoparlanti 2.1 completo, tutti in un'unica soluzione integrata. Le modalità surround del Dolby® Virtual Speaker per registrazioni surround codificate a matrice o per registrazioni stereo sono disponibili per sorgenti quali CD, VCR, trasmissioni TV e il sintonizzatore FM incorporato nel sistema.

Per consentirvi di ottenere le massime potenzialità rese disponibili dalla tecnologia Digital Versatile Disc il HS 200 è equipaggiato con componenti ad alta tecnologia che includono convertitori video DAC a 10 bit e uscite video composito, S-video e RGB (RGB via scart). Per una riproduzione ottimale dei DVD in formato video americano NTSC e PAL con monitor ompatibili ad alta definizione, il sistema HS 200 è dotato di un'uscita HDMI e di uscite video component a scansione progressiva.

**Nota:** il presente lettore è concepito e realizzato per essere compatibile con i codici regionali codificati sulla maggior parte dei dischi DVD. Il lettore è concepito per la riproduzione di dischi con il

Oltre ai dischi convenzionali DVD e CD, il HS 200 è in grado di leggere anche file MP3, dischi CD-R e CD-RW così come dischi DivX® e VCD.

Considerata la crescente diffusione dei dispositivi USB portatili, il sistema Harman Kardon HS 200 è uno tra i primi sistemi home theater integrati che consente una interconnettività mobile mediante la riproduzione di file musicali o di immagini compatibili da dispositivi portatili attraverso due ingressi USB On-The-Go.

Un grande numero di funzioni di programmazione rende semplice programmare una serata d'intrattenimento. Quando un DVD è in riproduzione, facilissimi menu su schermo ed icone consentono di modificare facilmente le lingue, le colonne sonore, i sottotitoli o il rapporto d'immagine, mentre la funzione di blocco parentale consente di controllare quali dischi possono essere visti anche dai bambini.

I lettori DVD rientrano tra i prodotti elettronici per consumatori finali più diffusi sul mercato, tuttavia l'unità DVD potrebbe essere il primo lettore DVD posseduto. Sebbene molte funzioni di DVD siano similari a altri lettori standard, tale unità potrebbe possedere alcune funzioni poco note. Onde assicurarvi di poter usufruire di tutti i vantaggi assicurati dalla potenza e dalla flessibilità che il formato DVD è in grado di assicurare, vi consigliamo di leggere attentamente questo manuale di messa a punto rapida. Questo piccolo investimento di tempo vi ripagherà abbondantemente con il piacere di utilizzare il vostro DVD in modo corretto.

codice regionale 2 oppure di dischi che non contengono codici regionali. Se sul disco dovessero essere presenti codici regionali diversi, esso non verrà riprodotto da DVD.



- **Riproduce un'ampia gamma di Formati Video e Audio** Compresi dischi DVD-Video, VCD, CD Audio Standard, CD-R/RW, DVD-R/RW, DVD-+R/RW, Audio e Dischi MP3.
- **Uscita HDMI per connessione audio e video digitale a uno schermo HD Ready.**
- **DAC Video 10-Bit ad Altissima Qualità, Scansione Progressiva e Uscita Video a Componenti.**
- **Sistema di Navigazione su Schermo di Facile e Intuitivo Impiego.**
- **Riproduzione di Dischi Audio MP3 e Windows® WMA nonché di files d'immagini JPEG.**
- **Riproduzione simultanea di files MP3 e JPEG.**
- **Collegamenti USB On-The-Go del pannello laterale e del pannello posteriore per la riproduzione di file musicali o di immagini compatibili da dispositivi portatili.**
- **Ampie Possibilità di Programmazione per Dischi Audio e Video.**
- **Il Controllo Genitori, con Possibilità del Blocco della Visione, Previene la Fruizione di Film Vietati ai Minori.**
- **Riproduzione di file video compressi in DivX.**
- **Opzioni Multiple per la Lingua della Colonna Sonora e la Selezione dei Sottotitoli.**
- **Capacità di Riproduzione di Differenti Angolazioni di Ripresa con i Dischi Appositamente Codificati.**
- **Telecomando Ergonomico.**
- **Ingressi e Uscite Digitali con connessioni multiple.**
- **Ingressi e uscite analogiche multiple.**
- **Menu su schermo e sistema di visualizzazione ad alta definizione.**
- **Interruttore di subwoofer per controllo di attivazione/disattivazione subwoofer.**

### **NOTE IMPORTANTI:**

Questo manuale dovrebbe essere consultato congiuntamente al manuale utente del sistema diffusori che si accompagnerà al Controller. Le istruzioni che qui troverete devono essere seguite tenendo conto dell'operatività e della salvaguardia dei diffusori.

Impiegate il controller HS 200 con il sistema di diffusori fornito. Il non verificarsi di questa condizione può causare danneggiamenti al controller o ai diffusori e può costituire motivo d'invalidamento della garanzia.

Potreste comunque desiderare di cambiare alcune delle regolazioni opzionali. Una descrizione di tali regolazioni e le istruzioni per variarle è prevista nella seconda parte del manuale.

## Precauzioni Importanti

Questo sistema è stato progettato perché possa accompagnarvi per molti anni, con la massima affidabilità, a fronte di un minimo di cura e manutenzione. Ogni singola componente del vostro sistema è partita dalla fabbrica in perfette condizioni operative. Ma se, comunque, doveste notare qualsivoglia problema nella messa a punto o nell'operatività di questo sistema, fate riferimento alla tabella Problemi & Rimedi, alla fine di questo manuale, prima di contattare il vostro rivenditore autorizzato Harman Kardon.

### Importanti indicazioni di sicurezza

**Prima dell'uso verificare la tensione di rete**  
HS 200 è stato progettato per funzionare ad una tensione di 220-240 V CA. Il collegamento ad una tensione di rete diversa da quella prevista può generare rischi per la sicurezza o pericolo d'incendi e danneggiare l'unità.

Per eventuali domande sui requisiti di tensione del modello specifico o sulla tensione di rete della zona, si raccomanda di contattare il rivenditore prima di inserire la spina dell'unità in una presa a muro.

#### Non usare prolunghe

Per evitare rischi per la sicurezza, usare solo il cavo di alimentazione collegato all'unità. Raccomandiamo di non usare prolunghe con questo prodotto. Come per tutti gli apparecchi elettrici, non sistemare i cavi di alimentazione sotto tappeti o simili, e non collocarvi sopra oggetti pesanti. I cavi danneggiati devono essere immediatamente sostituiti con altri che soddisfino le specifiche di fabbrica.

#### Maneggiare con cura i cavi di alimentazione CA

Quando si stacca il cavo di alimentazione da una presa CA, tirare sempre la spina e non il cavo. Se si prevede di non usare l'unità per lungo tempo, staccare la spina dalla presa di corrente.

#### Non aprire l'involucro

In questo prodotto non ci sono componenti la cui manutenzione possa essere eseguita dall'utente. Aprire l'involucro può generare rischi di scosse elettriche ed ogni modifica del prodotto fa decadere la garanzia. Se acqua o un qualsiasi oggetto metallico, come un fermaglio per carta o un punto metallico, cadono per caso dentro l'unità, occorre scollegarla immediatamente dalla rete CA e consultare un centro di assistenza autorizzato Harman/Kardon.

#### Luogo d'installazione

- Per garantire un corretto funzionamento e per evitare rischi di sicurezza, sistemare l'unità su una superficie stabile e liscia. Se si colloca l'unità su una mensola, assicurarsi che la mensola e gli eventuali fissaggi possano sopportare il peso del prodotto.
- Accertarsi che sopra e sotto l'unità vi sia uno spazio adeguato per la ventilazione. Se il prodotto viene installato in un armadio o in uno spazio chiuso, accertarsi che all'interno vi sia una sufficiente aerazione. In alcune circostanze può essere necessario un ventilatore.
- Non collocare l'unità direttamente su superfici coperte da tappeti o moquette.
- Evitare le installazioni in ambienti molto caldi o molto freddi, in aree esposte alla luce diretta del sole oppure in prossimità di apparecchiature che emettono calore.
- Evitare i luoghi umidi.
- Non ostruire le fessure di ventilazione sopra l'unità ed evitare di porre oggetti direttamente su di loro.

#### Pulizia

Quando l'unità è sporca occorre strofinarla con un panno asciutto, pulito e morbido. Se necessario strofinarla con un panno morbido inumidito con acqua leggermente saponata quindi con un altro panno inumidito con acqua pulita. Asciugarla subito con un panno asciutto. NON USARE MAI benzolo, detersivi ad aerosol, solventi, alcool o qualsiasi altro detergente volatile.

Non usare detersivi abrasivi perché possono danneggiare la finitura delle parti metalliche. Evitare di spruzzare insetticidi vicino all'unità.

#### Spostamento dell'unità

Prima di spostare l'unità, accertarsi di avere rimosso tutti i cavi di connessione ad altri componenti nonché di aver disconnessa l'unità dalla presa di CA.

#### Rimozione dell'imballaggio

La scatola di cartone ed i materiali usati per proteggere il nuovo ricevitore durante il trasporto sono stati appositamente progettati per attutire urti e vibrazioni. Sugeriamo di conservare il cartone e i materiali d'imballo per usarli spostare l'unità in caso di trasloco o per eventuali riparazioni.

Per minimizzare le dimensioni del cartone in magazzino, è possibile appiattirlo. Ciò può essere facilmente ottenuto tagliando attentamente il nastro adesivo lungo le linee di giunzione sul fondo e ripiegando completamente il cartone. Altri inserti di cartone possono essere immagazzinati nello stesso modo. I materiali d'imballaggio che non possono essere appiattiti devono essere conservati con il cartone in un sacco di plastica.

Se non si desidera conservare i materiali dell'imballaggio, tenere presente che il cartone e le altre parti di protezione dell'imballaggio sono riciclabili. Sugeriamo di rispettare l'ambiente provvedendo allo smaltimento questi materiali in un locale centro di riciclaggio.

#### Copyright

I materiali audio-visivi possono contenere lavori coperti da copyright che non possono essere registrati senza la previa autorizzazione del detentore del copyright. Fate riferimento alle leggi vigenti sul Diritto d'Autore.

#### Protezione dalle copie

Questo DVD Player è dotato di protezione dalle copie Macrovision. Con dischi che contengano un codice di protezione-copia, il riversamento su VCR produrrà materiale non correttamente riproducibile.

#### Per le Massime Prestazioni

Il Controller è un dispositivo di alta precisione costruito mediante l'impiego di tecnologia estremamente accurata. Impedimenti o frizioni che affliggano il pick-up ottico o la meccanica di trasporto possono causare immagini disturbate o, nel peggiore dei casi, impedire la riproduzione dell'audio e del video. Per ottenere la massima qualità d'immagine il lettore dovrebbe essere controllato (pulizia ed eventuale sostituzione di alcune parti) ogni 1000 ore. Notare che questo lasso di tempo può variare a seconda delle circostanze ambientali (temperatura, umidità, polvere).

**Mai tentare di pulire la lente del pick-up da soli.**



**ATTENZIONE**  
**PERICOLO DI SCOSSA  
ELETTRICA NON APRIRE**



ATTENZIONE: PER EVITARE RISCHI DI SCOSSA ELETTRICA, NON TOGLIETE IL COPERCHIO (O IL PANNELLO POSTERIORE). ALL'INTERNO DELL'APPARECCHIO NON CI SONO PARTI SULLE QUALI L'UTENTE POSSA INTERVENIRE. PER L'ASSISTENZA, RIVOLGETEVI A PERSONALE QUALIFICATO.



Il simbolo del lampo a freccia all'interno di un triangolo equilatero segnala all'utente la presenza, all'interno dell'apparecchio, di alta tensione pericolosa non isolata quanto basta per costituire un rischio di scossa elettrica per le persone.



Il punto esclamativo all'interno di un triangolo equilatero segnala all'utente la presenza di importanti istruzioni di funzionamento e di manutenzione (assistenza) nella documentazione allegata all'apparecchio.

AVVERTENZA: PER EVITARE RISCHI DI INCENDIO O DI SCOSSA ELETTRICA, NON ESPONETE L'APPARECCHIO ALLA PIOGGIA O ALL'UMIDITÀ.

## Terminologia

Poiché molti termini e concetti funzionali, utilizzati nei lettori DVD, condividono numerose caratteristiche e la tecnologia dei lettori CD, essi sono utilizzati in modo analogo a quelli relativi ai lettori CD. Tuttavia, se questo è il vostro primo lettore DVD, alcuni dei termini utilizzati per descrivere le funzioni di un lettore DVD potrebbero essere meno noti. Le seguenti spiegazioni dovrebbero chiarire alcuni dei misteri del DVD e consentirvi di godere pienamente della potenza e della flessibilità del formato DVD e di DVD.

Con l'arrivo del DVD, la capacità di immagazzinamento dati dei dischi è drasticamente aumentata. In un disco DVD Video, la gran parte di questa capacità viene occupata dal Video MPEG 2 e dalla colonna sonora multicanale in Dolby Digital e/o DTS. Tale informazione viene compressa.

Con il DVD Audio, invece, la massima parte di questa capacità si rende disponibile unicamente per la musica, senza necessità di alcuna compressione.

**Rapporto d'immagine:** questa è la descrizione dell'ampiezza dell'immagine video in relazione alla propria altezza. Uno schermo video convenzionale è costituito da quattro unità di larghezza per tre unità d'altezza, ecco perché il rapporto è indicato con "4.3". I nuovi video con il rapporto d'immagine panoramico sono 16 di larghezza per 9 d'altezza ed assomigliano di più agli schermi cinematografici. Il materiale del programma può essere registrato in entrambi i formati ed inoltre è possibile configurare la riproduzione in un qualunque formato in base alle funzioni riprodotte sul disco.

**Titolo:** per il DVD un titolo può essere l'intero film oppure il programma e può contenere tutti i capitoli che il produttore decide di includere. La maggior parte dei dischi includono soltanto un titolo, tuttavia alcuni possono avere più di un titolo e presentare ad esempio una "Doppia funzione".

**HDMI (High Definition Multimedia Interface):** HDMI è diventato lo standard digitale per il collegamento di dispositivi, sistemi video e componenti ad alta definizione e consente una trasmissione perfetta dei segnali digitali video e audio ad alta definizione attraverso un unico cavo. HDMI è la prima e unica interfaccia digitale per dispositivi elettronici destinati al mercato di consumo capace di trasmettere video ad alta definizione non compresso, audio multicanale e dati di comandi compressi o non compressi, con cui fornire immagini e suoni digitali puri direttamente dalla sorgente, ossia, nel modo in cui devono essere riprodotti.

**USB On-The-Go:** in seguito alla sua ampia diffusione, il sistema USB è diventato a tutti gli effetti lo standard di settore per il collegamento di periferiche a PC e laptop. Molte nuove periferiche che utilizzano l'USB sono anche dispositivi portatili.

Grazie alla crescente espansione di questi dispositivi portatili, aumenta la necessità di realizzare la comunicazione diretta tra questi ultimi quando non è disponibile un PC, come nel caso dei prodotti elettronici per il mercato di consumo.

La tecnologia USB On-The-Go risponde a questa esigenza di interconnettività mobile.

Benché tale frequenza sia posizionata ben oltre lo spettro udibile per l'uomo, essa influisce comunque positivamente sul realismo musicale.

**Capitolo:** I programmi del DVD sono divisi in capitoli e titoli. I capitoli sono le sottosezioni di un titolo. I capitoli possono essere equiparati alle singole tracce di un CD audio.

**RGB Video:** Questo è un nuovo formato di segnale video che elimina molti dei difetti dei tradizionali segnali in video composito dividendo il segnale in tre colori fondamentali, Rosso, Verde e Blu (Red, Green, Blu, RGB). Con la connessione RGB (via SCART) avrete una risoluzione dell'immagine migliore. Comunque, per beneficiare del formato RGB video, dovete avere un ingresso RGB compatibile sull'ingresso SCART del vostro TV/Monitor.

**Progressive Scan:** Il DVD è dotato di uscita progressive-scan video per l'impiego con televisori e proiettori compatibili ad alta risoluzione. Prima dell'avvento del DVD nessun media consumer era in grado di immagazzinare, trasmettere o riprodurre video con piena risoluzione. Per conservare banda passante, viene impiegata una compressione analogica (interlacing): di un'immagine vengono mostrate prima le linee dispari e poi quelle pari. Il risultato è che viene disegnata solamente una metà dell'immagine per volta; è il cervello dello spettatore che deve procedere poi al riassetto. Ciò è accettabile purché il monitor da cui si osserva non sia troppo grande e l'immagine non contenga troppo movimento. Schermi molto ampi e movimenti molto veloci nell'immagine rivelano i limiti del sistema. Grazie all'immensa capacità di contenimento dati del DVD, le immagini vengono ora immagazzinate per intero (progressivamente) così che tutte le linee del fotogramma (pari e dispari) vengano mostrate nel medesimo istante. Ma dal momento che non tutti i televisori possono accettare un segnale progressivo, tutti i DVD sul mercato generano un segnale interlacciato. Oggi il DVD Harman Kardon è tra i pochissimi lettori ad offrire una vera uscita progressive-scan (NTSC e PAL), per l'impiego con i televisori e i proiettori a tubi compatibili e con tutti i monitor al plasma e i proiettori LCD e DLP, attraverso l'uscita video-component. Il risultato è una luminosità superiore del 40% rispetto ai TV convenzionali, un dettaglio ed una risoluzione dell'immagine stupefacenti insieme ad una quasi totale assenza di linee di scansione visibili ed artefatti digitali. Chiaramente accanto all'uscita progressive-scan ci sono le classiche uscite cideo Y/Pr/Pb a componenti, SCART, S-Video e Videocomposito per l'impiego con qualsiasi televisore o videoproiettore tradizionale.

**Angolazioni multiple:** il DVD è in grado di presentare fino a quattro inquadrature diverse della stessa scena in un programma. Quando il disco è codificato ad angolazioni multiple, premendo il pulsante Angle (Angolazione) è possibile far scorrere le diverse inquadrature. Notare che attualmente pochi dischi possono sfruttare questa funzione e quando ciò è possibile, la tecnologia per le angolazioni multiple è presente soltanto per brevi intervalli nel disco. I produttori inseriranno dei segnali tipo icone o altri simboli grafici nella scena in modo da segnalare la disponibilità della visione ad angolazioni multiple.

**Reading:** Questo è un messaggio che vedrete dopo che avrete caricato il disco e chiuso il cassetto. Si riferisce al fatto che il lettore deve innanzi tutto esaminare il disco per vedere se è un CD oppure un DVD e quindi estrarre le informazioni sul tipo di materiale del disco, ad es. lingue, rapporto d'immagine, sottotitoli, numero dei titoli ecc. Il leggero ritardo durante la lettura dell'indice è normale.

**Ripresa (Resume):** l'azionamento del pulsante di arresto (Stop) sul DVD funziona diversamente da quello utilizzato di solito sul CD. Sul lettore CD tradizionale quando si preme il pulsante di arresto (Stop) l'unità arresta la riproduzione. Premendo di nuovo il pulsante d'avvio sul lettore CD il disco riparte dall'inizio. Il lettore DVD, tuttavia, dispone di due opzioni quando si riproducono i dischi DVD. Premendo il pulsante di arresto (Stop) una volta si arresta la riproduzione e nel contempo l'unità passa nella modalità di ripresa (Resume). Ciò significa che è possibile disattivare l'unità e quando si premerà di nuovo il pulsante di riproduzione (Play), il disco riprenderà dal punto in cui era rimasto quando era stato premuto il pulsante d'arresto. Questa funzione è molto utile quando si sta guardando un film ed occorre interromperne la visione e tuttavia si desidera vederlo dal punto in cui si era rimasti. Premendo il pulsante di arresto (Stop) per due volte l'unità si arresta in modo tradizionale e quando viene riprodotto un nuovo disco, esso ricomincerà dall'inizio.

### DivX

DivX è il nome di un nuovo codec video rivoluzionario basato sullo standard di compressione video MPEG-4. Questo lettore DVD è in grado di riprodurre dischi creati con software DivX. Le funzionalità di riproduzione di dischi video DivX del lettore DVD variano a seconda della versione del software DivX utilizzata per creare i film. Per ulteriori informazioni sulle diverse versioni del software DivX, visitare il sito [www.divx.com](http://www.divx.com)

## Caratteristiche

### Video Alta Qualita'

- Interfaccia HMDI (High Definition Multimedia Interface) per il collegamento digitale a cavo singolo dello schermo HD Ready.
- Decodificatore avanzato 10-bit MPEG video.
- Uscita video Progressive-Scan a componenti (NTSC e PAL)
- Uscita RGB diretta via SCART (selezionabile) quando le connessioni HDMI o video component non sono disponibili. Il connettore SCART può essere anche configurato come uscita Videocomposito.
- Schermi video di test disponibili per il controllo delle prestazioni video e della configurazione.
- Puro segnale PAL attraverso dischi codificati NTSC grazie ad una vera conversione NTSC/PAL.
- Compatibilita' doppio strato per DVD extended play.
- Riproduzione di files di immagini JPEG

### Audio digitale Alta Qualita'

- Audio surround digitale 2.1 di alta qualità da dischi DTS o Dolby Digital.
- Con audio lineare PCM a 16-24 bits e 44-96 kHz la qualità audio è superiore a quella del CD.
- Uscite audio digitali coassiali.

### Molte funzioni utili

- Menu a icone su schermo per le informazioni sul disco o sul lettore e l'accesso alle principali funzioni di questa unità.
- Immagini in miniatura per una ricerca facile dei file di immagini.
- I sottotitoli possono essere visualizzati in numerose lingue\*.
- La funzione Multi-Angolazione permette di scegliere l'angolo di vista delle scene che sono state riprese da più angoli (limitato ai DVD che sono stati registrati con questa possibilità).
- Opzioni multiple per la selezione della lingua dei dialoghi e della colonna sonora (limitato ai DVD che sono stati registrati con dialoghi e colonne sonore multiple).
- Sistema operativo a menu intuitivi.
- Zoom 4 passi durante la riproduzione e la pausa.
- Telecomando ergonomico e retroilluminato.
- Aggiornamenti di software possibili via Internet. (Vedi informazioni di seguito)

*\*il numero di lingue registrate dipende dal software.*

### Compatibile sia con DVD che con CD

- Il HS 200 riprodurrà tutti i CD audio convenzionali, i registrabili (CD-R) e i riscrivibili (CD-RW) con i loghi riportati in questa pagina, così come qualsiasi DivX o VCD e DVD-Video con codice regione 0 o 2.

### Formati di dischi supportati da questo lettore

Questa unità può riprodurre i seguenti formati disco (8 cm e 12 cm):

- DVD
- DVD-R
- DVD-RW
- DVD+R
- DVD+RW
- CD
- CD-R
- CD-RW
- VCD
- S-VCD
- WMA (v9)

**NOTA:** alcuni dischi, a causa di alcune differenze di formato, possono comprendere un mix di funzioni non compatibili con l'unità DVD. Analogamente, sebbene DVD possa svolgere un'ampia gamma di funzioni, non tutti i dischi comprendono tutte le capacità del sistema DVD. Ad esempio sebbene DVD sia compatibile con i dischi ad angolazione multipla, questa funzione è possibile soltanto se il disco è stato codificato per la riproduzione ad angolazione multipla. Inoltre DVD può riprodurre le colonne sonore codificate Dolby Digital e DTS, tuttavia il numero e i tipi di tracce disponibili variano da disco a disco. Per accertarsi che sia disponibile la funzione specifica oppure l'opzione di colonna sonora occorre controllare le opzioni riportate sulla custodia del disco.

- La capacità di riproduzione dei dischi CD-R, CD-RW, WMA, JPEG, MP3, DivX, VCD/SVCD, DVD-R, DVD+R, DVD-RW o DVD+RW può variare a seconda della qualità del disco e del registratore utilizzato per scriverlo.

■ Il HS 200 è compatibile con la maggior parte dei dischi registrati contenenti file MP3 o Windows Media 9 e dati Stillimage JPEG. Tuttavia, è possibile che diversità a livello di encoder o codec utilizzati e di velocità di bit della codifica influiscano sulla capacità dell'HS 200 di riprodurre un dato disco. Di conseguenza non possiamo garantire la completa compatibilità con tutti gli encoder e con tutte le versioni del codec. Per ottenere i risultati migliori, vi raccomandiamo di registrare i file MP3 a velocità di bit comprese tra 32 kbps e 320 kbps. I file WMA devono essere registrati a velocità di bit comprese tra 64 kbps e 320 kbps. Anche se è in grado di riprodurre alcuni file WMA 9, l'HS 200 non supporta tutte le funzioni della versione 9. I file JPEG non devono contenere più di 5 megapixel e la dimensione del file non deve essere maggiore di 5 Mb.

### Aggiornabilità via Internet

Il "firmware" che controlla la funzionalità dell'Harman Kardon HS system è interamente aggiornabile nel caso di futuri miglioramenti alla sua operatività e alle sue prestazioni. Sarà possibile "scaricare" gli aggiornamenti di firmware dal sito [www.harmankardon.com/International/](http://www.harmankardon.com/International/) Tutto ciò che dovrete fare sarà creare un CD-R con i dati aggiornati ed inserirlo nel DVD che provvederà automaticamente all'aggiornamento.

### Contenuto della Confezione

- 1 lettore DVD/controller Harman Kardon HS 200
- 1 sistema di diffusori per home theater Harman Kardon HKTS 2
- 1 supporti per diffusori Harman Kardon HTFS 2
- 1 telecomando
- 3 batterie tipo AAA
- 1 cavo A/V per audio analogico stereo e videocomposito
- 1 cavo di estensione remota
- 1 manuale Utente

## Comandi sul pannello frontale

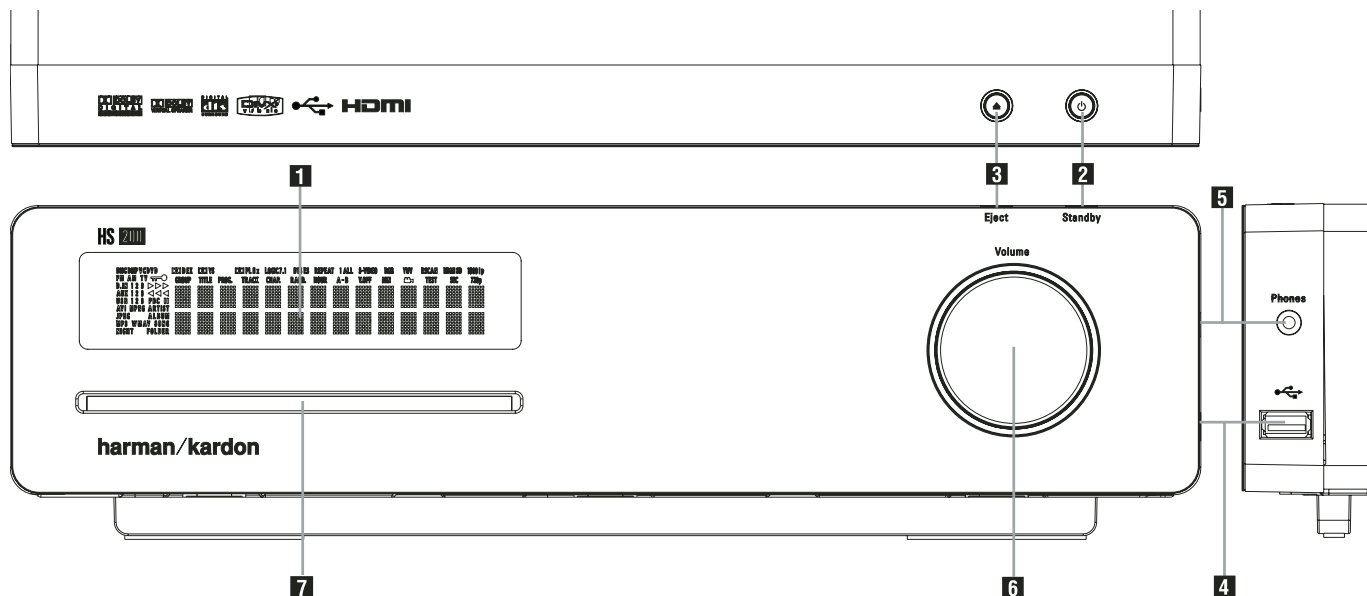

- 1** Display Informativo Principale
- 2** Interruttore d'accensione (Standby)
- 3** Tasto di espulsione

- 4** Ingresso USB On-The-Go
- 5** Presa per le cuffie
- 6** Controllo del volume

- 7** Caricatore dischi

**1 Display Informativo Principale:** Questo display mostra messaggi e indicazioni di stato che aiutano ad utilizzare correttamente il Controller HS 200.

**2 Interruttore d'accensione/Standby:** Premere questo pulsante una volta per accendere il Controller HS 200, premerlo nuovamente per attivare la modalità Stand-by. Notare che quando il Controller HS 200 è acceso, l'Interruttore di accensione intorno al pulsante diventa blu.

**3 Tasto di espulsione:** Premere questo tasto per far uscire un disco dal caricatore.

**4 Ingresso USB On-The-Go:** questo ingresso può essere utilizzato temporaneamente per collegare un dispositivo USB di piccole dimensioni o un disco rigido portatile per la riproduzione diretta di file audio, immagini o video o per un hub USB. Gli ingressi USB sono progettati in modo da alimentare contemporaneamente un dispositivo USB. Se si collegano ulteriori dischi rigidi attraverso un hub, è necessario utilizzare alimentatori esterni aggiuntivi per fornire l'energia elettrica all'hub e ai dischi rigidi.

**5 Presa per le cuffie:** Questa presa può essere utilizzata per ascoltare l'uscita del sistema nelle cuffie. Accertarsi che queste dispongano di una presa standard audio stereo da 3,5 mm. Notare che gli altoparlanti principali si spegneranno automaticamente quando si utilizzano le cuffie.

**6 Controllo del volume:** Ruotare questa manopola in senso orario per aumentare il volume e in senso antiorario per diminuirlo. Se l'audio del sistema è stato disattivato, regolando il volume si annulla automaticamente la disattivazione audio.

**7 Caricatore dischi:** Inserire delicatamente un CD o un DVD nel caricatore con il lato stampato del disco rivolto verso l'alto. Si noti che non c'è alcun vassoio. Premere il **Tasto di espulsione 3** per far uscire il disco.

## Display d'informazione del pannello frontale

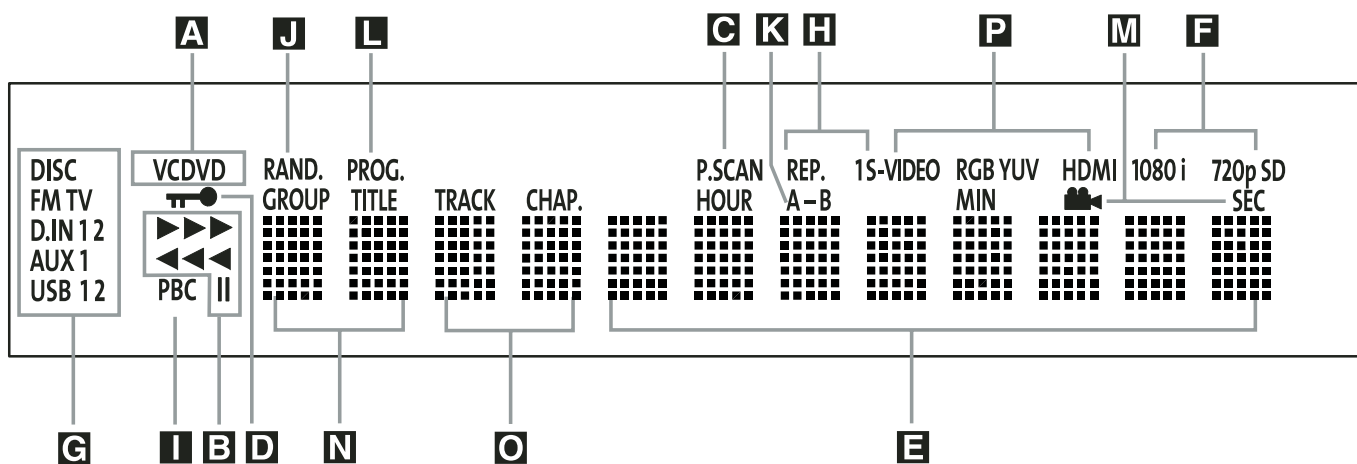

- A** Indicatori del tipo del disco
- B** Indicatori della modalità di riproduzione
- C** Indicatore Scansione Progressiva
- D** Indicatore del blocco parentale
- E** Indicatori della durata di riproduzione del programma

- F** Indicatori del formato video
- G** Indicatori sorgente
- H** Indicatori di ripetizione (REPEAT)
- I** Indicatore di VCD Playback Control
- J** Indicatore di riproduzione casuale (RANDOM)

- K** Indicatore Ripetizione (Repeat) A-B
- L** Indicatore di programma
- M** Indicatore di Angolazione (Angle)
- N** Indicatori dei titoli
- O** Indicatori del numero di capitoli/tracce
- P** Indicatori dell'uscita video

**A Indicatori del tipo di disco:** l'indicatore CD o DVD s'illumina per indicare il tipo di disco attualmente in riproduzione.

**B Indicatori della modalità di riproduzione:** questi indicatori s'illuminano per indicare la modalità di riproduzione corrente:

► s'illumina quando il disco in riproduzione è impostato sulla modalità normale.

►► Si illumina quando il disco è in Ricerca Veloce Avanti. Il display su schermo (banner) indica la velocità selezionata (2x, 8x, 16x, 100x).

II s'illumina quando il disco è in pausa.

◀◀ Si illumina quando il disco è in Ricerca Veloce Indietro. Il display su schermo (banner) indica la velocità selezionata (2x, 8x, 16x, 100x).

**C Indicatore Scansione Progressiva:** Questo indicatore s'illumina quando l'unità sta inviando un segnale a scansione progressiva.

**D Indicatore del blocco parentale:** questo indicatore si illumina quando è selezionata la modalità di blocco parentale al fine di evitare che qualcuno possa modificare il livello di protezione della visione senza il relativo codice.

**E Indicatori della durata di riproduzione del programma:** queste posizioni nell'indicatore indicano la durata di riproduzione del programma di un DVD. Quando il lettore riproduce un CD questi indicatori segnalano la durata di riproduzione della traccia corrente, il tempo residuo oppure il tempo complessivo residuo di riproduzione del disco.

**NOTA:** gli indicatori **NOE** della durata di riproduzione del programma visualizzano inoltre i messaggi di testo sullo stato del DVD, ad es.

**Reading** (lettura) quando l'unità sta caricando il disco, **STANDBY** (uscita) quando l'unità viene disattivata e **DiscError** (errore disco) quando il disco non è compatibile con il DVD inserito nella posizione di riproduzione.

**F Indicatori del formato video:** questi indicatori rappresentano il formato video correntemente riprodotto.

**G Indicatori sorgente:** questi indicatori si illuminano per mostrare la sorgente correntemente selezionata.

**H Indicatori di ripetizione (REPEAT):** questi indicatori s'illuminano quando si utilizzano le funzioni di riproduzione ripetuta.

**I Indicatore di VCD Playback Control:** Questo indicatore si illumina quando il Playback Control e' attivo con i VCD.

**J Indicatore di riproduzione casuale (RANDOM):** questo indicatore s'illumina quando è selezionata la modalità riproduzione casuale.

**K Indicatore Ripetizione A-B:** Questo indicatore si illumina quando viene selezionato uno specifico passaggio da ripetere in riproduzione.

**L Indicatore di programma:** questo indicatore s'illumina quando si utilizzano le funzioni di programmazione.

**M Indicatore di Angolazione:** Questo indicatore lampeggia quando sono disponibili inquadrature alternative nel disco DVD al momento in riproduzione.

**N Indicatori dei titoli:** queste due posizioni del display indicano il numero del titolo corrente quando un DVD è in riproduzione.

**O Indicatori del numero di capitoli/tracce:** quando il lettore riproduce un DVD, queste due posizioni del display indicano il numero del capitolo corrente. Quando il lettore riproduce un CD, le due posizioni del display indicano il numero della traccia corrente.

**P Indicatori dell'uscita video:** questi indicatori rappresentano l'uscita video attiva.



## Connessioni del Pannello Posteriore

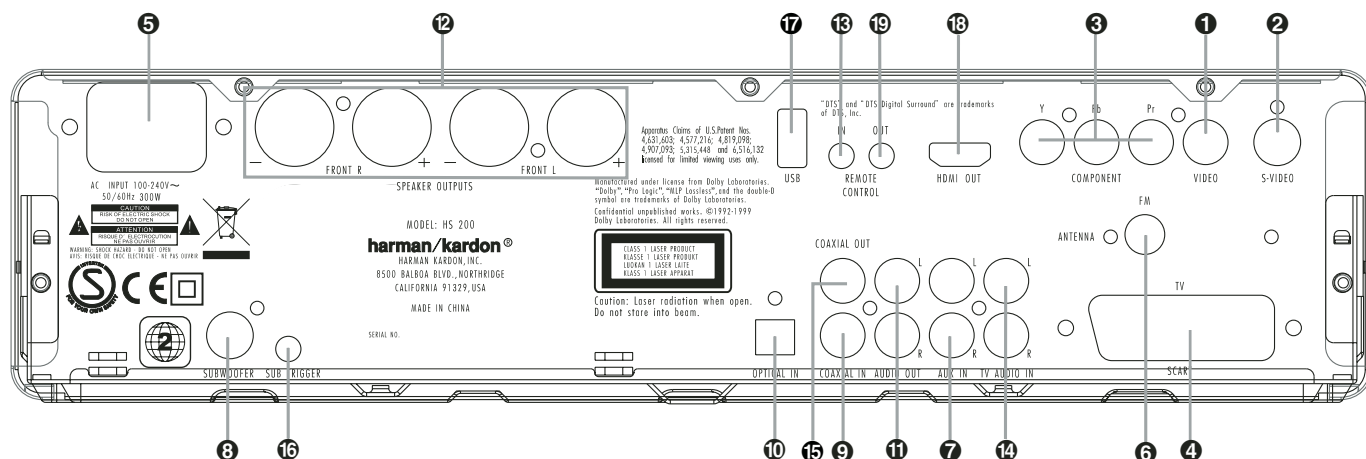

- 1 Uscita Video Composita
- 2 Uscita S-Video
- 3 Uscite Video a Componenti
- 4 Uscita Scart TV
- 5 Cavo di rete CA
- 6 Antenna FM
- 7 Ingresso Audio

- 8 Uscita Subwoofer
- 9 Ingresso Digitale Coassiale
- 10 Ingresso Digitale Ottico
- 11 Uscite Audio Analogiche
- 12 Uscite Altoparlanti Frontali
- 13 Ingresso comando remoto a infrarossi
- 14 Ingresso audio TV

- 15 Uscita digitale coassiale
- 16 Uscita per interruttore di subwoofer
- 17 Ingresso USB On-The-Go
- 18 Uscita HDMI
- 19 Uscita comando remoto a infrarossi

**1 Uscita Video Composita:** Collegare questa uscita all'ingresso video del televisore o del proiettore video.

**2 Uscita S-Video:** Collegare questa uscita all'ingresso S-Video del televisore o del proiettore.

**3 Uscita Video a Componenti:** Questa uscita trasporta i segnali video a componenti per il collegamento ad uno schermo TV o ad un videoproiettore con ingresso a componenti. Per televisori analogici standar o proiettori con ingressi marcati Yp/Cr/Cb, collegate i connettori di uscita ai corrispondenti d'ingresso. Se possedete un televisore o un proiettore ad alta definizione che sia compatibile con il video progressivo ad alta capacità di scansione, collegate questo connettore agli ingressi "HD Component". In quest'ultimo caso dovrete accertarvi di aver selezionato "Progressive" nel Menù Impostazioni Video per poter godere dei vantaggi della circuitazione progressive-scan. Vedi a pagina 20 per maggiori informazioni sul video progressive-scan.

Questi jack non devono essere collegati ai connettori Videocomposito standard.

**4 Uscita Scart (TV):** se il televisore dispone di una presa SCART, si può collegare un cavo SCART al televisore e al lettore DVD per migliorare ulteriormente la qualità video del sistema. Il cavo SCART porta sia i segnali video che quelli audio. Potete selezionare i formati Videocomposito o RGB per il collegamento video SCART.

**5 Cavo di alimentazione CA:** collegare questa spina ad una presa CA. Se la presa è comandata da un interruttore, accertarsi che sia impostato sulla posizione ON.

**6 Antenna FM:** Collegare all'antenna FM fornita in dotazione).

**7 Audio In:** Collegare ad una sorgente audio livello-linea (TV, registratore a nastro, MiniDisc, PC etc.)

**8 Uscita Subwoofer:** Collegare all'ingresso SUB/LFE del subwoofer.

**9 Ingresso Digitale Coassiale:** Collegate l'uscita digitale coassiale di un lettore DVD, un ricevitore HDTV, un lettore LD, un lettore MD, un ricevitore satellitare o un lettore CD a questo connettore. Il segnale può essere sia un segnale Dolby Digital, che un segnale DTS o un segnale da sorgente PCM digitale standard. Non collegare l'uscita RF digitale Di un lettore LD a questi connettori.

**10 Ingresso Digitale Ottico:** Collegate l'uscita digitale ottica di un lettore DVD, un ricevitore HDTV, un lettore LD, un lettore MD, un ricevitore satellitare o un lettore CD a questo connettore. Il segnale può essere sia un segnale Dolby Digital, che un segnale DTS o un segnale da sorgente PCM digitale standard.

**11 Uscite Audio Analogiche:** Collegare queste uscite all'ingresso Audio Analogico del televisore o del sistema audio esterno per la riproduzione audio analogica oppure alle prese RECORD/INPUT di un registratore audio per la registrazione.

**12 Uscite Altoparlanti Frontali:** Collegate queste uscite ai corrispondenti terminali + o - dei vostri diffusori sinistro e destro. Conformemente alle nuove specifiche per il codice-colore CEA, il terminale Bianco è il positivo del canale sinistro (+) corrispondente al terminale Rosso del diffusore, mentre il Rosso sul sintoamplo è il positivo (+) del canale destro corrispondente al positivo (+) Rosso del diffusore destro. Collegate i terminali Neri (-) dell'HS ai terminali Neri (-) dei diffusori. Vedere a pagina 15 per maggiori informazioni sulla polarità dei diffusori.

**13 Ingresso IR del telecomando:** se il sensore IR del pannello frontale di HS è coperto dagli sportelli del mobiletto o da altre ostruzioni occorre utilizzare un sensore IR esterno. Collegare l'uscita del sensore a questo jack.

## Connessioni del Pannello Posteriore

**14 Ingresso audio TV:** se lo schermo viene collegato all'HS mediante un cavo HDMI, Component, S-Video o Composite, collegare l'ingresso analogico del televisore a questo ingresso. Se il televisore è collegato all'HS con un cavo Scart, non è richiesto alcun collegamento audio all'ingresso TV.

**Nota:** per maggiori dettagli sulle connessioni audio / video consultare le sezioni dedicate all'installazione e alle connessioni nelle pagine seguenti.

**15 Uscita digitale coassiale:** collegare questa presa al connettore di ingresso digitale corrispondente di un registratore digitale, quale un registratore CD-R o MiniDisc.

**16 Uscita per interruttore di subwoofer:** collegare questa uscita all'ingresso per interruttore del subwoofer Harman Kardon, per consentire l'attivazione e la disattivazione sincronizzate del subwoofer rispetto al resto del sistema.

**17 Ingresso USB On-The-Go:** questo ingresso può essere utilizzato temporaneamente per collegare un dispositivo USB di piccole dimensioni o un disco rigido portatile per la riproduzione diretta di file audio, immagini o video, oppure per una fotocamera digitale o un hub USB.

**18 Uscita HDMI:** collegare questa uscita all'ingresso HDMI di un monitor LCD o al plasma o di un proiettore video ad alta definizione per ottenere la migliore qualità di immagine possibile.

**19 Uscita IR del telecomando:** questa connessione consente al sensore IR del ricevitore di servire anche altri dispositivi telecomandati. Collegare questo jack a quello "IR IN" dei dispositivi compatibili o Harman Kardon.

# Telecomando

- 1 Tasti Accensione/Selezione ingresso
- 2 Spegnimento
- 3 Sottotitoli
- 4 Titoli
- 5 Angolatura
- 6 Audio
- 7 Enter
- 8 Tasto di espulsione
- 9 Tasto Impostazione/OSD
- 10 Freccie
- 11 Info
- 12 Menù
- 13 Pausa
- 14 Stato
- 15 Skip/Step (Precedente)
- 16 Skip/Step (Successivo)
- 17 Play
- 18 Search/Slow Indietro
- 19 Stop
- 20 Search/Slow Avanti
- 21 Tasti Macro
- 22 PIC +/PIC -
- 23 Zoom
- 24 Playlist
- 25 Random
- 26 Ripetizione A-B
- 27 Tasto Controllo volume
- 28 Illuminazione
- 29 Tasti numerici
- 30 Ripetizione
- 31 Cancellazione
- 32 Uscita Video
- 33 Formato Video
- 34 Tasto di Apprendimento
- 35 Tasti Accensione/spegnimento schermo
- 36 Tasto Informazioni
- 37 Tasti Televideo
- 38 Tasto Riquadro immagine (P/P)
- 39 Tasto Formato schermo
- 40 Finestrella di trasmissione IR
- 41 Indicatore di programma
- 42 Tasto Mode

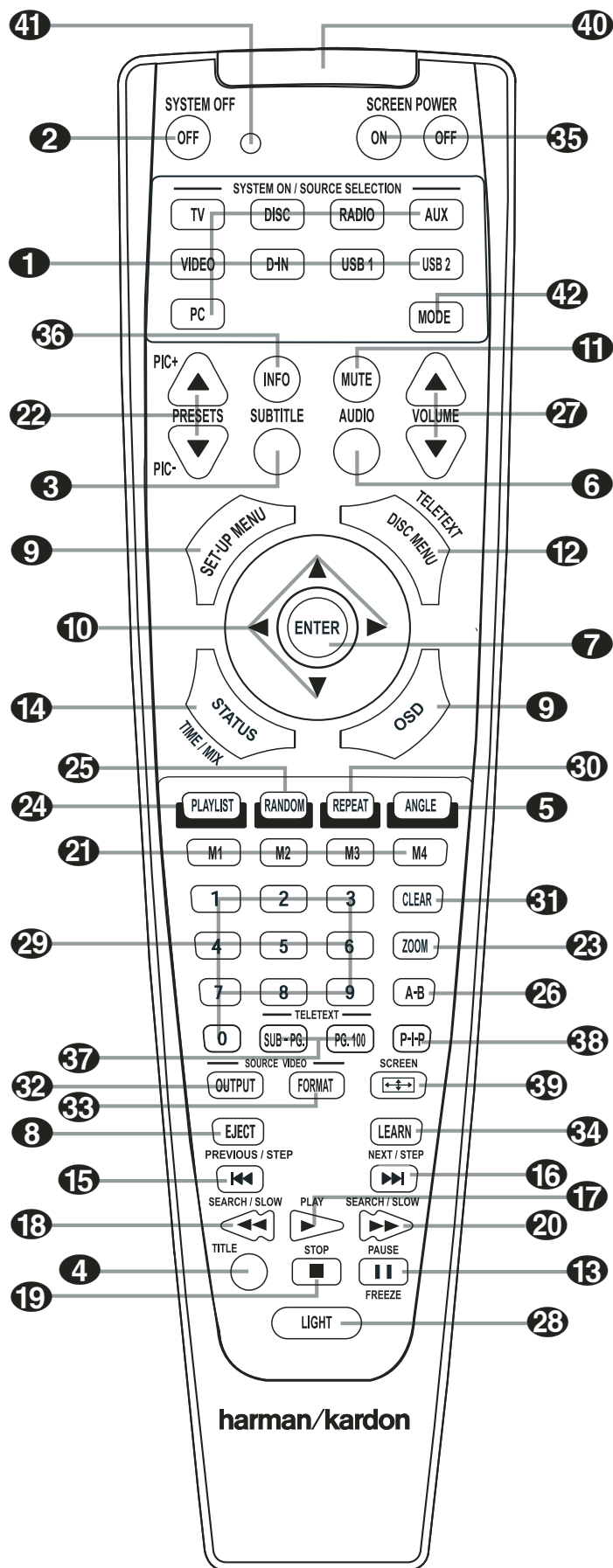

ITALIANO

## Telecomando

- 1 Tasti Accensione/Selezione ingresso:** premendo uno di questi pulsanti si eseguono tre operazioni allo stesso tempo. Innanzitutto, se l'HS System è spento, ciò consente di accendere l'unità. Quindi la sorgente indicata sul pulsante viene selezionata come ingresso HS System. Infine, il telecomando viene commutato per controllare il dispositivo selezionato.
- 2 Pulsante di alimentazione disinserita (POWER OFF):** attiva la modalità di attesa del sistema HS.
- 3 Pulsante dei sottotitoli (SUBTITLE):** Durante la riproduzione di un DVD premere per selezionare un linguaggio sottotitoli o per eliminare la sottotitolazione.
- 4 TITOLO:** Con un disco in riproduzione, premere per far tornare il lettore alla prima sezione del disco.
- 5 Pulsante di angolazione (ANGLE):** Premere per accedere alle differenti angolazioni di ripresa su un DVD. (Sempre che il DVD contenga angolature multiple) o per ruotare le immagini JPEG.
- 6 Pulsante dell'audio (AUDIO):** Premendo questo pulsante, si accede alle opzioni di lingua audio del DVD (se il DVD è registrato con audio multilingua).
- 7 ENTER:** Premete questo tasto per attivare una regolazione o un'opzione.
- 8 Tasto di espulsione:** Premere questo tasto per far uscire il disco dal caricatore.
- 9 Impostazione/OSD:** Premere per accedere al Menù su Schermo (On Screen Display Menu).
- 10 Pulsanti cursore a destra/sinistra/in alto/in basso: (◀/▶/▲/▼)** Usate questi pulsanti per spostare il cursore nel menù OSD.
- 11 Pulsante di disattivazione audio (Mute):** disattiva l'audio.
- 12 Pulsante del menù (MENU):** Visualizza sullo schermo il menu DVD disc attuale quando il lettore è in PLAY. Quando riproducete un disco che contiene immagini JPEG, premete questo tasto per accedere alle vignette.
- 13 Pulsante di pausa (PAUSE):** Blocca una scena sullo schermo (con DVD e VCD) e il segnale audio (CD) mentre un disco è in riproduzione. Premere nuovamente per tornare alla riproduzione normale.
- 14 MENU' EZ:** Premere con il disco in riproduzione per osservare il display "banner". Usate i tasti FRECCHE per muovervi attraverso le differenti possibilità del menù banner. Quando viene selezionato un dato simbolo, premere ENTER sul telecomando per renderlo attivo.
- 15 SKIP/STEP (Precedente):** Premere per raggiungere l'inizio della traccia corrente. Premere ancora velocemente per arrivare all'inizio della traccia precedente. Una volta premuto il tasto PAUSE, ciascuna pressione di questo pulsante scorrerà le immagini fotogramma per fotogramma.
- 16 SKIP/STEP (Successivo):** Premere per raggiungere l'inizio della traccia successiva. Una volta premuto il tasto PAUSE, ciascuna pressione di questo pulsante scorrerà le immagini fotogramma per fotogramma.
- 17 Pulsante di riproduzione (PLAY):** Premendo questo pulsante, si avvia la riproduzione del disco (dopo aver chiuso il comparto di caricamento del disco).
- 18 SEARCH/SLOW (SEARCH – REV):** Vi consente di effettuare la ricerca all'indietro, attraverso un disco, mentre questo è in riproduzione. Ogni volta che premete questo tasto la velocità di ricerca cambia come indicato da un dato numero di frecce sulla parte superiore destra del vostro schermo.  
Una volta premuto il tasto PAUSE, ciascuna pressione di questo pulsante rallenterà la velocità di ricerca all'indietro, come indicato dal numero di frecce sulla parte superiore destra dello schermo.
- 19 Pulsante di arresto (STOP):** Mentre il disco è in riproduzione se premete i pulsanti STOP e PLAY il disco ripartirà dallo stesso punto dove era stato bloccato. Premendo due volte il pulsante di arresto (STOP) seguito dal pulsante di riproduzione (PLAY) si avvia la riproduzione dall'inizio.
- 20 SEARCH/SLOW (SEARCH – FWD):** Vi consente di effettuare la ricerca in avanti, attraverso un disco, mentre questo è in riproduzione. Ogni volta che premete questo tasto la velocità di ricerca cambia come indicato da un dato numero di frecce sulla parte superiore destra del vostro schermo.  
Una volta premuto il tasto PAUSE, ciascuna pressione di questo pulsante rallenterà la velocità di ricerca in avanti, come indicato dal numero di frecce sulla parte superiore destra dello schermo.
- 21 Tasti Macro:** premere questi tasti per memorizzare o richiamare una Macro, ossia una sequenza di comandi immagazzinata nella memoria del telecomando (vedere a pag. 26 per ulteriori informazioni sulla memorizzazione e il richiamo delle Macro).
- 22 Pic +/Pic -:** Premendo questi tasti in modalità JPEG, vi sposterete all'immagine successiva o precedente.
- 23 ZOOM:** Quando un DVD o un VCD è in riproduzione premere questo pulsante per ingrandire l'immagine. Ci sono quattro ingrandimenti progressivi. Passare attraverso tutti gli ingrandimenti per tornare all'immagine normale. La funzione Zoom non è disponibile durante la riproduzione di materiale ad alta definizione.
- 24 PLAYLIST:** Premete questo tasto per cambiare l'ordine di riproduzione dei brani del disco.
- 25 Pulsante di riproduzione casuale (RANDOM):** Premendo questo pulsante, si avvia la riproduzione casuale.
- 26 Pulsante di ripetizione A-B:** Premendo questo pulsante, si riproduce ripetutamente la sezione A-B.
- 27 Controllo volume:** Incrementa/decrementa il livello del volume principale.
- 28 Pulsante di illuminazione (LIGHT):** Premendo questo pulsante, si attiva l'illuminazione dei pulsanti sul telecomando.
- 29 Tasti numerici:** Premendo questi pulsanti, si esegue la selezione dei numeri.
- 30 Pulsante di ripetizione (REPEAT):** Premendo questo pulsante, si passa al menu Ripetizione (Repeat). È possibile ripetere un capitolo, una traccia o un intero disco.
- 31 Pulsante di cancellazione (CLEAR):** Premere per rimuovere dallo schermo il menù Banner.
- 32 Uscita Video:** Premere questo tasto per alternare tra le uscite S-Video, Video a componenti e SCART RGB del lettore HS System. Si noti che le uscite Video composita e Scart Video composita del lettore sono sempre attive, facilitando di conseguenza la configurazione iniziale.
- 33 Formato Video:** Premere questo tasto per cambiare la risoluzione dell'uscita Video a componenti tra la definizione standard e la definizione progressiva (PAL interfacciato e PAL progressivo; NTSC interfacciato e NTSC progressivo).
- 34 Tasto di Apprendimento:** premere questo tasto per iniziare il processo di "apprendimento" del telecomando HS System dal telecomando di un'altra apparecchiatura (vedere a pag. 26 per ulteriori informazioni sull'uso delle funzioni di apprendimento).
- 35 - 39** Questi tasti non eseguono funzioni dirette nel sistema HS 200; tuttavia, possono essere programmati per il controllo di alcune delle funzioni del televisore attraverso la modalità di apprendimento del telecomando.
- 40 Finestrella di trasmissione IR:** puntare questa finestrella verso l'HS tenendo premuti i tasti del telecomando per consentire la corretta ricezione dei comandi a infrarossi.
- 41 Indicatore di programma:** questo indicatore a tre colori semplifica la procedura di apprendimento dei comandi da un telecomando alla memoria dei codici del telecomando del sistema HS (per informazioni sulla programmazione del telecomando, vedere a pagina 26).
- 42 Tasto Mode:** Questo tasto commuta il telecomando in una modalità differente, in modo da permettergli di comandare un altro dispositivo senza doverlo selezionare come "sorgente". Ogni volta che si preme il tasto Mode il telecomando si commuta come segue: TV, DVD, CD, RADIO, AUX, D-IN, USB1, USB2 e poi nuovamente TV. Il tasto luminoso corrispondente si illumina per indicare l'attivazione della modalità.

## Informazioni de Base

### A proposito di questo manuale

- Il tipo e la quantità di funzioni e operazioni che possono essere utilizzate per un particolare disco variano a seconda delle caratteristiche proprie di detto disco. In alcuni casi queste funzioni e operazioni possono differire dalle descrizioni fornite in questo manuale. In tale circostanza, seguite le istruzioni mostrate sullo schermo. Questo manuale può circostanziare solo le operazioni di base su un disco.
- Per talune operazioni l'icona  potrebbe apparire sullo schermo. Ciò indica che l'operazione descritta su questo manuale non è disponibile nel disco presente nel riproduttore.
- Le illustrazioni dei display On-Screen e del pannello frontale contenute in questo manuale sono unicamente a scopo di spiegazione. I display reali possono differire da tali illustrazioni.

### Attenzioni nel maneggiare i dischi

- Per mantenere pulito il disco, prenderlo dai lati. Non toccare la superficie.
- Non attaccare carta o nastro adesivo al disco
- Se cade colla (o sostanza simile) sul disco, rimuoverla completamente prima di tentare di riprodurlo.

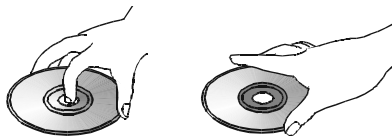

- No esporre i dischi alla luce diretta del sole o a sorgenti di calore né lasciarlo in macchina quando vi sia esposizione diretta ai raggi solari.
- Dopo la riproduzione porre il disco nella sua custodia.
- Mai scrivere sulla faccia etichettata del disco con penne a sfera o altri utensili da scrittura.
- Fare attenzione a non far cadere e a non rischiare di piegare il disco.

### Precauzioni per la Pulizia del Disco

- Prima di ogni riproduzione, pulite il disco con un panno asciutto. Strofinare dal centro verso l'esterno.
- Non impiegare mai solventi quali benzine, lucidanti, pulitori o spry anti-statici per la pulizia di LP vinilici.

### Precauzioni di Installazione del Disco

- Non inserire più di un disco alla volta nel caricatore.
- Non inserire il disco capovolto (con il lato stampato verso il basso).
- Tenere il disco in orizzontale durante il caricamento, non premerlo con forza sul piattello. Il meccanismo di caricamento dovrebbe prendere il disco e farlo scivolare nell'unità.

### Codici Regionali

I riproduttori e i dischi DVD sono progettati con restrizioni regionali che regolano la possibilità di riprodurre i dischi nelle varie aree geografiche. Se il numero di regione indicato sul disco che intendete riprodurre non corrisponde a quello del riproduttore, non sarete in grado di leggere quel disco. Sul display del pannello frontale apparirà il messaggio "REGION ERR". Il codice regionale di questo riproduttore è indicato sul pannello posteriore e sull'imballo.

# Installazione e collegamenti

Dopo aver rimosso l'imballaggio dell'unità e dopo averla collocata su una superficie solida adatta a sopportarne il peso, occorre effettuare i collegamenti dell'apparecchiatura audio/video.

## Collegamenti dell'apparecchiatura audio

Suggeriamo di utilizzare cavi di interconnessione d'alta qualità per collegare i dispositivi sorgente e i registratori come pure per conservare l'integrità dei segnali.

Se si stanno effettuando i collegamenti di una sorgente audio o dei diffusori, si consiglia sempre di staccare l'unità dalla presa CA a muro. Ciò impedisce di inviare segnali audio accidentali o transitori ai diffusori, che potrebbero danneggiarli.

1. Collegare le uscite dei diffusori frontali 12 ai rispettivi diffusori.

I cavi che passano all'interno di pareti devono essere contrassegnati con marchi appositi indicati da UL, CSA o altri enti autorizzati di certificazione degli standards. Ulteriori chiarimenti potranno essere richiesti al vostro installatore di fiducia o altro installatore autorizzato che sia a conoscenza delle regole di installazione e codifica nella vostra area.

Quando collegate i cavi agli altoparlanti fate bene attenzione di rispettare la corretta polarità. Ricordate che i diffusori più recenti impiegano un codice-colore differente. Comunque la maggior parte dei diffusori continua ad impiegare un terminale rosso per il positivo (+) ed uno nero per il negativo (-). Collegare positivo del sintoamplificatore con positivo del diffusore e negativo, o "nero" con negativo.

Inoltre raccomandiamo che la lunghezza del cavo utilizzato per collegare coppie di diffusori sia identica. Ad esempio, utilizzare un cavo della stessa lunghezza per collegare i diffusori frontali sinistro e destro, anche se i diffusori sono collocati a distanze diverse dal controller dell'HS.

2. I collegamenti al subwoofer vengono effettuati per mezzo del collegamento audio del livello di linea dall'**Uscita Subwoofer 3** all'ingresso di linea del subwoofer (viola) SUB. Collegare contemporaneamente l'**Uscita per interruttore di subwoofer 16** all'ingresso per interruttore del subwoofer.

3. Collegare l'antenna FM, fornita in dotazione, alla connessione **FM (75 ohm) 6**. L'antenna FM può essere anche un'antenna da tetto esterna o un'antenna alimentata internamente o da un cavo di alimentazione oppure collegata ad un sistema di TV via cavo. Notare che, se l'antenna o la connessione usano un cavo doppio da 300 ohm, occorre utilizzare un adattatore da 300 a 75 ohm per effettuare il collegamento.

## Collegamenti dell'apparecchio video

L'apparecchio video è collegato allo stesso modo dei componenti audio. Quindi si raccomanda di nuovo l'uso di cavi di interconnessione d'alta qualità per conservare la qualità del segnale.

## Collegare la TV e i componenti opzionali

**NOTA:** Per poter ascoltare l'audio di un programma TV con i diffusori del vostro sistema HS dovete effettuare un collegamento tra l'uscita audio del televisore e il controller HS: se per realizzare questo collegamento utilizzate il cavo SCART in dotazione non dovete collegare altri cavi (il cavo SCART trasporta i segnali sia audio che video in entrambe le direzioni). Tuttavia, se vengono utilizzate le prese HDMI, Component, S-Video o Composite, è necessario collegare l'uscita audio del televisore alla presa **Ingresso audio TV 2** nel retro del controller dell'HS. Se il televisore dispone di un'uscita audio digitale, si raccomanda di utilizzare quest'ultima al posto dell'uscita audio analogica. Collegare l'uscita digitale del televisore all'**Ingresso digitale 9/10** nel retro del controller dell'HS.

### Collegamento HDMI

Se il televisore è dotato di ingresso HDMI, si suggerisce di utilizzare il collegamento HDMI per collegare il sistema HS al televisore. In tal modo, è possibile riprodurre i DVD con la migliore qualità di immagine possibile. La maggior parte dei moderni schermi LCD o al plasma e dei proiettori video dispone di un ingresso HDMI. Collegare l'**Uscita HDMI 16** all'ingresso HDMI del dispositivo video.

Il cavo HDMI non deve trasmettere segnali audio dal televisore all'HS; pertanto, è necessario utilizzare un collegamento audio aggiuntivo (vedere la nota precedente).

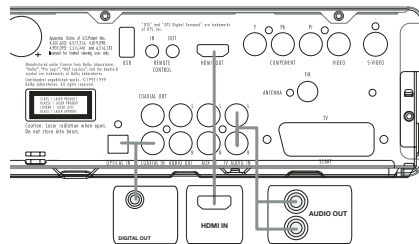

Se il televisore non è dotato di ingresso HDMI, seguire una delle procedure qui sotto per collegarlo al sistema HS o ad altri componenti video.

## Collegamento TV (metodo 1) – usando il cavo SCART (in dotazione)

Per visualizzare il video dei dischi DVD sul vostro televisore, collegate l'uscita SCART TV Out 4 del sistema HS all'ingresso SCART In del televisore. Lo stesso cavo consente anche il collegamento audio (vedere la nota qui sopra).

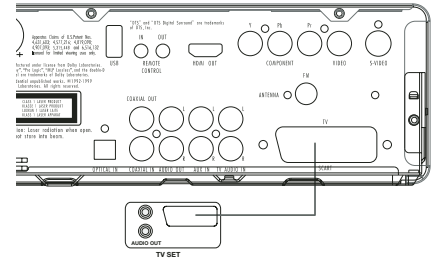

## Collegamento TV (metodo 2) – usando il cavo S-Video (non incluso)

Se il vostro televisore dispone di un ingresso S-Video potete collegarlo all'uscita S-Video out 2 sul retro del controller HS. I cavi S-Video non trasportano i segnali audio, quindi è necessario realizzare un altro collegamento per l'audio (vedere la nota qui sopra).

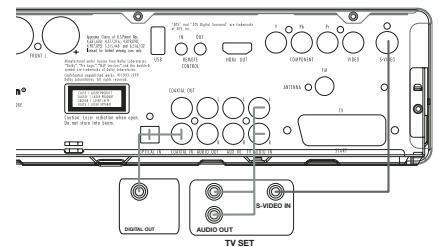

## Collegamento TV (metodo 3) – usando il cavo video-composito (non incluso)

Se il vostro televisore non dispone né dell'ingresso S-Video né di quello SCART, collegate l'uscita Video Out 1 del sistema all'ingresso Video In del televisore. I cavi video-composito non trasportano i segnali audio, quindi è necessario realizzare un altro collegamento per l'audio (vedere la nota precedente).

## Collegamento Video a Componenti (metodo 4)

Se il dispositivo video dispone di ingressi per Video a Componenti, collegate le uscite Component Video Outputs 3 del DVD ai corrispondenti connettori del vostro televisore. Se state impiegando un televisore o un proiettore con progressive-scan, dovete commutare lo Scan-Type nel Menù Impostazioni Video del lettore DVD, da "Interlaced" a "Progressive".

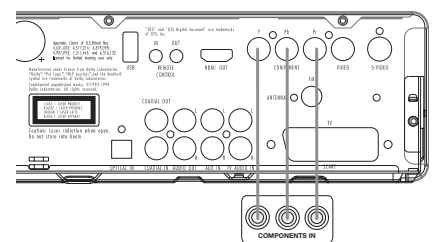

## Installazione e collegamenti

### Collegare il VCR ed il Decoder Satellitare (metodi 5 e 6)

I diagrammi 5 e 6 mostrano i possibili metodi di collegamento per le normali configurazioni di sistema. Tali diagrammi vanno intesi come semplici indicazioni. A seconda delle differenze tra apparecchio ed apparecchio, i metodi di collegamento potrebbero differire da quanto illustrato. Consultate il manuale utente del vostro particolare apparecchio per ulteriori suggerimenti.

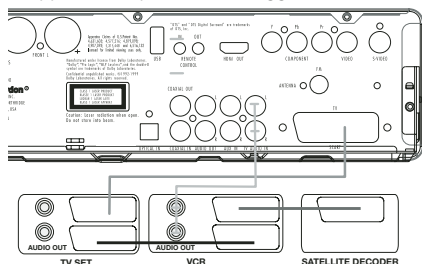

### Collegare un Golden Box o un Ricevitore Digitale Satellitare (metodo 7) – impiegando un cavo digitale coassiale

Per ascoltare il segnale multicanale digitale o downmix da set-top box o ricevitori satellitari digitali, collegare l'uscita digitale coassiale del dispositivo all'ingresso digitale coassiale (9) del controller dell'HS.

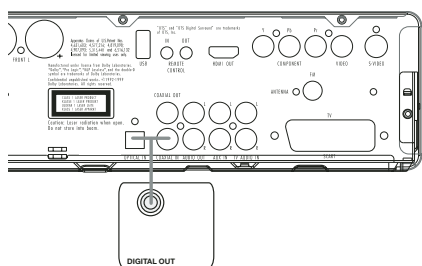

### Collegamenti Apparecchiature Audio Opzionali

#### Ingresso Aux per Sorgente Esterna

Potete collegare una sorgente audio analogica a livello-linea, come un ricevitore Satellitare, un registratore a cassette, un preamplificatore phono etc. agli ingressi AUDIO IN (7) sul pannello posteriore del controller per godere dei benefici del sistema HS anche con altri componenti di sorgente.

- Collegamenti Audio VCR (Cavi non inclusi). Per ascoltare l'audio del vostro videoregistratore stereo attraverso gli altoparlanti del sistema, collegate le uscite audio Destra e Sinistra del vostro VCR ai rispettivi ingressi Destro e Sinistro AUDIO IN (7) del sistema.

#### Uscita Aux per la registrazione

Per registrare il suono del sistema HS con il vostro videoregistratore o con qualsiasi altro dispositivo di registrazione audio (cassette, MD, CDR e altri) i connettori Audio Out (1) devono essere collegati agli ingressi analogici del dispositivo in questione. Essi possono anche essere collegati a qualsiasi ingresso audio sul vostro televisore per ascoltare il suono del vostro controller HS attraverso i soli altoparlanti del televisore, quando l'amplificatore del vostro subwoofer è spento e il controllo di

volume del controller HS sia stato completamente abbassato. Se invece sono attivi i diffusori del sistema Harman kardon HS, il volume del televisore dovrebbe essere posto a zero.

#### Uscite e ingressi digitali

Collegate l'uscita digitale di qualsivoglia sorgente digitale, come un DVD o un CD Changer o Player o un videogame di ultima generazione, un ricevitore satellitare digitale, un sintonizzatore HDTV o un top box per digitale via cavo o l'uscita di una scheda audio per computer compatibile etc. agli Ingressi Digitali Ottici o Coassiali (Coax) (9) (10).

Collegare le uscite **coassiali digitali** (15) sul pannello posteriore di HS alle relative connessioni d'ingresso digitali su un registratore CD-R o MiniDisc.

#### Note quando si collega il cavo ottico (opzionale)

- Rimuovere il coperchio parapolvere dall'uscita audio ottica digitale e collegare il cavo saldamente in modo che le configurazioni di cavo e connettore coincidano.
- Conservare il coperchio parapolvere e reinstallarlo sempre quando non si usa il connettore.

#### Collocazione dei diffusori

La collocazione dei diffusori in un sistema audio/home theater a 2.1 canali influisce molto sulla qualità del suono riprodotto.

Collocare i diffusori frontali sinistro e destro in modo che siano equidistanti tra loro e dalla posizione d'ascolto preferita.

Se possibile, regolare tutti i diffusori frontali in modo che siano orientati all'altezza delle orecchie della posizione seduta d'ascolto.

In questo modo si otterrà il risultato migliore a livello di Dolby Virtual Surround utilizzando solo i diffusori frontali sinistro e destro.

Osservando queste direttive, ci si accorge che occorre effettuare delle prove per individuare la collocazione corretta dei diffusori frontali di ogni installazione. Non bisogna avere alcun timore di spostare i componenti finché il sistema non è regolato correttamente. È necessario ottimizzare i diffusori in modo che le transizioni sonore attraverso il fronte del locale siano omogenee.

I subwoofer producono prevalentemente un suono non direzionabile, quindi possono essere collocati ovunque nel locale. La collocazione effettiva dovrebbe dipendere dalla dimensione, dalla forma del locale. Il metodo migliore per individuare la collocazione ottimale del subwoofer è quello di iniziare a collocarlo nella parte anteriore del locale, a circa 15 cm dalla parete oppure nell'angolo frontale del locale. Un altro metodo è quello di collocare contemporaneamente il subwoofer nel luogo in cui si sta normalmente seduti e poi di camminare intorno finché non si individua il punto in cui si ha l'ascolto migliore, collocandolo quindi in tal punto.

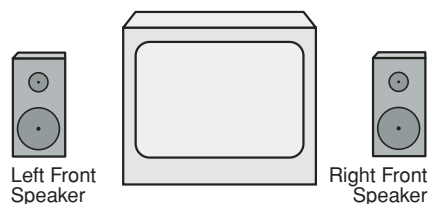

A) Installazione del diffusore del canale centrale con apparecchi TV a visione diretta o retroproiettori.

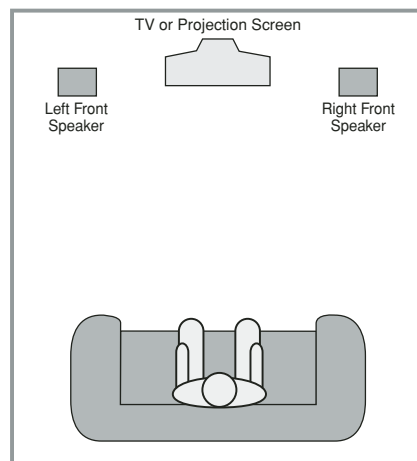

B) La distanza tra i diffusori sinistro e destro deve essere uguale a quella fra la posizione d'ascolto seduta e lo schermo.

# Installazione e collegamenti

## Collegamento alla Rete Elettrica

### Note:

- Lo standard di rete richiesto è CA 220/230V, 50 Hz.
- Collegare a impianti con potenze e specifiche differenti può causare danni ai componenti o essere fonte di anormale operazionalità.
- Prima di collegare il cordone di rete di questo sistema ad una presa, collegate gli altoparlanti e gli altri componenti al sistema.
- Collegate il cordone di rete del Subwoofer.
- Collegate il cordone di rete del televisore e di ciascun ulteriore componente ad una presa a muro.

Una volta posizionati e collegati gli altoparlanti nella stanza, le restanti fasi del processo di installazione riguardano la programmazione delle memorie di configurazione del sistema.

## Prima Accensione

Ora è possibile accendere il Controller HS 200 per iniziare le regolazione finali.

1. Inserire il **Cordone di rete** 5 in una presa AC ad uso esclusivo.  
Notare che l'**Indicatore di Alimentazione** 2 diventa arancione ed indica che l'unità è in modalità Stand-by.
2. Rimuovere la protezione di film plastico posta sopra le lenti del pannello frontale principale. Se mantenuta in sede, la pellicola protettiva potrebbe ostacolare l'operatività del telecomando.
3. Inserire le tre batterie AAA fornite in dotazione nel telecomando come illustrato. Accertarsi di rispettare gli indicatori di polarità (+) e (-) sulla parte superiore del vano batterie.

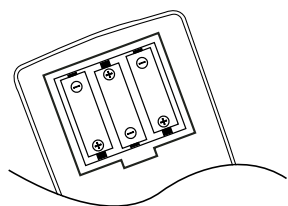

4. Accendere il sistema HS 200 premendo il tasto **Accensione/Spengimento** 2 o i **Selettori di ingresso** 1 del telecomando.  
L'**Indicatore di funzionamento** 1 diventerà blu per confermare che l'apparecchio è acceso e anche il **Display Informativo Principale** 1 si illuminerà.

## Funzioni generali di riproduzione

### Preparazione

1. Accendere il TV e selezionare l'ingresso collegato al HS Controller.
2. Quando si accende il Controller del sistema HS, sullo schermo dovrebbe apparire un'immagine di benvenuto in Harman Kardon HS. Se l'immagine sullo schermo appare distorta o in bianco e nero, modificare le impostazioni appropriate del sottomenu delle impostazioni video pertinenti al televisore e al collegamento utilizzato tra il Controller HS e il TV.
3. Quando non vedete più alcun video, nemmeno la schermata Harman Kardon, controllate le regolazioni dell'ingresso video usato dal vostro TV (molti ingressi SCART possono essere configurati dai menu del TV).  
Se non succede nulla connettete il vostro TV al HS Controller con cavi differenti, es. via cavo composito (jack giallo) o S-video, in modo da riuscire a visualizzare il menu di Setup finché le regolazioni di Video non siano effettuati correttamente.
4. Inserire un disco nel caricatore 7.  
Afferrare il disco senza toccarne le superfici, quindi posizionarlo con il lato del titolo stampato rivolto verso l'alto, allinearlo alle guide e inserirlo nella posizione corretta.
  - Possono essere usati dischi da 3" (8cm) o 5" (12cm).
5. Dopo che il disco sarà entrato nel caricatore, la riproduzione inizierà automaticamente.
  - con molti DVD appare un "Disc Menu" sullo schermo. Selezionare le voci specifiche usando i tasti **CURSORE** 10 sul telecomando quindi premere **ENTER** 7.

## Funzioni di Riproduzione

### Salto traccia o titoli/capitoli

Per muoversi in avanti o indietro attraverso le tracce di un CD o i titoli o i capitoli di un DVD Precedente/Successivo 15 16.

### Riproduzione Veloce/Ricerca Veloce

1. Per muoversi in avanti o indietro attraverso un disco CD o DVD ad alta velocità, premete **SEARCH** 18 20 sul telecomando. Una volta effettuata questa operazione, la ricerca veloce proseguirà sino a che non si premerà nuovamente il tasto **PLAY**.

Sono possibili quattro velocità. Ciascuna pressione del tasto **SEARCH** vi porterà alla velocità successiva in questo ordine: 2x, 4x, 1èx, 100x, indicate da un dato numero di frecce indicatrici sulla porzione in alto a destra dello schermo.

2. Premere **PLAY** 17 in qualsiasi momento per riportare il lettore in Riproduzione a velocità normale.

Notare che la riproduzione audio non è attiva durante la riproduzione veloce avanti o indietro dei dischi DVD. Ciò è normale per il DVD dal momento che i processori surround non possono processare il flusso di dati audio digitali durante la riproduzione veloce; l'audio sarà udibile nel corso della riproduzione veloce dei normali CD.

### Blocco Immagine (Frame) e Avanzamento Immagine (solo con DVD)

1. Premere **PAUSE** 13 mentre un DVD è in riproduzione per bloccare l'immagine.
2. Ogni volta che premete uno dei Tasti **STEP** (FWD o REV 15 16) l'immagine avanza di un'inquadratura nella direzione selezionata.
3. Premere **PLAY** 17 per tornare alla Riproduzione normale.



# Installazione e collegamenti

## Riproduzione Rallentata (solo con DVD)

1. Quando un disco DVD è in modalità pausa o fermo immagine, potete spostarvi lentamente in avanti o indietro attraverso il programma in riproduzione, ad una delle quattro velocità possibili, premendo i Tasti di Ricerca **18** **20** sul telecomando. Ciascuna pressione dei tasti vi condurrà alla velocità successiva, indicata da un dato numero frecce indicatrici sulla porzione in alto a destra dello schermo.
2. Premere PLAY **17** per tornare alla Riproduzione normale.

Notare che la riproduzione audio non è attiva durante la riproduzione in moviola avanti o indietro dei dischi DVD. Ciò è normale per il DVD dal momento che i processori surround non possono processare il flusso di dati audio digitali durante la riproduzione rallentata; la riproduzione rallentata non è disponibile per i CD.

Note: Le funzioni di riproduzione potrebbero non essere disponibili durante i titoli di testa di un film. Questa è una scelta del singolo editore di DVD e non un malfunzionamento del HS Controller.

La riproduzione di DVD con audio a 96 kHz-24-bit richiede l'utilizzo di una circuiteria normalmente usata per altre funzioni. Per questo le funzioni Slow Play Reverse e Step Advance non sono disponibili con questi dischi.

Dipendentemente dalla struttura di un disco VCD, le funzioni Slow Reverse e Step Reverse potrebbero essere proibite o non funzionare e il Fast Playback 4x/8x potrebbe non funzionare.

La funzione di avanzamento rapido (ricerca) non è disponibile nei CD contenenti dati MP3.

## Informazioni sui file movie DivX

La compatibilità dei dischi DivX di questo lettore DVD è limitata da quanto segue:

- La risoluzione disponibile del file DivX deve essere inferiore a 720x576 (LxA) pixel.
- Il numero totale di file e cartelle presenti sul disco deve essere inferiore a 999.
- Il numero di frame per secondo dello schermo deve essere inferiore a 29,97.
- La strutture video e audio del file registrato deve essere interleaved.

Il lettore è in grado di riprodurre file DivX con estensione ".avi".

Il lettore è in grado di riprodurre file di sottotitolo con estensione ".smi", ".srt", ".sub (solo formato Micro DVD)" o ".ssa". File di sottotitolo diversi non verranno riprodotti. I file di sottotitolo devono avere lo stesso nome del file movie (ma con una delle precedenti estensioni) e devono trovarsi nella stessa directory.

## Riproduzione di un disco movie DivX

Prima di riprodurre dischi movie DivX, ricordate quanto segue:

- I DVD multi session contenenti file Windows Media Audio potrebbero non essere supportati.
  - I dischi open session non sono supportati.
  - Il lettore DVD non supporta dati PC.
  - Questo lettore DVD non supporta dischi non finalizzati con una sessione chiusa.
1. Inserire un disco nel caricatore **7**.
  2. Premete il tasto OSD sul telecomando e selezionate una cartella premendo i tasti cursore su/giù, quindi premete ENTER. Viene visualizzato l'elenco dei file della cartella. Per tornare dall'elenco dei file all'elenco delle cartelle, utilizzate i tasti su/giù del telecomando per evidenziare la scelta e premete ENTER.
  3. Per visualizzare un file particolare, premete i tasti su/giù per evidenziare il file, quindi premete PLAY.

Durante la riproduzione di un film DivX è possibile utilizzare diverse funzioni di riproduzione, come avanzamento/indietro rapido e lento, nonché salto avanti e indietro.

4. Premete STOP per terminare la riproduzione.

Le funzionalità di riproduzione di dischi video DivX del lettore DVD variano a seconda della versione DivX utilizzata per creare i film.

## Modi Surround

Una delle funzioni più importanti del controller dell'HS 200 è la capacità di riprodurre un campo sonoro surround multicanale completo da sorgenti digitali, programmi surround analogici codificati a matrice e programmi stereo standard utilizzando solo una coppia di diffusori stereo e un subwoofer.

La selezione di un modo surround si basa sui gusti personali, così come sul tipo di materiale di sorgente impiegato. Ad esempio, i film o i programmi TV che portano il logo di una delle maggiori elaborazioni di codifica surround, come Dolby Surround, dovrebbero essere riprodotti in modalità Dolby Virtual Speaker. I CD e altre sorgenti stereo dovrebbero essere riprodotti in modalità Stereo, senza l'elaborazione virtual surround.

Modi Surround e formati audio vengono selezionati mediante il telecomando. Premete il tasto AUDIO **6** per scorrere attraverso i modi surround/formati audio disponibili sul disco DVD. Quando premete il pulsante il nome del modo surround/formato audio appare sul vostro teleschermo.

Quando è presente una sorgente digitale, il Controller HS seleziona automaticamente il modo corretto (Dolby Virtual Speaker), indipendentemente da qualsiasi altro modo sia stato precedentemente selezionato.

Per ascoltare un programma DVD nella tradizionale modalità due canali stereo, impiegando solamente i diffusori frontali sinistro e destro (e il subwoofer, se installato e configurato) seguite le istruzioni mostrate nel capitolo DVD Sound Mode, nel menù Audio Settings.

## Installazione del sistema

### Impostazioni di default del sistema

La fase finale dell'installazione è rappresentata dalla definizione delle impostazioni di default. Sarebbe opportuno dedicare alcuni minuti all'approfondimento di queste impostazioni, perché potrebbero rendersi necessarie delle modifiche sia prima di usarle per la prima volta, sia per eventuali interventi successivi.

#### Funzionalità Generale del Menù OSD

La gamma completa delle calibrazioni e dei controlli del HS 200. È contenuta in un menù OSD (su schermo) particolarmente avanzato e flessibile alle esigenze dell'utente. L'OSD può essere attivato premendo il tasto OSD 9 sul telecomando. Premendo nuovamente tale tasto si disattiverà il menù su schermo.

Il menù principale contiene un menù PLAYER, un menù RADIO, un menù TV, un menù AUX, un menù DIGITAL e un menù SETUP. Il menù PLAYER vi mostrerà tutte le informazioni e le opzioni disponibili per il disco correntemente in riproduzione. Il Menù RADIO mostrerà le opzioni radio e RDS. I menù TV, AUX e DIGITAL Menu's mostrano le opzioni surround per questi specifici ingressi audio. Il menu USB mostra tutte le informazioni e le opzioni disponibili quando sono collegati dispositivi USB di piccole dimensioni o dischi rigidi portatili. Il Menù SET-UP vi aiuterà nel configurare le impostazioni audio e video, che normalmente si effettuano una sola volta.

A seconda del sistema HS collegato al televisore, sono disponibili due interfacce OSD diverse con indicazioni a schermo. Se il sistema HS è collegato attraverso uno dei collegamenti a definizione standard (SCART, S-Video, Composite Video o Component Video standard), l'interfaccia OSD è basata su icone. Se il sistema HS è collegato attraverso uno dei collegamenti ad alta definizione (HDMI o Component Video ad alta definizione), l'interfaccia OSD è basata su testo. Nei capitoli seguenti, viene descritta sia la versione a definizione standard che la versione ad alta definizione in modo da semplificare al massimo la procedura di impostazione iniziale.

Molti menu contengono sottomenu o righe di testo. Questi sottomenu vengono rappresentati come icone sul lato sinistro del menu, a seconda che venga utilizzata l'interfaccia OSD a definizione standard o quella ad alta definizione. Per evidenziarli con un quadrato bianco intorno all'icona o al testo, spostare il cursore con i tasti FRECCIA 10. Per attivare le icone o il testo evidenziato, premere il tasto INVIO 7. Premendo INVIO 7, il colore dell'icona o del cerchio sullo sfondo del testo diventa blu scuro e le impostazioni correnti del sottomenu appaiono sul lato destro del menu. Tutti i sottomenu, le impostazioni, e le opzioni, possono essere raggiunti con l'ausilio dei tasti FRECCIA (▲▼◀▶ 10) ed ENTER 7, dal telecomando.

Per modificare un'impostazione, spostate semplicemente il cursore sull'impostazione che desiderate cambiare. Questa impostazione viene evidenziata da un quadrato bianco, e sulla Linea Superiore del Menù apparirà una breve spiegazione, assieme alle opzioni disponibili per

l'impostazione, che compariranno sulla Linea Inferiore del Menù.

Dopo avere evidenziato l'impostazione, premere INVIO per visualizzare una ◀ e una ▶ accanto all'impostazione corrente, le quali indicano che l'impostazione può essere modificata con i tasti FRECCIA sinistra o destra 10. Premere i tasti FRECCIA 10 fino a visualizzare l'impostazione desiderata e confermare questa impostazione premendo INVIO 7. Notare come durante lo scorrimento delle opzioni disponibili per l'impostazione il cursore esegua lo scorrimento delle opzioni nella riga di menu inferiore mentre il resto della schermata scoppia.

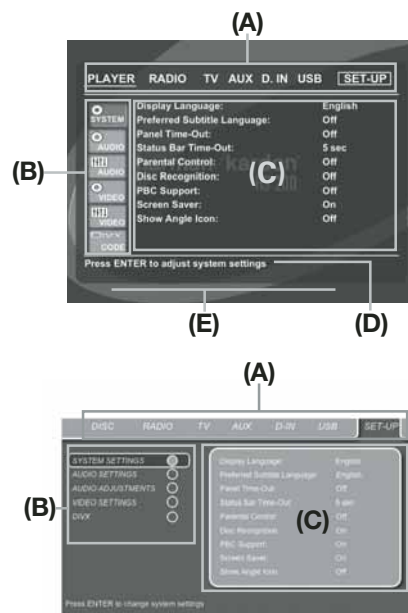

- (A) Linea Principale del Menù
- (B) Sotto-menù
- (C) Impostazioni Attive
- (D) Linea Superiore del Menù con Breve Spiegazione
- (E) Linea Inferiore del Menù con Opzioni Disponibili

### Menu Impostazione

La prima operazione per controllare o modificare le impostazioni di default del sistema è quella di accedere al menu Impostazione. Innanzi tutto accertarsi che l'unità HS Controller sia collegata correttamente ad un display di visualizzazione e che l'alimentazione sia collegata. Per questo processo non occorre caricare i dischi nell'unità.

Se in modalità STOP, PAUSE o Play si preme OSD sul telecomando, sullo schermo appare il Main menu Setup che mostra tutte le regolazioni iniziali.

Questo Main Menu e tutti i menu che seguiranno possono apparire differenti dato che la lingua utilizzata potrebbe essere differente a seconda di quella scelta. Con i valori iniziali di fabbrica tutti i linguaggi sono settati su "Inglese", quindi in questo manuale tutti i menu verranno presentati nella versione Inglese.

Nel Menù SET-UP troverete i sottomenu per eseguire o modificare tutte le impostazioni e le

regolazioni per le sezioni Audio e Video del vostro HS 200.

Per accedere al Menù SET-UP, premete il tasto OSD 9 e spostate il cursore sulla destra, sino a che non venga evidenziata la scritta SET-UP. Premete ENTER 7 per attivare le Impostazioni SYSTEM:

### Impostazioni del Sistema

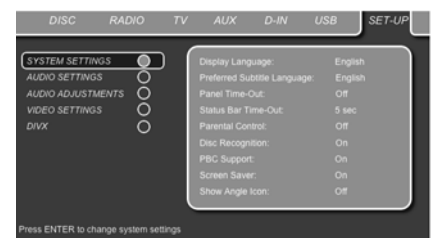

Il sottomenù System Setting contiene le seguenti impostazioni. Seguite le spiegazioni nella Linea Superiore del Menù in basso sul vostro schermo, per modificare le impostazioni.

**Linguaggio del Display:** Imposta il linguaggio nel quale i menù OSD verranno visualizzati sul vostro schermo.

**Linguaggio Preferito per i Sottotitoli:** Definisce il vostro linguaggio preferito per i sottotitoli dei film. Ogni qual volta un disco che contenga tale linguaggio per i sottotitoli verrà riprodotto, questi verranno mostrati automaticamente. Se non individuate il vostro linguaggio preferenziale nella lista delle opzioni, Se non viene individuata la lingua desiderata nell'elenco delle opzioni, è possibile selezionare la lingua scegliendo OTHER e digitando un codice a quattro cifre indicato nell'elenco dei codici a pagina 27. Potete comunque escludere i sottotitoli selezionando su OFF il sottomenù Linguaggio Preferito Sottotitoli.

**Time-Out Pannello:** Imposta l'intervallo di time-out per il Display Informativo del Pannello Frontale. Una volta trascorso il tempo desiderato, il display si spegnerà completamente.

**Time-Out della Barra di Stato:** Imposta l'intervallo di time-out per il la Barra di Stato. Una volta trascorso il tempo desiderato, la Barra di Stato scompare dallo schermo.

**Controllo Genitori:** Definisce una password da impiegare per controllare la visione di determinati programmi. La password pre-impostata in fabbrica è 8888. Una volta selezionata la password pre-impostata, si può scegliere l'inserimento del controllo genitori o l'inserimento di una nuova password. Oltre ai cinque simboli standard di de-

## Installazione del sistema

finizione stabiliti dalla americana M.P.A.A.: "G" (livello 1), "PG" (Con guida dei genitori, livello 3), "PG13" (Con guida dei genitori e dai 13 anni, livello 4) "R" (Ristretto, livello 6) e "NC17" (Dai 17 anni, livello 7), il DVD riconosce un totale di otto livelli di rating, come definiti dai creatori dello standard DVD. Questi livelli addizionali permettono un controllo più preciso dei programmi per tutti gli spettatori. Livello 8: tutti i DVD vengono riprodotti (Impostazione di fabbrica). Livelli da 7 a 2: DVD per spettatori generici e bambini. Livello 1: I DVD per bambini vengono riprodotti, i DVD per adulti e spettatori generici sono proibiti.

**Disc Recognition:** Quando impostata su "on", ai successivi inserimenti di un dato disco, verrà mostrato il messaggio "Disco Riconosciuto" e vi verrà chiesto se intendete riprendere la riproduzione dall'inizio o dal punto dove avete fermato la riproduzione l'ultima volta che lo avete inserito. La memoria informazioni sugli ultimi 100 dischi riprodotti.

**Supporto PBC:** Attiva il Supporto PBC (Play Back Control – Controllo di Riproduzione) per i dischi VCD.

**Screen Saver:** Attiva un Salva-Schermo per prevenire "l'impressione" di una determinata immagine in uno schermo video. Se collegate il HS Controller ad uno schermo Plasma, o ad un videoproiettore, vi consigliamo di tenere sempre inserito il Salva-Schermo.

**Icona Mostra Angolatura:** Determina se l'apposita icona debba o meno apparire quando vi sono differenti angolature per la medesima scena disponibili su un disco DVD.

### Impostazioni Audio

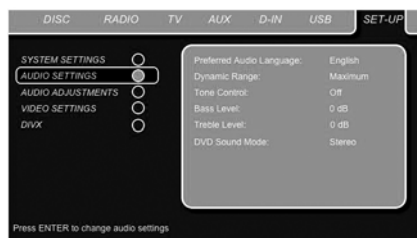

Il sottomenù Impostazioni Audio contiene le seguenti impostazioni. Seguite le spiegazioni nella Linea Superiore del Menù in basso sul vostro schermo, per modificare le impostazioni.

**Linguaggio Audio Preferito:** Definisce il vostro linguaggio preferito per l'audio dei film. Ogni qual volta un disco che contenga tale linguaggio audio verrà riprodotto, questo verrà

automaticamente selezionato. Se non viene individuata la lingua desiderata nell'elenco delle opzioni, è possibile selezionare la lingua scegliendo OTHER e digitando un codice a quattro cifre indicato nell'elenco dei codici a pagina 27.

**Dynamic Range (Gamma dinamica):** Questa impostazione consente di sfruttare la programmazione presente in alcune registrazioni Dolby Digital per ridurre il volume dei passaggi più alti mantenendo la comprensione dei passaggi più bassi. Ciò significa che potete ascoltare i programmi a un volume tale che vi permette di sentire tutti gli effetti di una colonna sonora, ma inferiore rispetto a quello che dovrete altrimenti utilizzare onde evitare di disturbare altre persone. A tale scopo, il HS 200 comprime più o meno l'audio, a seconda dell'impostazione prescelta. Sono disponibili tre opzioni:

- **MINIMUM** non apporta alcuna modifica alla riproduzione originale e dovrebbe essere utilizzata quando si può impostare qualsiasi livello di volume nella sala d'ascolto.
- **MEDIUM** applica una compressione moderata per abbassare leggermente il volume dei passaggi più rumorosi.
- **MAXIMUM** applica una compressione maggiore per smorzare ulteriormente i passaggi più rumorosi. Queste impostazioni possono essere testate in qualsiasi momento.

**Controllo Toni:** Attiva o disattiva le regolazioni di bassi e acuti. Una volta che le regolazioni per Bassi o Acuti (Bass o Treble) siano state modificate, il Controllo Toni commuta automaticamente su ON.

**Livello Bassi:** Definisce le impostazioni per il livello di basse frequenze.

**Livello Acuti:** Definisce le impostazioni per il livello di alte frequenze.

**Modo Suono DVD:** Imposta il formato audio del DVD in riproduzione (per le altre sorgenti vedi Modo Surround in ciascun rispettivo capitolo). Una volta impostato su stereo, qualunque formato su un DVD sarà convertito in segnale puramente stereofonico. Se viene impostata una delle modalità Dolby Virtual Speaker, tutti i segnali stereo di un DVD vengono forzati nella modalità virtual surround per la riproduzione surround con solo due diffusori.

### Regolazioni Audio



Il sotto-menù Audio Adjustment (Regolazioni Audio) consente di accedere alle impostazioni di regolazione del livello di uscita dell'HS200. Seguite le spiegazioni nella Linea Superiore del Menù in basso sul vostro schermo per effettuare le regolazioni.

#### Regolazione livello di uscita

La regolazione del Livello di Uscita è un punto cardine del processo di configurazione di qualsiasi apparecchiatura surround.

L'impostazione di fabbrica per il lettore DVD è 0 dB per tutti i canali. Nel caso avvertiate che siano necessarie ulteriori regolazioni per la vostra installazione. Se si desidera modificare l'impostazione del sistema, si consiglia di utilizzare il generatore di tono-test interno.

Dopo avere spostato il cursore su una delle icone di livello diffusori, il diffusore corrispondente emette un suono di test. Se non viene emesso alcun suono, verificare che il diffusore sia collegato alla corretta uscita nel pannello posteriore. Il livello dei diffusori può essere regolato premendo INVIO e selezionando un livello appropriato indicato nella riga di menu inferiore. L'emissione del suono di test si interrompe non appena il cursore viene spostato dall'icona di livello diffusori.

# Installazione del sistema

## Impostazioni Video



Il sotto-menù Video Setting contiene le seguenti impostazioni. Seguite le spiegazioni nella Linea Superiore del Menù in basso sul vostro schermo, per modificare le impostazioni.

**Formato TV:** Attraverso questo passo si seleziona il formato dell'aspetto TV, tra il convenzionale aspetto TV (4:3) e il widescreen (16:9), a seconda del vostro schermo video. Se si utilizza un televisore 4:3 convenzionale in grado di eseguire (automaticamente) la commutazione al formato 16:9, selezionare 16:9 invece di 4:3.

**TV Standard:** Seleziona il formato NTSC o PAL, video all'uscita del lettore HS Controller. Se possedete un TV multi standard, vi raccomandiamo di selezionare AUTO onde ottenere una qualità ottimale delle immagini.

**Scan Type:** Imposta l'uscita a componenti su Interlacciato o Progressivo. Prima di modificare l'impostazione scegliendo Progressivo, assicuratevi che il vostro schermo video sia in grado di supportare segnali a scansione progressiva. Una volta selezionata la scansione progressiva, l'Uscita Video si commuterà automaticamente in Component. Tutte le altre uscite videocomposito su pin, Scart e S-Video verranno mantenute interlacciate. Le uscite interlacciate in videocomposito e in S-Video rimarranno attive per il collegamento ad un secondo schermo video (interlacciato).

**Uscita Video:** Imposta il tipo di uscita video su Scart o Component. L'uscita Scart verrà impiegata per la maggior parte dei televisori. L'uscita a Componenti verrà impiegata sulla gran parte degli schermi al Plasma, LCD e dei Videoproiettori.

**Uscita Scart:** Seleziona quale tipo di segnale video in uscita verrà girato alla presa scart. Per la gran parte dei TV verrà impiegato RGB che offre la miglior qualità d'immagine.

**Modalità Video:** Queste impostazioni influiscono solo sulle Uscite Video a Componenti, e controllano come il segnale video viene ottimizzato per essere mostrato in modalità di scansione progressiva. Nella maggior parte dei casi il modo "automatic" rappresenterà la miglior scelta, dal momento che è in grado di avvertire se il disco in riproduzione sia stato registrato originalmente in video o in pellicola. Comunque, in taluni casi, potreste necessitare di compensare gli errori nel disco provocati dalla conversione da pellicola a video. Sono disponibili, a questo scopo, tre opzioni:

- **Auto:** Questa è l'impostazione raccomandata, che consente al HS System di analizzare il segnale dal DVD e di regolarne di conseguenza l'uscita.
- **Movie:** Scegliete questa opzione per una riproduzione ottimale di materiale che è stato originalmente ripreso su pellicola, anche se lo state visionando in video mediante DVD.
- **Video:** Scegliete questa opzione per una riproduzione ottimale di materiale che è stato originalmente ripreso direttamente in video, p.e. concerti e programmi sportivi.

**Video Resolution:** seleziona la risoluzione dell'uscita video. Se il sistema HS è collegato a uno dei connettori Composite, S-Video o SCART, questa impostazione deve rimanere su Standard.

Se si collega il sistema HS attraverso un collegamento HDMI digitale o Component Video, l'impostazione predefinita è 720p (scansione progressiva con 720 linee) o 1080i (interlacciato con 1080 linee).

Se si seleziona uno dei formati ad alta risoluzione 720p o 1080i, tutte le uscite video analogiche (Composite, S-Video e Scart) diventano temporaneamente inattive.

Per riprodurre nuovamente formati a bassa risoluzione, premere il tasto **Uscita video**  del telecomando.

Notare come i film non codificati Component Video vengano potenziati a 720p.

I film codificati non vengono visualizzati in 720p e devono essere riprodotti con segnale Component a scansione progressiva standard o HDMI.

## Regolazioni Video



Il sottomenù Regolazioni Video consente l'accesso allo schermo test. Le regolazioni video sono possibili solo se la sorgente HS è stata impostata sulla definizione standard. Prima di tutto mettete a punto lo schermo video con l'aiuto di detto schermo test. Dopodiché le impostazioni di uscita

del lettore potranno essere regolate finemente medi-ante Colore, Contrasto, Luminosità, Tinta e Livello del Nero. Per modificare le regolazioni, spostate cursore sulle icone "+" o "-", sulla stessa linea delle impostazioni. Una volta che una delle icone sia stata evidenziata, premendo Enter si incrementeranno o decrementeranno i valori delle impostazioni, come mostrato nella barra in prossimità di dette impostazioni. Per uscire dal menù Regolazioni Video, spostate il cursore su DONE, e premete ENTER.



## DivX Video On Demand



Questo codice consente di noleggiare e acquistare video tramite il servizio DivX VOD.

Per ulteriori informazioni visitate il sito [www.divx.com/vod](http://www.divx.com/vod)

Seguite le istruzioni e scaricate il video su un disco per la riproduzione su questa unità. Notate che tutti i video scaricati da DivX VOD possono essere riprodotti solo su questa unità.

Dopo aver evidenziato l'icona DivX, premete ENTER per accedere al vostro codice DivX VOD personale.

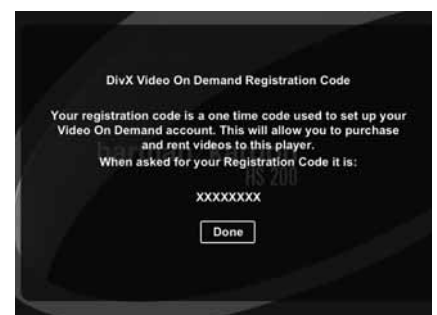

## Schermo test

Quando attivate lo schermo test mediante l'OSD, potete anche attivare un'immagine ferma per provare tutte le impostazioni e le prestazioni video del vostro televisore. Con le barre a colori verticali potete verificare i seguenti parametri:

- Intensità dei colori correttamente regolata sul vostro TV.
- il giusto colore di ogni barra, controllando così se è stato selezionato lo standard video corretto: i colori dovrebbero essere: (da sinistra a destra): nero, bianco, giallo, ciano (turchese), verde, magenta (rosso carminio).
- La giusta transizione tra i colori, vista come una netta separazione tra le barre di colore: l'S-video sarà migliore del Video (composito) e l'RGB il migliore in assoluto.
- Le prestazioni del filtro colore nel vostro TV (con segnali "Video"), i bordi delle barre non dovrebbero mostrare alcuna puntatura verticale fluttuante. Nel caso sappiate che i formati S-Video e RGB normalmente non danno di questi problemi.

Con la scala dei grigi e i campi bianco/nero sotto le barre a colori la brillantezza e il contrasto del vostro schermo possono essere regolati ottimamente, vedere il capitolo Regolazione Immagine TV sotto.

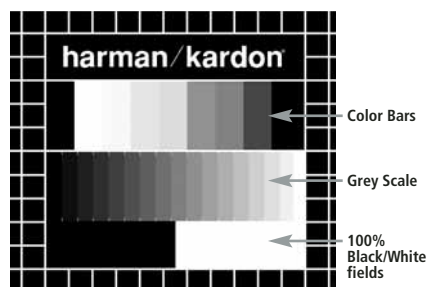

## Regolazione dell'immagine TV con lo schermo test

Queste regolazioni possono essere effettuate ora, ma potete anche effettuarle dopo che il set-up sia stato finalizzato.

### Regolazione della luminosità:

1. Abbassate il controllo colore del vostro TV finché le barre a colori non saranno visibili in bianco e nero.
2. Regolate il contrasto al livello più basso dove potete ancora vedere tutte le barre dentro la scala dei grigi, nello schermo test, separatamente e chiaramente.
3. Regolare la luminosità cosicché le barre nella scala dei grigi siano tutte visibili. La barra più a sinistra deve essere il più nera possibile ma quella vicina deve essere chiaramente differente. Tutte le barre nella scala dei grigi devono gradualmente cambiare dal nero al bianco.

### Regolazione del contrasto

1. Regolate il contrasto del vostro TV finché non vedrete una barra molto bianca nell'angolo inferiore destro e una barra molto nera a sinistra. Il contrasto ottimale dipenderà dai vostri gusti e dall'illuminazione di fondo dell'ambiente.
2. Se la luminosità della barra bianca non aumenta pur aumentando il contrasto o quando i bordi della scritta bianca "Harman Kardon" cominciano a sfocare nella parte nera, allora il contrasto è regolato troppo forte. Riducete il contrasto finché questi effetti spariranno e il video tornerà ad un aspetto realistico.
3. Se guardate la TV con una luminosità ambiente "a giorno" regolate il contrasto in modo che una scena video abbia lo stesso aspetto dell'ambiente. In questo modo l'occhio è rilassato mentre guarda la TV. Questo contrasto può essere ridotto se la luminosità ambiente diminuisce, cioè normalmente migliora la focalizzazione della scena.
4. Nella scala dei grigi le singole barre devono essere facilmente identificabili l'una dall'altra come prima della regolazione del contrasto. Se così non fosse tornate indietro alla regolazione della luminosità, ripetete il passo 3 e quindi nuovamente la regolazione del contrasto facendo, ogni volta solo piccoli aggiustamenti per ottimizzare.

### Regolazione del colore

1. Quando la luminosità e il contrasto sono stati regolati perfettamente, alzate il controllo colore fino al livello che ritenete ottimale. Regolate fino al livello al quale i colori sono vivi ma ancora naturali, non oltre. Se il livello del colore è troppo alto, dipende dal TV, alcune barre sembreranno più larghe o l'intensità del colore non aumenterà continuando ad agire sul comando di livello. Quindi dovrete ridurre ancora. Alla fine dovrete verificare l'intensità del colore anche con un video dove siano visibili visi umani, fiori, frutti e altri articoli naturali ben conosciuti che possano risultare molto utili per una corretta regolazione dell'intensità del colore.
2. Se il vostro televisore dispone dell'opzione Tint (tinta) (con molti TV europei tale opzione è disponibile o utilizzabile solo con i segnali NTSC) usate la grossa barra bianca sotto la scala dei Grigi per regolare finemente il colore dell'immagine. Ciascun osservatore ha differenti preferenze rispetto al tono generale dell'immagine: taluni preferiscono un'immagine leggermente più fredda, altri leggermente più calda. La funzione Tint del vostro televisore e la barra bianca possono essere impiegati per controllare queste sfumature. Regolate la funzione Tint sino al livello in cui il bianco abbia la tonalità da voi preferita.

### Regolazione della nitidezza

Contrariamente a quanto potrebbe sembrare, l'immagine apparirà più nitida e più chiara con l'impostazione Sharpness, o Edges, non impostata sul valore massimo. Riducete il livello di nitidezza sul TV e, se necessario, il valore dell'impostazione Edges nel menu delle regolazioni video del HS 200 per ridurre al minimo la presenza di linee bianche tra le barre nella porzione in scala di grigi dello schermo test.

### Convergenza e messa a fuoco dei bordi

Il motivo a griglia che circonda lo schermo test può essere utilizzato per valutare la messa a fuoco dei bordi e la convergenza nei display a proiezione anteriore o posteriore. Tuttavia, i comandi utilizzati per regolare questi parametri spesso non sono accessibili agli utenti. In ogni caso, si tratta di regolazioni molto complesse che richiedono formazione ed esperienza adeguate per non peggiorare la situazione. Di conseguenza, se non siete in grado di migliorare l'immagine con i comandi disponibili, vi consigliamo di contattare il servizio di assistenza autorizzato del produttore del display per richiedere assistenza. Una volta effettuate tutte le regolazioni di impostazione e configurazione, utilizzate i **▲ ▼ tasti di navigazione 10** per evidenziare "Done" in fondo al sottomenu Video Adjustments. Premete il **tasto Enter 7** per selezionare l'opzione evidenziata e tornare al menu. Quindi premete il **tasto Setup 9** per chiudere il menu. L'unità ritornerà al normale funzionamento e sarete pronti per godervi una perfetta riproduzione del vostro DVD o CD!

### Calibrazione dell'immagine usando il Disco Test in dotazione

Per effettuare la calibrazione, inserite il disco nel cassetto del lettore **7**; lo schermo visualizzerà il menu principale del disco.

Selezionare l'immagine di calibrazione desiderata tramite i tasti **▲ ▼ 10**. Quando l'immagine appare sullo schermo, premere il **tasto di Pausa 13** per bloccarla in modo da poter effettuare comodamente la regolazione.

Premere ora il **tasto Mode 42** ripetutamente fino a quando si accende il **tasto TV**. Ora il telecomando si troverà in modalità TV, ma la sorgente selezionata non cambierà. Premete quindi il **tasto Setup 9** ad usate i tasti **▲ ▼ ◀ ▶ 10** per selezionare la regolazione desiderata ed effettuarla.

Al termine della prima calibrazione, premere il **tasto Enter 7** per tornare al menu di Setup ed usare i tasti **▲ ▼ 10** per selezionare la calibrazione successiva.

Al termine di tutte le calibrazioni di quello specifico ingresso video, premere il **tasto Mode 42** una volta per accendere il **tasto DVD**. Se si desidera effettuare ulteriori calibrazioni con il Disco Test, selezionarle tramite il **tasto Disc Menu 12** e ripetere la procedura descritta in precedenza.

Al termine di tutte le procedure di calibrazione, premere il **tasto Mode 42** fino a quando il **tasto DVD** si illumina per poter controllare nuovamente il lettore DVD.

## Menù Lettore

### Usare il Menù della Barra di Stato

Il menù su schermo a Barra di Stato contiene molte caratteristiche di riproduzione. Per poter osservare il menù a Barra di Stato, premete STATUS **14** sul telecomando mentre c'è un disco in riproduzione. Usate i tasti FRECCIA **10** sul telecomando per muovervi attraverso le differenti opzioni nella Barra di Stato. Quando una di queste caratteristiche è selezionata, premete ENTER **7** sul telecomando per selezionarla e cambiarla mediante l'aiuto della lista di opzioni che appare sullo schermo. Premete ENTER **7** per attivare le modifiche.

**Title:** Il numero che appare indica il numero del titolo attualmente in riproduzione.

**Capitolo:** Il numero che appare indica il numero del capitolo attualmente in riproduzione sul disco.

**Tempo:** Questa parte del display mostra il tempo nella riproduzione DVD. Per cambiare la modalità di Tempo, per prima cosa muovete il cursore sino a TIME. La modalità corrente verrà selezionata.

**Premete ENTER e i tasti FRECCIA per attivare:** Tale caratteristica mostra il tempo in modalità DVD.

**Premete le FRECCIE, passo dopo passo, per attivare:** Titolo (tempo) Trascorso, Titolo Rimanente, Capitolo Trascorso, Capitolo Rimanente. A seconda della scelta effettuata, la barra mostrerà un'illustrazione grafica sul punto attualmente riprodotto dal disco.

### Menù Lettore



Una volta che tutte le impostazioni siano state effettuate, siete pronti per godervi il vostro HS 200. Dopo avere inserito il disco nel lettore, è possibile esaminare il contenuto del menu PLAYER premendo il tasto OSD. Tale menù ospita tutte le possibilità di riproduzione e programmazione, così come tutte le informazioni sul disco. Come vedrete, l'aspetto di questo menù è simile a quello del menù SET-UP. La funzionalità è al contempo la medesima. I sotto-menù vengono mostrati sul lato sinistro dello schermo, con le funzioni INFO attivate secondo pre-impostazioni di fabbrica. Come per le impostazioni del menù SET-UP, quelle del menù LETTORE possono essere evidenziate mediante i tasti

FRECCIA **10** e selezionate mediante il tasto ENTER **7** sul telecomando. Le opzioni per le impostazioni sono mostrate nella Linea Inferiore del Menù, nella parte bassa del vostro schermo video.

**Disc:** indica il tipo di disco.

**Audio:** Mostra la traccia audio attualmente in riproduzione. Le Opzioni sono mostrate in entrambe le Linee del Menù sulla parte bassa del vostro schermo.

**Playlist:** Indica l'ordine in cui i brani del disco attualmente in uso verranno riprodotti.

**Repeat:** Imposta la modalità di Ripetizione.

**Random:** Attiva, ove possibile, la riproduzione Casuale dei brani.

**Sottotitoli:** Mostra i sottotitoli del disco attualmente in riproduzione.

Se è stato selezionato uno dei formati ad alta risoluzione, è possibile utilizzare la funzione delle miniature per cercare in maniera rapida e facile tra i file delle immagini. Tutti i file di immagine JPEG creati sul computer e dotati di immagine in miniatura vengono mostrati nell'angolo superiore destro dello schermo durante lo scorrimento dell'elenco del materiale contenuto.

Nel Menù LETTORE (PLAYER) il capitolo la traccia o l'immagine correntemente riprodotta, verrà marcata con un simbolo a freccia in prossimità di Capitolo (DVD) Traccia(CD, MP3, WMA) o Immagine (JPEG). Capitoli, tracce o immagini, possono essere selezionati da questa lista in ogni momento, spostando il cursore sul capitolo o sulla traccia richiesti, e premendo ENTER **7** per conferma.

La parte superiore di questa schermata può essere disattivata onde mostrare la lista completa delle Tracce sullo schermo. Per disattivare, spostate il cursore sul sottomenù superiore INFO (o i INFO) sul lato sinistro dello schermo. Premete ENTER **7** sino a che l'icona venga evidenziata in azzurro e la lista completa delle tracce appaia visibile sullo schermo. Nella stessa maniera la lista Disco può essere rimossa dallo schermo disattivando il sotto-menù PROGRAM.

Quando il HS 200 è in modalità di riproduzione, premendo il tasto PLAY del telecomando, verrà selezionata la traccia che sta suonando in quello specifico momento.

### Display Informativi



In modalità DVD ed MP3, attivando il sotto-menù DISC INFO (DVD) o ID3 INFO (MP3) potrete osservare le informazioni sul lettore e sul disco attualmente in riproduzione. Le prime righe indicano il tipo di disco e l'ID del disco. Qui sotto potete esaminare il Formato Aspetto, il Vido Standard e lo Scan Type disponibili sul disco per l'uscita in uso del vostro lettore o le informazioni ID3 in caso di files MP3.

Nella parte più bassa dello schermo sono mostrati il Formato Audio e la Risoluzione, e in fondo potrete osservare una presentazione grafica del Flusso di Dati Video ed Audio, del disco attualmente in riproduzione.

### Riproduzione Programmata

In modalità STOP, La Lista Disco può essere usata per creare la vostra lista programmata sia per DVD, CD, MP3, WMA che JPEG. Spostare il cursore su Disc List e selezionare Clear Program per eliminare l'elenco corrente. Se la lista disco non è attiva, spostate il cursore sull'icona PROGRAM, sulla sinistra, così da attivarla. Spostate il cursore su Disc List, e selezionate "clear" per cancellare la lista corrente. Una volta che la lista disco sia stata cancellata, spostate il cursore in su o in giù, sino alla prima traccia che intendete programmare, quindi premete ENTER **7**.

Muovete il cursore sulla traccia successiva che intendete programmare, e continuate così sino a che la Playlist sia completa. Al termine, premere il tasto RIPRODUZIONE nel telecomando, oppure spostare il cursore sull'impostazione Playlist, selezionare l'ordine programmato dalle opzioni e premere il tasto RIPRODUZIONE per avviare la riproduzione.



## Menù Lettore

Se possedete un disco che contiene sia files MP3 che immagini JPEG, potete scegliere di farli scorrere contemporaneamente, mixando l'Audio MP3 con le vostre immagini. L'intervallo di tempo può essere scelto nelle Impostazioni Immagini. Se possedete un disco che contiene sia files MP3 che immagini JPEG, potete scegliere di farli scorrere contemporaneamente, mixando l'Audio MP3 con le vostre immagini. L'intervallo di tempo può essere scelto nelle Impostazioni Immagini.

Inoltre potete far sì che il file immagini segua il segnale audio: alla fine di ciascuna traccia audio, verrà mostrata l'immagine JPEG successiva. Con tali dischi, potete anche ascoltare solo l'audio degli MP3 o limitarvi a guardare i files video JPEG video. Per far ciò, nella modalità di arresto, cliccate sulle icone AUDIO o PICTURE sulla parte sinistra dello schermo per selezionare o deselezionare il formato desiderato. Una volta fatto ciò la tracklist mostrerà solo i files MP3 o i JPEG.

### Menu Radio

Il sintonizzatore FM incorporato nel HS 200 può essere impiegato per ascoltare la Radio. Prima di ascoltare le stazioni radio potreste desiderare di pre-selezionare le vostre preferite. La maniera più facile per eseguire tali operazioni, è mediante la schermata OSD sul vostro televisore.

1. Premere il tasto Radio **1** del telecomando per accendere il ricevitore DVD e selezionare l'ingresso Radio. Assicuratevi anche che il vostro monitor video, collegato al HS 200 sia acceso.
2. Il monitor TV mostrerà il Menù RADIO, come illustrato qui sotto. Potete anche selezionare il Menù RADIO con i tasti FRECCIA **10** sul telecomando. Una volta che la targhetta RADIO sia stata selezionata, premete ENTER **7** per accedere al Menù RADIO.



Il menù RADIO mostra il modo Audio selezionato, il nome della stazione attualmente sintonizzata (se è presente un segnale RDS) e una lista Stazioni che indica le 30 stazioni preselezionate, il loro nome e la loro frequenza.

**Nota: Le stazioni possono essere preselezionate manualmente o automaticamente. Di seguito esamineremo il modo di Preselezione Manuale. La modalità di preimpostazione automatica viene descritta più avanti nel presente manuale.**

3. Le funzioni RDS e AUTO Tune sono attive secondo impostazioni di fabbrica, come mostrato dalle icone blu, per far sì che il processo di sintonia delle vostre stazioni preferite sia il più semplice possibile. Spostate il cursore alla fine della prima linea stazioni del menù. La frequenza verrà selezionata e nella Linea Superiore del Menù apparirà una breve spiegazione.

NOTA: Sia la funzione RDS che quella AUTO Tune possono essere disattivate spostando il cursore sull'icona sul lato sinistro del menù e premendo il Tasto Enter sul telecomando, così che l'icona diventi da blu, celeste.

4. Premendo i Tasti di Ricerca **18/20** inizierà la scansione della banda FM per rintracciare la prima stazione radio disponibile con ricezione accettabile. La scansione verrà interrotta non appena verrà rintracciata una stazione. La scansione si bloccherà non appena verrà sintonizzata una stazione e il nome di questa verrà mostrato (se è presente un segnale RDS) sul display. La stazione verrà memorizzata

Se conoscete la frequenza della stazione desiderata, potete anche sintonizzarla direttamente con l'aiuto dei tasti numerici sul telecomando. Spostate il cursore alla fine della linea Station e inserite la frequenza della stazione mediante i tasti numerici. Premete due volte Enter **7** per memorizzare.

5. Spostate il cursore sulla successiva linea Station nel menù. Seguite le indicazioni contenute nel passo 3 e nella Linea Superiore del Menù per inserire tutte le stazioni radio desiderate nella memoria del sintonizzatore.

### Organizzare la lista stazioni

Una volta memorizzate tutte le stazioni, potete riorganizzare la lista, ponendo le vostre stazioni preferite in cima ad essa.

1. Spostate il cursore sulla colonna più a sinistra nella lista stazioni, sino alla stazione che intendete riorganizzare.
2. Premete Enter **7** per attivare la stazione desiderata. Il cursore si sposterà sulla Linea Inferiore del Menù.
3. Selezionate il numero di preselezione desiderato dalla lista, spostando il cursore a destra o a sinistra. Premete Enter **7** per attivare la modifica. Il cursore si sposterà sino alla successiva linea Stazione.
4. Ripetete il passo 3 sino a che tutte le stazioni siano state riorganizzate secondo le vostre preferenze.

### Selecting presets

Una volta riorganizzate, le preselezioni possono essere richiamate in qualsiasi momento, premendo i tasti numerici corrispondenti alle preselezioni che intendete ascoltare. Se è attiva la funzione RDS, il nome della stazione verrà mostrato nel Display Informativo del pannello frontale.

Premendo i Tasti Previous/Next **15/16** verrà selezionata la stazione precedente o successiva

Le Preselezioni possono anche essere selezionate nel Menù Radio. Spostate il cursore sulla preselezione che intendete ascoltare e premete Enter **7** per attivarla. Una freccia frontalmente alla preselezione s'illuminerà a mostrare la stazione radio attivata. Il cursore può essere spostato lungo il menù senza che venga cambiata la stazione in ascolto. Premendo i Tasti Previous/Next **15/16** per qualsiasi posizione nel menù, verrà selezionata la stazione successiva, per esempio da preselezione 3 a preselezione 4, anche se il cursore, in quel momento, sta selezionando la preselezione 11. Premendo il tasto Play si riporterà sempre il cursore alla stazione attualmente in riproduzione, non importa dove questo si trovasse precedentemente (anche se c'è un altro menù aperto).

### Rimuovere le Preselezioni

Se intendete rimuovere talune preselezioni dalla vostra lista, seguite i passi successivi.

1. Spostate il cursore nella colonna più a sinistra nella lista di stazioni, sino alla preselezione che intendete rimuovere.
2. Premete Enter **7** per attivare la stazione corrente, il cursore si sposterà sulla Linea Inferiore del Menù.
3. Selezionate "Remove" dalla lista e premete Enter **7**. Il cursore si sposterà indietro, sulla linea originale delle stazioni.
4. Ripetete il Passo 3 sino a che tutte le stazioni che intendete cancellare siano state rimosse.

### Funzione di Auto Preselezione

Spostando il cursore sull'icona "#" sopra i numeri delle preimpostazioni, è possibile attivare la funzione di preimpostazione automatica, cancellare l'intera lista o ripristinare tutte le frequenze preimpostate in fabbrica.

Quando viene selezionata la funzione Auto Preset, il sintonizzatore scansiona l'intera gamma FM e immagazzina tutte le stazioni con ricezione accettabile, una dopo l'altra, nelle preselezioni.

La frequenza scansionata apparirà sul lato sinistro in basso del menù, mentre la frequenza di ciascuna stazione immagazzinata, verrà mostrata sul lato destro della lista. Quando sarà stata scansionata l'intera gamma FM, o tutte le preselezioni (30) saranno state occupate, la scansione s'interromperà e verrà selezionata la prima stazione memorizzata.

Potete comunque interrompere in qualsiasi momento la scansione, premendo il tasto STOP **19**. Le stazioni possono essere riorganizzate seguendo le spiegazioni nel capitolo "Riorganizzare la Lista Stazioni", a pagina 23.

**ID Stazioni RDS**

Con l'ausilio dell' RDS (Radio Data System) potete leggere il nome della stazione che state ascoltando così come quelli delle stazioni che avete inserito nelle altre preselezioni.

La funzione RDS è impostata dalla fabbrica come attiva, indicata dall'icona RDS blu sulla sinistra del menù. In questa modalità, tutti i nomi delle stazioni, saranno visibili sia sul menù OSD che sul Display Informativo del pannello frontale.

Se la funzione RDS, sul lato sinistro del menù, è inattiva (azzurro), potrete osservare solamente la frequenza della stazione attualmente selezionata, sia nel menù che nel display del pannello frontale. Il nome della stazione in cima al menù scomparirà, mentre quello di tutte le altre stazioni in preselezione verrà mantenuto.

Premendo STATUS **14** sul telecomando, si varierà l'indicazione del display del pannello frontale da frequenza a nome RDS di una stazione o viceversa; contemporaneamente, l'indicazione RDS nell'interfaccia OSD viene attivata o disattivata.

**Modi Surround per il Sintonizzatore**

Come per tutti gli altri ingressi del HS 200, potete selezionare il vostro modo surround preferito anche per l'ascolto della radio. Il modo surround al momento in uso è indicato nella prima linea del menù sintonizzatore (tuner). Seguite i passi qui di seguito per modificare il formato surround:

1. Spostate il cursore sulla linea AUDIO in cima al menù. Il formato surround al momento in uso verrà selezionato. Premete Enter **7** per attivare i possibili formati surround tra cui è possibile scegliere. Questi verranno mostrati nella linea inferiore del menù.
2. Spostate il cursore a destra o a sinistra sino a selezionare il modo surround desiderato.
3. Premete Enter **7** per attivare la modifica. L'impostazione verrà applicata alle stazioni in preselezione del sintonizzatore radio.

Nota: Come per tutti gli altri ingressi del HS 200 il modo Audio può essere facilmente selezionata premendo il tasto AUDIO **6** sul telecomando, ripetutamente, sino a veder apparire il nome del modo desiderato sulla prima linea del menù OSD.

**MENÙ TV**

Dal momento che un cavo audio/video Scart contiene sia gli ingressi che le uscite, audio e vide, in un solo cablaggio, il connettore Scart tra il Controller e la TV può essere impiegato anche per portare i segnali audio dal vostro televisore al Controller. In questa maniera i programmi TV potranno essere ascoltati attraverso il sistema sonoro HS.

**NOTA:** Abbiate cura di assicurarvi che il cavo Scart impiegato abbia tutti i piedini collegati. In caso contrario, è possibile che soltanto al televisore verrebbero portati solo in segnali video in uscita dal DVD/Controller.

1. Premere il tasto TV **1** del telecomando per accendere il ricevitore DVD e selezionare l'ingresso TV. Assicuratevi anche che il vostro monitor video, collegato al HS 200 sia acceso.
2. Il monitor TV mostrerà il Menù TV, come illustrato qui sotto. Potete anche selezionare il Menù TV con i tasti FRECCIA **10** sul telecomando. Una volta che la targhetta TV sia stata selezionata, premete ENTER **7** per accedere a detto menù.

Se il Controller HS è già in modalità di attesa (stanby) potete attivare l'unità premendo il tasto TV sul telecomando.



Il Menù TV Menu contiene le impostazioni elencate qui sotto. Seguite le spiegazioni sulla Linea Superiore del Menù, in basso sul vostro schermo, per modificare le impostazioni.

**Audio:** Seleziona Il Mondo Surround che intendete impiegare per l'ascolto del vostro televisore o per altro dispositivo video collegato alla Presa Scart.

**Regolazione Livello:** Questa impostazione vi consente di incrementare o decrementare il livello dell'ingresso TV, così che il suono abbia il medesimo livello della radio, del lettore DVD o degli altri ingressi audio.

**MENU' AUX**

Oltre al lettore DVD-Audio/Video e al CD player, alla Radio incorporata e all'ingresso audio Scart, potete collegare un'ulteriore sorgente analogica al HS 200. La sorgente analogica può essere collegata ai connettori dell'ingresso AUDIO IN **7** sul pannello posteriore dell'unità Controller.

1. Premere il tasto AUX **1** del telecomando per accendere il ricevitore DVD e selezionare l'ingresso Aux. Assicuratevi anche che il vostro monitor video, collegato al HS 200 sia acceso.
2. Il monitor TV mostrerà il Menù Aux, come illustrato qui sotto. Potete anche selezionare il Menù Aux con i tasti FRECCIA **10** sul telecomando. Una volta che la targhetta Aux sia stata selezionata, premete ENTER **7** per accedere a detto menù.



Il Menù Aux contiene le impostazioni elencate qui sotto. Seguite le spiegazioni sulla Linea Superiore del Menù, in basso sul vostro schermo, per modificare le impostazioni.

**Audio:** Seleziona il Modo Surround che intendete impiegare per l'ascolto dell'ulteriore sorgente analogica.

**Regolazione Livello:** Questa impostazione vi consente di incrementare o decrementare il livello dell'ingresso Aux, così che il suono abbia il medesimo livello della radio, del lettore DVD o degli altri ingressi audio.

**MENU' DIGITAL IN**

Oltre a tutte le sorgenti audio e video analogiche, il HS 200 vi offre anche l'opportunità di collegare due sorgenti audio digitali, per esempio un decoder digitale terrestre o satellitare. Collegare queste sorgenti ai connettori d'ingresso digitali coassiale od ottico sul pannello posteriore.

1. Premere il tasto D. IN **1** del telecomando per accendere il ricevitore DVD e selezionare l'ingresso digitale. Assicuratevi anche che il vostro monitor video, collegato al HS 200 sia acceso.
2. Il monitor TV mostrerà il Menù D. IN, come illustrato qui sotto. Potete anche selezionare il D. IN con i tasti FRECCIA **10** sul telecomando. Una volta che la targhetta D. IN sia stata selezionata, premete ENTER **7** per accedere a questo menù.



## Menu USB



Il Menù DIGITAL IN contiene le impostazioni elencate qui sotto. Seguite le spiegazioni sulla Linea Superiore del Menù, in basso sul vostro schermo, per modificare le impostazioni.

**Ingresso Digitale (Digital Input):** Seleziona le sorgenti digitali collegate all'ingresso digitale coassiale o a quello ottico, come sorgente d'ingresso per l'ascolto.

**Audio:** Seleziona il Modo Surround che intendete impiegare per l'ascolto di una o l'altra sorgente digitale.

**Regolazione Livello:** Questa impostazione vi consente di incrementare o decrementare il livello dell'ingresso digitale, così che il suono abbia il medesimo livello della radio, del lettore DVD o degli altri ingressi audio.

### Tabella Modi Surround

**Dolby Digital:** Disponibile soltanto con le sorgenti d'ingresso digitali codificate con dati Dolby Digital. Questa modalità comprende fino a 5 canali audio principali separati ed un canale speciale dedicato agli effetti delle basse frequenze.

I segnali Dolby Digital vengono indirizzati a un'uscita stereo a 2 canali (Down-mixed) o elaborati nel Dolby Virtual Speaker per essere riprodotti nel sistema di diffusori 2.1.

**DTS:** Disponibile solo con sorgenti digitali codificate con dati DTS. Disponibile su speciali DVD, LD e dischi solo audio, il DTS consente di avere sino a 5 canali principali separati ed un canale speciale dedicato per gli effetti a bassa frequenza.

I segnali DTS vengono indirizzati a un'uscita stereo a 2 canali (Down-mixed) o elaborati nel Dolby Virtual Speaker per essere riprodotti nel sistema di diffusori 2.1.

**Dolby Virtual Speaker:** Questa tecnologia utilizza un algoritmo avanzato della prossima generazione per riprodurre le dinamiche e gli effetti sonori surround di un sistema di diffusori a 5.1 canali accuratamente collocato utilizzando solo i diffusori frontali sinistro e destro. In modalità Reference, la larghezza apparente del suono attraverso l'immagine frontale è definita dalla distanza tra i due diffusori. La modalità Wide fornisce un'immagine frontale più ampia e spaziosa quando i due diffusori sono vicini tra loro.

### MENU USB

I sistemi HS sono tra i primi a consentire la riproduzione diretta di file compatibili da dispositivi USB portatili. Sono disponibili due ingressi USB On-The-Go: uno sul lato destro del sistema e uno nel pannello posteriore.

Collegare il dispositivo USB di piccole dimensioni o il disco rigido portatile a uno degli **Ingressi USB 4/7** del pannello laterale o posteriore. Se si utilizzano più di due dispositivi da collegare contemporaneamente, è possibile utilizzare un hub USB standard con un alimentatore esterno a cui collegare fino a 16 dispositivi USB portatili.

1. Premere il tasto USB 1 o USB 2 **1** del telecomando per accendere il ricevitore DVD. Inoltre, accertarsi che il monitor video collegato all'HS 200 sia acceso.
2. Il monitor TV mostra la schermata inferiore, in cui è possibile selezionare quale tipo di file visualizzare e riprodurre tra quelli disponibili nel dispositivo. È inoltre possibile visualizzare tipi di file diversi contemporaneamente, ad esempio, MP3 e JPEG.



3. Spostate il cursore sui pulsanti presenti a sinistra in basso nella schermata e premete INVIO per selezionare o deselezionare i tipi di file desiderati.

Se sono collegati diversi dispositivi USB, questi vengono visualizzati tutti nello stesso menu USB. Per distinguere le unità, queste vengono visualizzate come 1 e 2. Le unità USB possono presentare più partizioni. In tal caso, le varie partizioni vengono indicate da 1a, 1b, 1c ecc.

Il menu USB contiene le impostazioni seguenti. Per modificare le impostazioni, seguire le spiegazioni riportate nella riga di menu superiore nella parte inferiore dello schermo.

**Disc:** indica il tipo di disco

**Audio:** indica la traccia audio correntemente riprodotta. Le opzioni vengono visualizzate su entrambe le righe di menu nella parte inferiore dello schermo.

**Playlist:** stabilisce l'ordine di riproduzione del disco corrente.

**Repeat:** imposta la modalità di riproduzione (ripetizione 1, ripetizione cartella).

**Random:** attiva la riproduzione casuale se consentita.

**Picture:** seleziona l'intervallo tra l'immagine corrente sullo schermo e quella successiva.

Nel menu USB, il capitolo, la traccia o l'immagine correntemente riprodotta viene contrassegnata dal simbolo di una freccia davanti alla traccia (MP3, WMA) o all'immagine (JPEG). Le tracce e le immagini possono essere selezionate in qualsiasi momento dall'elenco mediante lo spostamento del cursore sulla traccia o sul file desiderato e premendo INVIO **7** per confermare.

La parte superiore dello schermo può essere disattivata in modo da visualizzare l'intero elenco delle tracce. Per disattivare, spostare il cursore sul sottomenu INFO (o i INFO) superiore sul lato sinistro dello schermo. Premere INVIO **7** fino a evidenziare l'icona in blu chiaro e a rendere visibile l'intero elenco delle tracce. Analogamente, è possibile rimuovere l'elenco dei dischi dallo schermo disattivando il sottomenu PROGRAM.

Se l'HS 200 è in modalità di riproduzione, premere il tasto RIPRODUZIONE del telecomando per evidenziare la traccia in corso di riproduzione.

Se si utilizza un dispositivo USB contenente sia file musicali (MP3, WMA) che immagini JPEG, è possibile eseguire questi file contemporaneamente abbinando l'audio MP3 o WMA alle proprie immagini.

L'intervallo di tempo può essere selezionato nell'impostazione relativa alle immagini.

Con tali dispositivi è inoltre possibile ascoltare audio MP3 o WMA o riprodurre soltanto file video JPEG. A tal fine, nella modalità di arresto selezionare le icone MUSIC, PICTURE o MOVIE sul lato sinistro dello schermo per selezionare o deselezionare il formato desiderato.

**NOTA:** L'HS 200 non riproduce i formati SVCD/VC, MPEG1 (Video), MPEG2 (Video) e le tracce audio CD (CDDA) contenute nei dischi rigidi USB esterni.

- È necessario utilizzare un disco rigido esterno con preformattazione FAT32 e connettore USB. Se il disco è formattato con un sistema diverso (ad esempio, NTFS), è necessario riformattarlo. Per maggiori informazioni, rivolgetevi al fornitore del disco rigido.

- Si raccomanda di creare le cartelle e ordinare i file (filmati, immagini o musica) in base al tipo di file. In tal modo, potrete ritrovare facilmente i file desiderati.

# Apprendimento di codici da un telecomando

## Apprendimento dei codici dal telecomando

Il telecomando dell'HS 200 è in grado di "apprendere" i codici di altri telecomandi che possono appartenere alla configurazione del sistema, ad esempio, quelli del televisore. Per consentire l'apprendimento o il trasferimento dei codici da un telecomando a infrarossi a un telecomando AVR, procedere come segue:

1. Osizionare la parte anteriore del telecomando originale con il codice da inviare in modo che sia esattamente davanti alla **finestra del trasmettitore IR 40** di HS, collocato "testa-a-testa". I telecomandi devono distare da 2 a 4 cm.
2. Selezionare il pulsante sul telecomando che si desidera utilizzare come selettore del dispositivo per i codici da immettere. Tale tasto deve essere uno dei **Selettori Ingresso 1**.
3. Premere il pulsante **selettore di ingresso 1** desiderato e il pulsante **Apprendimento 34** contemporaneamente. Tenere premuti i due pulsanti fino a che l'indicatore di **programma** lampeggia color ambra e la luce sotto il pulsante di selezione dell'apparecchio diventa rossa. Rilasciate i pulsanti e passate alla fase successiva entro 20 secondi.
4. Premere il pulsante del telecomando dell'HS che volete programmare. Controllate che l'indicatore di **programma** smetta di lampeggiare.

**Nota importante:** i codici non possono essere assegnati a tutti i tasti del telecomando. In questi casi, l'**Indicatore di programma 41** continua a lampeggiare dopo il rilascio del tasto.

5. Una volta che l'**Indicatore Program 41** rimane acceso (per cinque secondi) premete e mantenete premuto il tasto del telecomando originale il cui uso volete "insegnare" al telecomando dell'HS. Se premete il tasto troppo tardi se non viene ricevuto alcun comando entro cinque secondi, l'**Indicatore Program/SPL** lampeggerà tre volte e quindi si illuminerà in ambra, a questo punto, molto semplicemente, ripetete il passo quattro. Quando l'**Indicatore Program 41** si illumina in verde, rilasciate il tasto del telecomando originale. Notare che l'**Indicatore** inizierà nuovamente a lampeggiare in color ambra.

**NOTA:** se l'**Indicatore Program 41** passa al colore rosso fisso durante il Passo 5, significa che la programmazione non ha avuto successo. Ripetere i passaggi per verificare se il codice "prende". Se l'indicatore continua a lampeggiare in rosso durante il passaggio 5, significa che quel codice non può essere insegnato".

6. Ripetere i passaggi da 4 a 5 per ogni pulsante del telecomando originale che volete trasferire sul telecomando dell'HS.
7. una volta che tutti i codici sono stati trasferiti dal telecomando originale al telecomando dell'HS, premere il pulsante **Learn 34**. Questo spegnerà tutti i leds e disattiverà la modalità di apprendimento.

8. ripetete i passaggi da 1 a 7 per ogni altro telecomando le cui funzioni volete insegnare al telecomando dell'HS.

## Cancellazione di codici appresi

Il telecomando dell'HS permette di rimuovere o cancellare i codici appresi in un singolo pulsante per un singolo apparecchio, di rimuovere o cancellare tutti i codici appresi per un singolo apparecchio, o di cancellare tutti i codici appresi per tutti gli apparecchi.

### Per cancellare un singolo codice appreso dalle impostazioni di un singolo apparecchio procedere come segue:

1. Premere e tenere premuti i **selettori di ingresso 1** all'interno dei quali il singolo pulsante da cancellare era stato programmato, e insieme il pulsante **Learn 34**.
2. Quando il LED rosso sotto il **selettore di ingresso** diventa rosso e l'indicatore di **programma 41** lampeggia in ambra, rilasciate i pulsanti.
3. Premere e rilasciare nuovamente il **selettore di ingresso 1** relativo all'apparecchio all'interno del quale il singolo pulsante era stato programmato.
4. Premere il pulsante **7 29** tre volte.
5. Premere e rilasciare il singolo pulsante di cui si vuole cancellare il codice. L'indicatore di **programma 1** lampeggerà in verde due volte, poi tornerà color ambra.
6. Per cancellare altri pulsanti all'interno dello stesso apparecchio, premerli come da punto 5.
7. Quando tutti i pulsanti da cancellare sono stati premuti, premere il pulsante **Learn 34** per completare l'operazione.

### Per cancellare tutti i codici all'interno di un singolo apparecchio procedere come segue:

1. premere e tenere premuti sia il **selettore di ingresso 1** di cui si desidera cancellare i codici, che il pulsante **Learn 34**.
2. Quando il led rosso sotto il **selettore di ingresso** diventa rosso e l'indicatore di **programma 41** lampeggia in ambra, rilasciate i pulsanti.
3. Premere e rilasciare lo stesso **selettore di ingresso 1** per l'apparecchio di cui si desidera cancellare i codici.
4. Premere il pulsante **8 29** tre volte.
5. L'**Indicatore Program/SPL 41** si spegnerà, il LED rosso sotto il Selettore Ingressi lampeggerà una volta e l'**Indicatore Program/SPL 41** lampeggerà tre volte in verde per indicare che i codici sono stati cancellati.

### Per cancellare tutti i codici che sono stati programmati su tutti gli apparecchi del telecomando, operare come segue:

1. Premere qualsiasi dei **selettori di ingresso 1** e insieme il pulsante **Apprendimento 34**.
2. Quando il LED rosso sotto il **selettore di ingresso** diventa rosso e l'indicatore di **programma/SPL 41** lampeggia in color ambra, rilasciare i pulsanti.

3. Premere e rilasciare di nuovo il **selettore di ingresso 1**.

4. Premere il tasto **9 29** tre volte.

5. L'**Indicatore Program/SPL 41** si spegnerà, il LED rosso sotto il Selettore Ingressi lampeggerà una volta e l'**Indicatore Program/SPL 41**, dopo alcuni secondi, lampeggerà tre volte in verde ad indicare che i codici sono stati cancellati.

## Programmazione di macro

Le macro permettono di ripetere facilmente le combinazioni di comandi usate più frequentemente, con la pressione di un singolo pulsante sul telecomando dell'HS. Una volta programmata, una macro invierà dal telecomando fino a 19 codici in ordine sequenziale predeterminato, permettendo di automatizzare il procedo di accensione del sistema, cambiate gli apparecchi, o altre funzioni comuni. Il telecomando dell'HS è in grado di memorizzare fino a quattro sequenze di comandi macro diverse accessibili premendo i tasti **Macro 21**.

1. Per avviare la programmazione di una macro, premere il tasto **Silenziamento 11** e il tasto **Macro 21** da programmare contemporaneamente. L'ultimo selettore di **ingresso selezionato** si accenderà in rosso e l'indicatore di **programma 41** lampeggerà in ambra.
2. Inserire i passaggi della sequenza macro premendo i pulsanti corrispondenti alla sequenza dei comandi effettivi. Nonostante la macro possa contenere fino a 19 comandi, ogni passaggio, incluso il cambiamento dell'apparecchio, conta come un comando. L'**Indicatore Program 41** lampeggerà due volte in verde a confermare ciascuna pressione del tasto come vostra impartizione di comando.

**Attenzione:** mentre inserite i comandi per l'accensione di qualsiasi apparecchio in una sequenza macro, premete il pulsante **Mute 11**. NON premete il tasto **Accensione 1**.

- Ricordate di premere il pulsante del **selettore di ingresso 1** appropriato prima che le funzioni vengano trasferite su un altro apparecchio.

3. Quando tutti i passaggi sono stati inseriti, premere il pulsante **◀/▶/▲/▼ 10** per inserire i comandi. Il LED rosso sotto il **Selettore Ingressi 1** lampeggerà brevemente, quindi si spegnerà e l'**Indicatore Program 41** lampeggerà due volte in verde a confermare la macro da programmare.

**Esempio:** per programmare il pulsante della **macro 1 21** per far accendere l'HS 200 e il televisore, procedere in questo modo:

- Premere insieme il pulsante **Macro 1 21** e il pulsante **Mute 11** e poi rilasciarli.
- L'indicatore di **programma** lampeggerà color ambra.
- Premere il **selettore TV 1**.
- Premere il pulsante **Mute 11** per memorizzare il comando accensione HS.
- Premere il pulsante **tasto Accensione 35** per memorizzare il comando di accensione TV.

## Apprendimento di codici da un telecomando

• Premere il pulsante ◀/▶/▲/▼ **Channel up** 10 per completare la procedura e memorizzare la sequenza macro.

Una volta eseguita questa procedura, ogni pressione del pulsante **Macro 1** 21 il telecomando invierà tutti i comandi di accensione.

### Cancellazione comandi Macro.

Per rimuovere comandi macro programmati in uno dei pulsanti macro, procedere come segue.

1. Premere il pulsante **Mute** 11 e il pulsante **Macro** 21 che contiene i comandi da cancellare.

2. Notare che l'**Indicatore Program** 41 lampeggerà in ambra, e il LED rosso sotto il **Selettore Ingressi** 1 impiegato per ultimo, si illuminerà.

3. Entro dieci secondi, premere il tasto **Mute** 11.

4. Il led rosso sotto il **selettore** si spegnerà e l'**indicatore di programma** 41 diventerà verde, lampeggerà tre volte per poi spegnersi.

5. Quando l'**indicatore di programma** 41 si spegne, sta a significare che la macro è stata cancellata.

## Codici delle lingue DVD

La disponibilità di lingue specifiche per la traccia audio principale o per i sottotitoli dipende dalle opzioni scelte dal produttore del disco. Occorre sempre consultare la custodia del disco per esaminare le informazioni relative alle lingue del disco. Per alcune lingue potrebbe essere necessario inserire un codice tratto dal seguente elenco per accedere alla lingua.

Lingua	Codice	Lingua	Codice	Lingua	Codice
Abkhazian	6566	Icelandic	7383	Samoan	8377
Afar	6565	Indonesian	7378	Sangho	8371
Afrikaans	6570	Interlingua	7365	Sanskrit	8365
Albanian	8381	Interlingue	7369	Scots Gaelic	7168
Ameharic	6577	Iunpiak	7375	Serbian	8382
Arabic	6582	Irish	7165	Servo-Groatian	8372
Armenian	7289	Italian	7384	Sesotho	8384
Assamese	6583	Japanese	7465	Setswana	8478
Aymara	6588	Javanese	7487	Shona	8378
Azerbaijani	6590	Kannada	7578	Sindhi	8368
Bashkir	6665	Kashmiri	7583	Singhalese	8373
Basque	6985	Kazakh	7575	Siswati	8383
Bengali; Bangla	6678	Kinyarwanda	8287	Slovak	8375
Bhutani	6890	Kirghiz	7589	Slovenian	8376
Bihari	6672	Kirundi	8278	Somali	8379
Bislama	6673	Korean	7579	Spanish	6983
Breton	6682	Kurdish	7585	Sundanese	8385
Bulgarian	6671	Laothian	7679	Swahili	8387
Burmese	7789	Latin	7665	Swedish	8386
Byelorussian	6669	Latvian, Lettish	7686	Tagalog	8476
Cambodian	7577	Lingala	7678	Tajik	8471
Catalan	6765	Lithuanian	7684	Tamil	8465
Chinese	9072	Macedonian	7775	Tatar	8484
Corsican	6779	Malagasy	7771	Telugu	8469
Croatian	7282	Malay	7783	Thai	8472
Czech	6783	Malayalam	7776	Tibetan	6679
Danish	6865	Maltese	7784	Tigrinya	8473
Dutch	7876	Maori	7773	Tonga	8479
English	6978	Marathi	7782	Tsonga	8483
Esperanto	6979	Moldavian	7779	Turkish	8482
Estonian	6984	Mongolian	7778	Turkmen	8475
Faroese	7079	Naru	7865	Twi	8487
Fiji	7074	Nepali	7869	Ukrainian	8575
Finnish	7073	Norwegian	7879	Urdu	8582
French	7082	Occitan	7967	Uzbek	8590
Frisian	7089	Oriya	7982	Vietnamese	8673
Galician	7176	Oromo (Afan)	7977	Volapuk	8679
Georgian	7565	Panjabi	8065	Welsh	6789
German	6869	Pashto, Pushto	8083	Wolof	8779
Greek	6976	Persian	7065	Xhosa	8872
Greenlandic	7576	Polish	8076	Yiddish	7473
Guarani	7178	Portuguese	8084	Yoruba	8979
Gujarati	7185	Quechua	8185	Zulu	9085
Hausa	7265	Rhaero-Romance	8277		
Hebrew	7387	Romanian	8279		
Hindi	7273	Russian	8285		
Hungarian	7285				

## Problemi & Rimedi

Se doveste incontrare uno dei seguenti inconvenienti utilizzando il sistema, usate questa tabella problemi & Rimedi per tentare di risolverlo. Se il problema dovesse persistere consultate il vostro rivenditore autorizzato Harman Kardon.

### L'unità non si accende

- Il cordone di rete è correttamente e saldamente collegato alla presa di rete?
- Potrebbe essere intervenuto uno dei sistemi di protezione dell'apparecchiatura. In tal caso disconnette momentaneamente l'unità dalla presa di rete e poi ricollegatela.

### Non c'è immagine video

- Controllate che il sistema sia collegato correttamente e saldamente.
- Il cavo video potrebbe essere danneggiato. Rimpiazzatelo con uno nuovo.
- Assicuratevi che il sistema sia collegato ad uno degli ingressi video del televisore (vedi a pagina 14).
- Assicuratevi che il televisore sia effettivamente acceso.
- Assicuratevi che sia stato selezionato l'ingresso video del televisore collegato al sistema.

### Rumore (interferenze) appare nelle immagini.

- Pulite il disco
- Se il segnale video del sistema per giungere al televisore passa attraverso il vostro video-registratore, la visione potrebbe essere disturbata dal sistema di protezione-copia applicato su taluni DVD. Se il problema persiste dopo aver verificato tutti i collegamenti, provate a collegare il sistema direttamente all'ingresso S-Video del televisore, ove ve ne sia uno (vedi a pagina 14).

### Il formato dell'immagine video, riproducendo un film in widescreen è errato (l'immagine è estesa in verticale) e tale rimane anche selezionando il DISPLAY TV in 16:9 dal menù SETUP.

- Se effettuate il collegamento video tramite cavo SCART, collegatelo direttamente al televisore. In caso contrario la funzione di auto-commutazione del formato TV potrebbe non funzionare.
- Se il Televisore non è collegato al HS mediante un cavo SCART, o se la funzione di auto-commutazione non funziona, dovrete commutare il televisore su "16:9" (se ciò è possibile con il vostro televisore).
- A seconda del tipo di televisore potreste non essere in grado di cambiare il formato immagine. In questo caso (TV non commutabili in 16:9) evitate di selezionare "WIDE 16:9" nel display TV. In questo caso non è possibile alcun cambiamento del formato immagine.

### Non c'è suono o il volume è molto basso.

- Controllate che gli altoparlanti e il sistema siano collegati correttamente e saldamente.
- Assicuratevi di aver selezionato la giusta sorgente sul sistema.
- Premete **MUTE** sul telecomando. Se sul Display del Pannello Frontale sta lampeggiando il messaggio MUTE ON
- Il circuito di protezione è stato attivato a causa di un corto-circuito. Spegnete il sistema, eliminate il corto-circuito e provate ad accendere nuovamente l'apparecchiatura.
- Il cavo di interconnessione audio è danneggiato, sostituitelo con uno nuovo.
- Il sistema è in modalità pausa o il DVD sta riproducendo in slow motion (immagine rallentata), o in avanti/ indietro veloce. Premete ► per ripristinare la modalità di riproduzione normale.
- Controllate il settaggio dei diffusori (vedi a pagina 19).

### Il canale destro ed il sinistro suonano sbilanciati o invertiti.

- Controllate che gli altoparlanti e il sistema siano collegati correttamente e saldamente.

### Forte ronzio o rumore udibile.

- Controllate che gli altoparlanti ed il sistema siano collegati correttamente e saldamente.
- Controllate che i cavi di collegamento siano lontani da trasformatori o da motori e ad almeno 3 m di distanza da lampade a fluorescenza.
- Allontanate il sistema dal televisore
- I connettori sono sporchi. Puliteli con un panno leggermente inumidito con alcool.
- Pulite il disco.

### Il volume si abbassa automaticamente e non può essere aumentato.

- La temperatura interna è troppo alta. Attendere circa un minuto per consentire all'amplificatore di raggiungere una temperatura di funzionamento normale.

### Le stazioni radio non possono essere sintonizzate.

- Controllate che l' antenna sia collegata correttamente. Regolate l'antenna e collegate, ove necessaria, un'antenna esterna.
- Il segnale non è sufficientemente forte per essere captato in sintonia automatica. Usate la sintonia manuale.
- Non è stata preselezionata alcuna stazione.
- La modalità sintonizzatore non è stata selezionata. Selezionate la modalità sintonizzatore (Radio).

### Il telecomando non funziona.

- Rimuovete qualsiasi oggetto che possa ostruire la linea ideale di comunicazione tra il telecomando e il sistema.
- Operate con il telecomando più vicino all'unità principale
- Puntate il telecomando verso il sensore sul pannello frontale dell'unità principale.
- Se le batterie hanno perso carica rimpiazzatele con altre fresche.
- Controllate che le batterie siano state inserite correttamente.

### Il disco non suona.

- Non c'è disco nel cassetto (la scritta "NO DISC" appare sul display e sullo schermo TV. Inserite un disco.
- Inserite il disco correttamente, con la parte incisa (senza etichetta) che guarda verso il basso.
- Pulite il disco
- Il sistema non è in grado di riprodurre CD-ROM etc. (vedi a pagina 3).
- DVD con codice regionale non corrispondente (vedi a pagina 13).

### La riproduzione si ferma automaticamente.

- Taluni dischi contengono un segnale di auto-pausa. Quando si inserisce un disco di questo genere il sistema ferma la riproduzione quando avverte il segnale.

## Problemi & Rimedi (Continua)

**Il salto di traccia, o la selezione diretta tramite i tasti numerici, la ricerca, la riproduzione rallentata, la riproduzione ripetuta o programmata non possono essere effettuate.**

- A seconda dei DVD o VCD alcune delle operazioni sopra citate potrebbero essere interdette (Playback control).

**Il messaggio non appare nella lingua desiderata.**

- Selezionare la lingua dell'interfaccia e dei sottotitoli preferiti nel menu SETUP (vedere a pagina 18).  
Per tutti i messaggi da DVD, il menù del disco deve contenere il linguaggio da voi prescelto. Altrimenti verrà selezionata automaticamente la lingua di default (inglese).

**La lingua audio non può essere cambiata durante la riproduzione di un DVD.**

- Il DVD non è registrato in multilingue.
- La modifica della lingua per il suono mediante il tasto Audio del telecomando o la riga Audio del menu Player non è consentita per il DVD. Deve essere selezionata attraverso il menu principale del DVD.

**La lingua sottotitoli non può essere cambiata durante la riproduzione di un DVD.**

- Il DVD non è registrato con sottotitolazione multilingue.
- La modifica della lingua per i sottotitoli mediante il tasto Sottotitoli del telecomando o la riga Subtitle del menu Player non è consentita per il DVD. Deve essere selezionata attraverso il menu principale del DVD.

**I sottotitoli non possono essere eliminati durante la riproduzione di un DVD.**

- Con taluni DVD potreste non essere in grado di eliminare la sottotitolazione.

**Le angolature non possono essere modificate durante la visione di un DVD.**

- Sulla maggior parte dei DVD non è presente la ripresa multi-angolo.
- Cambiate l'angolatura quando l'apposita icona appare sullo schermo.
- Il cambiamento dell'angolatura è inibito su taluni DVD.

**Il sistema non opera regolarmente.**

- Elettricità statica o altri fattori ambientali possono influire sull'operatività del sistema. Disconnettete il cordone di rete e poi collegatelo nuovamente.

**Fate cortesemente riferimento alla Guida alla Risoluzione dei Problemi contenuta nel Manuale Utente dei vostri diffusori.**

## Glossario

### Bit Rate

Valore che indica la quantità di informazioni video compresse in un DVD per secondo. L'unità di misura è il Mbps (megabite per secondo). 1 Mbps indica che le informazioni compresse per ogni secondo sono 1.000.000. Più alto è il bit rate più grande la quantità di informazioni. Ciò però non significa necessariamente qualità più alta.

### Capitolo

Sezione di immagini o brano musicale contenuto in un DVD di grandezza inferiore ad un Titolo. Molti titoli sono composti da più capitoli ma molti altri no. A ciascun Capitolo viene assegnato un numero specifico per consentirvi di individuare il Capitolo desiderato.

### Dolby Digital ("5.1", "AC3")

Questo formato sonoro cinematografico è più avanzato del Dolby Pro Logic Surround. In tale formato i diffusori posteriori ricevono un segnale stereo a larga banda e il subwoofer un canale separato per gli effetti a bassa frequenza. Questo formato viene anche chiamato "5.1" perché il subwoofer viene calcolato come il canale 0.1 (dal momento che funziona solo quando è necessario riprodurre un effetto nella gamma bassa profonda). Tutti e sei i canali in questo formato sono registrati separatamente ottenendo così una nettamente superiore separazione tra i canali. Inoltre dal momento che tutti i segnali sono processati digitalmente, ci sono minori possibilità di degrado del segnale. Il nome "AC 3" nasce dal fatto che si tratta del terzo metodo di codifica audio (audio coding 3) ad esser stato sviluppato dalla Dolby Laboratories Licenses Corporation.

Costruiti sotto licenza della Dolby Laboratories, "Dolby", "AC3" "Pro Logic" ed il simbolo con la doppia D sono marchi registrati della Dolby Laboratories.

Confidential Unpublished Works © 1992.  
1997 Dolby Laboratories Inc.  
Tutti i diritti riservati.

### Dolby Pro Logic II Surround

Questo è un sistema di decodifica per registrazioni stereo o surround che produce cinque canali da registrazioni a due canali stereo. Confrontato con il precedente sistema Dolby Surround, il Dolby Pro Logic II Surround riproduce i movimenti sonori da sinistra verso destra in maniera più naturale e localizza più precisamente le fonti sonore. Per ottenere i massimi vantaggi di cui il Dolby Pro Logic II Surround è capace, dovete installare due altoparlanti posteriori ed un centrale. I diffusori posteriori emettono suoni stereo.

### DTS

Tecnologia di compressione audio digitale sviluppata dalla Digital Theatre Systems, Inc. Questa tecnologia, è conforme al surround 5.1. I canali posteriori sono stereo ed è presente un canale subwoofer discreto. Il DTS è in grado di fornire 5.1 canali discreti di audio digitale di altissima qualità. Una buona separazione tra i canali è possibile grazie al fatto che tutti i canali sono registrati in forma discreta e processati digitalmente.

Costruito sotto licenza della Digital Theatre Systems, Inc. Us. Pat. No.5,451,492 brevetti mondiali attuali o in essere. "DTS" e "DTS Digital Surround" sono marchi proprietari della Digital Theatre Systems Inc.® Tutti i diritti riservati.

### MPEG AUDIO

Standard Internazionale di codifica per comprimere i segnali audio digitali, autorizzata dalle autorità ISO/IEC. L'MPEG 1 conforme sino a 2 canali stereo, e' usato su alcuni DVD come traccia alternativa (altro linguaggio).

### DVD

Un disco che contiene sino ad 8 ore di immagini in movimento benché abbia il medesimo diametro di un normale CD. La capacità di immagazzinamento dati di un DVD a singola faccia e singolo strato, a 4 GB (GigaByte) è sette volte quella di un CD. Inoltre la capacità di un DVD a singola faccia e doppio strato può arrivare a 8.5 GB, quella di DVD a doppia faccia e singolo strato può arrivare a 9.4 GB e quella di un DVD a doppio strato e doppia faccia a 17 GB. Le informazioni immagini impiegano il formato MPEG 2, uno degli standard mondiali di tecnologia digitale a compressione dati. Le informazioni-immagini sono compresse sino a circa 1/40 della loro dimensione originale. Il DVD inoltre impiega la tecnologia di codifica a rate variabile che cambia l'allocazione dei dati in considerazione dello status dell'immagine. I dati audio sono registrati in Dolby Digital, DTS e/o PCM, consentendovi di apprezzare una più naturale presenza audio. Ancora, diverse funzioni avanzate, come la tecnica di riproduzione di riprese multi-angolo, la multilingualità dell'audio e dei sottotitoli, sono caratteristiche spesso presenti sui DVD attualmente in commercio.

### Funzione Multi-Angle

Differenti angolature o punti di vista delle macchine da ripresa per una stessa scena sono presenti su taluni DVD.

### Funzione Multilingue

Differenti lingue per il suono e/o i sottotitoli sono presenti su taluni DVD.

### Parental Control

Una funzione presente in taluni DVD (soprattutto di origine americana) che consente di limitare la possibilità di riproduzione di un disco a seconda dell'età dell'utilizzatore. La limitazione varia da disco a disco. Quando viene attivata la riproduzione è completamente interdetta, o le scene più "forti" vengono saltate o rimpiazzate da altre scene e così via.

### Titolo

La più lunga sezione di immagini o sequenze musicali registrate su DVD; a ciascun Titolo viene assegnato un numero-titolo così che l'utente sia in grado di localizzare e raggiungere direttamente il titolo desiderato.

### Traccia

Sezione di una sequenza musicale su un CD. A ciascuna traccia è assegnato un numero-traccia così che l'utente sia in grado di localizzare e raggiungere direttamente la traccia desiderata.

### PCM

Pulse Code Modulation (Codice a Modulazione d'Impulsi), formato di immagazzinamento dati non-compresi.

### NTSC

Lo standard video usato negli Stati Uniti.

### PAL

Lo standard video usato nella gran parte dei paesi europei.

# HS 200 Controller Specifiche

## Letture DVD

Pickup:	Laser a semiconduttori, lunghezza d'onda 650 nm
Sistema di Segnale:	NTSC/PAL
Risoluzione orizzontale segnale video:	Più di 480 linee (DVD)
Rapporto s/n segnale Video:	Superiore a 60 dB (DVD)
Risposta in Frequenza: (Stereo)	DVD (PCM) 20 Hz~22 KHz $\pm 1$ dB CD (PCM) 20 Hz~20 KHz $\pm 1$ dB
Rapporto s/n Audio:	Superiore a 80 dB (PCM)
Distorsione Armonica Totale:	Minore di 0.01% (PCM)
Gamma Dinamica:	DVD (PCM) Maggiore di 85 dB (EIAJ 2 kHz) CD: Maggiore di 85 dB (EIAJ)

## Sintonizzatore FM

Sistema:	PLL a sintesi digitale con controllo al quarzo
Gamma di sintonia:	87.50 ~ 108.00 MHz
Terminale di antenna:	75 Ohm, sbilanciato
Frequenza intermedia:	10.7 MHz

## Uscite Video HDMI

Uscita Video Componenti:	Y: 1 Vp-p/75 Ohms, sync polarità negativa Cr: 0.7 Vp-p/75 Ohms Cb: 0.7 Vp-p/75 Ohms
Video composito (CBVS Video):	1Vp-p 75 Ohm
S-video:	Y: 1 Vp-p 75 Ohm C: PAL 0.3 Vp-p 75 Ohm/NTSC 0.286 Vp-p 75 Ohm

## Uscite Audio Linea

Audio L/R:	2 Vrms, 1 kOhm
------------	----------------

## Generali

Rete:	CA 230V., 50 Hz
Max Assorbimento:	300 W
Assorbimento in assenza di segnale:	Meno di 2 W
Dimensioni (l-h-p) :	350 mm x 84 mm x 250 mm
Peso:	3.8 Kg

\* Progetto e specifiche soggetti a variazioni senza preavviso

Le misure della profondità includono le manopole, i pulsanti e le connessioni terminali. L'altezza include i piedini.

Tutte le caratteristiche e le specifiche tecniche sono soggette a modifica senza preavviso.

Harman Kardon è un marchio registrato di Harman International Industries, Incorporated.

Dolby, Pro Logic e il simbolo DD (doppia D) sono marchi di Dolby Laboratories, registrati negli Stati Uniti e/o in altri paesi. Tutti i diritti riservati.

DTS è un marchio di Digital Theater Systems, Inc.

Windows Media® Audio (WMA) è un formato file proprietario sviluppato da Microsoft.

DivX è un marchio registrato di DivX, Inc.

HDMI, il logo HDMI e High-Definition Multimedia Interface sono marchi di fabbrica o marchi registrati di HDMI Licensing LLC.

---

**harman/kardon®**

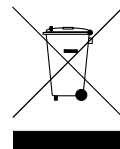

**H** A Harman International® Company  
250 Crossways Park Drive, Woodbury, New York 11797  
516.422.HKHK (4545) Fax: 516.682.3523 (USA only)  
[www.harmankardon.com](http://www.harmankardon.com)  
Harman Consumer Group, Inc.:  
2, route de Tours, 72500 Château-du-Loir, France  
© 2007 Harman Kardon, Incorporated  
Numero parte: 01.00.YS.SM1.E786