



# DVD-P770

## Lecteur de DVD portatif



## Manuel d'utilisation



---

## Avant-propos

Ce manuel d'utilisation vous aide en vue d'une utilisation

- conforme aux prescriptions et
- sûre

de votre lecteur de DVD, appelé par la suite installation ou appareil.

## Groupe ciblé par ce manuel d'utilisation

Le manuel d'utilisation s'adresse à toute personne, qui

- installe,
- utilise,
- nettoie
- ou élimine l'appareil.



### **Attention !**

Retirez la protection pour le transport du compartiment de disque avant d'utiliser l'appareil pour la première fois.

## Caractéristiques de présentation de ce manuel d'utilisation

Divers éléments du manuel d'utilisation sont munis de caractéristiques de présentation définies. Ainsi, vous pourrez rapidement vous rendre compte s'il s'agit

de texte normal,

- d'énumérations ou
- d'étapes de manipulation.

Les noms des sociétés, des institutions ou des marques mentionnés sont des marques de fabrique ou des marques déposées des propriétaires correspondants.

## Table des matières

|   |           |   |           |
|---|-----------|---|-----------|
| <b>Vue d'ensemble de l'appareil .....</b>   | <b>5</b>  | <b>Comment préparer l'appareil pour l'utilisation .....</b>   | <b>18</b> |
| Télécommande .....  | 7         | Utilisation du bloc d'alimentation .....                      | 18        |
| <b>Remarques concernant le maniement .....</b>  | <b>8</b>  | Utilisation de l'adaptateur pour allume-cigare.....           | 19        |
| Consignes de sécurité.....  | 8         | Montage de l'appareil dans un véhicule automobile ....        | 20        |
| Maniement des piles .....   | 9         | Comment utiliser un casque .....                              | 21        |
| Installation de l'appareil.....   | 10        | <b>Utilisation des fonctions générales de l'appareil ....</b> | <b>22</b> |
| Utilisation dans une voiture:.....  | 11        | Mise en marche et arrêt du lecteur de DVD .....               | 22        |
| Mesures de précaution générales relatives aux<br>appareils avec accumulateurs intégrés..... | 12        | Introduction des disques.....                                 | 22        |
| <b>Description de l'appareil .....</b>  | <b>13</b> | Comment retirer les disques.....                              | 23        |
| Volume de livraison.....  | 13        | Comment régler le volume.....                                 | 23        |
| Disques pouvant être utilisés .....   | 13        | Extinction de l'écran.....                                    | 23        |
| Caractéristiques particulières de l'appareil .....  | 14        | <b>Configuration de l'appareil ("Setup").....</b>             | <b>24</b> |
| <b>Branchement du lecteur de DVD .....</b>  | <b>15</b> | Navigation au sein du menu de configuration.....              | 24        |
| Restitution de l'image et du son par l'intermédiaire<br>d'un téléviseur .....               | 15        | Les réglages SYSTEM .....                                     | 25        |
| Restitution du son par l'intermédiaire d'un récepteur ....                                  | 16        | Configuration langue.....                                     | 27        |
| <b>Introduction des piles dans la télécommande .....</b>                                    | <b>17</b> | Réglage vidéo.....  | 28        |
| Utilisation de la télécommande .....  | 17        | Les réglages audio .....                                      | 28        |
|   |           | <b>Comment utiliser l'appareil.....</b>                       | <b>29</b> |
|   |           | Introduction et lecture d'un disque.....                      | 29        |
|   |           | Utilisation de la fonction de coupure du son (Mute).....      | 32        |
|   |           | Utilisation de la fonction de répétition .....                | 32        |
|   |           | Utilisation de la fonction de lecture programmée.....         | 33        |
|   |           | Utilisation des touches de fonction interactives .....        | 34        |

|   |           |
|---|-----------|
| <b>Utilisation de l'appareil par le biais du gestionnaire de fichiers .....</b> | <b>36</b> |
| Navigation générale .....   | 36        |
| Lecture d'un titre.....   | 37        |
| Commandes MP3 .....   | 37        |
| <b>Utilisation de l'appareil pour une lecture JPEG .....</b>                    | <b>38</b> |
| Lecture .....   | 38        |
| <b>Comment utiliser la fonction USB et la carte mémoire SD/MMC.....</b>         | <b>39</b> |
| Insertion du support de données.....  | 39        |
| Lecture des clés USB et des cartes mémoire .....                                | 40        |
| Revenir à la lecture du disque.....   | 40        |

|  |           |
|--|-----------|
| <b>Nettoyage de l'appareil.....</b>      | <b>41</b> |
| <b>Comment éliminer les défauts.....</b> | <b>42</b> |
| <b>Caractéristiques techniques.....</b>  | <b>46</b> |
| <b>Consignes d'élimination .....</b>     | <b>47</b> |

# Vue d'ensemble de l'appareil

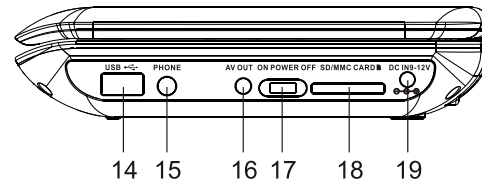
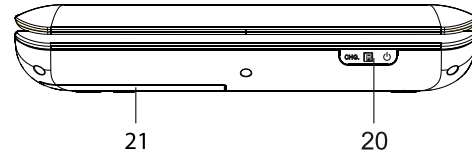
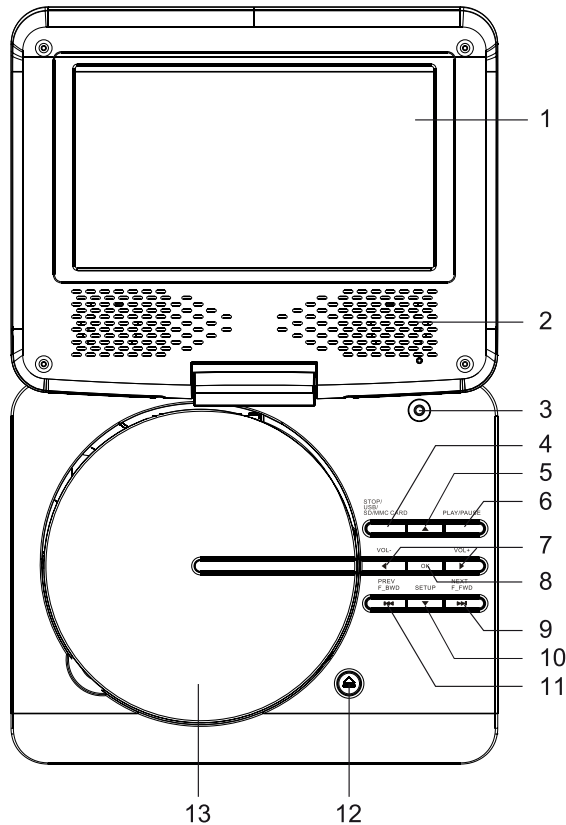

## Vue d'ensemble de l'appareil

---

|    |            |  |
|----|------------|--|
| 1  |            | Ecran TFT/LCD  |
| 2  |            | Haut-parleurs  |
| 3  |            | Commutateur ON/OFF TFT                               |
| 4  | Arrêt      | STOP<br>Réglage de la source:<br>USB / SD / MMC CARD |
| 5  | ▲          | Navigation   |
| 6  | PLAY/PAUSE | Démarrage de la lecture, PAUSE ;                     |
| 7  | - VOL +    | Réglage du volume sonore : moins fort, plus fort     |
| 8  | OK         | OK : Validation des entrées                          |
| 9  | NEXT F_FWD | Saut en avant, avance rapide                         |
| 10 | SETUP ▼    | Menu système, navigation                             |
| 11 | PREV F_BWD | Saut en arrière, retour rapide                       |
| 12 | OPEN       | Ouverture du compartiment de disque                  |
| 13 |            | Compartiment de disque                               |
| 14 | USB        | Port USB   |

|    |                 |  |
|----|-----------------|--|
| 15 | PHONES          | Prise casque 3,5 mm  |
| 16 | AV OUT          | Connecteur femelle sortie audio / vidéo                                |
| 17 | ON POWER OFF    | Mise en marche, arrêt  |
| 18 | SD / MMC        | Logement pour carte mémoire  |
| 19 | DC IN           | Raccordement au secteur 9 – 12 V                                       |
| 20 | LED CHG/ IR / ⏻ | LED de charge (rouge), récepteur de la télécommande, LED POWER (verte) |
| 21 |                 | Compartiment des piles   |
| -  |                 | Plaque signalétique (face inférieure)                                  |

## Télécommande

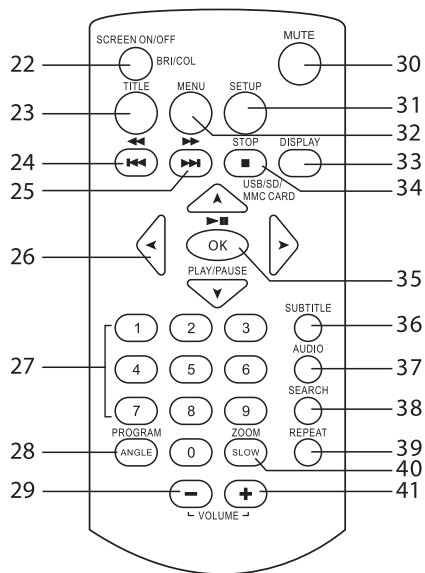

|    |                          |   |
|----|--------------------------|---|
| 22 | SCREEN ON/OFF<br>BRT/COL | Marche / arrêt du moniteur ; réglage de la couleur et de la luminosité de l'écran LDC |
| 23 | TITLE                    | Afficher le menu Titre du disque  |
| 24 | ⏮ , ⏮                    | SAUT, retour rapide   |
| 25 | ⏭ , ⏭                    | SAUT, avance rapide   |
| 26 | ⏪ ⏩ ⏴ ⏵                  | Touches de direction (navigation)   |

|    |                               |  |
|----|-------------------------------|--|
| 27 | 0 ... 9                       | Touches numériques                                     |
| 28 | ANGLE,<br>PROGRAM             | Angle de la caméra, fonction de programmation          |
| 29 | VOLUME +/-                    | Réglage du volume sonore                               |
| 30 | MUTE                          | Mise en sourdine                                       |
| 31 | SETUP                         | Menu système : configuration de l'appareil             |
| 32 | MENU                          | Menu principal du DVD                                  |
| 33 | DISPLAY                       | Informations (en lecture)                              |
| 34 | ■ STOP<br>USB/SD/<br>MMC CARD | Arrêt<br>Réglage de la source : DVD, USB, SD/MMC       |
| 35 | ▶    OK                       | PLAY, PAUSE<br>Dans les menus : Validation de l'entrée |
| 36 | SUBTITLE                      | Menu Sous-titre  |
| 37 | AUDIO                         | Réglage (langue, canal gauche/droit)                   |
| 38 | SEARCH                        | Fonction de recherche (titre, chapitre)                |
| 39 | REPEAT                        | Fonction répétition                                    |
| 40 | SLOW/ZOOM                     | Ralenti, fonction zoom                                 |
| -  | Compartiment des piles        | Face arrière   |

## Remarques concernant le maniement

Veillez lire consciencieusement toutes les consignes de sécurité et conservez-les au cas où vous vous poseriez des questions ultérieurement. Observez toujours tous les avertissements et toutes les consignes figurant dans ce manuel d'utilisation, ainsi que ceux figurant au dos de l'appareil.

### Consignes de sécurité

#### Attention !

- L'appareil doit uniquement être raccordé à une tension secteur de 100 -240 V, 50/60 Hz. N'essayez jamais d'utiliser l'appareil avec une autre tension.
  - Utilisez uniquement le bloc d'alimentation fourni.
  - Le bloc d'alimentation doit seulement être raccordé après la fin de l'installation conforme aux prescriptions.
  - Si le bloc d'alimentation est défectueux ou si l'appareil présente d'autres dommages, il est interdit de mettre l'appareil en marche.
  - Lors du débranchement du bloc d'alimentation de la prise de courant, tirez sur la fiche – et non sur le câble.
- Afin d'éviter un risque d'incendie et le risque d'un choc électrique, n'exposez pas l'appareil à la pluie ni à toute autre sorte d'humidité.
  - Ne mettez pas l'appareil en service à proximité de baignoires, de piscines ou jets d'eau.
  - Ne posez pas de récipient contenant des liquides, par ex. un vase à fleurs, sur l'appareil. Ils pourraient se renverser et le liquide qui s'écoule risquerait d'entraîner des dommages considérables, voire un choc électrique.
  - Si des corps étrangers ou un liquide devaient parvenir à l'intérieur de l'appareil, débranchez immédiatement la fiche secteur de la prise de courant. Faites vérifier l'appareil par un spécialiste qualifié avant de le remettre en service. Danger de choc électrique en cas d'ouverture du boîtier.
  - N'ouvrez pas le boîtier. Danger de choc électrique en cas d'ouverture du boîtier.
  - N'essayez jamais de réparer vous-même un appareil défectueux. Adressez-vous toujours à nos points de service après-vente.
  - N'ouvrez en aucun cas l'appareil – seul un spécialiste doit l'ouvrir.
  - Des corps étrangers, par ex. aiguilles, pièces de monnaie, etc., ne doivent pas tomber à l'intérieur de l'appareil.



- Ne posez pas de bougies allumées ou autres sources potentielles d'incendie sur l'appareil.
- Ne laissez jamais des enfants utiliser cet appareil sans surveillance.
- Faites effectuer les travaux de maintenance uniquement par des spécialistes qualifiés. Sinon, vous ou d'autres personnes pourriez être exposés à un danger.
- L'appareil reste branché au secteur, même lorsqu'il est en mode veille. Débranchez la fiche du bloc d'alimentation de la prise de courant si vous n'utilisez pas l'appareil pendant une période prolongée. Tirez uniquement au niveau de la fiche secteur, pas le câble.
- N'écoutez pas la musique avec un volume sonore trop important, car cela pourrait entraîner des troubles auditifs durables.

## Maniement des piles

- Veillez à ce que les piles restent hors de portée des enfants. Les enfants peuvent porter les piles à la bouche et les avaler, ce qui peut conduire à de graves problèmes de santé. En pareil cas, consultez immédiatement un médecin !
- Remplacez à temps des piles devenues faibles.
- Remplacez toujours toutes les piles en même temps et utilisez des piles du même type.

### Attention !

- Les piles usagées ou endommagées peuvent provoquer des irritations cutanées. Veillez à porter des gants de protection appropriés. Nettoyez le compartiment des piles avec un chiffon sec.
- Les piles normales ne doivent pas être rechargées, chauffées ou lancées au feu (**risque d'explosion !**).

### Remarque importante concernant l'élimination :

Les piles peuvent contenir des produits toxiques qui sont nuisibles pour la santé et l'environnement.

- Le produit contient des piles qui sont soumises à la directive européenne 2006/66/CE. Ces piles ne doivent pas être éliminées avec les ordures ménagères normales.
- Veuillez vous informer sur les prescriptions locales en matière de gestion des déchets séparée des piles, étant donné que l'élimination correcte permet de protéger l'environnement et l'homme contre des conséquences négatives potentielles.

Ce pictogramme se trouve sur les piles à substances nocives :



## Installation de l'appareil

- Installez l'appareil sur un support solide, sûr et horizontal. Veillez à une bonne ventilation.
- Ne posez pas l'appareil sur des surfaces molles telles que moquettes, tapis, couvertures, ou à proximité de rideaux ou de tentures murales. Les ouvertures d'aération pourraient être obstruées. La circulation de l'air nécessaire risquerait d'être interrompue et l'appareil pourrait prendre feu.
- Les fentes d'aération doivent toujours rester libres. Elles ne doivent pas être recouvertes par des rideaux, des napperons ou des journaux.
- N'installez pas l'appareil à proximité de sources de chaleur telles que radiateurs. Évitez l'ensoleillement direct et les emplacements exposés à une quantité exceptionnelle de poussières.
- Veuillez tenir compte du fait que les pieds de l'appareil peuvent laisser, le cas échéant, des marques de couleur sur certaines surfaces de meubles. Mettez une protection entre le meuble et l'appareil.
- L'appareil ne doit pas être installé dans des locaux avec un taux d'humidité de l'air élevé, p. ex. cuisine ou sauna, étant donné que des dépôts d'eau de condensation risqueraient d'endommager l'appareil. L'appareil est prévu pour un fonctionnement dans un environnement sec et au sein d'un climat tempéré, et ne doit pas être exposé aux gouttes d'eau ni aux projections d'eau.
- Vous ne devez utiliser l'appareil qu'en position horizontale.
- Gardez l'appareil à distance d'appareils générant de forts champs magnétiques.
- En cas d'utilisation à proximité immédiate de lampes à économie d'énergie, le fonctionnement de l'appareil risque éventuellement d'être perturbé.
- Ne posez pas d'objets lourds sur l'appareil.
- Lorsque vous déplacez l'appareil d'un environnement froid vers un environnement chaud, de l'humidité peut se former à l'intérieur de l'appareil. Dans ce cas, attendez environ une heure avant de le mettre en service.
- Posez le câble d'alimentation de manière à éviter tous risques de trébuchement.
- Veillez toujours à une bonne accessibilité au câble d'alimentation ou au connecteur, de manière à pouvoir débrancher rapidement l'appareil de l'alimentation électrique ! La prise doit être située le plus près possible de l'appareil.
- Pour le raccordement au secteur, enfoncez complètement la fiche secteur dans la prise.
- Utilisez un raccordement secteur approprié et évitez d'utiliser des multiprises !
- Ne touchez pas le bloc d'alimentation ou la prise avec les mains mouillées : risque d'électrocution !

- En cas de dérangements ou de formation de fumée et d'odeurs provenant de l'appareil, retirez immédiatement la fiche secteur de la prise de courant !
- Débranchez la fiche secteur de la prise de courant si un orage menace.
- Débranchez la fiche secteur de la prise de courant si l'appareil n'est pas utilisé pendant une période prolongée, par ex. avant d'entreprendre un voyage.
- Un volume trop élevé, surtout lors de l'utilisation d'un casque, peut conduire à des dommages auditifs.
- Ne laissez pas l'appareil dans une voiture fermée et stationnée en plein soleil, sinon le boîtier risque de se déformer.

#### **Télécommande :**

- Si l'appareil n'est pas utilisé pendant une période prolongée, retirez toutes les piles, car celles-ci risquent de couler et d'endommager l'appareil.

#### **Écran :**

- Ne touchez pas l'écran à cristaux liquides !
- Un lecteur de DVD utilise un rayon laser invisible qui pourrait vous blesser les yeux en cas de manipulation non-conforme. Ne portez jamais votre regard à l'intérieur du tiroir ouvert de l'appareil.

#### **Avertissement !**



- L'appareil fonctionne avec une lumière laser invisible.
- Prudence, rayonnement laser à l'intérieur de l'appareil. Pour éviter des dommages dus au rayonnement laser, le boîtier doit uniquement être ouvert par un personnel qualifié.

Information sur le dessous de l'appareil.



#### **Utilisation dans une voiture:**

- Si de la fumée s'échappe du lecteur, débranchez immédiatement l'adaptateur de la prise allume-cigare.
- Pour éviter les dysfonctionnements et les détériorations dues à l'exposition au soleil, ne laissez pas le lecteur de DVD derrière les vitres de votre voiture, notamment sur le tableau de bord.
- Utilisez exclusivement l'adaptateur de voiture fourni.

## Mesures de précaution générales relatives aux appareils avec accumulateurs intégrés



Utilisez uniquement l'accumulateur spécifié pour cet appareil.

### Mesures de précaution relatives à l'utilisation et au stockage

- Température lors de l'utilisation et de la charge : 0 à 40°C
  - N'utilisez, ne chargez, ne stockez ou de posez pas la batterie à proximité immédiate de flammes nues ou dans un véhicule stationné au soleil, etc. (c'est-à-dire dans des environnements, au sein desquels la température peut monter au-delà de 60°C).
  - En présence de températures élevées, les mécanismes de sécurité et les dispositifs de protection à l'intérieur de la batterie sont endommagés par la corrosion, ce qui peut conduire à des réactions chimiques anormales dans la batterie et entraîner pour conséquence un incendie, une explosion, des écoulements ou une éruption du liquide de la batterie.
  - Lorsque les mécanismes de sécurité et les dispositifs de protection sont endommagés, la batterie est inutilisable.
- Dans les environnements avec températures extrêmement élevées ou extrêmement basses, la capacité de la batterie peut se détériorer, la durée de fonctionnement se réduire, voire la durée de la batterie peut même probablement diminuer.
  - Ne stockez pas l'appareil si la batterie est presque chargée. Il est recommandé de stocker la batterie à l'état quasiment déchargé.
  - En cas de batterie entièrement déchargées, il y a un risque qu'elles ne puissent plus du tout être rechargées. Pour éviter cela, la batterie devrait être rechargée tous les six mois pour au moins cinq minutes.
  - Température de stockage : -10 à 30 °C
  - Stockez l'appareil en un endroit où il n'apparaît aucune condensation, à une température comprise entre -5 et 30 °C.
  - Humidité de l'air : 10 à 90 % (pas de condensation)
  - L'accumulateur intégré ne doit pas être retiré.

## Description de l'appareil

### Volume de livraison

Veillez vérifier que tous les accessoires mentionnés ci-dessous sont présents :

- le lecteur de DVD portatif
- la télécommande avec piles,
- la sacoche de transport avec sangles de fixation,
- un câble adaptateur vidéo,
- un adaptateur pour allume-cigare,
- un bloc d'alimentation secteur,
- un écouteur,
- le présent manuel d'utilisation.

### Disques pouvant être utilisés

Le lecteur de DVD est compatible avec les supports DVD, CD, CD/RW, CD JPEG, CD MP3 et CD MPEG4. Vous pouvez lire tous ces disques avec l'appareil sans adaptateur. Afin d'éviter un dysfonctionnement, vous ne devez pas utiliser un adaptateur 8 cm pour les disques. Vous pouvez utiliser les disques 8 cm sans adaptateur.



Taille de disque 12 cm  
 Single side, single layer/single  
 side double layer  
 Disque DVD PAL/NTSC  
 Durée de lecture 135 minutes ou 240  
 minutes max.



Taille de CD 12 cm/8 cm  
 Durée de lecture 74 min ou 24 min  
 maximum

Vous devez uniquement insérer dans cet appareil les disques mentionnés ci-dessus. Vous éviterez ainsi d'endommager le lecteur de DVD.

#### Remarque :

- ➔ Lorsque vous transportez l'appareil, retirez le disque du lecteur.

## Caractéristiques particulières de l'appareil

- Lecteur multifonctions :  
En fonction du disque inséré (supports DVD, DVD R/RW, DVD +R/RW, CD, CD R/RW, CD JPEG, CD MP3, CD MPEG4), vous disposez de différentes possibilités d'utilisation.
- Qualité sonore irréprochable :  
L'appareil lit les DVD, CD, CD MP3 / CD MPEG4, CD R/RW avec un son remarquable.
- Format MP3 : le lecteur de DVD lit les CD de fichiers MP3 (maxi. 320 kbits/s)
- Fonction Resume :  
la fonction Resume permet de reprendre la lecture du disque exactement là où elle avait été arrêtée avec la touche ■.
- Arrêt sur image :  
Grâce à la technique numérique, le lecteur de DVD dispose d'une fonction "arrêt sur image" brillante et sans défauts.
- Fonction zoom :  
La fonction zoom vous permet d'agrandir l'image en cours de lecture.
- L'appareil dispose d'un port USB ainsi que d'un lecteur de cartes mémoire intégré. Pour pouvoir utiliser l'appareil, vous avez besoin d'une carte mémoire de type SD ou MMC. Les photos, les vidéos ou les fichiers musicaux doivent se trouver sur la carte mémoire.
- L'écran peut être pivoté et tourné de 270 degrés.
- L'appareil possède un écran LCD/TFT haute résolution (480 x 234).
- Cet écran, au format 16:9, a une diagonale de 17,8 cm.
- La sortie "AV-Out" vous permet de transmettre les signaux vidéo et son à un appareil externe.
- L'appareil dispose d'une prise casque.

## Branchement du lecteur de DVD

### ⚠ Attention !

Avant de raccorder le lecteur de DVD à un téléviseur ou à une chaîne stéréo / Surround, vous devez d'abord mettre tous les appareils hors tension et débrancher les différentes fiches secteur des prises de courant. Dans le cas contraire, vous risquez d'endommager le lecteur de DVD.

Sur le côté de l'appareil se trouvent des connecteurs permettant de relier le lecteur de DVD à un appareil externe.

### Restitution de l'image et du son par l'intermédiaire d'un téléviseur

- ➔ Reliez la sortie AV-OUT (16) à l'entrée VIDEO IN du téléviseur. Utilisez le câble adaptateur vidéo [1] fourni pour établir la liaison.
- ➔ Si vous utilisez également votre téléviseur pour la restitution audio, des prises d'entrée audio AUDIO IN doivent être disponibles ou utilisez un adaptateur Péri-tel pour la restitution du son.

- ➔ Reliez les câbles audio aux entrées audio respectives AUDIO IN R/L sur le téléviseur, pour restituer le son par le biais du téléviseur.
- ➔ Utilisez le câble adaptateur vidéo [1] fourni pour établir la liaison.
  - Canal gauche : prise blanche
  - Canal droit : prise rouge
  - Signal vidéo : connecteur jaune

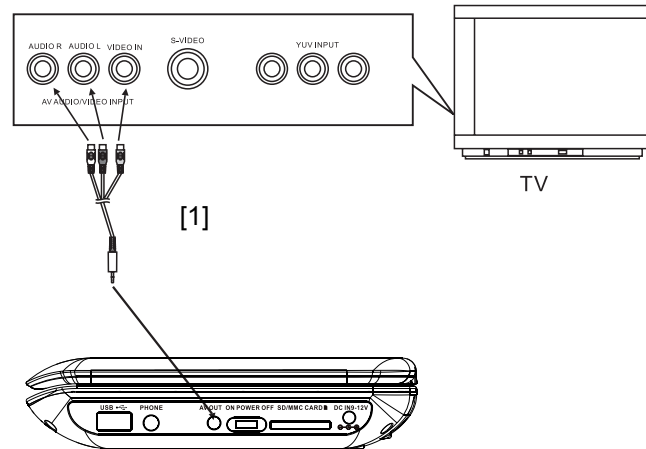

## Restitution du son par l'intermédiaire d'un récepteur

Parallèlement au téléviseur, vous pouvez également reproduire le son simultanément par l'intermédiaire d'une chaîne stéréo / Surround raccordée.

- ➔ Utilisez le câble adaptateur vidéo [1] fourni pour établir la liaison.
- ➔ Raccordez le lecteur de DVD par l'intermédiaire de la sortie AV-OUT (18) à l'entrée AUDIO IN R/L du récepteur.

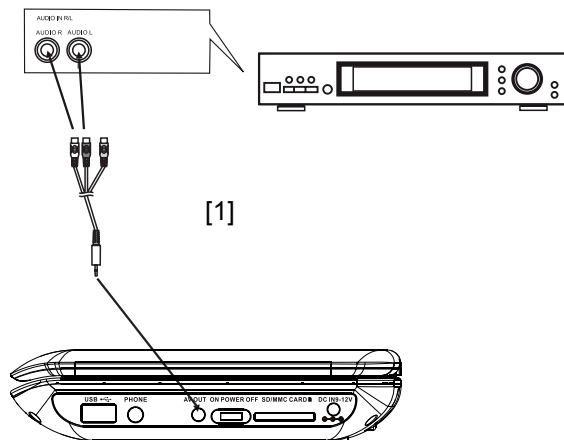



## Introduction des piles dans la télécommande

- ➔ Retirez le volet du compartiment des piles.
- ➔ Insérez deux piles type Micro, 1,5 V, AAA (LR3). Respectez les signes de polarité (+ / -) indiqués à l'intérieur du compartiment.
- ➔ Refermez soigneusement le couvercle du compartiment de pile, jusqu'à ce que le couvercle s'enclenche.
- **Remarque :**  
Les piles devraient être retirées de la télécommande si celle-ci n'est pas utilisée pendant une période prolongée. Dans le cas contraire, l'écoulement des piles peut endommager la télécommande.
- Ne rechargez pas, ne court-circuitiez pas, n'ouvrez pas, ne chauffez pas et ne jetez pas les piles dans le feu.
- Remplacez à temps des piles devenues faibles.
- Des piles qui coulent peuvent endommager la télécommande. Si le lecteur de DVD n'est pas utilisé pendant une période prolongée, retirez les piles de la télécommande.

## Remarque importante concernant l'élimination :

Les piles peuvent contenir des substances toxiques, nuisibles pour l'environnement.

- ➔ Par conséquent, éliminez les piles conformément aux prescriptions légales en vigueur. Ne jetez en aucun cas les piles avec les ordures ménagères.

## Utilisation de la télécommande

La télécommande à infrarouges permet de commander à distance les fonctions les plus importantes de l'appareil, en tout confort. Un intitulé identique sur la télécommande et sur l'appareil indiquent des fonctions identiques (p. ex. rep. 6 sur l'appareil et rep. 35 sur la télécommande).

Lors de la commande de l'appareil à l'aide de la télécommande, observez les points suivants :

- Dirigez la télécommande (émetteur) en direction du récepteur (20) de l'appareil. Distance maximale : env. 4 mètres, angle de réception env. 30°.
- Veillez à ce qu'il n'y ait aucun obstacle entre l'émetteur et le récepteur.
- Les piles doivent être remplacées par des piles neuves si la portée de la télécommande diminue.

## Comment préparer l'appareil pour l'utilisation

Vous pouvez raccorder le lecteur de DVD avec le bloc d'alimentation secteur au réseau électrique régulier (100 - 240 V, 50/60 Hz). Utilisez exclusivement le bloc d'alimentation fourni. L'utilisation d'un autre adaptateur peut endommager le lecteur.

La chaleur résultant du fonctionnement doit être évacuée par une circulation d'air suffisante. Pour cette raison, l'appareil ne doit pas être recouvert ou logé dans une armoire fermée. Veillez à disposer d'un espace libre d'au moins 10 cm autour de l'appareil.

### Utilisation du bloc d'alimentation

Vous pouvez utiliser ce lecteur de DVD via l'accumulateur système ou, sur la prise de courant, par l'intermédiaire du bloc d'alimentation fourni (adaptateur c.a.).

L'accumulateur système est uniquement chargé en position OFF du commutateur POWER (17) lorsque le bloc d'alimentation est raccordé.

### Attention !

- Eteignez toujours votre lecteur de DVD avant de brancher ou débrancher le bloc d'alimentation.
- Utilisez uniquement le bloc d'alimentation fourni. L'utilisation d'un autre bloc d'alimentation peut conduire à des endommagements.
- En cas d'utilisation prolongée, il peut se produire un échauffement du bloc d'alimentation. Ceci est absolument normal.
- En cas de non-utilisation, débranchez la fiche de la prise de courant. Tirez sur la fiche et non pas sur le câble. Débranchez la fiche secteur si un orage menace. Débranchez la fiche secteur si l'appareil n'est pas utilisé pendant une période prolongée, par ex. avant d'entreprendre un voyage.

**Remarque :**

- Avant la première utilisation, chargez complètement l'accumulateur.
- La durée d'une charge complète est d'env. 3 à 4 heures lorsque l'appareil est éteint.
- La LED de charge (20) indique que l'accumulateur est chargé. La LED s'éteint lorsque l'accumulateur est entièrement chargé.

**Remarque :**

Débranchez l'adaptateur de l'accumulateur et du secteur une fois la charge terminée. Avec une charge complète, l'autonomie en lecture est d'environ 2 heures.

| LED DE CHARGE | Etat                                  |
|---------------|---------------------------------------|
| rouge         | L'accumulateur est en cours de charge |
| éteinte       | L'accumulateur est entièrement chargé |

## Utilisation de l'adaptateur pour allume-cigare

**Remarque :**

Utilisez uniquement l'adaptateur pour allume-cigare fourni. L'utilisation d'un autre adaptateur que l'adaptateur fourni pour l'allume-cigare d'un véhicule automobile annule la garantie.

L'adaptateur pour allume-cigare est équipé d'un fusible de 3 A. Ce fusible ne doit en aucun cas être remplacé par un autre modèle.

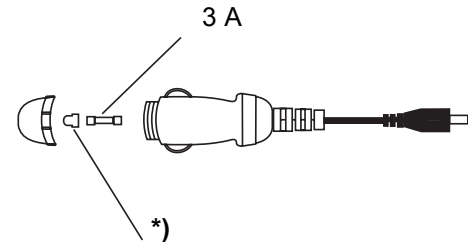
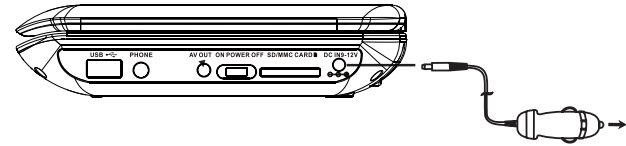

Débranchez l'adaptateur pour allume-cigare et éteignez l'appareil avant de brancher les autres câbles.

**Attention !**

Adaptateur pour allume-cigare uniquement approprié pour un raccordement à des systèmes de bord de 12 V !  
 \*) Ne pas perdre le capuchon lors du remplacement du fusible !

## Montage de l'appareil dans un véhicule automobile

### ⚠ Sécurité!

Avant de prendre la route, fixez l'appareil à l'appui-tête de manière correcte.

L'installation dans la voiture ne doit pas entraver le fonctionnement des dispositifs de sécurité présents (airbags, ceintures de sécurité).

En cas de doutes concernant les aspects de sécurité lors du montage de l'appareil dans un véhicule automobile, veuillez vous adresser au constructeur du véhicule.

Le conducteur ne doit pas être distrait par l'appareil. Pour cette raison, installez le lecteur de DVD de telle façon que le conducteur ne puisse voir l'écran.

Le lecteur de DVD peut être raccordé à la prise d'allume-cigare de votre véhicule.

**Condition préalable** : La prise femelle de l'allume-cigare doit être propre, l'adaptateur pouvant s'échauffer fortement en cas de mauvais contact.

Pour éviter une décharge de la batterie du véhicule, débranchez l'adaptateur de la prise de l'allume-cigare si vous n'utilisez pas le lecteur de DVD.

### Montage sur l'appui-tête

Le lecteur de DVD est fixé sur l'appui-tête à l'aide de la sacoche fournie.

➔ Insérez le lecteur de DVD dans la sacoche de transport.

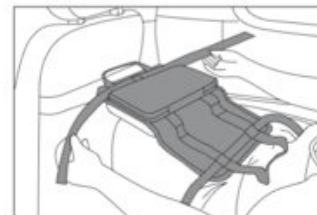
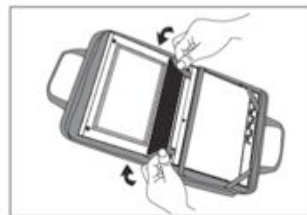

- ➔ Enfillez les sangles de montage dans la sacoche.
- ➔ Montez la sacoche avec le lecteur de DVD sur l'appui-tête. Serrez les sangles.

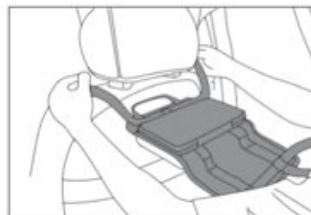

- ➔ Vérifiez le maintien ferme avant de prendre la route.
- ➔ Etablissez le branchement au réseau avec l'adaptateur pour allume-cigare.



## Comment utiliser un casque

### **Troubles auditifs !**

N'écoutez pas des disques par l'intermédiaire du casque avec un volume trop élevé car cela pourrait entraîner des troubles auditifs durables. Avant d'utiliser le casque, réglez le volume de l'appareil au minimum.

Si vous raccordez un casque (écouteur fourni), le son des haut-parleurs est coupé.

- ➔ Utilisez uniquement un casque avec une prise jack de 3,5 millimètres.
- ➔ Branchez la fiche du casque d'écoute sur la prise femelle casque (15) de l'appareil.

Le son est maintenant retransmis uniquement par le casque.

- ➔ Si vous souhaitez de nouveau écouter par les haut-parleurs, retirez la fiche du casque de la prise de l'appareil.

## Utilisation des fonctions générales de l'appareil



### Attention !

Retirez la protection pour le transport du compartiment de disque avant d'utiliser l'appareil pour la première fois.

## Mise en marche et arrêt du lecteur de DVD

Le commutateur POWER (17) vous permet de mettre en marche et d'arrêter le lecteur de DVD.

| LED (20)                     | Etat                 |
|------------------------------|----------------------|
| éteinte                      | interrupteur sur OFF |
| verte, allumée en permanence | interrupteur sur ON  |

Une fois le lecteur de DVD allumé, l'écran s'allume également, la lecture du support disponible commence et l'indication "Chargement" apparaît à l'écran. Si aucun support n'est disponible, l'indication "Pas de disque" apparaît à l'écran.

**Extinction :** Positionnez le commutateur POWER (17) sur OFF.

## Introduction des disques

- Pressez OPEN (12) et ouvrez le compartiment de disque (13) vers le haut.
- Insérez un disque dans le compartiment de disque (13), en présentant la face imprimée vers le haut, puis pressez le disque sur les broches d'arrêt. Le disque doit reposer fermement sur le plateau.

### Remarque :

Le compartiment de disque s'ouvre vers le haut. Son ouverture ne doit être entravée par aucun objet.

Lorsque le compartiment de disque est ouvert, veillez à ce qu'aucun objet étranger ne puisse pénétrer dans l'appareil. Ne touchez en aucun cas la lentille du lecteur laser.

- Refermez le compartiment de disque (13). Le processus de lecture commence, "Chargement" apparaît à l'affichage.

## Réglage du moniteur

- Pressez la touche SCREEN ON/OFF 22 ; "BRI 00" apparaît à l'affichage.
- Modifiez le réglage à l'aide des touches de direction ◀ ▶ .
- Pressez une nouvelle fois la touche SCREEN ON/OFF 22 ; "COL 00" apparaît à l'affichage.
- Pour modifier le réglage, utilisez les touches de direction 15 ◀ ▶ .

## Comment retirer les disques

- Pressez OPEN (12) et ouvrez le compartiment de disque (13) vers le haut.
- Placez un doigt dans la cavité latérale et retirez avec précaution le disque vers le haut.

## Comment régler le volume

Pressez les touches VOL+ / VOL- (7) ou (29, 41) pour régler le volume sonore souhaité.

- VOL+ : plus fort,
- VOL- : moins fort.

## Comment couper le son

Vous pouvez désactiver le volume sonore en pressant la touche MUTE. Une nouvelle pression sur la touche permet de réactiver le volume sonore.

## Extinction de l'écran

Pressez la touche SCREEN ON/OFF (22) et maintenez la touche enfoncée pour éteindre ou rallumer l'écran.

### Remarque :

Pour écouter de la musique, il est recommandé d'éteindre l'écran afin de prolonger l'autonomie de l'accumulateur.

## Configuration de l'appareil ("Setup")

- Après avoir raccordé votre lecteur de DVD, allumez l'appareil au moyen de POWER (17).

L'écran de départ apparaît.

- Pressez la touche SETUP (31).

Le menu de configuration est affiché sur l'écran.

Le menu de configuration SYSTEM SETUP apparaît sur l'écran. Vous pouvez adapter les réglages suivants dans les sous-menus :

### menu principal    sous-menu

**Config. système**    Système TV, écran de veille, type TV, mot de passe, classification, réglage usine

**Config. langue**    Langue OSD, langue audio, langue sous-titres, langue menu

**Config. vidéo**    Luminosité, contraste, tonalité, saturation

**Config. audio**    Downmix

## Navigation au sein du menu de configuration

- Vous pouvez sélectionner le menu principal à l'aide des touches de direction ◀ ▶. Le menu principal sélectionné est indiqué au niveau de la ligne de symboles supérieure.
- Pour sélectionner un sous-menu, appuyez sur la touche ▲, ▼. Le sous-menu est mis en surbrillance.
- Le réglage actif du sous-menu est mis en surbrillance.
- Pour procéder à un réglage dans un sous-menu, utilisez les touches de navigation ◀ ▶. La mise en surbrillance indique le réglage actif.
- Pour modifier le réglage, appuyez sur les touches ▲, ▼.
- Pour confirmer, pressez la touche **OK** ▶ || (35).

La mise en surbrillance porte à nouveau sur l'élément de sous-menu.

- Pour revenir au menu principal depuis un sous-menu, pressez la touche de direction ◀ jusqu'à ce que la mise en surbrillance porte à nouveau sur la ligne de titre.
- Pour naviguer entre les menus principaux, utilisez les touches ◀ ▶.
- Si vous souhaitez quitter le menu de configuration, pressez la touche SETUP (31).



## Les réglages SYSTEM

### Système TV

Vous pouvez ici commuter entre PAL et NTSC.

- Utilisez les touches de direction pour choisir le type de TV.
- Accédez au sous-menu.
- Sélectionnez PAL pour l'espace européen. Confirmez au moyen de **OK** ▶ II (35).

### Ecran de veille

L'écran de veille permet de protéger le moniteur. Il s'active automatiquement au bout de 5 minutes environ lorsque l'appareil est en mode arrêt ou lorsque l'image à l'écran est fixe depuis plus d'une minute.

- Sélectionner le menu ECRAN DE VEILLE.

Sélectionnez à l'aide des touches de direction entre "Activé" ou "Désact.", si vous ne souhaitez pas utiliser cette fonction.

### Type TV

Vous pouvez ici adapter l'affichage des différents matériels de sortie vidéo à la taille de l'écran.

Adaptez ces réglages également en cas de reproduction par l'intermédiaire d'un téléviseur externe raccordé.

Sélectionnez un réglage parmi les réglages suivants :

#### 4:3/PS

Les bord gauche et droit sont coupés, seul le centre de l'image de films est affiché au format 16:9.

#### 4:3/LB

Des bandes noires apparaissent en haut et en bas de l'image (= Letterbox). L'image est alors légèrement plus petite.

#### 16:9

Les DVD sont restitués au format 16:9.

### MOT DE PASSE

Vous avez la possibilité de définir le mot de passe. Procédez comme suit :

- ➔ Accédez au sous-menu MOT DE PASSE.
- ➔ Entrez votre code à quatre chiffres au moyen des touches numériques et pressez **OK** ▶ **II** (35).

Le code "0 0 0 0" est configuré en usine.

Le symbole de cadenas s'ouvre.

- ➔ Entrez à présent le nouveau code à quatre chiffres et pressez **OK** ▶ **II** (35).

Le symbole de cadenas se ferme ; le nouveau mot de passe est mémorisé.

#### Remarque :

Si vous deviez oublier votre mot de passe personnel, vous pouvez utiliser le mot de passe superviseur ("8 2 0 0") pour déverrouiller le système.

### Contrôle parental (classification)

Si un DVD est muni d'une telle protection, vous pouvez définir ici le niveau du contrôle parental.

A cet égard, vous devez confirmer une modification avec un mot de passe personnel. "Niveau 1" est sans restriction pour les enfants et "Niveau 8" est réservé aux adultes.

#### Aperçu du contrôle parental

| Réglage           | Signification*  |
|-------------------|---|
| 1 Sécurité enfant | Adapté pour les enfants sans restriction.   |
| 2 G               | Convient aux enfants sous surveillance.   |
| 3 PG              | Convient aux enfants sous la surveillance d'adultes.  |
| 4 PG 13           | Convient aux enfants de plus de 13 ans sous la surveillance d'adultes.                          |
| 5 PGR             | Pour adolescents de plus de 17 ans ; une surveillance par des adultes est recommandée.          |
| 6 R               | Pour adolescents de plus de 17 ans ; une surveillance par des adultes est vivement recommandée. |
| 7 NC 17           | Pour adolescents de plus de 17 ans  |
| 8 Adulte          | Réservé aux adultes   |

- Entrez tout d'abord le mot de passe.
- Sélectionnez le réglage souhaité relatif au contrôle parental.
- Pressez ensuite **OK ▶ II** (35).

\* Nous attirons expressément votre attention que la signification / définition des différents niveaux ne constitue qu'une simple recommandation du fabricant. Les propositions n'ont pas la prétention d'une validité absolue.

#### Remarque :

Si vous avez entré un mot de passe incorrect, vous ne pouvez pas modifier la classification. Réitérez la saisie.

### Restauration des réglages usine

Vous pouvez ici rétablir les réglages par défaut de l'appareil.

- Sélectionnez le sous-menu **Réglage usine** au moyen des touches de direction.
- Sélectionnez **Reset** et pressez **OK ▶ II** (35).
- L'appareil est désormais ramené à son état au moment de la livraison.

## Configuration langue

### Langue de l'affichage

Cet élément de menu permet de sélectionner la langue (anglais, français, allemand ou italien) pour les menus de l'appareil.

- Sélectionnez dans le menu la langue souhaitée et confirmez au moyen de **OK ▶ II** (35). Tous les textes sont à présent affichés dans la langue sélectionnée.

### La langue pour le menu Audio

Cette fonction vous permet de sélectionner la langue pour le menu Audio.

### La langue pour les sous-titres

Cette fonction vous permet de sélectionner les différentes langues pour les sous-titres. Vous pouvez également désactiver les sous-titres via la commande dédiée.

### La langue pour le menu Disque

Cette fonction vous permet de sélectionner la langue pour le DVD.

## Réglage vidéo

Ici, vous pouvez modifier les réglages de l'image, tels que la luminosité, le contraste, la chrominance et la saturation.

- Sélectionnez les réglages à l'aide de ▲, ▼ et pressez **OK** ▶ || (35).
- Modifiez le réglage à l'aide des touches de direction ◀ ▶ et validez au moyen de **OK** ▶ || (35).

## Les réglages audio

### Downmix (mélange vers le bas)

Vous pouvez régler ici la reproduction du son. La fonction permet la restitution stéréo de signaux audio à plusieurs canaux (Dolby Digital 5.1).

- Sélectionnez le sous-menu à l'aide des touches de direction.

"LT RT" permet la restitution d'un son spatial avec deux haut-parleurs, "STEREO TON" restitue un son stéréo traditionnel.

- Choisissez entre "LT RT" et "STEREO TON".
- Confirmez votre entrée au moyen de **OK** ▶ || (35).

## Comment utiliser l'appareil

Lorsqu'une pression est exercée sur une touche correspondant à une fonction non disponible pour le support en présence, le symbole "Ⓞ" s'affiche.

### Introduction et lecture d'un disque

- ➔ Pivotez l'écran (1) vers le haut.
- ➔ Ouvrez le compartiment de disque (13) au moyen de OPEN (12).

"Ouvret" est affiché à l'écran.

- ➔ Introduisez un disque dans le compartiment de disque, en présentant la face imprimée vers le haut, puis pressez le disque sur les broches d'arrêt. Le disque doit reposer fermement sur le plateau. Fermez le compartiment de disque.

"Lecture ..." est affiché à l'écran. Si vous fermez le compartiment de disque sans avoir introduit de disque, l'écran affiche "Pas de disque".

Si vous insérez un DVD, la mention "DVD" s'affiche alors à l'écran.

- ➔ Si le menu d'un DVD est affiché sur l'écran du téléviseur, sélectionnez à l'aide des touches de direction ◀ ▶ ▲ ▼ la commande de menu souhaitée.
- ➔ Pressez ensuite la touche ▶ || **OK** (35).

La lecture de la commande de menu sélectionnée est démarrée.

#### Remarque :

La possibilité de lire des CD MP3 dépend de la qualité du disque utilisé, de la vitesse de transmission (bitrate), du respect de la norme et de l'arborescence du répertoire sur le CD. Il peut arriver, dans certains cas isolés, que le lecteur de DVD ne soit pas capable de lire ces fichiers. Contrôlez dans ce cas le paramétrage de votre programme de gravure sur l'ordinateur, modifiez l'arborescence des dossiers sur le CD ou utilisez un autre CD vierge.

**Si vous avez mal mis le disque ou que celui-ci est endommagé le message "Pas disque" apparaît.**

## Lecture d'un CD audio

- ➔ Introduisez un CD dans le compartiment de disque et fermez ce dernier.

L'appareil lit le CD et indique les informations appropriées à l'écran. Le premier titre est lu automatiquement.

- ➔ Entrez le numéro de titre à l'aide des touches numériques (27).
- ➔ Pour les numéros de titres > à 10 (p. ex. titre 15), pressez tout d'abord la touche numérique 1, puis la touche numérique 5.

## Lecture d'un CD MP3

Sur les CD de fichiers MP3, le lecteur de DVD peut restituer jusqu'à 999 fichiers. Les fichiers sont restitués dans l'ordre alphanumérique.

### Choix du titre via le gestionnaire de fichiers

- ➔ Après le chargement du CD, le gestionnaire de fichiers apparaît (voir p. 36).
- ➔ Mettez l'album en surbrillance à l'aide des touches de direction ▲ ▼. Pressez ▶ || **OK** (35). L'album est ouvert.
- ➔ Sélectionnez un titre à l'aide des touches de direction ▲ ▼, puis pressez ▶ || **OK** (35). Le titre est joué.

- ➔ Pour revenir au répertoire racine, sélectionnez le symbole de dossier à l'aide des touches de direction ▲ ▼, puis pressez ▶ || **OK** (35). En guise d'alternative, vous pouvez presser la touche ◀.

## Interruption de la lecture (et reprise)

- ➔ Pressez la touche ■ (4, 34) pour arrêter la lecture.

La lecture est interrompue. Dans le cas de DVD, le message "REPRISE" est affiché à l'écran.

- ➔ Pressez ▶ || **OK** (35) : la lecture se poursuit à partir de l'endroit d'interruption.
- ➔ Appuyez successivement deux fois sur la touche ■ (4, 34) pour arrêter entièrement la lecture.

**Remarque** : Certains disques ne permettent pas de redémarrer la lecture du DVD/CD à l'endroit où elle a été arrêtée (Resume-Play). Si vous voyez apparaître un symbole "⊙" à l'écran, cette fonction n'est pas supportée.

## Utilisation de la fonction saut de chapitre / des fonctions de recherche

### Saut de chapitre (⏮, ⏭)

- Pressez la touche PREV ou NEXT (11, 9), respectivement la touche ⏮ ou ⏭ (24, 25), pour sauter au chapitre (DVD) ou au titre (CD / CD MP3) précédent ou suivant.

### Recherche rapide (⏮, ⏭)

Ces touches vous permettent d'effectuer une recherche rapide vers l'avant ou vers l'arrière à différentes vitesses (2x, 4x, 8x, 20x).

- Pressez la touche NEXT ou ⏭ (9, 25) (respectivement PREV ou ⏮ (11, 24)) et maintenez la touche enfoncée. L'avance commence et la vitesse s'affiche.
- Une pression prolongée augmente la vitesse d'avance.
- Pressez la touche ▶ || (35) pour poursuivre la lecture à vitesse normale.

## Ralenti (SLOW)

DVD

Ces touches permettent d'avancer au ralenti (SLOW) à différentes vitesses.

- Pressez la touche SLOW (40) et maintenez-la enfoncée ; l'avance lente commence.
- Maintenez la touche pressée, jusqu'à ce que la vitesse de ralenti souhaitée (1/2, 1/3, 1/4...) soit sélectionnée.
- Pressez la touche ▶ || (35) pour poursuivre la lecture à vitesse normale.

## Pause

DVD/CD/CD de fichiers MP3

- Pressez la touche ▶ || (35) pour interrompre la lecture.
- Pressez la touche ▶ || (35) pour poursuivre la lecture.

## **SEARCH : Recherche DVD**

Vous pouvez ici rechercher et sélectionner directement un numéro de titre ou de chapitre ou une position de temps.

- ➔ Pressez la touche SEARCH (38) de façon répétée, pour commuter entre les réglages.
- ➔ A l'aide des touches numériques, entrez le numéro de titre / chapitre ou la position de temps, que vous souhaitez sélectionner directement.
- ➔ Après l'entrée, la lecture de la position sélectionnée est démarrée ; sinon, pressez la touche ▶ || (35).

## **CD de fichiers MP3 et CD musicaux (CDDA)**

Vous pouvez sélectionner un titre ou une plage directement.

- ➔ Pressez la touche SEARCH (38) de façon répétée.
- ➔ Saisissez le numéro du titre ou le numéro de la plage à l'aide des touches numériques.
- ➔ Après l'entrée, la lecture de la position sélectionnée est démarrée ; sinon, pressez la touche ▶ || (35).

## **Utilisation de la fonction de coupure du son (Mute)**

- ➔ Pressez la touche MUTE (30) pendant la lecture.

La restitution du son est coupée. "Son coupé" apparaît sur l'écran.

- ➔ Si vous souhaitez réactiver le son, pressez à nouveau la touche MUTE (30).

## **Utilisation de la fonction de répétition**

Vous pouvez choisir parmi différentes fonctions de répétition. Les variantes disponibles dépendent toutefois du type de disque :

- DVD : chapitre, titre, tout, DESACTIVEE, plage de titres A-B.
- CD musicaux, CD de fichiers MP3 : tous les titres, titres individuels, dossier (pour CD MP3).

## **Répétition titre/chapitre/A-B (DVD)**

- ➔ Pressez la touche REPEAT (39) de façon répétée, pour commuter entre les différentes fonctions.



### Fonction de répétition pour CD musicaux / CD MP3

- Si vous souhaitez exécuter la fonction de répétition, sélectionnez tout d'abord le titre souhaité au moyen de PREV ou NEXT (11, 9), respectivement au moyen de la touche ◀◀ ou ▶▶ (24, 25).
- Pressez de façon répétée la touche REPEAT (37), pour commuter entre les différentes fonctions.

### Utilisation de la fonction de lecture programmée

**Remarque :** possible uniquement avec les DVD et les CD audio.

- Après avoir inséré le disque, ou pendant la lecture du disque, pressez la touche PROGRAM (28).

Le menu de programmation est affiché à l'écran

|           |           |            |            |
|-----------|-----------|------------|------------|
| PROG      |           |            |            |
| 1 _ _ _ _ | 5 _ _ _ _ | 9 _ _ _ _  | 13 _ _ _ _ |
| 2 _ _ _ _ | 6 _ _ _ _ | 10 _ _ _ _ | 14 _ _ _ _ |
| 3 _ _ _ _ | 7 _ _ _ _ | 11 _ _ _ _ | 15 _ _ _ _ |
| 4 _ _ _ _ | 8 _ _ _ _ | 12 _ _ _ _ | 16 _ _ _ _ |
| PLAY      |           | EFFACER    |            |

- Entrez le titre souhaité ou le chapitre souhaité du DVD par l'intermédiaire des touches numériques. Vous pouvez naviguer entre les titres ou les chapitres à l'aide des touches de direction (26).
- T2 C2 est p. ex. mémorisé à l'emplacement de programme 1. Les touches de direction (26) vous permettent de naviguer entre les emplacements de programme.
- Répétez plusieurs fois cette entrée, jusqu'à ce que tous les titres ou chapitres souhaités soient enregistrés. Il est possible de mémoriser un maximum de 16 entrées.
- Si vous souhaitez démarrer la programmation, sélectionnez "PLAY" et pressez ▶ II (35).
- Pour effacer la dernière saisie, mettez la mémoire en surbrillance et réitérez la saisie.
- Pour effacer la programmation complète, sélectionnez "SUPPRIMER" et pressez ▶ II (35).
- Pressez la touche ▶ II (35) pour commencer la lecture.

A présent, les titres programmés sont lus les uns après les autres. LECTURE PRG apparaît sur l'écran.

- Pressez pendant la lecture la touche ■ (34) pour arrêter la lecture en mode programmation.

## Utilisation des touches de fonction interactives

### Sous-titre (DVD)

Un DVD peut contenir des sous-titres en différentes langues. Vous pouvez, indépendamment du réglage de base effectué dans le menu de configuration, sélectionner une autre langue de sous-titrage. Cependant, cette possibilité doit être disponible sur le DVD concerné.

- ➔ Appuyez pendant la lecture plusieurs fois sur la touche SUBTITLE (36), jusqu'à ce que le réglage de sous-titre souhaité soit affiché.

### Menu Titre

- ➔ Pressez la touche TITLE (23).

Le menu Titre est affiché à l'écran.

- ➔ Sélectionnez le titre souhaité à l'aide des touches de direction (26).
- ➔ Confirmez votre entrée au moyen de **OK** (35).

### Audio (DVD)

Certains disques sont enregistrés avec différents formats audio. Vous pouvez, pendant la lecture, sélectionner l'un des différents formats audio.

- ➔ Pressez la touche AUDIO (37), autant de fois que nécessaire, jusqu'à ce que la sélection souhaitée soit affichée.

### Mode Audio (CD audio et MP3)

Dans le cas des CD audio et MP3, vous pouvez choisir, pendant la lecture, entre les réglages "Gauche", "Droite", "Mélange" et "Stéréo" pour les canaux audio.

- ➔ Pressez la touche AUDIO (37), autant de fois que nécessaire, jusqu'à ce que la sélection souhaitée soit affichée.

## Agrandissement (zoom)

- Pour agrandir un extrait de l'image, pressez la touche ZOOM (40) pendant la lecture.
- Sélectionnez l'extrait de l'image à l'aide des touches de direction (26).
- Appuyez plusieurs fois sur la touche ZOOM (40), jusqu'à ce que l'agrandissement souhaité soit réglé (2x, 3x, ...).
- Si vous souhaitez quitter cette fonction, pressez plusieurs fois la touche ZOOM (40), jusqu'à ce que l'image normale soit à nouveau affichée à l'écran.

## Angle (angle de vue de la caméra)

Certains DVD contiennent des scènes qui, lors de la production, ont été enregistrées avec différents angles de vue de la caméra.

- Appuyez pendant la lecture d'un tel disque sur la touche ANGLE (28) et maintenez-la pressée, pour afficher le nombre d'angles de vue disponibles.
- Pressez à nouveau la touche ANGLE (28) et maintenez la touche enfoncée, pour commuter vers l'angle de vue de caméra suivant.

## Information OSD

Pressez la touche DISPLAY (33) pour afficher des informations sur le disque en cours de lecture.

Ces informations sont différentes de disque en disque et peuvent contenir, par exemple, les informations suivantes :

- Titre, chapitre, durée de lecture, durée de lecture restante
- Réglages audio/sous-titres.

## Utilisation de l'appareil par le biais du gestionnaire de fichiers

- Sélectionnez au niveau de "Format" si vous souhaitez écouter de la musique, regarder des images ou des vidéos, et confirmez au moyen de **OK** (35) :

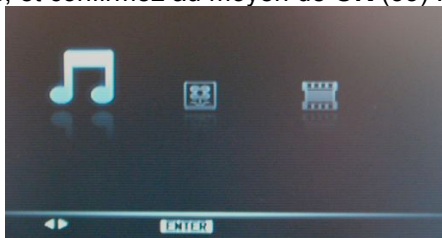

Pour les formats MP3, MPEG4 et JPEG, des fonctions peuvent être commandées via la boîte de dialogue du gestionnaire de fichiers.



Les informations actuelles sur le titre (numéro de titre, durée de lecture, nom du titre), ainsi que l'état, sont affichés à gauche.

- L'arborescence des dossiers du disque est affichée à droite. Les informations concernant l'interprète, l'album et les titres apparaissent à droite.
- Dans le cas d'une restitution JPEG, la prévisualisation est affichée dans la fenêtre.
- La barre de défilement à droite permet d'avoir une vue d'ensemble.
- Les fonctions de navigation sont affichées en bas dans la ligne de bas de page.
- ▲▼ : Sélection
- ◀▶ : Saut vers le haut / bas (défilement)
- **TITLE** : Retour à la sélection du format
- **OK** : Lecture
- 📁... : Symbole de dossier

## Navigation générale

- Pressez **TITLE** pour revenir à la sélection de la musique, des images et de la vidéo.
- Pressez la touche **OK** ▶ II (35) pour démarrer la lecture.
- Les touches de direction ◀ ▶ ▲ ▼ vous permettent de naviguer au sein des dossiers.

## Lecture d'un titre

- Sélectionnez le titre souhaité au moyen de ▲ ▼ , puis pressez **OK** ▶ || (35).

## Commandes MP3

### Lecture du titre d'un dossier.

- Pressez ▲ ▼ pour sélectionner l'interprète (dossier), puis sur **OK** ▶ || (35) pour accéder aux albums (sous-dossiers).
- Remarque : Si p. ex. plusieurs albums sont disponibles, sélectionnez l'album souhaité et ouvrez-le également au moyen de **OK** ▶ || (35).
- Pressez ▲ ▼ pour sélectionner le titre souhaité de l'album, puis pressez **OK** ▶ || (35) pour démarrer la lecture.  
Le lecteur de DVD lit tous les titres de l'album avant de s'arrêter automatiquement.

## Autres fonctions

Pendant la lecture, il est possible d'utiliser les fonctions mode audio, pause, titre précédent / titre suivant et défilement en avant / défilement en arrière.

- Procédez comme pour un CD classique.

## Retour à l'arborescence des dossiers

Sélectionnez le symbole de dossier et confirmez au moyen de **OK** ▶ || (35) pour ouvrir le dossier hiérarchiquement supérieur au niveau de l'arborescence des dossiers.

## Utilisation de l'appareil pour une lecture JPEG

### Lecture

La sélection du format apparaît, voir p. 36. Sélectionnez



"" et confirmez au moyen de **OK** ▶ **II** (35).

Le gestionnaire de fichiers s'ouvre, voir p. 36.

- Sélectionnez une image au moyen de ▲ ▼ et pressez **OK** ▶ **II** (35) pour afficher l'image. Le diaporama démarre.
- Pressez la touche ZOOM (40) pour agrandir l'image et ◀ ▶ ▲ ▼ pour naviguer au sein de l'image agrandie. Une pression répétée sur la touche ZOOM (40) permet de défiler entre les différents niveaux d'agrandissement.
- Pressez la touche REPEAT (39) pour sélectionner le mode de lecture.

### Pause

- Pressez la touche **OK** ▶ **II** (35) pour arrêter la lecture.
- Pressez la touche **OK** ▶ **II** (35) pour poursuivre la lecture.

### Suivante/Précédente

Vous pouvez sauter à l'image suivante en appuyant sur ▶▶. Pour sauter à l'image précédente, appuyez sur ◀◀.

### Rotation

Vous pouvez tourner et pivoter des images affichées :

- Pour tourner ou reverser l'image, pressez la touche ◀ ▶ ▲ ▼ pendant la lecture ou la pause.

### Réglage des transitions d'images

Vous pouvez régler différentes transitions d'images :

- Pour régler la transition des images, pressez la touche PROGRAM (28) pendant la lecture.

## Comment utiliser la fonction USB et la carte mémoire SD/MMC

### Remarque :

Etant donné la multitude de modèles de lecteurs MP3 en flash, clés USB et cartes mémoire, nous ne pouvons pas garantir la compatibilité de tous les modèles avec l'appareil.

Les appareils USB version 1.0 et 2.0 sont supportés.

### Insertion du support de données

- Mettez l'appareil en marche.
- Branchez la clé USB ou le lecteur MP3 sur le port USB (14) ou insérez la carte mémoire dans le logement de carte SD/MMC (18).

### Remarque :

Insérez la carte avec l'inscription vers le haut dans le logement de carte mémoire SD/MMC (18), jusqu'à ce qu'elle s'enclenche.

### Attention !

Si la carte mémoire n'est pas introduite dans le bon sens dans le logement, elle n'est pas reconnue. En outre, la carte ou les données mémorisées peuvent être endommagées.

- Sélectionnez la source "Disque", "USB" ou "SD/MMC" souhaitée à l'aide de la touche STOP DVD USB CARD (34). Pour cela, appuyez sur la touche et maintenez-la enfoncée.

La sélection suivante apparaît :

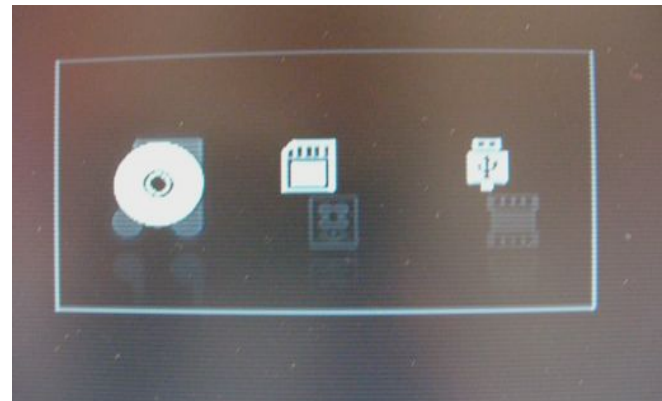

Disque

carte

USB

- Sélectionnez la source souhaitée à l'aide des touches ◀ ▶ et confirmez au moyen de **OK ▶ II** (35).
- Le chargement du support sélectionné démarre.
- Avant de manipuler l'appareil, attendez que le contenu complet a été lu, afin de garantir que toutes les informations nécessaires du support de données ont été lues.
- La sélection "Format" apparaît, voir p. 36. Confirmez "Musique", "Photo" ou "Vidéo".
- Le gestionnaire de fichiers apparaît.

### Retrait du support de données

#### Carte mémoire (MemoryCard) (SD, MMC)

- Pour retirer la carte, appuyez dessus jusqu'à ce qu'elle se déverrouille de manière audible et retirez-la.

#### Clé USB, lecteur MP3

- Retirez la clé USB ou le MP3 Flash Player simplement en le déconnectant.

### Lecture des clés USB et des cartes mémoire

Le gestionnaire de fichiers est affiché. La lecture de la musique démarre automatiquement.

La lecture s'effectue pour l'essentiel tel que décrit sous "Utilisation de l'appareil".

- La touche **DISPLAY** (33) vous permet d'afficher des informations telles que le numéro de titre, les fonctions de répétition ou la durée de lecture.

### Revenir à la lecture du disque

- Pressez la touche **STOP** (34) et maintenez-la enfoncée, sélectionnez à l'aide des touches de direction ◀ ▶ la source **Disque** souhaitée et confirmez au moyen de **OK ▶ II** (35).



## Nettoyage de l'appareil

### Nettoyage du lecteur de DVD



#### Risque d'électrocution !

Afin d'éviter le risque d'un choc électrique, ne lavez pas l'appareil avec un chiffon mouillé ou sous l'eau courante. Débranchez la fiche secteur avant le nettoyage !

Pour nettoyer le boîtier, utilisez exclusivement un chiffon doux imbibé d'eau. N'utilisez pas d'éponge à gratter, de poudre à récurer ni de solvant tel que l'alcool ou l'essence.

#### Capteur laser :

Les salissures se déposant sur la lentille peuvent occasionner des dysfonctionnements, voire empêcher la lecture du disque. Nettoyez la lentille avec un dispositif soufflant du commerce (pour appareils photos, etc.), en prenant bien soin de ne pas la toucher. N'utilisez aucun produit de nettoyage de lentilles ou de disques.

#### Ecran :

- N'exposez pas la surface de l'écran à des températures supérieures à + 80 °C ou inférieures à - 40 °C !
- Protéger l'appareil d'une forte humidité de l'air.
- N'écrivez pas sur la surface de l'écran avec un stylo à bille ou un feutre !

- Nettoyez l'écran uniquement avec un chiffon doux en coton.
- Utilisez au besoin le chiffon de coton avec de faibles quantités de lessive non alcaline diluée sur une base d'eau ou d'alcool.

#### N'utilisez aucune des substances suivantes :

Eau salée, insecticides, solvants à base de chlore ou d'acide (ammoniac), poudre à récurer.

➔ Passez le chiffon de coton doucement sur la surface jusqu'à ce que celle-ci soit sèche.

### Manipulation des disques

- Saisissez toujours le disque par les bords.
- Evitez les traces de doigts, les salissures et les rayures qui peuvent provoquer des perturbations et des coupures à la lecture.
- N'écrivez rien sur les disques.
- N'utilisez ni aérosol de nettoyage ni solvant.
- Ne faites pas tomber les disques et ne les tordez pas.
- N'introduisez qu'un seul disque à la fois dans le lecteur.
- Ne fermez le lecteur que si le disque est inséré correctement dans le compartiment de disque.
- Conservez toujours les disques séparément dans leur pochette.

## Nettoyage des disques

- Essayez les disques avec un chiffon doux et humidifié avec de l'eau.
- Essayez les disques en allant du centre vers les bords.



N'essayez pas en faisant des mouvements circulaires car cela entraînerait des rayures susceptible de générer des erreurs lors de la lecture.

## Comment éliminer les défauts

Si l'appareil ne fonctionne pas comme prévu, contrôlez-le au moyen du tableau suivant.

Dans certains cas, le défaut peut être occasionné par d'autres composants. Pour cette raison, en cas de dérangement, contrôlez également les composants ou les autres appareils électriques raccordés.

Si vous ne pouvez pas éliminer le défaut, même après les contrôles décrits, veuillez contacter le fabricant.

## La télécommande ne fonctionne pas

| Symptôme                     | Cause possible / remède   |
|------------------------------|---|
| Pas de télécommande possible | <p>La télécommande est à une distance trop grande de l'appareil. La distance maximale est de six mètres. Approchez la télécommande de l'appareil.</p> <p>L'angle par rapport au capteur infrarouge est trop grand. L'angle doit être au maximum de 30°. Tenez la télécommande devant l'appareil de telle sorte que l'angle soit inférieur à 30°.</p> <p>Les piles sont vides.<br/>Remplacez les piles par des piles neuves.</p> |

## Problèmes avec la lecture

| Symptôme  | Cause possible / remède   |
|---|---|
| Le compartiment de disque s'ouvre automatiquement après la fermeture. | Le disque est sale ou déformé. Nettoyez le disque comme décrit au chapitre "Nettoyage des disques" ou remplacez le disque par un disque en parfait état.  |
| Pas de lecture possible   | <p>Vous n'avez pas introduit correctement le disque dans le compartiment de disque.<br/>Introduisez le disque correctement.</p> <p>Le code pays ne coïncide pas avec cet appareil. Utilisez uniquement des disques avec code pays "2".</p> <p>Vous avez introduit le disque à l'envers.<br/>Introduisez le disque dans le compartiment de disque en présentant la face imprimée vers le haut.</p> |
| Pas de lecture des CD de fichiers MP3 possible                        | Contrôlez le paramétrage de votre programme de gravure sur l'ordinateur, modifiez l'arborescence des dossiers sur le CD ou utilisez un autre CD vierge pour le processus de gravure.  |

## Problèmes de lecture USB ou SD/MMC

| Symptôme                 | Cause possible / remède   |
|--------------------------|---|
| Pas de lecture possible. | <p>L'appareil ne se trouve pas en mode USB/SD/MMC. Pressez la touche STOP ■ et maintenez-la enfoncée.</p> <p>Contrôlez la présence de fichiers vidéo / image / son sur le support USB ou la carte mémoire.</p> <p>Retirez le cas échéant la carte mémoire, reformatez-la, enregistrez des données et réintroduisez-la. Testez éventuellement un autre format d'image. Testez éventuellement un autre format vidéo.</p> <p>Remarque : Tous les formats vidéo ne peuvent pas être restitués !</p> |

## Problèmes avec l'appareil

| Symptôme                                   | Cause possible / remède  |
|--|--|
| L'appareil ne peut pas être mis en marche. | <p>L'appareil n'est pas alimenté en courant.</p> <p>Raccordez correctement le câble d'alimentation à la prise de courant.</p> <p>Chargez l'accumulateur.</p> |

## Problèmes lors de la lecture vidéo

| Symptôme   | Cause possible / remède   |
|--|---|
| Le symbole d'interdiction (Ⓢ) est affiché à l'écran.   | La fonction sélectionnée n'est pas possible avec ce disque.<br>L'opération n'est pas possible avec cet appareil.  |
| Pas d'image, ou image trop sombre.   | Les valeurs de réglage pour le téléviseur sont incorrectes.<br>Contrôlez les connexions.  |
| L'image est déformée ou ne correspond pas au format d'écran                                      | Le réglage effectué au niveau de la configuration pour le format d'image est incorrect.<br>Réglez le format d'image correct.  |
| Des défauts d'image apparaissent en cas d'enregistrements effectués avec un enregistreur de DVD. | Cet appareil possède une protection contre la copie.<br>Dans le cas de disques munis d'une protection contre la copie, ce système empêche une lecture exempte de défauts. |

## Problèmes lors de la restitution du son

| Symptôme                            | Cause possible / remède  |
|-------------------------------------|--|
| Pas de signal audio ou déformations | Le disque est sale.<br>Nettoyez le disque comme décrit au chapitre "Nettoyage des disques".<br>Les connecteurs mâles ne sont pas enfichés suffisamment fermement dans les connecteurs femelles, ou sont mal connectés.<br>Raccordez correctement les connecteurs.<br>Le connecteur mâle ou le connecteur femelle est sale. Nettoyez-le.<br>L'appareil a été mis en mode "Pause".<br>Pressez la touche ▶ II .<br>Mauvaise manipulation de l'amplificateur stéréo.<br>Contrôlez le sélecteur d'entrée. |

## Définition des termes

### Numéro de chapitre

Ces numéros sont enregistrés sur le DVD. Un film est scindé en sections, qui portent chacune un numéro. Ces numéros vous permettent de sélectionner rapidement des sections ou des scènes.

### Contrôle parental

Cette fonction a été proposée par des parents. Les restrictions sont contenues dans les données du disque, elles vous permettent d'interdire des films, qui ne sont pas appropriés pour les enfants.

### Codes d'interdiction régionaux (code régional)

Le lecteur de DVD et les DVD contiennent des codes d'interdiction régionaux pour chaque région de vente. Lorsque le code régional d'un lecteur de DVD ne coïncide pas avec le code régional d'un DVD, la lecture du disque est impossible.

### Sous-titres

Les sous-titres sont par exemple des traductions des dialogues apparaissant au bas de l'écran, dans une autre langue que la langue d'origine. Plusieurs langues de sous-titrage peuvent être enregistrées sur un DVD. A l'aide de la fonction de sous-titrage, vous pouvez sélectionner la langue souhaitée.

### Angle de vue de la caméra

Certains DVD contiennent des scènes, qui sont enregistrées simultanément avec différents angles de vue. Dans le cas de tels disques, vous pouvez utiliser la touche "Angle" pour visualiser la scène selon différents angles de vue. Les disques, qui contiennent une telle technique, sont appelés "Multi-Angle-Discs" (disques multi-angles).

## Caractéristiques techniques

|   |  |
|---|--|
| Dimensions<br>(larg. x haut. x prof.) : | 208 mm x 38 mm x 167 mm  |
| Poids de l'appareil :                   | 0,75 kg  |
| Alimentation électrique                 | Entrée 100 V - 240 V c.a.,<br>50/60 Hz, 0,5 A, sortie 9 V c.c., 1,0 A              |
| Accumulateur :                          | Accumulateur Lithium-Polymère, 1<br>300 mAh, 7,4 V                                 |
| Conditions ambiantes :                  | +5 °C à +35 °C<br>5 % à 90 % d'humidité relative<br>(sans condensation)            |
| Ecran :                                 | TFT/LCD, 17,8 cm (7")<br>480 x 234 pixels  |
| Système vidéo :                         | PAL / NTSC   |
| Code régional :                         | Région 2   |
| Disques supportés :                     | DVD – 12 cm et 8 cm de Ø<br>CD – 12 cm et 8 cm de Ø.                               |
| Types de disque :                       | CD, CD-R, CD-RW, DVD, DVD-R,<br>DVD-RW, DVD+R, DVD+RW<br>CD MP3, CD MPEG4, CD JPEG |
| Sortie vidéo :                          | Composite :<br>1 canal : 1,0 V c.-à-c. (charge 75<br>ohms)                         |
| Laser :                                 | Classe 1   |

## Spécifications du lecteur de DVD

Ce produit contient des technologies protégées par le droit d'auteur. Celles-ci sont protégées par différents brevets U.S. et autres droits de propriété intellectuelle de Macrovision Corporation et autres détenteurs des droits. L'utilisation de ces technologies protégées par le droit d'auteur requiert l'autorisation de Macrovision Corporation. Celle-ci se réfère, sauf autre autorisation de Macrovision Corporation, uniquement à un usage privé et limité par ailleurs. Une modification de la conception technique ainsi qu'un démontage sont interdits.

Ce produit est conforme à

- Directive sur la basse tension (2006/95/CE, 1275/2008/CE),
- la directive CEM (2004/108/CE) et à
- la directive sur le marquage CE).



Code régional

## Comment contacter le fabricant

DGC GmbH  
Graf-Zeppelin-Straße 7  
D-86899 Landsberg

## Consignes d'élimination

### Élimination de l'emballage

Votre nouvel appareil a été protégé par un emballage lors de son acheminement. Tous les matériaux utilisés sont compatibles avec l'environnement et recyclables. Veuillez apporter votre contribution et éliminez l'emballage de façon respectueuse de l'environnement. Concernant les moyens actuels d'élimination des déchets, informez-vous auprès de votre revendeur ou concernant votre installation de gestion de déchets communale.

### **Danger d'étouffement !**

Ne laissez pas l'emballage et ses éléments à des enfants.

Danger d'étouffement par les films ou d'autres matériaux d'emballage.

## Mise au rebut de l'appareil

Les appareils usagés ne sont pas des déchets sans valeur. Une élimination respectueuse de l'environnement permet de recycler des matières brutes précieuses. Renseignez-vous auprès de l'administration de votre ville ou de votre commune concernant les possibilités d'une élimination réglementaire et respectueuse de l'environnement de l'appareil. Les piles doivent être retirées de l'appareil avant l'élimination de celui-ci.



**Cet appareil est marqué selon la directive 2002/96/CE concernant les appareils électriques et électroniques usagés (WEEE).**

**Ce produit, arrivé en fin de vie, ne doit pas être éliminé par le biais des ordures ménagères ordinaires ; il doit être remis à un point de collecte prévoyant le recyclage d'appareils électriques et électroniques. Le symbole figurant sur le produit, dans le manuel d'utilisation ou sur l'emballage, attire votre attention à cet égard. Les matériaux sont recyclables conformément à leur marquage. Avec la réutilisation, le recyclage des matériaux ou d'autres formes de recyclage d'appareils usagés, vous apportez une contribution importante à la protection de notre environnement.**

### **Danger de mort !**

Débranchez la fiche secteur sur les appareils, qui ne sont plus utilisés. Déconnectez le câble d'alimentation et débranchez-le avec la fiche.