

Il se peut que le logiciel de ce lecteur soit mis à jour dans le futur. Pour plus d'informations sur les mises à jour disponibles, veuillez visiter : <http://www.sony.com/bluraysupport/>



<http://www.sony.net/>

Imprimé sur papier recyclé à 70 % ou plus avec de l'encre à base d'huile végétale sans COV (composés organiques volatils).

4-184-341-21(1)



1-418434121\$

Imprimé en Malaisie



© 2010 Sony Corporation

Mode d'emploi

Lecteur Blu-ray Disc™ / DVD

BDP-S470

AVERTISSEMENT

Afin de réduire les risques d'incendie ou de choc électrique, n'exposez pas cet appareil à la pluie ni à l'humidité.

Pour éviter tout risque d'électrocution, n'ouvrez pas le boîtier. Confiez l'entretien de cet appareil à des personnes qualifiées exclusivement.

Le cordon d'alimentation ne doit être remplacé que dans un centre de service après-vente agréé.

Ne pas exposer les batteries ou un appareil comportant des batteries à une chaleur excessive comme le rayonnement du soleil, le feu ou une source de chaleur du genre.

ATTENTION

L'utilisation d'instruments optiques avec cet appareil augmente les risques de lésions oculaires. Ne pas tenter de démonter le boîtier, car le faisceau laser utilisé à l'intérieur du lecteur Blu-ray Disc/DVD peut causer une blessure aux yeux. Ne confiez l'entretien de cet appareil qu'à un technicien compétent.



Cette étiquette est apposée sur le boîtier protecteur du laser à l'intérieur du boîtier de l'appareil.



Ce symbole avertit l'utilisateur de la présence, à l'intérieur de l'appareil, d'une « tension

dangereuse » non isolée suffisamment importante pour causer une électrocution.



Ce symbole avertit l'utilisateur que des consignes importantes d'utilisation et

d'entretien (dépannage) sont données dans la documentation accompagnant l'appareil.

Précautions

- Pour prévenir les risques d'incendie et de choc électrique, ne pas poser de récipients remplis de liquide, tels qu'un vase, sur l'appareil.
- Installez cet appareil de sorte qu'il soit possible de débrancher immédiatement le cordon d'alimentation de la prise murale en cas de problème.

Données d'utilisateur

Le numéro de modèle et le numéro de série se trouvent à l'arrière de l'appareil. Inscrivez le numéro de série dans l'espace prévu à cette fin ci-dessous. Reportez-vous à ces numéros lorsque vous contactez un revendeur Sony à propos de cet appareil.

Numéro de modèle _____

Numéro de série _____

Pour les clients résidents au Canada

Si ce produit s'avère défectueux, prière d'appeler le **Service de remplacement en garantie Tranquillité d'esprit** au 1-877-602-2008.

Pour tout autre renseignement au sujet du produit, prière d'appeler le **Centre de service d'information à la clientèle** au 1-877-899-7669 ou nous écrire au Centre d'information à la clientèle, 115 Gordon Baker Road, Toronto, Ontario, M2H 3R6

Remarques sur les disques

- Pour que les disques restent propres, les tenir par les bords. Ne jamais toucher leur surface. La poussière, les empreintes ou les égratignures sur le disque peuvent causer un mauvais fonctionnement.



- Ne pas exposer les disques au rayonnement direct du soleil ou à des sources de chaleur, telles que les conduits de chauffage, et ne pas les laisser dans un véhicule stationné en plein soleil. En effet, la température à l'intérieur de l'habitacle peut augmenter considérablement.
- Après avoir lu un disque, le ranger dans son boîtier.
- Nettoyer les disques à l'aide d'un chiffon doux. Essayez le disque du centre vers la périphérie.



- Ne pas utiliser de solvant, tel que diluant, benzine ou autre produit de nettoyage commercial pour disques ou objectifs, ou vaporisateur antistatique, destiné à des disques LP en vinyle.
- Si vous imprimez l'étiquette du disque, laissez-la sécher avant d'utiliser le disque.
- Ne pas utiliser les disques suivants.
 - Disque de nettoyage de lentille.
 - Disque de forme irrégulière (par exemple en forme de carte ou de cœur).
 - Disque sur lequel est apposé une étiquette ou un autocollant.
 - Disque sur lequel est apposé du ruban adhésif ou une pellicule adhésive.
- Ne pas essayer de refaire la surface de la face de lecture du disque pour éliminer les rayures.

Précautions

Emplacement du lecteur

- Installer le lecteur dans un endroit suffisamment ventilé pour éviter toute surchauffe interne.
- Ne pas installer le lecteur sur une surface souple, telle qu'un tapis, susceptible d'obstruer les orifices de ventilation.
- Ne pas installer le lecteur dans un espace clos comme une étagère de bibliothèque ou un meuble semblable.
- Ne pas installer le lecteur dans un endroit poussiéreux ou soumis à des chocs ou au rayonnement direct du soleil, ni à proximité de sources de chaleur.
- Ne placez pas le lecteur à l'extérieur, dans un véhicule, sur un bateau ou autre vaisseau.
- Si le lecteur est transporté directement d'un endroit froid à un endroit chaud ou s'il est installé dans une pièce très humide, de la condensation peut se former sur les lentilles situées à l'intérieur de l'appareil. Dans ce cas, il est possible que le lecteur ne fonctionne pas correctement. Retirer alors le disque et laisser le lecteur sous tension pendant environ trente minutes, jusqu'à ce que l'humidité se soit évaporée.
- Ne pas installer l'appareil en position inclinée. Il est conçu pour fonctionner uniquement à l'horizontale.
- Ne pas poser d'objets lourds ou instables sur le lecteur.
- Ne pas placer d'objets autres que des disques sur le tiroir de disque. Cela risquerait d'abîmer le lecteur ou l'objet.
- Retirez tout disque inséré dans le lecteur avant de déplacer ce dernier. Sinon, le disque pourrait être endommagé.

- Débranchez le cordon d'alimentation et tous les autres câbles du lecteur lorsque vous déplacez ce dernier.

Sources d'alimentation

- Le lecteur n'est pas déconnecté de l'alimentation secteur tant qu'il reste branché à la prise murale, même si le lecteur lui-même a été mis hors tension.
- Si vous prévoyez laisser le lecteur inutilisé pour une période prolongée, débranchez-le de la prise murale. Pour débrancher le cordon d'alimentation, le saisir par la fiche. Ne jamais tirer sur le cordon.
- Respecter les points suivants pour éviter d'abîmer le cordon d'alimentation. N'utilisez pas le cordon d'alimentation s'il est endommagé, car il y a risque d'électrocution ou d'incendie.
 - Ne pas pincer le cordon d'alimentation entre le lecteur et un mur, une tablette, etc.
 - Ne mettre aucun objet lourd sur le cordon d'alimentation, ni tirer sur le cordon d'alimentation lui-même pour débrancher sa fiche.

Réglage du volume

Ne pas augmenter le volume lors de l'écoute d'un passage présentant un très faible niveau d'entrée ou sans signal audio. Autrement vous risquez de subir des dommages à l'ouïe et d'abîmer les enceintes lors de la lecture d'une section à niveau de crête élevé.

Entretien de l'appareil

Nettoyer le boîtier, le panneau et les commandes avec un chiffon doux. Ne pas utiliser de tampons abrasifs, de poudre à récurer ni de solvants tels que de l'alcool ou de la benzine.

Nettoyage des disques et des nettoyeurs pour disque ou pour lentille

N'utilisez pas de disques nettoyeurs ou de nettoyeurs à disque ou à lentilles (y compris les liquides ou les aérosols). Ils pourraient causer des problèmes de fonctionnement de l'appareil.

Remplacement des pièces

En cas de réparation, les pièces réparées peuvent être récupérées pour réutilisation ou recyclage.

Lors du raccordement à la prise HDMI OUT

Respectez les points suivants, car une manipulation inadéquate peut abîmer la prise HDMI OUT et le connecteur.

- Alignez soigneusement la prise HDMI OUT, qui se trouve à l'arrière du lecteur, au connecteur HDMI, en vérifiant leur forme respective. Assurez-vous que le connecteur n'est pas à l'envers ou incliné.

HDMI OUT

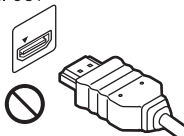

HDMI OUT

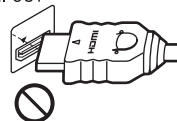

- Avant de déplacer le lecteur, n'oubliez pas de déconnecter le câble HDMI.



- Lors du branchement ou de la déconnexion, ne faites pas tourner ou pivoter le connecteur HDMI.

AVIS IMPORTANT

Mise en garde : Ce lecteur peut maintenir indéfiniment une image vidéo fixe ou un menu à l'écran d'un téléviseur. Si une image vidéo fixe ou un menu reste affiché à l'écran du téléviseur pendant une période prolongée, l'écran du téléviseur peut subir des dommages irréversibles. Les téléviseurs à écran au plasma ou à projection sont particulièrement sensibles à ce phénomène.

En cas de question ou de problème concernant le lecteur, veuillez vous informer auprès du revendeur Sony le plus près.

Table des matières

AVERTISSEMENT	2
Précautions	3
Guide des pièces et commandes	6

Raccordements et réglages

Étape 1 : Préparer le lecteur	10
Étape 2 : Raccorder le lecteur	11
Étape 3 : Régl. facile	13
Connecter l'appareil au réseau	14

Lecture

Lire un disque	16
Lecture depuis un périphérique USB	18
Lecture via un réseau	18
Options disponibles	19

Réglages et ajustements

Utiliser les affichages de réglages	21
Mise à jour réseau	22
Réglages d'écran	22
Réglages audio	24
Réglages d'affichage BD/DVD	25
Réglages de contrôle parental	25
Réglages de musique	26
Réglages système	26
Réglages réseau	27
Régl. facile	27
Réinitialisation	27

Informations supplémentaires

Dépannage	28
Spécifications techniques	31
Index	38

Guide des pièces et commandes

Panneau avant

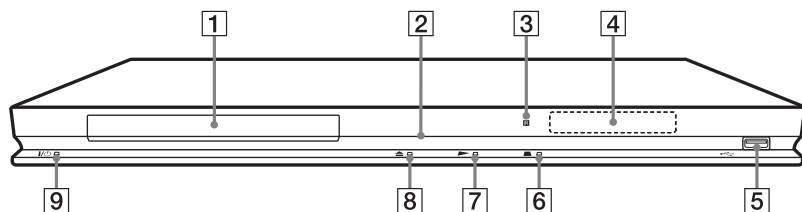

La touche ► est dotée d'un point tactile. Servez-vous de ce point tactile comme référence lorsque vous utilisez le lecteur.

- 1 Tiroir de disque**
- 2 Témoin d'alimentation**
S'allume en blanc lorsque vous allumez le lecteur.
- 3 Capteur de signal de télécommande**
- 4 Afficheur du panneau avant**
►, ■ : S'allume pendant la lecture ou la pause.
↺ : S'allume lors de l'activation du réglage de répétition.
HD : S'allume lors de l'émission d'un signal vidéo 720p/1080i/1080p.
- 5 Prise ◀ (USB)**
Connectez un périphérique USB à cette prise.
- 6 ■ (arrêt)**
- 7 ► (lecture)**
- 8 ▲ (ouvrir/fermer)**
- 9 I/⏻ (marche/veille)**
Allume le lecteur ou le met en mode de veille.

Pour verrouiller le tiroir de disque (Protection parentale)

Vous pouvez verrouiller le tiroir de disque pour éviter qu'on ne l'ouvre par erreur. Alors que le lecteur est allumé, maintenez la touche ► enfoncée sur le lecteur pendant plus de 10 secondes. Le tiroir de disque est verrouillé ou déverrouillé.

Panneau arrière

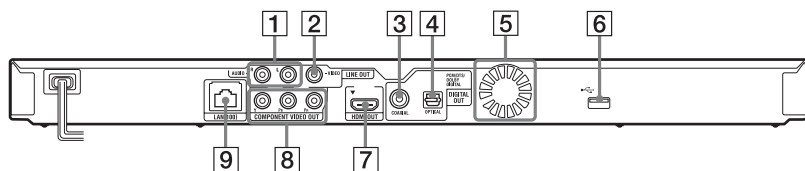

- | | |
|-------------------------------|---|
| 1 Prises LINE OUT (R-AUDIO-L) | 6 Prise  (USB) |
| 2 Prise LINE OUT (VIDEO) | 7 Prise HDMI OUT |
| 3 Prise DIGITAL OUT (COAXIAL) | 8 Prises COMPONENT VIDEO OUT (Y, P _B , P _R) |
| 4 Prise DIGITAL OUT (OPTICAL) | 9 Borne LAN (100) |
| 5 Orifices de ventilation | |

Télécommande

Les fonctions disponibles sur la télécommande varient suivant le disque ou la situation.

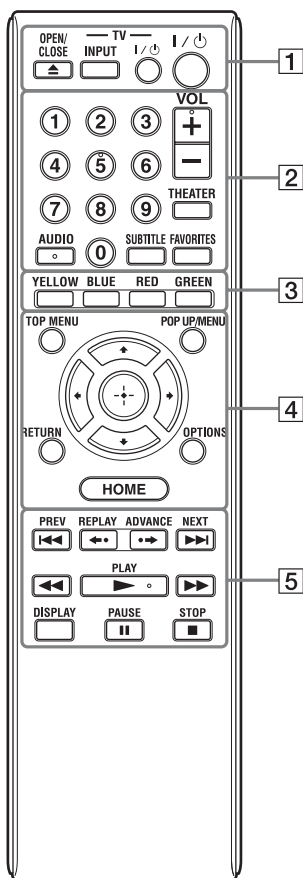

Les touches numéro 5, AUDIO, VOL + et ► PLAY sont dotées d'un point tactile. Servez-vous de ce point tactile comme référence lorsque vous utilisez le lecteur.

L'appareil retourne automatiquement en mode de veille

Si vous n'appuyez sur aucune touche du lecteur ou de la télécommande pendant plus de 30 minutes, l'appareil retourne automatiquement en mode de veille.

1 ▲ OPEN/CLOSE

Ouvre ou ferme le tiroir de disque.

-TV- INPUT

Permute entre le téléviseur et les autres sources d'entrée.

-TV- I/⏻ (marche/veille)

Allume le téléviseur ou le met en mode de veille.

I/⏻ (marche/veille)

Allume le lecteur ou le met en mode de veille.

2 Touches numériques (0 - 9)

Saisit les numéros de titre/chapitre, etc.

VOL +/-

Règle le volume du téléviseur.

THEATER (page 34)

Permute automatiquement sur le mode vidéo optimal pour le visionnement des films.

La touche THEATER fonctionne uniquement lors du raccordement à un amplificateur (ampli-tuner) AV compatible avec le mode Sony Theater, ou à un téléviseur compatible avec le mode Sony Theater.

AUDIO (page 25)

Sélectionne la piste de langue lorsque le BD-ROM/DVD VIDEO en contient plusieurs.

Sélectionne la piste sonore du CD.

SUBTITLE (page 25)

Sélectionne la langue de sous-titres lorsque le BD-ROM/DVD VIDEO en contient plusieurs.

FAVORITES (page 19)

Affiche le contenu Internet ajouté à la liste des favoris. Vous pouvez sauvegarder jusqu'à 18 de vos programmes de contenu Internet favoris.

3 Touches de couleur (YELLOW/BLUE/RED/GREEN)

Touches de raccourci pour les fonctions interactives.

4 TOP MENU

Ouvre ou ferme le menu supérieur du BD ou du DVD.

POP UP/MENU

Ouvre ou ferme le menu contextuel du BD-ROM ou le menu du DVD.

OPTIONS (page 19)

Le menu des options disponibles apparaît sur l'écran.

HOME

Ouvre le menu d'accueil du lecteur. Affiche le papier peint lors de la pression sur l'icône de catégorie dans le menu d'accueil.

RETURN

Revient à l'affichage précédent.



Déplace la surbrillance pour sélectionner une option affichée.

Touche du centre (ENTER)

Valide l'option sélectionnée.

5 ◀◀ PREV/NEXT ▶▶

Saute au chapitre, à la plage ou au fichier précédent/suivant.

◀• REPLAY/ADVANCE •▶

Relit la scène actuelle un bref instant (10 secondes) ou fait avancer la scène actuelle un bref instant (15 secondes).

◀◀/▶▶ (recul rapide/avance rapide)

- Fait avancer/reculer rapidement le disque lors de la pression pendant la lecture. Chaque fois que vous appuyez sur la touche pendant la lecture vidéo, la vitesse de recherche change.
- Lit au ralenti lorsque vous appuyez pendant plus d'une seconde en mode de pause.
- Lit une image à la fois lorsque vous appuyez un bref instant en mode de pause.

▶ PLAY

Lance ou relance la lecture.

DISPLAY (page 17)

Affiche les informations de lecture sur l'écran.

II PAUSE

Fait une pause ou relance la lecture.

■ STOP

Arrête la lecture et mémorise le point d'arrêt (point de reprise).

Le point de reprise pour un titre ou une plage est le dernier point lu ou la dernière photo d'un dossier de photos.

Affichage du menu d'accueil

Le menu d'accueil apparaît lorsque vous appuyez sur HOME. Sélectionnez une catégorie à l'aide de ◀/▶. Sélectionnez une option à l'aide de ↑/↓, puis appuyez sur ENTER.

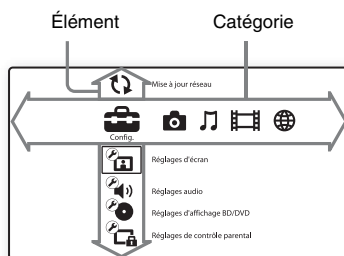

(Config.) : Ajuste les réglages du lecteur.

(Photo) : Affiche les photos.

(Musique) : Lit la musique.

(Vidéo) : Lit les vidéos.

(Réseau) : Affiche les éléments réseau.

Raccordements et réglages

Étape 1 : Préparer le lecteur

Vérifier les accessoires fournis

Vérifiez la présence des accessoires suivants :

- Câble audio/vidéo (fiche phono ×3) (1)
- Unité de commande à distance (télécommande) (1)
- Piles AA (R6) (2)

Préparer la télécommande

Insérez deux piles AA (R6) en faisant correspondre leurs extrémités ⊕ et ⊖ avec les indications à l'intérieur du logement à piles.

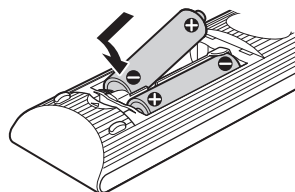

Étape 2 : Raccorder le lecteur

Ne branchez pas le cordon d'alimentation avant d'avoir effectué tous les raccordements.

Raccorder au téléviseur

Sélectionnez une méthode de connexion parmi les suivantes, en fonction des prises d'entrée disponibles sur le téléviseur.

Lors du raccordement, faites correspondre les fiches et prises de la même couleur.

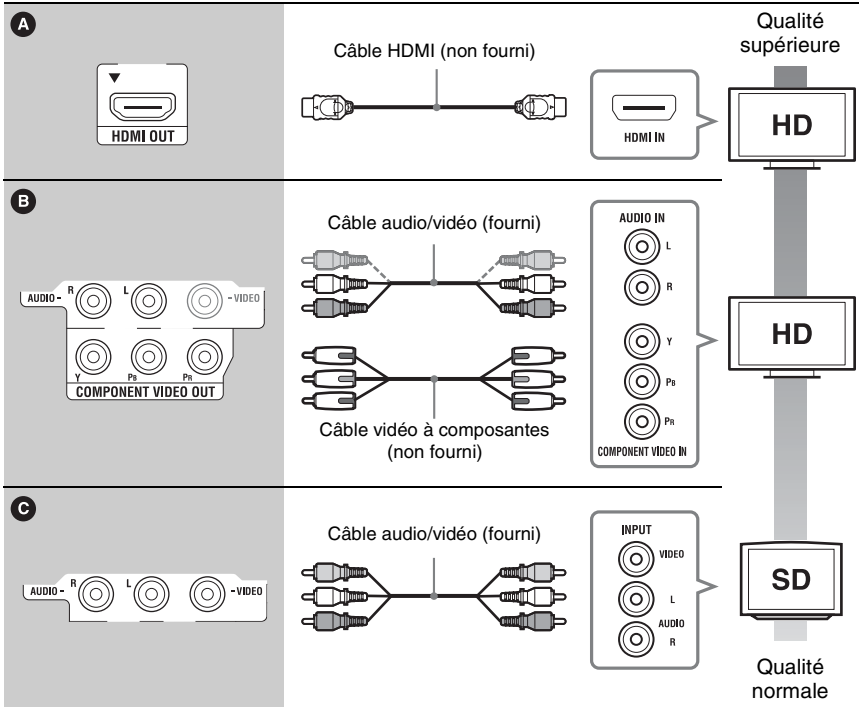
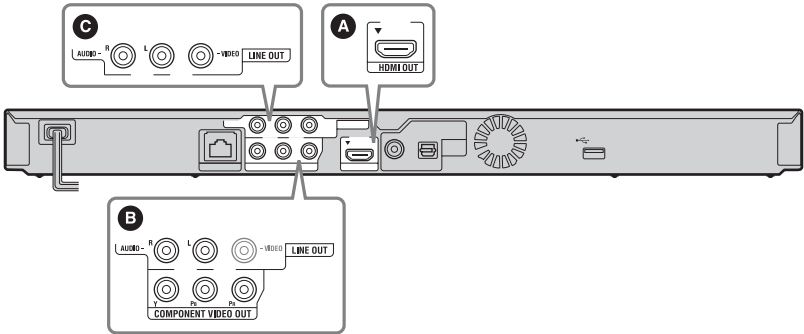





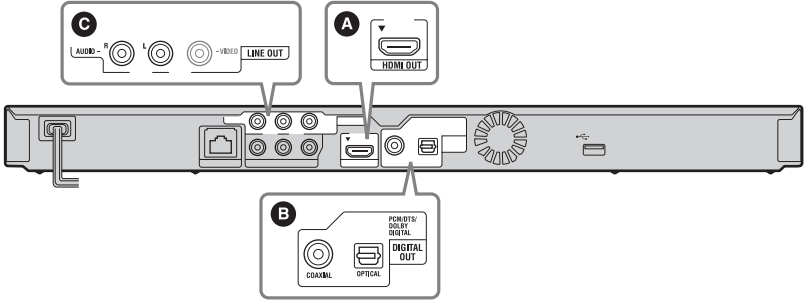

Ne raccordez pas le lecteur via un magnétoscope. Les signaux vidéo transmis via un magnétoscope peuvent être affectés par un dispositif de protection des droits d'auteur et rendre l'image distordue sur le téléviseur.

Raccorder à un amplificateur (ampli-tuner) AV

Sélectionnez une méthode de connexion parmi les suivantes, en fonction des prises d'entrée disponibles sur l'amplificateur (ampli-tuner) AV. Si vous sélectionnez **A** ou **B**, effectuez les réglages appropriés dans la configuration de « Réglages audio » (page 24).

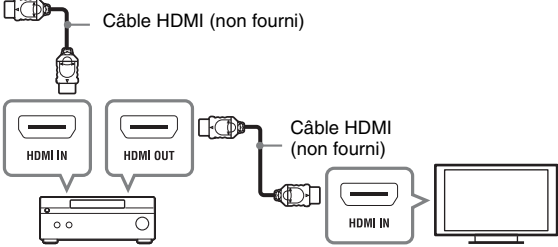
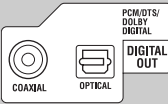
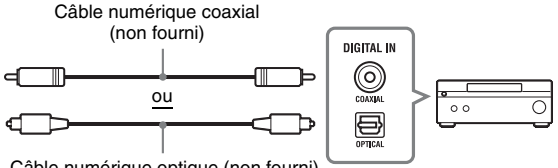

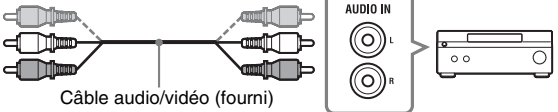
<p>A</p>  <p>HDMI OUT</p>	 <p>Câble HDMI (non fourni)</p> <p>Câble HDMI (non fourni)</p> <p>→ Réglez « Réglages de mélange audio BD » (page 24).</p>
<p>B</p>  <p>PCM/DTS/ DOLBY DIGITAL DIGITAL OUT COAXIAL OPTICAL</p>	 <p>Câble numérique coaxial (non fourni)</p> <p>ou</p> <p>Câble numérique optique (non fourni)</p> <p>→ Réglez « Dolby Digital (Coaxial / Optique)^{*1} » (page 24) et « DTS (Coaxial / Optique)^{*2} » (page 24).</p>
<p>C</p>  <p>AUDIO - R L - VIDEO</p>	 <p>Câble audio/vidéo (fourni)</p>

*1 Fabriqué sous licence de Dolby Laboratories. Les termes Dolby et Pro Logic, ainsi que le sigle double D sont des marques commerciales de Dolby Laboratories.

*2 Fabriqué sous licence des brevets américains numéros : 5 451 942 ; 5 956 674 ; 5 974 380 ; 5 978 762 ; 6 226 616 ; 6 487 535 ; 7 212 872 ; 7 333 929 ; 7 392 195 ; 7 272 567 et autres brevets émis ou en attente aux États-Unis et ailleurs dans le monde. DTS est une marque de commerce déposée de DTS, Inc. ; les logos DTS, le Symbole, DTS-HD et DTS-HD Master Audio sont des marques de commerce de DTS, Inc. © 1996-2008 DTS, Inc. Tous droits réservés.

Étape 3 : Régl. facile

Lors de la première mise sous tension
 Patientez un court moment, jusqu'à ce que le lecteur s'allume et lance « Régl. facile ».

- 1 Branchez le lecteur dans la prise de courant.**



- 2 Appuyez sur I/⏻ pour allumer le lecteur.**

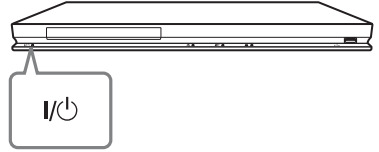

- 3 Allumez le téléviseur, puis permutez le sélecteur d'entrée du téléviseur de sorte que le signal du lecteur apparaisse sur l'écran du téléviseur.**

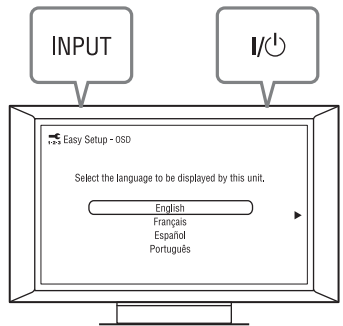

4 Effectuez « Régl. facile ».

Suivez les instructions à l'écran pour effectuer les réglages de base à l'aide de **←/↑/↓/→** et **ENTER** sur la télécommande.

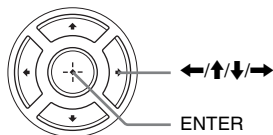

Connecter l'appareil au réseau

Configuration câblée

Utilisez un câble LAN pour raccorder la borne LAN (100) du lecteur.

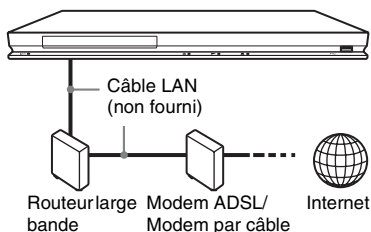

Pour configurer les réglages réseau

Sélectionnez « Réglages réseau », « Réglages Internet », puis « Configuration câblée » (page 27), et suivez les instructions à l'écran pour terminer la configuration.

Configuration sans fil USB

Éteignez le lecteur, puis raccordez l'adaptateur USB pour réseau LAN sans fil (UWA-BR100 uniquement disponible à partir de janvier 2010) à la prise USB qui se trouve à l'avant ou à l'arrière du lecteur.



Il se peut que l'adaptateur USB pour réseau LAN sans fil ne soit pas disponible dans certaines régions ou certains pays.

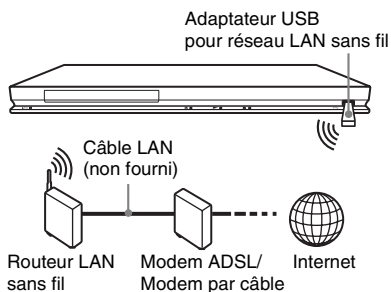

Pour configurer les réglages réseau

Sélectionnez « Réglages réseau », « Réglages Internet », puis « Configuration sans fil USB » (page 27), et suivez les instructions à l'écran pour terminer la configuration.

Lecture

Lire un disque

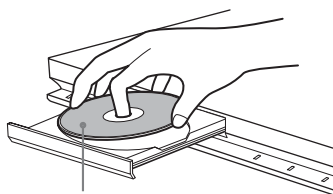

Concernant les disques dont la lecture est possible, voir « Disques pris en charge » (page 32).

- 1** Permutez le sélecteur d'entrée du téléviseur de sorte que le signal du lecteur apparaisse sur l'écran du téléviseur.
- 2** Appuyez sur **▲ OPEN/CLOSE**, puis posez un disque sur le tiroir de disque.



Face de lecture vers le bas

- 3** Appuyez sur **▲ OPEN/CLOSE** pour fermer le tiroir de disque.
 - apparaît sur le menu d'accueil et la lecture commence.

Si la lecture ne commence pas automatiquement, sélectionnez ● dans la catégorie  (Vidéo),  (Musique) ou  (Photo), puis appuyez sur ENTER.

Profiter de BONUSVIEW/BD-LIVE

Certains BD-ROM portant le « logo BD-LIVE* » contiennent des boni et autres données supplémentaires que vous pouvez télécharger pour votre divertissement.

*  BD-LIVE™

- 1** Raccordez une mémoire USB à la prise USB à l'arrière du lecteur (page 7).

Comme support d'enregistrement local, utilisez une mémoire USB de 1 Go ou plus.

2 Préparez le lecteur pour BONUSVIEW/BD-LIVE.

- Connectez le lecteur à un réseau (page 14).
- Réglez « Connexion Internet BD » sur « Permettre » (page 25).

3 Insérez un BD-ROM avec contenu BONUSVIEW/BD-LIVE.

La méthode d'utilisation varie suivant le disque. Reportez-vous au mode d'emploi fourni avec le disque.

- 5 Informations de lecture
Affiche le mode de lecture, la barre d'état de lecture, le type de disque, le codec vidéo, le débit binaire et le type de répétition.
- 6 Numéro de chapitre
- 7 Résolution de sortie/Fréquence vidéo







Pour supprimer les données de la mémoire USB, sélectionnez « Effacer les données BD » sous  (Vidéo), et appuyez sur ENTER. Toutes les données enregistrées dans le dossier buda/budb seront effacées.

Afficher les informations de lecture

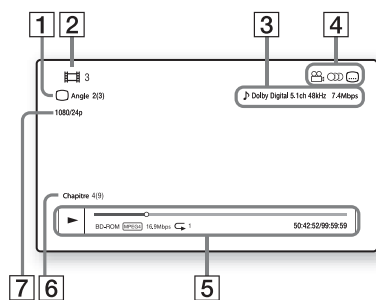
Vous pouvez vérifier les informations de lecture, etc., en appuyant sur DISPLAY. Les informations qui s'affichent varient suivant le type de disque et l'état du lecteur.

Exemple : lors de la lecture d'un BD-ROM



- 1 L'angle actuellement sélectionné
- 2 Numéro ou nom de titre
- 3 Le réglage audio actuellement sélectionné
- 4 Fonctions disponibles (, angle, , audio, , sous-titres)

Lecture depuis un périphérique USB

Vous pouvez faire la lecture des fichiers vidéo, de musique ou de photo sur le périphérique USB raccordé.
Pour les périphériques USB pris en charge, voir « Types de fichier pris en charge » (page 33).

1 Raccordez le périphérique USB à la prise USB du lecteur.

Reportez-vous au mode d'emploi fourni avec le périphérique USB avant de le raccorder.

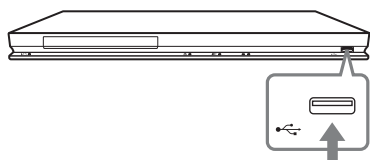

Périphérique USB

2 Sélectionnez [Vidéo], [Musique] ou [Photo] dans le menu d'accueil, à l'aide de [←/→].

3 Sélectionnez [Périphérique USB] à l'aide de [↑/↓], et appuyez sur ENTER.

Lecture via un réseau

Diffusion Vidéo Internet BRAVIA

Sert de passerelle pour acheminer directement sur le lecteur le contenu Internet sélectionné et une grande gamme de divertissements sur demande.

1 Préparez le lecteur pour Vidéo Internet BRAVIA.

Connectez le lecteur à un réseau (page 14).

2 Sélectionnez [Vidéo], [Musique] ou [Photo] dans le menu d'accueil, à l'aide de [←/→].

3 Sélectionnez une icône de fournisseur de contenu Internet à l'aide de [↑/↓], et appuyez sur ENTER.

Si la liste de contenu Internet n'a pas été obtenue, une icône de non-acquisition ou une nouvelle icône s'affiche.

Pour utiliser le panneau de configuration

Le panneau de configuration apparaît lorsque la lecture du fichier vidéo commence. Les éléments affichés peuvent varier suivant le fournisseur de contenu Internet.

Pour afficher de nouveau, appuyez sur DISPLAY.

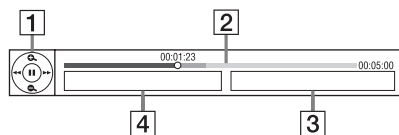

1 Afficheur de commandes Appuyez sur [←/↑/↓/→] ou ENTER pour effectuer les commandes de lecture.

- 2 Barre d'état de lecture
Barre d'état, curseur indiquant la position actuelle, temps de lecture et durée du fichier vidéo
- 3 Le nom du fichier vidéo suivant
- 4 Le nom et le classement du fichier vidéo actuellement sélectionné

Options disponibles

Divers réglages et commandes de lecture sont disponibles en appuyant sur **OPTIONS**. Les options disponibles varient suivant la situation.

Options communes

Options	Détails
Liste Historique lect.	Recherche un titre dans l'historique de lecture d'un BD-ROM, DVD-ROM ou CD de musique, sur la base de la technologie Gracenote.
Répéter réglage	Règle le mode de répétition.
Liste des favoris	Affiche la liste des favoris.
Lecture/Arrêt	Lance ou arrête la lecture.
Lire du début	Lit l'élément depuis le début.
Affichage d'infos	Affiche les informations du BD-ROM/DVD-ROM/CD de musique sur la base de la technologie Gracenote.
Ajouter aux favoris	Ajoute le contenu Internet à la liste des favoris.
Retirer des favoris	Retire le contenu Internet de la liste des favoris.

(Vidéo) uniquement

Options	Détails
SYNC AV	Ajuste le décalage entre l'image et le son, en retardant la sortie du son par rapport à la sortie de l'image (de 0 à 120 millisecondes).
Réglages vidéo	<ul style="list-style-type: none">• Mode Qual. image : Sélectionne les réglages d'image pour les différents environnements d'éclairage.• FNR : Réduit le bruit aléatoire qui apparaît sur l'image.• BNR : Réduit le bruit de blocs de type mosaïque sur l'image.• MNR : Réduit le bruit mineur sur les contours de l'image (bruit « mosquito »).
Lecture/Pause	Lance la lecture ou la met en pause.
Menu supérieur	Affiche le menu supérieur du BD ou du DVD.
Menu/Menu contextuel	Affiche le menu contextuel du BD-ROM ou le menu du DVD.
Rech. Titre	Recherche un titre sur les BD-ROM et DVD VIDEO, et lance la lecture depuis le début.
Rech. Chap.	Recherche un chapitre et lance la lecture depuis le début.
Angle	Permute sur d'autres angles de vue lorsque le BD-ROM/ DVD VIDEO en contient plusieurs.

(Photo) uniquement

Options	Détails
Vitesse diapo.	Change la vitesse du diaporama.
Diaporama	Lit un diaporama.
Rotation à gauche	Fait pivoter la photo de 90 degrés dans le sens inverse des aiguilles d'une montre.
Rotation à droite	Fait pivoter la photo de 90 degrés dans le sens des aiguilles d'une montre.

Réglages et ajustements



Utiliser les affichages de réglages

Sélectionnez  (Config.) dans le menu d'accueil lorsque vous devez changer les réglages du lecteur.

Les réglages par défaut sont soulignés.

- 1 Sélectionnez  (Config.) dans le menu d'accueil à l'aide de \leftarrow/\rightarrow .
- 2 Sélectionnez l'icône de catégorie de configuration à l'aide de \uparrow/\downarrow , et appuyez sur ENTER.

Icône	Explication
	Mise à jour réseau (page 22) Effectue la mise à jour du logiciel du lecteur.
	Réglages d'écran (page 22) Effectue les réglages vidéo en fonction du type de prises de connexion.
	Réglages audio (page 24) Effectue les réglages audio en fonction du type de prises de connexion.
	Réglages d'affichage BD/DVD (page 25) Effectue des réglages fins pour la lecture des BD/DVD.
	Réglages de contrôle parental (page 25) Effectue des réglages fins pour la fonction de contrôle parental.
	Réglages de musique (page 26) Effectue des réglages fins pour la lecture des Super Audio CD.
	Réglages système (page 26) Effectue des réglages liés au lecteur.
	Réglages réseau (page 27) Effectue des réglages fins pour Internet et le réseau.

Icône	Explication
 1·2·3	Régl. facile (page 27) Exécute à nouveau le Réglage facile pour les réglages de base.
	Réinitialisation (page 27) Rétablit les réglages d'usine du lecteur.

Mise à jour réseau

Sélectionnez « OK » pour mettre à jour le logiciel du lecteur via le réseau.



- Il est recommandé de mettre à jour le réseau environ tous les 2 mois.
- Pour plus d'informations sur les fonctions de mise à jour, reportez-vous au site Web suivant : <http://www.sony.com/bluraysupport/>

Réglages d'écran



Type de téléviseur

16:9	Sélectionnez cette option si vous raccordez le lecteur à un téléviseur à écran large ou à un téléviseur doté d'une fonction de mode écran large.
4:3	Sélectionnez cette option si vous raccordez le lecteur à un téléviseur à écran 4:3 et sans fonction de mode écran large.

Format d'écran

Original	Sélectionnez cette option si vous raccordez le lecteur à un téléviseur avec fonction de mode écran large. Affiche une image à rapport de format 4:3 avec un rapport 16:9 même sur un téléviseur à écran large.
Format fixe	Change la taille de l'image pour qu'elle s'adapte à la taille de l'écran tout en conservant le rapport de format initial de l'image.

Format image DVD

Panoramique	Affiche une image large avec des bandes noires en haut et en bas. 
Plein écran	Affiche une image pleine hauteur sur tout l'écran, avec les côtés coupés. 

Mode de conversion cinéma

<u>Auto</u>	Sélectionnez cette option en temps normal. Le lecteur détecte automatiquement s'il s'agit d'un contenu vidéo ou d'un contenu de film, et permute sur la méthode de conversion appropriée.
Vidéo	La méthode de conversion appropriée pour un contenu vidéo est toujours sélectionnée, quel que soit le contenu.

Format de la Sortie Vidéo

HDMI	En temps normal sélectionnez « Auto ». Sélectionnez « Résolution initiale » pour faire la sortie avec la résolution enregistrée sur le disque. Lorsque la résolution est inférieure à la résolution SD, elle est rehaussée jusqu'à cette dernière.
Vidéo à composantes	Sélectionnez la résolution adéquate pour votre téléviseur.
<u>Vidéo</u>	Règle automatiquement sur la résolution la plus basse.



- Lors du raccordement simultané à la prise HDMI OUT et à d'autres prises de sortie vidéo, sélectionnez « Vidéo à composantes ».
- Si aucune image n'apparaît lors du réglage sur la résolution « HDMI » ou « Vidéo à composantes », essayez avec un autre réglage de résolution.

Sortie BD/DVD-ROM 1080/24p

<u>Auto</u>	Émet un signal vidéo 1920 × 1080p/24 Hz uniquement lors du raccordement à un téléviseur compatible 1080/24p à l'aide de la prise HDMI OUT.
Non	Sélectionnez cette option si le téléviseur n'est pas compatible avec le signal vidéo 1080/24p.

YCbCr/RGB (HDMI)

<u>Auto</u>	Détecte automatiquement le type de téléviseur raccordé, et permute sur le réglage de couleur correspondant.
YCbCr (4:2:2)	Émet un signal vidéo YCbCr 4:2:2.
YCbCr (4:4:4)	Émet un signal vidéo YCbCr 4:4:4.
RGB	Émet un signal vidéo RGB.

Sortie HDMI Deep Color

<u>Auto</u>	Sélectionnez cette option en temps normal.
12 bits	Émet un signal vidéo 12 bits/10 bits si le téléviseur raccordé est compatible Deep Color.
10 bits	
Non	Sélectionnez cette option lorsque l'image est instable ou que les couleurs ne semblent pas naturelles.

Mode de Pause

<u>Auto</u>	Sélectionnez cette option en temps normal. Les images à mouvement dynamique apparaissent sans flou.
Image	Affiche les images statiques avec une résolution élevée.

Réglages audio

Audio (HDMI)

<u>Auto</u>	Sélectionnez cette option en temps normal. Émet le signal audio en fonction de l'état de l'appareil HDMI raccordé.
PCM	Émet un signal PCM par la prise HDMI OUT.

Mode de sortie DSD

Oui	Émet des signaux DSD par la prise HDMI OUT lors de la lecture d'un Super Audio CD. Si « Oui » est sélectionné, les signaux analogiques ne sont pas émis lors de la lecture d'un Super Audio CD.
<u>Non</u>	Émet des signaux PCM par la prise HDMI OUT lors de la lecture d'un Super Audio CD.

Réglages de mélange audio BD

<u>Oui</u>	Émet le son obtenu en mélangeant l'audio interactif et l'audio secondaire à l'audio principal.
Non	Émet uniquement l'audio principal. Sélectionnez cette option pour émettre les signaux audio HD sur un amplificateur (ampli-tuner) AV.

Dolby Digital (Coaxial / Optique)

Conversion PCM	Convertit pour la sortie en signal PCM linéaire. Sélectionnez cette option lors du raccordement à un appareil audio sans décodeur Dolby Digital intégré.
<u>Dolby Digital</u>	Sélectionnez cette option lors du raccordement à un appareil audio avec décodeur Dolby Digital intégré.

DTS (Coaxial / Optique)

Conversion PCM	Convertit pour la sortie en signal PCM linéaire. Sélectionnez cette option lors du raccordement à un appareil audio sans décodeur DTS intégré.
<u>DTS</u>	Sélectionnez cette option lors du raccordement à un appareil audio avec décodeur DTS intégré.

Drc Audio

<u>Auto</u>	Effectue la lecture avec la gamme dynamique spécifiée par le disque (uniquement BD-ROM). Les autres disques sont lus au niveau « Standard ».
Standard	Effectue la lecture avec un niveau de compression normal.
Large Plage	Aucune compression n'est appliquée. Un son plus dynamique est produit.

Mixage Aval

<u>Ambio-phonique</u>	Émet les signaux audio avec des effets ambiophoniques. Sélectionnez cette option si vous raccordez un appareil audio qui prend en charge Dolby Surround (Pro Logic) ou DTS Neo 6.
Stéréo	Émet les signaux audio sans effets ambiophoniques. Sélectionnez cette option si vous raccordez un appareil audio qui ne prend pas en charge Dolby Surround (Pro Logic) ou DTS Neo 6.

Réglages d'affichage BD/DVD

Menu BD/DVD

Sélectionne la langue de menu par défaut pour les BD-ROM et les DVD VIDEO. Si vous sélectionnez « Choisir code langue », l'affichage de saisie du code de langue apparaît. Saisissez le code de votre langue en vous reportant à « Liste des codes de langue » (page 37).

Audio

Sélectionne la langue de piste sonore par défaut pour les BD-ROM et les DVD VIDEO.

Si vous sélectionnez « Original », la langue définie comme prioritaire sur le disque est sélectionnée.

Si vous sélectionnez « Choisir code langue », l'affichage de saisie du code de langue apparaît. Saisissez le code de votre langue en vous reportant à « Liste des codes de langue » (page 37).

Sous-Titre

Sélectionne la langue de sous-titres par défaut pour les BD-ROM et les DVD VIDEO.

Si vous sélectionnez « Choisir code langue », l'affichage de saisie du code de langue apparaît. Saisissez le code de votre langue en vous reportant à « Liste des codes de langue » (page 37).

Couche de lect. disque hybride BD

<u>BD</u>	Lit la couche BD.
DVD/CD	Lit la couche DVD ou CD.

Connexion Internet BD

<u>Permettre</u>	Sélectionnez cette option en temps normal.
<u>Ne pas permettre</u>	Interdit la connexion Internet.

Réglages de contrôle parental

Mot de Passe

Spécifie ou change le mot de passe pour la fonction de contrôle parental. Un mot de passe permet de définir une restriction pour les BD-ROM et les DVD VIDEO, ainsi que pour la lecture vidéo Internet. Si nécessaire, vous pouvez définir des niveaux de restriction différents pour les BD-ROM et pour les DVD VIDEO.

Code de zone de contr. parental

La lecture de certains BD-ROM ou DVD VIDEO peut être limitée en fonction de la zone géographique. Les scènes peuvent être bloquées ou remplacées par des scènes différentes. Suivez les instructions à l'écran et saisissez votre mot de passe à quatre chiffres.

Contrôle Parental BD

La lecture de certains BD-ROM peut être limitée en fonction de l'âge des utilisateurs. Les scènes peuvent être bloquées ou remplacées par des scènes différentes. Suivez les instructions à l'écran et saisissez votre mot de passe à quatre chiffres.

Contrôle Parental DVD

La lecture de certains DVD VIDEO peut être limitée en fonction de l'âge des utilisateurs. Les scènes peuvent être bloquées ou remplacées par des scènes différentes. Suivez les instructions à l'écran et saisissez votre mot de passe à quatre chiffres.

Contr. parental Vidéo de Internet

La lecture de certaines vidéos Internet peut être limitée selon l'âge des utilisateurs. Les scènes peuvent être bloquées ou remplacées par des scènes différentes. Suivez les instructions à l'écran et saisissez votre mot de passe à quatre chiffres.

Vidéo de Internet non classé

<u>Permettre</u>	Permet la lecture des vidéos Internet non classées.
<u>Bloquer</u>	Interdit la lecture des vidéos Internet non classées.

Réglages de musique

Couche de lecture Super Audio CD

<u>Super Audio CD</u>	Lit la couche Super Audio CD.
<u>CD</u>	Lit la couche CD.

Canal de lecture Super Audio CD

<u>DSD 2ch</u>	Lit la zone 2 canaux.
<u>DSD Multi</u>	Lit la zone multicanal.

Réglages système

OSD

Sélectionne la langue pour les affichages sur écran du lecteur.

Gradateur

<u>Lumineux</u>	Éclairage lumineux.
<u>Sombre</u>	Éclairage faible.
<u>Éteint</u>	Éteint l'éclairage pendant la lecture. Éclairage faible sauf pendant la lecture.

Contrôle pour HDMI

<u>Oui</u>	Permet d'utiliser la fonction « Contrôle pour HDMI » (page 34).
<u>Non</u>	Désactive la fonction.

Mode Démarrage rapide

<u>Oui</u>	Réduit le temps de démarrage lors de la mise sous tension du lecteur.
<u>Non</u>	Réduit la consommation d'énergie en mode de veille.

Affichage automatique

<u>Oui</u>	Affiche automatiquement les informations sur l'écran lorsque vous changez le titre visionné, le mode d'image, le signal audio, etc.
<u>Non</u>	Affiche les informations uniquement lorsque vous appuyez sur DISPLAY.

Économiseur d'écran

<u>Oui</u>	Active la fonction d'économiseur d'écran. L'image de l'économiseur d'écran apparaît lorsque l'appareil reste inutilisé pendant plus de 10 minutes alors que l'affichage sur écran est activé.
<u>Non</u>	Désactive la fonction.

Avis de m-à-j du logiciel

<u>Oui</u>	Règle le lecteur pour qu'il vous informe de la disponibilité d'une nouvelle version du logiciel (page 22).
<u>Non</u>	Désactive la fonction.

Réglages Gracenote

<u>Auto</u>	Télécharge automatiquement les informations de disque lorsque la lecture de disque s'arrête. Connectez-vous au réseau pour le téléchargement.
<u>Manuel</u>	Télécharge les informations de disque lorsque « Liste Historique lect. » ou « Affichage d'infos » est sélectionné dans le menu d'options.

VSD DivX(MD) (Modèles du Canada uniquement)

Pour plus de détails, reportez-vous au site Web suivant : vod.divx.com

Informations système

Affiche l'adresse MAC et les informations sur la version du logiciel du lecteur.



Réglages réseau

Réglages Internet

Connectez le lecteur au réseau à l'avance. Pour plus de détails, voir « Connecter l'appareil au réseau » (page 14).

Afficher l'état du réseau	Affiche l'état actuel du réseau.
<u>Configuration câblée</u>	Sélectionnez cette option si vous raccordez le lecteur directement à un routeur large bande.
Configuration sans fil USB	Sélectionnez cette option si vous utilisez un adaptateur USB pour réseau LAN sans fil. Pour plus d'informations, visitez le site Web suivant et vérifiez la section FAQ : http://www.sony.com/bluraysupport/

Diagnostic de connexion réseau

Vous pouvez lancer le diagnostic réseau pour vérifier si la connexion réseau a été correctement établie.

Enregistrement d'appareil BD Remote

Enregistre votre appareil « BD Remote ».

Appareils BD Remote enregistrés

Affiche la liste de vos appareils « BD Remote » enregistrés.



Régl. facile

Exécute de nouveau « Régl. facile » pour effectuer les réglages de base. Suivez les instructions à l'écran.



Réinitialisation

Rétablir les réglages d'usine

Vous pouvez rétablir les réglages d'usine du lecteur en sélectionnant le groupe de réglages. Tous les réglages du groupe seront réinitialisés.

Initialiser les Infos personnelles

Vous pouvez effacer vos informations personnelles enregistrées sur le lecteur.

Informations supplémentaires

Dépannage

Si vous rencontrez l'une ou l'autre des difficultés suivantes pendant l'utilisation du lecteur, reportez-vous au présent guide de dépannage pour essayer de régler le problème avant de faire une demande de réparation. Si le problème persiste, informez-vous auprès du revendeur Sony le plus près.

Image

Il n'y a pas d'image ou l'image n'est pas émise correctement.

- ➔ Assurez-vous que tous les câbles de connexion sont fermement connectés (page 11).
- ➔ Permutez le sélecteur d'entrée sur le téléviseur pour afficher le signal du lecteur.
- ➔ Rétablissez la résolution la plus basse pour la sortie vidéo en appuyant sur ■ sur le lecteur pendant plus de 10 secondes.
- ➔ Pour les connexions HDMI, essayez ce qui suit : ①Éteignez et rallumez le lecteur. ②Éteignez et rallumez l'appareil raccordé au lecteur. ③Déconnectez et reconnectez le câble HDMI.
- ➔ La prise HDMI OUT est raccordée à un appareil DVI qui ne prend pas en charge la technologie de protection des droits d'auteur.
- ➔ Pour les connexions HDMI, vérifiez les réglages de « Format de la Sortie Vidéo » dans la configuration de « Réglages d'écran » (page 23).
- ➔ Si des signaux analogiques sont aussi émis, réglez « Sortie BD/DVD-ROM 1080/24p » sur « Non » dans la configuration de « Réglages d'écran » (page 23).
- ➔ Pour les BD-ROM, vérifiez le réglage de « Sortie BD/DVD-ROM 1080/24p » dans la configuration de « Réglages d'écran » (page 23).

La langue de l'affichage sur écran permute automatiquement lors du raccordement à la prise HDMI OUT.

- ➔ Lorsque « Contrôle pour HDMI » est réglé sur « Oui » (page 26), la langue de l'affichage sur écran permute automatiquement en fonction du réglage de langue effectué sur le téléviseur raccordé (si vous changez le réglage sur le téléviseur, etc.).

Son

Il n'y a pas de son, ou le son n'est pas émis correctement.

- ➔ Assurez-vous que tous les câbles de connexion sont fermement connectés (page 11).
- ➔ Permutez le sélecteur d'entrée sur l'amplificateur (ampli-tuner) AV de sorte que les signaux audio du lecteur soient émis par l'amplificateur (ampli-tuner) AV.
- ➔ Si le signal audio n'est pas émis par la prise DIGITAL OUT (OPTICAL/COAXIAL)/HDMI OUT, vérifiez les réglages audio (page 24).
- ➔ Pour les connexions HDMI, essayez ce qui suit : ①Éteignez et rallumez le lecteur. ②Éteignez et rallumez l'appareil raccordé au lecteur. ③Débranchez et reconnectez le câble HDMI.
- ➔ Pour les connexions HDMI, si le lecteur est raccordé au téléviseur via un amplificateur (ampli-tuner) AV, essayez en connectant le câble HDMI directement au téléviseur. Reportez-vous également au mode d'emploi fourni avec l'amplificateur (ampli-tuner) AV.
- ➔ La prise HDMI OUT est raccordée à un appareil DVI (les prises DVI n'acceptent pas les signaux audio).
- ➔ L'appareil raccordé à la prise HDMI OUT ne prend pas en charge le format audio du lecteur. Vérifiez les réglages audio (page 24).

L'audio HD (Dolby Digital Plus, Dolby TrueHD, DTS-HD High Resolution Audio et DTS-HD Master Audio) n'est pas émis par train binaire.

- ➔ Réglez « Réglages de mélange audio BD » sur « Non » dans la configuration de « Réglages audio » (page 24).
- ➔ Assurez-vous que l'amplificateur (ampli-tuner) AV raccordé est compatible avec chaque format HD Audio.

L'audio interactif n'est pas émis.

- ➔ Réglez « Réglages de mélange audio BD » sur « Oui » dans la configuration de « Réglages audio » (page 24).

Disque

Le lecteur ne lit pas le disque.

- ➔ Le disque est sale ou déformé.
- ➔ Le disque est à l'envers. Insérez le disque en posant la face de lecture vers le bas.
- ➔ Le disque est d'un format non pris en charge par ce lecteur (page 32).
- ➔ Le lecteur ne peut pas lire un disque enregistré s'il n'a pas été correctement finalisé.
- ➔ Le code de région du BD ou du DVD ne correspond pas à celui du lecteur.

Périphérique USB

Le lecteur ne détecte pas le périphérique USB qui lui est raccordé.

- ➔ Assurez-vous que le périphérique USB est fermement raccordé à la prise USB.
- ➔ Assurez-vous que ni le périphérique USB, ni le câble USB ne sont endommagés.
- ➔ Assurez-vous que le périphérique USB est allumé.
- ➔ Si le périphérique USB est raccordé via un concentrateur de ports USB, raccordez le périphérique USB directement au lecteur.

Vidéo Internet BRAVIA

L'image et le son sont de mauvaise qualité, ou certains programmes affichent l'image avec des pertes de détails tout spécialement si la scène est sombre ou comporte des déplacements rapides.

- ➔ Il se peut que l'image et le son soient de mauvaise qualité, suivant le fournisseur de contenu Internet.
- ➔ Il se peut que la qualité de l'image et du son s'améliore si vous changez la vitesse de connexion. Une vitesse de connexion d'au moins 2,5 Mbps est recommandée pour le contenu vidéo à définition normale (10 Mbps pour le contenu vidéo haute définition).
- ➔ Les vidéos ne comportent pas toutes du son.

L'image est petite.

- ➔ Appuyez sur **↑** pour faire un zoom avant.

Connexion réseau

Le lecteur ne peut pas se connecter au réseau.

- ➔ Vérifiez la connexion réseau (page 14) et les réglages réseau (page 27).

Le message « Nouvelle version du logiciel disponible sur le réseau. Effectuer la mise à jour sous « Mise à jour réseau ». » apparaît sur l'écran lorsque vous allumez le lecteur.

- ➔ Voir « Mise à jour réseau » (page 22) pour mettre à jour le lecteur avec une nouvelle version du logiciel.

BRAVIA Sync (« Contrôle pour HDMI »)

La fonction « Contrôle pour HDMI » est inopérante (BRAVIA Sync).

- ➔ Assurez-vous que « Contrôle pour HDMI » est réglé sur « Oui » (page 26).
- ➔ Si vous modifiez la connexion HDMI, éteignez et rallumez le lecteur.
- ➔ En cas de panne de courant, réglez « Contrôle pour HDMI » sur « Non », puis réglez « Contrôle pour HDMI » sur « Oui » (page 26).
- ➔ Vérifiez les points suivants et reportez-vous au mode d'emploi fourni avec le composant.
 - le composant raccordé est compatible avec la fonction « Contrôle pour HDMI ».
 - le réglage du composant raccordé pour la fonction « Contrôle pour HDMI » est correct.
- ➔ Lorsque vous raccordez le lecteur au téléviseur via un amplificateur (ampli-tuner) AV,
 - si l'amplificateur (ampli-tuner) AV n'est pas compatible avec la fonction « Contrôle pour HDMI », il se peut que vous ne puissiez pas commander le téléviseur depuis le lecteur.
 - si vous modifiez la connexion HDMI, débranchez et rebranchez le cordon d'alimentation ; en cas de panne de courant, essayez ce qui suit : ① Permutez le sélecteur d'entrée de l'amplificateur (ampli-tuner) AV de sorte que l'image du lecteur apparaisse sur l'écran du téléviseur. ② Réglez « Contrôle pour HDMI » sur « Non », puis réglez « Contrôle pour HDMI » sur « Oui » (page 26). Reportez-vous au mode d'emploi fourni avec l'amplificateur (ampli-tuner) AV.

Autres

La lecture ne démarre pas au début du contenu.

- ➔ Appuyez sur **OPTIONS** et sélectionnez « Lire du début ».

La lecture ne démarre pas du point de reprise (là où vous l'avez arrêtée).

- ➔ Il se peut que le point de reprise soit effacé de la mémoire, suivant le type de disque, lorsque
 - vous ouvrez le tiroir de disque.
 - vous déconnectez le périphérique USB.
 - vous faites la lecture d'un autre contenu.
 - vous éteignez le lecteur.

Le tiroir de disque ne s'ouvre pas et « LOCKED » ou « TLK ON » apparaît sur l'afficheur du panneau avant.

- ➔ Lorsque « LOCKED » apparaît, cela signifie que le lecteur est verrouillé. Pour annuler la protection parentale, maintenez la touche **▶** enfoncée sur le lecteur, jusqu'à ce que « UNLOCK » apparaisse sur l'afficheur du panneau avant (page 6).
- ➔ Si « TLK ON » apparaît, informez-vous auprès de votre revendeur Sony ou d'un centre local de service Sony agréé.

Le tiroir de disque ne s'ouvre pas et vous ne pouvez pas retirer le disque même après avoir appuyé sur **▲**.

- ➔ Essayez ce qui suit : ①Éteignez le lecteur et débranchez le cordon d'alimentation.
- ②Rebranchez le cordon d'alimentation tout en appuyant sur **▲** sur le lecteur.
- ③Maintenez la pression sur la touche **▲** du lecteur jusqu'à ce que le tiroir s'ouvre.
- ④Retirez le disque. ⑤Lorsque « WAIT » apparaît sur l'afficheur du panneau avant, maintenez la touche **I/⏻** enfoncée sur le lecteur pendant plus de 10 secondes, jusqu'à ce que le lecteur se rallume.

« Exxxxx » ou « FAN ERR » apparaît sur l'afficheur du panneau avant.

- ➔ Si « Exxxxx » apparaît, contactez le revendeur Sony le plus près ou un centre local de service Sony agréé, et indiquez le code d'erreur.

- ➔ Si « FAN ERR » apparaît, essayez ce qui suit : ①Assurez-vous que les orifices de ventilation ne sont pas bloqués à l'arrière du lecteur. ②Installez le lecteur dans un endroit suffisamment ventilé pour éviter toute surchauffe interne.

Le lecteur ne répond à aucune pression sur les touches.

- ➔ Il y a de la condensation d'humidité dans le lecteur (page 3).
- ➔ Maintenez la touche **I/⏻** enfoncée sur le lecteur pendant plus de 10 secondes, jusqu'à ce que les témoins s'éteignent sur le panneau avant.
Si le lecteur ne répond toujours pas à la pression sur les touches, débranchez puis rebranchez le cordon d'alimentation.

Spécifications techniques

Système

Laser : Laser à semi-conducteur

Entrées et sorties

(Nom de prise :

Type de prise/Niveau de sortie/Impédance de charge)

LINE OUT R-AUDIO-L :

Prise phono/2 Vrms/10 kilohms

DIGITAL OUT (OPTICAL) :

Prise de sortie optique/-18 dBm (longueur d'ondes 660 nm)

DIGITAL OUT (COAXIAL) :

Prise phono/0,5 Vc-à-c/75 ohms

HDMI OUT :

Connecteur HDMI standard 19 broches

COMPONENT VIDEO OUT (Y, P_B, P_R) :

Prise phono/Y : 1,0 Vc-à-c/
P_B, P_R : 0,7 Vc-à-c/75 ohms

LINE OUT VIDEO :

Prise phono/1,0 Vc-à-c/75 ohms

LAN (100) :

Borne 100BASE-TX

USB :

Prise USB de type A (pour raccorder une mémoire USB, un lecteur de carte mémoire, un appareil photo numérique ou un caméscope numérique)

Généralités

Alimentation :

Modèles des États-Unis et du Canada :
120 V c.a., 60 Hz
Modèles des autres régions :
110-240 V c.a., 50/60 Hz
Voir page 3 pour de plus amples informations.

Consommation :

22 W

Dimensions (approx.) :

430 mm × 219 mm × 36 mm
(17 po. × 8 5/8 po. × 1 7/16 po.)
(largeur/profondeur/hauteur) parties saillantes comprises

Poids (approx.) :

2,0 kg (4 lb 6 1/2 oz)

Température de fonctionnement :

5 °C à 35 °C (41 °F à 95 °F)

Humidité de fonctionnement :

25 % à 80 %

Accessoires fournis

Voir page 10.

Les spécifications et le design sont sujets à modification sans préavis.

Disques pris en charge

Blu-ray Disc *1	BD-ROM BD-R*2/BD-RE*2
DVD *3	DVD-ROM DVD-R/DVD-RW DVD+R/DVD+RW
CD *3	CD-DA (CD de musique) CD-ROM CD-R/CD-RW Super Audio CD

*1 Comme les spécifications des Blu-ray Disc sont nouvelles et toujours en cours d'évolution, il se peut que la lecture de certains disques ne soit pas possible, suivant le type de disque et la version. La sortie audio varie suivant la source, la prise de sortie connectée et les réglages audio sélectionnés.

*2 BD-RE : Ver.2.1

BD-R : Ver. 1.1, 1.2 et 1.3, y compris les BD-R à pigment organique (de type LTH)
La lecture des BD-R enregistrés sur un ordinateur n'est pas possible si des données additionnelles y sont enregistrables.

*3 Un disque CD ou DVD ne sera pas lu s'il n'a pas été correctement finalisé. Pour plus d'informations, reportez-vous au mode d'emploi fourni avec l'appareil utilisé pour l'enregistrement.

Disques non pris en charge

- BD avec cartouche
- DVD-RAM
- HD DVD
- Disques DVD-Audio
- CD PHOTO
- Partie des données de type CD-Extra
- VCD/Super VCD
- Face du matériel audio sur les DualDisc
- Disque enregistré avec un système de couleur autre que NTSC, comme par exemple PAL (ce lecteur est conforme au système de couleur NTSC).

Remarque sur les disques

Cet appareil est conçu pour la lecture des disques conformes à la norme Compact Disc (CD). Les DualDisc et certains disques de musique codés à l'aide des technologies de protection des droits d'auteur n'étant pas conformes à la norme Compact Disc (CD), il se peut que leur lecture ne soit pas possible sur cet appareil.

Remarque sur les commandes de lecture des BD/DVD

Certaines commandes de lecture des BD/DVD peuvent être intentionnellement réglées par les fabricants des logiciels. Comme ce lecteur lit le contenu des disques BD/DVD en respectant la façon dont il a été conçu par le fabricant du logiciel, il se peut que certaines fonctions de lecture ne soient pas disponibles.

Remarque sur les BD/DVD à double couche

Il se peut que la lecture de l'image et du son soit interrompue un instant au moment du changement de couche.

Code de région (uniquement BD-ROM/DVD VIDEO)

Un code de région est imprimé à l'arrière du lecteur, et ce dernier ne lira que les BD-ROM et DVD-ROM dont l'étiquette porte le même code de région ou l'inscription .

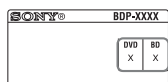

Code de région

Types de fichier pris en charge

Vidéo

Format de fichier	Extensions
Vidéo MPEG-1/PS* ¹ Vidéo MPEG-2/PS, TS* ¹	« .mpg », « .mpeg », « .m2ts », « .mts »
DivX* ²	« .avi », « .divx »
MPEG-4 AVC* ¹	« .mkv », « .mp4 », « .m4v », « .m2ts », « .mts »
WMV9* ¹	« .wmv », « .asf »
AVCHD	* ³

Musique

Format de fichier	Extensions
MP3 (MPEG-1 Audio Layer III)	« .mp3 »
AAC* ^{1*4}	« .m4a »
Norme WMA9* ^{1*4}	« .wma »
LPCM	« .wav »

Photo

Format de fichier	Extensions
JPEG	« .jpg », « .jpeg »

*¹ Le lecteur ne lit pas les fichiers codés à l'aide de la technologie DRM ou de technologies similaires.

*² Modèles du Canada uniquement
À PROPOS DE LA VIDÉO DIVX : DivX® est un format vidéo numérique créé par DivX, Inc. Ceci est un appareil certifié DivX officiel qui lit les vidéos DivX. Rendez-vous sur www.divx.com pour plus d'informations et pour des outils logiciels permettant de convertir vos fichiers en vidéos DivX.

À PROPOS DE LA VIDÉO À LA DEMANDE DIVX : Cet appareil certifié DivX® doit être enregistré afin de lire les vidéos à la demande (VOD) DivX. Pour générer le code d'enregistrement, consultez la section VOD DivX dans le menu de configuration de l'appareil. Rendez-vous ensuite sur vod.divx.com avec ce code pour procéder à l'enregistrement et en savoir plus sur la VOD DivX.

*³ Le lecteur lit les fichiers de format AVCHD enregistrés sur caméscope numérique et appareils similaires. Les disques de format AVCHD ne seront pas lus s'ils n'ont pas été correctement finalisés.

*⁴ Le lecteur ne lit pas les fichiers codés à l'aide de la technologie Lossless ou de technologies similaires.



- Il se peut que certains fichiers ne puissent être lus, suivant le format, le codage ou les conditions d'enregistrement.
- Il se peut que certains fichiers modifiés sur ordinateur ne puissent être lus.
- Le lecteur peut reconnaître les fichiers ou dossiers suivants sur les disques BD, DVD et CD, et sur les périphériques USB :
 - jusqu'aux dossiers de la cinquième arborescence
 - jusqu'à 500 fichiers d'une arborescence
- Il se peut que certains périphériques USB ne fonctionnent pas avec ce lecteur.
- Le lecteur peut reconnaître les périphériques de classe de stockage de masse (MSC) (tels que mémoires flash et disques durs) compatibles FAT et non partitionnés, les périphériques de classe périphérique de capture d'image fixe (SICD) et les claviers 101 (prise USB avant uniquement).
- Pour éviter d'altérer les données ou d'endommager les mémoires ou périphériques USB, éteignez le lecteur avant de raccorder ou de retirer la mémoire ou le périphérique USB.
- Il se peut que le lecteur ne lise pas de manière fluide les fichiers vidéo à débit binaire élevé sur les CD de données. Il est recommandé de lire ces fichiers à l'aide de DVD de données.

À propos des fonctions BRAVIA Sync (uniquement pour les connexions HDMI)

Le raccordement de composants Sony compatibles avec la fonction « Contrôle pour HDMI » au moyen d'un câble HDMI (non fourni) simplifie l'utilisation comme suit :

• Lecture 1 touche

La simple pression sur les touches suivantes permet d'allumer le téléviseur raccordé et de permuter automatiquement le sélecteur d'entrée du téléviseur sur l'entrée à laquelle le lecteur est raccordé.

– 

– HOME : Le menu d'accueil apparaît automatiquement (pages 9, 16, 21).

–  PLAY : La lecture commence automatiquement.

• Mise hors tension du système

Lorsque vous éteignez le téléviseur à l'aide de la touche -TV-  ou de la touche d'alimentation sur la télécommande, le lecteur et les composants compatibles HDMI s'éteignent automatiquement.

• Cinéma

Lorsque vous appuyez sur THEATER, le lecteur permuter automatiquement sur le mode vidéo optimal pour regarder des films. Lors du raccordement par câble HDMI à un amplificateur (ampli-tuner) AV Sony, la sortie d'enceinte permuter aussi automatiquement. Lors du raccordement par câble HDMI à un téléviseur compatible avec le mode Cinéma, le mode vidéo du téléviseur permuter sur le mode Cinéma. Appuyez de nouveau sur la touche pour revenir au réglage initial.

• Correspondance de langue

Si vous changez la langue d'affichage sur écran du téléviseur, la langue d'affichage sur écran du lecteur changera aussi lorsque vous éteindrez et rallumerez le lecteur.

Pour préparer le lecteur aux fonctions BRAVIA Sync

Réglez « Contrôle pour HDMI » sur « Oui » dans la configuration de « Réglages système » (page 26).

Pour plus de détails sur les réglages du téléviseur ou des autres composants raccordés, reportez-vous au mode d'emploi fourni avec le téléviseur ou les composants.



- Lors du raccordement par câble HDMI à un téléviseur Sony compatible avec la fonction de configuration facile « Contrôle pour HDMI », le réglage « Contrôle pour HDMI » du lecteur permuter automatiquement sur « Oui » si le réglage « Contrôle pour HDMI » du téléviseur raccordé est placé sur « Oui ». Reportez-vous au mode d'emploi fourni avec le téléviseur.
- Lors du raccordement par câble HDMI à un téléviseur Sony compatible avec la fonction BRAVIA Sync, vous pouvez commander les fonctions de base du lecteur avec la télécommande du téléviseur si le réglage « Contrôle pour HDMI » du téléviseur raccordé est placé sur « Oui ». Reportez-vous au mode d'emploi fourni avec le téléviseur.



Suivant le composant raccordé, il se peut que la fonction « Contrôle pour HDMI » soit inopérante. Reportez-vous au mode d'emploi fourni avec le composant.

À propos de la sécurité des réseaux LAN sans fil

Comme la communication via la fonction LAN sans fil est établie par ondes radio, le signal sans fil peut être intercepté. Pour protéger la communication sans fil, ce lecteur prend en charge diverses fonctions de sécurité. Assurez-vous d'avoir correctement configuré les réglages de sécurité en fonction de l'environnement réseau.

◆ Sans sécurité

Bien que les réglages soient faciles à effectuer, n'importe qui peut intercepter la communication sans fil ou s'introduire sur le réseau sans fil sans même avoir à utiliser des instruments sophistiqués. N'oubliez pas qu'il y a risque d'accès non autorisé ou d'interception des données.

◆ WEP

WEP applique les réglages de sécurité aux communications pour empêcher des tiers d'intercepter les communications ou de s'introduire sur le réseau sans fil. WEP est une technologie de sécurité patrimoniale qui permet la connexion des appareils plus anciens qui ne prennent pas en charge TKIP/AES.

◆ WPA-PSK (TKIP), WPA2-PSK (TKIP)

TKIP est une technologie de sécurité qui a été développée pour corriger les faiblesses de WEP. TKIP fournit un niveau de sécurité supérieur à WEP.

◆ WPA-PSK (AES), WPA2-PSK (AES)

AES est une technologie de sécurité qui a recours à une méthode de sécurité évoluée différente de WEP et de TKIP. AES fournit un niveau de sécurité supérieur à WEP et à TKIP.

Droits d'auteur et marques commerciales

- Ce produit est doté d'une technologie de protection des droits d'auteur protégée par des brevets américains et autres droits sur la propriété intellectuelle. L'emploi de cette technologie de protection des droits d'auteur doit faire l'objet d'une autorisation par Macrovision et est exclusivement réservé à une utilisation dans le cercle familial et à d'autres types de visionnage limités, sauf autorisation expresse de Macrovision. Les opérations d'ingénierie inverse et de démontage sont interdites.
- « AVCHD » et le logo « AVCHD » sont des marques commerciales de Panasonic Corporation et Sony Corporation.
- Java, ainsi que tous les logos et marques commerciales de type Java sont des marques commerciales, déposées ou non, de Sun Microsystems, Inc.
- « XMB » et « xross media bar » sont des marques commerciales de Sony Corporation et Sony Computer Entertainment Inc.
- Ce produit intègre la technologie High-Definition Multimedia Interface (HDMI™). HDMI, le logo HDMI et High-Definition Multimedia Interface sont des marques commerciales, déposées ou non, de HDMI Licensing LLC.
- « Blu-ray Disc » est une marque de commerce.

- Les logos « Blu-ray Disc », « DVD+RW », « DVD-RW », « DVD+R », « DVD-R », « DVD VIDEO » et « CD » sont des marques commerciales.
- « BD-LIVE », le logo « BD-LIVE » et « BONUSVIEW » sont des marques commerciales de Blu-ray Disc Association.
- « x.v.Color » et le logo « x.v.Color » sont des marques commerciales de Sony Corporation.
- « BRAVIA » est une marque commerciale de Sony Corporation.
- « PhotoTV HD » et le logo « PhotoTV HD » sont des marques commerciales de Sony Corporation.
- Les brevets et la technologie de codage audio MPEG Layer-3 sont sous licence de Fraunhofer IIS et Thomson.
- DivX®, DivX Certified® et les logos associés sont des marques commerciales déposées de DivX, Inc. et sont utilisés sous licence (modèles du Canada uniquement).
- La technologie de reconnaissance des données audio/vidéo et les données associées sont fournies par Gracenote®. Gracenote constitue la norme de l'industrie en matière de technologie de reconnaissance musicale et de fourniture de contenus connexes. Pour plus de détails, visitez www.gracenote.com. Les données sur CD, DVD ou/et Blu-ray Disc et les données associées aux morceaux de musique et aux clips vidéo sont fournies par Gracenote, Inc., Copyright © 2000 - Date actuelle Gracenote. Logiciels Gracenote, Copyright © 2000 - Date actuelle Gracenote. Ce produit et ce service sont protégés par un ou plusieurs brevets appartenant à Gracenote. Pour obtenir une liste non exhaustive des brevets Gracenote en vigueur, visitez le site Web de Gracenote. Les noms Gracenote, CDDB, MusicID, MediaVOCS, le logo Gracenote, le graphisme Gracenote, la mention « Powered by Gracenote » sont des marques ou des marques déposées de Gracenote aux Etats-Unis et/ou dans d'autres pays.



- Les autres noms de système et de produit sont généralement des marques commerciales, déposées ou non, de leurs fabricants. Les symboles ™ et ® ne sont pas indiqués dans ce document.

Numéros de code des téléviseurs compatibles avec la télécommande

Si plus d'un code figurent dans la liste, saisissez-les un à la fois jusqu'à ce que vous trouviez celui qui fonctionne avec le téléviseur.

Fabricant	Numéro de code
Sony	01 (valeur par défaut)
Hitachi	02
LG/Goldstar	04
Mitsubishi/MGA	13
NEC	04
Panasonic	19
Philips	21
Pioneer	16
RCA	10
Samsung	20
Sharp	18
Toshiba	07

Liste des codes de langue

Pour plus de détails, voir « Réglages d'affichage BD/DVD » (page 25).

L'orthographe des langues est conforme à la norme ISO 639 : 1988 (E/F).

Code Langue

1027	Afar	1186	Scots Gaelic	1349	Macedonian	1511	Albanian
1028	Abkhazian	1194	Galician	1350	Malayalam	1512	Serbian
1032	Afrikaans	1196	Guarani	1352	Mongolian	1513	Siswati; Swati
1039	Amharic	1203	Gujarati	1353	Moldavian	1514	Sesotho; Sotho
1044	Arabic	1209	Hausa	1356	Marathi		southern
1045	Assamese	1217	Hindi	1357	Malay	1515	Sundanese
1051	Aymara	1226	Croatian	1358	Malese; Maltese	1516	Swedish
1052	Azerbaijani	1229	Hungarian	1363	Burmese	1517	Swahili
1053	Bashkir	1233	Armenian	1365	Nauru	1521	Tamil
1057	Byelorussian	1235	Interlingua	1369	Nepali	1525	Telugu
1059	Bulgarian	1239	Interlingue	1376	Dutch	1527	Tajik
1060	Bihari	1245	Inupiak	1379	Norwegian	1528	Thai
1061	Bislama	1248	Indonesian	1393	Occitan	1529	Tigrinya
1066	Bengali	1253	Icelandic	1403	Oromo	1531	Turkmen
1067	Tibetan	1254	Italian	1408	Oriya	1532	Tagalog
1070	Breton	1257	Hebrew	1417	Punjabi; Panjabi	1534	Setswana; Tswana
1079	Catalan	1261	Japanese	1428	Polish	1535	Tonga;
1093	Corsican	1269	Yiddish	1435	Pashto; Pushto		Tonga islands
1097	Czech	1283	Javanese	1436	Portuguese	1538	Turkish
1103	Welsh	1287	Georgian	1463	Quechua	1539	Tsonga
1105	Danish	1297	Kazakh	1481	Rhaeto-Romance	1540	Tatar
1109	German	1298	Greenlandic;	1482	Kirundi; Rundi	1543	Twi
1130	Bhutani; Dzongkha		Kalaallisut	1483	Romanian	1557	Ukrainian
1142	Greek	1299	Cambodian; Khmer	1489	Russian	1564	Urdu
1144	English	1300	Kannada	1491	Kinyarwanda	1572	Uzbek
1145	Esperanto	1301	Korean	1495	Sanskrit	1581	Vietnamese
1149	Spanish	1305	Kashmiri	1498	Sindhi	1587	Volapük
1150	Estonian	1307	Kurdish	1501	Sangho; Sango	1613	Wolof
1151	Basque	1311	Kirghiz	1502	Serbo-Croatian	1632	Xhosa
1157	Persian	1313	Latin	1503	Singhalese;	1665	Yoruba
1165	Finnish	1326	Lingala		Sinhalese;	1684	Chinese
1166	Fiji	1327	Laotian; Lao	1505	Slovak	1697	Zulu
1171	Faroese	1332	Lithuanian	1506	Slovenian	1703	non spécifié
1174	French	1334	Latvian	1507	Samoaan		
1181	Frisian	1345	Malagasy	1508	Shona		
1183	Irish	1347	Maori	1509	Somali		

Contrôle parental/code de zone

Pour plus de détails, voir « Code de zone de contr. parental » (page 25).

Número, Zone (Code)

2044, Argentine (ar)	2219, Hong Kong (hk)	2427, Pakistan (pk)
2047, Australie (au)	2248, Inde (in)	2424, Philippines (ph)
2046, Autriche (at)	2238, Indonésie (id)	2428, Pologne (pl)
2057, Belgique (be)	2239, Irlande (ie)	2436, Portugal (pt)
2070, Brésil (br)	2254, Italie (it)	2489, Russie (ru)
2090, Chili (cl)	2276, Japon (jp)	2501, Singapour (sg)
2092, Chine (cn)	2304, Corée (kr)	2149, Espagne (es)
2093, Colombie (co)	2333, Luxembourg (lu)	2499, Suède (se)
2115, Danemark (dk)	2363, Malaisie (my)	2086, Suisse (ch)
2165, Finlande (fi)	2362, Mexique (mx)	2543, Taiwan (tw)
2174, France (fr)	2376, Pays-Bas (nl)	2528, Thaïlande (th)
2109, Allemagne (de)	2390, Nouvelle-Zélande (nz)	2184, Royaume-Uni (gb)
2200, Grèce (gr)	2379, Norvège (no)	

Index

Les mots entre guillemets apparaissent dans les affichages sur écran.

A

Adresse MAC 27
AUDIO 8

B

BD-LIVE 16
BD-R 32
BD-RE 32
Blu-ray Disc 32
BONUSVIEW 16
BRAVIA Sync 30, 34

C

CD 32
Code de région 33
« Config. » 21
Contenu Internet 8, 18
Contrôle parental 25
« Contrôle pour HDMI » 26, 30, 34
Correspondance de langue 34

D

Deep Color (couleur profonde) 23
Dépannage 28
DISPLAY 9
Disques pris en charge 32
Dolby Digital 24
DTS 24
DVD 32

F

FAVORITES 8

G

« Gradateur » 26

H

HDMI 23, 24
HOME 9, 21

I

Informations de lecture 17

L

Lecture 1 touche 34

M

Menu d'accueil 21
Mise à jour 22
Mise à jour du logiciel 22, 26
« Mise à jour réseau » 22
Mise hors tension du système 34
« Mode Démarrage rapide » 26
« Mode de sortie DSD » 24

O

OPTIONS 9
« OSD » 26

P

Piles 10
POP UP/MENU 9
Protection parentale 6, 31

R

Raccordement
Amplificateur (amplificateur) AV 12
Réseau 14
Téléviseur 11
« Régl. facile » 13, 27
« Réglages audio » 24
« Réglages d'affichage BD/DVD » 25
« Réglages de contrôle parental » 25
« Réglages d'écran » 22
« Réglages de musique » 26
« Réglages Gracenote » 26
« Réglages réseau » 27
« Réglages système » 26
« Réinitialisation » 27
Réinitialiser le lecteur 27
Reprise 9, 31

S

SUBTITLE 8

T

Télécommande 8, 10
THEATER 8, 34
TOP MENU 9
Touches de couleur 8
Train binaire 29
« Type de téléviseur » 22

U

USB 18

V

Vidéo Internet BRAVIA 18

W

WEP 34
WPA2-PSK (AES) 34
WPA2-PSK (TKIP) 34
WPA-PSK (AES) 34
WPA-PSK (TKIP) 34

