

# SONY®

3-214-657-31(1)

*Digitale HD-Videokamera*

## HANDYCAM®

# Handycam Handbuch

### **HDR-CX6EK/CX7E/ CX7EK**

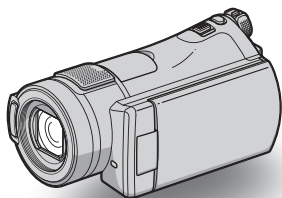

Ihr neuer Camcorder 8

Vorbereitungen 15

Aufnahme/Wiedergabe 25

Bearbeiten 47

Verwenden von  
Aufnahmemedien 57

Einstellen des  
Camcorders 60

Störungsbehebung 82

Weitere  
Informationen 93

Kurzreferenz 104

**AVCHD**

  
MEMORY STICK™

 InfoLITHIUM™  
SERIES

**HDMI**

# Bitte vor Inbetriebnahme des Camcorders lesen

Lesen Sie dieses Handbuch vor Inbetriebnahme des Geräts bitte genau durch und bewahren Sie es zum späteren Nachschlagen sorgfältig auf.

## Über das „Handycam Handbuch“ (dieses Handbuch)

Das „Handycam Handbuch“ (PDF/dieses Handbuch) erläutert detailliert die Bedienung des Camcorders. Bitte lesen Sie auch die „Bedienungsanleitung“ (separates Buch).

## Umgang mit den auf dem Camcorder aufgezeichneten Bildern auf einem Computer

Lesen Sie die „Picture Motion Browser-Anleitungen“ auf der mitgelieferten CD-ROM.

## Für diesen Camcorder geeignete „Memory Stick“-Typen

- Für das Aufnehmen von Filmen wird die Benutzung eines „Memory Stick PRO Duo“ mit 512 MB oder größer mit folgender Kennzeichnung empfohlen:
  - MEMORY STICK PRO DUO („Memory Stick PRO Duo“)
  - MEMORY STICK PRO-HG DUO („Memory Stick PRO-HG Duo“)
- Ein „Memory Stick PRO Duo“ bis zu 8 GB funktioniert nachweislich mit diesem Camcorder.
- Angaben zur Aufnahmedauer eines „Memory Stick PRO Duo“ finden Sie auf Seite 10.

„Memory Stick PRO Duo“/„Memory Stick PRO-HG Duo“ (Dieses Format wird vom Camcorder unterstützt.)



„Memory Stick“  
(Dieses Format können Sie im Camcorder nicht verwenden.)



- In diesem Handbuch wird sowohl der „Memory Stick PRO Duo“ als auch der „Memory Stick PRO-HG Duo“ als „Memory Stick PRO Duo“ bezeichnet.
- Sie können keine anderen Speicherkartentypen als die oben angegebenen verwenden.
- Ein „Memory Stick PRO Duo“ kann nur mit „Memory Stick PRO“-kompatiblen Geräten verwendet werden.
- Bringen Sie keine Aufkleber oder Ähnliches am „Memory Stick PRO Duo“ oder am Memory Stick Duo-Adapter an.

## Verwendung eines „Memory Stick PRO Duo“ mit „Memory Stick“-kompatiblen Geräten

Setzen Sie den „Memory Stick PRO Duo“ unbedingt in den Memory Stick Duo-Adapter ein.

Memory Stick Duo-Adapter



## Umgang mit dem Camcorder

- Halten Sie den Camcorder nicht an den folgenden Teilen:

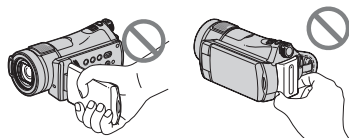

LCD-Bildschirm

Akku

- Der Camcorder ist nicht staub-, spritzwasser- oder wassergeschützt. Näheres dazu finden Sie unter „Umgang mit dem Camcorder“ (S. 99).
- Um eine Beschädigung des „Memory Stick PRO Duo“ und den Verlust von Bilddaten zu vermeiden, dürfen Sie Folgendes nicht tun, wenn eine der Anzeigen des Schalters POWER (S. 20) oder die Zugriffsanzeige (S. 29) leuchten:
  - Nehmen Sie den Akku nicht ab und trennen Sie nicht das Netzteil vom Camcorder.
  - Setzen Sie den Camcorder keinen Stößen und Erschütterungen aus.
- Wenn Sie den Camcorder über ein Kabel an ein anderes Gerät anschließen, achten Sie darauf, dass Sie den Stecker richtig einstecken. Durch Einstecken des Steckers mit Gewalt wird der Anschluss beschädigt, und dies kann zur Fehlfunktion des Camcorders führen.
- Schließen Sie das A/V-Verbindungskabel an die Handycam Station an, wenn Sie den Camcorder in Verbindung mit der Handycam Station benutzen.
- Lösen Sie das Netzteil von der Handycam Station, wobei die Handycam Station und der Gleichstromstecker festgehalten werden.
- Stellen Sie den Schalter POWER immer auf OFF (CHG), wenn Sie den Camcorder in die Handycam Station einführen oder ihn aus ihr entfernen.

## Hinweise zu den Menüoptionen, zum LCD-Bildschirmträger und zum Objektiv

- Abgeblendete Menüoptionen stehen unter den aktuellen Aufnahme- bzw. Wiedergabebedingungen nicht zur Verfügung.
- Der LCD-Bildschirm wird in einer Hochpräzisionstechnologie hergestellt, so dass der Anteil der effektiven Bildpunkte bei über 99,99 % liegt. Dennoch können schwarze Punkte und/oder helle

Lichtpunkte (weiß, rot, blau oder grün) permanent auf dem LCD-Bildschirm zu sehen sein. Diese Punkte gehen auf das Herstellungsverfahren zurück und haben keinen Einfluss auf die Aufnahmequalität.

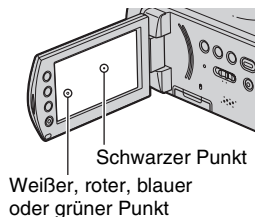

- Wenn der LCD-Bildschirm oder das Objektiv längere Zeit direktem Sonnenlicht ausgesetzt wird, kann es zu Fehlfunktionen kommen.
- Richten Sie den Camcorder nicht auf die Sonne. Andernfalls kann es zu Fehlfunktionen am Camcorder kommen. Nehmen Sie die Sonne nur bei mäßiger Helligkeit, wie z. B. in der Dämmerung, auf.

## Wechseln der Sprache

- Zur Veranschaulichung der Bedienung des Camcorders sind die Bildschirmmenüs in dieser Anleitung in der jeweiligen Landessprache abgebildet. Ändern Sie gegebenenfalls die Sprache für die Bildschirmmenüs, bevor Sie den Camcorder verwenden (S. 21).

## Hinweise zur Aufnahme

- Machen Sie vor der eigentlichen Aufnahme eine Probeaufnahme, um sicherzugehen, dass Bild und Ton ohne Probleme aufgenommen werden.
- Wenn es aufgrund einer Fehlfunktion des Camcorders, der Speichermedien usw. zu Störungen bei der Aufnahme oder Wiedergabe kommt, besteht kein Anspruch auf Schadenersatz für die nicht erfolgte oder beschädigte Aufnahme.

- Das Farbfernsehsystem hängt vom jeweiligen Land oder der Region ab. Um Ihre Aufnahmen auf einem Fernsehschirm wiedergeben zu können, benötigen Sie ein PAL-Fernsehgerät.
- Fernsehsendungen, Filme, Videoaufnahmen und anderes Material können urheberrechtlich geschützt sein. Das unberechtigte Aufzeichnen solchen Materials verstößt unter Umständen gegen das Urheberrecht.

### **Wiedergabe aufgezeichneter Bilder mit anderen Geräten**

- Um HD-Bilder (High Definition) auf dem „Memory Stick PRO Duo“ in anderen Geräten wiedergeben zu können, müssen diese Geräte mit dem AVCHD-Format kompatibel sein. Sonst können diese Bilder nicht betrachtet werden.

### **Erstellung einer Sicherungskopie aller aufgezeichneten Bilddaten**

- Damit keine Bilddaten verloren gehen, sollten Sie von allen aufgezeichneten Bilddaten eine Sicherungskopie auf externen Speichermedien anfertigen. Es empfiehlt sich, die Bilddaten mit dem Computer auf einer Disc wie zum Beispiel einer DVD-R (S. 46) zu speichern. Alternativ dazu können Sie Bilddaten auch auf einem Videorecorder oder einem DVD/HDD-Recorder speichern (S. 53).
- Es empfiehlt sich, die aufgezeichneten Bilddaten regelmäßig zu sichern.

### **Hinweise zum Akku/Netzteil**

- Vermeiden Sie Folgendes, solange die Zugriffsanzeige leuchtet. Andernfalls kann es zu Fehlfunktionen kommen.
  - Abnehmen des Akkus
  - Abnehmen des Netzteils (wenn der Camcorder an der externen Stromquelle betrieben wird)
  - Auswerfen des „Memory Stick PRO Duo“

- Schalten Sie das Gerät immer am Schalter POWER aus, bevor Sie den Akku abnehmen oder das Netzteil trennen.

### **Zu diesem Handbuch**

- Die Bilder vom LCD-Bildschirm, die in diesem Handbuch für Illustrationszwecke benutzt werden, wurden mit einer digitalen Standbildkamera aufgenommen und können daher möglicherweise anders erscheinen.
- Ausführung und technische Daten der Aufnahme- und anderer Zubehöriteile unterliegen der Änderung ohne vorherige Ankündigung.

### **Hinweis zum Carl Zeiss-Objektiv**



Der Camcorder ist mit einem Carl Zeiss-Objektiv ausgestattet, einer gemeinsamen Entwicklung von Carl Zeiss, Deutschland, und der Sony Corporation. Dieses Objektiv ermöglicht eine hervorragende Bildqualität. Bei diesem Objektiv kommt das MTF-Messsystem für Videokameras zum Einsatz. Die Qualität des Objektivs entspricht der bewährten Qualität der Carl Zeiss-Objektive. Das Objektiv des Camcorders ist außerdem T\*-beschichtet, um unerwünschte Reflexionen zu unterdrücken und Farben originalgetreu zu reproduzieren.

MTF= Modulation Transfer Function. Der Wert gibt die Lichtmenge an, die vom Motiv in das Objektiv gelangt.

# Inhalt

Bitte vor Inbetriebnahme des Camcorders lesen .....	2
Empfehlungen zu verschiedenen Motiven .....	7

## Ihr neuer Camcorder

Arbeitsabläufe .....	8
„  HOME“ und „  OPTION“ - Zwei Typen von Menüs stehen zur Auswahl .....	12

## Vorbereitungen

Schritt 1: Überprüfen des mitgelieferten Zubehörs .....	15
Schritt 2: Laden des Akkus .....	16
Schritt 3: Einschalten des Camcorders und Einstellen von Datum und Uhrzeit .....	20
Wechseln der Sprache .....	21
Schritt 4: Einstellung des Camcorders .....	22
Schritt 5: Einsetzen eines „Memory Stick PRO Duo“ .....	23

## Aufnahme/Wiedergabe

Komfortables Aufnehmen und Wiedergeben (Easy Handycam-Modus) .....	25
Aufnahme .....	29
Zoom .....	31
Aufnahmen von Ton mit besserer Raumklangwirkung (5.1-Kanal-Raumklang) .....	31
Der Blitz .....	32
Aufnahmen von Standbildern hoher Qualität während der Filmaufnahme (Dual Rec) .....	32
Aufnahmen in einer dunklen Umgebung (NightShot) .....	33

Einstellen der Belichtung für Gegenlichtaufnahmen .....	33
Aufnahmen im Spiegelmodus .....	33
Aufnahmen schneller Bewegungen in Zeitlupe (ZLUPENAUFN.) .....	34
Wiedergabe .....	35
Wiedergabe ab einem Gesicht (Gesichtsindex) .....	38
Der Wiedergabe-Zoom .....	38
Suchen nach bestimmten Filmen anhand des Datums (Datumsindex) .....	39
Wiedergeben einer Reihe von Standbildern (Dia-Show) .....	39
Anzeigen des Bildes auf einem Fernsehschirm .....	40
Sichern von Bildern .....	46







## Bearbeiten

Kategorie  (SONSTIGES) .....	47
Löschen von Bildern .....	47
Teilen eines Films .....	49
Erstellen einer Playlist .....	50
Überspielen auf einen Videorecorder oder DVD/HDD-Recorder .....	53
Drucken der aufgenommenen Bilder (PictBridge-kompatibler Drucker) .....	55

## Verwenden von Aufnahmemedien

Kategorie  (MEMORY STICK VERWALTEN) .....	57
Formatieren eines „Memory Stick PRO Duo“ .....	57
Überprüfen der „Memory Stick PRO Duo“-Informationen .....	58
Reparieren der Bilddatenbankdatei .....	59

## Einstellen des Camcorders

Möglichkeiten mit der Kategorie	
 (EINSTELLUNGEN) im	
 HOME MENU .....	60
Das HOME MENU .....	60
Liste der Optionen in der Kategorie	
 (EINSTELLUNGEN) .....	61
FILM EINSTELLEN .....	62
(Optionen zum Aufnehmen von Filmen)	
FOTO EINSTELLEN .....	66
(Optionen zum Aufnehmen von Standbildern)	
BILDANZEIGE EIN. ....	68
(Optionen zum Einstellen der Anzeigen)	
TON/ANZEIGE EIN. ....	70
(Optionen zum Einstellen von Ton und Bildschirm)	
AUSGABE EINST. ....	71
(Optionen beim Anschließen anderer Geräte)	
ZEIT/  SPRACHE .....	72
(Optionen zum Einstellen von Uhrzeit und Sprache)	
ALLGEMEINE EINST .....	73
(Weitere Optionen)	
Aktivieren von Funktionen im	
 OPTION MENU .....	74
Das OPTION MENU .....	74
Aufnahmeoptionen im OPTION MENU .....	75
Wiedergabeoptionen im OPTION MENU .....	75
Im  OPTION MENU eingestellte Funktionen .....	76

## Störungsbehebung

Störungsbehebung .....	82
Warnanzeigen und -meldungen ...	90

## Weitere Informationen

Verwenden des Camcorders im Ausland .....	93
Datei-/Ordnerstruktur auf dem „Memory Stick PRO Duo“ .....	95
Wartung und Sicherheitsmaßnahmen .....	96
Informationen zum AVCHD-Format .....	96
Informationen zum „Memory Stick“ .....	96
Informationen zum „InfoLITHIUM“-Akku .....	98
Informationen zu x.v.Color .....	99
Umgang mit dem Camcorder .....	99

## Kurzreferenz

Lage und Funktion der Teile und Bedienelemente .....	104
Anzeigen beim Aufnehmen/ Wiedergeben .....	110
Glossar .....	112
Index .....	113

# Empfehlungen zu verschiedenen Motiven

## Überprüfen des Abschlags beim Golf



► ZLUPENAUFN. ....34

## Gelungene Aufnahmen auf der Skipiste oder am Strand



► Backlight .....33  
► STRAND .....78  
► SCHNEE .....78

## Aufnahmen von Standbildern während einer Filmaufnahme



► Dual Rec .....32

## Ein Kind auf einer Bühne im Spotlight



► SPOTLICHT .....78

## Nahaufnahme von Blüten



► PORTRÄT .....78  
► FOKUS .....76  
► TELE-MAKRO .....76

## Feuerwerk in seiner ganzen Pracht



► FEUERWERK .....78  
► FOKUS .....76

## Fokussieren auf den Hund links im Bild

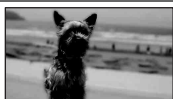

► FOKUS .....76  
► PUNKT-FOKUS .....76

## Ein schlafendes Kind bei schwacher Beleuchtung



► NightShot .....33  
► COLOR SLOW SHTR .....79

# Arbeitsabläufe

## ► Vorbereitungen (S. 15).

- Informationen über den „Memory Stick PRO Duo“, den Sie im Camcorder benutzen können, finden Sie auf Seite 11.



## ► Aufnahmen mit dem Camcorder (S. 29).

- Filme und Standbilder werden auf einem „Memory Stick PRO Duo“ aufgezeichnet.
- Sie können zwischen zwei Bildqualitäten auswählen: HD-Bildqualität (High Definition) oder SD-Bildqualität (Standard Definition) (S. 62).



### HD-Bildqualität (High Definition)

### SD-Bildqualität (Standard Definition)

#### AVCHD-Format

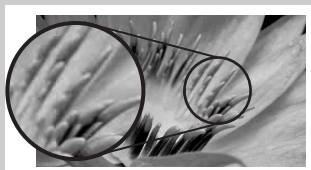

Bildauflösung: ca. 3,75-mal höher als bei der SD-Bildqualität (Standard Definition)

#### MPEG2-Format



Aufzeichnung mit SD-Bildqualität (Standard Definition)

### 🔊 Hinweise

- Der Camcorder ist kompatibel mit dem „1440 × 1080/50i“-Standard des AVCHD-Formats (S. 96). In diesem Handbuch wird das „AVCHD 1080i-Format“ mit „AVCHD“ abgekürzt, außer wenn es detaillierter beschrieben werden muss.





## ► Wiedergeben der Bilder (S. 35).

### ■ Betrachten auf einem HD-Fernsehgerät (S. 40)

Damit können Sie sich an den Filmen mit HD-Bildqualität (High Definition) erfreuen, in der sie aufgenommen wurden.



### ■ Betrachten auf einem Fernsehgerät, das nicht HD-kompatibel ist (S. 40)

Sie können Filme betrachten, die mit HD-Bildqualität (High Definition) aufgenommen wurden. Allerdings werden diese in die SD-Bildqualität (Standard Definition) umgewandelt.

#### 🔊 Hinweise

- Um HD-Bilder (High Definition) auf dem „Memory Stick PRO Duo“ in anderen Geräten wiedergeben zu können, müssen diese Geräte mit dem AVCHD-Format kompatibel sein. Sonst können diese Bilder nicht betrachtet werden.
- Möglicherweise können einige AVCHD-kompatible Geräte Inhalte auf einem „Memory Stick PRO Duo“ nicht wiedergeben.

#### 💡 Tipps

- Beachten Sie den [TV-ANSCHLUSS] (S. 40), der beim Anschließen Ihres Fernsehgeräts an den Camcorder auf dem Bildschirm angezeigt wird.



## ► Speichern von Bildern (S. 46).

### ■ Speichern von Bildern auf einer Disc mithilfe eines Computers

### ■ Importieren von Bildern auf einen Computer

### ■ Überspielen von Bildern auf einen Videorecorder oder DVD/HDD-Recorder (S. 53)



#### 💡 Tipps

- Filme mit HD-Bildqualität (High Definition) können mit dem mitgelieferten „Picture Motion Browser“ auf Computern betrachtet werden.
- Informationen zum Umgang mit Bildern auf einem Computer finden Sie in den Picture Motion Browser-Anleitungen auf der mitgelieferten CD-ROM.



### ► Löschen von Bildern.

Wenn der „Memory Stick PRO Duo“ voll ist, können keine neuen Bilder mehr aufgenommen werden. Löschen Sie Bilddaten, die auf einem Computer oder einer Disc gespeichert wurden, vom „Memory Stick PRO Duo“. Nach dem Löschen von Bildern, die woanders gespeichert wurden, können Sie neue Bilder auf dem frei gewordenen Speicherplatz des „Memory Stick PRO Duo“ aufnehmen.



- Löschen ausgewählter Bilder (S. 47)
- Löschen aller Bilder ([] FORMATIER.), S. 57)

## Erwartete Filmaufnahmedauer

Die Aufnahmedauer hängt von der Speicherkapazität des „Memory Stick PRO Duo“ und vom Aufnahmemodus (S. 62) ab.

Ungefähre Aufnahmedauer in Minuten (Mindestaufnahmedauer in Minuten)

Speicherkapazität des „Memory Stick PRO Duo“	512 MB	1 GB	2 GB	4 GB	8 GB
<b>HD-Bildqualität (High Definition)</b>					
AVC HD 15M (XP) (höchste Qualität)	3* (3)	7 (7)	15 (15)	30 (30)	60 (60)
AVC HD 9M (HQ) (hohe Qualität)	6 (4)	10 (10)	25 (20)	55 (40)	115 (80)
AVC HD 7M (SP) (Standardqualität)	8 (6)	15 (10)	35 (25)	65 (45)	140 (100)
AVC HD 5M (LP) (Langzeitwiedergabe)	10 (8)	20 (15)	45 (35)	85 (70)	175 (145)
<b>SD-Bildqualität (Standard Definition)</b>					
SD 9M (HQ) (hohe Qualität)	6 (5)	10 (10)	25 (25)	55 (50)	115 (100)
SD 6M (SP) (Standardqualität)	10 (5)	20 (10)	40 (25)	80 (50)	170 (100)
SD 3M (LP) (Langzeitwiedergabe)	15 (10)	40 (25)	80 (55)	160 (105)	325 (215)

\* Da die Aufnahmedauer unter 5 Minuten liegt, erscheint (S. 90).

## Tipps

- Angaben, wie 15M und 9M in der Tabelle, zeigen die durchschnittliche Bitrate an. M steht für Mbps.

### Für diesen Camcorder geeignete „Memory Stick“-Typen

- Für das Aufnehmen von Filmen wird die Benutzung eines „Memory Stick PRO Duo“ mit 512 MB oder größer mit folgender Kennzeichnung empfohlen:
  - **MEMORY STICK PRO DUO** („Memory Stick PRO Duo“)
  - **MEMORY STICK PRO-HG DUO** („Memory Stick PRO-HG Duo“)
- Ein „Memory Stick PRO Duo“ bis zu 8 GB funktioniert nachweislich mit diesem Camcorder.
- Informationen über die für diesen Camcorder geeigneten „Memory Stick“-Typen finden Sie unter:  
<http://www.sony.net/memorystick/supporte/>
- Informationen zur Anzahl der aufnehmbaren Standbilder finden Sie auf Seite 67.
- Sie können Filme mit maximal 3.999 Szenen in HD-Bildqualität (High Definition) und 9.999 Szenen in SD-Bildqualität (Standard Definition) aufnehmen.

Der Camcorder benutzt das VBR-Format (Variable Bit Rate) zur automatischen Einstellung der geeigneten Bildqualität für eine Aufnahmeszene. Diese Technik bewirkt Schwankungen der Aufnahmedauer des „Memory Stick PRO Duo“. Filme, die sich schnell verändernde und komplexe Bilder beinhalten, werden mit einer höheren Bitrate aufgenommen, was die Gesamtaufnahmedauer verkürzt.

# „HOME“ und „OPTION“

## - Zwei Typen von Menüs stehen zur Auswahl

„HOME MENU“ - Ausgangspunkt für alle Funktionen des Camcorders

[?] (HELP)

Eine Beschreibung der Option wird angezeigt (S. 14)

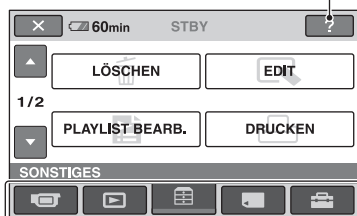

Kategorie

### ► Kategorien und Optionen im HOME MENU

#### Kategorie (AUFNAHME)

Option	Seite
FILM*	30
FOTO*	30
ZLUPENAUFN.	34

#### Kategorie (BILDER ANZEIGEN)

Option	Seite
VISUAL INDEX*	35
INDEX*	36
INDEX*	38
PLAYLIST	50

#### Kategorie (SONSTIGES)

Option	Seite
LÖSCHEN*	47
EDIT	49
PLAYLIST BEARB.	50
DRUCKEN	55
COMPUTER	47
TV-ANSCHLUSS*	40

#### Kategorie (MEMORY STICK VERWALTEN)

Option	Seite
FORMATIER.*	57
-INFO	58
BLD-DB-DAT.REP.	59

#### Kategorie (EINSTELLUNGEN)\*

Hier können Sie den Camcorder einstellen (S. 60).

\* Diese Optionen können Sie auch im Easy Handycam-Modus einstellen (S. 25). Die in der Kategorie (EINSTELLUNGEN) verfügbaren Optionen sind auf Seite 61 aufgeführt.

## Das HOME MENU

- 1 Halten Sie zum Einschalten des Camcorders die grüne Taste in der Mitte des Schalters POWER gedrückt und schieben Sie den Schalter in Pfeilrichtung.

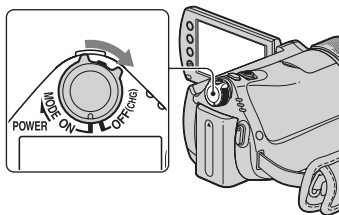

- 2 Drücken Sie (HOME) (oder ).

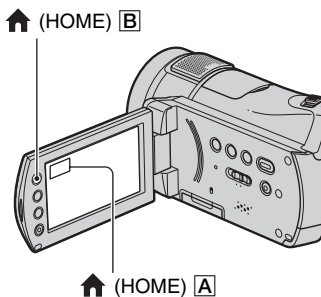

- 3 Berühren Sie die gewünschte Kategorie.

Beispiel: Kategorie (SONSTIGES)

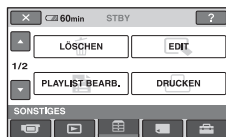

- 4 Berühren Sie die gewünschte Option.

Beispiel: [EDIT]



- 5 Gehen Sie bei den weiteren Funktionen nach den Anweisungen auf dem Bildschirm vor.

So blenden Sie das HOME MENU aus

Berühren Sie .

## ► Wenn Sie Informationen zur Funktion einer Option im HOME MENU benötigen - HELP

### 1 Drücken Sie (HOME).

Das HOME MENU erscheint.



### 2 Berühren Sie (HELP).

Der Hintergrund der Taste  (HELP) wird orange angezeigt.



### 3 Berühren Sie die Option, über die Sie mehr erfahren wollen.



Wenn Sie eine Option berühren, erscheint eine Erläuterung dazu auf dem Bildschirm.

Wenn Sie die Option aktivieren wollen, berühren Sie [JA], andernfalls [NEIN].

## So deaktivieren Sie HELP

Berühren Sie  (HELP) in Schritt 2 erneut.

## Das OPTION MENU

Wenn Sie während der Aufnahme oder Wiedergabe den Bildschirm einmal berühren, werden die gerade verfügbaren Funktionen angezeigt. Das Vornehmen verschiedener Einstellungen ist somit kinderleicht. Näheres dazu finden Sie auf Seite 74.

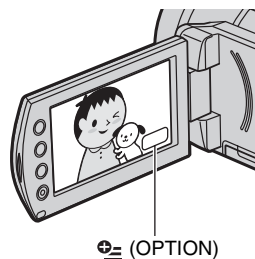

# Schritt 1: Überprüfen des mitgelieferten Zubehörs

Überprüfen Sie bitte, ob die folgenden Teile mit dem Camcorder geliefert wurden. Die Zahl in Klammern gibt jeweils die Anzahl des mitgelieferten Teils an.

Netzteil (1) (S. 16)

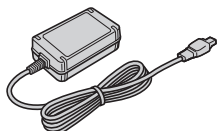

Netzkabel (1) (S. 16)



Handycam Station (1) (S. 16, 107)

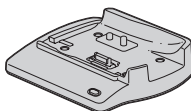

Komponentenvideokabel (1) (S. 42)

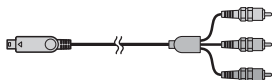

A/V-Verbindungskabel (1) (S. 42, 53)



USB-Kabel (1) (S. 55)

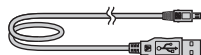

Drahtlose Fernbedienung (1) (S. 108)



Eine Lithiumknopfzelle ist bereits eingelegt.

Akku (1) (S. 16, 98)  
NP-FH60

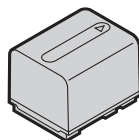

21-poliger Adapter (S. 45)

Nur bei Modellen mit dem **CE**-Zeichen an der Unterseite.

CD-ROM „Handycam Application Software“ (1)

- Picture Motion Browser (Software)
- Picture Motion Browser-Anleitungen
- Handycam Handbuch (dieses Handbuch)

„Bedienungsanleitung“ (1)

**HDR-CX6EK/CX7EK**

„Memory Stick PRO Duo“ 4 GB (1) (S. 23)

## Schritt 2: Laden des Akkus

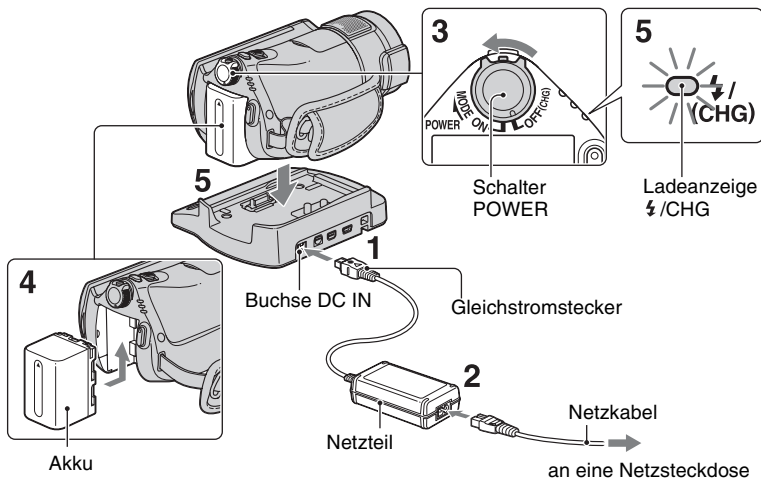

Sie können den „InfoLITHIUM“-Akku (Serie H) (S. 98) laden, wenn Sie ihn am Camcorder anbringen.

### Hinweise

- An diesem Camcorder kann kein anderer „InfoLITHIUM“-Akku als einer der Serie H angebracht werden.

**1** Schließen Sie das Netzteil an die Buchse DC IN an der Handycam Station an.

Achten Sie darauf, dass die Markierung ▲ am Gleichstromstecker nach oben weist.

**2** Schließen Sie das Netzkabel an das Netzteil und an eine Netzsteckdose an.

**3** Schieben Sie den Schalter POWER in Pfeilrichtung auf OFF (CHG) (Standardeinstellung).

**4** Bringen Sie den Akku an, indem Sie ihn in Pfeilrichtung einschieben, bis er mit einem Klicken einrastet.

**5** Setzen Sie den Camcorder wie oben dargestellt auf die Handycam Station und führen Sie ihn fest bis auf den Boden ein.

Die Ladeanzeige /CHG leuchtet auf und der Ladevorgang beginnt. Wenn die Ladeanzeige /CHG ausgeht, ist der Akku geladen.



## Hinweise

- Wenn Sie den Camcorder in die Handycam Station einführen, schließen Sie die Abdeckung der Buchse DC IN.

## So nehmen Sie den Camcorder von der Handycam Station ab

Schalten Sie den Camcorder aus und nehmen Sie ihn dann von der Handycam Station herunter. Halten Sie dabei sowohl den Camcorder als auch die Handycam Station fest.

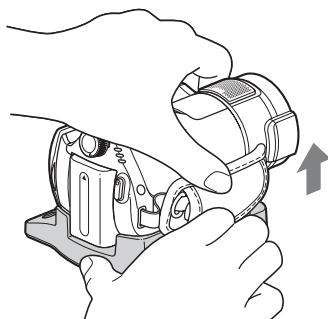

## So laden Sie den Akku allein mit dem Netzteil

Schalten Sie den Camcorder aus und schließen Sie das Netzteil an die Buchse DC IN am Camcorder an.

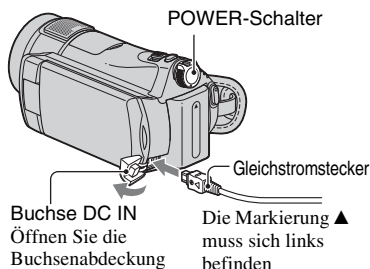

## Hinweise

- Halten Sie zum Lösen des Netzteils von der Buchse DC IN den Camcorder fest und ziehen Sie am Gleichstromstecker.

## So nehmen Sie den Akku ab

Schieben Sie den Schalter POWER auf OFF (CHG). Verschieben Sie den Akkulösehebel BATT und nehmen Sie den Akku ab.

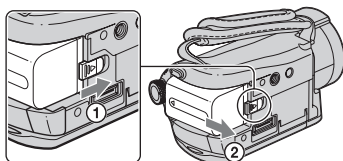

Akkulösehebel BATT

## Hinweise

- Vergewissern Sie sich, dass die Anzeige (Film)/ (Standbild) (S. 20) nicht leuchtet, wenn Sie den Akku oder das Netzteil abnehmen.

## Aufbewahren des Akkus

Entladen Sie den Akku vollständig, wenn Sie ihn längere Zeit nicht verwenden wollen (Erläuterungen zum Lagern auf Seite 99).

## Verwendung einer Steckdose als Stromquelle

Stellen Sie dieselben Verbindungen wie beim Laden des Akkus her. In diesem Fall wird der Akku nicht entladen.

## Anzeige der Akkurestladung (Battery Info)

Stellen Sie den Schalter POWER auf OFF (CHG) und drücken Sie DISP/BATT INFO.

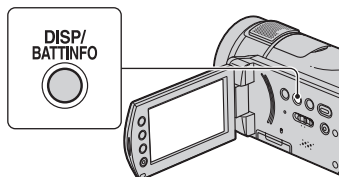

Nach einer Weile werden die ungefähre Aufnahmedauer und die

Akkuinformationen etwa 7 Sekunden lang angezeigt. Sie können die Akkuinformationen bis zu 20 Sekunden lang anzeigen lassen, indem Sie DISP/BATT INFO erneut drücken, solange die Informationen angezeigt werden.

Akkurestladung (Näherungswert)

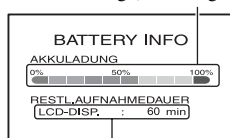

Aufnahmedauer (Näherungswert)

## Ladedauer (vollständiges Aufladen)

Ungefähre Dauer (Minuten) beim vollständigen Laden eines vollständig entladenen Akkus.

Akku	Ladedauer
NP-FH50	135
NP-FH60 (mitgeliefert)	135
NP-FH70	170
NP-FH100	390

## Aufnahmedauer

Ungefähre Dauer (Minuten) bei Verwendung eines vollständig geladenen Akkus.

„HD“ steht für High Definition-Bildqualität und „SD“ für Standard Definition-Bildqualität.

Akku	Dauer bei kontinuierlicher Aufnahme		Dauer bei normaler Aufnahme*	
	HD	SD	HD	SD
NP-FH50	70	80	35	40
	75	85	35	40
NP-FH60 (mitgeliefert)	95	110	45	55
	100	115	50	55
NP-FH70	155	180	75	90
	160	185	80	90

Akku	Dauer bei kontinuierlicher Aufnahme		Dauer bei normaler Aufnahme*	
	HD	SD	HD	SD
NP-FH100	360	405	180	200
	370	415	185	205

\* Die Angaben für die normale Aufnahme gelten, wenn Sie beim Aufnehmen die Aufnahme wiederholt starten/stoppen, zoomen und das Gerät ein- und ausschalten.

## Hinweise

- Alle Zeiten wurden unter folgenden Bedingungen gemessen:
  - Aufnahmemodus: SP
  - [INDEX]: [AUS]
  - LCD-Hintergrundbeleuchtung: [EIN] (oben), [AUS] (unten)

## Wiedergabedauer

Ungefähre Dauer (Minuten) bei Verwendung eines vollständig geladenen Akkus.

„HD“ steht für High Definition-Bildqualität und „SD“ für Standard Definition-Bildqualität.

Akku	LCD-Bildschirmträger geöffnet*	
	HD	SD
NP-FH50	120	140
NP-FH60 (mitgeliefert)	160	190
NP-FH70	255	300
NP-FH100	580	680

\* Mit eingeschalteter LCD-Hintergrundbeleuchtung.

## Hinweise zum Akku

- Schieben Sie vor dem Austauschen des Akkus den Schalter POWER auf OFF (CHG), so dass die Anzeige (Film) bzw. (Standbild) nicht mehr leuchtet (S. 20).
- In den folgenden Fällen blinkt die Ladeanzeige /CHG während des Ladevorgangs oder die Battery Info (S. 17) werden nicht richtig angezeigt:

- Der Akku wurde nicht richtig angebracht.
- Der Akku ist beschädigt.
- Die Lebensdauer des Akkus ist abgelaufen (betrifft nur Battery Info).
- Der Camcorder wird nicht über den Akku mit Strom versorgt, solange das Netzteil an die Buchse DC IN des Camcorders oder der Handycam Station angeschlossen ist, auch wenn das Netzkabel nicht in die Netzsteckdose eingesteckt ist.
- Wenn Sie eine gesondert erhältliche Videoleuchte anbringen, empfiehlt es sich, den Akku NP-FH70 oder NP-FH100 zu verwenden.
- Die Verwendung eines NP-FH30 mit dem Camcorder wird nicht empfohlen, weil die Aufnahme- und die Wiedergabedauer dann kurz sind.

#### **Hinweise zur Lade-/Aufnahme-/Wiedergabedauer**

- Die Angaben gelten bei einer Betriebstemperatur des Camcorders von 25 °C (10 °C bis 30 °C empfohlen).
- Bei niedrigen Temperaturen verkürzen sich die Aufnahme- und die Wiedergabedauer mit dem Camcorder.
- Je nach Nutzungsbedingungen verkürzen sich die Aufnahme- und die Wiedergabedauer mit dem Camcorder.

#### **Hinweise zum Netzteil**

- Auch wenn der Camcorder ausgeschaltet ist, wird er immer noch mit Netzstrom versorgt, solange er über ein Netzteil an eine Netzsteckdose angeschlossen ist.
- Schließen Sie das Netzteil an eine nahe gelegene Netzsteckdose an. Trennen Sie das Netzteil umgehend von der Netzsteckdose, wenn es beim Betrieb des Camcorders zu einer Fehlfunktion kommt.
- Schließen Sie den Gleichstromstecker des Netzteils bzw. den Akkukontakt nicht mit einem Metallgegenstand kurz. Andernfalls kann es zu einer Fehlfunktion kommen.
- Verwenden Sie das Netzteil nicht, wenn nur wenig Platz vorhanden ist, z.B. zwischen einer Wand und Möbelstücken.

# Schritt 3: Einschalten des Camcorders und Einstellen von Datum und Uhrzeit

Stellen Sie Datum und Uhrzeit ein, wenn Sie diesen Camcorder zum ersten Mal benutzen. Wenn Sie Datum und Uhrzeit nicht einstellen, erscheint der Bildschirm [UHR EINSTEL.] jedes Mal, wenn Sie den Camcorder einschalten oder den Schalter POWER in eine andere Position stellen.

Objektivabdeckung

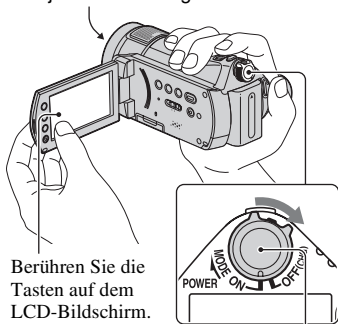

Berühren Sie die Tasten auf dem LCD-Bildschirm.

Schalter POWER

- 1 Halten Sie die grüne Taste gedrückt und schieben Sie den Schalter POWER mehrmals in Pfeilrichtung, bis die gewünschte Anzeige aufleuchtet.

(Film): Aufnahmen von Filmen

(Standbild): Aufnahmen von Standbildern

Der Bildschirm [UHR EINSTEL.] erscheint.

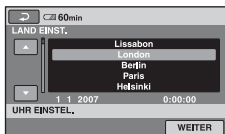

- 2 Wählen Sie die gewünschte geografische Region mit  $\blacktriangle/\blacktriangledown$  aus und berühren Sie dann [WEITER].

- 3 Stellen Sie [SOMMERZEIT] ein und berühren Sie [WEITER].

- 4 Stellen Sie mit  $\blacktriangle/\blacktriangledown$  die Option [J] (Jahr) ein.



- 5 Wählen Sie mit  $\blacktriangle/\blacktriangledown$  die Option [M] aus und stellen Sie mit  $\blacktriangle/\blacktriangledown$  den Monat ein.

- 6 Stellen Sie [T] (Tag), Stunden und Minuten genauso ein und berühren Sie dann [WEITER].

- 7 Vergewissern Sie sich, dass die Uhrzeit richtig eingestellt ist, und berühren Sie dann [OK].



Die Uhr beginnt zu laufen.

Sie können ein beliebiges Jahr bis zum Jahr 2037 eingeben.

## So schalten Sie den Camcorder aus

Schieben Sie den Schalter POWER auf OFF (CHG).

## So stellen Sie Datum und Uhrzeit neu ein

Berühren Sie  (HOME) →  (EINSTELLUNGEN) → [ZEIT/] SPRACHE] → [UHR EINSTEL.] und stellen Sie Datum und Uhrzeit ein.





### Hinweise

- Wenn Sie den Camcorder **etwa 3 Monate lang** nicht verwenden, entlädt sich der integrierte Akku und die Datums- und Uhrzeiteinstellungen werden möglicherweise gelöscht. Laden Sie in diesem Fall den integrierten Akku und stellen Sie danach Datum und Uhrzeit erneut ein (S. 102).
- Nach dem Einschalten dauert es einige Sekunden, bis der Camcorder aufnahmebereit ist. In dieser Zeit können Sie den Camcorder nicht bedienen.
- Die Objektivabdeckung öffnet sich automatisch, wenn das Gerät eingeschaltet wird. Sie schließt sich, wenn der Wiedergabebildschirm ausgewählt oder das Gerät ausgeschaltet wird.
- Um den Akku zu schonen, ist der Camcorder werkseitig so eingestellt, dass er sich nach etwa 5 Minuten automatisch ausschaltet, wenn er nicht bedient wird ([AUTOM. AUS], S. 73).

### Tipps

- Während einer Aufnahme werden Datum und Uhrzeit nicht angezeigt, aber automatisch auf dem „Memory Stick PRO Duo“ aufgezeichnet, so dass sie bei der Wiedergabe angezeigt werden können ([DATENCODE], S. 68).
- Informationen zur „Weltzeitabelle“ finden Sie auf Seite 94.
- Wenn die Tasten auf dem Berührungsbildschirm nicht richtig funktionieren, stellen Sie den Berührungsbildschirm ein (KALIBRIERUNG, S. 101).

## Wechseln der Sprache

Sie können die Sprache für die Bildschirmmenüs wechseln, so dass diese in der gewünschten Sprache angezeigt werden. Um die Sprache für die Bildschirmmenüs zu wechseln, berühren Sie  (HOME) →  (EINSTELLUNGEN) → [ZEIT/] SPRACHE] → [] SPRACHE EIN.] (S. 72).

# Schritt 4: Einstellung des Camcorders

## Einstellen des LCD-Bildschirmträgers

Klappen Sie den LCD-Bildschirmträger um 90 Grad zum Camcorder auf (①) und schwenken Sie ihn dann auf einen komfortablen Winkel für die Aufnahme bzw. die Wiedergabe (②).

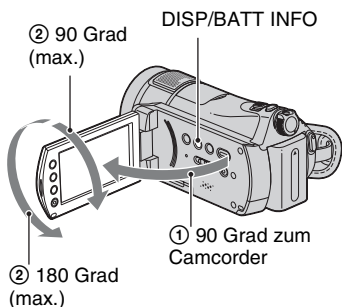

## So schalten Sie die LCD-Hintergrundbeleuchtung aus, um den Akku zu schonen

Halten Sie DISP/BATT INFO einige Sekunden lang gedrückt, bis erscheint. Diese Einstellung ist besonders praktisch, wenn Sie den Camcorder bei hellem Licht verwenden oder den Akku schonen wollen. Das aufgenommene Bild wird durch diese Einstellung nicht beeinflusst. Zum Einschalten der LCD-Hintergrundbeleuchtung halten Sie DISP/BATT INFO einige Sekunden gedrückt, bis ausgeblendet wird.

### Hinweise

- Drücken Sie beim Aufklappen bzw. beim Einstellen des LCD-Bildschirmträgers nicht versehentlich die Tasten neben dem LCD-Bildschirm.

### Tipps

- Wenn Sie den LCD-Bildschirmträger um 90 Grad zum Camcorder hin aufklappen und um 180 Grad zur Objektivseite hin drehen, können Sie den LCD-Bildschirmträger mit nach außen

weisendem LCD-Bildschirm zuklappen. Dies ist besonders bei der Wiedergabe nützlich.

- Berühren Sie (HOME) → (EINSTELLUNGEN) → [TON/ANZEIGE EIN.] → [LCD-HELLIG.] (S. 70) und stellen Sie die Helligkeit des LCD-Bildschirms ein.
- Die Informationen werden mit jedem Tastendruck auf DISP/BATT INFO ein- bzw. ausgeblendet (angezeigt ↔ nicht angezeigt).

## Befestigen des Griffbandes

Ziehen Sie das Griffband fest, so dass Sie den Camcorder sicher halten können.

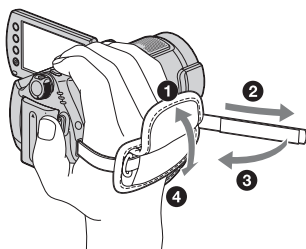

# Schritt 5: Einsetzen eines „Memory Stick PRO Duo“

Informationen über die für diesen Camcorder geeigneten „Memory Stick“-Typen finden Sie auf Seite 11.

## 💡 Tipps

- Informationen zur Aufnahmedauer für Filme und Standbilder sind auf folgenden Seiten zu finden:
  - Filme (S. 10)
  - Standbilder (S. 66)

## 1 Klappen Sie den LCD-Bildschirmträger auf.

## 2 Verstellen Sie den Schalter POWER mehrmals, so dass die Anzeige (Film) aufleuchtet.

Wenn das Gerät ausgeschaltet ist, halten Sie beim Drehen des Schalters POWER die grüne Taste gedrückt.

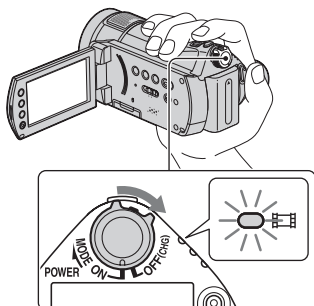

## 3 Setzen Sie den „Memory Stick PRO Duo“ ein.

- 1 Öffnen Sie die Memory Stick Duo-Abdeckung in Pfeilrichtung.
- 2 Setzen Sie den „Memory Stick PRO Duo“ richtig herum in den Memory Stick Duo-Einschub, bis er mit einem Klicken einrastet.
- 3 Schließen Sie die Memory Stick Duo-Abdeckung.

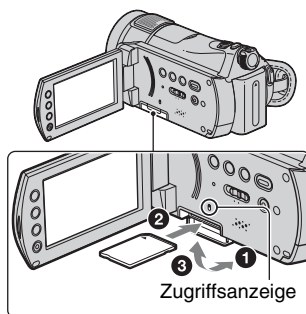

Wenn Sie einen neuen „Memory Stick PRO Duo“ einschieben, erscheint der Bildschirm [Neue Bilddatenbankdatei erstellen.].

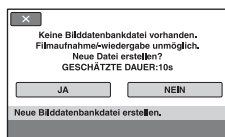

---

## 4 Berühren Sie [JA].



### Tipps

- Sie können Standbilder ohne Erstellung einer Managementdatei aufnehmen.

---

## Auswerfen des „Memory Stick PRO Duo“

Klappen Sie den LCD-Bildschirmträger und die Memory Stick Duo-Abdeckung auf und drücken Sie einmal leicht auf den „Memory Stick PRO Duo“.

### Hinweise

- Wenn die Zugriffsanzeige leuchtet oder blinkt, liest bzw. schreibt der Camcorder gerade Daten. Damit keine Bilddaten beschädigt werden:
  - Werfen Sie den „Memory Stick PRO Duo“ nicht aus
  - Entfernen Sie den Akku oder das Netzteil nicht
  - Schütteln oder stoßen Sie den Camcorder nicht
- Während der Aufnahme darf die Memory Stick Duo-Abdeckung nicht geöffnet werden.
- Wenn Sie den „Memory Stick PRO Duo“ mit Gewalt falsch herum in den Einschub hineindrücken, können der „Memory Stick PRO Duo“, der Memory Stick Duo-Einschub und die Bilddaten beschädigt werden.
- Wenn [Es konnte keine neue Bilddatenbankdatei erstellt werden. Möglicherweise ist nicht genug freier Speicherplatz vorhanden.] bei Schritt 4 angezeigt wird, formatieren Sie den „Memory Stick PRO Duo“. Beachten Sie, dass durch eine Formatierung alle auf dem „Memory Stick PRO Duo“ aufgezeichneten Daten gelöscht werden.
- Vorsicht beim Einschieben oder Auswerfen des „Memory Stick PRO Duo“, damit er nicht herausspringt und herunterfällt.





# Komfortables Aufnehmen und Wiedergeben (Easy Handycam-Modus)

Im Easy Handycam-Modus werden fast alle Einstellungen automatisch vorgenommen, so dass Sie die Aufnahme oder Wiedergabe ohne großen Aufwand starten können. Außerdem wird die Schrift auf dem Bildschirm zur besseren Lesbarkeit vergrößert dargestellt.

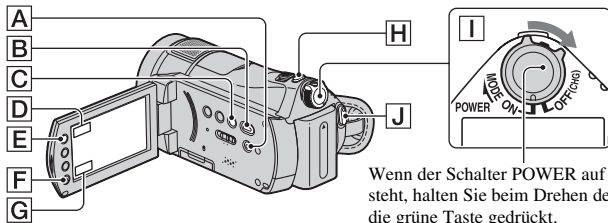

Wenn der Schalter POWER auf OFF (CHG) steht, halten Sie beim Drehen des Schalters die grüne Taste gedrückt.

## Aufnehmen von Filmen



- 1 Schieben Sie den Schalter POWER **I** in Pfeilrichtung, bis die Anzeige (Film) aufleuchtet.



- 2 Drücken Sie EASY **A**.



**EASY** erscheint auf dem LCD-Bildschirm.

- 3 Starten Sie mit START/STOP **J** (oder **F**) die Aufnahme.\*

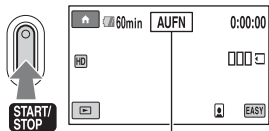

[STBY] → [AUFN]

Zum Beenden der Aufnahme drücken Sie erneut START/STOP.

## Aufnehmen von Standbildern



- 1 Schieben Sie den Schalter POWER **I** in Pfeilrichtung, bis die Anzeige (Standbild) aufleuchtet.



- 2 Drücken Sie EASY **A**.



**EASY** erscheint auf dem LCD-Bildschirm.

- 3 Drücken Sie die Taste PHOTO **H** leicht, um den Fokus **A** einzustellen (ein Signalton ist zu hören), und drücken Sie sie dann ganz **B** (ein Auslöserklicken ist zu hören).\*\*

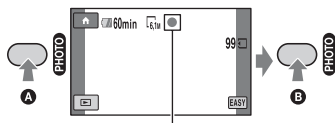

Blinkt → Leuchtet

\* Der Aufnahmemodus ist fest auf SP (S. 62) eingestellt.

\*\* QUALITÄT ist fest auf [FEIN] eingestellt (S. 66).

## Wiedergeben aufgenommener Filme/Standbilder

**1** Schalten Sie den Camcorder mit dem Schalter POWER **[I]** ein.

**2** Drücken Sie **[▶]** (BILDER ANZEIGEN) **[B]** (oder **[G]**).

Der Bildschirm VISUAL INDEX erscheint auf dem LCD-Bildschirm (die Anzeige der Miniaturbilder kann einige Zeit dauern).

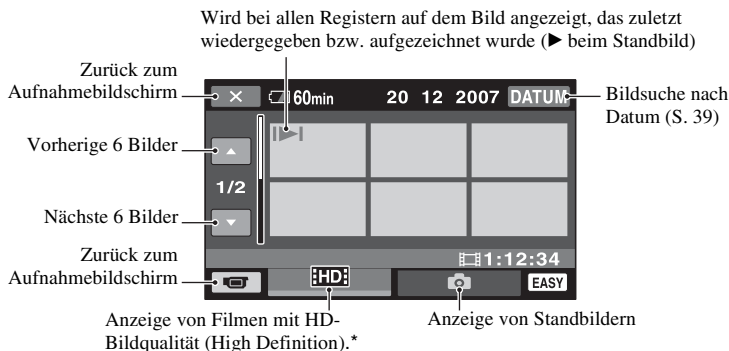

\* **[HSD]** erscheint bei Filmen mit SD-Bildqualität (Standard Definition). Um Filme mit anderer Bildqualität wiederzugeben, berühren Sie **[HOME]** **[E]** (oder **[D]**) → **[EINSTELLUNGEN]** → **[BILDANZEIGE EIN.]** → **[HSD/HSD] INDEX EIN.**

### Wiedergabe von Bildern vom **[INDEX]** INDEX

Drücken Sie **[INDEX]** (Filmrollenindex) **[C]**, oder berühren Sie **[HOME]** **[E]** (oder **[D]**) → **[▶]** (BILDER ANZEIGEN) → **[INDEX]**.

### 3 Starten Sie die Wiedergabe.

#### Filme:

Berühren Sie das Register **[HD]** bzw. **[SD]** und dann den gewünschten Film.

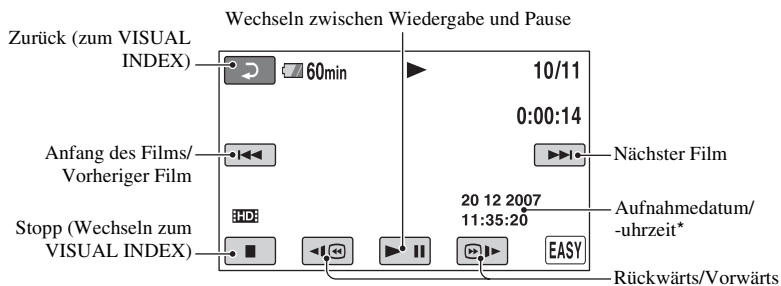

\* [DATENCODE] ist fest auf [DATUM/ZEIT] eingestellt (S. 68).

#### 💡 Tipps

- Wenn bei der Wiedergabe ab einem ausgewählten Film der letzte Film erreicht ist, erscheint wieder der VISUAL INDEX.
- Sie können die Wiedergabegeschwindigkeit verringern, indem Sie im Pausemodus **[<|@]/[@>]** berühren.
- Berühren Sie zum Einstellen der Lautstärke **[HOME]** **[E]** (oder **[D]**) → **[EINSTELLUNGEN]** → **[TON EINSTELLEN]** → **[LAUTSTÄRKE]**, und danach **[−]/[+]**.

#### Standbilder:

Berühren Sie das Register **[CAM]** und dann das gewünschte Standbild.

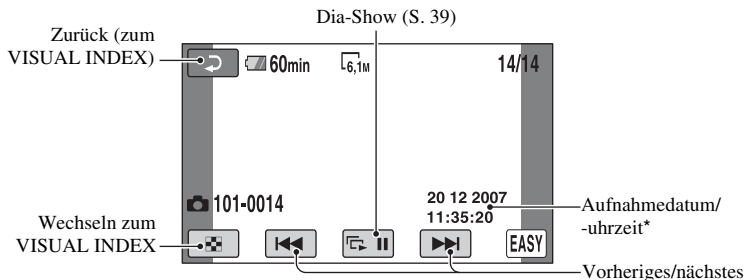

\* [DATENCODE] ist fest auf [DATUM/ZEIT] eingestellt (S. 68).

## So beenden Sie den Easy Handycam-Modus

Drücken Sie EASY **[A]** erneut. **EASY** wird auf dem LCD-Bildschirm ausgeblendet.

## Menüeinstellungen im Easy Handycam-Modus

Drücken Sie **↑** (HOME) **[E]** (oder **[D]**), um die Menüoptionen anzuzeigen, deren Einstellung geändert werden kann (S. 12, 60).

### Hinweise

- Die meisten Menüoptionen werden automatisch auf die Standardeinstellungen zurückgesetzt. Die Einstellungen einiger Menüoptionen können nicht geändert werden. Näheres dazu finden Sie auf Seite 82.
- Das Menü **⊕** (OPTION) kann nicht verwendet werden.
- Beenden Sie den Easy Handycam -Modus, wenn Sie Bilder mit Effekten versehen oder bestimmte Einstellungen ändern wollen.

## Im Easy Handycam-Modus nicht verfügbare Tasten

Bestimmte Tasten/Funktionen können Sie im Easy Handycam-Modus nicht verwenden, da die Einstellungen automatisch vorgenommen werden (S. 82). Wenn Sie eine nicht verfügbare Funktion einzustellen versuchen, erscheint [Während Easy Handycam-Betrieb ungültig].

# Aufnahme

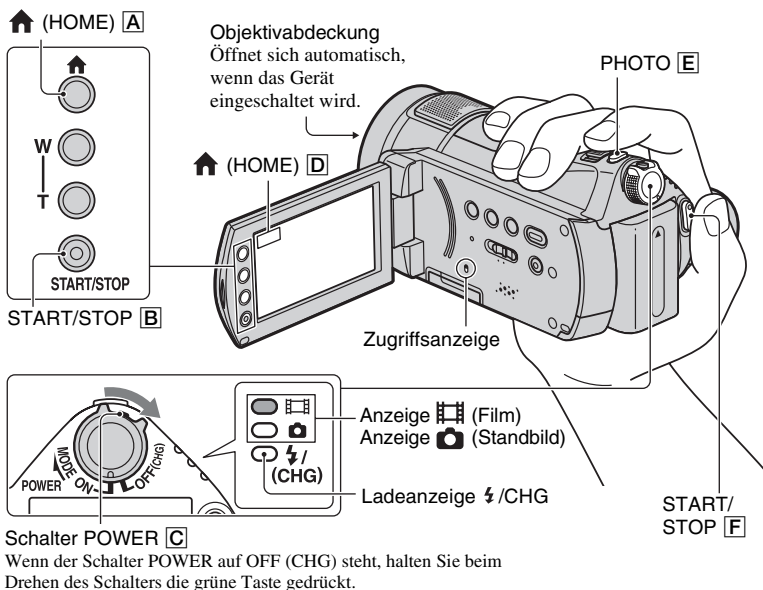

## Für diesen Camcorder geeignete Memory Stick™-Typen

- Für das Aufnehmen von Filmen wird die Benutzung eines „Memory Stick PRO Duo“ mit 512 MB oder größer mit folgender Kennzeichnung empfohlen:
  - MEMORY STICK PRO DUO („Memory Stick PRO Duo“)
  - MEMORY STICK PRO-HG DUO („Memory Stick PRO-HG Duo“)
- Ein „Memory Stick PRO Duo“ bis zu 8 GB funktioniert nachweislich mit diesem Camcorder.
- Informationen über die für diesen Camcorder geeigneten „Memory Stick“-Typen finden Sie unter:  
<http://www.sony.net/memorystick/support/>

## Hinweise



- Überschreitet die Größe einer Filmdatei 2 GB, wird automatisch eine neue Filmdatei erstellt.

## Tipps

- Sie können den freien Speicherplatz des „Memory Stick PRO Duo“ kontrollieren, indem Sie **(HOME) A** (oder **D**) → **(MEMORY STICK VERWALTEN)** → **[INFO]** (S. 58) berühren.



## Aufnahmen von Filmen

Angaben zur Aufnahmedauer finden Sie auf Seite 10.

**1** Schieben Sie den Schalter **POWER**  in Pfeilrichtung, so dass die Anzeige  (Film) aufleuchtet.

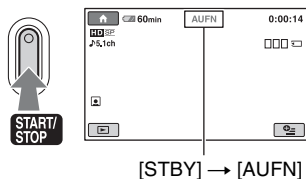

**2** Drücken Sie **START/STOP**  (oder ).



Um die Aufnahme zu beenden, drücken Sie **START/STOP**  (oder ) erneut.



## Aufnahmen von Standbildern

Informationen zur Anzahl der aufnehmbaren Standbilder finden Sie auf Seite 67.



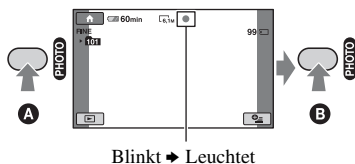



**1** Schieben Sie den Schalter **POWER** , so dass die Anzeige  (Standbild) aufleuchtet.

**2** Drücken Sie die Taste **PHOTO**  leicht, um den Fokus **A** einzustellen (ein Signalton ist zu hören), und drücken Sie sie dann ganz **B** (ein Auslöserklicken ist zu hören).



 erscheint daneben . Wenn  ausgeblendet wird, wurde das Bild aufgenommen.

### Tipps

- In der Standardeinstellung werden Filme mit HD-Bildqualität (High Definition) aufgezeichnet (S. 2).
-  erscheint, wenn [ INDEX EINSTELL.] während der Filmaufnahme auf [EIN] (Standardeinstellung) gestellt ist (S. 65).
- Der Aufnahmemodus kann durch Berühren folgender Optionen umgeschaltet werden:  
 (HOME)  (oder ) ->  
 (AUFNAHME) -> [FILM] oder [FOTO].
- Die Aufnahme von Standbildern in hoher Qualität während der Filmaufnahme wird auf Seite 32 erläutert.

- Mit dem mitgelieferten „Picture Motion Browser“ können Sie Szenen aufgenommener Filme als Standbilder auf dem „Memory Stick PRO Duo“ kopieren. Lesen Sie die „Picture Motion Browser-Anleitungen“ auf der mitgelieferten CD-ROM.

## Zoom

Mit dem Motorzoom-Hebel oder mit den Tasten neben dem LCD-Bildschirm können Sie Bilder bis zum 10-fachen der Originalgröße vergrößern.

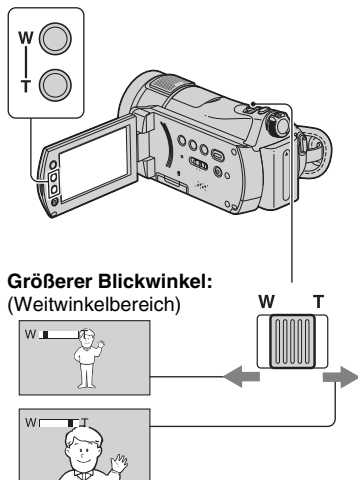

**Größerer Blickwinkel:**  
(Weitwinkelbereich)

**Nahaufnahme:** (Telebereich)

Verschieben Sie den Motorzoom-Hebel für einen langsamen Zoom nur leicht. Für einen schnelleren Zoom verschieben Sie den Hebel weiter.

### **Hinweise**

- Lassen Sie den Finger unbedingt auf dem Motorzoom-Hebel. Andernfalls wird das Betriebsgeräusch des Motorzoom-Hebels möglicherweise mit aufgezeichnet.
- Mit den Zoomtasten neben dem LCD-Bildschirm können Sie die Zoomgeschwindigkeit nicht ändern.
- Der Mindestabstand zwischen Camcorder und Motiv, der für eine scharfe Fokussierung erforderlich ist, liegt im Weitwinkelbereich bei etwa 1 cm und im Telebereich bei 80 cm.

### **Tipps**

- Sie können den [DIGITAL ZOOM] (S. 63) einstellen, wenn Sie bei der Filmaufnahme mehr als 10-fach vergrößern wollen.

## Aufnehmen von Ton mit besserer Raumklangwirkung (5.1-Kanal-Raumklang)

Mit dem internen Mikrofon kann Dolby Digital 5.1ch-Raumklang aufgezeichnet werden. Beim Wiedergeben von Filmen auf einem Gerät, das 5.1-Kanal-Raumklang unterstützt, erzielen Sie so eine besonders naturgetreue Tonwiedergabe.

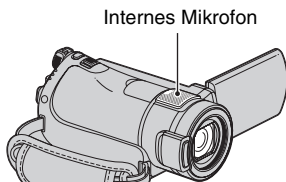

Dolby Digital 5.1 Creator, 5.1-Kanal-Raumklang  
☞ Glossar (S. 112)

### **Hinweise**

- Bei der Wiedergabe mit dem Camcorder wird 5.1-Kanal-Ton in 2-Kanal-Ton konvertiert.
- Um sich am aufgezeichneten 5.1-Kanal-Raumklang erfreuen zu können, brauchen Sie ein Gerät, das 5.1-Kanal-Raumklang unterstützt.
- Mithilfe der mitgelieferten Software können Sie auf einem Computer eine Disc erstellen, die die auf dem Camcorder aufgezeichneten Filme enthält. Wenn Sie die Disc auf einem 5.1-Kanal-Raumklangsystem wiedergeben, erzielen Sie eine naturgetreue Tonwiedergabe.
- 5.1ch wird während der 5.1-Kanal-Aufnahme oder -Wiedergabe auf dem Bildschirm angezeigt.

## Der Blitz

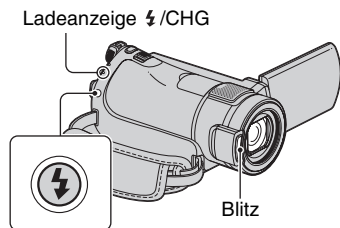

Drücken Sie mehrmals auf ⚡ (Blitz), um die gewünschte Einstellung auszuwählen.

**Keine Anzeige (Blitzautomatik):** Der Blitz wird bei unzureichenden Lichtverhältnissen automatisch ausgelöst.



**⚡ (Immer Blitz):** Der Blitz wird unabhängig von den Lichtverhältnissen immer ausgelöst.



**⊘ (Kein Blitz):** Die Aufnahme erfolgt ohne Blitz.

### ⚡ Hinweise

- Wenn Sie den eingebauten Blitz verwenden, sollten Sie einen Abstand von ca. 0,3 bis 2,5 m zum Motiv einhalten.
- Entfernen Sie Staub von der Oberfläche des Blitzes, bevor Sie ihn verwenden. Der Blitzeffekt ist möglicherweise beeinträchtigt, wenn die Oberfläche aufgrund von Hitze oder Staub verfarbt ist.
- Die Ladeanzeige ⚡/CHG flackert beim Laden des Blitzes und leuchtet, wenn der Blitz geladen ist.
- Wenn Sie den Blitz bei hellem Licht, wie z. B. bei einer Gegenlichtaufnahme, verwenden, hat er möglicherweise keine Wirkung.
- Wenn Sie am Camcorder ein Konverterobjektiv (gesondert erhältlich) oder einen Filter (gesondert erhältlich) anbringen, erzeugt der Blitz kein Licht.

### 💡 Tipps

- Sie können mit [BLITZ INTENS] die Helligkeit des Blitzes einstellen (S. 65) und mit [ROTE

AUGEN R] den Rote-Augen-Effekt verhindern (S. 65).

## Aufnahmen von Standbildern hoher Qualität während der Filmaufnahme (Dual Rec)

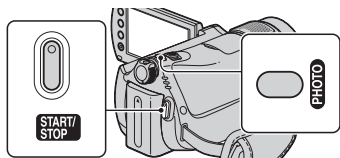

- 1 Schieben Sie den Schalter POWER, so dass die Anzeige  (Film) aufleuchtet, und starten Sie dann mit START/STOP die Filmaufnahme.
- 2 Drücken Sie PHOTO ganz nach unten. Nach dem Starten und vor dem Beenden der Filmaufnahme können Sie bis zu 3 Vollbilder aus dem Film als Standbilder auswählen.



Kästchen in Orange zeigen die Anzahl der aufgezeichneten Bilder an. Wenn die Aufzeichnung beendet ist, wechselt die Farbe zu Orange.



- 3 Beenden Sie mit START/STOP die Filmaufnahme. Die gespeicherten Standbilder werden eins nach dem anderen angezeigt und gespeichert. Wenn  ausgeblendet wird, wurde das Bild aufgenommen.

### ⚡ Hinweise

- Der „Memory Stick PRO Duo“ darf vor dem Beenden der Filmaufnahme und der vollständigen Speicherung der Standbilder auf ihm nicht ausgeworfen werden.
- Bei Dual Rec können Sie den Blitz nicht verwenden.



## 💡 Tipps

- Wenn der Schalter POWER auf  (Film) gestellt ist, wird die Größe der Standbilder auf [  4,6M ] (16:9-Format) oder [ 3,4M ] (4:3) eingestellt.
- Im Aufnahmebereitschaftsmodus können Sie Standbilder genauso aufnehmen, wie wenn die Anzeige  (Standbild) eingeschaltet ist. In diesem Fall können Sie auch mit Blitz aufnehmen.

## Aufnehmen in einer dunklen Umgebung (NightShot)

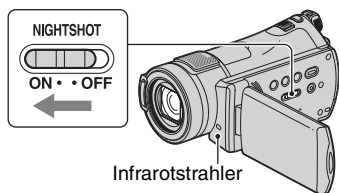

Stellen Sie den Schalter NIGHTSHOT auf ON ( erscheint).

## 🚫 Hinweise

- Bei NightShot und Super NightShot wird mit Infrarotlicht aufgenommen. Decken Sie deshalb den Infrarotstrahler nicht mit den Fingern oder Gegenständen ab.
- Nehmen Sie gegebenenfalls das Konverterobjektiv (gesondert erhältlich) ab.
- Stellen Sie den Fokus manuell ein ([FOKUS], S. 76), wenn der Autofokus nicht korrekt funktioniert.
- Verwenden Sie die Funktionen NightShot und Super NightShot nicht an hellen Orten. Andernfalls kann es zu einer Fehlfunktion kommen.

## 💡 Tipps

- Um eine hellere Aufnahme zu erzielen, verwenden Sie die Funktion Super NightShot (S. 79). Um naturgetreuere Farben zu erzielen, verwenden Sie die Funktion Color Slow Shutter (S. 79).

## Einstellen der Belichtung für Gegenlichtaufnahmen

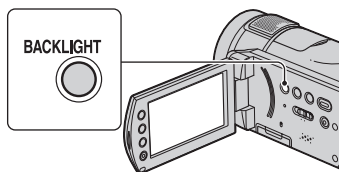

Zum Einstellen der Belichtung für Gegenlichtaufnahmen drücken Sie BACK LIGHT, so dass  angezeigt wird. Um die Gegenlichtkompensation auszuschalten, drücken Sie BACK LIGHT erneut.

## Aufnehmen im Spiegelmodus

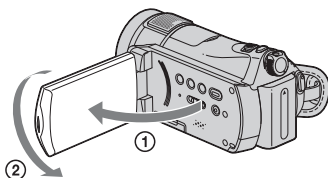

Klappen Sie den LCD-Bildschirmträger um 90 Grad zum Camcorder auf (①) und drehen Sie ihn um 180 Grad zur Objektivseite hin (②).

## 💡 Tipps

- Auf dem LCD-Bildschirm erscheint das Bild als Spiegelbild. Aufgenommen wird es jedoch normal.

## Aufnehmen schneller Bewegungen in Zeitlupe (ZLUPENAUFN.)

Schnell bewegte Motive und schnelle Bewegungen, die sich unter normalen Aufnahmebedingungen nicht gut aufnehmen lassen, können Sie mit dieser Funktion etwa 3 Sekunden lang ruckfrei in Zeitlupe aufnehmen.

Diese Funktion ist besonders nützlich, wenn Sie schnelle Bewegungen, wie z.B. bei einem Golf- oder Tennisschlag, aufnehmen möchten.

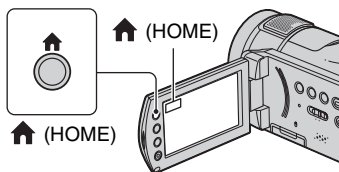

- ① Schalten Sie den Camcorder mit dem Schalter POWER ein.
- ② Berühren Sie (HOME) → (AUFNAHME) → [ZLUPENAUFN.].

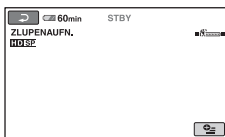

- ③ Drücken Sie START/STOP.  
Ein etwa 3 Sekunden langer Film wird als 12-Sekunden-Zeitlupenfilm aufgezeichnet.  
[Aufnahme...] wird ausgeblendet, wenn die Aufnahme beendet ist.

Beenden Sie mit die Zeitlupenaufnahme.

### So ändern Sie die Einstellung

Berühren Sie auf dem Bildschirm [ZLUPENAUFN.] (OPTION) →

Register und wählen Sie dann die Einstellung, die geändert werden soll.

- [DAUER]  
Hiermit legen Sie fest, wann nach dem Drücken von START/STOP die Aufnahme beginnt. Die Standardeinstellung ist [3sek DANACH].

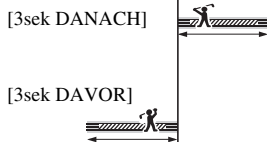

- [TONAUFNAHME]  
Wählen Sie [EIN] (), wenn Sie die Zeitlupenaufnahmen mit Ton, zum Beispiel einem Dialog, unterlegen wollen. (Die Standardeinstellung ist [AUS].) Der Camcorder nimmt in Schritt ③ etwa 12 Sekunden lang Ton auf, während [Aufnahme...] angezeigt wird.

### Hinweise

- Bei der Aufnahme eines ca. 3 Sekunden langen Films kann kein Ton aufgezeichnet werden.
- Die Bildqualität ist bei [ZLUPENAUFN.] weniger gut als bei normalen Aufnahmen.

# Wiedergabe

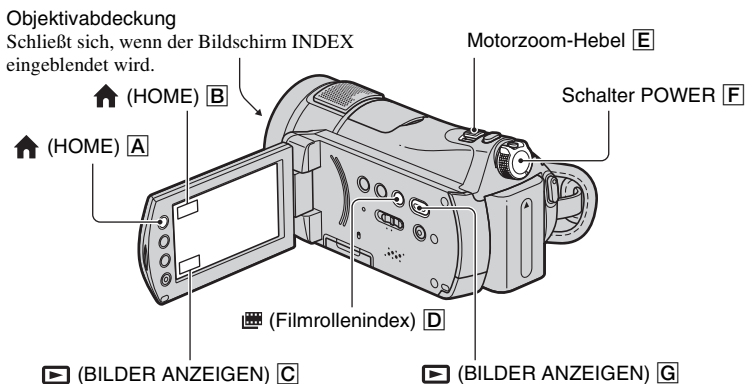

**1** Schalten Sie den Camcorder mit dem Schalter POWER **F** ein.

**2** Blenden Sie den gewünschten INDEX-Bildschirm ein.

## Wiedergabe von Bildern vom VISUAL INDEX

Drücken Sie **▶ (BILDER ANZEIGEN) G (oder C)**.

Der Bildschirm VISUAL INDEX erscheint auf dem LCD-Bildschirm (die Anzeige der Miniaturbilder kann einige Zeit dauern).



\* **[HSD]** erscheint bei Filmen mit SD-Bildqualität (Standard Definition). Um Filme mit anderer Bildqualität wiederzugeben, berühren Sie **[OPTION]** → Register **[HSD]** → **[HSD/SD] INDEX EIN.** bei der Anzeige von Filmen im INDEX.

### 💡 Tipps

- Die Anzahl der Bilder auf dem VISUAL INDEX-Bildschirm kann zwischen 6 ↔ 12 umgeschaltet werden. Verschieben Sie dazu den Motorzoom-Hebel **[E]**. Zur Festeinstellung dieser Zahl berühren Sie **[HOME]** **[A]** (oder **[B]**) → **[EINSTELLUNGEN]** → **[BILDANZEIGE EIN.]** → **[HSD/SD] ANZEIGE** (S. 69).

## Wiedergabe von Bildern vom Filmrollenindex

Drücken Sie **[INDEX]** (**Filmrollenindex**) **[D]**.

Der Bildschirm **[INDEX]** wird eingeblendet (die Einblendung der Miniaturbilder kann einige Zeit dauern).

Aufgezeichnete Filme werden zeitlich sortiert und als INDEX-Bildschirm angezeigt. Sie können mit der Wiedergabe eines Filmes vom ausgewählten Bild beginnen.

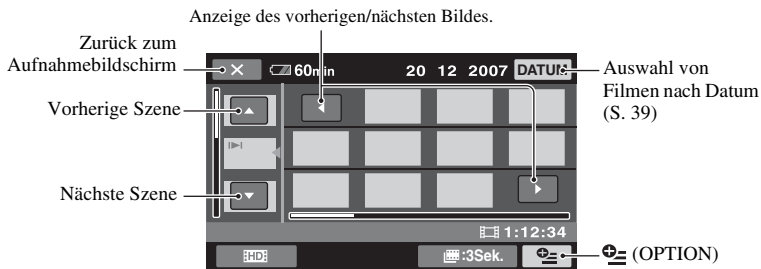

### 🔔 Hinweise

- **[INDEX]** steht nur für Filme zur Verfügung.

### 💡 Tipps

- Berühren Sie **[OPTION]** → **[INTERVALL EIN.]** zur Auswahl der Dauer (S. 69).
- Für die Anzeige der Filme mit SD-Bildqualität (Standard Definition) berühren Sie **[OPTION]** → **[HSD/SD] INDEX EIN.** auf dem INDEX-Bildschirm.

### 3 Starten Sie die Wiedergabe.

#### Filme



Berühren Sie das Register **INDEX** oder **HSD**, um Filme wiederzugeben.

Wechseln zwischen Wiedergabe und Pause

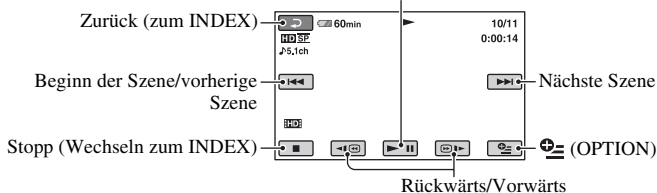

#### 💡 Tipps

- Wenn bei der Wiedergabe ab einem ausgewählten Film der letzte Film erreicht ist, erscheint wieder der INDEX.
- Berühren Sie im Pausemodus **◀|** / **|▶**, um den Film langsamer wiedergeben zu lassen.
- Bei einmaliger Berührung von **◀|** / **|▶** erfolgt der Vor-/Rücklauf mit etwa 5 facher Geschwindigkeit, bei 2-maliger Berührung mit etwa 10 facher Geschwindigkeit, bei 3-maliger Berührung mit etwa 30 facher Geschwindigkeit und bei 4-maliger Berührung mit etwa 60 facher Geschwindigkeit.

#### Standbilder



Berühren Sie auf dem **VISUAL INDEX** das Register **📷**, um Standbilder wiederzugeben.

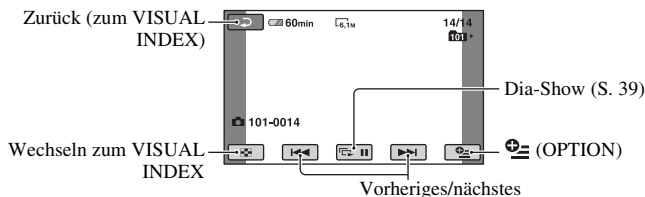

#### Einstellung der Lautstärke

Berühren Sie **(OPTION)** → Register **🔊** → [LAUTSTÄRKE] und stellen Sie die Lautstärke mit **[-]** / **[+]** ein.

#### 💡 Tipps

- Der Wiedergabemodus kann durch Berühren folgender Optionen umgeschaltet werden: **🏠** (HOME) **[A]** (oder **[B]**) → **🖼️** (BILDER ANZEIGEN) → [VISUAL INDEX] / [INDEX].

## Wiedergabe ab einem Gesicht (Gesichtsindex)

Die erkannten Gesichtsbilder werden auf dem INDEX angezeigt.

Sie können den Film beginnend beim ausgewählten Gesicht wiedergeben.

- 1 Schalten Sie den Camcorder ein.
- 2 Berühren Sie **HOME** (**A**) (oder **B**) → **BILDER ANZEIGEN** → **INDEX**.

Zurück zum Aufnahmebildschirm

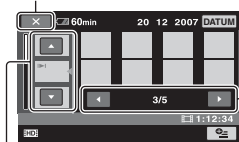

Vorherige/  
nächste Szene

Vorherige/nächste  
Anzeige

- 3 Berühren Sie **▲/▼** zur Auswahl der gewünschten Szene.
- 4 Berühren Sie **◀/▶**, um nach dem gewünschten Gesicht zu suchen, und berühren Sie dann das Porträtbild, welches Sie wiedergeben wollen. Die Wiedergabe beginnt ab dem ausgewählten Porträtbild.

### **Hinweise**

- Gesichter werden je nach Aufnahmebedingungen möglicherweise nicht erkannt.  
Beispiel: Personen, die eine Brille oder einen Hut tragen oder nicht in die Kamera schauen.
- Stellen Sie [**INDEX EINSTELL.**] auf [EIN] (Standardeinstellung), bevor Sie Filme vom [**INDEX**] (S. 65) wiedergeben. Die Porträtbilder erscheinen nicht, wenn keine Gesichter erkannt werden.

### **Tipps**

- Sie können Filme mit anderer Bildqualität wiedergeben. Berühren Sie dazu **OPTION** → [**HDD/HSD**] INDEX EIN.] auf dem [**INDEX**].

## Der Wiedergabe-Zoom

Sie können Standbilder auf das 1,1- bis 5 fache der Originalgröße vergrößern.

Die Vergrößerung können Sie mit dem Motorzoom-Hebel oder den Zoomtasten neben dem LCD-Bildschirm einstellen.

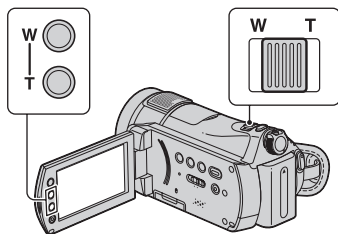

- 1 Lassen Sie die zu vergrößern den Standbilder anzeigen.
- 2 Zum Vergrößern des Standbildes verschieben Sie den Zoom in Richtung T (Telebereich). Auf dem Bildschirm erscheint ein Rahmen.
- 3 Berühren Sie den Bildschirm an der Stelle, die in der Mitte des angezeigten Rahmens angezeigt werden soll.
- 4 Stellen Sie die Vergrößerung ein, indem Sie den Zoom in Richtung W (Weitwinkelbereich) bzw. T (Telebereich) verschieben.

Zum Abbrechen berühren Sie **ESC**.

## Suchen nach bestimmten Filmen anhand des Datums (Datumsindex)

Die Filmsuche nach Datum ist ein sehr effizientes Suchverfahren.

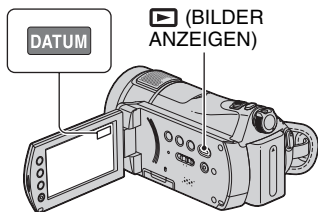

- 1 Schalten Sie den Camcorder mit dem Schalter POWER ein und drücken Sie **[BILDER ANZEIGEN]**. Der VISUAL INDEX erscheint auf dem LCD-Bildschirm.
- 2 Berühren Sie das Register **[HDI]** oder **[HSDI]**.
- 3 Berühren Sie **[DATUM]**. Die Aufnahmedaten der Filme werden auf dem Bildschirm angezeigt.

Zurück zum VISUAL INDEX

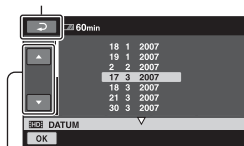

Vorheriges/nächstes Datum

- 4 Berühren Sie **▲/▼** für die Auswahl des Datums des gewünschten Films.
- 5 Berühren Sie **[OK]**, während das ausgewählte Datum des gewünschten Filmes hervorgehoben angezeigt wird. Die Filme des ausgewählten Datums werden im VISUAL INDEX angezeigt.

### 💡 Tipps

- Auf den Bildschirmen **[INDEX]**/**[INDEX]** können Sie die Datumsindexfunktion mit den Schritten ③ bis ⑤ benutzen.
- Um nach Filmen mit anderer Bildqualität zu suchen, berühren Sie **[OPTION]** → Register **[HDI/HSDI]** → **[INDEX EIN.]** bei der Anzeige von Filmen im INDEX.

## Wiedergeben einer Reihe von Standbildern (Dia-Show)

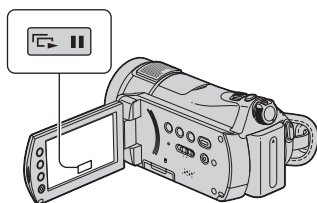

Berühren Sie **[DIA-SHOW]** auf dem Bildschirm für die Standbildwiedergabe.

Die Dia-Show beginnt mit dem ausgewählten Bild.

Berühren Sie **[DIA-SHOW]**, um die Dia-Show zu stoppen. Zum Fortsetzen berühren Sie erneut **[DIA-SHOW]**.

### ⚡ Hinweise

- Während einer Dia-Show steht der Wiedergabe-Zoom nicht zur Verfügung.

### 💡 Tipps

- Sie können eine Dia-Show kontinuierlich wiedergeben lassen, indem Sie **[OPTION]** → Register **[DIA-SHOW EINST.]** berühren. Die Standardeinstellung ist **[EIN]** (kontinuierliche Wiedergabe).
- Sie können eine Dia-Show auch wiedergeben, indem Sie **[OPTION]** → Register **[HDI/HSDI]** → **[DIA-SHOW]** auf dem VISUAL INDEX berühren.

# Anzeigen des Bildes auf einem Fernsehschirm

Die Anschlussverfahren und die Qualität des betrachteten Bildes auf dem Fernsehschirm hängen vom angeschlossenen Fernsehgerät und den benutzten Anschlüssen ab.

Benutzen Sie das mitgelieferte Netzteil als Stromquelle (S. 16).

Schlagen Sie bitte auch in den Bedienungsanleitungen zu dem anzuschließenden Gerät nach.

## ⚡ Hinweise

- Stellen Sie bei der Aufnahme [X.V.COLOR] auf [EIN], um die Bilder auf einem x.v.Color-kompatiblen Fernsehgerät wiederzugeben (S. 64). Für die Wiedergabe müssen möglicherweise einige Einstellungen am Fernsehgerät angepasst werden. Einzelheiten entnehmen Sie der Bedienungsanleitung für Ihr Fernsehgerät.

## Arbeitsabläufe

Sie können den Camcorder einfach an das Fernsehgerät anschließen, indem Sie den Anweisungen auf dem LCD-Bildschirm folgen, [TV-ANSCHLUSS].

### Schalten Sie den Eingang am Fernsehgerät auf die angeschlossene Buchse.

Schlagen Sie in den Bedienungsanleitungen für das Fernsehgerät nach.

↓  
**Verbinden Sie den Camcorder mit dem Fernsehgerät. Beachten Sie dazu den [TV-ANSCHLUSS].**

↓  
**Nehmen Sie die erforderlichen Ausgangseinstellungen auf dem Camcorder vor (S. 42).**

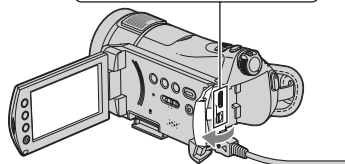
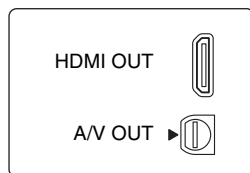

Öffnen Sie die Buchsenabdeckung.

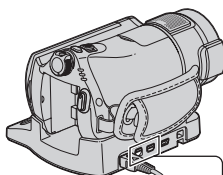

Handycam Station

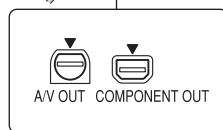

## ⚡ Hinweise

- Nur die Handycam Station ist mit der COMPONENT OUT-Buchse ausgestattet.
- Die Handycam Station und der Camcorder sind beide mit A/V OUT-Buchsen ausgestattet. Schließen Sie das A/V-Verbindungskabel je nach gewünschter Konfiguration entweder an die Handycam Station oder an den Camcorder an. Wenn Sie A/V-Verbindungskabel gleichzeitig sowohl an die Handycam Station als auch an den Camcorder anschließen, können Bildstörungen auftreten.



## Auswahl des günstigsten Anschlusses - [TV-ANSCHLUSS]

Der Camcorder berät Sie bei der Herstellung des günstigsten Anschlusses an Ihr Fernsehgerät.

---

**1** Schalten Sie den Camcorder ein und drücken Sie  (HOME).

---

**2** Berühren Sie  (SONSTIGES).

---

**3** Berühren Sie [TV-ANSCHLUSS].

Wenn die gewünschte Option nicht angezeigt wird, wechseln Sie mit ▲/▼ die Seite.

---

**4** Wählen Sie den Typ des von Ihnen benutzten Fernsehgeräts aus.

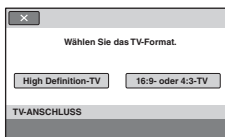

Inzwischen können Sie die entsprechende Verbindung zwischen dem Camcorder und dem Fernsehgerät herstellen.

---

## Anschließen eines HD-Fernsehgeräts (High Definition)

Bilder, die mit HD-Bildqualität (High Definition) aufgenommen wurden, werden mit HD-Bildqualität (High Definition) wiedergegeben. Bilder, die mit SD-Bildqualität (Standard Definition) aufgenommen wurden, werden mit SD-Bildqualität (High Definition) wiedergegeben.

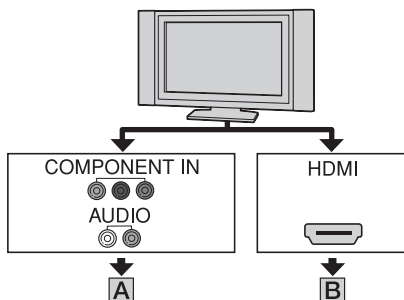

↗ : Signalfluss

Typ	Camcorder	Kabel	Fernsehgerät	HOME MENU-Einstellung
-----	-----------	-------	--------------	-----------------------

**A**

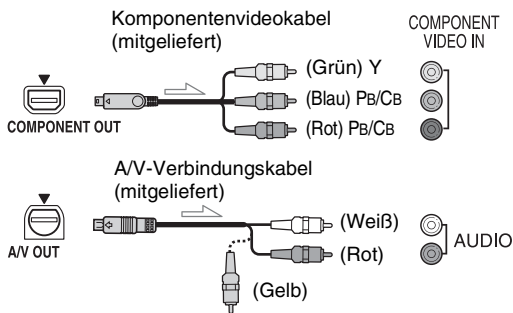

(EINSTELLUNGEN)  
 → [AUSGABE EINST.]  
 → [COMPONENT] →  
 [1080i/576i] (S. 71)

- Zur Ausgabe von Tonsignalen wird ebenfalls ein A/V-Verbindungskabel benötigt. Stecken Sie den weißen und den roten Stecker des A/V-Verbindungskabels an die Audioeingangsbuchse des Fernsehgeräts.

Typ	Camcorder	Kabel	Fernsehgerät	HOME MENU-Einstellung
-----	-----------	-------	--------------	-----------------------



- Benutzen Sie ein HDMI-Kabel mit dem HDMI-Logo.
- Benutzen Sie ein HDMI-Kabel mit einem HDMI mini-Stecker an einem Ende (an den Camcorder anzuschließen) und einem für den Anschluss an das Fernsehgerät geeigneten Stecker.
- Bilder werden nicht aus der HDMI OUT-Buchse ausgegeben, wenn Urheberrechtsschutzsignale mit den Bildern aufgezeichnet wurden.
- Einige Fernsehgeräte funktionieren möglicherweise nicht richtig mit diesem Anschluss (z. B. kein Ton oder kein Bild).
- Verbinden Sie mit dem HDMI-Kabel nicht die HDMI OUT-Buchse des Camcorders mit der HDMI OUT-Buchse des externen Geräts. Andernfalls kann es zu einer Fehlfunktion kommen.

### Anschluss eines Nicht-HD-Fernsehgeräts mit 16:9- oder 4:3-Format

Bilder, die mit HD-Bildqualität (High Definition) aufgenommen wurden, werden in SD (Standard Definition) konvertiert und so wiedergegeben. Bilder, die mit SD-Bildqualität (Standard Definition) aufgenommen wurden, werden mit SD-Bildqualität (High Definition) wiedergegeben.

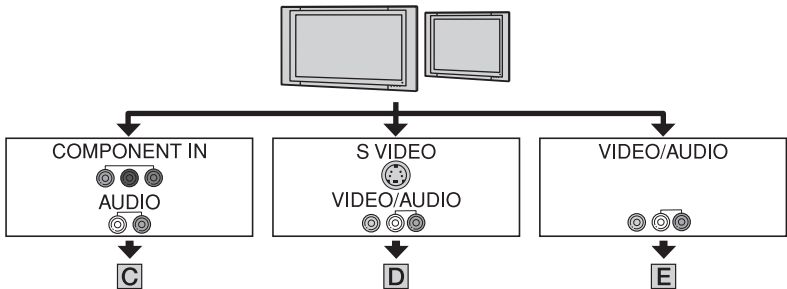

### So stellen Sie das Bildformat an das angeschlossene Fernsehgerät ein (16:9/4:3)

Stellen Sie [TV-FORMAT] je nach Fernsehgerät auf [16:9] oder [4:3] (S. 71).

- Wenn Sie einen Film, der mit SD-Bildqualität (Standard Definition) aufgenommen wurde, auf einem 4:3-Fernsehgerät wiedergeben, das nicht mit dem 16:9-Signal kompatibel ist, berühren Sie (HOME) → (EINSTELLUNGEN) → [FILM EINSTELLEN] → [BREITBILD] → [4:3] auf dem Camcorder bei der Aufnahme des Bildes (S. 63).

Typ	Camcorder	Kabel	Fernsehgerät	HOME MENU-Einstellung
-----	-----------	-------	--------------	-----------------------

**C**

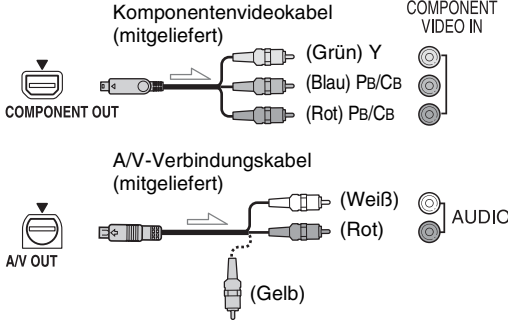

(EINSTELLUNGEN)  
 → [AUSGABE EINST.]  
 → [COMPONENT] →  
 [576i] (S. 71)

(EINSTELLUNGEN)  
 → [AUSGABE EINST.]  
 → [TV-FORMAT] →  
 [16:9]/[4:3]\* (S. 71)

- Zur Ausgabe von Tonsignalen wird ebenfalls ein A/V-Verbindungskabel benötigt. Stecken Sie den weißen und den roten Stecker des A/V-Verbindungskabels an die Audioeingangsbuchse des Fernsehgeräts.

**D**

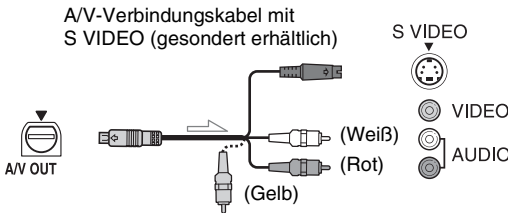

(EINSTELLUNGEN)  
 → [AUSGABE EINST.]  
 → [TV-FORMAT] →  
 [16:9]/[4:3]\* (S. 71)

- Wenn der S VIDEO-Stecker (S VIDEO-Kanal) angeschlossen ist, werden keine Tonsignale ausgegeben. Um Tonsignale auszugeben, stecken Sie den weißen und den roten Stecker des A/V-Verbindungskabels mit S VIDEO in die Audioeingangsbuchse des Fernsehgeräts.
- Dieser Anschluss erzeugt höher aufgelöste Bilder im Vergleich zum A/V-Verbindungskabel (Typ **E**).

**E**

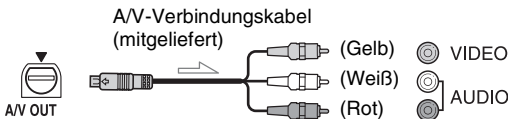

(EINSTELLUNGEN)  
 → [AUSGABE EINST.]  
 → [TV-FORMAT] →  
 [16:9]/[4:3]\* (S. 71)

\* Dies ist entsprechend des Fernsehgerätes einzustellen.

## Anschluss an das Fernsehgerät über einen Videorecorder

Schließen Sie den Camcorder mit dem A/V-Verbindungskabel an den LINE IN-Eingang am Videorecorder an. Stellen Sie den Eingangswählschalter am Videorecorder auf LINE (VIDEO 1, VIDEO 2, etc.).

## Bei einem Mono-Fernsehgerät (das Fernsehgerät verfügt nur über eine Audioeingangsbuchse)

Verbinden Sie den gelben Stecker des A/V-Verbindungskabels mit der Videoeingangsbuchse und den weißen (linker Kanal) oder roten Stecker (rechter Kanal) mit der Audioeingangsbuchse am Fernsehgerät oder Videorecorder.

## Wenn Ihr Fernsehgerät/Videorecorder über einen 21-poligen Adapter (EUROCONNECTOR) verfügt

Verwenden Sie den mit dem Camcorder gelieferten 21-poligen Adapter (nur Modelle mit dem  $\text{C}\epsilon$ -Zeichen an der Unterseite). Dieser Adapter dient allein der Signalausgabe.

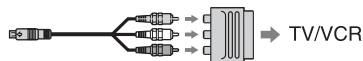

### Hinweise

- Wenn das A/V-Verbindungskabel für die Ausgabe von Bildern benutzt wird, werden die Bilder mit SD-Bildqualität (Standard Definition) ausgegeben.

### Tipps

- Wenn Sie den Camcorder mit mehr als einem Kabeltyp zur Ausgabe von Bildern anschließen, gilt folgende Prioritätsreihenfolge für das Ausgangssignal:  
HDMI → Komponentenvideo → S VIDEO → Audio/Video.
- HDMI (High Definition Multimedia Interface) ist eine Schnittstelle für die Übertragung von Video- und Audiosignalen. Die HDMI OUT-Buchse gibt Bilder mit hoher Qualität und Digitalton aus. Wenn Sie den Camcorder an ein Sony-Fernsehgerät mit Video-A-Modus anschließen, wird automatisch die optimale Bildqualität ausgewählt. Einzelheiten entnehmen Sie der Bedienungsanleitung für Ihr Fernsehgerät.

# Sichern von Bildern

Aufgezeichnete Bilder werden auf dem „Memory Stick PRO Duo“ gespeichert. Aufgrund der begrenzten Kapazität des „Memory Stick PRO Duo“ müssen die Bilddaten jedoch auf externen Speichermedien, wie zum Beispiel einer DVD-R, oder einem Computer gesichert werden. Gehen Sie zum Sichern der auf dem Camcorder aufgezeichneten Bilder wie unten erläutert vor.

## Sichern von Bildern auf einem Computer

Mit dem „Picture Motion Browser“ auf der mitgelieferten CD-ROM können Sie Bilder sichern, die auf dem „Memory Stick PRO Duo“ aufgezeichnet wurden.

### Bei HDR-CX7E/CX7EK

Falls erforderlich, können Sie Filme mit HD-Bildqualität (High Definition) vom Computer wieder auf den Camcorder schreiben.

#### Erstellen einer Disc mit einem Tastendruck (One Touch Disc Burn)

Sie können Bilder, die mit dem Camcorder aufgenommen wurden, direkt auf einer Disc sichern.

#### Sichern von Bildern auf einem Computer (Easy PC Back-up)

Sie können Bilder, die mit dem Camcorder aufgenommen wurden, auf der Festplatte eines Computers sichern.



#### Erstellen einer Disc mit ausgewählten Bildern

Sie können Bilder, die auf den Computer kopiert wurden, auf einer Disc sichern. Sie können solche Bilder auch bearbeiten.

➔ **Bilder können in HD-Bildqualität (High Definition) oder SD-Bildqualität (Standard Definition) gesichert werden. Lesen Sie die „Picture Motion Browser-Anleitungen“ auf der mitgelieferten CD-ROM.**

## Sichern von Bildern vom Camcorder auf anderen Geräten

### Überspielen auf Videorecorder oder DVD/HDD-Geräte

Dies ist ein bequemer Weg für die Verteilung von überspielten Discs.



➔ **Beim Anschluss mit einem A/V-Verbindungskabel können Bilder in SD-Bildqualität (Standard Definition) gesichert werden. Näheres dazu finden Sie unter „Überspielen auf einen Videorecorder oder DVD/HDD-Recorder“ (S. 53).**

# Kategorie

## (SONSTIGES)

Mithilfe der Funktionen in dieser Kategorie können Sie Bilder bearbeiten, Standbilder ausdrucken und den Camcorder an den Computer anschließen.



Kategorie (SONSTIGES)

### Liste der Optionen

#### LÖSCHEN

Sie können Bilder auf dem „Memory Stick PRO Duo“ (S. 47) löschen.

#### EDIT

Sie können Bilder auf dem „Memory Stick PRO Duo“ (S. 49) bearbeiten.

#### PLAYLIST BEARB.

Sie können eine Playlist erstellen und bearbeiten (S. 50).

#### DRUCKEN

Sie können Standbilder auf einem angeschlossenen PictBridge-Drucker ausdrucken (S. 55).

#### COMPUTER

Sie können den Camcorder an einen Computer anschließen. Zum Anschluss des Computers schlagen Sie in der Bedienungsanleitung nach.

#### TV-ANSCHLUSS

Der Camcorder unterstützt Sie bei der Auswahl des geeigneten Anschlusses für Ihr Gerät (S. 40).

# Löschen von Bildern

Sie können den freien Speicherplatz auf dem „Memory Stick PRO Duo“ durch das Löschen von Bilddaten erhöhen.

Sie können den freien Speicherplatz auf dem „Memory Stick PRO Duo“ mit [] INFO] überprüfen (S. 58).

#### Hinweise

- Einmal gelöschte Bilder können nicht wiederhergestellt werden.
- Von wichtigen Daten sollten Sie eine Sicherungskopie auf einem externen Speichermedium erstellen (S. 46).
- Versuchen Sie nicht, die Dateien auf dem „Memory Stick PRO Duo“ im Camcorder mit dem Computer zu löschen.

**1** Berühren Sie (HOME) → (SONSTIGES) → [LÖSCHEN].

**2** Berühren Sie [] LÖSCHEN] oder [] LÖSCHEN], um Filme zu löschen, oder [] LÖSCHEN] für das Löschen von Standbildern.

**3** Berühren Sie das zu löschende Bild.

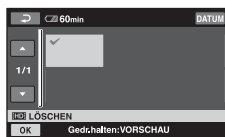

Das ausgewählte Bild wird mit markiert.

Halten Sie zum Überprüfen das Bild auf dem LCD-Bildschirm gedrückt. Berühren Sie [], um zum vorherigen Bildschirm zu wechseln.

---

**4** Berühren Sie **[OK]** → **[JA]** → **[OK]**.

---

### So löschen Sie alle Bilder des gleichen Typs (auf jedem Register) auf einmal

Berühren Sie im Schritt 2 **[FHD]** ALLE LÖSCHEN]/**[HSD]** ALLE LÖSCHEN]/**[LSD]** ALLE LÖSCHEN] → **[JA]** → **[JA]** → **[OK]**.

### So löschen Sie alle Filme oder Standbilder mit dem gleichen Aufnahmedatum auf einmal

- 1 Berühren Sie **↑** (HOME) → **[OPTION]** (SONSTIGES) → **[LÖSCHEN]**.
- 2 Berühren Sie den Bildtyp, den Sie löschen wollen (**[FHD]** LÖSCH n.Dat.]/**[HSD]** LÖSCH n.Dat.]).

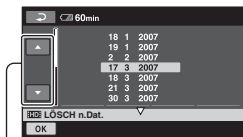

Vorheriges/nächstes Datum

- 3 Berühren Sie **▲/▼** zur Auswahl des Aufnahmedatums des gewünschten Bildes.
- 4 Berühren Sie **[OK]**, während das ausgewählte Aufnahmedatum hervorgehoben angezeigt wird. Die Bilder mit dem ausgewählten Aufnahmedatum werden auf dem Bildschirm angezeigt. Berühren Sie zum Überprüfen das Bild auf dem LCD-Bildschirm. Berühren Sie **[←]**, um zum vorherigen Bildschirm zu wechseln.
- 5 Berühren Sie **[OK]** → **[JA]** → **[OK]**.

### 🔔 Hinweise

- Nehmen Sie beim Löschen von Bildern nicht den Akku oder das Netzteil ab, und werfen Sie den „Memory Stick PRO Duo“ nicht aus dem Camcorder aus. Dadurch könnte der „Memory Stick PRO Duo“ beschädigt werden.
- Wenn ein gelöschter Film in einer Playlist enthalten ist (S. 50), wird der Film auch aus der Playlist gelöscht.
- Sie keine Bilder löschen, wenn diese durch ein anderes Gerät schreibgeschützt wurden.

### 💡 Tipps

- Sie können bis zu 100 Bilder auf einmal auswählen.
- Sie können ein angezeigtes Bild löschen, indem Sie **[OPTION]** → Register **[OPTION]** → **[LÖSCHEN]** auf dem Bildschirm für die Standbildwiedergabe berühren.
- Wenn Sie alle Bilder auf einem „Memory Stick PRO Duo“ löschen wollen, formatieren Sie den „Memory Stick PRO Duo“ (S. 57).



# Teilen eines Films

Sie können Filme auf dem „Memory Stick PRO Duo“ teilen.

## Hinweise

- Im Easy Handycam-Modus lassen sich Filme nicht teilen. Beenden Sie zuvor den Easy Handycam-Modus (S. 25).

**1** Berühren Sie **↑ (HOME)** → **[MENÜ]** (SONSTIGES) → **[EDIT]**.

**2** Berühren Sie **[TEILEN]** → **[HSD] TEILEN** / **[HSD] TEILEN**.

**3** Berühren Sie den zu teilenden Film.

Der ausgewählte Film wird wiedergegeben.

**4** Berühren Sie **▶||** an der Stelle, an der der Film in Szenen unterteilt werden soll.

Die Wiedergabe des Films wird angehalten.

Genauer einstellen des Teilungspunktes, nachdem dieser mit **▶||** ausgewählt wurde.

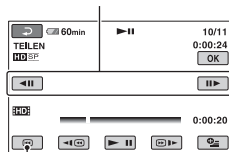

Wechseln zum Anfang des ausgewählten Films.

Mit jedem Tastendruck auf **▶||** wechseln Sie zwischen Wiedergabe und Pause.

**5** Berühren Sie **[OK]** → **[JA]** → **[OK]**.

## Hinweise

- Einmal geteilte Filme können nicht wieder zusammengefügt werden.
- Nehmen Sie beim Teilen von Filmen nicht den Akku oder das Netzteil ab, und werfen Sie den „Memory Stick PRO Duo“ nicht aus dem Camcorder aus. Dadurch könnte der „Memory Stick PRO Duo“ beschädigt werden.
- Wenn der Film in der Playlist enthalten ist und Sie den Originalfilm teilen, wird der Film in der Playlist ebenfalls geteilt.
- Zwischen der Stelle, an der Sie **▶||** berühren, und dem tatsächlichen Teilungspunkt kann eine geringfügige Differenz auftreten, da der Camcorder die Teilung etwa in Halbsekundenschritten vornimmt.
- Möglicherweise können Filme in einer Playlist wegen der Begrenzung der Anzahl Filme, die zu einer Playlist hinzugefügt werden können, nicht geteilt werden. Löschen Sie in diesem Fall vor dem Teilen der Filme zuerst nicht mehr benötigte Filme aus der Playlist.

# Erstellen einer Playlist

In einer Playlist werden Miniaturbilder der Filme angezeigt, die Sie ausgewählt haben. Auch wenn Sie Szenen in der Playlist bearbeiten oder löschen, werden die Originalszenen nicht geändert.

## 🔔 Hinweise

- Im Easy Handycam-Modus können Sie weder Filme in eine Playlist einfügen noch die Playlist bearbeiten. Beenden Sie zuvor den Easy Handycam-Modus (S. 25).
- Bilder mit HD-Bildqualität (High Definition) und mit SD-Bildqualität (Standard Definition) werden jeweils in eine separate Playlist hinzugefügt.

## 💡 Tipps

- Mit diesem Camcorder aufgenommene und auf dem „Memory Stick PRO Duo“ gespeicherte Bilder werden als Originalbilder bezeichnet.

---

**1** Berühren Sie  (HOME) →  (SONSTIGES) → [PLAYLIST BEARB.].

---

**2** Berühren Sie [ HINZUFÜGEN] oder [ HINZUFÜGEN].

---

**3** Berühren Sie das Bild, das in die Playlist eingefügt werden soll.



Das ausgewählte Bild wird mit  markiert.





Halten Sie zum Überprüfen das Bild auf dem LCD-Bildschirm gedrückt. Berühren Sie , um zum vorherigen Bildschirm zu wechseln.

---

**4** Berühren Sie  → [JA] → .





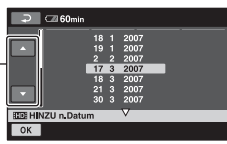

---

**So fügen Sie alle Filme mit dem gleichen Aufnahmedatum auf einmal hinzu**

- ① Berühren Sie  (HOME) →  (SONSTIGES) → [PLAYLIST BEARB.].
- ② Berühren Sie [ HINZU n.Datum] oder [ HINZU n.Datum]. Die Aufnahmedaten der Filme werden auf dem Bildschirm angezeigt.



Vorheriges/nächstes Datum

- ③ Berühren Sie / zur Auswahl des Aufnahmedatums des gewünschten Films.
- ④ Berühren Sie , während das ausgewählte Aufnahmedatum hervorgehoben angezeigt wird. Die Filme mit dem ausgewählten Aufnahmedatum werden auf dem Bildschirm angezeigt. Berühren Sie zum Überprüfen den Film auf dem LCD-Bildschirm. Berühren Sie , um zum vorherigen Bildschirm zu wechseln.
- ⑤ Berühren Sie  → [JA] → .

## 🔔 Hinweise

- Nehmen Sie beim Bearbeiten der Playlist nicht den Akku oder das Netzteil ab, und werfen Sie den „Memory Stick PRO Duo“ nicht aus dem Camcorder aus. Dadurch könnte der „Memory Stick PRO Duo“ beschädigt werden.
- Sie können keine Standbilder zur Playlist hinzufügen.

## 💡 Tipps

- Sie können maximal 999 Filme mit HD-Bildqualität (High Definition) bzw. 99 Filme mit SD-Bildqualität (Standard Definition) zu einer Playlist hinzufügen.
- Sie können einen Film auch wie folgt hinzufügen:
  - Berühren Sie auf dem Wiedergabebildschirm **[OPTION]** → Register **[ ]** → **[ ]** HINZUFÜGEN]/**[ ]** HINZUFÜGEN].
  - Berühren Sie auf dem INDEX, **[OPTION]** → Register **[ ]** → **[ ]** HINZUFÜGEN]/**[ ]** HINZUFÜGEN]/**[ ]** HINZUFÜGEN]/**[ ]** HINZUFÜGEN].
- Sie können eine Playlist, so wie sie ist, mit der mitgelieferten Software auf eine Disc kopieren.

## Wiedergeben der Playlist

### 1 Berühren Sie **↑** (HOME) → **[ ]** (BILDER ANZEIGEN) → **[ ]** [PLAYLIST].

Der Bildschirm mit der Playlist erscheint.

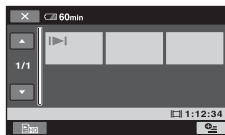

### 2 Berühren Sie das Bild, mit dem die Wiedergabe gestartet werden soll.

Die Playlist wird von dem ausgewählten Bild bis zum Ende wiedergegeben und der Bildschirm mit der Playlist wird wieder angezeigt.

## 💡 Tipps

- Sie können Filme mit anderer Bildqualität wiedergeben. Berühren Sie dazu **[OPTION]** → Register **[ ]** → **[ ]** INDEX EIN.].

## So löschen Sie nicht benötigte Bilder aus der Playlist

- ① Berühren Sie **↑** (HOME) → **[ ]** (SONSTIGES) → **[ ]** [PLAYLIST BEARB.].
- ② Berühren Sie **[ ]** AUS PL LÖSCH] oder **[ ]** AUS PL LÖSCH]. Um alle Bilder aus der Playlist zu löschen, berühren Sie **[ ]** ALLE LÖSCH.]/**[ ]** ALLE LÖSCH.] → **[ ]** → **[ ]** → **[ ]**.

- ③ Wählen Sie die zu löschende Szene aus der Playlist aus.

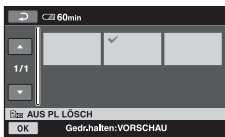

Die ausgewählte Szene wird mit ✓ markiert.

Halten Sie zum Überprüfen das Bild auf dem LCD-Bildschirm gedrückt.







Berühren Sie , um zum vorherigen Bildschirm zu wechseln.

- ④ Berühren Sie  → [JA] → .

#### Tipps

- Das Löschen aus der Playlist wirkt sich nicht auf die Originalszenen aus.

## So ändern Sie die Reihenfolge in der Playlist

- ① Berühren Sie  (HOME) →  (SONSTIGES) → [PLAYLIST BEARB.]
- ② Berühren Sie [  VERSCHIEB] oder [ SD  VERSCHIEB].
- ③ Wählen Sie das zu verschiebende Bild aus.





Die ausgewählte Szene wird mit ✓ markiert.

Halten Sie zum Überprüfen das Bild auf dem LCD-Bildschirm gedrückt.

Berühren Sie , um zum vorherigen Bildschirm zu wechseln.

- ④ Berühren Sie .

- ⑤ Wählen Sie das Ziel mit  /  aus.

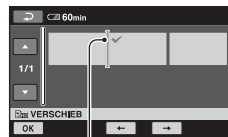

Zielleiste

- ⑥ Berühren Sie  → [JA] → .

#### Tipps

- Wenn Sie mehrere Bilder auswählen, werden diese entsprechend ihrer Reihenfolge in der Playlist verschoben.

# Überspielen auf einen Videorecorder oder DVD/HDD-Recorder

Sie können auf dem Camcorder wiedergegebene Bilder auf andere Aufnahmegeräte, wie z. B. einen Videorecorder oder DVD/HDD-Recorder, überspielen. Dies ist ein bequemer Weg für die Verteilung von überspielten Discs. Schließen Sie das Gerät anhand einer der folgenden Methoden an.

Schließen Sie den Camcorder für diese Funktion über das mitgelieferte Netzteil an eine Netzsteckdose an (S. 16). Schlagen Sie bitte auch in den Bedienungsanleitungen zu den anzuschließenden Geräten nach.

## 🔊 Hinweise

- **Filme, die mit HD-Bildqualität (High Definition) aufgezeichnet wurden, werden mit SD-Bildqualität (Standard Definition) überspielt.**
- Um einen mit HD-Bildqualität (High Definition) aufgezeichneten Film zu kopieren, installieren Sie die Anwendungssoftware (mitgeliefert) auf Ihren Computer und kopieren Sie die Bilder auf eine Disc im Computer.
- Da die Daten beim Überspielen analog übertragen werden, kann sich die Bildqualität verschlechtern.

### Buchse A/V OUT

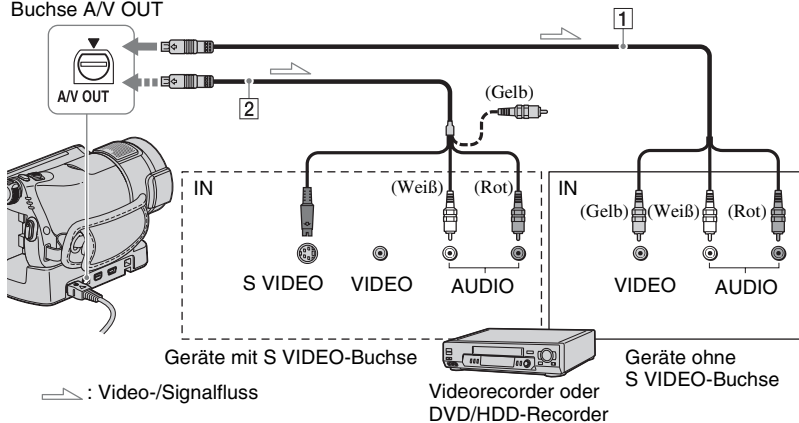

### 1 A/V-Verbindungskabel (mitgeliefert)



Die Handycam Station und der Camcorder sind beide mit A/V OUT-Buchsen ausgestattet (S. 106, 107). Schließen Sie das A/V-Verbindungskabel je nach gewünschter Konfiguration entweder an die Handycam Station oder an den Camcorder an.

### 2 A/V-Verbindungskabel mit S VIDEO (gesondert erhältlich)

Wenn Sie ein anderes Gerät über ein A/V-Verbindungskabel mit S VIDEO-Kabel (gesondert erhältlich) an die S VIDEO-Buchse anschließen, erzielen Sie Bilder höherer Qualität als mit dem A/V-Verbindungskabel. Verbinden Sie den weißen und roten Stecker (linker/rechter Audiokanal) des A/V-Verbindungskabels mit S VIDEO-Kabel (gesondert erhältlich) mit den Audiobuchsen und den S VIDEO-Stecker (S VIDEO-Kanal) mit der S

VIDEO-Buchse. Das Anschließen des gelben Steckers ist nicht notwendig. Über die S VIDEO-Verbindung allein wird kein Ton ausgegeben.

## Hinweise

- Das Überspielen auf Recorder, die mit einem HDMI-Kabel angeschlossen sind, ist nicht möglich.
- Damit die Bildschirmanzeigen (wie z. B. der Zähler) nicht am Bildschirm des angeschlossenen Geräts angezeigt werden, berühren Sie  (HOME) →  (EINSTELLUNGEN) → [AUSGABE EINST.] → [ANZEIGEAUSG.] → [LCD] (die Standardeinstellung) (S. 71).
- Wenn Datum/Uhrzeit und die Kameraeinstellungen aufgezeichnet werden sollen, lassen Sie sie zunächst auf dem Bildschirm anzeigen (S. 68).
- Wenn Sie den Camcorder an ein Monogerät anschließen, verbinden Sie den gelben Stecker des A/V-Verbindungskabels mit der Videoeingangsbuchse und den roten (rechter Kanal) oder weißen Stecker (linker Kanal) mit der Audioeingangsbuchse am Gerät.

---

## 1 Schalten Sie den Camcorder ein und drücken Sie (BILDER ANZEIGEN).

Stellen Sie [TV-FORMAT] je nach Anzeigegerät ein (S. 71).

---

## 2 Legen Sie das Aufnahmemedium in das Aufnahmegerät ein.

Wenn das Aufnahmegerät über einen Eingangswählschalter verfügt, stellen Sie diesen auf den entsprechenden Eingang ein.

---

## 3 Schließen Sie den Camcorder über das A/V-Verbindungskabel (mitgeliefert) oder ein A/V-Verbindungskabel mit S VIDEO-Kabel (gesondert erhältlich) an

## das Aufnahmegerät (Videorecorder oder DVD/HDD-Recorder) an.

Schließen Sie den Camcorder an die Eingangsbuchsen des Aufnahmegeräts an.

---

## 4 Starten Sie am Camcorder die Wiedergabe und am Aufnahmegerät die Aufnahme.

Weitere Informationen finden Sie in der Bedienungsanleitung zum jeweiligen Aufnahmegerät.

---

## 5 Wenn das Überspielen abgeschlossen ist, stoppen Sie das Aufnahmegerät und dann den Camcorder.

---

# Drucken der aufgenommenen Bilder (PictBridge-kompatibler Drucker)

Sie können Standbilder mit einem PictBridge-kompatiblen Drucker ausdrucken, ohne den Camcorder an einen Computer anzuschließen.

## PictBridge

Schließen Sie das Netzteil an, um den Camcorder mit Netzstrom zu versorgen (S. 16). Schalten Sie den Drucker ein. Legen Sie den „Memory Stick PRO Duo“ in den Camcorder ein, der die zu druckenden Standbilder enthält.

---

### 1 Verbinden Sie die Handycam Station über das mitgelieferte Netzteil mit einer Netzsteckdose.

---

### 2 Setzen Sie den Camcorder fest auf die Handycam Station, schalten Sie dann den Camcorder ein.

---

### 3 Verbinden Sie die Buchse $\psi$ (USB) an der Handycam Station über das USB-Kabel mit dem Drucker (S. 107).

[USB AUSW.] erscheint automatisch auf dem Bildschirm.

---

### 4 Berühren Sie [DRUCKEN].

Sobald die Verbindung hergestellt wurde, erscheint  (PictBridge-Verbindung) auf dem Bildschirm.

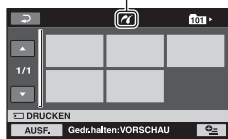

Sie können auf dem Bildschirm ein Standbild auswählen.

---

### 5 Berühren Sie das zu druckende Standbild.

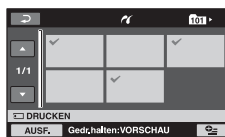

Das ausgewählte Bild wird mit  $\checkmark$  markiert.

Halten Sie zum Überprüfen das Bild auf dem LCD-Bildschirm gedrückt.

Berühren Sie , um zum vorherigen Bildschirm zu wechseln.

---

### 6 Berühren Sie (OPTION), stellen Sie die folgenden Optionen ein und berühren Sie [OK].

[DRUCKMENGE]: Legen Sie die Anzahl der Exemplare des zu druckenden Standbildes fest. Sie können bis zu 20 Exemplare einstellen.

[DATUM/ZEIT]: Wählen Sie [DATUM], [TAG&ZEIT] oder [AUS] (Datum/Uhrzeit wird nicht gedruckt).

[FORMAT]: Wählen Sie das Papierformat aus.

Wenn Sie keine Einstellung ändern wollen, fahren Sie mit Schritt 7 fort.

---

### 7 Berühren Sie [AUSF.] $\rightarrow$ [JA] $\rightarrow$ [OK].



Der Bildauswahlbildschirm wird wieder angezeigt.

---

## So beenden Sie das Drucken



Berühren Sie  auf dem Bildauswahlbildschirm.

## Hinweise

- Die Funktion kann nur bei PictBridge-kompatiblen Modellen garantiert werden.
- Schlagen Sie bitte auch in der Bedienungsanleitung zum verwendeten Drucker nach.
- Versuchen Sie nicht, die folgenden Vorgänge auszuführen, solange  angezeigt wird. Die Vorgänge lassen sich möglicherweise nicht richtig ausführen.
  - Betätigen des Schalters POWER.
  - Drücken auf  (BILDER ANZEIGEN).
  - Abnehmen des Camcorders von der Handycam Station.
  - Lösen des USB-Kabels von der Handycam Station und vom Drucker.
- Wenn der Drucker nicht richtig funktioniert, lösen Sie das USB-Kabel, schalten den Drucker aus und wieder ein und fangen wieder von vorn an.
- Sie können nur das Papierformat auswählen, das der Drucker bedrucken kann.
- Bei einigen Druckermodellen werden der obere, untere, rechte und linke Bildrand unter Umständen abgeschnitten. Wenn Sie ein im Format 16:9 (Breitbild) aufgezeichnetes Standbild drucken, werden der linke und der rechte Bildrand möglicherweise weit abgeschnitten.
- Die Funktion zum Drucken des Datums wird möglicherweise nicht von allen Druckermodellen unterstützt. Einzelheiten dazu schlagen Sie bitte in der Bedienungsanleitung des Druckers nach.
- Bilder mit den unten genannten Eigenschaften können unter Umständen nicht ausgedruckt werden:
  - Mit einem Computer bearbeitete Bilder
  - Mit anderen Geräten aufgenommene Bilder
  - Bilddateien mit mehr als 3 MB
  - Bilder mit mehr als 2.848 × 2.136 Pixeln

## Tipps

- PictBridge ist ein von der Camera & Imaging Products Association (CIPA) entwickelter Industriestandard. Dieser Standard ermöglicht das Drucken von Standbildern ohne Verwendung eines Computers durch direkten Anschluss eines Druckers an eine digitale Video- bzw. Standbildkamera, unabhängig vom Modell oder Hersteller.

- Sie können ein Standbild auf dem Bildschirm für die Standbildwiedergabe drucken. Berühren Sie dazu  (OPTION) → Register  → [DRUCKEN].



## Kategorie (MEMORY STICK VERWALTEN)

Mit dieser Kategorie können Sie den „Memory Stick PRO Duo“ für verschiedene Zwecke verwenden.

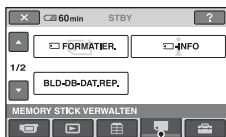

Kategorie  (MEMORY STICK VERWALTEN)

### Liste der Optionen

#### **FORMATIER.**

Sie können den „Memory Stick PRO Duo“ formatieren und auf diese Weise freien Speicherplatz für neue Aufnahmen gewinnen (S. 58).

#### **-INFO**

Sie können die Kapazität des „Memory Stick PRO Duo“ anzeigen lassen (S. 58).

#### **BLD-DB-DAT.REP.**

Sie können die Managementinformationen auf dem „Memory Stick PRO Duo“ reparieren (S. 59).

## Formatieren eines „Memory Stick PRO Duo“

Sie können alle Bilder auf dem „Memory Stick PRO Duo“ löschen, um freien Speicherplatz für weitere Aufzeichnungen zu gewinnen.

Schließen Sie den Camcorder für diese Funktion über das mitgelieferte Netzteil an eine Netzsteckdose an (S. 16).

### Hinweise

- Bevor Sie die Funktion [ **FORMATIER.**] ausführen, fertigen Sie Sicherungskopien von wichtigen Aufnahmen an, damit diese nicht verloren gehen (S. 46).

### 1 Schalten Sie den Camcorder ein.

### 2 Setzen Sie den zu formatierenden „Memory Stick PRO Duo“ in den Camcorder ein.

### 3 Berühren Sie (HOME) → (MEMORY STICK VERWALTEN) → [ **FORMATIER.**].

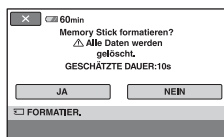

### 4 Berühren Sie [JA] → [JA].

### 5 Wenn [Vorgang beendet.] erscheint, berühren Sie .

## **Hinweise**

- Auch Standbilder, die auf einem anderen Gerät vor versehentlichem Löschen geschützt wurden, werden gelöscht.
- Versuchen Sie nicht, die folgenden Vorgänge auszuführen, solange [Läuft...] angezeigt wird:
  - Betätigen des Schalters POWER oder von Tasten
  - Auswerfen des „Memory Stick PRO Duo“
- Solange [FORMATIER.] aktiv ist, trennen Sie nicht das Netzteil.

# Überprüfen der „Memory Stick PRO Duo“-Informationen

Sie können die „Memory Stick PRO Duo“-Informationen einblenden lassen und den freien Speicherplatz auf dem „Memory Stick PRO Duo“ überprüfen.

---

## 1 Schalten Sie den Camcorder ein.

## 2 Berühren Sie (HOME) → (MEMORY STICK VERWALTEN) → [-INFO].

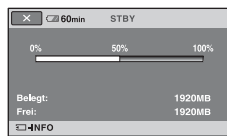

---

## So blenden Sie die Anzeige aus

Berühren Sie .

## **Hinweise**

- Bei der Berechnung des verfügbaren Speicherplatzes auf einem „Memory Stick PRO Duo“ ist 1 MB = 1.048.576 Byte. Platz von unter 1 MB wird bei der Anzeige des Speicherplatzes auf dem „Memory Stick PRO Duo“ nicht berücksichtigt. Deshalb ist die angezeigte Größe des Gesamtspeicherplatzes auf einem „Memory Stick PRO Duo“, d. h. sowohl freier als auch belegter Speicherplatz, geringfügig kleiner als die auf dem „Memory Stick PRO Duo“ angegebene Größe.
- Selbst nachdem Sie die Funktion [FORMATIER.] (S. 57) ausgeführt haben, wird als belegter Speicherplatz nicht 0 MB angezeigt, da eine Managementdatei einen Teil des Speicherplatzes belegt.

# Reparieren der Bilddatenbankdatei

Mit dieser Funktionen werden die Managementinformationen und die Konsistenz der Filme auf dem „Memory Stick PRO Duo“ überprüft und Inkonsistenzen repariert, wenn solche vorgefunden wurden.

---

## 1 Schalten Sie den Camcorder ein.

---

## 2 Berühren Sie (HOME) → (MEMORY STICK VERWALTEN) → [BLD-DB-DAT.REP.].

Der Bildschirm [BLD-DB-DAT.REP.] erscheint.

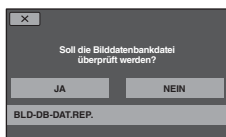

---

## 3 Berühren Sie [JA].

Der Camcorder überprüft die Managementdatei.

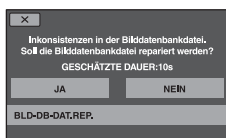

Wenn keine Inkonsistenz gefunden wurde, berühren Sie , um die Funktion zu beenden.

---

## 4 Berühren Sie [JA].

---

## 5 Wenn [Vorgang beendet.] erscheint, berühren Sie .

---

### Hinweise

- Stoßen oder schütteln Sie den Camcorder während dieser Funktion nicht.
- Während dieser Funktion darf das Netzteil nicht getrennt, der Akku nicht abgenommen oder der „Memory Stick PRO Duo“ nicht ausgeworfen werden.

# Möglichkeiten mit der Kategorie (EINSTELLUNGEN) im HOME MENU

Sie können die Aufnahmefunktionen und Betriebseinstellungen nach Bedarf ändern.

## Das HOME MENU

- 1 Schalten Sie den Camcorder ein und drücken Sie  (HOME).

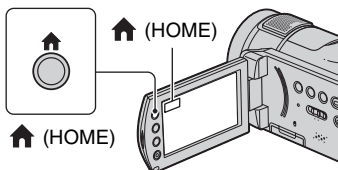

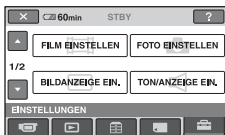

Kategorie   
(EINSTELLUNGEN)

- 2 Berühren Sie  (EINSTELLUNGEN).



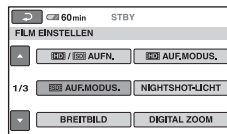

- 3 Berühren Sie die gewünschte Einstelloption.

Wenn die gewünschte Option nicht angezeigt wird, wechseln Sie mit / die Seite.



- 4 Berühren Sie die gewünschte Option.

Wenn die gewünschte Option nicht angezeigt wird, wechseln Sie mit / die Seite.

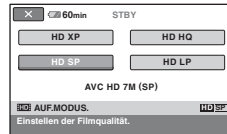

- 5 Nehmen Sie die Einstellung vor und berühren Sie .

## Liste der Optionen in der Kategorie (EINSTELLUNGEN)

### FILM EINSTELLEN (S. 62)

Option	Seite
AUFN. * <sub>1</sub>	62
AUF.MODUS.	62
AUF.MODUS.	63
NIGHTSHOT-LICHT	63
BREITBILD	63
DIGITAL ZOOM	63
STEADYSHOT	64
LANG.BEL.AUTO	64
X.V.COLOR	64
HILFSRAHMEN	64
ZEBRA	64
RESTANZEIG	65
BLITZ INTENS	65
ROTE AUGEN R	65
INDEX EINSTELL. * <sub>1</sub>	65

### FOTO EINSTELLEN (S. 66)

Option	Seite
BILDGRÖSSE * <sub>1</sub>	66
QUALITÄT	66
DATEI-NR.	67
NIGHTSHOT-LICHT	63
STEADYSHOT	64
HILFSRAHMEN	64
ZEBRA	64
BLITZ INTENS	65
ROTE AUGEN R	65

### BILDANZEIGE EIN. (S. 68)

Option	Seite
INDEX EIN. * <sub>1</sub>	68
DATENCODE	68
-ANZEIGE	69
INTERVALL EIN. * <sub>1</sub>	69

### TON/ANZEIGE EIN. \*<sub>2</sub> (S. 70)

Option	Seite
LAUTSTÄRKE * <sub>1</sub>	70
SIGNALTON * <sub>1</sub>	70
LCD-HELLIG.	70
LCD-HELLIGK.	70
LCD-FARBE	70

### AUSGABE EINST. (S. 71)

Option	Seite
TV-FORMAT	71
ANZEIGEAUSG.	71
COMPONENT	71

### ZEIT/ SPRACHE (S. 72)

Option	Seite
UHR EINST. * <sub>1</sub>	20
LAND EINST.	72
SOMMERZEIT	72
SPRACHE EIN. * <sub>1</sub>	72

## ALLGEMEINE EINST (S. 73)

Option	Seite
<b>DEMO MODUS</b>	73
<b>AUFN. ANZEIGE</b>	73
<b>KALIBRIERUNG</b>	101
<b>AUTOM. AUS</b>	73
<b>FERNBEDIENG.</b>	73

\*1 Diese Optionen können Sie auch im Easy Handycam-Modus einstellen (S. 25).

\*2 Während des Easy Handycam-Modus wechselt die Menübezeichnung zu [TON EINSTELLEN].

# FILM EINSTELLEN

(Optionen zum Aufnehmen von Filmen)



Berühren Sie ① und dann ②.  
Wenn die gewünschte Option nicht angezeigt wird, wechseln Sie mit ▲/▼ die Seite.

## Einstellvorgang

🏠 (HOME MENU) → Seite 60

⊕ (OPTION MENU) → Seite 74

Die Standardeinstellungen sind mit ▶ gekennzeichnet.



Sie können für die Aufnahme eines Films eine Aufnahmequalität auswählen.

### ▶ HD QUALITÄT

Die Aufzeichnung erfolgt mit HD-Bildqualität (High Definition).

### SD QUALITÄT

Die Aufzeichnung erfolgt mit SD-Bildqualität (Standard Definition).



Sie können eine von 4 Stufen als Aufnahmemodus für das Aufnehmen eines Films mit HD-Bildqualität (High Definition) auswählen.

### HD XP

Aufnehmen in höchstmöglicher Qualität (AVC HD 15M (XP)).

### HD HQ

Aufnehmen in hoher Qualität (AVC HD 9M (HQ)).

## ► HD SP

Aufnahmen in Standardqualität  
(AVC HD 7M (SP)).

## HD LP

Verlängern der Aufnahmedauer  
(Langzeitwiedergabe) (AVC HD 5M  
(LP)).

### Hinweise

- Wenn Sie im LP-Modus aufnehmen, erscheinen bei der Wiedergabe des Films Einzelheiten in Szenen mit schnellen Bewegungen grobkörnig.

### Tipps

- Informationen zur erwarteten Aufnahmedauer in jedem Aufnahmemodus entnehmen Sie auf Seite 10.

## AUF. MODUS.



Sie können eine von 3 Stufen als Aufnahmemodus für das Aufnehmen eines Films mit SD-Bildqualität (Standard Definition) auswählen.

## SD HQ

Aufnahmen in hoher Qualität  
(SD 9M (HQ)).

## ► SD SP

Aufnahmen in Standardqualität  
(SD 6M (SP)).

## SD LP

Verlängern der Aufnahmedauer  
(Langzeitwiedergabe)  
(SD 3M (LP)).

### Hinweise

- Wenn Sie im LP-Modus aufnehmen, ist die Bildqualität unter Umständen geringer und in Szenen mit schnellen Bewegungen kann es bei der Wiedergabe eines Films zu Blockbildung kommen.

### Tipps

- Informationen zur erwarteten Aufnahmedauer in jedem Aufnahmemodus entnehmen Sie auf Seite 10.

## NIGHTSHOT-LICHT



Bei Aufnahmen mit der Funktion NightShot (S. 33) oder [SUPER NIGHTSHOT] (S. 79) erzielen Sie klarere Bilder, wenn Sie [NIGHTSHOT-LICHT] auf [EIN] (Standardeinstellung) setzen, so dass (unsichtbare) Infrarotstrahlen ausgegeben werden.

### Hinweise

- Decken Sie den Infrarotstrahler nicht mit den Fingern oder Gegenständen ab (S. 33).
- Nehmen Sie gegebenenfalls das Konverterobjektiv (gesondert erhältlich) ab.
- Die maximale Entfernung des Motivs bei Aufnahmen mit [NIGHTSHOT-LICHT] beträgt etwa 3 m.

## BREITBILD



Für Aufnahmen mit SD-Bildqualität (Standard Definition) können Sie das Bildformat entsprechend dem anzuschließenden Fernsehgerät auswählen. Schlagen Sie bitte auch in der Bedienungsanleitung zu Ihrem Fernsehgerät nach.

### ► 16:9-FORMAT

Bilder werden für die Vollbildanzeige auf einem 16:9-Fernsehgerät (Breitbild) aufgenommen.

### 4:3 (4:3)

Bilder werden für die Vollbildanzeige auf einem 4:3-Fernsehgerät aufgenommen.

### Hinweise

- Stellen Sie [TV-FORMAT] je nach dem Fernsehgerät ein, das für die Wiedergabe angeschlossen werden soll (S. 71).

## DIGITAL ZOOM



Sie können während der Aufnahme die größte Zoomstufe auswählen, wenn Sie mehr als 10-fach (Standardeinstellung) vergrößern wollen. Beachten Sie, dass sich

die Bildqualität verringert, wenn Sie den digitalen Zoom einsetzen.

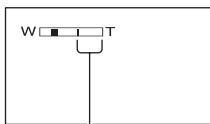

Die rechte Seite des Balkens gibt den digitalen Zoombereich an. Der Zoombereich erscheint, wenn Sie den Vergrößerungsfaktor auswählen.

### ► AUS

Ein bis zu 10 facher Zoom wird optisch ausgeführt.

### 20 ×

Ein bis zu 10 facher Zoom wird optisch ausgeführt und ein bis zu 20 facher Zoom wird digital ausgeführt.

## STEADYSHOT



Mit dieser Funktion lassen sich Kameraerschütterungen ausgleichen (die Standardeinstellung ist [EIN]). Setzen Sie [STEADYSHOT] auf [AUS] (🚫), wenn Sie ein Stativ (gesondert erhältlich) verwenden. Das Bild wirkt in diesem Fall natürlicher.

## LANG.BEL.AUTO (Lanzzeitbelichtungs- automatik)



Bei Aufnahmen in dunkler Umgebung wird die Verschlusszeit automatisch auf 1/25 Sekunden gesetzt (die Standardeinstellung ist [EIN]).

## X.V.COLOR



Für die Erfassung eines breiteren Farbbereichs ist dies bei der Aufnahme auf [EIN] zu stellen. Verschiedene Farben, z.B. brillante Farben von Blumen und das Türkisblau des Meeres, können naturgetreuer wiedergegeben werden.

## 🔊 Hinweise

- Stellen Sie [X.V.COLOR] nur auf [EIN], wenn der aufgezeichnete Inhalt auf einem x.v.Color-kompatiblen Fernsehgerät wiedergegeben wird. Stellen Sie die Option ansonsten auf [AUS] (die Standardeinstellung).
- Wenn ein Film, der mit dieser Funktion auf [EIN] aufgezeichnet wurde, auf einem nicht-x.v.Color-kompatiblen Fernsehgerät wiedergegeben wird, können die Farben möglicherweise nicht richtig reproduziert werden.
- [X.V.COLOR] kann nicht auf [EIN] gestellt werden:
  - wenn die Aufzeichnung mit SD-Bildqualität (Standard Definition) erfolgt
  - während der Aufnahme eines Films

## HILFSRAHMEN



Setzen Sie [HILFSRAHMEN] auf [EIN], um den Hilfsrahmen einzublenden. Anhand des Rahmens können Sie überprüfen, ob sich das Motiv in der Horizontalen bzw. Vertikalen befindet.

Der Hilfsrahmen wird nicht aufgezeichnet. Drücken Sie auf DISP/BATT INFO, damit der Rahmen verschwindet (die Standardeinstellung lautet [AUS]).

## 💡 Tipps

- Wenn Sie das Fadenkreuz des Hilfsrahmens auf das Motiv stellen, erzielen Sie eine ausgewogene Bildkomposition.

## ZEBRA



Diagonale Streifen erscheinen in den Bildschirmbereichen, in denen die Helligkeit einem voreingestellten Wert entspricht.

Dies ist ein nützliches Hilfsmittel beim Einstellen der Helligkeit. Wenn Sie eine andere als die Standardeinstellung wählen, wird 🚫 angezeigt. Das Zebromuster wird nicht aufgezeichnet.

### ► AUS

Das Zebromuster wird nicht angezeigt.



## 70

Das Zebromuster erscheint bei einem Bildschirmhelligkeitspegel von etwa 70 IRE.

## 100

Das Zebromuster erscheint bei einem Bildschirmhelligkeitspegel von etwa 100 IRE oder höher.

### Hinweise

- Bildschirmbereiche, in denen die Helligkeit etwa 100 IRE oder höher beträgt, erscheinen möglicherweise überbelichtet.



### Tipps

- IRE ist die Einheit für die Bildhelligkeitsamplitude.

## RESTANZEIG

### ► AUTOM.

In den folgenden Situationen wird die restliche Aufnahmedauer von Filmen etwa 8 Sekunden lang angezeigt:

- Wenn der Camcorder den Restspeicherplatz auf dem „Memory Stick PRO Duo“ bei Stellung des Schalters POWER auf  (Film) anzeigt.
- Wenn der Schalter POWER auf  (Film) steht und Sie mit der Taste DISP/BATT INFO die Anzeige einblenden.
- Wenn Sie im HOME MENU den Filmaufnahmemodus auswählen.

## EIN

Die Anzeige des Restspeicherplatzes auf dem „Memory Stick PRO Duo“ wird immer einblendend.

### Hinweise

- Wenn die restliche Aufnahmedauer für Filme weniger als 5 Minuten beträgt, wird die Anzeige auf dem Bildschirm nicht ausgeblendet.

## BLITZ INTENS

Diese Funktion können Sie nur einstellen, wenn Sie den eingebauten Blitz oder einen

externen, mit dem Camcorder kompatiblen Blitz (gesondert erhältlich) verwenden.

## HOCH(++)

Der Blitz ist heller.

## ► NORMAL(±)

## NIEDRIG(--)



Der Blitz ist dunkler.

## ROTE AUGEN R

Diese Funktion können Sie nur einstellen, wenn Sie den eingebauten Blitz oder einen externen, mit dem Camcorder kompatiblen Blitz (gesondert erhältlich) verwenden. Sie können den Rote-Augen-Effekt verhindern, indem Sie den Blitz vor der eigentlichen Aufnahme auslösen. Setzen Sie [ROTE AUGEN R] auf [EIN] und drücken Sie dann mehrmals  (Blitz) (S. 32), um eine Einstellung auszuwählen.

 (Korrektur des Rote-Augen-Effekts): Bevor der Blitz bei unzureichenden Lichtverhältnissen automatisch ausgelöst wird, wird ein Vorblitz ausgelöst.



  (Immer Korrektur des Rote-Augen-Effekts): Der Blitz und der Vorblitz zur Verringerung des Rote-Augen-Effekts werden immer ausgelöst.



 (Kein Blitz): Die Aufnahme erfolgt ohne Blitz.

### Hinweise

- Mit der Funktion zum Verringern des Rote-Augen-Effekts lässt sich je nach den individuellen Gegebenheiten möglicherweise nicht immer die gewünschte Wirkung erzielen.





## INDEX EINSTELL.

Die Standardeinstellung ist [EIN], wodurch Gesichter während der Filmaufnahme erkannt werden können.

# FOTO EINSTELLEN

(Optionen zum Aufnehmen von  
Standbildern)

## Gesichtersymbole und ihre Bedeutung

- : Wenn die Funktion auf [EIN] steht.
- : Wenn das erste Gesicht erkannt wurde.
- : Das Symbol blinkt, wenn ein Gesicht erkannt wird.
- : Es können keine Gesichter erkannt werden.\*

\* Der Camcorder kann bis zu 100 Gesichter pro Szene erkennen.

Das Wiedergeben von Szenen mit dem Gesichtindex wird auf Seite 38 erläutert.



Berühren Sie ① und dann ②.  
Wenn die gewünschte Option nicht  
angezeigt wird, wechseln Sie mit ▲/▼ die  
Seite.

## Einstellvorgang

-  (HOME MENU) → Seite 60
-  (OPTION MENU) → Seite 74

Die Standardeinstellungen sind mit ►  
gekennzeichnet.

## BILDGRÖSSE



### ► 6,1M (6,1M)

Standbilder werden in guter Qualität  
aufgenommen.

### 4,6M (4,6M)

Standbilder werden in guter Qualität im  
16:9-Format (Breitbild) aufgenommen.

### 3,1M (3,1M)

Hiermit können mehr Standbilder in relativ  
guter Qualität aufgenommen werden.

### VGA (0,3M) (LVGA)

Hiermit können Sie die maximale Anzahl  
an Standbildern aufnehmen.

## Hinweise

-  [BILDGRÖSSE] kann nur im  
Aufnahmebereitschaftsmodus eingestellt  
werden.

## QUALITÄT



### ► FEIN (FINE)





Standbilder werden in hoher Bildqualität  
aufgenommen.

## STANDARD (STD)



Standbilder werden in Standardbildqualität aufgenommen.

## Kapazität des „Memory Stick PRO Duo“ (MB) und Anzahl an aufnehmbaren Bildern

Bei Einstellung des Schalters  
POWER auf  (Standbild)

	6,1 M 2848 × 2136 	4,6 M 2848 × 1602 	3,1 M 2048 × 1536 	VGA (0,3 M) 640 × 480 
512 MB	145 375	195 495	280 730	2750 6900
1 GB	305 770	405 1000	580 1500	5700 14000
2 GB	640 1600	850 2100	1200 3100	11500 29500
4 GB	1200 3100	1650 4150	2350 6100	23000 58000
8 GB	2500 6400	3350 8400	4800 12000	47000 115000

Bei Einstellung des Schalters  
POWER auf  (Film)\*

	4,6 M 2848 × 1602 	3,4 M 2136 × 1602 
512 MB	195 495	260 660
1 GB	405 1000	540 1350
2 GB	850 2100	1100 2800
4 GB	1650 4150	2150 5500
8 GB	3350 8400	4450 11000

\* Die Bildgröße ist je nach Format des aufgezeichneten Bildes fest eingestellt:

-  4,6M] mit HD-Bildqualität (High Definition)

-  4,6M] im Format 16:9 mit SD-Bildqualität (Standard Definition)
- [3,4M] im Format 4:3 mit SD-Bildqualität (Standard Definition)

## Hinweise

- Alle Werte wurden mit folgenden Einstellungen gemessen:  
Obere Zeile: [FEIN] ist als Bildqualität eingestellt.  
Untere Zeile: [STANDARD] ist als Bildqualität eingestellt.
- Alle Werte wurden mit einem „Memory Stick PRO Duo“ der Sony Corporation gemessen. Die Anzahl der Standbilder und die Dauer von Filmen kann je nach Aufnahmebedingungen und Aufzeichnungsmedien unterschiedlich sein.
- Die einzigartige Pixelmatrix des Sony's ClearVid CMOS-Sensors und des Bildverarbeitungssystems (neuer Enhanced Imaging Processor) ermöglicht eine Standbildauflösung entsprechend der beschriebenen Größen.
- Für die Aufzeichnung von Standbildern können Sie einen „Memory Stick PRO Duo“ mit einer Kapazität von weniger als 256 MB benutzen.

## DATEI-NR.



### ► FORTLAUF.

Damit werden fortlaufende Dateinummern zugewiesen, auch wenn der „Memory Stick PRO Duo“ durch einen anderen ersetzt wird. Die Dateinummer wird zurückgesetzt, wenn ein neuer Ordner erstellt oder der Aufzeichnungsordner durch einen anderen ersetzt wird.

### ZURÜCKSETZ

Es werden fortlaufende Dateinummern zugewiesen, und zwar ab der höchsten Dateinummer auf dem aktuellen Aufnahmemedium.

## NIGHTSHOT-LICHT



Erläuterungen dazu finden Sie auf Seite 63.

## STEADYSHOT



Erläuterungen dazu finden Sie auf Seite 64.

## HILFSRAHMEN



Erläuterungen dazu finden Sie auf Seite 64.

## ZEBRA



Erläuterungen dazu finden Sie auf Seite 64.

## BLITZ INTENS



Erläuterungen dazu finden Sie auf Seite 65.

## ROTE AUGEN R



Erläuterungen dazu finden Sie auf Seite 65.

# BILDANZEIGE EIN.

(Optionen zum Einstellen der Anzeigen)



Berühren Sie ① und dann ②.  
Wenn die gewünschte Option nicht angezeigt wird, wechseln Sie mit ▲/▼ die Seite.

## Einstellvorgang

🏠 (HOME MENU) → Seite 60

⊕ (OPTION MENU) → Seite 74

Die Standardeinstellungen sind mit ► gekennzeichnet.

## HD/SD INDEX EIN.



Sie können die Bildqualität des wiedergegebenen Films auswählen.

### ► HD: HD-QUALITÄT

Die Wiedergabe erfolgt mit HD-Bildqualität (High Definition).

### SD: SD-QUALITÄT

Die Wiedergabe erfolgt mit SD-Bildqualität (Standard Definition).

## DATENCODE



Hiermit können Sie während der Wiedergabe Informationen (Datencode) anzeigen, die während der Aufnahme automatisch aufgezeichnet wurden.

### ► AUS

Der Datencode wird nicht angezeigt.

### DATUM/ZEIT

Datum und Uhrzeit werden angezeigt.

### KAMERADATEN (unten)

Die Kameraeinstellenden werden angezeigt.

## DATUM/ZEIT

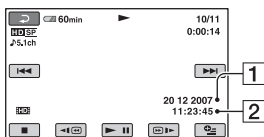

- 1 Datum
- 2 Uhrzeit

## KAMERADATEN

Film

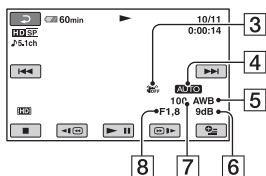

Standbild

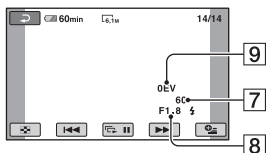

- 3 SteadyShot aus
- 4 Helligkeit
- 5 Weißabgleich
- 6 Gain-Wert
- 7 Verschlusszeit
- 8 Blendenwert
- 9 Belichtung

## Tipps

- erscheint bei mit Blitz aufgenommenen Bildern.
- Der Datencode wird auf dem Fernsehschirm angezeigt, wenn Sie den Camcorder an ein Fernsehgerät anschließen.
- Die Anzeige wechselt in der folgenden Reihenfolge, wenn Sie DATA CODE auf der Fernbedienung drücken: [DATUM/ZEIT] →

[KAMERADATEN] → [AUS] (keine Anzeige).

- Je nach Zustand des „Memory Stick PRO Duo“ werden Striche [---:---:--] angezeigt.

## ANZEIGE



Sie können die Anzahl an Miniaturbildern festlegen, die im VISUAL INDEX angezeigt werden.

### ▶ MIT ZOOMHEBL

Die Anzahl der Miniaturbilder (6 oder 12) kann mit dem Motorzoom-Hebel am Camcorder geändert werden.\*

#### 6BILDER

Es werden 6 Miniaturbilder angezeigt.

#### 12BILDER

Es werden 12 Miniaturbilder angezeigt.

\* Sie können dazu auch die Zoomtasten neben dem LCD-Bildschirm oder auf der Fernbedienung verwenden.

## INTERVALL EIN.



Sie können die Dauer jedes Miniaturbildes zwischen 3 s, 6 s, 12 s, 1 min oder 5 min auswählen.

Die Standardeinstellung ist [3 Sek.].

# TON/ANZEIGE EIN.

(Optionen zum Einstellen von Ton und Bildschirm)



Berühren Sie ① und dann ②.  
Wenn die gewünschte Option nicht angezeigt wird, wechseln Sie mit ▲/▼ die Seite.

## Einstellvorgang

🏠 (HOME MENU) → Seite 60  
⊕ (OPTION MENU) → Seite 74

Die Standardeinstellungen sind mit ► gekennzeichnet.

## LAUTSTÄRKE

Berühren Sie /, um die Lautstärke einzustellen (S. 37).

## SIGNALTON

### ► EIN

Wenn Sie die Aufnahme starten/stoppen oder den Berührungsbildschirm berühren, wird eine Melodie ausgegeben.

### AUS

Die Melodie ist nicht zu hören.

## LCD-HELLIG.

Sie können die Helligkeit auf dem LCD-Bildschirm mit / einstellen.

① Stellen Sie die Helligkeit mit / ein.

② Berühren Sie .

### 💡 Tipps

- Diese Einstellung hat keinen Einfluss auf die Aufnahme.

## LCD-HELLIGK.

Sie können die Helligkeit der Hintergrundbeleuchtung des LCD-Bildschirms einstellen.

### ► NORMAL

Standardhelligkeit.

### HELL

Der LCD-Bildschirm wird heller.

### 💡 Hinweise

- Wenn Sie den Camcorder an eine externe Stromquelle anschließen, wird als Einstellung automatisch [HELL] ausgewählt.
- Wenn Sie [HELL] auswählen, verkürzt sich die Betriebsdauer des Akkus beim Aufnehmen.
- Wenn Sie den LCD-Bildschirmträger aufklappen, um 180 Grad drehen und mit nach außen weisendem Bildschirm auf das Camcorder-Gehäuse hin zuklappen, wird automatisch [NORMAL] eingestellt.

### 💡 Tipps

- Diese Einstellung hat keinen Einfluss auf die Aufnahme.

## LCD-FARBE

Sie können die Farben auf dem LCD-Bildschirm mit / einstellen.



Schwache Farben      Kräftige Farben

### 💡 Tipps

- Diese Einstellung hat keinen Einfluss auf die Aufnahme.

# AUSGABE EINST.

(Optionen beim Anschließen anderer Geräte)

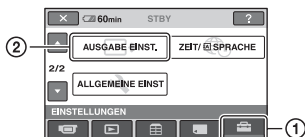

Berühren Sie ① und dann ②.  
Wenn die gewünschte Option nicht angezeigt wird, wechseln Sie mit ▲/▼ die Seite.

## Einstellvorgang

🏠 (HOME MENU) → Seite 60  
⊕ (OPTION MENU) → Seite 74

Die Standardeinstellungen sind mit ► gekennzeichnet.

## TV-FORMAT

Bei der Bildwiedergabe müssen Sie das Signal je nach dem angeschlossenen Fernsehgerät konvertieren. Aufgezeichnete Bilder werden wie in den folgenden Abbildungen gezeigt wiedergegeben.

### ► 16:9

Wählen Sie diese Einstellung, wenn Sie Bilder auf einem 16:9-Fernsehgerät (Breitbild) wiedergeben wollen.

Bilder im Format 16:9 (Breitbild)      Bilder im Format 4:3



### 4:3

Wählen Sie diese Einstellung, wenn Sie Bilder auf einem 4:3-Standardfernsehgerät wiedergeben wollen.

Bilder im Format 16:9 (Breitbild)



Bilder im Format 4:3



## 🔔 Hinweise

- Das Format eines mit HD-Bildqualität (High Definition) aufgenommenen Bildes ist 16:9.

## ANZEIGEAUSG.

### ► LCD

Zum Einblenden von Anzeigen, wie z.B. des Zeitcodes, auf dem LCD-Bildschirm.

### V-AUS/LCD

Zum Einblenden von Anzeigen, wie z.B. des Zeitcodes, auf dem Fernsehschirm und auf dem LCD-Bildschirm.

## COMPONENT

Wählen Sie [COMPONENT], wenn Sie den Camcorder an ein Fernsehgerät über die Komponenteneingangsbuchse anschließen.

### 576i

Wählen Sie dies, wenn Sie den Camcorder an ein Fernsehgerät über die Komponenteneingangsbuchse anschließen.

### ► 1080i/576i

Wählen Sie diese Einstellung, wenn Sie den Camcorder an ein Fernsehgerät anschließen, das eine Komponenteneingangsbuchse hat und ein 1080i-Signal wiedergeben kann.

# ZEIT/ SPRACHE

(Optionen zum Einstellen von Uhrzeit und Sprache)



Berühren Sie ① und dann ②.  
Wenn die gewünschte Option nicht angezeigt wird, wechseln Sie mit ▲/▼ die Seite.

## Einstellvorgang

-  (HOME MENU) → Seite 60
-  (OPTION MENU) → Seite 74

### UHR EINSTEL.

Erläuterungen dazu finden Sie auf Seite 20.

### LAND EINST.

Sie können die Zeitverschiebung einstellen, ohne die Uhr anhalten zu müssen.  
Wenn Sie den Camcorder in anderen Zeitzonen verwenden, stellen Sie mit ▲/▼ das Gebiet ein, in dem der Camcorder benutzt wird.  
Schlagen Sie in der Weltzeittabelle auf Seite 94 nach.

### SOMMERZEIT

Sie können diese Einstellung vornehmen, ohne die Uhr anhalten zu müssen.  
Setzen Sie die Option auf [EIN], wenn Sie die Uhrzeit 1 Stunde vorstellen wollen.

### SPRACHE EIN.

Sie können die Sprache für die Anzeigen auf dem LCD-Bildschirm auswählen.

## Tipps

- Sie können am Camcorder [ENG[SIMP]] (vereinfachtes Englisch) einstellen, wenn Ihre Muttersprache nicht unter den Optionen aufgeführt ist.



# ALLGEMEINE EINST

(Weitere Optionen)

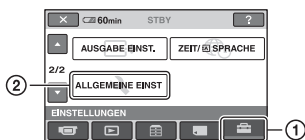

Berühren Sie ① und dann ②.  
Wenn die gewünschte Option nicht angezeigt wird, wechseln Sie mit ▲/▼ die Seite.

## Einstellvorgang

🏠 (HOME MENU) → Seite 60

☰ (OPTION MENU) → Seite 74

Die Standardeinstellungen sind mit ► gekennzeichnet.

## DEMO MODUS



Die Standardeinstellung ist [EIN]. In diesem Fall beginnt die Demo etwa 10 Minuten, nachdem Sie den Schalter POWER auf (Film) gestellt haben.

### 💡 Tipps

- Die Demo wird in den folgenden Fällen unterbrochen:
  - Wenn Sie START/STOP oder PHOTO drücken.
  - Wenn Sie während der Demo den Bildschirm berühren. (Die Demo startet nach etwa 10 Minuten erneut.)
  - Wenn Sie einen „Memory Stick PRO Duo“ herausnehmen/einsetzen.
  - Wenn Sie den Schalter POWER auf (Standbild) stellen.
  - Wenn Sie (HOME), (BILDER ANZEIGEN) oder (Filmrollenindex) drücken.

## AUFN.ANZEIGE (Aufnahmeanzeige)



Die Aufnahmeanzeige vorn am Camcorder leuchtet auf, denn die Standardeinstellung ist [EIN].

## KALIBRIERUNG



Erläuterungen dazu finden Sie auf Seite 101.

## AUTOM. AUS (Ausschaltautomatik)



### ► 5min

Der Camcorder schaltet sich automatisch aus, wenn Sie ihn etwa 5 Minuten lang nicht bedienen.

### NIE

Der Camcorder schaltet sich nicht automatisch aus.

### 🔍 Hinweise

- Wenn Sie den Camcorder an eine Netzsteckdose anschließen, wird [AUTOM. AUS] automatisch auf [NIE] gesetzt.

## FERNBEDIENG. (Fernbedienung)



Mit der Standardeinstellung [EIN] können Sie die mitgelieferte Fernbedienung verwenden (S. 108).

### 💡 Tipps

- Stellen Sie [AUS] ein, um zu verhindern, dass der Camcorder auf einen Befehl reagiert, der von der Fernbedienung eines anderen Videorecorders gesendet wurde.

# Aktivieren von Funktionen im OPTION MENU

Das  OPTION MENU funktioniert genauso wie ein Kontextmenü, das Sie am Computer durch Klicken mit der rechten Maustaste öffnen können. Verschiedene verfügbare Funktionen werden angezeigt.

## Das OPTION MENU

- 1 Berühren Sie während der Benutzung des Camcorders  (OPTION) auf dem Bildschirm.**

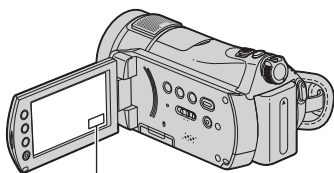

 (OPTION)



Register

- 2 Berühren Sie die gewünschte Option.**

Wenn die gewünschte Option nicht angezeigt wird, wechseln Sie durch Berühren eines anderen Registers die Seite.

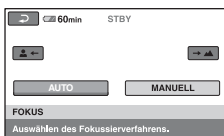

- 
- 3 Nehmen Sie die Einstellung vor und berühren Sie .**
- 









## Wenn die gewünschte Option nicht auf dem Bildschirm angezeigt wird

Berühren Sie ein anderes Register. Wenn Sie eine Option nirgendwo finden können, steht die Funktion in dieser momentanen Situation nicht zur Verfügung.

### Hinweise

- Welche Register und Optionen zu einem bestimmten Zeitpunkt angezeigt werden, hängt vom Aufnahme-/Wiedergabestatus des Camcorders ab.
- Einige Optionen erscheinen nicht auf einem Register.
- Das  OPTION MENU kann im Easy Handycam-Modus nicht verwendet werden.

## Aufnahmeoptionen im OPTION MENU

Option	 *	Seite
<b>Register</b> 		
<b>FOKUS</b>	–	76
<b>PUNKT-FOKUS</b>	–	76
<b>TELE-MAKRO</b>	–	76
<b>BELICHTUNG</b>	–	77
<b>PUNKT-MESS.</b>	–	77
<b>SZENENWAHL</b>	–	77
<b>WEISSABGL.</b>	–	78
<b>COLOR SLOW SHTR</b>	–	79
<b>SUPER NIGHTSHOT</b>	–	79
<b>Register</b> 		
<b>BLLENDE</b>	–	80
<b>DIGIT.EFFEKT</b>	–	80
<b>BILDEFFEKT</b>	–	80
<b>Register</b> 		
<b> AUFN.</b>	<input type="radio"/>	62
<b> AUF.MODUS.</b>	<input type="radio"/>	62
<b> AUF.MODUS.</b>	<input type="radio"/>	63
<b>MIKREFPEGEL</b>	–	80
<b> BILDGRÖSSE</b>	<input type="radio"/>	66
<b> QUALITÄT</b>	<input type="radio"/>	66
<b>SELBSTAUSLÖS</b>	–	80
<b>DAUER</b>	–	34
<b>TONAUFNAHME</b>	–	34

\* Diese Optionen finden Sie auch im HOME MENU.

## Wiedergabeoptionen im OPTION MENU

Option	 *1	Seite
<b>Register</b> 		
<b>LÖSCHEN</b>	<input type="radio"/>	47
<b>LÖSCHEN n.Datum</b>	–	48
<b>ALLE LÖSCH.</b>	<input type="radio"/>	48
<b>Register</b> 		
<b>TEILEN</b>	<input type="radio"/>	49
<b>AUS PL LÖSCH</b>	<input type="radio"/>	51
<b>ALLE LÖSCH.</b>	<input type="radio"/>	51
<b>VERSCHIEB</b>	<input type="radio"/>	52
<b>-- (Das Register hängt von der Situation ab/Kein Register)</b>		
<b> HINZUFÜGEN*2</b>	<input type="radio"/>	51
<b> HINZUFÜGEN*2</b>	<input type="radio"/>	51
<b> HINZU n.Datum*2</b>	<input type="radio"/>	50
<b> HINZU n.Datum*2</b>	<input type="radio"/>	50
<b>DRUCKEN</b>	<input type="radio"/>	55
<b>DIA-SHOW</b>	–	39
<b>LAUTSTÄRKE</b>	<input type="radio"/>	70
<b>DATENCODE</b>	<input type="radio"/>	68
<b>DIA-SHOW EINST.</b>	–	39
<b> HINZUFÜGEN</b>	<input type="radio"/>	50
<b> HINZUFÜGEN</b>	<input type="radio"/>	50
<b> HINZU n.Datum</b>	<input type="radio"/>	50
<b> HINZU n.Datum</b>	<input type="radio"/>	50
<b> INDEX EIN.</b>	<input type="radio"/>	68
<b>DRUCKMENGE</b>	–	55
<b>DATUM/ZEIT</b>	–	55
<b>FORMAT</b>	–	55
<b> INTERVALL EIN.</b>	<input type="radio"/>	69

\*1 Diese Optionen finden Sie auch im HOME MENU.

\*2 Diese Optionen sind im HOME MENU unter einem anderen Namen zu finden.

# Im OPTION MENU eingestellte Funktionen

Im Folgenden sind die Optionen beschrieben, die Sie nur über das  OPTION MENU einstellen können.

Die Standardeinstellungen sind mit ► gekennzeichnet.





## FOKUS

Sie können den Fokus manuell einstellen. Sie können diese Funktion auch auswählen, wenn Sie ein bestimmtes Motiv fokussieren wollen.



① Berühren Sie [MANUELL].

 erscheint.

② Berühren Sie  (Fokussieren naher Motive)/ (Fokussieren entfernter Motive), um den Fokus einzustellen.  erscheint, wenn sich der Fokus nicht auf eine geringere Entfernung einstellen lässt.  erscheint, wenn sich der Fokus nicht auf eine größere Entfernung einstellen lässt.

③ Berühren Sie [OK].

Um den Fokus wieder automatisch einstellen zu lassen, berühren Sie in Schritt ① [AUTOM.] → [OK].

### Hinweise

- Der Mindestabstand zwischen Camcorder und Motiv, der für eine scharfe Fokussierung erforderlich ist, liegt im Weitwinkelbereich bei etwa 1 cm und im Telebereich bei 80 cm.

### Tipps

- Die Brennweite (die Entfernung, bei der das Motiv fokussiert wird, wenn in dunkler Umgebung der Fokus schwer einzustellen ist) wird in folgenden Fällen einige Sekunden lang

angezeigt. (Wenn Sie ein Konverterobjektiv verwenden, sind diese Informationen allerdings nicht korrekt.)

- Wenn Sie vom Autofokus zum manuellen Fokussieren umschalten
- Wenn Sie den Fokus manuell einstellen

## PUNKT-FOKUS

Sie können den Fokus so einstellen, dass der Brennpunkt auf ein Motiv fällt, das sich nicht in der Mitte des Bildes befindet.

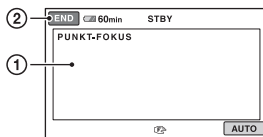

① Berühren Sie auf dem Bildschirm das Motiv.

 erscheint.

② Berühren Sie [END].

Um den Fokus wieder automatisch einstellen zu lassen, berühren Sie in Schritt

① [AUTOM.] → [END].

### Hinweise

- Wenn Sie [PUNKT-FOKUS] einstellen, wird [FOKUS] automatisch auf [MANUELL] gesetzt.

## TELE-MAKRO

Damit können Sie interessante Aufnahmen von sehr kleinen Motiven wie Blumen und Insekten usw. machen. Der Hintergrund ist dabei verschwommen, so dass das Motiv deutlicher hervortritt.

Wenn Sie [TELE-MAKRO] auf [EIN] () setzen, wird der Zoom (S. 31) für Supernahaufnahmen automatisch so weit wie möglich in Richtung T (Telebereich) verschoben und erlaubt die Aufzeichnung von Motiven in Nahdistanz bis ca. 45 cm.



Um die Funktion zu beenden, berühren Sie [AUS] oder verschieben den Zoom in den Weitwinkelbereich (W-Seite).

### Hinweise

- Beim Aufnehmen weit entfernter Motive ist das Fokussieren möglicherweise schwierig und kann recht lange dauern.
- Stellen Sie den Fokus manuell ein ([FOKUS], S. 76), wenn der Autofokus nicht korrekt funktioniert.

## BELICHTUNG



Sie können die Belichtung für ein Bild manuell einstellen. Stellen Sie die Helligkeit ein, wenn das Motiv zu hell oder zu dunkel ist.

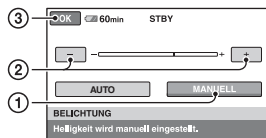

- 1 Berühren Sie [MANUELL].  
← → erscheint.
- 2 Berühren Sie [−]/[+] und stellen Sie die Belichtung ein.
- 3 Berühren Sie [OK].

Um die Belichtungsautomatik wieder zu aktivieren, berühren Sie in Schritt 1 [AUTOM.] → [OK].

## PUNKT-MESS. (flexible Punktbelichtungs-messung)



Sie können die Belichtung für das Motiv einstellen und fixieren, so dass die Aufnahme in ausreichender Helligkeit erfolgt, auch wenn der Kontrast zwischen Motiv und Hintergrund sehr hoch ist, wie

z.B. bei Motiven im hellen Scheinwerferlicht auf einer Bühne.

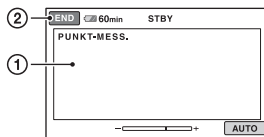

- 1 Berühren Sie auf dem Bildschirm die Stelle, für die die Belichtung eingestellt und fixiert werden soll.  
← → erscheint.
- 2 Berühren Sie [END].

Um die Belichtungsautomatik wieder zu aktivieren, berühren Sie in Schritt 1 [AUTOM.] → [END].

### Hinweise

- Wenn Sie [PUNKT-MESS.] einstellen, wird [BELICHTUNG] automatisch auf [MANUELL] gesetzt.

## SZENENWAHL



Sie können Bilder effizient in verschiedenen Situationen aufnehmen.

### AUTOM.

Wählen Sie diese Option, wenn Sie Aufnahmen ohne die Funktion [SZENENWAHL] erstellen möchten.

### DÄMMERUNG\* (☾)

Wählen Sie diese Option, wenn Sie die Dämmerungsatmosphäre entfernter Umgebungen in Dämmerungsszenen erhalten wollen.



### DÄMMR. PORTRÄT (👤)

Wählen Sie diese Option, wenn sich ein Motiv im Vordergrund gegen den nächtlichen Hintergrund abheben soll.



## KERZENSCHHEIN (🕯)

Wählen Sie diese Option, um die Atmosphäre einer Szene mit Kerzenlicht zu erhalten.



## SONNE TIEF\* (☀)

Wählen Sie diese Option, wenn Sie beim Aufnehmen die typische Atmosphäre von Sonnenauf- oder untergängen erhalten möchten.



## FEUERWERK\* (💣)

Wählen Sie diese Option, wenn Sie spektakuläre Aufnahmen von Feuerwerken machen möchten.



## LANDSCHAFT\* (🏞)

Hiermit erzielen Sie klare Aufnahmen weit entfernter Motive. Beim Aufnehmen von Motiven durch ein Fenster oder einen Maschendraht verhindert diese Option außerdem, dass der Camcorder auf das Glas bzw. den Draht fokussiert.



## PORTRÄT (Weichporträt) (👤)

Mit dieser Option wird das Hauptmotiv, wie z.B. ein Mensch oder eine Blume, scharf eingestellt, während der Hintergrund leicht verschwommen aufgezeichnet wird.



## SPOTLICHT\*\* (🎤)

Mit dieser Option wird verhindert, dass bei hell beleuchteten Motiven Gesichter übermäßig blass erscheinen.



## STRAND\*\* (🏖)

Mit dieser Option erzielen Sie bei Aufnahmen am Meer oder an einem See besonders intensive Blautöne.



## SCHNEE\*\* (❄)

Wählen Sie diese Option für helle Aufnahmen in verschneiter Landschaft.



\* Nur für die Fokussierung auf weiter entfernte Motive eingestellt.

\*\* So eingestellt, dass Motive in kurzer Entfernung nicht fokussiert werden.

## 🔊 Hinweise

- Wenn Sie [SZENENWAHL] einstellen, wird [WEISSABGL.] automatisch deaktiviert.
- Wenn Sie mit [DÄMMR.PORTRÄT] nach der Aufnahme von Standbildern auf Filmaufzeichnung umschalten, werden Filme mit [AUTOM.] aufgezeichnet.

## WEISSABGL. (Weißabgleich)



Sie können die Farbbalance auf die Helligkeit der Aufnahmeumgebung einstellen.

### ▶ AUTOM.

Der Weißabgleich erfolgt automatisch.

### AUSSEN (☀)

Der Weißabgleich wird so vorgenommen, dass die Einstellung für folgende Aufnahmebedingungen geeignet ist:

- Außenaufnahmen
- Nachtszenen, Feuerwerk oder Neonreklamen
- Sonnenauf- oder -untergang

– Licht von Leuchtstoffröhren bei Tag

## INNEN (☞)

Der Weißabgleich wird so vorgenommen, dass die Einstellung für folgende Aufnahmebedingungen geeignet ist:

- Innenaufnahmen
- Auf Partys oder in Studios, wo die Lichtverhältnisse rasch wechseln
- Im Licht von Videoleuchten in einem Studio oder im Licht von Natriumlampen oder glühlampenähnlichen farbigen Lampen

## DIREKT (☞)

Der Weißabgleich erfolgt je nach Umgebungslicht.

- 1 Berühren Sie [DIREKT].
- 2 Richten Sie unter denselben Lichtverhältnissen, in denen auch das eigentliche Motiv aufgenommen werden soll, den Camcorder so auf ein weißes Objekt, wie z.B. ein Blatt Papier, das dieses das Bild vollständig ausfüllt.
- 3 Berühren Sie [☞].  
☞ blinkt schnell. Wenn der Weißabgleich vorgenommen und der Weißwert gespeichert ist, hört die Anzeige auf zu blinken.

### ☞ Hinweise

- Setzen Sie [WEISSABGL.] im Licht von weißen oder kalten weißen Leuchtstoffröhren auf [AUTOM.] oder stellen Sie die Farbe mithilfe von [DIREKT] ein.
- Wenn Sie [DIREKT] auswählen, halten Sie den Camcorder auf ein weißes Objekt gerichtet, solange ☞ schnell blinkt.
- ☞ blinkt langsam, wenn der Weißabgleich mit [DIREKT] nicht vorgenommen werden konnte.
- Wenn Sie den Weißabgleich mit [DIREKT] vornehmen und ☞ weiterhin blinkt, nachdem Sie [OK] berührt haben, setzen Sie [WEISSABGL.] auf [AUTOM.].
- Wenn Sie [WEISSABGL.] einstellen, wird [SZENENWAHL] auf [AUTOM.] gesetzt.

### 💡 Tipps

- Wenn [AUTOM.] ausgewählt ist und Sie den Akku wechseln oder den Camcorder von

drinnen nach draußen oder umgekehrt bringen, lassen Sie [AUTOM.] eingestellt und richten den Camcorder etwa 10 Sekunden lang auf ein nahes weißes Objekt. So erzielen Sie eine bessere Farbbalanceeinstellung.

- Wenn der Weißabgleich mit [DIREKT] eingestellt wurde und Sie die [SZENENWAHL] ändern oder den Camcorder von drinnen nach draußen oder umgekehrt bringen, müssen Sie [DIREKT] neu ausführen, um den Weißabgleich neu einzustellen.

## COLOR SLOW SHTR (Color Slow Shutter)



Wenn Sie [COLOR SLOW SHTR] auf [EIN] setzen, erscheint  und Sie können selbst in einer dunklen Umgebung Bilder mit klareren Farben aufnehmen.

### ☞ Hinweise

- Stellen Sie den Fokus manuell ein ([FOKUS], S. 76), wenn der Autofokus nicht korrekt funktioniert.
- Die Verschlusszeit des Camcorders ändert sich je nach Umgebungshelligkeit, wobei die Bewegungen im Bild möglicherweise verlangsamt erscheinen.

## SUPER NIGHTSHOT



Die Aufnahme erfolgt mit einer bis zu 16-mal höheren Empfindlichkeit als bei NightShot-Aufnahmen, wenn Sie [SUPER NIGHTSHOT] auf [EIN] setzen und der Schalter NIGHTSHOT (S. 33) ebenfalls auf ON gestellt ist.  
 erscheint auf dem Bildschirm.

Wenn Sie wieder zur normalen Einstellung wechseln wollen, setzen Sie [SUPER NIGHTSHOT] auf [AUS].

### ☞ Hinweise

- Verwenden Sie [SUPER NIGHTSHOT] nicht in heller Umgebung. Andernfalls kann es zu einer Fehlfunktion kommen.
- Decken Sie den Infrarotstrahler nicht mit den Fingern oder Gegenständen ab (S. 33).
- Nehmen Sie gegebenenfalls das Konverterobjektiv (gesondert erhältlich) ab.

- Stellen Sie den Fokus manuell ein ([FOKUS], S. 76), wenn der Autofokus nicht korrekt funktioniert.
- Die Verschlusszeit des Camcorders ändert sich je nach Umgebungshelligkeit, wobei die Bewegungen im Bild möglicherweise verlangsamt erscheinen.

## BLENDE



Sie können bei der Aufnahme die Übergänge zwischen Szenen mithilfe der folgenden Effekte gestalten.

- ① Wählen Sie den gewünschten Effekt im Modus [STBY] (zum Einblenden) oder [AUFN] (zum Ausblenden) aus und berühren Sie [OK].
- ② Drücken Sie START/STOP.  
Die Ein-/Ausblendeanzeige blinkt und erlischt nach dem Ein- bzw. Ausblenden.

Um die Blendenfunktion zu deaktivieren, bevor sie ausgeführt wird, berühren Sie in Schritt ① [AUS].

Wenn Sie START/STOP drücken, wird die Einstellung deaktiviert.



## WEISSBLENDE



## SCHWARZBLENDE



## DIGIT.EFFEKT (Digitaleffekt)



Wenn Sie [ALTER FILM] auswählen, wird  angezeigt und Sie können bei einer Aufnahme eine Wirkung wie bei einem alten Kinofilm erzielen.

Um [DIGIT.EFFEKT] zu deaktivieren, berühren Sie [AUS].

## BILDEFFEKT (Bildeffekt)



Sie können während der Aufnahme oder Wiedergabe Spezialeffekte auf das Bild anwenden.  erscheint.

### ► AUS

[BILDEFFEKT] ist deaktiviert.

### SEPIA

Das Bild erscheint in Sepiafarbtönen wie eine alte Fotografie.

### S&W (Schwarzweiß)

Das Bild erscheint in Schwarzweiß.

### PASTELL



Das Bild erscheint wie eine Pastellzeichnung in zarten Farben.

## MIKROFPEGEL (Mikrofonpegel)



Sie können zum Aufnehmen von Ton den Mikrofonpegel auswählen.

Wählen Sie [NIEDRG], wenn Sie dynamischen, kraftvollen Klang in einem Konzertsaal usw. aufnehmen wollen.

### ► NORMAL

Der Ton wird mit einem geeigneten Pegel aufgenommen.

### NIEDRG (⇓)

Der Ton wird originalgetreu aufgenommen. Diese Einstellung ist nicht für Sprachaufnahmen geeignet.

## SELBSTAUSLÖS



Ein Standbild wird nach ca. 10 Sekunden aufgezeichnet.

Setzen Sie [SELBSTAUSLÖS] auf [EIN], so dass  erscheint, und drücken Sie PHOTO.

Um den Countdown abzubrechen, berühren Sie [ZURÜCK].



Um den Selbstausslöser zu deaktivieren, wählen Sie [AUS].

 **Tipps**

- Sie können die Funktion auch mit der Taste PHOTO auf der Fernbedienung ausführen (S. 108).

# Störungsbehebung

Wenn an Ihrem Camcorder Störungen auftreten, versuchen Sie bitte, diese anhand der folgenden Tabelle zu beheben. Wenn sich das Problem nicht beheben lässt, trennen Sie den Camcorder von der Stromquelle und wenden Sie sich an Ihren Sony-Händler.

• Allgemeines/Easy Handycam-Modus/ Fernbedienung .....	82
• Akkus/Stromversorgung .....	83
• LCD-Bildschirm .....	84
• „Memory Stick PRO Duo“ .....	84
• Aufnahme .....	84
• Wiedergabe auf dem Camcorder .....	86
• Bearbeiten von Bildern auf dem Camcorder .....	87
• Betrachten auf einem Fernsehgerät .....	87
• Abspielen des „Memory Stick PRO Duo“ in anderen Geräten .....	88
• Überspielen/Anschließen an andere Geräte .....	88
• Nicht gleichzeitig verwendbare Funktionen .....	88

## Allgemeines/Easy Handycam-Modus/Fernbedienung

### Der Camcorder lässt sich nicht einschalten.

- Bringen Sie einen geladenen Akku am Camcorder an (S. 16).
- Der Stecker des Netzteils wurde aus der Netzsteckdose gezogen. Stecken Sie in die Netzsteckdose ein (S. 16).
- Setzen Sie den Camcorder auf die Handycam Station, so dass er sicher sitzt (S. 16).

### Der Camcorder funktioniert nicht, obwohl er eingeschaltet ist.

- Nach dem Einschalten dauert es einige Sekunden, bis der Camcorder aufnahmebereit ist. Dies ist keine Fehlfunktion.
- Lösen Sie das Netzteil von der Netzsteckdose oder nehmen Sie den Akku

ab und schließen Sie das Netzteil bzw. den Akku nach etwa 1 Minute wieder an. Wenn die Funktionen immer noch nicht arbeiten, drücken Sie mit einem spitzen Gegenstand die Taste RESET. (S. 106) (Wenn Sie die Taste RESET drücken, werden alle Einstellungen auch die Uhrzeit zurückgesetzt.)



### Tasten funktionieren nicht.

- Im Easy Handycam-Modus (S. 25) stehen die folgenden Tasten/Funktionen nicht zur Verfügung.
  - Taste BACK LIGHT (S. 33)
  - Wiedergabe-Zoom (S. 38)
  - Ein-/Aussschalten der LCD-Hintergrundbeleuchtung (indem die Taste DISP/BATT INFO einige Sekunden lang gedrückt gehalten wird) (S. 22)

### (OPTION) wird nicht angezeigt.

- Das OPTION MENU kann im Easy Handycam-Modus nicht verwendet werden.

### Menüeinstellungen ändern sich automatisch.

- Im Easy Handycam-Modus werde fast alle Menüeinstellungen automatisch auf die Standardwerte gesetzt.
- Im Easy Handycam-Modus gelten für folgende Menüoptionen feste Einstellungen.
  - [] AUF.MODUS.]: [HD SP]
  - [] AUF.MODUS.]: [SD SP]
  - [] QUALITÄT]: [FEIN]
  - [DATENCODE]: [DATUM/ZEIT]
- Folgende Menüoptionen werden auf ihre Standardeinstellungen zurückgesetzt, wenn Sie den Schalter POWER länger als 12 Stunden auf OFF (CHG) stellen.
  - [FOKUS]
  - [PUNKT-FOKUS]
  - [BELICHTUNG]
  - [PUNKT-MESS.]
  - [SZENENWAHL]
  - [WEISSABGL.]
  - [MIKREFPEGEL]

---

### Beim Drücken von EASY werden bestimmte Menüoptionen nicht automatisch auf die Standardeinstellungen zurückgesetzt.

- Im Easy Handycam-Modus bleiben die Einstellungen folgender Menüoptionen erhalten, d.h. es gelten weiterhin die Einstellungen, die vor dem Wechsel in den Easy Handycam-Modus aktiv waren.
  - [H/D]/[S/D] AUFN.]
  - [BREITBILD]
  - [X.V.COLOR]
  - [INDEX EINSTELL.]
  - [DATEI-NR.]
  - [BILDGRÖSSE]
  - [H/D]/[S/D] INDEX EIN.]
  - [ANZEIGE]
  - [INTERVALL EIN.]
  - [LAUTSTÄRKE]
  - [SIGNALTON]
  - [TV-FORMAT]
  - [COMPONENT]
  - [UHR EINSTEL.]
  - [LAND EINST.]
  - [SOMMERZEIT]
  - [A] SPRACHE EIN.]
  - [DEMO MODUS]
  - [DAUER] und [TONAUFNAHME] unter [ZLUPENAUFN.]

---

### Der Camcorder erwärmt sich.

- Dieses Phänomen tritt auf, wenn der Camcorder lange Zeit eingeschaltet bleibt. Dies ist keine Fehlfunktion.

---

### Die mitgelieferte Fernbedienung funktioniert nicht.

- Setzen Sie [FERNBEDIENG.] auf [EIN] (S. 73).
- Legen Sie eine Batterie in den Batteriehalter ein. Die Pole +/- müssen an den Markierungen +/- ausgerichtet sein (S. 108).
- Entfernen Sie gegebenenfalls Hindernisse zwischen der Fernbedienung und dem Fernbedienungssensor.

- Richten Sie den Fernbedienungssensor nicht auf starke Lichtquellen wie direktes Sonnenlicht oder Deckenlampen. Andernfalls funktioniert die Fernbedienung unter Umständen nicht richtig.

---

### Wenn Sie die mitgelieferte Fernbedienung verwenden, kommt es an anderen DVD-Recordern zu Fehlfunktionen.

- Wählen Sie für das DVD-Gerät einen anderen Fernbedienungsmodus als DVD 2 oder decken Sie den Fernbedienungssensor des DVD-Geräts mit schwarzem Papier ab.

---

### Akkus/Stromversorgung

#### Der Camcorder schaltet sich abrupt aus.

- Wenn Sie den Camcorder etwa 5 Minuten lang nicht bedienen, schaltet er sich automatisch aus (AUTOM. AUS). Ändern Sie die Einstellung für [AUTOM. AUS] (S. 73), schalten Sie den Camcorder wieder ein oder verwenden Sie das Netzteil.
- Laden Sie den Akku (S. 16).

---

#### Die Ladeanzeige $\zeta$ /CHG leuchtet beim Laden des Akkus nicht.

- Schieben Sie den Schalter POWER auf OFF (CHG) (S. 16).
- Bringen Sie den Akku richtig am Camcorder an (S. 16).
- Schließen Sie das Netzkabel richtig an die Netzsteckdose an.
- Das Laden des Akkus ist abgeschlossen (S. 16).
- Setzen Sie den Camcorder auf die Handycam Station, so dass er sicher sitzt (S. 16).

---

#### Die Ladeanzeige $\zeta$ /CHG blinkt beim Laden des Akkus.

- Bringen Sie den Akku richtig am Camcorder an (S. 16). Wenn das Problem bestehen bleibt, lösen Sie das Netzteil von der Netzsteckdose und wenden Sie sich an

Ihren Sony-Händler. Der Akku ist möglicherweise beschädigt.

---

### **Die Akkurestladungsanzeige zeigt nicht die korrekte Dauer an.**

- Die Umgebungstemperatur ist zu hoch oder zu niedrig. Dies ist keine Fehlfunktion.
- Der Akku wurde nicht ausreichend aufgeladen. Laden Sie den Akku erneut vollständig auf. Wenn das Problem bestehen bleibt, tauschen Sie den Akku gegen einen neuen aus (S. 16).
- Je nach den Einsatzbedingungen ist die Anzeige nicht immer korrekt.

---

### **Der Akku entlädt sich sehr schnell.**

- Die Umgebungstemperatur ist zu hoch oder zu niedrig. Dies ist keine Fehlfunktion.
- Laden Sie den Akku erneut vollständig auf. Wenn das Problem bestehen bleibt, tauschen Sie den Akku gegen einen neuen aus (S. 16).

## **LCD-Bildschirm**

### **Menüoptionen werden abgeblendet angezeigt.**

- Abgeblendete Menüoptionen können Sie in der aktuellen Aufnahme-/Wiedergabesituation nicht auswählen.
- Manche Funktionen können nicht gleichzeitig aktiviert werden (S. 88).

---

### **Auf dem Berührungsbildschirm erscheinen keine Tasten.**

- Berühren Sie den LCD-Bildschirm leicht.
- Drücken Sie DISP/BATT INFO am Camcorder (oder DISPLAY auf der Fernbedienung) (S. 22, 108).

---

### **Die Tasten auf dem Berührungsbildschirm funktionieren nicht richtig oder gar nicht.**

- Stellen Sie den Berührungsbildschirm ein ([KALIBRIERUNG], S. 101).

## **„Memory Stick PRO Duo“**

### **Die Funktionen für den „Memory Stick PRO Duo“ lassen sich nicht ausführen.**

- Wenn Sie einen mit einem Computer formatierten „Memory Stick PRO Duo“ verwenden, formatieren Sie ihn mit dem Camcorder erneut (S. 57).

---

### **Bilder auf einem „Memory Stick PRO Duo“ können nicht gelöscht und er kann nicht formatiert werden.**

- Es können maximal 100 Bilder auf einmal gelöscht werden.
- Bilder, die in einem anderen Gerät geschützt wurden, können nicht gelöscht werden.

---

### **Der Datendateiname wird nicht korrekt angezeigt oder blinkt.**



- Die Datei ist beschädigt.
- Das Dateiformat wird von diesem Camcorder nicht unterstützt (S. 96).

## **Aufnahme**

Schlagen Sie bitte auch unter „Memory Stick PRO Duo“ (S. 84) nach.

---

### **Sie drücken START/STOP oder PHOTO, es erfolgt jedoch keine Aufnahme.**

- Der Wiedergabebildschirm wird angezeigt. Stellen Sie den Schalter POWER auf  (Film) oder auf  (Standbild) (S. 30).
- Der Camcorder zeichnet das soeben aufgenommene Bild auf dem „Memory Stick PRO Duo“ auf. In dieser Zeit ist keine neue Aufnahme möglich.
- Der „Memory Stick PRO Duo“ ist voll. Verwenden Sie einen neuen „Memory Stick PRO Duo“ oder formatieren Sie den „Memory Stick PRO Duo“ (S. 57). Oder löschen Sie nicht mehr benötigte Bilder (S. 47).

- Die Gesamtzahl an Filmszenen oder Standbildern übersteigt die Aufnahmekapazität des Camcorders (S. 11). Löschen Sie nicht mehr benötigte Bilder (S. 47).

---

### **Sie können keine Standbilder aufnehmen.**

- Der Wiedergabebildschirm wird angezeigt. Schalten Sie den Camcorder in den Aufnahmebereitschaftsmodus (S. 30).
- Während einer Filmaufnahme können nur bis zu 3 Standbilder aufgenommen werden.
- Auf dem „Memory Stick PRO Duo“ ist kein Speicherplatz mehr verfügbar. Verwenden Sie einen neuen „Memory Stick PRO Duo“ oder formatieren Sie den „Memory Stick PRO Duo“ (S. 57). Oder löschen Sie nicht mehr benötigte Bilder (S. 47).
- Bei folgenden Funktionen können Sie keine Standbilder aufnehmen:
  - [ZLUPENAUFN.]
  - [BLENDE]
  - [DIGIT.EFFEKT]
  - [BILDEFFEKT]

---

### **Wenn Sie die Aufnahme stoppen, leuchtet weiterhin die Zugriffsanzeige.**

- Der Camcorder zeichnet die soeben aufgenommene Szene auf dem „Memory Stick PRO Duo“ auf.

---

### **Das Bildfeld sieht anders aus.**

- Das Bildfeld kann je nach Zustand des Camcorders anders aussehen. Dies ist keine Fehlfunktion.

---

### **Der Blitz funktioniert nicht.**

- Aufnahmen mit Blitz sind in folgenden Situationen bzw. bei folgenden Funktionen nicht möglich:
  - Aufnehmen von Standbildern während einer Filmaufnahme
  - Wenn ein Konverterobjektiv (gesondert erhältlich) angebracht ist

- Auch wenn Sie die Blitzautomatik aktiviert oder  (Korrektur des Rote-Augen-Effekts) ausgewählt haben, können Sie den internen Blitz bei folgenden Funktionen nicht verwenden:
  - NightShot
  - [SUPER NIGHTSHOT]
  - [DÄMMERUNG], [KERZENSCHWEIN], [SONNE TIEF], [FEUERWERK], [LANDSCHAFT], [SPOTLICHT], [STRAND] oder [SCHNEE] unter [SZENENWAHL]
  - [MANUELL] unter [BELICHTUNG]
  - [PUNKT-MESS.]

---

### **Die tatsächliche Aufnahmedauer für Filme auf dem „Memory Stick PRO Duo“ ist kürzer als erwartet.**

- Bei manchen Motiven, z.B. bei schnell bewegten Motiven, kann sich die verfügbare Aufnahmedauer verringern (S. 10, 62).

---

### **Die Aufnahme wird nicht sofort gestartet bzw. gestoppt, wenn Sie START/STOP drücken.**

- Es kann zu einer kurzen Verzögerung kommen, bis die Aufnahme nach dem Drücken von START/STOP gestartet bzw. gestoppt wird. Dies ist keine Fehlfunktion.

---

### **Das Bildformat des Films (16:9 (Breitbild)/4:3) kann nicht gewechselt werden.**

- Das Bildformat eines Films, der mit HD-Bildqualität (High Definition) aufgenommen wurde, ist 16:9 (Breitbild).

---

### **Der Autofokus funktioniert nicht.**

- Setzen Sie [FOKUS] auf [AUTOM.] (S. 76).
- Die Aufnahmebedingungen sind für den Autofokus nicht geeignet. Stellen Sie den Fokus manuell ein (S. 76).

---

### **[STEADYSHOT] funktioniert nicht.**

- Setzen Sie [STEADYSHOT] auf [EIN] (S. 64).
- Mit [STEADYSHOT] können heftige Erschütterungen nicht ausgeglichen werden.

---

### **Die BACK LIGHT-Funktion funktioniert nicht.**

- Die Funktion BACK LIGHT kann im Easy Handycam-Modus nicht verwendet werden.

---

### **Motive, die sich sehr schnell am Objektiv vorbeibewegen, erscheinen verkrümmt.**

- Dieses Phänomen hängt mit der Brennebene zusammen. Dies ist keine Fehlfunktion. Aufgrund der Art und Weise, wie der Bildwandler (CMOS-Sensor) die Bildsignale ausliest, können je nach Aufnahmebedingungen Motive, die sich schnell am Objektiv vorbeibewegen, verkrümmt erscheinen.

---

### **Kleine weiße, rote, blaue oder grüne Punkte sind auf dem Bildschirm zu sehen.**

- Die Punkte sind bei Aufnahmen in den Modi [SUPER NIGHTSHOT] oder [COLOR SLOW SHTR] zu sehen. Dies ist keine Fehlfunktion.

---

### **Die Farben im Bild sind verfälscht.**

- Stellen Sie den Schalter NIGHTSHOT auf OFF (S. 33).

---

### **Das Bild auf dem Bildschirm ist sehr hell und das Motiv erscheint nicht auf dem Bildschirm.**

- Stellen Sie den Schalter NIGHTSHOT auf OFF (S. 33).

---

### **Das Bild auf dem Bildschirm ist dunkel und das Motiv erscheint nicht auf dem Bildschirm.**

- Halten Sie DISP/BATT INFO einige Sekunden lang gedrückt, um die Hintergrundbeleuchtung einzuschalten (S. 22).

---

### **Horizontale Streifen erscheinen im Bild.**

- Dieses Phänomen tritt auf, wenn Sie Bilder im Licht einer Leuchtstoffröhre, Natriumlampe oder Quecksilberlampe aufnehmen. Dies ist keine Fehlfunktion.

---

### **[SUPER NIGHTSHOT] funktioniert nicht.**

- Stellen Sie den Schalter NIGHTSHOT auf ON (S. 33).

---

### **[COLOR SLOW SHTR] funktioniert nicht richtig.**

- [COLOR SLOW SHTR] funktioniert bei völliger Dunkelheit unter Umständen nicht richtig. Benutzen Sie NightShot oder [SUPER NIGHTSHOT].

---

### **[LCD-HELLIG.] kann nicht eingestellt werden.**

- [LCD-HELLIG.] lässt sich in folgenden Fällen nicht einstellen:
  - Der LCD-Bildschirmträger am Camcorder wurde mit nach außenweisendem LCD-Bildschirm zugeklappt.
  - Der Camcorder wird über das Netzteil mit Strom versorgt.

---

## **Wiedergabe auf dem Camcorder**

### **Bilder lassen sich nicht wiedergeben.**

- Bilder können nicht wiedergegeben werden, wenn Sie Dateien oder Ordner modifiziert oder die Daten auf einem Computer bearbeitet haben. (Bei

Standbildern blinkt der Dateiname.) Dies ist keine Fehlfunktion (S. 98).

- Auf anderen Geräten aufgezeichnete Bilder lassen sich nicht wiedergeben. Dies ist keine Fehlfunktion (S. 98).

---

### „“ wird auf einem Bild im VISUAL INDEX angezeigt.

- Die Anzeige erscheint möglicherweise bei Standbildern, die mit anderen Geräten aufgezeichnet oder auf einem Computer bearbeitet wurden usw.
- Sie haben das Netzteil oder den Akku entfernt, bevor die Zugriffsanzeige nach der Aufzeichnung ausging. Dies kann Ihre Bilddaten beschädigen und  wird angezeigt.

---

### „“ wird auf einem Bild im VISUAL INDEX angezeigt.

- Führen Sie [BLD-DB-DAT.REP.] durch (S. 59). Wenn dies nicht hilft, löschen Sie das mit  gekennzeichnete Bild (S. 47).

---

### Bei der Wiedergabe ist der Ton überhaupt nicht bzw. nur leise zu hören.

- Erhöhen Sie die Lautstärke (S. 37).
- Bei zugeklapptem LCD-Bildschirm wird kein Ton ausgegeben. Klappen Sie den LCD-Bildschirm auf.
- Wenn [MIKREFPEGEL] (S. 80) beim Aufnehmen von Ton auf [NIEDRG] gesetzt war, ist der aufgezeichnete Ton unter Umständen zu leise.
- Setzen Sie [TONAUFNAHME] auf [EIN], wenn Sie [ZLUPENAUFN.] benutzen (S. 34).

### Bearbeiten von Bildern auf dem Camcorder

#### Das Bearbeiten ist nicht möglich.

- Der Zustand des Bildes lässt das Bearbeiten nicht zu.

---

### Zur Playlist lassen sich keine Bilder hinzufügen.

- Auf dem „Memory Stick PRO Duo“ ist kein freier Speicherplatz mehr vorhanden.
- Sie können maximal 999 Bilder mit HD-Bildqualität (High Definition) bzw. 99 Bilder mit SD-Bildqualität (Standard Definition) zu einer Playlist hinzufügen. Löschen Sie nicht benötigte Bilder aus der Playlist (S. 51).
- Sie können keine Standbilder zur Playlist hinzufügen.

---

### Ein Film lässt sich nicht teilen.

- Wenn ein Film zu kurz ist, lässt er sich nicht teilen.
- Ein auf einem anderen Gerät geschützter Film kann nicht geteilt werden.

---

### Filme, die auf einem „Memory Stick PRO Duo“ abgespielt werden, lassen sich nicht kopieren.

- Sie können während der Wiedergabe auf dem Camcorder keinen Film als Standbild auf den „Memory Stick PRO Duo“ kopieren.
- Benutzen Sie den mitgelieferten „Picture Motion Browser“. Lesen Sie die „Picture Motion Browser-Anleitungen“ auf der mitgelieferten CD-ROM.

### Betrachten auf einem Fernsehgerät

#### Das Bild kann nicht auf dem Fernsehgerät betrachtet werden bzw. es ist kein Ton zu hören.

- Wenn Sie das Komponentenvideokabel benutzen, stellen Sie [COMPONENT] je nach Anforderung des angeschlossenen Geräts ein (S. 71).
- Wenn Sie das Komponentenvideokabel benutzen, überprüfen Sie, dass der rote und der weiße Stecker des A/V-Verbindungskabels angeschlossen sind (S. 42, 43).

- Bilder werden nicht aus der HDMI OUT-Buchse ausgegeben, wenn Urheberrechtsschutzsignale mit den Bildern aufgezeichnet wurden.
- Wenn Sie den S VIDEO-Stecker benutzen, überprüfen Sie, dass der rote und der weiße Stecker des A/V-Verbindungskabels angeschlossen sind (S. 43).

### Das Bild erscheint auf einem 4:3-Fernsehgerät verzerrt.

- Dies passiert wenn ein Bild, das im 16:9-Modus (Breitbild) aufgezeichnet wurde, auf einem 4:3-Fernsehgerät betrachtet wird. Stellen Sie [TV-FORMAT] richtig ein (S. 71) und geben Sie das Bild wieder.

### Schwarze Streifen erscheinen oben und unten auf dem Bildschirm eines 4:3-Fernsehgeräts.

- Dies passiert wenn ein Bild, das im 16:9-Modus (Breitbild) aufgezeichnet wurde, auf einem 4:3-Fernsehgerät betrachtet wird. Dies ist keine Fehlfunktion.

### Abspielen des „Memory Stick PRO Duo“ in anderen Geräten

### Das Gerät gibt die Daten auf dem „Memory Stick PRO Duo“ nicht wieder bzw. liest sie nicht.

- Sie können Bilder mit HD-Bildqualität (High Definition) nur auf Geräten wiedergeben, die mit dem AVCHD-Format kompatibel sind.
- Einzelheiten zu AVCHD-kompatiblen Geräten finden Sie unter „Bitte zuerst lesen!“ (separates Heft) oder unter folgender URL:  
<http://www.sony.net/>

### Überspielen/Anschließen an andere Geräte

### Sie können nicht richtig überspielen.

- Sie können Bilder nicht mit einem HDMI-Kabel überspielen.

- Das A/V-Verbindungskabel ist nicht richtig angeschlossen. Überprüfen Sie, dass die Eingangsbuchse des anderen Geräts angeschlossen ist (S. 40).

### Nicht gleichzeitig verwendbare Funktionen

In der folgenden Liste finden Sie Beispiele für nicht mögliche Kombinationen von Funktionen und Menüoptionen.

Nicht verwendbar	Aufgrund folgender Einstellung
BACK LIGHT	[PUNKT-MESS.], [FEUERWERK], [MANUELL] unter [BELICHTUNG]
[SZENENWAHL]	NightShot, [SUPER NIGHTSHOT], [COLOR SLOW SHTR], [ALTER FILM], [TELEMAKRO], [BLENDE]
[PUNKT-MESS.]	NightShot, [SUPER NIGHTSHOT]
[BELICHTUNG]	NightShot, [SUPER NIGHTSHOT]
[WEISSABGL.]	NightShot, [SUPER NIGHTSHOT]
[DIREKT] unter [WEISSABGL.]	[ZLUPENAUFN.]
[PUNKT-FOKUS]	[SZENENWAHL]
[SUPER NIGHTSHOT]	[BLENDE], [DIGIT.EFFEKT]
[COLOR SLOW SHTR]	[BLENDE], [DIGIT.EFFEKT], [SZENENWAHL]
[BLENDE]	[SUPER NIGHTSHOT], [COLOR SLOW SHTR], [DIGIT.EFFEKT], [KERZENSCHIEIN], [FEUERWERK]



Nicht verwendbar	Aufgrund folgender Einstellung
[DIGIT.EFFEKT]	[SUPER NIGHTSHOT], [COLOR SLOW SHTR], [BLENDE]
[ALTER FILM]	[SZENENWAHL], [BILDEFFEKT]
[BILDEFFEKT]	[ALTER FILM]
[TELE-MAKRO]	[SZENENWAHL]
[LANG.BEL.AUTO]	[ZLUPENAUFN.], [DIGIT.EFFEKT], [SZENENWAHL], [COLOR SLOW SHTR], [SUPER NIGHTSHOT]
[BREITBILD]	[ALTER FILM]

# Warnanzeigen und -meldungen

## Selbstdiagnoseanzeige/ Warnanzeigen

Wenn Anzeigen auf dem LCD-Bildschirm erscheinen, sehen Sie bitte in der folgenden Aufstellung nach.

Einige Probleme können Sie selbst beheben. Wenn sich das Problem auch nach einigen Versuchen nicht beheben lässt, wenden Sie sich an Ihren Sony-Händler oder den lokalen autorisierten Sony-Kundendienst.

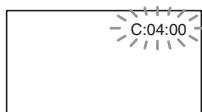

### C: (oder E): □□:□□ (Selbstdiagnoseanzeige)

#### C:04:□□

- Der verwendete Akku ist kein „InfoLITHIUM“-Akku (H-Serie). Verwenden Sie einen „InfoLITHIUM“-Akku (H) (S. 98).
- Stecken Sie den Gleichstromstecker des Netzteils fest in die Buchse DC IN an der Handycam Station oder am Camcorder (S. 16).

#### C:13:□□ / C:32:□□

- Trennen Sie den Camcorder von der Stromquelle. Schließen Sie die Stromquelle wieder an und bedienen Sie den Camcorder.

#### E:20:□□ / E:31:□□ / E:61:□□ / E:62:□□ / E:91:□□ / E:94:□□

- Eine Störung ist aufgetreten, die Sie nicht selbst beheben können. Wenden Sie sich an Ihren Sony-Händler oder den lokalen autorisierten Sony-Kundendienst. Teilen Sie diesem den 5-stelligen Fehlercode mit, der mit „E“ anfängt.

### 101-0001 (Warnanzeige für Dateien)

#### Blinkt langsam

- Die Datei ist beschädigt.
- Die Datei ist nicht lesbar.

### ☞ (Akkuladungswarning)

#### Blinkt langsam

- Der Akku ist fast leer.
- Je nach den Betriebsbedingungen, der Umgebung und dem Akkuzustand blinkt die Anzeige ☞ möglicherweise, auch wenn die Akkuladung noch für etwa 20 Minuten ausreicht.

### ☞ (Warnanzeige zum „Memory Stick PRO Duo“)

#### Blinkt langsam

- Der freie Speicherplatz für die Aufzeichnung von Bildern geht zur Neige. Informationen über den „Memory Stick“-Typ, den Sie im Camcorder benutzen können, finden Sie auf Seite 11.
- Es ist kein „Memory Stick PRO Duo“ eingesetzt (S. 23).

#### Blinkt schnell

- Es ist nicht mehr genügend freier Speicherplatz für die Aufzeichnung von Bildern vorhanden. Löschen Sie nicht mehr benötigte Bilder oder formatieren Sie den „Memory Stick PRO Duo“ nach der Speicherung der Bilder auf anderen Speichermedien (S. 46, 47, 57).
- Die Bildmanagementdatei ist beschädigt (S. 59).

### ☞ (Warnanzeigen zur Formatierung des „Memory Stick PRO Duo“)\*

- Der „Memory Stick PRO Duo“ ist beschädigt.
- Der „Memory Stick PRO Duo“ ist nicht korrekt formatiert (S. 57, 96).

### (Warnanzeige zu inkompatiblen „Memory Stick PRO Duo“)\*

- Ein inkompatibler „Memory Stick PRO Duo“ ist eingesetzt (S. 96).

### (Warnanzeige zum Schreibschutz des „Memory Stick PRO Duo“)\*

- Der Zugriff auf den „Memory Stick PRO Duo“ wurde auf einem anderen Gerät eingeschränkt.

### (Warnanzeige für die Memory Stick Duo-Abdeckung)

#### **Blinkt langsam**

- Die Memory Stick Duo-Abdeckung ist offen (S. 23).

### (Warnanzeige für den Blitz)

#### **Blinkt schnell\***

- Am Blitz liegt ein Problem vor.

### (Warnanzeige zu Kameraerschütterungen)

- Die vorhandene Lichtmenge ist nicht ausreichend, so dass es leicht zu Bildverwacklungen kommen kann. Verwenden Sie einen Blitz.
- Sie halten den Camcorder nicht ruhig genug, so dass es leicht zu Bildverwacklungen kommen kann. Halten Sie den Camcorder bei der Aufnahme fest mit beiden Händen. Beachten Sie jedoch, dass die Warnanzeige zu Kameraerschütterungen nicht ausgeblendet wird.

\* Eine Melodie ist zu hören, wenn diese Warnanzeigen auf dem Bildschirm erscheinen (S. 70).

## Beschreibung der Warnmeldungen

Wenn die folgenden Meldungen angezeigt werden, gehen Sie nach den Anweisungen vor.

## ■ „Memory Stick PRO Duo“

### Memory Stick neu einlegen.

- Nehmen Sie den „Memory Stick PRO Duo“ mehrmals heraus und setzen Sie ihn wieder ein. Wenn die Anzeige auch dann noch blinkt, ist der „Memory Stick PRO Duo“ unter Umständen beschädigt. Versuchen Sie es mit einem anderen „Memory Stick PRO Duo“.

### Memory Stick nicht korrekt formatiert.

- Überprüfen Sie das Format und formatieren Sie den „Memory Stick PRO Duo“ gegebenenfalls mit dem Camcorder (S. 57, 96).

### Memory Stick- Ordner sind voll.

- Sie können keine Ordner mit einer höheren Nummer als 999MSDCF erstellen. Mit dem Camcorder können Sie keine Ordner erstellen bzw. löschen.
- Formatieren Sie den „Memory Stick PRO Duo“ (S. 57) oder löschen Sie nicht mehr benötigte Ordner mit dem Computer.

### Die Aufnahme oder Wiedergabe von Filmen ist mit diesem Memory Stick unter Umständen nicht möglich.

- Benutzen Sie einen empfohlenen „Memory Stick“ (S. 11).

### Die ordnungsgemäße Aufnahme oder Wiedergabe von Bildern ist mit diesem Memory Stick unter Umständen nicht möglich.

- Wenden Sie sich an Ihren Sony-Händler oder den lokalen autorisierten Sony-Kundendienst.

---

### **Memory Stick bei Schreibvorgang nicht entfernen. Andernfalls können Daten beschädigt werden.**

- Setzen Sie den „Memory Stick PRO Duo“ erneut ein und befolgen Sie die Anweisungen auf dem Bildschirm.

---

### **Die Bilddatenbankdatei ist beschädigt. Soll eine neue Datei erstellt werden?**

#### **Managementinfos für HD-Film sind beschädigt. Neue Infos erstellen?**

- Die Bildmanagementdatei ist beschädigt. Wenn Sie [JA] berühren, wird eine neue Bildmanagementdatei erstellt. Ältere auf dem „Memory Stick PRO Duo“ aufgezeichnete Bilder können nicht wiedergegeben werden (Bilddateien sind nicht beschädigt). Wenn Sie nach Erstellung der neuen Informationen [BLD-DB-DAT.REP.] ausführen, ist vielleicht die Wiedergabe älterer aufgezeichneter Bilder möglich. Wenn dies nicht funktioniert, kopieren Sie die Bilddaten mit der mitgelieferten Software auf einen Computer.

---

### **Inkonsistenzen in der Bilddatenbankdatei. Filmaufnahme/-wiedergabe unmöglich. Soll die Bilddatenbankdatei repariert werden?**

#### **Inkonsistenzen in der Bilddatenbankdatei. Aufn./Wiedergabe von HD-Filmen unmöglich. Soll die Bilddatenbankdatei repariert werden?**

- Die Bildmanagementdatei ist beschädigt. Berühren Sie [JA] für eine Reparatur.

---

### **Datenwiederherstellung.**

- Der Camcorder versucht, Daten automatisch wiederherzustellen, wenn

es beim Schreiben der Daten zu Fehlern kam.

---

### **Daten nicht wiederherstellbar.**

- Weil das Schreiben der Daten auf den „Memory Stick PRO Duo“ fehlschlug, versuchte der Camcorder, die Daten wiederherzustellen, konnte dies aber nicht. Möglicherweise können Sie keine Daten auf dem „Memory Stick PRO Duo“ aufzeichnen oder bearbeiten.

---

### **■ PictBridge-kompatibler Drucker**

---

#### **Nicht an PictBridge-kompatiblen Drucker angeschlossen.**

- Schalten Sie den Drucker aus und wieder ein. Lösen Sie das USB-Kabel (mitgeliefert) und schließen Sie es wieder an.

---

#### **Drucken nicht möglich. Drucker überprüfen.**

- Schalten Sie den Drucker aus und wieder ein. Lösen Sie das USB-Kabel (mitgeliefert) und schließen Sie es wieder an.

---

### **■ Sonstiges**

---

#### **Keine weitere Auswahl möglich.**

- Sie können für folgende Funktionen bis zu 100 Bilder auf einmal auswählen:
  - Bilder löschen
  - Bearbeiten der Playlist mit HD-Filmen (High Definition)
  - Standbilder drucken

---

#### **Daten geschützt**

- Sie haben versucht, Daten zu löschen, die auf einem anderen Gerät geschützt wurden. Heben Sie den Schutz der Daten mit dem Gerät auf, mit dem sie geschützt wurden.

# Verwenden des Camcorders im Ausland

## Stromversorgung

Mithilfe des mit dem Camcorder gelieferten Netzteils können Sie den Camcorder in allen Ländern/Regionen verwenden, die eine Stromversorgung mit 100 V bis 240 V Wechselstrom und 50/60 Hz anbieten.

## Betrachten von Bildern mit HD-Bildqualität (High Definition)

In Ländern/Regionen, in denen 1080/50i unterstützt wird, können Sie Bilder mit derselben HD-Bildqualität (High Definition) betrachten, in der sie aufgenommen wurden. Sie benötigen ein Fernsehgerät (Monitor), das mit dem PAL-System und mit 1080/50i kompatibel ist und AUDIO/VIDEO-Eingangsbuchsen aufweist. Sowohl ein Komponentenvideokabel als auch ein A/V-Verbindungskabel müssen angeschlossen sein.

## Betrachten von Bildern mit SD-Bildqualität (Standard Definition)

Um Bilder zu betrachten, die mit SD-Bildqualität (Standard Definition) aufgezeichnet wurden, benötigen Sie ein Fernsehgerät mit PAL-System und AUDIO/VIDEO-Eingangsbuchsen. Ein A/V-Verbindungskabel muss angeschlossen sein.

## Hinweis zu den Farbfernsehsystemen

Bei diesem Camcorder handelt es sich um einen auf dem PAL-System basierenden Camcorder. Wenn Sie das Wiedergabebild auf einem Fernsehgerät anzeigen wollen, muss es sich um ein PAL-Fernsehgerät mit AUDIO/VIDEO-Eingangsbuchsen handeln.

System	Verwendet in
PAL	Australien, Belgien, China, Dänemark, Deutschland, Finnland, Großbritannien, Hongkong, Italien, Kuwait, Malaysia, Neuseeland, Niederlande, Norwegen, Österreich, Polen, Portugal, Schweden, Schweiz, Singapur, Slowakische Republik, Spanien, Thailand, Tschechische Republik, Ungarn usw.
PAL - M	Brasilien
PAL - N	Argentinien, Paraguay, Uruguay.
NTSC	Bahamas, Bolivien, Chile, Ecuador, Guyana, Jamaika, Japan, Kanada, Kolumbien, Korea, Mexiko, mittelamerikanische Länder, Peru, Philippinen, Surinam, Taiwan, USA, Venezuela usw.
SECAM	Bulgarien, Frankreich, Guayana, Irak, Iran, Monaco, Russland, Ukraine usw.

## Einstellen der Ortszeit

Wenn Sie den Camcorder im Ausland verwenden, lässt sich die Uhr problemlos auf die Ortszeit einstellen, indem Sie die Zeitverschiebung einstellen. Berühren Sie **HOME** → **☰** (EINSTELLUNGEN) → [ZEIT/🕒] SPRACHE] → [LAND EINST.] und [SOMMERZEIT] (S. 72).

## Weltzeitabelle

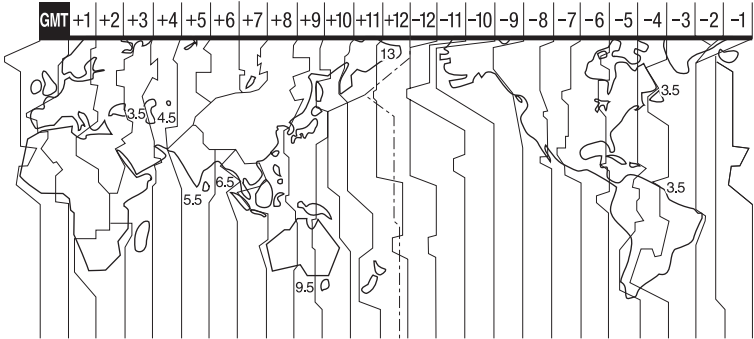

Zeitzonunterschiede	Gebietseinstellung
GMT	Lissabon, London
+01:00	Berlin, Paris
+02:00	Helsinki, Kairo, Istanbul
+03:00	Moskau, Nairobi
+03:30	Teheran
+04:00	Abu-Dhabi, Baku
+04:30	Kabul
+05:00	Karatschi, Islamabad
+05:30	Kalkutta, Neu-Delhi
+06:00	Almaty, Dhaka
+06:30	Rangun
+07:00	Bangkok, Jakarta
+08:00	Hongkong, Singapur, Peking
+09:00	Seoul, Tokio
+09:30	Adelaide, Darwin
+10:00	Melbourne, Sydney

Zeitzonunterschiede	Gebietseinstellung
+11:00	Salomonen
+12:00	Fidschi, Wellington
-12:00	Eniwetok, Kwajalein
-11:00	Midway, Samoa
-10:00	Hawaii
-09:00	Alaska
-08:00	Los Angeles, Tijuana
-07:00	Denver, Arizona
-06:00	Chicago, Mexico City
-05:00	New York, Bogota
-04:00	Santiago
-03:30	St. John
-03:00	Brasilia, Montevideo
-02:00	Fernando de Noronha
-01:00	Azoren, Kapverdische Inseln

# Datei-/Ordnerstruktur auf dem „Memory Stick PRO Duo“

Unten sehen Sie die Datei-/Ordnerstruktur. Beim Aufnehmen und Wiedergeben von Bildern mit dem Camcorder brauchen Sie diese Datei-/Ordnerstruktur nicht zu kennen. Informationen zur Wiedergabe von Standbildern oder Filmen durch Anschluss an einen Computer finden Sie in den Picture Motion Browser-Anleitungen auf der mitgelieferten CD-ROM, benutzen Sie dann die mitgelieferte Anwendung.

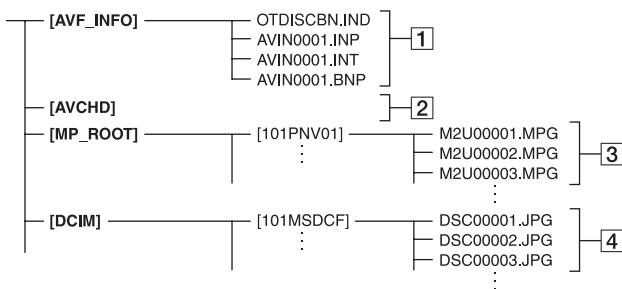

## 1 Bildmanagementdateien

Wenn Sie diese Dateien löschen, lassen sich die Bilder nicht mehr korrekt aufzeichnen oder wiedergeben. Die Dateien sind standardmäßig verborgene Dateien und werden nicht angezeigt.

## 2 Managementinfoordner für HD-Filme

Dieser Ordner enthält Aufzeichnungsdaten der Filme mit HD-Bildqualität (High Definition). Versuchen Sie nicht, diesen Ordner zu öffnen oder über einen Computer auf den Inhalt dieses Ordners zuzugreifen. Andernfalls könnten die Bilddateien beschädigt werden bzw. lassen sich nicht mehr wiedergeben.

## 3 SD-Filmdateien (MPEG2-Dateien)

Die Erweiterung dieser Dateien lautet „.MPG“. Sie können bis zu 2 GB groß sein. Wird eine Datei größer als 2 GB, so wird sie geteilt.

Die Dateinummern werden automatisch erhöht. Wenn 9.999 Dateien vorhanden sind, wird für weitere Filmdateien ein neuer Ordner erstellt.

Die Ordner werden mit ansteigenden Nummern benannt: [101PNV01] → [102PNV01]

## 4 Standbilddateien (JPEG-Dateien)

Die Erweiterung dieser Dateien lautet „.JPG“. Die Dateinummern werden

automatisch erhöht. Wenn 9.999 Dateien vorhanden sind, wird für weitere Standbilddateien ein neuer Ordner erstellt.

Die Ordner werden mit ansteigenden Nummern benannt: [101MSDCF] → [102MSDCF]

- Durch Auswahl von [  COMPUTER ] auf [USB AUS.] (S. 55) können Sie von einem Computer aus über den USB-Anschluss auf einen „Memory Stick PRO Duo“ zugreifen.
- Verändern Sie die Dateien oder Ordner auf einem „Memory Stick PRO Duo“ im Camcorder nicht von einem Computer aus. Andernfalls können die Dateien zerstört werden oder sie lassen sich nicht mehr wiedergeben.
- Sony ist nicht für die Folgen der Bearbeitung der Daten auf einem „Memory Stick PRO Duo“ im Camcorder von einem Computer aus verantwortlich.
- Befolgen Sie zum Löschen von Bilddateien die Schritte auf Seite 47. Löschen Sie die Bilddateien auf einem „Memory Stick PRO Duo“ im Camcorder nicht direkt von einem Computer aus.
- Formatieren Sie einen „Memory Stick PRO Duo“ im Camcorder nicht mit einem Computer. Andernfalls funktioniert der Camcorder nicht mehr ordnungsgemäß.
- Kopieren Sie die Bilddateien auf einem „Memory Stick PRO Duo“ im Camcorder nicht von einem Computer aus. Sony ist nicht für die Folgen dieser Handlung verantwortlich.

# Wartung und Sicherheitsmaßnahmen

## Informationen zum AVCHD-Format

Die digitale Videokamera beinhaltet als Aufzeichnungsfunktion sowohl das AVCHD-Format als auch das MPEG2-Format.

### Was versteht man unter AVCHD-Format?

Das AVCHD-Format ist ein digitales HD-Videokameraformat und dient der Aufzeichnung eines HD-Signals (High Definition) der Spezifikationen 1080i\*<sup>1</sup> oder 720p\*<sup>2</sup> mit effizienter Datenkomprimierungstechnik. Das MPEG-4 AVC/H.264-Format wird für die Komprimierung von Videodaten benutzt, und das Dolby Digital oder Linear PCM-System dient der Komprimierung von Audiodaten.

Mit dem MPEG-4 AVC/H.264-Format können Bilder besser als mit dem konventionellen Komprimierungsformat komprimiert werden. Das MPEG-4 AVC/H.264-Format ermöglicht die Aufzeichnung eines mit der digitalen Videokamera aufgenommenen HD-Videosignals auf DVDs (8 cm), interne Festplatte, Flash-Speicher etc.

### Aufzeichnung und Wiedergabe im Camcorder

Auf der Basis des AVCHD-Formats zeichnet der Camcorder mit der nachfolgend erwähnten HD-Bildqualität (High Definition) auf.

Zusätzlich zur HD-Bildqualität (High Definition) kann der Camcorder ein SD-Signal (Standard Definition) im konventionellen MPEG2-Format aufzeichnen.

### Videosignal:

AVCHD-Format 1440 × 1080/50i\*<sup>3</sup>

### Audiosignal:

Dolby Digital 5.1 ch

### Aufzeichnungsmedium:

„Memory Stick PRO Duo“

\*1: 1080i-Spezifikation

Eine High Definition-Spezifikation, die 1080 effektive Abtastzeilen und das Interlaced-System (Halbbildverfahren) nutzt.

\*2: 720p-Spezifikation

Eine High Definition-Spezifikation, die 720 effektive Abtastzeilen und progressive Bildübertragung nutzt.

\*3: Der Camcorder kann keine Daten wiedergeben, die in einem anderen als dem oben erwähnten AVCHD-Format aufgezeichnet wurden.

## Informationen zum „Memory Stick“

Ein „Memory Stick“ ist ein kompaktes, tragbares IC-Speichermedium mit integrierten Schaltkreisen und hoher Datenkapazität.

Mit dem Camcorder kann nur ein „Memory Stick Duo“ benutzt werden, der nur halb so groß wie ein normaler „Memory Stick“ ist. Allerdings können nicht unbedingt alle „Memory Stick Duo“-Typen mit dem Camcorder eingesetzt werden. (Weitere Details entnehmen Sie der Liste unten.)

„Memory Stick“-Typen	Aufnahme/Wiedergabe
„Memory Stick Duo“ (ohne MagicGate)	-
„Memory Stick PRO Duo“	○* <sup>1</sup>
„Memory Stick PRO-HG Duo“	○* <sup>1</sup>

\*<sup>1</sup> Diese „Memory Stick“-Typen unterstützen die Datenübertragung mit hoher Geschwindigkeit. Die Geschwindigkeit bei der Datenübertragung hängt vom verwendeten Gerät ab.

- Dieses Gerät ist nicht mit paralleler 8-Bit-Datenübertragung kompatibel.
- Dieses Gerät kann keine Daten aufzeichnen oder wiedergeben, die „MagicGate“-Technologie



nutzen. „MagicGate“ ist eine Urheberrechtsschutztechnik, mit der Daten in einem verschlüsselten Format aufgezeichnet und übertragen werden.

- Dieses Gerät ist kompatibel mit einem „Memory Stick Micro“ („M2“). „M2“ ist die Abkürzung für den „Memory Stick Micro“.
- Standbildformat: Auf diesem Camcorder werden Bilddaten im JPEG-Format (Joint Photographic Experts Group) komprimiert und aufgezeichnet. Die Dateierweiterung lautet „.JPG“.
- Dateinamen von Standbildern:
  - 101- 0001: In dieser Form wird der Dateiname auf dem Bildschirm des Camcorders angezeigt.
  - DSC0001.JPG: In dieser Form erscheint der Dateiname auf dem Bildschirm eines Computers.
- Es kann nicht garantiert werden, dass ein „Memory Stick PRO Duo“, der mit einem Computer (Windows OS/Mac OS) formatiert wurde, mit dem Camcorder kompatibel ist.
- Die Lese-/Schreibgeschwindigkeit der Daten hängt davon ab, welchen „Memory Stick PRO Duo“ und welches „Memory Stick PRO Duo“-kompatible Gerät Sie verwenden.

## Hinweise zur Verwendung

Datenbeschädigung oder-verlust kann in folgenden Fällen auftreten (dafür besteht keine Haftung):

- Sie werfen den „Memory Stick PRO Duo“ aus oder schalten den Camcorder aus, während er Bilddaten auf dem „Memory Stick PRO Duo“ liest oder darauf schreibt (während die Zugriffsanzeige leuchtet oder blinkt).
- Sie bringen den „Memory Stick PRO Duo“ in die Nähe von Magneten oder Magnetfeldern.

Es empfiehlt sich, auf der Festplatte des Computers eine Sicherungskopie von wichtigen Daten anzulegen.

### ■ Umgang mit dem „Memory Stick PRO Duo“

Beachten Sie beim Umgang mit dem „Memory Stick PRO Duo“ folgende Hinweise.

- Achten Sie darauf, nicht zu stark auf den „Memory Stick PRO Duo“ zu drücken, wenn Sie auf den Notizbereich schreiben.
- Bringen Sie keine Aufkleber oder Ähnliches am „Memory Stick PRO Duo“ oder am Memory Stick Duo-Adapter an.
- Bewahren Sie den „Memory Stick PRO Duo“ beim Transportieren oder Lagern in seiner Hülle auf.
- Berühren Sie nicht den Anschluss und achten Sie darauf, dass keine Metallgegenstände damit in Berührung kommen.
- Biegen Sie den „Memory Stick PRO Duo“ nicht, lassen Sie ihn nicht fallen und setzen Sie ihn keinen heftigen Stößen aus.
- Zerlegen Sie den „Memory Stick PRO Duo“ nicht und nehmen Sie keine Veränderungen daran vor.
- Schützen Sie den „Memory Stick PRO Duo“ vor Feuchtigkeit.
- Halten Sie den „Memory Stick PRO Duo“ von kleinen Kindern fern. Es besteht die Gefahr, dass ein Kind ihn verschluckt.
- Setzen Sie in den Memory Stick Duo-Einschub ausschließlich einen „Memory Stick PRO Duo“ und nichts anderes ein. Andernfalls kann es zu einer Fehlfunktion kommen.

### ■ Umgebungsbedingungen

Lagern und verwenden Sie den „Memory Stick PRO Duo“ nicht an Orten, an denen er folgenden Bedingungen ausgesetzt ist:

- Extrem hohen Temperaturen, wie sie in einem in der Sommersonne geparkten Fahrzeug auftreten.
- Direktem Sonnenlicht.
- Extrem hoher Luftfeuchtigkeit oder korrodierenden Gasen.

### ■ Hinweise zum Memory Stick Duo-Adapter

Wenn Sie einen „Memory Stick PRO Duo“ in den Memory Stick Duo-Adapter einsetzen, kann er mit Geräten verwendet werden, die mit dem „Memory Stick“ in Standardgröße kompatibel sind.

- Wenn Sie einen „Memory Stick PRO Duo“ in einem „Memory Stick“-kompatiblen Gerät verwenden wollen, müssen Sie den „Memory Stick PRO Duo“ in einen Memory Stick Duo-Adapter einsetzen.

- Wenn Sie einen „Memory Stick PRO Duo“ in einen Memory Stick Duo-Adapter einsetzen, setzen Sie den „Memory Stick PRO Duo“ richtig herum ein und schieben Sie ihn ganz hinein. Eine fehlerhafte Handhabung kann zu Fehlfunktionen führen. Wenn Sie den „Memory Stick PRO Duo“ mit Gewalt falsch herum in den Memory Stick Duo-Adapter hineindrücken, kann er beschädigt werden.
- Stecken Sie den Memory Stick Duo-Adapter nicht ohne „Memory Stick PRO Duo“ in ein „Memory Stick“-kompatibles Gerät ein. Andernfalls kommt es möglicherweise zu Fehlfunktionen am Gerät.

### ■ Hinweis zum „Memory Stick PRO Duo“

Die maximale Speicherkapazität eines „Memory Stick PRO Duo“ bzw. „Memory Stick PRO-HG Duo“, den Sie mit diesem Camcorder verwenden können, beträgt 8 GB.

## Hinweise zur Benutzung eines „Memory Stick Micro“

- Um einen „Memory Stick Micro“ mit dem Camcorder benutzen zu können, benötigen Sie einen M2-Adapter mit der Duo-Größe. Setzen Sie den „Memory Stick Micro“ in den M2-Adapter mit Duo-Größe ein, und schieben Sie dann den Adapter in den „Memory Stick Duo“-Einschub ein. Wenn Sie einen „Memory Stick Micro“ ohne Benutzung des M2-Adapters mit Duo-Größe in den Camcorder einsetzen, können Sie ihn möglicherweise nicht mehr aus dem Camcorder entfernen.
- Halten Sie den „Memory Stick Micro“ von kleinen Kindern fern. Sie könnten ihn versehentlich verschlucken.

## Kompatibilität von Bilddaten

- Der Camcorder speichert die Bilddateien nach den von der JEITA (Japan Electronics and Information Technology Industries Association) festgelegten Universalstandards „Design rule for Camera File system“ auf dem „Memory Stick PRO Duo“.
- Standbilder, die mit anderen, nicht nach diesem Universalstandard arbeitenden Geräten (DCR-TRV900E oder DSC-D700/D770) aufgenommen wurden, können nicht mit diesem Camcorder wiedergegeben werden. (Die

genannten Modelle sind in einigen Gebieten nicht erhältlich.)

- Wenn Sie einen „Memory Stick PRO Duo“, der mit einem anderen Gerät verwendet wurde, nicht mit diesem Camcorder verwenden können, formatieren Sie ihn mit diesem Camcorder (S. 57). Beachten Sie, dass beim Formatieren alle Informationen auf dem „Memory Stick PRO Duo“ gelöscht werden.
- Bilder können mit dem Camcorder unter Umständen nicht wiedergegeben werden:
  - wenn es sich um Bilddaten handelt, die auf einem Computer modifiziert wurden.
  - wenn es sich um Bilddaten handelt, die mit anderen Geräten aufgenommen wurden.

## Informationen zum „InfoLITHIUM“-Akku

Dieser Camcorder arbeitet ausschließlich mit „InfoLITHIUM“-Akkus (Serie H). „InfoLITHIUM“-Akkus der Serie H sind mit dem Logo  gekennzeichnet.

## Was ist ein „InfoLITHIUM“-Akku?

Ein „InfoLITHIUM“-Akku ist ein Lithium-Ionen-Akku mit Funktionen zum Austauschen von Daten bezüglich der Betriebsbedingungen zwischen dem Camcorder und einem gesondert erhältlichen Netzteil/Ladegerät. Der „InfoLITHIUM“-Akku berechnet die Leistungsaufnahme gemäß den Betriebsbedingungen des Camcorders und zeigt die Restladung in Minuten an. Ist ein Netzteil/Ladegerät angeschlossen, werden Restladung und Ladedauer angezeigt.

## So laden Sie den Akku

- Sie müssen den Akku laden, bevor Sie den Camcorder in Betrieb nehmen.
- Es empfiehlt sich, den Akku bei einer Umgebungstemperatur zwischen 10 °C und 30 °C zu laden, bis die Ladeanzeige  /CHG erlischt. Wenn Sie den Akku bei anderen Temperaturen laden, wird er möglicherweise nicht effizient geladen.



## So verwenden Sie den Akku effektiv

- Die Akkuleistung nimmt bei einer Umgebungstemperatur von 10 °C und darunter ab und die Betriebsdauer des Akkus wird kürzer. Sie haben in diesem Fall folgende Möglichkeiten, um den Akku länger nutzen zu können.
  - Stecken Sie den Akku zum Erwärmen in eine Jacken- oder Hosentasche und bringen Sie ihn erst unmittelbar vor dem Starten der Aufnahme am Camcorder an.
  - Verwenden Sie einen Akku mit großer Kapazität: NP-FH70/FH100 (gesondert erhältlich).
- Wenn Sie den LCD-Bildschirm häufig verwenden oder häufig die Wiedergabe starten und vorwärts- oder zurückspulen, wird der Akku schneller leer. Es empfiehlt sich, einen Akku mit großer Kapazität zu verwenden: NP-FH70/FH100 (gesondert erhältlich).
- Stellen Sie den Schalter POWER unbedingt auf OFF (CHG), wenn Sie mit dem Camcorder nicht aufnehmen oder wiedergeben. Dem Akku wird auch dann Strom entzogen, wenn sich der Camcorder im Bereitschaftsmodus oder in der Wiedergabepause befindet.
- Halten Sie Ersatzakkus für das 2 - bis 3 fache der erwarteten Aufnahmedauer bereit und machen Sie vor der eigentlichen Aufnahme eine Probeaufnahme.
- Halten Sie den Akku von Wasser fern. Der Akku ist nicht wassergeschützt.

## Die Akkurestladungsanzeige

- Wenn sich das Gerät ausschaltet, obwohl die Restladungsanzeige angibt, dass noch genügend Restladung vorhanden ist, laden Sie den Akku erneut vollständig auf. Die Restladung wird nun wieder korrekt angezeigt. Beachten Sie jedoch, dass sich die Ladungsanzeige nicht wiederherstellen lässt, wenn der Akku lange Zeit bei hohen Temperaturen oder häufig verwendet wird oder in vollständig geladenem Zustand bleibt. Betrachten Sie die Restladungsanzeige lediglich als groben Richtwert.
- Die Markierung , die einen schwachen Akku anzeigt, blinkt je nach Betriebsbedingungen und Umgebungstemperatur, auch wenn die Restladung noch für etwa 5 bis 10 Minuten ausreicht.

## Aufbewahrung des Akkus

- Wenn der Akku lange Zeit nicht verwendet wird, laden Sie ihn vollständig auf und entladen Sie ihn einmal im Jahr mit dem Camcorder, damit er funktionstüchtig bleibt. Nehmen Sie den Akku zum Aufbewahren vom Camcorder ab und lagern Sie ihn kühl und trocken.
- Wenn Sie den Akku mit dem Camcorder vollständig entladen wollen, berühren Sie  (HOME) →  (EINSTELLUNGEN) → [ALLGEMEINE EINST.] → [AUTOM. AUS] → [NIE] und lassen den Camcorder im Aufnahmebereitschaftsmodus, bis er sich ausschaltet (S. 73).

## Lebensdauer des Akkus

- Die Akkukapazität verringert sich allmählich im Laufe der Zeit und je häufiger Sie ihn verwenden. Wenn sich die Betriebsdauer des Akkus erheblich verkürzt, sollten Sie ihn gegen einen neuen austauschen.
- Die Akkulebensdauer hängt von den Lager-, Betriebs- und Umgebungsbedingungen ab.

## Informationen zu x.v.Color

- x.v.Color ist ein häufiger benutzter Begriff für den von Sony vorgeschlagenen xvYCC-Standard und ein Markenzeichen von Sony.
- xvYCC ist ein internationaler Standard für den Video-Farbraum. Dieser Standard kann einen breiteren Farbbereich wiedergeben als der gegenwärtig benutzte Rundfunkstandard.

## Umgang mit dem Camcorder

### Betrieb und Pflege

- Lagern und verwenden Sie den Camcorder und das Zubehör nicht an folgenden Orten:
  - Orte mit extrem hohen oder niedrigen Temperaturen oder hoher Feuchtigkeit. Setzen Sie den Camcorder und das Zubehör nie Temperaturen von über 60 °C aus, wie sie z. B. in direktem Sonnenlicht, in der Nähe von Heizungen oder in einem in der Sonne geparkten Auto auftreten können. Andernfalls kann es zu Fehlfunktionen kommen oder Teile können sich verformen.
  - In der Nähe von starken Magnetfeldern oder mechanischen Erschütterungen. Andernfalls

kann es am Camcorder zu Fehlfunktionen kommen.

- In der Nähe von starken Radiowellen oder Strahlung. Andernfalls kann der Camcorder möglicherweise nicht richtig aufnehmen.
- In der Nähe von AM-Empfängern und Videogeräten. Andernfalls kann es zu Interferenzen kommen.
- An Sandstränden oder in staubiger Umgebung. Wenn Sand oder Staub in den Camcorder gelangt, kann es zu Fehlfunktionen kommen. In manchen Fällen kann das Gerät irreparabel beschädigt werden.
- In Fensternähe oder im Freien, wo der LCD-Bildschirm oder das Objektiv direktem Sonnenlicht ausgesetzt sind. Dadurch werden innere Bauteile des LCD-Bildschirms beschädigt.
- Betreiben Sie den Camcorder an 6,8 V/7,2 V Gleichstrom (Akku) oder 8,4 V Gleichstrom (Netzteil).
- Verwenden Sie für den Betrieb mit Gleich- oder Netzstrom das in dieser Bedienungsanleitung empfohlene Zubehör.
- Schützen Sie den Camcorder vor Nässe wie z.B. von Regen oder Meerwasser. Wenn der Camcorder nass wird, kann es zu Fehlfunktionen kommen. In manchen Fällen kann das Gerät irreparabel beschädigt werden.
- Sollten Fremdkörper oder Flüssigkeiten in das Gehäuse gelangen, trennen Sie den Camcorder von der Netzsteckdose und lassen Sie ihn von Ihrem Sony-Händler überprüfen, bevor Sie ihn wieder benutzen.
- Gehen Sie sorgsam mit dem Gerät um, zerlegen und modifizieren Sie es nicht und schützen Sie es vor Stößen, lassen Sie es nicht fallen und treten Sie nicht darauf. Bitte behandeln Sie das Objektiv mit besonderer Sorgfalt.
- Achten Sie darauf, dass der Schalter POWER auf OFF (CHG) steht, wenn Sie den Camcorder nicht benutzen.
- Wickeln Sie den Camcorder während des Betriebs nicht in ein Tuch oder dergleichen ein. Andernfalls kann sich im Inneren des Geräts ein Wärmestau bilden.
- Ziehen Sie zum Lösen des Netzkabels immer am Stecker und nicht am Kabel.
- Achten Sie darauf, das Netzkabel nicht zu beschädigen. Stellen Sie beispielsweise keine schweren Gegenstände darauf.
- Halten Sie die Metallkontakte sauber.

- Bewahren Sie die Fernbedienung und die Knopf-Batterie außerhalb der Reichweite von Kindern auf. Falls eine Batterie verschluckt wird, wenden Sie sich umgehend an einen Arzt.
- Wenn die Batterieflüssigkeit ausgelaufen ist, ergreifen Sie folgende Maßnahmen:
  - Wenden Sie sich an den lokalen autorisierten Sony-Kundendienst.
  - Waschen Sie die Flüssigkeit ab, falls sie mit der Haut in Berührung gekommen ist.
  - Wenn die Flüssigkeit in Ihre Augen gelangt ist, waschen Sie sie mit viel Wasser aus und konsultieren einen Arzt.

### ■ Wenn Sie den Camcorder lange Zeit nicht benutzen

- Schalten Sie ihn gelegentlich ein und lassen Sie ihn etwa 3 Minuten lang laufen (Wiedergabe/Aufnahme).
- Entladen Sie den Akku vollständig, bevor Sie ihn aufbewahren.

### Feuchtigkeitskondensation

Wird der Camcorder direkt von einem kalten an einen warmen Ort gebracht, kann sich im Gerät Feuchtigkeit niederschlagen. Dies kann zu einer Fehlfunktion des Camcorders führen.

### ■ Wenn sich Feuchtigkeit niederschlagen hat

Schalten Sie den Camcorder aus und warten Sie etwa 1 Stunde.

### ■ Hinweis zur Feuchtigkeitskondensation

Feuchtigkeit kann sich niederschlagen, wenn der Camcorder von einem kalten an einen warmen Ort gebracht wird (oder umgekehrt) oder wenn Sie den Camcorder in folgenden Situationen benutzen:

- Sie bringen den Camcorder von einer Skipiste in einen beheizten Raum.
- Sie bringen den Camcorder von einem klimatisierten Auto oder Raum in die Hitze draußen.
- Sie benutzen den Camcorder nach einem Gewitter oder Regenschauer.
- Sie benutzen den Camcorder an einem heißen und feuchten Ort.

## ■ So verhindern Sie Feuchtigkeitskondensation

Wenn Sie den Camcorder von einem kalten an einen warmen Ort bringen, stecken Sie ihn in eine Plastiktüte und verschließen Sie diese sorgfältig. Nehmen Sie den Camcorder aus der Tüte heraus, sobald die Lufttemperatur in der Tüte der Umgebungstemperatur entspricht. Das dauert etwa 1 Stunde.

## LCD-Bildschirm



- Drücken Sie nicht zu stark auf den LCD-Bildschirm. Andernfalls kann er beschädigt werden.
- Wenn Sie den Camcorder in einer kalten Umgebung benutzen, kann ein Störbild auf dem LCD-Bildschirm zu sehen sein. Dies ist keine Fehlfunktion.
- Beim Betrieb des Camcorders kann sich die Rückseite des LCD-Bildschirms erwärmen. Dies ist keine Fehlfunktion.

## ■ So reinigen Sie den LCD-Bildschirm

Zum Entfernen von Fingerabdrücken oder Staub auf dem LCD-Bildschirm empfiehlt es sich, ein weiches Tuch zu verwenden. Wenn Sie ein LCD-Reinigungs-Kit (gesondert erhältlich) verwenden, tragen Sie die Reinigungsflüssigkeit nicht direkt auf den LCD-Bildschirm auf. Feuchten Sie Reinigungspapier mit der Flüssigkeit an.

## ■ Einstellen des LCD-Bildschirms (KALIBRIERUNG)

Es kann vorkommen, dass die Tasten auf dem Berührungsbildschirm nicht richtig funktionieren. Gehen Sie in diesem Fall wie unten erläutert vor. Es empfiehlt sich, den Camcorder für diese Funktion mit dem mitgelieferten Netzteil an eine Netzsteckdose anzuschließen.

- ① Schalten Sie den Camcorder ein.
- ② Berühren Sie  (HOME) →  (EINSTELLUNGEN) → [ALLGEMEINE EINST.] → [KALIBRIERUNG].

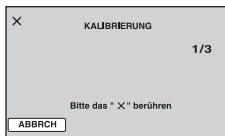

- ③ Berühren Sie das auf dem Bildschirm angezeigte „x“ 3 Mal mit der Ecke eines „Memory Stick PRO Duo“ oder dergleichen.

Berühren Sie [ABBRCH], um den Vorgang zu beenden.

Wenn Sie nicht auf die richtige Stelle gedrückt haben, versuchen Sie die Kalibrierung nochmals.

## 🔗 Hinweise

- Verwenden Sie für die Kalibrierung keinen spitzen Gegenstand. Andernfalls kann der LCD-Bildschirm beschädigt werden.
- Sie können den LCD-Bildschirm nicht kalibrieren, wenn er gedreht wurde oder nach außen weisend zugeklappt wurde.

## Pflege des Gehäuses

- Wenn das Gehäuse des Camcorders verschmutzt ist, reinigen Sie es mit einem weichen Tuch, das Sie leicht mit Wasser angefeuchtet haben. Wischen Sie das Gehäuse anschließend mit einem weichen Tuch trocken.
- Vermeiden Sie Folgendes, damit das Gehäuse nicht beschädigt wird:
  - Verwenden Sie keine Chemikalien wie Verdüner, Benzin, Alkohol, keine chemisch imprägnierten Reinigungstücher, keine Repellents (Insektenabwehrmittel), keine Insektizide und keine Sonnenschutzmittel.
  - Berühren Sie den Camcorder nicht mit den oben genannten Substanzen an den Händen.
  - Achten Sie darauf, dass das Gehäuse nicht längere Zeit mit Gummi- oder Vinylmaterialien in Berührung kommt.

## Pflege und Aufbewahrung des Objektivs

- Wischen Sie die Objektivlinse in folgenden Fällen mit einem weichen Tuch sauber:

- Wenn sich Fingerabdrücke auf der Objektivlinse befinden.
- In heißer oder feuchter Umgebung
- Wenn das Objektiv in salzhaltiger Umgebung wie z.B. am Meer verwendet wird.
- Bewahren Sie das Objektiv an einem Ort mit guter Luftzirkulation und möglichst wenig Staub oder Schmutz auf.
- Damit sich kein Schimmel bilden kann, reinigen Sie das Objektiv regelmäßig wie oben beschrieben. Es empfiehlt sich, den Camcorder etwa einmal im Monat zu bedienen, damit er lange Zeit in optimalem Zustand bleibt.

## So laden Sie den werkseitig installierten Akku

Der Camcorder ist mit einem werkseitig installierten Akku ausgestattet, der dafür sorgt, dass Datum, Uhrzeit und andere Einstellungen gespeichert bleiben, auch wenn der Schalter POWER auf OFF (CHG) gestellt wird. Der werkseitig installierte Akku wird immer geladen, solange der Camcorder über das Netzteil an eine Netzsteckdose angeschlossen oder der Akku am Camcorder angebracht ist. Nach etwa **3 Monaten** ist er vollständig entladen, wenn Sie den Camcorder in dieser Zeit gar nicht verwendet haben. Laden Sie den werkseitig installierten Akku, bevor Sie den Camcorder verwenden.

Aber auch wenn der werkseitig installierte Akku nicht geladen ist, ist der Camcorder-Betrieb problemlos möglich, solange Sie nicht das Datum aufnehmen wollen.

### ■ Vorgehen

Schließen Sie den Camcorder über das mitgelieferte Netzteil an eine Netzsteckdose an und lassen Sie ihn ausgeschaltet (Schalter POWER auf OFF (CHG)) mehr als 24 Stunden stehen.

## Hinweise zu den Markenzeichen

- „Handycam“ und **HANDYCAM** sind eingetragene Markenzeichen der Sony Corporation.
- „AVCHD“ und der „AVCHD“-Schriftzug sind Markenzeichen von Matsushita Electric Industrial Co., Ltd., und der Sony Corporation.
- „Memory Stick“,  „Memory Stick Duo“, „MEMORY STICK DUO“, „Memory Stick PRO Duo“, „MEMORY STICK PRO DUO“, „Memory Stick PRO-HG Duo“, „MEMORY STICK PRO-HG DUO“, „Memory Stick Micro“, „MagicGate“, „MAGIC GATE“, „MagicGate Memory Stick“ und „MagicGate Memory Stick Duo“ sind Markenzeichen oder eingetragene Markenzeichen der Sony Corporation.
- „InfoLITHIUM“ ist ein Markenzeichen der Sony Corporation.
- „x.v.Colour“ ist ein Markenzeichen der Sony Corporation.
- Dolby und das Doppel-D-Symbol sind Markenzeichen von Dolby Laboratories.
- Dolby Digital 5.1 Creator ist ein Markenzeichen von Dolby Laboratories.
- HDMI, das HDMI-Logo und High-Definition Multimedia Interface sind Markenzeichen oder eingetragene Markenzeichen von HDMI Licensing LLC.
- Microsoft, Windows und Windows Media sind Markenzeichen oder eingetragene Markenzeichen der Microsoft Corporation in den USA und/oder anderen Ländern.
- Macintosh und Mac OS sind eingetragene Markenzeichen von Apple Inc. in den USA und anderen Ländern.
- Intel, Intel Core und Pentium sind Markenzeichen oder eingetragene Markenzeichen der Intel Corporation oder ihrer Tochtergesellschaften in den USA und anderen Ländern.
- Adobe, das Adobe-Logo und Adobe Acrobat sind Markenzeichen oder eingetragene Markenzeichen der Adobe Systems Incorporated in den USA und/oder anderen Ländern.

Alle anderen in diesem Dokument erwähnten Produktamen können Markenzeichen oder eingetragene Markenzeichen der jeweiligen Eigentümer sein. In dieser Anleitung sind die Markenzeichen und eingetragenen Markenzeichen nicht überall ausdrücklich durch <sup>TM</sup> und „<sup>®</sup>“ gekennzeichnet.

## Hinweise zur Lizenz

JEDE VERWENDUNG DIESES DEM MPEG-2-STANDARD ENTSPRECHENDEN PRODUKTS ZUR CODIERUNG VON VIDEODATEN FÜR MITGELIEFERTE MEDIEN ZU EINEM ANDEREN ZWECK ALS DEM PERSÖNLICHEN GEBRAUCH DURCH DEN ENDBENUTZER IST AUSDRÜCKLICH UNTERSAGT, ES SEI DENN, ES LIEGT EINE LIZENZ UNTER DEN ENTSPRECHENDEN PATENTEN AUS DEM MPEG-2-PATENTPORTFOLIO VOR. LIZENZEN KÖNNEN BEI MPEG LA, L.L.C., 250 STEELE STREET, SUITE 300, DENVER, COLORADO 80206, BEANTRAGT WERDEN.

DIESES GERÄT IST LIZENZIERT UNTER DER AVC-PATENTPORTFOLIO-LIZENZ FÜR DEN PERSÖNLICHEN UND NICHTGEWERBLICHEN GEBRAUCH DURCH EINEN ENDBENUTZER FÜR

- (i) DIE VERSCHLÜSSELUNG VON VIDEODATEN NACH DEM AVC-STANDARD („AVC VIDEO“) UND /ODER
- (ii) DIE ENTSCHLÜSSELUNG VON AVC-VIDEODATEN, DIE DURCH EINEN ENDBENUTZER VERSCHLÜSSELT WURDEN, DER IN EINER PERSÖNLICHEN UND NICHTGEWERBLICHEN AKTIVITÄT ENGAGIERT WAR UND/ODER DIE VON EINEM VIDEO-ANBIETER STAMMEN, DER FÜR DAS ANBIETEN VON AVC-VIDEO LIZENZIERT IST. JEDER ANDERE GEBRAUCH IST VON DER LIZENZ AUSGESCHLOSSEN.

ZUSÄTZLICHE INFORMATIONEN ERHALTEN SIE BEI MPEG LA, L.L.C. SIEHE UNTER <[HTTP://MPEGLA.COM](http://MPEGLA.COM)>

„C Library“, „Expat“, „zlib“, und „libjpeg“ sind in den Camcorder integriert. Diese Softwareprodukte werden auf der Grundlage von Lizenzverträgen mit den jeweiligen Urheberrechtinhabern zur Verfügung gestellt. Auf Verlangen der Urheberrechtinhaber dieser Softwareprodukte sind wir verpflichtet, Sie über Folgendes zu informieren. Lesen Sie bitte die folgenden Abschnitte.

Lesen Sie „license1.pdf“ im Ordner „License“ auf der CD-ROM. Dort finden Sie Lizenzen (in englischer Sprache) für „C Library“, „Expat“, „zlib“, und „libjpeg“-Software.

## Hinweis zu Software, die der GNU GPL/LGPL unterliegt

Softwareprodukte, die der GNU General Public License (im Folgenden als „GPL“ bezeichnet) oder der GNU Lesser General Public License (im Folgenden als „LGPL“ bezeichnet) unterliegen, sind in den Camcorder integriert.

Sie haben das Recht, auf den Quellcode dieser Softwareprodukte zuzugreifen, diesen zu modifizieren und weiterzugeben, und zwar gemäß den Bestimmungen der mitgelieferten GPL/LGPL.

Der Quellcode steht im Internet zur Verfügung. Rufen Sie zum Herunterladen die folgende Website auf. Wählen Sie beim Herunterladen des Quellcodes HDR-SR7 als Camcordermodell aus. <http://www.sony.net/Products/Linux/> Wir möchten Sie bitten, uns nicht im Zusammenhang mit dem Inhalt des Quellcodes zu kontaktieren.





Lesen Sie „license2.pdf“ im Ordner „License“ auf der CD-ROM. Dort finden Sie Lizenzen (in englischer Sprache) für „GPL“- und „LGPL“-Software.

Zum Anzeigen der PDF-Datei ist Adobe Reader erforderlich. Wenn das Programm auf Ihrem Computer nicht installiert ist, können Sie es von der Webseite von Adobe Systems herunterladen: <http://www.adobe.com/>

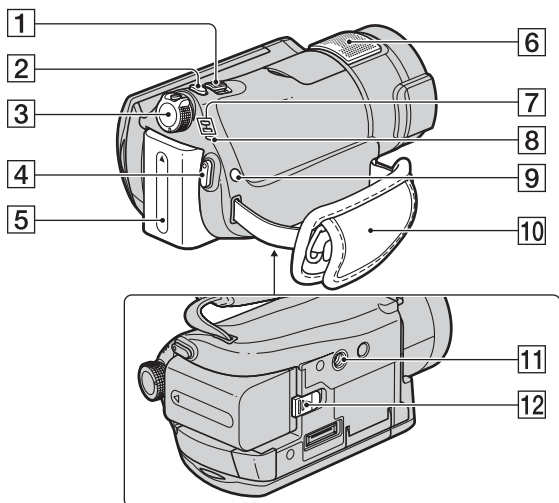
# Lage und Funktion der Teile und Bedienelemente

Auf den in Klammern ( ) angegebenen Seiten finden Sie weitere Informationen.



- 1** Motorzoom-Hebel (31, 38) (diese muss kürzer als 5,5 mm sein)  
an der Stativhalterung an.
- 2** Taste PHOTO (30)
- 3** Schalter POWER (20)
- 4** Taste START/STOP (30)
- 5** Akku (16)
- 6** Internes Mikrofon (31)  
Wenn ein mit dem Active Interface  
Shoe kompatibles Mikrofon (gesondert  
erhältlich) angeschlossen ist, hat dieses  
Vorrang.
- 7** Modusanzeigen  (Film)/  
 (Standbild) (20)
- 8** Ladeanzeige  /CHG (16)
- 9** Taste  (Blitz) (32)
- 10** Griffband (22)
- 11** Stativhalterung  
Bringen Sie das Stativ (gesondert  
erhältlich) mithilfe einer Stativschraube
- 12** Akkulösehebel BATT (17)



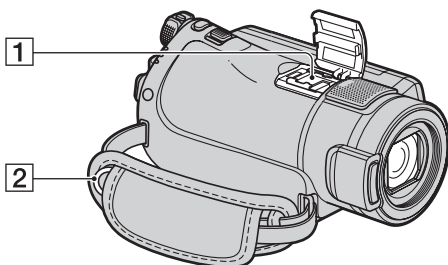

### 1 Active Interface Shoe Active Interface Shoe

Der Active Interface Shoe versorgt gesondert erhältliches Zubehör, wie z.B. eine Videoleuchte, ein Blitzlicht oder ein Mikrofon, mit Strom. Das Zubehör wird mit dem Schalter POWER am Camcorder ein- bzw. ausgeschaltet. Weitere Informationen finden Sie in der Bedienungsanleitung zum jeweiligen Zubehör.

Der Active Interface Shoe ist mit einer Sicherheitseinrichtung ausgestattet, mit der sich das angebrachte Zubehör sicher befestigen lässt. Zum Anschließen von Zubehör drücken Sie dieses nach unten, schieben es bis zum Anschlag hinein und ziehen die Schraube an. Zum Abnehmen von Zubehör lösen Sie die Schraube, drücken das Zubehör nach unten und ziehen es heraus.

- Wenn beim Aufnehmen von Filmen ein externer Blitz (gesondert erhältlich) am Zubehörschuh angebracht ist, schalten Sie den externen Blitz bitte aus, da das Geräusch beim Laden des Blitzes sonst möglicherweise mit aufgenommen wird.
- Einen externen Blitz (gesondert erhältlich) und den eingebauten Blitz können Sie nicht gleichzeitig verwenden.

- Wenn ein externes Mikrofon (gesondert erhältlich) angeschlossen ist, hat es Vorrang vor dem eingebauten Mikrofon (S. 31).

### 2 Haken für Schulterriemen Bringen Sie hier einen Schulterriemen (gesondert erhältlich) an.

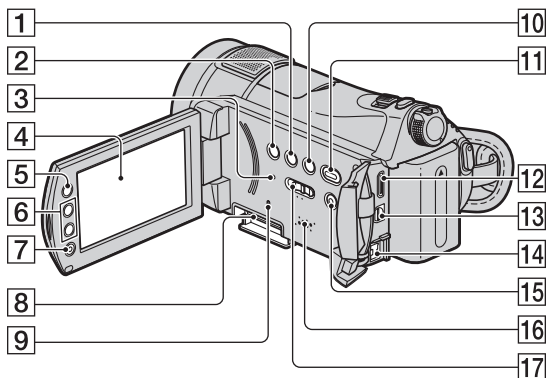

- 1** Taste DISP/BATT INFO (17, 22)
- 2** Taste BACK LIGHT (33)
- 3** Taste RESET  
Alle Einstellungen einschließlich  
Datum und Uhrzeit werden initialisiert.
- 4** LCD-Bildschirm/Berührungsbildschirm  
(22)
- 5** Taste  (HOME) (13, 60)
- 6** Zoomtasten (31, 38)
- 7** Taste START/STOP (30)
- 8** Memory Stick Duo-Einschub (23)
- 9** Zugriffsanzeige (23)
- 10** Taste  (Filmrollenindex) (36)
- 11** Taste  (BILDER ANZEIGEN) (35)
- 12** Buchse HDMI OUT (mini) (42)
- 13** Buchse A/V OUT (42)
- 14** Buchse DC IN (16)
- 15** Taste EASY (25)
- 16** Lautsprecher  
Wiedergabe kommt aus dem  
Lautsprecher. Das Einstellen der  
Lautstärke ist auf Seite 37 erläutert.
- 17** Schalter NIGHTSHOT (33)

## Handycam Station

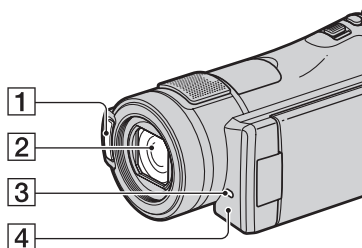

- 1** Blitz (32)
- 2** Objektiv (Carl Zeiss Lens) (4)
- 3** Aufnahmeanzeige (73)  
Leuchtet während der Aufzeichnung rot. Blinkt, wenn nur noch wenig Speicherplatz auf dem „Memory Stick PRO Duo“ vorhanden oder die Batterie fast entladen ist.
- 4** Fernbedienungssensor/Infrarotstrahler  
Richten Sie die Fernbedienung (S. 108) zum Bedienen des Camcorders auf den Fernbedienungssensor.

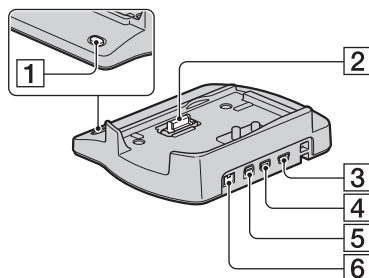

- 1** Taste DISC BURN (46)
- 2** Schnittstellenanschluss
- 3** Buchse  $\Psi$  (USB) (55)  
HDR-CX6EK: Über diese Buchse können keine Signale in den Camcorder eingegeben werden.
- 4** Buchse COMPONENT OUT (42)
- 5** Buchse A/V OUT (42)
- 6** Buchse DC IN (16)

## Fernbedienung

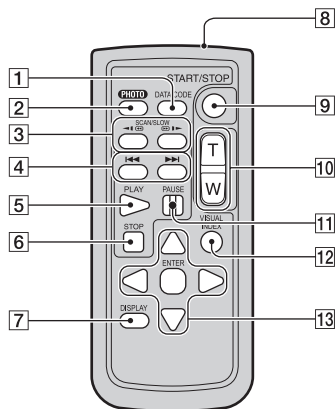

- 1** Taste DATA CODE (68)  
Datum und Uhrzeit bzw. Kameraeinstellungen der aufgenommenen Bilder werden angezeigt, wenn Sie diese Taste während der Wiedergabe drücken.
- 2** Taste PHOTO (30)  
Das Bild, bei dem Sie diese Taste drücken, wird als Standbild aufgezeichnet.
- 3** Tasten SCAN/SLOW (37)
- 4** Tasten ◀◀ ▶▶ (Vorheriges/ Nächstes) (37)
- 5** Taste PLAY (37)
- 6** Taste STOP (37)
- 7** Taste DISPLAY (22)
- 8** Sender
- 9** Taste START/STOP (30)
- 10** Motorzoomtasten (31, 38)
- 11** Tasten PAUSE (37)
- 12** Taste VISUAL INDEX (35)  
Zeigt während der Wiedergabe den VISUAL INDEX an.
- 13** Tasten ◀/▶/▲/▼/ENTER  
Wenn Sie auf [VISUAL INDEX]/[INDEX]/[INDEX] oder der Playlist eine beliebige Taste drücken, erscheint der

orangefarbene Rahmen auf dem LCD-Bildschirm. Wählen Sie mit ◀/▶/▲/▼ die gewünschte Taste oder Option aus und drücken Sie anschließend ENTER, um die Auswahl zu bestätigen.

### Hinweise

- Entfernen Sie das Isolierblatt, bevor Sie die Fernbedienung verwenden.

#### Isolierblatt

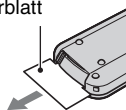

- Richten Sie die Fernbedienung zum Bedienen des Camcorders auf den Fernbedienungssensor (S. 107).
- Werden innerhalb eines bestimmten Zeitraums keine Befehle über die Fernbedienung gesendet, wird der orangefarbene Rahmen ausgeblendet. Wenn Sie ◀/▶/▲/▼ oder ENTER erneut drücken, wird der Rahmen wieder an der vorherigen Position angezeigt.
- Nicht alle Tasten auf dem LCD-Bildschirm lassen sich mit ◀/▶/▲/▼ auswählen.

### So tauschen Sie die Batterie in der Fernbedienung aus

- ① Halten Sie die Lasche gedrückt, greifen Sie mit dem Fingernagel in die Öffnung und ziehen Sie die Batteriehalterung heraus.
- ② Legen Sie eine neue Batterie mit der Seite + nach oben ein.
- ③ Schieben Sie die Batteriehalterung wieder in die Fernbedienung hinein, bis sie mit einem Klicken einrastet.

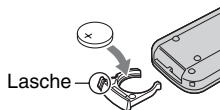

## **ACHTUNG**

Die Batterie kann bei unsachgemäßem Umgang explodieren. Laden Sie sie nicht auf, zerlegen Sie sie nicht und werfen Sie sie nicht ins Feuer.

- Wenn die Lithiumbatterie schwächer wird, verringert sich die Reichweite der Fernbedienung oder die Fernbedienung funktioniert nicht mehr richtig. Tauschen Sie die Batterie in diesem Fall gegen eine Lithiumbatterie CR2025 von Sony aus. Bei Verwendung einer anderen Batterie besteht Feuer- oder Explosionsgefahr.

# Anzeigen beim Aufnehmen/Wiedergeben

## Aufnehmen von Filmen

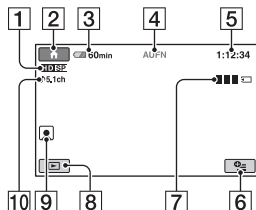

## Aufnehmen von Standbildern

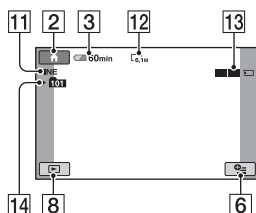

## Anzeigen von Filmen

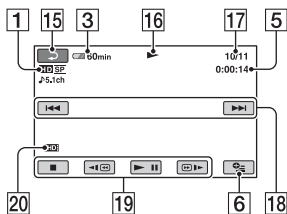

## Anzeigen von Standbildern

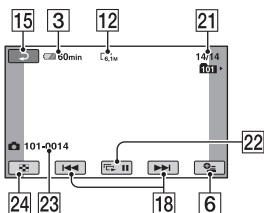

1 Aufnahmequalität (HD/SD) (62) und Aufnahmemodus (XP/HQ/SP/LP) (62)

2 Taste HOME (13)

3 Akkurestladung (Näherungswert) (17)

4 Aufnahmestatus ([STBY] (Bereitschaft) oder [AUFN] (Aufnahme))

5 Zähler (Stunde/Minuten/Sekunden)

6 Taste OPTION (14)

7 Dual Rec (32)

8 Taste BILDER ANZEIGEN (35)

9 Gesichtindex eingestellt (38)

10 Aufnahme mit 5.1-Kanal-Raumklang (31)

11 Qualität ([FINE]/[STD]) (66)

12 Bildgröße (66)

13 Erscheint, während ein Standbild gespeichert wird.

14 Aufnahmeordnung

15 Zurück-Taste

16 Wiedergabemodus

17 Nummer des aktuellen Films/ Gesamtzahl an aufgenommenen Filmen

18 Taste für Vorheriges/Nächstes (37)

19 Videofunktionstasten (37)

20 Wiedergabebildqualität

21 Nummer des aktuellen Standbilds/ Gesamtzahl der aufgenommenen Standbilder

22 Taste für Dia-Show (39)

23 Name der Datendatei

24 Taste VISUAL INDEX (35)

### 💡 Tipps

- Wenn die Anzahl der Standbilder auf einem „Memory Stick PRO Duo“ steigt, werden automatisch neue Ordner erstellt, in denen sie gespeichert werden.

## Anzeigen bei verschiedenen Einstellungen

Die folgenden Anzeigen erscheinen während der Aufnahme/Wiedergabe und geben die Einstellungen des Camcorders an.

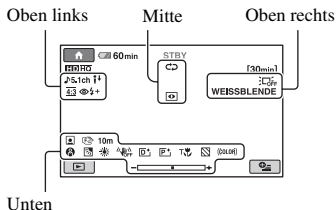

### Oben links

Anzeige	Bedeutung
	Aufnahme/Wiedergabe mit 5.1-Kanal-Raumklang (31)
	Selbstauslöseraufnahme (80)
	Blitz (32), ROTE AUGEN R (65)
	MIKREFPEGEL niedrig (80)
	BREITBILD (63)

### Mitte

Anzeige	Bedeutung
	Kontinuierliche Dia-Show (39)
	NightShot (33)
	Super NightShot (79)
	Color Slow Shutter (79)
	PictBridge-Verbindung (55)
	Warnung (90)

### Oben rechts

Anzeige	Bedeutung
	Blende (80)
	LCD-Hintergrundbeleuchtung aus (22)

### Unten

Anzeige	Bedeutung
	Bildeffekt (80)
	Digitaleffekt (80)
	Manuelles Fokussieren (76)
	SZENENWAHL (77)
	Backlight (33)
	Weißabgleich (78)
	SteadyShot aus (64)
	PUNKT-MESS. (77)/BELICHTUNG (77)
	Telemakro (76)
	Zebrawahl (64)
	X.V.COLOR (64)
	Gesichtsindeks eingestellt (38)

## Datencode während der Aufnahme

Auf dem „Memory Stick PRO Duo“ werden automatisch Aufnahmezeit und -uhrzeit aufgezeichnet. Sie werden während der Aufnahme nicht angezeigt. Sie können sie bei der Wiedergabe aber über [DATENCODE] anzeigen lassen (S. 68).

## ■ 5.1-Kanal-Raumklang

Bei diesem System erfolgt die Tonwiedergabe über 6 Lautsprecher, und zwar 3 vorne (links, rechts und Mitte), 2 hinten (rechts und links) und einen zusätzlichen Tiefpass-Subwoofer für Frequenzen von 120 Hz und darunter, der als Kanal 0.1 gezählt wird.

## ■ AVCHD-Format

Dies ist ein High Definition-Format für digitale Videokameras für die Aufzeichnung eines HD-Signals (High Definition) mit dem MPEG-4 AVC/H.264-Format.

## ■ JPEG

JPEG steht für Joint Photographic Experts Group und den gleichnamigen Standard für die Komprimierung von Standbilddaten, mit dem sich der Datenumfang verringern lässt. Dieser Camcorder zeichnet Standbilder im JPEG-Format auf.

## ■ MPEG

MPEG steht für Moving Picture Experts Group und den gleichnamigen Standard für die Codierung (Bildkomprimierung) von Video- (Film-) und Audiodaten. Es gibt die Formate MPEG1 und MPEG2. Dieser Camcorder zeichnet Filme in SD-Bildqualität (Standard Definition) im MPEG2 -Format auf.

## ■ MPEG-4 AVC/H.264

Dies ist das neueste Bildcodierformat, das 2003 zusammen durch zwei internationale Standardisierungsorganisationen, die ISO-IEC und die ITU-T standardisiert wurde. Im Vergleich zum konventionellen MPEG2-Format ist MPEG-4 AVC/H.264 doppelt so leistungsfähig. Der Camcorder nutzt MPEG-4 AVC/H.264 für die Verschlüsselung von High Definition-Filmen.

## ■ VBR

VBR steht für Variable Bit Rate, ein Aufnahmeformat, bei dem die Bitrate (Menge der Aufnahmedaten in einem bestimmten Zeitraum) je nach aufgenommener Szene automatisch angepasst wird. Bei Videofilmen mit schnell bewegten Motiven wird für ein klares Bild viel Speicherplatz auf dem „Memory Stick PRO Duo“ benötigt und die Aufnahmedauer verkürzt sich entsprechend.

## ■ Miniaturbild

Verkleinertes Bild der Originalaufnahme, so dass mehrere Bilder gleichzeitig angezeigt werden können. [VISUAL INDEX], [INDEX], [INDEX] etc. sind Systeme zur Anzeige von Miniaturbildern.

## ■ Dolby Digital

Ein von Dolby Laboratories, Inc., entwickeltes Audiocodiersystem (Komprimierungssystem).

## ■ Dolby Digital 5.1 Creator

Von den Dolby Laboratories, Inc., entwickelte Tonkomprimierungstechnologie, die eine effiziente Komprimierung bei hoher Tonqualität ermöglicht. Töne werden effizient mit hoher Qualität komprimiert, und die Erzeugung eines 5.1-Kanal-Raumklangs wird ermöglicht.



# Index

## Numerische

16:9 .....	71
21-poliger Adapter.....	45
4:3 .....	63, 71
5.1-Kanal-Raumklang.....	31

## A

Akku .....	16
Akkurestladung.....	17
ALLGEMEINE EINST .....	73
ALTER FILM .....	89
Anschließen	
4:3-Fernsehgerät.....	43
Breitbild-Fernsehgerät	
.....	43
Drucker .....	55
DVD/HDD-Recorder.....	53
High Definition-	
Fernsehgerät .....	42
Videorecorder .....	53
Anzahl an aufnehmbaren	
Bildern .....	67
ANZEIGE .....	69
ANZEIGEAUSG. ....	71
Anzeigen .....	110, 111
Anzeigen des Bildes auf einem	
Fernsehschirm .....	40
Aufnahme .....	25, 29
Aufnahmedauer.....	18
Aufnahmequalität .....	62
AUFN. ....	62
AUFN.ANZEIGE	
(Aufnahmeanzeige).....	73
Aufzeichnungsformat .....	96
AUSGABE EINST. ....	71
AUSSEN .....	78
AUTOM. AUS	
(Ausschaltautomatik).....	73
AVCHD-Format .....	8, 96, 112
A/V-Verbindungskabel	
.....	42, 53

## B

BACK LIGHT .....	86, 88
Bearbeiten .....	47, 49
BELICHTUNG .....	77, 88
Bestätigungspiepton	
..... Siehe unter SIGNALTON.	
BILDANZEIGE EIN. ....	68
BILDEFFEKT (Bildeffekt)	
.....	80, 89
BILDGRÖSSE .....	66
Bildmanagementdateien.....	95
Bildqualität	
Film .....	62
Standbild.....	66
BLD-DB-DAT.REP. ....	59
BLLENDE.....	80, 88
Blitz .....	32, 85
BLITZ INTENS .....	65
BREITBILD .....	63, 89
Breitbild-Fernsehgerät .....	43
Buchse DC IN .....	16

## C

CD-ROM.....	15
COLOR SLOW SHTR (Color	
Slow Shutter).....	79, 88
COMPONENT .....	71

## D

DÄMMERUNG .....	77
DÄMMR.PORTRÄT .....	77
Datei .....	95
DATEI-NR. (Dateinummer)	
.....	67
DATENCODE .....	68, 111
Datumsindex .....	39
DATUM/ZEIT .....	68, 111
DEMO MODUS .....	73
Dia-Show .....	39
DIA-SHOW EINST. ....	39
DIGITAL ZOOM.....	63

DIGIT.EFFEKT (Digitaleffekt)	
.....	80, 89
DIREKT .....	79, 88
Dolby Digital 5.1 Creator .....	31
Drucken .....	55
Dual Rec .....	32

## E

Easy PC Back-up.....	46
Easy-Modus.....	25
EINSTELLUNGEN .....	60

## F

Farbfernsehsystem.....	93
FEIN .....	66
FERNBEDIENG.	
(Fernbedienung) .....	73
Fernbedienung .....	83, 108
Feuchtigkeitskondensation	
.....	100
FEUERWERK.....	78
Film	
Aufnahme .....	30
Aufnahmemodus .....	62
Aufnahmequalität .....	62
FILM EINSTELLEN.....	62
Filmrollenindex .....	36
FOKUS .....	76, 85
FORMATIEREN.....	57
FOTO EINSTELLEN.....	66

## G

Gesichts-Index .....	38
Griffband .....	22

## H

Halten des Camcorders.....	29
Handycam Station .....	16
HD-AUF.MODUS.....	62
HD-Bildqualität (High	
Definition) .....	8
HD-Fernsehgerät .....	42

HDMI-Kabel .....	43
HD-QUALITÄT .....	62
Help .....	14
HILFSRAHMEN .....	64
HINZU n.Datum .....	50
HOME MENU .....	12, 60
ALLGEMEINE EINST .....	73
AUSGABE EINST .....	71
BILDANZEIGE EIN. .....	68
FILM EINSTELLEN ....	62
FOTO EINSTELLEN .....	66
Kategorie EINSTELLUNGEN ....	60
TON/ANZEIGE EIN. .....	70
ZEIT/SPRACHE .....	72
HQ .....	62, 63

## I

INDEX EINSTELL. ....	65, 68
Indexanzeigetaste .....	110
INFO („Memory Stick PRO Duo“) .....	58
InfoLITHIUM-Akku .....	98
INNEN .....	79
INTERVALL EIN .....	69

## J

JPEG .....	95, 112
------------	---------

## K

KALIBRIERUNG .....	101
KAMERADATEN .....	68
Kategorie EINSTELLUNGEN .....	60
Kategorie MEMORY STICK VERWALTEN .....	57
Kategorie SONSTIGES .....	47
KERZENSCHNITT .....	78
Komponentenvideokabel .....	42

## L

Ladedauer .....	18
Laden des Akkus .....	16
LAND EINST. ....	72
LANDSCHAFT .....	78
LANG.BEL.AUTO (Langzeitbelichtungsautomatik) .....	64, 89
LAUTSTÄRKE .....	70
Lautstärke einstellen .....	37
LCD-Bildschirm .....	22
LCD-Bildschirmträger .....	22
LCD-FARBE .....	70
LCD-HELLIGK. ....	70
LCD-HELLIG. ....	70
LCD-FARBE .....	70
LCD-HELLIGK. (LCD- Hintergrundbeleuchtung) ....	70
LCD-HELLIG .....	70
Lithiumknopfzelle .....	109
LÖSCHEN LÖSCHEN n.Datum ....	48
„Memory Stick PRO Duo“ .....	47
LP .....	63

## M

„Memory Stick“ .....	2, 96
Memory Stick Duo-Adapter .....	97
„Memory Stick PRO Duo“ .....	2, 98
„Memory Stick PRO-HG Duo“ .....	2
MIKREFPEGEL .....	80
Miniaturbild .....	112
MPEG .....	112
MPEG2 .....	8, 95
MPEG-4 AVC/H.264 .....	112

## N

Netzkabel .....	16
-----------------	----

Netzsteckdose .....	16
Netzteil .....	16
NightShot .....	33
NIGHTSHOT-LICHT .....	63

## O

One Touch Disc Burn .....	46
OPTION MENU .....	74
Ordner .....	95
Original .....	50

## P

PAL .....	93
PASTELL .....	80
PictBridge .....	55
Playlist .....	50
PORTRÄT (Weichporträt) .....	78
PUNKT-FOKUS .....	76, 88
PUNKT-MESS. (flexible Punktbelichtungsmessung) .....	77, 88

## Q

QUALITÄT .....	66
----------------	----

## R

RESET .....	106
RESTANZEIG (Film) .....	65
Restkapazität Akku .....	17
„Memory Stick PRO Duo“ .....	58
ROTE AUGEN R .....	65

## S

S VIDEO-Kabel .....	44
SCHNEE .....	78
SCHWURZBLENDE .....	80
SD-AUFN.MODUS .....	63
SD-Bildqualität (Standard Definition) .....	8

SD-QUALITÄT.....	62
SELBSTAUSLÖS .....	80
Selbstdiagnoseanzeige .....	90
SEPIA .....	80
Sicherungskopie ..... Siehe Sichern von Bildern	
SIGNALTON .....	70
SOMMERZEIT .....	72
SONNE TIEF .....	78
SP.....	63
Spiegelmodus.....	33
SPOTLICHT.....	78
SPRACHE EIN.....	72
STANDARD .....	67
Standbild	
Aufnahme.....	30
BILDGRÖSSE .....	66
QUALITÄT .....	66
Standbilddateien .....	95
Stativ.....	104
STEADYSHOT .....	64, 86
STRAND .....	78
SUPER NIGHTSHOT .....	79, 88
Symbol.....	Siehe Anzeigen
SZENENWAHL.....	77, 88
S&W (Schwarzweiß).....	80
<b>T</b>	
TEILEN .....	49
Telebereich .....	31
TELE-MAKRO .....	76, 89
TON/ANZEIGE EIN.....	70
TV-ANSCHLUSS .....	41
TV-FORMAT .....	71
<b>U</b>	
UHR EINSTEL.....	20
USB-Kabel.....	15

## V

VBR .....	11, 112
Verwenden im Ausland.....	93
VISUAL INDEX.....	35
Vollständige Aufladung .....	18

## W

Warnanzeigen.....	90
Warmmeldungen .....	91
Wartung.....	96
WEISSABGL. (Weißabgleich) .....	78, 88
WEISSBLLENDE.....	80
Weitwinkelbereich .....	31
Weltzeittabelle .....	94
Werkseitig installierter Akku .....	102
Wiedergabe .....	26, 35
Wiedergabe-Zoom .....	38

## X

XP.....	62
X.V.COLOR .....	64, 99

## Z

ZEBRA.....	64
ZEIT/SPRACHE .....	72
ZLUPENAUFN. ....	34
Zoom .....	31

Zusätzliche Informationen zu diesem Produkt und Antworten zu häufig gestellten Fragen können Sie auf unserer Kunden-Support-Website finden.

<http://www.sony.net/>