

NOTICE DE MONTAGE ET D'UTILISATION

PISCINE RONDE HORS SOL AZURO

Gamme de modèles 300 et 400

Valable à partir du 10. 1. 2008

No. EXP653

TABLE DES MATIERES

PARTIE 1	INTRODUCTION.....	2
PARTIE 2	PREPARATION DE L'EMPLACEMENT.....	3
ETAPE A	SELECTION DE L'EMPLACEMENT POUR LE MONTAGE DE LA PISCINE.....	3
ETAPE B	PREPARATION DU FOND DE LA PISCINE.....	4
PARTIE 3	MONTAGE DE LA PISCINE.....	6
ETAPE A	MONTAGE DE LA BASE DE LA PISCINE.....	6
ETAPE B	MONTAGE DES PAROIS DE LA PISCINE.....	7
ETAPE C	INSTALLATION DU LINER ET DE LA BAGUETTE SUPERIEURE.....	9
ETAPE D	REPLISSAGE DE LA PISCINE.....	10
PARTIE 4	REGLES DE SECURITE.....	11
PARTIE 5	UTILISATION DE LA PISCINE.....	12
PARTIE 6	ENTRETIEN DE LA PISCINE.....	13
PARTIE 7	HIVERNAGE DE LA PISCINE.....	14
PARTIE 8	ANNEXES.....	15
	A) NOTICE D'UTILISATION DU FOND EN GEOTEXTILE.....	15
	B) NOTICE DE MONTAGE DE L'ECHELLE DE PISCINE STANDARD.....	16
	C) NOTICE DE MONTAGE DE L'ECHELLE DE PISCINE DE LUXE.....	18
	D) CROQUIS DIMENSIONNEL DES ORIFICES DE CONNEXION DU COLLECTEUR D'IMPURETES.....	20

PARTIE 1 – INTRODUCTION

1. LISEZ ATTENTIVEMENT L'INTRODUCTION

Avant de commencer, veuillez lire jusqu'à la fin tous les chapitres de la notice d'utilisation.

Les instructions expliquent comment installer votre piscine. Il suffit simplement de suivre la notice de montage et d'utilisation pas à pas. Commencez par la partie 1 et poursuivez par les parties 2 et 3 pour monter votre piscine. La partie 4 comprend les Règles de sécurité et les parties 5, 6 et 7 les instructions qui vous aideront à maintenir votre piscine propre et en bon état pendant des années. Il faut impérativement lire les Règles de sécurité et s'assurer que chaque utilisateur de la piscine les lise et les comprenne.

Nota : Les dessins présents dans cette notice peuvent ne pas correspondre de façon précise à votre piscine. Les dessins servent notamment à une meilleure compréhension du texte. Le fabricant se réserve le droit d'apporter toutes modifications sans avertissement préalable.

2. PREPAREZ LES OUTILS INDISPENSABLES

Avant de commencer la mise en place de la piscine, préparez les outils et équipements indispensables. Vous aurez besoin de :

- burin, pioche, râteau, pelle et brouette pour le déplacement de la terre et la manipulation du sable;
- linteau en bois d'environ 5 x 5 cm et d'une longueur supérieure à la moitié du diamètre de la piscine, piquet en bois, sac de farine ou de sable fin etc.....; rouleau de corde, couteau, niveau, mètre à ruban, marteau et clous pour la préparation du fond plat.
- sable passé au tamis pour égaliser la base et créer les bords surélevés;
- tournevis croisé et plat, pince universelle, ruban adhésif textile (pour moquettes), couteau, pinces à linge pour le montage de la piscine.

.Nous recommandons de monter l'échelle avant le montage de la piscine. Elle sera utilisée au cours du montage de la piscine, quand il sera nécessaire d'entrer et de sortir de la piscine en passant par-dessus la paroi montée. Vous trouverez les instructions de montage de l'échelle dans l'appendice B ou C.

3. CHOISISSEZ UN JOUR CONVENABLE POUR LA MISE EN PLACE DE LA PISCINE

Attendez une journée ensoleillée et sans vent pour le montage de la piscine. N'essayez pas de monter la piscine s'il y a du vent. Faites vous aider par au moins une personne adulte.

4. PIECES DE RECHANGE ET SERVICE

Si vous avez besoin d'un conseil, si vous souhaitez faire assurer un service ou obtenir une pièce de rechange, adressez-vous à votre concessionnaire. Lors de l'entretien ou pour une réparation, n'utilisez que des pièces de rechange originales.

5. CONDITIONS DE GARANTIE

Les conditions de garantie sont décrites dans la Fiche de garantie du concessionnaire.

PARTIE 2 – PREPARATION DE L'EMPLACEMENT

ETAPE A : SELECTION DE L'EMPLACEMENT POUR LE MONTAGE DE LA PISCINE

1. TERRAIN

Prêtez une attention particulière à la sélection du bon emplacement pour votre piscine:

- Choisissez une surface de dimension correspondante et aussi plate et horizontale que possible.
- Choisissez un lieu ensoleillé pendant toute la journée, de préférence un sol sec et ferme – ne montez pas la piscine sur du goudron, gravier, bois, remblais, surface inondée, sur un marécage de tourbe ou au-dessus d'espaces souterrains comme par exemple des réservoirs d'eau, fosses septiques, égouts, etc.....
- Vérifiez qu'une plante qui pourrait passer à travers le liner de votre piscine ne pousse à cet endroit.
Si c'est le cas, nous vous recommandons de traiter cet endroit à l'aide d'un produit herbicide total (selon le mode d'emploi) et suffisamment à l'avance avant le début des travaux de terrassement, éventuellement de poser une feuille plastique noire de protection sous la piscine lors du montage.
- Les surfaces en pente doivent être aplanies manuellement pour devenir totalement planes, il faut toujours creuser là où il y a trop de terre et ne pas en ajouter là où il en manque.
- La piscine n'est pas conçue pour être enfouie dans la terre.

2. EMBLEMES A EVITER

Ne placez pas la piscine sur l'un des emplacements suivants :

- A proximité des surfaces et objets accessibles aux enfants et animaux et qui pourraient ainsi leur faciliter l'accès dans la piscine. Dans le cas contraire, il faut protéger les alentours de la piscine et empêcher les enfants et les animaux d'y accéder.
- Sur de l'herbe, pierres et racines. L'herbe sous le liner de la piscine pourrit et les pierres et racines endommageraient le liner de la piscine.
- A proximité des arbres et arbustes de grande taille. Les feuilles et d'autres impuretés tombent directement dans la piscine et augmentent son encrassement.
- Sous des fils électriques suspendus et les fils à étendre le linge.
- Aux endroits où il y a mauvaise évacuation naturelle de l'eau.

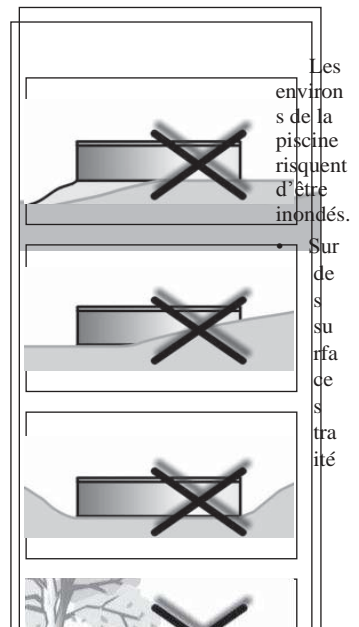

es récemment à l'aide de pesticides pétroliers, de produits chimiques ou d'engrais. Dans ce cas, il est indispensable d'utiliser un fond de piscine en géotextile.

NON

3. PREVOYEZ A L'AVANCE

- Pensez-vous monter à coté de la piscine une plate-forme annexe ? Laissez donc de l'espace pour elle.
- N'oubliez pas que le tapis végétal (arbres, arbustes) autour de la piscine poussera et fera de l'ombre à la piscine.
- Utiliserez-vous des accessoires de piscine ou d'autres équipements exigeant une alimentation électrique ? Placez donc votre piscine de manière à pouvoir installer cet

• 3 • *PARTIE 2 – PREPARATION DE L'EMPLACEMENT*

QUI

équipement électrique conformément aux règles de sécurité (voir la notice d'utilisation de cet équipement). Veuillez confier l'éventuelle installation d'une prise électrique et d'un fusible à une personne qualifiée.

ETAPE B: PREPARATION DU FOND DE LA PISCINE

Important: La surface sous la piscine doit répondre aux conditions essentielles suivantes :

Elle doit être horizontale,

c'est-à-dire une tolérance maxi de 2,5 cm sur la largeur de la piscine.

Elle doit être saupoudrée d'une fine couche de sable passé au tamis,

car le sable corrigera les petites inégalités de surface, causées après l'utilisation des outils de travail (pioches, houes,...) et couvrira toute la surface de la piscine d'une couche d'une épaisseur maximum de 2 cm.

La surface doit être bien compactée,

c'est-à-dire suffisamment dure pour qu'une personne de 80 kg au minimum ne puisse pas laisser de traces visibles sur la surface.

Diamètre de la piscine	Longueur de la ficelle	Longueur du linteau
3,6 m	200 cm	200 cm
4,6 m	250 cm	250 cm

1. TRACEZ LA SURFACE

- Plantez un piquet dans la terre, au centre prévu de la piscine (voir fig. 2-1).
- Attachez une extrémité de la ficelle au piquet et attachez à l'autre extrémité une petite boîte de conserve remplie de sable, de chaux, ou de farine, etc. et, à l'aide de la boîte de conserve, tracez un cercle par terre. La longueur de la ficelle correspondant au diamètre de la piscine est indiquée dans le tableau. Le rayon du fond aura 15 cm de plus que le rayon de la piscine (voir fig. 2-2).

2. ENLEVEZ LES MOTTES D'HERBES

- Sur la surface tracée, il faut enlever soigneusement jusqu'à une profondeur de 10 – 15 cm, toutes les mottes d'herbes et plantes (voir fig. 2-3).
- Enlevez tous les morceaux de bois, pierres et racines de la surface tracée.

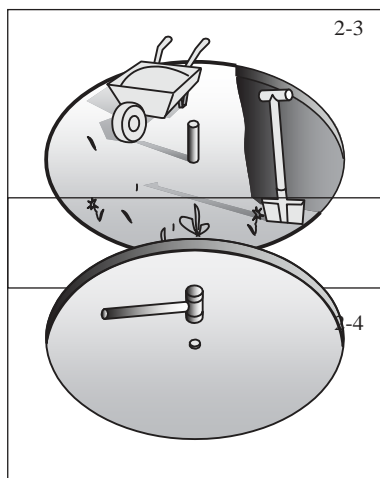
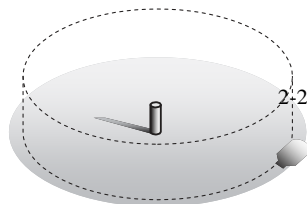
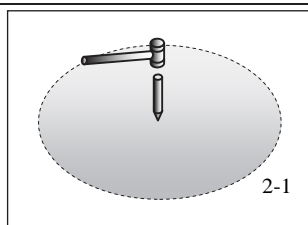

3. ADAPTEZ LA SURFACE TRACEE POUR QU'ELLE SOIT PLANE, HORIZONTALE ET COMPACTEE

N'oubliez pas: votre piscine doit être horizontale. Prenez le temps de préparer le fond pour que la base soit horizontale. La différence de niveau horizontal ne doit pas être supérieure à 25 mm.

- a. Remplacez le piquet par un bâton ayant une extrémité supérieure plate et de section d'environ 25x25 mm et une longueur d'environ 15 cm. Plantez-le dans le sol jusqu'à ce que sa surface supérieure soit au niveau du sol (voir fig. 2-4).

b. Préparez un linteau de section de 5x10 cm et d'une longueur

adaptée à la taille de la piscine (voir le tableau ci-dessus).

Clouez un bout du linteau sur la partie supérieure du bâton.

Utilisez un clou suffisamment long pour qu'il maintienne l'extrémité du

linteau sur le bâton si vous tournez le linteau dans le cercle

(voir fig. 2-5).

c. Posez un niveau sur le linteau et faites tourner le linteau dans le rond autour de l'extrémité du bâton cloué et constatez ainsi les inégalités – endroits plus hauts et trous (voir fig. 2-6).

d. Enlevez à l'aide d'une pelle, d'une pioche ou d'un râteau tous les endroits plus élevés. N'oubliez pas que votre piscine doit être horizontale avec une tolérance de 25 mm sur la largeur de la piscine (voir fig. 2-8).

e. Ne remplissez pas les trous (voir fig. 2-7). Le remplissage ne constituera pas une base suffisamment solide pour votre piscine. De petites déclivités peuvent être remplies mais ces endroits doivent être par la suite correctement damés à l'aide d'une dameuse.

f. Pour assurer la future stabilité de la piscine, il faut damer le fond à l'aide d'une dameuse. Un fond non-damé pourrait « bouger » sous la pression du poids de la piscine remplie et causer ainsi la destruction de la piscine. Remplissez et damedez les déclivités créées.

Aide: Marchez sur la surface. Aucune trace n'apparaît sur une surface bien damée.

Figure 2-7 Enlevez Ne remplissez pas

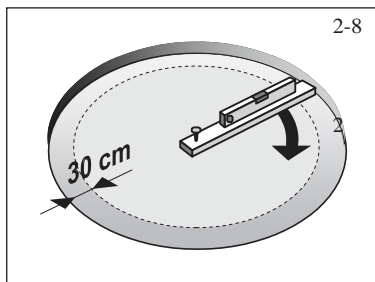
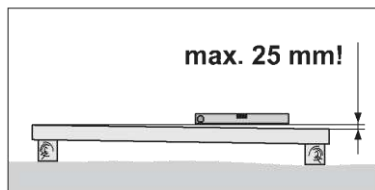
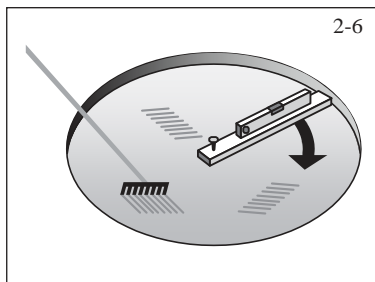
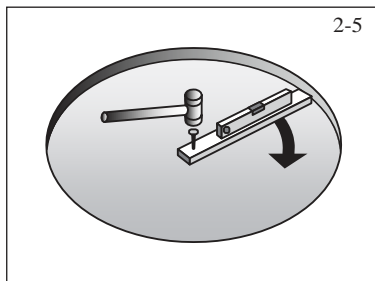

N'oubliez pas: Les 30 cm à l'extérieur du cercle doivent être parfaitement horizontaux (voir fig. 2-9). L'arête inférieure de la paroi de la piscine doit être horizontale et sans affaissements. Prenez le temps de vous assurer que cette surface est parfaitement plane et horizontale.

• 5 • PARTIE 2 – PREPARATION DE 'EMPLACEMENT

PARTIE 3 – MONTAGE DE LA PISCINE

ETAPE A: MONTAGE DE LA BASE DE LA PISCINE

1. MONTEZ LE CADRE INFÉRIEURE DE LA PISCINE

- a. Assemblez progressivement les baguettes arrondies [3] à l'aide des mandrins d'assemblage [2] et posez-les sur la circonférence de votre piscine (voir fig. 3-1).

Remarque: Les mandrins d'assemblage fournis [2] existent en deux modèles – les mandrins sans rainure longitudinale sont destinés au cadre inférieur, les mandrins avec rainure longitudinale (souples) au cadre supérieur.

- b. Assemblez les baguettes jusqu'à la rainure. Laissez la dernière baguette ouverte car il faudra adapter sa longueur après avoir monté la dernière paroi.

- c. Vérifiez bien que le cadre inférieur forme réellement un cercle en mesurant la distance du cercle depuis le piquet central.

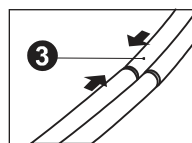
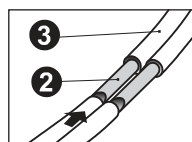
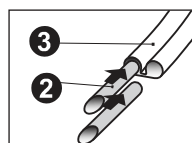
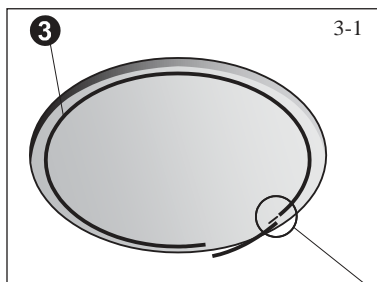

2. ÉTALEZ DU SABLE FIN

- a. Étalez une couche de sable fin de 2 cm d'épaisseur au maximum sur toute la surface du fond de la piscine (à l'exception des 30 centimètres extérieurs au cercle). Choisissez de préférence un sable de stuc pour un étalage facile sur les petites inégalités du terrain (voir fig. 3-2). Ne mettez pas de sable à proximité des baguettes inférieures, car il pourrait entrer dans la rainure de la baguette et empêcher la pose de la paroi. Laissez une bande d'environ 15 cm sans sable autour des baguettes inférieures. Egalisez la surface avec un râteau pour que la surface soit plane et lisse.

Remarque: Une couche de sable plus épaisse pourrait détériorer à l'avenir la stabilité de la piscine.

- b. Amenez sur la surface de la piscine, selon la taille de la piscine, environ 0,2 – 0,3 m³ de sable, passé au tamis. Vous en aurez besoin pour créer les bords. (voir chapitre Formez les bords).

Remarque: Veillez, lors de la manipulation avec le sable, à ne pas endommager le cadre inférieur ou à ne pas le combler avec du sable.

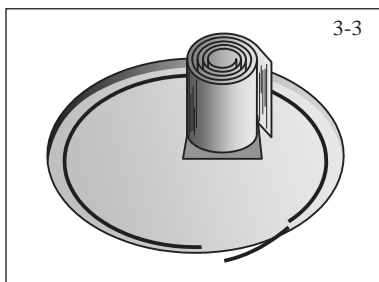
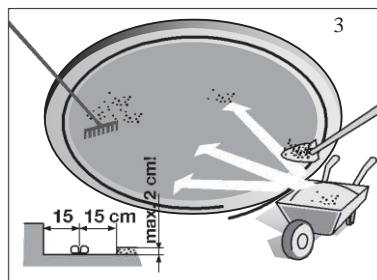

ETAPE B: MONTAGE DES PAROIS DE LA PISCINE

1. MONTEZ LA PAROI DE LA PISCINE

- a. Attendez une journée calme et ensoleillée. N'essayez pas de monter la paroi de la piscine s'il y a du vent. Faites vous aider par au moins une personne adulte.
- b. Sortez la paroi enroulée de son emballage et posez-la sur la surface de la piscine sur un morceau de contreplaqué (voir fig. 3-3). Les orifices pré-perforés pour le collecteur d'impuretés de surface doivent être situés vers le haut.

Important: Vérifier, avant de dérouler la paroi, le sens de l'enroulement de la paroi. Selon le sens, il faut la dérouler, soit vers la droite, soit vers la gauche.

- c. Commencez à dérouler la paroi [1] et introduisez-la en même temps dans le cadre. Les orifices pour le collecteur d'impuretés et la buse réversible doivent être situés à proximité de l'endroit où le dispositif de filtration sera placé.
- d. Continuez sur toute la circonférence jusqu'à ce que la paroi soit entièrement déroulée et insérée dans le cadre inférieur.

2. EXTREMITES DE LA PAROI DE LA PISCINE

- a. Posez la paroi de façon à ce que les orifices soient placés les uns contre les autres.

Aide: Passez un tournevis par les orifices opposés pour faciliter la mise en place des extrémités de la paroi.

- b. Pour que les orifices soient positionnés les uns contre les autres, formez un cercle avec la paroi de la piscine, supérieur ou inférieur, de façon à ce qu'à l'aide du pied vous puissiez pousser le cadre inférieur soit vers l'extérieur, soit vers l'intérieur du cercle (voir fig. 3-5).
- c. Vérifiez que le cadre inférieur forme réellement un cercle en mesurant la distance depuis le piquet central.
- d. Mesurez enfin la dernière baguette inférieure disponible et raccourcissez-la à la longueur nécessaire (voir le détail fig. 3-5). Fermez le cadre inférieur en assemblant la baguette inférieure raccourcie avec le reste du cadre à l'aide des mandrins d'assemblage.
- e. Assemblez les extrémités de la paroi de la piscine (voir fig. 3-6). Introduisez une vis dans les deux orifices depuis l'intérieur [A], posez l'écrou et vissez-le [B]. Les têtes de vis sont à l'intérieur de la piscine et tous les écrous sont à l'extérieur.
- f. Serrez d'abord les vis et écrous à la main. A la fin, quand ils sont tous en place, serrez-les à l'aide d'outils.

g.
R
ec
o
u
vr
ez
le
s
e
xt
ré
m
it
és
d
e
la
P
ar
oi
et
le
s
tê
te
s
d
es
vi
s
à
l'i
nt
ér
ie
ur
d
e
la
P
ar
oi
d
e
la
pi
sc
in

e d'un ruban autocollant (voir fig. 3-7), au mieux en textile.

3-4

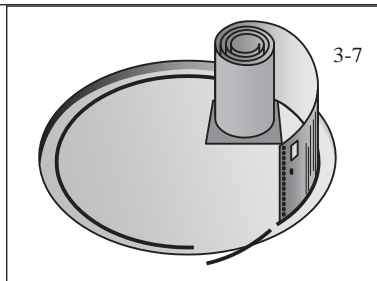

3-5

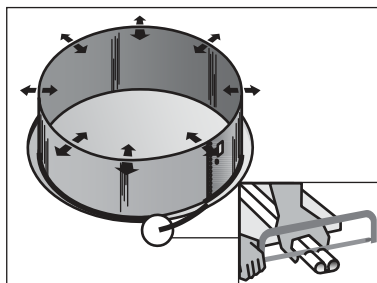

3-6

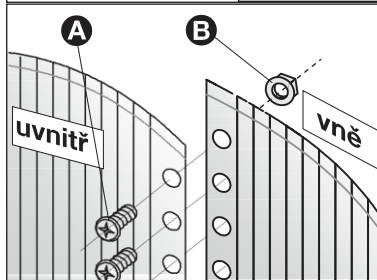

• 7 •
LA PISCINE

PARTIE 3 – MONTAGE DE

Remarque: Après installation de la paroi et vérification du cercle de la piscine, il ne faut pas oublier de retirer le piquet central.

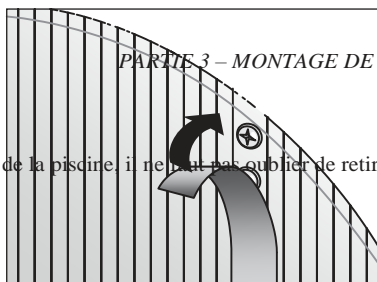

3. VERIFIEZ QUE LA PAROI DE LA PISCINE SOIT SITUEE SUR UN FOND HORIZONTAL ET QU'ELLE FORME UN CERCLE

- a. Utilisez un linteau droit ou un profil pour vérifier que les arêtes opposées de la paroi de la piscine soient droites (voir fig. 3-8). Vérifiez la paroi à plusieurs endroits. La paroi doit être placée sur un fond horizontal. Si l'écart est de plus de 25 mm sur la longueur du diamètre de la piscine (voir fig. 3-9), mettez la paroi de côté et remettez horizontal le fond de la piscine.
- b. Vérifiez à l'aide d'une ficelle que la paroi de la piscine soit réellement circulaire.

Mise en garde: Une piscine qui n'est pas horizontale est dangereuse et peut s'écrouler.

4. FORMER LES BORDS

- a. Formez les bords d'environ 20 cm de large et 20 cm de haut sur toute la circonférence à l'intérieur de la piscine (voir fig. 3-10) à l'aide du sable passé au tamis. Rendez sa forme ronde et damez-le ensuite.
- b. Egalisez le fond à l'aide d'un râteau.
- c. Posez sur le fond de la piscine et sur les bords un support en géotextile comme protection de la feuille de piscine contre les dommages mécaniques.
Le mode d'emploi se trouve dans l'appendice A.

Remarque: S'il existe un danger de pousse d'herbes dans le fond de la piscine, nous recommandons de poser sous le support en géotextile une feuille de plastique noire de jardin qui réduit ce risque.

Remarque: Le support de piscine en géotextile ne fait pas partie d'accessoires de la piscine. Adressez-vous à votre concessionnaire.

Aide: Pour entrer et sortir de la piscine, nous recommandons d'utiliser l'échelle de piscine. La notice de montage se trouve dans l'appendice B ou C.

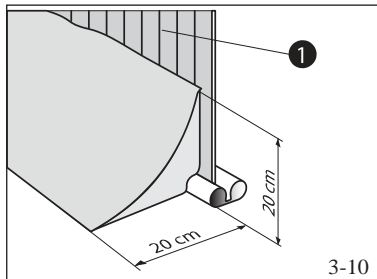
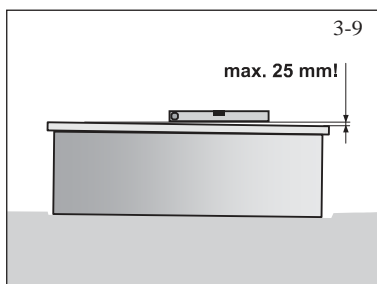
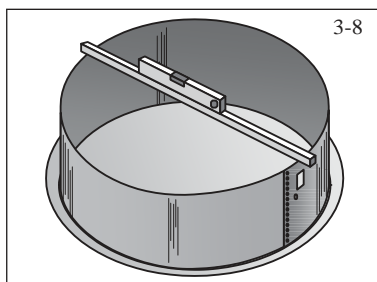

ETAPE C: INSTALLATION DU LINER ET DE LA BAGUETTE SUPERIEURE

Remarque: Si vous utilisez avec la piscine un dispositif de filtration, il faudra avant la pose du liner effectuer les opérations d'installation du collecteur d'impuretés superficielles. Lisez bien la notice d'installation du collecteur et suivez-la.

1. POSEZ LE LINER A SON EMPLACEMENT

a. Ouvrez le carton du liner.

N'utilisez pas d'objet coupant pour ouvrir le carton.

b. Etalez le liner au soleil pour qu'il se ramollisse. Vérifiez qu'il n'y ait pas de défaut sur toute sa surface et dans tous les joints.

c. Etalez le liner [7] dans la piscine (voir fig. 3-11) de façon à ce que la face

soit orientée vers le haut. Le joint circulaire devrait être situé au milieu des bords.

Les autres joints créeront des lignes droites à travers le fond de la piscine.

d. Lissez tous les plis sur le fond de la piscine.

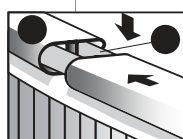
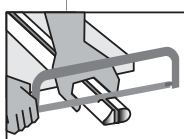
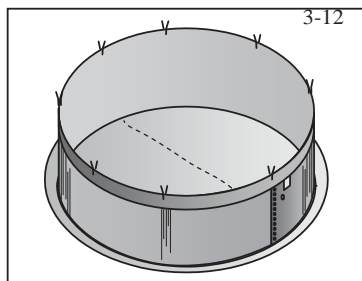
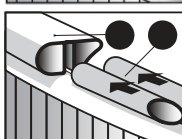
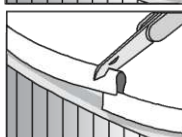
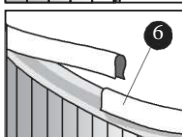
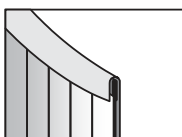
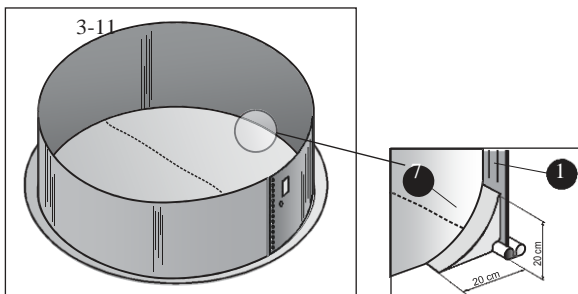

2. FIXEZ LE LINER A LA PAROI

a. Passez le liner [7] sur l'arête de la paroi [1] et retenez-le provisoirement par plusieurs pinches à linge. Laissez pour l'instant le liner librement suspendu et ne le tirez pas trop.

b. Commencez à remplir la piscine. Au fur et à mesure que la piscine se remplit, lissez tous les plis en partant du centre de la piscine en faisant des ronds vers l'extérieur, vers la paroi.

Vous pouvez vous aider d'un balai fin. N'appuyez jamais trop fort sur le liner et ne le tirez pas.

Procédez rapidement car quelques centimètres d'eau arrivent à plaquer le liner contre le fond et il sera de plus en plus difficile de le bouger sans l'endommager. Veillez toujours à ce que le joint ovale reste à peu près au milieu du bord (voir fig. 3-11).

c. Après avoir lissé le fond, continuez à remplir la piscine et à lisser le liner contre la paroi. Faites attention à ce que le liner ne soit pas trop tendu et qu'une boule d'air ne se forme pas (voir fig. 3-13).

d. Après avoir lissé le liner, maintenez les bords à l'aide de la plinthe de serrage [6]. Procédez ainsi sur toute la

circonférence de la piscine.

- e. Après avoir lissé tous les plis du liner, découpez les parties dépassant de la plinthe de serrage plastique [6] pour que son extrémité s'appuie étroitement à la plinthe suivante (voir fig. 3-12).
- f. Maintenant, posez la plinthe plastique [4] sur la plinthe de serrage [6]. A l'aide d'un couple de mandrins d'assemblage flexibles [2], fixez la plinthe plastique suivante [4] et procédez ainsi sur toute la circonférence de la piscine (voir fig. 3-12)

Remarque: Les mandrins d'assemblage fournis [2] existent en deux modèles – les mandrins sans rainure longitudinale destinés au cadre inférieur et les mandrins avec rainure longitudinale (flexibles) pour le cadre supérieur.

- g. Raccourcissez la dernière plinthe plastique à la longueur nécessaire et joignez-la au reste du cadre supérieur à l'aide du couple de mandrins d'assemblage (voir fig. 3-12).

Remarque: Une légère ondulation du liner lors de son installation est naturelle. Elle est causée par le jeu du vinyle qui protège le liner lors de sa fabrication.

Remarque: Le liner ne représente pas un élément de construction de la piscine. Empêcher l'eau de sortir de la piscine est sa fonction principale. La pression de l'eau le maintient contre les parois et les éléments de construction de la piscine. Le liner doit adhérer correctement au sol, aux bords et parois de la piscine, il ne doit jamais supporter un poids d'eau qui pourrait l'endommager.

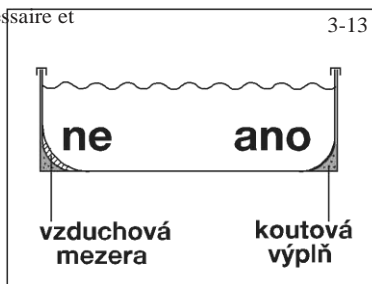

3. COLLEZ L'ÉTIQUETTE AVEC L'AVERTISSEMENT

Collez l'étiquette avec l'avertissement à l'endroit où vous allez entrer dans la piscine. Il faut se rendre compte que la piscine n'est pas assez profonde pour pouvoir y sauter, il y a alors un risque de blessure.

Obrazek - Fig. 3-13:

NON

OUI

Espace d'air

Bord



ÉTAPE D: REMPLISSAGE DE LA PISCINE

1. TERMINEZ LE REMPLISSAGE DE LA PISCINE

- a. Remplissez la piscine jusqu'à une hauteur de 5 cm au-dessous de l'orifice le plus bas dans la paroi de la piscine. Puis procédez selon la notice de montage de votre collecteur d'impuretés.

Important: Pendant son remplissage, la piscine peut gondoler légèrement ou se déplacer. C'est normal.

- b. Connectez le dispositif de filtration au collecteur d'impureté monté selon la notice correspondante.
- c. Ajoutez l'eau jusqu'au niveau du centre de la bride d'arrivée du collecteur et effectuez la désinfection initiale de l'eau (voir appendice D). Ainsi votre piscine est prête pour son utilisation.

Mise en garde: Avant l'utilisation de la piscine, chaque personne doit lire et suivre les Règles de sécurité situées dans la Partie 4.

PARTIE 4 – REGLES DE SECURITE

Votre piscine contient une grande quantité d'eau et elle est suffisamment profonde pour présenter un danger pour la vie et la santé si les règles de sécurité suivantes ne soient pas respectées. Ceux qui utilisent une piscine pour la première fois encourent un risque de blessure. Assurez-vous que chacun connaisse les règles avant d'entrer dans la piscine.



1. Interdiction de sauter dans la piscine à corps perdu ou sauter les jambes en avant

La bague supérieure de votre piscine n'est pas une passerelle et ne doit pas être utilisée pour sauter dans l'eau ou pour plonger la tête en avant. Ne permettez pas les sauts dans la piscine ou les sauts la tête en avant depuis l'échelle ou depuis la bague supérieure de la piscine. Les plongeurs tête en avant et les sauts peuvent avoir pour conséquence des blessures graves ou la mort par noyade.



2. N'utilisez jamais seul la piscine

Ne permettez jamais que la piscine soit utilisée sans surveillance exercée par une personne au moins ne faisant pas partie des personnes qui se baignent. Il faut toujours avoir à disposition quelqu'un pour assurer le premier secours si nécessaire.



3. Ne laissez jamais les enfants sans surveillance

Ne laissez jamais un enfant seul sans surveillance dans la piscine ou à proximité de la piscine - même pour une seconde.



4. Aucun « chahut »

Ne permettez pas de « chahut » dans votre piscine ou autour de votre piscine. Les surfaces autour de la piscine peuvent être glissantes et dangereuses si elles sont mouillées.



5. Eclairer la piscine la nuit

Si la piscine est utilisée après la tombée de la nuit, il faut qu'un éclairage correspondant soit installé. L'éclairage de l'espace de la piscine doit être suffisant pour pouvoir évaluer la profondeur de la piscine et pour voir tous les éléments dans la piscine et autour. Consultez un spécialiste de l'éclairage.



6. Limitez l'accès à la piscine

Ne laissez pas de chaises ou d'autres meubles à côté de la piscine, un enfant pourrait s'en servir pour entrer dans la piscine. Il faut enlever l'échelle à chaque fois que la piscine reste sans surveillance. Il est fortement recommandé d'ériger une barrière autour de la piscine équipée d'un portail à clé. Certains règlements légaux pourraient les exiger.



7. Pas d'alcool ou drogues

La consommation d'alcool ou de drogues est incompatible avec les activités de piscine. Les personnes qui ont consommé de l'alcool ou des drogues ne doivent pas être autorisées à entrer dans la piscine et il faut les surveiller de près si elles restent à proximité.



8. Gardez votre piscine propre et inoffensive à la santé

L'eau dans la piscine doit être régulièrement filtrée et traitée chimiquement pour rester inoffensive pour la santé. Utilisez un dispositif de filtration convenable pour éliminer les particules dispersées et les produits chimiques adaptés à l'entretien d'une piscine pour qu'ils détruisent, selon leur mode d'utilisation, les bactéries nocives et qu'ils empêchent la création d'algues. N'oubliez pas que l'eau nocive pour la santé représente un risque grave pour la santé.

Avertissement: Ne modifiez pas la piscine et ne touchez pas à la construction de la piscine montée et remplie d'eau. Cette intervention pourrait avoir pour conséquence la destruction de la piscine ou de graves blessures.

PARTIE 5 – UTILISATION DE LA PISCINE

Lors de l'utilisation de votre piscine et pour maintenir la piscine propre et en bon état, il faut suivre les instructions suivantes

1. UTILISATION DE LA PISCINE

- a. Avant d'entrer dans la piscine, prenez une douche et nettoyez vos pieds.
- b. N'entrez pas dans la piscine avec vos chaussures car vous risqueriez d'abîmer le liner en vinyle.
- c. Utilisez l'échelle pour sortir de la piscine. Lors d'une sortie près de la paroi de la piscine ou en poussant sur ses pieds, le liner peut se regrouper à cet endroit ou même s'abîmer.
- d. Maintenez le niveau d'eau prescrit, c'est-à-dire approximativement au centre de la bride du collecteur. N'oubliez pas que l'eau s'évapore de la piscine par tout temps et qu'il faut donc en ajouter au fur et à mesure. L'évaporation courante est naturelle et il ne faut pas la confondre avec des fuites d'eau pour cause d'inétanchéité.
- e. Contrôlez régulièrement la piscine et ses accessoires et vérifiez qu'il n'y a pas de fuites d'eau. Éliminez d'éventuelles fuites d'eau en serrant ou changeant les joints.

2. SOINS CONSACRES A L'EAU DE LA PISCINE

Les soins appropriés consacrés à l'eau de la piscine sont la plus importante condition pour garder la piscine inoffensive pour la santé.

- a. La température de l'eau dans la piscine ne devrait pas dépasser 30°C. La température d'eau optimale varie autour de 25°C. L'eau chaude ne rafraîchit pas beaucoup et, de plus, diminue les effets des produits sanitaires (le chlore) et crée les conditions idéales pour la croissance des algues. Une température d'eau élevée cause également le ramollissement du liner de la piscine et augmente ainsi le risque de création de plis au fond. Dans le cas où la température d'eau dans la piscine atteint 30°C, n'utilisez plus le chauffage de l'eau, enlevez la bâche protectrice et remplacez éventuellement une partie de l'eau chaude par de l'eau froide.
- b. Les principes d'utilisation de la piscine et d'importantes instructions pour l'utilisation des produits chimiques sont décrits dans l'appendice D.

PARTIE 6 – ENTRETIEN DE LA PISCINE

1. LINER

- a. Contrôlez le liner régulièrement et vérifiez qu'il ne soit pas troué. Un liner troué cause la baisse du niveau de l'eau, qui peut être la cause de l'endommagement de la piscine ou de l'unité de filtration.
- b. De petites réparations du liner peuvent être effectuées à l'aide du kit de réparation de liners plastiques. Des dégâts plus importants doivent être résolus en remplaçant l'ancien liner par un nouveau.

2. PAROI DE LA PISCINE

- a. Maintenez la paroi de la piscine propre. Lavez-la à l'aide de solution savonneuse de faible concentration. N'utilisez pas de produits abrasifs, de dissolvants ou de produits en poudre.
- b. Lavez immédiatement tout produit chimique répandu.

Mise en garde: Le chlore concentré peut endommager le liner et les pièces métallique de la piscine. Lavez immédiatement toute souillure.

- c. Peignez toutes les têtes de vis dénudées ainsi que les écrous à l'aide d'un vernis extérieur incolore.
- d. Contrôlez régulièrement toutes les pièces métalliques et vérifiez qu'elles ne soient pas rouillées et cela au moins une fois

par saison. Peignez toutes les rainures et surfaces rouillées sur les parties métalliques à l'aide d'une peinture anti-corrosion – suivez le mode d'emploi indiqué sur la boîte de peinture.

N'oubliez pas: Toutes les surfaces rouillées sur les parois de la piscine doivent être peintes à temps à l'aide d'une peinture anti-corrosion.

- e. Prêtez une attention particulière à toutes les inétanchéités autour du collecteur d'impuretés et de la buse réversible. Toutes les inétanchéités doivent être réparées.

3. ECHELLE DE PISCINE

- a. Pour des raisons de sécurité et autres raisons pratiques, ne laissez jamais inutilement l'échelle dans la piscine.
- b. L'utilisez seulement lors des moments de baignade.
- c. L'échelle de piscine est exposée aux effets des produits chimiques dissous dans l'eau. C'est pourquoi il est nécessaire de la vérifier de temps en temps et, si vous enregistrez des signes de corrosion, il faut la peindre à l'aide d'une peinture adaptée.

PARTIE 7 – HIVERNAGE DE LA PISCINE

A la fin de la saison de baignade il faut suivre les instructions suivantes pour préparer votre piscine pour l'hiver. Il est également indispensable d'effectuer un contrôle régulier de l'eau de la piscine, y compris la filtration jusqu'au moment de l'hivernage.

Règle: piscine bien hivernée – mise en route printanière facilitée.

DIMINUEZ LE NIVEAU D'EAU DANS LA PISCINE

- a. Traitez tout d'abord la valeur du pH et la concentration de chlore dans la piscine.
- b. Débarrassez le fond de la piscine des impuretés présentes.
- c. Baissez le niveau de l'eau dans la piscine à environ 10 cm au-dessous de la buse réversible.
- d. Il faut enlever à l'aide d'un produit adapté les dépôts sur la paroi de la piscine avant qu'ils ne sèchent.
- e. Traitez l'eau restante à l'aide d'un produit convenable pour l'hivernage.

Mise en garde: Ne videz pas entièrement la piscine pour l'hiver et n'enlevez pas le liner. Une piscine vide pourrait s'écrouler.

- f. Faites couler l'eau de votre piscine sur votre propre terrain, dans l'herbe. Si vous faites couler l'eau dans une évacuation existante, il faut au préalable obtenir l'accord de l'organisme des eaux correspondant.

2. VERIFIEZ TOUS LES JOINTS ET VIS

- a. Assurez-vous que tous les joints de la construction sont correctement placés. Assurez-vous que la paroi de la piscine n'a pas quitté la baguette inférieure.
- b. Vérifiez que tous les joints vissés soient bien serrés.

3. ANTICIPER LA CORROSION

- a. Peignez tous les endroits rayés et les surfaces rouillées à l'aide d'une peinture anti-corrosion.

4. VERIFIEZ LE LINER

- a. Assurez-vous que le liner est toujours bien fixé à la paroi à l'aide des baguettes plastiques. Ne sortez pas le liner de la piscine.

5. CHERCHEZ LES INETANCHEITES

- a. Contrôlez que le liner ne soit pas troué. Une fuite d'eau en hiver peut être la cause d'un grave dommage à votre piscine.

6. ACCESSOIRES DE LA PISCINE

- a. Démontez tous les accessoires de la piscine, y compris l'échelle.
- b. Pour hiverner le dispositif de filtration, il faut suivre les instructions d'hivernage du dispositif.
- c. Laissez en place, sur la paroi de la piscine, le collecteur et la buse réversible.

N'oubliez pas: Un hivernage mal réalisé aura pour conséquence l'arrêt de la garantie de la piscine. Remplissez toutes les instructions nécessaires pour l'hivernage de la piscine.

Avertissement: Empêchez les petits enfants et les animaux domestiques d'approcher la piscine pendant l'hivernage. Ne faites pas de patinage dans la piscine hivernée et n'entrez pas sur la glace ! Il existe un risque de dommage du liner ou de blessure.

PARTIE 8 - APPENDICES

A) NOTICE D'UTILISATION DU FOND EN GEOTEXTILE

Remarque: Le fond de la piscine ne fait pas partie des accessoires de la piscine. Adressez-vous à votre concessionnaire.

Le feutre non-tissé NETEX S (matériau pour fonds de piscine) est fabriqué en fibranne de polypropylène de 100% de couleur blanche. Il est utilisé comme feutre géotextile de filtration, de drainage et de séparation lors de la construction des voies de communications et chemins de fer, des parcs d'aéroports, des surfaces de stockage et de parking etc. Il est également utilisé pour la protection des liners de piscine et de leur séparation du sol.

Caractéristiques du fond en géotextile

Les fibres avec lesquels le fond est fabriqué sont soumises après quelque temps au vieillissement dû à la lumière (la photo-dégradation). C'est pourquoi il ne convient pas de stocker ce textile librement à la lumière. Il faut le stocker dans une boîte où il sera protégé des rayons UV.

Le feutre non-tissé est résistant à l'essence technique, le perchlore, l'huile et autres produits chimiques de caractère similaire, aux moisissures et micro-organismes.

Il est inoffensif pour la santé.

La pose du textile sous la piscine avec les bords

Posez le textile sous la piscine au moment où vous avez monté la paroi de la piscine et réalisé les bords en sable passé au tamis. Déroulez le textile sur le fond de la piscine, placez-le correctement sur toute la surface et lissez d'éventuels plis. Découpez-le quelques centimètres au-dessus des bords.

Veillez à ce qu'il n'y ait pas de pierres ou d'autres petits objets coupants sur la surface du textile.

Remarque: Le collecteur d'impuretés de surface ne fait pas partie des accessoires de la piscine.

Adressez-vous à votre concessionnaire.

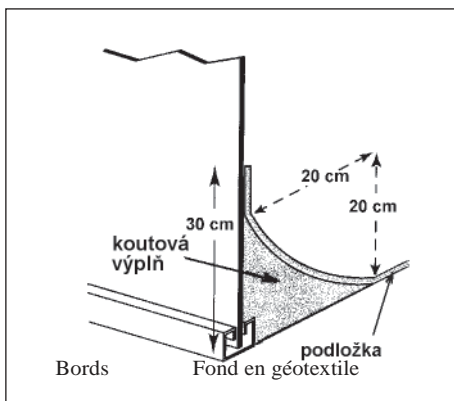

UTILISATION

Le collecteur sert à l'aspiration de l'eau en surface de la piscine à l'aide d'un dispositif de filtration. Les insectes, feuilles mortes et autres impuretés sont aspirés dans le collecteur et retenus dans le tamis.

Il est possible de connecter au collecteur un tuyau renforcé de dimension 5/4" (32 mm) et 6/4" (38 mm).

Avant le montage de l'échelle, veuillez lire les instructions suivantes.

- Lisez attentivement la notice de montage.
- déterminez l'emplacement de l'entrée et de la sortie de la piscine.
- L'échelle doit être posée sur un fond solide et lisse pour être stable.
- L'échelle ne doit pas être utilisée par plus d'une personne à la fois. LA CAPACITE PORTANTE DE L'ECHELLE EST DE 90 KG.
- Lors de l'utilisation de l'échelle, il faut toujours rester face à l'échelle, il ne faut pas se balancer ni osciller.
- Il ne faut jamais plonger depuis l'échelle dans la piscine.
- Ne nagez jamais sous l'échelle, dans l'espace entre l'échelle et la paroi. Risque de noyade.
- Si vous n'utilisez pas l'échelle, enlevez-la. Il ne faut pas la laisser à la portée des enfants.
- Pour la sécurité des utilisateurs de la piscine, vérifiez toutes les parties de l'échelle avant son utilisation.
- Nous vous recommandons de sécher l'échelle, de la nettoyer et de la ranger pendant les périodes où vous n'utilisez pas la piscine.
- N'utilisez pas l'échelle dans d'autres buts que ceux auxquels elle est destinée.
- L'utilisation de l'échelle par des personnes à mobilité réduite ou par les enfants n'est autorisée qu'avec l'accompagnement de personnes aptes physiquement et psychologiquement.



ETAPE 1: FIXEZ LA MAIN COURANTE AUX PIEDS

Introduisez solidement les mains courantes de l'échelle [1] sur les extrémités rétrécies des pieds [2] et veillez à ce que les orifices dans les mains courantes affleurent les orifices des pieds.

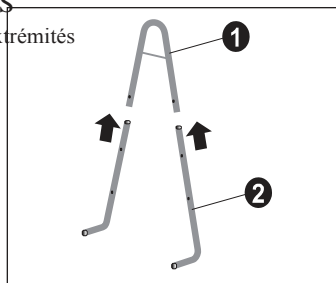

ETAPE 2: FIXEZ LES MARCHES PLASTIQUES AUX PIEDS

Vissez un écrou de tube [5] sur une extrémité de la barre de la marche [4]. Introduisez cette barre de la marche d'un côté par l'orifice dans les pieds [2] et par les orifices en bas de la marche [3].

REMARQUE: Quand l'extrémité de la barre de la marche accède à la fin de la marche, il faut pousser légèrement la barre vers la marche pour qu'elle passe par le second orifice de la marche.

Passez la barre de la marche par l'orifice dans le pied opposé et vissez à cette extrémité de la barre de la marche le second écrou de tube. A ce stade de montage, ne serrez les écrous de tube qu'à la main et non avec un tournevis tant que l'échelle n'est pas complètement montée. Les marches restantes seront montées de façon identique à la première marche.

A la fin, serrez à l'aide d'un tournevis tous les écrous de tube. Ne serrez pas trop fort les écrous pour que la marche plastique ne se casse.

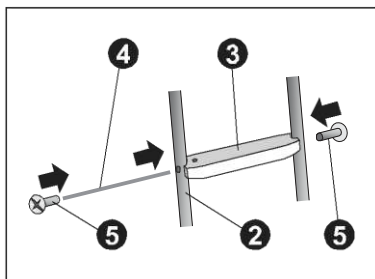

ETAPE 3: POSEZ LES EMBOUTS DE TUBE

Posez sur les extrémités inférieures des pieds les embouts de tube, si cela n'a pas déjà été fait.

Et maintenant l'échelle est prête à l'emploi.

AVERTISSEMENT: L'échelle n'est pas fabriquée en matériau inoxydable et c'est pourquoi elle peut rouiller suite aux effets des produits chimiques. Pour des raisons de sécurité et autres raisons pratiques, ne laissez jamais inutilement l'échelle dans la piscine. Utilisez-la seulement pendant les moments de baignade.

LA GARANTIE NE CONCERNE PAS LUNE EVENTUELLE CORROSION DES TUBES EN ACIER!

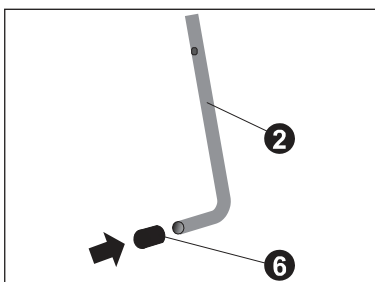

LISTE DES PIECES DE L'ECHELLE

POSITION	NOM DE LA PIECE	125 cm	137 cm
1	Main courante	2	2
2	Pied	4	4
3	Marche plastique	4	6

4	Barre de la marche	4	6
5	Ecrou de tube	8	12
6	Embout de tube	4	4

C) NOTICE DE MONTAGE ET D'UTILISATION DE L'ECHELLE DE PISCINE DE LUXE

Avant le montage de l'échelle, veuillez lire les instructions suivantes.

- Lisez attentivement la notice de montage.
- Déterminez l'emplacement d'entrée et de sortie de la piscine et modifiez la longueur du bras d'entrée de l'échelle en fonction.
- L'échelle doit être posée sur un fond solide et lisse pour être stable.
- L'échelle ne doit pas être utilisée par plus d'une personne à la fois. LA CAPACITE PORTANTE DE L'ECHELLE EST DE 100 KG.
- Lors de l'utilisation de l'échelle, il faut toujours rester face à l'échelle, il ne faut pas se balancer ni osciller.
- Il ne faut jamais plonger depuis l'échelle dans la piscine.
- Ne nagez jamais sous l'échelle dans l'espace entre l'échelle et la paroi. Risque de noyade.
- Si vous n'utilisez pas l'échelle, enlevez-la des environs de la piscine. Ne la laissez jamais à la portée des enfants.
- Pour la sécurité des utilisateurs de la piscine, vérifiez toutes les parties de l'échelle avant son utilisation.
- Nous vous recommandons de sécher l'échelle, de la nettoyer et la ranger pendant les périodes où vous n'utilisez pas la piscine.
- N'utilisez pas l'échelle dans d'autres buts que ceux auxquels elle est destinée.
- L'utilisation de l'échelle par des personnes à mobilité réduite ou par les enfants n'est autorisée qu'en présence de personnes aptes physiquement et psychologiquement.



ETAPE 1: ADAPTEZ LA LONGUEUR DES PIEDS ET MONTEZ LES

L'échelle est conçue pour les piscines construites hors sol, avec une hauteur de paroi maximale de 123 cm et peut être également utilisée, après petite modification dans les piscines enterrées. Si votre piscine est construite comme piscine hors sol, passez à l'étape 2

MODIFICATION DE L'ECHELLE POUR LES PISCINES ENTERREES:

Pour que l'échelle soit utilisée en toute sécurité, les deux côtés doivent être utilisés comme à la fois entrée et sortie, avec le même angle par rapport à la base horizontale. C'est pourquoi il faut adapter, selon l'emplacement, la longueur des pieds séparés [2] pour que l'échelle tienne droit. Lors de la détermination de la longueur A (fig. 1), il faut prendre en considération la hauteur de la courbe [1] (environ 125 mm). Marquez l'endroit de découpe B. Il vaut mieux mesurer deux fois avant de couper les pieds!

Coupez à l'aide d'une scie à métaux à l'endroit B la partie des pieds en trop. Percez un orifice de 8,6 mm (max. 9 mm) à une distance de 20 mm du plan correspondant aux autres orifices dans les pieds.

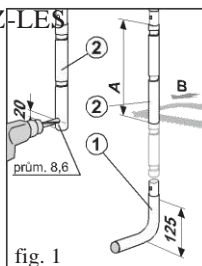

fig. 1

ETAPE 2: MONTEZ LES PIEDS SEPARES ET LES COUDES

Introduisez solidement les coudes [1] dans les pieds séparés [2] jusqu'à ce que les orifices dans les coudes affleurent les orifices des pieds (fig. 2).

Vissez les joints à l'aide des vis [11] et écrous [12].

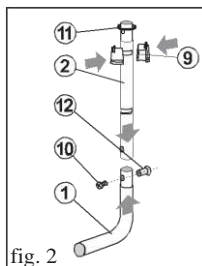
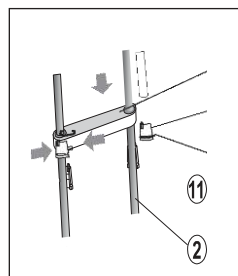

fig. 2

ETAPE 3: FIXEZ LES MARCHES PLASTIQUES AUX PIEDS

REMARQUE: Procédez depuis l'extrémité inférieure des pieds vers le haut. Veillez à ce que les marches soient orientées toujours de la même façon par rapport aux pieds. Après montage, il ne sera plus possible de démonter les marches sans les endommager. Les pieds sont symétriques mais leur courbure inférieure doit être orientée vers l'extérieur (fig. 4).

Posez la douille en deux pièces [9] au pied [2] ou [4] à l'endroit pressé (fig. 3) et protégez-la à l'aide de la bague en caoutchouc [11]. Introduisez d'en haut la marche sur la douille [8] tant que les serrures de douilles ne rentrent pas dans l'extrémité supérieure de l'orifice de la marche. Procédez ainsi pour toutes les marches depuis le bas vers le haut.



ETAPE 4: FIXEZ LES MAINS COURANTES DE L'ECHELLE AUX PIEDS

Introduisez d'en haut les mains courantes de l'échelle [3] dans les orifices de la plate-forme [7] et introduisez d'en bas les extrémités rétrécies des deux pieds [2] et [4] (fig. 5). Veillez à ce que les orifices dans les mains courantes [3] affleurent les orifices dans les pieds [2], [4] et la plate-forme [7]. Vissez le tout à l'aide des vis [10] et écrous de tube [13] dans tous les angles de la plateforme [7]. Introduisez les écrous de tube depuis l'extérieur.

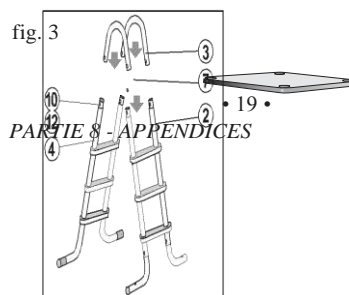
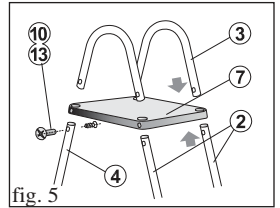

fig. 4



ETAPE 5: FIXEZ L'ECHELLE AU RENFORT

Prenez le renfort de l'échelle [6] et placez-le à côté des coudes des pieds [1] vers l'intérieur de l'échelle. Affleurez les orifices dans le renfort [6] avec les orifices dans les arcs [1] (fig. 6). Après avoir centré les orifices, vissez les pièces à l'aide des écrous de tube [13] et les vis [14].

Remarque: Les écrous de tube doivent être correctement serrés mais pas trop; les pièces des marches pourraient être endommagées par un serrage trop fort des écrous de tube.

Maintenant, l'échelle est prête à l'emploi.

UTILISATION

L'échelle est destinée à être utilisée dans les piscines construites sur le sol ou partiellement enterrées. Le renfort est destiné à solidifier la construction du support des marches destiné à être raccourci.

AVERTISSEMENT: Posez l'échelle dans la piscine de façon à ce que le renfort soit orienté vers l'extérieur de la piscine – voir fig. 7. Si l'échelle est utilisée de façon contraire, le liner risque d'être abîmé.

Pour des raisons de sécurité et autres raisons pratiques, ne laissez pas inutilement l'échelle dans la piscine. N'utilisez-la que pour un moment indispensable, pendant la baignade. Dans la période où vous n'utilisez pas la piscine, séchez l'échelle, nettoyez-la et rangez-la hors de la portée des enfants.

AVERTISSEMENT : L'échelle n'est pas fabriquée en matériau inoxydable et c'est pourquoi, suite aux effets des produits chimiques, elle peut rouiller. C'est pourquoi il faut la vérifier de temps en temps, relever les symptômes d'une possible corrosion et la peindre avec un produit adapté.

LA GARANTIE NE CONCERNE PAS L'EVENTUELLE CORROSION DES TUBES D'ACIER!

En cas d'utilisation de produits chimiques à base d'oxygène destinés à l'entretien chimique de l'eau, la corrosion de l'échelle est accélérée. Dans ce cas, il faut traiter les parties de l'échelle en contact avec l'eau de la piscine avec une peinture correspondante.

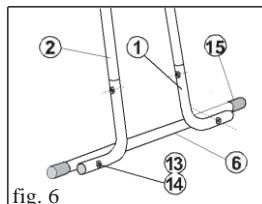

fig. 6

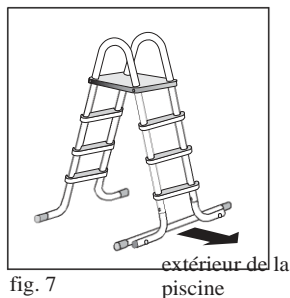
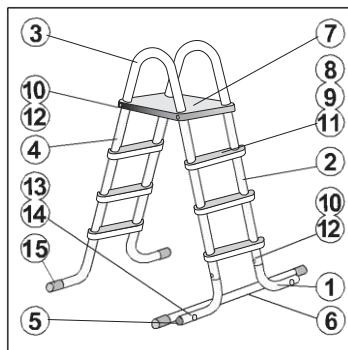

fig. 7

extérieur de la
piscine

Liste des pièces de l'échelle DL - 127

POSITION	NOM DE LA PIECE	P C
1	Coude du pied	2
2	Pied	2
3	Poignée	2
4	Montant	2
5	Cache plastique	6
6	Renfort	1
7	Plate-forme 46x46 cm	1
8	Marche plastique 48	6
9	Douille - moitié	24
10	Vis décorative M6x14	6
1	Bague en caoutchouc	12
12	Ecrou de tube M6x20	2
13	Ecrou de tube M6x30	6
14	Vis décorative M6x25	2
15	Cache en caoutchouc	4



D) CROQUIS DIMENSIONNEL DES ORIFICES POUR CONNEXION DU COLLECTEUR D'IMPURETES

