

GUIDA PER UTENTI BASE

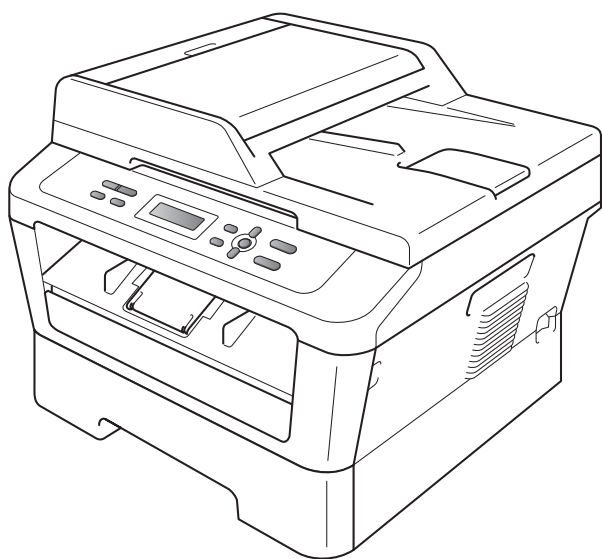

DCP-7055
DCP-7057
DCP-7060D
DCP-7065DN

Non tutti i modelli sono disponibili in tutti i paesi.

Versione B

ITA

Per chiamare il servizio assistenza clienti

Si prega di completare le seguenti informazioni a titolo di riferimento futuro:

**Numero modello: DCP-7055 / DCP-7057 / DCP-7060D /
DCP-7065DN
(Cerchiare il numero del modello)**

Numero di serie: ¹ _____

Data dell'acquisto: _____

Luogo dell'acquisto: _____

¹ **Il numero seriale è posto sul retro dell'unità.
Conservare la Guida dell'utente con la ricevuta della
vendita quale documentazione permanente
dell'acquisto, in caso di furti, incendi o servizi
inerenti la garanzia.**

Registrare il prodotto on-line all'indirizzo

<http://www.brother.com/registration/>

Guide dell'utente e dove trovarlo?

Quale manuale?	Qual e' il contenuto?	Dove si trova?
Sicurezza e restrizioni legali	Leggere per primo questo manuale. Leggere le istruzioni per la sicurezza prima di configurare l'apparecchio. Consultare questa guida per i marchi di fabbrica ed i limiti legali.	Stampato / Nella confezione
Guida di installazione rapida	Attenersi alle istruzioni per la configurazione dell'apparecchio e per l'installazione dei driver e del software per il sistema operativo e il tipo di connessione in uso.	
Guida per utenti base	Consente di conoscere le operazioni di base per la copia e la scansione e le operazioni di sostituzione dei materiali di consumo. Consultare i suggerimenti per la risoluzione dei problemi.	PDF file / Documentazione CD-ROM / Nella confezione
Guida per utenti avanzati	Consente di apprendere le operazioni più avanzate: copia, stampa di rapporti ed esecuzione della manutenzione di routine.	
Guida software dell'utente	Seguire queste istruzioni per la stampa e la scansione (Per DCP-7065DN). Le istruzioni riguardano la scansione in rete e l'uso dell'utility Brother ControlCenter.	
Glossario di rete (Per DCP-7065DN)	Nel manuale sono disponibili informazioni di base sulle funzionalità di rete avanzate delle macchine Brother e le spiegazioni sui termini comuni relativi alle reti.	
Guida dell'utente in rete (Per DCP-7065DN)	Nel manuale sono disponibili utili informazioni sulle impostazioni delle reti cablate e sulle impostazioni di protezione dell'apparecchio Brother. Sono inoltre disponibili informazioni sui protocolli supportati dall'apparecchio e suggerimenti dettagliati per la risoluzione dei problemi.	

Sommario

(GUIDA PER UTENTI BASES)

1	Informazioni generali	1
	Utilizzo della documentazione	1
	Simboli e disposizioni utilizzati nella documentazione	1
	Accesso alla Guida dell'utente avanzata, alla Guida software dell'utente e alla Guida dell'utente in rete.....	2
	Visualizzazione della documentazione.....	2
	Accesso al servizio di assistenza Brother (Windows®)	4
	Accesso al servizio di assistenza Brother (Macintosh).....	5
	Descrizione del pannello dei comandi	6
	Modifica della lingua del display LCD	7
2	Caricamento della carta	8
	Caricamento di carta e supporti di stampa	8
	Caricamento di carta nel vassoio carta standard	8
	Caricamento della carta nella fessura di alimentazione manuale	10
	Aree non acquisibili tramite scanner e non stampabili	14
	Impostazioni carta.....	15
	Tipo di carta.....	15
	Formato carta	15
	Carta e altri supporti di stampa accettati	16
	Carta consigliata e supporto di stampa	16
	Tipo e formato carta	16
	Manipolazione e uso di carta speciale.....	17
3	Caricamento di documenti	20
	Come caricare i documenti	20
	Uso dell'ADF (alimentatore automatico documenti) (per DCP-7065DN).....	20
	Uso del piano dello scanner	21
4	Riproduzione di copie	23
	Come eseguire le copie	23
	Interruzione copia	23
	Impostazioni di copia	23
5	Come stampare da un computer	24
	Stampa di un documento.....	24

6	Come eseguire la scansione da un computer	25
	Scansione di un documento come file PDF utilizzando ControlCenter4 (Windows®).....	25
	Modifica delle impostazioni del tasto SCAN	28
	Prima di eseguire la scansione.....	28
	Impostazioni del tasto SCAN.....	28
	Scansione con il tasto SCAN.....	30
A	Manutenzione ordinaria	31
	Sostituzione dei materiali di consumo	31
	Sostituzione di una cartuccia toner.....	32
	Sostituzione gruppo tamburo.....	38
	Pulizia dell'apparecchio	42
	Pulizia dell'esterno dell'apparecchio.....	43
	Pulizia del piano dello scanner	43
	Pulizia filo corona	44
	Pulizia unità tamburo	46
	Pulizia dei rulli di presa carta.....	51
B	Risoluzione dei problemi	53
	Messaggi d'errore e di manutenzione.....	53
	Documenti inceppati	57
	Documento inceppato nella parte superiore dell'alimentatore automatico (per DCP-7065DN).....	57
	Documento inceppato sotto al coperchio documenti (per DCP-7065DN)	57
	Rimozione di documenti di piccole dimensioni inceppati nell'alimentatore ADF (per DCP-7065DN).....	58
	Documento inceppato nel vassoio di uscita (per DCP-7065DN).....	58
	Inceppamenti carta	59
	La carta è inceppata nel vassoio carta standard	59
	La carta è inceppata nella parte posteriore dell'apparecchio	60
	La carta è inceppata all'interno dell'apparecchio.....	62
	La carta è inceppata nel vassoio carta duplex	65
	Se si hanno difficoltà con l'apparecchio.....	68
	Migliorare la qualità di stampa	73
	Informazioni sull'apparecchio	83
	Controllo del numero seriale.....	83
	Funzioni di ripristino.....	83
	Come effettuare il ripristino dell'apparecchio.....	83
C	Menu e funzioni	84
	Programmazione a schermo.....	84
	Tabella menu.....	84
	Come accedere alla modalità menu	84
	Tasti menu	85
	Tabella dei menu	86

Sommario

(GUIDA PER UTENTI AVANZATI)

La Guida per utenti avanzati spiega le seguenti funzioni e operazioni. La Guida per utenti avanzati è disponibile sul CD-ROM della documentazione.

1 Impostazione generale

Memorizzazione
Funzioni ecologia
Impostazioni Toner
Contrasto del display LCD
Rapporto impostazioni utente
Rapporto Configurazione di rete
(Per DCP-7065DN)
Scansione con un driver per scanner

2 Riproduzione di copie

Impostazioni copia
Copia fronte-retro (da 1 lato a
fronte-retro)
(per DCP-7060D / DCP-7065DN)

A Manutenzione ordinaria

Pulizia dell'apparecchio
Controllare la macchina
Imballaggio e spedizione
dell'apparecchio

B Glossario

C Indice

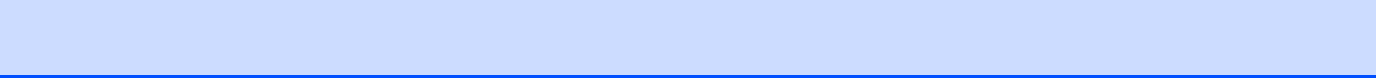

Utilizzo della documentazione

Complimenti per l'acquisto dell'apparecchio Brother. Consultando la documentazione è possibile ottenere il massimo dal proprio apparecchio.

Simboli e disposizioni utilizzati nella documentazione

Nella documentazione vengono utilizzati i simboli e le disposizioni che seguono.

Grassetto Lo stile in grassetto identifica i tasti dell'apparecchio sul pannello dei comandi o sulla schermata del computer.

Corsivo Il corsivo evidenzia un punto importante o rimanda ad un argomento correlato.

Courier New Il font di tipo Courier New identifica i messaggi che compaiono sul display dell'apparecchio.

AVVERTENZA

AVVERTENZA indica una situazione potenzialmente pericolosa che, se non evitata, può causare la morte o lesioni gravi.

ATTENZIONE

ATTENZIONE indica una situazione potenzialmente pericolosa che, se non evitata, può causare lesioni di entità lieve o moderata.

IMPORTANTE

IMPORTANTE indica una situazione potenzialmente pericolosa che può causare danni alle cose o la perdita di funzionalità del prodotto.



I segnali di pericolo di tipo elettrico avvertono della possibilità di scosse elettriche.



I segnali relativi alle superfici calde avvisano di non toccare le parti surriscaldate dell'apparecchio.



Le note danno indicazioni su come affrontare una situazione che potrebbe presentarsi oppure suggerimenti sulla modalità di funzionamento dell'operazione al momento in esecuzione in abbinamento ad altre funzioni.

Accesso alla Guida dell'utente avanzata, alla Guida software dell'utente e alla Guida dell'utente in rete

La presente Guida per utenti base non contiene tutte le informazioni relative all'apparecchio, quali l'utilizzo delle funzioni avanzate di copia, stampante, scanner e rete (per DCP-7065DN). Una volta pronti ad apprendere informazioni dettagliate su queste operazioni, leggere la **Guida per utenti avanzati**, la **Guida software dell'utente**, la **Glossario di rete** e la **Guida dell'utente in rete** (per DCP-7065DN) sul CD-ROM della documentazione.

Visualizzazione della documentazione

- 1 Accendere il computer. Inserire il CD di documentazione nel CD-ROM.



Nota

(Solo utenti Windows®) Se la schermata non viene visualizzata automaticamente, selezionare **Risorse del computer (Computer)**, fare doppio clic sull'icona del CD-ROM e fare doppio clic su **index.html**.

- 2 (Utenti Macintosh) Fare doppio clic sull'icona del CD-ROM contenente la documentazione, quindi fare doppio clic su **index.html**.

- 3 Fare clic sul proprio paese.

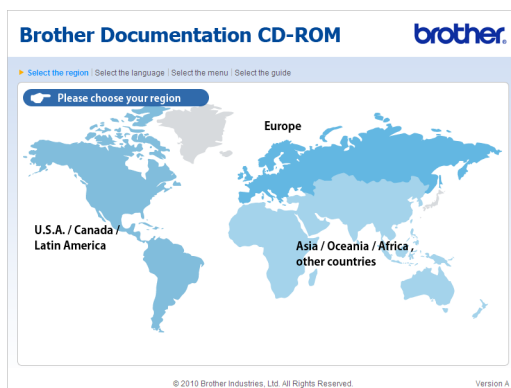

- 4 Selezionare la propria lingua, scegliere **Visualizza Guida** e fare clic sulla guida che si desidera leggere.

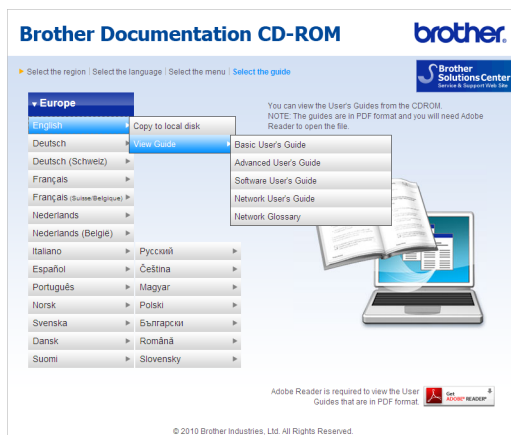

Nota

- (Solo utenti Windows®) Il browser Web può mostrare una barra gialla in alto alla pagina che contiene un avvertimento di sicurezza sui controlli Active X. Affinché la pagina sia visualizzata correttamente, è necessario fare clic su **Consenti contenuto bloccato...** e quindi fare clic su **Sì** nella finestra di dialogo Avviso di protezione.
- (Solo utenti Windows®) ¹ Per accedere più rapidamente, è possibile copiare tutta la documentazione utente in formato PDF su una cartella locale del computer. Selezionare la propria lingua e fare clic su **Copia sul disco locale**.

¹ Microsoft® Internet Explorer® 6.0 o versioni successive.

Come trovare le indicazioni per la scansione

Sono disponibili vari modi per ottenere la scansione di documenti. È possibile trovare le istruzioni di seguito:

Guida software dell'utente

- *Scansione*
- *ControlCenter*
- *Scansione in rete*
(per DCP-7065DN)

Guide dell'utente di ScanSoft™ PaperPort™ 12SE con OCR

(Windows®)

- È possibile visualizzare la Guida dell'utente completa di ScanSoft™ PaperPort™ 12SE con OCR dalla sezione Guida dell'applicazione ScanSoft™ PaperPort™ 12SE.

Guida dell'utente di Presto! PageManager (Macintosh)

Nota

Presto!PageManager deve essere scaricato e installato prima dell'uso. Per ulteriori informazioni, consultare *Accesso al servizio di assistenza Brother (Macintosh)* a pagina 5.

- È possibile visualizzare la Guida dell'utente completa di Presto! PageManager dalla sezione Guida dell'applicazione Presto! PageManager.

Come trovare le indicazioni per impostare la rete (per DCP-7065DN)

L'apparecchio può essere collegato ad una rete cablata. È possibile trovare le istruzioni di impostazione di base nella *Guida di installazione rapida*. Per maggior informazioni sull'impostazione di rete vedere *Guida dell'utente in rete*.

Accesso al servizio di assistenza Brother (Windows®)

È possibile trovare tutti i contatti necessari, come l'assistenza su Internet (Brother Solutions Center), sul CD-ROM di installazione.

- Fare clic su **Assistenza Brother** nel menu principale. Viene visualizzata la seguente schermata:

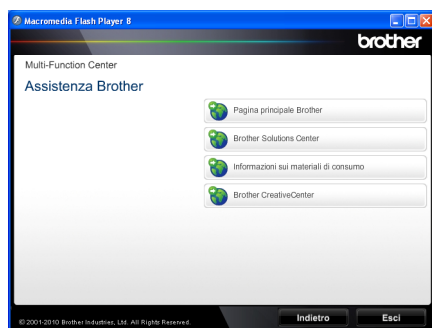

- Per accedere al nostro sito Web (<http://www.brother.com/>), fare clic su **Pagina principale Brother**.
- Per le ultime novità e le informazioni di assistenza sul prodotto (<http://solutions.brother.com/>), fare clic su **Brother Solutions Center**.
- Per visitare il nostro sito Internet per cercare forniture Brother originali (<http://www.brother.com/original/>), fare clic su **Informazioni sui materiali di consumo**.
- Per accedere al Brother CreativeCenter (<http://www.brother.com/creativecenter/>) per progetti fotografici GRATUITI e download scaricabili, fare clic su **Brother CreativeCenter**.
- Per ritornare alla pagina principale, fare clic su **Indietro**, oppure fare clic su **Esci** se le operazioni sono terminate.

Accesso al servizio di assistenza Brother (Macintosh)

È possibile trovare tutti i contatti necessari, come l'assistenza su Internet (Brother Solutions Center), sul CD-ROM di installazione.

- Fare doppio clic sull'icona **Assistenza Brother**. Viene visualizzata la seguente schermata:

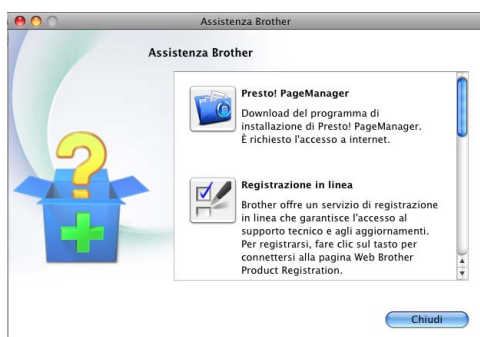

- Per scaricare e installare Presto! PageManager, fare clic su **Presto! PageManager**.
- Per registrare l'apparecchio dalla pagina di registrazione del prodotto Brother (<http://www.brother.com/registration/>), fare clic su **Registrazione in linea**.
- Per le ultime novità e le informazioni di assistenza sul prodotto (<http://solutions.brother.com/>), fare clic su **Brother Solutions Center**.
- Per visitare il nostro sito internet per forniture originali Brother (<http://www.brother.com/original/>), fare clic su **Informazioni sui materiali di consumo**.

Descrizione del pannello dei comandi

I prodotti DCP-7055 / DCP-7057 hanno gli stessi tasti anche i prodotti DCP-7060D / DCP-7065DN hanno gli stessi tasti.

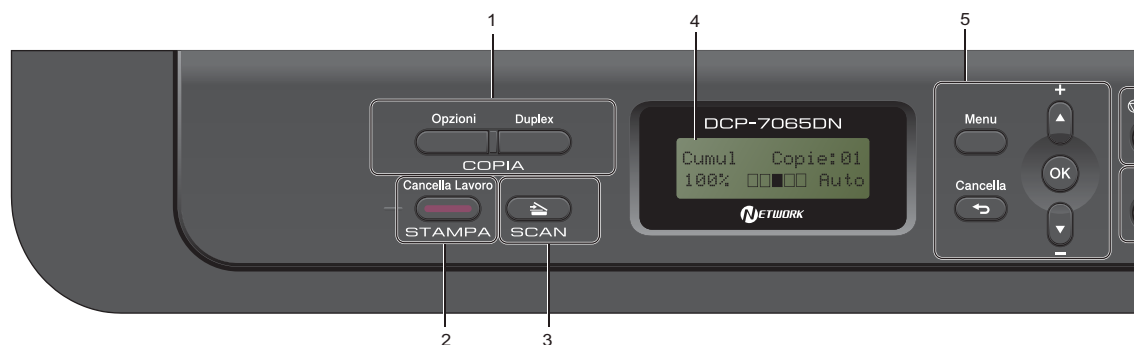

1 COPIA tasti:

Opzioni

È possibile scegliere con rapidità e facilità le impostazioni provvisorie per la copia. Tali impostazioni comprendono:

Qualità

Pila (scegliere il numero di copie)

Ordina (per DCP-7065DN quando si utilizza l'ADF)

Luminosità

Contrasto

Ingrandimento/Riduzione

Layout pagina

N.di copie

(Per DCP-7055 / DCP-7057)

Utilizzare questo tasto per realizzare copie multiple.

Duplex

(Per DCP-7060D / DCP-7065DN)

È possibile scegliere la modalità fronte-retro per eseguire la copia su entrambi i lati del foglio.

2 Tasto STAMPA:

Cancella Lavoro

Annulla un'operazione di stampa e la rimuove dalla memoria dell'apparecchio. Per annullare più operazioni di stampa, tenere premuto questo tasto finché sul display compare Ann. pr. (tutti).

3 Tasto SCAN

Imposta l'apparecchio in modalità Scansione.

4 LCD

Visualizza i messaggi che aiutano a impostare e semplificare l'utilizzo dell'apparecchio.





5 Tasti menu:

Menu

Consente l'accesso al Menu per la programmazione delle impostazioni dell'apparecchio.

Cancella

Elimina i dati inseriti oppure consente l'annullamento delle impostazioni correnti.

▲ + o ▼ -

Premere per scorrere i menu e le opzioni.

OK

Consente di memorizzare le impostazioni nell'apparecchio.

6 Stop/Uscita

Consente di interrompere una procedura o di uscire da un menu.

7 Inizio

Consente di realizzare delle copie o delle scansioni.

Modifica della lingua del display LCD

È possibile cambiare la lingua del display LCD.

- 1 Premere **Menu**.
- 2 Premere ▲ o ▼ per scegliere 1. Setup generale. Premere **OK**.
- 3 Premere ▲ o ▼ per scegliere 0. Lingua locale. Premere **OK**.
- 4 Premere ▲ o ▼ per scegliere la lingua. Premere **OK**.
- 5 Premere **Stop/Uscita**.

2

Caricamento della carta

Caricamento di carta e supporti di stampa

L'apparecchio può alimentare carta dal vassoio di carta standard o dalla fessura di alimentazione manuale.

Quando si inserisce carta nel vassoio della carta, notare quanto segue:

- Se il software applicativo supporta la selezione del formato carta sul menu di stampa, è possibile selezionarlo attraverso il software. Se il software applicativo non supporta tale funzione, è possibile impostare il formato carta nel driver della stampante oppure utilizzando i pulsanti del pannello dei comandi.

Caricamento di carta nel vassoio carta standard

È possibile caricare fino a 250 fogli. La carta può essere caricata fino alla tacca di altezza massima (▼▼▼) sulla guida a larghezza scorrevole. (Per informazioni sulla carta da utilizzare, consultare *Capacità dei vassoi carta* a pagina 16.)

Stampa su carta normale, carta sottile o carta riciclata dal vassoio carta standard

- 1 Estrarre completamente il vassoio carta dall'apparecchio.

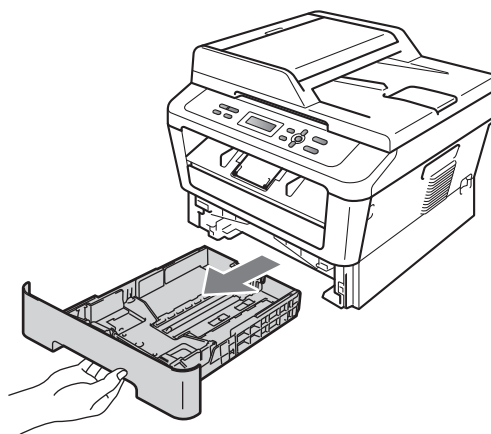

- 2** Tenendo premuta la rispettiva leva verde di sblocco (1), far scorrere le guide della carta per adattarle al formato carta caricato nel vassoio. Accertarsi che le guide siano salde nella fessura.

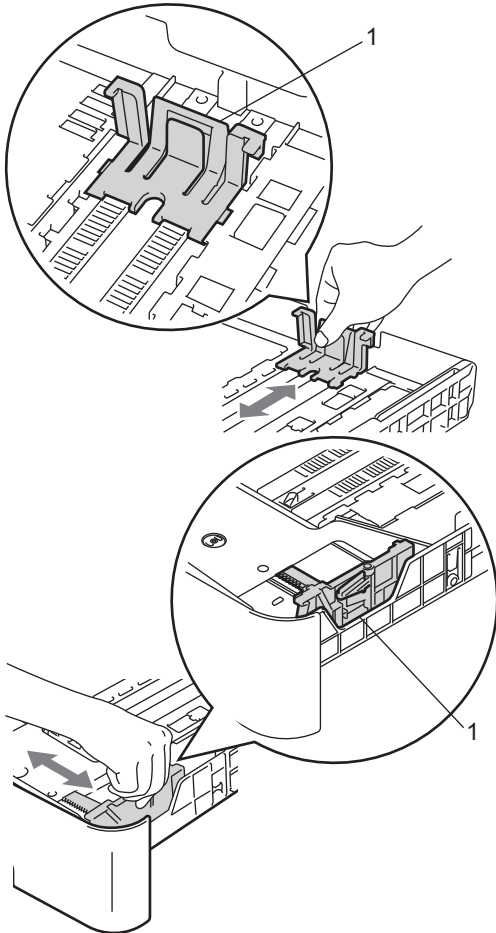

- 3** Smuovere la risma per evitare inceppamenti e difficoltà di inserimento.

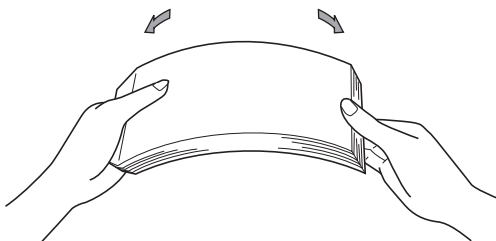

- 4** Inserire la carta nel vassoio, quindi verificare che:

- La carta sia al di sotto della tacca di altezza massima della carta (▼▼▼)(1).
- Un riempimento eccessivo del vassoio carta può causare inceppamenti.
- Il lato da stampare deve essere rivolto *verso il basso*.
- Le guide laterali siano allineate ai bordi della carta (in modo da eseguire un'alimentazione corretta).

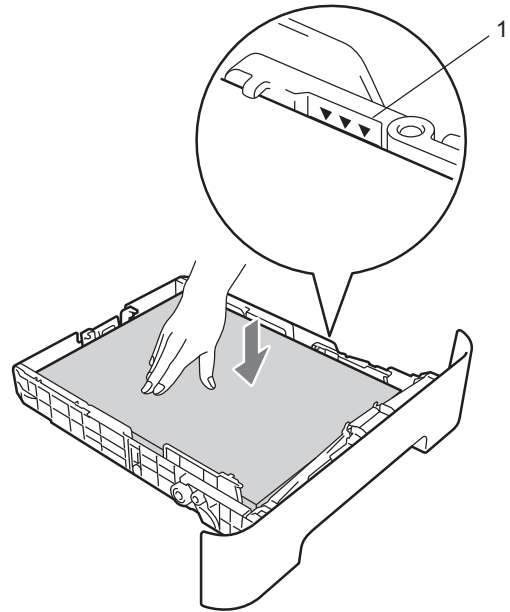

- 5** Inserire con decisione il vassoio della carta nell'apparecchio. Verificare che sia inserito completamente.

- 6 Dispiegare il supporto ribaltabile (1) per evitare che la carta scivoli dal vassoio di ingresso.

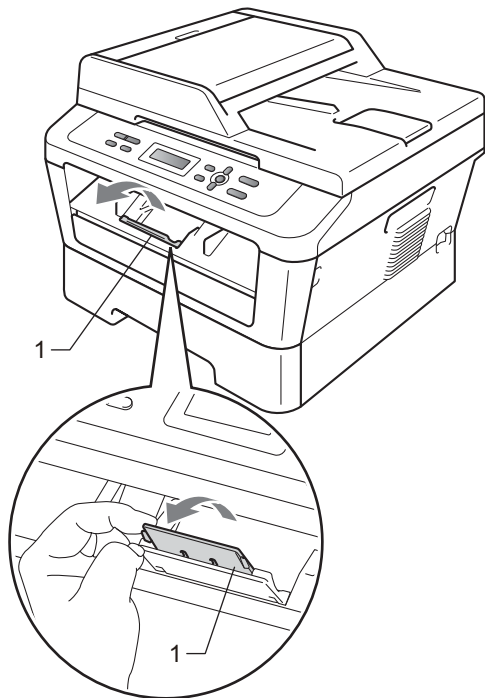

Stampa su carta normale o carta riciclata dalla fessura di alimentazione manuale

- 1 Dispiegare il supporto ribaltabile (1) per evitare che la carta scivoli dal vassoio di inserimento o rimuovere ogni pagina non appena esce dall'apparecchio.

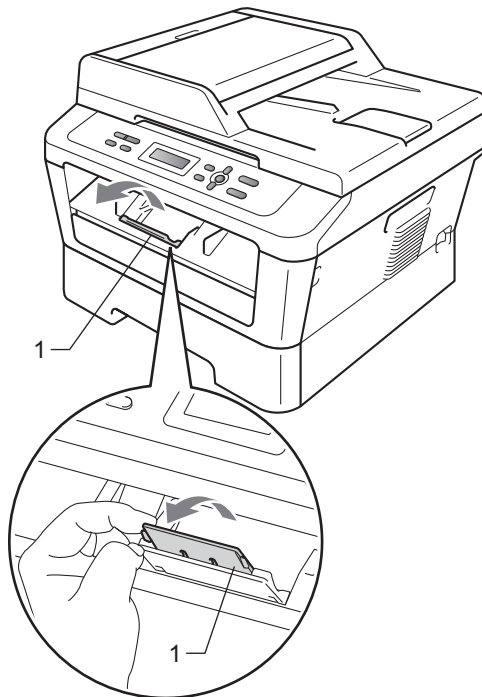

Caricamento della carta nella fessura di alimentazione manuale

È possibile caricare buste e supporti di stampa speciali insieme nella fessura. Utilizzare la fessura di alimentazione manuale per stampare o copiare su etichette, buste o carta più spessa.



Nota

L'apparecchio si accende automaticamente sulla modalità di alimentazione manuale quando si mette la carta nella fessura di alimentazione manuale.

- 2 (Per DCP-7060D / DCP-7065DN)
Aprire il coperchio della fessura di alimentazione manuale.

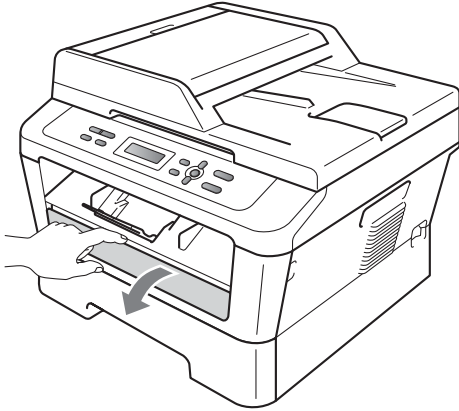

- 3 Utilizzando entrambe le mani, far scivolare le guide dell'alimentazione manuale all'ampiezza della carta che si utilizzerà.

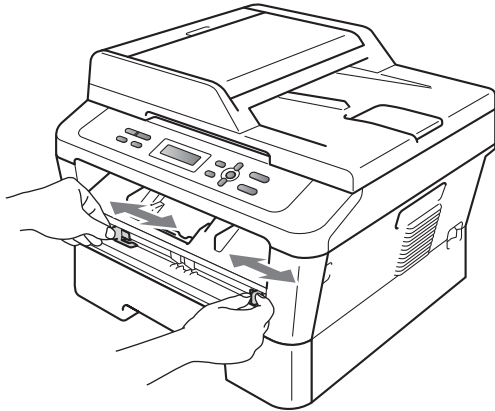

- 4 Utilizzando entrambe le mani, mettere un pezzo di carta nella fessura di alimentazione manuale fin quando il lato frontale della carta o del lucido tocca il rullo di alimentazione. Quando si sente che l'apparecchio tira la carta, lasciare andare.

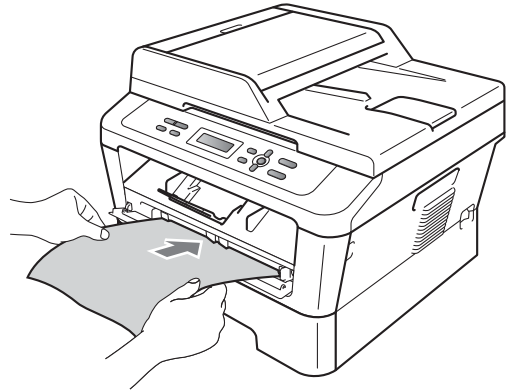

Stampa su carta spessa, carta rilegata, etichette e buste

Quando il vassoio di ingresso posteriore viene tirato, l'apparecchio ha un percorso di carta dalla fessura di alimentazione manuale attraverso la parte posteriore dell'apparecchio. Utilizzare questa alimentazione di carta o metodo di emissione quando si desidera stampare su carta spessa, etichette e buste.



Nota

Rimuovere immediatamente ogni busta stampata allo scopo di evitare inceppamenti carta.

- 1 Aprire il coperchio posteriore (vassoio di uscita con la pagina stampata rivolta verso l'alto).

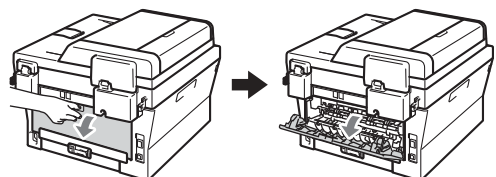

- 2** (Per la stampa di buste)
Tirare giù le due leve verdi, una a sinistra e una a destra, come mostrato nell'illustrazione di seguito.

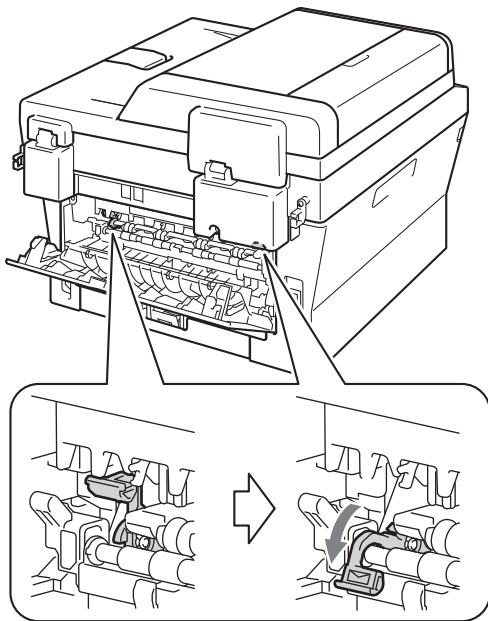

- 3** (Per DCP-7060D / DCP-7065DN)
Aprire il coperchio della fessura di alimentazione manuale.

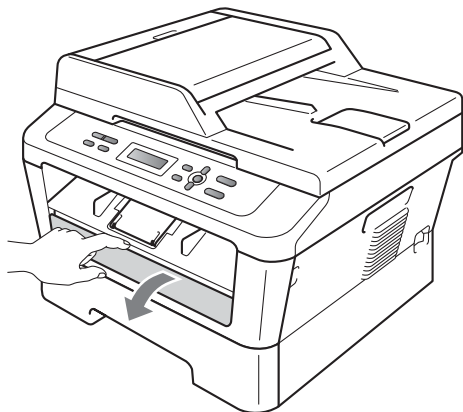

- 4** Utilizzando entrambe le mani, far scivolare le guide dell'alimentazione manuale all'ampiezza della carta che si utilizzerà.

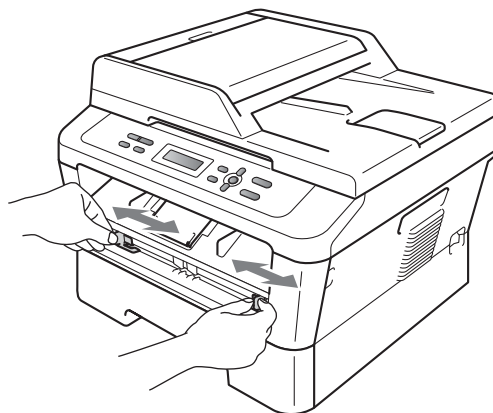

- 5** Utilizzando entrambe le mani, mettere un pezzo di carta nella fessura dell'alimentazione manuale fin quando il lato frontale della carta tocca il rullo di alimentazione. Quando si sente che l'apparecchio tira la carta, lasciare andare.

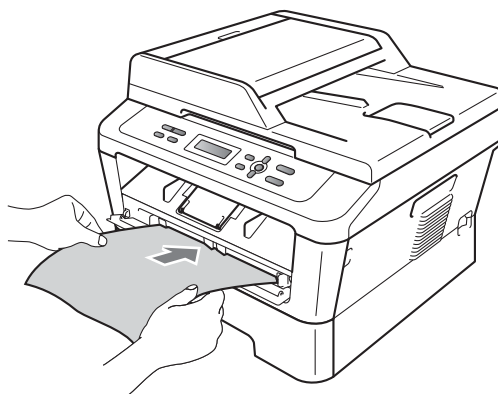

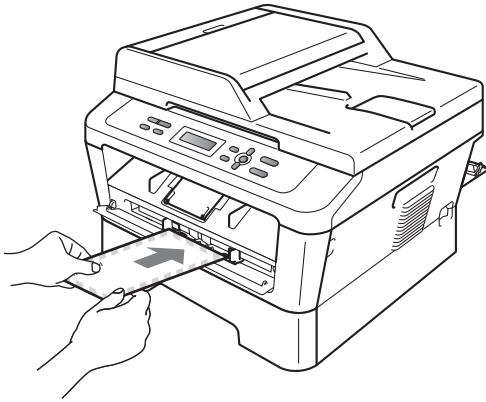

Nota

- Mettere la carta nella fessura di alimentazione manuale da stampare con il lato rivolto verso l'alto.
- Accertarsi che il pezzo di carta sia dritto e in posizione corretta sulla fessura di alimentazione manuale. Se non lo è, può non essere alimentato correttamente risultando in un allineamento scorretto o inceppamento della carta.
- Non mettere più di un foglio di carta nella fessura di alimentazione manuale in qualsiasi momento poiché può causare inceppamento.
- Se si inserisce qualsiasi supporto di stampa nella fessura di alimentazione manuale prima che l'apparecchio sia in modalità Ready, il supporto di stampa pu essere espulso senza essere stampato.

- Per rimuovere con facilità una piccola stampa dal vassoio di uscita, sollevare lo scanner usando entrambe le mani, come illustrato nella figura.

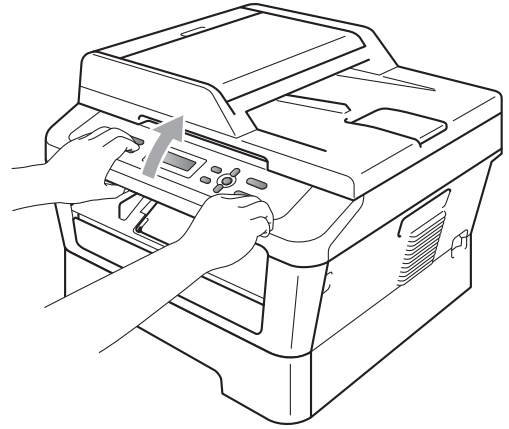

- Mentre lo scanner è sollevato, è ancora possibile utilizzare l'apparecchio. Per chiudere il coperchio dello scanner, spingerlo verso il basso con entrambe le mani.

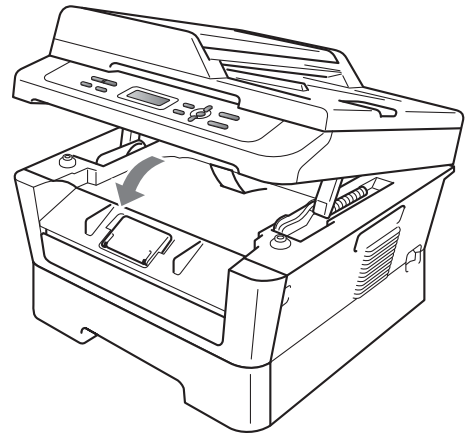

Aree non acquisibili tramite scanner e non stampabili

Le figure qui sotto mostrano il numero massimo di aree non acquisibili tramite scanner e non stampabili. L'area non acquisibile tramite scanner e non stampabile può variare in base al formato carta o alle impostazioni nell'applicazione in uso.

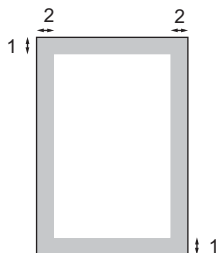

Utilizzo	Dimensioni documento	Superiore (1) Inferiore (1)	Sinistra (2) Destra (2)
Copia *una sola copia o una copia 1 in 1	Letter	3 mm	4 mm
	A4	3 mm	3 mm
Scansione	Letter	3 mm	3 mm
	A4	3 mm	3 mm
Stampa	Letter	4 mm	6,35 mm
	A4	4 mm	6,35 mm

Impostazioni carta

Tipo di carta

Impostare l'apparecchio in base al tipo di carta usato. Questo per ottimizzare i risultati di stampa.

- 1 Premere **Menu**.
- 2 Premere ▲ o ▼ per scegliere 1.Setup generale.
Premere **OK**.
- 3 Premere ▲ o ▼ per scegliere 1.Carta.
Premere **OK**.
- 4 Premere ▲ o ▼ per scegliere 1.Tipo carta.
Premere **OK**.
- 5 Premere ▲ o ▼ per scegliere Sottile, Normale, Spessa, Piu' spessa, Carta Riciclata o Etichetta.
Premere **OK**.
- 6 Premere **Stop/Uscita**.

Formato carta

Per la stampa di copie è possibile utilizzare diversi formati carta: A4, Letter, Executive, A5, A5 L, A6, B5 o B6.

Quando si modifica il formato della carta nel vassoio, sarà anche necessario modificare contemporaneamente l'impostazione per il formato della carta in maniera tale che l'apparecchio possa adattare il documento sulla pagina.

- 1 Premere **Menu**.
- 2 Premere ▲ o ▼ per scegliere 1.Setup generale.
Premere **OK**.
- 3 Premere ▲ o ▼ per scegliere 1.Carta.
Premere **OK**.

- 4 Premere ▲ o ▼ per scegliere 2.Formato carta.
Premere **OK**.
- 5 Premere ▲ o ▼ per scegliere A4, Letter, Executive, A5, A5 L, A6, B5 o B6.
Premere **OK**.
- 6 Premere **Stop/Uscita**.

Carta e altri supporti di stampa accettati

La qualità di stampa cambia in base al tipo di carta che viene utilizzata.

È possibile utilizzare i seguenti tipi di supporti: carta sottile, carta normale, carta spessa, carta per macchina da scrivere, carta riciclata, etichette o buste.

Per ottenere i migliori risultati, procedere secondo le seguenti istruzioni:

- NON inserire tipi diversi di carta nel vassoio nello stesso momento per non causare inceppamenti o difficoltà di inserimento.
- Per una stampa corretta, scegliere dall'applicazione del software lo stesso formato di carta utilizzata nel vassoio.
- Evitare di toccare la superficie stampata della carta immediatamente dopo la stampa.
- Prima di acquistare grandi quantità di carta, effettuare una prova con una piccola quantità per assicurarsi che la carta sia adatta.

Carta consigliata e supporto di stampa

Tipo carta	Marca
Carta normale	Xerox Premier TCF da 80 g/m ²
	Xerox Business da 80 g/m ²
Carta Riciclata	Xerox Recycled Supreme 80 g/m ²
Etichette	Avery laser label L7163
Buste	Antalis River series (DL)

Tipo e formato carta

L'apparecchio carica carta dal vassoio di carta standard o dalla fessura di alimentazione manuale.

I nomi dei vassoi carta nel driver della stampante e in questa guida sono come indicato di seguito:

Vassoio e unità opzionale	Nome
Vassoio standard	Vassoio 1
Fessura alimentazione manuale	Manuale

Capacità dei vassoi carta

	Formato carta	Tipi di carta	N° di fogli
Vassoio carta (Vassoio 1)	A4, Letter, B5, Executive, A5, A5 (lato lungo), A6, B6	Carta normale, carta sottile e carta riciclata	fino a 250 [80 g/m ²]
Fessura alimentazione manuale (Manuale)	Ampiezza: 76,2 a 216 mm Lunghezza: 116 a 406,4 mm	Carta normale, Carta sottile, Carta spessa, Carta più spessa, Carta per macchina da scrivere, Buste, etichette.	Foglio singolo [80 g/m ²]

Specifiche carta consigliata

Per questo apparecchio sono ideali le seguenti specifiche di carta.

Peso di base	75-90 g/m ²
Spessore	80-110 µm
Ruvidità	Altezza superiore a 20 sec.
Durezza	90-150 cm ³ /100
Direzione grana	Lunghezza grana
Resistività volume	10e ⁹ -10e ¹¹ ohm
Resistività superficie	10e ⁹ -10e ¹² ohm-cm
Carica	CaCO ₃ (Neutra)
Contenuto cenere	Inferiore a 23% peso
Luminosità	Altezza superiore a 80%
Opacità	Altezza superiore a 85%

- Usare carta che sia adatta per copia su carta normale.
- Utilizzare carta che va da 75 a 90 g/m².
- Utilizzare carta a grana lunga con valore Ph neutro e un contenuto di umidità intorno al 5%.
- L'apparecchio è in grado di utilizzare carta riciclata conforme alle specifiche DIN 19309.

Manipolazione e uso di carta speciale

L'apparecchio è progettato per funzionare correttamente con la maggior parte dei tipi di carta xerografica e per macchina da scrivere. Tuttavia, alcune variabili relative alla carta possono avere effetti sulla qualità di stampa o sull'affidabilità di alimentazione. Prima dell'acquisto, provare sempre campioni di carta per accertarsi dell'effetto desiderato. Conservare la carta nell'imballaggio originale tenendolo chiuso. Conservare la carta in orizzontale e lontano da umidità, luce solare diretta e calore.

Quando si sceglie la carta, fare attenzione alle seguenti linee guida:

- NON usare carta per getto di inchiostro, poiché può provocare un inceppamento della carta o danneggiare l'apparecchio.

- La carta prestampata deve utilizzare un inchiostro in grado di sopportare la temperatura del processo di fusione dell'apparecchio (200°C).
- Se si usa carta per macchina da scrivere, carta con superficie ruvida o carta increspata o piegata, è possibile che la qualità di stampa riduca il suo effetto.

Tipi di carta da evitare

! IMPORTANTE

Alcuni tipi di carta potrebbero dare risultati non soddisfacenti o causare danni all'apparecchio.

NON utilizzare carta:

- molto intessuta
- molto lucida o troppo liscia

- arricciata o deformata

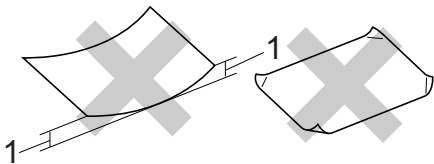

1 Un arricciamento di 2 mm o superiore può causare inceppamenti.

- patinata o chimica
- danneggiata, sgualcita o piegata
- che supera le caratteristiche consigliate relative al peso, indicate in questa guida
- con etichette o graffette
- con lettere intestate che utilizzano coloranti per basse temperature o termografia
- multisezione o autocopiante
- disegnata per stampa a getto di inchiostro

L'utilizzo di qualsiasi tipo di carta elencato potrebbe danneggiare l'apparecchio. Questo tipo di danno non è coperto dalla garanzia Brother o dal contratto di assistenza.

Buste

La maggior parte della buste ideate per le stampanti laser sarà adatta per l'apparecchio. Ad ogni modo, alcune buste possono avere problemi di qualità di stampa e alimentazione a causa del modo in cui sono fatte. Una busta adatta dovrebbe avere i lati con piegature diritte e i lati non dovrebbero essere più spessi di due fogli di carta. La busta dovrebbe stare piatta e non avere bolle o piegature. È necessario acquistare buste di qualità da un fornitore che è a conoscenza del fatto che utilizzate un apparecchio laser.

Le buste possono essere alimentate dalla fessura alimentazione manuale una alla volta. Consigliamo di stampare una busta di prova per accertarsi che i risultati di stampa siano quelli desiderati prima di stampare o acquistare una quantità maggiore di buste.

Tipi di buste da evitare

! IMPORTANTE

NON utilizzare buste:

- che risultano danneggiate, arricciate, sgualcite o di forma insolita
- molto lisce o intessute
- con fermagli, graffette, snap o cordicelle
- con chiusure autoadesive
- molto slargate
- che non sono piegate con precisione
- recanti caratteri in rilievo
- che sono state già stampate in precedenza con un apparecchio laser
- che sono pre-stampate all'interno
- che non possono essere ben impilate l'una sull'altra
- fatte di carta più pesante rispetto a quanto indicato nelle specifiche dell'apparecchio
- con bordi non rettilinei o ben squadriati

- con aperture, fori, tagli o perforazioni
- con colla sulla superficie come indicato nella figura qui di seguito

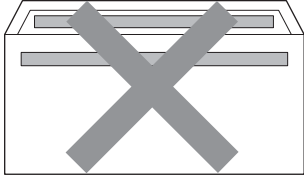

- con doppi lembi come indicato nella figura qui di seguito

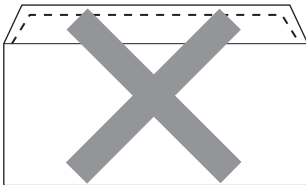

- con lembi di sigillatura non piegati all'acquisto
- con lembi di sigillatura come indicato nella figura qui di seguito

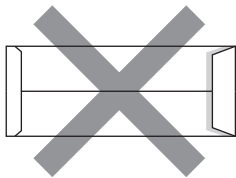

- con i lati piegati come indicato nella figura

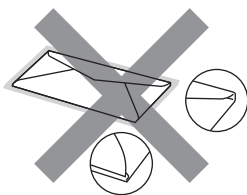

L'utilizzo di questo tipo di buste potrebbe danneggiare l'apparecchio. Questo tipo di danno potrebbe non essere coperto dalla garanzia Brother o dal contratto di assistenza.

Etichette

L'apparecchio è adatto per la stampa sulla maggior parte di etichette prodotte per l'uso con un apparecchio laser. Le etichette devono presentare un adesivo a base acrilica poiché questo tipo di materiale è più stabile alle alte temperature del gruppo fusore. Gli adesivi non devono venire a contatto con componenti dell'apparecchio poiché la colla delle etichette stampate potrebbe attaccarsi al gruppo tamburo o sui rulli e causare inceppamenti o problemi sulla qualità della stampa. Non devono sporgere fra un'etichetta e l'altra. Le etichette devono essere sistemate in modo da coprire l'intera lunghezza e larghezza del foglio. L'utilizzo di etichette con spaziature può causare il distacco dell'etichetta e provocare gravi inceppamenti o problemi di stampa.

Tutte le etichette utilizzate in questo apparecchio devono essere in grado di resistere ad una temperatura di 200°C per un periodo di 0,1 secondi.

Non alimentare i fogli etichette attraverso l'apparecchio più di una volta.

Tipi di etichette da evitare

Non utilizzare etichette che risultano danneggiate, arricciate, sgualcite o di forma insolita.



! IMPORTANTE

- NON alimentare fogli etichette usati. Il Carrier sheet esposto potrebbe danneggiare l'apparecchio.
- Le etichette non devono superare i valori relativi alle caratteristiche tecniche sul peso della carta descritte in questa Guida dell'utente. Le etichette che superano queste specifiche potrebbero non essere alimentate o stampate correttamente e causare danni all'apparecchio.
- NON inserire etichette già utilizzate o fogli in cui mancano etichette.

3

Caricamento di documenti

Come caricare i documenti

È possibile eseguire copie e scansioni dall'ADF (alimentatore automatico documenti) (*per DCP-7065DN) e dal piano dello scanner.

Uso dell'ADF (alimentatore automatico documenti) (per DCP-7065DN)

L'alimentatore automatico può contenere massimo 35 pagine e introduce automaticamente i fogli nell'apparecchio uno ad uno. Utilizzare carta standard 80 g/m² e smazzare le pagine prima di metterle nell'ADF.

Dimensioni supportate per i documenti

Lunghezza:	147,3 a 355,6 mm
Larghezza:	147,3 a 215,9 mm
Peso:	64 a 90 g/m ²

Come caricare i documenti

! IMPORTANTE

- NON lasciare documenti spessi sul piano dello scanner. In caso contrario, la carta potrebbe incepparsi nell'alimentatore automatico.
- NON utilizzare fogli piegati, strappati, arricciati, attaccati con colla, nastro adesivo, punti di cucitrice o fermagli.
- NON introdurre cartone, fogli di giornale o stoffa.

- Per evitare di danneggiare l'apparecchio mentre è in funzione l'alimentatore automatico, NON tirare il documento durante la sua introduzione.



Nota

- Per eseguire la scansione di documenti non idonei per l'alimentatore automatico, vedere *Uso del piano dello scanner* a pagina 21.
- È più facile utilizzare l'ADF se si deve caricare un documento di più pagine.
- Accertarsi che i documenti con il liquido di correzione o con inchiostro siano completamente asciutti.

- 1 Sollevare e aprire il supporto ribaltabile uscita documenti dell'alimentatore automatico (1).
Aprire il supporto dell'ADF (2).

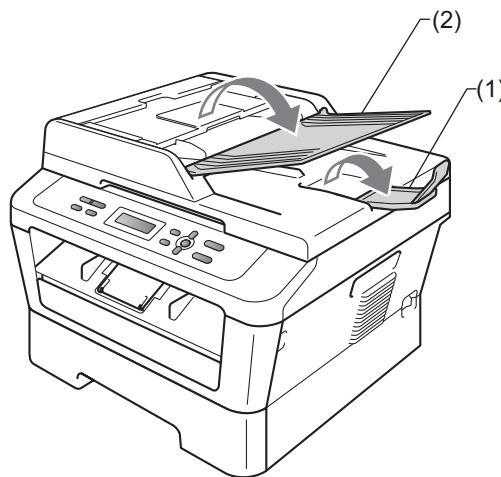

- 2 Smuovere bene le pagine.

- 3 Introdurre il documento nell'alimentatore automatico inserendolo *dal margine superiore* e con *il lato stampato rivolto verso l'alto* fino a quando il messaggio del display LCD non cambia e fino a toccare i rulli di alimentazione.
- 4 Regolare le guide laterali (1) in base alla larghezza del documento.

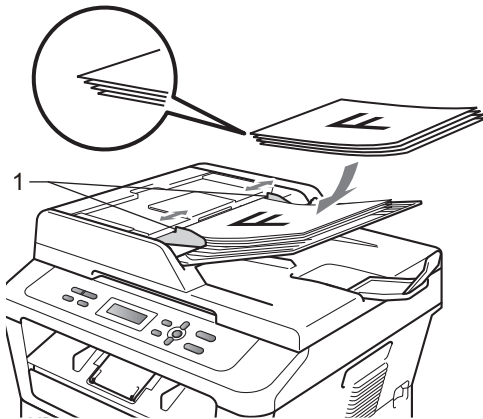

! IMPORTANTE

- Per evitare di danneggiare l'apparecchio mentre è in funzione l'alimentatore automatico, **NON** tirare il documento durante la sua introduzione.
- Per eseguire la scansione di documenti non standard, consultare *Uso del piano dello scanner* a pagina 21.

Uso del piano dello scanner

È possibile usare il piano dello scanner per copiare o analizzare pagine di un libro, una pagina alla volta.

Dimensioni supportate per i documenti

Lunghezza:	Fino a 297,0 mm
Larghezza:	Fino a 215,9 mm
Peso:	Fino a 2,0 kg

Come caricare i documenti



Nota

Per usare il piano dello scanner, l'alimentatore automatico deve essere vuoto.

- 1 Sollevare il coperchio documenti.
- 2 Usare le linee di riferimento del documento a sinistra e in alto per posizionare il documento con *il lato di stampa rivolto verso il basso* sull'angolo in alto a sinistra del piano dello scanner.

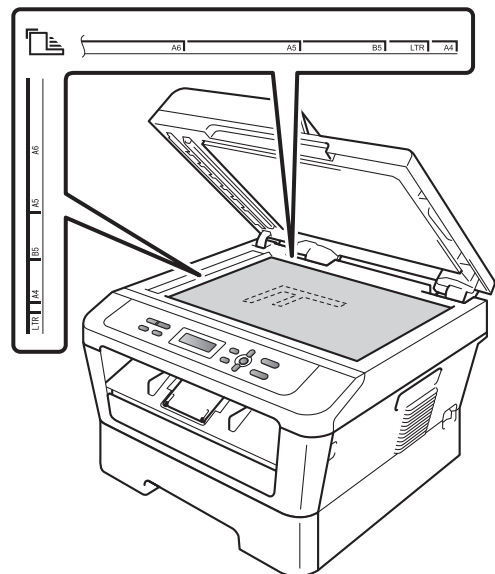

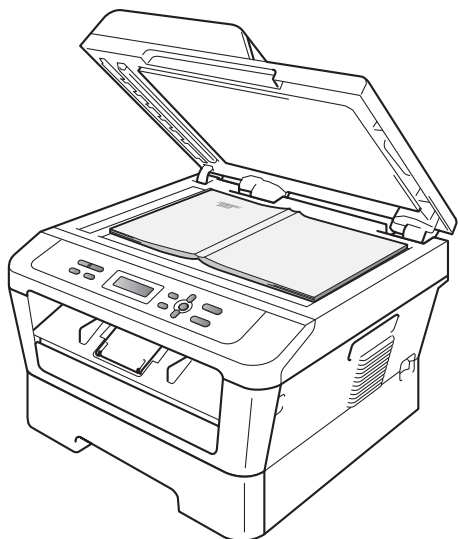

- 3 Chiudere il coperchio documenti.

! IMPORTANTE

Se il documento è un libro o è spesso, non spingere né premere sulla copertina.

Come eseguire le copie

Nei passaggi di seguito è presentata l'operazione di copia di base. Per ulteriori dettagli su ogni opzione, vedere la *Guida per utenti avanzati* sul CD-ROM.

```
Cumul Copie:01
100%  □□■□□ Auto
```

- 1 Eseguire una delle seguenti operazioni per caricare il documento:
 - (Per DCP-7065DN) Posizionare il documento *rivolto verso l'alto* nell'alimentatore automatico. (Consultare *Uso dell'ADF (alimentatore automatico documenti) (per DCP-7065DN)* a pagina 20.)
 - Posizionare il documento con *il lato di stampa rivolto verso il basso* sul piano dello scanner. (Consultare *Uso del piano dello scanner* a pagina 21.)
- 2 Se si esegue una copia singola, premere **Inizio**.
Se si eseguono copie multiple, procedere con una delle seguenti operazioni.
 - (Per DCP-7055 e DCP-7057) Premere **N.di copie** per inserire il numero di copie (fino a 99) e premere **Inizio**.
 - Tenere premuto ▲ o ▼ per aumentare o ridurre il numero di copie e premere **Inizio**.

Interruzione copia

Per interrompere la copia, premere **Stop/Uscita**.

Impostazioni di copia

È possibile modificare le seguenti impostazioni di copia:

Premere **Menu**, **Opzioni** o **Duplex**, quindi premere ▲ o ▼ per scorrere le impostazioni di copia. Quando appare l'impostazione desiderata, premere **OK**.

Per i dettagli sulla modifica delle impostazioni di copia, vedere *Impostazioni di copia* in *Capitolo 2 del Guida per utenti avanzati*.

È possibile modificare le seguenti impostazioni di copia:

- Ingrand/Riduz.
- Qualità
- Impila (fino a 99 copie)
- Ordina¹
- Luminosità
- Contrast
- Layout pagina
- Duplex²

¹ Per DCP-7065DN

² Per DCP-7060D, DCP-7065DN

Stampa di un documento

L'apparecchio è in grado di ricevere dati dal computer e di stamparli. Per stampare da un computer, installare il driver della stampante. (Vedere *Stampa per Windows®* o *Stampa e fax per Macintosh* nella *Guida software dell'utente* per i dettagli sulle impostazioni di stampa.)

- 1 Installare il Driver stampante Brother sul CD-ROM di installazione. (Consultare la *Guida di installazione rapida*.)
- 2 Scegliere il comando di stampa dall'applicazione.
- 3 Scegliere il nome dell'apparecchio nella finestra di dialogo **Stampa**, quindi fare clic su **Proprietà**.
- 4 Scegliere le impostazioni desiderate nella finestra di dialogo **Proprietà**.
 - **Formato carta**
 - **Orientamento**
 - **Copie**
 - **Tipo carta**
 - **Risoluzione**
 - **Impostazioni stampa**
 - **Pagine multiple**
 - **Duplex / Opuscolo** ¹
 - **Origine carta**
- 5 Fare clic su **OK** per iniziare la stampa.

¹ Per DCP-7060D / DCP-7065DN

Scansione di un documento come file PDF utilizzando ControlCenter4 (Windows®)

(Per utenti Macintosh) Consultare *Scansione* in *Guida software dell'utente*.



Nota

Le schermate visualizzate sul PC possono variare in base al modello.

ControlCenter4 è un'utilità software che consente di accedere rapidamente e facilmente alle applicazioni usate più di frequente. Utilizzando ControlCenter4 non è più necessario lanciare manualmente le applicazioni specifiche. Basta usare ControlCenter4 sul computer.

- 1 Caricare il documento. (Consultare *Come caricare i documenti* a pagina 20.)
- 2 Aprire ControlCenter4 facendo clic su **Start/Tutti i programmi/Brother/XXX-XXXX** (dove XXX-XXXX è il nome del modello in uso)/**ControlCenter4**. Viene aperta l'applicazione ControlCenter4.
- 3 Selezionare **Modalità Base** o **Modalità Avanzata** prima di utilizzare ControlCenter4.

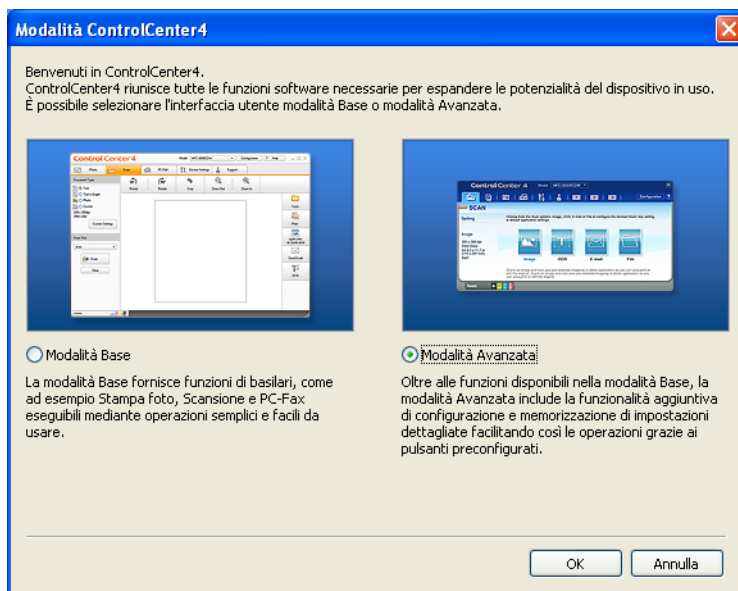

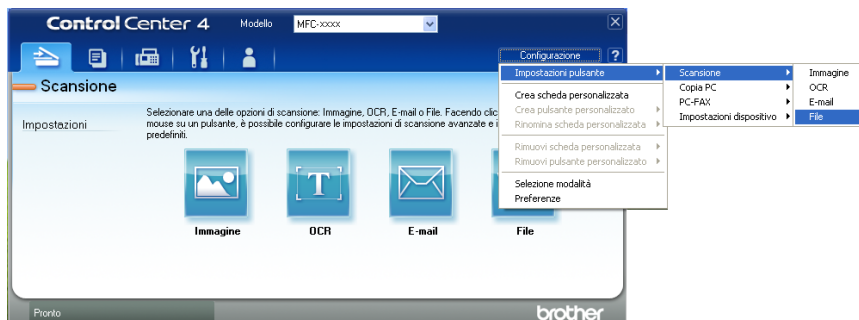

- 4 Assicurarsi di selezionare l'apparecchio che si desidera utilizzare dall'elenco a discesa **Modello**.

- 5 Impostare il tipo di file per effettuare il salvataggio in una cartella. Per impostazione predefinita, i dati acquisiti tramite scanner vengono salvati come **JPEG (*.jpg)**. Fare clic su **Configurazione**, quindi selezionare **Impostazioni pulsante**, **Scansione** e **File**.

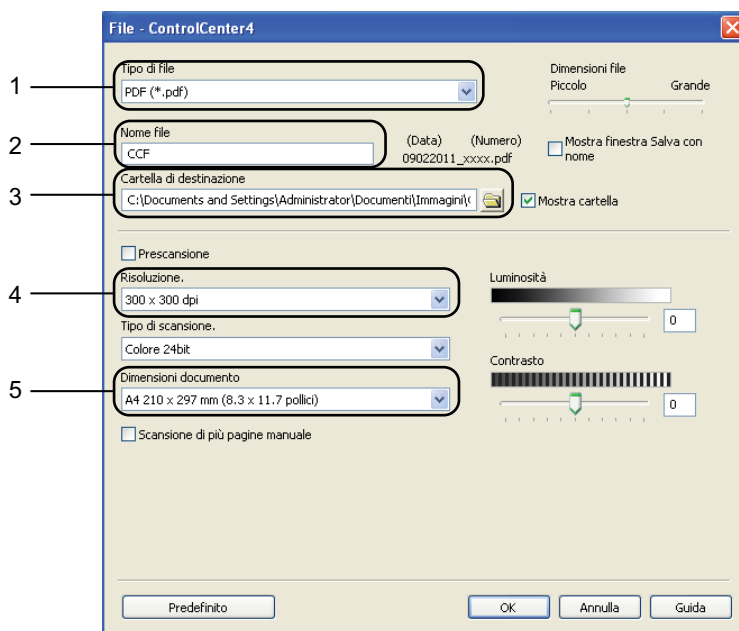

Viene visualizzata la finestra di dialogo della configurazione. È possibile quindi modificare le impostazioni predefinite.



- 1 Selezionare **PDF (*.pdf)** dall'elenco a discesa **Tipo di file**.
- 2 È possibile inserire il nome file che si desidera utilizzare per il documento.
- 3 È possibile salvare il file nella cartella predefinita, oppure selezionare la cartella desiderata facendo clic sul pulsante  **Sfoglia**.
- 4 È possibile selezionare la risoluzione di scansione dall'elenco a discesa **Risoluzione..**
- 5 È possibile selezionare le dimensioni del documento dall'elenco a discesa.

- 6 Fare clic su **OK**.

- 7 Fare clic su **File**.
L'apparecchio inizia il processo di scansione. La cartella in cui vengono salvati i dati acquisiti tramite scanner si apre automaticamente.

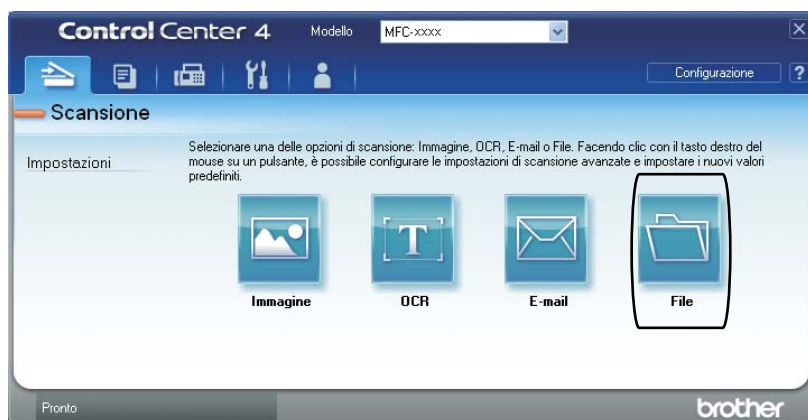

Modifica delle impostazioni del tasto SCAN

Prima di eseguire la scansione

Per utilizzare l'apparecchio come scanner è necessario installare un driver dello scanner. Se l'apparecchio è collegato in rete, configurarlo con un indirizzo TCP/IP.

- Installare i driver dello scanner sul CD-ROM di installazione. (Consultare la *Guida di installazione rapida*.)
- Configurare l'apparecchio con un indirizzo TCP/IP se la scansione in rete non funziona. (Consultare *Configurazione della scansione in rete* nella *Guida software dell'utente*.)

Impostazioni del tasto SCAN

È possibile modificare le impostazioni del tasto **SCAN** dell'apparecchio utilizzando ControlCenter4.

- 1 Aprire ControlCenter4 facendo clic su **Start/Tutti i programmi/Brother/XXX-XXXX** (dove XXX-XXXX è il nome del modello in uso)/**ControlCenter4**. Viene aperta l'applicazione ControlCenter4.
- 2 Assicurarsi di selezionare l'apparecchio che si desidera utilizzare dall'elenco a discesa **Modello**.
- 3 Fare clic sulla scheda **Impostazioni dispositivo**.
- 4 Fare clic su **Impostazioni scansione periferica**.



- 5 Selezionare la scheda **File**. È possibile quindi modificare le impostazioni predefinite.

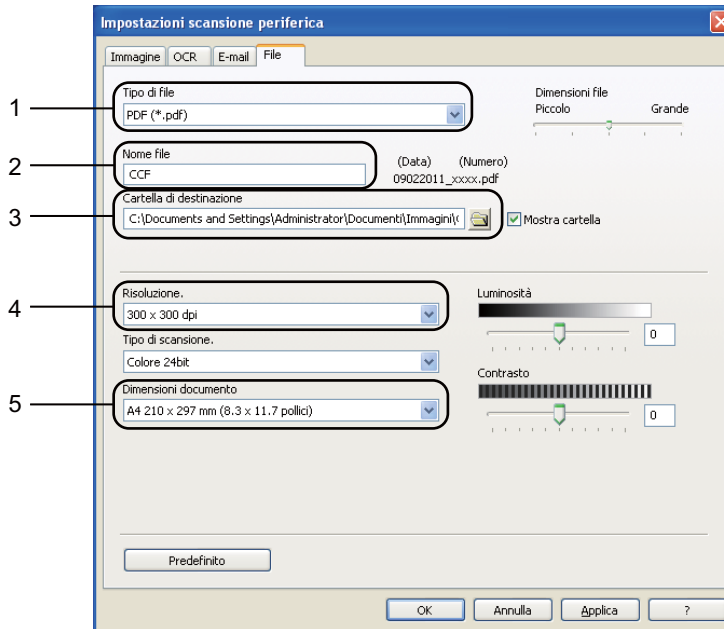

- 1 È possibile selezionare il tipo di file dall'elenco a discesa.
- 2 È possibile inserire il nome file che si desidera utilizzare per il documento.
- 3 È possibile salvare il file nella cartella predefinita, oppure selezionare la cartella desiderata facendo clic sul pulsante  **Sfogliare**.
- 4 È possibile selezionare la risoluzione di scansione dall'elenco a discesa **Risoluzione..**
- 5 È possibile selezionare le dimensioni del documento dall'elenco a discesa.

- 6 Fare clic su **OK**.

Scansione con il tasto SCAN

- 1 Caricare il documento. (Consultare *Come caricare i documenti* a pagina 20.)
- 2 Premere  (**SCAN**).
- 3 Premere ▲ o ▼ per scegliere `Scan.verso PC`.
Premere **OK**.
- 4 Premere ▲ o ▼ per scegliere `File`.
Premere **OK**.
- 5 (Per gli utenti in rete)
Premere ▲ o ▼ per selezionare il computer di destinazione a cui si desidera inviare il documento.
Premere **OK**.
Se l'LCD richiede l'inserimento di un numero PIN, inserire il numero PIN di 4 cifre per il computer di destinazione utilizzando la tastiera sul pannello dei comandi.
Premere **OK**.
- 6 Premere **Inizio**.
L'apparecchio inizia il processo di scansione.



Nota

Scegliere la modalità di scansione desiderata.

Eseguire la scansione su:

- E-mail
 - Immagine
 - OCR
 - File
-

Sostituzione dei materiali di consumo

L'apparecchio indica quando è il momento di sostituire i materiali di consumo. (Consultare *Sostituzione di una cartuccia toner* a pagina 32 e *Sostituzione gruppo tamburo* a pagina 38.) Per evitare inconvenienti, è consigliabile acquistare i materiali di consumo prima che l'apparecchio smetta di funzionare.

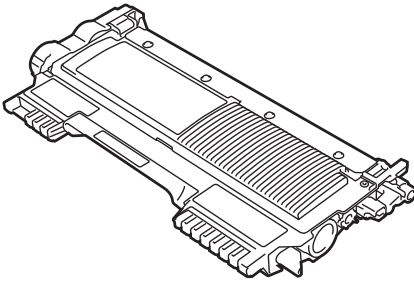
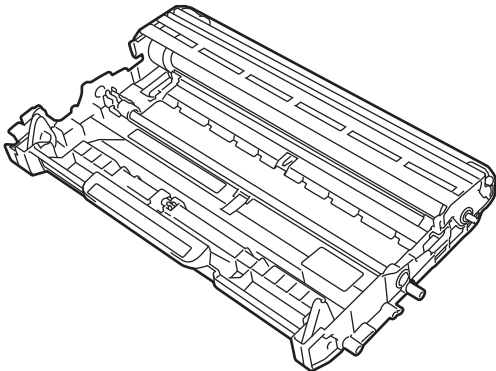
Cartuccia toner	Gruppo tamburo
<p>Consultare <i>Sostituzione di una cartuccia toner</i> a pagina 32.</p> <p>Nome modello: (per DCP-7055 / DCP-7057) TN-2010, (per DCP-7060D / DCP-7065DN) TN-2210, TN-2220</p>	<p>Consultare <i>Sostituzione gruppo tamburo</i> a pagina 38.</p> <p>Nome modello: DR-2200</p>
	

Nota

- Se si sceglie di non restituire i materiali di consumo utilizzati, gettarli secondo le norme locali tenendoli separati dai rifiuti domestici. In caso di domande, contattare l'ufficio per lo smaltimento dei rifiuti locale. (Vedere *Direttiva UE 2002/96/EC ed EN 50419* nell'opuscolo *Sicurezza e restrizioni legali*.)
- Consigliamo di porre i materiali di consumo usati su un pezzo di carta per evitare lo spargimento o la caduta accidentali del materiale all'interno.
- Se si utilizzano tipi di carta diversi rispetto a quanto raccomandato, la durata dei materiali di consumo e dei componenti dell'apparecchio potrebbe ridursi.
- La durata prevista per la cartucce di toner è conforme alla norma ISO/IEC 19752. La frequenza di sostituzione varia in base alla complessità delle pagine stampate, alla percentuale di copertura e al tipo di supporto utilizzato.

Sostituzione di una cartuccia toner

Nome modello: Per il nome modello della cartuccia toner, vedere *Sostituzione dei materiali di consumo* a pagina 31.

La cartuccia toner standard può stampare circa 1.000 pagine (TN-2010) o 1.200 pagine (TN-2210)¹. La cartuccia toner ad lato rendimento (per DCP-7060D / DCP-7065DN) può stampare circa 2.600 pagine¹. Il numero effettivo delle pagine varia a seconda del tipo di documento. Quando una cartuccia toner sta per terminare, viene visualizzato sul display LCD il messaggio `Toner in esaur..`

(Per DCP-7065DN)

La cartuccia toner fornita in dotazione con l'apparecchio è una cartuccia toner standard.

(Per DCP-7055, DCP-7057 e DCP-7060D)

La cartuccia toner fornita con l'apparecchio è una cartuccia toner iniziale che sarà sostituita dopo circa 700 pagine¹.

¹ Il rendimento approssimativo della cartuccia viene dichiarato in ottemperanza a ISO/IEC 19752.

! IMPORTANTE

Le stampanti Brother sono progettate per funzionare con toner di una particolare specifica e offrono prestazioni ottimali se utilizzate con cartucce toner Brother originali. Brother non garantisce prestazioni ottimali se si utilizzano cartucce toner di altre specifiche. Pertanto, Brother sconsiglia l'utilizzo di cartucce Brother non originali con questo apparecchio o la ricarica di cartucce vuote con toner di altro tipo. In caso di danni al gruppo tamburo o ad altre parti di questo apparecchio in seguito all'utilizzo di toner o cartucce toner non originali Brother, casuati da incompatibilità o non idoneità di tali prodotti con questo apparecchio, eventuali riparazioni necessarie potrebbero non essere coperte dalla garanzia.



Nota

- È bene tenere una cartuccia toner di scorta, da sostituire quando compare il messaggio `Toner in esaur..`
- Per garantire una stampa di alta qualità consigliamo di utilizzare solo cartucce toner Brother Originali. Quando si desidera acquistare le cartucce del toner, chiamare il rivenditore Brother.
- Consigliamo di pulire l'apparecchio quando viene sostituita la cartuccia toner. Consultare *Pulizia dell'apparecchio* a pagina 42.
- Modificando l'impostazione della densità di stampa per ottenere un risultato più chiaro o più scuro, la quantità di toner utilizzata varia.
- Per aprire la cartuccia toner, attendere fino a subito prima del suo inserimento nell'apparecchio.

Toner in esaurimento

Toner in esaur.

Se il display visualizza un messaggio *Toner in esaur.*, acquistare una nuova cartuccia toner e prepararla prima di visualizzare un messaggio *Sostituire toner*.

Sostituire toner

Quando il messaggio riportato di seguito compare sul display, occorre sostituire la cartuccia toner:

Sostituire toner

L'apparecchio arresta la stampa fino alla sostituzione della cartuccia toner. Una cartuccia del toner Brother originale nuova o inutilizzata reimposta la modalità di sostituzione toner.



Nota

Affinché la macchina continui a stampare anche dopo la comparsa di *Sostituire toner* sul display LCD, impostare la modalità Continua (premere **Menu**, premere **▲** o **▼** per scegliere 1.Setup generale, premere **OK**, premere **▲** o **▼** per scegliere 4.Sostituire toner, premere **OK**, premere **▲** o **▼** per scegliere Continua e premere **OK**). La macchina continuerà a stampare fino alla comparsa di *Toner esaurito* sul display LCD. (Per informazioni sulle impostazioni del toner, vedere *Impostazioni toner* nel *Capitolo 1 della Guida per utenti avanzati*.)

Toner esaurito

Toner esaurito

L'apparecchio interrompe la stampa fin quando si sostituisce la cartuccia del toner con una nuova. (Consultare *Sostituzione di una cartuccia toner* a pagina 32.)

Sostituire cartuccia toner

- 1 Assicurarsi che l'apparecchio sia acceso.
- 2 Aprire il coperchio anteriore e lasciare l'apparecchio spento per 10 minuti per raffreddarsi.

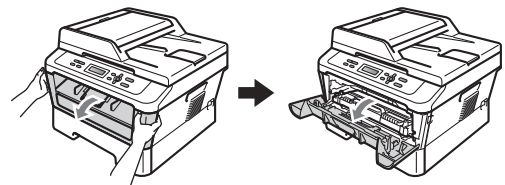

A

⚠ ATTENZIONE

⚠ SUPERFICIE CALDA

Dopo l'utilizzo dell'apparecchio, alcune parti interne risultano bollenti. Quando si apre il coperchio anteriore o posteriore (vassoio emissione posteriore) dell'apparecchio **NON** toccare le parti in ombra mostrate nell'illustrazione. Se ciò accade, è possibile ustionarsi

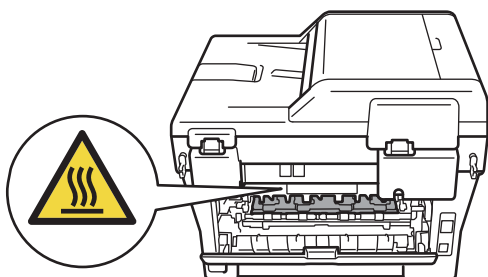
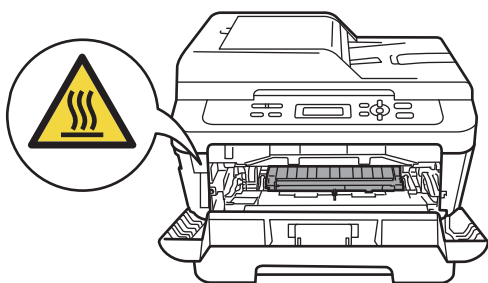

- 3** Rimuovere il gruppo tamburo e la cartuccia del toner.

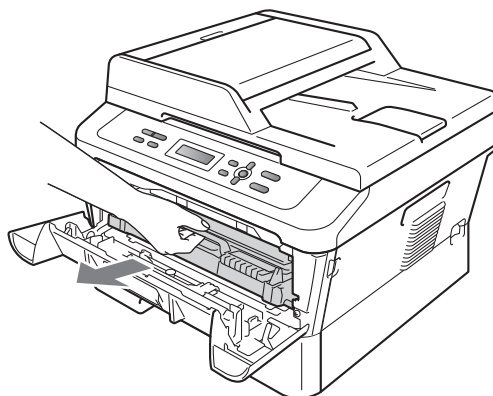

- 4** Spingere la leva di chiusura verde e estrarre la cartuccia del toner dall'unità tamburo.

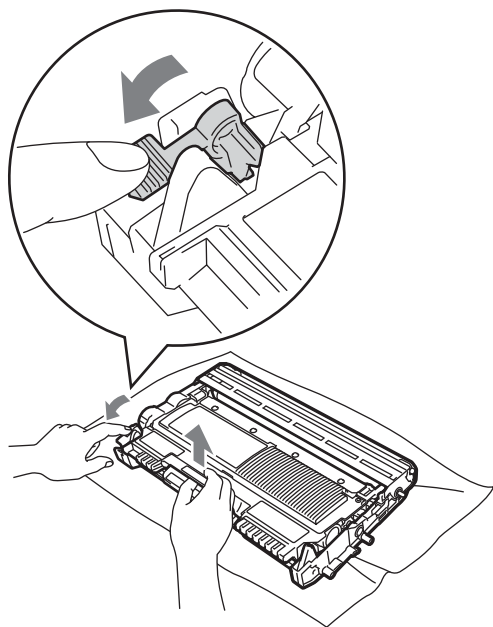

⚠ AVVERTENZA

NON gettare una cartuccia toner nel fuoco. Potrebbe esplodere e causare lesioni.

NON utilizzare materiali per la pulizia contenenti ammoniaca, alcol e qualsiasi tipo di spray o di sostanza infiammabile per pulire l'interno o l'esterno dell'apparecchio. In questo modo potrebbe verificarsi una scossa elettrica o un incendio.

Vedere *Per utilizzare in prodotto in modo sicuro* nell'opuscolo *Sicurezza e restrizioni legali* per come pulire l'apparecchio.



Fare attenzione a non inalare il toner.

! IMPORTANTE

- Si raccomanda di collocare il gruppo tamburo e/o la cartuccia di toner su una superficie piana pulita e stabile, appoggiati su un foglio di carta o su un panno, da gettare dopo l'uso, per evitare lo spargimento accidentale del toner.
- Maneggiare con cura le cartucce toner. Pulire o rimuovere immediatamente con acqua fredda, dalle mani o dai vestiti, il toner che eventualmente esce dalla cartuccia.
- Per evitare problemi con la qualità della stampa, NON toccare le parti ombreggiate indicate nella figura.

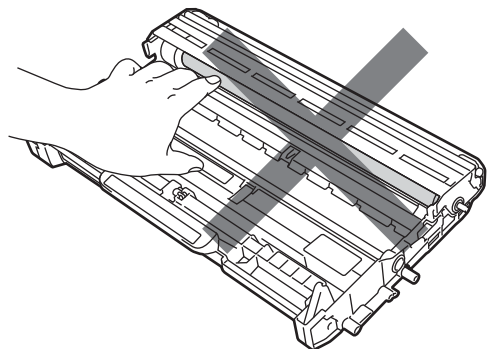
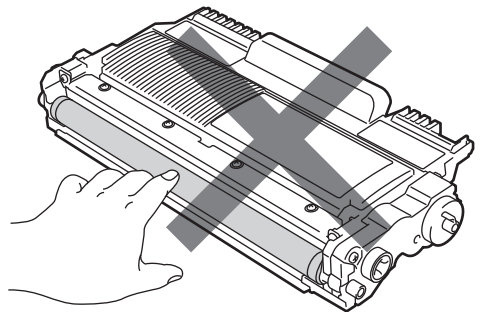

Nota

- Accertarsi di sigillare la cartuccia toner in un contenitore idoneo in modo che la polvere di toner non fuoriesca.
- Se si sceglie di non restituire i materiali di consumo utilizzati, gettarli secondo le norme locali tenendoli separati dai rifiuti domestici. In caso di domande, contattare l'ufficio per lo smaltimento dei rifiuti locale. (Vedere *Direttiva UE 2002/96/EC ed EN 50419* nell'opuscolo *Sicurezza e restrizioni legali*.)

- 5** Disimballare la nuova cartuccia toner. Tenere la leva della cartuccia con entrambe le mani e scuoterla da lato a lato parecchie volte per spargere il toner uniformemente nella cartuccia.

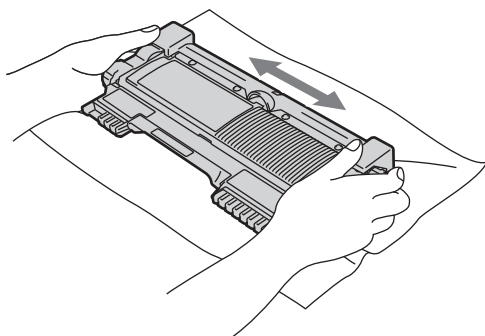

IMPORTANTE

Togliere il toner dalla confezione solo prima di inserirlo nell'apparecchio. Se la cartuccia del toner resta fuori dalla confezione per parecchio tempo, la sua durata sarà ridotta.

- 6** Rimuovere il coperchio protettivo.

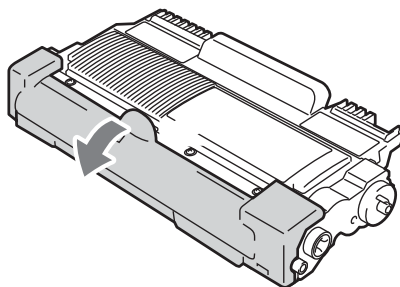

IMPORTANTE

Inserire la cartuccia toner nel gruppo tamburo subito dopo aver rimosso il coperchio protettivo. Per evitare che la qualità della stampa risulti mediocre, **NON** toccare mai le parti ombreggiate nella figura.

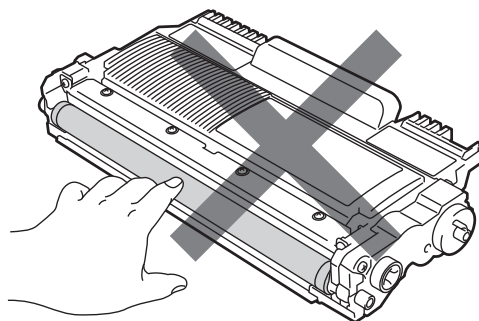

- 7** Mettere la cartuccia del toner nuova nell'unità tamburo fin quando non si blocca in posizione. Se si mette la cartuccia in modo corretto, la leva di blocco verde si alza automaticamente.

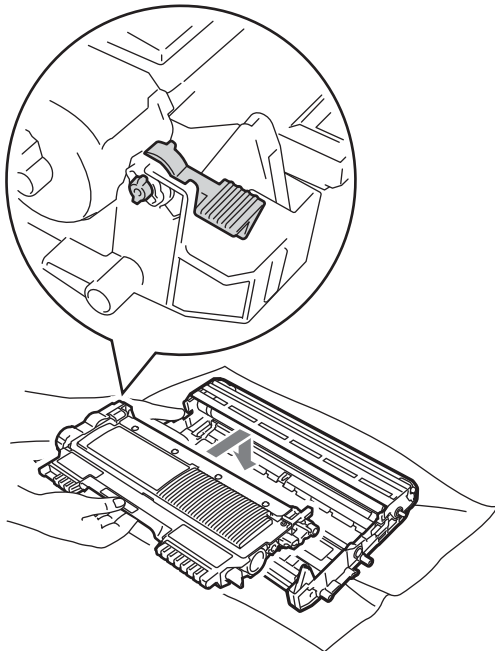
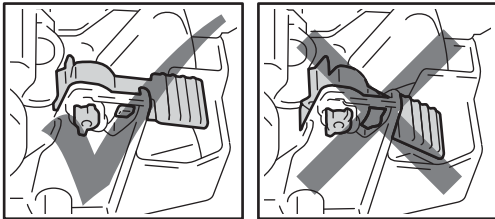

- 8** Pulire il filo corona primario all'interno del gruppo tamburo facendo scorrere delicatamente la linguetta verde da sinistra a destra e da destra a sinistra parecchie volte.

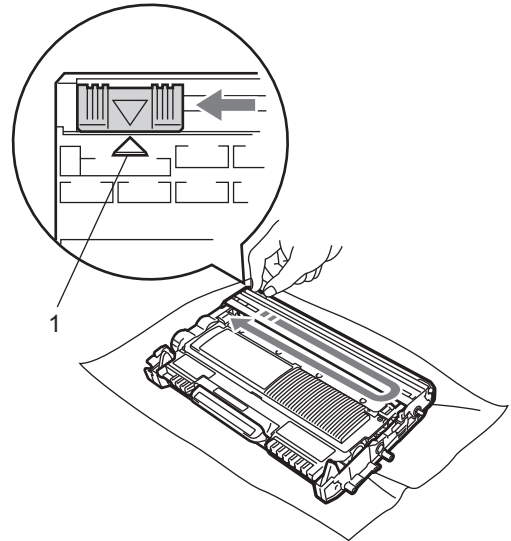

A



Nota

Accertarsi di rimettere al suo posto la linguetta (▲) (1). In caso contrario, le pagine stampate potrebbero presentare una striscia verticale.

- 9** Mettere il gruppo tamburo e il toner cartuccia nuovamente nell'apparecchio. Chiudere il coperchio frontale.

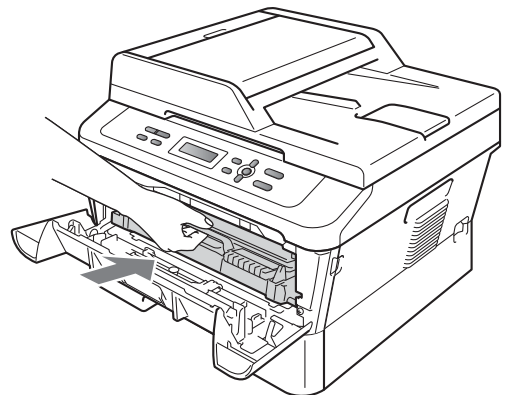



Nota

Dopo aver sostituito la cartuccia del toner NON spegnere la macchina o aprire il coperchio anteriore finché il display LCD non torna in modalità Pronto.

Sostituzione gruppo tamburo

Nome modello: DR-2200

Un gruppo tamburo nuovo consente di stampare approssimativamente 12.000 pagine A4 o Letter su un lato solo.

! IMPORTANTE

Per risultati di qualità superiore, usare solo gruppi tamburo e cartucce di toner Brother originali. La stampa con un gruppo tamburo o una cartuccia toner di terze parti può ridurre non solo la qualità di stampa ma anche la qualità e la durata dello stesso apparecchio. La garanzia non copre i problemi causati dall'utilizzo di un tamburo o cartuccia toner di terze parti.

Errore tamburo

Errore tamburo

I fili corona sono sporchi. Pulire i fili corona nel gruppo tamburo. (Consultare *Pulizia filo corona* a pagina 44.)

Se i fili corona sono stati puliti e **Errore tamburo** non scompare, sostituire il gruppo tamburo con uno nuovo.

Sostituire tamburo

Sost. tamburo

Sostituire il gruppo tamburo con uno nuovo. Si consiglia di installare un gruppo tamburo Brother Original.

Dopo la sostituzione, azzerare il contatore del tamburo attenendosi alle istruzioni incluse con il nuovo gruppo tamburo.

Interruzione tamburo

Stop tamburo

Non è possibile garantire la qualità di stampa. Sostituire il gruppo tamburo con uno nuovo. Si consiglia di installare un gruppo tamburo Brother Original.

Dopo la sostituzione, azzerare il contatore del tamburo attenendosi alle istruzioni incluse con il nuovo gruppo tamburo.

Sostituzione del gruppo tamburo

! IMPORTANTE

- Quando si smonta il gruppo tamburo, maneggiarlo con cura perché contiene toner. Pulire o rimuovere immediatamente con acqua fredda, dalle mani o dai vestiti, il toner che eventualmente esce dalla cartuccia.
- Pulire l'interno dell'apparecchio tutte le volte che si sostituisce il gruppo tamburo. (Consultare *Pulizia dell'apparecchio* a pagina 42.)

- 1 Assicurarsi che l'apparecchio sia acceso.
- 2 Aprire il coperchio anteriore e lasciare l'apparecchio spento per 10 minuti per raffreddarsi.

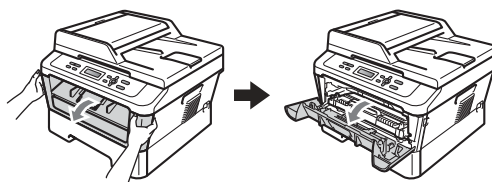

⚠ ATTENZIONE

⚠ SUPERFICIE CALDA

Dopo l'utilizzo dell'apparecchio, alcune parti interne risultano bollenti. Quando si apre il coperchio anteriore o posteriore (vassoio emissione posteriore) dell'apparecchio NON toccare le parti in ombra mostrate nell'illustrazione. Se ciò accade, è possibile ustionarsi.

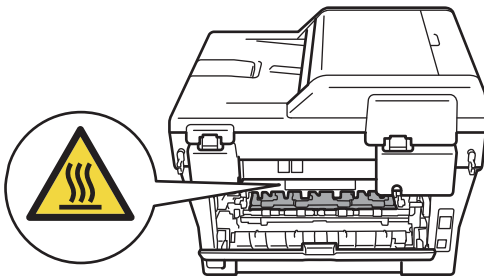
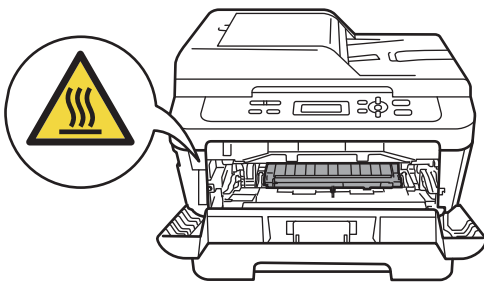

- 3 Rimuovere il gruppo tamburo e la cartuccia del toner.

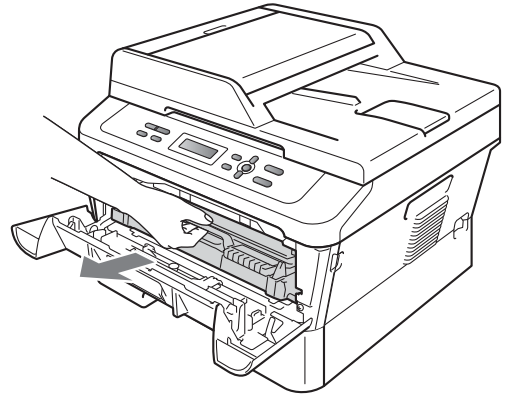

- 4 Spingere la leva di chiusura verde e estrarre la cartuccia del toner dall'unità tamburo.

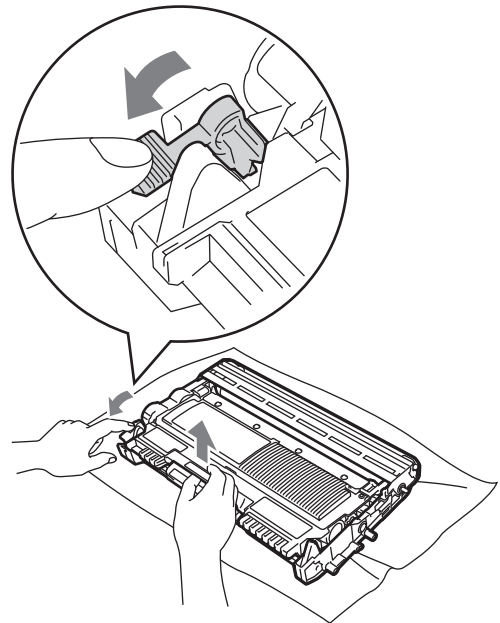

A

⚠ AVVERTENZA

NON gettare una cartuccia toner nel fuoco. Potrebbe esplodere e causare lesioni.

NON utilizzare materiali per la pulizia contenenti ammoniaca, alcol e qualsiasi tipo di spray o di sostanza infiammabile per pulire l'interno o l'esterno dell'apparecchio. In questo modo potrebbe verificarsi una scossa elettrica o un incendio.

Vedere *Per utilizzare in prodotto in modo sicuro* nell'opuscolo *Sicurezza e restrizioni legali* per come pulire l'apparecchio.



Fare attenzione a non inalare il toner.

! IMPORTANTE

- Per evitare danni all'apparecchio a causa delle cariche statiche, **NON** toccare gli elettrodi indicati in figura.

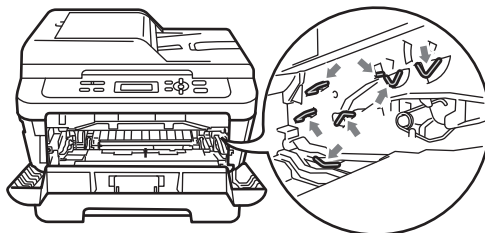

- Maneggiare con cura le cartucce toner. Pulire o rimuovere immediatamente con acqua fredda, dalle mani o dai vestiti, il toner che eventualmente esce dalla cartuccia.
- Si raccomanda di collocare il gruppo tamburo e/o la cartuccia di toner su una superficie piana e pulita, appoggiati su un foglio di carta o su un panno, da gettare dopo l'uso, per evitare lo spargimento accidentale del toner.
- Per evitare problemi con la qualità della stampa, **NON** toccare mai le parti ombreggiate indicate nella figura.

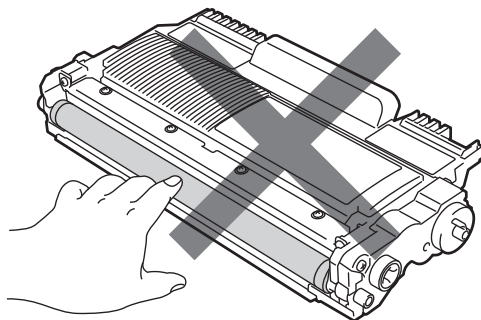

 **Nota**

Se si sceglie di non restituire i materiali di consumo utilizzati, gettarli secondo le norme locali tenendoli separati dai rifiuti domestici. In caso di domande, contattare l'ufficio per lo smaltimento dei rifiuti locale. (Vedere *Direttiva UE 2002/96/EC ed EN 50419* nell'opuscolo *Sicurezza e restrizioni legali*.)

5 Disimballare il nuovo gruppo tamburo.

! IMPORTANTE

- Per evitare problemi con la qualità della stampa, **NON** toccare mai le parti ombreggiate indicate nella figura.

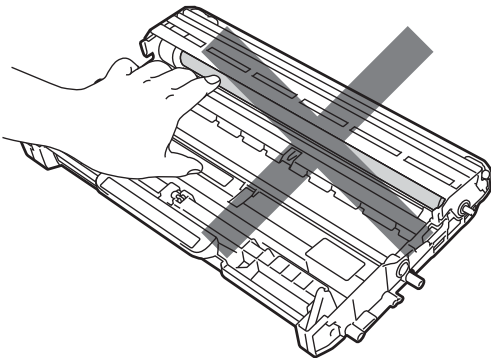

- Togliere il gruppo tamburo dalla confezione solo prima di inserirlo nell'apparecchio. Esporre alla luce diretta del sole o della stanza può danneggiare l'unità tamburo.

- 6** Rimettere la cartuccia del toner nell'unità tamburo fin quando scatta a posto. Se si mette la cartuccia in modo corretto, la leva di blocco verde si alza automaticamente.

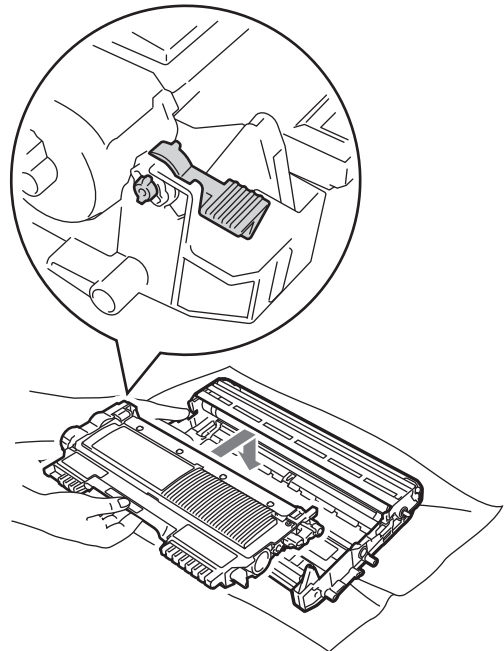
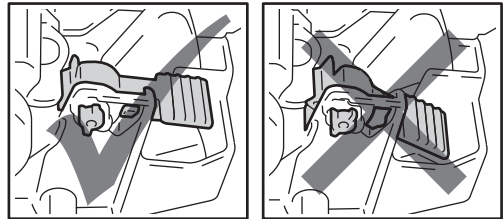

 **Nota**

Accertarsi di inserire correttamente la cartuccia toner; diversamente può separarsi dal gruppo tamburo.

- 7 Pulire il filo corona del gruppo tamburo facendo scorrere la linguetta verde da sinistra a destra e da destra a sinistra parecchie volte.

⚠ ATTENZIONE

Accertarsi di rimettere al suo posto la linguetta ▲ (1). In caso contrario, le pagine stampate potrebbero presentare una striscia verticale.

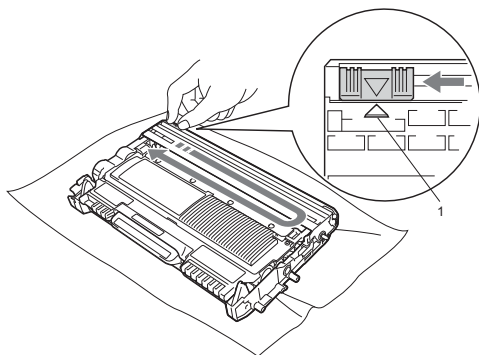

- 8 Mettere il gruppo tamburo e il toner cartuccia nuovamente nell'apparecchio.

Azzerare il contatore del tamburo

Durante la sostituzione del gruppo tamburo con uno nuovo, occorre azzerare il contatore del tamburo completando i seguenti passaggi:

- 1 Aprire il coperchio anteriore e premere **Cancella**.
Per confermare l'installazione di un nuovo tamburo, premere ▲.
- 2 Quando il display mostra *Accettato*, chiudere il coperchio anteriore.

Pulizia dell'apparecchio

Pulire regolarmente la parte esterna ed interna della macchina con un panno soffice, asciutto e che non lasci residui. Quando si sostituisce la cartuccia toner o il gruppo tamburo, accertarsi di pulire l'interno dell'apparecchio.

⚠ AVVERTENZA

NON utilizzare alcuna sostanza infiammabile, spray o solventi/liquidi organici contenenti alcol/ammoniaca per pulire le superfici interne o esterne dell'apparecchio. In questo modo potrebbe verificarsi una scossa elettrica o un incendio.

Vedere *Per utilizzare in prodotto in modo sicuro* nell'opuscolo *Sicurezza e restrizioni legali* per come pulire l'apparecchio.



Fare attenzione a non inalare il toner.

⚠ IMPORTANTE

Usare detergenti neutri. Se si esegue la pulizia con liquidi volatili come diluenti o benzene la superficie dell'apparecchio verrà danneggiata.

Pulizia dell'esterno dell'apparecchio

- 1 Spegner l'apparecchio. Disinserire per prima cosa il cavo telefonico, scollegare tutti i cavi, quindi il cavo di alimentazione dalla presa elettrica.
- 2 Estrarre completamente il vassoio carta dall'apparecchio.

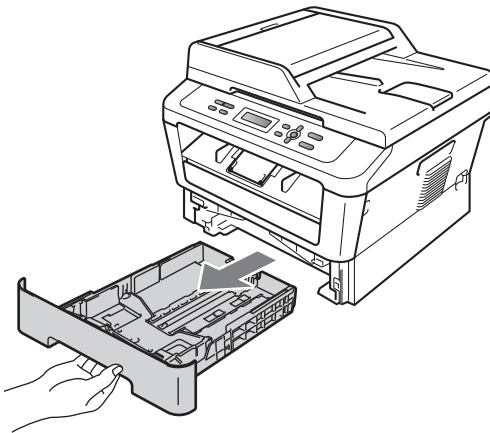

- 3 Pulire l'esterno dell'apparecchio con un panno morbido, asciutto e privo - di peli ed eliminare la polvere.

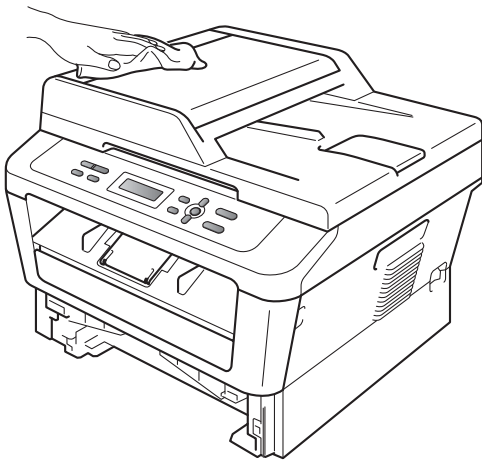

- 4 Rimuovere la carta presente nel vassoio della carta.

- 5 Pulire l'interno e l'esterno del vassoio della carta con un panno morbido, asciutto e privo - di peli ed eliminare la polvere.

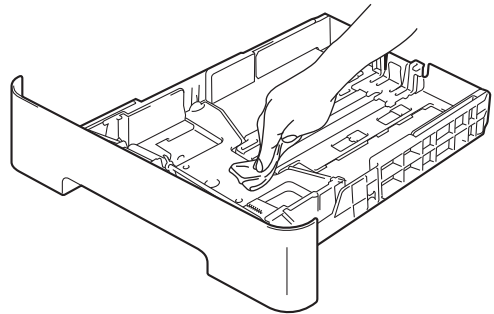

- 6 Ri-caricare la carta e reinserire saldamente il vassoio della carta nell'apparecchio.
- 7 Reinsediare innanzitutto il cavo di alimentazione dell'apparecchio nella presa elettrica, collegare tutti i cavi e quindi inserire il cavo della linea telefonica. Accendere l'apparecchio.

Pulizia del piano dello scanner

- 1 Spegner l'apparecchio. Scollegare tutti i cavi, quindi scollegare il cavo di alimentazione dalla presa elettrica.
- 2 Sollevare il coperchio documenti (1). Pulire la superficie bianca in plastica (2) e il piano dello scanner (3) sotto di essa con un panno morbido privo di peli inumidito con acqua.

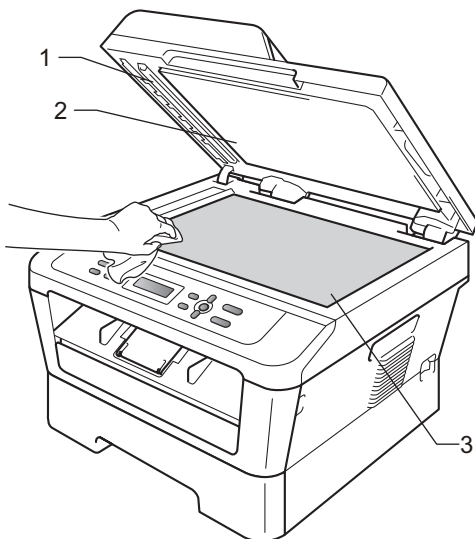

- 3 (Per DCP-7065DN) Nell'alimentatore automatico, pulire la pellicola bianca (1) e la striscia del piano dello scanner (2) sottostante con un panno privo di peli inumidito con acqua.

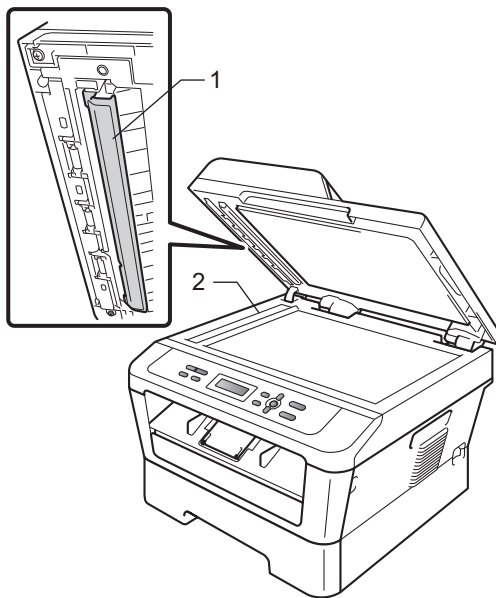

Nota

Oltre a pulire il piano dello scanner e la striscia di vetro con un panno morbido e privo di peli inumidito di acqua, fare scorrere la punta delle dita sul vetro per verificare che sia pulita. Se si percepisce la presenza di sporcizia o frammenti, pulire di nuovo la striscia di vetro concentrandosi su tale area. Potrebbe essere necessario ripetere la procedura di pulizia per tre o quattro volte. Per testare, eseguire una copia dopo ogni pulizia.

- 4 Reinserire innanzitutto il cavo di alimentazione dell'apparecchio nella presa elettrica, collegare tutti i cavi e quindi inserire il cavo della linea telefonica. Accendere l'apparecchio.

Pulizia filo corona

In caso di problemi legati alla qualità della stampa, pulire i fili corona nel modo seguente:

- 1 Aprire il coperchio anteriore e lasciare l'apparecchio spento per 10 minuti per raffreddarsi.

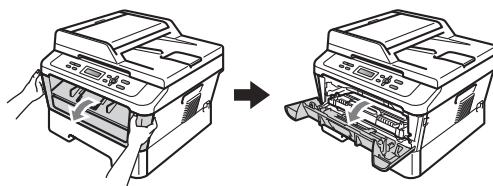

AVVERTENZA

SUPERFICIE CALDA

Dopo l'utilizzo dell'apparecchio, alcune parti interne risultano bollenti. Attendere che l'apparecchio si raffreddi prima di toccare le parti interne dell'apparecchio.

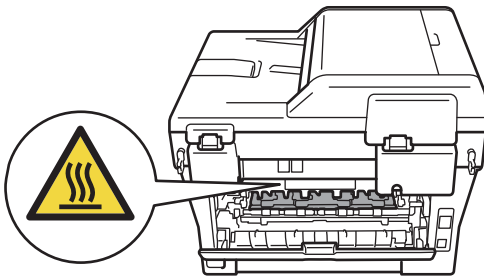
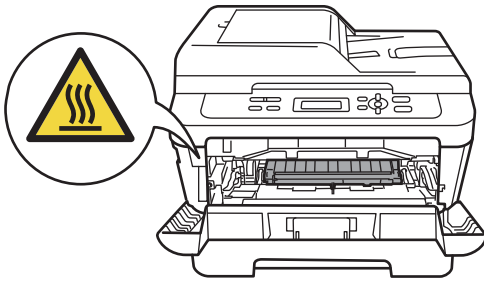

- 2 Rimuovere il gruppo tamburo e la cartuccia del toner.

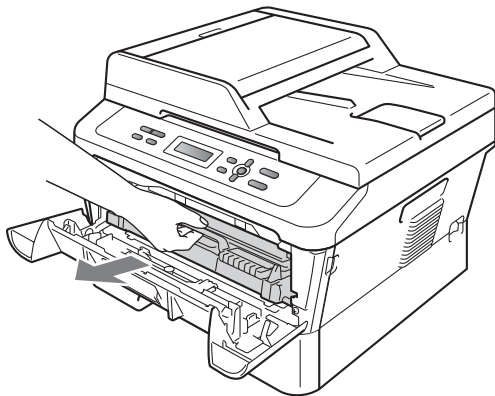

⚠ ATTENZIONE

Si raccomanda di collocare il gruppo tamburo e le cartucce di toner su una superficie piana e pulita, appoggiati su un foglio di carta o su un panno, da gettare dopo l'uso, per evitare lo spargimento accidentale del toner.

Maneggiare con cura le cartucce toner. Pulire o rimuovere immediatamente con acqua fredda, dalle mani o dai vestiti, il toner che eventualmente esce dalla cartuccia.

Per evitare danni all'apparecchio a causa delle cariche statiche, NON toccare gli elettrodi indicati in figura.

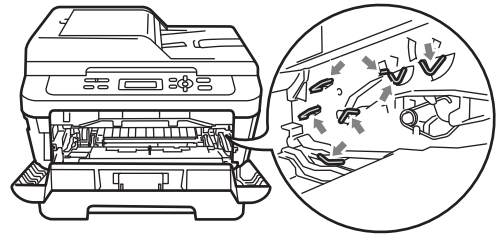

- 3 Pulire il filo corona all'interno del gruppo tamburo scorrendo la linguetta verde da destra e sinistra e da sinistra a destra parecchie volte.

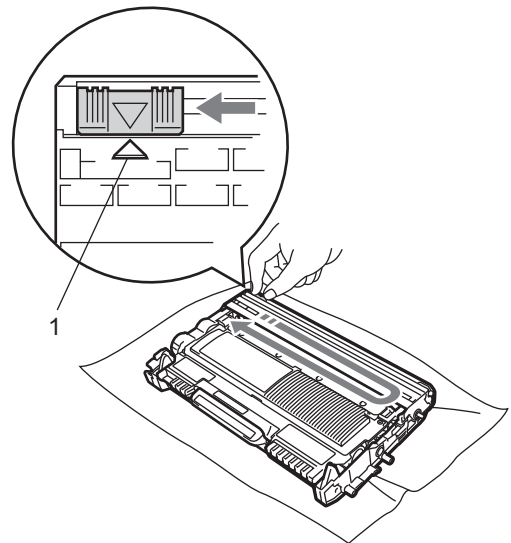

✍ Nota

Accertarsi di rimettere al suo posto la linguetta (▲) (1). In caso contrario, le pagine stampate potrebbero presentare una striscia verticale.

- 4 Mettere il gruppo tamburo e il toner cartuccia nuovamente nell'apparecchio. Chiudere il coperchio frontale.

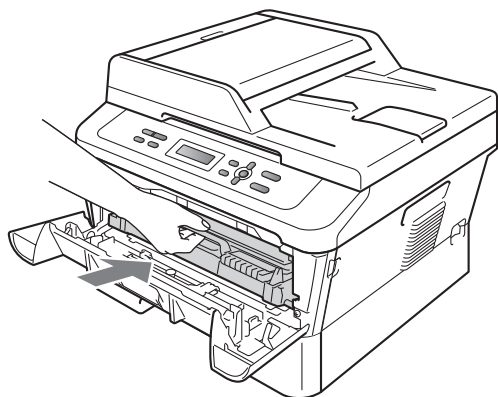

- 4 Aprire il coperchio della fessura di alimentazione manuale.

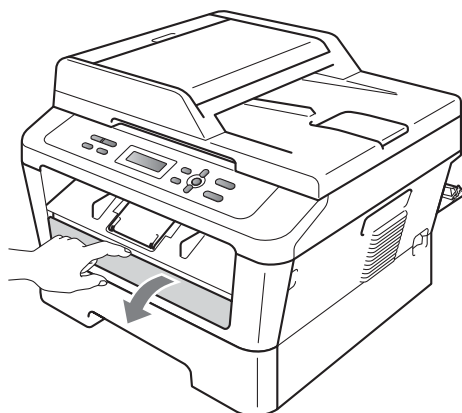

Pulizia unità tamburo

Se si hanno problemi di qualità di stampa, è possibile che il gruppo tamburo contenga materiale estraneo, ad esempio abbia ricevuto della colla da un'etichetta incollata sulla superficie del tamburo. Seguire i passi di seguito per risolvere il problema.

- 1 Preparare carta di formato Letter/A4 vuota.
- 2 Controllare che l'apparecchio si trovi in modalità Ready.
- 3 Aprire il coperchio posteriore (vassoio di uscita con la pagina stampata rivolta verso l'alto).

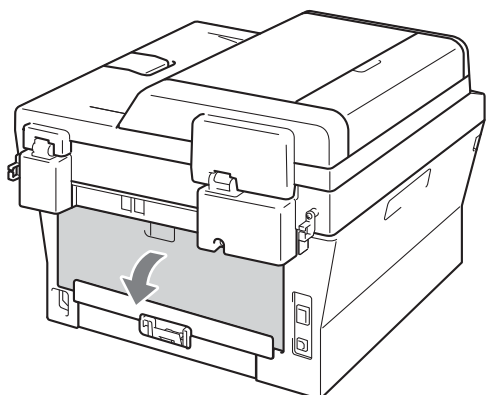

- 5 Premere **Cancella** e **Menu** allo stesso momento. Un messaggio **Pulizia tamb.** appare sul display.

- 6 Utilizzando entrambe le mani, far scivolare le guide dell'alimentazione manuale all'ampiezza della carta che si utilizzerà.

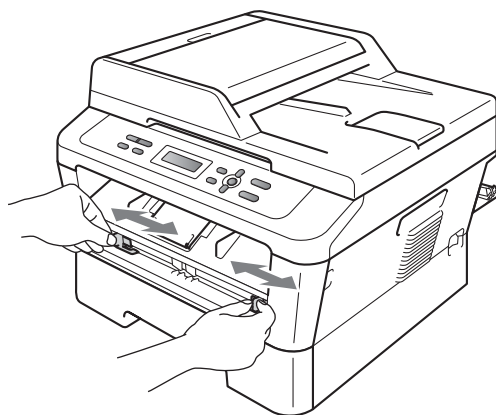

- 7** Utilizzando entrambe le mani, mettere un pezzo di carta formato A4 o Letter nella fessura di alimentazione manuale fin quando il lato superiore della carta non tocca il rullo di alimentazione. Quando si sente che l'apparecchio tira la carta, lasciare andare. L'apparecchio avvia il processo Pulizia tamburo.

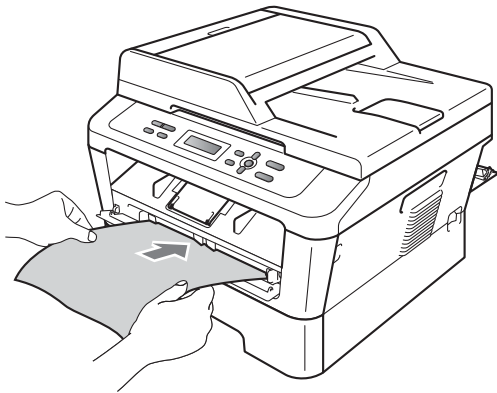

Nota

- L'apparecchio emette un rumore meccanico durante la pulizia tamburo poiché ruota il tamburo OPC in senso inverso. Questo rumore non deriva da un malfunzionamento dell'apparecchio.
- NON mettere più di un foglio di carta nella fessura di alimentazione manuale in qualsiasi momento poiché può causare inceppamenti.
- Se la carta presente nella fessura di alimentazione manuale non è di formato A4 o Letter, l'apparecchio arresta il processo di pulizia tamburo ed espelle la carta.
- Verificare che la carta sia liscia e posizionata correttamente nell'apertura di alimentazione manuale. In caso contrario, la carta potrebbe non entrare correttamente e di conseguenza incepparsi.

- NON chiudere il coperchio posteriore (vassoio di uscita con la pagina stampata rivolta verso l'alto) durante il processo di pulizia tamburo. L'apparecchio arresta il processo di pulizia tamburo ed espelle la carta. Questo potrebbe causare inceppamenti.
- Se la macchina riceve un lavoro di stampa prima che venga inserito un foglio di carta nell'apertura di alimentazione manuale, essa interromperà il processo di pulizia del tamburo e stamperà il lavoro.

- 8** Al termine della pulizia, la macchina torna in modalità Pronto.
- 9** Ripetere le fasi **5** a **8** due altre volte utilizzando un nuovo foglio bianco di carta ogni volta. Dopo il completamento eliminare la carta utilizzata.

Se il problema non è ancora risolto, seguire le seguenti fasi.

- 1** Aprire il coperchio anteriore e lasciare l'apparecchio spento per 10 minuti per raffreddarsi.

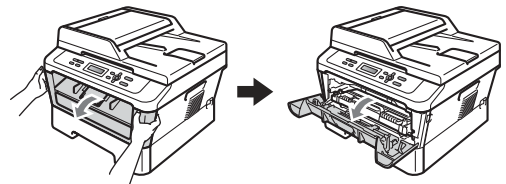

AVVERTENZA

SUPERFICIE CALDA

Dopo l'utilizzo dell'apparecchio, alcune parti interne risultano bollenti. Attendere che l'apparecchio si raffreddi prima di toccare le parti interne dell'apparecchio.

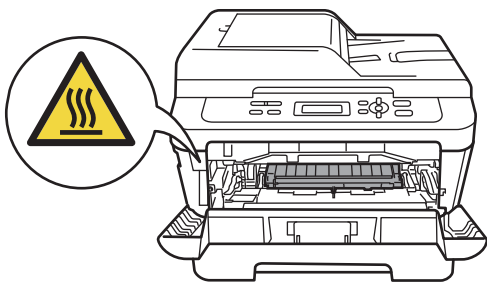

Maneggiare con cura le cartucce toner. Pulire o rimuovere immediatamente con acqua fredda, dalle mani o dai vestiti, il toner che eventualmente esce dalla cartuccia.

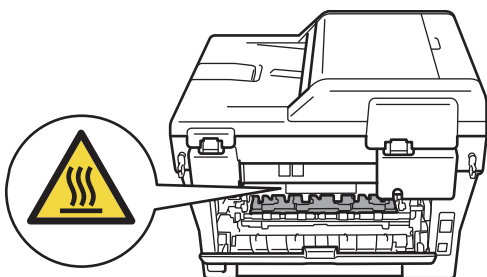

Per evitare danni all'apparecchio a causa delle cariche statiche, NON toccare gli elettrodi indicati in figura.

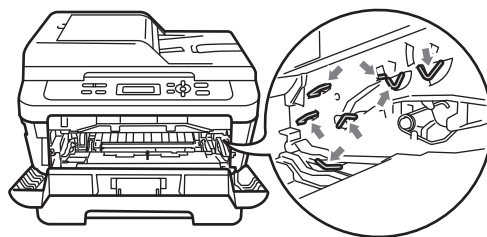

- 2** Rimuovere il gruppo tamburo e la cartuccia del toner.

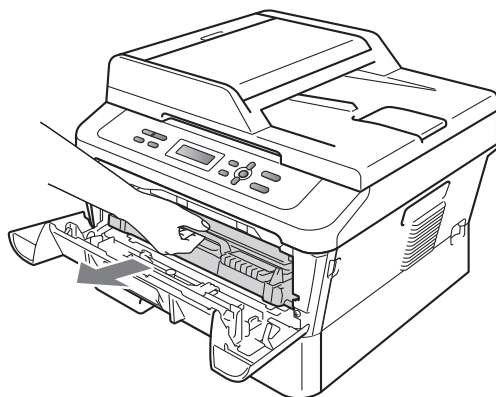

- 3** Spingere la leva di chiusura verde e estrarre la cartuccia del toner dall'unità tamburo.

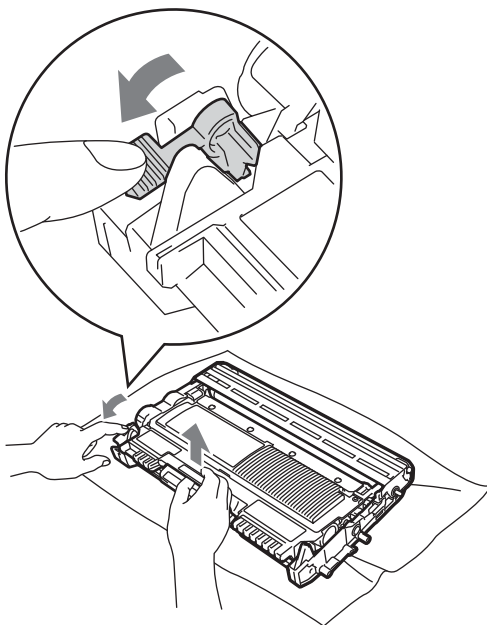

⚠ ATTENZIONE

Si raccomanda di collocare il gruppo tamburo e le cartucce di toner su una superficie piana e pulita, appoggiati su un foglio di carta o su un panno, da gettare dopo l'uso, per evitare lo spargimento accidentale del toner.

! IMPORTANTE

- Per evitare problemi con la qualità della stampa, **NON** toccare mai le parti ombreggiate indicate nella figura.

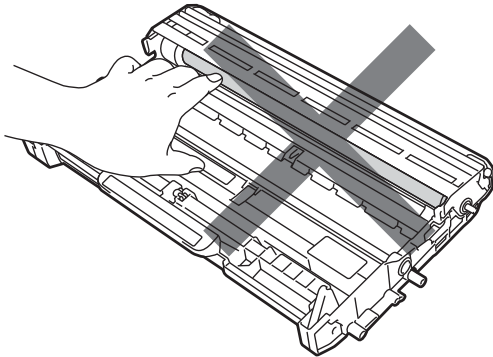
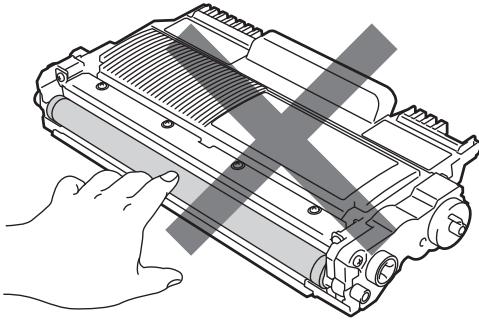

- Per evitare danni all'apparecchio a causa delle cariche statiche, **NON** toccare gli elettrodi indicati in figura.

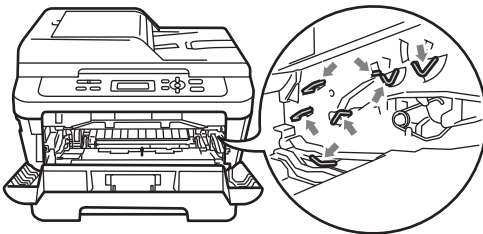

- 4 Mettere il campione di stampa davanti l'unità tamburo e trovare la posizione esatta della stampa scarsa.

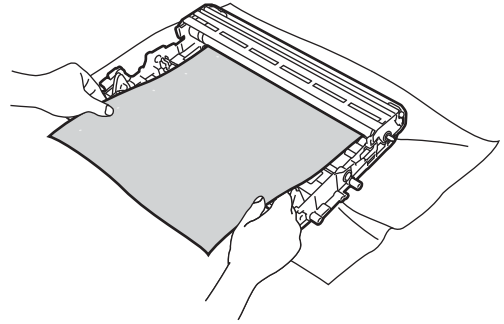

- 5 Girare l'ingranaggio del gruppo tamburo mentre si chiude la superficie del tamburo OPC (1).

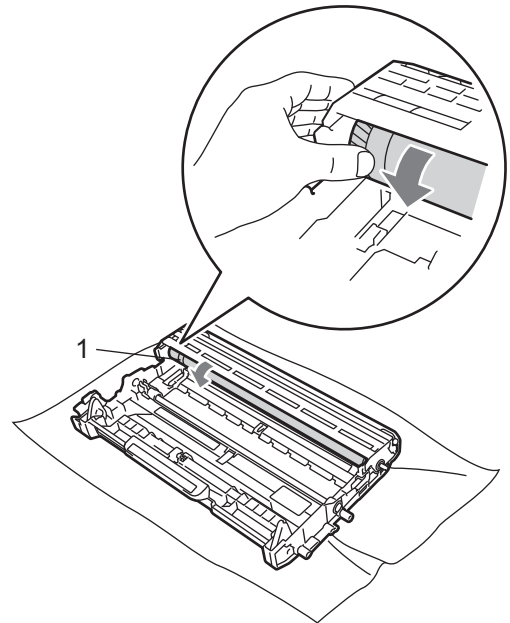

A

- 6 Una volta individuato sul tamburo il segno corrispondente al foglio di controllo del campione di stampa, pulire delicatamente la superficie del tamburo OPC con un batuffolo di cotone fino a eliminare il segno dalla superficie.

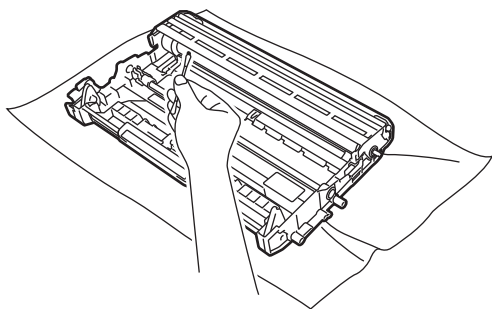

! IMPORTANTE

NON pulire la superficie del tamburo fotosensibile usando oggetti appuntiti o liquidi.

- 7 Rimettere la cartuccia del toner nell'unità tamburo fin quando scatta a posto. Se si mette la cartuccia in modo corretto, la leva di blocco verde si alza automaticamente.

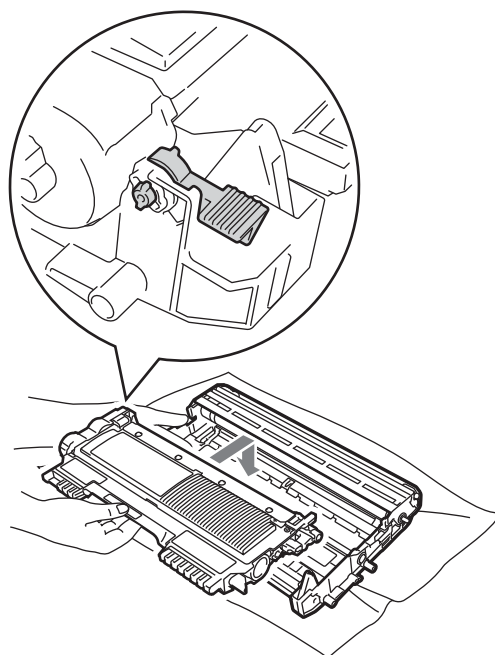
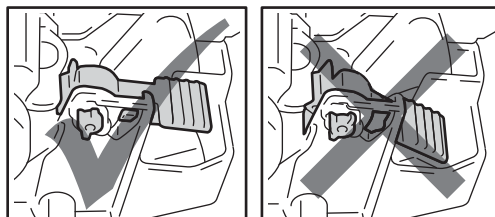

- 8 Mettere il gruppo tamburo e il toner cartuccia nuovamente nell'apparecchio.

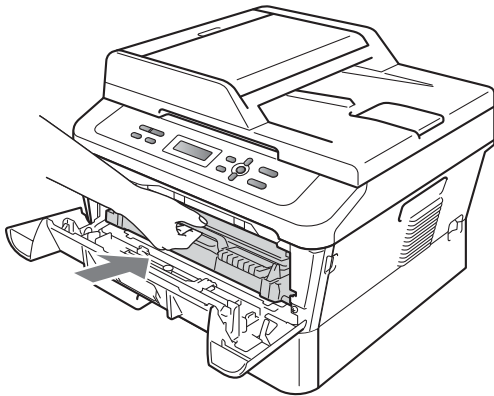

- 9 Chiudere il coperchio frontale.

Pulizia dei rulli di presa carta

In caso di problemi con l'alimentazione pulire i rulli di presa carta nel modo seguente:

- 1 Spegner l'apparecchio. Scollegare il cavo di alimentazione dalla presa elettrica.
- 2 Estrarre completamente il vassoio carta dall'apparecchio.

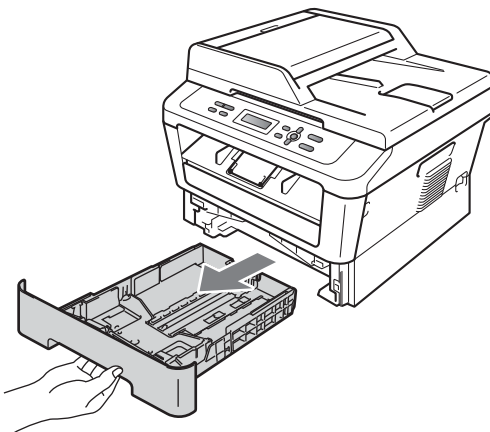

- 3 Torcere accuratamente un panno che non lasci residui, immerso in acqua tiepida, quindi utilizzarlo per pulire lo smazzatore (1) del vassoio carta al fine di rimuovere la polvere.

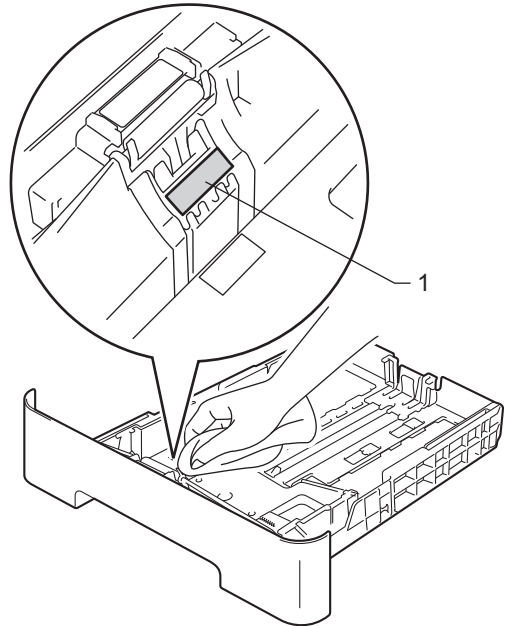

- 4 Pulire i due rulli di presa (1) all'interno dell'apparecchio per rimuovere la polvere.

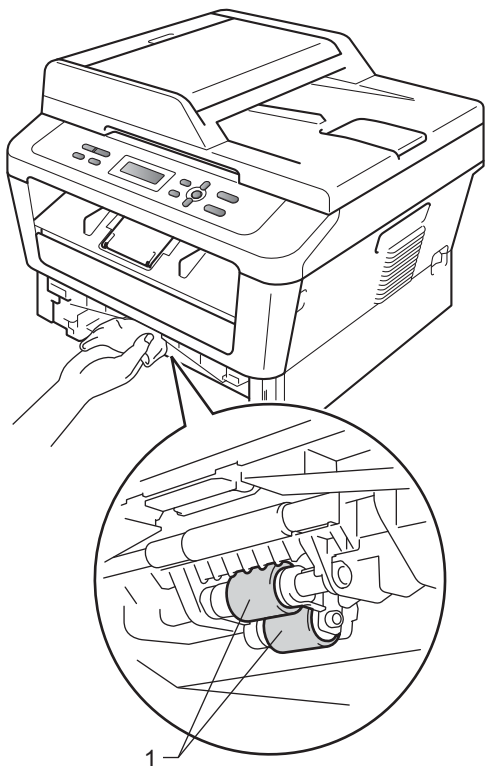

- 5 Reinserire il vassoio della carta nell'apparecchio.
- 6 Reinserire il cavo di alimentazione dell'apparecchio nella presa elettrica. Accendere l'apparecchio.

Messaggi d'errore e di manutenzione

Come con qualsiasi prodotto da ufficio sofisticato, possono verificarsi degli errori e i materiali di consumo potrebbero dover essere sostituiti. In questo caso, l'apparecchio individua l'errore o la manutenzione ordinaria necessaria e mostra il messaggio appropriato. La tabella seguente contiene i messaggi d'errore e di manutenzione più comuni.

È possibile cancellare la maggior parte degli errori ed eseguire autonomamente i messaggi di manutenzione ordinaria. Se si desidera ricevere maggiore aiuto, il Brother Solutions Center fornisce le FAQ (domande più frequenti) e i consigli più recenti per la risoluzione dei problemi:

Visitare il sito all'indirizzo <http://solutions.brother.com/>.

Messaggio d'errore	Causa	Azione correttiva
Aliment. manuale	L'alimentazione manuale è stata selezionata come sorgente di carta quando non c'era carta nella fessura di alimentazione manuale.	Porre un foglio di carta nella fessura di alimentazione manuale. (Consultare <i>Caricamento della carta nella fessura di alimentazione manuale</i> a pagina 10.)
Controlla doc (Per DCP-7065DN)	Il documento non è stato inserito o alimentato correttamente, o un documento proveniente dall'alimentatore automatico era troppo lungo.	Consultare <i>Documento inceppato nella parte superiore dell'alimentatore automatico (per DCP-7065DN)</i> a pagina 57 o <i>Uso dell'ADF (alimentatore automatico documenti) (per DCP-7065DN)</i> a pagina 20.
Coperchio aperto	Il coperchio anteriore non è chiuso completamente.	Chiudere il coperchio anteriore dell'apparecchio.
Coperchio aperto	Il coperchio del fusore non è chiuso completamente, oppure la carta è inceppata nella parte posteriore dell'apparecchio all'accensione dell'alimentazione.	<ul style="list-style-type: none"> ■ Chiudere il coperchio fusore dell'apparecchio. ■ Accertarsi che all'interno del retro dell'apparecchio non ci sia della carta inceppata, quindi chiudere il coperchio fusore e premere Inizio.
Coperchio aperto (Per DCP-7065DN)	Il coperchio dell'alimentatore ADF non è chiuso completamente.	Chiudere il coperchio dell'alimentatore ADF.
	L'ADF è aperto durante il caricamento di un documento.	Chiudere il coperchio dell'alimentatore automatico dell'apparecchio, quindi premere Stop/Uscita .
Duplex disattivo	Il vassoio duplex è rimosso o non è installato correttamente.	Mettere il vassoio duplex completamente nell'apparecchio.
	La parte posteriore dell'apparecchio non è chiusa completamente.	Inserire accuratamente il vassoio duplex nell'apparecchio finché non si avverte un clic. Chiudere il coperchio posteriore dell'apparecchio.

Messaggio d'errore	Causa	Azione correttiva
Err. formato DX	Il formato carta nel vassoio non è adeguato per la stampa duplex automatica.	Caricare carta A4 per la stampa duplex automatica, quindi premere Inizio . (Consultare <i>Supporti di stampa</i> a pagina 95.)
Errore cartuccia	La cartuccia del toner non è installata correttamente.	Estrarre il gruppo tamburo e rimuovere la cartuccia del toner poi re-installare la cartuccia del toner nel gruppo tamburo.
Errore EL	L'apparecchio presenta un problema meccanico.	Aprire il coperchio anteriore, quindi richiuderlo.
Errore fusore	La temperatura del gruppo di fusione non raggiunge la temperatura specificata nel tempo previsto.	Spegnerne l'alimentazione, attendere alcuni secondi, quindi riaccenderla. Lasciare l'apparecchio acceso per 15 minuti.
	Il gruppo fusore è troppo caldo.	
Errore tamburo	Pulire i fili corona del gruppo tamburo.	Pulire il filo corona sul gruppo tamburo. (Consultare <i>Pulizia filo corona</i> a pagina 44.)
Impos. Iniz. XX	L'apparecchio presenta un problema meccanico.	<ul style="list-style-type: none"> ■ Scollegare l'apparecchio dall'alimentazione per parecchi minuti e poi ricollegarlo. ■ Se il problema persiste, chiamare il rivenditore Brother.
Impos. stamp. XX	L'apparecchio presenta un problema meccanico.	Procedere nel modo seguente: <ul style="list-style-type: none"> ■ Scollegare l'apparecchio dalla presa di alimentazione CA per parecchi minuti poi ricollegarlo. ■ Se il problema persiste, chiamare il rivenditore Brother.
Incep. Duplex	La carta è inceppata nella parte posteriore del vassoio duplex dell'apparecchio.	(Consultare <i>La carta è inceppata nel vassoio carta duplex</i> a pagina 65.)
Incep. post.	La carta è inceppata nella parte posteriore dell'apparecchio.	(Consultare <i>La carta è inceppata nella parte posteriore dell'apparecchio</i> a pagina 60.)
Incep. vassoio	La carta è inceppata nel vassoio della carta dell'apparecchio.	(Consultare <i>La carta è inceppata nel vassoio carta standard</i> a pagina 59.)
Incepp. interno	La carta è inceppata all'interno dell'apparecchio.	(Consultare <i>La carta è inceppata all'interno dell'apparecchio</i> a pagina 62.)

Messaggio d'errore	Causa	Azione correttiva
Manca carta	L'apparecchio ha esaurito la carta o la carta non viene caricata correttamente nel vassoio indicato.	<p>Procedere nel modo seguente:</p> <ul style="list-style-type: none"> ■ Rifornire il vassoio carta e premere Inizio. ■ Rimuovere la carta e ricaricarla. Premere quindi Inizio. ■ Se il problema persiste, il rullo di prelievo carta potrebbe aver bisogno di essere pulito. Pulire il rullo di presa. (Consultare <i>Pulizia dei rulli di presa carta</i> a pagina 51.)
Manca toner	La cartuccia del toner non è installata correttamente.	Estrarre il gruppo tamburo. Estrarre tutte le cartucce toner, quindi reinserirle nel gruppo tamburo.
Memoria esaurita	La memoria dell'apparecchio è piena.	<p>Procedere nel modo seguente:</p> <ul style="list-style-type: none"> ■ Premere Inizio per copiare le pagine sottoposte a scansione. (Copia in corso) ■ Premere Stop/Uscita e attendere finché le altre operazioni in corso sono terminate, poi provare di nuovo. ■ Ridurre la risoluzione di stampa. (Consultare la <i>Scheda di base nella Guida software dell'utente.</i>)
Raffreddamento Attendere	La temperatura del gruppo tamburo o della cartuccia toner è troppo elevata. L'apparecchio arresterà l'operazione di stampa corrente ed entrerà in modalità di raffreddamento. Durante la modalità di raffreddamento, si percepisce il rumore della ventola di raffreddamento in funzione mentre sul display appare Raffreddamento e Attendere .	<p>Accertarsi che sia possibile percepire il rumore della ventola che gira nell'apparecchio e che l'uscita di scarico non sia bloccata da qualcosa.</p> <p>Se la ventola sta girando, rimuovere gli eventuali ostacoli che circondano l'uscita di scarico e quindi lasciare l'apparecchio acceso ma non in uso per alcuni minuti.</p> <p>Se la ventola non funziona, scollegare l'apparecchio dall'alimentazione per alcuni minuti e poi ricollegarlo.</p>
Sost. tamburo	Occorre sostituire il gruppo tamburo.	Sostituire il gruppo tamburo. (Consultare <i>Sostituzione del gruppo tamburo</i> a pagina 38.)
	Il contatore del gruppo tamburo non è stato azzerato quando è stato installato un nuovo tamburo.	Azzerare il contatore del gruppo tamburo. (Consultare <i>Azzerare il contatore del tamburo</i> a pagina 42.)

Messaggio d'errore	Causa	Azione correttiva
Sostituire toner	L'apparecchio arresta la stampa fino alla sostituzione della cartuccia toner.	Se si è impostato l'impostazione toner a <i>Stop</i> , sostituire la cartuccia del toner con una nuova e inutilizzata originale Brother. Questo resetta la modalità di sostituzione toner. (Consultare <i>Sostituzione di una cartuccia toner</i> a pagina 32.) Se si è impostato l'impostazione toner a <i>Continua</i> , l'apparecchio continua a stampare i dati fin quando il display mostra che il <i>Toner esaurito</i> . Per sapere come utilizzare l'apparecchio in modalità continua vedere <i>Impostazioni toner</i> in <i>Capitolo 1 del Guida per utenti avanzati</i> .
Stop tamburo	Occorre sostituire il gruppo tamburo.	Sostituire il gruppo tamburo. (Consultare <i>Sostituzione del gruppo tamburo</i> a pagina 38.)
Toner esaurito	È il momento di sostituire la cartuccia del toner.	Sostituire la cartuccia del toner con una nuova. (Consultare <i>Sostituzione di una cartuccia toner</i> a pagina 32.)
Toner in esaur.	È necessario sostituire la cartuccia toner entro breve.	Acquistare una nuova cartuccia toner prima di avere un messaggio di <i>Sostituire toner</i> .

Documenti inceppati

Documento inceppato nella parte superiore dell'alimentatore automatico (per DCP-7065DN)

- 1 Rimuovere dall'alimentatore la carta non inceppata.
- 2 Aprire il coperchio dell'alimentatore ADF.
- 3 Tirare il documento inceppato verso sinistra.

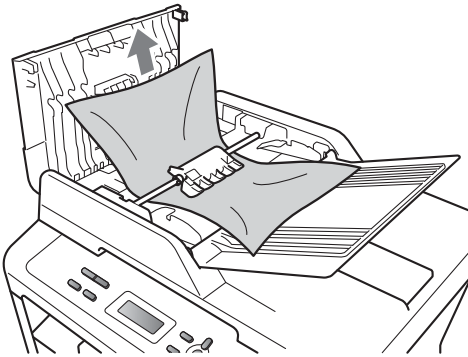

- 4 Chiudere il coperchio dell'alimentatore ADF.
- 5 Premere **Stop/Uscita**.

Documento inceppato sotto al coperchio documenti (per DCP-7065DN)

- 1 Rimuovere dall'alimentatore la carta non inceppata.
- 2 Sollevare il coperchio documenti.
- 3 Tirare il documento inceppato verso destra.

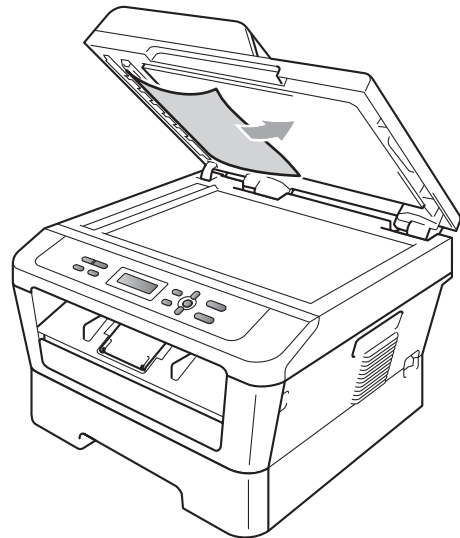

- 4 Chiudere il coperchio documenti.
- 5 Premere **Stop/Uscita**.

Rimozione di documenti di piccole dimensioni inceppati nell'alimentatore ADF (per DCP-7065DN)

- 1 Sollevare il coperchio documenti.
- 2 Inserire un pezzo di carta rigida, ad esempio un cartoncino, nell'alimentatore ADF per spingere fuori i pezzetti di carta.

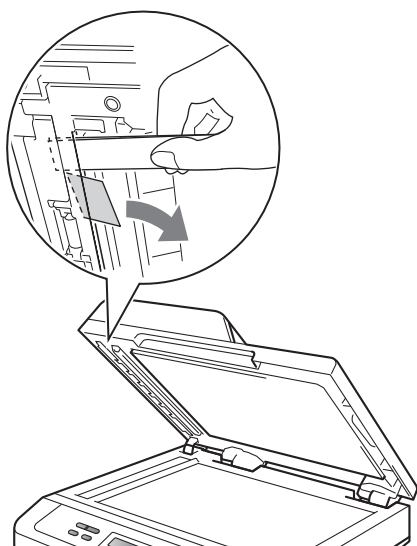

- 3 Chiudere il coperchio documenti.
- 4 Premere **Stop/Uscita**.

Documento inceppato nel vassoio di uscita (per DCP-7065DN)

- 1 Rimuovere dall'alimentatore la carta non inceppata.
- 2 Tirare il documento inceppato verso destra.

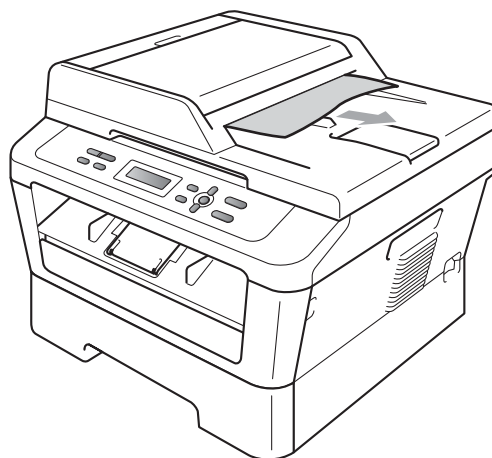

- 3 Premere **Stop/Uscita**.

Inceppamenti carta

La carta è inceppata nel vassoio carta standard

Se il display mostra *Incep. vassoio*, procedere nel modo seguente:

- 1 Estrarre completamente il vassoio carta dall'apparecchio.

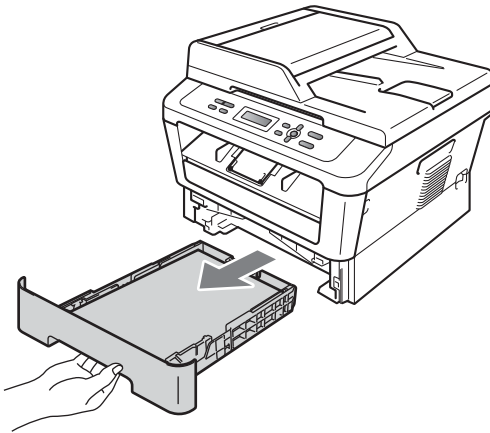

- 2 Utilizzare entrambe le mani per estrarre lentamente la carta inceppata.

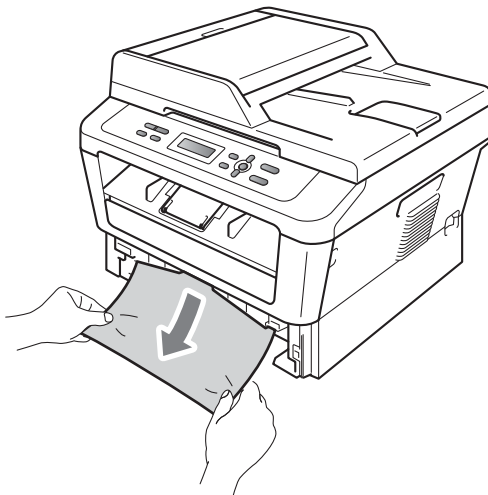

! IMPORTANTE

Se non è possibile rimuovere facilmente la carta in questa direzione, interrompere l'operazione e seguire le istruzioni per *La carta è inceppata all'interno dell'apparecchio* a pagina 62.

Nota

L'estrazione della carta inceppata verso il basso consente di rimuovere facilmente la carta.

- 3 Assicurarsi che la carta sia al di sotto della tacca di altezza massima della carta (▼▼▼) (1) del vassoio. Tenendo premuta la rispettiva leva verde di sblocco, far scorrere le guide laterali per adattare al formato carta. Accertarsi che le guide siano salde nella fessura. (Consultare *Caricamento di carta nel vassoio carta standard* a pagina 8.)

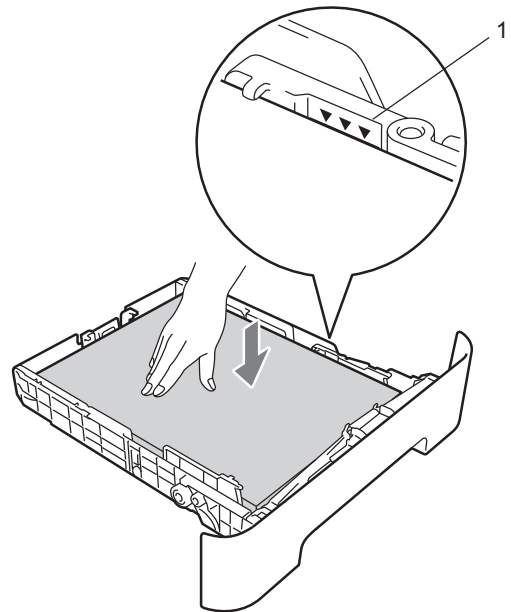

- 4 Inserire con decisione il vassoio della carta nell'apparecchio.

La carta è inceppata nella parte posteriore dell'apparecchio

Se il display mostra *Incep. post.*, si è verificato un inceppamento della carta dietro al coperchio posteriore. Procedere nel modo seguente:

- 1 Aprire il coperchio frontale. Lasciare acceso l'apparecchio per 10 minuti in modo che si raffreddi.

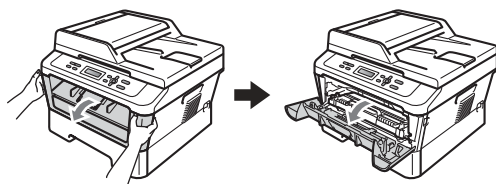

⚠ ATTENZIONE

⚠ SUPERFICIE CALDA

Dopo l'utilizzo dell'apparecchio, alcune parti interne risultano bollenti. Quando si apre il coperchio anteriore o posteriore (vassoio emissione posteriore) dell'apparecchio **NON** toccare le parti in ombra mostrate nell'illustrazione. Se ciò accade, è possibile ustionarsi.

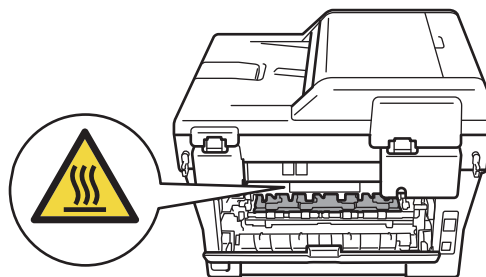
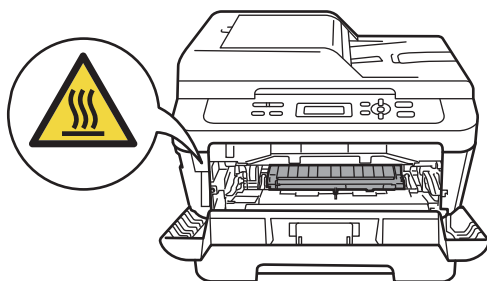

- 2 Rimuovere il gruppo tamburo e la cartuccia del toner.

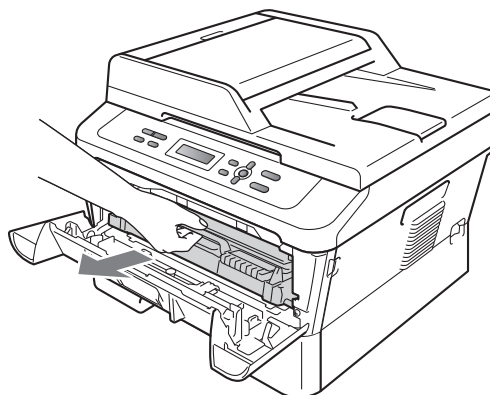

! IMPORTANTE

- Si raccomanda di collocare il gruppo tamburo e le cartucce di toner su una superficie piana e pulita, appoggiati su un foglio di carta o su un panno, da gettare dopo l'uso, per evitare lo spargimento accidentale del toner.

- Per evitare danni all'apparecchio a causa delle cariche statiche, **NON** toccare gli elettrodi indicati in figura.

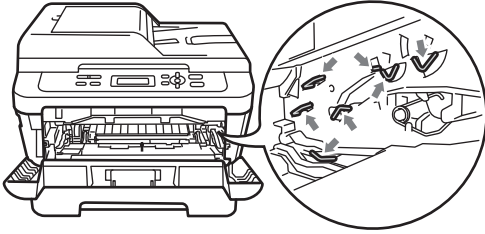

- 3** Aprire il coperchio posteriore (vassoio di uscita con la pagina stampata rivolta verso l'alto).

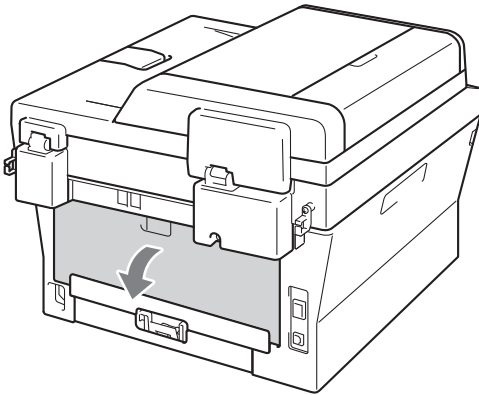

- 4** Abbassare le schede a sinistra e a destra per aprire il coperchio fusore (1).

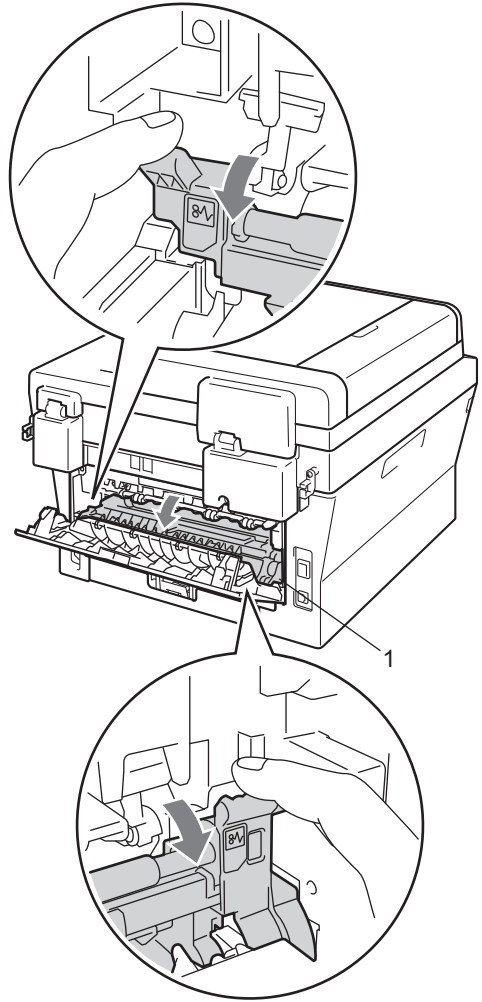

- 5 Con entrambe le mani estrarre lentamente la carta inceppata dall'unità fusore.

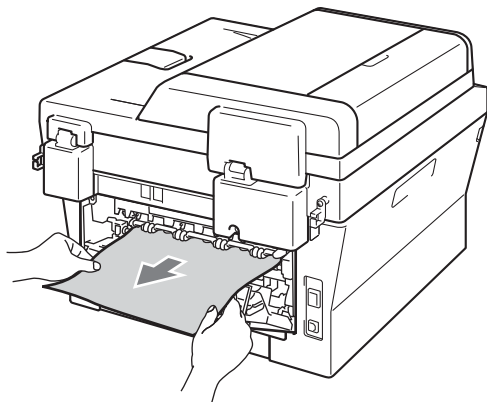

- 6 Chiudere il coperchio fusore e il coperchio posteriore (vassoio di emissione rivolto verso l'alto).
- 7 Mettere il gruppo tamburo e il toner cartuccia nuovamente nell'apparecchio.

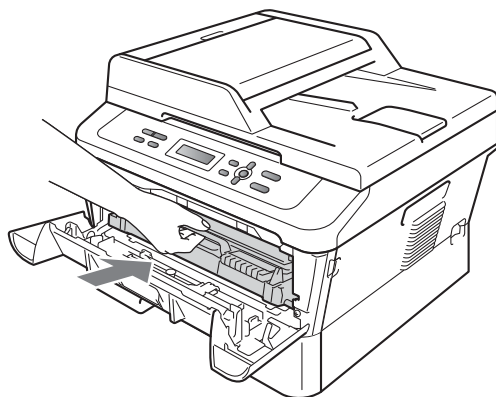

- 8 Chiudere il coperchio frontale. Se l'apparecchio non inizia a stampare automaticamente, premere **Inizio**.

La carta è inceppata all'interno dell'apparecchio

Se il display mostra **Incepp. interno**, procedere nel modo seguente:

- 1 Lasciare acceso l'apparecchio per 10 minuti in modo che si raffreddi.
- 2 Aprire il coperchio frontale.

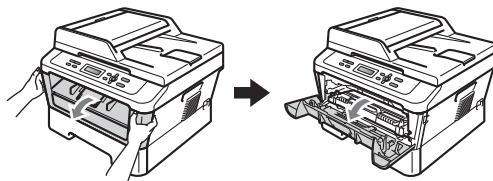

⚠ ATTENZIONE

⚠ SUPERFICIE CALDA

Dopo l'utilizzo dell'apparecchio, alcune parti interne risultano bollenti. Quando si apre il coperchio anteriore o posteriore (vassoio emissione posteriore) dell'apparecchio **NON** toccare le parti in ombra mostrate nell'illustrazione. Se ciò accade, è possibile ustionarsi.

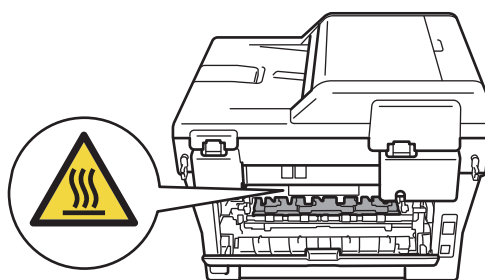
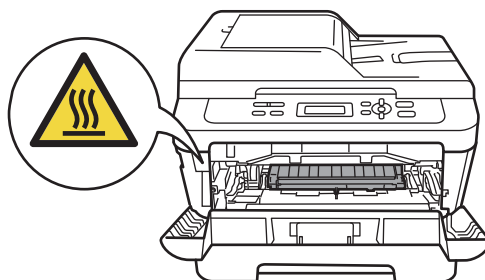

- 3 Rimuovere il gruppo tamburo e la cartuccia del toner. La carta inceppata può essere estratta con l'unità tamburo e il gruppo cartuccia toner oppure questo può rilasciare la carta in modo che possa essere tirata dall'interno dell'apparecchio.

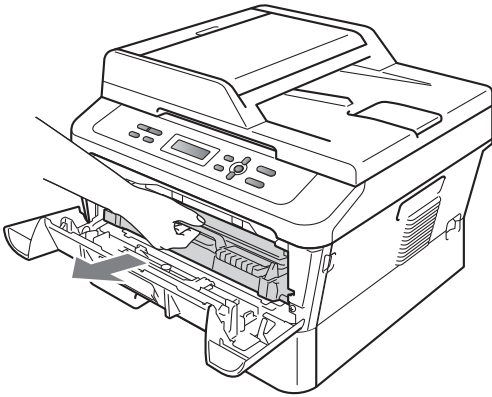

Non esercitare forza eccessiva se non si riesce a rimuovere facilmente il gruppo tamburo e la cartuccia di toner. Andare invece al punto 7.

! IMPORTANTE

- Consigliamo di mettere il gruppo tamburo e la cartuccia del toner su un pezzo di carta usa e getta o panno in caso fuoriesca toner accidentalmente.
- Per evitare danni all'apparecchio a causa delle cariche statiche, NON toccare gli elettrodi indicati in figura.

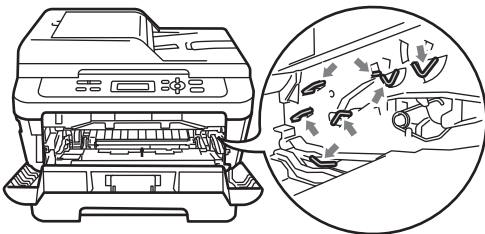

- 4 Spingere la leva di chiusura verde e estrarre la cartuccia del toner dall'unità tamburo. Eliminare la carta inceppata se esiste un'unità tamburo.

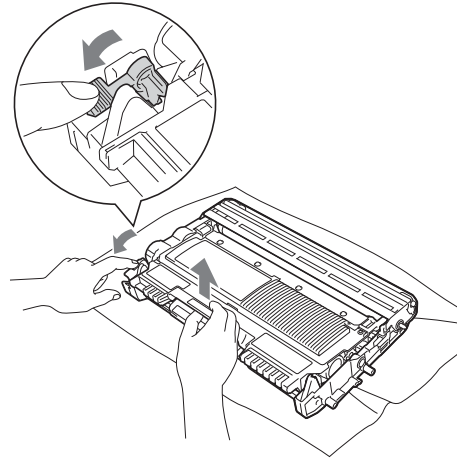

! IMPORTANTE

- Maneggiare con cura le cartucce toner. Pulire o rimuovere immediatamente con acqua fredda, dalle mani o dai vestiti, il toner che eventualmente esce dalla cartuccia.
- Per evitare problemi con la qualità della stampa, NON toccare mai le parti ombreggiate indicate nella figura.

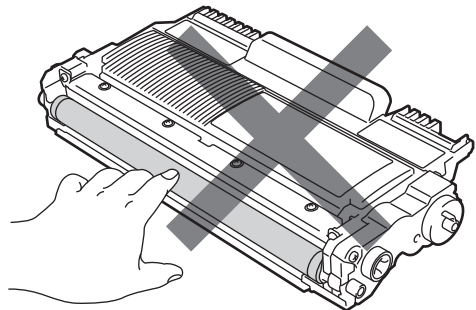

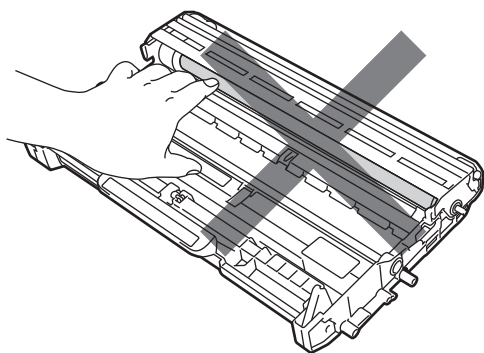

- 5 Rimettere la cartuccia del toner nell'unità tamburo fin quando scatta a posto. Se si mette la cartuccia in modo corretto, la leva di blocco verde si alza automaticamente.

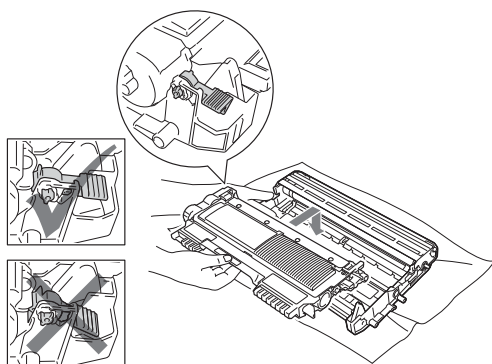

- 6 Procedere nel modo seguente:
Se si è riusciti a rimuovere il gruppo tamburo, la cartuccia del toner e la carta inceppata, l'inceppamento è stato eliminato. Reinserire il gruppo tamburo e la cartuccia del toner nell'apparecchio e chiudere il coperchio anteriore. Se l'apparecchio non inizia a stampare automaticamente, premere **Inizio**.

- 7 Sollevare il coperchio dello scanner.

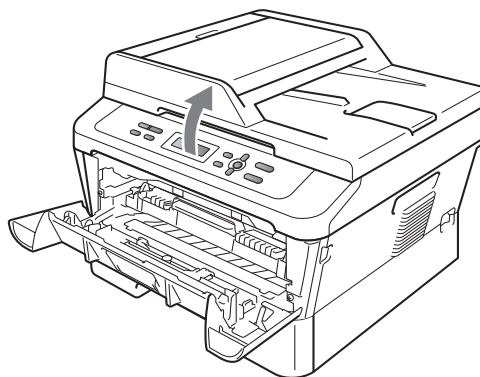

Utilizzare entrambe le mani per tirare attentamente la carta inceppata su e fuori dall'apertura del vassoio.

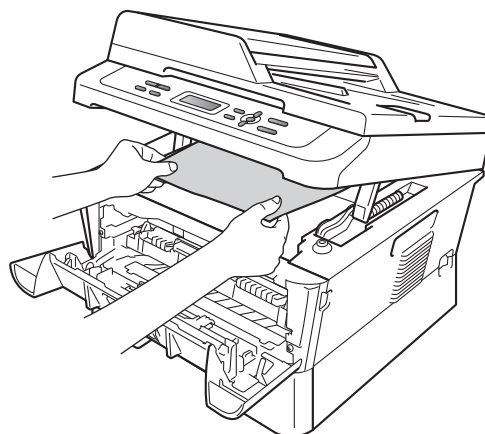

- 8 Chiudere il coperchio dello scanner.

- 9 Se non è possibile tirare la carta inceppata dall'apertura del vassoio di uscita come mostrato nel passo 7, estrarre completamente il vassoio carta dall'apparecchio.

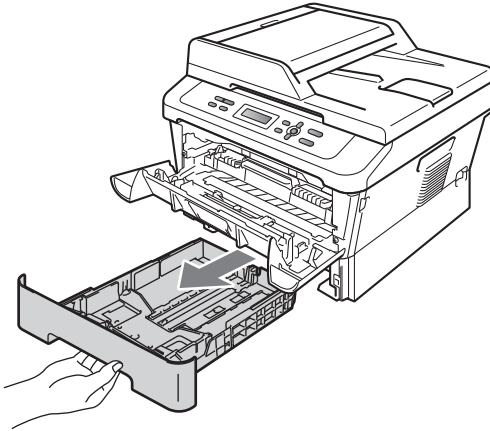

- 10 Estrarre la carta inceppata dall'apertura del vassoio.

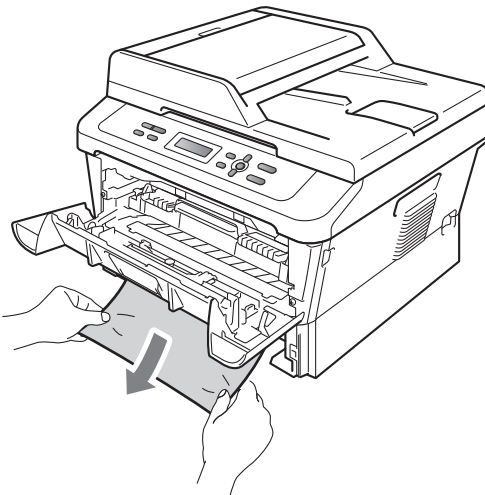

- 11 Reinscrivere il vassoio della carta nell'apparecchio. Se la carta inceppata è stata rimossa, l'inceppamento è stato eliminato.



Nota

- Se il display LCD visualizza un messaggio Incepp. interno, verificare se vi sono frammenti di carta all'interno dell'apparecchio e del gruppo tamburo seguendo i punti da 3 a 6.
- Se si spegne l'apparecchio mentre il display LCD visualizza un messaggio Incepp. interno, l'apparecchio stamperà dati incompleti dal computer.

La carta è inceppata nel vassoio carta duplex

Se il display mostra Incepp. Duplex, procedere nel modo seguente:

- 1 Lasciare acceso l'apparecchio per 10 minuti in modo che si raffreddi.

⚠ ATTENZIONE



SUPERFICIE CALDA

Dopo l'utilizzo dell'apparecchio, alcune parti interne risultano bollenti. Quando si apre il coperchio anteriore o posteriore (vassoio emissione posteriore) dell'apparecchio NON toccare le parti in ombra mostrate nell'illustrazione. Se ciò accade, è possibile ustionarsi.

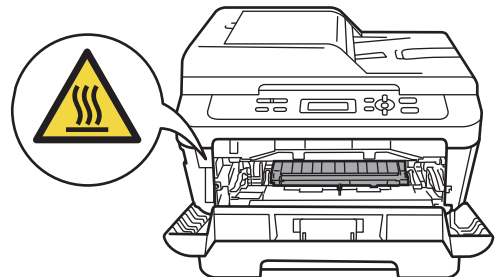

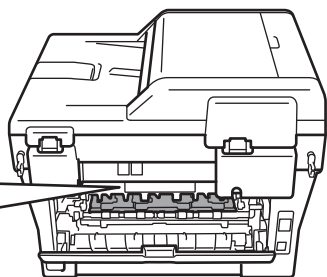

- 2 Estrarre completamente il vassoio duplex dall'apparecchio.

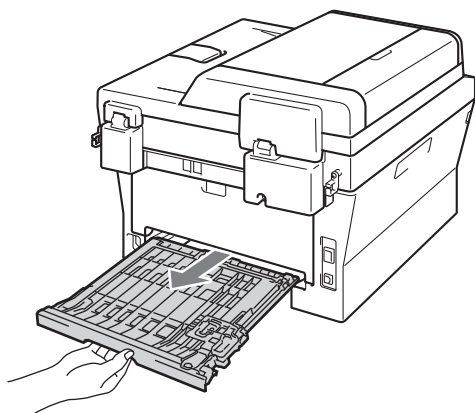

- 3 Tirare la carta inceppata dall'apparecchio o vassoio duplex.

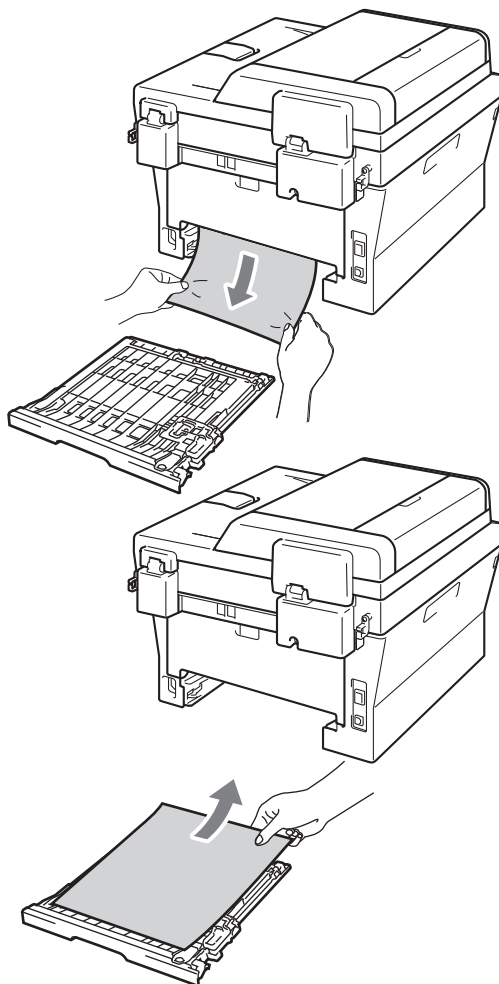

- 4 Verificare che non rimanga della carta sotto l'apparecchio

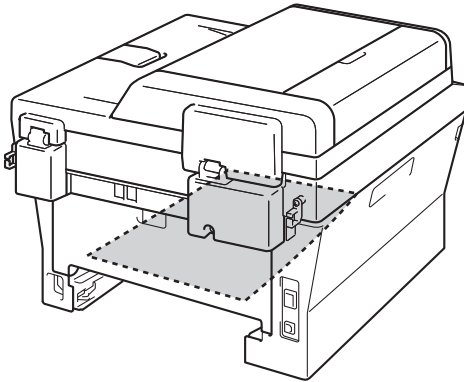

- 5 Reinscrivere il vassoio duplex nell'apparecchio.

Se si hanno difficoltà con l'apparecchio

Se si pensa ci sia un problema con l'apparecchio, controllare lo schema seguente e valutare i suggerimenti su come risolvere il problema.

È possibile eliminare la maggior parte degli inconvenienti da soli. Se si desidera aiuto, il Brother Solutions Center fornisce le FAQ (domande più frequenti) e i consigli per la risoluzione dei problemi.

Visitare il sito all'indirizzo <http://solutions.brother.com/>.

Controllare il grafico di seguito e seguire i consigli di risoluzione problemi.

Problemi nella copia

Problemi	Suggerimenti
Sulle copie appare una linea nera verticale.	Le linee nere verticali sulle copie sono generalmente provocate dalla presenza di sporco o di liquido di correzione sulla striscia di vetro, oppure dal filtro corona sporco. (Consultare <i>Pulizia del piano dello scanner</i> a pagina 43 e <i>Pulizia filo corona</i> a pagina 44.)
Le copie sono bianche.	Accertarsi di stare caricando il documento in modo corretto. (Consultare <i>Uso dell'ADF (alimentatore automatico documenti) (per DCP-7065DN)</i> a pagina 20 o <i>Uso del piano dello scanner</i> a pagina 21.)

Problemi di stampa

Problemi	Suggerimenti
La stampa è di qualità scadente	Consultare <i>Migliorare la qualità di stampa</i> a pagina 73

Problemi di stampa (Continua)

Problemi	Suggerimenti
<p>Non viene eseguita la stampa.</p>	<ul style="list-style-type: none"> ■ Verificare che l'apparecchio sia collegato e acceso. ■ Verificare che la cartuccia toner e il gruppo tamburo siano installati correttamente. (Consultare <i>Sostituzione del gruppo tamburo</i> a pagina 38.) ■ Controllare il collegamento del cavo di interfaccia sull'apparecchio e sul computer. (Consultare la <i>Guida di installazione rapida</i>.) ■ Verificare che sia stato installato e selezionato il driver corretto della stampante. ■ Controllare se il display mostra messaggi di errore. (Consultare <i>Messaggi d'errore e di manutenzione</i> a pagina 53.) ■ Verificare che l'apparecchio sia in linea: (Windows® 7 e Windows Server® 2008 R2) Fare clic sul tasto Fare clic per iniziare e Dispositivi e stampanti. Fare clic con il pulsante destro del mouse su Brother DCP-XXXX Printer. Assicurarsi che Usa stampante offline sia deselezionato. (Windows Vista®) Fare clic sul pulsante Fare clic per iniziare, Pannello di controllo, Hardware e suoni e quindi su Stampante. Fare clic con il pulsante destro del mouse su Brother DCP-XXXX Printer. Assicurarsi che Usa stampante offline sia deselezionato. (Windows® XP e Windows Server® 2003/2008) Fare clic sul pulsante Fare clic per iniziare e scegliere Stampanti e fax. Fare clic con il pulsante destro del mouse su Brother DCP-XXXX Printer. Assicurarsi che Usa stampante offline sia deselezionato. (Windows® 2000) Fare clic sul pulsante Fare clic per iniziare e scegliere Impostazioni e quindi Stampante. Fare clic con il pulsante destro del mouse su Brother DCP-XXXX Printer. Accertarsi che Usa stampante offline sia deselezionato.
<p>L'apparecchio stampa inaspettatamente o stampa materiale privo di senso.</p>	<ul style="list-style-type: none"> ■ Premere Cancella Lavoro per annullare le operazioni di stampa. ■ Controllare le impostazioni del software applicativo e accertarsi che siano compatibili con l'apparecchio. ■ Estrarre il vassoio di carta e attendere fin quando l'apparecchio termina di stampare. Poi spegnere l'alimentazione dell'apparecchio e scollegarlo dalla presa per parecchi minuti.
<p>L'apparecchio stampa le prime due pagine correttamente, mentre nelle pagine successive manca del testo.</p>	<ul style="list-style-type: none"> ■ Controllare le impostazioni del software applicativo e accertarsi che siano compatibili con l'apparecchio. ■ Il computer non riconosce completamente il segnale della memoria di ingresso dell'apparecchio. Accertarsi che il cavo di interfaccia sia collegato correttamente. (Consultare la <i>Guida di installazione rapida</i>.)
<p>Le intestazioni o i piè di pagina vengono visualizzati quando il documento viene visualizzato a video ma non compaiono in stampa.</p>	<p>Sulla parte superiore e su quella inferiore è presente un'area sulla quale non è possibile stampare. A tal proposito, regolare i margini superiore e inferiore del documento. (Consultare <i>Aree non acquisibili tramite scanner e non stampabili</i> a pagina 14.)</p>
<p>L'apparecchio non stampa su entrambi i lati del foglio quando l'impostazione del driver della stampante è Fronte-retro.</p>	<p>Verificare l'impostazione del formato carta nel driver della stampante. È necessario scegliere A4 [60 a 105 g/m²].</p>

Problemi di stampa (Continua)

Problemi	Suggerimenti
L'apparecchio non stampa o ha interrotto la stampa.	Premere Cancella Lavoro . Annullando un'operazione di stampa e rimuovendola dalla memoria, l'apparecchio potrebbe produrre una stampa incompleta.

Problemi di scansione

Problemi	Suggerimenti
Durante la scansione appaiono errori TWAIN.	Controllare che il driver TWAIN Brother sia selezionato come sorgente primaria. In PaperPort™ 12SE, fare clic su File, Digitalizza o ottieni foto e scegliere il driver Brother TWAIN.
OCR non funziona.	Cercare di aumentare la risoluzione di scansione. (Utenti Macintosh) Presto! PageManager devono essere scaricati e installati prima dell'uso. Per ulteriori informazioni, consultare <i>Accesso al servizio di assistenza Brother (Macintosh)</i> a pagina 5.
(Per DCP-7065DN) La scansione in rete non funziona.	Consultare <i>Problemi di rete (per DCP-7065DN)</i> a pagina 71.

Problemi del software

Problemi	Suggerimenti
Non è possibile installare il software o stampare.	Eseguire il programma Ripristina MFL-Pro Suite sul CD-ROM. Questo programma ripara e reinstalla il software.
Impossibile eseguire la stampa '2 in 1' o '4 in 1'.	Verificare che le impostazioni del formato carta nell'applicazione corrispondano a quelle del driver della stampante.
L'apparecchio non stampa da Adobe® Illustrator®.	Provare a ridurre la risoluzione di stampa. (Consultare la <i>scheda delle impostazioni avanzate</i> nella <i>Guida software dell'utente</i> .)

Problemi con l'alimentazione della carta

Problemi	Suggerimenti
L'apparecchio non alimenta la carta. Il display visualizza <i>Mancanza carta</i> o un messaggio di <i>Inceppamento carta</i> .	<ul style="list-style-type: none">■ Se è vuoto, caricare una nuova risma di carta nel vassoio.■ Se c'è carta nel vassoio, accertarsi che sia ben allineata. Eliminare eventuali arricciamenti nella carta. A volte è meglio togliere la carta, ribaltare la risma e rimetterla nel vassoio.■ Controllare la quantità di carta nel vassoio e riprovare.■ Accertarsi che la modalità di alimentazione manuale non venga selezionata nel driver della stampante.■ Pulire il rullo di presa. Consultare <i>Pulizia dei rulli di presa carta</i> a pagina 51.■ Se il display visualizza un messaggio di <i>Inceppamento carta</i> e i problemi persistono, consultare <i>Messaggi d'errore e di manutenzione</i> a pagina 53.
Come si esegue la stampa delle buste?	È possibile caricare buste dalla fessura di alimentazione manuale. Il software applicativo deve essere impostato per stampare le buste del formato richiesto. Generalmente bisogna utilizzare le impostazioni della pagina o il menu impostazioni del documento dell'applicativo.

Problemi con l'alimentazione della carta (Continua)

Problemi	Suggerimenti
Quale tipo di carta è possibile utilizzare?	È possibile utilizzare carta sottile, carta normale, carta spessa, carta per macchina da scrivere, carta riciclata, buste ed etichette per apparecchi laser. (Per informazioni, consultare <i>Carta e altri supporti di stampa accettati</i> a pagina 16.) <ul style="list-style-type: none"> ■ È possibile caricare buste dalla fessura di alimentazione manuale.
Si è verificato un inceppamento della carta.	Rimuovere la carta inceppata. (Consultare <i>Documenti inceppati</i> a pagina 57.)

Problemi di qualità della stampa

Problemi	Suggerimenti
Le pagine stampate sono arricciate.	<ul style="list-style-type: none"> ■ Carta spessa o sottile di scarsa qualità o stampa su carta non consigliata potrebbero causare dei problemi. Provare a capovolgere la risma di carta nel vassoio. ■ Accertarsi di selezionare il tipo di carta adatto al supporto di stampa utilizzato. (Consultare <i>Carta e altri supporti di stampa accettati</i> a pagina 16.)
Le pagine stampate sono macchiate.	L'impostazione del tipo di carta non è adatta al supporto di stampa utilizzato oppure il supporto di stampa potrebbe essere troppo spesso o troppo ruvido. (Consultare <i>Carta e altri supporti di stampa accettati</i> a pagina 16 e <i>Scheda di base</i> nella <i>Guida software dell'utente</i> .)
Stampe troppo chiare.	<ul style="list-style-type: none"> ■ Se il problema si verifica quando si riproducono copie o si stampa, impostare la modalità Risparmio toner su No nell'impostazione del menu dell'apparecchio. (Vedere <i>Risparmio toner</i> in <i>Capitolo 1</i> del <i>Guida per utenti avanzati</i>.) ■ Nella scheda del driver della stampante Disattivato impostare Avanzate la modalità risparmio toner. (Consultare la <i>scheda delle impostazioni avanzate</i> nella <i>Guida software dell'utente</i>.)

Problemi di rete (per DCP-7065DN)

Problemi	Suggerimenti
Non è possibile stampare in rete.	In caso di problemi di rete, consultare la <i>Guida dell'utente in rete</i> per ulteriori informazioni. Accertarsi che la macchina sia alimentata e on-line e in modalità Ready. Stampare l'elenco Configurazione di rete per vedere le attuali impostazioni di rete. (Vedere l' <i>elenco Configurazione di rete</i> nel <i>Capitolo 1</i> della <i>Guida per utenti avanzati</i> .) Ricollegare il cavo LAN all'hub per verificare che il cavo e i collegamenti di rete siano buoni. Se possibile, cercare di collegare la macchina ad una porta differente sull'hub utilizzando un cavo diverso. È possibile controllare l'attuale stato di rete cablata dal menu pannello di controllo Rete.



Problemi di rete (per DCP-7065DN) (Continua)

Problemi	Suggerimenti
La funzione di scansione in rete non funziona.	<p>(Windows®) È necessario configurare il software firewall o di protezione di terze parti per consentire la scansione in rete. Per aggiungere la porta 54925 per la scansione in rete, immettere le informazioni di seguito:</p> <ul style="list-style-type: none"> ■ In Nome: immettere un'eventuale descrizione, ad esempio Brother NetScan. ■ In Numero porta: immettere 54925. ■ In Protocollo: selezionare UDP. <p>Consultare il manuale di istruzioni in dotazione con il software firewall o di protezione di terze parti, oppure rivolgersi al produttore del software.</p> <p>Per ulteriori informazioni, è possibile leggere le FAQ e i suggerimenti per la risoluzione dei problemi sul sito Web http://solutions.brother.com/.</p> <p>(Macintosh)</p> <ul style="list-style-type: none"> ■ La funzione di scansione in rete potrebbe non attivarsi a causa delle impostazioni firewall. Cambiare o disattivare le impostazioni firewall. Se si utilizza un software di terze parti come firewall personale, consultare la Guida dell'utente del software stesso oppure rivolgersi al produttore del software. ■ Rilezionare l'apparecchio nell'applicazione DeviceSelector situata in Macintosh HD/Libreria/Printers/Brother/Utilities/DeviceSelector o dall'elenco modello in ControlCenter2.
Il computer non riesce a trovare l'apparecchio.	<p>(Windows®) L'impostazione firewall sul PC potrebbe rifiutare la connessione di rete necessaria. (Per i particolari, consultare le istruzioni indicate in precedenza.)</p> <p>(Macintosh)</p> <ul style="list-style-type: none"> ■ Il computer potrebbe non essere in grado di rilevare l'apparecchio a causa delle impostazioni firewall. Cambiare o disattivare le impostazioni firewall. Se si utilizza un software di terze parti come firewall personale, consultare la Guida dell'utente del software stesso oppure rivolgersi al produttore del software. ■ Rilezionare l'apparecchio nell'applicazione DeviceSelector situata in Macintosh HD/Libreria/Printers/Brother/Utilities/DeviceSelector o dall'elenco modello in ControlCenter2.

Altro

Problemi	Suggerimenti
L'apparecchio non si accende.	<p>Condizioni sfavorevoli sulla connessione elettrica (come ad esempio fulmini o un picco temporaneo di tensione) possono aver azionato i meccanismi di sicurezza interni all'apparecchio. Disattivare l'apparecchio e scollegare il cavo di alimentazione. Attendere per dieci minuti, quindi inserire il cavo di alimentazione e accendere l'apparecchio.</p> <p>Se il problema non viene risolto, spegnere l'apparecchio. Inserire il cavo di alimentazione in un'altra presa funzionante collaudata e accendere l'apparecchio.</p>

Migliorare la qualità di stampa

In caso di problemi di qualità di stampa, prima eseguire una copia (inserire un documento sul piano dello scanner e premere **Inizio**). Se la copia prodotta è di buona qualità, probabilmente il problema riscontrato non dipende dall'apparecchio. Controllare i collegamenti del cavo di interfaccia o provare a stampare un altro documento. Se la copia prodotta o la pagina di prova stampata dall'apparecchio presenta un problema di qualità, verificare prima di tutto i seguenti passaggi. Quindi, se si hanno ancora problemi di qualità, controllare il grafico sotto e seguire i suggerimenti.









Nota



Brother non consiglia l'utilizzo di cartucce diverse da quelle originali Brother oppure ricaricare le cartucce vuote con toner da altre fonti.



- 1 Per ottenere la migliore qualità di stampa, suggeriamo di utilizzare il tipo di carta consigliato. Accertarsi che la carta utilizzata soddisfi i requisiti richiesti. (Consultare *Carta e altri supporti di stampa accettati* a pagina 16.)
- 2 Controllare che il gruppo tamburo e cartucce toner siano installati correttamente.

Esempi di qualità scadente	Suggerimenti
<div style="text-align: center;">  <p>Sbiadito</p> </div>	<ul style="list-style-type: none"> ■ Rimuovere il gruppo tamburo e la cartuccia del toner. Tenere la leva dell'assemblaggio con entrambe le mani e scuoterla da lato a lato parecchie volte per spargere il toner uniformemente nella cartuccia. ■ Verificare che l'impostazione toner in <i>Sostit. toner</i> sia impostata su <i>Continua</i> (modalità continua). Vedere <i>Impostazioni toner</i> nel capitolo 1 della <i>Guida per utenti avanzati</i>. ■ Controllare l'ambiente dell'apparecchio. Condizioni come umidità, temperature alte e così via possono causare guasto di copia. Vedere l'<i>opuscolo Sicurezza e restrizioni legali</i>. ■ Se l'intera pagina è troppo chiara, la modalità risparmio toner può essere attiva. Spegnerla nella modalità <i>Risp. toner</i> nelle impostazioni dell'apparecchio o la Modalità risparmio toner modalità nella stampante Proprietà del driver. Vedere <i>Risparmio toner</i> nel capitolo 1 della <i>Guida per utenti avanzati</i> o la <i>scheda delle impostazioni avanzate</i> nel capitolo 2 della <i>Guida software dell'utente</i>. ■ Pulire il filo corona sul gruppo tamburo. Consultare <i>Pulizia filo corona</i> a pagina 44. ■ Usare una cartuccia del toner nuova. Consultare <i>Sostituzione di una cartuccia toner</i> a pagina 32. ■ Provare ad installare un nuovo gruppo tamburo. Consultare <i>Sostituzione gruppo tamburo</i> a pagina 38.

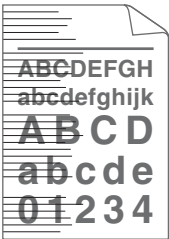
Esempi di qualità scadente	Suggerimenti
 <p data-bbox="220 558 374 587">Sfondo grigio</p>	<ul style="list-style-type: none"> <li data-bbox="515 266 1227 320">■ Accertarsi che la carta utilizzata soddisfi i requisiti richiesti. Consultare <i>Carta e altri supporti di stampa accettati</i> a pagina 16. <li data-bbox="515 336 1227 450">■ Controllare l'ambiente dell'apparecchio. Le condizioni come alte temperature ed elevata umidità possono aumentare la quantità di ombreggiatura di sfondo. Vedere <i>l'opuscolo Sicurezza e restrizioni legali</i>. <li data-bbox="515 465 1227 521">■ Usare una cartuccia del toner nuova. Consultare <i>Sostituzione di una cartuccia toner</i> a pagina 32. <li data-bbox="515 537 1227 593">■ Provare ad installare un nuovo gruppo tamburo. Consultare <i>Sostituzione gruppo tamburo</i> a pagina 38.
 <p data-bbox="264 900 330 929">Ghost</p>	<ul style="list-style-type: none"> <li data-bbox="515 610 1227 724">■ Accertarsi che la carta utilizzata soddisfi i requisiti richiesti. La carta con superficie ruvida o supporto di stampa può causare problemi. Consultare <i>Carta e altri supporti di stampa accettati</i> a pagina 16. <li data-bbox="515 739 1227 877">■ Accertarsi di utilizzare il tipo appropriato di supporto nel driver della stampante o nell'impostazione del menu sul Tipo di carta dell'apparecchio. Vedere <i>Carta e altri supporti di stampa accettati</i> a pagina 16 e la <i>Scheda di base nel capitolo 2 della Guida software dell'utente</i>. <li data-bbox="515 892 1227 1010">■ Scegliere la modalità Riduci effetto ghost nel driver della stampante. Vedere <i>Impostazioni riduzione ghost</i> nel <i>capitolo 2</i> (per Windows®) o il <i>capitolo 8</i> (per Macintosh) della <i>Guida software dell'utente</i>. <li data-bbox="515 1025 1227 1081">■ Usare una cartuccia del toner nuova. Consultare <i>Sostituzione di una cartuccia toner</i> a pagina 32. <li data-bbox="515 1097 1227 1153">■ Provare ad installare un nuovo gruppo tamburo. Consultare <i>Sostituzione gruppo tamburo</i> a pagina 38. <li data-bbox="515 1168 1227 1224">■ L'unità fusore può essere contaminata. Chiamare il rivenditore Brother.
 <p data-bbox="220 1537 374 1566">Macchie toner</p>	<ul style="list-style-type: none"> <li data-bbox="515 1248 1227 1329">■ Accertarsi che la carta utilizzata soddisfi i requisiti richiesti. La carta con superficie ruvida può causare problemi. Consultare <i>Carta e altri supporti di stampa accettati</i> a pagina 16. <li data-bbox="515 1344 1227 1400">■ Pulire i fili corona nel gruppo tamburo. Consultare <i>Pulizia filo corona</i> a pagina 44 e <i>Pulizia unità tamburo</i> a pagina 46. <li data-bbox="515 1416 1227 1497">■ L'unità tamburo può essere danneggiata. Provare ad installare un nuovo gruppo tamburo. Consultare <i>Sostituzione gruppo tamburo</i> a pagina 38. <li data-bbox="515 1512 1227 1568">■ L'unità fusore può essere contaminata. Chiamare il rivenditore Brother.

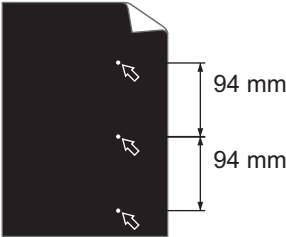
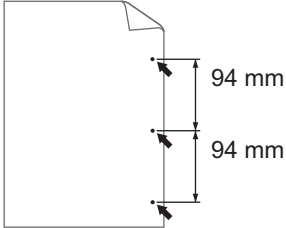
Esempi di qualità scadente	Suggerimenti
 <p data-bbox="230 558 426 587">Stampa con vuoti</p>	<ul style="list-style-type: none"> <li data-bbox="546 266 1249 320">■ Accertarsi che la carta utilizzata soddisfi i requisiti richiesti. Consultare <i>Carta e altri supporti di stampa accettati</i> a pagina 16. <li data-bbox="546 336 1249 479">■ Scegliere la modalità Carta spessa nel driver di stampa, scegliere <i>Spessa</i> nelle impostazioni menu Tipo carta dell'apparecchio o utilizzare carta più sottile di quella che si usa normalmente. Consultare <i>Tipo di carta</i> a pagina 15 e <i>Scheda di base</i> nella <i>Guida software dell'utente</i>. <li data-bbox="546 494 1249 581">■ Controllare l'ambiente dell'apparecchio. Condizioni quali alta umidità possono causare stampa con vuoti o punti bianchi. Vedere l'<i>opuscolo Sicurezza e restrizioni legali</i>. <li data-bbox="546 596 1249 683">■ L'unità tamburo può essere danneggiata. Provare ad installare un nuovo gruppo tamburo. Consultare <i>Sostituzione gruppo tamburo</i> a pagina 38.
 <p data-bbox="271 989 385 1018">Tutto nero</p>	<ul style="list-style-type: none"> <li data-bbox="546 697 1249 807">■ Pulire il filo corona all'interno dell'unità tamburo facendo scivolare la scheda verde più volte da sinistra a destra e da destra a sinistra. Accertarsi di rimettere al suo posto la linguetta (▲). Consultare <i>Pulizia filo corona</i> a pagina 44. <li data-bbox="546 823 1249 909">■ L'unità tamburo può essere danneggiata. Provare ad installare un nuovo gruppo tamburo. Consultare <i>Sostituzione gruppo tamburo</i> a pagina 38. <li data-bbox="546 925 1249 979">■ L'unità fusore può essere contaminata. Chiamare il rivenditore Brother.
 <p data-bbox="159 1327 498 1356">Linee bianche lungo la pagina</p>	<ul style="list-style-type: none"> <li data-bbox="546 1035 1249 1116">■ Accertarsi che la carta utilizzata soddisfi i requisiti richiesti. La carta con superficie ruvida o supporto di stampa può causare problemi. <li data-bbox="546 1132 1249 1273">■ Accertarsi di utilizzare il tipo appropriato di supporto nel driver della stampante o nell'impostazione del menu sul Tipo di carta dell'apparecchio. Consultare <i>Carta e altri supporti di stampa accettati</i> a pagina 16 e <i>Scheda di base</i> nella <i>Guida software dell'utente</i>. <li data-bbox="546 1288 1249 1375">■ Il problema può scomparire solo. Stampare pagine multiple per eliminare questo problema specialmente se la macchina non è stata utilizzata per parecchio tempo. <li data-bbox="546 1391 1249 1477">■ L'unità tamburo può essere danneggiata. Provare ad installare un nuovo gruppo tamburo. Consultare <i>Sostituzione gruppo tamburo</i> a pagina 38.

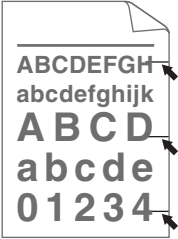
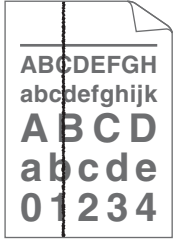
Esempi di qualità scadente	Suggerimenti
 <p data-bbox="175 556 422 585">Linee lungo la pagina</p>	<ul style="list-style-type: none"> ■ Pulire il filo corona sul gruppo tamburo. Consultare <i>Pulizia filo corona</i> a pagina 44. ■ L'unità tamburo può essere danneggiata. Provare ad installare un nuovo gruppo tamburo. Consultare <i>Sostituzione gruppo tamburo</i> a pagina 38.
 <p data-bbox="113 888 440 944">Linee, strisce o nervature bianche attraverso la pagina</p>	<ul style="list-style-type: none"> ■ Verificare l'ambiente in cui è installato l'apparecchio. Condizioni quali umidità e temperature elevate possono causare questo problema di qualità di stampa. ■ Se il problema non è risolto dopo la stampa di qualche pagina, mettere una nuova unità tamburo. (Consultare <i>Sostituzione gruppo tamburo</i> a pagina 38.)
 <p data-bbox="124 1253 474 1309">Macchie bianche sul testo nero e grafica a 94 mm intervalli</p>  <p data-bbox="128 1611 470 1640">Macchie nere a 94 mm intervalli</p>	<ul style="list-style-type: none"> ■ Creare dieci copie di un foglio di carta bianco vuoto. Consultare <i>Come eseguire le copie</i> a pagina 23. Se il problema non è risolto, l'unità tamburo può avere colla da un'etichetta sulla superficie del tamburo OPC. Pulire il gruppo tamburo. Consultare <i>Pulizia unità tamburo</i> a pagina 46. ■ L'unità tamburo può essere danneggiata. Provare ad installare un nuovo gruppo tamburo. Consultare <i>Sostituzione gruppo tamburo</i> a pagina 38.

Esempi di qualità scadente	Suggerimenti
 <p>Segni di toner nero lungo la pagina</p>	<ul style="list-style-type: none"> ■ Accertarsi che la carta utilizzata soddisfi i requisiti richiesti. Consultare <i>Carta e altri supporti di stampa accettati</i> a pagina 16. ■ Se si utilizzano foglio per stampanti laser, la colla dei foglio può a volte appiccicarsi alla superficie del tamburo OPC. Pulire il gruppo tamburo. Consultare <i>Pulizia unità tamburo</i> a pagina 46. ■ Non usare la carta che ha clip o puntine poiché danneggiano la superficie del tamburo. ■ Se il gruppo tamburo non imballato è a contatto della luce solare diretta o della luce artificiale, è possibile che il gruppo venga danneggiato. ■ La cartuccia del toner può essere danneggiata. Usare una cartuccia del toner nuova. Consultare <i>Sostituzione di una cartuccia toner</i> a pagina 32. ■ L'unità tamburo può essere danneggiata. Provare ad installare un nuovo gruppo tamburo. Consultare <i>Sostituzione gruppo tamburo</i> a pagina 38.
 <p>Linee nere sotto la pagina Le pagine stampate hanno macchie di toner sotto.</p>	<ul style="list-style-type: none"> ■ Pulire il filo corona all'interno dell'unità tamburo facendo scivolare la scheda verde. Consultare <i>Pulizia filo corona</i> a pagina 44. ■ Accertarsi che la scheda verde del filo corona sia in posizione di riposo (▲). ■ L'unità tamburo può essere danneggiata. Provare ad installare un nuovo gruppo tamburo. Consultare <i>Sostituzione gruppo tamburo</i> a pagina 38. ■ La cartuccia del toner può essere danneggiata. Usare una cartuccia del toner nuova. Consultare <i>Sostituzione di una cartuccia toner</i> a pagina 32. ■ L'unità fusore può essere contaminata. Chiamare il rivenditore Brother.
 <p>Linee bianche sotto la pagina</p>	<ul style="list-style-type: none"> ■ La cartuccia del toner può essere danneggiata. Usare una cartuccia del toner nuova. Consultare <i>Sostituzione di una cartuccia toner</i> a pagina 32. ■ L'unità tamburo può essere danneggiata. Provare ad installare un nuovo gruppo tamburo. Consultare <i>Sostituzione gruppo tamburo</i> a pagina 38. ■ Verificare che l'impostazione toner in <i>Sostit. toner</i> sia impostata su <i>Continua</i> (modalità continua). Vedere <i>Impostazioni toner</i> nel capitolo 1 della <i>Guida per utenti avanzati</i>. ■ Accertarsi che un pezzo di carta rotto non sia all'interno della macchina bloccando lo scanner.

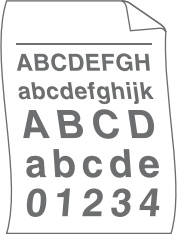
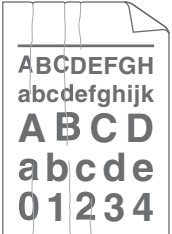
Esempi di qualità scadente	Suggerimenti
 <p data-bbox="182 556 415 608">Pagina allineata non correttamente</p>	<ul style="list-style-type: none"> ■ Accertarsi che la carta o il supporto di stampa sia posto correttamente nel vassoio della carta e che le guide non siano troppo strette o troppo lontane dalla risma di carta. ■ Impostare le guide laterali correttamente. Consultare <i>Caricamento della carta</i> a pagina 8. ■ Se si utilizza una fessura di alimentazione manuale, vedere <i>Caricamento della carta nella fessura di alimentazione manuale</i> a pagina 10. ■ Il vassoio di carta può essere troppo pieno. Consultare <i>Caricamento della carta</i> a pagina 8. ■ Controllare il tipo e la qualità di carta. Consultare <i>Carta e altri supporti di stampa accettati</i> a pagina 16. ■ Controllare che non vi siano oggetti liberi, come carta, nell'apparecchio. ■ Verificare che le due leve verdi nel coperchio posteriore siano impostate nella stessa posizione. ■ Verificare che le due leve anti arricciatura nel coperchio posteriore siano impostate nella stessa posizione. ■ Se il problema si verifica solo durante la stampa fronte-retro, controllare che non ci sia carta, verificare che il vassoio duplex sia inserito completamente e verificare che il coperchio posteriore sia chiuso completamente.
 <p data-bbox="141 1309 456 1342">Foglio arricciato o ondulato</p>	<ul style="list-style-type: none"> ■ Controllare il tipo e la qualità di carta. Elevate temperature e umidità causano arricciamenti della carta. Consultare <i>Carta e altri supporti di stampa accettati</i> a pagina 16. ■ Se non si usa spesso l'apparecchio, la carta può essere rimasta troppo a lungo nel vassoio. Ribaltare la risma di carta nel vassoio. Inoltre, smuovere la risma e ruotarla di 180° nel vassoio. ■ Aprire il coperchio posteriore (vassoio d'uscita con facciata stampata verso l'alto) affinché la carta stampata fuoriesca sul vassoio di uscita posteriore dell'apparecchio. ■ Quando non si utilizza la carta consigliata, scegliere la modalità Riduci arricciamento carta nel driver della stampante. Vedere <i>Altre opzioni di stampa</i> (per Windows®) o <i>Impostazioni di stampa</i> (per Macintosh) nella <i>Guida software dell'utente</i>.
 <p data-bbox="168 1750 429 1783">Arricciamenti o pieghe</p>	<ul style="list-style-type: none"> ■ Accertarsi che la griglia sia installata correttamente. Consultare <i>Caricamento della carta</i> a pagina 8. ■ Controllare il tipo e la qualità di carta. Consultare <i>Carta e altri supporti di stampa accettati</i> a pagina 16. ■ Girare la risma di carta nel vassoio o cercare di ruotare la carta di 180° nel vassoio di alimentazione.

Esempi di qualità scadente	Suggerimenti
<div data-bbox="255 291 400 542" data-label="Image"> </div> <div data-bbox="203 569 452 602" data-label="Caption"> <p>Piegature delle buste</p> </div>	<ul style="list-style-type: none"> ■ Accertarsi che le due leve verdi dentro il coperchio posteriore siano abbassate quando si stampa la busta. <div data-bbox="646 369 1131 981" data-label="Image"> </div> <div data-bbox="536 1025 655 1072" data-label="Section-Header"> <p> Nota</p> </div> <div data-bbox="563 1074 1222 1137" data-label="Text"> <p>Quando si termina la stampa, aprire il coperchio posteriore e resettare le due leve verdi alla posizione originale.</p> </div>

Esempi di qualità scadente

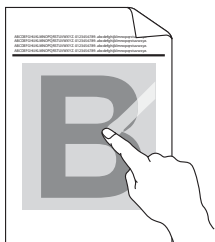

Fissaggio scarso

Suggerimenti

- Aprire il coperchio posteriore e accertarsi che le due leve verso a sinistra e a destra siano in posizione alzata.

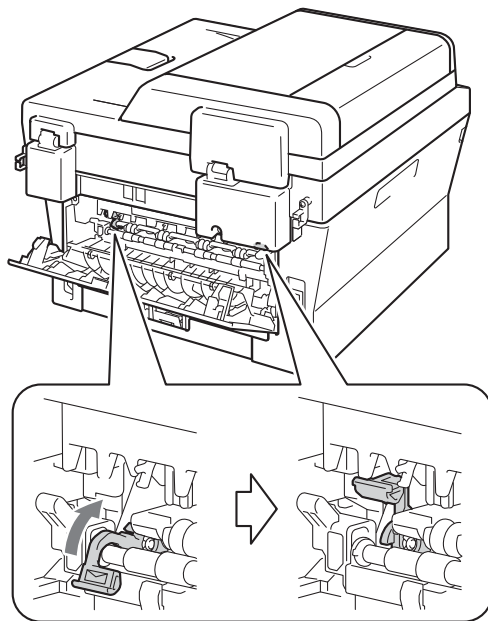

- Scegliere la modalità **Migliora fissaggio toner** nel driver della stampante. Vedere *Altre opzioni di stampa* (per Windows®) o *Impostazioni di stampa* (per Macintosh) nella *Guida software dell'utente*.
Se questa selezione non fornisce miglioramento, selezionare **Carta più spessa** in **Tipo carta** impostazioni.

Esempi di qualità scadente	Suggerimenti
<div data-bbox="252 291 404 537" style="border: 1px solid black; padding: 5px; text-align: center;"> <p>ABCDEFGH abcdefghijk ABCD abcde 01234</p> </div> <p data-bbox="271 568 385 595" style="text-align: center;">Arricciato</p>	<ul style="list-style-type: none"> ■ Quando non si utilizza la carta consigliata, scegliere la modalità Riduci arricciamento carta nel driver della stampante. Vedere <i>Altre opzioni di stampa</i> (per Windows®) o <i>Impostazioni di stampa</i> (per Macintosh) nella <i>Guida software dell'utente</i>. ■ Girare la carta Nel vassoio carta e stampare ancora. (Escludendo la carta da lettere) se il problema resta, cambiare le leve anti arriccatura come segue: <ol style="list-style-type: none"> 1 Aprire il coperchio posteriore. 2 Sollevare la leva (1) e far scivolare le leve grigie (2) nella direzione della freccia. <div data-bbox="561 670 1232 1591" style="border: 1px solid black; padding: 10px; margin-top: 10px;"> <p>The diagram illustrates the adjustment of the paper anti-curl levers. It consists of three parts: a top-down view of the paper tray mechanism showing a hand adjusting lever 1 upwards and levers 2 to the right; a side view of the printer with the paper tray open, showing the internal mechanism and the location of levers 1 and 2; and another top-down view showing the final adjusted position of the levers.</p> </div>

Esempi di qualità scadente



Arricciato

Suggerimenti

- Sollevare il supporto estensibile (1).

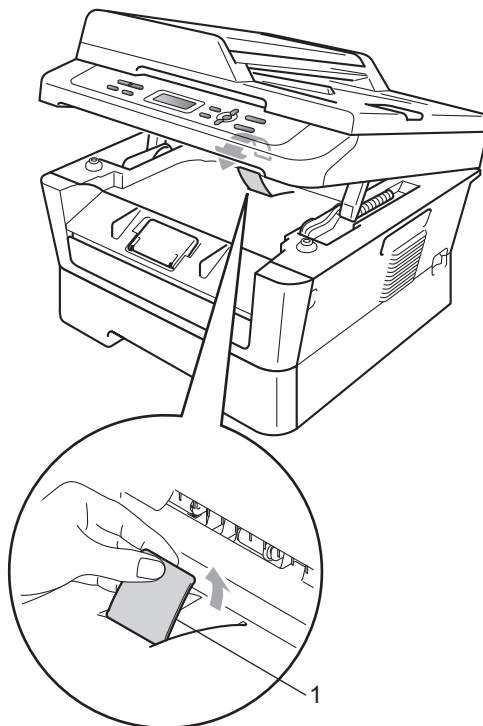

Informazioni sull'apparecchio

Controllo del numero seriale

Il numero seriale dell'apparecchio è indicato sul display.

- 1 Premere **Menu**.
- 2 (Per DCP-7055, DCP-7057 e DCP-7060D)
Premere ▲ o ▼ per scegliere 3. Info. macchina.
Premere **OK**.

(Per DCP-7065DN)
Premere ▲ o ▼ per scegliere 4. Info. macchina.
Premere **OK**.
- 3 Premere ▲ o ▼ per scegliere 1. N. di Serie.
Premere **OK**.
- 4 Premere **Stop/Uscita**.

Funzioni di ripristino

Sono disponibili le seguenti funzioni di ripristino:

- 1 (Per DCP-7065DN) *Rete*
È possibile ripristinare le impostazioni di fabbrica predefinite del server di stampa interno come la password e le informazioni sull'indirizzo IP.
- 2 *Tutte le imp.*
È possibile ripristinare tutte le impostazioni dell'apparecchio predefinite in fabbrica.

Brother consiglia caldamente di eseguire questa operazione quando l'apparecchio viene smaltito.



Nota

Scollegare il cavo di interfaccia prima di selezionare *Rete* o *Tutte le imp.*.

Come effettuare il ripristino dell'apparecchio

- 1 Premere **Menu**.
- 2 Premere ▲ o ▼ per scegliere 1. Setup generale.
Premere **OK**.
- 3 Premere ▲ o ▼ per scegliere 5. Resetta.
Premere **OK**.
- 4 Premere ▲ o ▼ per scegliere il tipo di funzione di ripristino desiderata.
Premere **OK**.
- 5 Procedere come indicato di seguito:
 - Per ripristinare le impostazioni, premere ▲ per scegliere *Reset*. Quindi passare al punto 6.
 - Per uscire senza apportare modifiche, premere ▼ per scegliere *Esci*. Quindi passare al punto 7.
- 6 Verrà chiesto se si desidera riavviare la macchina. Procedere come indicato di seguito:
 - Per riavviare la macchina, premere ▲ per scegliere *Sì*. La macchina verrà ripristinata.
 - Per uscire senza riavviare, premere ▼ per scegliere *No*. Quindi passare al punto 7.
- 7 Premere **Stop/Uscita**.

Programmazione a schermo

L'apparecchio è stato progettato per essere utilizzato in modo semplice. Il display visualizza la programmazione a schermo con i tasti di navigazione.

È sufficiente seguire i messaggi guida che appaiono sul display, che aiutano nella programmazione dell'apparecchio. Seguire i punti che guidano nella scelta dei menu e nelle opzioni di programmazione.

Tabella menu

È possibile programmare l'apparecchio usando *Tabella dei menu* a pagina 86. Queste pagine elencano le selezioni del menu e le opzioni. Premere **Menu** e successivamente **▲** o **▼** per accedere ai menu e programmare l'apparecchio. Ad esempio, per impostare Qualità copia su Qualità Foto.

- 1 Premere **Menu**.
- 2 Premere **▲** o **▼** per scegliere 2.Copia.
Premere **OK**.
- 3 Premere **▲** o **▼** per scegliere 1.Qualità.
Premere **OK**.
- 4 Premere **▲** o **▼** per scegliere Foto.
Premere **OK**.
- 5 Premere **Stop/Uscita**.

Come accedere alla modalità menu

- 1 Premere **Menu**.
- 2 Scegliere un'opzione. Per scorrere ciascun livello del menu, premere **▲** o **▼** per la direzione desiderata.
- 3 Premere **OK** quando il display presenta l'opzione desiderata.
Il display visualizza quindi il livello successivo del menu.
- 4 Premere **▲** o **▼** per visualizzare la selezione del menu successivo.
- 5 Premere **OK**.
Una volta terminata l'impostazione delle opzioni, il display visualizza il messaggio *Accettato*.
- 6 Premere **Stop/Uscita** per uscire dalla modalità Menu.

Tasti menu







	
Menu 	Consente di accedere al menu.
	Consente di passare al livello di menu successivo. Consente di accettare un'opzione.
Cancella 	Consente di uscire dal menu premendolo ripetutamente. Consente di tornare al livello di menu precedente.
 	Consente di scorrere tra i livelli di menu attuali.
	Consente di uscire dal menu.

Tabella dei menu

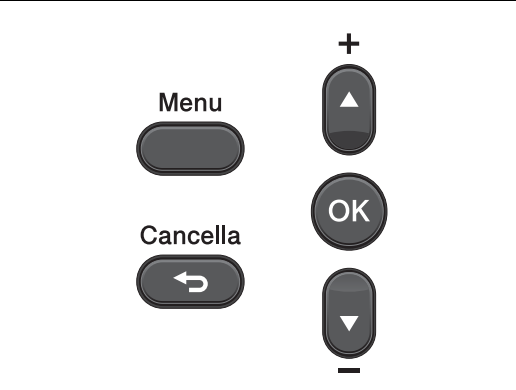
Le impostazioni di fabbrica sono indicate in grassetto con un asterisco.

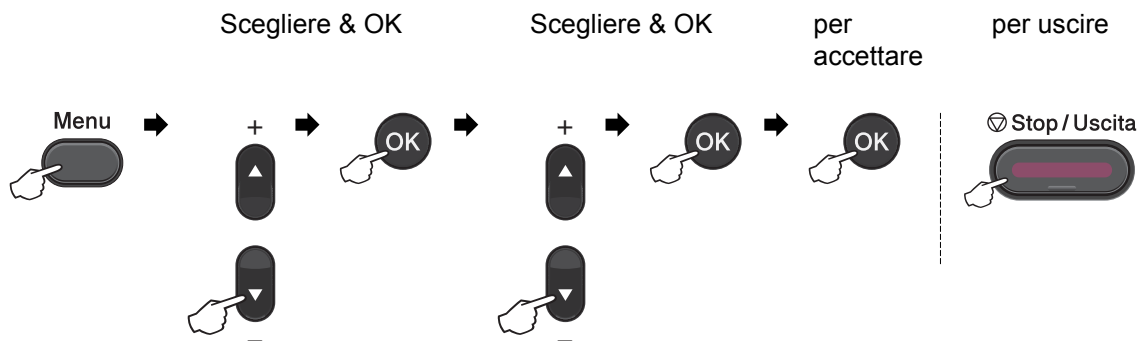

Livello 1	Livello 2	Livello 3	Livello 4	Opzioni	Descrizioni	Pagina
1. Setup generale	1. Carta	1. Tipo carta	—	Sottile Normale* Spessa Piu' spessa Carta Riciclata Etichetta	Imposta il tipo di carta per il vassoio.	15
		2. Formato carta	—	A4* Letter Executive A5 A5 L A6 B5 B6	Imposta il formato carta per il vassoio.	15
	2. Ecologia	1. Risp. toner	—	Sì No*	Incrementa la resa della cartuccia toner.	Consultare ¹ .
		2. Risparmio	—	L'intervallo varia in base al modello. 003Min*	Risparmio energetico.	

¹ Consultare *Guida per utenti avanzati*.



Le impostazioni di fabbrica sono indicate in grassetto con un asterisco.

Livello 1	Livello 2	Livello 3	Livello 4	Opzioni	Descrizioni	Pagina	
1. Setup generale (segue)	3. Contrasto LCD	—	—	-□□□□■+ -□□□■□+ -□□■□□+* -□■□□□+ -■□□□□+	Regola il contrasto dell'LCD.	Consultare ¹ .	
	4. Sostit. toner	—	—	Continua Stop*	L'apparecchio arresta la stampa fino alla sostituzione della cartuccia toner.		
	5. Resetta	1. Rete (Per DCP-7065DN)	—	—	▲ Reset ▼ Esci	Ripristina le impostazioni rete di fabbrica predefinite dell'apparecchio.	83
		1. Tutte le imp. (Per DCP-7055) 2. Tutte le imp. (Per DCP-7065DN)	—	—	▲ Reset ▼ Esci	Ripristina tutte le impostazioni di fabbrica predefinite dell'apparecchio.	
0. Lingua locale	—	(Scegliere la lingua)	—	—	Consente di cambiare la lingua del display LCD.	7	
¹ Consultare <i>Guida per utenti avanzati</i> .							
 Le impostazioni di fabbrica sono indicate in grassetto con un asterisco.							

Livello 1	Livello 2	Livello 3	Opzioni	Descrizioni	Pagina
2. Copia	1. Qualità	—	Auto* Testo Foto Grafica	È possibile scegliere la risoluzione delle copie per il tipo di documento prescelto.	Consultare 1.
	2. Luminosità	—	-□□□■+ -□□□□+ -□□■□+* -■□□□+ -■□□□+	Regolare la luminosità per le copie.	
	3. Contrasto	—	-□□□■+ -□□□□+ -□□■□+* -■□□□+ -■□□□+	Regola il contrasto delle copie.	

¹ Consultare *Guida per utenti avanzati*.



Le impostazioni di fabbrica sono indicate in grassetto con un asterisco.

Livello 1	Livello 2	Livello 3	Livello 4	Opzioni	Descrizioni
3. Rete (Per DCP-7065DN)	1. TCP/IP	1. Metodo avvio	—	Auto* Statico RARP BOOTP DHCP	Sceglie il metodo di inizializzazione più adeguato alle proprie esigenze.
		2. Indirizzo IP	—	[000-255]. [000-255]. [000-255]. [000-255]	Inserire l'indirizzo IP.
		3. Subnet mask	—	[000-255]. [000-255]. [000-255]. [000-255]	Inserire la Subnet mask.
		4. Gateway	—	[000-255]. [000-255]. [000-255]. [000-255]	Inserire l'indirizzo del Gateway.
		5. Nome nodo	—	BRNXXXXXXXXXXXX	Inserire il nome del Nodo.
		6. Config. WINS	—	Auto* Statico	Sceglie la modalità di configurazione WINS.

Consultare *Guida dell'utente in rete*.



Le impostazioni di fabbrica sono indicate in grassetto con un asterisco.

Livello 1	Livello 2	Livello 3	Livello 4	Opzioni	Descrizioni
3. Rete (Per DCP-7065DN) (segue)	1. TCP/IP (segue)	7. WINS Server	—	Primario [000-255]. [000-255]. [000-255]. [000-255] Secondario [000-255]. [000-255]. [000-255]. [000-255]	Specifica l'indirizzo IP del server WINS primario o secondario.
		8. Server DNS	—	Primario [000-255]. [000-255]. [000-255]. [000-255] Secondario [000-255]. [000-255]. [000-255]. [000-255]	Specifica l'indirizzo IP del server DNS primario o secondario.
		9. APIPA	—	Si* No	Configura automaticamente l'indirizzo IP dall'intervallo di indirizzi IP riservati.
		0. Menu IPv6	—	Abilitaz. IPV6 Disabilit. IPV6*	Attiva o disattiva il protocollo IPv6. Se si desidera utilizzare il protocollo IPv6, visitare http://solutions.brother.com/ per ulteriori informazioni.
	2. Ethernet	—	—	Auto* 100B-FD 100B-HD 10B-FD 10B-HD	Sceglie la modalità di collegamento Ethernet.
3. Stato	—	—	Attiva 100B-FD Attiva 100B-HD Attiva 10B-FD Attiva 10B-HD Non attivo Cablato No	Consente di mostrare lo stato del collegamento Ethernet.	
4. Indirizzo MAC	—	—	—	Consente di mostrare l'indirizzo MAC dell'apparecchio.	
Consultare <i>Guida dell'utente in rete</i> .					
 Le impostazioni di fabbrica sono indicate in grassetto con un asterisco.					

Livello 1	Livello 2	Livello 3	Livello 4	Opzioni	Descrizioni
3. Rete (Per DCP-7065DN) (segue)	0. Reset rete	—	▲ Reset ▼ Esci	Riavvia? ▲ Sì ▼ No	Ripristina tutte le impostazioni di rete alle impostazioni predefinite di fabbrica.
Consultare <i>Guida dell'utente in rete</i> .					
 Le impostazioni di fabbrica sono indicate in grassetto con un asterisco.					

Livello 1	Livello 2	Livello 3	Opzioni	Descrizioni	Pagina
3. Info. macchina (Per DCP-7055, DCP-7057 e DCP-7060D) 4. Info. macchina (Per DCP-7065DN)	1. N. di Serie	—	—	È possibile verificare il numero seriale dell'apparecchio.	83
	2. Contatore pag.	—	Totale Lista Copia Stampa	È possibile verificare il numero totale di pagine stampate dall'apparecchio.	Consultare ¹ .
	3. Imp. Utente	—	—		
	4. Config. Rete (Per DCP-7065DN)	—	—		
	4. Vita tamburo (Per DCP-7055, DCP-7057 e DCP-7060D) 5. Vita tamburo (Per DCP-7065DN)	—	—	—	È possibile verificare quanto rimane in percentuale della durata utile di un componente dell'apparecchio.
¹ Consultare <i>Guida per utenti avanzati</i> .					
 Le impostazioni di fabbrica sono indicate in grassetto con un asterisco.					

Generale



Nota

Questo capitolo fornisce un riepilogo delle specifiche dell'apparecchio. Per specifiche aggiuntive, visitare il sito <http://www.brother.com/>.

Tipo stampante	Laser
Metodo di stampa	Elettrofotografia mediante scansione con raggio laser a semiconduttori
Capacità della memoria	(Per DCP-7055 / DCP-7057) 16 MB (Per DCP-7060D / DCP-7065DN) 32 MB
LCD (display a cristalli liquidi)	16 caratteri × 2 righe
Alimentazione elettrica	220 - 240 V AC 50/60Hz
Consumo energetico ¹	Picco: 1080 W Copia (media): Circa 445 W ² a 25 °C Deep Sleep (media): Circa 0,9 W Pronto (media): Circa 55 W a 25 °C

¹ Collegamento USB a PC

² Quando si esegue una copia da un foglio

Dimensioni

DCP-7065DN

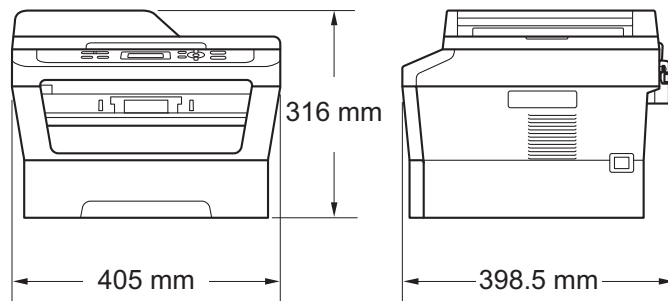

DCP-7055 / DCP-7057 / DCP-7060D

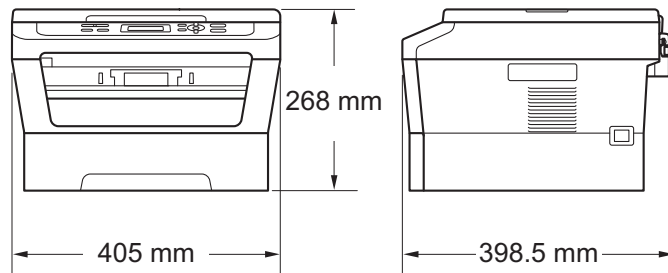

Grammatura

Con materiali di consumo:

(Per DCP-7055 / DCP-7057) 9,8 kg
(Per DCP-7060D) 10,1 kg
(Per DCP-7065DN) 11,4 kg

Livello rumore**Potenza sonora**¹

Operating:	(Per DCP-7055 / DCP-7057) LWAd = 6,60 B (A) (Per DCP-7060D / DCP-7065DN) LWAd = 6,40 B (A) ²
Standby:	(Per DCP-7055 / DCP-7057) LWAd = 4,30 B (A) (Per DCP-7060D) LWAd = 4,27 B (A) (Per DCP-7065DN) LWAd = 4,22 B (A)

Pressione sonora

In funzione (Stampa):	LPAm = 53 dB (A)
Standby:	LPAm = 30 dB (A)

¹ Calcolato in conformità alla norma ISO 9296.

² Gli apparecchi per ufficio con LWAd > 6,30 B (A) non sono adatti per l'uso in ambienti in cui le persone svolgono principalmente lavori di concetto. Tale attrezzatura dovrebbe essere posta in stanze separate a causa dell'emissione di rumore.

Temperature

In funzione: 10 a 32,5 °C

A riposo: 0 a 40 °C

Umidità

In funzione: dal 20% al 80% (senza condensa)

A riposo: dal 10% al 90% (senza condensa)

ADF (alimentatore automatico documenti)

Fino a 35 fogli (Sfalsato) [80 g/m²]

(Per DCP-7065DN)

Dimensioni documento

Dimensioni documento (lato singolo)

Larghezza ADF: 147,3 a 215,9 mm

(Per DCP-7065DN)

Lunghezza ADF: 147,3 a 355,6 mm

(Per DCP-7065DN)

Larghezza piano scanner: Max. 215,9 mm

Lunghezza piano scanner: Max. 297 mm

Supporti di stampa

Ingresso carta	Vassoio carta	
	■ Tipo carta:	Carta normale, sottile o riciclata
	■ Formato carta:	Letter, A4, B5 (ISO/JIS), A5, A5 (lato lungo), B6 (ISO), A6, Executive
	■ Grammatatura carta:	60 a 105 g/m ²
	■ Capacità max. vassoio carta:	Fino a 250 fogli di 80 g/m ² carta normale
	Fessura alimentazione manuale (Manuale)	
	■ Tipo carta:	Busta, Etichette ¹ , carta sottile, carta spessa, carta più spessa, carta riciclata, carta rilegata o carta normale
	■ Formato carta:	Ampiezza: 76,2 a 216 mm Lunghezza: 116 a 406,4 mm
	■ Grammatatura carta:	60 a 163 g/m ² ²
	■ Capacità max. vassoio carta:	Un foglio alla volta 80 g/m ² carta normale
Uscita carta	Vassoio d'uscita con facciata stampata verso il basso	Fino a 100 fogli (<i>pagina stampata rivolta verso il basso</i> al vassoio uscita carta con facciata stampata verso il basso)
	Vassoio d'uscita con facciata stampata verso l'alto	Un foglio (<i>pagina stampata rivolta verso l'alto</i> al vassoio di uscita carta con <i>facciata stampata verso l'alto</i>)
Stampa duplex (Per DCP-7060D / DCP-7065DN)	■ Formato carta (fronte-retro automatico):	A4
	■ Grammatatura carta (fronte-retro automatico):	60 a 105 g/m ²
	■ Tipo di carta (fronte-retro automatico):	Carta normale o carta riciclata

¹ Per le etichette, consigliamo di rimuovere le pagine stampate dal vassoio di uscita della carta subito dopo l'uscita dall'apparecchio per evitare la possibilità di provocare macchie.

² 60 a 105 g/m² per stampa duplex.

Copia

Colore/Monocromatico	Monocromatico
Larghezza copia	Max. 204 mm
Copie Multiple	Fino a 99 pagine impilate o ordinate
Riduci/Ingrandisci	dal 25% al 400% (in incrementi dell 1%)
Risoluzione	Fino a 600 × 600 dpi
Tempo di produzione della prima copia	(Per DCP-7055 / DCP-7057) Meno di 12 secondi (da modalità READY e vassoio standard) (Per DCP-7060D / DCP-7065DN) Meno di 11 secondi (da modalità READY e vassoio standard)
Pronto	A 25 °C

Scanner

Colore/nero	Si/Si
Conformità TWAIN	<p>Si (Windows® 2000 Professional/Windows® XP/ Windows® XP Professional x64 Edition/Windows Vista®/ Windows® 7)</p> <p>Mac OS X 10.4.11, 10.5.x, 10.6.x¹</p>
Conformità WIA	Si (Windows® XP/Windows Vista®/Windows® 7)
Colore Profondità	48 bit interno / 24 bit esterno colore
Risoluzione	<p>Massimo 19200 × 19200 dpi (interpolata)²</p> <p>Fino a 600 × 2400 dpi (ottica)² (dal vetro scanner)</p> <p>Fino a 600 × 600 dpi (ottica)² (da ADF (per DCP-7065DN))</p>
Larghezza scansione	Max. 204 mm
Scala di grigi	256 livelli

¹ Per gli ultimi aggiornamenti del driver, per Mac OS X, visitare il sito <http://solutions.brother.com/>.

² Scansione massima 1200 × 1200 dpi con driver WIA in Windows® XP, Windows Vista® e Windows® 7 (è possibile scegliere una risoluzione fino a 19200 × 19200 dpi con il programma di utilità per scanner).

Stampante

Stampa automatica di documenti fronte-retro	Sì
(Per DCP-7060D/ DCP-7065DN)	
Risoluzione	600 dpi × 600 dpi, HQ1200 (2400 × 600 dpi) qualità
Velocità di stampa (Duplex)	Fino a 5 pagine/minuto (formato A4) ¹
Velocità di stampa	(Per DCP-7055 / DCP-7057) Fino a 20 pagine/minuto (formato A4) ¹ (Per DCP-7060D) Fino a 24 pagine/minuto (formato A4) ¹ (Per DCP-7065DN) Fino a 26 pagine/minuto (formato A4) ¹
Tempo di produzione della prima copia	(Per DCP-7055 / DCP-7057) Meno di 10 secondi (da modalità READY e vassoio standard) (Per DCP-7060D / DCP-7065DN) Meno di 8,5 secondi (da modalità READY e vassoio standard)

¹ La velocità di stampa può variare in base al tipo di documento da stampare.

Interfacce

USB

Si consiglia di utilizzare un cavo USB (Tipo A/B) non più lungo di 2 metri.^{1 2}

Ethernet³

(DCP-7065DN)

Utilizzare un cavo UTP Ethernet categoria 5 o superiore.

- ¹ L'apparecchio ha un'interfaccia USB 2.0 Hi-Speed. L'apparecchio può essere connesso anche ad un computer con interfaccia USB 1.1.
- ² Le porte USB di un fornitore terzo non sono supportate.
- ³ Vedere *Rete (LAN) (DCP-7065DN)* a pagina 103 e la Guida dell'utente in rete per le specifiche di rete dettagliate.

Requisiti del computer

Requisiti minimi sistema e funzioni supportate software PC								
Piattaforma computer e versione sistema operativo		Velocità minima elaboratore	RAM minima	RAM consigliata	Spazio su disco rigido per l'installazione		Funzioni supportate software PC	Interfaccia PC supportata ³
					Per Driver	Per Applicazioni		
Sistema operativo Windows ^{® 1}	Windows ^{® 2000 Professional} ⁴	Intel [®] Pentium [®] II o equivalente	64 MB	256 MB	150 MB	500 MB	Stampa, scansioni	USB, 10/100 Base Tx (Ethernet)
	Windows ^{® XP Home} ^{2 5} Windows ^{® XP Professional} ^{2 5}		128 MB					
	Windows ^{® XP Professional x64 Edition} ^{2 5}	Supporto CPU a 64 bit (Intel [®] 64 o AMD64)	256 MB	512 MB				
	Windows ^{® Vista} ^{2 5}	Intel [®] Pentium [®] 4 o CPU supportata 64 bit equivalente (Intel [®] 64 o AMD64)	512 MB	1 GB	500 MB	1,2 GB		
	Windows ^{® 7} ^{2 5}	Intel [®] Pentium [®] 4 o CPU supportata 64 bit equivalente (Intel [®] 64 o AMD64)	1 GB (32-bit) 2 GB (64-bit)	1 GB (32-bit) 2 GB (64-bit)	650 MB			

Requisiti minimi sistema e funzioni supportate software PC								
Piattaforma computer e versione sistema operativo		Velocità minima elaboratore	RAM minima	RAM consigliata	Spazio su disco rigido per l'installazione		Funzioni supportate software PC	Interfaccia PC supportata ³
					Per Driver	Per Applicazioni		
Sistema operativo Windows [®] 1 (segue)	Windows Server [®] 2003 (solo stampa via rete)	Intel [®] Pentium [®] III o equivalente	256 MB	512 MB	50 MB	N/D	Stampa	10/100 Base Tx (Ethernet)
	Windows Server [®] 2003 x64 Edition (solo stampa via rete)	64-bit (Intel [®] 64 o AMD64) CPU supportata						
	Windows Server [®] 2008 (solo stampa via rete)	Intel [®] Pentium [®] 4 o CPU supportata 64 bit equivalente (Intel [®] 64 o AMD64)	512 MB	2 GB				
	Windows Server [®] 2008 R2 (solo stampa via rete)	64-bit (Intel [®] 64 o AMD64) CPU supportata						
Sistema operativo Macintosh	Mac OS X 10.4.11 10.5.x	PowerPC G4/G5 Intel [®] Core [™] Processore	512 MB	1 GB	80 MB	400 MB	Stampa, scansione	USB, 10/100 Base Tx (Ethernet)
	Mac OS X 10.6.x	Processore Intel [®] Core [™]	1 GB	2 GB				

¹ Internet Explorer[®] 6.0 o versione superiore.

² Per WIA, risoluzione 1200 x 1200. L'Utilità Scanner Brother consente un miglioramento fino a 19200 x 19200 dpi.

³ Le porte USB di un fornitore terzo non sono supportate.

⁴ PaperPort[™] 11SE supporta Microsoft[®] SP4 o versione superiore per Windows[®] 2000.

⁵ PaperPort[™] 12SE supporta Microsoft[®] SP3 o versione superiore per Windows[®] XP e SP2 o versione superiore per Windows Vista[®] e Windows[®] 7.

Per gli ultimi aggiornamenti dei driver, visitare il sito all'indirizzo <http://solutions.brother.com/>.

Tutti gli altri marchi e nomi di prodotti appartengono ai rispettivi proprietari.

Materiali di consumo

Cartuccia toner	Cartuccia toner iniziale: (tranne DCP-7065DN)	Circa 700 pagine (A4) ¹
	Cartuccia toner standard: TN-2010 (per DCP-7055 / DCP-7057)	Circa 1.000 pagine (A4) ¹
	TN-2210 (per DCP-7060D / DCP-7065DN)	Circa 1.200 pagine (A4) ¹
	Cartuccia toner ad alta capacità: TN-2220 (per DCP-7060D / DCP-7065DN)	Circa 2.600 pagine (A4) ¹
Gruppo tamburo	DR-2200	Circa 12.000 pagine (A4) ²

¹ Il rendimento approssimativo della cartuccia viene dichiarato in ottemperanza a ISO/IEC 19752.

² Il rendimento del tamburo è approssimativo e può variare secondo il tipo di utilizzo.

Rete (LAN) (DCP-7065DN)



Nota

Per i dettagli sulle specifiche di rete complete, vedere la *Guida dell'utente in rete*.

LAN

È possibile collegare l'apparecchio ad una rete per la Stampa in rete e la Scansione in rete. Il software di gestione della rete Brother BRAdmin Light ¹ è in dotazione.

Protocolli di protezione

Cablati

APOP, POP prima SMTP, SMTP-AUTH

¹ È possibile scaricare BRAdmin Professional e Web BRAdmin dal sito <http://solutions.brother.com/>.

A	
ADF (alimentatore automatico documenti)	
utilizzo	20
Apple Macintosh	
vedere la Guida software dell'utente	
B	
Buste	11, 16, 18
C	
Carta	16, 95
capacità del vassoio	16
Come caricare	8
Nel vassoio carta	8
Consigliata	17
consigliata	16
formato	16
inceppamenti	54, 59
procedura di caricamento	
nella fessura di alimentazione	
manuale	10
Tipo	15
tipo	16
Cartuccia toner	
Sostituzione	32
Copia	23
tasti	6
D	
Descrizione del pannello dei comandi	6
Documento	
Come caricare	21
come caricare	20
inceppamenti	57
E	
Etichette	10, 11, 16, 19
F	
Folio	15, 16
Formato	
carta	15
Fronte-retro	
inceppamento carta	65
risoluzione dei problemi	53, 54, 69
stampa	95
tasto	6
G	
Gruppo tamburo	
sostituzione	38
GUIDA	
Messaggi sul display LCD	84
Guida	
Tabella dei menu	86
I	
Inceppamenti	
carta	59
documento	57
Informazioni sull'apparecchio	
come effettuare il ripristino	
dell'apparecchio	83
funzioni di ripristino	83
numero seriale	83
Istruzioni per la sicurezza	i
L	
LCD (display a cristalli liquidi)	6, 84
M	
Macintosh	
vedere la Guida software dell'utente	
Manutenzione, ordinaria	42
sostituzione	
Cartuccia toner	32
gruppo tamburo	38
Materiali di consumo	31
smaltimento	36
sostituzione	53

Messaggi di errore sul display	
Errore tamburo	38
Impos. Iniz. XX	54
Interruzione tamburo	38
Sostituire tamburo	38
Sostituire toner	33
Toner esaurito	33
Toner in esaurimento	33
Messaggi di errore sul display LCD	53
Fronte-retro disattivato	53
Fronte-retro inceppato	54
Mancanza carta	55
Memoria esaurita	55
Messaggi di memoria esaurita	55
Modalità, inserimento	
copia	23

N

Numero di serie	
Come trovarlo	Vedere all'interno del coperchio anteriore

P

PaperPort™ 12SE con OCR	
vedere la Guida software dell'utente.	
Vedere anche la Guida, nell'applicazione PaperPort™ 12SE.	
Piano dello scanner	
Uso	21
Presto! PageManager	
vedere la Guida software dell'utente.	
Vedere anche la Guida, nell'applicazione Presto! PageManager.	
Programmazione dell'apparecchio	84
Pulizia	
filo corona	44
rulli di presa carta	51
scanner	43
unità tamburo	46

Q

Qualità	
Stampa	71
Qualità di stampa	73

R

Rete	
Scansione	vedere la Guida software dell'utente
Stampa	vedere la Guida dell'utente in rete
Rete wireless	vedere la Guida di installazione rapida e la Guida dell'utente in rete
Risoluzione	
Copia	96
scansione	97
stampa	98
Risoluzione dei problemi	53
documento inceppato	57, 58
e si riscontrano problemi	
stampa	68
inceppamento carta	59, 60, 62, 65
messaggi di errore sul display LCD	53
messaggi di manutenzione sul display LCD	53
Problemi	
Gestione carta	70
Qualità di stampa	71
Scansione	70
Software	70
se si riscontrano problemi	
qualità copia	68
rete	71

S

Scala di grigi	97
Scansione	6, 25
Sostituzione	
Cartuccia toner	32
gruppo tamburo	38
Stampa	
emulazione	98
problemi	68
Qualità	71
risoluzione	98
specifiche	98

T

Tabella dei menu	86
Tamburo OPC	76

U

Unità tamburo	
pulizia	44
unità tamburo	
pulizia	46

W

Windows®	
vedere la Guida software dell'utente	

brother[®]

Questi apparecchi sono approvati per essere utilizzati unicamente nel paese in cui sono stati acquistati. Le aziende Brother locali o i loro rivenditori presteranno assistenza solamente agli apparecchi acquistati nei loro paesi.