

DAB 44 V1_08-12



DAB 44

**Appareil portable stéréo
DAB+/FM avec CD, USB**

DAB+

Manuel d'utilisation

Avant-propos

Ce manuel d'utilisation vous aide en vue d'une utilisation

- conforme aux prescriptions et
- sûre

de votre radio DAB / lecteur d CD, appelé par la suite installation ou appareil.

Groupe ciblé par ce manuel d'utilisation

Le manuel d'utilisation s'adresse à toute personne, qui

- installe,
- utilise,
- nettoie
- ou élimine l'appareil.



Attention !

Retirez la sécurité de transport du compartiment de disque avant de mettre l'appareil en service.

Caractéristiques de présentation de ce manuel d'utilisation

Divers éléments du manuel d'utilisation sont munis de caractéristiques de présentation définies. Ainsi, vous pourrez rapidement vous rendre compte s'il s'agit

de texte normal,

- d'énumérations ou

→ d'étapes de manipulation.

Réinitialisation :

Il peut arriver que, dans de rares cas, le logiciel de l'appareil "se bloque" et que l'appareil ne réagisse plus à une commande.

Dans ce cas, veuillez procéder de la manière suivante :

- Arrêter l'appareil
- Retirez la fiche secteur de la prise de courant
- Attendre quelques instants
- Rebrancher la fiche secteur dans la prise de courant
- Mettez l'appareil en marche.





La mémoire est réinitialisée et l'appareil est de nouveau fonctionnel.

Table des matières

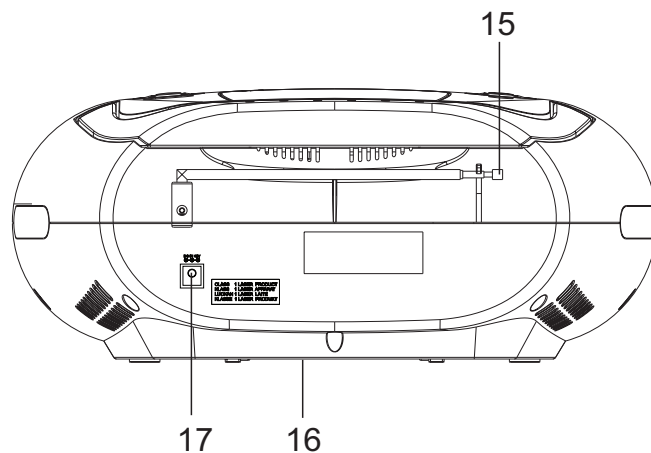
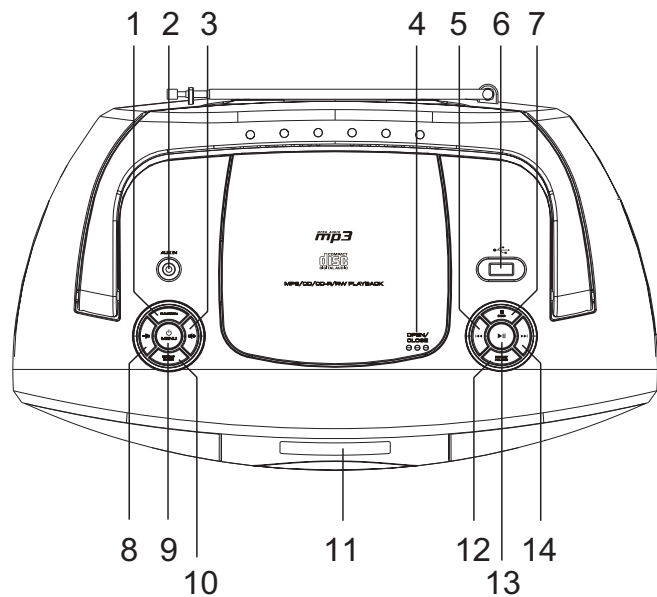
Vue d'ensemble de l'appareil	4	Réglage de la luminosité de l'affichage	20
Remarques concernant le maniement	6	Réglage manuel de l'heure	20
Consignes de sécurité	6	Comment utiliser la radio FM	21
Description de l'appareil	11	Réglage d'une station FM	21
Volume de livraison	11	Comment mémoriser une station FM	21
Caractéristiques particulières de l'appareil.....	11	Comment appeler les affichages.....	22
Préparation du fonctionnement de l'appareil	12	Réglage du mode Mono / Stéréo	22
Comment améliorer la réception	12	Fonctions supplémentaires	23
Insertion des piles	12	Restauration des réglages usine de l'appareil	23
Raccordement du bloc d'alimentation	13	Affichage de la version logicielle	23
Utilisation des fonctions générales de l'appareil	14	Comment utiliser le lecteur de CD	24
Mise en marche et arrêt de l'appareil	14	Remarques générales concernant les CD/CD MP3	24
Sélection de la source	15	Généralités concernant les CD	24
Comment régler le volume	15	Quels CD pouvez-vous utiliser.....	25
Réglage de l'heure	15	Comment insérer les CD.....	25
Fonction DAB	16	Comment retirer les CD.....	26
Qu'est-ce que le format DAB+	16	Comment lire un CD.....	26
Comment utiliser la radio DAB	17	Comment sélectionner les titres.....	26
Exécution d'une recherche automatique	17	Comment appeler les affichages.....	27
Mémorisation des stations DAB	17	Comment utiliser la fonction de répétition	27
Recherche manuelle de stations	18	Comment utiliser la fonction de programmation.....	28
Affichage de la version logicielle.....	18	Comment utiliser la fonction USB	29
Comment afficher des informations	18	Fonctions.....	29
Réglage de la compression des données DRC	19	Nettoyage de l'appareil	30
Utilisation de la fonction SLEEP.....	19	Comment remédier aux erreurs	31
Réglage de l'égaliseur.....	19	Caractéristiques techniques	34
		Consignes d'élimination	35

Vue d'ensemble de l'appareil



-		Poignée de transport	11		Afficheur : CD/MP3/USB, Radio : affichage de fréquence
1	FUNCTION	Sélecteur de mode DAB / FM / CD / USB / AUX	12	PRESET FOLDER	Radio : Sélection de l'emplacement mémoire Stations programmées PRESET MP3-CD/USB : sélection de l'album
2	AUX IN	Raccordement source externe, fiche jack 3,5 mm	13	▶	CD/MP3/USB : lecture, pause Radio : Démarrage de la recherche automatique
3, 8	 	Touches de réglage du volume sonore : + : plus fort, - : moins fort	14	▶▶	CD/MP3/USB : sélection de titres, recherche rapide en avant Radio : TUNING DAB : Sélection de station TUNING FM : Recherche de stations Navigation dans les menus
4	OPEN/CLOSE	Ouverture / fermeture du compartiment CD	15		Antenne télescopique DAB/FM
5		CD/MP3/USB : Sélection de titres, recherche rapide en arrière ; Radio : TUNING DAB : Sélection de station TUNING FM : Recherche de stations Navigation dans les menus	16		Compartiment des piles (face inférieure)
6	USB	Port USB	17	DC 12V 	Prise de raccordement bloc d'alimentation
7	■ INFO	CD/MP3/USB : arrêt de la lecture ; Radio/CD/MP3/USB : affichage des informations	-		Plaque signalétique (face arrière)
9	 MENU	Mise en marche : presser la touche Arrêt : presser la touche et la maintenir enfoncée Appel du menu : presser la touche			
10	REPEAT ENTER	Fonction REPEAT, CD/MP3/USB/SD : programmation lecture de titres Validation des entrées			

Remarques concernant le maniement

Veillez lire consciencieusement toutes les consignes de sécurité et conservez-les au cas où vous vous poseriez des questions ultérieurement. Respectez toujours tous les avertissements et consignes de ce manuel d'utilisation, ainsi que ceux figurant au dos de l'appareil.



Consignes de sécurité

Prudence lors de l'utilisation de l'adaptateur secteur !

- Utilisez uniquement le bloc d'alimentation fourni.
 - L'appareil doit uniquement être raccordé à une tension secteur de 100-240 V~, 50/60 Hz. N'essayez jamais d'utiliser l'appareil avec une autre tension.
 - La fiche secteur doit seulement être raccordée après la fin de l'installation conforme aux prescriptions.
 - Si le câble d'alimentation est défectueux ou si l'appareil présente d'autres dommages, l'appareil ne doit pas être mis en marche.
 - Lors du débranchement du bloc d'alimentation de la prise de courant, tirez sur la fiche - et non sur le câble.
- Afin d'éviter un risque d'incendie et le risque d'un choc électrique, n'exposez pas l'appareil à la pluie ni à toute autre sorte d'humidité.
 - Ne mettez pas l'appareil en service à proximité de baignoires, de piscines ou autres jets d'eau.
 - Ne posez pas de récipient contenant des liquides, p. ex. vases à fleurs, sur l'appareil. Ils pourraient se renverser et le liquide qui s'écoule risquerait d'entraîner des dommages considérables ou même un choc électrique.
 - Si des corps étrangers ou du liquide devaient parvenir à l'intérieur de l'appareil, débranchez immédiatement la fiche secteur de la prise de courant. Faites vérifier l'appareil par un spécialiste qualifié avant de le remettre en service. Danger de choc électrique en cas d'ouverture du boîtier.
 - N'ouvrez pas le boîtier. Danger de choc électrique en cas d'ouverture du boîtier.
 - N'essayez jamais de réparer vous-même un appareil défectueux. Adressez-vous toujours à nos points de service après-vente.
 - N'ouvrez en aucun cas l'appareil – seul un spécialiste doit l'ouvrir.
 - Des corps étrangers, p. ex. aiguilles, pièces de monnaie, etc., ne doivent pas tomber à l'intérieur de l'appareil.
 - Ne posez pas de bougies allumées ou autres sources potentielles d'incendie sur l'appareil.

- Ne laissez jamais des enfants utiliser cet appareil sans surveillance.
 - Faites effectuer les travaux de maintenance uniquement par des spécialistes qualifiés, faute de quoi, vous vous mettriez vous-même ou d'autres personnes en danger.
 - Veiller également à ne pas toucher les contacts situés au dos de l'appareil avec des objets métalliques ou avec les doigts. Ceci peut occasionner des court-circuits.
 - Débranchez la fiche du bloc d'alimentation de la prise de courant si vous n'utilisez pas l'appareil pendant une période prolongée. Tirez uniquement au niveau de la fiche secteur, pas le câble.
 - N'écoutez pas la musique avec un volume sonore trop important, car cela pourrait entraîner des troubles auditifs durables.
 - N'effectuez pas de modifications du système ou des accessoires. Toute modification non autorisée peut entraver la sécurité, la conformité aux directives et les performances du système.
 - Empêchez les risques d'incendies ou de chocs électriques, en évitant de surcharger les prises de courant, les câbles prolongateurs et les prises intégrées à l'appareil.
 - Utilisez une source de courant adaptée – raccordez le produit à une source de courant conforme, tel que décrit dans le manuel d'utilisation ou indiqué sur le produit.
 - Cet appareil n'est pas destiné pour une utilisation par des personnes (y compris des enfants) avec des facultés physiques, sensorielles ou intellectuelles limitées ou manquant d'expérience et/ou de connaissances, sauf si elles sont sous la surveillance d'une personne compétente pour leur sécurité ou s'ils ont reçu l'autorisation de cette personne pour utiliser l'appareil.
 - Les enfants doivent être sous surveillance, afin de s'assurer qu'ils ne jouent pas avec l'appareil.
 - Il est interdit de procéder à des transformations sur l'appareil.
 - Les appareils endommagés ou les accessoires endommagés ne doivent plus être utilisés.
- Remarque :**
- L'étiquette avec la désignation du produit se trouve sur la face arrière de l'appareil.
 - Ce produit n'est pas approprié pour une utilisation en plein air. Utilisez ce produit uniquement à l'intérieur de bâtiments, et non pas dans des camping-cars, sur des bateaux ou dans des environnements similaires.
 - Le lecteur CD utilise un rayon laser invisible, qui pourrait vous blesser les yeux en cas de manipulation non-conforme. Ne regardez en aucun

cas directement à l'intérieur du compartiment CD lorsqu'il est ouvert.

- Cet appareil est un appareil à laser de classe 1 (CLASS 1 LASER). L'autocollant comportant cette indication (CLASS 1 LASER PRODUCT) se trouve à l'arrière de l'appareil.



Maniement des piles

- Veillez à ce que les piles soient maintenues hors de portée des enfants. Les enfants peuvent mettre en bouche les piles et les avaler, ce qui peut conduire à de graves problèmes de santé. En pareil cas, consultez immédiatement un médecin !
- Les piles normales ne doivent pas être rechargées, chauffées ou jetées au feu (**risque d'explosion !**).
- En cas de pile mal insérée, il y a **risque d'explosion !**
- Remplacez à temps des piles devenues faibles.
- Remplacez systématiquement toutes les piles en même temps et utilisez des piles de même type.
- N'essayez pas de recharger la pile, de la démonter, de la chauffer à une température supérieure à 100 °C ou de la brûler.
- Éliminez immédiatement les piles usagées. Remplacez uniquement les piles par des piles de même type et de même numéro de modèle.

Attention !

- Les piles usagées ou endommagées peuvent provoquer des irritations cutanées. Veillez à porter des gants de protection. Nettoyez le compartiment à piles avec un chiffon sec.

Remarque importante concernant l'élimination :

Les piles peuvent contenir des produits toxiques qui sont nuisibles pour la santé et l'environnement.

Le produit contient des piles qui sont soumises à la directive européenne 2006/66/CE. Elles ne doivent pas être éliminées avec les ordures ménagères normales.

Veillez vous informer sur les prescriptions locales en matière de gestion des déchets concernant les piles, étant donné que l'élimination correcte permet de protéger l'environnement et l'homme contre des conséquences négatives potentielles.

Ce pictogramme se trouve sur les piles à substances nocives :



Installation de l'appareil

- Installez l'appareil sur un support solide, sûr et horizontal. Veillez à une bonne ventilation.
- Ne posez pas l'appareil sur des surfaces molles telles que moquettes, tapis, couvertures, ou à proximité de rideaux ou de tentures murales. Les ouvertures d'aération pourraient être obstruées. La circulation de l'air nécessaire risquerait d'être interrompue, ce qui pourrait conduire à un embrasement de l'appareil.
- Les fentes d'aération doivent toujours rester libres. Elles ne doivent pas être recouvertes par des rideaux, des nappes ou des journaux
- N'installez pas l'appareil à proximité de sources de chaleur telles que radiateurs. Evitez l'ensoleillement direct et les emplacements exposés à une quantité exceptionnelle de poussières.
- Veuillez tenir compte du fait que les pieds de l'appareil peuvent laisser, le cas échéant, des marques de couleur sur certaines surfaces de meubles. Mettez une protection entre le meuble et l'appareil.
- L'appareil ne doit pas être installé dans des locaux avec un taux d'humidité de l'air élevé, p. ex. cuisine ou sauna, étant donné que des dépôts d'eau de condensation risqueraient d'endommager l'appareil.
- L'appareil est prévu pour un fonctionnement dans un environnement sec et au sein d'un climat tempéré, et ne doit pas être exposé aux gouttes d'eau ni aux projections d'eau.
- Vous ne devez utiliser l'appareil qu'en position horizontale.
- Gardez l'appareil à distance d'appareils générant de forts champs magnétiques
- En cas d'utilisation à proximité immédiate de lampes à économie d'énergie, le fonctionnement de l'appareil risque éventuellement d'être perturbé.
- Ne posez pas d'objets lourds sur l'appareil.
- Lorsque vous déplacez l'appareil d'un environnement froid vers un environnement chaud, de l'humidité peut se former à l'intérieur de l'appareil. Dans ce cas, attendez environ une heure avant de le mettre en service.
- Veillez toujours à une bonne accessibilité au câble d'alimentation ou au connecteur, de manière à pouvoir débrancher rapidement l'appareil de l'alimentation électrique ! Posez le câble d'alimentation de manière à éviter tous risques de trébuchement.
- La prise doit être située le plus près possible de l'appareil.
- Pour le raccordement au secteur, enfoncer complètement la fiche secteur dans la prise.

- Utiliser un raccordement secteur approprié et éviter d'utiliser des multiprises !
- Ne touchez pas le bloc d'alimentation ou le connecteur avec les mains mouillées, risque d'électrocution !
- En cas de dérangements ou de formation de fumée et d'odeurs provenant de l'appareil, retirer immédiatement la fiche d'alimentation de la prise !
- Si un orage menace, débranchez la fiche secteur de la prise de courant.
- Débranchez la fiche secteur si l'appareil n'est pas utilisé sur une période prolongée, p. ex. avant d'entreprendre un voyage.
- **Fonctionnement sur secteur** : Retirez le cas échéant les piles, afin de les ménager et de protéger l'appareil contre l'écoulement de l'acide des piles !

Utilisation conforme aux prescriptions

Cet appareil est exclusivement destiné à écouter la radio dans des locaux fermés. Toute autre utilisation ou une utilisation dépassant le cadre décrit ci-dessus est considérée comme non conforme.

- Cet appareil est un appareil du domaine de l'électronique de divertissement. Il est réservé à un usage privé et ne doit pas être utilisé dans un but industriel et commercial.

Description de l'appareil

Volume de livraison

Veillez vérifier que tous les accessoires mentionnés ci-dessous sont présents :

- l'appareil,
- le bloc d'alimentation 12 V, 2,0 A,
- le présent manuel d'utilisation.

Caractéristiques particulières de l'appareil

L'appareil est constitué d'une radio DAB+/FM avec lecteur de CD MP3 et entrée USB.

Cet appareil est conçu pour lire :

- des CD, CD-R et des CD MP3. Les CD gravés doivent être finalisés. Consultez à ce sujet les instructions du manuel de votre graveur de CD.
- Le lecteur de CD peut répéter automatiquement certaines pages ou le CD complet.
- Le lecteur de CD peut lire dans un ordre programmable jusqu'à 20 titres d'un CD / 20 titres d'un CD MP3 ou d'un support de données USB.
- Avec l'appareil, vous pouvez lire des fichiers MP3 enregistrés sur des supports de données USB.
- Avec la radio DAB numérique, l'on dispose d'un nouveau format numérique, qui permet d'écouter un son cristallin sans grésillements.

- La radio reçoit les fréquences FM 87,5–108 MHz (analogique) et DAB 174–240 MHz (numérique).
- Vous pouvez mémoriser respectivement 10 stations sur les emplacements de programme PRESET en mode DAB ou FM.
- Dans la gamme FM, vous pouvez choisir entre le mode stéréo et le mode mono.
- L'appareil est pourvu d'une entrée audio AUX.
- Lorsque les piles sont insérées, vous pouvez écouter de la musique ou la radio indépendamment du secteur.
- L'afficheur est rétroéclairé.
- Commutation automatique en mode veille après env. 30 minutes sans signal.

Configuration de la langue

- ➔ Pressez la touche MENU (9) et pressez I◀◀, ▶▶I (5, 14) pour sélectionner < **Système** >. Validez en pressant la touche ENTER (10).
- ➔ Pressez I◀◀, ▶▶I (5, 14) pour sélectionner < **Langue** > puis validez en pressant la touche ENTER (10).
- ➔ Sélectionnez la langue souhaitée au moyen de I◀◀, ▶▶I (5, 14) et validez en pressant la touche ENTER (10).

Préparation du fonctionnement de l'appareil

Vous pouvez raccorder l'appareil au secteur normal (100-240 V ~ / 50/60 Hz).

La chaleur résultant du fonctionnement doit être évacuée par une circulation d'air suffisante. Pour cette raison, l'appareil ne doit pas être recouvert ou logé dans une armoire fermée. Veillez à disposer d'un espace libre d'au moins 10 cm autour de l'appareil.

Comment améliorer la réception

Le nombre et la qualité des stations que vous pouvez recevoir dépend des conditions de réception sur le lieu d'installation. L'antenne télescopique DAB/FM (4) permet de cibler la réception.

Pour la réception de stations de radio numériques (mode DAB), l'antenne télescopique DAB/FM (4) devrait impérativement être sortie sur toute sa longueur.

Remarque concernant l'amélioration de la réception :

L'orientation précise de l'antenne DAB est souvent importante, particulièrement dans les zones limites de la réception DAB. Sur Internet, p. ex. sur le site

"www.digitalradio.de", vous pouvez rapidement trouver l'emplacement du pylône émetteur le plus proche.

- ➔ Démarrez la première recherche automatique au niveau d'une fenêtre, en direction du pylône émetteur.
- ➔ Sortez tout d'abord entièrement l'antenne, et tournez-la également dans différentes directions. Le cas échéant, rentrez à nouveau légèrement l'antenne.
- En cas de mauvais temps, la réception DAB n'est possible que de façon restreinte.

Remarque :

Au moyen de l'affichage de la force du signal et de l'affichage d'erreur de signal (signal error rate), vous pouvez trouver l'orientation optimale de l'antenne et le cas échéant le meilleur lieu d'installation.

Insertion des piles

- ➔ Tournez l'appareil de telle manière à pouvoir ouvrir le compartiment des piles (16) sur la face inférieure, voir p. 4.
- ➔ 8 piles alcalines de type BABY, 1,5 V, Mono (D) R20 (non comprises dans le volume de livraison) sont nécessaires pour le fonctionnement indépendamment du secteur. Veillez à respecter la polarité ! Voir le graphique dans le compartiment

- des piles.
- Fermez minutieusement le couvercle du compartiment à piles de sorte que les languettes de fixation s'enclenchent dans le boîtier.

Remarque :

Il convient de veiller à utiliser uniquement des piles ou des accumulateurs de même type. N'utilisez en aucun cas simultanément des piles usagées et des piles neuves.

Utilisez des piles protégées contre l'écoulement !

Remarque importante concernant la mise au rebut

Les piles peuvent contenir des substances toxiques, nuisibles pour l'environnement.

- Éliminez les piles conformément aux dispositions légales en vigueur. Ne jetez en aucun cas les piles dans les ordures ménagères.

Comment raccorder une source sonore externe

Vous pouvez restituer le son d'un appareil externe (p. ex. lecteur de CD, lecteur de DVD, récepteur vidéo, iPod ou autres lecteurs MP3) via les haut-parleurs du présent appareil.

- Reliez la sortie audio de votre appareil externe par l'intermédiaire d'un câble audio (avec fiche jack de 3,5 mm) à la prise AUX IN (2).
- Appuyez de façon répétée sur le sélecteur de mode FUNCTION (1), jusqu'à ce que AUX MODUS apparaisse sur l'afficheur.
- Réglez le volume sonore sur les deux appareils.

Raccordement du bloc d'alimentation

Raccordez l'appareil au réseau électrique (110 V – 240 V, 50/60 Hz) par l'intermédiaire du bloc d'alimentation secteur fourni.

- Pour l'alimentation électrique de l'appareil, branchez tout d'abord le câble du bloc d'alimentation sur la prise femelle 16 (DC 12V) de l'appareil, puis branchez la fiche secteur sur la prise de courant.
- Assurez-vous que la tension de service du bloc d'alimentation corresponde à la tension secteur locale, avant de le brancher sur la prise murale.

L'affichage suivant apparaît après le premier raccordement au secteur :

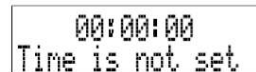

Remarque :

Utilisez uniquement le bloc d'alimentation fourni.

Attention !

En raison de la fonction de veille (Standby), des pièces de l'appareil se trouvent sous tension dès que l'appareil est branché sur le secteur. Pour mettre l'appareil entièrement hors circuit, il faut retirer la fiche secteur.

Remarque :



En cas de non-utilisation, débranchez la fiche de la prise de courant. Tirez sur la fiche secteur et non pas sur le câble. Débranchez la fiche secteur si un orage menace. Débranchez la fiche secteur si l'appareil n'est pas utilisé sur une période prolongée, p. ex. avant d'entreprendre un voyage.

Remarque

- **Fonctionnement sur secteur :** Retirez le cas échéant les piles, afin de les ménager et de protéger l'appareil contre l'écoulement de l'acide des piles !

Utilisation des fonctions générales de l'appareil

Mise en marche et arrêt de l'appareil

- ➔ Pressez brièvement la touche  (9) ; l'appareil est mis en marche. L'afficheur s'allume.
- ➔ Arrêt : pressez la touche  (9) de façon prolongée, jusqu'à ce que "STANDBY" apparaisse sur l'afficheur. L'appareil s'éteint. La date et l'heure sont affichées.

Remarque :

Lors de la première mise en service de la fonction DAB, une recherche des stations est démarrée automatiquement. Si le message " Pas de station DAB" apparaît, cela signifie qu'aucun signal DAB n'a été capté. Le cas échéant l'intensité du signal est trop faible, voir p. 18 ; changez la position et redémarrez la recherche automatique, voir p. 17.

Pendant la recherche automatique, l'afficheur indique la progression 1 ainsi que le nombre de stations de radio numériques trouvées 2.



Au terme de la recherche automatique des stations, la première station dans l'ordre numérique puis alphanumérique est restituée. Les stations trouvées sont mémorisées et restent disponibles même après avoir éteint puis remis en marche l'appareil.

Mode d'économie d'énergie

L'appareil commute automatiquement en mode veille après env. 30 minutes sans restitution de musique.

Sélection de la source

→ Pressez le sélecteur **FUNCTION** (1) de façon répétée pour régler les modes **DAB / FM / AUX / CD / USB**.

Remarque concernant le mode USB :

L'appareil ne supporte pas la connexion de supports USB via un câble de rallonge USB.

Il n'est pas approprié pour le raccordement direct à un PC !

Comment régler le volume

Pressez les touches de réglage du volume sonore – **VOLUME+** (3, 8) pour régler le volume sonore souhaité.
 + : plus fort,
 – : moins fort.

Réglage de l'heure

L'heure apparaît en mode veille lorsque la connexion au secteur est présente. L'heure est réglée automatiquement via le signal DAB.

Fonction DAB

Qu'est-ce que le format DAB+

DAB+ est un nouveau format numérique, par l'intermédiaire duquel vous pouvez écouter un son cristallin sans grésillements.

A la différence des stations de radio analogiques traditionnelles, dans le cas de DAB, plusieurs stations sont diffusées sur une et même fréquence. On appelle cela ensemble ou multiplex. Un ensemble se compose de la station de radio et de plusieurs composants de service ou services de données, lesquels sont émis individuellement par les stations de radio. Informations, entre autres, sous www.digitalradio.de ou www.digitalradio.ch.

Compression des données

La radio numérique met à profit les effets de l'ouïe humaine. L'oreille humaine ne perçoit pas les sons, qui sont inférieurs à un volume sonore minimal déterminé. Ainsi, les données qui sont inférieures au dit seuil d'audition de repos, peuvent également être éliminées par filtrage. Ceci est possible du fait que dans chaque flux de données numérique relatif à une unité d'information, le volume sonore correspondant, relatif à d'autres unités, est également mémorisé. En outre, dans un signal sonore, les parties moins fortes sont recouvertes par les parties plus fortes, selon un certain seuil limite. Toutes les informations sonores au sein d'une plage musicale, qui sont inférieures

au dit seuil effectif d'audibilité dans le bruit, peuvent être éliminées par filtrage dans le signal à transmettre. Ceci conduit à une réduction du flux de données à transmettre, sans différence de son perceptible pour l'auditeur (procédé HE AAC v2 en tant que procédé de codage complémentaire pour DAB+).

Trains de séquence audio ("Audio Stream")

Les trains de séquence audio sont, dans le cas de la radio numérique, des flux de données continus, qui contiennent des trains MPEG 1 Audio Layer 2 et décrivent ainsi des informations acoustiques. Ce procédé permet de transmettre les programmes radio habituels et de les écouter côté réception. La radio numérique ne vous apporte pas seulement une radio dans une excellente qualité sonore, mais également des informations supplémentaires. Ces informations peuvent se rapporter au programme en cours (DLS, p. ex. titre, interprète) ou être indépendantes de celui-ci (p. ex. informations, météo, trafic, conseils).

Réception radio DAB

Sélection et recherche de service

L'appareil démarre automatiquement la recherche de stations lorsqu'il est enclenché. Si aucune station n'est captée, alors le message "Pas de station" apparaît sur l'afficheur. Ceci signifie qu'aucune réception, ou seulement une réception très faible, n'est possible. Dans ce cas, vous devriez changer d'emplacement.

Comment utiliser la radio DAB

Exécution d'une recherche automatique

- Pressez ►II (13) pour démarrer directement la recherche automatique.

Alternative :

- Pressez la touche MENU (9) ; < **Recherche automatique complète** > apparaît. Validez en pressant la touche ENTER (10).
- La recherche démarre, la barre de progression apparaît à l'affichage.
- Vous pouvez vérifier les stations trouvées sur l'appareil. Pour ce faire, pressez I◀◀, ▶▶I (5, 14).
- Pour sélectionner une station, pressez la touche ENTER (10).

Mémorisation des stations DAB

La mémoire de programmes peut mémoriser jusqu'à 10 stations dans la plage DAB.

Remarque :

- Les stations restent mémorisées même en cas de coupure de courant.
- Réglez la station souhaitée.
- Pressez la touche PRESET (12) et maintenez-la enfoncée.
- "Enregistrer PROG. #" apparaît.

- Sélectionnez l'emplacement mémoire à l'aide de I◀◀, ▶▶I (5, 14) et validez au moyen de ENTER (10).
- "Progr. # mém." apparaît sur l'afficheur.

Sélection des stations programmées

- Pressez brièvement la touche PRESET (12).
- Sélectionnez l'emplacement mémoire à l'aide de I◀◀, ▶▶I (5, 14) et validez au moyen de ENTER (10).
- L'emplacement de programme est affiché en bas à gauche.



"(Vide)" apparaît si vous n'avez pas mémorisé de station sur l'emplacement programme sélectionné.

Effacement d'un emplacement de programme mémorisé

- Mémorisez la nouvelle station sur l'emplacement de programme respectif.

Défilement entre les stations

- Pour ce faire, pressez I◀◀, ▶▶I (5, 14).
- Pour sélectionner une station, pressez la touche ENTER (10)

Recherche manuelle de stations

- Pressez la touche MENU (9), puis pressez I◀◀, ▶▶I (5, 14) pour sélectionner < Réglage manuel >.
- Validez en pressant la touche ENTER (10).
- Pressez I◀◀, ▶▶I (5, 14) pour commuter entre les plages de fréquences 5A à 13 F. Confirmez la plage au moyen de ENTER (10).
- Si une plage est trouvée, le nom et la puissance de réception (niveau) apparaissent sur l'afficheur.

5A 174.928MHz
□

Affichage avec la puissance de réception (niveau). Plus l'affichage est à droite, meilleur est le signal.



Le repère 1 indique le niveau nécessaire.

Les stations, dont l'intensité du signal se situe sous le niveau nécessaire, n'émettent pas un signal suffisant

- Les stations sont mémorisées automatiquement.
- Vous pouvez quitter le menu au moyen de la touche MENU (9).

Affichage de la version logicielle

- Pressez la touche MENU (9). Le menu s'ouvre.
- Sélectionnez au moyen de I◀◀, ▶▶I (5, 14) l'option < Système > et pressez ENTER (10).
- Pressez I◀◀, ▶▶I (5, 14) jusqu'à l'apparition de < Version logicielle > et validez au moyen de ENTER (10).
- Quittez le menu au moyen de la touche MENU (9).

Comment afficher des informations

- Pressez en mode DAB la touche ■ INFO (7). L'intensité du signal apparaît, la barre indique le niveau.
- Une pression répétée sur la touche INFO (7) permet de commuter entre des informations complémentaires comme p. ex. le titre, l'interprète, le texte DLS, le type de programme PTY, le nom multiplexe (ensemble), le canal / la fréquence, le taux d'erreur de signal, l'information concernant le signal, la date et l'heure.

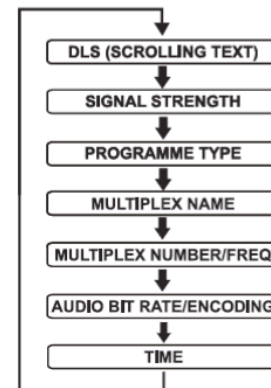

Réglage de la compression des données DRC

Le taux de compression compense les fluctuations dynamiques et, par conséquent, les variations du volume sonore.

- Pressez la touche MENU (9), puis pressez I◀◀, ▶▶I (5, 14) pour sélectionner < **DRC** >.
- Validez en pressant la touche ENTER (10).
- Sélectionnez le taux de compression en pressant I◀◀, ▶▶I (5, 14) :
 - DRC bas – compression faible
 - DRC haut – compression élevée
 - DRC désactivé – compression désactivée.
- Validez en pressant la touche ENTER (10).

DAB : Effacement des stations inactives

- Pressez la touche MENU (8), puis pressez I◀◀, ▶▶I (5, 14) pour sélectionner < **Stations inactives** >.
- Validez en pressant la touche ENTER (10).
- Pressez I◀◀, ▶▶I (5, 14) pour sélectionner < **Oui** >.
- Validez en pressant la touche ENTER (10).

Les stations inactives sont effacées.

Utilisation de la fonction SLEEP

Vous pouvez régler, par pas de 15 minutes, la durée après laquelle l'appareil se met en mode veille de 0 à 90 minutes, quel que soit le mode opératoire dans lequel il se trouve.

- Pressez la touche MENU (9). Le menu s'ouvre.
- Sélectionnez au moyen de I◀◀, ▶▶I (5, 14) l'option < **Système** > et pressez ENTER (10).
- > **Sleep** apparaît.
- Validez en pressant la touche ENTER (10).
- Pressez I◀◀, ▶▶I (5, 14) pour régler le temps d'arrêt différé entre 0 ... 90 minutes.
- Validez en pressant la touche ENTER (10).

Lorsque la durée réglée est écoulée, l'appareil se met automatiquement en mode veille.

Réglage de l'égaliseur

- Pressez la touche MENU (9). Le menu s'ouvre.
- Sélectionnez au moyen de I◀◀, ▶▶I (5, 14) l'option < **Système** > et pressez ENTER (10).
- Sélectionnez au moyen de I◀◀, ▶▶I (5, 14) l'option < **Egaliseur** > et pressez ENTER (10).
- Sélectionnez **NORMAL**, **CLASSIC**, **JAZZ**, **POP**, **ROCK**, **DISCOURS** ou **MON EQ**.

- Sélectionnez pour MON EQ > **Basses** ou > **Aiguës** ou > **Puissance sonore**, pour régler les basses et les aiguës selon des valeurs de - 7 à + 7, ou pour activer / désactiver l'amplification des basses. Validez en pressant la touche ENTER (10).

Réglage de la luminosité de l'affichage

Vous pouvez régler la luminosité de l'afficheur aussi bien pour le mode fonctionnement que pour le mode veille.

- Pressez la touche MENU (9). Le menu s'ouvre.
- Sélectionnez au moyen de I◀◀, ▶▶I (5, 14) l'option < **Système** > et pressez ENTER (10).
- Sélectionnez au moyen de I◀◀, ▶▶I (5, 14) l'option < **Eclairage** > et pressez ENTER (10).
- Réglez pour < **Désactivation temporisée** > la durée de l'éclairage de l'afficheur. Pour ce faire, pressez I◀◀, ▶▶I (5, 14) et validez au moyen de ENTER (10).
- Réglez pour > **Réglage mode ON** la luminosité en mode marche selon trois niveaux : élevée, moyenne et faible.
- Réglez pour > **Réglage DIM** la luminosité en mode veille, comme décrit ci-dessus.

Réglage manuel de l'heure

- Pressez la touche MENU (9). Le menu s'ouvre.
- Sélectionnez au moyen de I◀◀, ▶▶I (5, 14) l'option < **Système** > et pressez ENTER (10).
- Sélectionnez à l'aide de I◀◀, ▶▶I (5, 14) l'option > **Heure**, puis > **Réglage date/heure** et confirmez respectivement en pressant la touche ENTER (10).
- Pressez I◀◀, ▶▶I (5, 14) pour régler l'heure, les minutes, le jour, le mois et l'année.
- Validez respectivement en pressant la touche ENTER (10).

Remarque :

L'appareil est livré avec le réglage > **Mise à jour de tous** actif dans le menu "Heure". Ainsi, après avoir réglé une station DAB, la date et l'heure sont actualisées automatiquement.

- Vous pouvez modifier l'affichage de l'heure avec l'option > **Régl. 12h/24h** dans le menu "Heure".
- Vous pouvez régler l'affichage de la date avec l'option > **Régl. format date**.

Comment utiliser la radio FM

Réglage d'une station FM

- Pour commuter en mode FM, pressez la touche **FUNCTION** (1) de façon répétée, jusqu'à l'apparition de "Mode FM" sur l'afficheur.

La fréquence ainsi que le nom de la station apparaissent sur l'afficheur pour la réception RDS. Lorsque le signal de réception est faible, vous pouvez commuter au niveau du menu le paramètre < **Réglage audio** > de < **Stéréo possible** > vers < **Uniquement mono** >. Vous pourrez écouter les stations stéréo fortement parasitées avec une meilleure qualité si vous commutez en réception mono.

Sélection automatique des stations

- Pressez la touche **▶▶I** (13). La fréquence des stations défile sur l'afficheur. Si une station FM avec un signal suffisant est trouvée, la recherche automatique est arrêtée et la station est restituée.

Alternative :

- Pressez **I◀◀, ▶▶I** (5, 14) et maintenez la touche enfoncée.

Sélection manuelle des stations

- Pressez **I◀◀, ▶▶I** (5, 14) en mode FM pour régler la station souhaitée. L'afficheur indique la fréquence. Chaque pression sur la touche modifie la fréquence par pas de 0,05 MHz.

Remarque :

Pour le réglage de stations plus faibles, veuillez utiliser la sélection manuelle des stations. Ou : commutez au niveau du menu le paramètre < **Réglage recherche** > de < **Uniquement stations puissantes** > vers < **Toutes les stations** >.

Comment mémoriser une station FM

La mémoire de programmes peut mémoriser jusqu'à 10 stations dans la plage FM.

Remarque :

Les stations restent mémorisées même en cas de coupure de courant.

- Réglez la station souhaitée.
- Pressez la touche **PRESET** (12) et maintenez-la enfoncée. "Enregistrer PROG. #" apparaît.
- Sélectionnez l'emplacement mémoire à l'aide de **I◀◀, ▶▶I** (5, 14) et validez au moyen de **ENTER** (10).
- "Programme # mém." apparaît sur l'afficheur.

Sélection des stations programmées

- Pressez brièvement la touche PRESET (12).
- Sélectionnez l'emplacement mémoire à l'aide de I◀◀, ▶▶I (5, 14) et validez au moyen de ENTER (10).
- L'emplacement de programme est affiché en bas à gauche.

"(Vide)" apparaît si vous n'avez pas mémorisé de station sur l'emplacement programme sélectionné.

Effacement d'un emplacement de programme mémorisé

- Mémorisez la nouvelle station sur l'emplacement de programme respectif.

Comment appeler les affichages

- Une pression sur la touche ■ INFO (7) en mode FM vous permet d'afficher les informations suivantes :
 - Texte radio défilant
 - Type de programme PTY
 - Nom de la station
 - Mono / Stéréo
 - Heure
 - Date.

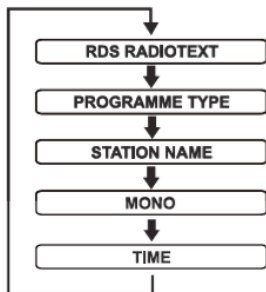

Réglage du mode Mono / Stéréo

Vous pouvez sélectionner si les stations radio sont reçues en mode stéréo ou mono. Dans le cas de faibles signaux, il est recommandé de commuter en mode "Mono" (réglage : **Stations mono**).

- Pressez MENU (9), puis pressez I◀◀, ▶▶I (5, 14) pour sélectionner < **Réglage audio** >. Validez au moyen de la touche ENTER (10).
- Pressez I◀◀, ▶▶I (5, 14) pour sélectionner < **Stéréo possible** > ou < **Uniquement mono** >.
- Validez en pressant la touche ENTER (10).

Restauration des réglages usine de l'appareil

Si vous changez l'emplacement de l'appareil, p. ex. en cas de déménagement, les stations DAB mémorisées ne pourront probablement plus être réceptionnées. A l'aide de la restauration des réglages usine, vous pouvez dans ce cas effacer toutes les stations mémorisées, présélections (PRESET) incluses, afin de démarrer en même temps une nouvelle recherche automatique de stations.

- Pressez en **mode DAB** la touche MENU (9), sélectionnez à l'aide de I◀◀, ▶▶I (5, 14) l'option < **Système** > et validez au moyen de ENTER (10).
- Sélectionnez à l'aide de I◀◀, ▶▶I (5, 14) l'option < **Réglage usine** >. Validez en pressant la touche ENTER (10).
- L'interrogation < **Réglage usine ? (Non) Oui** > apparaît.
- Sélectionnez à l'aide de I◀◀, ▶▶I (5, 14) l'option **Oui** et validez au moyen de la touche ENTER (10).

Remarque :

Toutes les stations préalablement mémorisées sont effacées.

Affichage de la version logicielle

- Pressez en **mode DAB** la touche MENU (9), sélectionnez à l'aide de I◀◀, ▶▶I (5, 14) l'option < **Système** > et validez au moyen de ENTER (10).
- Sélectionnez à l'aide de I◀◀, ▶▶I (5, 14) l'option < **Versión logicielle** > et validez au moyen de la touche ENTER (10).

La version actuelle du logiciel est affichée.

- Pour quitter le menu, pressez la touche MENU (9).

Comment utiliser le lecteur de CD

Remarques générales concernant les CD/CD MP3

Généralités concernant les CD

L'appareil est approprié pour des CD musicaux contenant des données audio (CD-DA ou MP3 pour CD-R). Les formats MP3 doivent avoir été créés selon ISO 9660 niveau 1 ou niveau 2. Les CD multisession ne sont pas lisibles avec l'appareil.

En mode MP3, les termes "Album" et "Titre" sont utilisés. "Album" correspond au répertoire sur le PC et "Titre" au fichier sur le PC ou à un titre CD-DA.

L'appareil trie les albums et les plages d'un album dans l'ordre alphabétique des noms. Si vous préférez adopter un ordre différent, modifiez le nom de la plage ou de l'album et mettez un numéro devant le nom.

de la gravure de données audio sur des CD-R, il peut se produire des problèmes risquant d'affecter la restitution correcte. Ces problèmes sont dus à des défauts de paramétrage du logiciel et du matériel ou bien aux CD vierges utilisés. Si ce type de problème se produit, contactez le service après-vente de votre graveur de CD

et du logiciel de gravure, ou bien recherchez des informations à ce sujet, par exemple sur Internet.

Remarque :

Si vous confectionnez des CD audio, respectez les dispositions légales et ne violez pas de droits d'auteur.

Maintenez toujours fermé le compartiment CD pour éviter l'accumulation de poussière sur la lentille.

L'appareil peut lire des CD avec des fichiers MP3 et des CD audio normaux (CD-DA). D'autres extensions de fichiers telles que p. ex. *.doc, *.txt, *.pdf, etc., ne sont pas supportées. Les fichiers musicaux ou les listes de lecture avec les extensions *.WMA, *.AAC, *.DLF, *.M3U et *.PLS ne peuvent pas être lus.

Remarque : Compte tenu de la multiplicité des logiciels de codage, il est impossible de garantir la lecture correcte de tous les fichiers MP3.

Lorsqu'un(e) plage/fichier est mal lu(e), l'appareil continue la lecture à la plage/fichier suivant(e).

Si vous gravez des CD, faites-le de préférence à basse vitesse et créez le CD en mode monosession puis finalisez-le.

Quels CD pouvez-vous utiliser

Le lecteur de CD est compatible avec les médias CD-, CD-R- et CD MP3. Vous pouvez lire tous ces CD avec l'appareil sans adaptateur.

Ne lisez pas d'autres supports tels que des DVD, etc.



Taille des CD 12 cm/8 cm

Durée de lecture 74 min ou 24 min maximum

- ➔ Lorsque vous transportez l'appareil, retirez le CD du lecteur. Vous éviterez ainsi d'endommager le lecteur de CD et le CD.

Remarque :

La qualité de restitution des CD MP3 dépend du réglage du débit binaire et du logiciel utilisé pour la gravure.

Comment insérer les CD

- ➔ Avant la première utilisation : Retirez tout d'abord la protection de transport insérée dans le compartiment CD.
- ➔ Pour activer la lecture CD, commutez en "Mode CD" au moyen de FUNCTION (1).
- ➔ Pour insérer des CD, relever le compartiment CD après avoir pressé OPEN (4). Le couvercle du compartiment CD s'ouvre vers le haut. A cette occasion, le mouvement du couvercle ne doit pas être gêné.

Remarque :

Lorsque le compartiment CD est ouvert, il convient de veiller à ce qu'aucun objet étranger ne puisse parvenir à l'intérieur de l'appareil. Ne touchez en aucun cas la lentille du lecteur laser.

- ➔ Ouvrir uniquement le compartiment CD à l'arrêt du CD.
- ➔ Insérez avec précaution le CD avec la face imprimée vers le haut et pressez-le sur le support. Assurez-vous que le CD n'est pas de travers.
- ➔ Fermer le compartiment CD. Le CD est chargé. Après la fin du processus de chargement, le nombre de titres apparaît sur l'afficheur (11) ainsi que le temps de lecture total.

Remarque :

Si aucun CD n'est inséré, le message "NO DISC" apparaît sur l'afficheur (11) après un court instant.

Avant de manipuler l'appareil, attendez que le contenu complet du CD ait été chargé, afin de garantir que toutes les informations nécessaires du CD ont été lues. Dans le cas des CD MP3 en particulier, ce processus peut prendre un certain temps.

Comment retirer les CD

- Pour prélever le CD, terminer tout d'abord la lecture à l'aide de la touche STOP ■ (7), ouvrir le compartiment CD et prélever le CD en le tenant par les bords.

Comment lire un CD

- Pour démarrer la lecture, pressez la touche ►|| (13).
- Si vous souhaitez faire une pause de lecture, pressez la touche ►|| (13).
 - L'appareil interrompt la lecture.
- Pour poursuivre la lecture, pressez une nouvelle fois la touche ►|| (13).
- Si vous souhaitez arrêter la lecture, pressez la touche STOP ■ (7) et maintenez-la enfoncée. Le nombre total de titres apparaît sur l'afficheur (11).

Remarque :

Pressez systématiquement la touche STOP ■ (7) avant de retirer le CD.

Comment sélectionner les titres

- Si vous souhaitez sauter au titre suivant, pressez une seule fois la touche ►►I (14).
- Si vous souhaitez sauter au début du titre, pressez une seule fois la touche I◄◄ (5).

- Si vous souhaitez sauter au titre précédent, pressez deux fois la touche I◄◄ (5).

L'afficheur (11) indique respectivement le numéro du titre sélectionné.

- Appuyez plusieurs fois jusqu'à ce que le numéro de la plage recherchée s'affiche.

Sélection d'un album MP3 et des titres

- Pour sélectionner des albums MP3, pressez la touche FOLDER (12). Le premier titre de l'album suivant / album précédent est lu.
- Pressez la touche I◄◄ (5), ►►I (14) pour sélectionner un titre de l'album.

Recherche rapide vers l'avant ou vers l'arrière

Au cours de la lecture d'une plage, vous pouvez faire une avance ou un retour rapide dans la plage même pour rechercher un passage précis. La musique est en même temps diffusée par les haut-parleurs.

- Pour l'avance rapide, pressez la touche ►►I (14) et maintenez la touche enfoncée jusqu'à ce que vous ayez trouvé l'endroit souhaité.
- Pour le retour rapide, pressez la touche I◄◄ (5) et maintenez la touche enfoncée jusqu'à ce que vous ayez trouvé l'endroit souhaité.

- Relâchez la touche. La lecture se poursuit à partir de ce passage.

Comment appeler les affichages

- Une pression sur la touche ■ INFO (7) vous permet d'afficher les informations suivantes :
 - Tags ID3 (album, titre, interprète)
 - Type de chanson
 - Mode répétition
 - Heure
 - Date.

Comment utiliser la fonction de répétition

Répétition d'un titre, CD

- Sélectionnez le titre sur l'appareil, et pour les CD MP3 l'album.

Le numéro de titre / d'album sélectionné apparaît sur l'afficheur (11).

- Pressez la touche ►II (13).
- Pressez la touche REPEAT (10) et maintenez-la enfoncée.

La lecture du titre sélectionné est répétée.
(Repeat Once)

- Pressez à nouveau la touche REPEAT (10) et maintenez-la enfoncée.

La lecture de tous les titres du CD est répétée.
(Repeat All).

Terminer la fonction de répétition

- Pressez à nouveau la touche REPEAT (10) et maintenez-la enfoncée.
(Repeat OFF)

Remarque :

La fonction de répétition peut également être utilisée lorsque la fonction de programmation est activée.

Comment utiliser la fonction de programmation

La fonction de programmation vous permet de lire dans un ordre défini par vous même jusqu'à 20 titres d'un CD musical ou d'un CD MP3.

Remarque :

La programmation ne peut être effectuée que lorsque le compartiment CD contient un CD et est fermé, et que l'appareil est en mode arrêt.

- ➔ Insérez un disque dans le compartiment CD et fermez-le.
- ➔ Pressez la touche PRESET (12).

"Mode programme" apparaît sur l'afficheur (11).

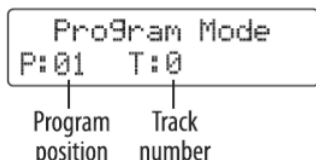

- ➔ Sélectionnez à l'aide des touches I◀◀ (5), ▶▶I (14) le premier titre à programmer.
- ➔ Mémorisez le numéro de titre souhaité au moyen de la touche PRESET (12). Le titre est à présent programmé sur l'emplacement de programme 01.

- ➔ Le numéro de l'emplacement de programme suivant apparaît sur l'afficheur (11). Procédez de la même manière pour programmer les plages dans l'ordre que vous souhaitez.
- ➔ Pressez la touche ▶II (13) pour démarrer la lecture de votre sélection de titres. Le numéro de titre actuel apparaît sur l'afficheur (11).
- ➔ Si vous souhaitez interrompre la lecture de la sélection programmée, pressez une seule fois la touche ▶II (13).
- ➔ Pour redémarrer la lecture, pressez une seule fois la touche ▶II (13).

Remarque :

La mémoire de programmation est effacée si vous ouvrez le compartiment CD ou si vous actionnez FUNCTION (1).

Comment utiliser la fonction USB

Remarque :

La taille de la mémoire du support de données USB n'est pas limitée.

Compte tenu de la multitude de modèles différents de lecteurs flash MP3 et de supports de données USB, il n'est pas possible de garantir que chaque modèle soit supporté.

Les appareils USB version 1.0 et 2.0 sont supportés.

Lors du raccordement de supports de données USB, il peut arriver que l'appareil ou le support de données se "bloque" suite à la présence d'électricité statique. Dans ce cas, effectuez un reset, voir p. 2.

Insertion du support de données

- ➔ Connectez le support sur le port USB (6).
- ➔ Pressez FUNCTION (1), le cas échéant de façon répétée, pour commuter en mode USB.
- ➔ Le support est chargé.

- ➔ Avant de manipuler l'appareil, attendez que le contenu complet a été chargé, afin de garantir que toutes les informations nécessaires du support de données ont été lues. Si aucun support de données n'est connecté ou ne peut être lu, l'affichage "NO USB" apparaît sur l'afficheur.

Fonctions

La suite de la commande ainsi que les fonctions de lecture sont décrites au chapitre "Comment lire un CD", voir p. 26.

Prélèvement du support de données

- ➔ Retirez simplement le support de données USB ou le lecteur flash MP3 en le déconnectant.

Nettoyage de l'appareil



Risque d'électrocution !

Afin d'éviter le risque d'un choc électrique, ne lavez pas l'appareil avec un chiffon mouillé ou sous l'eau courante. Avant d'effectuer le nettoyage, débranchez la fiche secteur.

ATTENTION !

N'utilisez pas d'éponge à gratter, de poudre à récurer ni de solvant tel que l'alcool ou l'essence.

→ Nettoyez le boîtier à l'aide d'un chiffon doux légèrement humide.

Remarques concernant les CD

Toujours conserver le CD dans son boîtier et ne le saisir que par les bords. La surface qui présente les couleurs d'un arc-en-ciel ne doit pas être touchée et doit toujours être propre. Ne collez pas de papier ni de bande adhésive sur le côté étiquette du disque. Le CD doit être tenu à l'abri du rayonnement solaire direct et des sources de chaleur telles que les chauffages.

Le CD ne doit pas non plus se trouver dans une voiture stationnée en plein soleil, car la température à l'intérieur du véhicule peut être extrêmement élevée. Nettoyez les

empreintes digitales et la poussière sur le côté enregistré à l'aide d'un chiffon de nettoyage propre et sec.

Pour le nettoyage des CD, n'utilisez pas de produits de nettoyage pour disques tels que des sprays pour disques, ni de liquides de nettoyage, de sprays antistatiques ou de solvants tels que l'essence, ni de diluants ou d'autres produits chimiques disponibles dans le commerce. Les tâches tenaces peuvent éventuellement être enlevées à l'aide d'une peau de chamois humide.

→ Essayez les en allant du centre vers les bords.

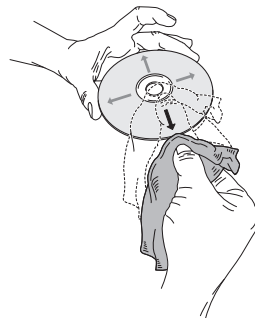

N'essayez pas en faisant des mouvements circulaires car cela entraînerait des rayures susceptibles de générer des erreurs lors de la lecture.

Comment remédier aux erreurs

Si l'appareil ne fonctionne pas comme prévu, contrôlez-le au moyen des tableaux suivants.

Si vous ne pouvez pas éliminer le défaut, même après les contrôles décrits, veuillez contacter le fabricant.

Problèmes avec l'appareil

Symptôme	Cause possible / remède
L'appareil ne peut pas être mis en marche.	L'appareil n'est pas alimenté en courant. Branchez correctement le câble d'alimentation sur la prise de courant. Insérez des piles non usagées.
Aucun son n'est audible.	Augmentez le volume. Le cas échéant, la source appropriée n'est pas sélectionnée.

Symptôme	Cause possible / remède
Un bruit parasite est audible.	Un téléphone portable émet à proximité de l'appareil ou un autre appareil émet des ondes radio parasites. Eloignez le téléphone portable ou l'appareil de l'environnement de l'appareil.
D'autres dérangements dans le fonctionnement, des bruits forts ou un dérangement sur l'afficheur apparaissent.	Des composants électroniques de l'appareil sont en dérangement. Débranchez la fiche secteur. Laissez l'appareil séparé de la source de courant pendant env. 10 secondes. Raccordez à nouveau l'appareil ou remplacez les piles.
L'afficheur n'est pas activé.	Mettez l'appareil en marche. Débranchez la fiche secteur, rebranchez-la, remettez l'appareil en marche.

Problèmes avec le lecteur de CD

Symptôme	Cause possible / remède
Le CD n'est pas lu ou saute lors de la lecture.	L'appareil ne se trouve pas en mode CD. Le CD inséré n'est pas conforme.
	Le compartiment CD n'est pas fermé. Fermez le compartiment CD.
	Le CD est mal inséré. Insérez le CD avec l'étiquette tournée vers le haut. Le CD doit être bien centré dans le compartiment CD.
	Le CD est encrassé ou défectueux. Nettoyez le CD, utilisez un autre CD.
	De l'humidité s'est formée dans le compartiment CD. Prélevez le CD et laissez le compartiment CD ouvert pendant env. 1 heure afin qu'il puisse sécher.
	La durée de lecture du CD est supérieure à 74 minutes.

Symptôme	Cause possible / remède
Il y a des coupures de son.	Le réglage du volume sonore est trop élevé. Diminuez le volume sonore.
	Le CD est endommagé ou encrassé. Nettoyez le CD ou changez-le.
	L'appareil est soumis à des vibrations. Installez l'appareil à un endroit non soumis à des vibrations.

Problèmes avec les supports de données USB

Symptôme	Cause possible / remède
Pas de lecture du support de données USB possible.	L'appareil ne se trouve pas en mode USB. Commutez en mode USB au moyen de FUNCTION.
	Support de données pas inséré ou vierge. Insérer correctement le support de données ou y enregistrer des données musicales.

Problèmes avec la radio

Symptôme	Cause possible / remède
L'appareil ne reçoit aucune station.	<p>L'appareil ne se trouve pas en mode radio. Le cas échéant fréquence incorrecte.</p> <p>Commutez en mode FM au moyen de "FUNCTION". Réglez la fréquence correcte.</p>
Le son est faible ou de mauvaise qualité.	<p>D'autres appareils, par ex. un téléviseur, perturbent la réception.</p> <p>Eloignez davantage la radio / le lecteur CD de ces appareils.</p>
	<p>Les piles sont déchargées.</p> <p>Remplacez les piles par des piles neuves.</p>
	<p>L'antenne n'est pas déployée ou n'est pas orientée correctement.</p> <p>Sortez l'antenne.</p> <p>Tournez l'antenne ou l'appareil pour améliorer la réception.</p>

Symptôme	Cause possible / remède
Aucun signal DAB n'est reçu.	<p>Vérifiez que la réception DAB est possible dans la région. Orientez de nouveau l'antenne.</p> <p>Essayez de recevoir d'autres stations.</p>

Caractéristiques techniques

Dimensions de l'appareil (largeur x profondeur x hauteur)	380 x 240 x 170 mm
Poids :	env. 1,9 kg
Bloc d'alimentation :	Entrée : 100-240 V, 50/60 Hz 900 mA Sortie : 12 V c.c.  , 2 000 mA
Puissance de sortie :	2 x 5 W RMS
Conditions ambiantes :	+5 °C à +35 °C 5 % à 90 % d'humidité relative (sans condensation)
Radio : Fréquences de réception : FM analogique Numérique bande III, DAB+ Antenne :	FM 87,5–108 MHz DAB 174–240 MHz Antenne télescopique DAB/FM



Raccord externe AUX	Fiche jack 3,5 mm
Fonctionnement avec piles	12 V c.c.  8 x 1,5 V, MONO (D), R20
Commutation automatique en mode veille	après env. 30 minutes sans signal

Sous réserve de modifications techniques et d'erreurs. Les dimensions sont des valeurs approximatives.

Directives et normes :

Ce produit est conforme à
la directive sur la basse tension (2006/95/CE),
la directive ErP (2009/125/CE),
la directive CEM (2004/108/CE) et à
la directive sur le marquage CE.

Comment contacter le fabricant

DGC GmbH
Graf-Zeppelin-Str. 7
D-86899 Landsberg
www.dual.de

Consignes d'élimination

Élimination de l'emballage

Votre nouvel appareil a été protégé par un emballage lors de son acheminement. Tous les matériaux utilisés sont compatibles avec l'environnement et recyclables. Veuillez apporter votre contribution et éliminez l'emballage de façon respectueuse de l'environnement. Concernant les moyens actuels d'élimination des déchets, informez-vous auprès de votre revendeur ou concernant votre installation de gestion de déchets communale.



Danger d'étouffement !

Ne laissez pas l'emballage et ses éléments à des enfants.
Danger d'étouffement par les films ou d'autres matériaux d'emballage.

Mise au rebut de l'appareil

Les appareils usagés ne sont pas des déchets sans valeur. Une élimination respectueuse de l'environnement permet de recycler des matières brutes précieuses. Renseignez auprès de l'administration de votre ville ou de votre commune concernant les possibilités d'une élimination réglementaire et respectueuse de l'environnement de l'appareil. Les piles doivent être retirées de l'appareil avant l'élimination de celui-ci.



Cet appareil est marqué selon la directive 2002/96/CE concernant les appareils électriques et électroniques usagés (WEEE).

Ce produit, arrivé en fin de vie, ne doit pas être éliminé par le biais des ordures ménagères ordinaires ; il doit être remis à un point de collecte prévoyant le recyclage d'appareils électriques et électroniques. Ceci est indiqué par le symbole figurant sur le produit, dans le manuel d'utilisation ou sur l'emballage. Les matériaux sont recyclables conformément à leur marquage. Avec la réutilisation, le recyclage des matériaux ou d'autres formes de recyclage d'appareils usagés, vous apportez une contribution importante à la protection de notre environnement.



Danger de mort !

Débranchez la fiche secteur sur les appareils, qui ne sont plus utilisés. Déconnectez le câble d'alimentation et débranchez-le avec la fiche.