

Nikon

FOTOCAMERA DIGITALE

COOLPIX P80

Manuale d'uso

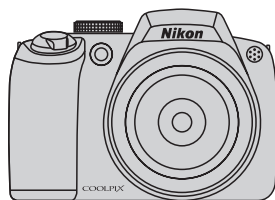

It

Informazioni sui marchi

- Microsoft, Windows e Windows Vista sono marchi di fabbrica o marchi registrati di Microsoft Corporation negli Stati Uniti e/o in altri paesi.
- Macintosh, Mac OS e QuickTime sono marchi di fabbrica di Apple Inc.
- Adobe e Acrobat sono marchi registrati di Adobe Systems Inc.
- Il logo SD è un marchio di SD Card Association.
- PictBridge è un marchio.
- La tecnologia D-Lighting è fornita da  Apical Limited.
- Tutti gli altri nomi commerciali citati in questo manuale o in eventuale altra documentazione fornita con il prodotto Nikon acquistato, sono marchi o marchi registrati dei rispettivi proprietari.

| | |
|---|--|
| Introduzione | |
| Primi passi | |
|  Procedure di base per la ripresa e il modo play: modo Auto | |
|  Modi di ripresa adatti alla scena | |
|  Modo Sequenza sport | |
| PSAM Modi P, S, A e M | |
|  Ulteriori informazioni sul modo play | |
|  Filmati | |
|  Registrazioni vocali | |
| Connessione a televisori, computer e stampanti | |
| MENU Menu di ripresa, play e Impostazioni | |
| Note tecniche | |

Informazioni sulla sicurezza

Per evitare eventuali danni all'attrezzatura Nikon o possibili lesioni personali, leggere completamente e con la massima attenzione le seguenti precauzioni di sicurezza prima di utilizzare la fotocamera. Conservare le istruzioni in modo che chiunque faccia uso dell'apparecchio possa consultarle.

Le conseguenze che potrebbero derivare dalla mancata osservanza delle precauzioni elencate in questo capitolo sono contrassegnate dal simbolo seguente:



Questo simbolo segnala avvertenze che devono essere lette prima di utilizzare il prodotto Nikon per prevenire possibili danni fisici all'utente.

AVVERTENZE

In caso di malfunzionamento, spegnere l'apparecchio

In caso di fuoriuscita di fumo oppure di odore insolito proveniente dalla fotocamera o dall'adattatore CA, scollegate immediatamente l'adattatore CA e rimuovere le batterie, prestando attenzione a non riportare ustioni. L'utilizzo dell'apparecchiatura in queste condizioni potrebbe provocare lesioni. Una volta rimossa o scollegata la fonte di alimentazione, portare l'apparecchiatura presso un Centro di assistenza autorizzato Nikon per un controllo.

Non disassemblare

Il contatto con i componenti interni della fotocamera o dell'adattatore CA potrebbe provocare lesioni. Eventuali riparazioni devono essere eseguite esclusivamente da personale qualificato. In caso di rottura della fotocamera o dell'adattatore CA in seguito a caduta o altro incidente, portare il prodotto presso un Centro di assistenza autorizzato Nikon per eseguire un controllo, dopo

avere scollegato la fotocamera e/o avere rimosso la batteria.

Non utilizzare la fotocamera o l'adattatore CA in presenza di gas infiammabile

Per evitare il rischio di esplosioni o incendi, non utilizzare apparecchi elettronici in presenza di gas infiammabili.

Maneggiare con cura la tracolla della fotocamera

Non posizionare la tracolla attorno al collo di neonati o bambini.

Tenere lontano dalla portata dei bambini

Prestare particolare attenzione onde evitare che i bambini possano introdurre in bocca la batteria o altri piccoli componenti.

Maneggiate con molta cura la batteria

Se maneggiate in modo improprio le batterie potrebbero perdere liquidi o esplodere. Quando maneggiate la batteria di questo prodotto, adottate le seguenti precauzioni:

- Prima di sostituire la batteria, spegnete la fotocamera. Se utilizzate l'alimentatore a rete, assicuratevi che sia scollegato.
 - Utilizzate solo batterie ricaricabili Li-ion EN-EL5 (in dotazione). Per caricare la batteria, utilizzare il caricabatteria MH-61 (in dotazione).
 - Quando installate la batteria, prestate attenzione a non inserirla capovolta o in senso inverso.
 - Non cortocircuitate, disassemblate la batteria né tentate di rimuovere o forzare la guaina di isolamento o l'involucro della batteria.
 - Non esponete la batteria a fiamme o calore eccessivo.
 - Non immergetela né esponetela all'acqua.
 - Durante il trasporto della batteria, applicate il copri-terminali. Non trasportate né conservate la batteria insieme a oggetti metallici, come collane o forcine per capelli.
 - Quando è completamente scarica, la batteria può essere soggetta a perdite di liquido. Per evitare danni al prodotto, rimuovete la batteria quando è scarica.
 - Interrompete immediatamente l'uso se notate cambiamenti nella batteria, come scolorimento o deformazione.
- Se il liquido fuoriuscito dalla batteria entra in contatto con i vestiti o la pelle, lavate immediatamente la parte interessata con abbondante acqua.

Quando utilizzate il caricabatterie, osservate le seguenti precauzioni

- Tenete asciutto il prodotto. La mancata osservanza di questa precauzione potrebbe provocare incendi o folgorazioni.
- Rimuovete con un panno asciutto eventuali accumuli di polvere sui componenti metallici del connettore o in prossimità degli stessi. L'utilizzo della fotocamera in tali condizioni può provocare incendi.
- Non toccate il cavo di alimentazione e non rimanete vicino al caricabatterie in caso di temporali. La mancata osservanza di questa precauzione potrebbe provocare folgorazioni.
- Non danneggiate, modificate, tirate o piegate con forza il cavo di alimentazione, non collocatelo sotto oggetti pesanti e non esponetelo al calore o alle fiamme. Se la guaina di isolamento dovesse danneggiarsi lasciando esposti i fili, portate il cavo presso un Centro di assistenza autorizzato Nikon per un controllo. La mancata osservanza di queste precauzioni potrebbe provocare incendi o folgorazioni.
- Non toccate la spina né il caricabatterie con le mani bagnate. La mancata osservanza di questa precauzione potrebbe provocare folgorazioni.

Utilizzate cavi idonei

Per il collegamento ai terminali di entrata o di uscita, utilizzate solo i cavi forniti o commercializzati da Nikon adatti a tale scopo, al fine di mantenere il prodotto conforme alle normative.

Maneggiate con cura le parti mobili

Prestate attenzione a non schiacciarvi le dita o impigliare oggetti nel copriobiettivo o in altre parti mobili.

CD-ROM

I CD-ROM forniti con questa fotocamera non devono essere riprodotti con lettori CD audio. La riproduzione dei CD-ROM su lettori CD audio potrebbe causare danni all'udito o danneggiare l'apparecchio.

Adottate le necessarie precauzioni durante l'utilizzo del flash

L'utilizzo del flash in prossimità degli occhi del soggetto può provocare danni temporanei alla vista. Prestate particolare attenzione durante le riprese di bambini molto piccoli; non utilizzate il flash da una distanza inferiore a un metro dal soggetto.

Non utilizzate il flash quando è a contatto con una persona o un oggetto

La mancata osservanza di questa precauzione potrebbe provocare ustioni o incendi.

Evitate ogni contatto con i cristalli liquidi

In caso di rottura del monitor LCD, prestare la massima attenzione per evitare lesioni causate dai frammenti di vetro e per impedire che i cristalli liquidi del monitor entrino in contatto con la pelle, la bocca e gli occhi.

Note

Simbolo della raccolta differenziata nei paesi europei

Questo simbolo indica che il presente prodotto deve essere smaltito separatamente.







Le seguenti istruzioni sono rivolte esclusivamente agli utenti di paesi europei.

Il presente prodotto deve essere smaltito in un punto di raccolta adeguato. Non smaltire insieme ai rifiuti domestici.

Per ulteriori informazioni, contattare le autorità locali responsabili dello smaltimento dei rifiuti.



















Sommario











| | |
|--|----|
| Informazioni sulla sicurezza | ii |
| AVVERTENZE | ii |
| Note | v |
| <hr/> | |
| Introduzione | 1 |
| Informazioni sul manuale | 1 |
| Informazioni e precauzioni | 2 |
| Componenti della fotocamera | 4 |
| Corpo macchina | 4 |
| Monitor | 6 |
| Operazioni di base | 8 |
| Selettore dei modi | 8 |
| Ghiera di comando | 9 |
| Multi-selettore | 10 |
| Pulsante MENU | 11 |
| Display della Guida | 11 |
| Pulsante DISP | 12 |
| Pulsante □ (monitor) | 13 |
| Fissaggio della tracolla e del copriobiettivo | 13 |
| <hr/> | |
| Primi passi | 14 |
| Caricamento della batteria | 14 |
| Inserimento della batteria | 16 |
| Rimozione della batteria | 17 |
| Accensione e spegnimento della fotocamera | 17 |
| Impostazione della lingua, della data e dell'ora | 18 |
| Inserimento delle card di memoria | 20 |
| Rimozione delle card di memoria | 21 |

| | |
|--|----|
|  Procedure di base per la ripresa e il modo play: modo Auto..... | 22 |
| Passaggio 1 Accensione della fotocamera e selezione del modo  (Auto)..... | 22 |
| Indicatori visualizzati nel modo  (Auto)..... | 23 |
| Passaggio 2 Inquadratura di un'immagine..... | 24 |
| Uso del mirino elettronico..... | 24 |
| Uso dello zoom..... | 24 |
| Passaggio 3 Messa a fuoco e scatto..... | 26 |
| Passaggio 4 Visualizzazione ed eliminazione delle immagini..... | 28 |
| Visualizzazione delle immagini (modo play)..... | 28 |
| Eliminazione di immagini..... | 28 |
| Utilizzo del flash..... | 30 |
| Modi flash disponibili..... | 30 |
| Impostazione del modo flash..... | 31 |
| Riprese con l'autoscatto..... | 33 |
| Scelta di un modo di messa a fuoco..... | 34 |
| Impostazione del modo di messa a fuoco..... | 35 |
| Utilizzo del focus manuale..... | 36 |
| Compensazione dell'esposizione..... | 37 |
| <hr/> | |
|  Modi di ripresa adatti alla scena..... | 38 |
| Riprese nel modo Scena..... | 38 |
| Impostazione del modo Scena..... | 38 |
| Funzioni..... | 39 |
| <hr/> | |
|  Modo Sequenza sport..... | 46 |
| Ripresa nel modo Sequenza sport..... | 46 |
| Menu Sequenza sport..... | 47 |

| | |
|--|----|
| PSAM Modi P, S, A e M | 48 |
| Riprese nei modi P, S, A e M | 48 |
| Modo P (Auto programmato) | 49 |
| Modo S (Auto a priorità dei tempi) | 50 |
| Modo A (Auto a priorità dei diaframmi) | 51 |
| Modo M (Manuale) | 52 |
| <hr/> | |
| ▶ Ulteriori informazioni sul modo play | 54 |
| Visualizzazione di più immagini: Riproduzione miniature | 54 |
| Uno sguardo da vicino: Zoom del modo play | 55 |
| Modifica delle immagini | 56 |
| Miglioramento della luminosità e del contrasto: D-Lighting | 57 |
| Creazione di una copia ritagliata: Ritaglio | 58 |
| 🖼️ Ridimensionamento delle immagini: mini-foto | 59 |
| Aggiunta di cornici nere sulle immagini: bordo nero | 60 |
| Memo vocali: registrazione e riproduzione | 61 |
| Registrazione di memo vocali | 61 |
| Riproduzione di memo vocali | 61 |
| Eliminazione di memo vocali | 61 |
| <hr/> | |
| 🎬 Filmati | 62 |
| Registrazione dei filmati | 62 |
| Menu Filmato | 63 |
| Selezione delle opzioni filmato | 63 |
| Modo autofocus | 65 |
| VR elettronico | 65 |
| Film accelerati | 65 |
| Riproduzione dei filmati | 67 |
| Eliminazione dei file di filmati | 67 |

| | |
|--|----|
| Registrazioni vocali | 68 |
| Esecuzione di registrazioni vocali | 68 |
| Riproduzione delle registrazioni vocali..... | 70 |
| Eliminazione dei file audio | 71 |
| Copia delle registrazioni vocali | 72 |
| <hr/> | |
| Connessione a televisori, computer e stampanti | 73 |
| Connessione a un televisore | 73 |
| Connessione a un computer | 74 |
| Operazioni preliminari alla connessione della fotocamera | 74 |
| Trasferimento di immagini dalla fotocamera a un computer | 75 |
| Connessione a una stampante | 78 |
| Connessione della fotocamera e della stampante | 79 |
| Stampa di una singola immagine alla volta..... | 80 |
| Stampa di più immagini..... | 81 |
| Creazione di un ordine di stampa DPOF: impostazioni di stampa | 84 |

| | |
|---|------------|
| MENU Menu di ripresa, play e Impostazioni | 86 |
| Opzioni di ripresa: menu di ripresa | 86 |
| Visualizzazione del menu di ripresa | 87 |
|  Qualità dell'immagine | 88 |
|  Dimensione foto | 89 |
|  Ottimizza immagine | 91 |
|  Bilanciamento bianco | 94 |
|  Sensibilità ISO | 96 |
|  Misurazione esposimetrica | 97 |
|  Sequenza | 98 |
|  Auto-bracketing | 101 |
|  Modo area AF | 102 |
|  Modo autofocus | 104 |
|  Compensaz. flash | 105 |
|  Riduzione disturbo | 105 |
|  Controllo distorsione | 106 |
| Limitazioni relative alle impostazioni della fotocamera | 106 |
| Opzioni del modo play: menu play | 108 |
| Visualizzazione del menu play | 108 |
|  Slide show | 110 |
|  Cancella | 111 |
|  Proteggi | 111 |
|  Ruota immagine | 112 |
|  Nascondi immagine | 112 |
|  Copia | 113 |

| | |
|--|------------|
| Impostazioni di base della fotocamera: menu Impostazioni | 114 |
| Visualizzazione del menu Impostazioni..... | 115 |
|  Menu | 115 |
|  Schermata avvio..... | 116 |
|  Data..... | 117 |
|  Luminosità..... | 120 |
|  Sovrastampa data..... | 120 |
|  Riduzione vibrazioni..... | 122 |
|  Illuminatore AF | 123 |
|  Zoom digitale..... | 123 |
|  Impostazioni audio | 124 |
|  Autospegnimento | 124 |
|  Formatta memoria/  Formatta card..... | 125 |
|  Lingua..... | 126 |
|  Standard video..... | 126 |
|  Ripristina tutto..... | 127 |
|  Versione firmware..... | 129 |

| | |
|--|-----|
| Note tecniche | 130 |
| Accessori opzionali | 130 |
| Card di memoria approvate..... | 131 |
| Nomi dei file immagine/audio e delle cartelle | 132 |
| Cura della fotocamera | 133 |
| Pulizia..... | 135 |
| Conservazione..... | 135 |
| Messaggi di errore | 136 |
| Risoluzione dei problemi | 140 |
| Caratteristiche tecniche | 146 |
| Standard supportati | 149 |
| Indice analitico | 150 |

Informazioni sul manuale

Grazie per avere acquistato la fotocamera digitale Nikon COOLPIX P80. Il presente manuale è stato redatto per consentire un utilizzo ottimale della fotocamera digitale Nikon. Leggere attentamente il manuale prima di utilizzare la fotocamera e conservatelo insieme al prodotto in modo che possa essere consultato da chiunque utilizzi l'apparecchio.

Simboli e convenzioni

Per facilitare la consultazione del manuale sono stati adottati i seguenti simboli e convenzioni:



Questa icona segnala avvertenze o informazioni che è necessario leggere prima dell'uso per evitare danni alla fotocamera.



Questa icona indica suggerimenti o informazioni aggiuntive utili per l'uso della fotocamera.



Questa icona indica note e informazioni da leggere prima di utilizzare la fotocamera.



Questa icona indica la disponibilità di ulteriori informazioni altrove in questo manuale o nella *Guida Rapida*.

Annotazioni

- Le card di memoria Secure Digital (SD) vengono definite "scheda di memoria".
- L'impostazione specificata al momento dell'acquisto viene definita "impostazione predefinita".
- A meno che non sia indicato diversamente, il termine "monitor" viene utilizzato sia in riferimento al monitor LCD che al mirino elettronico.
- I nomi delle voci di menu visualizzate sul monitor della fotocamera, i nomi dei pulsanti e i messaggi visualizzati sullo schermo del computer sono indicati in grassetto.

Schermate di esempio

In questo manuale, le immagini vengono a volte omesse dagli esempi di visualizzazione del monitor, in modo che le icone risultino più facilmente visibili.

Figure e schermate

Le figure e le schermate mostrate in questo manuale potrebbero differire da quelle effettivamente visualizzate.



Scheda di memoria

Le foto scattate con questa fotocamera possono essere salvate nella memoria interna della fotocamera oppure su schede di memoria rimovibili. Se si inserisce una card di memoria nella fotocamera, tutte le nuove immagini vengono memorizzate in tale scheda ed eventuali operazioni di eliminazione, riproduzione e formattazione vengono applicate solo alle immagini presenti nella scheda di memoria. Prima di formattare la memoria interna o utilizzarla per registrare, eliminare o visualizzare le immagini, è necessario rimuovere la scheda di memoria.

Note concernenti il divieto di copia e riproduzione

Nota: il semplice possesso di materiale copiato o riprodotto in modo digitale tramite scanner, fotocamere digitali o altri dispositivi può essere perseguito legalmente.

• **Oggetti la cui copia o riproduzione è proibita per legge**

È severamente vietata la copia o la riproduzione di banconote, monete, obbligazioni statali o locali, anche nell'eventualità in cui si tratti di esplicite riproduzioni di campioni. È vietata la copia o la riproduzione di banconote, monete o titoli in circolazione all'estero. È vietata la copia o la riproduzione di francobolli e cartoline non timbrati emessi dallo stato, salvo previa autorizzazione dell'organo di competenza. È vietata la riproduzione di francobolli emessi dallo stato e di documenti certificati stipulati secondo legge.

• **Avvertenze per copie e riproduzioni specifiche**

Copie o riproduzioni di titoli di credito emessi da aziende private (azioni, ricevute, assegni, certificati e così via), tessere o abbonamenti di viaggio o coupon sono consentiti per un numero di copie minimo necessario ai fini contabili da parte dell'azienda stessa. È inoltre vietata la riproduzione di passaporti, licenze emesse da aziende private o pubbliche, carte d'identità e biglietti come abbonamenti o buoni pasto.

• **Osservare le informazioni sul copyright**

La copia o riproduzione di prodotti coperti da copyright, quali libri, brani musicali, dipinti, xilografie, mappe, disegni, filmati e fotografie è regolata dalle leggi nazionali e internazionali sul copyright. Non utilizzate il presente prodotto per realizzare copie illegali o infrangere le leggi sul copyright.

Eliminazione dei dispositivi di memorizzazione dati

La cancellazione di immagini o la formattazione dei dispositivi di memorizzazione dati, come le schede di memoria o la memoria interna della fotocamera, non comporta l'eliminazione totale dei dati delle immagini. Talvolta i file cancellati possono essere recuperati dai dispositivi di memorizzazione dati scartati utilizzando software disponibili in commercio e di conseguenza costituiscono un potenziale veicolo per abuso di dati personali. Garantire la privacy di tali dati è responsabilità dell'utente.

Prima di eliminare o di regalare a terzi un dispositivo di memorizzazione dati, è necessario cancellare tutti i dati utilizzando un software per eliminazione permanente disponibile in commercio oppure formattare il dispositivo e memorizzarvi immagini prive di informazioni personali (ad esempio, paesaggi privi di riferimenti particolari). Assicuratevi inoltre di sostituire anche eventuali immagini della schermata iniziale (📷 116). Durante la distruzione fisica dei dispositivi di memorizzazione dati, prestare particolare attenzione a evitare lesioni personali o danni a cose.

Componenti della fotocamera

Corpo macchina

Flash incorporato sollevato

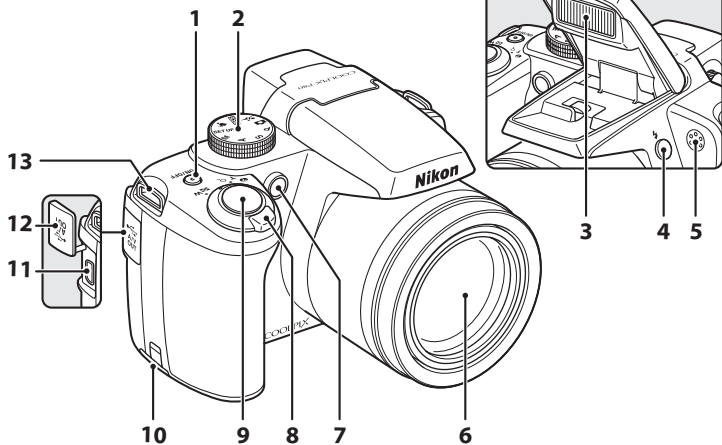

| | | | | | |
|----------|---|--------------|-----------|---|------------|
| 1 | Interruttore di alimentazione/Spia di accensione..... | 17 | 9 | Pulsante di scatto | 26 |
| 2 | Selettore dei modi | 8 | 10 | Coperchio del connettore di alimentazione | 130 |
| 3 | Flash incorporato | 30 | 11 | Connettore del cavo..... | 73, 75, 79 |
| 4 | ⚡ Pulsante (apertura flash)..... | 31 | 12 | Coperchio del connettore | 73, 75, 79 |
| 5 | Microfono..... | 61, 62, 68 | 13 | Occhiello per tracolla | 13 |
| 6 | Obiettivo | 135, 146 | | | |
| 7 | Spia autoscatto | 33, 134 | | | |
| | Illuminatore ausiliario AF .. | 27, 123, 134 | | | |
| | Controllo zoom..... | 24 | | | |
| 8 | W (grandangolo)..... | 24 | | | |
| | T (tele)..... | 24 | | | |
| | (riproduzione miniature).... | 54 | | | |
| | (zoom del modo play)..... | 55 | | | |
| | (guida)..... | 11 | | | |

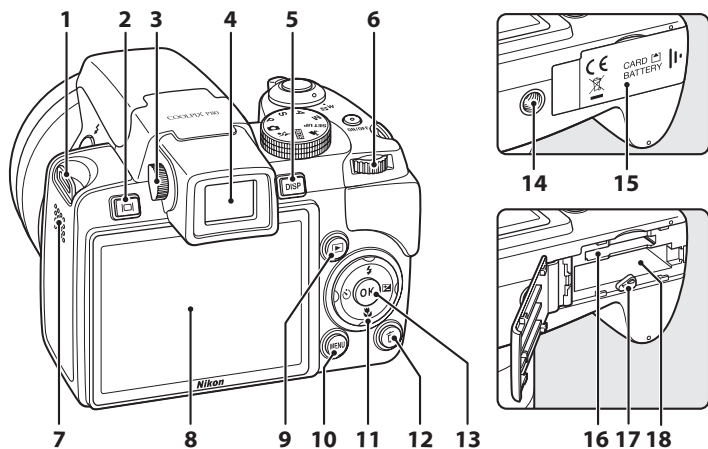

| | | |
|-----------|---------------------------------------|-----------------|
| 1 | Occhiello per tracolla..... | 13 |
| 2 | Pulsante (monitor)..... | 13 |
| 3 | Comando di regolazione diottrica | 13 |
| 4 | Mirino elettronico | 24 |
| 5 | Pulsante DISP (schermo)..... | 12 |
| 6 | Ghiera di comando | 9 |
| 7 | Diffusore acustico..... | 61, 67, 70 |
| 8 | Monitor LCD..... | 6, 12, 23 |
| 9 | Pulsante (modo play) | 28 |
| 10 | Pulsante MENU (menu) | 11, 63, 87, 108 |

| | | |
|-----------|---|--------------------|
| 11 | Multi-selettore | 10 |
| 12 | Pulsante (cancella).... | 28, 29, 61, 67, 71 |
| 13 | Pulsante OK | 10 |
| 14 | Attacco per cavalletto | |
| 15 | Coperchio vano batteria/ alloggiamento card di memoria ... | 16, 20 |
| 16 | Alloggiamento card..... | 20 |
| 17 | Sblocco batteria..... | 16, 17 |
| 18 | Vano batteria | 16 |

Monitor

Durante la ripresa e l'uso del modo play, nel monitor possono essere visualizzati i seguenti indicatori. La visualizzazione effettiva varia in base alle impostazioni correnti della fotocamera.

Per informazioni dettagliate su come modificare le indicazioni visualizzate sul monitor, vedere le pagine 12 e 13.

Ripresa

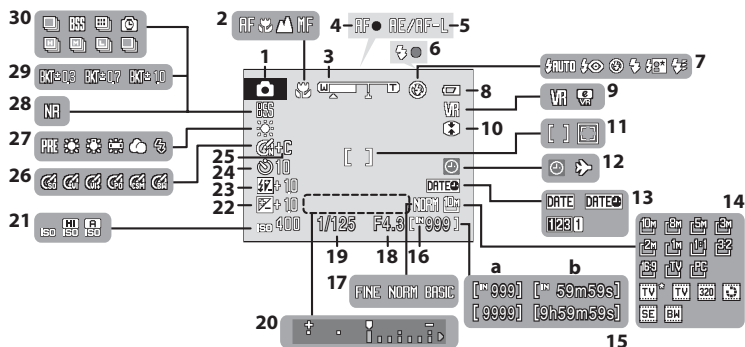

| | |
|---|---|
| 1 Modo di ripresa* 22, 38, 48, 62 | 15 a) Numero di esposizioni rimanenti..... 22 |
| 2 Modo di messa a fuoco 34 | b) Durata filmato 62 |
| 3 Indicatore zoom 24 | 16 Indicatore memoria interna 23 |
| 4 Indicatore di messa a fuoco 26 | 17 Qualità d'immagine 88 |
| 5 Blocco esposizione/messa a fuoco 45 | 18 Diaframma 48 |
| 6 Indicatore flash 30 | 19 Tempo di posa 48 |
| 7 Modo Flash 30 | 20 Indicazione dei valori di esposizione.. 52 |
| 8 Indicatore di livello batteria 22 | 21 Sensibilità ISO 32, 96 |
| 9 Icona Riduzione vibrazioni (immagine fissa) 23, 122 | 22 Compensazione dell'esposizione 37 |
| 10 Icona VR elettronico (filmati) 65 | 23 Compensazione dell'esposizione flash 105 |
| 11 Controllo distorsione 106 | 24 Indicatore autoscatto 33 |
| 12 Area di messa a fuoco 26, 102 | 25 B/N + colore 93 |
| 13 Area di messa a fuoco (quando la fotocamera rileva un volto) 102 | 26 Ottimizzazione dell'immagine 91 |
| 14 Indicatore di "data non impostata" 136 | 27 Bilanciamento del bianco 94 |
| Indicatore del fuso orario 117 | 28 Riduzione disturbo 105 |
| 15 Sovrastampa data/contatore data.. 120 | 29 Bracketing 101 |
| 16 Dimensione foto 89 | 30 Modo di ripresa in sequenza 46, 98 |

* L'icona visualizzata dipende dal modo di ripresa in uso. Per ulteriori informazioni, consultare le sezioni relative ai modi di ripresa.

Modo play

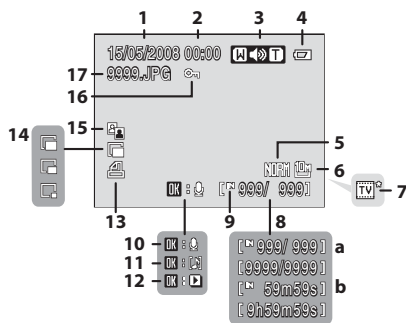

| | | | | | |
|----------|--|--------|-----------|---------------------------------------|-----|
| 1 | Data di registrazione | 18 | 10 | Guida registrazione memo vocali | 61 |
| 2 | Ora di registrazione..... | 18 | 11 | Guida riproduzione memo vocali | 61 |
| 3 | Indicatore volume..... | 61, 67 | 12 | Indicatore riproduzione filmato..... | 67 |
| 4 | Indicatore di livello batteria | 22 | 13 | Icona di ordine di stampa..... | 84 |
| 5 | Qualità d'immagine* | 88 | 14 | Indicatore mini-foto..... | 59 |
| 6 | Dimensione foto* | 89 | 15 | Icona D-Lighting | 57 |
| 7 | Opzioni filmato* | 63 | 16 | Icona di protezione | 111 |
| 8 | a) Numero fotogramma corrente/ numero totale dei fotogrammi | 28 | 17 | Numero e tipo del file..... | 132 |
| 8 | b) Durata filmato..... | 67 | | | |
| 9 | Indicatore memoria interna..... | 28 | | | |

* Varia in funzione dell'opzione selezionata.

Operazioni di base

Selettore dei modi

Portare l'icona del modo desiderato in corrispondenza della tacca posta accanto al selettore dei modi.

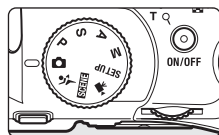

Introduzione

Auto (22):

Selezionare questo modo semplice "inquadra e scatta", adatto per gli utenti che utilizzano per la prima volta una fotocamera digitale, con cui la fotocamera regola automaticamente le impostazioni.

Modo Sequenza sport

(46): Scegliere questo modo per la ripresa in sequenza ad alta velocità.

SCENE **Scena** (38):

Scegliere questo modo per la regolazione automatica delle impostazioni in base al tipo di soggetto selezionato o utilizzare l'opzione di registrazione vocale per registrare solo i suoni.

P,S,A,M (48):

Selezionare questi modi per un maggiore controllo sul tempo di posa e il diaframma.

SETUP (86):

Consente di visualizzare il menu Impostazioni in cui si possono eseguire operazioni come la regolazione dell'orologio della fotocamera e della luminosità del monitor.

Filmato (62):

Selezionare questo modo per riprendere dei filmati.

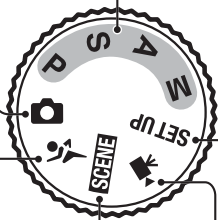

Ghiera di comando

È possibile ruotare la ghiera di comando per selezionare le voci da una schermata menu o per selezionare e configurare una delle funzioni seguenti.

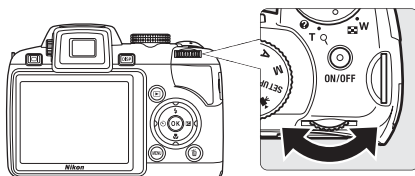

Ripresa

| Modo | Funzione | Descrizione | |
|--|----------|--|----|
| P (auto programmato) | | Ruotare la ghiera di comando per scegliere il programma flessibile. | 49 |
| S (auto a priorità dei tempi) | | Ruotare la ghiera di comando per impostare il tempo di posa. | 50 |
| A (auto a priorità dei diaframmi) | | Ruotare la ghiera di comando per impostare il diaframma. | 51 |
| M (Manuale) | | Ruotare la ghiera di comando per impostare il tempo di posa o il diaframma. Premere il multi-selettore ► per selezionare un'opzione diversa. | 52 |

Riproduzione

| Modo | Funzione | Descrizione | |
|------------------------------------|----------|---|--------|
| Riproduzione miniature | | Ruotare la ghiera di comando per scegliere un'immagine. | 54 |
| Zoom del modo play | | Ruotare la ghiera di comando per ingrandire l'immagine visualizzata. | 55 |
| Riproduzione di filmati/file audio | | Ruotare la ghiera di comando per mandare avanti o indietro velocemente il file. | 67, 71 |

Multi-selettore

In questa sezione vengono descritte le modalità in cui il multi-selettore viene in genere utilizzato per selezionare i modi e le opzioni dei menu e per applicare le selezioni.

Ripresa

Visualizzazione del menu ⚡ (modo Flash) (🔑 30) o spostamento del cursore verso l'alto

Visualizzazione del menu ☑ (compensazione dell'esposizione) (🔑 37)

Visualizzazione del menu ⌚ (autoscatto) (🔑 33)

Applicazione della selezione

Visualizzazione del menu 🍷 (modo di messa a fuoco) (🔑 34) o spostamento del cursore verso il basso

Riproduzione

Selezione dell'immagine precedente

Selezione dell'immagine successiva

Schermate dei menu

Spostamento del cursore verso l'alto

Ritorno al menu precedente

Visualizzazione di un sottomenu o spostamento verso destra

Applicazione della selezione

Spostamento del cursore verso il basso

Note sul multi-selettore

Nel presente manuale la pressione del multi-selettore verso l'alto, verso il basso, a sinistra e a destra è indicata rispettivamente con i simboli ▲, ▼, ◀ e ▶.

Pulsante MENU

Premere **MENU** per visualizzare il menu del modo selezionato. Per scorrere i menu è possibile utilizzare il multi-selettore (☒ 10). Le opzioni dei menu possono anche essere selezionate ruotando la ghiera di comando.

Per uscire dal menu, premere nuovamente **MENU**.

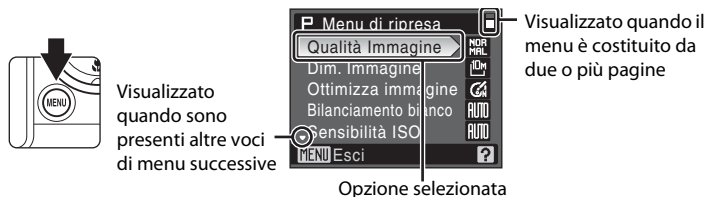

Display della Guida

Portando il controllo zoom su **T** (🔍) quando appare **?** nell'angolo in basso a destra della schermata del menu, è possibile visualizzare una descrizione dell'opzione di menu selezionata.

Per tornare al menu originale, portare nuovamente il controllo zoom su **T** (🔍).

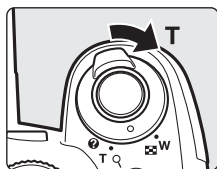

Pulsante DISP

Per visualizzare o nascondere gli indicatori del monitor durante la ripresa o la riproduzione, premere **DISP**.

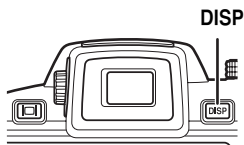

Ripresa

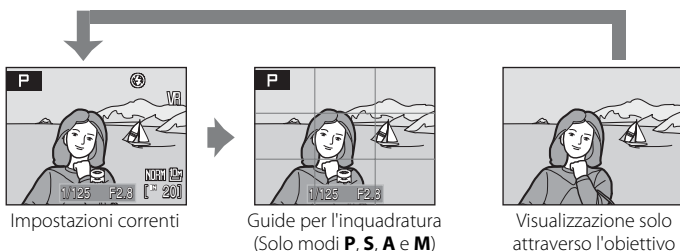

Riproduzione

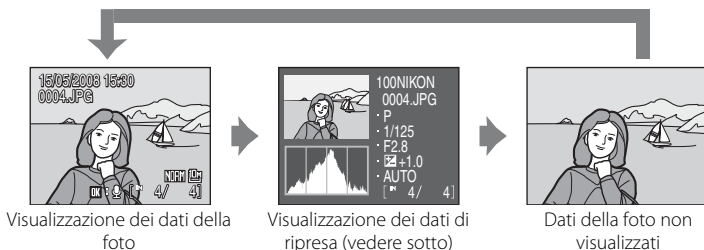

Dati di ripresa: vengono visualizzati il nome della cartella, il nome del file, il modo di esposizione, il tempo di posa, il diaframma, la compensazione dell'esposizione, la sensibilità ISO, il numero fotogramma corrente/numero totale dei fotogrammi e l'istogramma relativi all'immagine corrente. I dati di ripresa non vengono visualizzati se è stato selezionato un filmato.

- **Modo Esposizione: P, S, A o M** (☑ 48). **P** è visualizzato anche sulle foto scattate nei modi **☑** (Auto), **☑** (Ripresa sport) e **SCENE** (Scena).
- **Istogramma:** un grafico indicante la distribuzione delle tonalità. L'asse orizzontale corrisponde alla luminosità dei pixel, con i toni scuri a sinistra e i toni chiari a destra; l'asse verticale indica il numero di pixel di ciascun valore di luminosità nell'immagine.
- **Alte-luci:** Le aree più luminose dell'immagine (*alte-luci*) lampeggiano. Nelle aree sovraesposte dell'immagine si può avere una perdita di dettagli. L'indicazione delle alte-luci è utile per definire l'esposizione.

Pulsante (monitor)

A ogni pressione di  (monitor) si commuta tra il monitor LCD e il mirino elettronico. Passare al monitor LCD o al mirino elettronico a seconda delle condizioni di ripresa. Ad esempio, utilizzare il mirino elettronico nei ambienti luminosi dove è difficile vedere il monitor LCD.

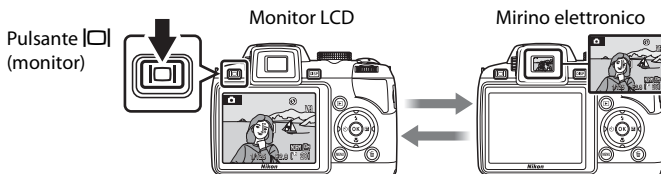

Regolazione diottrica del mirino elettrico

Se la regolazione diottrica del mirino elettronico non è a fuoco e l'immagine non è facilmente visibile, regolarla con il comando di regolazione diottrica. Mentre si guarda attraverso il mirino, ruotare il comando di regolazione diottrica fino a quando l'immagine diventa chiaramente visibile.

Prestare attenzione a non graffiare l'occhio con la punta del dito o le unghie mentre si ruota il comando di regolazione diottrica.

Comando di regolazione diottrica

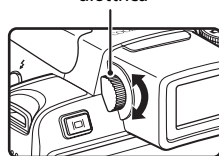

Fissaggio della tracolla e del copriobiettivo

Fissare il copriobiettivo alla tracolla e quindi fissare la tracolla alla fotocamera (in due punti).

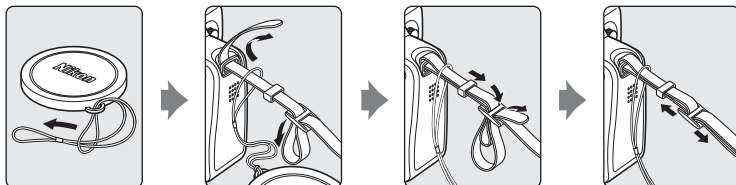

Copriobiettivo

- Rimuovere il copriobiettivo prima di scattare la fotografia.
- Quando non si scattano fotografie, ad esempio quando la fotocamera è spenta o durante il trasporto della fotocamera, montare il copriobiettivo sulla fotocamera per proteggere l'obiettivo.

Caricamento della batteria

Caricare la batteria EN-EL5 Li-ion ricaricabile fornita con il caricabatteria MH-61 in dotazione prima di utilizzare la fotocamera per la prima volta o quando il livello della batteria è basso.

1 Collegare il caricabatteria.

Collegare il cavo di alimentazione al caricabatteria ① e inserire il connettore in una presa di corrente ②. La spia CHARGE si accende ③.

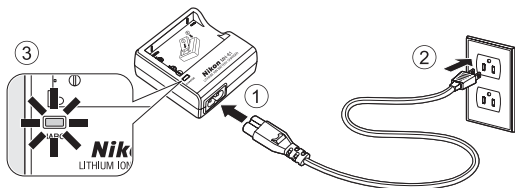

2 Caricare la batteria.

Rimuovere il copricontatti della batteria e inserire la batteria come mostrato in figura, facendo corrispondere le parti sporgenti agli incavi del caricabatteria.

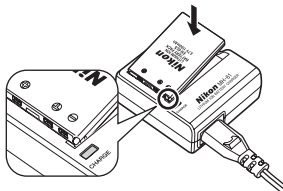

La spia CHARGE lampeggia ① mentre la batteria è in carica. Quando la batteria è carica, la spia CHARGE cessa di lampeggiare ②.

Per ricaricare una batteria completamente scarica sono necessarie circa due ore.

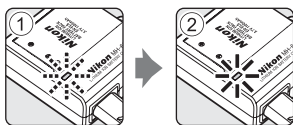

| Spia CHARGE | Descrizione |
|-----------------------|--|
| Lampeggiante | Batteria in carica. |
| Accesa | Batteria completamente carica. |
| Lampeggia velocemente | <ul style="list-style-type: none"> • Il caricabatterie deve essere impiegato in ambienti con temperature comprese fra 5 e 35 °C. • La batteria è difettosa. Scollegare immediatamente il caricabatterie e interrompere il processo di carica. Fare esaminare il caricabatterie presso un centro di assistenza autorizzato Nikon. |

- 3** Quando il processo di carica sarà completato, rimuovere la batteria e scollegare il cavo di alimentazione dalla presa elettrica.

✓ Caricabatterie

- Il caricabatterie MH-61 fornito in dotazione può essere utilizzato solo con una batteria ricaricabile Li-ion EN-EL5.
- Prima di utilizzare il caricabatterie, leggere e seguire le avvertenze riportate alle pagine iii del presente manuale.

✓ Note sulla batteria

- Questa fotocamera è compatibile solo con la batteria ricaricabile Li-ion EN-EL5. **Si raccomanda di non tentare di utilizzare altri tipi di batterie.**
- Prima di utilizzare la batteria, leggere e seguire le avvertenze riportate a pagina iii e nella sezione "Cura della fotocamera" (📖 133).

✓ Adattatore CA

L'adattatore CA opzionale EH-62A (acquistabile separatamente da Nikon) consente di alimentare la fotocamera COOLPIX P80 collegandola a una presa elettrica. Non utilizzare in alcun caso un adattatore CA di marca o modello diversi. La mancata osservanza di questa precauzione può provocare surriscaldamento o danni alla fotocamera.

Inserimento della batteria

Inserire una batteria ricaricabile Li-ion EN-EL5 (in dotazione) nella fotocamera. Caricare la batteria prima di utilizzare la fotocamera per la prima volta o quando il livello della batteria è basso (☑ 14).

- 1 Aprire il coperchio del vano batteria/
alloggiamento card di memoria.

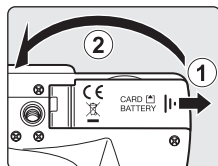

- 2 Inserire la batteria.

Verificare che i terminali positivo (+) e negativo (-) della batteria siano orientati correttamente, come indicato sull'etichetta posta all'ingresso del vano batteria, quindi inserire la batteria.

Con la parte inferiore della batteria spingere verso il basso lo sblocco arancione ① mentre si inserisce la batteria ②. Lo sblocco torna in posizione quando la batteria è completamente inserita.

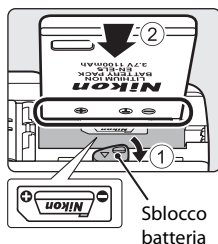

✓ Inserimento della batteria

L'inserimento non corretto della batteria potrebbe danneggiare la fotocamera. Verificare che la batteria sia orientata correttamente.



- 3 Chiudere il coperchio del vano batteria/
alloggiamento card di memoria.

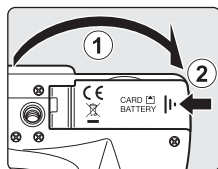

Rimozione della batteria

Prima di rimuovere la batteria, spegnere la fotocamera e verificare che la spia di accensione e il monitor siano spenti. Per estrarre la batteria, aprire il coperchio del vano batteria/alloggiamento card di memoria e far scorrere lo sblocco batteria nella direzione indicata ①. A questo punto è possibile rimuovere manualmente la batteria ②.

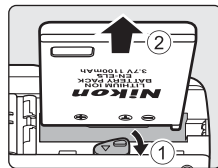



- La batteria potrebbe surriscaldarsi durante l'uso; adottare pertanto le necessarie precauzioni durante l'operazione di rimozione.

Accensione e spegnimento della fotocamera

Rimuovere il copriobiettivo e premere l'interruttore di alimentazione per accendere la fotocamera. La spia di accensione (verde) si illumina e il monitor LCD (o il mirino elettronico) si accende. La spia di accensione si spegne quando il monitor LCD si accende.

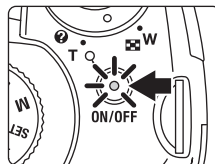
Per spegnere la fotocamera, premere nuovamente l'interruttore di alimentazione.



Se la fotocamera è spenta, tenere premuto  per accenderla attivando il modo play  (28).

Spegnimento automatico nel modo di ripresa (modo standby)

Se non viene eseguita alcuna operazione per circa cinque secondi, il monitor LCD si oscura per risparmiare energia. Il monitor LCD si illumina nuovamente non appena si utilizza uno dei comandi della fotocamera. Per impostazione predefinita, il monitor LCD o il mirino elettronico si spegne se non viene eseguita alcuna operazione per circa un minuto quando la fotocamera è in modo di ripresa e play. La fotocamera si spegnerà automaticamente se non vengono eseguite operazioni per altri tre minuti  (124).

Impostazione della lingua, della data e dell'ora

La prima volta che si accende la fotocamera viene visualizzata la finestra di dialogo per la selezione della lingua.

1 Premere l'interruttore di alimentazione per accendere la fotocamera.

La spia di accensione (verde) si illumina e il monitor LCD (o il mirino elettronico) si accende. La spia di accensione si spegne quando il monitor LCD si accende. Rimuovere il copriobiettivo.

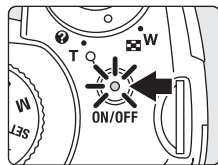

2 Utilizzando il multi-selettore, scegliere la lingua desiderata e premere **OK**.

Per informazioni sull'utilizzo del multi-selettore, vedere "Multi-selettore" (☞ 10).



3 Scegliere **Si** e premere **OK**.

Se si seleziona **No**, la data e l'ora non verranno impostate.

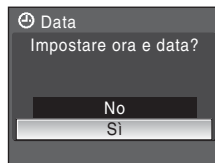

4 Premere **OK**.

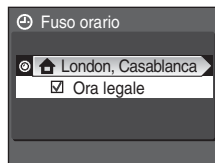

Ora legale

Se è in vigore l'ora legale, attivare **Ora legale** nel menu Fuso orario e impostare la data.

- 1 Prima di premere **OK** al passaggio 4, premere il multi-selettore ▼ per scegliere **Ora legale**.
- 2 Premere **OK** per attivare l'ora legale (✓). Il pulsante **OK** consente di attivare e disattivare l'opzione Ora legale.
- 3 Premere ▲ nel multi-selettore, quindi premere **OK** e passare al punto 5.

- 5** Selezionare l'ora locale (🌐 119), quindi premere **OK**.



- 6** Modificare la data.

- Premere ▲ o ▼ nel multi-selettore per modificare l'elemento selezionato.
- Premere ► nel multiselettore per evidenziare il giorno (**G**), il mese (**M**), l'anno (**A**), l'ora, i minuti e il formato di visualizzazione della data. Premere ◀ nel multi-selettore per evidenziare le opzioni in ordine inverso (l'ordine può variare in alcune zone).

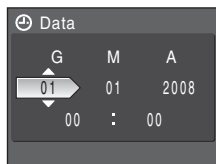

- 7** Scegliere l'ordine di visualizzazione di giorno, mese e anno, quindi premere **OK** o ► nel multi-selettore.

Le impostazioni vengono applicate e il monitor torna al modo di ripresa.

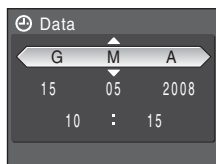

Modifica della data e dell'ora

Per modificare la data e l'ora correnti, accedere al menu **Data** (🌐 117) nel menu Impostazioni (🌐 114), scegliere **Data** e seguire le istruzioni dal passaggio 6.

Per modificare il fuso orario e le impostazioni dell'ora legale, selezionare **Data** nel menu Impostazioni, scegliere **Fuso orario** e modificare le impostazioni (🌐 114, 117).

Inserimento delle card di memoria

Le immagini vengono archiviate nella memoria interna della fotocamera (circa 50 MB) o su card di memoria rimovibili Secure Digital (SD) (acquistabili separatamente) (📷 131).

Se si inserisce una card di memoria nella fotocamera, le immagini vengono automaticamente memorizzate su questa card e potranno pertanto essere riprodotte, eliminate o trasferite. Rimuovere la card di memoria per memorizzare le immagini nella memoria interna oppure per riprodurle, eliminarle o trasferirle dalla memoria interna.

1 Spegnere la fotocamera e aprire il coperchio del vano batteria/alloggiamento card di memoria.

Se la spia di accensione o il monitor è acceso, premere l'interruttore di alimentazione per spegnere la fotocamera.

Verificare che la fotocamera sia spenta (spia di accensione spenta) prima di inserire o rimuovere la card di memoria.

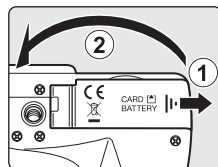

2 Inserire la card di memoria.

Orientandola correttamente, spingere la card di memoria finché non scatta in posizione.

Chiudere il coperchio del vano batteria/alloggiamento card di memoria.

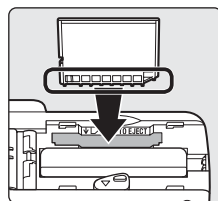

❑ Inserimento delle card di memoria

L'inserimento non corretto della card di memoria (in senso inverso o in posizione capovolta), potrebbe danneggiare la card e la fotocamera. Assicurarsi che l'orientamento della card di memoria sia corretto.



Rimozione delle card di memoria

Prima di rimuovere le card di memoria, **spegnere la fotocamera** e verificare che la spia di accensione e il monitor siano spenti. Aprire il coperchio del vano batteria/alloggiamento card di memoria e premere la card sul punto ① per estrarre parzialmente la card ②. A questo punto è possibile rimuovere manualmente la card.

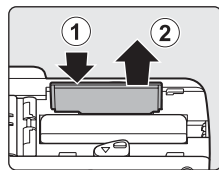

Formattazione delle card di memoria

Se viene visualizzato il messaggio riportato a destra, la card di memoria deve essere formattata prima dell'utilizzo (☞ 125). La **formattazione determina l'eliminazione definitiva di tutte le immagini** e degli eventuali altri dati presenti sulla card di memoria. Prima di formattare la card di memoria, assicurarsi di effettuare una copia delle immagini che si desidera conservare.

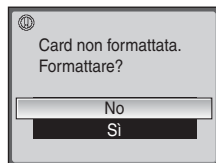

Utilizzare il multi-selettore per scegliere **Si** e premere **OK**. Viene visualizzato un messaggio di conferma. Per iniziare la formattazione, scegliere **Formatta**, quindi premere **OK**.

- **Non spegnere la fotocamera né aprire il coperchio del vano batteria/alloggiamento card di memoria prima del completamento della formattazione.**
- La prima volta che si inseriscono nella fotocamera COOLPIX P80 card di memoria utilizzate in altri dispositivi, è necessario formattarle (☞ 125) con la fotocamera.

Cursore di protezione scrittura

Le card di memoria SD sono dotate di un cursore di protezione dalla scrittura. Quando questo è in posizione di "blocco", le immagini non possono essere registrate o eliminate e la card di memoria non può essere formattata. Sbloccare la card di memoria spostando il cursore nella posizione di "scrittura".

Cursore di protezione scrittura

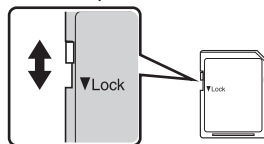

Card di memoria

- Utilizzare soltanto card di memoria Secure Digital.
- Di seguito vengono indicate alcune operazioni che è opportuno evitare durante la formattazione della card di memoria, durante la scrittura o l'eliminazione dei dati in essa contenuti oppure durante il trasferimento dei dati in un computer. La mancata osservanza di queste precauzioni potrebbe causare perdita di dati o danni alla fotocamera o alla card di memoria:
 - Estrarre la card di memoria
 - Rimuovere la batteria
 - Spegnerla la fotocamera.
 - Scollegare l'adattatore CA.
- Non smontare o modificare.
- Evitare di fare cadere o piegare. Non sottoporre a forti urti ed evitare il contatto con l'acqua.
- Non toccare i terminali metallici con le dita o con oggetti metallici.
- Non applicare etichette o adesivi sulla card di memoria.
- Evitare di lasciarla esposta alla luce solare diretta, in veicoli chiusi o in ambienti con temperature elevate.
- Non esporre a umidità, polvere o gas corrosivi.

Passaggio 1 Accensione della fotocamera e selezione del modo (Auto)

In questa sezione viene descritta la procedura da seguire per riprendere immagini in modo  (Auto), un modo automatico di tipo "inquadra e scatta" consigliato agli utenti che utilizzano per la prima volta una fotocamera digitale.

1 Portare il selettore dei modi su .

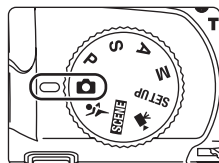

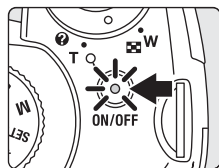

2 Rimuovere il copriobiettivo e premere l'interruttore di alimentazione per accendere la fotocamera.

La spia di accensione (verde) si illumina, il monitor LCD (o il mirino elettronico) si accende e l'obiettivo si allunga. La spia di accensione si spegne quando il monitor LCD si accende.



3 Controllare il livello della batteria e il numero di esposizioni rimanenti.

Livello della batteria

| Monitor | Descrizione |
|---|---|
| NESSUN INDICATORE | Batteria completamente carica. |
|  | Livello di carica della batteria basso; caricare o sostituire la batteria. |
|  Batteria scarica. | Impossibile scattare foto. Ricaricare o inserire una batteria completamente carica. |

Indicatore di livello batteria

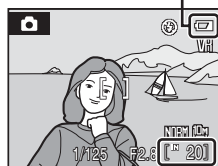

Numero di esposizioni rimanenti



Numero di esposizioni rimanenti

Il numero di immagini che è possibile memorizzare dipende dalla capacità della memoria interna o della card di memoria, dalla qualità dell'immagine e dalla dimensione foto impostate.

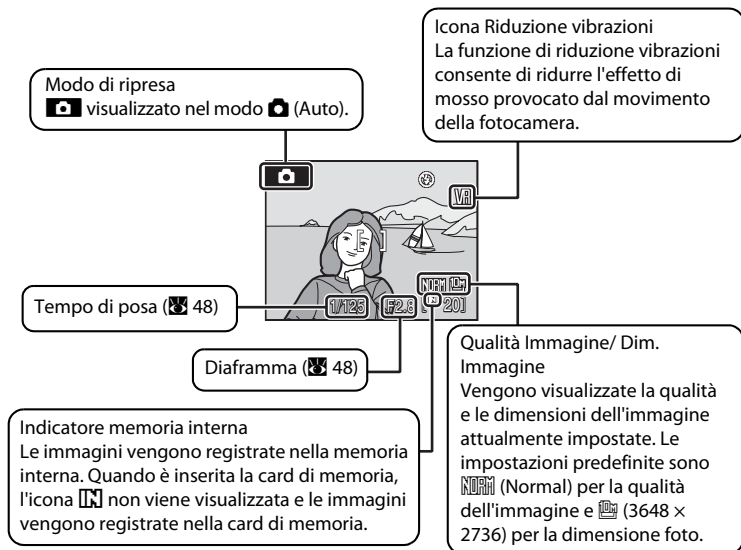





Indicatori visualizzati nel modo (Auto)



Nota sul flash

Quando il flash incorporato è abbassato, l'impostazione del flash è su spento e nella parte superiore del monitor compare . In situazioni che richiedono l'uso del flash, come in ambienti scuri o quando il soggetto è in controluce, accertarsi di sollevare il flash incorporato .



Funzioni disponibili nel modo (Auto)

Nel modo  (Auto) è possibile impostare il modo di messa a fuoco  34) e la compensazione dell'esposizione  37), nonché scattare fotografie utilizzando il Modo flash  30) e l'autoscatto  33). Premendo **MENU** vengono visualizzate le opzioni del menu di ripresa necessarie per impostare la qualità dell'immagine  88) e la dimensione foto  89).

Riduzione vibrazioni

Se è selezionato **Si** (impostazione predefinita), l'opzione **Riduzione vibrazioni**  122) può essere applicata per correggere la sfocatura causata da leggeri movimenti della fotocamera, ovvero l'effetto mosso, che in genere si verifica nella ripresa con lo zoom o con tempi di posa lunghi.

Se si utilizza un cavalletto per stabilizzare la fotocamera durante le riprese, la funzione **Riduzione vibrazioni** deve essere impostata su **No**.

Per ridurre gli effetti del movimento della fotocamera durante la registrazione di filmati, attivare il **VR elettronico**  65) dal menu Filmato  63).

Passaggio 2 Inquadratura di un'immagine

1 Preparare la fotocamera.

Afferrare la fotocamera con entrambe le mani, tenendo le dita e altri oggetti lontano dall'obiettivo, dall'illuminatore ausiliario AF, dal microfono, dal diffusore acustico e dal pulsante  (apertura flash).

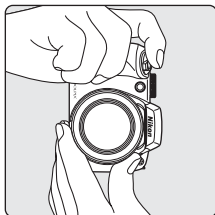
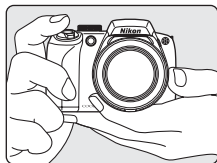

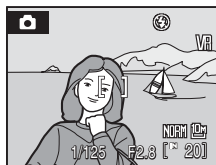

2 Inquadrare l'immagine.

Posizionare il soggetto principale in prossimità del centro del monitor.





Uso del mirino elettronico

Si consiglia di utilizzare il mirino elettronico per inquadrare quando risulta difficile visualizzare le immagini sul monitor LCD in presenza di una luce molto forte. Premere  per passare al mirino elettronico  13.

Se la regolazione diottrica del mirino elettronico non è a fuoco, ruotare il comando di regolazione diottrica nella posizione in cui il soggetto è più visibile  13.

Uso dello zoom

Per attivare lo zoom ottico si utilizza il controllo zoom. Per ridurre l'immagine e aumentare di conseguenza l'area visibile nell'inquadratura, ruotare il controllo zoom in direzione **W** ; per aumentare l'immagine in modo che il soggetto ricopra un'area più ampia dell'inquadratura, ruotare in direzione **T** .

La rotazione completa del controllo zoom in una delle due direzioni consente di regolare lo zoom rapidamente; la rotazione parziale consente invece una regolazione lenta dello zoom.

L'indicatore dello zoom viene visualizzato nella parte superiore del monitor quando si ruota il controllo zoom.

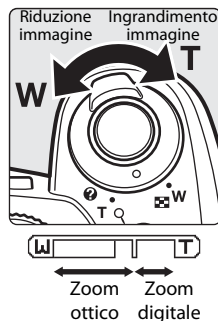

Zoom digitale e qualità dell'immagine

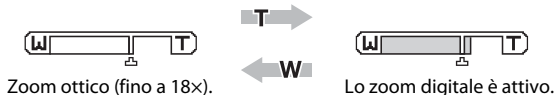

Quando la fotocamera ha raggiunto l'ingrandimento massimo con lo zoom ottico, ruotando e tenendo premuto il controllo zoom su **T** (Q) si attiva lo zoom digitale. Con lo zoom digitale, è possibile ingrandire un soggetto fino a 4x l'ingrandimento massimo dello zoom ottico (18x), per un fattore totale di ingrandimento di 72x. Se è attivo lo zoom digitale, l'area di messa a fuoco si troverà al centro del monitor (senza visualizzazione dell'area di messa a fuoco attiva).















A differenza dello zoom ottico, lo zoom digitale utilizza un processo di riproduzione digitale, chiamato interpolazione, per l'ingrandimento delle immagini che deteriora leggermente la qualità dell'immagine. L'icona  compare sotto l'indicatore dello zoom nella parte superiore del monitor per contrassegnare il rapporto di zoom massimo possibile prima che la qualità dell'immagine venga deteriorata per effetto dello zoom digitale.

Quando il rapporto di zoom supera l'icona  verso il lato tele, l'indicatore zoom diventa giallo e l'immagine inizia a risultare deteriorata.

Rapporto di zoom massimo senza interpolazione

La posizione dell'icona  sotto l'indicatore zoom si sposta verso il lato tele mentre la dimensione della foto selezionata ( 89) viene ridotta. L'immagine non viene deteriorata per effetto dello zoom digitale fino a quando il rapporto di zoom raggiunge i livelli seguenti corrispondenti ai diversi modi. La fotocamera sospende temporaneamente le operazioni di zoom quando il rapporto di zoom raggiunge i livelli seguenti. A questo punto, se si continua a tenere premuto il comando zoom su **T** (Q) e ad aumentare lo zoom, le immagini inizieranno a risultare sgranate.

| Dim. Immagine | Rapporto di zoom | Dim. Immagine | Rapporto di zoom |
|---|--|---|-----------------------------------|
|      | 18x (fino al rapporto massimo dello zoom ottico) |  | 39,6x (zoom digitale fino a 2,2x) |
|  | 25,2x (zoom digitale fino a 1,4x) |  | 50,4x (zoom digitale fino a 2,8x) |
|  | 28,8x (zoom digitale fino a 1,6x) |  | 61,2x (zoom digitale fino a 3,4x) |
| | |  | 72x (zoom digitale fino a 4x) |

La fotocamera consente di limitare lo zoom digitale all'intervallo in cui non viene eseguita l'interpolazione o anche di disattivarlo completamente ( 123).

Passaggio 3 Messa a fuoco e scatto

1 Premere parzialmente il pulsante di scatto.

La fotocamera mette a fuoco automaticamente il soggetto posto nell'area di messa a fuoco centrale.

Quando il soggetto è a fuoco, l'area di messa a fuoco diventa verde.

Quando è attivo lo zoom digitale e il soggetto è a fuoco, l'indicatore di messa a fuoco (6) diventa verde. L'area di messa a fuoco attiva non viene visualizzata.

Finché il pulsante di scatto resta premuto parzialmente, la messa a fuoco e l'esposizione rimangono bloccate. Se la fotocamera non è in grado di mettere a fuoco, l'area e l'indicatore di messa a fuoco lampeggiano in rosso. Modificare la composizione e riprovare.

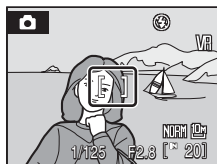
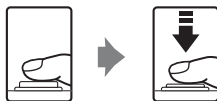

2 Premere il pulsante di scatto a fondo corsa.

L'immagine sarà registrata sulla card di memoria o nella memoria interna.



Pulsante di scatto

La fotocamera dispone di un pulsante di scatto a due stadi. Per impostare la messa a fuoco e l'esposizione, premere il pulsante di scatto parzialmente, finché non si avverte resistenza. La messa a fuoco e l'esposizione sono bloccate finché il pulsante di scatto resta in questa posizione. Per determinare l'apertura dell'otturatore e scattare la foto, premere il pulsante di scatto fino a fondo corsa.

Non esercitare una forza eccessiva durante la pressione del pulsante di scatto; in caso contrario, la macchina potrebbe muoversi con conseguenti immagini mosse.



Premere il pulsante di scatto parzialmente per impostare la messa a fuoco e l'esposizione.

Premere completamente il pulsante di scatto.

✓ Durante la registrazione

Durante la registrazione delle immagini, verrà visualizzata l'icona  (attesa) e l'indicatore del numero di esposizioni o della durata filmato rimanente lampeggerà. Quando sono visualizzate queste icone non spegnere la fotocamera, non aprire il coperchio del vano batteria/alloggiamento card di memoria e non rimuovere né scollegare la fonte di alimentazione. In tali circostanze, l'interruzione dell'alimentazione o la rimozione della card di memoria possono causare la perdita dei dati o il danneggiamento della fotocamera o della card.

Autofocus

La funzione Autofocus potrebbe dare risultati imprevisti nelle seguenti situazioni. In alcuni casi rari, può accadere che il soggetto non sia a fuoco nonostante l'area di messa a fuoco attiva o l'indicatore di messa a fuoco sia diventato verde:

- Soggetto molto scuro
- Presenza di oggetti con livelli di illuminazione molto diversi, ad esempio con il sole dietro il soggetto, che si trova quindi in ombra
- Assenza di contrasto tra il soggetto e lo sfondo, ad esempio se il soggetto indossa una camicia bianca e si trova davanti a una parete dello stesso colore
- Presenza di più oggetti a distanze diverse dalla fotocamera, ad esempio se il soggetto si trova in una gabbia
- Soggetto in rapido movimento

In questi casi, premere parzialmente il pulsante di scatto per mettere a fuoco più volte oppure eseguire la messa a fuoco su un altro soggetto e utilizzare il blocco della messa a fuoco. Quando si utilizza il blocco della messa a fuoco, accertarsi che la distanza fra la fotocamera e il soggetto, su cui la messa a fuoco è stata bloccata, sia uguale a quella dal soggetto che si desidera effettivamente fotografare.

Blocco della messa a fuoco

Per mettere a fuoco soggetti non centrati, quando **Area centrale** è selezionato per **Modo area AF**, utilizzare il blocco della messa a fuoco come descritto di seguito.

- Quando la messa a fuoco è bloccata, assicurarsi di mantenere invariata la distanza tra la fotocamera e il soggetto.
- Quando si preme a metà corsa il pulsante di scatto, la fotocamera blocca la messa a fuoco.



Posizionare il soggetto al centro dell'area di messa a fuoco.



Premere parzialmente il pulsante di scatto.



Verificare che l'area di messa a fuoco sia verde.

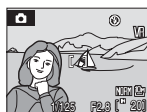

Continuare a tenere premuto il pulsante di scatto parzialmente e ricomporre l'immagine.



Premere completamente il pulsante di scatto.

Illuminatore ausiliario AF









Se il soggetto non è sufficientemente illuminato, è possibile che l'illuminatore ausiliario AF si accenda quando il pulsante di scatto viene premuto parzialmente. L'illuminatore ha un raggio d'azione di circa 2,9 m con l'impostazione massima del grandangolo e di 1,9 m con l'impostazione massima del tele. È possibile impostare manualmente l'illuminatore ausiliario AF su **No** ( 123); in questo caso, la fotocamera potrebbe tuttavia non essere in grado di effettuare la messa a fuoco se l'illuminazione è scarsa.

Passaggio 4 Visualizzazione ed eliminazione delle immagini

Visualizzazione delle immagini (modo play)



Premere .

Nel modo play a pieno formato viene visualizzata l'ultima foto scattata.

Per visualizzare altre immagini, premere il multi-selettore , ,  o . Per passare velocemente alle immagini successive, premere , ,  o  nel multi-selettore.

Le immagini possono essere visualizzate per breve tempo a bassa risoluzione durante la lettura dalla card di memoria o dalla memoria interna.

Premere  oppure il pulsante di scatto per passare al modo di ripresa.

Quando è visualizzata l'icona , la fotocamera visualizza le immagini memorizzate nella memoria interna. Se è inserita la card di memoria, l'icona  non viene visualizzata e verranno visualizzate le immagini salvate nella card di memoria.

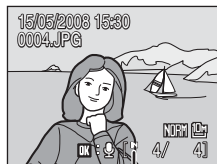
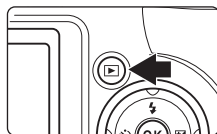



Indicatore memoria interna

Eliminazione di immagini

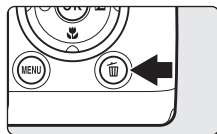
- 1 Per eliminare l'immagine attualmente visualizzata sul monitor, premere .







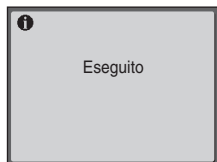
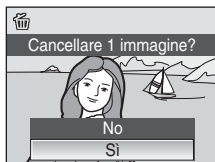

- 2 Con il multi-selettore, selezionare **Si** e premere .

Per uscire senza eliminare l'immagine, scegliere **No**, quindi premere .



Modo play

Le seguenti opzioni sono disponibili nel modo di visione play a pieno formato.

| Opzione | Funzione | Descrizione |  |
|--|---|--|---|
| Zoom del modo play | T (Q) | La pressione di T (Q) consente di ingrandire l'immagine attualmente visualizzata nel monitor fino a circa 10x. La pressione di OK consente di ritornare al modo di visione play a pieno formato. | 55 |
| Visualizzazione delle miniature | W (Z) | La pressione di W (Z) consente di visualizzare quattro, nove, o 16 miniature. | 54 |
| Nascondere o visualizzare le informazioni sulla foto | DISP | Consente di nascondere o visualizzare sul monitor le informazioni relative alle foto. | 12 |
| Commutare il monitor |  | Consente di commutare tra visualizzazione su monitor LCD e visualizzazione tramite mirino elettronico. | 13 |
| Registrazione/ riproduzione di memo vocali | OK | La pressione di OK consente di registrare o riprodurre memo vocali della durata massima di 20 secondi. | 61 |
| Passaggio al modo di ripresa |    | La pressione di  oppure del pulsante di scatto consente di passare al modo selezionato con il selettore dei modi. | 28 |

Pressione di per accendere la fotocamera

Se la fotocamera è spenta, tenere premuto  per accenderla nel modo play. L'obiettivo non si allunga.

Visualizzazione delle immagini

È possibile visualizzare le immagini memorizzate nella memoria interna solo se non è inserita alcuna card di memoria.

Eliminazione dell'ultima foto scattata

Nel modo di ripresa occorre premere  per eliminare l'ultima foto scattata.

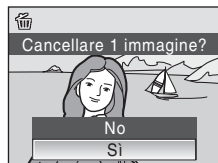

Utilizzo del flash

In ambienti scuri o quando il soggetto è in controluce, è possibile scattare le foto con il flash sollevando il flash integrato.

Il flash ha un raggio d'azione compreso tra 0,5-8,8 m con l'impostazione minima dello zoom. Con l'impostazione massima dello zoom ottico applicata, il raggio d'azione è compreso tra 0,5-5,6 m (con **Sensibilità ISO** impostata su **Auto**).

Quando il flash incorporato è sollevato, è possibile impostare il modo Flash in base alle condizioni di ripresa.

Modi flash disponibili



Auto

Se l'illuminazione è scarsa, il lampo del flash viene emesso automaticamente.



Auto con effetto riduzione occhi rossi

Riduce l'effetto "occhi rossi" nei ritratti (👤 32).



No

Il flash non viene emesso anche se l'illuminazione è scarsa.



Fill flash

Il lampo del flash viene emesso quando si scatta una foto. Utilizzare questo modo per schiarire (fill-in) le aree in ombra o i soggetti in controluce.



Sincro-flash su tempi lenti

L'opzione **Auto** (auto) è abbinata a tempi di posa lunghi.

Il flash illumina il soggetto principale; per catturare lo sfondo in immagini notturne o con luce debole, vengono utilizzati tempi di posa lunghi.



Sincro sulla seconda tendina

Il flash si attiva subito prima della chiusura dell'otturatore, creando un fascio di luce dietro i soggetti in movimento.

Impostazione del modo flash

- 1** Premere il pulsante  (sollevamento flash) per sollevare il flash incorporato.

Quando il flash incorporato è abbassato, l'impostazione è su  (spento).

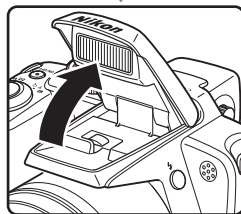
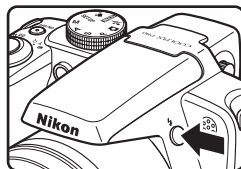



- 2** Premere  (modo Flash).

Viene visualizzato il menu Flash.



- 3** Utilizzando il multi-selettore, scegliere il modo Flash desiderato e premere .

L'icona del modo Flash selezionato viene visualizzata nella parte superiore del monitor.

Quando viene applicato il modo  (Auto), l'icona  viene visualizzata solo per cinque secondi.

Se non si conferma l'impostazione premendo  entro qualche secondo dalla selezione dell'opzione, la selezione verrà annullata.

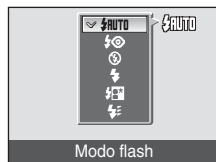

✓ Abbassamento del flash incorporato

Quando non si utilizza il flash incorporato, premere leggermente per abbassare il flash fino a quando si chiude.

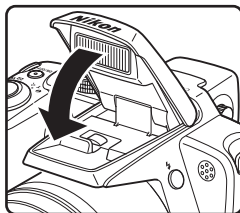

✓ Riprese in condizioni di scarsa illuminazione e con il flash disattivato (🚫)

- Per stabilizzare la fotocamera durante lo scatto ed evitare movimenti, si consiglia di utilizzare un cavalletto. Se si utilizza un cavalletto, disattivare la funzione Riduzione vibrazioni (🚫 1.22).
- Se la fotocamera aumenta automaticamente la sensibilità per ridurre al minimo l'effetto di sfocatura causato dai tempi di posa lunghi, viene visualizzato il simbolo [ISO]. Le immagini riprese quando è visualizzato [ISO] possono risultare leggermente confuse.

✓ Nota sull'utilizzo del flash

Quando si utilizza il flash con lo zoom in posizione grandangolo, il riflesso delle particelle di polvere nell'aria può apparire nell'immagine sotto forma di punti luminosi. Per ridurre questo riflesso, impostare il flash su (🚫) (No) e abbassare il flash integrato, o ingrandire ulteriormente il soggetto con lo zoom.

📎 Indicatore del flash

Quando si preme parzialmente il pulsante di scatto, l'indicatore del flash indica lo stato del flash.

- **Si**: Il flash viene emesso quando viene scattata la foto.
- **Lampeggiante**: Flash in carica. Attendere qualche secondo e riprovare.
- **No**: la foto verrà scattata senza il flash.



📎 Impostazione del modo Flash

Quando il flash incorporato è sollevato nei modi 📷 (Auto), **P**, **S**, **A**, e **M**, l'impostazione predefinita è **🚫AUTO** (Auto). Se si utilizza qualsiasi modo flash diverso da **🚫AUTO** (Auto con effetto riduzione occhi rossi) nel modo 📷 (Auto), questa impostazione rimane attiva fino allo spegnimento della fotocamera. In seguito allo spegnimento, verrà ripristinato il modo flash **🚫AUTO** (Auto). Quando il modo Flash viene portato sulle modalità di esposizione **P**, **S**, **A** e **M**, l'impostazione rimane memorizzata anche dopo lo spegnimento della fotocamera. Se si seleziona il modo Flash in un modo Scena, questa impostazione rimane attiva solo fino a quando non si seleziona un altro modo di ripresa o non si spegne la fotocamera.

📎 Riduzione occhi rossi

La fotocamera è dotata di una funzione avanzata di riduzione dell'effetto occhi rossi ("Correzione automatica occhi rossi"). Prima del flash principale, vengono attivati vari flash a bassa intensità per ridurre l'effetto occhi rossi. Quindi la fotocamera analizza l'immagine; se viene rilevato l'effetto occhi rossi, la parte interessata verrà elaborata per ridurlo ulteriormente prima di salvare l'immagine. È consigliabile non utilizzare questo modo se si desidera una risposta rapida allo scatto; infatti, potrebbe verificarsi un leggero ritardo tra la pressione del pulsante di scatto e lo scatto vero e proprio. Anche il lasso di tempo che deve trascorrere prima che sia possibile scattare la fotografia successiva aumenta leggermente. La riduzione occhi rossi avanzata potrebbe non produrre i risultati desiderati in tutte le situazioni. In occasioni molto rare, è possibile che la riduzione occhi rossi avanzata venga eseguita in aree non soggette a tale effetto; se ciò si verifica, scegliere un altro modo e riprovare.

Riprese con l'autoscatto

La fotocamera è dotata di un timer da dieci secondi e di uno da due secondi per gli autoritratti. Quando si utilizza l'autoscatto, è consigliabile posizionare la fotocamera su un cavalletto. Se si utilizza un cavalletto, disattivare la funzione Riduzione vibrazioni (☒ 122).

1 Premere (autoscatto).

Viene visualizzato il menu Autoscatto.



2 Utilizzare il multi-selettore per scegliere 10s o 2s e premere .

10s (dieci secondi): indicato per occasioni importanti ad esempio un matrimonio

2s (due secondi): indicato per prevenire il movimento della fotocamera

Viene visualizzato il modo selezionato per l'autoscatto.

Se non si conferma l'impostazione premendo  entro qualche secondo dalla selezione dell'opzione, la selezione verrà annullata.

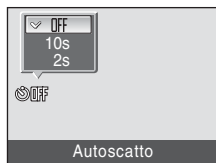

3 Inquadrare l'immagine e premere parzialmente il pulsante di scatto.

Vengono impostate la messa a fuoco e l'esposizione.

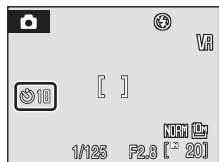

4 Premere il pulsante di scatto a fondo corsa.

L'autoscatto viene attivato e il numero di secondi rimanenti prima che l'otturatore venga rilasciato è visualizzato sul monitor. La spia autoscatto lampeggia mentre il timer effettua il conteggio alla rovescia. La spia rimane accesa e smette di lampeggiare un secondo prima dello scatto della fotografia.

In seguito all'apertura dell'otturatore, l'autoscatto viene disattivato.

Per fermare il timer dell'autoscatto prima che venga scattata la fotografia, premere nuovamente il pulsante di scatto.

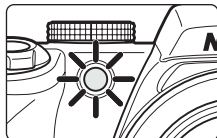
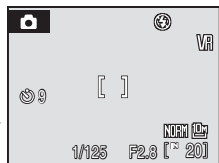



Scelta di un modo di messa a fuoco

Il modo di messa a fuoco deve essere scelto in base al soggetto e alla composizione.

Autofocus

La fotocamera esegue automaticamente la messa a fuoco in base alla distanza del soggetto. Utilizzare quando il soggetto si trova a 40 cm o più, oppure a 1,5 m o più dall'obiettivo con l'impostazione minima dello zoom.

Macro/primo piano

Utilizzare per riprese a distanza ravvicinata di fiori o piccoli oggetti. La distanza minima di messa a fuoco varia a seconda della posizione dello zoom. Quando l'indicatore zoom è posizionato sul lato grandangolo, nel punto in cui il contrassegno  diventa verde, la fotocamera è in grado di mettere a fuoco soggetti posti a una distanza di soli 10 cm dall'obiettivo. Quando lo zoom è posizionato in corrispondenza del contrassegno , la fotocamera è in grado di mettere a fuoco soggetti posti a una distanza di solo 1 cm dall'obiettivo.

Infinito

Utilizzare per riprendere scene distanti con altri oggetti in primo piano, ad esempio una finestra, o per la ripresa di paesaggi.





L'area di messa a fuoco o l'indicatore di messa a fuoco diventa sempre verde quando si preme parzialmente il pulsante di scatto. Tuttavia, la fotocamera potrebbe non essere in grado di mettere a fuoco soggetti posti a distanza ravvicinata. Il modo Flash è impostato su  (no).

Focus manuale

La messa a fuoco può essere regolata per qualsiasi soggetto a partire da una distanza di 1 cm all'infinito dall'obiettivo. →  36

Modi messa a fuoco disponibili in ciascun modo di ripresa

(✓: disponibile, -: non disponibile)

| |  (Auto) | P | S | A | M | Scena |  Sequenza sport |  (Filmato) |
|---|--|---|---|---|---|-------|--|---|
| AF (Autofocus) | ✓ | ✓ | ✓ | ✓ | ✓ | * | ✓ | ✓ |
|  (Macro/primo piano) | ✓ | ✓ | ✓ | ✓ | ✓ | | - | ✓ |
|  (Infinito) | ✓ | ✓ | ✓ | ✓ | ✓ | | - | ✓ |
| MF (Focus manuale) | - | ✓ | ✓ | ✓ | ✓ | - | ✓ | - |

* La disponibilità dipende dal modo Scena selezionato ( 39 - 44).

Impostazione del modo di messa a fuoco

- 1** Premere  (modo di messa a fuoco).

Viene visualizzato il menu di messa a fuoco.



- 2** Utilizzando il multi-selettore, scegliere il modo di messa a fuoco desiderato e premere .

Nella parte superiore del monitor appare l'icona del modo di messa a fuoco selezionato.

Quando si utilizza il modo **AF** (Autofocus), l'icona  viene visualizzata solo per cinque secondi.

Se non si conferma l'impostazione premendo  entro qualche secondo dalla selezione dell'opzione, la selezione verrà annullata.

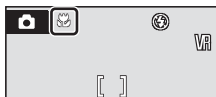





Modo Macro/primo piano

Nel modo Macro/primo piano, la fotocamera esegue continuamente la messa a fuoco, anche quando il pulsante di scatto non è premuto parzialmente per bloccare la messa a fuoco. Tuttavia, nei modi **P**, **S**, **A** e **M** verrà applicata l'impostazione **Modo autofocus**  104).

Modo di messa a fuoco Infinito

Se si imposta il modo di messa a fuoco Infinito della fotocamera quando si utilizza il modo  (Auto) o i modi di esposizione **P**, **S**, **A** o **M**, l'area di messa a fuoco non compare sul display.

Impostazione del modo di messa a fuoco

Nei modi  (Auto),  (Sequenza sport), **P**, **S**, **A** e **M**, l'impostazione predefinita è **AF** (Autofocus). Quando si seleziona un altro modo di ripresa o si spegne la fotocamera nei modi  (Auto) e  (Sequenza sport), viene ripristinata l'impostazione predefinita del modo di messa a fuoco selezionato. Quando si seleziona un altro modo di ripresa o si spegne la fotocamera nel modo Scena, viene ripristinata l'impostazione predefinita del modo di messa a fuoco selezionato.

Utilizzo del focus manuale



- 1** Premere  (modo di messa a fuoco) per visualizzare il menu di messa a fuoco.

- Utilizzare il multi-selettore per scegliere **MF** e premere .
- Viene visualizzata la schermata di impostazione della messa a fuoco manuale.



- 2** Premere il multi-selettore  o  per regolare la messa a fuoco.

Regolare la messa a fuoco durante la visualizzazione dell'immagine sul monitor.

- Premere  per eseguire la messa a fuoco su soggetti molto distanti.
- Premere  per eseguire la messa a fuoco su soggetti più vicini all'obiettivo.
- Durante questo passaggio, è possibile premere il pulsante di scatto per riprendere immagini.

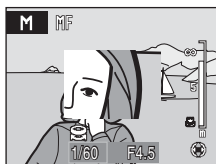

- 3** Premere .

- **MF** compare nella parte superiore del monitor e la messa a fuoco impostata viene bloccata.
- Per regolare nuovamente la messa a fuoco, ripetere i passaggi da 1 a 3.

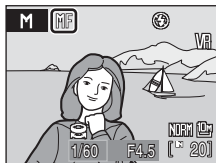

Note sulla messa a fuoco manuale o MF (Manual Focus)

- Lo zoom digitale non è disponibile.

Compensazione dell'esposizione

La compensazione dell'esposizione viene utilizzata per modificare il valore consigliato dalla fotocamera e ottenere immagini più chiare o più scure.

1 Premere (compensazione dell'esposizione).

Viene visualizzato il valore di compensazione dell'esposizione. La compensazione dell'esposizione non è disponibile nel modo **M** (manuale).



2 Premere il multi-selettore o per regolare l'esposizione.

Viene visualizzata la guida della funzione di compensazione dell'esposizione.

Se l'immagine è troppo scura, regolare la compensazione dell'esposizione verso il lato (+).

Se l'immagine è troppo chiara, regolare la compensazione dell'esposizione verso il lato (-).

La compensazione dell'esposizione può essere impostata su valori compresi fra -2.0 e +2.0 EV in passi di 1/3 EV.



3 Premere il pulsante di scatto per scattare la foto.

Ripetere le operazioni descritte ai punti 2 e 3 per scattare più foto variando progressivamente il valore di compensazione dell'esposizione in piccoli passi.





4 Premere .

Se si imposta un valore di compensazione dell'esposizione diverso da **0.0**, accanto al valore viene visualizzata l'icona  sul monitor.

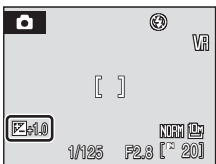
Per annullare la compensazione dell'esposizione, selezionare **0.0** prima di premere , oppure eseguire le operazioni descritte ai punti 1 e 2 per selezionare **0.0**.



Valore di compensazione dell'esposizione

Quando si regola la compensazione dell'esposizione nei modi  (Auto),  (Sequenza sport) o in un modo Scena, l'impostazione rimane attiva solo fino a quando non si seleziona un altro modo di ripresa o non si spegne la fotocamera. Passando a un altro modo di ripresa o spegnendo la fotocamera, la compensazione dell'esposizione viene annullata e viene ripristinato il valore **0.0**.

Uso della compensazione dell'esposizione

La fotocamera tende a ridurre l'esposizione quando sono inquadrati principalmente oggetti luminosi e ad aumentarla quando l'inquadratura risulta globalmente scura. Pertanto, potrebbe essere necessario impostare un valore di compensazione dell'esposizione *positivo* per riprodurre fedelmente la brillantezza di oggetti molto luminosi che occupano gran parte dell'inquadratura (ad esempio, paesaggi innevati, spiagge o distese di acqua illuminate dal sole) oppure quando lo sfondo è molto più luminoso del soggetto principale. Analogamente, può essere necessario impostare un valore di compensazione dell'esposizione *negativo* in presenza di oggetti molto scuri che occupano gran parte dell'inquadratura (ad esempio, un tappeto di foglie verdi) oppure quando lo sfondo è molto più scuro del soggetto principale.

Riprese nel modo Scena

Le impostazioni della fotocamera vengono automaticamente ottimizzate in base al tipo di soggetto selezionato. Sono disponibili i seguenti modi Scena.

È inoltre possibile selezionare l'opzione di registrazione vocale per registrare solo i suoni.

| | | |
|-------------------|--------------------|-----------------------|
| Ritratto | Tramonto | Fuochi artificiali |
| Paesaggio | Aurora/crepuscolo | Copia |
| Ritratto notturno | Paesaggio notturno | Controluce |
| Feste/interni | Macro/primo piano | Panorama assistito |
| Spiaggia/neve | Museo | Registrazione vocale* |

* Vedere "Registrazioni vocali" (86 68).

Impostazione del modo Scena

1 Portare il selettore dei modi su **SCENE**.

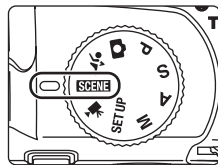

2 Premere **MENU** per visualizzare la schermata del menu Scena, selezionare il modo scena desiderato e premere **OK**.

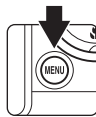

3 Inquadrare il soggetto e scattare.

- Per i modi Scena che utilizzano il flash, accertarsi di premere il pulsante (sollevamento flash) per sollevare il flash incorporato prima di scattare la foto.

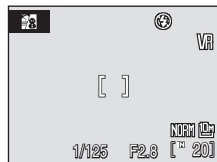

Qualità e dimensioni dell'immagine

Qualità Immagine (88 88) e **Dim. Immagine** (88 89) possono essere impostati nel menu Scena. Le impostazioni **Qualità Immagine** e **Dim. Immagine** per il modo (Auto), i modi Scena e i modi di esposizione **P**, **S**, **A** e **M** sono correlate.

Funzioni

Ritratto

Utilizzare questo modo per realizzare ritratti in cui si desidera dare risalto al soggetto principale attenuando i particolari dello sfondo. I soggetti dei ritratti avranno un incarnato uniforme e naturale.

- La fotocamera rileva automaticamente un volto che guarda in macchina, eseguendo la messa a fuoco su di esso (Riprese con la funzione di priorità al volto →  103).
- Se la fotocamera rileva più volti, mette a fuoco su quello più vicino.
- Se non rileva nessun volto, la fotocamera mette a fuoco il soggetto che si trova nell'area di messa a fuoco centrale.
- Lo zoom digitale non è disponibile.



* È possibile selezionare altre impostazioni.

Paesaggio











Utilizzare questo modo per realizzare paesaggi dai colori saturi.

- La fotocamera mette a fuoco all'infinito. L'area di messa a fuoco o l'indicatore di messa a fuoco diventa sempre verde quando si preme parzialmente il pulsante di scatto. Tuttavia, in alcuni casi gli oggetti in primo piano potrebbero non essere a fuoco.



* È possibile selezionare altre impostazioni.

Icone utilizzate per le descrizioni

Le icone riportate di seguito sono utilizzate per le descrizioni della presente sezione: , modo Flash quando si solleva il flash incorporato ( 30); , autoscatto ( 33); , modo di messa a fuoco ( 34); , compensazione dell'esposizione ( 37); , illuminatore ausiliario AF ( 123).

Impostazioni del modo Scena

Quando viene selezionato un altro modo di ripresa o la fotocamera viene spenta, le regolazioni delle impostazioni del modo Flash, autoscatto, modi di messa a fuoco e il valore di compensazione dell'esposizione vengono annullate e vengono reimpostati i valori scena predefiniti di queste impostazioni.

Riprese nel modo Scena

Ritratto notturno



Questo modo consente di bilanciare l'illuminazione del soggetto principale e quella dello sfondo nei ritratti scattati di notte, garantendo un effetto naturale.

- La fotocamera rileva automaticamente un volto che guarda in macchina, eseguendo la messa a fuoco su di esso (Riprese con la funzione di priorità al volto → 103).
- Se la fotocamera rileva più volti, mette a fuoco su quello più vicino.
- Se non rileva nessun volto, la fotocamera mette a fuoco il soggetto che si trova nell'area di messa a fuoco centrale.
- Le immagini vengono riprese con il flash incorporato sollevato.
- Lo zoom digitale non è disponibile.



¹ Fill flash con sincro su tempi lenti e riduzione occhi rossi.

² È possibile selezionare altre impostazioni.

Feste/interni

Consente di cogliere gli effetti della luce di candela o di altre luci sullo sfondo.

- La fotocamera esegue la messa a fuoco del soggetto al centro dell'inquadratura.
- Poiché il movimento della fotocamera influisce sulla qualità delle immagini, tenere ben ferma la fotocamera. Quando si utilizza l'autoscatto, è consigliabile posizionare la fotocamera su un cavalletto. Se si utilizza un cavalletto, impostare

Riduzione vibrazioni (122) su **No**.



¹ Fill flash con sincro su tempi lenti e riduzione occhi rossi. È possibile selezionare altre impostazioni.

² È possibile selezionare altre impostazioni.

Spiaggia/neve

Consente di cogliere la luminosità di soggetti come paesaggi innevati, spiagge o distese di acqua illuminate dal sole.

- La fotocamera esegue la messa a fuoco del soggetto al centro dell'inquadratura.



* È possibile selezionare altre impostazioni.

: per i modi Scena con è consigliabile utilizzare un cavalletto. Se si utilizza un cavalletto, disattivare la funzione Riduzione vibrazioni (122).

: le foto scattate nei modi scena che utilizzano la funzione possono essere sottoposte a elaborazione per ridurre eventuali disturbi, pertanto la registrazione potrebbe richiedere più tempo.

Tramonto

Consente di riprodurre le tonalità intense di albe e tramonti.

- La fotocamera esegue la messa a fuoco del soggetto al centro dell'inquadratura.



* È possibile selezionare altre impostazioni.

Aurora/crepuscolo

Consente di riprodurre i colori visibili prima dell'alba o dopo il tramonto, quando la luce del sole è radente.

- La fotocamera mette a fuoco all'infinito. L'area di messa a fuoco o l'indicatore di messa a fuoco diventa sempre verde quando si preme parzialmente il pulsante di scatto. Si noti, tuttavia, che i soggetti posti a distanza ravvicinata potrebbero non essere a fuoco, poiché la fotocamera mette a fuoco all'infinito.



* È possibile selezionare altre impostazioni.

Paesaggio notturno

I tempi di posa lunghi consentono di ottenere bellissimi paesaggi notturni.

- La fotocamera mette a fuoco all'infinito. L'area di messa a fuoco o l'indicatore di messa a fuoco diventa sempre verde quando si preme parzialmente il pulsante di scatto. Si noti, tuttavia, che i soggetti posti a distanza ravvicinata potrebbero non essere a fuoco, poiché la fotocamera mette a fuoco all'infinito.









* È possibile selezionare altre impostazioni.

: per i modi Scena con è consigliabile utilizzare un cavalletto. Se si utilizza un cavalletto, disattivare la funzione Riduzione vibrazioni (122).

: le foto scattate nei modi scena che utilizzano la funzione possono essere sottoposte a elaborazione per ridurre eventuali disturbi, pertanto la registrazione potrebbe richiedere più tempo.

Macro/primo piano

Questo modo consente di fotografare fiori, insetti e altri piccoli oggetti posti a distanza ravvicinata.



- La fotocamera seleziona  (macro/primo piano) come modo di messa a fuoco ( 34) e porta automaticamente lo zoom nella posizione più vicina in cui può eseguire la messa a fuoco.
- La distanza minima di messa a fuoco varia a seconda della posizione dello zoom. Quando l'indicatore zoom è posizionato nel punto in cui il contrassegno  diventa verde o in corrispondenza del contrassegno , la fotocamera è in grado di mettere a fuoco rispettivamente soggetti posti a una distanza di soli 10 cm o di solo 1 cm dall'obiettivo.
- **Modo area AF** è impostato su **Manuale** ( 102). Quando si preme , la fotocamera mette a fuoco il soggetto posto nell'area di messa a fuoco attiva.
- La fotocamera esegue continuamente la messa a fuoco su oggetti diversi fino a quando il pulsante di scatto viene premuto a metà corsa per bloccare la messa a fuoco.
- Poiché il movimento della fotocamera influisce sul risultato delle foto, controllare l'impostazione **Riduzione vibrazioni** ( 122) e tenere ben ferma la fotocamera.



* È possibile selezionare altre impostazioni. Il flash potrebbe non essere in grado di illuminare l'intero soggetto a distanze inferiori a 50 cm.

Museo

Utilizzare questo modo per le riprese in interni, nelle situazioni in cui non è consentito l'uso del flash (ad esempio, nei musei e nelle gallerie d'arte) oppure in altri luoghi in cui si desidera escludere il flash.

- La fotocamera esegue la messa a fuoco del soggetto al centro dell'inquadratura.
- **BSS** (Scelta dello scatto migliore) ( 98 a 99) viene utilizzato durante la ripresa.
- Poiché il movimento della fotocamera influisce sul risultato delle foto, controllare l'impostazione **Riduzione vibrazioni** ( 122) e tenere ben ferma la fotocamera.



¹ È possibile selezionare altre impostazioni.

² È possibile selezionare anche  (macro/primo piano).

Fuochi artificiali



I tempi di posa lunghi consentono di catturare le esplosioni di luce dei fuochi artificiali.

- La fotocamera mette a fuoco all'infinito. L'indicatore di messa a fuoco (📷 26) diventa sempre verde quando si preme parzialmente il pulsante di scatto. Si noti, tuttavia, che i soggetti posti a distanza ravvicinata potrebbero non essere a fuoco, poiché la fotocamera mette a fuoco all'infinito.
- Lo zoom ottico può essere utilizzato fino a un valore di 11,5x.
- Lo zoom digitale non è disponibile.



Copia

Consente di ottenere immagini nitide di testi o disegni con sfondo bianco oppure di supporti stampati.

- La fotocamera esegue la messa a fuoco del soggetto al centro dell'inquadratura.
- Quando si utilizza questo modo con soggetti posti a distanza ravvicinata, scegliere 🌸 (macro/primo piano) (📷 34) come modo di messa a fuoco.
- Il testo e i disegni colorati potrebbero non essere riprodotti correttamente.

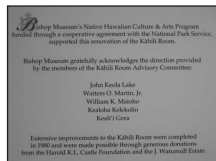

¹ È possibile selezionare altre impostazioni.

² È possibile selezionare anche 🌸 (macro/primo piano).

Controluce

Utilizzare questo modo quando la fonte di illuminazione si trova dietro il soggetto, mettendone in ombra i tratti e i dettagli. Il flash si accende automaticamente per illuminare le aree in ombra.

- La fotocamera esegue la messa a fuoco del soggetto al centro dell'inquadratura.
- Le immagini vengono riprese con il flash incorporato sollevato.



* È possibile selezionare altre impostazioni.

📷: per i modi Scena con 📷 è consigliabile utilizzare un cavalletto. Se si utilizza un cavalletto, disattivare la funzione Riduzione vibrazioni (📷 122).

🏞️ Panorama assistito



Questo modo consente di scattare una serie di fotografie da unire successivamente con il software Panorama Maker fornito in dotazione per creare un'unica immagine panoramica.

- La fotocamera esegue la messa a fuoco del soggetto al centro dell'inquadratura.



¹ È possibile selezionare altre impostazioni.

² È possibile selezionare anche 🌸 (macro/primo piano) o 🏔️ (infinito).

Acquisizione immagini per la creazione di un panorama

La fotocamera mette a fuoco il soggetto al centro dell'inquadratura. Per ottenere risultati ottimali, utilizzare un cavalletto. Se si utilizza un cavalletto, disattivare la funzione Riduzione vibrazioni (📵 122).

- 1 Utilizzare il multi-selettore per scegliere 🏞️ **Panorama assistito** nel menu Scena, quindi premere **OK**.

Viene visualizzata l'icona di direzione del panorama (▷) per indicare la direzione in cui saranno unite le foto.



- 2 Scegliere la direzione con il multi-selettore e premere **OK**.

Selezionare la direzione in cui verranno unite le immagini per creare il panorama completo: a destra (▷), a sinistra (◁), verso l'alto (△) o verso il basso (▽).

Icone di direzione gialle (▷▷) compaiono in corrispondenza della direzione selezionata. Quando si preme **OK**, viene impostata la direzione selezionata e un'icona di direzione bianca (▷) compare nella direzione corrispondente.

Se necessario, in questa fase impostare il modo Flash (📷 30), l'autoscatto (📷 33), il modo di messa a fuoco (📷 34) e la compensazione dell'esposizione (📷 37). Premere **OK** per selezionare nuovamente la direzione.



3 Scattare la prima foto.

La prima foto viene visualizzata nel primo terzo del monitor.



4 Scattare la seconda foto.

Comporre l'immagine successiva in modo che sia sovrapposta alla precedente.

Ripetere questi passaggi fino a quando non saranno state scattate le foto necessarie per completare la scena.



5 Al termine della ripresa, premere **OK**.

La fotocamera torna nella condizione descritta al passaggio 2.



Panorama assistito

Una volta scattata la prima foto, non è possibile regolare le impostazioni relative a modo Flash (☞ 30), autoscatto (☞ 33), messa a fuoco (☞ 34) e compensazione dell'esposizione (☞ 37). Le foto non potranno essere eliminate, e non sarà possibile regolare l'impostazione di zoom, la qualità dell'immagine (☞ 88) o la dimensione foto (☞ 89) fino al completamento della serie.

Le serie panoramiche vengono interrotte se la fotocamera passa al modo standby con la funzione di autospegnimento (☞ 124) durante la ripresa. Si consiglia di impostare l'opzione relativa alla quantità di tempo che deve trascorrere prima che venga attivata la funzione di autospegnimento su un valore più alto.

Blocco esposizione

Sul monitor appare **AE/AF-L** per indicare che l'esposizione, il bilanciamento del bianco e la messa a fuoco sono stati bloccati sui valori della prima foto. Tutte le foto scattate in una serie panoramica presentano le stesse impostazioni di esposizione, bilanciamento del bianco e messa a fuoco.

Panorama Maker

Per l'installazione di Panorama Maker, utilizzare il CD Software Suite in dotazione. Trasferire le immagini su un computer (☞ 74) e utilizzare Panorama Maker (☞ 77) per comporre un'unica foto panoramica.

Altre informazioni

Per ulteriori informazioni, consultare la sezione "Nomi dei file immagine/audio e delle cartelle" (☞ 132).



Ripresa nel modo Sequenza sport

Il modo Sequenza sport consente riprese rapide e in sequenza mentre si preme a fondo e si tiene premuto il pulsante di scatto. Con la ripresa in sequenza, movimenti istantanei di soggetti in movimento possono essere catturati chiaramente.

- 1** Portare il selettore dei modi su  (Sequenza sport).

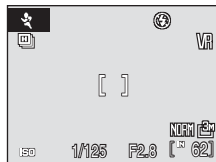

- 2** Premere **MENU** e scegliere un tipo di ripresa in sequenza.

- Utilizzare il multi-selettore nel menu Sequenza sport per scegliere un tipo ( 47).
- Premere **MENU** o il pulsante di scatto per ritornare alla schermata di ripresa.

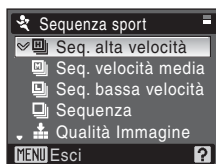

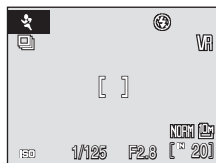

- 3** Inquadrare il soggetto e scattare.

- La fotocamera esegue la messa a fuoco del soggetto al centro dell'inquadratura.
- La ripresa in sequenza dura per tutto il tempo che si tiene premuto a fondo il pulsante di scatto.
- Se si seleziona un'impostazione di ripresa in sequenza ad alta velocità (H, M, L), la ripresa termina quando viene raggiunto il numero massimo di inquadrature per scatto. Per continuare a scattare foto, premere nuovamente il pulsante di scatto fino in fondo.



Note sul modo Sequenza sport

- L'impostazione del flash è bloccata su  (No).
- Il modo di messa a fuoco ( 34) è impostato su **AF** (Autofocus). Durante il modo Sequenza sport, la fotocamera regola di continuo la messa a fuoco con la funzione autofocus fintanto che si preme parzialmente il pulsante di scatto e la messa a fuoco viene bloccata. **MF** (focus manuale) è disponibile anche per l'impostazione modo di messa a fuoco.
- È disponibile la compensazione dell'esposizione ( 37).
- Le impostazioni messa a fuoco, esposizione e bilanciamento bianco vengono fissati ai valori della prima immagine di ogni serie.
- L'autoscatto non è disponibile.
- La velocità della ripresa in sequenza può essere più lenta a seconda delle impostazioni qualità dell'immagine, formato foto e tempo di posa, e in base alla velocità di trasferimento dei dati della card di memoria.
- Quando è selezionata un'impostazione di ripresa in sequenza ad alta velocità, la sensibilità ISO viene impostata automaticamente sull'impostazione maggiore. Le immagini riprese possono apparire sgranate.
- Se il flash incorporato viene sollevato o abbassato mentre si preme a fondo il pulsante di scatto, la ripresa viene interrotta.

Menu Sequenza sport









Nel menu Sequenza sport, è possibile selezionare il tipo di ripresa in sequenza, la qualità dell'immagine e la dimensione foto.

Nel modo Sequenza sport, premere **MENU** per visualizzare il menu Sequenza sport e scegliere il tipo di ripresa in sequenza con il multi-selettore.



Tipi di ripresa Sequenza sport

| Tipo | Velocità massima della ripresa in sequenza | Descrizione |
|--|--|---|
|  Seq. alta velocità (impostazione predefinita) | Circa 13 fotogrammi al secondo (massimo 30 fotogrammi) | Ripresa in sequenza ad alta velocità. La sensibilità ISO viene impostata automaticamente nella gamma da ISO 640 a 1600. |
|  Seq. velocità media | Circa 6 fotogrammi al secondo (massimo 30 fotogrammi) | Il tempo di posa viene impostato automaticamente entro la gamma da 4.000 sec. a 1/15 sec. |
|  Seq. bassa velocità | Circa 4 fotogrammi al secondo (massimo 30 fotogrammi) | |
|  Sequenza | Circa 1,1 fotogrammi al secondo (massimo 9 fotogrammi) | Ripresa in sequenza. La sensibilità ISO viene impostata automaticamente nella gamma da ISO 64 a 800. |

Qualità dell'immagine e dimensione foto

| Impostazione | Descrizione |
|---|--|
|  Qualità Immagine | Consente di scegliere il rapporto di compressione per le immagini registrate. Le opzioni disponibili sono le stesse dell'impostazione Qualità Immagine nel menu di ripresa ( 88). Tuttavia, l'impostazione della qualità dell'immagine nel menu Sequenza sport viene memorizzata separatamente e non viene applicata agli altri modi di ripresa. |
|  Dim. Immagine | Consente di scegliere le dimensioni (numero di pixel) delle immagini registrate. <ul style="list-style-type: none">Quando è selezionata un'impostazione di ripresa in sequenza ad alta velocità, sono disponibili solo le dimensioni foto  2048x1536 (impostazione predefinita),  1600x1200,  1280x960,  1024x768 e  640x480.Quando è selezionato Sequenza come tipo di ripresa Sequenza sport, le dimensioni foto disponibili sono le stesse dell'impostazione Dim. Immagine nel menu di ripresa ( 89).L'impostazione dimensione foto nel menu Sequenza sport viene memorizzata separatamente dall'impostazione dimensione foto negli altri modi di ripresa e non viene applicata agli altri modi. |

Note sulla ripresa in sequenza ad alta velocità

- Anche se si sceglie  **2592x1944** o superiore per l'impostazione **Dim. Immagine** mentre il tipo di ripresa Sequenza sport selezionato è **Sequenza**, l'impostazione **Dim. Immagine** passa a  **2048x1536** quando si seleziona **Seq. alta velocità**, **Seq. velocità media** o **Seq. bassa velocità**.
- La sensibilità ISO è impostata su almeno 640 durante la ripresa in sequenza ad alta velocità (H, M, L), pertanto, potrebbe non essere possibile ottenere un'esposizione appropriata in condizioni atmosferiche favorevoli (è possibile che le immagini risultino sovraesposte).
- Se oggetti molto luminosi, ad esempio il sole o una fonte di illuminazione elettrica, vengono catturati durante la ripresa in sequenza ad alta velocità, è possibile che sulle immagini registrate appaiano delle striature verticali. Si consiglia di evitare di inquadrare oggetti particolarmente luminosi durante la ripresa in sequenza ad alta velocità.

Riprese nei modi P, S, A e M

Ruotando il selettore dei modi, è possibile scattare immagini nei seguenti quattro modi di esposizione: **P** (Auto programmato), **S** (Auto a priorità dei tempi), **A** (Auto a priorità dei diaframmi) e **M** (Manuale). Oltre a consentire l'impostazione dei tempi di posa e del diaframma, questi modi consentono di controllare diverse impostazioni avanzate, inclusi la sensibilità ISO e il bilanciamento del bianco nel menu di ripresa (☒ 86).

| Modo | Descrizione |
|---|---|
| P Auto programmato (☒ 49) | La fotocamera imposta i tempi di posa e il diaframma per garantire un'esposizione ottimale. Questo modo è consigliato per le istantanee e per le altre situazioni in cui il tempo a disposizione per regolare le impostazioni della fotocamera è minimo. In questo modo è possibile utilizzare il programma flessibile, che consente di variare le coppie tempo/diaframma (☒ 49). |
| S Auto a priorità dei tempi (☒ 50) | L'utente sceglie il tempo di posa, mentre la fotocamera seleziona il diaframma per garantire risultati ottimali. Questo modo può essere utilizzato per congelare o sfocare soggetti in movimento. |
| A Auto a priorità dei diaframmi (☒ 51) | L'utente sceglie il diaframma, mentre la fotocamera seleziona il tempo di posa per garantire risultati ottimali. Questo modo può essere utilizzato per sfocare lo sfondo o mettere a fuoco sia il primo piano sia lo sfondo. |
| M Manuale (☒ 52) | L'utente può impostare sia il tempo di posa sia il diaframma. |

Modi P, S, A e M

Tempo di posa e diaframma

La fotocamera consente di ottenere la stessa esposizione con diverse combinazioni di tempi e diaframmi, pertanto si può scegliere se congelare o sfocare i soggetti in movimento o variare la profondità di campo. Nelle figure riportate di seguito si può vedere come varia l'esposizione al variare dei tempi di posa e dei diaframmi. Quando si modifica l'impostazione della sensibilità ISO (☒ 96), cambia anche la gamma di tempi di posa e valori diaframma alla quale si ottiene un'esposizione corretta.

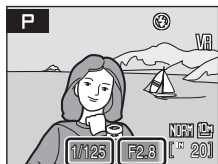

Tempo di posa

Diaframma



Tempo di posa breve:
1/1.000s



Tempo di posa lungo:
1/30s



Diaframma aperto
(numero f/ basso): f/2.8



Diaframma chiuso
(numero f/ alto): f/8.0

Modo P (Auto programmato)

Consente di scattare immagini con il valore tempo di posa e diaframma impostato automaticamente dalla fotocamera (📖 48).

1 Portare il selettore dei modi su P.

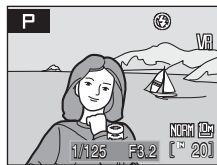

2 Inquadrare il soggetto, mettere a fuoco e scattare.

Per impostazione predefinita, la fotocamera sceglie automaticamente l'area di messa a fuoco (fra le nove disponibili) contenente il soggetto più vicino, e mette a fuoco in base ad essa (📖 102).



Programma flessibile

Nel modo **P**, è possibile selezionare diverse combinazioni di tempi e diaframmi ruotando la ghiera di comando ("programma flessibile"). Quando il programma flessibile è attivo, sul monitor viene visualizzato un asterisco (*) accanto all'indicatore del modo (**P**).

- Ruotando la ghiera di comando a destra è possibile impostare diaframmi aperti (numeri f/ bassi) per sfocare i particolari dello sfondo e tempi di posa brevi per "congelare" i soggetti in movimento.
- Ruotando la ghiera di comando a sinistra è possibile impostare diaframmi chiusi (numeri f/ alti) per aumentare la profondità di campo e tempi di posa lunghi per sfocare i soggetti in movimento.
- Per ripristinare le impostazioni predefinite di tempo di posa e diaframma, ruotare la ghiera di comando finché l'asterisco vicino all'indicatore del modo non viene più visualizzato. Le impostazioni predefinite di tempo di posa e diaframma vengono ripristinate anche selezionando un altro modo o spegnendo la fotocamera.

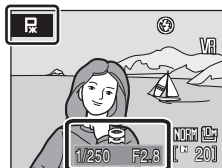
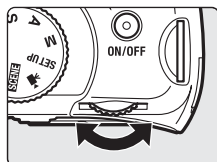

📌 Nota sui tempi di posa

Quando si imposta **Sequenza**, **BSS** o **Multi-scatto 16** per **Sequenza** (📖 98) o quando è selezionata un'impostazione diversa da **No** per **Auto-bracketing** (📖 101), il tempo di posa più lungo disponibile scende a 1/2 sec.

Modo S (Auto a priorità dei tempi)

Consente di impostare il tempo di posa e scattare fotografie (📷 48).

1 Portare il selettore dei modi su S.

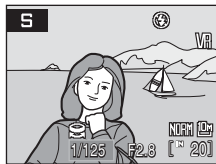
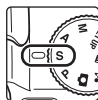

2 Ruotare la ghiera di comando per selezionare un tempo di posa compreso fra 1/2.000 di secondo e 8 sec.

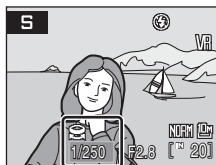

3 Mettere a fuoco e scattare.

Per impostazione predefinita, la fotocamera sceglie automaticamente l'area di messa a fuoco (fra le nove disponibili) contenente il soggetto più vicino, e mette a fuoco in base ad essa (📷 102).



✔ **Modo S (Auto a priorità dei tempi)**

- Se con il tempo di posa selezionato si determina una sovraesposizione o sottoesposizione, il display dei tempi di posa lampeggia quando il pulsante di scatto viene premuto parzialmente. Scegliere un altro tempo di posa e riprovare.
- Con tempi di posa superiori a 1/4 di secondo, l'indicatore del tempo di posa diventa rosso. Si consiglia pertanto di utilizzare la riduzione disturbo (📷 105) per limitare l'effetto "disturbo", che si manifesta con la formazione di punti colorati distribuiti in ordine casuale.

✔ **Nota sui tempi di posa**

Quando si imposta **Sequenza**, **BSS** o **Multi-scatto 16** per **Sequenza** (📷 98) o quando è selezionata un'impostazione diversa da **No** per **Auto-bracketing** (📷 101), il tempo di posa più lungo disponibile scende a 1/2 sec.

Modo A (Auto a priorità dei diaframmi)

Consente di impostare il valore di apertura del diaframma e scattare fotografie (📷 48).

1 Portare il selettore dei modi su A.

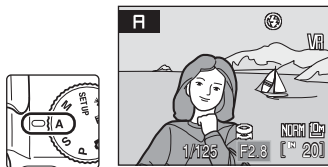

2 Ruotare la ghiera di comando per impostare il numero f/ (valore di apertura del diaframma).

Con l'impostazione minima dello zoom, è possibile impostare il diaframma su valori compresi tra $f/2.8$ e $f/8.0$; con l'impostazione massima dello zoom le impostazioni disponibili sono comprese tra $f/4.5$ e $f/8.0$.

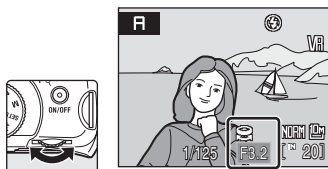

3 Mettere a fuoco e scattare.

Per impostazione predefinita, la fotocamera sceglie automaticamente l'area di messa a fuoco (fra le nove disponibili) contenente il soggetto più vicino, e mette a fuoco in base ad essa (📷 102).



☑ Modulo A (Auto a priorità dei diaframmi)

Se il diaframma selezionato determina una sovraesposizione o sottosposizione, il display del diaframma lampeggia quando il pulsante di scatto viene premuto a metà corsa. Scegliere un altro diaframma e riprovare.

☑ Nota sui tempi di posa

Quando si imposta **Sequenza**, **BSS** o **Multi-scatto 16** per **Sequenza** (📷 98) o quando è selezionata un'impostazione diversa da **No** per **Auto-bracketing** (📷 101), il tempo di posa più lungo disponibile scende a 1/2 sec.

📷 Diaframma e zoom

Il diaframma viene espresso con un numero f , che indica il rapporto tra la lunghezza focale dell'obiettivo e il diametro effettivo di apertura del diaframma attraverso cui la luce entra nella fotocamera. I diaframmi aperti (indicati da numeri f / bassi) consentono l'entrata di una quantità di luce maggiore, mentre i diaframmi chiusi (numeri f / alti) ne fanno passare di meno. Quando la fotocamera è in posizione grandangolo (zoom indietro), la lunghezza focale dell'obiettivo e il numero f diminuiscono. Quando la fotocamera è in posizione tele (zoom avanti), la lunghezza focale e il numero f aumentano.

La fotocamera COOLPIX P80 dispone di un obiettivo con lunghezza focale pari a 4,7–84,2 mm e un diaframma compreso tra $f/2.8$ a $f/4.5$.

Modo M (Manuale)

Consente di impostare il tempo di posa e il tempo di apertura del diaframma, e di scattare fotografie (📷 48).

1 Portare il selettore dei modi su M.

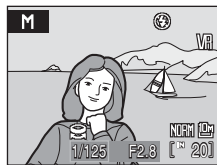

2 Premere il multi-selettore ► per attivare l'impostazione del tempo di posa.

Premendo il multi-selettore ► si passa alternativamente dall'impostazione del tempo di posa all'impostazione del diaframma.

Quando si impostano tempi più lunghi di 1/4 sec., l'indicatore dei tempi di posa diventa rosso (📷 50).

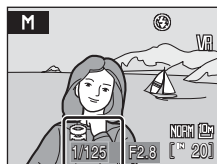

3 Ruotando la ghiera di comando è possibile impostare un tempo di posa compreso fra 1/2.000 di secondo e 8 sec.

Quando si regola il diaframma o il tempo di posa, per alcuni secondi il display dell'esposizione indica lo scostamento fra l'impostazione prescelta e il valore di esposizione misurato dalla fotocamera.

Tale scostamento è espresso in EV (da -2 a +2 EV in passi di 1/3 EV). Con la visualizzazione riprodotta a destra, l'immagine risulterà sovraesposta di 1 EV (+1).

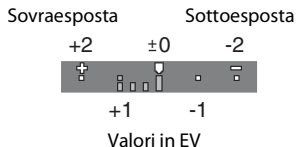
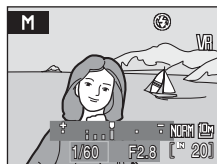

4 Premere il multi-selettore ► per attivare l'impostazione del diaframma.

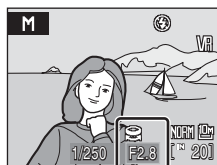

5 Ruotare la ghiera di comando per scegliere un valore di apertura del diaframma.

Ripetere le operazioni descritte ai punti 2 a 5 per variare le impostazioni dei tempi di posa e diaframma in modo da ottenere l'esposizione desiderata.

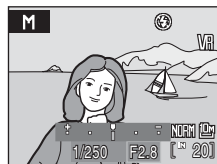

6 Mettere a fuoco e scattare.

Per impostazione predefinita, la fotocamera sceglie automaticamente l'area di messa a fuoco (fra le nove disponibili) contenente il soggetto più vicino, e mette a fuoco in base ad essa (☒ 102).



☑ Nota sui tempi di posa

Quando si imposta **Sequenza**, **BSS** o **Multi-scatto 16** per **Sequenza** (☒ 98) o quando è selezionata un'impostazione diversa da **No** per **Auto-bracketing** (☒ 101), il tempo di posa più lungo disponibile scende a 1/2 sec.

☑ Nota sulla sensibilità ISO

Quando **Sensibilità ISO** (☒ 96) è impostato su **Auto** (impostazione predefinita), **Intervallo ISO auto** o **Sensibilità ISO alta auto**, la sensibilità ISO viene bloccata su ISO 64.

Visualizzazione di più immagini: Riproduzione miniature

Premendo il controllo zoom in direzione **W** (📐) (play miniature) nel modo di visione play a pieno formato (📺 28) è possibile visualizzare le immagini come miniature in "fogli di provini".

Durante la visualizzazione delle miniature, è possibile effettuare le seguenti operazioni.

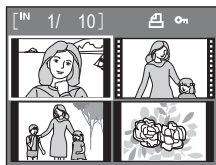

| Per | Funzione | Descrizione | 📺 |
|---|------------------------------|---|----|
| Scegliere le immagini | | Utilizzare il multi-selettore ▲▼◀▶ per scegliere le immagini. | 10 |
| | | Ruotare la ghiera di comando per scegliere le immagini. | - |
| Modificare il numero di immagini visualizzate | W (📐) T (📏) | Ruotando il controllo zoom verso W (📐), è possibile variare il numero di miniature visualizzate in base al seguente ordine: 4 → 9 → 16 Ruotando il controllo zoom verso T (📏) il numero di miniature visualizzate varia in senso inverso. | - |
| Annullare la riproduzione miniature | OK | Premere OK . | 28 |
| Passare al modo di ripresa | | La pressione di oppure del pulsante di scatto consente di passare al modo selezionato con il selettore dei modi. | 28 |

Visualizzazione del modo Riproduzione miniature

Le icone a destra compaiono quando vengono selezionate le immagini per le quali sono state configurate le impostazioni **Impostazioni stampa** (📖 84) e **Proteggi** (🔒 111)

I filmati vengono visualizzati come fotogrammi.

Icona impostazioni di stampa

Icona di protezione

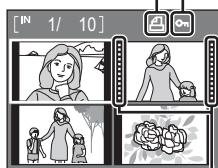

Fotogrammi

Uno sguardo da vicino: Zoom del modo play

Quando si ruota il controllo zoom su **T** (Q) nel modo di visione play a pieno formato (S 28), l'immagine corrente viene ingrandita di 3x e centrata nel monitor.

La guida in basso a destra mostra la parte dell'immagine ingrandita.

Durante la visualizzazione delle immagini ingrandite, è possibile effettuare le seguenti operazioni.



| Per | Funzione | Descrizione | |
|--|--------------|--|----|
| Ingrandire l'immagine | T (Q) | L'ingrandimento aumenta ogni volta che si ruota il controllo zoom verso T (Q), fino a circa 10x. Per aumentare il fattore d'ingrandimento è anche possibile ruotare la ghiera di comando verso destra. | - |
| Ridurre l'immagine | W (Z) | L'ingrandimento diminuisce ogni volta che si ruota il controllo zoom verso W (Z). Quando si raggiunge un fattore d'ingrandimento pari a 1x, la visualizzazione torna al modo di visione play a pieno formato. Per diminuire il fattore d'ingrandimento è anche possibile ruotare la ghiera di comando verso sinistra. | - |
| Visualizzare altre aree dell'immagine | | Premere il multi-selettore ▲, ▼, ◀ o ▶ per scorrere e visualizzare le aree dell'immagine che non sono visibili nel monitor. | 10 |
| Passare al modo visione play a pieno formato | OK | Premere OK . | 28 |
| Ritagliare l'immagine | MENU | Premere MENU per ritagliare l'immagine corrente e includere solo la parte visualizzata sul monitor. | 58 |
| Passare al modo di ripresa | | La pressione di oppure del pulsante di scatto consente di passare al modo selezionato con il selettore dei modi. | 28 |

Immagine ripresa nel modo Priorità al volto

Quando si ruota il controllo zoom su **T** (Q) nel modo di visione play a pieno formato per le immagini riprese nel modo **Priorità al volto** (S 103), l'immagine verrà ingrandita utilizzando il volto (sul quale è stata eseguita la messa a fuoco al momento dello scatto) come punto di riferimento.

Se vengono rilevati diversi volti, l'immagine viene ingrandita utilizzando il volto (sul quale è stata eseguita la messa a fuoco al momento dello scatto) come punto di riferimento; premendo ▲, ▼, ◀ o ▶ nel multi-selettore è possibile passare agli altri volti.

Ruotare il controllo zoom su **T** (Q) o **W** (Z) per modificare il rapporto di zoom.

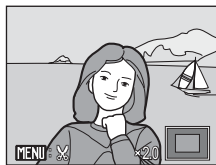

Modifica delle immagini

La COOLPIX P80 consente di modificare le immagini direttamente sulla fotocamera e salvarle come file separati (📄 132). Sono disponibili le funzioni di modifica descritte di seguito.

| Funzione di modifica | Descrizione |
|----------------------|--|
| D-Lighting (📄 57) | Consente di creare una copia dell'immagine corrente con una luminosità e un contrasto migliori, in modo da rendere più luminose le parti scure della foto. |
| Ritaglio (📄 58) | Consente di ingrandire l'immagine o migliorare la composizione e creare una copia contenente soltanto la parte visibile sul monitor. |
| Mini-foto (📄 59) | Consente di creare una copia di dimensioni ridotte dell'immagine, adatta per essere utilizzata nelle pagine Web o come allegato ai messaggi e-mail. |
| Bordo nero (📄 60) | Consente di creare una copia con una cornice nera, per valorizzare l'immagine. |

Modifica delle immagini

- Le immagini registrate con dimensione foto pari a 📄 (3.648 x 2.432), 📄 (3.584 x 2.016) e 📄 (2.736 x 2.736) (📄 89) possono essere modificate solo con la funzione bordo nero.
- Le funzioni di modifica della COOLPIX P80 potrebbero non essere disponibili per immagini scattate con altre fotocamere digitali.
- Se si prevede di dover visionare una copia creata con la COOLPIX P80 su una fotocamera digitale diversa, tenere presente che potrebbe non essere possibile visualizzare l'immagine o trasferirla su computer.
- Le funzioni di modifica non sono disponibili se la memoria interna o la card di memoria non dispongono di spazio libero sufficiente.

Limitazioni alla modifica delle immagini

(✓: disponibile, -: non disponibile)

| Prima modifica | Seconda modifica | | | |
|----------------|------------------|----------|-----------|------------|
| | D-Lighting | Ritaglio | Mini-foto | Bordo nero |
| D-Lighting | - | ✓ | ✓ | - |
| Ritaglio | - | - | - | - |
| Mini-foto | - | - | - | - |
| Bordo nero | - | - | - | - |

- Non è possibile modificare due volte le immagini con la stessa funzione di modifica.
- La funzione D-Lighting deve essere applicata per prima, a causa della limitazione nelle possibili combinazioni.
- La funzione bordo nero non può essere utilizzata sulle copie create con le funzioni di modifica.

Immagini originali e copie modificate

- Le copie create con le funzioni di modifica non vengono eliminate se si cancellano le immagini originali. Le immagini originali non vengono eliminate se si cancellano le copie create con le funzioni di modifica.
- Le copie modificate vengono memorizzate con la data e l'ora di registrazione dell'immagine originale.
- Le copie modificate non sono contrassegnate per la stampa (📄 84) o la protezione (📄 111) come l'originale.

Miglioramento della luminosità e del contrasto: D-Lighting

La funzione D-Lighting può essere utilizzata per creare copie con luminosità e contrasto migliori, in modo da rendere più luminose le aree scure dell'immagine. Le copie migliorate vengono salvate come file separati.

- 1 Selezionare l'immagine desiderata nel modo di visione play a pieno formato (🖼️ 28) o Riproduzione miniature (🖼️ 54), quindi premere **MENU**.

Viene visualizzato il menu play.

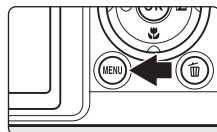

- 2 Con il multi-selettore, scegliere **D-Lighting** e premere **OK**.

La versione originale verrà visualizzata a sinistra, la versione modificata a destra.



- 3 Scegliere **Ok** e premere **OK**.

Viene creata una nuova copia con una luminosità e un contrasto migliori.

Per annullare la funzione D-Lighting, scegliere **Annulla**, quindi premere **OK**.

Le copie create con la funzione D-Lighting sono identificate dall'icona 🖼️, visualizzata nel modo play.

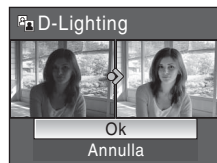

🔍 Altre informazioni

Per ulteriori informazioni, consultare la sezione "Nomi dei file immagine/audio e delle cartelle" (🖼️ 132).

Creazione di una copia ritagliata: Ritaglio

Questa funzione è disponibile soltanto quando **MENU**  è visualizzato sul monitor con lo zoom del modo play  55) attivato. Le immagini ritagliate vengono memorizzate come file separati.

- 1** Ruotare il controllo zoom verso **T** (Q) nel modo play a pieno formato per ingrandire l'immagine.

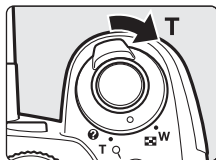

- 2** Ottimizzare la composizione della copia.

Ruotare il controllo zoom verso **T** o **W** per regolare il fattore d'ingrandimento.

Premere **▲**, **▼**, **◀** o **▶** sul multi-selettore per scorrere l'immagine fino a visualizzare sul monitor solo la parte da copiare.

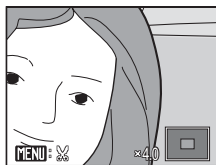

- 3** Premere **MENU**.

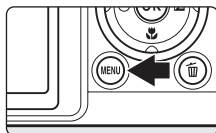

- 4** Con il multi-selettore, scegliere **Si** e premere **OK**.



Viene creata una nuova immagine contenente soltanto la parte visibile sul monitor.

Per annullare la creazione della copia ritagliata, scegliere **No**.



A seconda delle dimensioni dell'immagine originale e del rapporto di zoom attivo al momento della creazione della copia, viene selezionata automaticamente una delle seguenti impostazioni di formato immagine per le copie ritagliate (unità di misura: pixel).

-  3.264 × 2.448
-  2.592 × 1.944
-  2.272 × 1.704
-  2.048 × 1.536
-  1.600 × 1.200
-  1.280 × 960
-  1.024 × 768
-  640 × 480
-  320 × 240
-  160 × 120



Se l'immagine ritagliata è ottenuta impostando un formato pari a **320×240** o **160×120**, durante la riproduzione viene visualizzato un riquadro grigio intorno all'immagine e sulla parte sinistra del monitor vengono visualizzate le icone mini-foto  o .



Altre informazioni

Per ulteriori informazioni, consultare la sezione "Nomina dei file immagine/audio e delle cartelle"  132).

Ridimensionamento delle immagini: mini-foto

Consente di creare una copia di dimensioni ridotte dell'immagine corrente. Le mini copie vengono archiviate come file JPEG, con un rapporto di compressione di 1:16. Di seguito sono indicati i formati disponibili.

| Opzione | Descrizione |
|---|---|
|  640x480 | Adatto per la riproduzione su un televisore. |
|  320x240 | Adatto per la visualizzazione delle immagini in pagine Web. |
|  160x120 | Adatto per l'invio delle immagini come allegati e-mail. |

- 1 Selezionare l'immagine desiderata nel modo di visione play a pieno formato ( 28) o riproduzione miniature ( 54), quindi premere **MENU**.

Viene visualizzato il menu play.

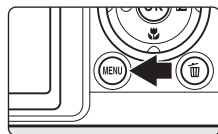

- 2 Con il multi-selettore, scegliere **Mini-foto** e premere **OK**.



- 3 Scegliere il formato desiderato per la copia, quindi premere **OK**.

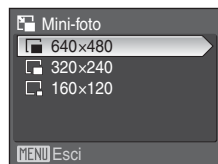

- 4 Scegliere **Sì** e premere **OK**.

Viene creata una nuova copia, di dimensioni inferiori.

Per annullare la creazione della copia di dimensioni ridotte, scegliere **No**.

La copia è visualizzata con un riquadro grigio.



Altre informazioni

Per ulteriori informazioni, consultare la sezione "Nomi dei file immagine/audio e delle cartelle" ( 132).

Aggiunta di cornici nere sulle immagini: bordo nero

Questa funzione consente di creare delle copie delle immagini inserendo delle righe nere nei formati **Sottile**, **Medio** o **Spesso** lungo i bordi. Le immagini con la cornice nera vengono salvate come file separati.

- 1 Selezionare l'immagine desiderata nel modo di visione play a pieno formato (🖼️ 28) o riproduzione miniature (🖼️ 54), quindi premere **MENU**.

Viene visualizzato il menu play.

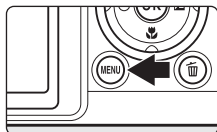

- 2 Con il multi-selettore, scegliere **Bordo nero** e premere **OK**.



- 3 Scegliere lo spessore desiderato per la cornice e premere **OK**.

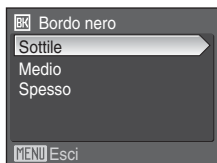

- 4 Scegliere **Sì** e premere **OK**.

Viene creata una nuova copia con una cornice nera.

Per annullare la creazione della copia con la cornice nera, scegliere **No**.

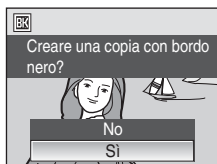

✔ **Bordo nero**



- Le righe nere vanno a sovrapporsi ai bordi dell'immagine, nascondendone una parte di dimensioni variabili a seconda dello spessore prescelto.
- Se si stampa un'immagine con bordo nero utilizzando la funzione di stampa senza bordi della stampante, la cornice nera potrebbe non essere stampata.

🔍 **Altre informazioni**

Per ulteriori informazioni, consultare la sezione "Nomi dei file immagine/audio e delle cartelle" (📖 132).

Memo vocali: registrazione e riproduzione

Utilizzando il microfono incorporato della fotocamera è possibile registrare memo vocali per le immagini contrassegnate con

OK e  nel modo play a pieno formato ( 28).

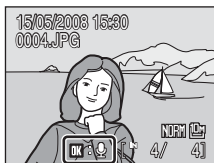

Registrazione di memo vocali

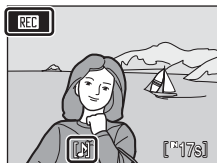

Tenendo premuto **OK** viene registrato un memo vocale della durata massima di 20 secondi.

- Non toccare il microfono incorporato durante la registrazione.
- Durante la registrazione, le icone **REC** e  lampeggiano.





Riproduzione di memo vocali

Per riprodurre un memo vocale, premere **OK** mentre è visualizzata un'immagine nel modo play a pieno formato. La riproduzione termina alla fine del memo vocale o quando si preme nuovamente **OK**.

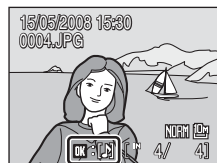
- Le immagini con memo vocali sono contrassegnate dall'icona **OK** e .
- Utilizzare il controllo zoom **T** (Q)/**W** () durante la riproduzione per regolare il volume di riproduzione.



Eliminazione di memo vocali

Selezionare un'immagine a cui è associato un memo vocale e premere . Utilizzare il multi-selettore per scegliere , quindi premere **OK**. In questo modo viene eliminato solo il memo vocale.

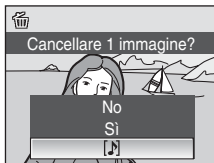

Memo vocali

- Se si elimina un'immagine a cui è associato un memo vocale, verranno eliminati sia l'immagine che il memo vocale.
- Se all'immagine corrente è già associato un memo vocale, questo dovrà essere eliminato prima di poterne registrare uno nuovo.
- La COOLPIX P80 non può essere utilizzata per registrare memo vocali associandoli a immagini scattate con altre fotocamere.

Altre informazioni

Per ulteriori informazioni, consultare la sezione "Nomi dei file immagine/audio e delle cartelle" ( 132).

Registrazione dei filmati

Per realizzare dei filmati registrando i suoni mediante il microfono incorporato, selezionare il modo di ripresa e seguire i passaggi indicati di seguito.

1 Portare il selettore dei modi su .

Il contafotogrammi indica la lunghezza massima di registrazione del filmato.

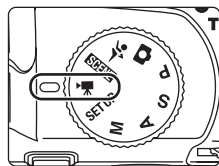

2 Per avviare la registrazione, premere a fondo il pulsante di scatto.





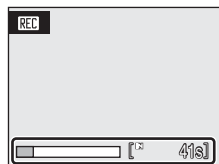



La fotocamera mette a fuoco il soggetto posto nell'area di messa a fuoco centrale.

La barra di avanzamento visualizzata nella parte inferiore del monitor indica il tempo di registrazione ancora disponibile.





Per terminare la registrazione, premere di nuovo a fondo il pulsante di scatto.

Registrazione dei filmati

- È disponibile la compensazione dell'esposizione ( 37). **AF** (Autofocus),  (Macro/primopiano) e  (Infinito) sono disponibili per il modo di messa a fuoco ( 34). Il modo flash ( 30) può essere utilizzato solo per i filmati registrati con l'opzione film accelerato. L'autoscatto non è disponibile.
- Le impostazioni di modo Flash ( 30), modo di messa a fuoco ( 34) e compensazione dell'esposizione ( 37) non possono essere confermate o modificate mentre è in corso la registrazione di un filmato. Applicare o modificare le impostazioni come necessario prima di avviare la registrazione del filmato.
- In seguito all'avvio della registrazione del filmato non è più possibile regolare lo zoom ottico. Lo zoom digitale non può essere applicato prima che inizi la registrazione del filmato. Tuttavia, durante la registrazione di filmati (eccetto i filmati d'animazione), è possibile utilizzare lo zoom digitale (fino a 2x).
- A eccezione del modo **Film accelerato** , quando si riprendono i filmati, l'angolo di visione (campo visivo) è inferiore a quello disponibile per le immagini fisse.

Modifica delle impostazioni per i filmati

- Le opzioni Filmato, modo Autofocus o VR elettronico possono essere modificate ( 63).
- Quando **Opzioni filmato** è impostato su **Film accelerato** , i filmati vengono registrati senza suono.







Menu Filmato

Le impostazioni **Opzioni filmato**, **Modo autofocus** e **VR elettronico** possono essere modificate dal menu Filmato.

Premere **MENU** nel modo filmato per visualizzare il menu Filmato e utilizzare il multi-selettore per modificare e confermare le impostazioni.

Selezione delle opzioni filmato







Nel menu Filmato sono disponibili le opzioni riportate di seguito.

| Opzione | Dimensione immagine e velocità fotogrammi |
|--|--|
|  Film-TV 640★ (impostazione predefinita) | Dimensione immagine: 640 x 480 pixel Velocità fotogrammi: 30 fotogrammi al secondo |
|  Film-TV 640 | Dimensione immagine: 640 x 480 pixel Velocità fotogrammi: 15 fotogrammi al secondo |
|  Film-ridotto 320 | Dimensione immagine: 320 x 240 pixel Velocità fotogrammi: 15 fotogrammi al secondo |
|  Film accelerato★ | Consente di scattare automaticamente delle fotografie a intervalli programmati e di unirle per creare un filmato senza sonoro (☑ 65). Dimensione immagine: 640 x 480 pixel Velocità fotogrammi in riproduzione: 30 fotogrammi al secondo |
|  Film seppia 320 | Consente di registrare i filmati con l'effetto seppia. Dimensione immagine: 320 x 240 pixel Velocità fotogrammi: 15 fotogrammi al secondo |
|  Film B/N 320 | Consente di registrare i filmati in bianco e nero. Dimensione immagine: 320 x 240 pixel Velocità fotogrammi: 15 fotogrammi al secondo |

Uso della ghiera di comando per la selezione delle opzioni filmato

Le opzioni filmato possono anche essere selezionate tenendo premuto **Fn** e ruotando la ghiera di comando.

Opzioni filmato e durata massima del filmato o numero massimo di fotogrammi

| Opzione | Memoria interna (circa 50 MB) | Card di memoria (256 MB) |
|--|-------------------------------|-----------------------------|
|  Film-TV 640★ (impostazione predefinita) | 45 sec. | Circa 3 min. 40 sec. |
|  Film-TV 640 | 1 min. 30 sec. | Circa 7 min. 20 sec. |
|  Film-ridotto 320 | 2 min. 57 sec. | Circa 14 min. 30 sec. |
|  Film accelerato★ | 534 fotogrammi | 1800 fotogrammi per filmato |
|  Film seppia 320 | 2 min. 57 sec. | Circa 14 min. 30 sec. |
|  Film B/N 320 | 2 min. 57 sec. | Circa 14 min. 30 sec. |



* I filmati possono occupare tutto lo spazio libero della memoria interna o della card di memoria. I valori riportati sono indicativi. La durata massima del filmato e il numero di fotogrammi variano in base alla card di memoria utilizzata. La dimensione file massima di un singolo filmato è di 2 GB. Pertanto, la durata massima del filmato da 2 GB verrà visualizzata anche se si utilizzano card di memoria con capacità superiore.

Altre informazioni

Per ulteriori informazioni, consultare la sezione "Nomi dei file immagine/audio e delle cartelle"  132).

Modo autofocus

Consente di scegliere la modalità di messa a fuoco della fotocamera nel modo filmato.

| Opzione | Descrizione |
|--|--|
|  AF singolo (impostazione predefinita) | La fotocamera esegue la messa a fuoco quando il pulsante di scatto viene premuto parzialmente, bloccandola in questa posizione durante la ripresa. |
|  AF permanente | La fotocamera esegue continuamente la messa a fuoco finché non raggiunge una messa a fuoco ottimale, bloccandola. Per impedire che i suoni prodotti dalla messa a fuoco della fotocamera interferiscano con la registrazione, si consiglia di selezionare AF singolo . |

VR elettronico

Abilitare o disabilitare il VR elettronico per la registrazione dei filmati.

| Opzione | Descrizione |
|--|--|
|  Sì | Riduce gli effetti del movimento della fotocamera in tutti modi filmato, eccetto Film accelerato ★. |
| OFF No (impostazione predefinita) | La funzione VR elettronico è disabilitata. |

Con impostazioni diverse da **No**, l'icona riduzione vibrazioni elettronica viene visualizzata nel monitor ( 6).

Riduzione vibrazioni per film accelerati

Per attivare o disattivare la riduzione vibrazioni durante la ripresa nel modo **Film accelerato** ★, utilizzare l'impostazione **Riduzione vibrazioni** ( 122) nel menu Impostazioni ( 114).

Film accelerati

L'opzione film accelerato consente di riprendere lo sbocciare dei fiori, l'uscita di una farfalla dal bozzolo e così via.

- Utilizzare il multi-selettore per scegliere **Opzioni filmato** dal menu Filmato, quindi premere .



2 Scegliere **Film accelerato** ★ e premere **OK**.



3 Impostare il tempo che deve trascorrere tra uno scatto e l'altro e premere **OK**.

La fotocamera consente di impostare intervalli compresi tra 30 secondi e 60 minuti.

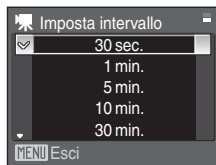

4 Premere **MENU**.

La fotocamera torna al modo di ripresa.

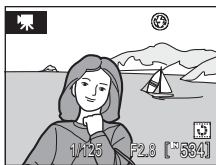

5 Per avviare la registrazione, premere a fondo il pulsante di scatto.

Fra uno scatto e l'altro il monitor si spegne e la spia di accensione lampeggia.

Il monitor si riattiva automaticamente per lo scatto successivo.

6 Per terminare la registrazione, premere nuovamente il pulsante di scatto fino in fondo.

La registrazione si arresterà automaticamente quando la memoria interna o la card di memoria risulterà piena, oppure quando saranno stati registrati 1.800 fotogrammi. La riproduzione di un filmato composto da 1.800 fotogrammi richiede un tempo di 60 secondi.

✓ Film accelerato

- Il modo flash (30), il modo di messa a fuoco (34) e la compensazione dell'esposizione (37) non possono più essere regolati dopo aver scattato la prima foto. Applicare le impostazioni appropriate prima di iniziare la ripresa.
- Per evitare che la fotocamera si spenga inavvertitamente durante la registrazione, utilizzare una batteria completamente carica.
- Per alimentare la fotocamera per periodi di tempo prolungati, utilizzare un adattatore CA EH-62A (acquistabile separatamente da Nikon) (130). **Non utilizzare in alcun caso un adattatore CA di marca o modello diversi.** La mancata osservanza di questa precauzione può provocare surriscaldamento o danni alla fotocamera.
- Non portare il selettore dei modi su un'impostazione diversa durante la registrazione.

Riproduzione dei filmati

Nel modo di visione play a pieno formato (📺 28), i filmati sono identificati dalle opzioni filmato (📺 63). Per riprodurre un filmato, visualizzarlo nel modo di visione play a pieno formato, quindi premere **OK**.

Utilizzare il controllo zoom **T** (📺)/**W** (📺) durante la riproduzione per regolare il volume di riproduzione.

Per mandare avanti o indietro il filmato, utilizzare il multi-selettore. Premere ◀ o ▶ nel multi-selettore per scegliere un comando nella parte superiore del monitor, quindi premere **OK** per eseguire l'operazione selezionata. È possibile effettuare le seguenti operazioni.

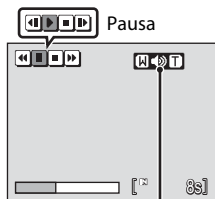

Durante la riproduzione Indicatore di volume

| Per | Comando | Descrizione |
|------------------|---------|---|
| Riavvolgere | ⏮ | Consente di riavvolgere il filmato. Il modo play riprende quando si rilascia OK . |
| Mandare avanti | ⏭ | Consente di mandare avanti il filmato. Il modo play riprende quando si rilascia OK . |
| Mettere in pausa | ⏸ | Consente di mettere in pausa la riproduzione. Durante la pausa è possibile eseguire le operazioni riportate di seguito. |
| | ⏮ | Riavvolgimento del filmato di un fotogramma. Il riavvolgimento continua finché si tiene premuto OK . |
| | ⏭ | Avanzamento del filmato di un fotogramma. L'avanzamento continua finché si tiene premuto OK . |
| | ▶ | Riavvio della riproduzione. |
| Terminare | ⏹ | Consente di terminare la riproduzione e ritornare al modo visione play a pieno formato. |

Eliminazione dei file di filmati

Premere 🗑 durante la riproduzione, la visualizzazione nel modo di visione play a pieno formato (📺 28) o dopo aver selezionato il filmato nel modo play per miniature (📺 54). Viene visualizzato un messaggio di conferma. Scegliere **Sì** e premere **OK** per eliminare il filmato oppure scegliere **No** e premere **OK** per ritornare alla visualizzazione normale del modo play senza eliminare il filmato.

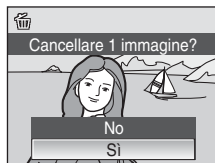

Esecuzione di registrazioni vocali

È possibile eseguire registrazioni vocali con il microfono incorporato e riprodurle tramite il diffusore acustico incorporato.

- 1** Portare il selettore dei modi su **SCENE**.

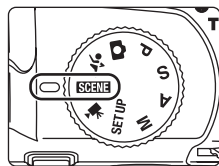

- 2** Premere **MENU** per richiamare il menu Scena, utilizzare il multi-selettore per scegliere  (registrazione vocale), quindi premere **OK**.

Verrà visualizzata la durata della registrazione che è possibile effettuare.



- 3** Per avviare la registrazione, premere a fondo il pulsante di scatto.

La spia di accensione si illumina durante la registrazione.

Se non si eseguono operazioni per circa 30 secondi, la registrazione vocale ha inizio, si attiva la funzione di spegnimento automatico della fotocamera e il monitor si spegne. Se è ancora in corso la registrazione, la spia di accensione rimane accesa anche se il monitor si spegne.

Per ulteriori informazioni, consultare la sezione "Operazioni eseguibili durante la registrazione"  69).

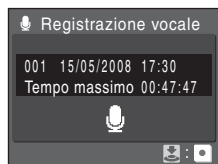

- 4** Per terminare la registrazione, premere nuovamente il pulsante di scatto fino in fondo.

La registrazione termina automaticamente se la memoria interna o la card di memoria risulta piena oppure dopo cinque ore di registrazione sulla card di memoria.

Altre informazioni

Per ulteriori informazioni, consultare la sezione "Nomi dei file immagine/audio e delle cartelle"  132).



Operazioni eseguibili durante la registrazione





| Per | Comando | Descrizione |
|--|---------|--|
| Riattivare il monitor | | Se il monitor si è spento, premere per riattivarlo. |
| Mettere in pausa/ riprendere la registrazione | | Premere una volta per mettere in pausa la registrazione; la spia di accensione inizia a lampeggiare. |
| Creare un indice* | | Durante la registrazione, premere ▲, ▼, ◀ o ▶ nel multi-selettore per creare l'indice. Gli indici consentono di individuare con facilità le parti di una registrazione desiderate. L'inizio della registrazione corrisponde al numero indice 01; ad ogni pressione del multi-selettore verranno assegnati altri numeri in ordine progressivo, fino a un massimo di 98. |
| Terminare la registrazione | | Per terminare la registrazione, premere nuovamente il pulsante di scatto fino in fondo. |

* I file copiati possono essere riprodotti con QuickTime o qualsiasi altro lettore di file audio compatibile con i file WAV. I punti indice creati con la fotocamera non possono essere utilizzati se le registrazioni vocali vengono riprodotte su un computer.

Riproduzione delle registrazioni vocali

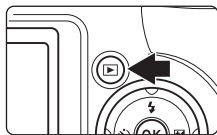
- 1 Premere  nella schermata di registrazione vocale ( 68, punto 3).



- 2 Utilizzando il multi-selettore, scegliere il file audio desiderato e premere .

Il file audio selezionato viene riprodotto.

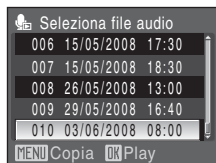

Operazioni disponibili durante la riproduzione

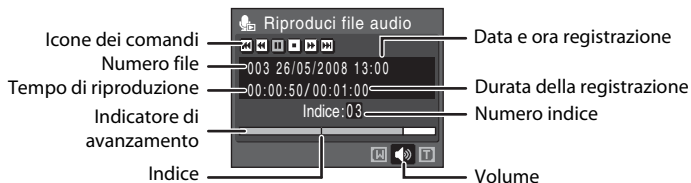

Utilizzare il controllo zoom **T** (Q)/**W** (Z) per regolare il volume di riproduzione. Per mandare avanti o indietro la registrazione vocale, utilizzare la ghiera di comando. I comandi del modo play sono visualizzati nella parte superiore del monitor. Premere ◀ o ▶ sul multi-selettore per scegliere un comando, quindi premere OK per effettuare l'operazione selezionata. È possibile effettuare le seguenti operazioni.

| Per | Comando | Descrizione |
|-------------------------------|---------|--|
| Riavvolgere | ◀ | Consente di riavvolgere la registrazione. Il modo play riprende quando si rilascia OK. |
| Mandare avanti | ▶ | Consente di fare avanzare la registrazione vocale. Il modo play riprende quando si rilascia OK. |
| Passare all'indice precedente | ⏮ | Consente di passare all'indice precedente. |
| Passare all'indice successivo | ⏭ | Consente di passare all'indice successivo. |
| Mettere in pausa | ⏸ ▶ | Consente di mettere in pausa la riproduzione. Durante la pausa è possibile effettuare le seguenti operazioni: Riavvio della riproduzione. |
| Terminare | ◻ | Consente di terminare la riproduzione e passare alla schermata di selezione dei file audio. |

Eliminazione dei file audio

Premere **✖** durante la riproduzione oppure dopo avere selezionato un file audio mediante il multi-selettore. Viene visualizzato un messaggio di conferma. Per eliminare il file, scegliere **Sì** e premere **OK**. Per annullare l'eliminazione, scegliere **No**, quindi premere **OK**.

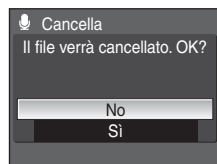

Copia delle registrazioni vocali

È possibile copiare le registrazioni vocali tra la memoria interna e la card di memoria. Questa opzione è disponibile solo se è inserita una card di memoria.

- 1 Premere **MENU** nella schermata di selezione file audio (☞ 70, passaggio 2).

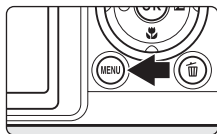

- 2 Utilizzare il multi-selettore per scegliere l'opzione e premere **OK**.

- ☞ → ☐: per copiare le registrazioni dalla memoria interna alla card di memoria.
- ☐ → ☞: per copiare le registrazioni dalla card di memoria alla memoria interna.

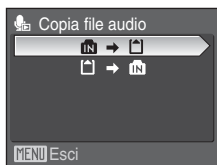

- 3 Scegliere l'opzione di copia e premere **OK**.

File selezionati: Passare al punto 4.

Copia tutti i file: Passare al punto 5.

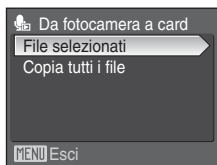

- 4 Scegliere il file desiderato.

Premere il multi-selettore ► per selezionare il file (☑).
Premere nuovamente il multi-selettore ► per annullare la selezione.

- È possibile selezionare più file.
- Premere **OK** per ultimare la selezione dei file.

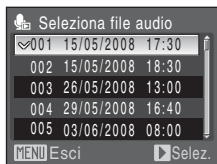

- 5 Nel messaggio di conferma che apparirà, scegliere **Si** e premere **OK**.

La copia viene avviata.

☑ **Registrazioni vocali**

La COOLPIX P80 potrebbe non essere in grado di riprodurre o copiare i file audio creati con altre fotocamere.

✎ **Messaggio Nessun file audio**

Se nella card di memoria non è memorizzato alcun file audio, quando si preme ☞ (☞ 70, passaggio 1), viene visualizzato il messaggio **Nessun file audio**. Premere **MENU** per visualizzare la schermata di copia dei file audio, quindi copiare sulla card di memoria i file audio memorizzati nella memoria interna della fotocamera.

Connessione a un televisore

Collegando la fotocamera a un televisore tramite il cavo audio/video in dotazione sarà possibile riprodurre le immagini sul televisore.

1 Spegnere la fotocamera.

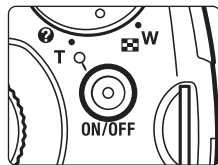

2 Collegare la fotocamera al televisore utilizzando il cavo audio/video in dotazione.

Collegare la spina gialla all'ingresso video del televisore e la spina bianca all'ingresso audio.

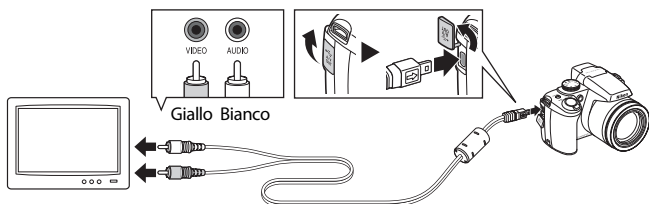

3 Sintonizzare il televisore sul canale video.

Per ulteriori informazioni, consultare la documentazione fornita con il televisore.

4 Tenere premuto per accendere la fotocamera.

La fotocamera passerà al modo play, e le foto salvate nella memoria interna o sulla card di memoria verranno visualizzate sul televisore.



Durante il collegamento al televisore, il monitor della fotocamera resterà spento.



Collegamento di un cavo audio/video

Quando si collega il cavo audio/video, assicurarsi che il connettore della fotocamera sia orientato correttamente. Durante il collegamento, non esercitare una forza eccessiva sulla fotocamera. Quando si scollega il cavo audio/video, non inclinare il connettore mentre si tira.

Standard video

Verificare che l'impostazione Standard video della fotocamera sia conforme allo standard del televisore. L'impostazione Standard video è un'opzione del menu Impostazioni  114) > **Standard video**  126).

Connessione a un computer

Collegando la fotocamera a un computer tramite il cavo USB in dotazione, le immagini registrate con la fotocamera possono essere copiate (trasferite) sul computer utilizzando il software Nikon Transfer.

Operazioni preliminari alla connessione della fotocamera

Installazione del software

Prima di collegare la fotocamera a un computer, è necessario installare il software dal CD della Software Suite in dotazione, che comprende Nikon Transfer e Panorama Maker per la creazione di immagini panoramiche.

Per maggiori informazioni sull'installazione del software, vedere la *Guida Rapida*.

Sistemi operativi compatibili con la COOLPIX P80

Windows

Versione preinstallata di Windows Vista (Home basic/Home Premium/Business/Enterprise/Ultimate a 32 bit), Windows XP Service Pack 2 (Home Edition/Professional)

Se il computer utilizza Windows 2000 Professional, utilizzare un lettore di card o una periferica analogica per trasferire sul computer le immagini memorizzate nella card di memoria (📷 76).

Macintosh

Mac OS X (versione 10.3.9, 10.4.11)

Per informazioni aggiornate sulla compatibilità con i sistemi operativi, fare riferimento al sito Web di Nikon.

📌 Note sulla fonte di alimentazione

- Quando si collega la fotocamera a un computer o a una stampante, occorre utilizzare una batteria completamente carica per evitare che la fotocamera si spenga inavvertitamente.
- Per alimentare la fotocamera per periodi di tempo prolungati, utilizzare un adattatore CA EH-62A (acquistabile separatamente da Nikon) (📷 130). **Non utilizzare in alcun caso un adattatore CA di marca o modello diversi.** La mancata osservanza di questa precauzione può provocare surriscaldamento o danni alla fotocamera.

Trasferimento di immagini dalla fotocamera a un computer

- 1 Avviare il computer su cui è installato Nikon Transfer.
- 2 Spegnerne la fotocamera.
- 3 Collegare la fotocamera al computer utilizzando il cavo USB in dotazione.

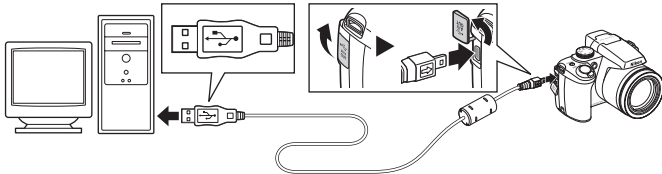

4 Accendere la fotocamera.

La spia di accensione si illumina.

Windows Vista

Quando è visualizzata la finestra di dialogo AutoPlay, selezionare **Copia foto in una cartella sul computer locale utilizzando Nikon Transfer**.

Per evitare che questa finestra di dialogo venga visualizzata in futuro, selezionare **Esegui sempre questa operazione per questo dispositivo**. Nikon Transfer verrà avviato.

Windows XP

Quando è visualizzata la finestra di dialogo AutoPlay, selezionare **Nikon Transfer Copia foto in una cartella sul computer locale** e fare clic su **Ok**.

Per evitare che questa finestra di dialogo venga visualizzata in futuro, selezionare **Utilizza sempre questo programma per questa operazione**. Nikon Transfer verrà avviato.

Mac OS X

Nikon Transfer viene avviato automaticamente se si seleziona **Si** nella finestra di avvio automatico durante la prima installazione di Nikon Transfer.

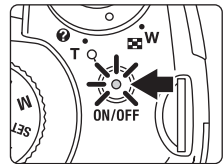

✓ Collegamento del cavo USB

Durante il collegamento del cavo USB, si raccomanda di verificare che i connettori siano orientati correttamente e di non esercitare una forza eccessiva. Quando si scollega il cavo USB, non inclinare il connettore mentre si tira.

Se la fotocamera è collegata al computer mediante un hub USB, è possibile che la connessione non venga riconosciuta.

5 Quando Nikon Transfer avrà completato il caricamento, sarà possibile trasferire le immagini.

Fare clic su **Avvia trasferimento** in Nikon Transfer. L'impostazione predefinita prevede il trasferimento di tutte le immagini sul computer.

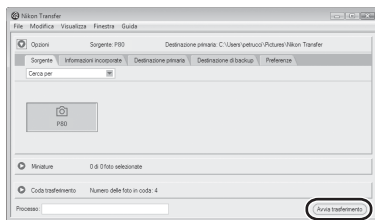

Pulsante Avvia trasferimento

Per impostazione predefinita di Nikon Transfer, al termine del trasferimento si apre automaticamente la cartella in cui sono state trasferite le immagini.

Per ulteriori informazioni sull'uso di Nikon Transfer, consultare la guida di Nikon Transfer.

6 Al termine del trasferimento, scollegare la fotocamera.

Spegnere la fotocamera e scollegare il cavo USB.

Per gli utenti di Windows 2000 Professional

Per trasferire sul computer le immagini memorizzate nella card di memoria, utilizzare un apposito lettore o dispositivo simile.

Se la card di memoria in uso ha una capacità superiore a 2 GB, o è conforme SDHC, il dispositivo che si intende utilizzare deve essere compatibile con queste caratteristiche della card di memoria.

- Per impostazione predefinita, Nikon Transfer viene avviato automaticamente quando si inserisce una card di memoria nel lettore o in un dispositivo simile. Per trasferire le immagini, vedere il passaggio 5 sopra riportato.
- Non collegare la fotocamera al computer. Se la fotocamera è collegata al computer, viene visualizzata la finestra di dialogo **Installazione guidata nuovo hardware**. Selezionare **Annulla**, chiudere la finestra di dialogo e scollegare la fotocamera dal computer.
- Per trasferire le immagini memorizzate nella memoria interna della fotocamera, occorre copiarle preventivamente su una card di memoria usando la fotocamera (72, 108, 113).



Operazioni standard del sistema operativo per l'apertura di file d'immagine/audio

- Accedere alla cartella sul disco rigido del computer nella quale sono state salvate le immagini e aprire un'immagine nel visualizzatore fornito con il sistema operativo.
- I file audio copiati sul computer possono essere riprodotti con QuickTime o qualsiasi altro lettore di file audio compatibile con i file WAV.



Creazione di panorami con Panorama Maker

- Utilizzare una serie di fotografie scattate con l'opzione **Panorama assistito** nel modo Scena (F44) per creare un'unica immagine panoramica con Panorama Maker.
- Panorama Maker può essere installato sul computer dal CD della Software Suite.
- Al termine dell'installazione, seguire la procedura descritta di seguito per avviare Panorama Maker.

Windows

Scegliere **Tutti i programmi (Programmi)** in Windows 2000) dal menu **Start > ArcSoft Panorama Maker 4 > Panorama Maker 4**.

Macintosh

Aprire Applicazioni scegliendo **Applicazioni** dal menu **Vai**, quindi fare doppio clic sull'icona di **Panorama Maker 4**.

- Per ulteriori informazioni sull'utilizzo di Panorama Maker, fare riferimento alle istruzioni visualizzate sullo schermo e alle informazioni della Guida in linea di Panorama Maker.



Altre informazioni

Per ulteriori informazioni, vedere "Nomi dei file immagine/audio e delle cartelle" (F132).

Connessione a una stampante

Le stampanti compatibili con PictBridge (📷 149) possono essere collegate direttamente alla fotocamera per stampare le immagini senza utilizzare un computer.

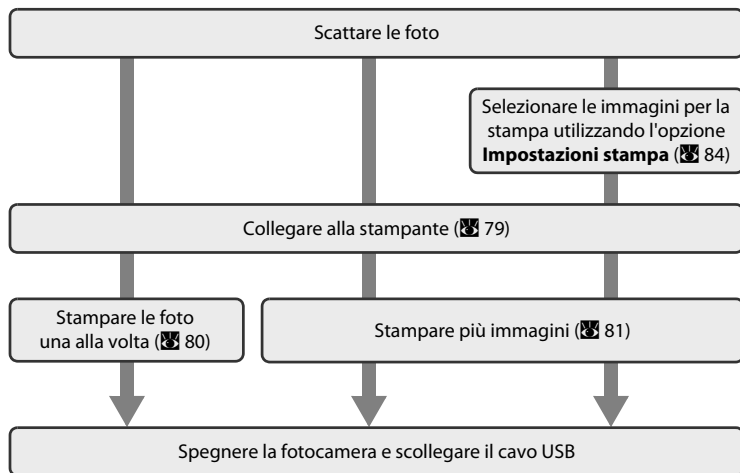

Connessione a televisori, computer e stampanti

✔ Note sulla fonte di alimentazione

- Quando si collega la fotocamera a un computer o a una stampante, occorre utilizzare una batteria completamente carica per evitare che la fotocamera si spenga inavvertitamente.
- Per alimentare la fotocamera per periodi di tempo prolungati, utilizzare un adattatore CA EH-62A (acquistabile separatamente da Nikon) (📷 130). **Non utilizzare in alcun caso un adattatore CA di marca o modello diversi.** La mancata osservanza di questa precauzione può provocare surriscaldamento o danni alla fotocamera.

📷 Stampa delle immagini

Oltre alla stampa delle immagini trasferite dalla fotocamera al computer e alla stampa diretta dalla fotocamera, sono disponibili altre opzioni per stampare le immagini:

- Inserire una card di memoria nell'alloggiamento card di una stampante compatibile con lo standard DPOF
- Consegnare la card di memoria a un laboratorio fotografico

Se si sceglie uno di questi metodi, specificare le immagini da stampare e il numero di copie mediante il menu Imp. stampa della fotocamera (📷 84).

Connessione della fotocamera e della stampante

- 1 Spegnere la fotocamera.

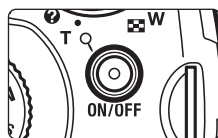

- 2 Accendere la stampante.

Controllare le impostazioni della stampante.

- 3 Collegare la fotocamera alla stampante utilizzando il cavo USB in dotazione.

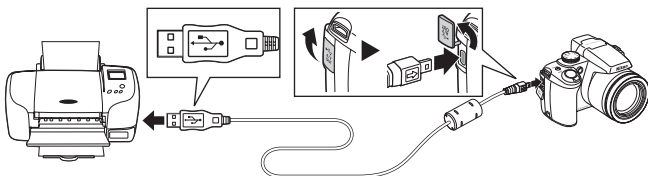

- 4 Accendere la fotocamera.

Se il collegamento è stato eseguito correttamente, sul monitor della fotocamera verrà visualizzata la schermata di avvio di PictBridge (1). Verrà quindi visualizzata la schermata Selezione stampa (2).

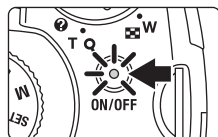

✓ Collegamento del cavo USB

Durante il collegamento del cavo USB, si raccomanda di verificare che i connettori siano orientati correttamente e di non esercitare una forza eccessiva. Quando si scollega il cavo USB, non inclinare il connettore mentre si tira.

Stampa di una singola immagine alla volta

Dopo avere collegato correttamente la fotocamera alla stampante (79), stampare le immagini seguendo la procedura descritta di seguito.

- 1** Utilizzando il multi-selettore ◀▶, scegliere l'immagine desiderata e premere **OK**.

In alternativa è anche possibile utilizzare la ghiera di comando per scegliere l'immagine.

Ruotare il controllo zoom verso **W** (📷) per visualizzare 12 miniature e **T** (🔍) per tornare al modo di visione play a pieno formato.



- 2** Scegliere **Copie** e premere **OK**.

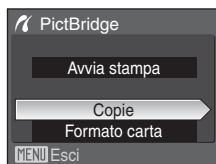

- 3** Scegliere il numero di copie (massimo nove) e premere **OK**.

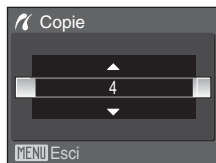

- 4** Scegliere **Formato carta** e premere **OK**.

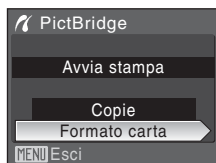

- 5** Scegliere il formato carta desiderato e premere **OK**.

Per specificare il formato carta utilizzando le impostazioni della stampante, scegliere **Predefinito** nel menu Formato carta.



6 Scegliere **Avvia stampa** e premere **OK**.

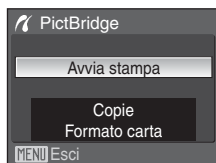

7 La stampa viene avviata.

Al termine della stampa, viene nuovamente visualizzata la schermata del passaggio 1.

Per annullare l'operazione prima che vengano stampate tutte le copie, premere **OK**.

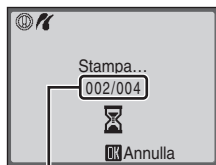

Stampa corrente/numero totale di stampe

Stampa di più immagini

Dopo avere collegato correttamente la fotocamera alla stampante (79), stampare le immagini seguendo la procedura descritta di seguito.

1 Quando viene visualizzata la schermata **Selezione stampa**, premere **MENU**.

Viene visualizzato il menu stampa.

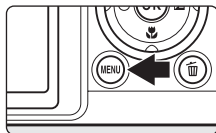

2 Utilizzare il multi-selettore per scegliere **Formato carta** e premere **OK**.

Per uscire dal menu stampa, premere **MENU**.

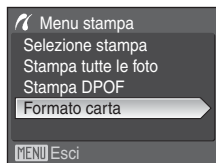

3 Scegliere il formato carta desiderato e premere **OK**.

Per specificare il formato carta utilizzando le impostazioni della stampante, scegliere **Predefinito** nel menu Formato carta.



4 Scegliere **Selezione stampa**, **Stampa tutte le foto** o **Stampa DPOF** e premere **OK**.

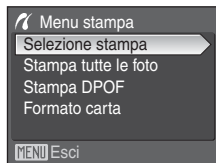

Selezione stampa

Scegliere le immagini da stampare e il numero di copie di ciascuna di esse (massimo nove). Premere il multi-selettore **◀▶** per selezionare le immagini e premere **▲** o **▼** per impostare il numero di copie per ciascuna di esse. In alternativa è anche possibile utilizzare la ghiera di comando per scegliere le immagini.



Le immagini selezionate per la stampa sono contrassegnate da un segno di spunta (☑) e sono associate al numero di copie da stampare. Le immagini per le quali non è stato specificato un numero di copie non verranno stampate.

Ruotare il controllo zoom verso **T** (🔍) per tornare al modo di visione play a pieno formato.

Ruotare il controllo zoom verso **W** (🖼️) per tornare alla visualizzazione delle miniature.

Al termine dell'impostazione, premere **OK**.

Viene visualizzato il menu mostrato a destra.

Per stampare, scegliere **Avvia stampa** e premere **OK**.

Per tornare al menu stampa, scegliere **Annulla** e premere **OK**.



Stampa tutte le foto

Vengono stampate tutte le immagini memorizzate nella memoria interna o sulla card di memoria.

Viene visualizzato il menu mostrato a destra.

Per stampare, scegliere **Avvia stampa** e premere **OK**.

Per tornare al menu stampa, scegliere **Annulla** e premere **OK**.



Stampa DPOF

Selezionando questa opzione vengono stampate le immagini per le quali è stato creato un ordine di stampa in **Impostazioni stampa** (84).

Viene visualizzato il menu mostrato a destra.

Per stampare, scegliere **Avvia stampa** e premere **OK**.

Per tornare al menu stampa, scegliere **Annulla** e premere **OK**.

Per visualizzare l'ordine di stampa corrente, scegliere **Mostra Imm.**, quindi premere **OK**.

Per stampare le immagini, premere di nuovo **OK**.



5 La stampa viene avviata.

Al termine della stampa, viene nuovamente visualizzato il Menu stampa (passaggio 2).

Per annullare l'operazione prima che vengano stampate tutte le copie, premere **OK**.

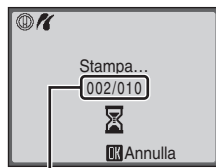

Stampa corrente/
numero totale di
stampe

Formato carta

La fotocamera supporta i seguenti formati carta: **Predefinito** (il formato carta predefinito per la stampante corrente), **9×12 cm**, **13×18 cm**, **10×15 cm**, **4×6 pollici**, **20×25 cm**, **Lettera**, **A3** e **A4**. Vengono visualizzati solo i formati supportati dalla stampante corrente. Per specificare il formato carta utilizzando le impostazioni della stampante, scegliere **Predefinito** nel menu Formato carta.

Creazione di un ordine di stampa DPOF: impostazioni di stampa

L'opzione **Impostazioni stampa** nel menu play consente di creare "ordini di stampa" digitali per la stampa da dispositivi compatibili DPOF (149).

Se la fotocamera è collegata a una stampante compatibile con PictBridge, è possibile effettuare la stampa delle immagini dalla stampante in base all'ordine di stampa DPOF creato sulla card di memoria. Se si rimuove la card di memoria dalla fotocamera, è possibile creare l'ordine di stampa DPOF nella memoria interna e stampare le immagini in base a tale ordine DPOF.

1 Premere **MENU** nel modo play.

Viene visualizzato il menu play.

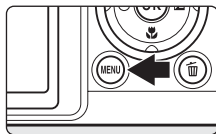

2 Con il multi-selettore, scegliere **Impostazioni stampa** e premere **OK**.

Viene visualizzato il menu Impostazioni stampa.



3 Scegliere **Selezione immagini** e premere **OK**.

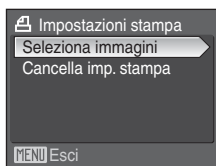

4 Scegliere le immagini da stampare e il numero di copie di ciascuna di esse (massimo nove).

Premere **◀▶** nel multi-selettore per selezionare le immagini e premere **▲** o **▼** per impostare il numero di copie per ciascuna di esse. In alternativa è anche possibile utilizzare la ghiera di comando per scegliere le immagini.

Le immagini selezionate per la stampa sono contrassegnate dall'icona del segno di spunta (✔) e sono associate al numero di copie da stampare. Le immagini per le quali non è stato specificato un numero di copie non verranno stampate. Ruotare il controllo zoom verso **T** (Q) per tornare al modo di visione play a pieno formato.

Ruotare il controllo zoom verso **W** (R) per tornare alla visualizzazione delle miniature. Al termine dell'impostazione, premere **OK**.



5 Scegliere se stampare anche la data di ripresa e le informazioni sulla foto.

Scegliere **Data** e premere **OK** per stampare la data di registrazione su tutte le immagini dell'ordine di stampa.

Scegliere **Info** e premere **OK** per stampare le informazioni sulla foto (tempo di posa e diaframma) su tutte le immagini dell'ordine di stampa.

Scegliere **Eseguito** e premere **OK** per completare l'ordine di stampa e uscire.

Le immagini selezionate per la stampa sono contrassegnate dall'icona  durante la riproduzione.

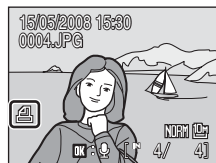
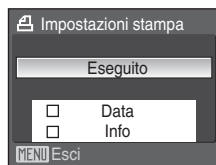

✓ Note sulla stampa della data e delle informazioni di scatto

Se si attivano le opzioni **Data** e **Info** nel menu Impostazioni stampa, sarà possibile stampare sull'immagine la data di ripresa e le informazioni sulla foto utilizzando una stampante compatibile DPOF ( 149) che supporti la stampa della data di ripresa e delle informazioni sulla foto.

- Se la fotocamera è collegata direttamente alla stampante tramite il cavo USB fornito in dotazione, non è possibile stampare le informazioni di ripresa tramite la funzionalità DPOF ( 83).
- **Data** e **Info** vengono reimpostate ogni volta che si visualizza il menu Impostazioni stampa.

Eliminazione di tutti gli ordini di stampa

Scegliere **Cancella imp. stampa** al passaggio 3 e premere **OK**. Gli ordini di stampa di tutte le immagini verranno eliminati.

Nota sull'opzione Data di Impostazioni stampa

La data e l'ora stampate sulle immagini con la funzionalità DPOF attivando l'opzione **Data** del menu Impostazioni stampa corrispondono a quelle registrate al momento dello scatto. La data e l'ora stampate utilizzando questa opzione non vengono modificate anche se si cambiano le impostazioni della fotocamera dal menu Impostazioni dopo la registrazione delle immagini.















Sovrastampa data

Utilizzando l'opzione **Sovrastampa data** ( 120) del menu Impostazioni per sovrastampare la data e l'ora di registrazione sulle immagini, sarà possibile stampare immagini con la data e l'ora sovrastampate anche con stampanti che non supportano la stampa della data e dell'ora sulle immagini. Sulle immagini verranno stampate solo la data e l'ora impostate con la funzione **Sovrastampa data**, anche se è stato attivato **Impostazioni stampa** ed è stato selezionato con **Data** nella schermata delle impostazioni di stampa.

Opzioni di ripresa: menu di ripresa

Il menu di ripresa dei modi **P**, **S**, **A** e **M** contiene le opzioni seguenti.

| | | |
|---|-------------------------------|---|
|  | Qualità Immagine |  88 |
| Consente di impostare la qualità dell'immagine (rapporto di compressione) delle immagini registrate. | | |
|  | Dim. Immagine* |  89 |
| Consente di scegliere le dimensioni delle immagini registrate. | | |
|  | Ottimizza immagine* |  91 |
| Consente di regolare contrasto, nitidezza e saturazione. | | |
|  | Bilanciamento bianco* |  94 |
| Consente di regolare il bilanciamento del bianco in base alla sorgente luminosa. | | |
|  | Sensibilità ISO* |  96 |
| Consente di regolare la sensibilità della fotocamera in base alle condizioni di illuminazione. | | |
|  | Modo esposizione |  97 |
| Consente di scegliere il modo di misurazione esposimetrica. | | |
|  | Sequenza* |  98 |
| Consente di scegliere un'opzione fra: scatto singolo, scatto in sequenza o scatto con Scelta dello scatto migliore (BSS). | | |
|  | Auto-bracketing* |  101 |
| Consente di variare l'esposizione su una sequenza di immagini. | | |
|  | Modo area AF* |  102 |
| Consente di scegliere l'area di messa a fuoco utilizzata dalla fotocamera. | | |
|  | Modo autofocus |  104 |
| Consente di scegliere il modo di messa a fuoco della fotocamera. | | |
|  | Compensazione flash |  105 |
| Consente di regolare l'intensità del lampo del flash. | | |
|  | Riduzione disturbo* |  105 |
| Consente di ridurre i disturbi nelle foto scattate con tempi di posa lunghi. | | |
|  | Controllo distorsione* |  106 |
| Per correggere le distorsioni. | | |

* Vedere le informazioni sulle limitazioni applicabili alle impostazioni  106).

Visualizzazione del menu di ripresa

Scegliere **P** (Programmata auto), **S** (Auto a priorità dei tempi), **A** (Auto a priorità dei diaframmi) o **M** (Manuale) ruotando il selettore dei modi. Per visualizzare il menu di ripresa, premere **MENU**.

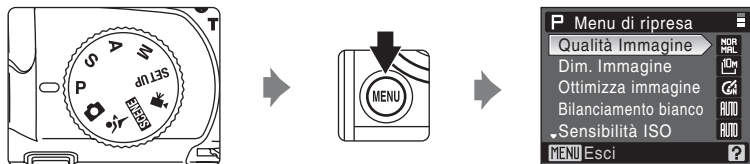

- Premere il multi-selettore ▲ o ▼ per selezionare le opzioni e impostare le funzioni dai menu (☒ 10).
- Per ritornare al modo di ripresa dal menu di ripresa, premere **MENU** o il pulsante di scatto.

Scorrimento dei menu della fotocamera

In alternativa al multi-selettore, è anche possibile utilizzare la ghiera di comando.

Qualità dell'immagine

La fotocamera consente di scegliere il livello di compressione delle immagini. Impostando rapporti di compressione più bassi, si otterranno immagini di qualità più elevata, ma anche file di dimensioni maggiori, pertanto lo spazio a disposizione per il salvataggio delle immagini risulterà inferiore.

FINE

Fine

Qualità d'immagine eccellente (rapporto di compressione di 1:4), adatta per ingrandimenti o per stampe di altissima qualità.

**NOR
MAL**

Normal (impostazione predefinita)

Qualità d'immagine normale (rapporto di compressione di 1:8), adatta alla maggior parte delle applicazioni.

**BR
SIC**



Basic

Qualità d'immagine base (rapporto di compressione di 1:16), adatta per l'invio delle immagini tramite e-mail o il caricamento su pagine Web.

La qualità d'immagine è indicata da un'icona sul monitor ( 6, 7).



Note sull'impostazione della qualità dell'immagine

L'impostazione della qualità dell'immagine viene applicata contemporaneamente al modo di ripresa  (Auto), ai modi Scena e ai modi di esposizione **P**, **S**, **A** e **M** (eccetto **Multi-scatto 16** ( 98)).
L'impostazione qualità dell'immagine nel menu Sequenza sport viene memorizzata separatamente dall'impostazione qualità dell'immagine negli altri modi di ripresa e non viene applicata agli altri modi.



















Altre informazioni

Per ulteriori informazioni, vedere "Numero di esposizioni rimanenti" ( 90).



Dimensione foto

Consente di scegliere la dimensione delle immagini registrate, indicate in pixel. Le foto scattate con formati più piccoli richiedono meno memoria, pertanto sono più adatte all'invio tramite e-mail o al caricamento su siti Internet. Invece, con un formato d'immagine più grande, sarà possibile eseguire stampe di maggiori dimensioni o visualizzare le immagini con ingrandimenti maggiori, senza che risultino troppo "sgranate".

| Opzione | Descrizione |
|---|---|
|  3648x2736 (impostazione predefinita) | Per registrare immagini con una maggiore ricchezza di dettagli rispetto a  3264x2448 o  2592x1944. |
|  3264x2448 | Opzione adatta per la maggior parte delle situazioni, che offre un buon equilibrio fra dimensioni e qualità d'immagine. |
|  2592x1944 | |
|  2048x1536 | Inferiore a  3648x2736,  3264x2448 e  2592x1944 per registrare un numero maggiore di immagini. |
|  1600x1200 | |
|  1280x960 | |
|  1024x768 | Opzione adatta per la visualizzazione sul monitor di un computer. |
|  640x480 | Opzione adatta per la visualizzazione su un televisore, per l'invio tramite e-mail o la pubblicazione sul Web. |
|  3648x2432 | Per realizzare immagini con lo stesso rapporto (3:2) di quelle scattate con le fotocamere tradizionali a pellicola in formato 35mm. |
|  3584x2016 | Per realizzare immagini con lo stesso rapporto (16:9) dei televisori widescreen. |
|  2736x2736 | Per ottenere immagini perfettamente quadrate. |











La dimensione foto è indicata da un'icona sul monitor ( 6, 7).

Note sull'impostazione della dimensione foto

L'impostazione della dimensione foto viene applicata contemporaneamente al modo di ripresa  (Auto), ai modi Scena e ai modi di esposizione **P, S, A e M** (eccetto **Multi-scatto 16**  98)). L'impostazione dimensione foto nel menu Sequenza sport viene memorizzata separatamente dall'impostazione dimensione foto negli altri modi di ripresa e non viene applicata agli altri modi.

Numero di esposizioni rimanenti

Nella tabella seguente è indicato il numero approssimativo di immagini che possono essere salvate nella memoria interna e su una card di memoria da 256MB con le diverse combinazioni delle impostazioni qualità dell'immagine (88) e dimensione foto (89). Il numero di immagini che è possibile archiviare varia in base alla composizione dell'immagine, a causa della compressione JPEG. Tale numero può inoltre variare in base al tipo di card di memoria, anche se la capacità delle card è la stessa.

| Dimensione foto | Qualità dell'immagine | Memoria interna (circa 50 MB) | 256MB card di memoria ¹ | Dimensioni di stampa (stampa a 300 dpi; cm) ² |
|--|-----------------------|-------------------------------|------------------------------------|--|
|  3648x2736 (impostazione predefinita) | Fine | 10 | 50 | 31 × 23 |
| | Normal | 20 | 100 | |
| | Basic | 40 | 195 | |
|  3264x2448 | Fine | 12 | 60 | 28 × 21 |
| | Normal | 25 | 125 | |
| | Basic | 50 | 245 | |
|  2592x1944 | Fine | 20 | 100 | 22 × 16 |
| | Normal | 40 | 195 | |
| | Basic | 78 | 380 | |
|  2048x1536 | Fine | 32 | 155 | 17 × 13 |
| | Normal | 62 | 305 | |
| | Basic | 118 | 580 | |
|  1600x1200 | Fine | 52 | 255 | 14 × 10 |
| | Normal | 100 | 490 | |
| | Basic | 178 | 870 | |
|  1280x960 | Fine | 80 | 390 | 11 × 8 |
| | Normal | 145 | 715 | |
| | Basic | 267 | 1310 | |
|  1024x768 | Fine | 118 | 580 | 9 × 7 |
| | Normal | 213 | 1045 | |
| | Basic | 356 | 1745 | |
|  640x480 | Fine | 267 | 1310 | 5 × 4 |
| | Normal | 401 | 1965 | |
| | Basic | 641 | 3145 | |
|  3648x2432 | Fine | 11 | 55 | 31 × 21 |
| | Normal | 23 | 110 | |
| | Basic | 45 | 220 | |
|  3584x2016 | Fine | 14 | 70 | 30 × 17 |
| | Normal | 28 | 135 | |
| | Basic | 55 | 270 | |
|  2736x2736 | Fine | 13 | 65 | 23 × 23 |
| | Normal | 27 | 130 | |
| | Basic | 53 | 260 | |

¹ Se il numero di esposizioni rimanenti è pari o superiore a 10.000, nel display del numero di esposizioni rimanenti viene indicato "9999".

² Il formato di stampa è stato calcolato dividendo il numero di pixel per la risoluzione della stampante (dpi) e moltiplicando per 2,54 cm. Tuttavia, a parità di dimensioni foto, le immagini stampate con una risoluzione maggiore saranno più piccole rispetto a quelle indicate, mentre le immagini stampate con una risoluzione inferiore saranno più grandi.

Ottimizza immagine

Questa opzione consente di ottimizzare contrasto, nitidezza e altre impostazioni in base alla modalità di utilizzo delle immagini o al tipo di scena.



Normale (impostazione predefinita)

Impostazione consigliata nella maggior parte delle situazioni.



Soft

Consente di attenuare i contorni, producendo risultati naturali per ritratti o ritocchi sul computer.



Satura

Consente di accentuare la saturazione dei colori, il contrasto e la nitidezza in modo da produrre immagini vivaci con rossi, verdi e blu intensi.



Più satura

Consente di accentuare ulteriormente la saturazione, il contrasto e la nitidezza in modo da produrre immagini nitide, dai contorni netti.



Ritratto

Consente di ridurre il contrasto conferendo una sensazione di naturalezza all'incarnato dei soggetti dei ritratti.



Personalizzato

Consente di personalizzare le impostazioni di ottimizzazione dell'immagine (📷 92).



Bianco e nero

Per scattare foto in bianco e nero (📷 93).

Per impostazioni diverse da Normale, l'indicatore dell'impostazione di ottimizzazione dell'immagine corrente viene visualizzato nel monitor durante la ripresa (📷 6).



Ottimizza foto

Con impostazioni diverse da **Personalizzato** e **Bianco e nero** > **Personalizzato**, i risultati vengono ottimizzati in base alle condizioni di ripresa correnti e variano in base all'esposizione e alla posizione del soggetto nell'inquadratura. Per ottenere risultati uniformi in una serie di foto, selezionare **Personalizzato** e scegliere un'impostazione di contrasto, nitidezza e saturazione diversa da **Auto**.

Personalizzazione delle opzioni di miglioramento dell'immagine: Personalizzato

Selezionando **Personalizzato** è possibile regolare separatamente le opzioni riportate di seguito.

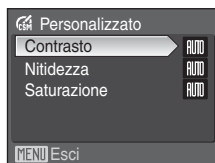

Contrasto

Per regolare il contrasto. Scegliendo le opzioni basse si evita la perdita di dettaglio in condizioni di luce troppo forte o di luce solare diretta. Le impostazioni superiori consentono invece di preservare i dettagli nei paesaggi nebbiosi e in altri soggetti a basso contrasto.

L'impostazione predefinita è **Auto**.



Nitidezza

Consente di scegliere il livello di nitidezza con cui devono essere resi i contorni durante la ripresa. Scegliere impostazioni elevate per contorni nitidi e impostazioni inferiori per contorni meno nitidi.

L'impostazione predefinita è **Auto**.

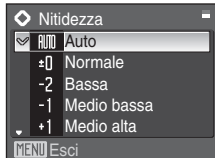

Saturazione

Consente di regolare la saturazione dei colori. Scegliere **Moderata** per colori meno saturi, **Esaltata** per colori più vivaci.

L'impostazione predefinita è **Auto**.



✔ Nota sull'opzione di ottimizzazione della nitidezza

Durante la ripresa, non è possibile visualizzare in anteprima gli effetti di ottimizzazione della nitidezza sul monitor. Controllare i risultati nel modo play.

Ripresa di immagini in bianco e nero: bianco e nero

Selezionando **Bianco e nero** si potrà scegliere fra le opzioni descritte di seguito.

Scegliendo **Standard** le riprese verranno effettuate nella modalità bianco e nero base; invece, scegliendo **Personalizzato** sarà possibile regolare manualmente il contrasto, la nitidezza e gli effetti filtro. Se si attiva l'opzione **B/N + colore** (✓), la fotocamera registrerà contemporaneamente una foto in bianco e nero e una seconda versione a colori. Con **Personalizzato** è possibile impostare le seguenti opzioni.



Contrasto

Analogo a **Ottimizza immagine > Personalizzato > Contrasto** (92).

Nitidezza

Analogo a **Ottimizza immagine > Personalizzato > Nitidezza** (92).

Filtro monocromatico

Questa opzione consente di simulare la fotografia in bianco e nero applicando un filtro colore.

Giallo, Arancione, Rosso

Per aumentare il contrasto. Queste opzioni possono essere utilizzate per attenuare la luminosità del cielo nelle foto di paesaggi. Il filtro arancio consente di ottenere un livello di contrasto più alto rispetto al filtro giallo, e il filtro rosso un livello di contrasto più alto del filtro arancio.

Verde

Per attenuare il colore dell'incarnato. Indicato per i ritratti.



B/N + colore

I risultati ottenuti attivando **B/N + colore** sono identici a quelli ottenuti impostando **Ottimizza immagine** su **Normale**.

Bilanciamento bianco

Il colore della luce riflessa da un oggetto varia in base a quello della sorgente luminosa. Il cervello umano è in grado di adattarsi ai cambiamenti di colore della sorgente luminosa, pertanto gli oggetti bianchi vengono percepiti come tali anche se si trovano in ombra, sotto la luce solare diretta o in ambienti con illuminazione a incandescenza. Le fotocamere digitali sono in grado di imitare tale capacità di adattamento elaborando le immagini in base al colore della sorgente luminosa. Questa funzione viene definita "bilanciamento del bianco". Per ottenere colori naturali, prima della ripresa scegliere un'impostazione di bilanciamento del bianco corrispondente alla sorgente luminosa. Sebbene sia possibile utilizzare l'impostazione predefinita, **Auto**, nella maggior parte dei casi, selezionando l'impostazione di bilanciamento del bianco più adatta a una particolare sorgente luminosa si otterranno risultati più accurati.

Auto (impostazione predefinita)

Il bilanciamento del bianco viene regolato automaticamente in base alle condizioni di illuminazione. Scelta ideale per la maggior parte delle situazioni.

Premisuraz. manuale

Viene utilizzato un oggetto di colore neutro come riferimento per impostare il bilanciamento del bianco in condizioni di illuminazione insolite. Per informazioni dettagliate vedere "Premisurazione manuale" ( 95).

Luce diurna

Regolazione del bilanciamento del bianco per la luce solare diretta.

Incandescenza

Da utilizzare in presenza di illuminazione a incandescenza.

Fluorescenza

Da utilizzare con la maggior parte delle lampade a fluorescenza.

Nuvoloso



Da utilizzare per riprese in condizioni di cielo coperto.

Flash

Da utilizzare con il modo Flash.

Per impostazioni diverse da **Auto**, l'icona dell'impostazione corrente viene visualizzata nel monitor ( 6).

Modo Flash

Se si utilizzano impostazioni di bilanciamento del bianco diverse da **Auto** o **Flash**, è necessario disattivare il flash (  30).

Premisurazione manuale

La funzione di premisurazione manuale viene utilizzata in presenza di luce mista o per compensare l'effetto di fonti luminose con una forte dominante di colore, ad esempio per fare in modo che le foto scattate sotto una lampada con paralume rosso abbiano un effetto comparabile a quello ottenuto in presenza di luce bianca.

1 Posizionare un oggetto di riferimento bianco o grigio sotto la luce che verrà utilizzata durante la ripresa.

2 Utilizzare il multi-selettore per scegliere **PRE** **Premisuraz. manuale** nel menu bilanciamento bianco, quindi premere **OK**.

La fotocamera aumenta l'ingrandimento.

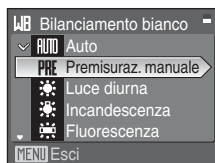

3 Scegliere **Misura**.

Per applicare l'ultimo valore misurato con la funzione di premisurazione manuale, scegliere **Annulla** e premere **OK**.



4 Inquadrare l'oggetto di riferimento.

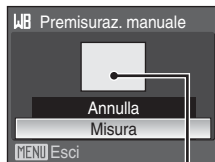

Inquadratura dell'oggetto di riferimento

5 Premere **OK**.

L'otturatore viene rilasciato e viene impostato il nuovo valore di bilanciamento del bianco. Non vengono registrate immagini.

Nota sulla premisurazione manuale

Indipendentemente dal modo flash selezionato, il lampo flash non viene emesso quando si preme **OK** al passaggio 5. Se si utilizza il flash, la fotocamera non è pertanto in grado di effettuare la misurazione di un valore per la premisurazione manuale.

ISO Sensibilità ISO

La sensibilità è la rapidità con cui la fotocamera reagisce alla luce. Più la sensibilità è alta, minore è la quantità di luce necessaria per l'esposizione. Sebbene un valore ISO elevato sia adatto per riprese di soggetti in movimento o con scarsa illuminazione, i valori di sensibilità elevati sono spesso associati a un effetto di "disturbo", ovvero pixel luminosi distribuiti in modo casuale e più evidenti nelle aree scure dell'immagine.

Auto (impostazione predefinita)

In condizioni normali la sensibilità è pari a ISO 64. In condizioni di scarsa illuminazione e con il flash disattivato, la fotocamera compensa aumentando la sensibilità fino a un valore massimo di ISO 800. Nel modo **M** la sensibilità è bloccata a ISO 64.

Sensibilità ISO alta auto



La sensibilità ISO viene impostata automaticamente nella gamma da ISO 64 a 1600 a seconda della luminosità del soggetto. Se **Sensibilità ISO alta auto** è impostato quando viene selezionato **M** con il selettore dei modi, la sensibilità ISO è bloccata su 64.

Intervallo ISO auto









Questa opzione consente di scegliere la gamma di regolazione della sensibilità ISO nei modi **P**, **S** e **A** da **ISO 64-100** (impostazione predefinita), **ISO 64-200** o **ISO 64-400**. Il valore di sensibilità non viene aumentato oltre il valore massimo dell'intervallo selezionato, per limitare l'effetto "grana" delle immagini. Nel modo **M** la sensibilità è bloccata a ISO 64.

64, 100, 200, 400, 800, 1600, 2000, 3200, 6400

La sensibilità rimane fissa al valore specificato.

Se si selezionano impostazioni diverse da **Auto**, sul monitor viene visualizzata l'impostazione corrente (📷 6). Quando è selezionato **Auto** e la sensibilità viene aumentata oltre ISO 64, viene visualizzata l'icona  (📷 32). Quando è selezionato **Sensibilità ISO alta auto**, viene visualizzato . Quando è selezionato **Intervallo ISO auto**, vengono visualizzati  e il valore della sensibilità ISO massimo.

🗒 Note sulla sensibilità ISO 3200 e 6400

- Quando si seleziona **3200** o **6400** per la **Sensibilità ISO**, sul valore di sensibilità ISO compare un'icona . Inoltre, la dimensione foto viene visualizzata in rosso durante la ripresa.
- Se **Sensibilità ISO** è impostato su **3200** o **6400**, **Dim. Immagine** non può essere impostato su  **3648x2736**,  **3264x2448**,  **2592x1944**,  **3648x2432**,  **3584x2016** e  **2736x2736**. Selezionando **3200** o **6400** per **Sensibilità ISO** con queste impostazioni di dimensione foto, **Dim. Immagine** viene impostata automaticamente su  **2048x1536**. Se quindi si imposta un'opzione diversa da **3200** o **6400** per **Sensibilità ISO**, verrà ripristinata l'impostazione di dimensione foto originale.
- Quando **Sensibilità ISO** è impostato su **3200** o **6400**, l'opzione **Multi-scatto 16** (📷 98) del modo di ripresa in sequenza non è disponibile. Quando **Sequenza** è impostato su **Multi-scatto 16**, selezionando **3200** o **6400** per **Sensibilità ISO**, **Sequenza** viene impostato su **Singolo**. L'impostazione **Sequenza** non cambia anche se **Sensibilità ISO** è impostato su delle opzioni diverse da **3200** o **6400**.

Misurazione esposimetrica

Consente di scegliere il modo di misurazione esposimetrica.



Matrix (impostazione predefinita)

La fotocamera imposta l'esposizione dell'intera inquadratura. Impostazione consigliata nella maggior parte delle situazioni.



Ponderata centrale

La fotocamera misura l'esposizione dell'intera inquadratura, attribuendo tuttavia un peso maggiore al soggetto posto al centro dell'inquadratura. Modo di misurazione classico per i ritratti; consente di preservare i dettagli dello sfondo basando l'esposizione sulle condizioni di illuminazione del centro dell'inquadratura. Questa opzione può essere utilizzata con il blocco della messa a fuoco ( 27) per eseguire la misurazione su soggetti non centrati.



Spot

La fotocamera esegue la misurazione nell'area indicata da un cerchio al centro dell'inquadratura. Consente di ottenere una corretta esposizione del soggetto posto nel riquadro di misurazione anche se lo sfondo è molto più luminoso o più scuro. Questa opzione può essere utilizzata con il blocco della messa a fuoco ( 27) per eseguire la misurazione su soggetti non centrati.



Spot Area AF

La fotocamera esegue la misurazione nell'area di messa a fuoco selezionata ( 102). Disponibile solo quando un'impostazione diversa da **Area centrale** è selezionata per **Modo area AF**.

Note sulla misurazione esposimetrica

Quando si utilizza lo zoom digitale con ingrandimenti compresi fra 1,2x a 1,8x, **Modo esposizione** è impostato su **Ponderata centrale**, mentre con ingrandimenti compresi fra 2,0x a 4,0x, **Modo esposizione** è impostato su **Spot**. Quando si attiva lo zoom digitale, l'area di misurazione non è visualizzata nel monitor.



Area di misurazione esposimetrica

Quando si seleziona **Ponderata centrale** o **Spot**, nel monitor viene indicata l'area della misurazione esposimetrica attiva.

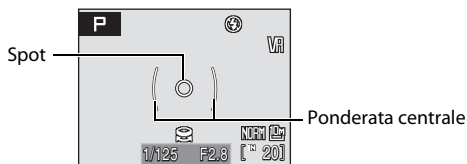

Sequenza

Questa opzione consente di catturare un movimento in una serie di foto utilizzando la funzione Scelta dello scatto migliore (BSS). Quando **Sequenza**, **BSS** o **Multi-scatto 16** è selezionato, il flash verrà disattivato e la messa a fuoco, l'esposizione e il bilanciamento del bianco saranno fissati sui valori della prima immagine della serie.

Singolo (impostazione predefinita)

Viene scattata una foto ad ogni pressione del pulsante di scatto.

Sequenza

Quando la qualità foto è impostata su ^{NOR}_{MRL} **Normal** e la dimensione foto è impostata su  **3648x2736**, se si tiene premuto il pulsante di scatto, la fotocamera può scattare fino a 9 foto a circa 1,1 fotogrammi al secondo (fps).

BSS BSS

L'uso della funzione BSS è consigliato per le riprese in condizioni di scarsa illuminazione senza flash, con lo zoom o in altre situazioni in cui le immagini potrebbero risultare sfocate a causa del movimento della fotocamera. Attivando la funzione Scelta dello scatto migliore (BSS), la fotocamera può scattare fino a dieci foto fintanto che si tiene premuto il pulsante di scatto. La fotocamera seleziona e salva automaticamente l'immagine più nitida (l'immagine con la maggiore quantità di dettagli) della serie.

Multi-scatto 16

Fintanto che si tiene premuto il pulsante di scatto, la fotocamera scatta fino a 16 foto a circa 1,1 fotogrammi al secondo, componendo una singola immagine con qualità dell'immagine impostata su ^{NOR}_{MRL} **Normal** e dimensione foto impostata su  **2592x1944**.

Lo zoom digitale non può essere utilizzato.

Quando **Sensibilità ISO**  96) è impostato su **3200** o **6400**, l'opzione **Multi-scatto 16** non è disponibile.

Durante le riprese con l'opzione **Multi-scatto 16**, selezionare opzioni diverse da **3200** o **6400** per **Sensibilità ISO** e selezionare **Multi-scatto 16** per **Sequenza**.





Foto intervallate

La fotocamera scatta automaticamente (fino a 1.800 foto) con la frequenza specificata  99).

Per impostazioni diverse da **Singolo**, l'indicatore dell'impostazione corrente viene visualizzato nel monitor  6).

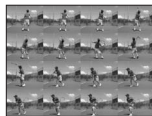
Nota sulla funzione BSS

Se il soggetto si muove o la composizione dell'immagine viene modificata mentre si preme il pulsante di scatto, il risultato potrebbe essere insoddisfacente.

Nota sui tempi di posa

Quando si seleziona **Sequenza**, **BSS** o **Multi-scatto 16** per **Sequenza**  98), il tempo di posa più lungo disponibile scende a 1/2 sec.

Nota sulla ripresa in sequenza

- La frequenza di scatto massima con la funzione di scatto in sequenza può variare a seconda della dimensione e della qualità d'immagine impostate e della card di memoria utilizzata.
- Se il flash incorporato viene sollevato o abbassato mentre si preme a fondo il pulsante di scatto nel modo **Sequenza** o **BSS**, la ripresa viene interrotta.

Foto intervallate

Le foto vengono scattate automaticamente a intervalli specificati. La fotocamera consente di impostare intervalli compresi tra 30 secondi e 60 minuti.

- 1 Utilizzare il multi-selettore per scegliere **Foto intervallate** nel menu Sequenza e premere **OK**.



- 2 Scegliere l'intervallo di tempo che deve trascorrere tra uno scatto e l'altro e premere **OK**.

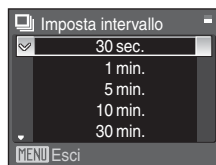

- 3 Premere **MENU**.

La fotocamera torna al modo di ripresa.

- 4 Premere a fondo il pulsante di scatto per scattare la prima foto e avviare la sequenza di scatto con la funzione intervallometro.

Fra uno scatto e l'altro il monitor si spegne e la spia di accensione lampeggia.

Il monitor si riaccende automaticamente subito prima dello scatto successivo.

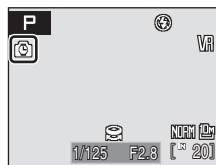

- 5 Per terminare la registrazione, premere nuovamente il pulsante di scatto fino in fondo.

La registrazione verrà arrestata automaticamente in caso di esaurimento della memoria interna o della card di memoria, oppure al raggiungimento del limite di 1.800 scatti.

Nota sulla funzione Foto intervallate

- Per evitare che la fotocamera si spenga inavvertitamente durante la registrazione, utilizzare una batteria completamente carica.
- Per alimentare la fotocamera per periodi di tempo prolungati, utilizzare un adattatore CA EH-62A (acquistabile separatamente da Nikon)  130). **Non utilizzare in alcun caso un adattatore CA di marca o modello diversi.** La mancata osservanza di questa precauzione può provocare surriscaldamento o danni alla fotocamera.
- Durante le riprese con la funzione Foto intervallate non ruotare il selettore dei modi.

Altre informazioni

Per ulteriori informazioni, consultare la sezione "Nomi dei file immagine/audio e delle cartelle"  132).

BKT Auto-bracketing

La funzione di bracketing automatico (auto bracketing) consente di scattare una serie di foto variando l'esposizione di un determinato valore; il termine "bracketing" indica infatti il valore di esposizione selezionato dalla fotocamera o con la compensazione dell'esposizione. Questa funzione è utile in situazioni in cui è difficile rilevare l'esposizione corretta.

 ±0,3

La fotocamera varia l'esposizione in passi di 0 EV, +0,3EV e -0,3EV su una serie di tre foto. Mantenere premuto il pulsante di scatto in modo da scattare le tre le foto in sequenza.

 ±0,7

La fotocamera varia l'esposizione in passi di 0 EV, +0,7EV e -0,7EV su una serie di tre foto. Mantenere premuto il pulsante di scatto in modo da scattare le tre le foto in sequenza.

 ±1,0

La fotocamera varia l'esposizione in passi di 0 EV, +1,0EV e -1,0EV su una serie di tre foto. Mantenere premuto il pulsante di scatto in modo da scattare le tre le foto in sequenza.

OFF No (impostazione predefinita)

Il bracketing non viene eseguito.

Per impostazioni diverse da **No**, l'icona dell'impostazione corrente viene visualizzata sul monitor durante la ripresa ( 6).

Note su Auto-bracketing

- La funzione auto-bracketing non è disponibile nel modo **M**.
- Se si applica la compensazione dell'esposizione ( 37) e **±0,3**, **±0,7** o **±1,0** è selezionato per **Auto-bracketing** verranno applicati tutti i valori della compensazione dell'esposizione sommati.
- Quando si seleziona un'impostazione diversa da **No** per **Auto-bracketing**, il tempo di posa più lungo disponibile scende a 1/2 sec.

[+] Modo area AF

Questa opzione consente di scegliere l'area di messa a fuoco della fotocamera. Se è stato attivato lo zoom digitale, la fotocamera metterà a fuoco il soggetto che si trova nell'area di messa a fuoco centrale, indipendentemente dall'opzione

Modo area AF selezionata.



Priorità al volto

La fotocamera rileva automaticamente un volto che guarda in macchina, eseguendo la messa a fuoco su di esso (Riprese con la funzione di priorità al volto → [M] 103).

Se si stanno fotografando soggetti non umani, o si sta inquadrando un soggetto di cui non è possibile rilevare il volto, **Modo area AF** viene impostato su **Auto**. La fotocamera sceglierà automaticamente l'area di messa a fuoco (su un totale di nove) contenente il soggetto più vicino ed eseguirà la messa a fuoco del soggetto.

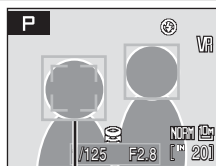

Area di messa a fuoco



Auto (impostazione predefinita)

La fotocamera seleziona automaticamente l'area di messa a fuoco (su un totale di nove) che contiene il soggetto più vicino alla fotocamera. Premere parzialmente il pulsante di scatto per attivare l'area di messa a fuoco. Quando si preme parzialmente il pulsante di scatto, l'area di messa a fuoco selezionata dalla fotocamera viene visualizzata nel monitor.

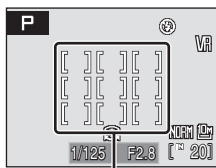

Area di messa a fuoco



Manuale

Questa opzione è utile con soggetti relativamente statici non posizionati al centro dell'inquadratura. Premere il multi-selettore ▲, ▼, ◀, ▶ per scegliere una delle 99 aree di messa a fuoco nell'inquadratura. La fotocamera consente di scattare le foto mentre è visualizzata la schermata di selezione dell'area di messa a fuoco.

Per terminare la selezione dell'area di messa a fuoco e regolare le impostazioni relative a modo Flash, modo di messa a fuoco, autoscatto e compensazione dell'esposizione, premere [OK]. Per tornare alla schermata di selezione dell'area di messa a fuoco, premere [OK].

- Quando **Dim. Immagine** è impostato [M] 89) su [L1] 2736x2736, sono disponibili 81 aree di messa a fuoco.

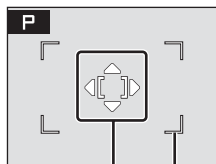

Area di messa a fuoco

Arete di messa a fuoco selezionabili

[-] Area centrale

La fotocamera esegue la messa a fuoco del soggetto al centro dell'inquadratura.
Viene utilizzata l'area di messa a fuoco centrale.

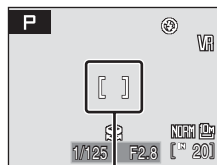

Area di messa a fuoco

Riprese con la funzione di priorità al volto

Se si seleziona **Priorità al volto** per **Modo area AF** oppure se si seleziona il modo Scena **Ritratto** o **Ritratto notturno** durante la ripresa, viene applicata la funzione di priorità al volto.

La fotocamera rileva automaticamente un volto che guarda in macchina, eseguendo la messa a fuoco su di esso.

1 Inquadrare l'immagine.

Quando la fotocamera rileva un volto, l'area di messa a fuoco che lo contiene viene visualizzata con un doppio bordo giallo.

Se la fotocamera rileva più di un volto, quello più vicino viene circondato da un doppio bordo, mentre gli altri vengono circondati da un bordo singolo. La fotocamera è in grado di rilevare fino a 12 volti.

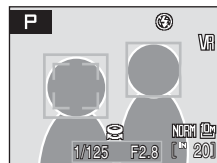

2 Premere parzialmente il pulsante di scatto.

La fotocamera mette a fuoco il volto circondato dal doppio bordo. Il doppio bordo diventa verde e la messa a fuoco viene bloccata.

Se il doppio bordo lampeggia, la fotocamera non è in grado di eseguire la messa a fuoco. Premere nuovamente il pulsante di scatto a metà corsa per mettere a fuoco.

Per scattare, premere a fondo il pulsante di scatto.

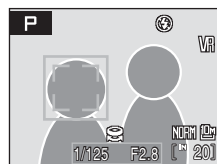

Altre informazioni

Per ulteriori informazioni, vedere "Autofocus" (27).

Priorità al volto

- Quando viene selezionato **Priorità al volto** per **Modo area AF**, se non viene rilevato alcun volto quando si preme parzialmente il pulsante di scatto, viene impostato automaticamente **Auto**.
- Se non viene rilevato alcun volto quando si preme parzialmente il pulsante di scatto nel modo scena **Ritratto** o **Ritratto notturno**, la fotocamera eseguirà la messa a fuoco nell'area di messa a fuoco centrale.
- Nelle situazioni indicate di seguito la fotocamera potrebbe non essere in grado di rilevare volti:
 - I volti sono parzialmente nascosti da occhiali da sole o altri ostacoli
 - I volti occupano un'area troppo estesa o troppo ridotta dell'inquadratura
 - Il soggetto non è rivolto direttamente verso la fotocamera
- La capacità della fotocamera di rilevare i volti dipende da molti fattori, tra cui la posizione del soggetto rispetto alla fotocamera.
- In alcuni rari casi la ripresa di soggetti con la messa a fuoco automatica potrebbe non funzionare come desiderato (☒ 27), e il soggetto potrebbe non essere a fuoco nonostante l'area di messa a fuoco sia verde. In questo caso, impostare il modo  (Auto) oppure impostare **Modo area AF** su **Manuale** o **Area centrale** nei modi **P**, **S**, **A** e **M**, ripetere la messa a fuoco su un soggetto posto alla stessa distanza dalla fotocamera del soggetto del ritratto e utilizzare il blocco della messa a fuoco (☒ 27).
- Se è stato rilevato un volto durante la ripresa, nei modi di riproduzione a pieno formato e miniature, tali immagini verranno ruotate automaticamente in base all'orientamento del volto rilevato.

Modo autofocus

Consente di scegliere il modo di messa a fuoco della fotocamera.



AF singolo (impostazione predefinita)

La fotocamera esegue la messa a fuoco quando si preme parzialmente il pulsante di scatto.



AF permanente

La fotocamera regola di continuo la messa a fuoco fintanto che si tiene premuto parzialmente il pulsante di scatto. Utilizzare con soggetti in movimento.

Compensaz. flash

Con la compensazione del flash è possibile regolare l'intensità del flash fino a ± 2.0 EV in passi di $1/3$ EV, variando il livello di illuminazione del soggetto rispetto allo sfondo.

-0.3 - -2.0

L'intensità del flash viene diminuita da -0,3 a -2,0 EV, in passi di $1/3$ EV, per evitare l'effetto delle alte luci o i riflessi.

0.0 (impostazione predefinita)

L'intensità del lampo del flash non viene regolata.

+0.3 - +2.0

L'intensità del flash viene aumentata da +0,3 a +2,0 EV, in passi di $1/3$ EV, per aumentare la luminosità del soggetto principale dell'inquadratura.

Per impostazioni diverse da **0.0**, l'icona dell'impostazione corrente viene visualizzata sul monitor durante la ripresa ( 6).

NR Riduzione disturbo

Durante le riprese con tempi di posa lunghi, le immagini possono presentare un effetto di "disturbo", che si manifesta con la presenza di punti colorati distribuiti sull'intero fotogramma e più evidenti nelle aree scure dell'immagine. Utilizzare questa opzione per ridurre il disturbo con tempi di posa lunghi. Attivando la funzione di riduzione disturbo, aumenta il tempo necessario per la registrazione delle immagini in seguito allo scatto.

AUTO Auto (impostazione predefinita)

La funzione di riduzione disturbo viene attivata per le riprese con tempi di posa lunghi, durante le quali si potrebbero ottenere immagini caratterizzate da un effetto di disturbo.

Se viene selezionato **Sequenza**, **BSS** o **Multi-scatto 16** per **Sequenza**, o se si attiva **Auto-bracketing** non viene eseguita la riduzione disturbo.

NR Sì

La fotocamera attiva la funzione di riduzione del disturbo per le foto scattate con tempi di posa superiori a $1/4$ di secondo. Durante le riprese con tempi lunghi, è consigliabile selezionare **Sì**.

Si può selezionare solo **Singolo** o **Foto intervallate** per **Sequenza**. Non si può applicare **Auto-bracketing**.

Se la riduzione disturbo è attiva, sul monitor viene visualizzata l'icona **NR** durante le riprese ( 6).

Controllo distorsione

La fotocamera consente di stabilire se utilizzare o meno il controllo distorsione. Se si attiva questa funzione, l'immagine risultante avrà dimensioni ridotte.



Sì

La fotocamera corregge le distorsioni in corrispondenza dei bordi dell'immagine.



No (impostazione predefinita)

La fotocamera non esegue alcuna correzione della distorsione.

Limitazioni relative alle impostazioni della fotocamera

Le seguenti opzioni dei modi **P**, **S**, **A** e **M** sono soggette a restrizioni.

Modo flash

Il modo Flash è disattivato (🚫) quando si seleziona **Sequenza**, **BSS** o **Multi-scatto 16** per **Sequenza** o se **Auto-bracketing** è attivato. L'impostazione applicata viene ripristinata quando **Singolo** o **Foto intervallate** è selezionato per **Sequenza** o **Auto-bracketing** è disattivato.

Autoscatto

Se l'autoscatto è attivo, azionando il pulsante di scatto viene eseguita una sola foto, indipendentemente dalle impostazioni di **Sequenza** e **Auto-bracketing**. Quando si acquisisce un'immagine o si disattiva l'autoscatto, vengono ripristinate le impostazioni selezionate di **Sequenza** e **Auto-bracketing**.

Modo Messa a fuoco







Se si seleziona **Priorità al volto** per **Modo area AF**, impostando il modo Focus su **▲** (Infinito) **Modo area AF** passa ad **Auto**. Se si seleziona un'opzione diversa da **▲** (Infinito) per il modo Focus, **Modo area AF** ritorna su **Priorità al volto**.

Ottimizza immagine

Selezionando **Bianco e nero** per **Ottimizza immagine**, **Bilanciamento bianco** viene impostato su **Auto**. Selezionando un'opzione diversa da **Bianco e nero** per **Ottimizza immagine**, verrà ripristinata l'impostazione di **Bilanciamento bianco** originale.

Se si attiva l'opzione **B/N + colore** (✓) per **Bianco e nero** nel menu **Ottimizza immagine**, l'opzione **Sequenza** viene impostata su **Singolo**, mentre **Auto-bracketing** viene impostato su **No**. Queste impostazioni di **Sequenza** e **Auto-bracketing** non vengono modificate in seguito alla disattivazione di **B/N + colore**.

Sensibilità ISO

Se **Sensibilità ISO** è impostato su **3200** o **6400**, **Dim. Immagine** non può essere impostato su  **3648x2736**,  **3264x2448**,  **2592x1944**,  **3648x2432**,  **3584x2016** e  **2736x2736**. Selezionando **3200** o **6400** per **Sensibilità ISO** con queste impostazioni di dimensione foto, **Dim. Immagine** viene impostata automaticamente su  **2048x1536**. Se quindi si imposta un'opzione diversa da **3200** o **6400** per **Sensibilità ISO**, verrà ripristinata l'impostazione di dimensione foto originale.

Quando **Sensibilità ISO** è impostato su **3200** o **6400**, l'opzione **Multi-scatto 16** del modo di ripresa in sequenza non è disponibile. Quando **Sequenza** è impostato su **Multi-scatto 16**, selezionando **3200** o **6400** per **Sensibilità ISO**, **Sequenza** viene impostato su **Singolo**. L'impostazione **Sequenza** non cambia anche se **Sensibilità ISO** è impostato su delle opzioni diverse da **3200** o **6400**.

Sequenza

Selezionando un'opzione diversa da **Singolo** per **Sequenza**, **Auto-bracketing** viene disattivato. Quando si seleziona **Multi-scatto 16** la qualità dell'immagine viene impostata su  **Normal** e la dimensione foto su  **2592x1944**.

Se si imposta **Sequenza**, **BSS** o **Multi-scatto 16**, non viene eseguita la riduzione disturbo a prescindere se **Riduzione disturbo** è impostato su **Auto**.

Auto-bracketing

Quando **Auto-bracketing** è attivato, **Sequenza** verrà impostato su **Singolo** e il modo Flash viene disattivato (🔴).

Modo area AF

Se **Modo area AF** è impostato su **Area centrale** mentre **Modo esposizione** è impostato su **Spot Area AF**, l'impostazione **Modo esposizione** passa automaticamente a **Matrix**. Se quindi si imposta un'opzione diversa da **Area centrale** per **Modo area AF**, l'impostazione **Modo esposizione** viene ripristinata automaticamente su **Spot Area AF**.

Riduzione disturbo









Quando **Auto** di **Riduzione disturbo** si applica con **Sequenza** impostato su un'opzione diversa da **Singolo** o **Foto intervallate**, o con **Auto-bracketing** impostato su un'opzione diversa da **No**, la riduzione disturbo non viene eseguita. Selezionando **Si** per **Riduzione disturbo** cambia **Sequenza** in **Singolo**, quando viene selezionata un'opzione diversa da **Foto intervallate** per **Sequenza**, e **Auto-bracketing** in **No**.

Controllo distorsione

Se **Controllo distorsione** è impostato su **Auto**, **Sequenza** è impostato automaticamente su **Singolo** e **Auto-bracketing** è impostato su **No**. Anche quando l'opzione **Controllo distorsione** è disattivata, le impostazioni **Sequenza** e **Auto-bracketing** non vengono disattivate.

Opzioni del modo play: menu play

Di seguito sono riportate le opzioni del menu play.

| | |
|---|--|
|  D-Lighting  57 | |
| Consente di copiare l'immagine corrente facendo risaltare i dettagli in ombra. | |
|  Impostazioni stampa  84 | |
| Consente di selezionare le immagini da stampare e il numero di copie per ciascuna di esse. | |
|  Slide show  110 | |
| Consente di visualizzare le immagini memorizzate nella memoria interna o in una card di memoria in una presentazione slide show automatica. | |
|  Cancella  111 | |
| Consente di eliminare tutte le immagini o soltanto quelle selezionate. | |
|  Proteggi  111 | |
| Consente di proteggere le immagini selezionate dall'eliminazione accidentale. | |
|  Ruota immagine  112 | |
| Consente di modificare l'orientamento delle immagini. | |
|  Nascondi immagine  112 | |
| Consente di nascondere le immagini selezionate durante la riproduzione. | |
|  Mini-foto  59 | |
| Consente di creare una copia di dimensioni ridotte dell'immagine corrente. | |
|  Copia  113 | |
| Consente di copiare i file tra la card di memoria e la memoria interna. | |
|  Bordo nero  60 | |
| Consente di creare una nuova immagine con un bordo nero. | |

Visualizzazione del menu play

Per visualizzare il menu play occorre premere  e quindi **MENU**.



- Per scegliere e applicare le impostazioni, utilizzare il multi-selettore ( 10).
- Per uscire dal menu play, premere **MENU**.

Selezione di più immagini

La schermata di selezione foto riprodotta a destra viene visualizzata con i seguenti menu:

- **Menu play:** impostazioni stampa (84), cancella (111), proteggi (111), ruota immagine (112), nascondi immagine (112), copia (113)
- **Menu impostazioni:** schermata di avvio (116)

Per selezionare più immagini, effettuare la procedura descritta di seguito.

1 Premere ◀ o ▶ sul multi-selettore per scegliere l'immagine desiderata.

In alternativa al multi-selettore, è anche possibile utilizzare la ghiera di comando.

Per l'opzione **Schermata avvio** è possibile selezionare una sola immagine. Passare al punto 3.

Ruotare il controllo zoom verso **T** (Q) per tornare al modo di visione play a pieno formato.

Ruotare il controllo zoom verso **W** (R) per tornare alla visualizzazione delle miniature.



2 Premere ▲ oppure ▼ per selezionare ON o OFF (oppure il numero di copie).

Quando si seleziona **ON**, nell'angolo in alto a sinistra dell'immagine corrente viene visualizzato un segno di spunta (✓). Per selezionare altre immagini, ripetere i passaggi 1 e 2.



3 Premere OK.

L'impostazione viene attivata.

Quando si utilizza **Ruota immagine**, selezionare un orientamento con il multi-selettore e premere OK.

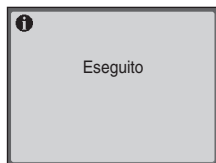

Slide show

Consente di riprodurre le immagini memorizzate nella memoria interna o in una card di memoria, una alla volta, creando una presentazione "slide show" automatica.

1 Con il multi-selettore, scegliere **Avvia** e premere **OK**.

Per modificare l'intervallo di transizione tra un'immagine e l'altra, scegliere **Intervallo fotogrammi**, selezionare l'intervallo desiderato e premere **OK** prima di scegliere **Avvia**.

Per far sì che la presentazione slide show venga ripetuta automaticamente, attivare **Ciclo continuo** e premere **OK** prima di selezionare **Avvia**. Se l'opzione ciclo continuo è attivata, verrà aggiunto un segno di spunta (✓).

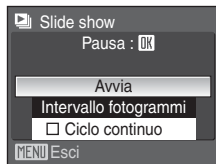

2 La presentazione slide show ha inizio.

Durante la presentazione slide show, è possibile effettuare le seguenti operazioni:

- Premere **▶** nel multi-selettore per visualizzare le immagini nell'ordine di registrazione, oppure **◀** per visualizzarle in ordine inverso. Tenere premuto **▶** per mandare avanti velocemente la presentazione, oppure **◀** per mandarla indietro velocemente.
- Premere **OK** per mettere in pausa la presentazione slide show.



3 Scegliere **Fine** o **Riavvia**.

Quando la presentazione slide show termina o viene messa in pausa, è possibile scegliere **Fine** e premere **OK** per ritornare al menu play, oppure scegliere **Riavvia** per riprodurla nuovamente.

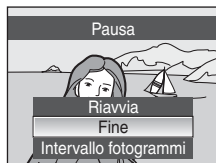

Note sulla funzione slide show

- Se si includono dei filmati (67) nella presentazione slide show, viene visualizzata solo la prima inquadratura.
- Anche se **Ciclo continuo** è selezionato, la durata massima della riproduzione per uno slide show è di 30 minuti (124).

Cancella

Consente di eliminare le immagini selezionate o tutte le immagini.

Cancella foto selezionate

Consente di eliminare le immagini selezionate ( 109).

Cancella tutte

Elimina tutte le immagini.

Note sull'eliminazione

- Una volta eliminate, le immagini non possono essere recuperate. Trasferire le immagini importanti su un computer prima di effettuare l'eliminazione.
- Le immagini contrassegnate dall'icona  sono protette e non possono essere eliminate.

Proteggi

Consente di proteggere le immagini selezionate dalla cancellazione accidentale (Selezione di più immagini →  109).

Tenere tuttavia presente che durante la formattazione della memoria interna della fotocamera o della card di memoria saranno cancellati in modo definitivo anche i file protetti ( 125).

Le immagini protette sono contrassegnate dall'icona  ( 7, 54).

Ruota immagine

Dopo la ripresa, impostare l'orientamento di visualizzazione delle immagini nel modo play.

È possibile ruotare le immagini fisse di 90° in senso orario o di 90° in senso antiorario.

Scegliere un'immagine nella schermata selezione foto ( 109), quindi premere  per visualizzare la schermata **Ruota immagine**.

Premere  o  sul multi-selettore per ruotare l'immagine di 90°.

Le immagini registrate nell'orientamento ritratto (verticale) possono essere ruotate in entrambe le direzioni fino a un massimo di 180°.



Rotazione di 90° in
senso antiorario





Rotazione di 90°
in senso orario

Premere  per impostare l'orientamento visualizzato e salvare i dati dell'orientamento con l'immagine.

Nascondi immagine

Questa opzione consente di disattivare la visualizzazione delle immagini durante la riproduzione.

Per ulteriori informazioni sull'utilizzo di questa funzione, consultare la sezione "Selezione di più immagini" ( 109).

Le immagini nascoste non possono essere cancellate tramite l'opzione **Cancella**. Si noti, tuttavia, che le immagini nascoste vengono eliminate durante la formattazione della memoria interna o della card di memoria ( 125).

Copia

Consente di copiare le immagini tra la memoria interna e la card di memoria.

- 1** Utilizzando il multi-selettore, scegliere un'opzione dalla schermata di copia e premere **OK**.

: per copiare le immagini dalla memoria interna alla card di memoria.

: per copiare le immagini dalla card di memoria alla memoria interna.

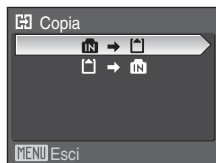





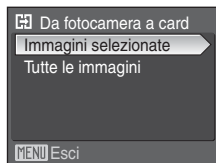

- 2** Selezionare un'opzione di copia e premere **OK**.

Immagini selezionate: copia le immagini selezionate dalla schermata selezione foto  109).

Tutte le immagini: copia tutte le immagini.



Note sulla copia delle immagini

- La fotocamera consente di copiare immagini nei formati JPEG, AVI e WAV. Non possono essere copiate immagini registrate in altri formati.
- Se si selezionano immagini associate a memo vocali  61 per la copia, i memo vocali verranno copiati insieme alle immagini. Tuttavia, i file audio registrati nel modo di registrazione vocale  68 non possono essere copiati con questa opzione. Per copiare i file audio occorre utilizzare l'opzione **Copia file audio**  72 nel modo play audio.
- Non è possibile copiare le immagini registrate con un'altra fotocamera o modificate a computer.
- Le copie modificate hanno lo stesso segno di protezione  111 delle copie originali, ma non sono contrassegnate per la stampa  84).
- Le immagini nascoste  112 non possono essere copiate.

La memoria non contiene immagini Messaggio





Se non sono presenti immagini sulla card di memoria quando si attiva il modo play, viene visualizzato il messaggio **La memoria non contiene immagini**. Premere **MENU** per visualizzare la schermata delle opzioni di copia, quindi copiare nella card di memoria le immagini memorizzate nella memoria interna della fotocamera.

Altre informazioni

Per ulteriori informazioni, consultare la sezione "Nomi dei file immagine/audio e delle cartelle"  132).

Impostazioni di base della fotocamera: menu Impostazioni

Di seguito sono riportate le opzioni del menu Impostazioni.

| | | |
|---|---|---|
|  | Menu |  115 |
| | Consente di scegliere la modalità di visualizzazione dei menu. | |
|  | Schermata avvio |  116 |
| | Consente di selezionare la schermata visualizzata all'accensione della fotocamera. | |
|  | Data |  117 |
| | Consente di impostare l'orologio della fotocamera e scegliere i fusi orari locali e della destinazione. | |
|  | Luminosità |  120 |
| | Regolare la luminosità del monitor LCD. | |
|  | Sovrastampa data |  120 |
| | Consente di sovrastampare la data o il contatore data sulle immagini. | |
|  | Riduzione vibrazioni |  122 |
| | Consente la riduzione vibrazioni per la ripresa di immagine fisse. | |
|  | Illuminatore AF |  123 |
| | Consente di attivare o disattivare l'illuminazione AF. | |
|  | Zoom digitale |  123 |
| | Consente di attivare o disattivare lo zoom digitale. | |
|  | Impostazioni audio |  124 |
| | Consente di regolare le impostazioni audio. | |
|  | Autospegnimento |  124 |
| | Consente di impostare il tempo che deve trascorrere prima che la fotocamera passi in modo standby. | |
|  | Formatta memoria/Formatta card |  125 |
| | Consente di formattare la memoria interna o la card di memoria. | |
|  | Lingua/Language |  126 |
| | Consente di scegliere la lingua delle indicazioni visualizzate sul monitor della fotocamera. | |
|  | Standard video |  126 |
| | Consente di regolare le impostazioni per collegare la fotocamera a un televisore. | |
|  | Ripristina tutto |  127 |
| | Consente di ripristinare i valori predefiniti delle impostazioni della fotocamera. | |
|  | Versione firmware |  129 |
| | Consente di visualizzare la versione del firmware della fotocamera. | |

Visualizzazione del menu Impostazioni

Portare il selettore dei modi su **SET UP**.

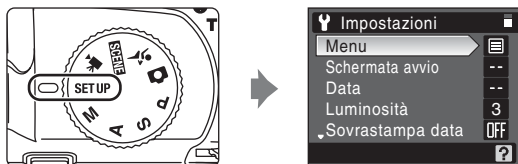

- Per scegliere e applicare le impostazioni, utilizzare il multi-selettore (🔑 10).
- Per chiudere il menu impostazioni, portare il selettore dei modi su un altro modo.

Menu

Selezionare un formato per la visualizzazione dei menu.

Testo (impostazione predefinita)

Le etichette di testo per i menu sono visualizzate in formato elenco.



Icone

Tutte le voci di menu possono essere visualizzate in un'unica pagina.

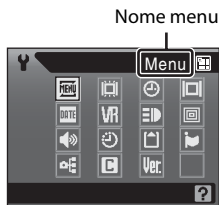

Schermata avvio

Questa opzione consente di selezionare la schermata avvio visualizzata all'accensione della fotocamera.



Nessuna (impostazione predefinita)

La schermata di avvio non viene visualizzata.







COOLPIX

La schermata di avvio viene visualizzata.

Scegliere immagine

Consente di selezionare un'immagine da utilizzare come schermata di avvio dalla memoria interna o dalla card di memoria. Scegliere un'immagine nella schermata Selezione foto ( 109), quindi premere .

Poiché l'immagine selezionata viene memorizzata nella fotocamera, continuerà ad apparire sulla schermata di avvio anche dopo l'eliminazione dell'immagine originale.

Le immagini registrate con un'impostazione **Dim. Immagine** ( 89) di  **3648x2432**,  **3584x2016** o  **2736x2736** o le copie ridotte al formato 160 x 120 mediante ritaglio ( 58) e modifica in mini-foto ( 59), non possono essere selezionate.



Data

Consente di impostare l'orologio della fotocamera e scegliere i fusi orari locali e di destinazione.

Data

Consente di impostare l'orologio della fotocamera sulla data e l'ora correnti. Per ulteriori informazioni, vedere i passaggi 6 e 7 della sezione "Impostazione della lingua, della data e dell'ora" (19).

Fuso orario

Le opzioni **Fuso orario** consentono di specificare  (ora locale) e di attivare o disattivare la funzione ora legale. Selezionando  (fuso orario destinazione), la fotocamera calcola automaticamente la differenza di orario ( 119) e vengono registrate la data e l'ora dell'area geografica selezionata. Questa opzione è molto utile durante i viaggi.

Impostazione del fuso orario di destinazione

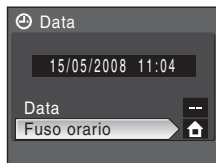

- 1 Con il multi-selettore, scegliere **Fuso orario** e premere .

Viene visualizzato il menu Fuso orario.



- 2 Scegliere  e premere .

La data e l'ora visualizzate nel monitor vengono modificate in base all'area geografica selezionata.

Se è in corso l'ora legale, utilizzare il multi-selettore per scegliere **Ora legale**, premere  e quindi premere  nel multi-selettore. L'orologio viene automaticamente portato avanti di un'ora.

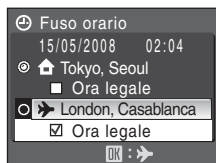

3 Premere il multi-selettore ►.

Viene visualizzato il menu Fuso orario della nuova città.

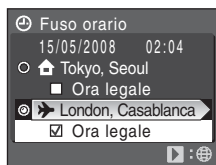

4 Scegliere il fuso orario di destinazione e premere OK.

L'impostazione viene attivata.

Durante la selezione del fuso orario di destinazione, se la fotocamera è in modo di ripresa, sul monitor viene visualizzata l'icona ►.

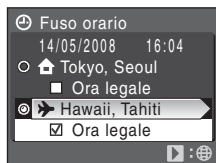

✓ Batteria dell'orologio

La batteria dell'orologio viene ricaricata quando viene installata la batteria principale o è collegato l'adattatore CA EH-62A (acquistabile separatamente da Nikon). Dopo circa 10 ore di carica la batteria è in grado di fornire energia di riserva per diversi giorni.

✎ 🏠 (ora locale)

- Per passare all'ora locale, scegliere 🏠 al passaggio 2.
- Per modificare l'ora locale, scegliere 🏠 al passaggio 2 ed eseguire le operazioni indicate ai passaggi 3 e 4 per l'impostazione dell'ora locale.

✎ Ora legale

- Se la data e l'ora vengono impostate quando non è in vigore l'ora legale: attivare **Ora legale** (✓) in modo che l'orologio della fotocamera sia portato avanti automaticamente di un'ora quando inizia l'ora legale.
- Se la data e l'ora vengono impostate con **Ora legale** attivato (✓) quando l'ora legale è in vigore: disattivare **Ora legale** in modo che l'orologio della fotocamera ritorni automaticamente indietro di un'ora quando termina l'ora legale.

 **Fusi orari (🕒 18)**

La fotocamera supporta i fusi orari elencati di seguito.

Per le differenze di fuso orario non indicate sotto, impostare l'orologio della fotocamera sull'ora locale. Nella tabella sono riportate alcune aree geografiche non visualizzate nella mappa dei fusi orari della fotocamera.

| UTC +/- | Area geografica | UTC +/- | Area geografica |
|---------|--|---------|---|
| -11 | Midway, Samoa | +1 | Madrid, Paris, Berlin |
| -10 | Hawaii, Tahiti | +2 | Athens, Helsinki, Ankara |
| -9 | Alaska, Anchorage | +3 | Moscow, Nairobi, Riyadh, Kuwait, Manama |
| -8 | PST (PDT): Los Angeles, Seattle, Vancouver | +4 | Abu Dhabi, Dubai |
| -7 | MST (MDT): Denver, Phoenix, La Paz | +5 | Islamabad, Karachi |
| -6 | CST (CDT): Chicago, Houston, Mexico City | +5,5 | New Delhi |
| -5 | EST (EDT): New York, Toronto, Lima | +6 | Colombo, Dhaka |
| -4 | Caracas, Manaus | +7 | Bangkok, Jakarta |
| -3 | Buenos Aires, São Paulo | +8 | Beijing, Hong Kong, Singapore |
| -2 | Fernando de Noronha | +9 | Tokyo, Seoul |
| -1 | Azores | +10 | Sydney, Guam |
| ±0 | London, Casablanca | +11 | New Caledonia |
| | | +12 | Auckland, Fiji |

Luminosità

Consente di scegliere tra cinque impostazioni di luminosità del monitor LCD. L'impostazione predefinita è **3**. Non è possibile regolare la luminosità per il mirino elettronico.

Sovrastampa data

La data e l'ora di registrazione possono essere stampate sulle immagini. Questi dati possono essere stampati anche utilizzando stampanti che non dispongono della funzione di stampa della data e dell'ora ( 85).

No (impostazione predefinita)

La data e l'ora non vengono sovrastampate nelle immagini.

Data

La data viene sovrastampata nell'angolo inferiore destro delle immagini registrate con l'opzione attiva.

Data e ora







Data e ora vengono sovrastampate nell'angolo inferiore destro delle immagini scattate quando l'opzione è attiva.

Contatore data

L'indicatore data e ora specifica il numero di giorni trascorsi tra la data della registrazione e la data selezionata.

Per impostazioni diverse da **No**, l'icona dell'impostazione corrente viene visualizzata nel monitor ( 6).

Sovrastampa data

- Le date sovrastampate sono parte integrante dei dati dell'immagine e non possono essere eliminate.
- Le date sovrastampate con dimensione d'immagine ( 89)  (640 × 480) potrebbero risultare difficili da leggere. Quando si utilizza la funzione sovrastampa data, impostare un formato almeno pari a  (1.024 × 768).
- La data viene registrata con il formato selezionato nella voce **Data** del menu Impostazioni ( 18, 117).
- Le date non possono essere sovrastampate utilizzando i modi scena **Museo** e **Panorama assistito**, il modo  (Sequenza sport) o il modo Filmato. Inoltre, **Sequenza** è impostato su **Sequenza** o **BSS** nel menu di ripresa o quando **Auto-bracketing** è attivato ( 141).

Sovrastampa data e impostazioni di stampa

Quando si stampa da stampanti compatibili DPOF che supportano la stampa della data di ripresa e delle informazioni sulla foto, è possibile stampare tali informazioni sulle immagini che non presentano la data e l'ora sovrastampate su di esse utilizzando le opzioni nel menu **Impostazioni stampa** ( 84).

Contatore data

Sulle immagini scattate mentre l'opzione è attiva viene riportato il numero di giorni rimanenti o il numero di giorni trascorsi da una data specificata. Questi dati possono servire ad esempio per seguire la crescita di un bambino o contare i giorni che mancano a un compleanno o a un matrimonio.

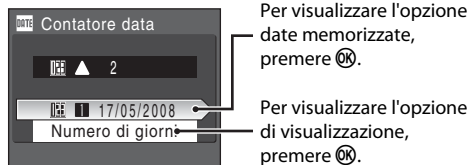

Date memorizzate

È possibile memorizzare fino a tre date. Per impostare, scegliere un'opzione, premere ► nel multi-selettore, inserire una data (19, passaggio 6) e premere **OK**. Utilizzare il multi-selettore per scegliere l'opzione e premere **OK**.

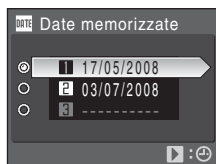

Opzioni visualizzazione

Scegliere **Numero di giorni**, **Anni e giorni** o **Anni, mesi, giorni** e premere **OK**.

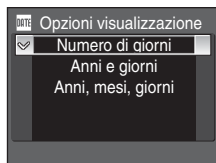

Di seguito sono riportati due esempi dell'indicatore data e ora.



Due giorni rimanenti



Due giorni trascorsi

VR Riduzione vibrazioni

Consente di attivare o disattivare la riduzione vibrazioni per la ripresa di immagine fisse.

La funzione di riduzione vibrazioni consente di correggere le immagini sfocate causate da leggeri movimenti della fotocamera, note come effetto mosso, che in genere si verificano quando si scatta con lo zoom o con tempi di posa lunghi.

Se si utilizza un cavalletto per stabilizzare la fotocamera durante le riprese, la funzione di riduzione vibrazioni deve essere disattivata (no).

Sì (impostazione predefinita)

La funzione di riduzione vibrazioni viene attivata durante le riprese fotografiche e la registrazione di filmati. La fotocamera rileva e calcola i movimenti panoramici durante la riduzione dell'effetto mosso.

Quando la fotocamera viene spostata in senso orizzontale, ad esempio, la funzione di riduzione vibrazioni riduce solo i movimenti verticali. Se la fotocamera viene spostata in senso verticale, la funzione di riduzione vibrazioni incide solo sui movimenti orizzontali.

No



La funzione di riduzione vibrazioni è disattivata.

Quando la funzione di riduzione vibrazioni è attiva, l'impostazione corrente viene visualizzata nel monitor durante le riprese (se si seleziona **No**, l'icona dell'impostazione corrente non viene visualizzata nel monitor)  6).

Note sulla riduzione delle vibrazioni

- L'attivazione della funzione di riduzione vibrazioni potrebbe richiedere alcuni secondi dopo l'accensione o dopo il passaggio della fotocamera dal modo play al modo di ripresa. Attendere che il display si sia stabilizzato prima di iniziare la ripresa.
- A causa delle caratteristiche della funzione Riduzione vibrazioni, le immagini visualizzate sul monitor della fotocamera subito dopo la ripresa potrebbero apparire sfocate.
- In alcuni casi, l'attivazione della funzione Riduzione vibrazioni potrebbe non consentire l'eliminazione completa degli effetti causati dal movimento della fotocamera.
- **VR** sta per "Vibration Reduction", Riduzione vibrazioni.

Utilizzo del VR elettronico con filmati

Per ridurre gli effetti del movimento della fotocamera durante la registrazione di filmati diversi da film accelerati, attivare il **VR elettronico**  65) dal menu Filmato  63).

Illuminatore AF

Consente di attivare o disattivare l'illuminazione AF.

Auto (impostazione predefinita)

Quando il soggetto è scarsamente illuminato, viene utilizzata l'illuminazione ausiliaria AF per facilitare l'operazione di messa a fuoco. Tenere presente che in alcuni modi Scena l'illuminazione ausiliaria AF si disattiva automaticamente.

No

La funzione è disattivata. La fotocamera potrebbe non essere in grado di mettere a fuoco in condizioni di scarsa illuminazione.

Zoom digitale

Questa opzione consente di regolare il funzionamento dello zoom digitale.

Sì (impostazione predefinita)

Ruotando il controllo zoom e tenendolo premuto verso **T** (Q) alla massima escursione dello zoom ottico, si determina l'attivazione dello zoom digitale ( 24).







Ritaglio

Consente di impostare un limite per l'escursione dello zoom digitale, scegliendo un valore in corrispondenza del quale non si ha un deterioramento dell'immagine.

No

Lo zoom digitale è sempre disattivato, tranne durante la registrazione di filmati.

Note sullo zoom digitale

- Se lo zoom digitale è attivato, **Modo area AF** è impostato su **Area centrale** ( 102).
- Lo zoom digitale non è disponibile nei seguenti casi.
 - Il modo di messa a fuoco ( 34) è impostato su **MF** (focus manuale).
 - Quando  **Ritratto**,  **Ritratto notturno** o  **Fuochi artificiali** è selezionato per il modo Scena.
 - Quando **Multi-scatto 16** è selezionato per **Sequenza** ( 98)
 - Prima dell'inizio della registrazione dei filmati (tuttavia, è possibile applicare lo zoom digitale con ingrandimento fino a 2X per tutti i filmati, eccetto quelli accelerati).
- Con ingrandimenti compresi fra 1,2x e 1,8x, **Modo esposizione** è impostato su **Ponderata centrale**, mentre con ingrandimenti compresi fra 2,0x e 4,0x, **Modo esposizione** è impostato su **Spot**.

Impostazioni audio

Questa opzione consente di regolare le impostazioni audio indicate di seguito.

Suono pulsante

Per attivare o disattivare i suoni associati alla pressione dei pulsanti.

Se si seleziona **Si** (impostazione predefinita), la fotocamera emette un segnale acustico quando le operazioni vengono eseguite correttamente, due segnali acustici quando il soggetto è a fuoco e tre segnali acustici in caso di errore. All'accensione della fotocamera viene riprodotto anche il suono di avvio.

Suono scatto

Impostare il suono di scatto su **Si** (impostazione predefinita) o **No**.

Autospegnimento

Se non si esegue alcuna operazione per il lasso di tempo predefinito, il monitor si spegne e la fotocamera passa in standby ( 17) per ridurre il consumo della batteria. La spia di accensione lampeggia in modo standby. La fotocamera si spegnerà automaticamente se non si eseguiranno operazioni per altri 3 minuti.

La fotocamera consente di impostare l'intervallo di tempo che deve trascorrere prima del passaggio al modo standby. Sono disponibili le opzioni **30 sec.**, **1 min.** (impostazione predefinita), **5 min.** e **30 min.**

Note sulla funzione Autospegnimento

Indipendentemente dall'opzione selezionata, il monitor resta acceso per tre minuti quando sono selezionati i menu, per un massimo di 30 minuti durante il modo play slide show e per 30 minuti se è collegato l'adattatore CA.

Formatta memoria/ **Formatta card**

Utilizzare questa opzione per formattare la memoria interna o una card di memoria.

Formattazione della memoria interna

Per formattare la memoria interna, rimuovere la card di memoria dalla fotocamera.

L'opzione **Formatta memoria** viene visualizzata nel menu Impostazioni.

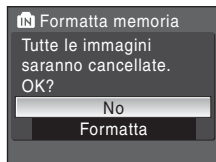

Formattazione di una card di memoria

Quando si inserisce la card di memoria nella fotocamera, nel menu Impostazioni viene visualizzata l'opzione **Formatta card**.

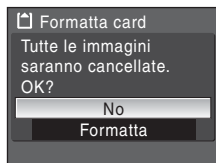

Formattazione della memoria interna e delle card di memoria

- La procedura di formattazione della memoria interna o delle card di memoria consente di eliminare definitivamente tutti i dati. Prima di eseguire questa operazione, trasferire tutte le immagini importanti su un computer.
- Durante la formattazione, non spegnere la fotocamera, non scollegare l'adattatore CA e non aprire il coperchio del vano batteria/alloggiamento card di memoria.
- La prima volta che si inseriscono nella fotocamera COOLPIX P80 card di memoria utilizzate su altri dispositivi, è necessario formattarle con la fotocamera.

Lingua

È possibile scegliere una delle 24 lingue disponibili per la visualizzazione di menu e messaggi.

| | |
|------------|----------------------------|
| Čeština | Ceco |
| Dansk | Danese |
| Deutsch | Tedesco |
| English | (impostazione predefinita) |
| Español | Spagnolo |
| Ελληνικά | Greco |
| Français | Francese |
| Indonesia | Indonesiano |
| Italiano | Italiano |
| Magyar | Ungherese |
| Nederlands | Olandese |
| Norsk | Norvegese |

| | |
|-----------|---------------------|
| Polski | Polacco |
| Português | Portoghese |
| Русский | Russo |
| Suomi | Finlandese |
| Svenska | Svedese |
| Türkçe | Turco |
| 中文简体 | Cinese semplificato |
| 中文繁體 | Cinese tradizionale |
| 日本語 | Giapponese |
| 한글 | Coreano |
| ภาษาไทย | Tailandese |
| عربي | Arabo |

Standard video

Consente di regolare le impostazioni per collegare la fotocamera a un televisore. Scegliere **NTSC** o **PAL**.

Ripristina tutto

Quando si seleziona **Ripristina**, le impostazioni della fotocamera vengono ripristinate sui valori predefiniti.

Menu di scelta rapida

| Opzione | Valore predefinito |
|---------------------------------------|--------------------|
| Modo flash (🔧 30) | Auto |
| Autoscatto (🔧 33) | No |
| Modo Messa a fuoco (🔧 34) | Autofocus |
| Compensazione dell'esposizione (🔧 37) | 0.0 |

Modo Scena

| Opzione | Valore predefinito |
|-------------------|--------------------|
| Menu scena (🔧 38) | Ritratto |

Menu Filmato

| Opzione | Valore predefinito |
|-------------------------|--------------------|
| Opzioni filmato (🔧 63) | Film-TV 640★ |
| Film accelerato★ (🔧 65) | 30 sec. |
| Modo autofocus (🔧 65) | AF singolo |
| VR elettronico (🔧 65) | No |

Modo Sequenza sport

| Opzione | Valore predefinito |
|-------------------------|--|
| Sequenza sport (🔧 47) | Seq. alta velocità |
| Qualità Immagine (🔧 88) | Normal |
| Dim. Immagine (🔧 89) |  2048x1536 |

Menu di ripresa

| Opzione | Valore predefinito |
|---|---|
| Qualità Immagine (🔧 88) | Normal |
| Dim. Immagine (🔧 89) |  3648x2736 |
| Ottimizza immagine (🔧 91) | Normale |
| Personalizzato in Ottimizza immagine (🔧 92) | Contrasto: Auto Nitidezza: Auto Saturazione: Auto |

Impostazioni di base della fotocamera: menu Impostazioni

| Opzione | Valore predefinito |
|---|---|
| Personalizzato per Bianco e nero in Ottimizza immagine (🔑 93) | Contrasto: Auto Nitidezza: Auto Filtro monocromatico: Nessuno B/N + colore: No |
| Bilanciamento bianco (🔑 94) | Auto |
| Sensibilità ISO (🔑 96) | Auto |
| Intervallo ISO auto (🔑 96) | ISO 64-100 |
| Modo esposizione (🔑 97) | Matrix |
| Sequenza (🔑 98) | Singolo |
| Foto intervallate (🔑 99) | 30 sec. |
| Auto-bracketing (🔑 101) | No |
| Modo area AF (🔑 102) | Auto |
| Modo autofocus (🔑 104) | AF singolo |
| Compensazione flash (🔑 105) | 0.0 |
| Riduzione disturbo (🔑 105) | Auto |
| Controllo distorsione (🔑 106) | No |

Menu Impostazioni

| Opzione | Valore predefinito |
|------------------------------|--------------------|
| Menu (🔑 115) | Testo |
| Schermata avvio (🔑 116) | Nessuna |
| Luminosità (🔑 120) | 3 |
| Sovrastampa data (🔑 120) | No |
| Riduzione vibrazioni (🔑 122) | Sì |
| Illuminatore AF (🔑 123) | Auto |
| Zoom digitale (🔑 123) | Sì |
| Suono pulsante (🔑 124) | Sì |
| Suono scatto (🔑 124) | Sì |
| Autospegnimento (🔑 124) | 1 min. |

Altri

| Opzione | Valore predefinito |
|--------------------------|--------------------|
| Formato carta (☒ 80, 81) | Predefinito |
| Slide show (☒ 110) | 3 sec. |

- Scegliendo **Ripristina tutto** è anche possibile cancellare il numero di file corrente (☒ 132) dalla memoria. La numerazione proseguirà dal numero più basso disponibile.
- Per riportare la numerazione dei file a "0001", eliminare tutte le immagini (☒ 111) prima di selezionare **Ripristina tutto**.
- Le seguenti impostazioni dei menu rimangono invariate anche quando si seleziona **Ripristina tutto**.

Menu di ripresa: bilanciamento premisurato con **Premisuraz. manuale** (☒ 95)

Menu Impostazioni: **Data** (☒ 117), **Contatore data** (☒ 121), **Lingua/Language** (☒ 126) e **Standard video** (☒ 126)

Ver. Versione firmware

Consente di visualizzare la versione corrente del firmware della fotocamera.

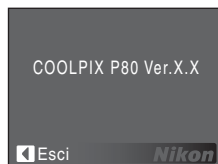

Accessori opzionali

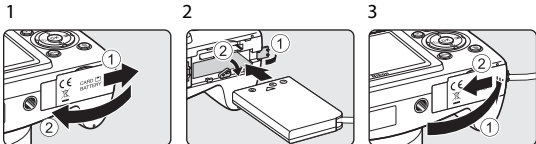
| | |
|-----------------------|---|
| Batteria ricaricabile | Batteria ricaricabile Li-ion EN-EL5 |
| Caricabatteria | Caricabatterie MH-61 |
| Adattatore CA | <p>Adattatore CA EH-62A (collegato come mostrato in figura)</p>  <p>1 2 3</p> <p>Si raccomanda di far passare il connettore di alimentazione nell'apertura prima di chiudere il coperchio del vano batteria/alloggiamento card. In caso di mancata osservanza di questa precauzione si potrebbe danneggiare il coperchio del vano batteria/alloggiamento card.</p> |
| Cavo USB | Cavo USB UC-E6 |
| Cavo A/V | Cavo audio/video EG-CP14 |
| Copriobiettivo | Copriobiettivo LC-CP18 |

Card di memoria approvate

Le card di memoria indicate di seguito sono state testate e approvate per l'uso con la COOLPIX P80.

È possibile utilizzare qualsiasi card della marca e della capacità indicate, a prescindere dalla velocità.

| | |
|-----------|---|
| SanDisk | 128 MB, 256 MB, 512 MB, 1 GB, 2 GB ¹ , 4 GB ² |
| Toshiba | 128 MB, 256 MB, 512 MB, 1 GB, 2 GB ¹ , 4 GB ² |
| Panasonic | 128 MB, 256 MB, 512 MB, 1 GB, 2 GB ¹ , 4 GB ² |

¹ Se la card di memoria viene utilizzata con un lettore di card o un dispositivo simile, verificare che il dispositivo supporti le card da 2 GB.





²  Conforme SDHC. Se la card di memoria viene utilizzata con un lettore di card o un dispositivo simile, verificare che il dispositivo supporti le card SDHC.

Le altre card non sono state testate. Per ulteriori informazioni sulle card di memoria sopra elencate, contattare il relativo produttore.

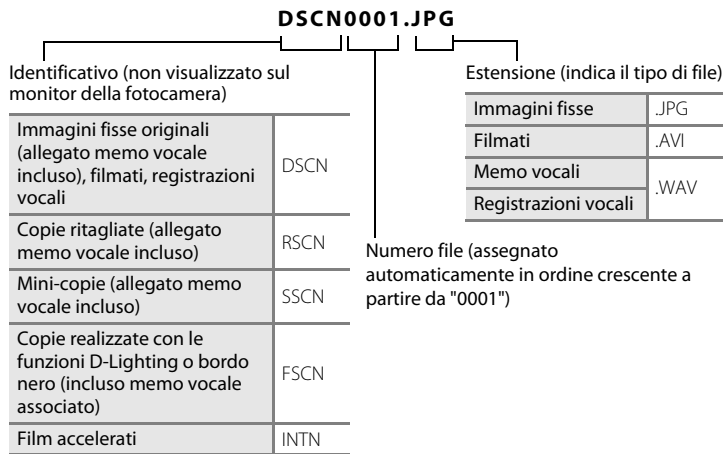
Nomi dei file immagine/audio e delle cartelle

Di seguito vengono indicati i criteri di denominazione di immagini, filmati, memo e registrazioni vocali.



- I file vengono memorizzati in cartelle denominate con un numero seguito da un identificativo di cinque caratteri: "P_" più un numero identificativo in sequenza a tre cifre per le immagini scattate con **Panorama assistito** (ad esempio "101P_001";  44), "INTVL" per le foto intervallate (ad esempio "101INTVL";  99), "SOUND" per le registrazioni vocali (ad esempio "101SOUND";  68) e "NIKON" per tutte le altre immagini (ad esempio "100NIKON"). Quando il numero di file in una cartella raggiunge 9999, viene creata una nuova cartella. I numeri di file vengono assegnati automaticamente, a partire da "0001."
- I file copiati tramite le opzioni **Copia > Immagini selezionate** o **Copia file audio > File selezionati** vengono copiati nella cartella corrente; ad essi vengono assegnati nuovi numeri di file in ordine crescente, a partire dal numero di file più alto nella memoria. **Copia > Tutte le immagini** e **Copia file audio > Copia tutti i file** consente di copiare tutte le cartelle dalla memoria di origine; i nomi dei file non cambiano ma alle cartelle vengono assegnati nuovi numeri in ordine crescente, a partire dal numero di cartella più alto già presente nella memoria di destinazione ( 72, 113).
- Le cartelle possono contenere fino a 200 immagini; se si scatta una fotografia quando la cartella corrente contiene già 200 immagini, verrà creata una nuova cartella, incrementando di un'unità il numero della cartella corrente. Se si scatta una foto quando la cartella corrente è contrassegnata dal numero 999 e contiene 200 immagini o un'immagine associata al numero 9999, sarà possibile scattare altre foto solo dopo avere formattato la memoria ( 125) o dopo avere inserito una nuova card di memoria.

Cura della fotocamera

Per garantire un utilizzo corretto e duraturo del prodotto Nikon, osservate le seguenti precauzioni relative all'uso e alla conservazione del dispositivo.

✔ Tenete asciutto il prodotto

L'apparecchio può danneggiarsi se immerso in acqua o esposto ad elevati livelli di umidità.

✔ Non fate cadere il prodotto

È possibile che il prodotto non funzioni correttamente se sottoposto a urti o vibrazioni violenti.

✔ Maneggiate con cura l'obiettivo e tutte le parti mobili

Non esercitare forza sull'obiettivo, sul monitor LCD, sull'alloggiamento della card di memoria o sul vano batteria. Questi componenti si possono danneggiare con facilità. Inserendo con forza il copriobiettivo si potrebbero causare malfunzionamenti della fotocamera o danni all'obiettivo. In caso di rottura del monitor LCD, prestare la massima attenzione per evitare lesioni causate dai frammenti di vetro e per impedire che i cristalli liquidi del monitor entrino in contatto con la pelle, la bocca e gli occhi.

✔ Non tenete l'obiettivo puntato verso fonti di luce intensa per periodi prolungati

Non tenete l'obiettivo puntato verso il sole o altre fonti di luce intensa per periodi prolungati quando utilizzate o riponete la fotocamera. La luce intensa può deteriorare il sensore d'immagine CCD e determinare la comparsa di zone bianche nelle fotografie.

✔ Tenete lontano da campi magnetici intensi

Non utilizzate e non conservate la fotocamera in prossimità di apparecchiature che generano forti radiazioni elettromagnetiche o campi magnetici. Le cariche elettrostatiche e i campi magnetici creati da apparecchiature come i radiotrasmittitori possono provocare interferenze compromettendo il funzionamento del monitor, danneggiare i dati salvati sulla card di memoria o alterare i circuiti interni del prodotto.

✔ Evitate gli sbalzi di temperatura

Sbalzi di temperatura improvvisi, ad esempio quando si entra o esce da un ambiente riscaldato durante una giornata fredda, possono causare la formazione di condensa all'interno della fotocamera. Per prevenire la formazione di condensa, inserite il prodotto in una borsa o busta di plastica prima di sottoporlo a sbalzi di temperatura improvvisi.

✔ Spegnete la fotocamera prima di rimuovere o scollegare la fonte di alimentazione

Non scollegate la fotocamera né rimuovete le batterie mentre essa è in funzione oppure sta registrando o eliminando delle immagini. Nelle suddette circostanze, l'interruzione improvvisa dell'alimentazione potrebbe provocare la perdita di dati oppure danneggiare la memoria o lo schema elettrico del prodotto.

LED della spia autoscatto/illuminatore ausiliario AF

Il LED (light-emitting diode;  4, 33, 123) utilizzato nella spia autoscatto/illuminatore ausiliario AF è conforme alle seguenti norme IEC:

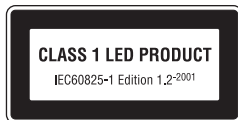

Batteria

- Verificate il livello della batteria prima di iniziare a utilizzare la fotocamera e, se necessario, ricaricatela ( 14). Se la batteria è completamente carica, non continuate a ricaricarla poiché ciò potrebbe determinare una riduzione delle prestazioni. Quando utilizzate la fotocamera in occasioni importanti, se possibile, tenete sempre a portata di mano una batteria di riserva completamente carica.
- Non utilizzare la batteria a temperature ambiente inferiori a 0 °C o superiori a 40 °C. Durante la carica, la temperatura deve essere compresa tra 5 e 35 °C. Durante l'utilizzo, la batteria potrebbe surriscaldarsi. Attendere che si raffreddi prima di procedere alla ricarica. La mancata osservanza delle precauzioni descritte in precedenza potrebbe danneggiare la batteria, pregiudicarne le prestazioni o impedirne la regolare ricarica.
- Nelle giornate fredde, la capacità delle batterie potrebbe diminuire. Assicuratevi che la batteria sia completamente carica prima di scattare fotografie in condizioni atmosferiche rigide. Conservate le batterie di riserva in un luogo caldo e utilizzarle quando necessario. Una volta riscaldate, le batterie fredde possono recuperare la carica perduta.
- Se i terminali della batteria non sono ben puliti, la fotocamera potrebbe non funzionare.
- Quando la batteria non viene utilizzata, rimuoverla dalla fotocamera o dal caricabatteria e applicare il copricontatti. La fotocamera e il caricabatterie consumano un quantitativo minimo di energia anche se spenti; di conseguenza, se viene lasciata nella fotocamera per periodi prolungati, la batteria potrebbe scaricarsi al punto da risultare inutilizzabile. L'accensione e lo spegnimento della fotocamera con la batteria scarica può ridurre la durata della batteria. Se la batteria non viene utilizzata per un periodo di tempo prolungato, conservarla in un luogo asciutto e fresco (tra 15 e 25 °C). Ricaricare la batteria almeno una volta all'anno e scaricarla completamente prima di conservarla.
- Quando non mantiene più la carica, sostituite la batteria. Le batterie usate sono una risorsa preziosa. Riciclare le batterie usate in conformità con le normative locali.

Pulizia

| | |
|-------------------------------------|---|
| Obiettivo/ mirino elettronico | Non toccare con le dita le parti di vetro. Togliete la polvere o particelle estranee con una pompetta. Per eliminare impronte digitali o altre macchie che non possono essere rimosse con un soffio d'aria, pulite l'obiettivo utilizzando un panno morbido, con movimenti a spirale dal centro verso i bordi. Se anche dopo questa operazione l'obiettivo non risulta pulito, ripetetela dopo avere inumidito leggermente il panno con un detergente apposito reperibile in commercio. |
| Monitor LCD | Asportate la polvere e le particelle estranee con una pompetta. Per rimuovere impronte digitali o altre macchie dal monitor LCD, utilizzare un panno morbido e asciutto facendo attenzione a non esercitare pressioni. |
| Corpo | Togliete la polvere, la sporcizia o la sabbia con una pompetta, quindi pulire delicatamente con un panno asciutto e morbido. Dopo avere utilizzato la fotocamera in spiaggia, eliminare ogni residuo di sabbia o sale con un panno asciutto leggermente inumidito con acqua dolce, quindi asciugatela accuratamente. La presenza di corpi estranei all'interno della fotocamera potrebbe causare danni non coperti dalla garanzia. |

Non utilizzate in nessun caso alcool, solventi o altri prodotti chimici volatili.

Conservazione

Quando non è utilizzata, tenere spenta la fotocamera. Prima di riporre la fotocamera, verificate che la spia di accensione sia spenta. Rimuovete la batteria se prevedete di non utilizzare la fotocamera per un lungo periodo. Non conservate la fotocamera insieme a palline di naftalina o canfora o nelle condizioni seguenti:

- in prossimità di apparecchiature che possono produrre forti campi magnetici, quali televisori e radio.
- temperature al di sotto di $-10\text{ }^{\circ}\text{C}$ o al di sopra di $50\text{ }^{\circ}\text{C}$.
- con scarsa ventilazione o esposti a un livello di umidità superiore al 60%.

Per prevenire la formazione di condensa e muffe, estraete la fotocamera dal luogo in cui viene conservata almeno una volta al mese. Prima di riporre nuovamente la fotocamera, accendetela e premete più volte il pulsante di scatto.

Note sul monitor

- Alcuni pixel del monitor possono risultare sempre accesi o non accendersi affatto. Non si tratta di un malfunzionamento, ma di una caratteristica comune a tutti i monitor LCD TFT, che non influisce sulla registrazione delle immagini.
- In presenza di una forte luce, potrebbe risultare difficile visualizzare le immagini sul monitor.
- Il monitor è retroilluminato con un LED. Se la luce del monitor dovesse affievolirsi o diventare instabile, contattate un centro di assistenza autorizzato Nikon.

Note sull'effetto smear













Quando si inquadrano soggetti particolarmente luminosi, nel monitor potrebbero apparire striature verticali a forma di cometa che diventano bianche alle estremità. Questo fenomeno è denominato "effetto smear" e non si tratta di un malfunzionamento.





Nei modi di ripresa diversi da Sequenza ad alta velocità o Filmato, l'effetto smear non appare sulle immagini registrate.













Tuttavia, si consiglia di evitare di riprendere oggetti particolarmente luminosi durante la ripresa nei modi Sequenza ad alta velocità e Filmato.

Messaggi di errore

Nella seguente tabella sono elencati i messaggi di errore e altri avvisi visualizzati nel monitor, con le relative soluzioni.

| Visualizzazione | Problema | Soluzione |  |
|--|--|--|---|
|  (lampeggiante) | Orologio non impostato. | Impostare l'orologio. | 117 |
|  | Il livello di carica della batteria è basso. | Prepararsi a ricaricare o a sostituire la batteria. | 14, 16 |
|  Batteria scarica. | Batteria scarica. | Ricaricare o sostituire la batteria. | 14, 16 |
|  Battery temperature high | La temperatura della batteria è alta. | Spegnerla fotocamera e attendere che la batteria si raffreddi prima di riutilizzarla. Dopo cinque questo messaggio scomparirà, il monitor si spegnerà e la spia di accensione lampeggerà rapidamente. Dopo che la spia lampeggia per tre minuti, la fotocamera si spegne automaticamente, tuttavia, è possibile premere l'interruttore di alimentazione per spegnerla manualmente. | 17 |
|  Attendere il termine della registrazione.  | Non è possibile eseguire altre operazioni prima del completamento della registrazione. | Attendere che il messaggio scompaia automaticamente dal display una volta completata la registrazione. | 27 |
|  Card di memoria protetta in scrittura | Il cursore di protezione scrittura è in posizione di "blocco". | Spostare il cursore di protezione scrittura nella posizione di "scrittura". | 21 |
|  Card non utilizzabile | Errore di accesso alla card di memoria. | <ul style="list-style-type: none"> • Utilizzare una card approvata. • Verificare che i connettori siano puliti. • Controllare che la card di memoria sia stata inserita correttamente. | 131 |
|  Card non leggibile | | | 20 |
|  Card non formattata. Formattare? No Sì | La card di memoria non è stata formattata per l'utilizzo nella fotocamera. | Scegliere Si e premere  per formattare la card oppure spegnere la fotocamera e sostituire la card. | 21 |

| Visualizzazione | Problema | Soluzione |  |
|---|---|--|---|
| i Memoria insufficiente | La card di memoria è piena. | <ul style="list-style-type: none"> Scegliere un'impostazione di qualità di immagine o dimensione d'immagine inferiore. Eliminare le immagini o i file audio. Inserire una nuova card di memoria. Rimuovere la card di memoria e utilizzare la memoria interna. | 88, 89 28, 67, 71, 111 20 21 |
| | Si è verificato un errore durante la registrazione dell'immagine. | Consente di formattare la memoria interna o la card di memoria. | 125 |
| Ⓢ Immagine non salvabile. | È stato raggiunto il numero massimo consentito per la numerazione dei file. | <ul style="list-style-type: none"> Inserire una nuova card di memoria. Consente di formattare la memoria interna o la card di memoria. | 20 125 |
| | L'immagine non può essere utilizzata per la schermata di avvio. | Scegliere un'immagine da almeno 320 × 240 pixel o un'immagine ripresa con un'impostazione diversa da  (3648×2432),  (3584×2016) e  (2736×2736). | 58, 59, 89 |
| | Non è possibile copiare l'immagine. | Eliminare alcune immagini dalla destinazione. | 111 |
| | È stato raggiunto il numero massimo consentito per la numerazione dei file. | <ul style="list-style-type: none"> Inserire una nuova card di memoria. Consente di formattare la memoria interna o la card di memoria. | 20 125 |
| i L'immagine non può essere modificata. | Le immagini non possono essere modificate con le funzioni D-Lighting, ritaglio, mini foto o bordo nero. | <ul style="list-style-type: none"> Le funzioni di modifica (eccetto bordo nero) potrebbero non essere disponibili con alcuni formati personalizzati. Alcune funzioni di modifica non possono più essere utilizzate con immagini già modificate una volta. Verificare le restrizioni previste per le funzioni di modifica con le funzioni D-Lighting, ritaglio, mini foto o bordo nero. I filmati non possono essere modificati. | 56 56 - |

| Visualizzazione | Problema | Soluzione |  |
|---|--|---|---|
|  Filmato non registrabile | Si è verificato un errore di timeout durante la registrazione del filmato. | Scegliere una card di memoria con maggiore velocità in scrittura. | 131 |
|  La memoria non contiene immagini | <ul style="list-style-type: none"> Nella memoria interna o nella card di memoria non sono presenti immagini o file audio. Nella card di memoria non sono presenti immagini o file audio. | Per copiare un'immagine o un file audio dalla memoria interna alla card di memoria, premere MENU . Viene visualizzata la schermata delle opzioni di copia oppure la schermata relativa al file audio da copiare. | 113, 72 |
|  Nessun file audio | | | |
|  File senza dati immagine | Il file non è stato creato con la COOLPIX P80. | Visualizzare il file su un computer oppure su un'altra periferica. | - |
|  File non riproducibile | | | |
|  Tutte le foto sono nascoste | <ul style="list-style-type: none"> Tutte le immagini presenti nella memoria interna o nella card di memoria sono nascoste. | Disattivare l'opzione Nascondi immagine per visualizzare le immagini. | 112 |
|  Immagine non cancellabile | L'immagine è protetta. | Disabilitare la protezione. | 111 |
|  Destinazione con stesso fuso orario | La destinazione ha lo stesso fuso orario dell'impostazione locale. | - | 119 |
|  Selettore dei modi non in posizione. | Il selettore dei modi è posizionato tra due modi. | Ruotate il selettore dei modi per selezionare il modo desiderato. | 8 |
|  Premere il pulsante di sollevamento flash per sollevare il flash. | Il flash incorporato non si solleva durante i modi Scena Ritratto notturno o Controluce . | Premere il pulsante  (sollevamento flash) per sollevare il flash incorporato. | 31, 40, 43 |
|  Errore obiettivo. (Se l'obiettivo è protetto dal copriobiettivo, spegnere la fotocamera, togliere il copriobiettivo e riaccendere). | Errore obiettivo. | Rimuovere il copriobiettivo se è ancora montato, quindi spegnere e riaccendere la fotocamera. Se l'errore persiste, contattare il rivenditore o un centro di assistenza autorizzato Nikon. | 22 |



| Visualizzazione | Problema | Soluzione |  |
|---|--|---|---|
|  Errore di comunicazione | Il cavo USB è stato scollegato durante il trasferimento o la stampa. | Spegnerne la fotocamera e ricollegare il cavo. | 74, 79 |
| Errore di sistema  | Si è verificato un errore nel circuito interno della fotocamera. | Spegnerne la fotocamera, rimuovere e reinserire la batteria, quindi riaccendere la fotocamera. Se l'errore persiste, contattare il rivenditore o un centro di assistenza autorizzato Nikon. | 16, 22 |
|  Errore stampante: verificare stato stampante. | L'inchiostro è esaurito o si è verificato un errore della stampante. | Controllare la stampante. Dopo avere controllato il livello di inchiostro o avere risolto il problema, selezionare Riprendi e premere  per riprendere la stampa.* | - |
|  Errore stampante: verificare carta | Nella stampante non è stata caricata la carta del formato specificato. | Caricare la carta specificata, selezionare Riprendi , quindi premere  per riprendere la stampa*. | - |
|  Errore stampante: inceppamento carta | Si è verificato un inceppamento nella stampante. | Estrarre la carta inceppata, selezionare Riprendi , quindi premere  per riprendere la stampa*. | - |
|  Errore stampante: carta esaurita | La stampante non contiene carta. | Caricare la carta specificata, selezionare Riprendi , quindi premere  per riprendere la stampa*. | - |
|  Errore stampante: verificare inchiostro | Si è verificato un errore relativo all'inchiostro. | Controllare il livello di inchiostro, selezionare Riprendi , quindi premere  per riprendere la stampa*. | - |
|  Errore stampante: inchiostro esaurito | La cartuccia di inchiostro è vuota. | Sostituire l'inchiostro, selezionare Riprendi , quindi premere  per riprendere la stampa*. | - |
|  Errore stampante: file alterato | Si è verificato un errore causato dal file di immagini. | Selezionare Annulla , quindi premere  per annullare la stampa. | - |

* Per ulteriori informazioni, consultare la documentazione fornita con la stampante.

Risoluzione dei problemi

Se la fotocamera non funziona come previsto, consultare l'elenco dei problemi più frequenti riportato di seguito prima di rivolgersi al rivenditore di fiducia o a un centro di assistenza autorizzato Nikon. Per ulteriori informazioni, fare riferimento ai numeri di pagina indicati nell'ultima colonna a destra.

Schermo, impostazioni e alimentazione

| Problema | Causa/soluzione |  |
|--|---|---|
| Sul monitor non compare nulla. | • La fotocamera è spenta. | 22 |
| | • La batteria è scarica. | 22 |
| | • È attivo il modo standby per il risparmio energetico: premere parzialmente il pulsante di scatto. | 23, 26 |
| | • Non è possibile utilizzare contemporaneamente il monitor LCD e il mirino elettronico. Per commutare tra le visualizzazioni, premere  . | 13 |
| | • La fotocamera e il computer sono collegati tramite un cavo USB. | 74 |
| | • La fotocamera e il televisore sono collegati tramite un cavo audio/video. | 73 |
| | • È in corso una ripresa nel modo film accelerato o foto intervallate. | 65, 99 |
| | | |
| Il monitor LCD non è leggibile. | • Luce ambiente troppo luminosa: utilizzare il mirino elettronico o spostarsi in un ambiente più scuro. | 24 |
| | • Regolare la luminosità del monitor. | 120 |
| | • Il monitor è sporco. Pulirlo. | 135 |
| | • Il monitor si è oscurato per risparmiare energia. Il monitor si illumina non appena si seleziona uno dei comandi della fotocamera. | 17 |
| Il mirino elettronico non è leggibile. | Regolare il comando di regolazione diottrica. | 13 |
| La visualizzazione non passa al monitor LCD (o al mirino elettronico) quando si preme il pulsante  . | Non è possibile commutare la visualizzazione nelle seguenti situazioni: | |
| | • Quando vengono visualizzati menu di impostazioni per modo Flash, autoscatto e messa a fuoco. | 31, 33, 35 |
| | • Quando vengono visualizzate le schermate menu | 47, 63, 86, 108 |
| | • Quando si riprendono o riproducono filmati | 62, 67 |
| | • Quando si registrano o si riproducono memo vocali o registrazioni vocali. | 61, 68, 70 |
| | • Quando si riprende con Panorama assistito o Foto intervallate | 44, 99 |
| | • Quando si è collegati a una stampante | 78 |
| | • Quando vengono visualizzate schermate di eliminazione delle immagini | 28, 29 |
| | • Quando vengono visualizzate schermate Guida | 11 |
| | • Durante la visualizzazione della schermata selezione foto | 109, |
| • Durante la visualizzazione di messaggi di errore | 136 a 139 | |











| Problema | Causa/soluzione |  |
|---|---|---|
| La fotocamera si è spenta senza preavviso. | <ul style="list-style-type: none"> • Il livello della batteria è basso. • La fotocamera si è spenta automaticamente per risparmiare energia. • La batteria è fredda. | 22 23 134 |
| La data e l'ora di registrazione non sono corrette. | <ul style="list-style-type: none"> • Se si registrano immagini quando ancora non è stato impostato l'orologio e l'indicatore di "data non impostata" lampeggia durante la ripresa, l'indicatore di data/ora segnerà "00/00/0000 00:00"; i filmati e le registrazioni vocali avranno come data "01/01/2008 00:00." • Controllare regolarmente l'orologio della fotocamera confrontando l'ora con quella di orologi più precisi e, se necessario, reimpostarlo. | 18 117 |
| Nel monitor non vengono visualizzati indicatori. | I dati di ripresa e le informazioni della foto potrebbero essere nascosti. Premere DISP fino a quando i dati di ripresa o le informazioni della foto non verranno visualizzati. | 12 |
| Sovrastampa data non è disponibile. | L'orologio della fotocamera non è stato impostato. | 18, 117 |
| La data non compare nelle immagini anche quando Sovrastampa data è attivato. | La data non compare su filmati o immagini acquisiti utilizzando  (Museo) o  (Panorama assistito) nel modo Scena, quando Sequenza o BSS è selezionato per Sequenza , quando vengono selezionate opzioni diverse da No per Auto-bracketing nel menu di ripresa o durante le riprese nel modo  (Sequenza sport). | 42, 44, 62, 98, 101, 120 |
| Le impostazioni della fotocamera sono state resettate. | La batteria di riserva è scarica; sono stati ripristinati i valori predefiniti di tutte le impostazioni. | 118 |
| Il monitor si spegne e la spia di accensione lampeggia rapidamente. | La temperatura della batteria è alta. Spegnerla e attendere che la batteria si raffreddi prima di riutilizzarla. Dopo che la spia lampeggia per tre minuti, la fotocamera si spegne automaticamente, tuttavia, è possibile premere l'interruttore di alimentazione per spegnerla manualmente. | 17 |

Fotocamere controllate elettronicamente





In casi estremamente rari, sul monitor potrebbero apparire caratteri insoliti e la fotocamera potrebbe smettere di funzionare. Nella maggior parte dei casi, questo fenomeno è causato da una forte carica elettrostatica esterna. Spegnerla la fotocamera, rimuovere e sostituire le batterie, quindi accendere di nuovo la fotocamera. Se il problema persiste, contattare il rivenditore o un centro di assistenza autorizzato Nikon. Tenere presente che, scollegando la fotocamera da una fonte di alimentazione come descritto in precedenza, potrebbe verificarsi la perdita di dati non registrati nella memoria interna o nella card di memoria nel momento in cui si è verificato il problema. I dati registrati precedentemente non verranno danneggiati.

Ripresa

| Problema | Causa/soluzione |  |
|--|---|---|
| La fotocamera non scatta quando si preme il pulsante di scatto. | <ul style="list-style-type: none"> Quando la fotocamera è nel modo play, premere  oppure il pulsante di scatto. Quando verranno visualizzati i menu, premere MENU. La batteria è scarica. Solleverare il flash incorporato quando il modo Scena è Controluce o Ritratto notturno. Se l'indicatore del flash lampeggia, il flash è in fase di carica. | 28 11 22 31, 40, 43 32 |
| La fotocamera non è in grado di mettere a fuoco. | <ul style="list-style-type: none"> Il soggetto non è adatto alla funzione autofocus. Impostare Illuminatore AF su Auto nel menu Impostazioni. Soggetto fuori dall'area di messa a fuoco con il pulsante di scatto premuto parzialmente. Il modo di messa a fuoco è impostato su MF (focus manuale). Si è verificato un errore di messa a fuoco. Spegner e riaccendere la fotocamera. | 27 123 26, 102 34, 36 22 |
| Le immagini sono mosse. | <ul style="list-style-type: none"> Utilizzare il flash. Utilizzare la funzione di riduzione vibrazioni. Utilizzare BSS. Utilizzare un cavalletto e l'autoscatto. | 30 122 98 33 |
| Nelle foto scattate con il flash sono presenti dei punti luminosi. | Il flash viene riflesso da particelle nell'atmosfera. Spegner il flash. | 30 |
| Il flash incorporato non emette alcun lampo. | <ul style="list-style-type: none"> Il flash è disattivato. Sono stati selezionati modi Scena che prevedono la disattivazione del flash. È impostata l'opzione  in corrispondenza del modo di messa a fuoco. Il modo  (Sequenza sport) è attivato. Sono stati selezionati modi  diversi da Film accelerato . Sequenza, BSS o Multi-scatto 16 è selezionato per Sequenza. È selezionata un'opzione diversa da No per Auto-bracketing nel menu di ripresa. | 30 38 34 46 62 98 101 |
| Non è possibile utilizzare lo zoom ottico. | <ul style="list-style-type: none"> Lo zoom ottico non può essere utilizzato durante la registrazione di filmati. Quando si seleziona Fuochi artificiali nel modo Scena, lo zoom tele è limitato. | 62 43 |





| Problema | Causa/soluzione |  |
|--|--|---|
| Non è possibile utilizzare lo zoom digitale. | <ul style="list-style-type: none"> • Zoom digitale è impostato su No nel menu Impostazioni. • Lo zoom digitale non è disponibile nei seguenti casi: <ul style="list-style-type: none"> – Il modo di messa a fuoco  34) è impostato su MF (focus manuale). – Quando Ritratto, Ritratto notturno o Fuochi artificiali è selezionato nel modo Scena – Prima dell'inizio della registrazione dei filmati – Quando Multi-scatto 16 è selezionato per Sequenza. | 123 34, 36 39, 40, 43 62 98 |
| Dim. Immagine non è disponibile. | <ul style="list-style-type: none"> • Dim. Immagine non può essere regolato quando Multi-scatto 16 è selezionato per Sequenza. • Quando è selezionato un modo di ripresa in sequenza sport, oppure quando Sensibilità ISO è impostata su 3200 o 6400,  3648x2736,  3264x2448,  3648x2432,  3584x2016, o  2736x2736 non può essere selezionato per Dim. Immagine. | 98 47, 96 |
| Non viene emesso alcun suono quando si aziona il pulsante di scatto. | <ul style="list-style-type: none"> • No è selezionato per Impostazioni audio > Suono scatto nel menu Impostazioni. • Sequenza, BSS o Multi-scatto 16 è selezionato per Sequenza nel modo di ripresa. • È selezionata un'opzione diversa da No per Auto-bracketing nel menu di ripresa. • È stato selezionato  (modo Scena Museo). • Il modo  (Sequenza sport) è attivato. • È selezionato il modo . • Il diffusore acustico è ostruito. Non coprirlo. | 124 98 101 42 46 62 5, 24 |
| L'illuminatore ausiliario AF non si accende. | <ul style="list-style-type: none"> • Nel menu Impostazioni della fotocamera è stato selezionato No per l'opzione illuminatore AF. • In alcuni modi, l'illuminatore ausiliario AF si spegne automaticamente. | 123 39-44 |
| Le immagini presentano delle striature. | L'obiettivo è sporco. Pulire l'obiettivo. | 135 |
| I colori sono innaturali. | L'impostazione di bilanciamento del bianco non è adatta per il tipo di luce presente nell'ambiente. | 94 |
| L'immagine presenta pixel luminosi distribuiti in modo casuale ("disturbo"). | Il tempo di posa è troppo lungo. Per ridurre il disturbo: <ul style="list-style-type: none"> • Utilizzare il flash. • Impostare un valore di sensibilità ISO più basso. • Impostare Riduzione disturbo nel menu di ripresa in base alla situazione. • Scegliere un modo Scena con riduzione disturbo. | 30 96 105 40 |

Risoluzione dei problemi

| Problema | Causa/soluzione |  |
|---|--|---|
| Le immagini sono scure (sottoesposte). | <ul style="list-style-type: none"> • Utilizzare il flash per la ripresa di immagini. • Il flash è disattivato. • Sono presenti ostacoli che impediscono il passaggio della luce del flash. • Il soggetto è oltre il campo del flash. • Regolare la compensazione dell'esposizione. • Aumentare la sensibilità ISO. • Sollevare il flash incorporato, impostare Controluce come modo Scena oppure impostare il modo Flash su  (fill-flash) e quindi scattare l'immagine. | 30 30 24 30 37 96 30, 43 |
| Le immagini sono troppo chiare (sovraesposte). | Regolare la compensazione dell'esposizione. | 37 |
| Si ottengono risultati imprevisti con il flash impostato su  (auto con effetto riduzione occhi rossi). | Durante le riprese con  o l'opzione "fill-flash con sincro-flash su tempi lenti e riduzione dell'effetto occhi rossi" del modo Scena Ritratto notturno , in casi molto rari la funzione di correzione automatica effetto occhi rossi della fotocamera potrebbe essere applicata ad aree in cui questo difetto non è presente. Durante le riprese, impostare un modo flash diverso da  con la fotocamera impostata su un modo di ripresa diverso dal modo scena Ritratto notturno . | 30, 40 |
| La fotocamera non scatta in continuo. | Si è selezionato per Riduzione disturbo nel menu di ripresa. | 105 |
| La fotocamera non scatta con Multi-scatto 16 . | Quando Sensibilità ISO è impostato su 3200 o 6400 , l'opzione Multi-scatto 16 non è disponibile. Durante le riprese con l'opzione Multi-scatto 16 , selezionare opzioni diverse da 3200 o 6400 per Sensibilità ISO e selezionare Multi-scatto 16 per Sequenza . | 96, 98 |



Modo play

| Problema | Causa/soluzione |  |
|--|---|---|
| Il file non può essere riprodotto. | <ul style="list-style-type: none"> • Il file è stato sovrascritto o rinominato mediante un computer o un altro tipo di fotocamera. • È in corso una ripresa nel modo film accelerato o foto intervallate: non è possibile riprodurre le fotografie prima del completamento della registrazione. | – 65, 99 |
| Non è possibile ingrandire l'immagine. | Lo zoom nel modo play non può essere utilizzato con i filmati, le mini foto o le immagini ritagliate in un formato inferiore a 320 x 240. | – |

| Problema | Causa/soluzione |  |
|--|--|---|
| Non è possibile registrare o riprodurre un memo vocale. | <ul style="list-style-type: none"> • I memo vocali non possono essere associati ai filmati. • I memo vocali non possono essere associati a foto scattate con altre fotocamere, e i memo vocali registrati con altre fotocamere non possono essere riprodotti. | 67 61 |
| Non è possibile utilizzare le funzioni D-Lighting, ritaglio, mini foto o bordo nero. | <ul style="list-style-type: none"> • Queste opzioni non possono essere utilizzate con i filmati. • Le opzioni diverse da bordo nero non possono essere utilizzate su immagini scattate con dimensione d'immagine pari a  (3.648 x 2.432),  (3.584 x 2.016) o  (2.736 x 2.736). • Selezionare un'immagine che supporti le funzioni ritaglio, D-Lighting, mini-foto o bordo nero. • Le immagini scattate con altre fotocamere non possono essere modificate. • È possibile che altre fotocamere non consentano la riproduzione di immagini modificate con questa fotocamera. | 67 89 56 – – |
| Le immagini non vengono visualizzate sul televisore. | <ul style="list-style-type: none"> • Scegliere lo standard video corretto. • La card di memoria non contiene immagini. Sostituire la card di memoria. Rimuovere la card di memoria per riprodurre le immagini dalla memoria interna. | 126 20 |
| Nikon Transfer non viene avviato quando si collega la fotocamera. | <ul style="list-style-type: none"> • La fotocamera è spenta. • La batteria è scarica. • Il cavo USB non è collegato correttamente. • La fotocamera non è riconosciuta dal computer. • Il computer non è impostato per l'avvio automatico di Nikon Transfer. • Se il computer utilizza il sistema operativo Windows 2000 Professional, non è possibile collegare la fotocamera al computer. Consultare la guida di Nikon Transfer. | 22 22 75 – – 76 |
| Le immagini da stampare non sono visualizzate. | La card di memoria non contiene immagini. Sostituire la card di memoria. Rimuovere la card di memoria per stampare le immagini dalla memoria interna. | 20 |
| Non è possibile selezionare il formato carta con la fotocamera. | Se la stampante non supporta i formati di carta disponibili nella fotocamera o se la stampante seleziona automaticamente il formato carta, non è possibile selezionare un formato carta dalla fotocamera. Utilizzare la stampante per selezionare il formato della pagina. | 80, 81 |

Caratteristiche tecniche

Fotocamera digitale Nikon COOLPIX P80

| | |
|---|--|
| Tipo | Fotocamera digitale compatta |
| Pixel effettivi | 10,1 million |
| Sensore di immagine | CCD da 1/2,33 pollici, pixel totali: circa 10,70 milioni |
| Obiettivo | Obiettivo Zoom-Nikkor 18x |
| Lunghezza focale | 4,7-84,2 mm (angolo d'immagine 35mm [135] equivalente: 27-486 mm) |
| Diaframma | f/2.8-4.5 |
| Struttura | 14 elementi in 11 gruppi |
| Zoom digitale | Fino a 4x (angolo d'immagine 35mm [135] equivalente: circa 1944 mm) |
| Riduzione vibrazioni | Sensore di immagine |
| Autofocus (AF) | AF rilevamento contrasto, AF a più aree |
| Campo di messa a fuoco (dall'obiettivo) | <ul style="list-style-type: none">• 40 cm - ∞ (W); 1,5 m - ∞ (T)• Modo Macro/primi piani: da 10 cm a ∞ (posizione zoom in cui  diventa verde); da 1 cm a ∞ (posizione zoom corrispondente al contrassegno ) |
| Selezione area messa a fuoco | Priorità al volto, auto (selezione automatica di 9 aree), area centrale, manuale con 99 aree di messa a fuoco |
| Illuminazione ausiliaria AF | LED Classe 1 (IEC 60825-1 Edizione 1.2 ²⁰⁰¹); potenza massima: 1000 µW |
| Mirino elettronico | Mirino LCD a colori, LCD TFT da 0,24 pollici, circa 230k punti, con funzione di regolazione diometrica |
| Copertura dell'inquadratura (modo di ripresa) | Circa 97 % orizzontale e 97 % verticale (rispetto allo schermo attuale) |
| Copertura dell'inquadratura (modo di visione play) | Circa 100 % orizzontale e 100 % verticale (rispetto allo schermo attuale) |
| Monitor LCD | LCD TFT da 2,7 pollici, circa 230k punti, con ampio angolo di visione, rivestimento antiriflesso e 5 livelli di regolazione della luminosità |
| Copertura dell'inquadratura (modo di ripresa) | Circa 97 % orizzontale e 97 % verticale |
| Copertura dell'inquadratura (modo di visione play) | Circa 100 % orizzontale e 100 % verticale |
| Conservazione | |
| Supporti | <ul style="list-style-type: none">• Memoria interna (circa 50 MB)• Card di memoria Secure Digital (SD) |
| File system | DCF, Exif 2.2 e compatibile con DPOF |
| Formati file | Compressione: compatibile con linea di base JPEG FINE (1:4), NORMAL (1:8), BASIC (1:16) Filmati: AVI File audio: WAV |

| | |
|--|---|
| Dimensione immagine (pixel) | <ul style="list-style-type: none"> • 3.648 × 2.736 [10 M] • 2.592 × 1.944 [5 M] • 1.600 × 1.200 [2 M] • 1.024 × 768 [PC] • 3.648 × 2.432 [3:2] • 2.736 × 2.736 [1:1] • 3.264 × 2.448 [8 M] • 2.048 × 1.536 [3 M] • 1.280 × 960 [1 M] • 640 × 480 [TV] • 3.584 × 2.016 [16:9] |
| Sensibilità (sensibilità uscita standard) | ISO 64, 100, 200, 400, 800, 1600, 2000, 3200, 6400, Auto (guadagno automatico da ISO 64 a 800), sensibilità ISO alta auto (da ISO 64 a 1600), intervallo fisso auto (100, 200, 400) |
| Esposizione | |
| Misurazione | Misurazione matrix a 256 settori, ponderata centrale, spot, area AF spot (con supporto per 99 aree AF) |
| Controllo esposizione | Esposizione automatica programmata con programma flessibile, auto a priorità dei tempi, auto a priorità dei diaframmi, manuale, compensazione dell'esposizione (da -2.0 a +2.0 EV in passi di $\frac{1}{3}$ EV), auto bracketing |
| Campo (ISO 100) | W: 0.1 a +17.6 EV T: 1.3 a 17.5 EV |
| Otturatore | Meccanico ed elettronico CCD |
| Tempo di posa | $\frac{1}{2.000}$ -8 di secondo, $\frac{1}{4.000}$ - $\frac{1}{15s}$ (durante le riprese in sequenza ad alta velocità). |
| Diaframma | Diaframma a iride a 5 lamelle |
| Campo | 10 passi di $\frac{1}{3}$ EV |
| Autoscatto | Due opzioni di durata: 10 e 2 secondi |
| Flash incorporato | |
| Portata (circa): (Sensibilità ISO: Auto) | W: 0,5 a 8,8 m T: 0,5 a 5,6 m |
| Controllo flash | Flash automatico TTL con pre-flash di misurazione |
| Interfaccia | USB |
| Protocollo trasferimento dati | MTP, PTP |
| Uscita video | È possibile selezionare NTSC o PAL |
| Terminale I/O | Uscita audio/video; I/O digitale (USB) |
| Lingue supportate | Arabo, Ceco, Cinese (semplificato e tradizionale), Coreano, Danese, Finlandese, Francese, Giapponese, Greco, Indonesiano, Inglese, Italiano, Norvegese, Olandese, Polacco, Portoghese, Russo, Spagnolo, Svedese, Tedesco, Thaiandese, Turco, Ungherese |
| Alimentazione | <ul style="list-style-type: none"> • Una batteria ricaricabile Li-ion EN-EL5 (in dotazione) • Adattatore CA EH-62A (accessorio Nikon venduto separatamente) |
| Durata della batteria* | Circa 250 scatti (EN-EL5) |
| Dimensioni (L × A × P) | Circa 110 × 79 × 78 mm (sporgenze escluse) |

Caratteristiche tecniche

| | |
|--------------------|--|
| Peso | Circa 365 g (senza batteria né card di memoria SD) |
| Ambiente operativo | |
| Temperatura | Da 0 a 40 °C |
| Umidità | Inferiore all'85% (senza condensa) |

* In base agli standard CIPA (Camera and Imaging Products Association) per le misurazioni di durata delle batterie per fotocamere. Misurazione a 23°C; zoom regolato a ogni scatto, flash emesso ogni due scatti, qualità immagine impostata su **Normal**, dimensione foto impostata su **3648×2736**. La durata della batteria varia in base all'intervallo tra gli scatti e alle opzioni selezionate nei menu relativi alla durata temporale, nonché alle immagini visualizzate.

* Se non indicato altrimenti, le specifiche fornite fanno riferimento a una fotocamera con batteria ricaricabile Li-ion EN-EL5 completamente carica e utilizzata a una temperatura ambiente di 25 °C.

Batteria ricaricabile Li-ion EN-EL5

| | |
|--------------------------|--|
| Tipo | Batteria ricaricabile Li-ion |
| Capacità nominale | 3,7 V CC, 1.100 mAh |
| Temperatura di esercizio | Da 0 a 40 °C |
| Dimensioni (L × A × P) | Circa 36 × 54 × 8 mm (sporgenze escluse) |
| Peso | Circa 30 g (copricondatti escluso) |

Caricabatterie MH-61

| | |
|-----------------------------|--|
| Potenza nominale in entrata | 100-240 V CA, 50/60 Hz, 0,12 - 0,08 A |
| Capacità nominale | Da 11 a 16 VA |
| Potenza nominale in uscita | 4,2 V CC, 950 mA |
| Batteria | Batteria ricaricabile Li-ion EN-EL5 (in dotazione) |
| Tempo di ricarica | Circa 2 ore con batteria completamente scarica |
| Temperatura di esercizio | Da 0 a 40 °C |
| Dimensioni (L × A × P) | Circa 67 × 26 × 67 mm (sporgenze escluse) |
| Peso | Circa 70 g (escluso cavo di alimentazione) |

Caratteristiche tecniche

Nikon declina qualsiasi responsabilità per eventuali errori contenuti nel presente manuale. L'aspetto del prodotto e le caratteristiche tecniche sono soggetti a modifica senza preavviso.

Standard supportati

- **DCF:** Design Rule for Camera File System è uno standard ampiamente utilizzato nel settore delle fotocamere digitali per garantire la compatibilità tra diversi tipi di fotocamera.
- **DPOF:** Digital Print Order Format è uno standard largamente diffuso che consente di stampare le foto dagli ordini di stampa memorizzati nella card di memoria.
- **Exif versione 2.2:** Questa fotocamera supporta Exif (Exchangeable Image File Format for Digital Still Cameras) versione 2.2, uno standard che consente di utilizzare le informazioni memorizzate con le fotografie per la riproduzione ottimale del colore quando le immagini vengono stampate su stampanti compatibili con Exif.
- **PictBridge:** standard nato dalla collaborazione fra i produttori di fotocamere digitali e i produttori di stampanti, che consente di stampare direttamente le fotografie da una stampante senza dover collegare la fotocamera a un computer.

Indice analitico

Simboli

A Auto a priorità dei diaframmi 48, 51

S Auto a priorità dei tempi 48, 50

P Auto programmato 48, 49

 compensazione esposizione 37

 D-Lighting 57

W Grandangolo 24

 Guida 4, 11

 Icona di attesa 27, 136

 Indicatore 6-7

M Manuale 48, 52

 modo Auto 22-29

 Modo di visione play per miniature 54, 58

 Modo filmato 8, 62, 63

 Modo play audio 70

 Modo Registrazione vocale 68

 Modo Scena 8, 38

 Pulsante apertura flash 4, 31

 Pulsante Cancella 5, 28

 Pulsante di applicazione della selezione 5

MENU Pulsante 11

 Pulsante modo play 28

 Pulsante monitor 5, 13

VR Riduzione vibrazioni 23, 122

T Tele 24

 Zoom del modo play 55, 58

A

Accessori 130

Acquisizione immagini per la creazione di un panorama  44

AE-L 45

AF permanente 65, 104

AF singolo 65, 104

Aurora/crepuscolo  41

Auto a priorità dei diaframmi 48, 51

Auto a priorità dei tempi 48, 50

Auto programmato 48, 49

Auto-bracketing 101

Autofocus 34

Autoscatto 33

Autospegnimento 124

AVI 132

B

Batteria 14

Bilanciamento bianco 94

Bordo nero 60

C

Card di memoria 6-7, 20, 90, 131

alloggiamento 20

approvate 131

capacità 90

formattazione 125

Inserimento e rimozione 20

Caricabatteria 130

Cavalletto 5

Cavo audio/video 73

Cavo USB 74, 79

Collegamento AV-out 73

comando di regolazione diottrica 13

Compensaz. flash 105

Compensazione dell'esposizione 37

Computer 73-75

copia di immagini 73-75

Connettore del cavo 4, 79

Contatore data 121

Controllo distorsione 106

Controllo zoom 4, 24, 34, 67, 71, 80

Controluce  43

Coperchio vano batteria/alloggiamento

card di memoria 5

Copia 113

Copia  43

Corpo 135

D

Data 18-19, 117, 120

stampa 85

DCF 149

Design Rule for Camera File System 149

Diffusore acustico 5

Digital Print Order Format 84-85, 149

Dimensione foto 89

Dimensioni di stampa 90

D-Lighting 57

DPOF 149

DSCN 132

E

Eliminazione 28, 29, 111
pulsante 71

Estensione 132

Exif versione 2.2 149

F

Feste/interni  40

Fill flash 30

Filmati 62, 67

eliminazione 67

modo play 67

registrazione 62

Flash 30, 127

indicatore 32

modo 30

Focus manuale 34, 36

Formattazione 21, 125

FSCN 132

Fuochi artificiali  43

Fuso orario 18–19, 117, 119

G

Ghiera di comando 5

Grandangolo 4, 24

Guida 11

I

Illuminatore AF 123

Illuminatore ausiliario AF 4, 27, 123

Impostazioni audio 124

Impostazioni di stampa 84

Indicatore di livello batteria 136

Infinito 34

Inquadratura 24

Interruttore di alimentazione 4, 17

J

JPEG 146

JPG 132

L

Lingua 18, 126

M

Macro/primo piano 34, 42

Macro/primo piano  42

Manuale 48, 52

Memo vocale 61

eliminazione 61, 71

registrazione 61

riproduzione 61

Memoria interna 6–7, 20, 90, 125

capacità 90

formattazione 125

Menu 115

Menu di ripresa 86–107

Menu Filmato 63

Menu Impostazioni 114–129

Menu play 108–113

Messa a fuoco 6, 26, 34, 104
area 6, 26

Messaggi di errore 136–139

Microfono 4

Mini-foto 59

Mirino 5, 24

Misurazione esposimetrica 97

Modo area AF 102

Modo Autofocus 65, 104

Modo Filmato 62

Modo Flash 106

Modo play 28, 54–59

a pieno formato 28, 29

menu 108–113

miniature 54

modo 9, 28, 29

zoom 55

Modo Scena 8, 38

Monitor 6–7, 22

indicatori 6–7

luminosità 120

Mosso 142

Multi-connettore 5

Multi-selettore 5, 10

Museo  42



N

- Nascondi immagine 112
- Nomi dei file 132
- Nomi delle cartelle 132

O

- Obiettivo 4, 146
- Opzioni colore 106
- Opzioni filmato 63
 - durata massima dei filmati 64
 - Film accelerato 63
 - Film TV 63
 - film-ridotto 63, 64
- Ora legale 117, 118
- Ottimizza immagine 91

P



- Paesaggio  39
- Paesaggio notturno  41
- Panorama 44-45
- Panorama assistito  44
- PictBridge 78-84, 149
- Premisuraz. Manuale (bilanciamento del bianco) 95
- Proteggi 111
- Pulizia
 - Corpo 135
 - Monitor LCD 135
 - Obiettivo 135
- Pulsante apertura flash 4, 31
- Pulsante di scatto 4

Q

- Qualità dell'immagine 88

R

- Registrazioni vocali
 - copia 72
 - esecuzione 68
 - Riproduzione 70
- Riduzione disturbo 105
- Riduzione occhi rossi 32
- Riduzione vibrazioni 122
- Ripristina tutto 127
- Riproduzione miniature 54

- Ritaglio 58
- Ritratto  39
- Ritratto notturno  40
- RSCN 132

S

- Scelta dello scatto migliore 42, 98
- Schermata avvio 114
- Selettore dei modi 4, 8
- Sensibilità ISO 96
- Sensibilità ISO alta auto 96
- Sequenza 98
- Sincro sulla seconda tendina 30
- Slide show 110
- Soggetti in controluce 30, 43
- Sovrastampa data 120
- Spia autoscatto 4, 33
- Spia di accensione 4, 17, 22
- Spia messa a fuoco (AF) 26
- Spiaggia/neve  40
- SSCN 132
- Standard video 126

T

- Tele 4, 24
- Televisore 73
 - collegamento 73
- Tracolla, fotocamera 13
- Tramonto  41
- Trasferimento 75

V

- Versione firmware 129
- Volume 67, 71

W

- WAV 132

Z

- Zoom 24
 - indicatore 6
 - modo play 55
- Zoom digitale 123

Nikon

Il presente manuale non può essere riprodotto, né interamente né parzialmente (fatte salve brevi citazioni in articoli o riviste del settore), senza l'autorizzazione scritta della NIKON CORPORATION.



NIKON CORPORATION

Fuji Bldg., 2-3 Marunouchi 3-chome,
Chiyoda-ku, Tokyo 100-8331, Japan

FX8D03(1H)
6MMA521H-03