

IC Recorder

Istruzioni per l'uso
ICD-B600

IC RECORDER

©2008 Sony Corporation Printed in China

<http://www.sony.net/>



Attenzione per i clienti in Europa

Trattamento del dispositivo elettrico od elettronico a fine vita (applicabile in tutti i paesi dell'Unione Europea e in altri paesi europei con sistema di raccolta differenziata)



Questo simbolo sul prodotto o sulla confezione indica che il prodotto non deve essere considerato come un normale rifiuto domestico, ma deve invece essere consegnato ad un punto di raccolta appropriato per il riciclo di apparecchi elettrici ed elettronici. Assicurandovi che

questo prodotto sia smaltito correttamente, voi contribuirete a prevenire potenziali conseguenze negative per l'ambiente e per la salute che potrebbero altrimenti essere causate dal suo smaltimento inadeguato. Il riciclaggio dei materiali aiuta a conservare le risorse naturali. Per informazioni più dettagliate circa il riciclaggio di questo prodotto, potete contattare l'ufficio comunale, il servizio locale di smaltimento rifiuti oppure il negozio dove l'avete acquistato.

Trattamento delle pile esauste (applicabile in tutti i paesi dell'Unione Europea e in altri paesi Europei con sistema di raccolta differenziata)



Questo simbolo sul prodotto o sulla confezione indica che la pila non deve essere considerata un normale rifiuto domestico. Assicurandovi che le pile siano smaltite correttamente, contribuiréte a prevenire

potenziali conseguenze negative per l'ambiente e per la salute che potrebbero altrimenti essere causate dal loro inadeguato smaltimento. Il riciclaggio dei materiali aiuta a conservare le risorse naturali. In caso di prodotti che per motivi di sicurezza, prestazione o protezione dei dati richiedono un collegamento fisso ad una pila interna, la stessa dovrà essere sostituita solo da personale di assistenza qualificato. Consegnare il prodotto a fine vita al punto di raccolta idoneo allo smaltimento di apparecchiature elettriche ed elettroniche; questo assicura che anche la pila al suo interno venga trattata correttamente.

Per le altre pile consultate la sezione relativa alla rimozione sicura delle pile. Conferire le pile esauste presso i punti di raccolta indicati per il riciclo. Per informazioni più dettagliate circa lo smaltimento della pila esausta o del prodotto, potete contattare il Comune, il servizio locale di smaltimento rifiuti oppure il negozio dove l'avete acquistato.

Avvertenza per i clienti: le informazioni seguenti sono valide solo per i dispositivi venduti in paesi in cui vengono applicate le direttive dell'Unione Europea.

Il fabbricante di questo prodotto è Sony Corporation, 1-7-1 Konan, Minato-ku, Tokyo, Giappone. Il rappresentante autorizzato ai fini della Compatibilità Elettromagnetica e della sicurezza del prodotto è Sony Deutschland GmbH, Hedelfinger Strasse 61, 70327, Stoccarda Germania. Per qualsiasi problema relativo all'assistenza o alla garanzia, si prega di fare riferimento agli indirizzi indicati nei documenti di assistenza e garanzia forniti con il prodotto.

Soluzione dei problemi

Prima di portare l'apparecchio a riparare, controllare la guida riportata di seguito. Nel caso in cui il problema persista, rivolgersi al rivenditore Sony più vicino.

L'apparecchio non funziona.

- Le pile sono state inserite con i poli nella posizione sbagliata.
- Le pile sono scariche.
- I tasti sono stati bloccati mediante l'interruttore HOLD. Se viene premuto un tasto qualsiasi, "HOLD" lampeggia per 3.

Il diffusore non emette suoni.

- L'auricolare o le cuffie sono collegati.
- Il volume è completamente abbassato.

Viene visualizzato "FULL" e non è possibile avviare la registrazione.

- La memoria è completa. Eliminare alcuni messaggi.
- Sono stati registrati 99 messaggi nella cartella selezionata. Selezionare un'altra cartella o eliminare alcuni messaggi.

Il suono è disturbato.

- Un oggetto, ad esempio un dito, ecc., ha toccato o graffiato accidentalmente l'apparecchio durante la registrazione, registrando anche rumori.
- L'apparecchio è stato collocato vicino a una fonte di alimentazione CA, una lampada a fluorescenza o un telefono cellulare durante la registrazione o la riproduzione.
- La registrazione è stata effettuata con la spina del microfono collegato sporca. Pulire la spina.
- La spina dell'auricolare/delle cuffie è sporca. Pulire la spina.

Il livello di registrazione è basso.

- Impostare la sensibilità del microfono su "H (alto)" utilizzando il menu.

La registrazione viene interrotta.

- La funzione VOR avanzata è attivata. Impostare VOR su "OFF".

Il livello di registrazione non è stabile (durante la registrazione di brani musicali, ecc.).

- Questo apparecchio è stato progettato per regolare automaticamente il livello di registrazione durante riunioni, ecc. Per questo motivo non è adatto per la registrazione di brani musicali.

Viene visualizzato "--Y--M--D" o "--:--".

- L'orologio non è stato impostato.

Viene visualizzata l'indicazione "--Y--M--D" o "--:--" sul display REC DATE.

- La data e l'ora di registrazione non vengono visualizzate se il messaggio è stato registrato senza avere impostato l'orologio.

Non è possibile dividere un messaggio.

- Non è possibile dividere un messaggio in una cartella contenente 99 messaggi.
- Se i messaggi vengono divisi frequentemente, è possibile che l'apparecchio non sia più in grado di eseguire tale operazione.
- Non è possibile dividere un messaggio in corrispondenza del primo o dell'ultimo secondo.

L'avvio dell'operazione da parte dell'apparecchio richiede più tempo del previsto.

- Se i messaggi vengono divisi di frequente durante la relativa registrazione da parte dell'apparecchio, potrebbe verificarsi il seguente fenomeno: l'indicatore di funzionamento continua a lampeggiare e non è possibile utilizzare l'apparecchio per un determinato periodo. Non si tratta di un problema di funzionamento. Attendere fino a quando l'indicatore di funzionamento non viene disattivato.

Non è possibile utilizzare tutto il tempo disponibile per la registrazione di messaggi.

- Se i messaggi vengono registrati utilizzando insieme i modi HQ, SP e LP, il tempo di registrazione disponibile varia tra il tempo di registrazione massimo del modo HQ e il tempo di registrazione massimo del modo LP.
- Se in una cartella sono già stati registrati 99 messaggi, non è possibile eseguire ulteriori registrazioni.
- A causa dei limiti del sistema di registrazione IC, il presente apparecchio effettua le registrazioni in base all'unità di registrazione minima. Se non è possibile dividere la lunghezza di ciascun messaggio per l'unità di registrazione minima, il tempo di registrazione residuo potrebbe risultare inferiore rispetto a quello previsto.

L'apparecchio non funziona correttamente.

- Estrarre le pile e inserirle di nuovo.

Notare che i messaggi registrati potrebbero essere cancellati durante le operazioni di manutenzione o di riparazione.

Operazioni preliminari

Punto 1: Inserimento delle pile

1 Spostare e sollevare il coperchio dello scomparto per le pile.

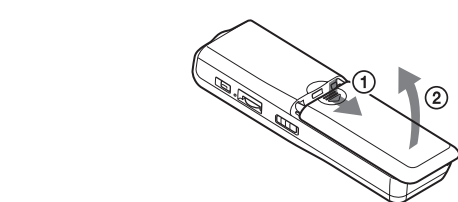

2 Inserire due pile alcaline LR03 (formato AAA) con la corretta polarità, quindi chiudere il coperchio.

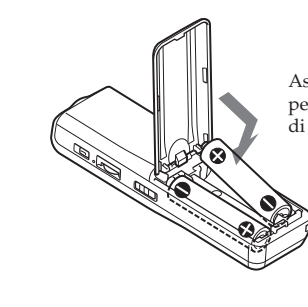

Assicurarsi di inserire per prima l'estremità di entrambe le pile.

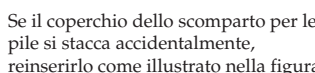

Se il coperchio dello scomparto per le pile si stacca accidentalmente, reinsertarlo come illustrato nella figura.

Il display di impostazione dell'orologio viene visualizzato quando si inseriscono le pile per la prima volta o quando si sostituiscono le pile con pile nuove. Per impostare la data e l'ora, fare riferimento ai punti da 2 a 3 della sezione "Punto 2: Impostazione dell'orologio".

Punto 2: Impostazione dell'orologio

Il display di impostazione dell'orologio viene visualizzato quando si inseriscono le pile per la prima volta o quando si sostituiscono le pile con pile nuove. In questo caso, procedere dal punto 2. Rimuovere la pellicola sulla finestra del display prima di utilizzare il registratore IC.

1 Visualizzare il display di impostazione dell'orologio.

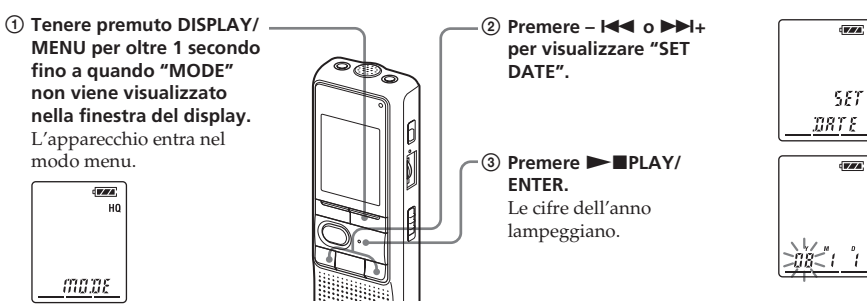

2 Impostare la data.

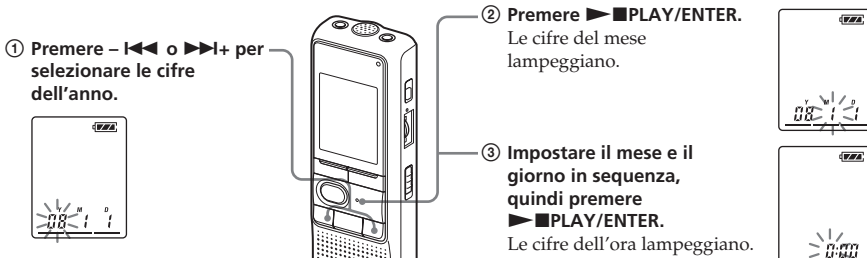

Suggerimento
Per impostare l'anno 2008, visualizzare "08Y".

3 Impostare l'ora.

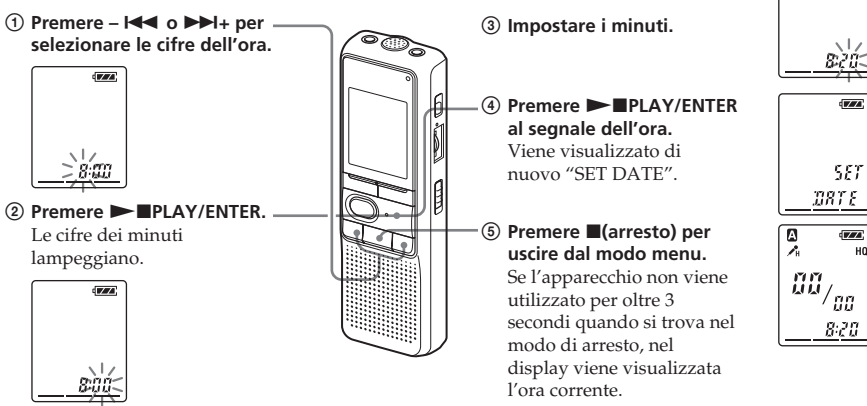

Suggerimenti

- Il presente apparecchio non è dotato di un interruttore di attivazione/disattivazione dell'alimentazione. Il display viene sempre visualizzato.
- È possibile selezionare il display a 12 ore usando il menu. Per impostare il display a 12 ore, selezionare "12H" nel menu "HOUR". In tal caso, al punto 2-3 comparirà "AM12:00".

Fonte di alimentazione

Per spegnere il registratore, far scorrere l'interruttore HOLD nella direzione della freccia nel modo di arresto.

Per accendere il registratore, far scorrere l'interruttore HOLD nella direzione opposta a quella della freccia, quindi premere qualsiasi tasto di funzionamento.

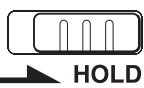

Operazioni di base

Registrazione di messaggi

È possibile registrare fino a 99 messaggi in ciascuna delle quattro cartelle (A, B, C e D). È possibile avviare la registrazione rapidamente senza dover cercare la fine dell'ultima registrazione in quanto il messaggio appena registrato viene aggiunto automaticamente dopo l'ultimo messaggio registrato.

Ad esempio

Messaggio 1	Messaggio 2	Messaggio appena registrato	Spazio vuoto
-------------	-------------	-----------------------------	--------------

Nota

Prima di effettuare una registrazione molto lunga, assicurarsi di inserire nuove pile e di verificare l'indicatore delle pile.

1 Selezionare il modo di registrazione.

Consultare la sezione "Modifica del modo di registrazione" sul lato opposto.

2 Selezionare la cartella.

Vedere "Selezione della cartella".

3 Avviare la registrazione.

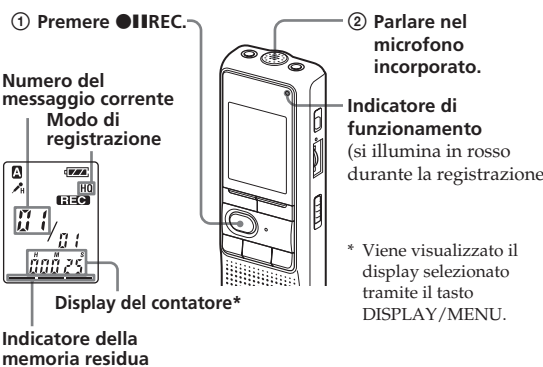

Non è necessario tenere premuto IIREC durante la registrazione.

4 Terminare la registrazione.

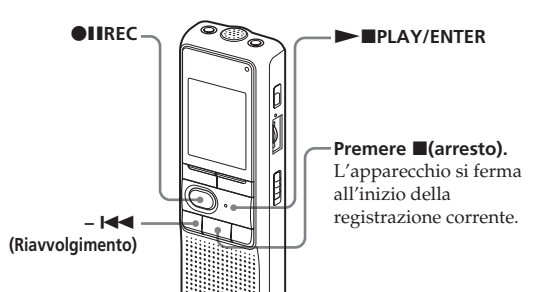

Se la cartella non viene cambiata dopo avere interrotto la registrazione, la prossima registrazione verrà inserita in questa stessa cartella.

Per	Eeguire quanto segue
effettuare una pausa durante la registrazione	Premere IIREC. Durante il modo di pausa della registrazione, l'indicatore di funzionamento lampeggia in rosso e "PAUSE" lampeggia nella finestra del display.
disattivare il modo di pausa e riprendere la registrazione	Premere IIREC. La registrazione viene riattivata da quel punto. Per interrompere la registrazione quando l'apparecchio è in modo di pausa, premere (arresto).
ascoltare la registrazione corrente	Premere (arresto) per arrestare la registrazione, quindi premere PLAY/ENTER.
controllare immediatamente la registrazione in corso	Premere PLAY/ENTER durante la registrazione.
effettuare la ricerca all'indietro durante la registrazione (Riavvolgimento)	Tenere premuto IIREC durante la registrazione o il modo di pausa della registrazione. Il modo di registrazione viene annullato, quindi viene avviato il controllo della registrazione corrente. La riproduzione viene avviata a partire dal punto in cui il tasto viene rilasciato.

È possibile selezionare la sensibilità del microfono utilizzando il menu. Vedere "Selezione della sensibilità del microfono".

H (alto): per registrazioni di riunioni o in ambienti silenziosi e/o ampi.
L (basso): per registrazioni di dettagli o in luoghi rumorosi.

* Un'ora circa dopo essere stata attivata, la pausa di registrazione viene automaticamente disattivata e l'apparecchio passa al modo di arresto.

Selezione della cartella

1 Tenere premuto DISPLAY/MENU per oltre 1 secondo fino a quando "MODE" non viene visualizzato nella finestra del display.

2 Premere IIREC o PLAY/ENTER. Premere PLAY/ENTER.

3 Premere IIREC o PLAY/ENTER. Premere PLAY/ENTER.

4 Premere (arresto) per uscire dal modo menu.

Cartella corrente

Nota sulla registrazione

È possibile che venga registrato un disturbo se un oggetto, ad esempio un dito, sfiora o tocca accidentalmente l'apparecchio durante la registrazione.

Tempo di registrazione massimo

Il tempo di registrazione massimo per tutte le cartelle è pari a quanto riportato di seguito. In una sola cartella, è possibile registrare messaggi per un tempo pari a quello di registrazione massimo.

HQ*	61 ore 10 min.
SP**	163 ore 10 min.
LP***	301 ore 35 min.

(min.: minuti)
* HQ: modo di registrazione High Quality, qualità ottimale (audio monofonico)

** SP: modo di registrazione SP (riproduzione standard) (audio monofonico)

*** LP: modo di registrazione LP (riproduzione prolungata) (audio monofonico)

Nota

- Per ottenere registrazioni di qualità audio superiore, selezionare il modo HQ. Per impostare il modo di registrazione, vedere "Modifica del modo di registrazione" sul lato opposto.
- Prima di effettuare una registrazione prolungata, verificare l'indicatore relativo alla pila.
- Il tempo di registrazione massimo e il numero di messaggi che è possibile utilizzare variano in base alle condizioni di utilizzo.
- Se i messaggi vengono registrati utilizzando insieme i modi HQ, SP e LP, il tempo di registrazione massimo sarà compreso tra quello per il modo HQ e quello per il modo LP.
- A causa dei limiti del sistema di registrazione IC, il presente apparecchio effettua le registrazioni in base all'unità di registrazione minima, pari a circa 2 secondi. Per questo motivo, è possibile che si verifichi quanto segue:
 - Se il messaggio è più breve dell'unità di registrazione minima, viene ugualmente conteggiato pari a circa 2 secondi, pertanto il tempo di registrazione residuo sarà inferiore rispetto a quello previsto.
 - Se il messaggio è più lungo dell'unità di registrazione minima, il tempo di registrazione residuo sarà inferiore rispetto a quello previsto se non può essere diviso in base all'unità di registrazione minima senza utilizzare un riporto.
 - La somma visualizzata sul contatore (tempo di registrazione trascorso) e il tempo di registrazione residuo potrebbero essere inferiori rispetto alla durata di registrazione massima dell'apparecchio.

Indicazione della memoria residua

Durante la registrazione, i segmenti dell'indicatore della memoria residua diminuiscono uno alla volta.

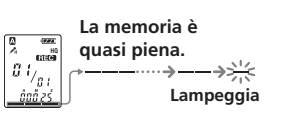

Quando il tempo di registrazione residuo raggiunge 5 minuti, l'ultimo segmento lampeggia. Se è selezionato il modo di visualizzazione del tempo di registrazione residuo, "REMAIN" e il display del contatore lampeggiano quando il tempo residuo raggiunge 1 minuto. Per riprendere la registrazione, cancellare alcuni messaggi.

Nota

- Se IIREC viene premuto quando la memoria è completa, "FULL" lampeggia, mentre viene emesso un segnale di avvertimento. Eliminare alcuni dei messaggi prima di avviare nuovamente la registrazione.
- Se IIREC viene premuto dopo avere registrato 99 messaggi, "FULL" lampeggia, mentre viene emesso un segnale di avvertimento. Selezionare un'altra cartella o cancellare alcuni dei messaggi.

Avvio automatico della registrazione attivato dal rilevamento di suoni — Funzione VOR avanzata

Se la funzione VOR (Voice Operated Recording, registrazione ad attivazione vocale) è impostata su "ON" nel menu, la registrazione viene avviata quando il registratore rileva dei suoni ("VOR" viene visualizzato nella finestra del display).

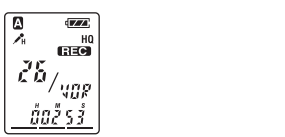

La registrazione si arresta non appena i suoni si interrompono ("VOR PAUSE" lampeggia nella finestra del display).

Nota

La funzione VOR è influenzata dai rumori presenti nell'ambiente circostante. Impostare la sensibilità del microfono su "H (alto)" o su "L (bass)" utilizzando il menu. Se dopo aver modificato la sensibilità del microfono la registrazione non è soddisfacente o se si devono effettuare registrazioni importanti, impostare VOR su "OFF".

Selezione della sensibilità del microfono

1 Tenere premuto DISPLAY/MENU per oltre 1 secondo fino a quando "MODE" non viene visualizzato nella finestra del display.

2 Premere IIREC o PLAY/ENTER. Premere PLAY/ENTER.



3 Premere IIREC o PLAY/ENTER. Premere H (sensibilità alto) o L (sensibilità basso), quindi premere PLAY/ENTER.

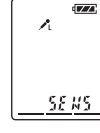

4 Premere (arresto) per uscire dal modo menu.



Riproduzione di messaggi

Quando si riproduce un messaggio precedentemente registrato, iniziare dal punto 1. Quando si riproduce un messaggio di cui è appena terminata la registrazione, iniziare dal punto 3.

1 Selezionare la cartella.

Vedere "Selezione della cartella".

2 Selezionare il numero del messaggio.

Premere IIREC o PLAY/ENTER per visualizzare il numero del messaggio desiderato.

IIREC: per selezionare il numero di messaggio più basso
PLAY/ENTER: per selezionare il numero di messaggio più elevato



* Viene visualizzato il display selezionato tramite il tasto DISPLAY/MENU (vedere il lato opposto).

3 Avviare la riproduzione.

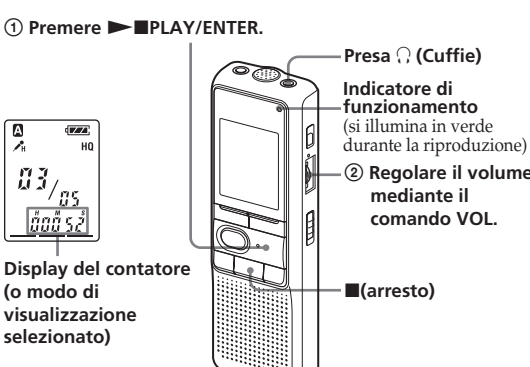

Al termine della riproduzione di un messaggio, l'apparecchio si ferma all'inizio del messaggio successivo. Se la funzione di riproduzione continua è impostata su "ON" (vedere il lato opposto), l'apparecchio si arresta dopo avere riprodotto tutti i messaggi contenuti nella cartella.

Quando è stato riprodotto l'ultimo messaggio di una cartella, l'apparecchio si ferma all'inizio dell'ultimo messaggio.

Per l'ascolto personale

Collegare un auricolare o le cuffie (non in dotazione) alla presa (Cuffie). Il diffusore incorporato viene scollegato automaticamente. In caso di disturbi, pulire la presa delle cuffie.

Altre operazioni

Per	Eeguire quanto segue
arrestare nella posizione corrente	Premere PLAY/ENTER o (arresto). Per riprendere la riproduzione da quel punto, premere di nuovo PLAY/ENTER.
ritornare all'inizio del messaggio corrente	Premere IIREC una volta.
andare al messaggio successivo	Premere PLAY/ENTER una volta.
ritornare ai messaggi precedenti/andare ai messaggi successivi	Premere IIREC o PLAY/ENTER più volte. Durante il modo di arresto, mantenere premuto il tasto per saltare tutti i messaggi.

Riproduzione ripetuta di un messaggio

Riproduzione ripetuta
Durante la riproduzione, premere PLAY/ENTER per più di 1 secondo. Viene visualizzata l'indicazione "CONT" e il messaggio selezionato viene riprodotto ripetutamente. Per riprendere la riproduzione normale, premere di nuovo PLAY/ENTER. Per terminare la riproduzione, premere (arresto).

Riproduzione continua di tutti i messaggi contenuti in una cartella

Riproduzione continua
È possibile selezionare il modo di riproduzione continua mediante la voce "CONT" del menu. Impostando "CONT" su "ON", è possibile effettuare la riproduzione continua di tutti i messaggi contenuti in una cartella.

Ricerca in avanti/ all'indietro durante la riproduzione (avanzamento/riavvolgimento)

Per effettuare una ricerca in avanti, mantenere premuto PLAY/ENTER durante la riproduzione e rilasciare il tasto nel punto in cui si desidera riprendere la riproduzione. Per effettuare una ricerca indietro, mantenere premuto IIREC durante la riproduzione e rilasciare il tasto nel punto in cui si desidera riprendere la riproduzione.

Se PLAY o IIREC viene tenuto premuto, l'apparecchio avvia la ricerca a velocità superiore. Per i primi 10 secondi di avanzamento/riavvolgimento, viene emesso il suono di riproduzione rapida. Durante la ricerca a velocità superiore, non verrà emesso alcun suono di riproduzione. Durante le operazioni di avanzamento/riavvolgimento, il contatore verrà visualizzato indipendentemente dall'impostazione del modo di visualizzazione.

Suggerimento

Se la riproduzione rapida viene effettuata fino alla fine dell'ultimo messaggio, "END" lampeggia per 5 secondi. Non è possibile ascoltare il suono della riproduzione. Se si mantiene premuto IIREC mentre "END" lampeggia, i messaggi vengono riprodotti rapidamente e la riproduzione normale viene avviata dal punto in cui il tasto viene rilasciato.

Quando "END" smette di lampeggiare e l'indicatore di funzionamento si spegne, l'apparecchio si ferma all'inizio dell'ultimo messaggio. Se l'ultimo messaggio è lungo e si desidera iniziare la riproduzione da un punto successivo all'inizio del messaggio, mantenere premuto PLAY/ENTER per riprodurre il messaggio fino alla fine e quindi premere IIREC mentre "END" lampeggia per ritornare al punto desiderato. Per i messaggi registrati prima dell'ultimo messaggio, andare all'inizio del messaggio successivo e riprodurre il messaggio all'indietro fino a raggiungere il punto desiderato.

Cancellazione dei messaggi

È possibile cancellare i messaggi registrati uno dopo l'altro o tutti i messaggi di una cartella contemporaneamente. Si noti che se la registrazione è stata cancellata non è più possibile recuperarla.

Cancellazione dei messaggi uno dopo l'altro

Quando un messaggio viene cancellato, i messaggi rimanenti avanzano e vengono rinumerati in modo da non lasciare spazio tra i messaggi.

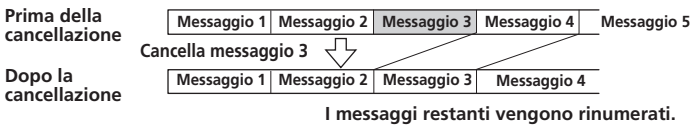

- Premere ERASE mentre si riproduce il messaggio che si desidera cancellare o premere ERASE per più di 1 secondo durante il modo di arresto.**
Viene emesso un segnale acustico, quindi il numero del messaggio e "ERASE" lampeggiano mentre l'intero messaggio viene riprodotto per 10 volte.
- Premere ERASE mentre il messaggio viene riprodotto.**
Il messaggio viene cancellato e i restanti messaggi vengono rinumerati. Ad esempio, se si cancella il messaggio 3, il messaggio 4 viene rinumerato come messaggio 3. Una volta completata la cancellazione, l'apparecchio si arresta all'inizio del messaggio successivo.

Per annullare la cancellazione

Premere **■**(arresto) prima del punto ②.

Per cancellare altri messaggi

Ripetere i punti ① e ②.

Cancellazione parziale di un messaggio

Per prima cosa, dividere il messaggio, quindi seguire le procedure relative alla cancellazione del messaggio.

Cancellazione di tutti i messaggi di una cartella



- Selezionare la cartella che si desidera eliminare utilizzando DISPLAY/MENU. Vedere "Selezione della cartella" sul lato anteriore.
- Premere contemporaneamente **■**(arresto) e ERASE per più di 1 secondo. "ALL ERASE" lampeggia per 10 secondi.
- Premere ERASE mentre il display lampeggia.

Per annullare la cancellazione

Premere **■**(arresto) prima del punto ②.

►Vari modi di registrazione

Aggiunta di una registrazione ad un messaggio precedentemente registrato

È possibile aggiungere una registrazione ad un messaggio in fase di riproduzione. La registrazione aggiunta viene posta dopo il messaggio corrente e considerata parte del messaggio stesso.

Durante la riproduzione del messaggio 3



- Durante la riproduzione, premere **■**(arresto) per più di 1 secondo.**
Viene visualizzata l'indicazione "REC" e "ADD" lampeggia per 3 secondi nella finestra del display. L'indicatore di funzionamento diventa rosso. La nuova registrazione viene aggiunta alla fine del messaggio corrente.
- Premere **■**(arresto) per interrompere la registrazione.**

Note

- Non è possibile aggiungere una registrazione se la memoria residua non è sufficiente.
- La parte di messaggio aggiunta verrà registrata utilizzando lo stesso modo di registrazione (HQ, SP o LP).

Registrazione con un microfono esterno o altre apparecchiature

- Collegare un microfono di tipo plug-in-power o un altro apparecchio alla presa \surd (microfono).

Durante la registrazione con un microfono esterno

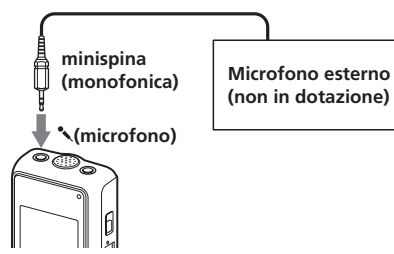

Quando si collega un microfono esterno, il microfono incorporato viene automaticamente escluso. Quando si collega un microfono con alimentazione di tipo plug-in, l'alimentazione viene automaticamente fornita al microfono dal registratore IC.

Quando si registra da altre apparecchiature



- Seguire i punti in "Registrazione di messaggi" sul lato anteriore per registrare i messaggi.

Note

- Assicurarsi che le spine siano collegate saldamente.
- È consigliabile effettuare una registrazione di prova per verificare i collegamenti e il volume.
- Se vengono collegati apparecchi non Sony, fare riferimento al manuale delle istruzioni relativo a tali apparecchi.

Avvio automatico della registrazione attivato dal rilevamento di suoni — Funzione VOR avanzata

VOR ON: la funzione VOR (Voice Operated Recording, registrazione ad attivazione vocale) è attivata. La registrazione viene avviata quando l'apparecchio rileva dei suoni e si arresta non appena questi si interrompono, evitando di registrare nei periodi in cui vi è assenza di suoni.

VOR OFF: la funzione VOR è disattivata. Viene imposta la registrazione normale.

- Tenere premuto DISPLAY/MENU per oltre 1 secondo fino a quando "MODE" non viene visualizzato nella finestra del display.
- Premere \surd per visualizzare "VOR", quindi premere \blacktriangleright PLAY/ENTER. "OFF" o "ON" lampeggia.
- Premere \surd per selezionare "ON" o "OFF", quindi premere \blacktriangleright PLAY/ENTER. A questo punto, l'impostazione è completata.
- Premere **■**(arresto) per uscire dal modo menu.

►Altre funzioni

Divisione di un messaggio

È possibile dividere un messaggio durante la registrazione o la riproduzione, in modo tale che il messaggio venga diviso in due parti e il numero del messaggio venga aggiunto al messaggio diviso. Dividendo un messaggio, è possibile individuare in modo semplice il punto che si desidera riprodurre nel caso di lunghe registrazioni, ad esempio di riunioni. È possibile dividere i messaggi fino a raggiungere un numero totale di 99 messaggi in una cartella.

Durante la registrazione o la riproduzione di un messaggio, premere DIVIDE in corrispondenza del punto in cui si desidera inserire la divisione.

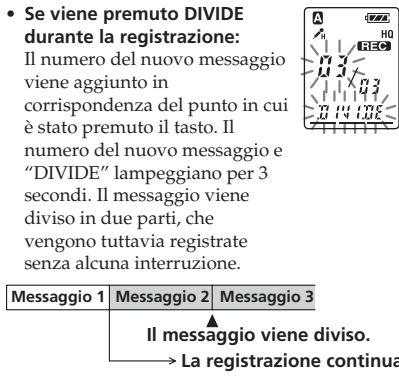

☞ Suggerimento

È possibile dividere un messaggio durante il modo di pausa della registrazione.

- Se viene premuto DIVIDE durante la riproduzione: Il numero del nuovo messaggio viene diviso in due parti in cui è stato premuto il tasto. Il numero del nuovo messaggio e "DIVIDE" lampeggiano per 3 secondi. I numeri dei messaggi successivi aumentano di una unità.



Per riprodurre il messaggio diviso
Premere \surd per visualizzare il numero del messaggio, in quanto a ciascuno dei messaggi divisi viene assegnato un numero.

☞ Per riprodurre il messaggio diviso senza interruzioni

Selezionare "ON" per "CONT" nel menu come descritto nella sezione "Riproduzione senza interruzioni di tutti i messaggi contenuti in una cartella".

Note

- Se in una cartella sono stati registrati 99 messaggi, non è possibile dividere un messaggio. In tal caso, ridurre il numero dei messaggi a 98 o ad un numero inferiore cancellando i messaggi non necessari o spostandone alcuni in un'altra cartella prima di dividere un messaggio.
- Se viene diviso un messaggio dotato di impostazione dell'allarme, tale impostazione rimane valida solo per la prima parte del messaggio diviso.
- Non è possibile dividere un messaggio in corrispondenza del primo o dell'ultimo secondo.
- Se i messaggi vengono divisi frequentemente, è possibile che l'apparecchio non sia più in grado di eseguire tale operazione.
- Una volta divisi, i messaggi non possono più essere uniti mediante il registratore IC.
- Se i messaggi vengono divisi di frequente durante la relativa registrazione da parte dell'apparecchio, potrebbe verificarsi il seguente fenomeno: l'indicatore di funzionamento continua a lampeggiare e non è possibile utilizzare l'apparecchio per un determinato periodo. Non si tratta di un problema di funzionamento. Attendere fino a quando l'indicatore di funzionamento non viene disattivato.

Spostamento dei messaggi in una cartella diversa — Funzione di spostamento

È possibile trasferire i messaggi registrati in un'altra cartella. Esempio: per spostare il messaggio 3 dalla cartella A alla cartella C

- Mentre l'apparecchio si trova nel modo di arresto, selezionare il messaggio che si desidera spostare.
- Tenere premuto DISPLAY/MENU per oltre 1 secondo fino a quando "MODE" non viene visualizzato nella finestra del display.
- Premere \surd per selezionare "MOVE", quindi premere \blacktriangleright PLAY/ENTER. L'indicatore della cartella di destinazione lampeggia.
- Premere \surd per selezionare la cartella in cui si desidera spostare il messaggio (in questo caso, C).
- Premere \blacktriangleright PLAY/ENTER. Il messaggio viene spostato nella cartella di destinazione.
- Premere **■**(arresto) per uscire dal modo menu.

Per annullare lo spostamento del messaggio o dei messaggi

Premere **■**(arresto) prima del punto 5.

Note

La funzione di spostamento non duplica il messaggio in un'altra cartella. Quando si sposta un messaggio in un'altra cartella, viene automaticamente eliminato dalla cartella in cui si trovava.

Riproduzione di un messaggio all'ora desiderata con allarme

È possibile impostare un allarme e avviare la riproduzione del messaggio selezionato all'ora desiderata. Se al punto 6 viene selezionato "B-ONLY", viene emesso solo un segnale acustico e la riproduzione non viene avviata.

- Selezionare la cartella (vedere "Selezione della cartella" sul lato anteriore), quindi visualizzare il messaggio che si desidera riprodurre con un allarme.
- Entrare nel modo di impostazione dell'allarme.
 - Tenere premuto DISPLAY/MENU per oltre 1 secondo fino a quando "MODE" non viene visualizzato nella finestra del display.
 - Premere \surd per selezionare "ALARM OFF". (Se per il messaggio selezionato è già stato impostato l'allarme, viene visualizzato "ALARM ON". Se non si desidera modificare l'impostazione, premere **■**(arresto) e uscire dal modo menu).

Note

"ALARM OFF (o ON)" non verrà visualizzato e l'allarme non potrà essere impostato se l'ora non è stata regolata o il messaggio non è stato registrato nella cartella selezionata.

- Premere \blacktriangleright PLAY/ENTER. "OFF" inizia a lampeggiare.
- Premere \surd per selezionare "ON". "ON" inizia a lampeggiare.
- Premere \blacktriangleright PLAY/ENTER. "DATE" lampeggia nella finestra del display.
- Premere \surd per selezionare "ON". "ON" inizia a lampeggiare.
- Premere \blacktriangleright PLAY/ENTER. "DATE" lampeggia nella finestra del display.

3 Impostare la data dell'allarme. Per effettuare la riproduzione in una data desiderata

(il messaggio viene riprodotto alla stessa ora nella stessa data ogni anno fino a quando non si cancella il messaggio)

- Premere \blacktriangleright PLAY/ENTER mentre "DATE" lampeggia. Le cifre dell'anno lampeggiano.
- Premere \surd per selezionare le cifre dell'anno, quindi premere \blacktriangleright PLAY/ENTER. Le cifre del mese lampeggiano.
- Premere \surd per selezionare le cifre del mese, quindi premere \blacktriangleright PLAY/ENTER. Le cifre del giorno lampeggiano.
- Premere \surd per selezionare le cifre del giorno.

Per effettuare la riproduzione una volta alla settimana
Premere \surd per selezionare il giorno della settimana.

Per effettuare la riproduzione ogni giorno alla stessa ora
Premere \surd per selezionare "DAILY".

4 Premere \blacktriangleright PLAY/ENTER. Le cifre dell'ora lampeggiano.

5 Impostare l'ora dell'allarme.

- Premere \surd per selezionare le cifre dell'ora e premere \blacktriangleright PLAY/ENTER. Le cifre dei minuti lampeggiano.
- Premere \surd per selezionare le cifre dei minuti e premere \blacktriangleright PLAY/ENTER. Viene visualizzato "B-PLAY".
- Impostare l'allarme.
 - Premere \surd per selezionare l'allarme da "B-PLAY" (riproduzione del messaggio dopo l'allarme) o da "B-ONLY" (solo allarme)
 - Premere \blacktriangleright PLAY/ENTER. Viene visualizzato "ALARM ON".
- Premere **■**(arresto) per uscire dal modo menu.

Viene visualizzato "00" quando viene selezionato il numero del messaggio con l'impostazione dell'allarme. All'ora impostata, l'allarme suona per circa 10 secondi e il messaggio selezionato viene riprodotto. Durante la riproduzione, "ALARM" lampeggia nella finestra del display. Quando la riproduzione termina, l'apparecchio si arresta automaticamente all'inizio del messaggio selezionato.

Per ascoltare di nuovo il messaggio
Premere \blacktriangleright PLAY/ENTER. Lo stesso messaggio viene riprodotto dall'inizio.

Disattivazione del segnale acustico

BEEP ON: viene emesso un segnale acustico per indicare che l'operazione è stata accettata.

BEEP OFF: non viene emesso alcun segnale acustico tranne che per l'allarme e il timer.

- Tenere premuto DISPLAY/MENU per oltre 1 secondo fino a quando "MODE" non viene visualizzato nella finestra del display.
- Premere \surd per visualizzare "BEEP ON (o OFF)" e premere \blacktriangleright PLAY/ENTER. "ON (o OFF)" lampeggia.
- Premere \surd per selezionare "ON" o "OFF" e premere \blacktriangleright PLAY/ENTER. L'impostazione è completata.
- Premere **■**(arresto) per uscire dal modo menu.

Modifica del modo di registrazione

HQ: è possibile eseguire la registrazione con audio di qualità ottimale (monofonico).
SP: è possibile ottenere registrazioni di qualità audio superiore (audio monofonico).
LP: è possibile registrare per un tempo superiore (audio monofonico).

- Tenere premuto DISPLAY/MENU per oltre 1 secondo fino a quando "MODE" non viene visualizzato nella finestra del display.
- Assicurarsi che "MODE" sia visualizzato, quindi premere \blacktriangleright PLAY/ENTER. "HQ" (o "SP", "LP") comincia a lampeggiare.
- Premere \surd per selezionare "HQ", "SP" o "LP", quindi premere \blacktriangleright PLAY/ENTER. L'impostazione è completata.
- Premere **■**(arresto) per uscire dal modo menu.

Riproduzione senza interruzioni di tutti i messaggi contenuti in una cartella

CONT ON: è possibile riprodurre tutti i messaggi di una cartella senza interruzione.

CONT OFF: la riproduzione viene arrestata al termine di ciascun messaggio.

- Tenere premuto DISPLAY/MENU per oltre 1 secondo fino a quando "MODE" non viene visualizzato nella finestra del display.
- Premere \surd per visualizzare "CONT" e premere \blacktriangleright PLAY/ENTER. "OFF (o ON)" lampeggia.
- Premere \surd per selezionare "ON" o "OFF" e premere \blacktriangleright PLAY/ENTER. A questo punto l'impostazione è completata.
- Premere **■**(arresto) per uscire dal modo menu.

Selezione del modo di visualizzazione

È possibile selezionare il modo di visualizzazione per il modo di arresto, di registrazione e di riproduzione. Ad ogni pressione di DISPLAY/MENU, il modo di visualizzazione cambia come illustrato di seguito:

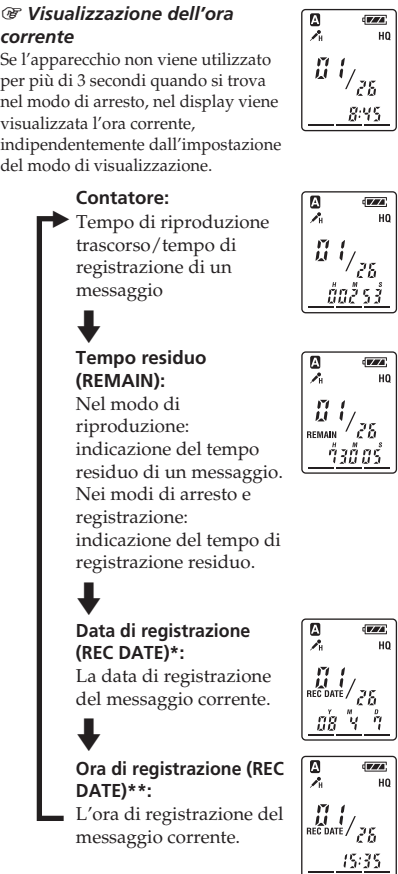

* Se l'orologio non è stato impostato, viene visualizzata l'indicazione "Y-M-D".

**Se l'orologio non è stato impostato, viene visualizzata l'indicazione "----".

Precauzioni

Alimentazione

- Utilizzare questo apparecchio solo con corrente continua a 3 V. Utilizzare due pile alcaline LR03 (formato AAA).

Sicurezza

- Non utilizzare l'apparecchio durante la guida in auto, in bicicletta o su qualsiasi veicolo a motore.

Uso

- Non lasciare l'apparecchio vicino a fonti di calore o in luoghi soggetti alla luce diretta del sole, a polvere eccessiva o a urti.
- Se nell'apparecchio dovesse cadere un oggetto solido o un liquido, estrarre le pile e far controllare l'apparecchio da personale specializzato prima di farlo funzionare nuovamente.

Disturbi

- È possibile udire dei disturbi se, durante la registrazione o la riproduzione, l'apparecchio viene collocato accanto ad una fonte di alimentazione CA, ad una lampada a fluorescenza o ad un telefono cellulare.
- Possono venire registrati dei disturbi se un oggetto, ad esempio il dito, ecc., sfiorano o toccano l'apparecchio durante la registrazione.

Manutenzione

- Per pulire le parti esterne, usare un panno morbido leggermente inumidito con acqua. Non usare alcool, benzina o solventi.

Per qualsiasi domanda o problema riguardante l'apparecchio, rivolgersi al rivenditore Sony più vicino.

Consigli per la copia di backup

Per evitare il rischio di perdite di dati causate da operazioni accidentali o da problemi di funzionamento del registratore IC, si consiglia di salvare una copia di backup dei messaggi registrati su un registratore, etc.

Caratteristiche tecniche

Supporti di registrazione
Memoria flash incorporata da 512 MB, registrazione monofonica
Una parte della capacità di memoria è utilizzata come area di gestione.

Tempo di registrazione
HQ: 61 ore 10 minuti
SP: 163 ore 10 minuti
LP: 301 ore 35 minuti

Gamma di frequenza
HQ: 260 Hz - 6 800 Hz
SP: 220 Hz - 3 400 Hz
LP: 120 Hz - 3 100 Hz

Diffusore
circa 2,8 cm di diametro

Uscita alimentazione
250 mW

Ingresso/Uscita
circa 2,8 cm di diametro

- Pressa cuffie (minipresa) per auricolari/cuffie da 8 - 300 Ω
- Pressa microfono (minipresa, monofonica)
Alimentazione plug-in
Livello di ingresso minimo 0,6 mV

Requisiti di alimentazione
Due pile alcaline LR03 (formato AAA): 3 V CC

Dimensioni (l/a/p) (parti sporgenti e comandi non inclusi)
34,6 × 109,2 × 18,4 mm

Peso (pile incluse)
65 g

Accessori in dotazione
Istruzioni per l'uso (1)
Pile alcaline LR03 (formato AAA) (2)
Cuffie (1) (escluso gli Stati Uniti, il Canada e l'Europa)
Custodia di trasporto (1) (escluso gli Stati Uniti, il Canada e l'Europa)

Accessori opzionali
Microfono con condensatore a elettretti ECM-DM5P, ECM-CZ10, ECM-TL1 (per registrazioni telefoniche)
Cavo di collegamento audio RK-C64HC / RK-G69HC (escluso il modello per l'Europa)
Diffusore attivo SRS-T88, SRS-T80

È possibile che il proprio rivenditore non disponga di alcuni degli accessori descritti. Chiedere al proprio rivenditore ulteriori informazioni su tali accessori.

Il design e le caratteristiche tecniche sono soggetti a modifiche senza preavviso.