

PowerShot SX170 IS

Guida dell'utente della fotocamera

ITALIANO

- Prima di utilizzare la fotocamera, assicurarsi di leggere questa guida, incluse le "Precauzioni per la sicurezza" (📖8).
- La lettura della presente guida consentirà di imparare a utilizzare correttamente la fotocamera.
- Conservare la guida in un luogo sicuro per un utilizzo futuro.
- Fare clic sui pulsanti in basso a destra per accedere ad altre pagine.
 - ▶: Pagina successiva
 - ◀: Pagina precedente
 - 📄: Pagina precedente al clic
- Per saltare all'inizio di un capitolo, fare clic sul titolo del capitolo sulla destra.

Dalle pagine con i titoli dei capitoli, è possibile accedere agli argomenti facendo clic sui titoli corrispondenti.

Copertina

Prima dell'uso

Operazioni comuni della fotocamera

Guida di base

Guida avanzata

1 Nozioni fondamentali della fotocamera

2 Modalità Automatica

3 Altre modalità di scatto

4 Modalità P

5 Modalità Tv, Av e M

6 Modalità riproduzione

7 Menu di impostazione

8 Accessori

9 Appendice

Indice



Contenuto della confezione

Prima di utilizzare la fotocamera, assicurarsi che la confezione contenga gli elementi riportati di seguito.

In caso di elementi mancanti, rivolgersi al rivenditore della fotocamera.



Fotocamera



Batteria ricaricabile
NB-6LH



Carica batteria
CB-2LY/CB-2LYE

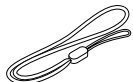

Cinghietta da polso



Guida introduttiva

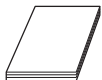

Libretto della garanzia
Canon

- La memory card non è inclusa (📖2).

Memory card compatibili

È possibile utilizzare le memory card riportate di seguito (vendute separatamente), indipendentemente dalla capacità.

- Memory card SD*
- Memory card SDHC*
- Memory card SDXC* 
- Eye-Fi card

* Schede conformi agli standard SD. Tuttavia, non è stato verificato il funzionamento di tutte le memory card con la fotocamera.

Informazioni sulle Eye-Fi card

Non si garantisce la compatibilità di questo prodotto con le funzioni dell'Eye-Fi card (incluso il trasferimento wireless). In caso di problemi con l'Eye-Fi card, si prega di contattare il costruttore della scheda. In molti paesi è richiesta un'approvazione per l'uso dell'Eye-Fi card. Senza la suddetta approvazione, la scheda non può essere utilizzata. Se ci fossero dubbi in merito all'utilizzo della scheda nelle zone d'interesse, si prega di controllare con il costruttore della scheda.

Copertina

Prima dell'uso

Operazioni comuni
della fotocamera

Guida di base

Guida avanzata

1 Nozioni fondamentali
della fotocamera

2 Modalità
Automatica

3 Altre modalità
di scatto

4 Modalità P

5 Modalità Tv,
Av e M

6 Modalità
riproduzione

7 Menu di
impostazione

8 Accessori

9 Appendice

Indice



Note preliminari e informazioni legali

- Inizialmente, effettuare e verificare alcuni scatti per essere sicuri che le immagini vengano registrate in modo corretto. Canon Inc., le sue affiliate e consociate e i distributori non possono essere considerati responsabili per danni indiretti dovuti al malfunzionamento di una fotocamera o di un accessorio, incluse le memory card, che comportino la mancata registrazione di un'immagine o la registrazione in un modo non adatto alla fotocamera.
- Le immagini registrate dalla fotocamera sono destinate all'uso personale. Astenersi dalla registrazione non autorizzata che viola le leggi sul copyright e tenere presente che, anche per uso personale, fotografare durante alcuni spettacoli e alcune mostre o in alcuni contesti commerciali può violare il copyright o altri diritti legali.
- Per informazioni sulla garanzia della fotocamera, consultare quelle fornite con la fotocamera.
Per informazioni sui contatti del Supporto Clienti Canon, consultare le informazioni sulla garanzia.
- Sebbene il monitor LCD venga prodotto in condizioni di fabbricazione di alta precisione e più del 99,99% dei pixel soddisfi le specifiche di progettazione, in rari casi alcuni pixel potrebbero presentare difetti o apparire come punti rossi o neri. Ciò non indica danni della fotocamera e non influisce sulle immagini registrate.
- Il monitor LCD potrebbe essere coperto da una sottile pellicola di plastica per proteggerlo da eventuali graffi durante il trasporto. In tal caso, rimuovere la pellicola prima di utilizzare la fotocamera.
- Utilizzata per lunghi periodi di tempo, la fotocamera potrebbe surriscaldarsi. Ciò non indica danni.

Copertina

Prima dell'uso

Operazioni comuni
della fotocamera

Guida di base

Guida avanzata

1 Nozioni fondamentali
della fotocamera

2 Modalità
Automatica

3 Altre modalità
di scatto

4 Modalità P

5 Modalità Tv,
Av e M

6 Modalità
riproduzione

7 Menu di
impostazione

8 Accessori

9 Appendice

Indice



Nomi delle parti e convenzioni utilizzate in questa guida

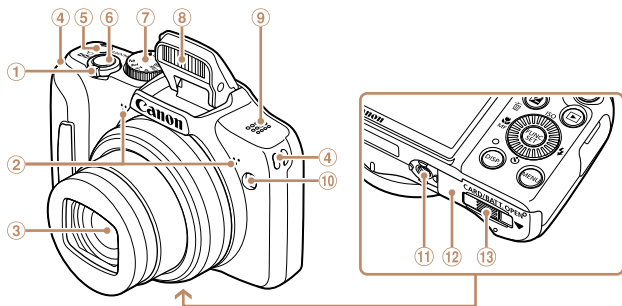

- ① Leva dello zoom
 Scatto: <[A]> (teleobiettivo) /
 <[W]> (grandangolo)
 Riproduzione:
 <[M]> (ingrandimento) /
 <[I]> (indice)
- ② Microfono
 ③ Obiettivo
 ④ Attacco della cinghia
 ⑤ Pulsante ON/OFF
 ⑥ Pulsante dell'otturatore

- ⑦ Ghiera di selezione
 ⑧ Flash
 ⑨ Altoparlante
 ⑩ Lampadina
 ⑪ Attacco per il treppiede
 ⑫ Sportello della memory card/del vano batteria
 ⑬ Copritermine dell'adattatore di alimentazione

- In questa guida le icone vengono utilizzate per rappresentare i pulsanti e le ghiera della fotocamera corrispondenti su cui appaiono o ai quali assomigliano.
- Le modalità di scatto, le icone e il testo visualizzati sullo schermo sono indicati fra parentesi.
- ⓘ: informazioni importanti da sapere
- ✎: note e suggerimenti per un utilizzo avanzato della telecamera
- 📖xx: pagine con informazioni correlate (in questo esempio, "xx" rappresenta un numero di pagina)
- Le istruzioni di questa guida si riferiscono alle impostazioni predefinite della fotocamera.
- Per motivi di praticità, tutte le memory card supportate vengono denominate "memory card".
- Le schede mostrate sopra i titoli indicano se la funzione è utilizzata per le foto, i filmati o per entrambi.

Foto : indica che la funzione è utilizzata per lo scatto o la visualizzazione di foto.

Filmati : indica che la funzione è utilizzata per lo ripresa o la visualizzazione di filmati.

Copertina

Prima dell'uso

Operazioni comuni della fotocamera

Guida di base

Guida avanzata

1 Nozioni fondamentali della fotocamera

2 Modalità Automatica

3 Altre modalità di scatto

4 Modalità P

5 Modalità Tv, Av e M

6 Modalità riproduzione

7 Menu di impostazione

8 Accessori

9 Appendice

Indice



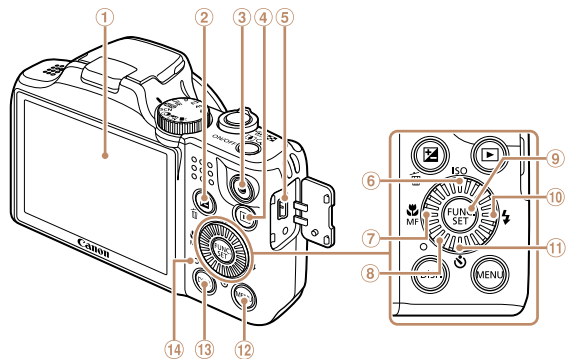

- ① Schermo (monitor LCD)
- ② Pulsante <☒> (Compensazione dell'esposizione) / <☒> (Cancella singola immagine)
- ③ Pulsante Filmato
- ④ Pulsante <▶> (Riproduzione)
- ⑤ Terminale DIGITAL
- ⑥ Pulsante <ISO (Sensibilità ISO)> / Su
- ⑦ Pulsante <🌿 (Macro)> / <MF (Focus Manuale)> / Sinistra
- ⑧ Ghiera di controllo
- ⑨ Pulsante FUNC./SET
- ⑩ Pulsante <⚡ (Flash)> / Destra
- ⑪ Pulsante <🕒 (Autoscatto)> / Giù
- ⑫ Pulsante <MENU>
- ⑬ Pulsante <DISP. (Visualizza)>
- ⑭ Indicatore

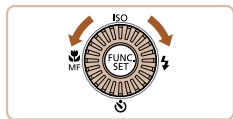

- Ruotando la ghiera di controllo in una direzione è possibile scegliere le voci, passare da un'immagine all'altra ed eseguire altre operazioni. La maggior parte di queste operazioni può anche essere eseguita con i pulsanti <▲><▼><◀><▶>.

- I pulsanti e i controlli riportati di seguito vengono rappresentati da icone.
 - <▲> Pulsante Su ⑥ sulla parte posteriore
 - <◀> Pulsante Sinistra ⑦ sulla parte posteriore
 - <▶> Pulsante Destra ⑩ sulla parte posteriore
 - <▼> Pulsante Giù ⑪ sulla parte posteriore

Copertina

Prima dell'uso

Operazioni comuni della fotocamera

Guida di base

Guida avanzata

1 Nozioni fondamentali della fotocamera

2 Modalità Automatica

3 Altre modalità di scatto

4 Modalità P

5 Modalità Tv, Av e M

6 Modalità riproduzione

7 Menu di impostazione

8 Accessori

9 Appendice

Indice



Sommario

| | | | |
|---|-----------|--|-----------|
| Contenuto della confezione | 2 | 2 Modalità Automatica | 27 |
| Memory card compatibili | 2 | Scatto con impostazioni stabilite dalla fotocamera | 28 |
| Note preliminari e informazioni legali | 3 | Utili funzioni di uso comune | 32 |
| Nomi delle parti e convenzioni utilizzate in questa guida | 4 | Funzioni di personalizzazione delle immagini | 36 |
| Sommario | 6 | Funzioni di scatto utili | 38 |
| Operazioni comuni della fotocamera | 7 | Personalizzazione del funzionamento della fotocamera | 40 |
| Precauzioni per la sicurezza | 8 | | |
| Guida di base | 11 | 3 Altre modalità di scatto | 42 |
| Operazioni iniziali | 12 | Personalizzazione di luminosità/colore (Controllo Live View) | 43 |
| Prove con la fotocamera | 16 | Scene specifiche | 43 |
| Guida avanzata | 20 | Modalità speciali per altri scopi | 44 |
| 1 Nozioni fondamentali della fotocamera | 20 | Effetti immagine (Filtri creativi) | 45 |
| Accensione/Spegnimento | 21 | Modalità Discreta | 49 |
| Pulsante dell'otturatore | 22 | Ripresa di filmati in modalità [P] | 49 |
| Modalità di scatto | 22 | 4 Modalità P | 51 |
| Opzioni di visualizzazione degli scatti | 23 | Scatto in modalità Programma AE ([P]) | 52 |
| Utilizzo del menu FUNC | 23 | Luminosità dell'immagine (Esposizione) | 52 |
| Utilizzo dei menu | 24 | Colore e scatto continuo | 54 |
| Visualizzazione dell'indicatore | 25 | Distanza di scatto e messa a fuoco | 57 |
| Orologio | 26 | | |

| | | | |
|---|-----------|---|------------|
| Flash | 62 | 8 Accessori | 95 |
| Altre impostazioni | 64 | Mappa del sistema | 96 |
| 5 Modalità Tv, Av e M | 65 | Accessori opzionali | 97 |
| Velocità otturatore specifiche (modalità [Tv]) | 66 | Utilizzo di accessori opzionali | 98 |
| Valori specifici del diaframma (modalità [Av]) | 66 | Utilizzo del software | 100 |
| Velocità otturatore e valori del diaframma specifici (modalità [M]) | 67 | Stampa delle immagini | 103 |
| 6 Modalità riproduzione | 69 | Utilizzo di una Eye-Fi card | 111 |
| Visualizzazione | 70 | 9 Appendice | 113 |
| Scorrimento e applicazione di filtri alle immagini | 71 | Risoluzione dei problemi | 114 |
| Opzioni di visualizzazione delle immagini | 73 | Messaggi visualizzati sullo schermo | 116 |
| Protezione delle immagini | 75 | Informazioni visualizzate sullo schermo | 118 |
| Eliminazione delle immagini | 78 | Tabelle delle funzioni e dei menu | 120 |
| Rotazione delle immagini | 80 | Precauzioni di utilizzo | 128 |
| Immagini contrassegnate come preferite | 81 | Specifiche | 128 |
| Modifica di foto | 82 | Indice | 132 |
| Modifica di filmati | 85 | | |
| 7 Menu di impostazione | 87 | | |
| Regolazione delle funzioni di base della fotocamera | 88 | | |

| |
|--|
| Copertina |
| Prima dell'uso |
| Operazioni comuni della fotocamera |
| Guida di base |
| Guida avanzata |
| 1 Nozioni fondamentali della fotocamera |
| 2 Modalità Automatica |
| 3 Altre modalità di scatto |
| 4 Modalità P |
| 5 Modalità Tv, Av e M |
| 6 Modalità riproduzione |
| 7 Menu di impostazione |
| 8 Accessori |
| 9 Appendice |
| Indice |



Operazioni comuni della fotocamera

📷 Scattare

- Utilizzare le impostazioni stabilite dalla fotocamera (modalità Automatica) 28

Ripresa ottimale di persone



Ritratti
(43)



Sulla neve
(44)

Ripresa in scene specifiche



Luce scarsa
(43)



Fuochi d'artificio
(44)

Applicazione di effetti speciali



Con colori vivaci
(46)



Effetto poster
(46)



Effetto fish-eye
(46)



Effetto miniatura
(47)



Effetto fotocamera
giocattolo
(48)



Monocromatico
(48)

- Nelle aree in cui suono e flash non sono consentiti (modalità Discreta) 49
- Modificare le impostazioni dell'immagine durante lo scatto (Controllo Live View) 43
- Mettere a fuoco i visi 28, 43, 60
- Senza utilizzo del flash (disattivazione del flash) 28
- Includere se stessi nello scatto (Autoscatto) 33, 44
- Aggiungere un timbro data 35

Copertina

Prima dell'uso

Operazioni comuni della fotocamera

Guida di base

Guida avanzata

1 Nozioni fondamentali della fotocamera

2 Modalità Automatica

3 Altre modalità di scatto

4 Modalità P

5 Modalità Tv, Av e M

6 Modalità riproduzione





7 Menu di impostazione

8 Accessori

9 Appendice

Indice



| | |
|--|-----|
|  Visualizzazione | |
| ● Visualizzare immagini (modalità riproduzione)..... | 70 |
| ● Riproduzione automatica (Presentazione)..... | 73 |
| ● Su un televisore | 98 |
| ● Su un computer..... | 101 |
| ● Scorrere rapidamente le immagini..... | 71 |
| ● Eliminare immagini..... | 78 |
|  Ripresa/visualizzazione di filmati | |
| ● Riprendere filmati..... | 28 |
| ● Visualizzare filmati (modalità riproduzione)..... | 70 |
|  Stampa | |
| ● Stampare foto | 103 |
|  Salvataggio | |
| ● Salvare immagini in un computer..... | 102 |

Precauzioni per la sicurezza

- Prima di utilizzare il prodotto, leggere attentamente le precauzioni per la sicurezza riportate di seguito. Accertarsi sempre che il prodotto venga utilizzato in modo corretto.
- Le precauzioni per la sicurezza delle seguenti pagine vengono fornite per evitare incidenti alle persone o danni all'apparecchiatura.
- Consultare anche le guide fornite con gli accessori in uso acquistati separatamente.



Avvertenza

Indica la possibilità di lesioni gravi o di morte.

- **Non fare scattare il flash in prossimità degli occhi delle persone.** L'esposizione alla luce intensa generata dal flash potrebbe causare danni alla vista. In particolare, quando si utilizza il flash è necessario mantenersi ad almeno un metro di distanza dai neonati.
- **Conservare l'apparecchiatura fuori della portata di bambini e neonati.**
Cinghia: l'avvolgimento della cinghia al collo di un bambino potrebbe causarne il soffocamento.
Batteria data/ora (se rimovibile): Pericolosa se ingerita. In caso di ingestione, contattare immediatamente un medico.
- **Utilizzare esclusivamente le sorgenti di alimentazione consigliate.**
- **Non smontare, modificare o esporre il prodotto a fonti di calore.**
- **Non lasciare cadere né sottoporre il prodotto a urti.**
- **Per evitare il rischio di lesioni, non toccare le parti interne del prodotto in caso di caduta o altro tipo di danneggiamento.**
- **Sospendere immediatamente l'uso del prodotto in caso di emissione di fumo o odori strani oppure di altro funzionamento anomalo.**
- **Non utilizzare solventi organici quali alcool, benzina o diluente per pulire il prodotto.**
- **Evitare che il prodotto venga a contatto con acqua, ad esempio l'acqua di mare, o con altri liquidi.**

Copertina

Prima dell'uso

Operazioni comuni della fotocamera

Guida di base

Guida avanzata

1 Nozioni fondamentali della fotocamera

2 Modalità Automatica

3 Altre modalità di scatto

4 Modalità P

5 Modalità Tv, Av e M

6 Modalità riproduzione

7 Menu di impostazione

8 Accessori

9 Appendice

Indice



- **Evitare che liquidi o corpi estranei penetrino all'interno della fotocamera.** Ciò potrebbe provocare scosse elettriche o incendi.

In caso di contatto di liquidi o corpi estranei con le parti interne della fotocamera, spegnerla immediatamente e rimuovere la batteria ricaricabile o le batterie.

Se il carica batteria (per le fotocamere che ne fanno uso) viene a contatto con liquidi, scollegarlo dalla presa e rivolgersi al rivenditore della fotocamera oppure contattare un Help Desk del Supporto Clienti Canon.

- **Non guardare attraverso il mirino (se disponibile sul modello in uso) sorgenti luminose intense, ad esempio il sole in un giorno sereno.**

Ciò potrebbe provocare danni alla vista.

- **Utilizzare soltanto la batteria ricaricabile o le batterie consigliate.**

- **Non posizionare la batteria ricaricabile o le batterie in prossimità di una fonte di calore né esporle a una fiamma diretta.**

- **Se la fotocamera utilizza un carica batteria, prendere nota delle seguenti precauzioni.**

- **Scollegare precocemente il cavo di alimentazione e, con un panno asciutto, rimuovere la polvere e la sporcizia che si accumulano sulla spina, all'esterno della presa di alimentazione e nell'area circostante.**

- **Non toccare il cavo di alimentazione con le mani bagnate.**

- **Non utilizzare l'apparecchiatura in modo da superare la capacità nominale della presa elettrica o degli accessori di cablaggio.**

- **Non utilizzarla se il cavo di alimentazione o la spina risultano danneggiati oppure non inseriti completamente nella presa.**

- **Evitare che oggetti metallici (ad esempio graffette o chiavi) o sporcizia entrino in contatto con i terminali o con la spina.**

La batteria ricaricabile o le batterie potrebbero esplodere o presentare fuoriuscite di liquido, con conseguente rischio di scosse elettriche o incendi. Ciò potrebbe causare lesioni personali e danni all'ambiente circostante.

In caso di contatto degli elettroliti fuoriusciti dalla batteria ricaricabile con occhi, bocca, cute o abiti, sciacquare immediatamente con acqua.

- **Spegnerla la fotocamera nei luoghi in cui l'uso di fotocamere è vietato.**

Le onde elettromagnetiche emesse dalla fotocamera potrebbero interferire con il funzionamento di strumenti elettronici e altri dispositivi. Prestare particolare attenzione quando si utilizza la fotocamera in luoghi in cui l'uso di dispositivi elettronici è vietato, ad esempio all'interno di aerei e strutture sanitarie.



Attenzione

Indica la possibilità di lesioni.

- **Quando si tiene la fotocamera per la cinghia, prestare attenzione a non colpirla né a farle subire forti scosse o urti.**

- **Fare attenzione a non urtare o spingere con forza l'obiettivo.**

Ciò potrebbe provocare lesioni personali o danni alla fotocamera.

- **Prestare attenzione a non urtare lo schermo.**

In caso di rottura dello schermo, i frammenti potrebbero provocare lesioni.

- **Quando si utilizza il flash, prestare attenzione a non coprirlo con le dita o con gli abiti.**

Ciò potrebbe provocare ustioni o danneggiare il flash.

- **Non utilizzare, collocare o conservare il prodotto nei seguenti luoghi:**

- **Luoghi esposti a luce del sole diretta**

- **Luoghi con temperatura superiore a 40°C**

- **Ambienti umidi o polverosi**

In caso contrario, si potrebbero verificare fuoriuscite di liquido, surriscaldamento o esplosione della batteria ricaricabile o delle batterie, con conseguente rischio di scosse elettriche, incendi, ustioni o altri tipi di lesioni. Elevate temperature potrebbero deformare il prodotto.

- **Gli effetti di transizione della presentazione potrebbero provocare disturbi se visualizzati per periodi prolungati.**

- **Quando si utilizzano obiettivi opzionali, filtri per obiettivo o adattatori filtri (se applicabili), assicurarsi di collegare saldamente tali accessori.**

In caso di allentamento e caduta, l'obiettivo potrebbe rompersi e i frammenti di vetro potrebbero causare lesioni personali.

- **Sulle fotocamere in cui il flash si solleva o si abbassa automaticamente, mantenere il dito distante mentre il flash si abbassa per evitare che venga pizzicato.**

Ciò potrebbe provocare lesioni personali.

Copertina

Prima dell'uso

Operazioni comuni della fotocamera

Guida di base

Guida avanzata

1 Nozioni fondamentali della fotocamera

2 Modalità Automatica

3 Altre modalità di scatto

4 Modalità P

5 Modalità Tv, Av e M

6 Modalità riproduzione

7 Menu di impostazione

8 Accessori

9 Appendice

Indice



Attenzione

Indica la possibilità di danni all'apparecchiatura.

- **Non puntare la fotocamera verso sorgenti luminose intense, ad esempio il sole in un giorno sereno.**

In caso contrario, il sensore immagine potrebbe danneggiarsi.

- **Quando si utilizza la fotocamera sulla spiaggia o in località particolarmente ventose, evitare che la polvere o la sabbia penetrino all'interno della fotocamera.**
- **Sulle fotocamere in cui il flash si solleva o si abbassa automaticamente, non provare ad abbassarlo o a sollevarlo manualmente.**

Ciò potrebbe provocare il malfunzionamento del prodotto.

- **Durante il normale utilizzo, il flash potrebbe emettere piccole quantità di fumo.**

Ciò è dovuto all'elevata intensità del flash, che provoca la combustione di polvere e corpi estranei presenti sulla parte anteriore dell'unità. Utilizzare un batuffolo di cotone per rimuovere la sporcizia, la polvere o altri corpi estranei dal flash per evitare il surriscaldamento e il danneggiamento dell'unità.

- **Rimuovere e conservare la batteria ricaricabile o le batterie quando la fotocamera non viene utilizzata.**

Se la batteria ricaricabile o le batterie vengono lasciate nella fotocamera, potrebbero verificarsi danni dovuti a fuoriuscite di liquido.

- **Prima di smaltire la batteria ricaricabile o le batterie, coprire i terminali con nastro adesivo o altro materiale isolante.**

Il contatto con altri materiali metallici potrebbe provocare incendi o esplosioni.

- **Se la fotocamera viene utilizzata con un carica batteria, mantenere quest'ultimo scollegato quando non in uso. Durante la carica, non lasciare la batteria ricaricabile coperta con un panno né porvi oggetti sopra.**

Se viene lasciata collegata per un periodo di tempo prolungato, l'unità potrebbe surriscaldarsi e deformarsi, con conseguente rischio di incendio.

- **Non lasciare la batteria ricaricabile vicino ad animali domestici.**

Questi potrebbero mordere la batteria ricaricabile provocando fuoriuscite di liquido, surriscaldamento o esplosioni, con conseguente rischio di incendi o danni.

- **Se la fotocamera utilizza più batterie, non utilizzare insieme batterie con diversi livelli di carica, né batterie nuove e usate e non inserire le batterie con i terminali + e - invertiti.**

Ciò potrebbe provocare il malfunzionamento del prodotto.

- **Non sedersi dopo avere riposto la fotocamera in tasca.**

Questa azione potrebbe danneggiare lo schermo o provocarne il malfunzionamento.

- **Nel riporre la fotocamera nella borsa, assicurarsi che oggetti rigidi non urtino lo schermo. Inoltre, se la fotocamera ha uno schermo richiudibile, chiuderlo in modo che sia rivolto verso il corpo della fotocamera.**

- **Non collegare alcun oggetto rigido alla fotocamera.**

Questa azione potrebbe danneggiare lo schermo o provocarne il malfunzionamento.



Copertina

Prima dell'uso

Operazioni comuni della fotocamera

Guida di base

Guida avanzata

1 Nozioni fondamentali della fotocamera

2 Modalità Automatica

3 Altre modalità di scatto

4 Modalità P

5 Modalità Tv, Av e M

6 Modalità riproduzione

7 Menu di impostazione

8 Accessori

9 Appendice

Indice



Guida di base

Informazioni e istruzioni di base, dalla preparazione iniziale allo scatto e alla riproduzione

| | | | |
|--|-----------|--------------------------------------|-----------|
| Operazioni iniziali | 12 | Prove con la fotocamera | 16 |
| Collegamento della cinghia | 12 | Scatto (Smart Auto)..... | 16 |
| Come tenere la fotocamera..... | 12 | Visualizzazione | 18 |
| Carica della batteria ricaricabile | 12 | | |
| Inserimento della batteria ricaricabile e della memory card | 13 | | |
| Impostazione di data e ora..... | 14 | | |
| Lingua di visualizzazione | 15 | | |

Copertina

Prima dell'uso

Operazioni comuni
della fotocamera

Guida di base

Guida avanzata

1 Nozioni fondamentali
della fotocamera

2 Modalità
Automatica

3 Altre modalità
di scatto

4 Modalità P

5 Modalità Tv,
Av e M

6 Modalità
riproduzione

7 Menu di
impostazione

8 Accessori

9 Appendice

Indice



Operazioni iniziali

Di seguito sono riportate le operazioni preliminari allo scatto.

Collegamento della cinghia

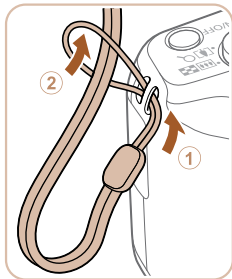

Collegare la cinghia.

- Far passare l'estremità della cinghia attraverso il relativo foro (①), quindi tirare l'altra estremità della cinghia utilizzando l'anello sull'estremità filettata (②).

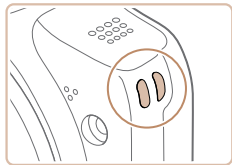

- La cinghia può essere collegata anche al lato sinistro della fotocamera.

Come tenere la fotocamera



- Mettere la cinghia intorno al polso.
- Durante la ripresa, tenere le braccia vicine al corpo e afferrare saldamente la fotocamera per evitare che si sposti. Se il flash è stato sollevato, non poggiare le dita su di esso.

Carica della batteria ricaricabile

Prima dell'uso, caricare la batteria ricaricabile utilizzando il carica batteria incluso. Caricare subito la batteria ricaricabile, poiché la fotocamera non viene venduta carica.

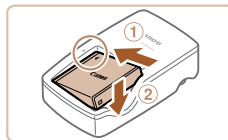

1 Inserire la batteria ricaricabile.

- Dopo avere allineato i simboli ▲ sulla batteria ricaricabile e sul carica batteria, inserire la batteria ricaricabile spingendola all'interno (①) e verso il basso (②).

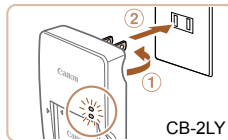

2 Caricare la batteria ricaricabile.

- CB-2LY: ruotare la spina verso l'esterno (①) e inserire il carica batteria in una presa di corrente (②).
- CB-2LYE: inserire il cavo di alimentazione nel carica batteria, quindi inserirne l'altra estremità in una presa di corrente.
- La spia di carica diventa arancione e la carica ha inizio.
- Al termine della carica, la spia diventa verde.

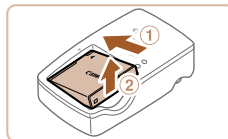
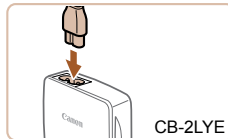

3 Rimuovere la batteria ricaricabile.

- Dopo aver scollegato il carica batteria dalla presa di corrente, rimuovere la batteria ricaricabile spingendola all'interno (①) e verso l'alto (②).

Copertina

Prima dell'uso

Operazioni comuni della fotocamera

Guida di base

Guida avanzata

1 Nozioni fondamentali della fotocamera

2 Modalità Automatica

3 Altre modalità di scatto

4 Modalità P

5 Modalità Tv, Av e M

6 Modalità riproduzione

7 Menu di impostazione

8 Accessori

9 Appendice

Indice





- Per proteggere la batteria ricaricabile e tenerla in condizioni ottimali, l'operazione di carica non deve durare più di 24 ore consecutive.
- Per i carichi batteria che utilizzano un cavo di alimentazione, non collegare il carica batteria o il cavo ad altri oggetti. Ciò potrebbe provocare un malfunzionamento o danni al prodotto.



- Per informazioni dettagliate sulla durata della carica, il numero di scatti e la durata di registrazione consentiti da una batteria ricaricabile completamente carica, vedere "Numero di scatti/Tempo di ripresa, tempo di riproduzione" (📖129).
- Le batterie ricaricabili caricate si scaricano gradualmente anche se non vengono utilizzate. Caricare la batteria ricaricabile il giorno stesso dell'utilizzo o immediatamente prima.
- Il carica batteria può essere utilizzato in aree con alimentazione CA da 100 – 240 V (50/60 Hz). Per le prese elettriche di formato diverso, utilizzare un comune adattatore per spine disponibile in commercio. Non utilizzare un trasformatore elettrico progettato per i viaggi all'estero, poiché potrebbe danneggiare la batteria ricaricabile.

Inserimento della batteria ricaricabile e della memory card

Inserire la batteria ricaricabile inclusa e una memory card (venduta separatamente).

Prima di utilizzare una memory card nuova (o una memory card già formattata in un altro dispositivo), è necessario formattarla con la fotocamera in uso (📖91).

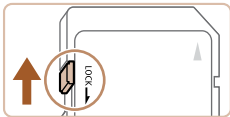

1 Controllare la linguetta di protezione dalla scrittura della scheda.

- Se la linguetta di protezione dalla scrittura è in posizione di blocco (verso il basso), non è possibile registrare sulle memory card. Fare scorrere la linguetta verso l'alto finché non scatta nella posizione di sblocco.

2 Aprire lo sportello.

- Fare scorrere lo sportello (①) e sollevarlo (②).

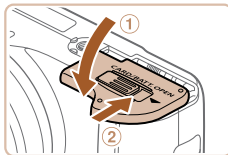
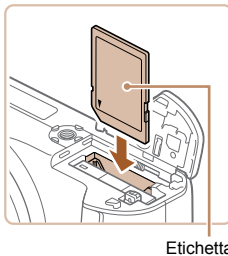
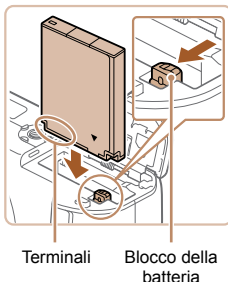
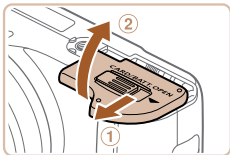

- Per linee guida sul numero di scatti o sulle ore di registrazione che è possibile salvare su una memory card, vedere "Numero di scatti 4:3 per memory card" (📖129).

3 Inserire la batteria ricaricabile.

- Tenendo premuto il blocco della batteria nella direzione indicata dalla freccia, inserire la batteria ricaricabile come mostrato e spingerla finché non scatta nella posizione di blocco.
- Se la batteria ricaricabile viene inserita erroneamente, non è possibile bloccarla nella posizione corretta. Verificare sempre che la batteria ricaricabile sia orientata nella direzione corretta e, una volta inserita, bloccarla.

4 Inserire la memory card.

- Inserire la memory card nella direzione mostrata e spingerla finché non scatta nella posizione di blocco.
- Quando si inserisce la memory card, assicurarsi che sia rivolta nella direzione corretta. L'inserimento di memory card con orientamento errato può danneggiare la fotocamera.

5 Chiudere lo sportello.

- Abbassare lo sportello (①) e tenerlo premuto verso il basso facendolo scorrere finché non scatta nella posizione di chiusura (②).

Copertina

Prima dell'uso

Operazioni comuni della fotocamera

Guida di base

Guida avanzata

1 Nozioni fondamentali della fotocamera

2 Modalità Automatica

3 Altre modalità di scatto

4 Modalità P

5 Modalità Tv, Av e M

6 Modalità riproduzione

7 Menu di impostazione

8 Accessori

9 Appendice

Indice



Rimozione della batteria ricaricabile e della memory card

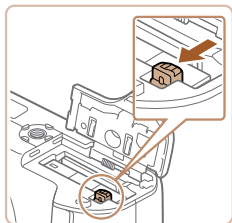

Rimuovere la batteria ricaricabile.

- Aprire lo sportello e premere il blocco della batteria nella direzione indicata dalla freccia.
- La batteria ricaricabile verrà espulsa.

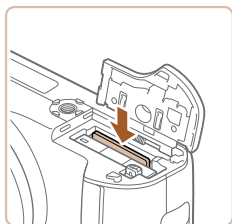

Rimuovere la memory card.

- Spingere la memory card finché non scatta, quindi rilasciarla lentamente.
- La memory card verrà espulsa.

Impostazione di data e ora

Impostare correttamente la data e l'ora correnti come descritto di seguito se viene visualizzata la schermata [Data/Ora] quando si accende la fotocamera. Le informazioni specificate vengono salvate nelle proprietà dell'immagine al momento dello scatto e vengono utilizzate per gestire le immagini in base alla data di scatto o per stampare immagini che mostrano la data.

È anche possibile aggiungere un timbro data agli scatti (35).



1 Accendere la fotocamera.

- Premere il pulsante ON/OFF.
- Viene visualizzata la schermata [Data/Ora].

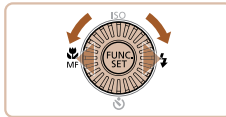
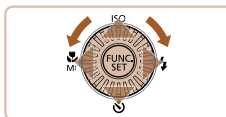

2 Impostare la data e l'ora.

- Premere i pulsanti <<<>> per scegliere un'opzione.
- Premere i pulsanti <<>> o ruotare la ghiera <>> per specificare la data e l'ora.
- Al termine, premere il pulsante <FUNC SET>.

3 Impostare il fuso orario locale.

- Premere i pulsanti <<<>> o ruotare la ghiera <>> per scegliere il fuso orario locale.

4 Terminare il processo di impostazione.

- Al termine, premere il pulsante <FUNC SET>. Dopo un messaggio di conferma, la schermata di impostazione non viene più visualizzata.
- Per spegnere la fotocamera, premere il pulsante ON/OFF.



Se la data, l'ora e il fuso orario locale non vengono impostati, la schermata [Data/Ora] verrà visualizzata ogni volta che si accende la fotocamera. Specificare le informazioni corrette.



Per impostare l'ora legale (1 ora avanti), scegliere [☀] al passo 2, quindi scegliere [☀] premendo i pulsanti <<>> o ruotando la ghiera <>>.

Copertina

Prima dell'uso

Operazioni comuni della fotocamera

Guida di base

Guida avanzata

1 Nozioni fondamentali della fotocamera

2 Modalità Automatica

3 Altre modalità di scatto

4 Modalità P

5 Modalità Tv, Av e M

6 Modalità riproduzione

7 Menu di impostazione

8 Accessori

9 Appendice

Indice



Modifica della data e dell'ora

Modificare la data e l'ora attenendosi alla seguente procedura.

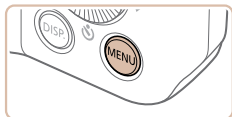

1 Accedere al menu della fotocamera.

- Premere il pulsante <MENU>.

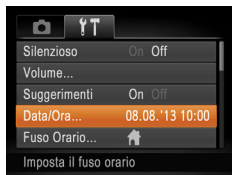

2 Scegliere [Data/Ora].

- Spostare la leva dello zoom per scegliere la scheda [↑↓].
- Premere i pulsanti <▲><▼> oppure ruotare la ghiera <◀▶> per scegliere [Data/Ora], quindi premere il pulsante <FUNC SET>.

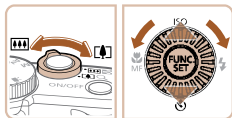

3 Modificare la data e l'ora.

- Attenersi al passo 2 in "Impostazione di data e ora" (📖14) per regolare le impostazioni.
- Premere il pulsante <MENU> per chiudere il menu.



- Le impostazioni di data/ora possono essere conservate per circa 3 settimane dalla batteria data/ora incorporata (batteria di riserva) della fotocamera dopo la rimozione della batteria ricaricabile.
- La batteria data/ora verrà caricata in circa 4 ore dopo aver inserito una batteria ricaricabile carica o dopo aver collegato la fotocamera a un kit adattatore CA (venduto separatamente, 📖97), anche se la fotocamera viene tenuta spenta.
- Quando la batteria data/ora è scarica, all'accensione della fotocamera viene visualizzata la schermata [Data/Ora]. Impostare l'ora e la data corrette attenendosi alla procedura riportata in "Impostazione di data e ora" (📖14).

Lingua di visualizzazione

Modificare la lingua di visualizzazione in base alle esigenze.

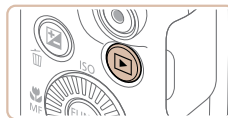

1 Attivare la modalità riproduzione.

- Premere il pulsante <▶>.

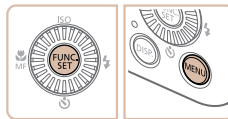

2 Accedere alla schermata di impostazione.

- Tenere premuto il pulsante <FUNC SET>, quindi premere immediatamente il pulsante <MENU>.

Copertina

Prima dell'uso

Operazioni comuni della fotocamera

Guida di base

Guida avanzata

1 Nozioni fondamentali della fotocamera

2 Modalità Automatica

3 Altre modalità di scatto

4 Modalità P

5 Modalità Tv, Av e M

6 Modalità riproduzione

7 Menu di impostazione

8 Accessori

9 Appendice

Indice



| | | |
|-----------------|-----------|---------|
| English | Suomi | Magyar |
| Deutsch | Norsk | Türkçe |
| Français | Svenska | 繁體中文 |
| Nederlands | Español | 한국어 |
| Dansk | 简体中文 | മലയാളം |
| Italiano | Русский | العربية |
| Українська | Português | Română |
| B. Malaysia | Ελληνικά | فارسی |
| Indonesian | Polski | සිංහල |
| Tiếng Việt | Čeština | 日本語 |

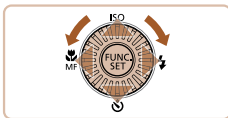

3 Impostare la lingua di visualizzazione.

- Premere i pulsanti <▲><▼><◀><▶> oppure ruotare la ghiera <FUNC SET> per scegliere una lingua, quindi premere il pulsante <FUNC SET>.
- Una volta impostata la lingua di visualizzazione, la schermata delle impostazioni non viene più visualizzata.



- Se, dopo aver premuto il pulsante <FUNC SET> al passo 2, si attende per un periodo di tempo eccessivo prima di premere il pulsante <MENU>, verrà visualizzata l'ora corrente. In tal caso, premere il pulsante <FUNC SET> per eliminare la visualizzazione dell'ora e ripetere il passo 2.
- È possibile cambiare la lingua di visualizzazione anche premendo il pulsante <MENU> e scegliendo [Lingua] nella scheda [F1].

Prove con la fotocamera

Attendersi alle istruzioni riportate di seguito per accendere la fotocamera, scattare foto o filmati e visualizzarli.

Scatto (Smart Auto)

Per una selezione completamente automatica delle impostazioni ottimali per scene specifiche, è sufficiente consentire alla fotocamera di determinare le condizioni del soggetto e dello scatto.



1 Accendere la fotocamera.

- Premere il pulsante ON/OFF.
- Viene visualizzata la schermata di avvio.

2 Attivare la modalità [AUTO].

- Impostare la ghiera di selezione su [AUTO].
- Puntare la fotocamera su un soggetto. Mentre la fotocamera determina la scena, viene emesso un leggero scatto.
- Le icone che rappresentano la scena e la modalità di stabilizzazione dell'immagine vengono visualizzate nell'angolo superiore destro dello schermo.
- Le cornici visualizzate intorno ai soggetti rilevati indicano che questi ultimi sono a fuoco.

Foto

Filmati

Copertina

Prima dell'uso

Operazioni comuni della fotocamera

Guida di base

Guida avanzata

1 Nozioni fondamentali della fotocamera

2 Modalità Automatica

3 Altre modalità di scatto

4 Modalità P

5 Modalità Tv, Av e M

6 Modalità riproduzione

7 Menu di impostazione

8 Accessori

9 Appendice

Indice





3 Comporre lo scatto.

- Per effettuare lo zoom e ingrandire il soggetto, spostare la leva dello zoom verso $\leftarrow [T]>$ (teleobiettivo), e per allontanare lo zoom dal soggetto, spostare la leva verso $\rightarrow [W]>$ (grandangolo).

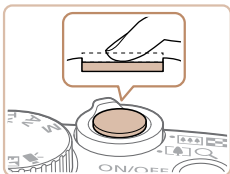

4 Scattare. Scatto di foto

① Mettere a fuoco.

- Premere leggermente il pulsante dell'otturatore fino a metà corsa. La fotocamera emette due segnali acustici dopo la messa a fuoco e vengono visualizzate cornici AF per indicare le aree a fuoco dell'immagine.
- Se viene visualizzato [Solleva flash], sollevare il flash con il dito per effettuare le operazioni preliminari all'utilizzo. Se si preferisce non utilizzare il flash, abbassarlo con il dito per farlo rientrare nella fotocamera.

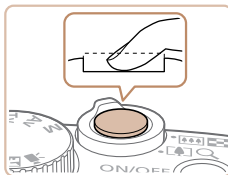
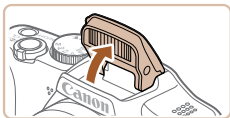
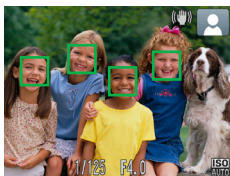

② Scattare.

- Premere completamente il pulsante dell'otturatore.
- Mentre la fotocamera scatta, viene riprodotto il suono dello scatto e, in condizioni di luce scarsa, il flash, quando è stato sollevato, si attiva automaticamente.
- Tenere ferma la fotocamera fino al termine del suono dello scatto.
- Dopo che è stato visualizzato lo scatto, la fotocamera tornerà alla schermata di scatto.

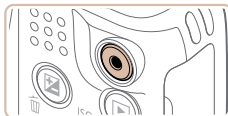

Tempo trascorso



Ripresa di filmati

① Avviare la ripresa.

- Premere il pulsante del filmato. Quando inizia la registrazione, la fotocamera emette un segnale acustico e viene visualizzato [●REC] insieme al tempo trascorso.
- Le barre nere visualizzate sui bordi superiore e inferiore dello schermo indicano aree dell'immagine non registrate.
- Le cornici visualizzate intorno ai visi rilevati indicano che questi ultimi sono a fuoco.
- Una volta iniziata la registrazione, sollevare il dito dal pulsante del filmato.

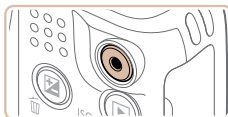

② Terminare la ripresa.

- Premere nuovamente il pulsante del filmato per arrestare la ripresa. Quando la registrazione si interrompe, la fotocamera emette due segnali acustici.

Copertina

Prima dell'uso

Operazioni comuni della fotocamera

Guida di base

Guida avanzata

1 Nozioni fondamentali della fotocamera

2 Modalità Automatica

3 Altre modalità di scatto

4 Modalità P

5 Modalità Tv, Av e M

6 Modalità riproduzione

7 Menu di impostazione

8 Accessori

9 Appendice

Indice



Visualizzazione



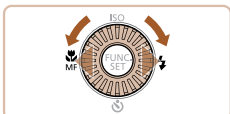
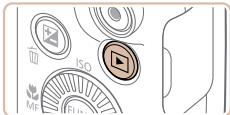





Dopo la ripresa di immagini o filmati, è possibile visualizzarli sullo schermo attenendosi alla seguente procedura.





1 Attivare la modalità riproduzione.

- Premere il pulsante .
- Viene visualizzato l'ultimo scatto.



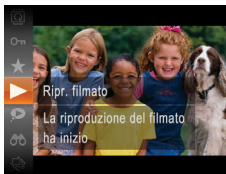





2 Scorrere le immagini.

- Per visualizzare l'immagine precedente, premere il pulsante  o ruotare la ghiera  in senso antiorario. Per visualizzare l'immagine successiva, premere il pulsante  o ruotare la ghiera  in senso orario.
- Tenere premuti i pulsanti   per scorrere rapidamente le immagini. Con questa operazione, le immagini appaiono sgranate.
- Per accedere alla modalità Scorrimento, ruotare rapidamente la ghiera . In questa modalità, ruotare la ghiera  per scorrere le immagini.
- Premere il pulsante  per tornare alla visualizzazione di singole immagini.



- I filmati sono identificati dall'icona . Per riprodurre i filmati, andare al passo 3.

3 Riprodurre i filmati.

- Premere il pulsante , scegliere  (premere i pulsanti   o ruotare la ghiera , quindi premere nuovamente il pulsante .
- La riproduzione ha inizio e al termine del filmato viene visualizzato .
- Per regolare il volume, premere i pulsanti  .



- Per passare dalla modalità riproduzione alla modalità di scatto, premere il pulsante dell'otturatore fino a metà corsa.

Copertina

Prima dell'uso

Operazioni comuni della fotocamera

Guida di base

Guida avanzata

1 Nozioni fondamentali della fotocamera

2 Modalità Automatica

3 Altre modalità di scatto

4 Modalità P

5 Modalità Tv, Av e M

6 Modalità riproduzione

7 Menu di impostazione

8 Accessori

9 Appendice

Indice



■ Eliminazione delle immagini

È possibile scegliere ed eliminare singolarmente le immagini non più necessarie. Prestare attenzione durante l'eliminazione delle immagini, poiché non sarà possibile recuperarle.

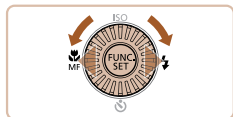

1 Scegliere l'immagine da eliminare.

- Premere i pulsanti <◀><▶> oppure ruotare la ghiera <⊙> per scegliere un'immagine.

2 Eliminare l'immagine.

- Premere il pulsante <⏏>.
- Dopo che viene visualizzato [Elimina?], premere i pulsanti <◀><▶> o ruotare la ghiera <⊙> per scegliere [Elimina], quindi premere il pulsante <FUNC SET>.
- L'immagine corrente viene eliminata.
- Per annullare l'eliminazione, premere i pulsanti <◀><▶> oppure ruotare la ghiera <⊙> per scegliere [Annulla], quindi premere il pulsante <FUNC SET>.



- È anche possibile eliminare tutte le immagini contemporaneamente (📖78).

Copertina

Prima dell'uso

Operazioni comuni della fotocamera

Guida di base

Guida avanzata

1 Nozioni fondamentali della fotocamera

2 Modalità Automatica

3 Altre modalità di scatto

4 Modalità P

5 Modalità Tv, Av e M

6 Modalità riproduzione

7 Menu di impostazione

8 Accessori

9 Appendice

Indice



1

Nozioni fondamentali della fotocamera

In questa guida pratica vengono illustrate le nozioni di base della fotocamera e le opzioni di scatto e riproduzione

| | | | |
|---|-----------|--|-----------|
| Accensione/Spegnimento | 21 | Utilizzo del menu FUNC | 23 |
| Funzioni di risparmio batteria (AutoSpegnimento) | 21 | Utilizzo dei menu | 24 |
| Pulsante dell'otturatore | 22 | Visualizzazione dell'indicatore | 25 |
| Modalità di scatto | 22 | Orologio | 26 |
| Opzioni di visualizzazione degli scatti | 23 | | |

Copertina

Prima dell'uso

Operazioni comuni
della fotocamera

Guida di base

Guida avanzata

1 Nozioni fondamentali
della fotocamera

2 Modalità
Automatica

3 Altre modalità
di scatto

4 Modalità P

5 Modalità Tv,
Av e M

6 Modalità
riproduzione

7 Menu di
impostazione

8 Accessori

9 Appendice

Indice



Accensione/Spegnimento



Modalità di scatto

- Per accendere la fotocamera ed effettuare le operazioni preliminari alla ripresa, premere il pulsante ON/OFF.
- Per spegnere la fotocamera, premere nuovamente il pulsante ON/OFF.

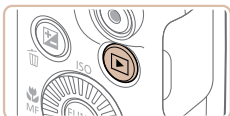

Modalità riproduzione

- Per accendere la fotocamera e visualizzare gli scatti effettuati, premere il pulsante <▶>.
- Per spegnere la fotocamera, premere nuovamente il pulsante <▶>.



- Per passare dalla modalità di scatto a quella di riproduzione, premere il pulsante <▶>.
- Per passare dalla modalità riproduzione alla modalità di scatto, premere il pulsante dell'otturatore fino a metà corsa (102).
- Quando la fotocamera è in modalità riproduzione, l'obiettivo rientra dopo circa un minuto. Con l'obiettivo rientrato, è possibile spegnere la fotocamera premendo il pulsante <▶>.

Funzioni di risparmio batteria (AutoSpegnimento)

Per preservare la carica della batteria, lo schermo (Spegni display) si disattiva automaticamente e la fotocamera si spegne dopo un periodo di inattività specificato.

Risparmio batteria in modalità di scatto

Lo schermo si disattiva automaticamente dopo circa un minuto di inattività. Dopo circa altri due minuti, l'obiettivo rientra e la fotocamera si spegne. Per attivare lo schermo ed effettuare le operazioni preliminari alla ripresa quando lo schermo è spento ma l'obiettivo non è ancora rientrato, premere il pulsante dell'otturatore fino a metà corsa (102).

Risparmio batteria in modalità riproduzione

La fotocamera si spegne automaticamente dopo circa cinque minuti di inattività.



- È possibile disattivare l'AutoSpegnimento e modificare la temporizzazione di Spegni display, in base alle necessità (90).
- La funzione di risparmio batteria non è attiva quando la fotocamera è connessa a un computer (102).

Copertina

Prima dell'uso

Operazioni comuni della fotocamera

Guida di base

Guida avanzata

1 Nozioni fondamentali della fotocamera

2 Modalità Automatica

3 Altre modalità di scatto

4 Modalità P

5 Modalità Tv, Av e M

6 Modalità riproduzione

7 Menu di impostazione

8 Accessori

9 Appendice

Indice



Pulsante dell'otturatore

Per verificare che gli scatti siano a fuoco, iniziare sempre tenendo premuto il pulsante dell'otturatore fino a metà corsa e, una volta messo a fuoco il soggetto, premerlo completamente per scattare.

In questo manuale, le operazioni del pulsante dell'otturatore descritte sono quelle relative alla pressione del pulsante fino a *metà corsa* o *completa*.

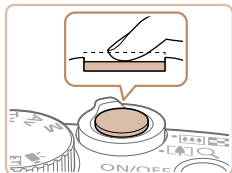

1 Premere fino a metà corsa (pressione leggera per la messa a fuoco).

- Premere il pulsante dell'otturatore fino a metà corsa. La fotocamera emette due segnali acustici e intorno alle aree a fuoco dell'immagine vengono visualizzate cornici AF.

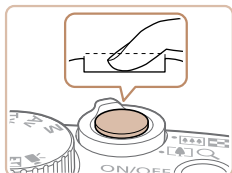

2 Premere completamente (dalla posizione di metà corsa, premere completamente per scattare).

- La fotocamera scatta, mentre viene riprodotto il suono dello scatto.
- Tenere ferma la fotocamera fino al termine del suono dello scatto.

- ! Se si scatta senza avere inizialmente premuto il pulsante dell'otturatore fino a metà corsa, le immagini potrebbero essere fuori fuoco.
- La durata del suono dello scatto varia in base al tempo necessario per lo scatto. Per alcune scene potrebbe durare più a lungo e le immagini risulteranno sfocate se si sposta la telecamera (o se il soggetto si muove).

Modalità di scatto

Utilizzare la ghiera di selezione per accedere alle singole modalità di scatto.

Modalità Controllo Live View

Personalizzare la luminosità o i colori delle immagini durante lo scatto (43).

Modalità Automatica

Scattare completamente in automatico, con le impostazioni stabilite dalla fotocamera (16, 28).

Modalità Scena speciale

Scattare con impostazioni ottimali per scene specifiche (43).

Modalità Filtri creativi

Aggiungere vari effetti alle immagini durante lo scatto (45).

Modalità P, Tv, Av e M

Effettuare vari scatti utilizzando le impostazioni preferite (51, 65).

Modalità filmato

Per la ripresa di filmati (49). Quando la ghiera di selezione non è impostata sulla modalità filmato è possibile riprendere filmati anche semplicemente premendo il relativo pulsante.

Modalità Discreta

Scattare senza il flash o i suoni della fotocamera (49).



- È possibile ruotare la ghiera di selezione per passare dalla modalità di scatto a quella di riproduzione.

Copertina

Prima dell'uso

Operazioni comuni della fotocamera

Guida di base

Guida avanzata

1 Nozioni fondamentali della fotocamera

2 Modalità Automatica

3 Altre modalità di scatto

4 Modalità P

5 Modalità Tv, Av e M

6 Modalità riproduzione

7 Menu di impostazione

8 Accessori

9 Appendice

Indice



Opzioni di visualizzazione degli scatti

Premere il pulsante <DISP.> per visualizzare altre informazioni sullo schermo o per nasconderele. Per ulteriori dettagli sulle informazioni visualizzate, vedere "Informazioni visualizzate sullo schermo" (📖118).



Le informazioni vengono visualizzate



Non viene visualizzata alcuna informazione



- Quando si scatta in condizioni di scarsa illuminazione, la luminosità dello schermo aumenta automaticamente grazie alla funzione Scatti in notturno, rendendo più semplice il controllo della composizione degli scatti. La luminosità dell'immagine sullo schermo, tuttavia, potrebbe non corrispondere e quella degli scatti. Eventuali distorsioni dell'immagine sullo schermo o bruschi movimenti del soggetto non influiscono sulle immagini registrate.
- Per informazioni sulle opzioni di visualizzazione in modalità riproduzione, vedere "Alternanza delle modalità di visualizzazione" (📖71).

Utilizzo del menu FUNC.

Configurare le funzioni di uso comune tramite il menu FUNC. come descritto di seguito.

Le voci e le opzioni del menu variano in base alla modalità di scatto (📖122 – 123) o alla modalità riproduzione (📖127).

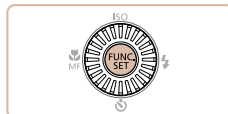

Voci di menu

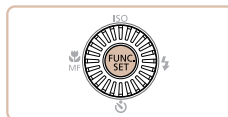
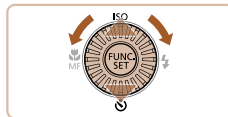

1 Accedere al menu FUNC.

- Premere il pulsante <FUNC SET>.

2 Scegliere una voce di menu.

- Premere i pulsanti <▲><▼> o ruotare la ghiera <🌀> per scegliere una voce di menu, quindi premere il pulsante <FUNC SET> o <▶>.
- A seconda della voce di menu, è possibile specificare le funzioni semplicemente premendo il pulsante <FUNC SET> o <▶> oppure viene visualizzata un'altra schermata per configurare le funzioni.

3 Scegliere un'opzione.

- Premere i pulsanti <▲><▼> o ruotare la ghiera <🌀> per scegliere un'opzione.
- Per tornare alle voci di menu, premere il pulsante <◀>.

4 Terminare il processo di impostazione.

- Premere il pulsante <FUNC SET>.
- La schermata mostrata prima di premere il pulsante <FUNC SET> al passo 1 viene visualizzata nuovamente con l'opzione configurata.

Copertina

Prima dell'uso

Operazioni comuni della fotocamera

Guida di base

Guida avanzata

1 Nozioni fondamentali della fotocamera

2 Modalità Automatica

3 Altre modalità di scatto

4 Modalità P

5 Modalità Tv, Av e M

6 Modalità riproduzione

7 Menu di impostazione

8 Accessori

9 Appendice

Indice





- Per annullare eventuali modifiche involontarie delle impostazioni, è possibile ripristinare le impostazioni predefinite della fotocamera (📖94).

Utilizzo dei menu

È possibile configurare varie funzioni della fotocamera tramite altri menu, come descritto di seguito. Le voci dei menu sono raggruppate in schede in base allo scopo, ad esempio lo scatto [📷], la riproduzione [▶] e così via. Le voci di menu disponibili variano in base alla modalità di scatto o di riproduzione selezionata (📖124 – 127).

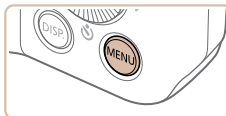

1 Accedere al menu.

- Premere il pulsante <MENU>.

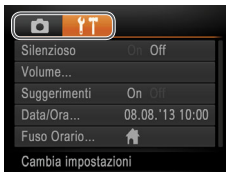

2 Scegliere una scheda.

- Spostare la leva dello zoom per scegliere una scheda.
- Dopo aver premuto i pulsanti <▲><▼> per scegliere all'inizio una scheda, è possibile passare da una scheda all'altra premendo i pulsanti <◀><▶>.

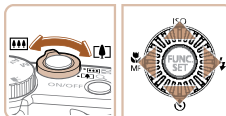

Copertina

Prima dell'uso

Operazioni comuni della fotocamera

Guida di base

Guida avanzata

1 Nozioni fondamentali della fotocamera

2 Modalità Automatica

3 Altre modalità di scatto

4 Modalità P

5 Modalità Tv, Av e M

6 Modalità riproduzione

7 Menu di impostazione

8 Accessori

9 Appendice

Indice



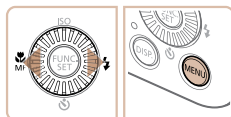

3 Scegliere una voce di menu.

- Premere i pulsanti <▲><▼> o ruotare la ghiera <⊙> per scegliere una voce di menu.
- Per le voci di menu con le opzioni non mostrate, premere innanzitutto il pulsante <PUNTO SET> o <▶> per cambiare schermata, quindi premere i pulsanti <▲><▼> o ruotare la ghiera <⊙> per selezionare la voce di menu.
- Per tornare alla schermata precedente, premere il pulsante <MENU>.

4 Scegliere un'opzione.

- Premere i pulsanti <◀><▶> per scegliere un'opzione.

5 Terminare il processo di impostazione.

- Premere il pulsante <MENU> per tornare alla schermata visualizzata prima di premere il pulsante <MENU> al passo 1.



- Per annullare eventuali modifiche involontarie delle impostazioni, è possibile ripristinare le impostazioni predefinite della fotocamera (📖94).

Visualizzazione dell'indicatore

L'indicatore sulla parte posteriore della fotocamera (📖5) si accende o lampeggia in base allo stato della fotocamera.

| Colore | Stato dell'indicatore | Stato della fotocamera |
|--------|-----------------------|---|
| Verde | On | Connessa a un computer (📖102) o display spento (📖21, 90) |
| | Lampeggiante | Avvio, registrazione/lettura/trasmissione di immagini o scatti con esposizioni lunghe (📖66, 67) |



- Quando l'indicatore lampeggia in verde, non spegnere la fotocamera, non aprire lo sportello della memory card/del vano batteria e non scuotere o capovolgere la fotocamera per evitare di danneggiare le immagini oppure la fotocamera o la memory card.

Copertina

Prima dell'uso

Operazioni comuni della fotocamera

Guida di base

Guida avanzata

1 Nozioni fondamentali della fotocamera

2 Modalità Automatica

3 Altre modalità di scatto

4 Modalità P

5 Modalità Tv, Av e M

6 Modalità riproduzione

7 Menu di impostazione

8 Accessori

9 Appendice





Indice

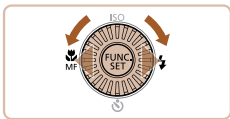

Orologio

È possibile controllare l'ora corrente.



- Tenere premuto il pulsante .
- Viene visualizzata l'ora corrente.
- Se si tiene la fotocamera in senso verticale mentre viene utilizzata la funzione dell'orologio, verrà attivata la visualizzazione verticale. Premere i pulsanti   o ruotare la ghiera  per modificare il colore di visualizzazione.
- Premere nuovamente il pulsante  per disattivare la visualizzazione dell'orologio.



- Se la fotocamera è spenta, tenere premuto il pulsante , quindi premere il pulsante ON/OFF per visualizzare l'orologio.

Copertina

Prima dell'uso

Operazioni comuni della fotocamera

Guida di base

Guida avanzata

1 Nozioni fondamentali della fotocamera

2 Modalità Automatica

3 Altre modalità di scatto

4 Modalità P

5 Modalità Tv, Av e M

6 Modalità riproduzione

7 Menu di impostazione

8 Accessori

9 Appendice

Indice



2

Modalità Automatica

Utile modalità che consente di scattare in modo facile esercitando un maggiore controllo sulla ripresa

| | |
|---|-----------|
| Scatto con impostazioni stabilite dalla fotocamera | 28 |
| Scatto (Smart Auto)..... | 28 |
| Icane delle scene | 31 |
| Icane di stabilizzazione dell'immagine | 31 |
| Cornici visualizzate sullo schermo | 32 |
| Utili funzioni di uso comune | 32 |
| Ingrandimento ravvicinato sui soggetti (Zoom Digitale)..... | 32 |
| Utilizzo dell'autoscatto..... | 33 |
| Aggiunta di un timbro data | 35 |

| | |
|--|-----------|
| Funzioni di personalizzazione delle immagini | 36 |
| Modifica del formato immagine | 36 |
| Modifica della risoluzione dell'immagine (dimensioni)..... | 36 |
| Correzione dell'effetto occhi rossi | 37 |
| Modifica della qualità del filmato | 37 |
| Utilizzo del Filtro Vento..... | 38 |
| Funzioni di scatto utili | 38 |
| Visualizzazione della griglia | 38 |
| Ingrandimento dell'area messa a fuoco | 39 |
| Verifica degli occhi chiusi | 39 |

| | |
|---|-----------|
| Personalizzazione del funzionamento della fotocamera | 40 |
| Disattivazione della Luce Autofocus..... | 40 |
| Disattivazione della lampadina di riduzione occhi rossi | 40 |
| Modifica dello stile di visualizzazione dell'immagine dopo gli scatti | 41 |

| |
|--|
| Copertina |
| Prima dell'uso |
| Operazioni comuni della fotocamera |
| Guida di base |
| Guida avanzata |
| 1 Nozioni fondamentali della fotocamera |
| 2 Modalità Automatica |
| 3 Altre modalità di scatto |
| 4 Modalità P |
| 5 Modalità Tv, Av e M |
| 6 Modalità riproduzione |
| 7 Menu di impostazione |
| 8 Accessori |
| 9 Appendice |
| Indice |



Scatto con impostazioni stabilite dalla fotocamera

Per una selezione completamente automatica delle impostazioni ottimali per scene specifiche, è sufficiente consentire alla fotocamera di determinare le condizioni del soggetto e dello scatto.

Scatto (Smart Auto)

Foto

Filmati



1 Accendere la fotocamera.

- Premere il pulsante ON/OFF.
- Viene visualizzata la schermata di avvio.



2 Attivare la modalità [AUTO].

- Impostare la ghiera di selezione su [AUTO].
- Puntare la fotocamera su un soggetto. Mentre la fotocamera determina la scena, viene emesso un leggero scatto.
- Le icone che rappresentano la scena e la modalità di stabilizzazione dell'immagine vengono visualizzate nell'angolo superiore destro dello schermo (31).
- Le cornici visualizzate intorno ai soggetti rilevati indicano che questi ultimi sono a fuoco.

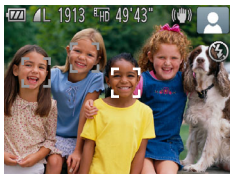

Barra dello zoom



Campo focus (approssimativo)

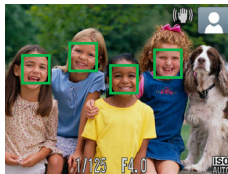
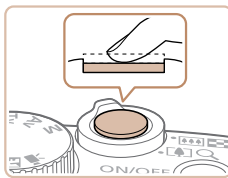

3 Comporre lo scatto.

- Per effettuare lo zoom e ingrandire il soggetto, spostare la leva dello zoom verso <L> (teleobiettivo), e per allontanare lo zoom dal soggetto, spostare la leva verso <R> (grandangolo). (Viene visualizzata una barra dello zoom con l'indicazione della posizione dello zoom).

4 Scattare.

Scatto di foto

1 Mettere a fuoco.

- Premere il pulsante dell'otturatore fino a metà corsa. La fotocamera emette due segnali acustici dopo la messa a fuoco e vengono visualizzate cornici AF per indicare le aree a fuoco dell'immagine.
- Quando più aree sono messe a fuoco, vengono visualizzate diverse cornici AF.
- Se viene visualizzato [Solleva flash], sollevare il flash con il dito per effettuare le operazioni preliminari all'utilizzo. Se si preferisce non utilizzare il flash, abbassarlo con il dito per farlo rientrare nella fotocamera.

Copertina

Prima dell'uso

Operazioni comuni della fotocamera

Guida di base

Guida avanzata

1 Nozioni fondamentali della fotocamera

2 Modalità Automatica

3 Altre modalità di scatto

4 Modalità P

5 Modalità Tv, Av e M

6 Modalità riproduzione

7 Menu di impostazione

8 Accessori

9 Appendice

Indice



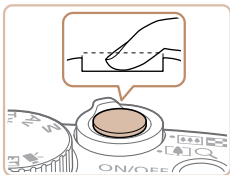

② Scattare.

- Premere completamente il pulsante dell'otturatore.
- Mentre la fotocamera scatta, viene riprodotto il suono dello scatto e, in condizioni di luce scarsa, il flash, quando è stato sollevato, si attiva automaticamente.
- Tenere ferma la fotocamera fino al termine del suono dello scatto.
- Dopo che è stato visualizzato lo scatto, la fotocamera tornerà alla schermata di scatto.

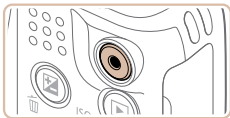

Tempo trascorso



Ripresa di filmati

① Avviare la ripresa.

- Premere il pulsante del filmato. Quando la registrazione inizia, la fotocamera emette un segnale acustico e viene visualizzato [●REC] insieme al tempo trascorso.
- Le barre nere visualizzate sui bordi superiore e inferiore dello schermo indicano aree dell'immagine non registrate.
- Le cornici visualizzate intorno ai visi rilevati indicano che questi ultimi sono a fuoco.
- Una volta iniziata la registrazione, sollevare il dito dal pulsante del filmato.

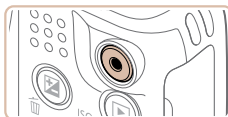

Foto/filmati

- ❗ Se la fotocamera è accesa mentre viene tenuto premuto il pulsante <DISP.>, non verrà più riprodotto alcun suono. Per ripristinare i suoni, premere il pulsante <MENU> e scegliere [Silenzioso] nella scheda [F], quindi premere i pulsanti <◀><▶> per scegliere [Off].

② Ridimensionare il soggetto ed effettuare di nuovo la composizione dello scatto in base alle esigenze.

- Per ridimensionare il soggetto, ripetere le procedure del passo 3 (📖28). Tuttavia, i suoni prodotti dalla fotocamera verranno registrati e i filmati ripresi con i fattori di zoom mostrati in blu appariranno sgranati.
- Quando si effettua di nuovo la composizione degli scatti, la messa a fuoco, la luminosità e i colori verranno regolati automaticamente.

③ Terminare la ripresa.

- Premere nuovamente il pulsante del filmato per arrestare la ripresa. Quando la registrazione si interrompe, la fotocamera emette due segnali acustici.
- La registrazione si interromperà automaticamente quando la memory card si riempie.

Copertina

Prima dell'uso

Operazioni comuni della fotocamera

Guida di base

Guida avanzata

1 Nozioni fondamentali della fotocamera

2 Modalità Automatica

3 Altre modalità di scatto

4 Modalità P

5 Modalità Tv, Av e M

6 Modalità riproduzione

7 Menu di impostazione

8 Accessori



9 Appendice

Indice



Foto



- Un'icona  lampeggiante avvisa che l'effetto fotocamera mossa aumenta la probabilità che le immagini siano sfocate. In questo caso, fissare la fotocamera a un treppiede oppure adottare altri metodi per tenerla ferma.
- Se le foto risultano scure nonostante l'attivazione del flash, avvicinarsi al soggetto. Per ulteriori informazioni sulla portata del flash, vedere "Copertura del flash" (📖129).
- Se la fotocamera emette un solo segnale acustico quando si preme il pulsante dell'otturatore fino a metà corsa, il soggetto potrebbe essere troppo vicino. Per ulteriori informazioni sul campo di messa a fuoco (distanza di scatto), vedere "Distanza di scatto" (📖130).
- Per ridurre l'effetto occhi rossi e facilitare la messa a fuoco, è possibile che la spia si attivi in condizioni di luce scarsa.
- Un'icona  lampeggiante visualizzata quando si tenta di scattare indica che non è possibile effettuare riprese fino a quando il flash non termina la ricarica. È possibile riprendere a scattare non appena il flash è pronto, quindi premere completamente il pulsante dell'otturatore e attendere oppure rilasciarlo e premerlo nuovamente.
- Nonostante sia possibile scattare di nuovo prima che venga visualizzata la schermata di scatto, lo scatto precedente potrebbe determinare la messa a fuoco, la luminosità e i colori utilizzati.



- È possibile modificare la durata di visualizzazione delle immagini dopo gli scatti (📖41).

Filmati

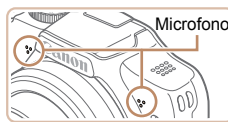

- Durante la ripresa di filmati, tenere le dita lontane dal microfono. Il blocco del microfono potrebbe impedire la registrazione dell'audio o causare la registrazione di un suono smorzato.

- Durante la ripresa di filmati, evitare di toccare comandi della fotocamera diversi dal pulsante del filmato perché i suoni prodotti dalla fotocamera verranno registrati.



- L'audio viene registrato in stereo.

Copertina

Prima dell'uso

Operazioni comuni della fotocamera

Guida di base

Guida avanzata

1 Nozioni fondamentali della fotocamera

2 Modalità Automatica

3 Altre modalità di scatto

4 Modalità P

5 Modalità Tv, Av e M

6 Modalità riproduzione

7 Menu di impostazione

8 Accessori

9 Appendice

Indice



Icone delle scene

In modalità [AUTO] le scene di ripresa determinate dalla fotocamera sono indicate dall'icona visualizzata e le impostazioni corrispondenti vengono selezionate automaticamente per ottenere condizioni ottimali di messa a fuoco, luminosità del soggetto e colore.

| Soggetto | Gente | | Altri soggetti | | | Colore di sfondo dell'icona |
|----------------------|----------------|------------------|----------------|--------|---|-----------------------------|
| | In movimento*1 | Ombre sul viso*1 | In movimento*1 | Vicini | | |
| Sfondo Chiaro | | | | | | Grigio |
| Contro-luce | | | - | | | |
| Con cielo blu | | | | | | Blu chiaro |
| Contro-luce | | | - | | | |
| Tramonti | - | | | - | - | Arancione |
| Luci spot | | | | | | Blu scuro |
| Scuro | | | | | | |
| Con treppiede | | - | | - | - | |

*1 Non visualizzata per i filmati.

*2 Visualizzata in scene scure quando la fotocamera viene tenuta ferma, ad esempio quando viene fissata a un treppiede.

- ! • Provare a scattare in modalità [P] (📖 51) se l'icona della scena non corrisponde alle condizioni di scatto effettive oppure se non è possibile scattare con l'effetto, il colore o la luminosità previsti.

Icone di stabilizzazione dell'immagine

La stabilizzazione ottimale dell'immagine viene applicata automaticamente in base alle condizioni di scatto (Intelligent IS). Inoltre, in modalità [AUTO] vengono visualizzate le icone riportate di seguito.

| | | | |
|--|---|--|--|
| | Stabilizzazione dell'immagine per le foto | | Stabilizzazione dell'immagine per i filmati, con riduzione di un forte effetto fotocamera mossa che si verifica, ad esempio, durante le riprese effettuate in movimento (modalità IS dinamico) |
| | Stabilizzazione dell'immagine per le foto quando si utilizza il panning* | | Stabilizzazione dell'immagine per l'effetto lento di fotocamera mossa che si verifica, ad esempio, quando si riprendono filmati con il teleobiettivo massimo (Powered IS) |
| | Stabilizzazione dell'immagine per gli scatti effettuati in modalità macro (IS ibrido) | | Nessuna stabilizzazione dell'immagine, perché la fotocamera è fissata su un treppiede o viene tenuta ferma in altro modo |

* Visualizzata quando si utilizza il panning, seguendo soggetti in movimento con la fotocamera. Quando si seguono soggetti che si muovono in orizzontale, la stabilizzazione dell'immagine neutralizza solo l'effetto fotocamera mossa in verticale e la stabilizzazione dell'immagine in orizzontale si interrompe. Analogamente, quando si seguono soggetti che si muovono in verticale, la stabilizzazione dell'immagine neutralizza solo l'effetto fotocamera mossa in orizzontale.



- Per annullare la stabilizzazione dell'immagine, impostare [Mod. IS] su [Off] (📖 64). In questo caso, l'icona IS non viene più visualizzata.



Cornici visualizzate sullo schermo

Quando la fotocamera rileva i soggetti verso i quali si sta puntando la fotocamera, vengono visualizzate varie cornici.

- Una cornice bianca viene visualizzata intorno al soggetto (o al viso della persona) determinato come soggetto principale dalla fotocamera e intorno agli altri visi rilevati vengono visualizzate cornici grigie. Le cornici seguono i soggetti in movimento fino a una certa distanza per mantenerli a fuoco.

Tuttavia, se la fotocamera rileva il movimento del soggetto, solo la cornice bianca resterà sullo schermo.

- Quando si preme il pulsante dell'otturatore fino a metà corsa e la fotocamera rileva il movimento del soggetto, viene visualizzata una cornice blu e la messa a fuoco e la luminosità dell'immagine vengono regolati costantemente (AF Servo).



- Provare a scattare in modalità **[P]** (📖 51) se non viene visualizzata alcuna cornice, se non vengono visualizzate cornici intorno ai soggetti desiderati o se le cornici vengono visualizzate sullo sfondo o in aree simili.

Utili funzioni di uso comune

Ingrandimento ravvicinato sui soggetti (Zoom Digitale)

Quando i soggetti distanti sono troppo lontani per essere ingranditi utilizzando lo zoom ottico, utilizzare lo zoom digitale per un ingrandimento fino a circa 64x.



1 Spostare la leva dello zoom verso <[🌳]>.

- Tenere la leva finché lo zoom non si arresta.
- Lo zoom si arresta quando raggiunge il fattore massimo possibile (prima che l'immagine diventi eccessivamente sgranata), che viene indicato sullo schermo.

2 Spostare nuovamente la leva dello zoom verso <[🌳]>.

- La fotocamera ingrandisce ancora di più il soggetto.





• Spostando la leva dello zoom viene visualizzata la barra dello zoom (che indica la posizione dello zoom). Il colore della barra dello zoom cambia in base all'intervallo di zoom.

- Intervallo bianco: intervallo dello zoom ottico in cui l'immagine non appare sgranata.
- Intervallo giallo: intervallo dello zoom digitale in cui le immagini non sono visibilmente sgranate (ZoomPlus).
- Intervallo blu: intervallo dello zoom digitale in cui l'immagine appare sgranata.

L'intervallo blu non sarà disponibile per alcune impostazioni di risoluzione (📖36), pertanto il massimo fattore di zoom può essere ottenuto seguendo il passo 1.

• Con alcune impostazioni di risoluzione (📖36) e alcuni fattori di zoom le immagini ingrandite possono apparire sgranate. In questo caso, il fattore di zoom viene mostrato in blu.



- La lunghezza focale quando lo zoom ottico e lo zoom digitale vengono combinati è la seguente (in termini equivalenti a una pellicola da 35 mm). 28 – 1.792 mm (28 – 448 mm solo con lo zoom ottico)
- Per disattivare lo zoom digitale, premere il pulsante <MENU>, scegliere [Zoom Digitale] nella scheda [📷], quindi scegliere [Off].

Foto

Filmati

Utilizzo dell'autoscatto

L'autoscatto consente di includere se stessi nelle foto di gruppo o in altri scatti temporizzati. La fotocamera scatterà circa 10 secondi dopo aver premuto il pulsante dell'otturatore.

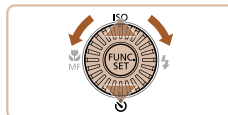

1 Configurare l'impostazione.

- Premere il pulsante <▼>, scegliere [📷] (premere i pulsanti <▲><▼> o ruotare la ghiera <🔧>), quindi premere il pulsante <FUNC SET>.
- Al termine dell'impostazione, viene visualizzato [📷].

2 Scattare.

- Per le foto: premere il pulsante dell'otturatore fino a metà corsa per mettere a fuoco il soggetto, quindi premerlo completamente.
- Per i filmati: premere il pulsante del filmato.

Copertina

Prima dell'uso

Operazioni comuni della fotocamera

Guida di base

Guida avanzata

1 Nozioni fondamentali della fotocamera

2 Modalità Automatica

3 Altre modalità di scatto

4 Modalità P

5 Modalità Tv, Av e M

6 Modalità riproduzione

7 Menu di impostazione

8 Accessori

9 Appendice

Indice



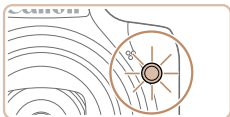

- Dopo aver avviato l'autoscatto, la spia lampeggerà e la fotocamera riprodurrà il suono dell'autoscatto.
- Due secondi prima dello scatto, la frequenza di lampeggiamento della spia e di emissione del suono dell'autoscatto aumenta (la spia resterà accesa per l'eventuale attivazione del flash).
- Per annullare la ripresa dopo avere attivato l'autoscatto, premere il pulsante <MENU>.
- Per ripristinare l'impostazione originale, scegliere [C] al passo 1.

Foto

Filmati

Utilizzo dell'autoscatto per evitare l'effetto fotocamera mossa

Questa opzione ritarda il rilascio dell'otturatore fino a circa due secondi dopo aver premuto il relativo pulsante. L'eventuale instabilità della fotocamera durante la pressione dell'otturatore non influisce sullo scatto.

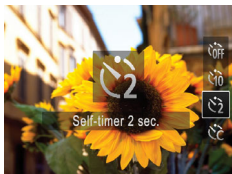

- Attenersi alla procedura del passo 1 in "Utilizzo dell'autoscatto" (33) e scegliere [C].
- Al termine dell'impostazione, viene visualizzato [C].
- Attenersi alla procedura del passo 2 in "Utilizzo dell'autoscatto" (33) per scattare.

Foto

Filmati

Personalizzazione dell'autoscatto

È possibile specificare il ritardo (0 – 30 secondi) e il numero di scatti (1 – 10).

1 Scegliere [C].

- Seguendo la procedura del passo 1 in "Utilizzo dell'autoscatto" (33), scegliere [C] e premere immediatamente il pulsante <MENU>.

2 Configurare l'impostazione.

- Premere i pulsanti <▲><▼> per scegliere [Ritardo] o [Fotogrammi].
- Premere i pulsanti <◀><▶> oppure ruotare la ghiera <◉> per scegliere un valore, quindi premere il pulsante <FUNC SET>.
- Al termine dell'impostazione, viene visualizzato [C].
- Attenersi alla procedura del passo 2 in "Utilizzo dell'autoscatto" (33) per scattare.

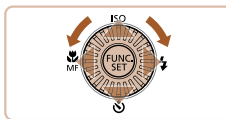

- Per la ripresa di filmati effettuata con l'autoscatto, [Ritardo] rappresenta il ritardo prima dell'inizio della registrazione, ma l'impostazione [Fotogrammi] non produce alcun effetto.



- Quando si specificano più scatti, la luminosità e il bilanciamento del bianco dell'immagine sono determinati dal primo scatto. Se il flash scatta o se è stato specificato un numero di scatti eccessivo, è necessaria una maggiore quantità di tempo tra uno scatto e l'altro. La ripresa si interromperà automaticamente quando la memory card si riempie.
- Quando si specifica un ritardo superiore a due secondi, due secondi prima dello scatto la frequenza di lampeggiamento della spia e di emissione del suono dell'autoscatto aumenta (la spia resterà accesa per l'eventuale attivazione del flash).

Copertina

Prima dell'uso

Operazioni comuni della fotocamera

Guida di base

Guida avanzata

1 Nozioni fondamentali della fotocamera

2 Modalità Automatica

3 Altre modalità di scatto

4 Modalità P

5 Modalità Tv, Av e M

6 Modalità riproduzione

7 Menu di impostazione

8 Accessori

9 Appendice

Indice



Aggiunta di un timbro data

La fotocamera può aggiungere la data di scatto alle immagini nell'angolo in basso a destra.

Tuttavia, poiché non è possibile modificare o rimuovere il timbro data, è necessario verificare preventivamente che la data e l'ora siano corrette (📖14).

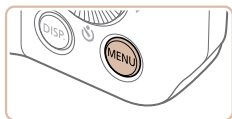

1 Configurare l'impostazione.

- Premere il pulsante <MENU>, scegliere [Timbro data] nella scheda [📷], quindi scegliere l'opzione desiderata (📖24).
- Al termine dell'impostazione, viene visualizzato [📷].



2 Scattare.

- Man mano che si effettuano gli scatti, la fotocamera aggiunge la data o l'ora di scatto nell'angolo in basso a destra delle immagini.
- Per ripristinare l'impostazione originale, scegliere [Off] al passo 1.



- ⚠️ • Non è possibile modificare o rimuovere i timbri data.



- Le foto scattate senza l'aggiunta del timbro data possono essere stampate con il timbro data attenendosi alla seguente procedura. Tuttavia, se si aggiunge il timbro data a immagini in cui queste informazioni sono già presenti, è possibile che il timbro data venga stampato due volte.
 - Stampare con le funzioni della stampante (📖103)
 - Stampare utilizzando le impostazioni di stampa DPOF (📖107)
 - Stampare utilizzando il software scaricato dal sito Web di Canon (📖100)

Copertina

Prima dell'uso

Operazioni comuni della fotocamera

Guida di base

Guida avanzata

1 Nozioni fondamentali della fotocamera

2 Modalità Automatica

3 Altre modalità di scatto

4 Modalità P

5 Modalità Tv, Av e M

6 Modalità riproduzione

7 Menu di impostazione

8 Accessori

9 Appendice

Indice



Funzioni di personalizzazione delle immagini

Foto

Modifica del formato immagine

Modificare il formato immagine (rapporto larghezza-altezza) attenendosi alla seguente procedura.

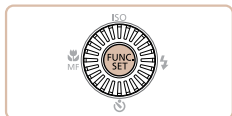

- Premere il pulsante **[FUNC. SET]**, scegliere **[4:3]** dal menu, quindi l'opzione desiderata (📖23).
- Al termine dell'impostazione, il formato immagine dello schermo verrà aggiornato.
- Per ripristinare l'impostazione originale, ripetere la procedura scegliendo, tuttavia, **[4:3]**.

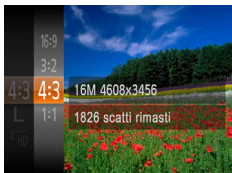

| | |
|------|---|
| 16:9 | Stesso formato immagine dei televisori HD widescreen. |
| 3:2 | Stesso formato immagine della pellicola da 35mm, utilizzato per la stampa di immagini in formato 130 x 180 mm o formato cartolina. |
| 4:3 | Formato immagine nativo dello schermo della fotocamera, utilizzato anche per la visualizzazione su televisori con definizione standard o dispositivi di visualizzazione simili oppure per la stampa di immagini in formato 90 x 130 mm o nei formati della serie A. |
| 1:1 | Formato immagine quadrato. |

Modifica della risoluzione dell'immagine (dimensioni)

Foto

Scegliere fra 4 livelli di risoluzione dell'immagine, come descritto di seguito. Per linee guida sul numero di scatti che una memory card è in grado di contenere a ciascuna impostazione di risoluzione, vedere "Numero di scatti 4:3 per memory card" (📖129).



- Premere il pulsante **[FUNC. SET]**, scegliere **[L]** dal menu, quindi l'opzione desiderata (📖23).
- Viene visualizzata l'opzione configurata.
- Per ripristinare l'impostazione originale, ripetere la procedura scegliendo, tuttavia, **[L]**.

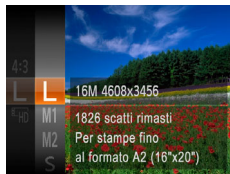

Linee guida per la scelta di una risoluzione in base al formato carta (per le immagini 4:3)

| | |
|--|-----------|
| A2 (420 x 594 mm) | L |
| A3 – A5 (297 x 420–148 x 210 mm) | M1 |
| 130 x 180 mm Cartolina 90 x 130 mm | M2 |

- **[S]**: per l'invio di immagini tramite e-mail.

Copertina

Prima dell'uso

Operazioni comuni della fotocamera

Guida di base

Guida avanzata

1 Nozioni fondamentali della fotocamera

2 Modalità Automatica

3 Altre modalità di scatto

4 Modalità P

5 Modalità Tv, Av e M

6 Modalità riproduzione

7 Menu di impostazione

8 Accessori

9 Appendice

Indice



Correzione dell'effetto occhi rossi

L'effetto occhi rossi che si verifica nella fotografia con flash può essere corretta automaticamente utilizzando la procedura descritta di seguito.

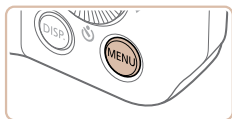

1 Accedere alla schermata [Impostazioni Flash].

- Premere il pulsante <MENU>, scegliere [Impostazioni Flash] nella scheda [CAMERA], quindi premere il pulsante <FUNC SET> (📖24).



2 Configurare l'impostazione.

- Scegliere [Occhi rossi], quindi scegliere [On] (📖25).
- Al termine dell'impostazione, viene visualizzato [OK].
- Per ripristinare l'impostazione originale, ripetere la procedura scegliendo, tuttavia, [Off].



- La correzione dell'effetto occhi rossi può essere applicata alle aree dell'immagine diverse dagli occhi (ad esempio nel caso in cui un trucco rosso degli occhi venga erroneamente interpretato come effetto pupille rosse).



- È anche possibile correggere le immagini esistenti (📖84).
- È possibile accedere alla schermata indicata nel passo 2 quando il flash è sollevato anche premendo il pulsante <▶> e premendo immediatamente il pulsante <MENU>.

Modifica della qualità del filmato

Sono disponibili 2 impostazioni della qualità dell'immagine. Per linee guida sulla lunghezza massima dei filmati che una memory card è in grado di contenere a ciascun livello di qualità dell'immagine, vedere "Durata di registrazione per memory card" (📖129).

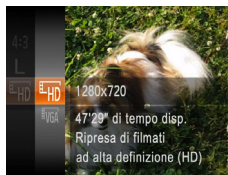
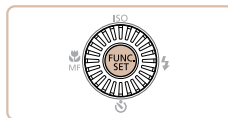

- Premere il pulsante <FUNC SET>, scegliere [E-HD] dal menu, quindi l'opzione desiderata (📖23).
- Viene visualizzata l'opzione configurata.
- Per ripristinare l'impostazione originale, ripetere la procedura scegliendo, tuttavia, [E-HD].

| Qualità immagine | Risoluzione | Frequenza immagini | Dettagli |
|------------------|-------------|--------------------|--|
| E-HD | 1280 x 720 | 25 fps | Per la ripresa in HD |
| E-VGA | 640 x 480 | 30 fps | Per la ripresa in definizione standard |



- Nella modalità [E-HD], le barre nere visualizzate sui bordi superiore e inferiore dello schermo indicano aree dell'immagine non registrate.



Utilizzo del Filtro Vento

La distorsione dell'audio causata dalla presenza di vento forte durante la registrazione può essere ridotta. Tuttavia, se si utilizza questa opzione in assenza di vento, l'audio della registrazione potrebbe assumere un tono innaturale.



- Premere il pulsante <MENU>, scegliere [Filtro Vento] nella scheda [📷], quindi scegliere [On] (📖24).
- Per ripristinare l'impostazione originale, ripetere la procedura scegliendo, tuttavia, [Off].



Funzioni di scatto utili

Visualizzazione della griglia

È possibile visualizzare sullo schermo una griglia per l'orientamento verticale e orizzontale come riferimento per lo scatto.

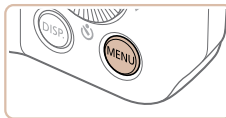

- Premere il pulsante <MENU>, scegliere [Griglia] nella scheda [📷], quindi scegliere [On] (📖24).
- Al termine dell'impostazione, la griglia viene visualizzata sullo schermo.
- Per ripristinare l'impostazione originale, ripetere la procedura scegliendo, tuttavia, [Off].



- La griglia non viene registrata negli scatti.

Copertina

Prima dell'uso

Operazioni comuni della fotocamera

Guida di base

Guida avanzata

1 Nozioni fondamentali della fotocamera

2 Modalità Automatica

3 Altre modalità di scatto

4 Modalità P

5 Modalità Tv, Av e M

6 Modalità riproduzione

7 Menu di impostazione

8 Accessori

9 Appendice

Indice



Ingrandimento dell'area messa a fuoco

È possibile verificare la messa a fuoco premendo il pulsante dell'otturatore fino a metà corsa per ingrandire la parte dell'immagine a fuoco nella cornice AF.



1 Configurare l'impostazione.

- Premere il pulsante <MENU>, scegliere [AF-Point Zoom] nella scheda [CAM], quindi scegliere [On] (📖24).



2 Verificare la messa a fuoco.

- Premere il pulsante dell'otturatore fino a metà corsa. Il viso rilevato come soggetto principale adesso è ingrandito.
- Per ripristinare l'impostazione originale, scegliere [Off] al passo 1.

- ! Quando si preme il pulsante dell'otturatore fino a metà corsa, l'area di messa a fuoco non viene ingrandita se il viso non viene rilevato, se il soggetto è troppo vicino alla fotocamera e il viso risulta essere troppo grande per lo schermo o se la fotocamera rileva il movimento del soggetto.

- ✎ La visualizzazione non verrà ingrandita se si utilizza lo zoom digitale (📖32) o AF tracking (📖60).

Verifica degli occhi chiusi

[☺] viene visualizzato quando la fotocamera rileva la possibilità che le persone abbiano gli occhi chiusi.

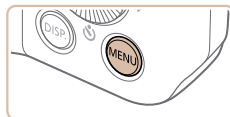

1 Configurare l'impostazione.

- Premere il pulsante <MENU>, scegliere [Ril. occhi ch.] nella scheda [CAM], quindi scegliere [On] (📖24).

2 Scattare.

- Quando la fotocamera rileva una persona con gli occhi chiusi, [☺] lampeggia.
- Per ripristinare l'impostazione originale, scegliere [Off] al passo 1.

- ✎ Se sono stati specificati più scatti nella modalità [C], questa funzione è disponibile solo per lo scatto finale.
- Viene visualizzata una cornice intorno alle persone con gli occhi chiusi se è stato selezionato [2 sec.], [4 sec.], [8 sec.] o [Mantieni] in [Tempo visual.] (📖41).



Personalizzazione del funzionamento della fotocamera

Personalizzare le funzioni di scatto nella scheda [📷] di MENU come descritto di seguito.
Per istruzioni sulle funzioni dei menu, vedere “Utilizzo dei menu” (📖24).

Foto

Disattivazione della Luce Autofocus

È possibile disattivare la lampada che normalmente si accende per facilitare la messa a fuoco quando si preme il pulsante dell'otturatore a metà corsa in condizioni di luce scarsa.



- Premere il pulsante <MENU>, scegliere [Luce Autofocus] nella scheda [📷], quindi scegliere [Off] (📖24).
- Per ripristinare l'impostazione originale, ripetere la procedura scegliendo, tuttavia, [On].

Disattivazione della lampadina di riduzione occhi rossi

Foto

È possibile disattivare la lampadina di riduzione occhi rossi che si illumina per ridurre l'effetto occhi rossi causato dall'utilizzo del flash in condizioni di luce scarsa.



1 Accedere alla schermata [Impostazioni Flash].

- Premere il pulsante <MENU>, scegliere [Impostazioni Flash] nella scheda [📷], quindi premere il pulsante <FUNC SET> (📖24).

2 Configurare l'impostazione.

- Scegliere [Luce o. rossi], quindi scegliere [Off] (📖25).
- Per ripristinare l'impostazione originale, ripetere la procedura scegliendo, tuttavia, [On].

Copertina

Prima dell'uso

Operazioni comuni della fotocamera

Guida di base

Guida avanzata

1 Nozioni fondamentali della fotocamera

2 Modalità Automatica

3 Altre modalità di scatto

4 Modalità P

5 Modalità Tv, Av e M

6 Modalità riproduzione

7 Menu di impostazione

8 Accessori

9 Appendice

Indice



Modifica dello stile di visualizzazione dell'immagine dopo gli scatti

È possibile modificare la durata di visualizzazione delle immagini e quali informazioni vengono visualizzate subito dopo lo scatto.

Modifica del periodo di visualizzazione dell'immagine dopo gli scatti



1 Accedere alla schermata [Visual. Immag. dopo lo scatto].

- Premere il pulsante <MENU>, scegliere [Visual. Immag. dopo lo scatto] nella scheda [CAM], quindi premere il pulsante <FUNC. SET> (📖24).

2 Configurare l'impostazione.

- Premere i pulsanti <▲><▼> o ruotare la ghiera <⊙> per scegliere [Tempo visual.]. Premere i pulsanti <◀><▶> per scegliere l'opzione desiderata.
- Per ripristinare l'impostazione originale, ripetere la procedura scegliendo [Breve].

| | |
|------------------------|--|
| Breve | Consente di visualizzare le immagini solo finché non è possibile effettuare un nuovo scatto. |
| 2 sec., 4 sec., 8 sec. | Consente di visualizzare per la durata specificata. Anche durante la visualizzazione della foto scattata è possibile effettuare un altro scatto premendo nuovamente il pulsante dell'otturatore fino a metà corsa. |
| Mantieni | Consente di visualizzare le immagini finché non viene premuto il pulsante dell'otturatore fino a metà corsa. |
| Off | Nessuna visualizzazione delle immagini dopo gli scatti. |

Modifica della schermata visualizzata dopo gli scatti

Modificare lo stile di visualizzazione delle immagini dopo gli scatti.



1 Impostare [Tempo visual.] su [2 sec.], [4 sec.], [8 sec.] o [Mantieni] (📖41).

2 Configurare l'impostazione.

- Premere i pulsanti <▲><▼> o ruotare la ghiera <⊙> per scegliere [Info visual.]. Premere i pulsanti <◀><▶> per scegliere l'opzione desiderata.
- Per ripristinare l'impostazione originale, ripetere la procedura scegliendo, tuttavia, [Off].

| | |
|-----------|--|
| Off | Consente di visualizzare solo l'immagine. |
| Dettaglio | Consente di visualizzare i dettagli dello scatto (📖119). |



- Quando [Tempo visual.] (📖41) è impostato su [Off] o [Breve], [Info visual.] è impostato su [Off] e non può essere modificato.
- Premendo il pulsante <DISP.> mentre è visualizzata un'immagine dopo lo scatto, è possibile passare alla visualizzazione delle informazioni. Notare che le impostazioni di [Info visual.] sulla scheda [CAM] non vengono modificate. È anche possibile eliminare le immagini premendo il pulsante <🗑>, e proteggere (📖75) o contrassegnare le immagini come preferite (📖81) premendo il pulsante <👍>.



3

Altre modalità di scatto

Grazie agli esclusivi effetti immagine e alle funzioni speciali è possibile scattare bellissime foto di qualità professionale in vari tipi di scene



| | |
|---|-----------|
| Personalizzazione di luminosità/colore (Controllo Live View) | 43 |
| Scene specifiche | 43 |
| Modalità speciali per altri scopi | 44 |
| Utilizzo della funzione Autoscatto viso | 44 |

| | |
|---|-----------|
| Effetti immagine (Filtri creativi) | 45 |
| Scatto con l'effetto di un obiettivo fish-eye (Effetto fish-eye)..... | 46 |
| Scatti con l'aspetto di modelli in miniatura (Effetto miniatura)..... | 47 |
| Scatto con l'effetto di una fotocamera giocattolo (Effetto fotocamera giocattolo) | 48 |
| Scatti in monocromatico..... | 48 |

| | |
|---|-----------|
| Modalità Discreta | 49 |
| Ripresa di filmati in modalità [] | 49 |

| |
|--|
| Copertina |
| Prima dell'uso |
| Operazioni comuni della fotocamera |
| Guida di base |
| Guida avanzata |
| 1 Nozioni fondamentali della fotocamera |
| 2 Modalità Automatica |
| 3 Altre modalità di scatto |
| 4 Modalità P |
| 5 Modalità Tv, Av e M |
| 6 Modalità riproduzione |
| 7 Menu di impostazione |
| 8 Accessori |
| 9 Appendice |
| Indice |



Personalizzazione di luminosità/colore (Controllo Live View)

È possibile personalizzare con facilità la luminosità o i colori delle immagini durante lo scatto attenendosi alla seguente procedura.



1 Attivare la modalità [LIVE].

- Impostare la ghiera di selezione su [LIVE].

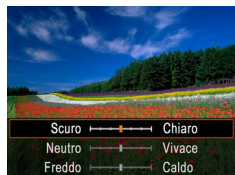

2 Configurare l'impostazione.

- Premere il pulsante <PUSH SET> per accedere alla schermata di impostazione. Premere i pulsanti <▲><▼> per scegliere una voce di impostazione, quindi premere i pulsanti <◀><▶> o ruotare la ghiera <◂> per modificare il valore osservando lo schermo.
- Premere il pulsante <PUSH SET>.

3 Scattare.

| | |
|------------|---|
| Luminosità | Per ottenere immagini più luminose, spostare il livello verso destra. Per ottenere immagini più scure, spostarlo verso sinistra. |
| Colore | Per ottenere immagini con colori più intensi, spostare il livello verso destra. Per ottenere immagini con colori più attenuati, spostarlo verso sinistra. |
| Tonalità | Per ottenere immagini con tonalità più calde e rossastre, spostare il livello verso destra. Per ottenere immagini con tonalità più fredde e bluastre, spostarlo verso sinistra. |

Scene specifiche

Scegliere una modalità corrispondente alla scena da riprendere. La fotocamera configurerà in modo automatico le impostazioni per effettuare scatti ottimali.



1 Attivare la modalità [SCN].

- Impostare la ghiera di selezione su [SCN].



2 Scegliere una modalità di scatto.

- Premere il pulsante <PUSH SET>, scegliere <P> dal menu, quindi scegliere una modalità di scatto (p. 23).

3 Scattare.

Ritratti (Ritratto)

- Riprendere immagini di persone con un effetto sfumato.



Riprese in condizioni di luce scarsa (Luce scarsa)

- Scatto con livelli minimi dell'effetto di fotocamera mossa e della sfocatura del soggetto anche in condizioni di illuminazione insufficiente.





Foto

Filmati

Scatti con sfondi innevati (Neve)

- Riprese di persone su sfondi innevati con colori luminosi e naturali.



Foto

Filmati

Riprese di fuochi d'artificio (Fuochi d'artificio)

- Riprese di fuochi d'artificio con colori intensi.



- In modalità [❄️], fissare la fotocamera a un treppiede oppure adottare altri metodi per tenerla ferma e impedire l'effetto fotocamera mossa. Inoltre, quando si scatta con un treppiede o si utilizza un altro metodo per fissare la fotocamera, impostare [Mod. IS] su [Off] (📖64).



- La risoluzione della modalità [❄️] è [M] (2304 x 1728) e non può essere modificata.
- In modalità [❄️], nonostante non vengano visualizzate cornici quando si preme il pulsante dell'otturatore fino a metà corsa, viene comunque determinata la messa a fuoco ottimale.

Modalità speciali per altri scopi

Foto

Utilizzo della funzione Autoscatto viso

La fotocamera scatterà circa due secondi dopo avere rilevato che il viso di un'altra persona (ad esempio, il fotografo) è entrato nell'area di ripresa (📖60). Questa funzione risulta utile per includere il fotografo nelle foto di gruppo o in riprese simili.



1 Scegliere [👤].

- Attenersi alla procedura indicata nei passi 1 – 2 in "Scene specifiche" (📖43) e scegliere [👤].

2 Comporre lo scatto e premere il pulsante dell'otturatore fino a metà corsa.

- Accertarsi che sul viso messo a fuoco venga visualizzata una cornice verde e sui visi delle altre persone vengano visualizzate cornici bianche.

3 Premere completamente il pulsante dell'otturatore.

- Nella fotocamera viene attivata la funzione di attesa prima dello scatto e sullo schermo viene visualizzato il messaggio [Guarda dritto in camera all'inizio del count down].
- La spia lampeggia e viene riprodotto il suono dell'autoscatto.

Copertina

Prima dell'uso

Operazioni comuni della fotocamera

Guida di base

Guida avanzata

1 Nozioni fondamentali della fotocamera

2 Modalità Automatica

3 Altre modalità di scatto

4 Modalità P

5 Modalità Tv, Av e M

6 Modalità riproduzione

7 Menu di impostazione

8 Accessori

9 Appendice

Indice





4 Unirsi ai soggetti nell'area di ripresa e guardare la fotocamera.

- Quando la fotocamera rileva un nuovo viso, il lampeggiamento della spia e il segnale acustico dell'autoscatto aumentano di frequenza. (Quando il flash si attiva, la spia resterà accesa). La fotocamera scatterà dopo circa due secondi.
- Per annullare la ripresa dopo avere attivato l'autoscatto, premere il pulsante <MENU>.



- Anche se il proprio viso non viene rilevato dopo essersi uniti ai soggetti nell'area di ripresa, la fotocamera scatterà circa 15 secondi più tardi.
- Per modificare il numero di scatti, dopo avere scelto [C] nel passo 1, premere il pulsante <DISP.>, scegliere il numero di scatti (premere i pulsanti <<><>> o ruotare la ghiera <C>), quindi premere nuovamente il pulsante <DISP.>. [Ril. occhi ch.] (M39) è disponibile solo per lo scatto finale.

Effetti immagine (Filtri creativi)

Aggiungere vari effetti alle immagini durante lo scatto.

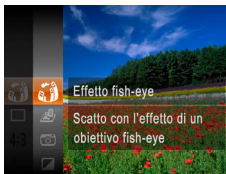
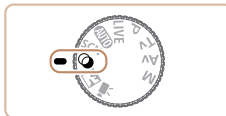

1 Attivare la modalità [C].

- Impostare la ghiera di selezione su [C].

2 Scegliere una modalità di scatto.

- Premere il pulsante <FUNC/SET>, scegliere [C] dal menu, quindi scegliere una modalità di scatto (M23).

3 Scattare.

Copertina

Prima dell'uso

Operazioni comuni della fotocamera

Guida di base

Guida avanzata

1 Nozioni fondamentali della fotocamera

2 Modalità Automatica

3 Altre modalità di scatto

4 Modalità P

5 Modalità Tv, Av e M

6 Modalità riproduzione

7 Menu di impostazione

8 Accessori

9 Appendice

Indice





Foto

Filmati

Riprese con colori vivaci (Extra vivace)

- Riprese con colori intensi e vivaci.



Foto

Filmati

Scatti posterizzati (Effetto poster)

- Riprese con l'aspetto di un poster o di un'immagine invecchiata.



- Nelle modalità e si consiglia di effettuare qualche scatto preliminare di prova per assicurarsi di ottenere i risultati desiderati.



Scatto con l'effetto di un obiettivo fish-eye (Effetto fish-eye)

Foto

Scattare con l'effetto di distorsione di un obiettivo fish-eye.

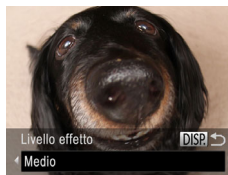

1 Scegliere .

- Attenersi alla procedura indicata nei passi 1 – 2 in "Effetti immagine (Filtri creativi)" (M45) e scegliere .

2 Scegliere il livello dell'effetto.

- Premere il pulsante <DISP.>, scegliere un livello dell'effetto (premere i pulsanti <◀>▶> o ruotare la ghiera <⊙>), quindi premere nuovamente il pulsante <DISP.>.
- Viene mostrata l'anteprima dello scatto con l'effetto applicato.

3 Scattare.



- Si consiglia di effettuare qualche scatto preliminare di prova per assicurarsi di ottenere i risultati desiderati.

Copertina

Prima dell'uso

Operazioni comuni della fotocamera

Guida di base

Guida avanzata

1 Nozioni fondamentali della fotocamera

2 Modalità Automatica

3 Altre modalità di scatto

4 Modalità P

5 Modalità Tv, Av e M

6 Modalità riproduzione

7 Menu di impostazione

8 Accessori

9 Appendice

Indice



Scatti con l'aspetto di modelli in miniatura (Effetto miniatura)

Crea l'effetto di un modello in miniatura, sfocando le aree dell'immagine che si trovano sopra e sotto l'area selezionata.

È anche possibile riprendere filmati che hanno l'aspetto di scene di modelli in miniatura scegliendo la velocità di riproduzione prima della registrazione del filmato. Le persone e gli oggetti in scena si muoveranno rapidamente durante la riproduzione. I suoni non vengono registrati.

1 Scegliere [].

- Attenersi alla procedura indicata nei passi 1 – 2 in "Effetti immagine (Filtri creativi)" (45) e scegliere [].
- Viene visualizzata una cornice bianca a indicare l'area dell'immagine che non verrà sfocata.

2 Scegliere l'area da mantenere a fuoco.

- Premere il pulsante <DISP.>.
- Spostare la leva dello zoom per ridimensionare la cornice e premere i pulsanti <▲><▼> per spostarla.

3 Per i filmati, scegliere la velocità di riproduzione.

- Premere il pulsante <MENU>, quindi scegliere la velocità premendo i pulsanti <◀><▶> o ruotando la ghiera <◉>.

4 Tornare alla schermata di scatto e scattare.

- Premere il pulsante <MENU> per tornare alla schermata di scatto e scattare.



Velocità di riproduzione e durata di riproduzione stimata (per filmati di un minuto)

| Velocità | Durata riproduzione |
|----------|---------------------|
| 5x | Circa 12 sec. |
| 10x | Circa 6 sec. |
| 20x | Circa 3 sec. |



- Lo zoom non è disponibile nella ripresa di filmati. Assicurarsi di impostare lo zoom prima della ripresa.
- Si consiglia di effettuare qualche scatto preliminare di prova per assicurarsi di ottenere i risultati desiderati.



- Per modificare l'orientamento della cornice (da orizzontale a verticale o viceversa), premere il pulsante <◂> al passo 2. È possibile spostare la cornice nell'orientamento verticale premendo i pulsanti <◀><▶>.
- Se la fotocamera viene tenuta in verticale, si cambierà l'orientamento della cornice.
- La qualità dell'immagine del filmato è [EiVGA] con un formato immagine di [4:3] e [E-HD] con un formato immagine di [16:9] (36). Non è possibile modificare tali impostazioni della qualità.



Scatto con l'effetto di una fotocamera giocattolo (Effetto fotocamera giocattolo)

Questo effetto consente alle immagini di sembrare scattate con una fotocamera giocattolo grazie alla vignettatura (angoli dell'immagine più scuri e sfocati) e modificando il colore generale.

1 Scegliere [☒].

- Attenersi alla procedura indicata nei passi 1 – 2 in "Effetti immagine (Filtri creativi)" (📖45) e scegliere [☒].

2 Scegliere un tono colore.

- Premere il pulsante <DISP.>, scegliere un tono colore (premere i pulsanti <◀>>> o ruotare la ghiera <⊙>), quindi premere nuovamente il pulsante <DISP.>.
- Viene mostrata l'anteprima dello scatto con l'effetto applicato.

3 Scattare.



| | |
|----------|--|
| Standard | Scatti che sembrano immagini riprese con una fotocamera giocattolo. |
| Caldo | La tonalità delle immagini risulta più calda rispetto a [Standard]. |
| Freddo | La tonalità delle immagini risulta più fredda rispetto a [Standard]. |

- ! • Si consiglia di effettuare qualche scatto preliminare di prova per assicurarsi di ottenere i risultati desiderati.

Scatti in monocromatico

Scattare immagini in bianco e nero, seppia oppure blu e bianco.

1 Scegliere [☒].

- Attenersi alla procedura indicata nei passi 1 – 2 in "Effetti immagine (Filtri creativi)" (📖45) e scegliere [☒].

2 Scegliere un tono colore.

- Premere il pulsante <DISP.>, scegliere un tono colore (premere i pulsanti <◀>>> o ruotare la ghiera <⊙>), quindi premere nuovamente il pulsante <DISP.>.
- Viene mostrata l'anteprima dello scatto con l'effetto applicato.

3 Scattare.



| | |
|---------------|-----------------------------|
| Bianco & Nero | Scatti in bianco e nero. |
| Seppia | Scatti con tonalità seppia. |
| Blu | Scatti in blu e bianco. |



Modalità Discreta

Scattare senza attivare i suoni della fotocamera, il flash o la lampadina attenendosi alla seguente procedura. Utilizzare questa modalità nelle aree in cui non è consentito utilizzare i suoni, il flash e le luci.

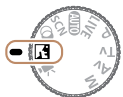

1 Attivare la modalità [L].

- Impostare la ghiera di selezione su [L].

2 Scattare.



- In modalità [L] vengono disattivati anche i suoni di riproduzione. I suoni delle operazioni della fotocamera sono disattivati così come l'audio dei filmati.

Ripresa di filmati in modalità [P]

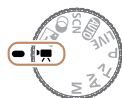

1 Attivare la modalità [P].

- Impostare la ghiera di selezione su [P].
- Le barre nere visualizzate sui bordi superiore e inferiore dello schermo indicano aree dell'immagine non registrate.

2 Configurare le impostazioni per adattare al filmato (120 – 126).

3 Scattare.

- Premere il pulsante del filmato.
- Per interrompere la registrazione del filmato, premere nuovamente il pulsante del filmato.



Blocco o modifica della luminosità delle immagini prima dello scatto

Prima dello scatto, è possibile bloccare l'esposizione oppure modificarla con incrementi di 1/3 di stop in un intervallo compreso fra -2 e +2.

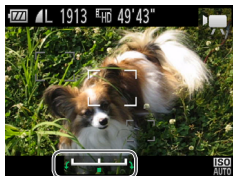

1 Bloccare l'esposizione.

- Dopo avere rilasciato il pulsante dell'otturatore, premere il pulsante <▲> per bloccare l'esposizione. Viene visualizzata la barra di modifica dell'esposizione.

- Per sbloccare l'esposizione, premere nuovamente il pulsante <▲>.

2 Modificare l'esposizione.

- Ruotare la ghiera <⊙> per modificare l'esposizione guardando lo schermo.

3 Scattare (📖49).

Copertina

Prima dell'uso

Operazioni comuni della fotocamera

Guida di base

Guida avanzata

1 Nozioni fondamentali della fotocamera

2 Modalità Automatica

3 Altre modalità di scatto

4 Modalità P

5 Modalità Tv, Av e M

6 Modalità riproduzione

7 Menu di impostazione

8 Accessori

9 Appendice

Indice



4

Modalità P

Scatti più mirati, con lo stile di ripresa preferito

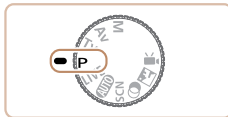

- Le istruzioni di questo capitolo si riferiscono alla fotocamera con la ghiera di selezione impostata sulla modalità **[P]**.
- [P]**: Programma AE, AE: esposizione automatica
- Prima di utilizzare una funzione presentata in questo capitolo in modalità diverse dalla **[P]**, assicurarsi che la funzione sia disponibile in tali modalità (📖120 – 126).

| | | | | | |
|--|-----------|---|-----------|---|-----------|
| Scatto in modalità Programma AE ([P]) | 52 | Colore e scatto continuo | 54 | Flash | 62 |
| Luminosità dell'immagine (Esposizione) | 52 | Regolazione del bilanciamento del bianco..... | 54 | Modifica della modalità Flash..... | 62 |
| Regolazione della luminosità dell'immagine (Compensazione dell'esposizione) | 52 | Modifica del tono colore delle immagini (My Colors)..... | 55 | Regolazione della compensazione dell'esposizione del flash | 63 |
| Blocco dell'esposizione/luminosità dell'immagine (Blocco AE) | 52 | Scatto continuo | 56 | Scatto con Blocco FE..... | 63 |
| Modifica del metodo di lettura | 53 | Distanza di scatto e messa a fuoco | 57 | Altre impostazioni | 64 |
| Modifica della sensibilità ISO | 53 | Scatti ravvicinati (Macro)..... | 57 | Modifica del rapporto di compressione (Qualità immagine)..... | 64 |
| Correzione della luminosità dell'immagine (i-Contrast) | 54 | Scatto in modalità Focus Manuale..... | 58 | Modifica delle impostazioni della modalità IS..... | 64 |
| | | Teleconvertitore Digitale..... | 59 | | |
| | | Modifica della modalità Cornice AF..... | 59 | | |
| | | Modifica dell'impostazione di messa a fuoco..... | 62 | | |
| | | Scatto con Blocco AF | 62 | | |

Copertina

Prima dell'uso

Operazioni comuni
della fotocamera

Guida di base

Guida avanzata

1 Nozioni fondamentali
della fotocamera

2 Modalità
Automatica

3 Altre modalità
di scatto

4 Modalità P

5 Modalità Tv,
Av e M

6 Modalità
riproduzione

7 Menu di
impostazione

8 Accessori

9 Appendice

Indice



Scatto in modalità Programma AE ([P])

È possibile personalizzare varie impostazioni delle funzioni per adattarle allo stile di ripresa preferito.



- 1 **Attivare la modalità [P].**
 - Impostare la ghiera di selezione su [P].
- 2 **Personalizzare le impostazioni in base alle proprie esigenze** (📖52 – 64), quindi scattare.



- Le velocità otturatore e i valori del diaframma vengono visualizzati in arancione se non è possibile ottenere un'esposizione adeguata quando si preme il pulsante dell'otturatore fino a metà corsa. In questo caso, provare a modificare la sensibilità ISO (📖53) o ad attivare il flash (se i soggetti sono scuri, 📖62), per ottenere un'adeguata esposizione.
- È possibile registrare i filmati anche in modalità [P] premendo il pulsante del filmato. Tuttavia, alcune impostazioni del menu FUNC. (📖23) e di MENU (📖24) potrebbero venire modificate automaticamente per la registrazione di filmati.
- Per ulteriori informazioni sulla distanza di scatto in modalità [P], vedere "Distanza di scatto" (📖130).

Luminosità dell'immagine (Esposizione)

Regolazione della luminosità dell'immagine (Compensazione dell'esposizione)

L'esposizione standard impostata dalla fotocamera può essere regolata con incrementi di un 1/3 di stop nell'intervallo compreso fra -2 e +2.



- Premere il pulsante <[Z]>. Guardando lo schermo, ruotare la ghiera <[G]> per regolare la luminosità, quindi premere nuovamente il pulsante <[Z]> al termine delle operazioni.
- Viene visualizzato il livello di correzione specificato.

Blocco dell'esposizione/luminosità dell'immagine (Blocco AE)

Prima di scattare, è possibile bloccare l'esposizione oppure specificare separatamente la messa a fuoco e l'esposizione.

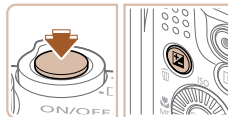

1 Bloccare l'esposizione.

- Puntare la fotocamera sul soggetto da riprendere con l'esposizione bloccata. Con il pulsante dell'otturatore premuto fino a metà corsa, premere il pulsante <[Z]>.
- Viene visualizzato [X] e l'esposizione viene bloccata.
- Rilasciare il pulsante dell'otturatore e premere nuovamente il pulsante <[Z]> per sbloccare AE. In questo caso, [X] non viene più visualizzato.



2 Comporre la ripresa e scattare.

- Dopo uno scatto, AE viene sbloccato e [X] non viene più visualizzato.



- AE: esposizione automatica
- Dopo avere bloccato l'esposizione, è possibile modificare la combinazione di velocità otturatore e valore del diaframma ruotando la ghiera $\langle \odot \rangle$ (Cambio programma).



Foto

Modifica del metodo di lettura

Modificare il metodo di lettura (misurazione della luminosità) in base alle condizioni di scatto come indicato di seguito.



- Premere il pulsante $\langle \text{FUNC SET} \rangle$, scegliere [☉] dal menu, quindi l'opzione desiderata (libro 23).
- Viene visualizzata l'opzione configurata.

| | |
|--|---|
|  Valutativa | Per condizioni di scatto normali, inclusi gli scatti in controluce. Regola automaticamente l'esposizione per corrispondere alle condizioni di scatto. |
|  Media ponder. centro | Stabilisce la luminosità media della luce su tutta l'area dell'immagine, calcolata attribuendo la priorità alla luminosità dell'area centrale. |
|  Spot | La misurazione viene limitata all'interno della cornice [[]] (Cornice Punto AE Spot), visualizzata al centro dello schermo. |

Foto

Modifica della sensibilità ISO



- Premere il pulsante $\langle \blacktriangle \rangle$, scegliere un'opzione (premere i pulsanti $\langle \blacktriangle \rangle \langle \blacktriangledown \rangle$ o ruotare la ghiera $\langle \odot \rangle$), quindi premere il pulsante $\langle \text{FUNC SET} \rangle$.
- Viene visualizzata l'opzione configurata.

| | | |
|-----------------|--|--|
| ISO AUTO | Regola automaticamente la sensibilità ISO per adattarsi alla modalità e alle condizioni di scatto. | |
| ISO 100 ISO 200 | Basso | Per le riprese in esterni, con tempo buono. |
| ISO 400 ISO 800 | ↑ ↓ | Per le riprese con condizioni di tempo nuvoloso o al crepuscolo. |
| ISO 1600 | Alto | Per le riprese di scene notturne o in stanze scure. |



- Per visualizzare la sensibilità ISO impostata automaticamente, premere il pulsante dell'otturatore fino a metà corsa quando la fotocamera è impostata su [ISO].
- Benché la scelta di una sensibilità ISO più bassa possa ridurre la granulosità delle immagini, i soggetti potrebbero risultare maggiormente sfocati in alcune condizioni di scatto.
- Scegliendo una sensibilità ISO più elevata, si aumenta la velocità otturatore, che potrebbe ridurre la sfocatura dei soggetti e aumentare la portata del flash. Tuttavia, le immagini potrebbero risultare sgranate.

Copertina

Prima dell'uso

Operazioni comuni della fotocamera

Guida di base

Guida avanzata

1 Nozioni fondamentali della fotocamera

2 Modalità Automatica

3 Altre modalità di scatto

4 Modalità P

5 Modalità Tv, Av e M

6 Modalità riproduzione

7 Menu di impostazione

8 Accessori

9 Appendice

Indice



Correzione della luminosità dell'immagine (i-Contrast)

Prima dello scatto, è possibile rilevare le aree dell'immagine troppo luminose o scure (come visi o sfondi) e modificarle automaticamente per ottenere la luminosità ottimale. È anche possibile correggere automaticamente un contrasto insufficiente dell'intera immagine prima dello scatto, per fare risaltare meglio i soggetti.



- Premere il pulsante <MENU>, scegliere [i-Contrast] nella scheda [CAMERA], quindi scegliere [Auto] (p. 24).
- Al termine dell'impostazione, viene visualizzato [i-Contrast].

! In alcune condizioni di ripresa, la correzione potrebbe non essere adeguata oppure le immagini potrebbero apparire sgranate.

✎ È anche possibile correggere le immagini esistenti (p. 84).

Colore e scatto continuo

Regolazione del bilanciamento del bianco

Modificando il bilanciamento del bianco, è possibile rendere più naturali i colori delle immagini per la scena in fase di ripresa.



- Premere il pulsante <FUNC/SET>, scegliere [AWB] dal menu, quindi l'opzione desiderata (p. 23).
- Viene visualizzata l'opzione configurata.

| | |
|------------------|---|
| AWB Auto | Imposta automaticamente il bilanciamento del bianco ottimale per le condizioni di scatto. |
| ☀ Luce diurna | Per le riprese in esterni, con tempo buono. |
| ☁ Nuvoloso | Per le riprese con condizioni di tempo nuvoloso, all'ombra o al crepuscolo. |
| 💡 Tungsteno | Per le riprese con normale illuminazione a incandescenza (tungsteno) e fluorescente di colore simile. |
| 💡 Fluorescent | Per le riprese con illuminazione fluorescente bianca calda (o di colore simile) o bianca fredda. |
| 💡 Fluorescent H | Per le riprese con illuminazione fluorescente diurna e fluorescente di colore simile. |
| 📄 Personalizzato | Per l'impostazione manuale di un valore di bilanciamento del bianco personalizzato (p. 55). |



Personalizzazione del bilanciamento del bianco

Per colori delle immagini che nello scatto mantengano un aspetto naturale sotto la luce, modificare il bilanciamento del bianco per adattarlo alla sorgente luminosa presente nel punto dello scatto. Impostare il bilanciamento del bianco sotto la stessa sorgente luminosa che illumina la ripresa.



- Seguire la procedura indicata nei passi in "Regolazione del bilanciamento del bianco" (📖54) per scegliere [📧].
- Puntare la fotocamera su un semplice soggetto bianco, in modo da riempire l'intero schermo. Premere il pulsante <DISP.>.
- Dopo la registrazione dei dati di bilanciamento del bianco, la tinta dello schermo cambia.



- I colori potrebbero risultare innaturali se vengono modificate le impostazioni della fotocamera dopo avere registrato i dati del bilanciamento del bianco.

Modifica del tono colore delle immagini (My Colors)

Modificare i toni colore delle immagini in base alle necessità, ad esempio convertendo le immagini in seppia o in bianco e nero.

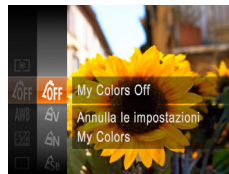

- Premere il pulsante <⏏>, scegliere [📧] dal menu, quindi l'opzione desiderata (📖23).
- Viene visualizzata l'opzione configurata.

| | |
|----------------------|--|
| 📧 My Colors Off | - |
| ⒶV Contrasto | Enfatizza il contrasto e la saturazione dei colori, rendendo le immagini più nitide. |
| ⒶN Neutro | Riduce il contrasto e la saturazione dei colori per immagini più sfumate. |
| Ⓐe Seppia | Consente di creare immagini con tonalità seppia. |
| ⒶW Bianco & Nero | Consente di creare immagini in bianco e nero. |
| ⒶP Diapositiva | Combina gli effetti Blu vivace, Verde vivace e Rosso vivace per produrre colori intensi ma naturali, simili alle immagini delle diapositive. |
| ⒶL Carnagione chiara | Consente di schiarire la carnagione. |
| ⒶD Carnagione scura | Consente di scurire la carnagione. |
| ⒶB Blu vivace | Enfatizza i blu delle immagini. Rende più vivaci il cielo, il mare e gli altri soggetti di colore blu. |
| ⒶG Verde vivace | Enfatizza i verdi delle immagini. Rende più vivaci le montagne, il fogliame e gli altri soggetti di colore verde. |
| ⒶR Rosso vivace | Enfatizza i rossi delle immagini. Rende più vivaci i soggetti di colore rosso. |
| ⒶC Colore personale | Regolare il contrasto, la nitidezza, la saturazione dei colori e altre caratteristiche in base alle proprie preferenze (📖56). |





- Il bilanciamento del bianco (📖54) non può essere impostato nella modalità [S_e] o [Q_w].
- Nelle modalità [S_L] e [S_D], i colori diversi da quelli della carnagione delle persone potrebbero venire modificati. Con alcune tonalità di carnagione, tali impostazioni potrebbero non produrre i risultati previsti.

Foto

Filmati

■ Colore personale

Scegliere per l'immagine il livello desiderato di contrasto, nitidezza, saturazione dei colori, rosso, verde, blu e tonalità della carnagione, nell'intervallo 1 – 5.

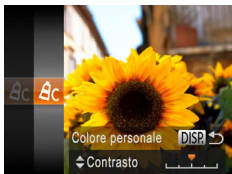

1 Accedere alla schermata di impostazione.

- Seguire la procedura indicata nei passi in “Modifica del tono colore delle immagini (My Colors)” (📖55) per scegliere [S_C], quindi premere il pulsante <DISP.>.

2 Configurare l'impostazione.

- Premere i pulsanti <▲><▼> per scegliere un'opzione, quindi specificarne il valore premendo i pulsanti <◀><▶> o ruotando la ghiera <⦿>.
- Per effetti più profondi/più intensi (o tonalità della carnagione più scure), modificare il valore verso destra, mentre per un effetto più debole/più chiaro (o tonalità della carnagione più chiare), modificare il valore verso sinistra.
- Premere il pulsante <DISP.> per completare l'impostazione.

■ Scatto continuo

Premere completamente il pulsante dell'otturatore per scattare in modo continuo.

Per ulteriori informazioni sulla velocità dello scatto continuo, vedere “Velocità di scatto continuo” (📖130).



1 Configurare l'impostazione.

- Premere il pulsante <FUNC SET>, scegliere [] dal menu, quindi l'opzione desiderata (📖23).
- Viene visualizzata l'opzione configurata.

2 Scattare.

- Premere completamente il pulsante dell'otturatore per scattare in modo continuo.

| Modalità | Descrizione |
|---------------------|--|
| Scatto continuo | Scatto continuo, con la messa a fuoco e l'esposizione stabilite quando si tiene premuto il pulsante dell'otturatore fino a metà corsa. |
| AF Scatto Continuo* | Scatto e messa a fuoco continui. [Cornice AF] è impostato su [Centro] e non può essere modificato. |

* In modalità [M] (📖44), la modalità focus manuale (📖58) o quando AF è bloccato (📖62), [AF] viene modificato in [L₁].

Foto

Copertina

Prima dell'uso

Operazioni comuni della fotocamera

Guida di base

Guida avanzata

1 Nozioni fondamentali della fotocamera

2 Modalità Automatica

3 Altre modalità di scatto

4 Modalità P

5 Modalità Tv, Av e M

6 Modalità riproduzione

7 Menu di impostazione

8 Accessori

9 Appendice

Indice





- Non utilizzabile con l'autoscatto (📖33) o [Ril. occhi ch.] (📖39).
- La ripresa potrebbe interrompersi temporaneamente oppure lo scatto continuo potrebbe rallentare a seconda delle condizioni di scatto, delle impostazioni della fotocamera e della posizione dello zoom.
- Con il crescere del numero degli scatti, la ripresa potrebbe rallentare.
- La ripresa potrebbe rallentare se il flash scatta.



- Lo scatto continuo è più rapido in modalità [📷] (📖43).

Distanza di scatto e messa a fuoco

Foto

Scatti ravvicinati (Macro)

Per mettere a fuoco solo i soggetti vicini, impostare la fotocamera su [🌻]. Per ulteriori informazioni sulla distanza di messa a fuoco, vedere "Distanza di scatto" (📖130).

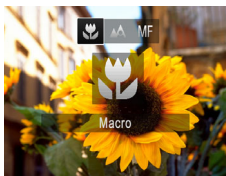

- Premere il pulsante <◀>, scegliere [🌻] (premere i pulsanti <◀><▶> o ruotare la ghiera <⚙️>), quindi premere il pulsante <FUNC SET>.
- Al termine dell'impostazione, viene visualizzato [🌻].



- Se il flash scatta, potrebbe verificarsi l'effetto vignettatura.
- Nell'area di visualizzazione della barra gialla sotto quella dello zoom, [🌻] diventerà grigio e la fotocamera non effettuerà la messa a fuoco.



- Per impedire l'effetto fotocamera mossa, fissare la fotocamera a un treppiede e scattare con la fotocamera impostata su [🌻] (📖34).

Copertina

Prima dell'uso

Operazioni comuni della fotocamera

Guida di base

Guida avanzata

1 Nozioni fondamentali della fotocamera

2 Modalità Automatica

3 Altre modalità di scatto

4 Modalità P

5 Modalità Tv, Av e M

6 Modalità riproduzione

7 Menu di impostazione

8 Accessori

9 Appendice

Indice



Scatto in modalità Focus Manuale

Se non è possibile mettere a fuoco in modalità AF, utilizzare la messa a fuoco manuale. È possibile specificare la posizione di messa a fuoco generale, quindi premere il pulsante dell'otturatore fino a metà corsa per fare in modo che la fotocamera stabilisca la posizione di messa a fuoco ottimale in prossimità di quella specificata. Per ulteriori informazioni sulla distanza di messa a fuoco, vedere "Distanza di scatto" (130).

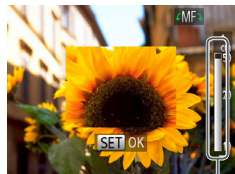

Indicatore MF

1 Scegliere [MF].

- Premere il pulsante <<◀>, scegliere [MF] (premere i pulsanti <<◀><▶> o ruotare la ghiera <⊙>), quindi premere il pulsante <FUNC SET>.
- Vengono visualizzati [MF] e l'indicatore MF.

2 Specificare la posizione di messa a fuoco generale.

- Facendo riferimento alla barra dell'indicatore MF sullo schermo (che mostra la distanza e la posizione della messa a fuoco) e l'area della visualizzazione ingrandita, premere i pulsanti <▲><▼> o ruotare la ghiera <⊙> per specificare la posizione di messa a fuoco generale, quindi premere il pulsante <FUNC SET>.

3 Regolare in modo fine la messa a fuoco.

- Premere il pulsante dell'otturatore fino a metà corsa per fare in modo che la fotocamera regoli in modo fine la posizione di messa a fuoco (Safety MF).



- Durante la messa a fuoco manuale, la modalità Cornice AF (59) è impostata su [Centro] e Misura Cornice AF (59) è impostato su [Normale] e queste impostazioni non possono essere modificate.
- La messa a fuoco è possibile se si utilizza la funzione Zoom Digitale (32) o Teleconvertitore Digitale (59) oppure se si utilizza un televisore per visualizzare le immagini (98), ma la visualizzazione ingrandita non verrà mostrata.



- Per mettere a fuoco in modo più accurato, fissare la fotocamera a un treppiede per stabilizzarla.
- Per nascondere l'area di visualizzazione ingrandita, premere il pulsante <MENU> e impostare [Zoom manuale] nella scheda [CAM] su [Off] (24).
- Per disattivare la regolazione fine della messa a fuoco automatica quando si preme il pulsante dell'otturatore fino a metà corsa, premere il pulsante <MENU> e impostare [Safety MF] nella scheda [CAM] su [Off] (24).

Copertina

Prima dell'uso

Operazioni comuni della fotocamera

Guida di base

Guida avanzata

1 Nozioni fondamentali della fotocamera

2 Modalità Automatica

3 Altre modalità di scatto

4 Modalità P

5 Modalità Tv, Av e M

6 Modalità riproduzione

7 Menu di impostazione

8 Accessori

9 Appendice

Indice



Teleconvertitore Digitale

La lunghezza focale dell'obiettivo può essere aumentata di circa 1,6x o 2,0x. Ciò può limitare la possibilità dell'effetto fotocamera mossa poiché la velocità otturatore è maggiore rispetto all'utilizzo del solo zoom (compreso lo zoom digitale) con lo stesso fattore di zoom.

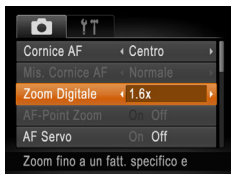

- Premere il pulsante <MENU>, scegliere [Zoom Digitale] nella scheda [CAMERA], quindi scegliere l'opzione desiderata (📖24).
- La vista viene ingrandita e sullo schermo viene visualizzato il fattore di zoom.

❗ Il Teleconvertitore Digitale non può essere utilizzato con lo zoom digitale (📖32) o AF-Point Zoom (📖39).



- Quando si utilizzano le opzioni [1.6x] e [2.0x], la lunghezza focale è rispettivamente di circa 44,8 – 716,8 mm e 56,0 – 896,0 mm (pellicola equivalente da 35 mm).
- La velocità otturatore potrebbe essere equivalente se si sposta la leva dello zoom completamente verso <[L]> per l'impostazione massima del teleobiettivo e quando si ingrandisce il soggetto fino alle stesse dimensioni attenendosi alla procedura nel passo 2 in "Ingrandimento ravvicinato sui soggetti (Zoom Digitale)" (📖32).

Modifica della modalità Cornice AF

Modificare la modalità Cornice AF (Autofocus) in base alle condizioni di scatto come segue.



- Premere il pulsante <MENU>, scegliere [Cornice AF] nella scheda [CAMERA], quindi scegliere l'opzione desiderata (📖24).

Centro

Al centro viene visualizzata una cornice AF. Utile per una messa a fuoco affidabile.



- Se la fotocamera non riesce a mettere a fuoco quando si preme il pulsante dell'otturatore fino a metà corsa, viene visualizzata una cornice AF gialla con [!].



- Per ridurre le dimensioni della cornice AF, premere il pulsante <MENU> e impostare [Mis. Cornice AF] nella scheda [CAMERA] su [Small] (📖24).
- Le dimensioni della cornice AF vengono impostate su [Normale] se si utilizza la funzione Zoom Digitale (📖32) o Teleconvertitore Digitale (📖59) e nella modalità Focus Manuale (📖58).
- Per comporre scatti in modo che i soggetti siano posizionati in un bordo o in un angolo, puntare prima la fotocamera per acquisire il soggetto in una cornice AF, quindi tenere premuto il pulsante dell'otturatore fino a metà corsa. Continuando a tenere premuto il pulsante dell'otturatore fino a metà corsa, ricomporre lo scatto in base alle proprie preferenze, quindi premere completamente il pulsante dell'otturatore (Blocco della messa a fuoco).



AiAF viso

- Con questa funzione è possibile rilevare i visi delle persone, quindi impostare la messa a fuoco, l'esposizione (solo in modalità di lettura valutativa) e il bilanciamento del bianco (solo [AWB]).
- Dopo che si è puntata la fotocamera direttamente sui soggetti, sul viso del soggetto ritenuto principale dalla fotocamera viene visualizzata una cornice bianca e sugli altri visi rilevati vengono visualizzate fino a due cornici grigie.
- Anche se la fotocamera rileva un movimento, le cornici seguiranno i soggetti nell'ambito di una determinata distanza.
- Dopo avere premuto il pulsante dell'otturatore fino a metà corsa, sui visi dei soggetti messi a fuoco vengono visualizzate fino a nove cornici verdi.



- Se non viene rilevato alcun viso o vengono visualizzate solo cornici grigie (senza una cornice bianca), quando il pulsante dell'otturatore viene premuto fino a metà corsa vengono visualizzate fino a nove cornici verdi nelle aree messe a fuoco.
- Se non viene rilevato alcun viso quando AF Servo (61) è impostato su [On], la cornice AF viene visualizzata al centro dello schermo se si preme il pulsante dell'otturatore fino a metà corsa.
- Esempi di visi che non possono essere rilevati:
 - Soggetti troppo distanti o estremamente vicini
 - Soggetti scuri o chiari
 - Visi di profilo, inclinati o parzialmente nascosti
- La fotocamera potrebbe erroneamente identificare soggetti non umani come visi.
- Se la fotocamera non riesce a mettere a fuoco quando si preme il pulsante dell'otturatore fino a metà corsa, non viene visualizzata alcuna cornice AF.

Sceita dei soggetti da mettere a fuoco (AF tracking)

Scattare dopo avere scelto un soggetto da mettere a fuoco attenendosi alla seguente procedura.



1 Scegliere [AF tracking].

- Seguire la procedura indicata nei passi in "Modifica della modalità Cornice AF" (59) per scegliere [AF tracking].
- [AF tracking] viene visualizzato al centro dello schermo.

2 Scegliere un soggetto da mettere a fuoco.

- Puntare la fotocamera in modo che [AF tracking] sia sul soggetto desiderato, quindi premere il pulsante <◀>.
- Quando viene rilevato il soggetto, la fotocamera emette un segnale acustico e viene visualizzato [AF tracking]. Anche se il soggetto si muove, la fotocamera continuerà a seguirlo fino a una determinata distanza.
- Se non viene rilevato alcun soggetto, viene visualizzato [AF tracking].
- Per annullare la funzione AF tracking, premere nuovamente il pulsante <◀>.



3 Scattare.

- Premere il pulsante dell'otturatore fino a metà corsa. [] si trasforma in un [] blu che segue il soggetto mentre la fotocamera continua a regolare la messa a fuoco e l'esposizione (AF Servo) (📖61).
- Premere completamente il pulsante dell'otturatore per scattare.
- Anche dopo lo scatto, verrà visualizzato [] e la fotocamera continuerà a seguire il soggetto.



- [AF Servo] (📖61) è impostato su [On] e non può essere modificato.
- Potrebbe non essere possibile utilizzare la funzione AF tracking se i soggetti sono troppo piccoli o si muovono troppo rapidamente oppure se il colore o la luminosità del soggetto risulta troppo simile a quella dello sfondo.
- L'opzione [AF-Point Zoom] della scheda [] non è disponibile.
- [] non è disponibile.



- La fotocamera è in grado di rilevare i soggetti anche se si preme il pulsante dell'otturatore fino a metà corsa senza premere il pulsante <◀>. Dopo lo scatto, [] viene visualizzato al centro dello schermo.
- Quando si scatta in modalità [MF] (📖58), tenere premuto il pulsante <◀> per almeno un secondo.

■ Scatto con AF Servo

Questa modalità consente di riprendere i soggetti in movimento, poiché la fotocamera continua a metterli a fuoco e modifica l'esposizione finché il pulsante dell'otturatore viene tenuto premuto fino a metà corsa.



1 Configurare l'impostazione.

- Premere il pulsante <MENU>, scegliere [AF Servo] nella scheda [], quindi scegliere [On] (📖24).

2 Mettere a fuoco.

- La messa a fuoco e l'esposizione vengono mantenute dove viene visualizzata la cornice AF blu mentre si preme il pulsante dell'otturatore fino a metà corsa.



- In alcune condizioni di scatto, la messa a fuoco potrebbe risultare impossibile.
- In condizioni di scarsa illuminazione, potrebbe non essere possibile attivare la funzione AF Servo (le cornici AF potrebbero non diventare blu) quando si preme il pulsante dell'otturatore fino a metà corsa. In questo caso, la messa a fuoco e l'esposizione vengono impostate in base alla modalità Cornice AF specificata.
- Se non è possibile ottenere un'esposizione adeguata, le velocità otturatore e i valori del diaframma vengono visualizzati in arancione. Rilasciare il pulsante dell'otturatore, quindi premerlo nuovamente fino a metà corsa.
- Lo scatto in modalità Blocco AF non è disponibile.
- L'opzione [AF-Point Zoom] della scheda [] non è disponibile.
- Non disponibile se si utilizza l'autoscatto (📖33).

Foto

Copertina

Prima dell'uso

Operazioni comuni della fotocamera

Guida di base

Guida avanzata

1 Nozioni fondamentali della fotocamera

2 Modalità Automatica

3 Altre modalità di scatto

4 Modalità P

5 Modalità Tv, Av e M

6 Modalità riproduzione

7 Menu di impostazione

8 Accessori

9 Appendice

Indice



Modifica dell'impostazione di messa a fuoco

È possibile modificare il funzionamento predefinito della fotocamera di messa a fuoco costante dei soggetti verso cui è rivolta, anche senza premere il pulsante dell'otturatore. È possibile limitare la messa a fuoco della fotocamera al momento in cui si preme il pulsante dell'otturatore fino a metà corsa.



- Premere il pulsante <MENU>, scegliere [AF continuo] nella scheda [CAMERA], quindi scegliere [Off] (📖24).

| | |
|-----|---|
| On | Questa funzione consente di scattare cogliendo sempre l'attimo migliore poiché la fotocamera esegue continuamente la messa a fuoco dei soggetti finché il pulsante dell'otturatore non viene premuto fino a metà corsa. |
| Off | Questa funzione consente di risparmiare la carica della batteria poiché la fotocamera non esegue la messa a fuoco continua. |

Scatto con Blocco AF

La messa a fuoco può essere bloccata. Dopo che si blocca la messa a fuoco, la posizione di messa a fuoco non cambia anche se si toglie il dito dal pulsante dell'otturatore.

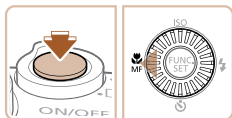

1 Bloccare la messa a fuoco.

- Con il pulsante dell'otturatore premuto fino a metà corsa, premere il pulsante <AF-ON>.
- La messa a fuoco è ora bloccata e vengono visualizzati [MF] e l'indicatore MF.
- Per sbloccare la messa a fuoco, premere il pulsante dell'otturatore fino a metà corsa, quindi premere nuovamente il pulsante <AF-ON>.

2 Comporre la ripresa e scattare.

Flash

Modifica della modalità Flash

È possibile modificare la modalità Flash per adattarla alla scena da riprendere. Per ulteriori informazioni sulla portata del flash, vedere "Copertura del flash" (📖129).



- 1 Sollevare il flash.**
- 2 Configurare l'impostazione.**
 - Premere il pulsante <▶>, scegliere la modalità del flash (premere i pulsanti <◀><▶> o ruotare la ghiera <⚙️>), quindi premere il pulsante <FUNC SET>.
 - Viene visualizzata l'opzione configurata.

⚠️ • Non è possibile accedere alla schermata di impostazione premendo il pulsante <▶> se il flash è abbassato. Sollevare preventivamente il flash.

[A] Auto

Il flash si attiva automaticamente in condizioni di luce scarsa.

[A] On

Il flash si attiva a ogni scatto.

[A] Sincro lenta

Il flash si attiva per illuminare il soggetto principale (ad esempio, le persone) mentre la fotocamera scatta con una velocità otturatore inferiore per illuminare gli sfondi al di fuori della portata del flash.





- In modalità [📷], fissare la fotocamera a un treppiede oppure adottare altri metodi per tenerla ferma e impedire l'effetto fotocamera mossa. Inoltre, quando si scatta con un treppiede o si utilizza un altro metodo per fissare la fotocamera, impostare [Mod. IS] su [Off] (📖64).
- In modalità [📷], anche dopo che il flash è scattato, assicurarsi che il soggetto principale non si muova fino al termine del suono dello scatto.

Foto

Regolazione della compensazione dell'esposizione del flash

Analogamente alla normale compensazione dell'esposizione (📖52), è possibile regolare l'esposizione del flash da -2 a +2 con incrementi di un 1/3 di stop.



- Premere il pulsante <FUNC SET>, scegliere [📷] dal menu e modificare l'impostazione premendo i pulsanti <▲><▼> o ruotando la ghiera <🔍> (📖23).
- Al termine dell'impostazione, viene visualizzato [📷].



- Se vi è rischio di sovraesposizione, la fotocamera regola automaticamente la velocità otturatore o il valore del diaframma durante le riprese con il flash per ridurre le aree sbiadite e scattare con l'esposizione ottimale. È tuttavia possibile disattivare la regolazione automatica della velocità otturatore e del valore del diaframma accedendo a MENU (📖24) e scegliendo la scheda [📷] > [Impostazioni Flash] > [Controllo FE] > [Off].
- È anche possibile configurare la compensazione dell'esposizione del flash accedendo a MENU (📖24) e scegliendo la scheda [📷] > [Impostazioni Flash] > [Comp.esp.flash].
- È possibile accedere alla schermata di MENU [Impostazioni Flash] quando il flash è sollevato anche premendo il pulsante <▶> e premendo immediatamente il pulsante <MENU>.

Foto

Scatto con Blocco FE

Analogamente al Blocco AE (📖52), è possibile bloccare l'esposizione per gli scatti con il flash.

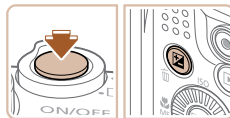

- 1 Sollevare il flash e impostarlo su [📷] (📖62).**
- 2 Bloccare l'esposizione del flash.**
 - Puntare la fotocamera sul soggetto da riprendere con l'esposizione bloccata. Con il pulsante dell'otturatore premuto fino a metà corsa, premere il pulsante <📷>.
 - Il flash scatta e quando viene visualizzato [✳], il livello di potenza del flash viene mantenuto.
 - Rilasciare il pulsante dell'otturatore e premere nuovamente il pulsante <📷> per sbloccare FE. In questo caso, [✳] non viene più visualizzato.
- 3 Comporre la ripresa e scattare.**
 - Dopo uno scatto, FE viene sbloccato e [✳] non viene più visualizzato.



- FE: esposizione flash

Copertina

Prima dell'uso

Operazioni comuni della fotocamera

Guida di base

Guida avanzata

1 Nozioni fondamentali della fotocamera

2 Modalità Automatica

3 Altre modalità di scatto

4 Modalità P

5 Modalità Tv, Av e M

6 Modalità riproduzione

7 Menu di impostazione

8 Accessori

9 Appendice

Indice



Altre impostazioni

Foto

Modifica del rapporto di compressione (Qualità immagine)

Scegliere fra due rapporti di compressione, [S] (Super Fine) e [L] (Fine), come segue. Per linee guida sul numero di scatti che una memory card è in grado di contenere a ciascun rapporto di compressione, vedere “Numero di scatti 4:3 per memory card” (129).



- Premere il pulsante <MENU>, scegliere [L] dal menu, quindi l'opzione desiderata (123).

Modifica delle impostazioni della modalità IS



- Premere il pulsante <MENU>, scegliere [Mod. IS] nella scheda [CAMERA], quindi premere i pulsanti <◀><▶> per scegliere l'opzione desiderata (24).

| | |
|---------------|--|
| Continuo | La stabilizzazione ottimale dell'immagine viene applicata automaticamente in base alle condizioni di scatto (Intelligent IS) (31). |
| Scatto Sing.* | La stabilizzazione delle immagini è attiva solo al momento dello scatto. |
| Off | Disattiva la stabilizzazione delle immagini. |

* L'impostazione viene cambiata in [Continuo] per la registrazione di filmati.

- ⚠ Se la stabilizzazione delle immagini non è sufficiente a impedire l'effetto fotocamera mossa, fissare la fotocamera a un treppiede oppure adottare altri metodi per tenerla ferma. In questo caso, impostare [Mod. IS] su [Off].

Foto

Filmati

Copertina

Prima dell'uso

Operazioni comuni della fotocamera

Guida di base

Guida avanzata

1 Nozioni fondamentali della fotocamera

2 Modalità Automatica

3 Altre modalità di scatto

4 Modalità P

5 Modalità Tv, Av e M

6 Modalità riproduzione

7 Menu di impostazione

8 Accessori

9 Appendice

Indice



5

Modalità Tv, Av e M

Scatti più eleganti e sofisticati

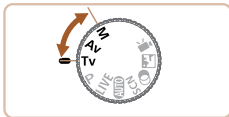

- Le istruzioni di questo capitolo si riferiscono alla fotocamera impostata sulla relativa modalità.

| | |
|--|-----------|
| Velocità otturatore specifiche (modalità [Tv]) | 66 |
| Valori specifici del diaframma (modalità [Av]) | 66 |
| Velocità otturatore e valori del diaframma specifici (modalità [M]) | 67 |
| Regolazione della potenza del flash | 68 |

Copertina

Prima dell'uso

Operazioni comuni della fotocamera

Guida di base

Guida avanzata

1 Nozioni fondamentali della fotocamera

2 Modalità Automatica

3 Altre modalità di scatto

4 Modalità P

5 Modalità Tv, Av e M

6 Modalità riproduzione

7 Menu di impostazione

8 Accessori

9 Appendice

Indice



Velocità otturatore specifiche (modalità [Tv])

Prima dello scatto, impostare la velocità otturatore preferita attenendosi alla seguente procedura. La fotocamera modifica automaticamente il valore del diaframma in base alla velocità otturatore.

Per ulteriori informazioni sulle velocità otturatore disponibili, vedere "Velocità otturatore" (📖130).



1 Attivare la modalità [Tv].

- Impostare la ghiera di selezione su [Tv].

2 Impostare la velocità otturatore.

- Ruotare la ghiera <⊙> per impostare la velocità otturatore.



- Con velocità otturatore di 1,3 secondi o meno, sarà necessario attendere alcuni secondi prima di effettuare un nuovo scatto, poiché le immagini vengono elaborate per rimuovere i disturbi.
- Quando si scatta con basse velocità otturatore utilizzando un treppiede, impostare [Mod. IS] su [Off] (📖64).
- La velocità otturatore massima con il flash è di 1/2.000 di secondo. Se viene scelta una velocità otturatore più elevata, la fotocamera reimposta automaticamente la velocità otturatore su 1/2.000 di secondo prima dello scatto.
- Se il valore del diaframma viene visualizzato in arancione quando si preme il pulsante dell'otturatore fino a metà corsa, le impostazioni non corrispondono all'esposizione standard. Modificare la velocità otturatore finché il valore del diaframma non viene visualizzato in bianco, oppure utilizzare la funzione di sicurezza (📖66).



- [Tv]: valore temporale

Valori specifici del diaframma (modalità [Av])

Prima dello scatto, impostare il diaframma preferito attenendosi alla seguente procedura. La fotocamera modifica automaticamente la velocità otturatore in base al valore del diaframma.

Per ulteriori informazioni sui diaframmi disponibili, vedere "Diaframma" (📖130).



1 Attivare la modalità [Av].

- Impostare la ghiera di selezione su [Av].

2 Impostare il diaframma

- Ruotare la ghiera <⊙> per impostare il diaframma.



- Se le velocità otturatore vengono visualizzate in arancione quando si preme il pulsante dell'otturatore fino a metà corsa, le impostazioni non corrispondono all'esposizione standard. Modificare il valore del diaframma finché la velocità otturatore non viene visualizzata in bianco oppure utilizzare la funzione di sicurezza (vedere di seguito).



- [Av]: diaframma (apertura dell'iride nell'obiettivo)
- Per evitare problemi di esposizione nelle modalità [Tv] e [Av], è possibile fare in modo che la fotocamera modifichi automaticamente la velocità otturatore o del diaframma, anche se non è possibile ottenere l'esposizione standard in altro modo. Premere il pulsante <MENU> e impostare [Funz.sicurezza] nella scheda [📷] su [On] (📖24). Tuttavia, la funzione di sicurezza viene disattivata quando scatta il flash.



Velocità otturatore e valori del diaframma specifici (modalità [M])

Attenersi alle seguenti procedure prima di scattare per impostare la velocità otturatore e il diaframma preferiti per ottenere l'esposizione desiderata. Per ulteriori informazioni sulle velocità otturatore e i diaframmi disponibili, vedere "Velocità otturatore" (📖130) e "Diaframma" (📖130).



Diagramma con etichette che indicano le parti del display:

- Diaframma
- Velocità otturatore
- Livello di esposizione standard
- Segno del livello di esposizione
- Indicatore del livello di esposizione

1 Attivare la modalità [M].

- Impostare la ghiera di selezione su [M].

2 Configurare l'impostazione.

- Premere il pulsante <[Z]>, scegliere la modifica della velocità otturatore o del diaframma e ruotare la ghiera <[G]> per specificare un valore.
- Sull'indicatore del livello di esposizione viene mostrato un segno basato sul valore specificato per consentire un confronto con il livello di esposizione standard.
- Il segno del livello di esposizione viene mostrato in arancione quando la differenza dall'esposizione standard supera i 2 stop. Quando si preme il pulsante dell'otturatore fino a metà corsa, [-2] o [+2] viene visualizzato in arancione nell'angolo in basso a destra.



- Dopo avere impostato la velocità otturatore o il valore del diaframma, se si modifica lo zoom o si ricompon lo scatto il livello dell'esposizione potrebbe cambiare.
- A seconda della velocità otturatore o del valore del diaframma specificati, la luminosità dello schermo potrebbe variare. Tuttavia, se il flash è sollevato e la modalità è impostata su [↓], la luminosità dello schermo non cambia.
- Per fare in modo che l'impostazione non configurata nel passo 2 (velocità otturatore o diaframma) venga modificata automaticamente per ottenere l'esposizione standard, tenere premuto il pulsante dell'otturatore fino a metà corsa e premere il pulsante <[Z]>. Con alcune impostazioni, potrebbe non essere possibile ottenere l'esposizione standard.



- [M]: Manuale
- Il calcolo dell'esposizione standard si basa sul metodo di lettura specificato (📖53).

Copertina

Prima dell'uso

Operazioni comuni della fotocamera

Guida di base

Guida avanzata

1 Nozioni fondamentali della fotocamera

2 Modalità Automatica

3 Altre modalità di scatto

4 Modalità P

5 Modalità Tv, Av e M

6 Modalità riproduzione

7 Menu di impostazione

8 Accessori

9 Appendice

Indice



Regolazione della potenza del flash

Scegliere fra tre livelli di potenza del flash nella modalità **[M]**.



1 Attivare la modalità **[M]**.

- Impostare la ghiera di selezione su **[M]**.

2 Configurare l'impostazione.

- Premere il pulsante **<PUSH SET>**, scegliere **[62]** dal menu e modificare l'impostazione premendo i pulsanti **<▲><▼>** o ruotando la ghiera **<◉>** (**[23]**).
- Al termine dell'impostazione, viene visualizzato **[62]**.



- È anche possibile impostare il livello del flash accedendo a MENU (**[24]**) e scegliendo la scheda **[CAMERA]** > [Impostazioni Flash] > [Potenza flash].
- È possibile impostare il livello del flash nella modalità **[Tv]** o **[Av]** accedendo a MENU (**[24]**) e scegliendo la scheda **[CAMERA]** > [Impostazioni Flash] > [Modalità Flash] > [Manuale].
- È possibile accedere alla schermata di MENU [Impostazioni Flash] anche premendo il pulsante **<▶>**, quindi il pulsante **<MENU>**.

Copertina

Prima dell'uso

Operazioni comuni della fotocamera

Guida di base

Guida avanzata

1 Nozioni fondamentali della fotocamera

2 Modalità Automatica

3 Altre modalità di scatto

4 Modalità P

5 Modalità Tv, Av e M

6 Modalità riproduzione

7 Menu di impostazione

8 Accessori

9 Appendice

Indice



6

Modalità riproduzione

Rivedere gli scatti, scorrerli o modificarli a proprio piacere è un divertimento assicurato

- Per preparare la fotocamera per queste operazioni, premere il pulsante <▶> per attivare la modalità riproduzione.



- Potrebbe non essere possibile riprodurre o modificare le immagini ridenominate o già modificate su un computer oppure quelle di altre fotocamere.

| | |
|---|-----------|
| Visualizzazione | 70 |
| Alternanza delle modalità di visualizzazione..... | 71 |
| Scorrimento e applicazione di filtri alle immagini | 71 |
| Navigazione delle immagini in un indice..... | 71 |
| Ricerca di immagini che corrispondono alle condizioni specificate..... | 72 |
| Opzioni di visualizzazione delle immagini | 73 |
| Ingrandimento di immagini..... | 73 |
| Visualizzazione di presentazioni..... | 73 |
| Riproduzione automatica di immagini correlate (Shuffle intelligente)..... | 74 |

| | |
|---|-----------|
| Protezione delle immagini | 75 |
| Utilizzo del menu..... | 75 |
| Scelta delle immagini singole..... | 76 |
| Selezione di un intervallo..... | 76 |
| Specificazione di tutte le immagini contemporaneamente..... | 77 |
| Eliminazione delle immagini | 78 |
| Eliminazione di più immagini contemporaneamente..... | 78 |
| Rotazione delle immagini | 80 |
| Utilizzo del menu..... | 80 |
| Disattivazione della rotazione automatica..... | 80 |

| | |
|---|-----------|
| Immagini contrassegnate come preferite | 81 |
| Modifica di foto | 82 |
| Ridimensionamento delle immagini..... | 82 |
| Ritaglio..... | 82 |
| Modifica del tono colore delle immagini (My Colors)..... | 83 |
| Correzione della luminosità dell'immagine (i-Contrast)..... | 84 |
| Correzione dell'effetto occhi rossi..... | 84 |
| Modifica di filmati | 85 |

Copertina

Prima dell'uso

Operazioni comuni della fotocamera

Guida di base

Guida avanzata

1 Nozioni fondamentali della fotocamera

2 Modalità Automatica

3 Altre modalità di scatto

4 Modalità P

5 Modalità Tv, Av e M

6 Modalità riproduzione

7 Menu di impostazione

8 Accessori

9 Appendice

Indice



Visualizzazione

Dopo la ripresa di immagini o filmati, è possibile visualizzarli sullo schermo attenendosi alla seguente procedura.



1 Attivare la modalità riproduzione.

- Premere il pulsante .
- Viene visualizzato l'ultimo scatto.

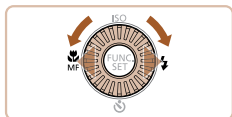

2 Scorrere le immagini.

- Per visualizzare l'immagine precedente, premere il pulsante o ruotare la ghiera in senso antiorario. Per visualizzare l'immagine successiva, premere il pulsante o ruotare la ghiera in senso orario.
- Tenere premuti i pulsanti per scorrere rapidamente le immagini. Con questa operazione, le immagini appaiono sgranate.



- Per accedere alla modalità Scorrimento, ruotare rapidamente la ghiera . In questa modalità, ruotare la ghiera per scorrere le immagini.
- Premere il pulsante per tornare alla visualizzazione di singole immagini.
- Per scorrere le immagini raggruppate in base alla data di scatto, premere i pulsanti in modalità Scorrimento.

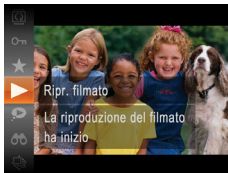

Indicatore del volume

- I filmati sono identificati dall'icona . Per riprodurre i filmati, andare al passo 3.

3 Riprodurre i filmati.

- Per iniziare la riproduzione, premere il pulsante , scegliere (premere i pulsanti o ruotare la ghiera , quindi premere nuovamente il pulsante .

4 Regolare il volume.

- Premere i pulsanti per regolare il volume.
- Per regolare il volume quando l'indicatore del volume non è più visualizzato, premere i pulsanti .

5 Sospendere la riproduzione.

- Per sospendere o riprendere la riproduzione, premere il pulsante .
- Al termine del filmato, viene visualizzato .



- Per passare dalla modalità riproduzione alla modalità di scatto, premere il pulsante dell'otturatore fino a metà corsa.
- Per disattivare la modalità Scorrimento, premere il pulsante , scegliere [Scorrimento] nella scheda , quindi [Off].
- Se si preferisce che venga visualizzato lo scatto più recente quando si accede alla modalità riproduzione, premere il pulsante e nella scheda scegliere [Riprendi] e quindi [Ult.scatto].
- Per modificare la transizione mostrata fra le immagini, premere il pulsante , scegliere [Transizione] nella scheda e scegliere l'effetto desiderato.



Alternanza delle modalità di visualizzazione

Premere il pulsante <DISP.> per visualizzare altre informazioni sullo schermo o per nasconderele. Per ulteriori informazioni sulle informazioni visualizzate, vedere "Riproduzione (Visualizzazione dettagliata delle informazioni)" (📖119).



Avvertenza di sovraesposizione (per eccessiva illuminazione dell'immagine)

Le aree sbiadite dell'immagine lampeggiano sullo schermo nella visualizzazione dettagliata delle informazioni (📖71).

Istogramma

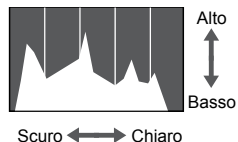

- Il grafico della visualizzazione dettagliata delle informazioni (📖71) è un istogramma in cui è mostrata la distribuzione della luminosità nell'immagine. L'asse orizzontale rappresenta il grado di luminosità, mentre quello verticale mostra quanta parte dell'immagine si trova in corrispondenza di ciascun livello di luminosità. Visualizzando l'istogramma è possibile controllare l'esposizione.

Scorrimento e applicazione di filtri alle immagini

Navigazione delle immagini in un indice

Visualizzando più immagini in un indice consente di trovare rapidamente quelle desiderate.

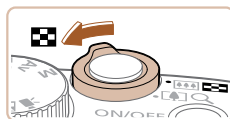

1 Visualizzare le immagini in un indice.

- Spostare la leva dello zoom verso per visualizzare le immagini in un indice. Spostando nuovamente la leva si aumenta il numero di immagini visualizzate.
- Per visualizzare un numero inferiore di immagini, spostare la leva dello zoom verso <Q>. Il numero di immagini diminuisce ogni volta che viene spostata la leva.





2 Scegliere un'immagine.

- Ruotare la ghiera per scorrere le immagini.
- Premere i pulsanti <▲><▼><◀><▶> per scegliere un'immagine.
- Intorno all'immagine selezionata viene visualizzata una cornice arancione.
- Premere il pulsante <OK/SET> per visualizzare l'immagine selezionata nella visualizzazione di singole immagini.



Ricerca di immagini che corrispondono alle condizioni specificate

Per trovare velocemente le immagini desiderate in una memory card, è possibile filtrarne la visualizzazione in base alle condizioni specificate. È anche possibile proteggere (🔒75) o eliminare (🗑️78) tutte le immagini contemporaneamente.

| | |
|---|---|
|  Persone | Consente di visualizzare immagini in cui sono stati rilevati visi. |
|  Data | Consente di visualizzare le immagini scattate in una data specifica. |
|  Preferiti | Consente di visualizzare le immagini contrassegnate come preferite (🔖81). |
|  Immagine/filmato | Consente di visualizzare solo foto o filmati. |

1 Scegliere una condizione di ricerca.

- Premere il pulsante <FUNC SET>, scegliere [🔍] dal menu, quindi scegliere una condizione (📖23).
- Dopo aver selezionato [👤] o [📅], scegliere la condizione premendo i pulsanti <▲><▼><◀><▶> nella schermata visualizzata, quindi premere il pulsante <FUNC SET>.

2 Visualizzare le immagini filtrate.

- Le immagini che corrispondono alle condizioni impostate sono visualizzate in cornici gialle. Per visualizzare solo queste immagini, premere i pulsanti <◀><▶>.
- Per annullare la visualizzazione filtrata, scegliere [🔍] al passo 1.



- Se la fotocamera non rileva immagini che corrispondono ad alcune condizioni, tali condizioni non saranno disponibili.



- Per mostrare o nascondere le informazioni, premere il pulsante <DISP.> al passo 2.
- Le opzioni per la visualizzazione delle immagini trovate (passo 2) includono "Navigazione delle immagini in un indice" (📖71), "Ingrandimento di immagini" (📖73) e "Visualizzazione di presentazioni" (📖73). È possibile proteggere, eliminare o stampare contemporaneamente tutte le immagini di un risultato della ricerca scegliendo [Selez. tutte imm. in ricerca] in "Protezione delle immagini" (📖75), "Eliminazione di più immagini contemporaneamente" (📖78), "Aggiunta di immagini all'elenco stampa (DPOF)" (📖107) o "Aggiunta di immagini a un fotolibro" (📖110).
- Se si modificano le immagini e si salvano come nuove immagini (📖82 – 84), viene visualizzato un messaggio e le immagini trovate non sono più visualizzate.



Opzioni di visualizzazione delle immagini

Foto

Ingrandimento di immagini

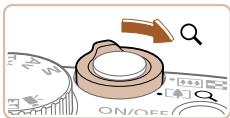

Posizione approssimativa dell'area visualizzata

1 Ingrandire un'immagine.

- Spostare la leva dello zoom verso <Q> per ingrandire l'immagine. È possibile ingrandire le immagini fino a circa 10x continuando a tenere la leva dello zoom.
- Per rimpicciolire la visualizzazione, spostare la leva dello zoom verso <Q>. Continuando a tenerlo premuto, è possibile ripristinare la visualizzazione di singole immagini.

2 Spostare la posizione di visualizzazione e scorrere le immagini in base alle necessità.

- Per spostare la posizione di visualizzazione, premere i pulsanti <▲><▼><◀><▶>.
- Per passare ad altre immagini ingrandite, ruotare la ghiera <Q>.



- È possibile ritornare alla visualizzazione di immagini singole da quella ingrandita premendo il pulsante <MENU>.

Visualizzazione di presentazioni

Foto

Filmati

Riprodurre automaticamente le immagini da una memory card attenendosi alla seguente procedura. Ciascuna immagine viene visualizzata per circa tre secondi.



Scegliere la transizione della presentazione e iniziare la riproduzione.

- Premere il pulsante <Q>, scegliere [Dissolvenza] dal menu, quindi l'opzione desiderata (23).
 - La presentazione viene avviata dopo che [Apertura immagine] viene visualizzata per alcuni secondi.
 - Premere il pulsante <MENU> per interrompere la presentazione.
-
- Durante le presentazioni, le funzioni di risparmio batteria della fotocamera (21) vengono disattivate.
-
- Per sospendere o riprendere le presentazioni, premere il pulsante <Q>.
 - Durante la presentazione è possibile passare ad altre immagini premendo i pulsanti <◀><▶> o ruotando la ghiera <Q>. Per avanzare o tornare indietro velocemente, tenere premuti i pulsanti <◀><▶>.
 - Nella modalità ricerca immagini (72), vengono riprodotte solo le immagini che corrispondono alle condizioni di ricerca.

Copertina

Prima dell'uso

Operazioni comuni della fotocamera

Guida di base

Guida avanzata

1 Nozioni fondamentali della fotocamera

2 Modalità Automatica

3 Altre modalità di scatto

4 Modalità P

5 Modalità Tv, Av e M

6 Modalità riproduzione

7 Menu di impostazione

8 Accessori

9 Appendice

Indice



Modifica delle impostazioni delle presentazioni

È possibile impostare le presentazioni in modo che vengano ripetute nonché modificare le transizioni fra le immagini e la durata di visualizzazione di ciascuna immagine.



1 Accedere alla schermata di impostazione.

- Premere il pulsante <MENU>, quindi scegliere [Presentazione] nella scheda [▶] (📖24).

2 Configurare le impostazioni.

- Scegliere la voce di menu da configurare, quindi l'opzione desiderata (📖24).
- Per iniziare la presentazione con le impostazioni personalizzate, scegliere [Avvio] e premere il pulsante <FUNC SET>.
- Per tornare alla schermata del menu, premere il pulsante <MENU>.

- ⚠ Non è possibile modificare [Intervallo Foto] se si sceglie [Bolla] in [Effetto].

Riproduzione automatica di immagini correlate (Shuffle intelligente)

In base all'immagine corrente, la fotocamera suggerisce quattro immagini da visualizzare. Dopo che si è scelto di visualizzare una di tali immagini, la fotocamera ne suggerirà altre quattro. In questo modo, è possibile effettuare una riproduzione casuale. Si consiglia di utilizzare questa funzione dopo avere effettuato molti scatti in scene diverse.

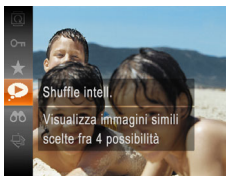

1 Scegliere Shuffle intelligente.

- Premere il pulsante <FUNC SET>, quindi scegliere [▶] dal menu (📖23).
- Vengono visualizzate quattro immagini candidate.

2 Scegliere un'immagine.

- Premere i pulsanti <▲><▼><◀><▶> per scegliere la successiva immagine da visualizzare.
- L'immagine scelta viene visualizzata al centro, circondata dalle successive quattro immagini candidate.
- Per una visualizzazione a tutto schermo dell'immagine centrale, premere il pulsante <FUNC SET>. Per ripristinare la visualizzazione originale, premere nuovamente il pulsante <FUNC SET>.
- Premere il pulsante <MENU> per ripristinare la visualizzazione di singole immagini.

- ⚠ La funzione Shuffle intelligente consente di riprodurre solo le foto riprese con questa fotocamera.
- Shuffle intelligente non è disponibile nei seguenti casi:
 - Se sono stati effettuati meno di 50 scatti con questa fotocamera
 - Se al momento è visualizzata un'immagine non supportata
 - Le immagini sono mostrate nella visualizzazione filtrata (📖72)

Foto

Copertina

Prima dell'uso

Operazioni comuni della fotocamera

Guida di base

Guida avanzata

1 Nozioni fondamentali della fotocamera

2 Modalità Automatica

3 Altre modalità di scatto

4 Modalità P

5 Modalità Tv, Av e M

6 Modalità riproduzione

7 Menu di impostazione

8 Accessori

9 Appendice

Indice



Protezione delle immagini

Proteggere le immagini importanti per impedire l'eliminazione accidentale da parte della fotocamera (📖78).



- Premere il pulsante <FUNC SET>, quindi scegliere [On] dal menu (📖23). Viene visualizzato [Protetto].
- Per annullare la protezione, ripetere la procedura e scegliere nuovamente [Off], quindi premere il pulsante <FUNC SET>.



- Le immagini protette presenti su una memory card verranno eliminate se si formatta la scheda (📖91, 92).



- La fotocamera non è in grado di eliminare le immagini protette utilizzando la funzione di eliminazione. Per eliminare queste immagini, annullare prima la protezione.

Utilizzo del menu

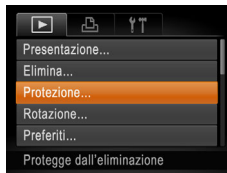

1 Accedere alla schermata di impostazione.

- Premere il pulsante <MENU>, quindi scegliere [Protezione] nella scheda [▶] (📖24).

2 Scegliere un metodo di selezione.

- Scegliere una voce di menu e un'opzione (📖24).
- Per tornare alla schermata del menu, premere il pulsante <MENU>.

Copertina

Prima dell'uso

Operazioni comuni della fotocamera

Guida di base

Guida avanzata

1 Nozioni fondamentali della fotocamera

2 Modalità Automatica

3 Altre modalità di scatto

4 Modalità P

5 Modalità Tv, Av e M

6 Modalità riproduzione

7 Menu di impostazione

8 Accessori

9 Appendice

Indice



Sceita delle immagini singole

1 Selezionare [Scegli].

- Attenersi alla procedura indicata al passo 2 in "Utilizzo del menu" (📖75), scegliere [Scegli] e premere il pulsante $\langle \text{FUNC. SET} \rangle$.

2 Scegliere un'immagine.

- Premere i pulsanti $\langle \blacktriangleleft \blacktriangleright \rangle$ oppure ruotare la ghiera $\langle \odot \rangle$ per scegliere un'immagine, quindi premere il pulsante $\langle \text{FUNC. SET} \rangle$. Viene visualizzato [On].
- Per annullare la selezione, premere nuovamente il pulsante $\langle \text{FUNC. SET} \rangle$. [On] non viene più visualizzato.
- Ripetere la procedura per specificare altre immagini.

3 Proteggere l'immagine.

- Premere il pulsante $\langle \text{MENU} \rangle$. Viene visualizzato un messaggio di conferma.
- Premere i pulsanti $\langle \blacktriangleleft \blacktriangleright \rangle$ oppure ruotare la ghiera $\langle \odot \rangle$ per scegliere [OK], quindi premere il pulsante $\langle \text{FUNC. SET} \rangle$.



- Le immagini non verranno protette se si passa alla modalità di scatto o si spegne la fotocamera prima di completare l'impostazione nel passo 3.

Selezione di un intervallo

1 Scegliere [Selezione Gamma].

- Attenersi alla procedura indicata al passo 2 in "Utilizzo del menu" (📖75), scegliere [Selezione Gamma] e premere il pulsante $\langle \text{FUNC. SET} \rangle$.

2 Scegliere un'immagine iniziale.

- Premere il pulsante $\langle \text{FUNC. SET} \rangle$.

- Premere i pulsanti $\langle \blacktriangleleft \blacktriangleright \rangle$ oppure ruotare la ghiera $\langle \odot \rangle$ per scegliere un'immagine, quindi premere il pulsante $\langle \text{FUNC. SET} \rangle$.

3 Scegliere un'immagine finale.

- Premere il pulsante $\langle \blacktriangleright \rangle$ per scegliere [Ultima immagine], quindi premere il pulsante $\langle \text{FUNC. SET} \rangle$.

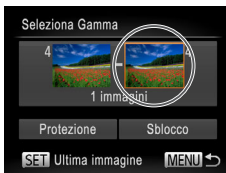

Copertina

Prima dell'uso

Operazioni comuni della fotocamera

Guida di base

Guida avanzata

1 Nozioni fondamentali della fotocamera

2 Modalità Automatica

3 Altre modalità di scatto

4 Modalità P

5 Modalità Tv, Av e M

6 Modalità riproduzione

7 Menu di impostazione

8 Accessori

9 Appendice

Indice



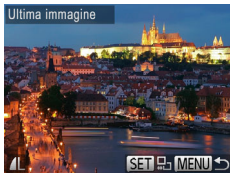

- Premere i pulsanti <◀><▶> oppure ruotare la ghiera <⦿> per scegliere un'immagine, quindi premere il pulsante <FUNC SET>.
- Le immagini precedenti alla prima immagine non possono essere selezionate come ultima immagine.



4 Proteggere le immagini.

- Premere il pulsante <▼> per scegliere [Protezione], quindi premere il pulsante <FUNC SET>.



- È anche possibile scegliere la prima o l'ultima immagine ruotando la ghiera <⦿> quando viene visualizzata la schermata in alto nei passi 2 e 3.

Specificare di tutte le immagini contemporaneamente

1 Scegliere [Sel. tutte le immag.].

- Attenersi alla procedura indicata al passo 2 in "Utilizzo del menu" (75), scegliere [Sel. tutte le immag.] e premere il pulsante <FUNC SET>.

2 Proteggere le immagini.

- Premere i pulsanti <▲><▼> oppure ruotare la ghiera <⦿> per scegliere [Protezione], quindi premere il pulsante <FUNC SET>.



- Per annullare la protezione di gruppi di immagini, scegliere [Sblocco] al passo 4 di "Selezione di un intervallo" o al passo 2 di "Specificare di tutte le immagini contemporaneamente".

Copertina

Prima dell'uso

Operazioni comuni della fotocamera

Guida di base

Guida avanzata

1 Nozioni fondamentali della fotocamera

2 Modalità Automatica

3 Altre modalità di scatto

4 Modalità P

5 Modalità Tv, Av e M

6 Modalità riproduzione

7 Menu di impostazione

8 Accessori

9 Appendice

Indice



Eliminazione delle immagini

È possibile scegliere ed eliminare singolarmente le immagini non più necessarie. Prestare attenzione durante l'eliminazione delle immagini, poiché non sarà possibile recuperarle. Tuttavia, non è possibile eliminare le immagini protette (📖75).

1 Scegliere l'immagine da eliminare.

- Premere i pulsanti <◀><▶> oppure ruotare la ghiera <⊙> per scegliere un'immagine.

2 Eliminare l'immagine.

- Premere il pulsante <☰>.
- Dopo che viene visualizzato [Elimina?], premere i pulsanti <◀><▶> o ruotare la ghiera <⊙> per scegliere [Elimina], quindi premere il pulsante <FUNC SET>.
- L'immagine corrente viene eliminata.
- Per annullare l'eliminazione, premere i pulsanti <◀><▶> oppure ruotare la ghiera <⊙> per scegliere [Annulla], quindi premere il pulsante <FUNC SET>.



Eliminazione di più immagini contemporaneamente

È possibile scegliere più immagini da eliminare contemporaneamente. Prestare attenzione durante l'eliminazione delle immagini, poiché non sarà possibile recuperarle. Tuttavia, non è possibile eliminare le immagini protette (📖75).

Scelta di un metodo di selezione

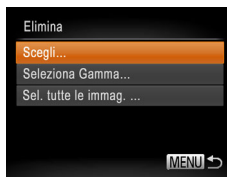

1 Accedere alla schermata di impostazione.

- Premere il pulsante <MENU>, quindi scegliere [Elimina] nella scheda [▶] (📖24).

2 Scegliere un metodo di selezione.

- Scegliere una voce di menu e un'opzione (📖24).
- Per tornare alla schermata del menu, premere il pulsante <MENU>.

Copertina

Prima dell'uso

Operazioni comuni della fotocamera

Guida di base

Guida avanzata

1 Nozioni fondamentali della fotocamera

2 Modalità Automatica

3 Altre modalità di scatto

4 Modalità P

5 Modalità Tv, Av e M

6 Modalità riproduzione

7 Menu di impostazione

8 Accessori

9 Appendice

Indice



■ Scelta delle immagini singole



1 Selezionare [Scegli].

- Attenersi alla procedura indicata al passo 2 in “Scelta di un metodo di selezione” (📖78), scegliere [Scegli] e premere il pulsante .

2 Scegliere un'immagine.

- Dopo aver scelto un'immagine seguendo quanto indicato al passo 2 in “Scelta delle immagini singole” (📖76), viene visualizzato [✓].
- Per annullare la selezione, premere nuovamente il pulsante . [✓] non viene più visualizzato.
- Ripetere la procedura per specificare altre immagini.

3 Eliminare l'immagine.

- Premere il pulsante <MENU>. Viene visualizzato un messaggio di conferma.
- Premere i pulsanti <<>> oppure ruotare la ghiera  per scegliere [OK], quindi premere il pulsante .



■ Selezione di un intervallo

1 Scegliere [Seleziona Gamma].

- Attenersi alla procedura indicata al passo 2 in “Scelta di un metodo di selezione” (📖78), scegliere [Seleziona Gamma] e premere il pulsante .

2 Scegliere le immagini.

- Attenersi alla procedura indicata ai passi 2 – 3 in “Selezione di un intervallo” (📖76) per specificare le immagini.

3 Eliminare le immagini.

- Premere il pulsante <▼> per scegliere [Elimina], quindi premere il pulsante .



■ Specifica di tutte le immagini contemporaneamente

1 Scegliere [Sel. tutte le immag.].

- Attenersi alla procedura indicata al passo 2 in “Scelta di un metodo di selezione” (📖78), scegliere [Sel. tutte le immag.] e premere il pulsante .

2 Eliminare le immagini.

- Premere i pulsanti <<>> oppure ruotare la ghiera  per scegliere [OK], quindi premere il pulsante .

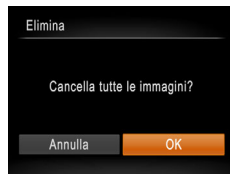

Copertina

Prima dell'uso

Operazioni comuni della fotocamera

Guida di base

Guida avanzata

1 Nozioni fondamentali della fotocamera

2 Modalità Automatica

3 Altre modalità di scatto

4 Modalità P

5 Modalità Tv, Av e M

6 Modalità riproduzione

7 Menu di impostazione

8 Accessori

9 Appendice

Indice



Rotazione delle immagini

Modificare l'orientamento delle immagini e salvarle attenendosi alla seguente procedura.

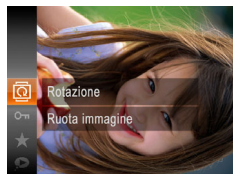

1 Scegliere [Rotazione].

- Premere il pulsante <FUNC SET>, quindi scegliere [Rotazione] dal menu (📖23).

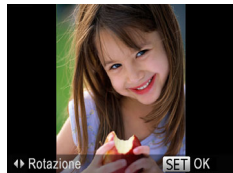

2 Ruotare l'immagine.

- Premere il pulsante <◀> o <▶>, in base alla direzione desiderata. Ogni volta che si preme il pulsante, l'immagine viene ruotata di 90°. Premere il pulsante <FUNC SET> per completare l'impostazione.

Utilizzo del menu



1 Scegliere [Rotazione].

- Premere il pulsante <MENU>, quindi scegliere [Rotazione] nella scheda [▶] (📖24).



2 Ruotare l'immagine.

- Premere i pulsanti <◀> o <▶> oppure ruotare la ghiera <⦿> per scegliere un'immagine.
- Ogni volta che si preme il pulsante <FUNC SET> l'immagine viene ruotata di 90°.
- Per tornare alla schermata del menu, premere il pulsante <MENU>.



- Non è possibile ruotare i filmati con una qualità dell'immagine pari a [FHD].
- Non è possibile effettuare una rotazione se [Orient. Immag.] è impostato su [Off] (📖80).

Disattivazione della rotazione automatica

Attendersi alla seguente procedura per disattivare la rotazione automatica dell'immagine, che ruota le immagini in base all'orientamento corrente della fotocamera.



- Premere il pulsante <MENU>, scegliere [Orient. Immag.] nella scheda [▶], quindi scegliere [Off] (📖24).



- Non è possibile ruotare le immagini (📖80) se [Orient. Immag.] è impostato su [Off]. Inoltre, le immagini già ruotate verranno visualizzate con l'orientamento originale.
- Nella modalità Shuffle intelligente (📖74), anche se [Orient. Immag.] è impostato su [Off], le immagini scattate in verticale verranno visualizzate verticalmente, mentre quelle ruotate verranno visualizzate con l'orientamento ruotato.



Immagini contrassegnate come preferite

È possibile organizzare le immagini contrassegnandole come preferite. Scegliendo una categoria nella riproduzione filtrata, è possibile limitare le seguenti operazioni a tali immagini.

- Visualizzazione (📖70), Visualizzazione di presentazioni (📖73), Protezione delle immagini (📖75), Eliminazione delle immagini (📖78), Aggiunta di immagini all'elenco stampa (DPOF) (📖107), Aggiunta di immagini a un fotolibro (📖110)



- Premere il pulsante <FUNC SET>, quindi scegliere [★] dal menu (📖23).
- Viene visualizzato [Aggiunto a pref.].
- Per annullare il contrassegno dell'immagine, ripetere la procedura e scegliere nuovamente [★], quindi premere il pulsante <FUNC SET>.

Utilizzo del menu



1 Scegliere [Preferiti].

- Premere il pulsante <MENU>, quindi scegliere [Preferiti] nella scheda [▶] (📖24).

2 Scegliere un'immagine.

- Premere i pulsanti <◀>>> oppure ruotare la ghiera <🔍> per scegliere un'immagine, quindi premere il pulsante <FUNC SET>. Viene visualizzato [★].
- Per annullare il contrassegno dell'immagine, premere nuovamente il pulsante <FUNC SET>. [★] non viene più visualizzato.
- Ripetere la procedura per scegliere altre immagini.

3 Terminare il processo di impostazione.

- Premere il pulsante <MENU>. Viene visualizzato un messaggio di conferma.
- Premere i pulsanti <◀>>> oppure ruotare la ghiera <🔍> per scegliere [OK], quindi premere il pulsante <FUNC SET>.

- ! Le immagini non verranno contrassegnate come preferite se si passa alla modalità di scatto o si spegne la fotocamera prima di completare l'impostazione nel passo 3.

- ✎ Le immagini preferite avranno un punteggio pari a tre stelle (★★★☆☆) se trasferite in computer con Windows 8, Windows 7 o Windows Vista. Ciò non si applica ai filmati.



Modifica di foto



- La funzione di modifica delle foto (82 – 85) è disponibile solo se vi è spazio sufficiente nella memory card.

Ridimensionamento delle immagini

Salvare una copia delle immagini con una risoluzione inferiore.

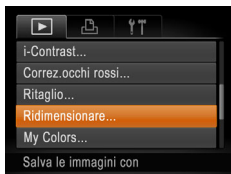

1 Scegliere [Ridimensionare].

- Premere il pulsante <MENU>, quindi scegliere [Ridimensionare] nella scheda [F] (24).

2 Scegliere un'immagine.

- Premere i pulsanti <◀>>> oppure ruotare la ghiera <⊙> per scegliere un'immagine, quindi premere il pulsante <FUNC SET>.

3 Scegliere il formato dell'immagine.

- Premere i pulsanti <◀>>> oppure ruotare la ghiera <⊙> per scegliere il formato, quindi premere il pulsante <FUNC SET>.
- Viene visualizzato [Salva una nuova immagine?].



Foto



4 Salvare la nuova immagine.

- Premere i pulsanti <◀>>> oppure ruotare la ghiera <⊙> per scegliere [OK], quindi premere il pulsante <FUNC SET>.
- L'immagine viene salvata come nuovo file.

5 Controllare la nuova immagine.

- Premere il pulsante <MENU>. Viene visualizzato [Mostra una nuova immagine?].
- Premere i pulsanti <◀>>> oppure ruotare la ghiera <⊙> per scegliere [Sì], quindi premere il pulsante <FUNC SET>.
- L'immagine salvata viene visualizzata.



- Non è possibile modificare le immagini scattate con una risoluzione pari a [S] (36) o salvate come [S] nel passo 3.



- Non è possibile ridimensionare le immagini a una risoluzione superiore.

Ritaglio

È possibile specificare una parte di un'immagine da salvare come file immagine separato.

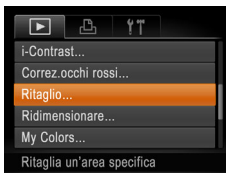

1 Scegliere [Ritaglio].

- Premere il pulsante <MENU>, quindi scegliere [Ritaglio] nella scheda [F] (24).

Copertina

Prima dell'uso

Operazioni comuni della fotocamera

Guida di base

Guida avanzata

1 Nozioni fondamentali della fotocamera

2 Modalità Automatica

3 Altre modalità di scatto

4 Modalità P

5 Modalità Tv, Av e M

6 Modalità riproduzione

7 Menu di impostazione

8 Accessori

9 Appendice

Indice



2 Scegliere un'immagine.

- Premere i pulsanti <◀><▶> oppure ruotare la ghiera <⊙> per scegliere un'immagine, quindi premere il pulsante <PUSH SET>.

3 Regolare l'area di ritaglio.

- Intorno alla parte dell'immagine da ritagliare viene visualizzata una cornice.
- L'immagine originale viene mostrata in alto a sinistra e un'anteprima dell'immagine ritagliata viene visualizzata in basso a destra.
- Per ridimensionare la cornice, spostare la leva dello zoom.
- Per spostare la cornice, premere i pulsanti <▲><▼><◀><▶>.
- Per modificare l'orientamento della cornice, premere il pulsante <DISP.>.
- I visi rilevati nelle immagini sono racchiusi all'interno di cornici grigie nell'immagine in base alla cornice, ruotare la ghiera <⊙> per passare alla cornice successiva.
- Premere il pulsante <PUSH SET>.

4 Salvare come nuova immagine e controllare.

- Attenersi alla procedura indicata nei passi 4 – 5 in "Ridimensionamento delle immagini" (📖82).

Area di ritaglio

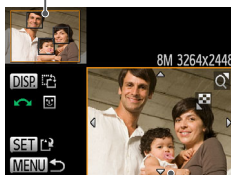

Anteprima dell'immagine dopo il ritaglio

Risoluzione dopo il ritaglio



- Non è possibile modificare le immagini scattate con una risoluzione pari a [S] (📖36) o ridimensionate su [S] (📖82).



- Le immagini supportate per il ritaglio avranno lo stesso rapporto dopo il ritaglio.
- Le immagini ritagliate avranno una risoluzione inferiore rispetto a quelle non ritagliate.

Foto

Modifica del tono colore delle immagini (My Colors)

È possibile modificare i colori delle immagini e salvare l'immagine modificata come file separato. Per ulteriori informazioni su ciascuna opzione, vedere "Modifica del tono colore delle immagini (My Colors)" (📖55).

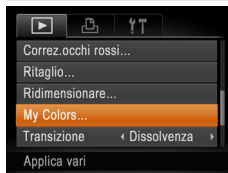

1 Scegliere [My Colors].

- Premere il pulsante <MENU>, quindi scegliere [My Colors] nella scheda [▶] (📖24).

2 Scegliere un'immagine.

- Premere i pulsanti <◀><▶> oppure ruotare la ghiera <⊙> per scegliere un'immagine, quindi premere il pulsante <PUSH SET>.

3 Scegliere un'opzione.

- Premere i pulsanti <◀><▶> oppure ruotare la ghiera <⊙> per scegliere un'opzione, quindi premere il pulsante <PUSH SET>.

4 Salvare come nuova immagine e controllare.

- Attenersi alla procedura indicata ai passi 4 – 5 in "Ridimensionamento delle immagini" (📖82).



- La qualità delle immagini modificate più volte in questo modo si ridurrà progressivamente e potrebbe non essere possibile ottenere il colore desiderato.



- Il colore delle immagini modificate con questa funzione può essere leggermente diverso da quello delle foto scattate con la funzione My Colors (📖55).

Copertina

Prima dell'uso

Operazioni comuni della fotocamera

Guida di base

Guida avanzata

1 Nozioni fondamentali della fotocamera

2 Modalità Automatica

3 Altre modalità di scatto

4 Modalità P

5 Modalità Tv, Av e M

6 Modalità riproduzione

7 Menu di impostazione

8 Accessori

9 Appendice

Indice



Correzione della luminosità dell'immagine (i-Contrast)

È possibile rilevare le aree dell'immagine troppo scure (come visi o sfondi) e modificarle automaticamente per ottenere la luminosità ottimale. Anche un contrasto insufficiente dell'intera immagine viene corretto automaticamente, per fare risaltare meglio i soggetti. Scegliere fra quattro livelli di correzione e salvare l'immagine come file separato.



1 Scegliere [i-Contrast].

- Premere il pulsante <MENU>, quindi scegliere [i-Contrast] nella scheda [i] (📖24).

2 Scegliere un'immagine.

- Premere i pulsanti <◀>>> oppure ruotare la ghiera <⊙> per scegliere un'immagine, quindi premere il pulsante <⊙>.

3 Scegliere un'opzione.

- Premere i pulsanti <◀>>> oppure ruotare la ghiera <⊙> per scegliere un'opzione, quindi premere il pulsante <⊙>.

4 Salvare come nuova immagine e controllare.

- Attenersi alla procedura indicata ai passi 4 – 5 in "Ridimensionamento delle immagini" (📖82).



- Per alcune immagini, la correzione potrebbe non essere adeguata oppure le immagini potrebbero apparire sgranate.
- Le immagini potrebbero apparire sgranate dopo ripetuti interventi di modifica con questa funzione.



- Se [Auto] non produce i risultati previsti, correggere le immagini con [Basso], [Medio] o [Alto].

Correzione dell'effetto occhi rossi

Corregge automaticamente le immagini in cui sono presenti occhi rossi. È possibile salvare l'immagine corretta come file separato.

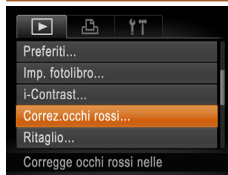

1 Scegliere [Correz. occhi rossi].

- Premere il pulsante <MENU>, quindi scegliere [Correz. occhi rossi] nella scheda [i] (📖24).

2 Scegliere un'immagine.

- Premere i pulsanti <◀>>> oppure ruotare la ghiera <⊙> per scegliere un'immagine.

3 Correggere l'immagine.

- Premere il pulsante <FUNC SET>.
- Gli occhi rossi rilevati dalla fotocamera vengono corretti e viene visualizzata una cornice intorno alle aree corrette dell'immagine.
- Ingrandire o ridurre le immagini in base alle necessità. Attenersi alla procedura indicata nei passi in "Ingrandimento di immagini" (📖73).

4 Salvare come nuova immagine e controllare.

- Premere i pulsanti <▲>>><<<>> oppure ruotare la ghiera <⊙> per scegliere [Nuovo file], quindi premere il pulsante <FUNC SET>.
- L'immagine viene salvata come nuovo file.
- Attenersi alla procedura indicata nel passo 5 in "Ridimensionamento delle immagini" (📖82).





- Alcune immagini potrebbero non essere corrette in modo preciso.
- Per sovrascrivere l'immagine originale con quella corretta, scegliere [Sovrascrivere] nel passo 4. In questo caso, l'immagine originale viene eliminata.
- Non è possibile sovrascrivere le immagini protette.

Modifica di filmati

È possibile tagliare i filmati per rimuoverne le parti non necessarie all'inizio o alla fine.

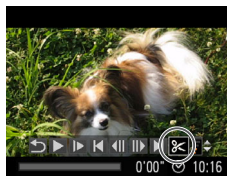

Pannello di modifica dei filmati



Barra di modifica dei filmati

1 Scegliere [⏪].

- Attenersi alla procedura indicata nei passi 1 – 5 in “Visualizzazione” (📖70), scegliere [⏪] e premere il pulsante <FUNC SET>.
- Vengono visualizzati il pannello e la barra di modifica dei filmati.

2 Specificare le parti da tagliare.

- Premere i pulsanti <▲> <▼> per scegliere [⏪] o [⏩].
- Per visualizzare le parti che è possibile tagliare (identificate da [⏪] sullo schermo), premere i pulsanti <◀> <▶> o ruotare la ghiera <⦿> per spostare [⏪]. Tagliare l'inizio del filmato (da [⏪]) scegliendo [⏪] e tagliare la fine scegliendo [⏩].
- Se si sposta [⏪] in un punto diverso dal segno [⏪], in [⏪] la parte prima del segno [⏪] più vicino sulla sinistra verrà ritagliata, mentre in [⏩] verrà ritagliata la parte dopo il segno [⏪] più vicino sulla destra.

Copertina

Prima dell'uso

Operazioni comuni della fotocamera

Guida di base

Guida avanzata

1 Nozioni fondamentali della fotocamera

2 Modalità Automatica

3 Altre modalità di scatto

4 Modalità P

5 Modalità Tv, Av e M

6 Modalità riproduzione

7 Menu di impostazione

8 Accessori

9 Appendice

Indice



3 Controllare il filmato modificato.

- Premere i pulsanti <▲><▼> per scegliere [▶], quindi premere il pulsante <FUNC SET>. Il filmato modificato viene riprodotto.
- Per modificare nuovamente il filmato, ripetere il passo 2.
- Per annullare la modifica, premere i pulsanti <▲><▼> per scegliere [5]. Premere il pulsante <FUNC SET>, scegliere [OK] (premere i pulsanti <◀><▶> o ruotare la ghiera <⊙>), quindi premere nuovamente il pulsante <FUNC SET>.

4 Salvare il filmato modificato.

- Premere i pulsanti <▲><▼> per scegliere [L], quindi premere il pulsante <FUNC SET>.
- Premere i pulsanti <▲><▼><◀><▶> oppure ruotare la ghiera <⊙> per scegliere [Nuovo file], quindi premere il pulsante <FUNC SET>.
- Il filmato viene salvato come nuovo file.



- Per sovrascrivere il filmato originale con quello tagliato, scegliere [Sovrascrivere] nel passo 4. In questo caso, il filmato originale viene eliminato.
- Se la memory card non dispone di spazio sufficiente, sarà disponibile solo [Sovrascrivere].
- Se la batteria ricaricabile si esaurisce mentre il salvataggio è in corso, i filmati potrebbero non venire salvati.
- Quando vengono modificati i filmati si consiglia di utilizzare una batteria ricaricabile completamente carica o il kit adattatore CA (venduto separatamente, 97).



7

Menu di impostazione

Personalizzare o modificare le funzioni di base della fotocamera per una maggiore comodità

| | |
|--|-----------|
| Regolazione delle funzioni di base della fotocamera | 88 |
| Disattivazione dei suoni delle operazioni della fotocamera..... | 88 |
| Regolazione del volume..... | 88 |
| Per nascondere i suggerimenti | 88 |
| Data e ora | 89 |
| Orologio globale..... | 89 |

| | |
|---|----|
| Temporizzazione rientro obiettivo..... | 90 |
| Utilizzo della modalità Eco | 90 |
| Modifica della funzione di risparmio batteria | 90 |
| Luminosità dello schermo | 91 |
| Per nascondere la schermata di avvio | 91 |
| Formattazione delle memory card..... | 91 |
| Numero file..... | 92 |
| Archiviazione di immagini in base alla data | 93 |

| | |
|--|----|
| Visualizzazione nel sistema metrico/non metrico..... | 93 |
| Verifica dei loghi di certificazione | 93 |
| Lingua di visualizzazione | 93 |
| Modifica di altre impostazioni | 94 |
| Ripristino delle impostazioni predefinite..... | 94 |

Copertina

Prima dell'uso

Operazioni comuni della fotocamera

Guida di base

Guida avanzata

1 Nozioni fondamentali della fotocamera

2 Modalità Automatica

3 Altre modalità di scatto

4 Modalità P

5 Modalità Tv, Av e M

6 Modalità riproduzione

7 Menu di impostazione

8 Accessori

9 Appendice

Indice



Regolazione delle funzioni di base della fotocamera

È possibile configurare le funzioni nella scheda [YT]. Personalizzare le funzioni di uso comune in base alle proprie esigenze, per una maggiore praticità (📖24).

Disattivazione dei suoni delle operazioni della fotocamera

Disattivare i suoni e i filmati della fotocamera attenendosi alla seguente procedura.



- Scegliere [Silenzioso], quindi [On].



- Per disattivare i suoni delle operazioni è anche possibile tenere premuto il pulsante <DISP.> mentre si accende la fotocamera.
- Se disattivati, i suoni non vengono riprodotti durante i filmati (📖70). Per ripristinare i suoni nei filmati, premere il pulsante <▲>. Regolare il volume con i pulsanti <▲><▼>, in base alle necessità.
- Non è possibile modificare le impostazioni sonore in modalità [A] (📖49).

Regolazione del volume

Regolare il volume dei singoli segnali acustici della fotocamera attenendosi alla seguente procedura.



- Scegliere [Volume] e premere il pulsante <FUNC.>.
- Scegliere una voce, quindi premere i pulsanti <◀><▶> per regolare il volume.

Per nascondere i suggerimenti

In genere, i suggerimenti vengono mostrati quando si sceglie una voce del menu FUNC. (📖23) o di MENU (📖24). Se lo si preferisce, è possibile disattivare queste informazioni.

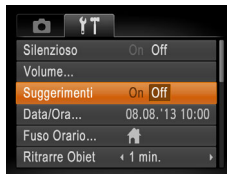

- Scegliere [Suggerimenti], quindi scegliere [Off].

Copertina

Prima dell'uso

Operazioni comuni della fotocamera

Guida di base

Guida avanzata

1 Nozioni fondamentali della fotocamera

2 Modalità Automatica

3 Altre modalità di scatto

4 Modalità P

5 Modalità Tv, Av e M

6 Modalità riproduzione

7 Menu di impostazione

8 Accessori

9 Appendice



Indice

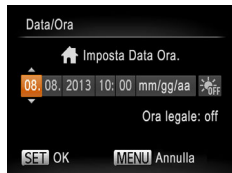

Data e ora

Modificare la data e l'ora attenendosi alla seguente procedura.







- Scegliere [Data/Ora], quindi premere il pulsante .
- Premere i pulsanti <◀><▶> per scegliere un'opzione, quindi modificare l'impostazione premendo i pulsanti <▲><▼> o ruotando la ghiera .

Orologio globale

Per assicurarsi che sugli scatti venga riportata la data e l'ora con il fuso orario corretto quando si viaggia all'estero, è sufficiente registrare preventivamente la destinazione e selezionare il relativo fuso orario. Questa comoda funzione elimina la necessità di modificare manualmente l'impostazione Data/Ora. Prima di utilizzare l'orologio globale, assicurarsi di impostare preventivamente la data, l'ora e il fuso orario locale, come descritto in "Impostazione di data e ora" (📖14).



1 Specificare la destinazione.

- Scegliere [Fuso Orario], quindi premere il pulsante .
- Premere i pulsanti <▲><▼> oppure ruotare la ghiera  per scegliere [✕ Internaz.], quindi premere il pulsante .
- Premere i pulsanti <◀><▶> oppure ruotare la ghiera  per scegliere la destinazione.
- Per impostare l'ora legale (avanti di 1 ora), premere i pulsanti <▲><▼> per scegliere [☀].
- Premere il pulsante .

2 Passare al fuso orario di destinazione.

- Premere i pulsanti <▲><▼> oppure ruotare la ghiera  per scegliere [✕ Internaz.], quindi premere il pulsante <MENU>.
- [✕] viene ora visualizzato nella schermata di scatto (📖118).



- Modificando la data e l'ora nella modalità [✕] (📖15), si aggiorneranno automaticamente la data e l'ora [🏠 Locale].

Copertina

Prima dell'uso

Operazioni comuni della fotocamera

Guida di base

Guida avanzata

1 Nozioni fondamentali della fotocamera

2 Modalità Automatica

3 Altre modalità di scatto

4 Modalità P

5 Modalità Tv, Av e M

6 Modalità riproduzione

7 Menu di impostazione

8 Accessori

9 Appendice

Indice



Temporizzazione rientro obiettivo

Per ragioni di sicurezza, l'obiettivo in genere rientra circa un minuto dopo avere premuto il pulsante <▶> nella modalità di scatto (📖21). Per fare in modo che l'obiettivo rientri immediatamente dopo la pressione del pulsante <▶>, impostare il tempo di rientro su [0 sec.].



- Scegliere [Ritrarre Obiet], quindi scegliere [0 sec.].

Utilizzo della modalità Eco

Questa funzione consente di risparmiare la carica della batteria in modalità di scatto. Quando la fotocamera non è utilizzata, lo schermo si oscura rapidamente per ridurre il consumo della batteria.

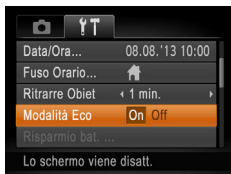

1 Configurare l'impostazione.

- Scegliere [Modalità Eco], quindi [On].
- [ECO] viene ora visualizzato nella schermata di scatto (📖118).
- Lo schermo si oscura quando la fotocamera non è utilizzata per circa due secondi; circa dieci secondi dopo l'oscuramento, lo schermo si disattiva. La fotocamera si spegne dopo circa tre minuti di inattività.

2 Scattare.

- Per attivare lo schermo ed effettuare le operazioni preliminari alla ripresa quando lo schermo è spento ma l'obiettivo non è ancora rientrato, premere il pulsante dell'otturatore fino a metà corsa.

Modifica della funzione di risparmio batteria

Modificare la temporizzazione della disattivazione automatica della fotocamera e dello schermo (rispettivamente, AutoSpegnimento e Spegni display) in base alle necessità (📖21).

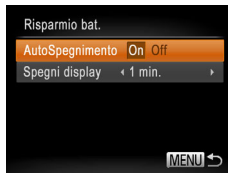

- Scegliere [Risparmio bat.] e premere il pulsante <FUNC. SET>.
- Dopo avere scelto una voce, premere i pulsanti <◀><▶> per modificarla in base alle necessità.

- ⚠ Per preservare la carica della batteria, scegliere [On] per [AutoSpegnimento] e [1 min.] o un valore inferiore per [Spegni display].

- ✎ L'impostazione [Spegni display] viene applicata anche se si imposta [AutoSpegnimento] su [Off].
- Queste funzioni di risparmio energetico non sono disponibili quando la modalità Eco (📖90) è impostata su [On].

Copertina

Prima dell'uso

Operazioni comuni della fotocamera

Guida di base

Guida avanzata

1 Nozioni fondamentali della fotocamera

2 Modalità Automatica

3 Altre modalità di scatto

4 Modalità P

5 Modalità Tv, Av e M

6 Modalità riproduzione

7 Menu di impostazione

8 Accessori

9 Appendice

Indice



Luminosità dello schermo

Modificare la luminosità dello schermo attendendosi alla seguente procedura.



- Scegliere [Luminosità LCD], quindi premere i pulsanti <◀><▶> per regolare la luminosità.



- Per ottenere la massima luminosità, tenere premuto il pulsante <DISP.> per almeno un secondo quando è visualizzata la schermata di scatto o nella visualizzazione di singole immagini. Ciò annullerà l'impostazione [Luminosità LCD] della scheda [fT]. Per ripristinare la luminosità originale, tenere nuovamente premuto il pulsante <DISP.> per almeno un secondo o spegnere e riaccendere la fotocamera.

Per nascondere la schermata di avvio

Se lo si desidera, è possibile disattivare la visualizzazione della schermata di avvio normalmente mostrata all'accensione della fotocamera.



- Scegliere [Immagine avvio], quindi scegliere [Off].

Formattazione delle memory card

Prima di utilizzare una memory card nuova o una memory card già formattata in un altro dispositivo, è necessario formattarla con la fotocamera in uso.

La formattazione elimina tutti i dati della memory card. Prima di procedere alla formattazione, copiare le immagini dalla memory card sul computer oppure effettuarne un backup.

Una Eye-Fi card (📖111) include del software. Prima di formattare una Eye-Fi card, installare in un computer il software.



1 Accedere alla schermata [Formattazione].

- Scegliere [Formattazione], quindi premere il pulsante <FUNC SET>.

2 Scegliere [OK].

- Premere i pulsanti <▲><▼> per scegliere [Annulla], scegliere [OK] (premere i pulsanti <◀><▶> o ruotare la ghiera <⦿>), quindi premere il pulsante <FUNC SET>.

3 Formattare la memory card.

- Per iniziare la formattazione, premere i pulsanti <▲><▼> oppure ruotare la ghiera <⦿> per scegliere [OK], quindi premere il pulsante <FUNC SET>.
- Al termine della formattazione, viene visualizzato il messaggio [Formattazione scheda di memoria completata]. Premere il pulsante <FUNC SET>.

Copertina

Prima dell'uso

Operazioni comuni della fotocamera

Guida di base

Guida avanzata

1 Nozioni fondamentali della fotocamera

2 Modalità Automatica

3 Altre modalità di scatto

4 Modalità P

5 Modalità Tv, Av e M

6 Modalità riproduzione

7 Menu di impostazione

8 Accessori

9 Appendice

Indice





- La formattazione o l'eliminazione dei dati di una memory card modifica semplicemente le informazioni di gestione dei file nella scheda e non garantisce la completa eliminazione dei dati. Quando si trasferisce o si smaltisce una memory card, è necessario adottare alcune precauzioni per proteggere le informazioni personali, ad esempio distruggere fisicamente la scheda.



- La capacità totale della scheda indicata nella schermata di formattazione potrebbe essere inferiore a quella pubblicizzata.

Formattazione di basso livello

Eseguire la formattazione a basso livello nei seguenti casi: viene visualizzato [Errore memory card], la fotocamera non funziona correttamente, la lettura/scrittura delle immagini della scheda risulta rallentata, lo scatto continuo risulta rallentato o la registrazione dei filmati si interrompe improvvisamente. La formattazione di basso livello elimina tutti i dati della memory card. Prima di procedere alla formattazione di basso livello, copiare le immagini dalla memory card sul computer oppure effettuare un backup.



- Nella schermata del passo 1 di "Formattazione delle memory card" (📖91), premere i pulsanti <▲><▼> o ruotare la ghiera <⊙> per scegliere [Formatt. basso liv.], quindi premere i pulsanti <◀><▶> per selezionare questa opzione. Viene visualizzato un'icona [✓].
- Attenersi alle procedure nei passi 2 – 3 in "Formattazione delle memory card" (📖91) per continuare la formattazione.



- La formattazione di basso livello richiede più tempo rispetto alla "Formattazione delle memory card" (📖91), poiché i dati vengono eliminati da tutti i settori di archiviazione della memory card.
- Per annullare la formattazione di basso livello in corso, scegliere [Stop]. In questo caso, tutti i dati verranno eliminati, ma sarà possibile utilizzare normalmente la memory card.



Numero file

Gli scatti vengono automaticamente numerati in ordine sequenziale (0001 – 9999) e salvati in cartelle in grado di memorizzare fino a 2.000 immagini ciascuna. È possibile modificare l'assegnazione dei numeri di file da parte della fotocamera.



- Toccare [Numero file] e scegliere un'opzione.

| | |
|------------|--|
| Continuo | Le immagini vengono numerate consecutivamente (fino alla ripresa o al salvataggio dello scatto numero 9999), anche se si alterna la memory card. |
| Auto reset | La numerazione delle immagini viene reimpostata su 0001 se si alterna la memory card o si crea una nuova cartella. |



- A prescindere dall'opzione selezionata in questa impostazione, gli scatti possono venire numerati consecutivamente partendo dall'ultimo numero delle immagini esistenti nelle memory card appena inserite. Per iniziare il salvataggio degli scatti dal numero 0001, utilizzare una memory card vuota o formattata (📖91).
- Per informazioni sulla struttura delle cartelle della scheda e sui tipi di immagini, consultare il "Manuale di istruzioni software" (📖100).

Copertina

Prima dell'uso

Operazioni comuni della fotocamera

Guida di base

Guida avanzata

1 Nozioni fondamentali della fotocamera

2 Modalità Automatica

3 Altre modalità di scatto

4 Modalità P

5 Modalità Tv, Av e M

6 Modalità riproduzione

7 Menu di impostazione

8 Accessori

9 Appendice

Indice



Archiviazione di immagini in base alla data

Anziché salvare le immagini in cartelle create mensilmente, è possibile fare in modo che la fotocamera crei cartelle con frequenza giornaliera, per archiviare gli scatti effettuati in quel giorno.



- Scegliere [Crea Cartella], quindi scegliere [Giornaliero].
- Le immagini verranno ora salvate in cartelle create in corrispondenza della data di scatto.

Visualizzazione nel sistema metrico/non metrico

È possibile modificare l'unità di misura visualizzata nella barra dello zoom (📏28), nell'indicatore MF (📖58) e altrove scegliendo m/cm o ft/in, in base alla necessità.



- Scegliere [Unità di mis.], quindi scegliere [ft/in].

Verifica dei loghi di certificazione

Sullo schermo è possibile visualizzare alcuni loghi relativi ai requisiti di certificazione soddisfatti dalla fotocamera. Altri loghi di certificazione sono stampati nella presente guida, sulla confezione della fotocamera o sul corpo della fotocamera.

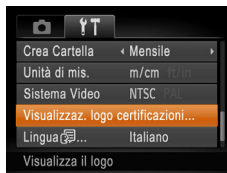

- Scegliere [Visualizzaz. logo certificazioni], quindi premere il pulsante <FUNC/SET>.

Lingua di visualizzazione

Modificare la lingua di visualizzazione in base alle esigenze.



- Scegliere [Lingua], quindi premere il pulsante <FUNC/SET>.
- Premere i pulsanti <▲><▼><◀><▶> oppure ruotare la ghiera <◁> per scegliere una lingua, quindi premere il pulsante <FUNC/SET>.



- Per accedere alla schermata [Lingua] dalla modalità riproduzione, tenere premuto il pulsante <FUNC/SET> e premere immediatamente il pulsante <MENU>.

Copertina

Prima dell'uso

Operazioni comuni della fotocamera

Guida di base

Guida avanzata

1 Nozioni fondamentali della fotocamera

2 Modalità Automatica

3 Altre modalità di scatto

4 Modalità P

5 Modalità Tv, Av e M

6 Modalità riproduzione

7 Menu di impostazione

8 Accessori

9 Appendice

Indice



Modifica di altre impostazioni

Le seguenti impostazioni possono anche essere modificate nella scheda [F1].

- [Sistema Video] (📖99)
- [Impostazioni Eye-Fi] (📖111)

Ripristino delle impostazioni predefinite

Per annullare eventuali modifiche accidentali delle impostazioni, è possibile ripristinare le impostazioni predefinite della fotocamera.

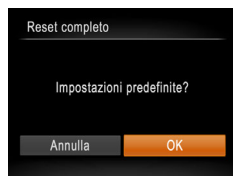

1 Accedere alla schermata [Reset completo].

- Scegliere [Reset completo], quindi premere il pulsante <[F10] SET>.

2 Ripristinare le impostazioni predefinite.

- Premere i pulsanti <[Left]><[Right]> oppure ruotare la ghiera <[Wheel]> per scegliere [OK], quindi premere il pulsante <[F10] SET>.
- Le impostazioni predefinite sono ora ripristinate.



- Non è possibile ripristinare le impostazioni predefinite delle seguenti funzioni.
 - Le impostazioni della scheda [F1] [Data/Ora] (📖89), [Lingua] (📖93), [Fuso Orario] (📖89) e [Sistema Video] (📖99)
 - I dati di bilanciamento del bianco personalizzati registrati (📖55)
 - La modalità di scatto scelta nella modalità [SCN] (📖43) o [Q] (📖45)

Copertina

Prima dell'uso

Operazioni comuni della fotocamera

Guida di base

Guida avanzata

1 Nozioni fondamentali della fotocamera

2 Modalità Automatica

3 Altre modalità di scatto

4 Modalità P

5 Modalità Tv, Av e M

6 Modalità riproduzione

7 Menu di impostazione

8 Accessori

9 Appendice

Indice



8

Accessori

È possibile sfruttare al massimo le potenzialità della fotocamera con gli accessori Canon opzionali e altri accessori compatibili, venduti separatamente

| | | | | | |
|--|-----------|--|------------|--|------------|
| Mapa del sistema | 96 | Utilizzo del software | 100 | Utilizzo di una Eye-Fi card | 111 |
| Accessori opzionali | 97 | Software | 100 | Verifica delle informazioni di connessione | 112 |
| Alimentatori | 97 | Verifica dell'ambiente del computer | 101 | Disattivazione del trasferimento Eye-Fi..... | 112 |
| Unità flash | 97 | Installazione del software..... | 101 | | |
| Altri accessori..... | 97 | Salvataggio delle immagini in un computer..... | 102 | | |
| Stampanti | 98 | Stampa delle immagini | 103 | | |
| Utilizzo di accessori opzionali | 98 | Stampa facile | 103 | | |
| Riproduzione su un televisore..... | 98 | Configurazione delle impostazioni di stampa..... | 104 | | |
| Alimentazione della fotocamera utilizzando | | Stampa di scene di filmati | 107 | | |
| l'alimentazione domestica | 99 | Aggiunta di immagini all'elenco stampa | | | |
| | | (DPOF)..... | 107 | | |
| | | Aggiunta di immagini a un fotolibro | 110 | | |

Copertina

Prima dell'uso

Operazioni comuni
della fotocamera

Guida di base

Guida avanzata

1 Nozioni fondamentali
della fotocamera

2 Modalità
Automatica

3 Altre modalità
di scatto

4 Modalità P

5 Modalità Tv,
Av e M

6 Modalità
riproduzione

7 Menu di
impostazione

8 Accessori

9 Appendice

Indice



Mappa del sistema

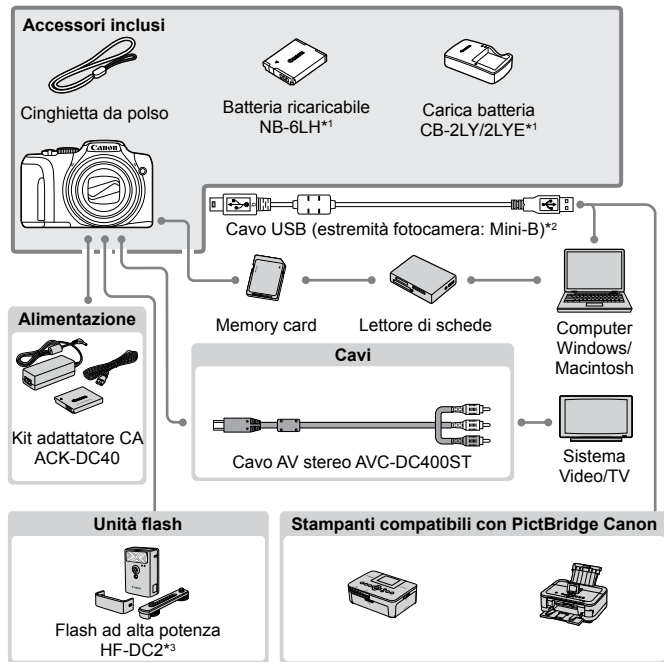

*1 Acquistabile anche separatamente.

*2 È disponibile anche un accessorio Canon originale (cavo interfaccia IFC-400PCU).

*3 È supportato anche il flash ad alta potenza HF-DC1.

Si consiglia di utilizzare accessori Canon originali.

Questa fotocamera è progettata per garantire prestazioni eccellenti quando viene utilizzata con accessori originali Canon. Canon non si assume alcuna responsabilità per danni alla fotocamera e/o incidenti, quali incendi o altro, provocati dal malfunzionamento di accessori non originali (ad esempio, fuoriuscite di liquido e/o esplosione della batteria ricaricabile). Questa garanzia non è valida per le riparazioni causate dal malfunzionamento di accessori non originali, anche in caso di richieste di riparazione a pagamento. La disponibilità varia in base all'area e alcuni accessori potrebbero non essere più disponibili.

Copertina

Prima dell'uso

Operazioni comuni della fotocamera

Guida di base

Guida avanzata

1 Nozioni fondamentali della fotocamera

2 Modalità Automatica

3 Altre modalità di scatto

4 Modalità P

5 Modalità Tv, Av e M

6 Modalità riproduzione

7 Menu di impostazione

8 Accessori

9 Appendice

Indice



Accessori opzionali

I seguenti accessori della fotocamera sono venduti separatamente. La disponibilità varia in base all'area e alcuni accessori potrebbero non essere più disponibili.

Alimentatori

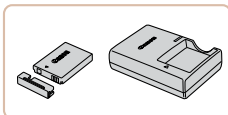

Batteria ricaricabile NB-6LH

- Batteria ricaricabile agli ioni di litio
- Carica batteria per batteria ricaricabile NB-6LH

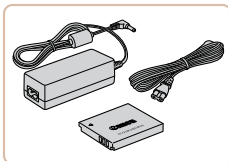

Kit adattatore CA ACK-DC40

- Consente di alimentare la fotocamera utilizzando l'alimentazione domestica. Consigliato quando si utilizza la fotocamera per periodi di tempo prolungati o quando si collega la fotocamera a una stampante o a un computer. Non può essere utilizzato per caricare la batteria ricaricabile della fotocamera.



- Il carica batteria e il Kit adattatore CA possono essere utilizzati in aree con alimentazione CA a 100 – 240 V (50/60 Hz).
- Per le prese elettriche di formato diverso, utilizzare un comune adattatore per spine disponibile in commercio. Non utilizzare un trasformatore elettrico progettato per i viaggi all'estero, poiché potrebbe danneggiare la batteria ricaricabile.



- Con la batteria ricaricabile è incluso un pratico sportello che è possibile collegare per vedere all'istante lo stato di carica. Collegare lo sportello in modo che ▲ risulti visibile in una batteria ricaricabile carica e in modo che ▲ non risulti visibile in una batteria ricaricabile scarica.
- È anche supportata la batteria ricaricabile NB-6L.

Unità flash



Flash ad alta potenza HF-DC2

- Flash esterno per l'illuminazione di soggetti posti al di fuori della portata del flash incorporato. È anche possibile utilizzare il flash ad alta potenza HF-DC1.

Altri accessori

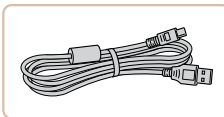

Cavo interfaccia IFC-400PCU

- Per il collegamento della fotocamera a un computer o a una stampante.

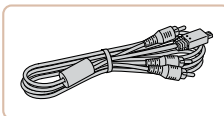

Cavo AV stereo AVC-DC400ST

- Collegare la fotocamera a un televisore per riprodurre le riprese su uno schermo più grande.

Copertina

Prima dell'uso

Operazioni comuni della fotocamera

Guida di base

Guida avanzata

1 Nozioni fondamentali della fotocamera

2 Modalità Automatica

3 Altre modalità di scatto

4 Modalità P

5 Modalità Tv, Av e M

6 Modalità riproduzione

7 Menu di impostazione

8 Accessori

9 Appendice

Indice



Stampanti

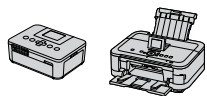

Stampanti compatibili con PictBridge Canon

- È possibile stampare le immagini senza utilizzare un computer collegando la fotocamera a una stampante compatibile con PictBridge Canon.
Per ulteriori informazioni, rivolgersi al più vicino rivenditore Canon.

Utilizzo di accessori opzionali

Foto

Filmati

Riproduzione su un televisore

Foto

Filmati

Collegando la fotocamera a un televisore utilizzando il cavo AV stereo AVC-DC400ST (venduto separatamente), è possibile visualizzare gli scatti su uno schermo più grande mentre si utilizza la fotocamera.
Per ulteriori informazioni sul collegamento o su come commutare gli ingressi, fare riferimento al manuale del televisore.



- È possibile che alcune informazioni non vengano visualizzate sul televisore (119).

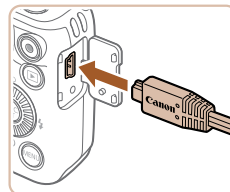
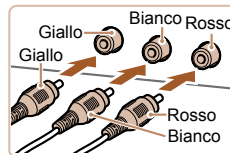

- 1 Assicurarsi che la fotocamera e il televisore siano spenti.**
- 2 Collegare la fotocamera al televisore.**
 - Nel televisore, inserire completamente la spina del cavo nell'ingresso video come mostrato.
 - Nella fotocamera, aprire il copriterminale e inserire completamente la spina del cavo nel terminale della fotocamera.

Copertina

Prima dell'uso

Operazioni comuni della fotocamera

Guida di base

Guida avanzata

1 Nozioni fondamentali della fotocamera

2 Modalità Automatica

3 Altre modalità di scatto

4 Modalità P

5 Modalità Tv, Av e M

6 Modalità riproduzione

7 Menu di impostazione

8 Accessori

9 Appendice

Indice



3 Accendere il televisore e passare all'ingresso video.

- Commutare l'ingresso del televisore all'ingresso video a cui si è collegato il cavo al passo 2.

4 Accendere la fotocamera.

- Premere il pulsante <▶> per accendere la fotocamera.
- Le immagini della fotocamera vengono visualizzate sul televisore. Sullo schermo della fotocamera non viene visualizzato nulla.
- Al termine, spegnere la fotocamera e il televisore prima di scollegare il cavo.

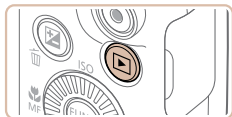

- ! Non è possibile ottenere una visualizzazione corretta se il formato di uscita video della fotocamera (NTSC o PAL) non corrisponde a quello del televisore. Per cambiare il formato di uscita video, premere il pulsante <MENU> e scegliere [Sistema Video] nella scheda [↑↑].

Alimentazione della fotocamera utilizzando l'alimentazione domestica

Se si alimenta la fotocamera con il Kit adattatore CA ACK-DC40 (venduto separatamente) non è necessario monitorare il livello residuo della batteria.

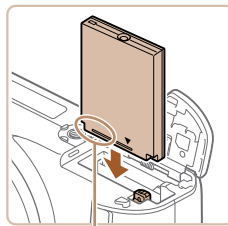

Terminali

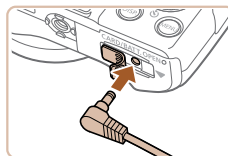

1 Assicurarsi che la fotocamera sia spenta.

2 Inserire l'adattatore di alimentazione.

- Attenersi alla procedura indicata al passo 2 in "Inserimento della batteria ricaricabile e della memory card" (📖13) per aprire lo sportello.
- Inserire l'adattatore nella direzione mostrata, come se si trattasse di una batteria ricaricabile (attenendosi alla procedura del passo 3 in "Inserimento della batteria ricaricabile e della memory card" (📖13)).
- Attenersi alla procedura indicata al passo 5 in "Inserimento della batteria ricaricabile e della memory card" (📖13) per chiudere lo sportello.

3 Collegare l'adattatore alla fotocamera.

- Aprire lo sportello e inserire completamente la spina dell'adattatore nella fotocamera.

Foto

Filmati

Copertina

Prima dell'uso

Operazioni comuni della fotocamera

Guida di base

Guida avanzata

1 Nozioni fondamentali della fotocamera

2 Modalità Automatica

3 Altre modalità di scatto

4 Modalità P

5 Modalità Tv, Av e M

6 Modalità riproduzione

7 Menu di impostazione

8 Accessori

9 Appendice

Indice



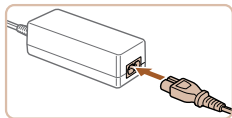

4 Collegare il cavo di alimentazione.

- Inserire un'estremità del cavo di alimentazione nell'adattatore compatto CA e inserire l'altra estremità nella presa di corrente.
- Accendere la fotocamera e utilizzarla in base alle necessità.
- Al termine, spegnere la fotocamera e scollegare il cavo di alimentazione dalla presa di corrente.



- Non scollegare l'adattatore né il cavo di alimentazione mentre la fotocamera è ancora accesa. Ciò potrebbe eliminare gli scatti o danneggiare la fotocamera.
- Non collegare l'adattatore o il cavo dell'adattatore in altri oggetti. Ciò potrebbe provocare un malfunzionamento o danni al prodotto.

Utilizzo del software

Di seguito viene illustrato il software disponibile per il download dal sito Web di Canon, con istruzioni per l'installazione e il salvataggio delle immagini in un computer.

Software

Dopo avere scaricato il software dal sito Web di Canon e dopo averlo installato, è possibile effettuare sul computer le operazioni descritte di seguito.

CameraWindow

- Importare immagini e modificare le impostazioni delle fotocamera

ImageBrowser EX

- Gestire le immagini: visualizzazione, ricerca e organizzazione
- Stampare e modificare immagini



- È necessario disporre dell'accesso a Internet. Eventuali costi per l'account ISP e tariffe di accesso devono essere pagati separatamente.

Manuale di istruzioni software

Consultare il manuale di istruzioni quando si utilizza il software. Il manuale può essere scaricato al seguente indirizzo:

<http://www.canon.com/icpd/>

Copertina

Prima dell'uso

Operazioni comuni della fotocamera

Guida di base

Guida avanzata

1 Nozioni fondamentali della fotocamera

2 Modalità Automatica

3 Altre modalità di scatto

4 Modalità P

5 Modalità Tv, Av e M

6 Modalità riproduzione

7 Menu di impostazione

8 Accessori

9 Appendice

Indice



Verifica dell'ambiente del computer

Il software può essere utilizzato sui computer riportati di seguito. Per dettagli sui requisiti di sistema e informazioni sulla compatibilità, tra cui il supporto di nuovi sistemi operativi, visitare il sito Web di Canon.

| | Windows | Macintosh |
|-------------------|---|---|
| Sistema operativo | Windows 8 Windows 7 SP1 Windows Vista SP2 Windows XP SP3 | Mac OS X 10.6 Mac OS X 10.7 Mac OS X 10.8 |



- Visitare il sito Web Canon per informazioni sui requisiti di sistema più recenti, incluse le versioni del sistema operativo supportate.

Installazione del software

Le schermate di Windows 7 e Mac OS X 10.6 vengono qui utilizzate per finalità illustrative.

1 Scaricare il software.

- Con un computer connesso a Internet accedere all'indirizzo <http://www.canon.com/icpd/>.
- Accedere al sito specifico per il proprio paese o la propria regione.
- Download del software.

2 Installare il software.

- Fare clic su [Installazione standard] e seguire le istruzioni visualizzate per completare il processo di installazione.
- L'installazione potrebbe richiedere qualche minuto in base alle prestazioni del computer e alla connessione a Internet.
- Fare clic su [Fine] o [Riavvia] nella schermata successiva all'installazione.

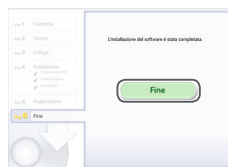

- Con il software è possibile eseguire l'aggiornamento alla versione più recente e scaricare le nuove funzioni da Internet (tranne alcune applicazioni software).
- Al primo collegamento della fotocamera al computer, verranno installati i driver, pertanto potrebbero trascorrere alcuni minuti prima di poter accedere alle immagini della fotocamera.

Copertina

Prima dell'uso

Operazioni comuni della fotocamera

Guida di base

Guida avanzata

1 Nozioni fondamentali della fotocamera

2 Modalità Automatica

3 Altre modalità di scatto

4 Modalità P

5 Modalità Tv, Av e M

6 Modalità riproduzione

7 Menu di impostazione

8 Accessori

9 Appendice

Indice



Salvataggio delle immagini in un computer

Le schermate di Windows 7 e Mac OS X 10.6 vengono qui utilizzate per finalità illustrative.

Per altre funzioni, fare riferimento al sistema di aiuto del software in questione (tranne alcune applicazioni).

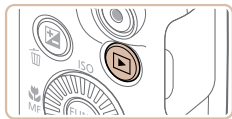
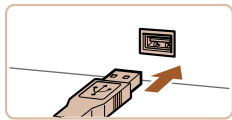
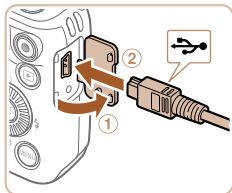

1 Collegare la fotocamera al computer.

- Aprire lo sportello con la fotocamera spenta (1). Utilizzando la spina più piccola del cavo USB con l'orientamento mostrato, inserire completamente la spina nel terminale della fotocamera (2).

- Inserire la spina più grande del cavo USB nella porta USB del computer. Per ulteriori informazioni sulle connessioni USB del computer, consultare il manuale per l'utente del computer.

2 Accendere la fotocamera per accedere a CameraWindow.

- Premere il pulsante <▶> per accendere la fotocamera.
- Su un computer Macintosh, CameraWindow viene visualizzato quando si stabilisce una connessione tra la fotocamera e il computer.
- Per Windows, seguire i passi riportati di seguito.
- Nella schermata visualizzata, fare clic sul collegamento [] per modificare il programma.



CameraWindow

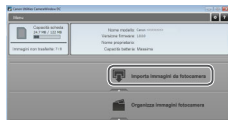

- Scegliere [Scarica le immagini da Canon Camera], quindi fare clic su [OK].

- Fare doppio clic su [].

3 Salvare le immagini nel computer.

- Fare clic su [Importa immagini da fotocamera], quindi su [Importa immagini non trasferite].
- Le immagini vengono salvate nella cartella Immagini del computer, in cartelle separate denominate dalla data.
- Dopo aver salvato le immagini, chiudere CameraWindow, premere il pulsante <▶> per spegnere la fotocamera e scollegare il cavo.
- Per istruzioni sulla visualizzazione di immagini su un computer, consultare il "Manuale di istruzioni software" (100).

Copertina

Prima dell'uso

Operazioni comuni della fotocamera

Guida di base

Guida avanzata

1 Nozioni fondamentali della fotocamera

2 Modalità Automatica

3 Altre modalità di scatto

4 Modalità P

5 Modalità Tv, Av e M

6 Modalità riproduzione

7 Menu di impostazione

8 Accessori

9 Appendice

Indice





- In Windows 7, se la schermata mostrata al passo 2 non viene visualizzata, fare clic sull'icona [] nella barra delle applicazioni.
- Per avviare CameraWindow in Windows Vista o XP, fare clic su [Scarica le immagini da Canon Camera] nella schermata visualizzata quando si accende la fotocamera al passo 2. Se CameraWindow non viene visualizzato, fare clic sul menu [Avvio] e scegliere [Tutti i programmi] ► [Canon Utilities] ► [CameraWindow] ► [CameraWindow].
- Su un computer Macintosh, se CameraWindow non viene visualizzato dopo il passo 2, fare clic sull'icona [CameraWindow] sul Dock (la barra visualizzata nella parte inferiore del desktop).
- È possibile salvare le immagini in un computer semplicemente collegando la fotocamera al computer, senza utilizzare il software; tenere comunque presente che in questo caso vi sono delle limitazioni.
 - Dopo avere collegato la fotocamera al computer, potrebbero trascorrere alcuni minuti prima di poter accedere alle immagini della fotocamera.
 - È possibile che le immagini scattate con l'orientamento verticale vengano salvate con l'orientamento orizzontale.
 - Le impostazioni di protezione delle immagini potrebbero essere cancellate dalle immagini salvate in un computer.
 - Possono verificarsi alcuni problemi quando si effettua il salvataggio di immagini o delle informazioni relative alle immagini, in base alla versione del sistema operativo, al software in uso o alle dimensioni dei file immagine.
 - È possibile che alcune funzioni fornite nel software, ad esempio la modifica di filmati, non siano disponibili.

Stampa delle immagini

È possibile stampare con facilità gli scatti collegando la fotocamera a una stampante. Nella fotocamera, è possibile specificare le immagini per impostare la stampa in batch, preparare gli ordini per i centri di sviluppo fotografico, nonché preparare ordini o stampare immagini per fotolibri. Per finalità illustrative, viene qui utilizzata una stampante foto compatta Canon SELPHY CP. Le schermate visualizzate e le funzioni disponibili variano in base alla stampante. Per ulteriori informazioni, consultare anche il manuale della stampante.

Stampa facile

Collegando la fotocamera a una stampante compatibile con PictBridge (venduta separatamente) tramite il cavo USB, è possibile stampare con facilità le foto scattate.

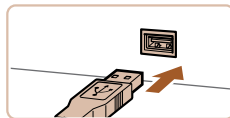
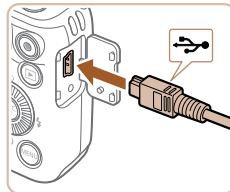

1 Assicurarsi che la fotocamera e la stampante siano spente.

2 Collegare la fotocamera alla stampante.

- Aprire lo sportello. Tenendo la spina più piccola del cavo nella direzione mostrata, inserirla completamente nel terminale della fotocamera.
- Collegare la spina più grande del cavo alla stampante. Per ulteriori informazioni sul collegamento, consultare il manuale della stampante.

Foto

Filmati

Copertina

Prima dell'uso

Operazioni comuni della fotocamera

Guida di base

Guida avanzata

1 Nozioni fondamentali della fotocamera

2 Modalità Automatica

3 Altre modalità di scatto

4 Modalità P

5 Modalità Tv, Av e M

6 Modalità riproduzione

7 Menu di impostazione

8 Accessori

9 Appendice

Indice



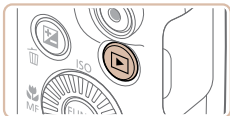

3 Accendere la stampante.

4 Accendere la fotocamera.

- Premere il pulsante per accendere la fotocamera.

5 Scegliere un'immagine.

- Premere i pulsanti oppure ruotare la ghiera per scegliere un'immagine.

6 Accedere alla schermata di stampa.

- Premere il pulsante , scegliere , quindi premere nuovamente il pulsante .

7 Stampare l'immagine.

- Premere i pulsanti oppure ruotare la ghiera per scegliere [Stampa], quindi premere il pulsante .
- La stampa ha inizio.
- Per stampare altre immagini, ripetere le procedure descritte sopra partendo dal passo 5 una volta terminata la stampa.
- Al termine della stampa, spegnere la fotocamera e la stampante e scollegare il cavo.

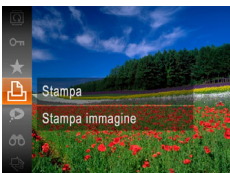

- Per informazioni sulle stampanti compatibili con PictBridge Canon (vendute separatamente), vedere "Stampanti" (109).

Configurazione delle impostazioni di stampa



1 Accedere alla schermata di stampa.

- Attenersi alla procedura indicata ai passi 1 – 6 in "Stampa facile" (103 – 104) per accedere alla schermata mostrata a sinistra.

2 Configurare le impostazioni.

- Premere i pulsanti o ruotare la ghiera per scegliere una voce, quindi scegliere un'opzione premendo i pulsanti .

| | | |
|----------------------|-------------|---|
| | Standard | Corrisponde alle impostazioni correnti della stampante. |
| | Data | Stampa le immagini a cui è stata aggiunta la data. |
| | N.File | Stampa le immagini a cui è stato aggiunto il numero di file. |
| | Entrambi | Stampa le immagini a cui sono stati aggiunti la data e il numero di file. |
| | Off | – |
| | Standard | Corrisponde alle impostazioni correnti della stampante. |
| | Off | – |
| | On | Utilizza le informazioni dell'ora di scatto per stampare con impostazioni ottimali. |
| | O.rossi1 | Consente di correggere l'effetto occhi rossi. |
| | N. di copie | Scegliere il numero di copie da stampare. |
| Ritaglio | – | Specificare l'area desiderata dell'immagine da stampare (105). |
| Imposta carta | – | Specificare il formato della carta, il layout e altri dettagli (105). |



Ritaglio delle immagini prima della stampa

Ritagliando le immagini prima della stampa, è possibile stampare un'area desiderata dell'immagine, anziché l'immagine completa.



1 Scegliere [Ritaglio].

- Dopo avere seguito la procedura indicata al passo 1 in "Configurazione delle impostazioni di stampa" (104) per accedere alla schermata di stampa, scegliere [Ritaglio] e premere il pulsante $\langle \text{FUNC SET} \rangle$.
- Intorno all'area dell'immagine da stampare viene visualizzata una cornice di ritaglio.

2 Modificare la cornice di ritaglio in base alle necessità.

- Per ridimensionare la cornice, spostare la leva dello zoom o ruotare la ghiera $\langle \text{ZOOM} \rangle$.
- Per spostare la cornice, premere i pulsanti $\langle \blacktriangle \rangle \langle \blacktriangledown \rangle \langle \blacktriangleleft \rangle \langle \blacktriangleright \rangle$.
- Per ruotare la cornice, premere il pulsante $\langle \text{DISP} \rangle$.
- Al termine, premere il pulsante $\langle \text{FUNC SET} \rangle$.

3 Stampare l'immagine.

- Attenersi alla procedura indicata al passo 7 in "Stampa facile" (104) per stampare.



- Potrebbe non essere possibile ritagliare immagini di piccole dimensioni o di determinati formati.
- Le date potrebbero non venire stampate correttamente se si ritagliano immagini con [Timbro data] selezionato.

Sceita del formato della carta e del layout prima della stampa



1 Scegliere [Imposta carta].

- Dopo avere seguito la procedura indicata al passo 1 in "Configurazione delle impostazioni di stampa" (104) per accedere alla schermata di stampa, scegliere [Imposta carta] e premere il pulsante $\langle \text{FUNC SET} \rangle$.

2 Scegliere il formato della carta.

- Premere i pulsanti $\langle \blacktriangle \rangle \langle \blacktriangledown \rangle$ oppure ruotare la ghiera $\langle \text{ZOOM} \rangle$ per scegliere un'opzione, quindi premere il pulsante $\langle \text{FUNC SET} \rangle$.

3 Scegliere il tipo di carta.

- Premere i pulsanti $\langle \blacktriangle \rangle \langle \blacktriangledown \rangle$ oppure ruotare la ghiera $\langle \text{ZOOM} \rangle$ per scegliere un'opzione, quindi premere il pulsante $\langle \text{FUNC SET} \rangle$.





4 Scegliere il layout.

- Premere i pulsanti <▲><▼> o ruotare la ghiera <⊙> per scegliere un'opzione.
- Se si sceglie [N°imm.xpag], premere i pulsanti <◀><▶> per specificare il numero di immagini per foglio.
- Premere il pulsante <FUNC SET>.

5 Stampare l'immagine.

Opzioni di layout disponibili

| | |
|------------|--|
| Standard | Corrisponde alle impostazioni correnti della stampante. |
| Con bordi | Stampa lasciando uno spazio bianco intorno all'immagine. |
| No bordi | Stampa senza lasciare alcun bordo. |
| N°imm.xpag | Scegliere il numero di immagini da stampare per foglio. |
| ID foto | Stampa le immagini a fini identificativi. Disponibile solo per le immagini con risoluzione L e un formato immagine pari a 4:3. |
| Form.fisso | Scegliere il formato di stampa. È possibile scegliere fra i formati 90 x 130 mm, Cartolina e Ampio. |

Stampa di fototessere

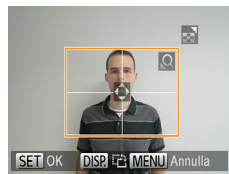

1 Scegliere [ID foto].

- Dopo avere seguito la procedura indicata ai passi 1 – 4 in “Scelta del formato della carta e del layout prima della stampa” (📖105 – 106), scegliere [ID foto] e premere il pulsante <FUNC SET>.

2 Scegliere la lunghezza del lato lungo e di quello corto.

- Premere i pulsanti <▲><▼> o ruotare la ghiera <⊙> per scegliere una voce. Scegliere la lunghezza premendo i pulsanti <◀><▶>, quindi premere il pulsante <FUNC SET>.

3 Scegliere l'area di stampa.

- Attenersi alla procedura del passo 2 in “Ritaglio delle immagini prima della stampa” (📖105) per scegliere l'area di stampa.

4 Stampare l'immagine.

Foto

Copertina

Prima dell'uso

Operazioni comuni della fotocamera

Guida di base

Guida avanzata

1 Nozioni fondamentali della fotocamera

2 Modalità Automatica

3 Altre modalità di scatto

4 Modalità P

5 Modalità Tv, Av e M

6 Modalità riproduzione

7 Menu di impostazione

8 Accessori

9 Appendice

Indice



Stampa di scene di filmati



1 Accedere alla schermata di stampa.

- Attenersi alla procedura indicata ai passi 1 – 6 in “Stampa facile” (103 – 104) per scegliere un filmato. Viene visualizzata la schermata a sinistra.

- Premere i pulsanti <◀><▶> oppure ruotare la ghiera <◉> per scegliere [D], quindi premere il pulsante <FUNC SET>. Viene visualizzata la schermata a sinistra.

2 Scegliere un metodo di stampa.

- Premere i pulsanti <▲><▼> o ruotare la ghiera <◉> per scegliere [D], quindi premere i pulsanti <◀><▶> per scegliere il metodo di stampa.

3 Stampare l'immagine.

Opzioni di stampa dei filmati

| | |
|----------|---|
| Singolo | Consente di stampare la scena corrente come una foto. |
| Sequenza | Consente di stampare una serie di scene, separate da una certa distanza, su un singolo foglio. È anche possibile stampare il numero di cartella, il numero del file e il tempo trascorso per il fotogramma impostando [Didascalia] su [On]. |



- Per annullare la stampa in corso, premere il pulsante <◉>.
- [ID foto] e [Sequenza] non sono selezionabili sulle stampanti compatibili con PictBridge Canon dai modelli CP720/CP730 e precedenti.

Aggiunta di immagini all'elenco stampa (DPOF)

Nella fotocamera è possibile impostare la stampa in batch (109) e l'ordine di stampe presso un centro di sviluppo fotografico. Scegliere fino a 998 immagini nella memory card e configurare le relative impostazioni, come il numero di copie, attenendosi alla seguente procedura. Le informazioni di stampa approntate in questo modo saranno conformi agli standard DPOF (Digital Print Order Format).

Configurazione delle impostazioni di stampa

Specificare il formato di stampa, se aggiungere la data o il numero di file e altre impostazioni attenendosi alla seguente procedura. Queste impostazioni vengono applicate a tutte le immagini dell'elenco stampa.



- Premere il pulsante <MENU>, quindi scegliere [Impostaz. di Stampa] nella scheda [D]. Scegliere e configurare le voci in base alle necessità (24).

| | | |
|-----------------|----------|---|
| Tipo di stampa | Standard | Viene stampata un'immagine per foglio. |
| | Indice | In ogni foglio vengono stampate versioni di dimensioni ridotte di più immagini. |
| | Entrambi | Vengono stampati entrambi i formati standard e indice. |
| Data | On | Le immagini vengono stampate con la data di scatto. |
| | Off | – |
| Nr. File | On | Le immagini vengono stampate con il numero di file. |
| | Off | – |
| Elim. Dati DPOF | On | Tutte le impostazioni dell'elenco stampa vengono eliminate dopo la stampa. |
| | Off | – |





- In alcuni casi, alcune impostazioni DPOF potrebbero non venire applicate dalla stampante o dal centro di sviluppo fotografico.
- [!] potrebbe venire visualizzato nella fotocamera per avvertire che le impostazioni di stampa della memory card sono state configurate in un'altra fotocamera. Modificando le impostazioni di stampa con questa fotocamera si potrebbero sovrascrivere tutte le impostazioni precedenti.
- Se [Data] è impostata su [On], alcune stampanti potrebbero stampare la data due volte.



- Specificando [Indice], non sarà possibile scegliere [On] per [Data] e [Nr.File] contemporaneamente.
- La data viene stampata in un formato che corrisponde alle informazioni sulle impostazioni di [Data/Ora] nella scheda [T], accessibile premendo il pulsante <MENU> (14).
- Con alcune stampanti compatibili con PictBridge Canon (vendute separatamente), la funzione di stampa indice non è disponibile.

Foto



3 Specificare il numero di stampe.

- Premere i pulsanti <▲><▼> oppure ruotare la ghiera <◁> per specificare il numero di stampe (fino a 99).
- Per impostare la stampa per altre immagini e specificare il numero di stampe, ripetere la procedura dei passi 2 – 3.
- La quantità di stampa non può essere specificata per le stampe indice. È possibile scegliere solo le immagini da stampare, attenendosi alla procedura del passo 2.
- Al termine, premere il pulsante <MENU> per tornare alla schermata del menu.

Foto

Impostazione della stampa per una serie di immagini



- Attenersi alla procedura indicata al passo 1 in "Impostazione della stampa per le singole immagini" (108), scegliere [Selezione Gamma] e premere il pulsante <FUNC SET>.
- Attenersi alla procedura indicata ai passi 2 – 3 in "Selezione di un intervallo" (76) per specificare le immagini.
- Premere i pulsanti <▲><▼> per scegliere [Ordine], quindi premere il pulsante <FUNC SET>.

Impostazione della stampa per le singole immagini



1 Scegliere [Selez.Immag&Q.tà].

- Premere il pulsante <MENU>, scegliere [Selez.Immag&Q.tà] nella scheda [T], quindi premere il pulsante <FUNC SET>.

2 Scegliere un'immagine.

- Premere i pulsanti <◀><▶> oppure ruotare la ghiera <◁> per scegliere un'immagine, quindi premere il pulsante <FUNC SET>.
- A questo punto è possibile specificare il numero di copie.
- Se per l'immagine si specifica la stampa indice, viene etichettata con l'icona [✓]. Per annullare la stampa indice dell'immagine, premere nuovamente il pulsante <FUNC SET>. [✓] non viene più visualizzato.

Copertina

Prima dell'uso

Operazioni comuni della fotocamera

Guida di base

Guida avanzata

1 Nozioni fondamentali della fotocamera

2 Modalità Automatica

3 Altre modalità di scatto

4 Modalità P

5 Modalità Tv, Av e M

6 Modalità riproduzione

7 Menu di impostazione

8 Accessori



9 Appendice

Indice





Impostazione della stampa per tutte le immagini



- Attenersi alla procedura indicata al passo 1 in "Impostazione della stampa per le singole immagini" (📖108), scegliere [Sel. tutte le immag.] e premere il pulsante .
- Premere i pulsanti <◀><▶> oppure ruotare la ghiera  per scegliere [OK], quindi premere il pulsante .

Cancellazione di tutte le immagini dall'elenco stampa



- Attenersi alla procedura indicata al passo 1 in "Impostazione della stampa per le singole immagini" (📖108), scegliere [Elimina le Selezioni] e premere il pulsante .
- Premere i pulsanti <◀><▶> oppure ruotare la ghiera  per scegliere [OK], quindi premere il pulsante .

Stampa di immagini aggiunte all'elenco stampa (DPOF)



- Dopo avere aggiunto le immagini all'elenco di stampa (📖107 – 109), viene visualizzata la schermata mostrata sulla sinistra dopo avere collegato la fotocamera a una stampante compatibile con PictBridge. Premere i pulsanti <▲><▼> per scegliere [Stampa ora], quindi premere il pulsante  per stampare le immagini nell'elenco di stampa.
- Qualsiasi lavoro di stampa DPOF temporaneamente sospeso verrà ripreso dall'immagine successiva.

Aggiunta di immagini a un fotolibro

Per impostare i fotolibri nella fotocamera, scegliere fino a 998 immagini di una memory card e importarle nel software nel computer, dove verranno memorizzate nella relativa cartella. Questa funzione è utile per ordinare fotolibri stampati online o per stamparli con la propria stampante.

Scelta di un metodo di selezione



- Premere il pulsante <MENU>, scegliere [Imp. fotolibro] nella scheda [D], quindi scegliere il metodo di selezione delle immagini.

- ⚠ • [!] potrebbe venire visualizzato nella fotocamera per avvertire che le impostazioni di stampa della fotocamera sono state configurate in un'altra fotocamera. Modificando le impostazioni di stampa con questa fotocamera si potrebbero sovrascrivere tutte le impostazioni precedenti.

- ✎ • Dopo avere importato le immagini nel computer, consultare anche il "Manuale di istruzioni software" (100) e il manuale della stampante per ulteriori informazioni.

Aggiunta delle immagini singole



1 Selezionare [Scegli].

- Attenersi alla procedura indicata in "Scelta di un metodo di selezione" (110), scegliere [Scegli] e premere il pulsante <FUNC SET>.

2 Scegliere un'immagine.

- Premere i pulsanti <<>> oppure ruotare la ghiera <DIAL> per scegliere un'immagine, quindi premere il pulsante <FUNC SET>.
- Viene visualizzato [✓].
- Per rimuovere l'immagine dal fotolibro, premere nuovamente il pulsante <FUNC SET>. [✓] non viene più visualizzato.
- Ripetere la procedura per specificare altre immagini.
- Al termine, premere il pulsante <MENU> per tornare alla schermata del menu.

Aggiunta di tutte le immagini a un fotolibro



- Attenersi alla procedura indicata in "Scelta di un metodo di selezione" (110), scegliere [Sel. tutte le immag.] quindi premere il pulsante <FUNC SET>.
- Premere i pulsanti <<>> oppure ruotare la ghiera <DIAL> per scegliere [OK], quindi premere il pulsante <FUNC SET>.



Rimozione di tutte le immagini da un fotolibro

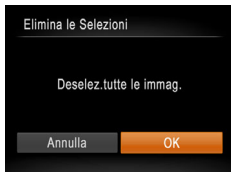

- Attenersi alla procedura indicata in “Scelta di un metodo di selezione” (📖 110), scegliere [Elimina le Selezioni] e premere il pulsante <FUNC SET>.
- Premere i pulsanti <◀><▶> oppure ruotare la ghiera <🌀> per scegliere [OK], quindi premere il pulsante <FUNC SET>.

Utilizzo di una Eye-Fi card

Prima di utilizzare una Eye-Fi card, verificare che sia possibile utilizzarla nel luogo in cui si trova (📖 2).







L'inserimento una Eye-Fi card predisposta consente il trasferimento wireless automatico delle immagini a un computer o il caricamento in un sito Web di condivisione di foto.

Le immagini vengono trasferite tramite la Eye-Fi card. Per istruzioni sulla preparazione e l'utilizzo delle schede o la risoluzione dei problemi di trasferimento, consultare il manuale dell'utente della scheda.

- ⚠ • Durante l'utilizzo dell'Eye-Fi card, tenere presente quanto segue.
 - Anche se [Trasf. Eye-Fi] è impostato su [Disatt.] (📖 112), le schede possono continuare a trasmettere onde radio. Rimuovere la Eye-Fi card prima di entrare in ospedali, a bordo di aerei oppure in aree in cui è proibito questo tipo di trasmissione.
 - Per la risoluzioni di problemi nel trasferimento delle immagini, controllare le impostazioni della scheda e del computer. Per ulteriori informazioni, consultare il manuale dell'utente della scheda.
 - Una insufficiente qualità della connessione Eye-Fi potrebbe causare il rallentamento del trasferimento delle immagini, che in alcuni casi potrebbe venire interrotto.
 - La Eye-Fi card potrebbero surriscaldarsi a causa delle funzioni di trasferimento.
 - Il consumo della batteria sarà più rapido rispetto all'uso normale.
 - Il funzionamento della fotocamera potrebbe risultare anomalo. Per ovviare a questo problema, impostare [Trasf. Eye-Fi] su [Disatt.].



È possibile verificare lo stato di connessione delle Eye-Fi card nella schermata di scatto (nella normale modalità di visualizzazione informazioni) e nella schermata di riproduzione (nella modalità di visualizzazione semplice delle informazioni).

| | | | |
|---|--------------------------|---|--|
|  (Grigio) | Non connesso |  | Interrotto |
|  (Bianco lampeggiante) | Connessione |  | Assenza di comunicazione |
|  (Bianco) | Connesso |  | Errore durante l'acquisizione delle informazioni della Eye-Fi card*2 |
|  (Animato) | Trasferimento in corso*1 | | |

*1 La funzione di risparmio batteria ( 21) della fotocamera viene temporaneamente disattivato durante il trasferimento delle immagini.

*2 Riavviare la fotocamera. La visualizzazione ripetuta di questa icona potrebbe indicare un problema della scheda.

Le immagini contrassegnate dall'icona  sono state trasferite.

Verifica delle informazioni di connessione

Verificare il punto di accesso SSID utilizzato dalla Eye-Fi card o lo stato di connessione, in base alle esigenze.



- Premere il pulsante <MENU>, scegliere [Impostazioni Eye-Fi] nella scheda , quindi premere il pulsante <FUNC SET>.
- Scegliere [Info connessione], quindi premere il pulsante <FUNC SET>.
- Viene visualizzata la schermata delle informazioni sulla connessione.

Disattivazione del trasferimento Eye-Fi

Configurare l'impostazione come segue per disattivare il trasferimento Eye-Fi tramite la scheda, se necessario.



Scegliere [Disatt.] in [Trasf. Eye-Fi].

- Premere il pulsante <MENU>, scegliere [Impostazioni Eye-Fi] nella scheda , quindi premere il pulsante <FUNC SET>.
- Scegliere [Trasf. Eye-Fi], quindi [Disatt.].

- ⓘ [Impostazioni Eye-Fi] non verrà visualizzato se una Eye-Fi card non è inserita nella fotocamera con la linguetta di protezione dalla scrittura dell'Eye-Fi card nella posizione di sblocco. Per tale motivo, non è possibile modificare le impostazioni di una Eye-Fi card inserita se la linguetta di protezione dalla scrittura è nella posizione di blocco.

Copertina

Prima dell'uso

Operazioni comuni della fotocamera

Guida di base

Guida avanzata

1 Nozioni fondamentali della fotocamera

2 Modalità Automatica

3 Altre modalità di scatto

4 Modalità P

5 Modalità Tv, Av e M

6 Modalità riproduzione

7 Menu di impostazione

8 Accessori

9 Appendice

Indice



9 Appendice

Informazioni utili per l'utilizzo della fotocamera

| | | | | | |
|--|------------|---|------------|--------------------------------------|------------|
| Risoluzione dei problemi | 114 | Tabelle delle funzioni e dei menu | 120 | Precauzioni di utilizzo | 128 |
| Messaggi visualizzati sullo schermo | 116 | Funzioni disponibili in ogni modalità di scatto | 120 | Specifiche | 128 |
| Informazioni visualizzate sullo schermo | 118 | Menu FUNC. | 122 | | |
| Scatto (Visualizzazione informazioni) | 118 | 📷 Menu a schede Scatto..... | 124 | | |
| Riproduzione (Visualizzazione dettagliata delle informazioni)..... | 119 | ⏮ Menu a schede Impostazione | 127 | | |
| | | ▶ Menu a schede Play | 127 | | |
| | | 🖨 Menu a schede Stampa..... | 127 | | |
| | | Menu FUNC. della modalità di riproduzione | 127 | | |

| |
|--|
| Copertina |
| Prima dell'uso |
| Operazioni comuni della fotocamera |
| Guida di base |
| Guida avanzata |
| 1 Nozioni fondamentali della fotocamera |
| 2 Modalità Automatica |
| 3 Altre modalità di scatto |
| 4 Modalità P |
| 5 Modalità Tv, Av e M |
| 6 Modalità riproduzione |
| 7 Menu di impostazione |
| 8 Accessori |
| 9 Appendice |
| Indice |



Risoluzione dei problemi

In caso di problemi relativi alla fotocamera, controllare prima quanto segue. Se le indicazioni riportate di seguito non consentono di risolvere il problema, contattare l'Help Desk del Supporto Clienti Canon.

Alimentazione

Quando si preme il pulsante ON/OFF non accade nulla.

- Verificare che la batteria ricaricabile sia carica (📖12).
- Verificare che la batteria ricaricabile sia inserita secondo l'orientamento corretto (📖13).
- Verificare che lo sportello della memory card/del vano batteria sia completamente chiuso (📖13).
- I terminali delle batterie sporchi riducono le prestazioni delle batterie. Provare a pulire i terminali con un batuffolo di cotone e a reinserire la batteria ricaricabile per alcune volte.

La batteria ricaricabile si esaurisce rapidamente.

- Alle basse temperature, le prestazioni delle batterie possono risultare inferiori. Provare a riscaldare leggermente la batteria ricaricabile riponendola, ad esempio, in una tasca, e assicurarsi che i terminali non tocchino oggetti metallici.
- Se le misure intraprese non sono risolutive e la batteria ricaricabile continua a esaurirsi rapidamente dopo la ricarica, vuol dire che ha esaurito il suo ciclo di vita. Acquistare una nuova batteria ricaricabile.

L'obiettivo non è rientrato.

- Non aprire lo sportello della memory card/del vano batteria quando la fotocamera è accesa. Chiudere lo sportello, accendere la fotocamera, quindi spegnerla nuovamente (📖13).

La batteria ricaricabile si è gonfiata.

- Il rigonfiamento della batteria è normale e non pone problemi di sicurezza. Tuttavia, se il rigonfiamento è tale da impedire l'inserimento della batteria ricaricabile nella fotocamera, contattare l'Help Desk del Supporto Clienti Canon.

Visualizzazione su televisore

Le immagini della fotocamera appaiono distorte o non vengono visualizzate sul televisore (📖98).

Scatto

Non è possibile scattare.

- In modalità riproduzione (📖69) premere il pulsante dell'otturatore fino a metà corsa (📖22).

In condizioni di luce scarsa la visualizzazione sullo schermo è anomala (📖23).

Durante lo scatto la visualizzazione sullo schermo è anomala.

Tenere presente che i problemi di visualizzazione riportati di seguito non vengono registrati nelle foto, ma nei filmati.

- Lo schermo può scurirsi in presenza di luce intensa.
- Quando viene utilizzata l'illuminazione fluorescente o LED, potrebbe verificarsi lo sfarfallio dello schermo.
- Se si compone uno scatto che include una sorgente di luce intensa, sullo schermo potrebbero apparire strisce di luce rossastra.

Il timbro data non è stato aggiunto alle immagini.

- Configurare l'impostazione [Timbro data] (📖14). Il timbro data non viene aggiunto automaticamente alle immagini solo perché è stata configurata l'impostazione [Data/Ora] (📖35).
- I timbri data non vengono aggiunti nelle modalità di scatto (📖126) in cui non è possibile configurare tale impostazione (📖35).

⚡ lampeggia sullo schermo quando si preme il pulsante dell'otturatore e non è possibile effettuare riprese (📖30).

📷 viene visualizzato quando si preme il pulsante dell'otturatore fino a metà corsa (📖30).

- Impostare [Mod. IS] su [Continuo] (📖64).
- Sollevare il flash e impostare la modalità Flash su ⚡ (📖62).
- Aumentare la sensibilità ISO (📖53).
- Fissare la fotocamera a un treppiede oppure adottare altri metodi per tenerla ferma. In questo caso, impostare [Mod. IS] su [Off] (📖64).

Gli scatti non sono a fuoco.

- Premere il pulsante dell'otturatore fino a metà corsa per mettere a fuoco i soggetti prima di premerlo completamente per scattare (📖22).
- Assicurarsi che i soggetti si trovino all'interno del campo di messa a fuoco (📖130).
- Impostare [Luce Autofocus] su [On] (📖40).
- Verificare che le funzioni non necessarie, ad esempio la funzione macro, siano disattivate.
- Provare a scattare utilizzando il blocco della messa a fuoco o il Blocco AF (📖59, 62).

Copertina

Prima dell'uso

Operazioni comuni della fotocamera

Guida di base

Guida avanzata

1 Nozioni fondamentali della fotocamera

2 Modalità Automatica

3 Altre modalità di scatto

4 Modalità P

5 Modalità Tv, Av e M

6 Modalità riproduzione

7 Menu di impostazione

8 Accessori

9 Appendice

Indice



Quando si preme il pulsante dell'otturatore fino a metà corsa, non viene visualizzata alcuna cornice AF e la fotocamera non mette a fuoco.

- Affinché le cornici AF siano visualizzate e la fotocamera metta a fuoco correttamente, provare a comporre lo scatto centrando le aree del soggetto a contrasto più elevato prima di premere il pulsante dell'otturatore fino a metà corsa. In alternativa, provare a premere ripetutamente il pulsante dell'otturatore fino a metà corsa.

I soggetti negli scatti appaiono troppo scuri.

- Sollevare il flash e impostare la modalità Flash su [☑] (☞62).
- Regolare la luminosità utilizzando la compensazione dell'esposizione (☞52).
- Regolare il contrasto utilizzando i-Contrast (☞54, 84).
- Utilizzare il blocco AE o la funzione di lettura spot (☞52, 53).

I soggetti appaiono troppo luminosi, sono presenti aree sbiadite.

- Abbassare il flash e impostare la modalità Flash su [☒] (☞28).
- Regolare la luminosità utilizzando la compensazione dell'esposizione (☞52).
- Utilizzare il blocco AE o la funzione di lettura spot (☞52, 53).
- Ridurre l'illuminazione sui soggetti.

Gli scatti appaiono troppo scuri nonostante l'attivazione del flash (☞30).

- Scattare nell'area di copertura del flash (☞129).
- Regolare la luminosità utilizzando la compensazione dell'esposizione del flash o modificando il livello di potenza del flash (☞63, 68).
- Aumentare la sensibilità ISO (☞53).

I soggetti negli scatti effettuati con il flash appaiono troppo luminosi, sono presenti aree sbiadite.

- Scattare nell'area di copertura del flash (☞129).
- Abbassare il flash e impostare la modalità Flash su [☒] (☞28).
- Regolare la luminosità utilizzando la compensazione dell'esposizione del flash o modificando il livello di potenza del flash (☞63, 68).

Negli scatti con il flash appaiono puntini bianchi o simili artefatti dell'immagine.

- Questo problema è causato dalla luce prodotta dal flash, che riflette la polvere o particelle aerodisperse.

Le immagini appaiono sgranate.

- Ridurre la sensibilità ISO (☞53).

I soggetti presentano l'effetto occhi rossi (☞37).

- Impostare [Luce o. rossi] su [On] (☞40) per attivare la lampadina di riduzione occhi rossi (☞4) negli scatti con il flash. Quando la lampadina di riduzione occhi rossi è accesa (per circa un secondo), non è possibile scattare perché è in corso la neutralizzazione dell'effetto occhi rossi. Per ottenere risultati ottimali, indicare ai soggetti di guardare la lampadina di riduzione occhi rossi. Provare, inoltre, ad aumentare l'illuminazione nelle scene di interni e a scattare da una distanza più ravvicinata.
- Modificare le immagini utilizzando la correzione occhi rossi (☞84).

La registrazione delle immagini nella memory card richiede troppo tempo o lo scatto continuo è più lento.

- Utilizzare la fotocamera per eseguire la formattazione di basso livello della memory card (☞92).

Le impostazioni di scatto o le impostazioni del menu FUNC. non sono disponibili.

- Le voci delle impostazioni disponibili variano a seconda della modalità di scatto. Consultare le sezioni "Funzioni disponibili in ogni modalità di scatto", "Menu FUNC." e "Menu a schede Scatto" (☞120 – 126).

Ripresa di filmati

Il tempo trascorso visualizzato non è corretto o la registrazione è interrotta.

- Utilizzare la fotocamera per formattare la memory card o passare a una scheda che supporta la registrazione ad alta velocità. Anche se la visualizzazione del tempo trascorso non è corretta, la lunghezza dei filmati nella memory card corrisponde alla durata di registrazione effettiva (☞91, 129).

[🔍] viene visualizzato e la ripresa si interrompe automaticamente.

Il buffer della memoria interna della fotocamera si è riempito perché la fotocamera non è riuscita a registrare sulla memory card con sufficiente rapidità. Attenersi a una delle seguenti misure.

- Utilizzare la fotocamera per eseguire la formattazione di basso livello della memory card (☞92).
- Ridurre la qualità dell'immagine (☞37).
- Passare a una memory card che supporta la registrazione ad alta velocità (☞129).

Non è possibile effettuare lo zoom.

- Non è possibile effettuare lo zoom durante la ripresa di filmati in modalità [📹] (☞47).

Copertina

Prima dell'uso

Operazioni comuni della fotocamera

Guida di base

Guida avanzata

1 Nozioni fondamentali della fotocamera

2 Modalità Automatica

3 Altre modalità di scatto

4 Modalità P

5 Modalità Tv, Av e M

6 Modalità riproduzione

7 Menu di impostazione

8 Accessori

9 Appendice

Indice



Riproduzione

Non è possibile effettuare la riproduzione.

- La riproduzione di immagini o filmati potrebbe non essere possibile se si utilizza un computer per rinominare i file o modificare la struttura delle cartelle. Per informazioni dettagliate sulla struttura delle cartelle e sui nomi dei file, fare riferimento al "Manuale di istruzioni software" (📖100).

La riproduzione si arresta o l'audio salta.

- Passare a una memory card sulla quale è stata eseguita la formattazione di basso livello con la fotocamera (📖92).
- Durante la riproduzione di filmati copiati in memory card con velocità di lettura basse possono verificarsi brevi interruzioni.
- Durante la riproduzione di filmati su un computer, i fotogrammi possono bloccarsi e l'audio saltare se le prestazioni del computer non sono adeguate.

Il suono non viene riprodotto durante i filmati.

- Regolare il volume (📖70) nel caso in cui sia stato attivato [Silenzioso] (📖88) o se il suono nel filmato è debole.
- Per i filmati ripresi in modalità [📹] (📖47) non viene riprodotto alcun suono perché l'audio non viene registrato in questa modalità.

Memory card

La memory card non viene riconosciuta.

- Riavviare la fotocamera con la memory card inserita (📖21).

Computer

Non è possibile trasferire le immagini a un computer.

Quando si tenta di trasferire immagini al computer utilizzando un cavo, provare a ridurre la velocità di trasferimento attenendosi alla seguente procedura.

- Premere il pulsante <▶> per attivare la modalità riproduzione. Tenere premuto il pulsante <MENU> mentre si premono i pulsanti <▲> e <⏪> contemporaneamente. Nella schermata successiva, premere i pulsanti <◀><▶> per scegliere [B], quindi premere il pulsante <📷>.

Eye-Fi card

Non è possibile trasferire le immagini (📖111).

Messaggi visualizzati sullo schermo

Se viene visualizzato un messaggio di errore, effettuare le seguenti operazioni.

Memory card assente

- La memory card potrebbe essere stata inserita secondo l'orientamento errato. Reinserirla secondo l'orientamento corretto (📖13).

Scheda memoria bloccata

- La linguetta di protezione dalla scrittura della memory card è impostata sulla posizione di blocco. Impostare la linguetta di protezione dalla scrittura sulla posizione di sblocco (📖13).

Impossibile registrare!

- Si è tentato di scattare senza aver inserito una memory card nella fotocamera. Per scattare, inserire una scheda secondo l'orientamento corretto (📖13).

Errore memory card (📖92)

- Se lo stesso messaggio di errore viene visualizzato anche dopo aver formattato una memory card supportata (📖2) e averla inserita secondo l'orientamento corretto (📖13), contattare l'Help Desk del Supporto Clienti Canon.

Spazio scheda insuff.

- Lo spazio libero sulla memory card è insufficiente per scattare (📖28, 42, 51, 65) o modificare le immagini (📖82 – 84). Eliminare le immagini non necessarie (📖78) o inserire una memory card con spazio libero sufficiente (📖13).

Caricare la batteria (📖12)

Nessuna Immagine.

- La memory card non contiene immagini da visualizzare.

Elemento protetto! (📖75)

Immagine non identificata./JPEG Incompatibile/Immagine troppo grande./Impossib. riprodurre MOV/Impossib. riprodurre MP4

- Non è possibile visualizzare immagini non supportate o danneggiate.
- Potrebbe non essere possibile visualizzare immagini modificate o ridenominate su un computer oppure le immagini scattate con un'altra fotocamera.

Copertina

Prima dell'uso

Operazioni comuni della fotocamera

Guida di base

Guida avanzata

1 Nozioni fondamentali della fotocamera

2 Modalità Automatica

3 Altre modalità di scatto

4 Modalità P

5 Modalità Tv, Av e M

6 Modalità riproduzione

7 Menu di impostazione

8 Accessori

9 Appendice

Indice



Impossibile ingrandire/Imposs. riprod. conten. in Smart Shuffle/ Impossibile ruotare/Imposs. modificare l'immag./Imposs.modificare/ Impos.assegn.a categoria/Immagine non selezionabile.

- Le funzioni riportate di seguito potrebbero non essere disponibili per le immagini ridenominate o già modificate su un computer oppure per le immagini scattate con un'altra fotocamera. Le funzioni indicate con un asterisco (*) non sono disponibili per i filmati.

Ingrandimento* (📖73), Shuffle intelligente* (📖74), Rotazione (📖80),

Preferiti (📖81), Modifica* (📖82 – 85), Lista di Stampa* (📖107)

e Impostazione del fotolibro* (📖110).

Int. selezione non valido

- Durante la specifica di un intervallo per una selezione di immagini (📖76, 79, 108), si è tentato di scegliere un'immagine iniziale successiva a quella finale o viceversa.

Limite selez. superato

- Sono state selezionate più di 998 immagini per la lista di stampa (📖107) o per l'impostazione del fotolibro (📖110). Scegliere al massimo 998 immagini.
- Non è stato possibile salvare correttamente le impostazioni della lista di stampa (📖107) o le impostazioni del fotolibro (📖110). Ridurre il numero delle immagini selezionate e riprovare.
- Si è tentato di scegliere più di 500 immagini in Protezione (📖75), Elimina (📖78), Preferiti (📖81), Lista di Stampa (📖107) o Impostazione del fotolibro (📖110).

Errore di comunicazione

- Un numero eccessivo di immagini (circa 1.000) presenti nella memory card ha impedito la stampa o il trasferimento di immagini al computer. Per trasferire le immagini, utilizzare un lettore di schede USB disponibile in commercio. Per stampare, inserire la memory card direttamente nel relativo slot della stampante.

Errore nome!

- Non è stato possibile creare la cartella o l'immagine perché è già stato raggiunto il numero massimo di file consentito (999) per memorizzare immagini nella scheda ed è stato raggiunto il numero massimo di immagini consentito (9999) nelle cartelle. Nella scheda [📁], impostare [Numero file] su [Auto reset] (📖92) o formattare la memory card (📖91).

Errore obiettivo

- Questo errore può verificarsi se l'obiettivo viene trattenuto mentre è in movimento oppure quando la fotocamera è utilizzata in ambienti in cui è presente polvere o sabbia.
- La visualizzazione frequente di questo messaggio di errore può indicare danni della fotocamera. In questo caso, contattare l'Help Desk del Supporto Clienti Canon.

Rilevato errore fotocamera (numero errore)

- Se questo messaggio di errore viene visualizzato immediatamente dopo uno scatto, è possibile che l'immagine non sia stata salvata. Passare alla modalità riproduzione per controllare l'immagine.
- La visualizzazione frequente di questo messaggio di errore può indicare danni della fotocamera. In questo caso, prendere nota del numero di errore (Exx) e contattare l'Help Desk del Supporto Clienti Canon.

Errore file

- Potrebbe non essere possibile eseguire correttamente la stampa (📖103) di foto di altre fotocamere o di immagini che sono state modificate utilizzando il software del computer, anche se la fotocamera è connessa alla stampante.

Errore di stampa

- Verificare l'impostazione del formato carta (📖105). Se questo messaggio di errore viene visualizzato quando l'impostazione è corretta, riavviare la stampante e ripetere l'impostazione sulla fotocamera.

Assorb. inchiostro pieno

- Contattare l'Help Desk del Supporto Clienti Canon per richiedere un assorbitore di inchiostro sostitutivo.

Copertina

Prima dell'uso

Operazioni comuni
della fotocamera

Guida di base

Guida avanzata

1 Nozioni fondamentali
della fotocamera

2 Modalità
Automatica

3 Altre modalità
di scatto

4 Modalità P

5 Modalità Tv,
Av e M

6 Modalità
riproduzione

7 Menu di
impostazione

8 Accessori

9 Appendice

Indice



Informazioni visualizzate sullo schermo

Scatto (Visualizzazione informazioni)

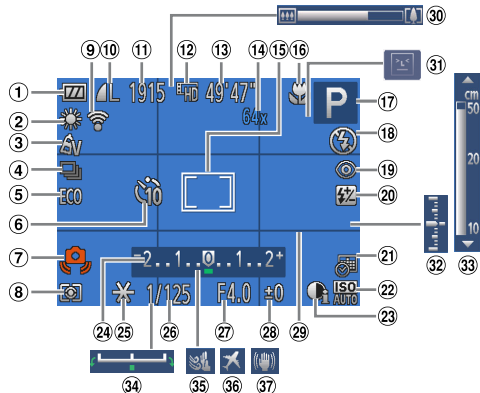

- ① Livello della batteria (📖118)
- ② Bilanciamento del bianco (📖54)
- ③ My Colors (📖55)
- ④ Modo scatto (📖56)
- ⑤ Modalità Eco (📖90)
- ⑥ Autoscatto (📖33)
- ⑦ Avvertenza di effetto fotocamera mossa (📖30)
- ⑧ Metodo di lettura (📖53)
- ⑨ Stato connessione Eye-Fi (📖111)
- ⑩ Compressione foto (📖64), Risoluzione (📖36)
- ⑪ Foto: Scatti registrabili (📖129)
- ⑫ Risoluzione filmati (📖37)
- ⑬ Filmati: Tempo disponibile (📖129)
- ⑭ Ingrandimento Zoom Digitale (📖32), Teleconvertitore Digitale (📖59)
- ⑮ Cornice AF (📖59), Cornice Punto AE Spot (📖53)

- ⑯ Campo di messa a fuoco (📖57, 58), Blocco AF (📖62), Icona modalità IS (📖31)
- ⑰ Modalità di scatto (📖120), Icona della scena (📖31)
- ⑱ Modalità Flash (📖62)
- ⑲ Correzione dell'effetto occhi rossi (📖37)
- ⑳ Compensazione dell'esposizione del flash / Livello di potenza del flash (📖63, 68)
- ㉑ Timbro data (📖35)
- ㉒ Sensibilità ISO (📖53)
- ㉓ i-Contrast (📖54)
- ㉔ Barra di compensazione dell'esposizione (📖52)
- ㉕ Blocco AE (📖52), Blocco FE (📖63)
- ㉖ Velocità otturatore (📖66, 67)
- ㉗ Diaframma (📖66, 67)
- ㉘ Livello di compensazione dell'esposizione (📖52)
- ㉙ Griglia (📖38)
- ㉚ Barra dello zoom (📖28)
- ㉛ Rilevamento occhi chiusi (📖39)
- ㉜ Livello di esposizione (📖67)
- ㉝ Indicatore MF (📖58)
- ㉞ Barra di modifica esposizione (📖38)
- ㉟ Filtro Vento (📖38)
- ㊱ Fuso Orario (📖89)
- ㊲ Stabilizzazione dell'immagine (📖64)

■ Livello della batteria

Un'icona o un messaggio sullo schermo indica il livello di carica della batteria.

| Schermo | Dettagli |
|------------------------|---|
| | Carica sufficiente |
| | Batteria parzialmente esaurita, ma carica sufficiente |
| | Batteria quasi esaurita. Sostituire quanto prima la batteria ricaricabile |
| [Caricare la batteria] | Batteria esaurita. Sostituire immediatamente la batteria ricaricabile |

Copertina

Prima dell'uso

Operazioni comuni della fotocamera

Guida di base

Guida avanzata

1 Nozioni fondamentali della fotocamera

2 Modalità Automatica

3 Altre modalità di scatto

4 Modalità P

5 Modalità Tv, Av e M

6 Modalità riproduzione

7 Menu di impostazione

8 Accessori

9 Appendice

Indice



Riproduzione (Visualizzazione dettagliata delle informazioni)

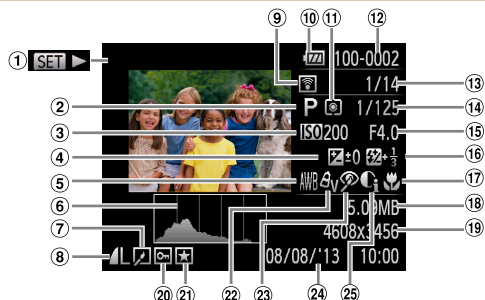

- | | | |
|---|--|---|
| <p>① Filmati (82, 70)</p> <p>② Modalità di scatto (120)</p> <p>③ Sensibilità ISO (53), Velocità di riproduzione (47)</p> <p>④ Livello di compensazione dell'esposizione (52), Livello di modifica dell'esposizione (50)</p> <p>⑤ Bilanciamento del bianco (54)</p> <p>⑥ Istogramma (71)</p> | <p>⑦ Modifica di immagini (82 - 85)</p> <p>⑧ Compressione (qualità immagine) (64) / Risoluzione (36, 37), MOV (filmati)</p> <p>⑨ Trasferimento mediante Eye-Fi (111)</p> <p>⑩ Livello della batteria (118)</p> <p>⑪ Metodo di lettura (53)</p> <p>⑫ Numero cartella - Numero file (92)</p> | <p>⑬ Numero immagine corrente / Numero totale di immagini</p> <p>⑭ Velocità otturatore (foto) (66), Qualità immagine / Frame rate (filmati) (37)</p> <p>⑮ Diaframma (66, 67), Qualità immagine (filmati) (37)</p> <p>⑯ Flash (62), Compensazione dell'esposizione del flash (63)</p> <p>⑰ Campo di messa a fuoco (57, 58)</p> |
|---|--|---|

- | | | |
|---|---|---|
| <p>⑱ Dimensioni file</p> <p>⑲ Foto: Risoluzione (129) Filmati: Durata riproduzione (129)</p> <p>⑳ Protezione (75)</p> | <p>㉑ Preferiti (81)</p> <p>㉒ My Colors (55, 83)</p> <p>㉓ Correzione dell'effetto occhi rossi (37, 84)</p> | <p>㉔ Data/ora di scatto (14)</p> <p>㉕ i-Contrast (54, 84)</p> |
|---|---|---|



È possibile che alcune informazioni non vengano mostrate quando si visualizzano le immagini su un televisore (98).

Riepilogo del pannello di controllo del filmato in "Visualizzazione" (70)

| | |
|--|---|
| | Escl |
| | Play |
| | Visione rallentata (per regolare la velocità di riproduzione, premere i pulsanti <<>> o ruotare la ghiera <C>. Non viene riprodotto alcun suono). |
| | Salta indietro* (per continuare a saltare indietro, tenere premuto il pulsante <C>). |
| | Precedente (per il riavvolgimento rapido, tenere premuto il pulsante <C>). |
| | Successivo (per l'avanzamento veloce, tenere premuto il pulsante <C>). |
| | Salta avanti* (per continuare a saltare avanti, tenere premuto il pulsante <C>). |
| | Modifica (85) |
| | Mostrata quando la fotocamera è collegata a una stampante compatibile con PictBridge (103). |

* Visualizza il fotogramma che si trova circa 4 sec. prima o dopo quello corrente.



Per saltare avanti o indietro durante la riproduzione del filmato, premere i pulsanti <<>>.

Copertina

Prima dell'uso

Operazioni comuni della fotocamera

Guida di base

Guida avanzata

1 Nozioni fondamentali della fotocamera

2 Modalità Automatica

3 Altre modalità di scatto

4 Modalità P

5 Modalità Tv, Av e M

6 Modalità riproduzione

7 Menu di impostazione

8 Accessori

9 Appendice

Indice



Tablelle delle funzioni e dei menu

Funzioni disponibili in ogni modalità di scatto

| Modalità di scatto | SCN | | | | | | | [Icone] | | | | | | | | | | | | | | |
|--------------------------------------|-----|----|----|---|------|------|---------|---------|---------|---------|---------|---------|---------|---------|---------|---------|---------|---------|---------|---------|---------|---|
| | M | Av | Tv | P | LIVE | AUTO | [Icona] | [Icona] | [Icona] | [Icona] | [Icona] | [Icona] | [Icona] | [Icona] | [Icona] | [Icona] | [Icona] | [Icona] | [Icona] | [Icona] | [Icona] | |
| Funzione | | | | | | | | | | | | | | | | | | | | | | |
| Compensazione dell'esposizione (📖52) | - | ○ | ○ | ○ | *1 | - | ○ | ○ | ○ | ○ | ○ | ○ | ○ | ○ | ○ | ○ | ○ | - | ○ | - | | |
| Sensibilità ISO (📖53) | | | | | | | | | | | | | | | | | | | | | | |
| ISO AUTO | - | ○ | ○ | ○ | ○ | ○ | ○ | ○ | ○ | ○ | ○ | ○ | ○ | ○ | ○ | ○ | ○ | ○ | ○ | ○ | ○ | ○ |
| ISO 100 200 400 800 1600 | ○ | ○ | ○ | ○ | - | - | - | - | - | - | - | - | - | - | - | - | - | - | - | - | - | - |
| Campo di messa a fuoco (📖57, 58, 62) | | | | | | | | | | | | | | | | | | | | | | |
| 📐 | ○ | ○ | ○ | ○ | ○ | ○ | ○ | ○ | ○ | ○ | ○ | ○ | ○ | ○ | ○ | ○ | ○ | ○ | ○ | ○ | ○ | ○ |
| 📐 / MF | ○ | ○ | ○ | ○ | ○ | - | ○ | - | ○ | ○ | ○ | - | ○ | ○ | ○ | ○ | ○ | ○ | ○ | ○ | ○ | ○ |
| Autoscatto (📖33) | | | | | | | | | | | | | | | | | | | | | | |
| 📷 | ○ | ○ | ○ | ○ | ○ | ○ | ○ | ○ | ○ | ○ | ○ | ○ | ○ | ○ | ○ | ○ | ○ | ○ | ○ | ○ | ○ | ○ |
| 📷📷📷 | ○ | ○ | ○ | ○ | ○ | ○ | ○ | - | ○ | ○ | ○ | ○ | ○ | ○ | ○ | ○ | ○ | ○ | ○ | ○ | - | ○ |
| Impostazioni autoscatto (📖34) | | | | | | | | | | | | | | | | | | | | | | |
| Ritardo*2 | ○ | ○ | ○ | ○ | ○ | ○ | ○ | - | ○ | ○ | ○ | ○ | ○ | ○ | ○ | ○ | ○ | ○ | ○ | - | ○ | |
| Fotogrammi*3 | ○ | ○ | ○ | ○ | ○ | ○ | ○ | - | ○ | ○ | ○ | ○ | ○ | ○ | ○ | ○ | ○ | ○ | ○ | - | - | |
| Flash (📖62) | | | | | | | | | | | | | | | | | | | | | | |
| 📷A | - | - | - | ○ | ○ | ○ | ○ | ○ | ○ | ○ | - | ○ | ○ | ○ | ○ | ○ | ○ | ○ | - | - | | |
| 📷 | ○ | ○ | ○ | ○ | ○ | - | ○ | ○ | - | ○ | - | ○ | ○ | ○ | ○ | ○ | ○ | ○ | - | - | | |
| 📷* | - | ○ | - | ○ | ○ | *4 | - | - | - | - | - | - | - | - | - | - | - | - | - | - | - | - |
| 📷 | - | - | - | - | - | - | - | - | - | ○ | - | - | - | - | - | - | - | - | - | ○ | ○ | |
| Impostazioni Av/Tv (📖66) | | | | | | | | | | | | | | | | | | | | | | |
| Diaphragma | ○ | ○ | - | - | - | - | - | - | - | - | - | - | - | - | - | - | - | - | - | - | - | - |
| Velocità otturatore | ○ | - | ○ | - | - | - | - | - | - | - | - | - | - | - | - | - | - | - | - | - | - | - |
| Cambio programma (📖53) | - | ○ | ○ | ○ | - | - | - | - | - | - | - | - | - | - | - | - | - | - | - | - | - | - |

*1 Impostazioni [Scuro – Chiaro] (📖43).

*2 Non impostabile su 0 secondi nelle modalità in cui non è possibile selezionare il numero di scatti.

*3 Un fotogramma (non modificabile) nelle modalità in cui non è possibile selezionare il numero di scatti.

4 Non disponibile, ma in alcuni casi passa a [📷].

○ Disponibile o impostato automaticamente. – Non disponibile.

Copertina

Prima dell'uso

Operazioni comuni della fotocamera

Guida di base

Guida avanzata

1 Nozioni fondamentali della fotocamera

2 Modalità Automatica

3 Altre modalità di scatto

4 Modalità P

5 Modalità Tv, Av e M

6 Modalità riproduzione

7 Menu di impostazione

8 Accessori

9 Appendice

Indice



| Modalità di scatto | M | Av | Tv | P | LIVE | AUTO | SCN | | | | | | | | | | | | | | |
|--|---|----|----|---|------|------|-----|---|---|---|---|---|---|---|---|---|---|---|---|---|---|
| | | | | | | | | | | | | | | | | | | | | | |
| Funzione | | | | | | | | | | | | | | | | | | | | | |
| Blocco AE/Blocco FE* ⁵ (📖52, 63) | - | ○ | ○ | ○ | - | - | - | - | - | - | - | - | - | - | - | - | - | - | - | - | - |
| Blocco AE (Filmato)/Modifica esposizione (📖50) | - | - | - | - | - | - | - | - | - | - | - | - | - | - | - | - | - | - | - | - | ○ |
| AF tracking | ○ | ○ | ○ | ○ | ○ | - | ○ | - | ○ | ○ | - | - | - | - | ○ | ○ | ○ | ○ | ○ | - | - |
| Visualizzazione sullo schermo (📖23) | | | | | | | | | | | | | | | | | | | | | |
| Visualizzazione senza informazioni | ○ | ○ | ○ | ○ | ○ | ○ | ○ | - | ○ | ○ | ○ | - | - | - | - | ○ | ○ | ○ | ○ | ○ | ○ |
| Visualizzazione informazioni | ○ | ○ | ○ | ○ | ○ | ○ | ○ | ○ | ○ | ○ | ○ | ○ | ○ | ○ | ○ | ○ | ○ | ○ | ○ | ○ | ○ |

*5 Blocco FE non disponibile nella modalità Flash

○ Disponibile o impostato automaticamente. - Non disponibile.

Copertina

Prima dell'uso

Operazioni comuni della fotocamera

Guida di base

Guida avanzata

1 Nozioni fondamentali della fotocamera

2 Modalità Automatica

3 Altre modalità di scatto

4 Modalità P

5 Modalità Tv, Av e M

6 Modalità riproduzione

7 Menu di impostazione

8 Accessori

9 Appendice

Indice



Menu FUNC.

| Funzione | Modalità di scatto | | | | | | | SCN | | | | | | | | | | | | |
|--|--------------------------|--------------------------|--------------------------|--------------------------|--------------------------|--------------------------|--------------------------|--------------------------|--------------------------|--------------------------|--------------------------|--------------------------|--------------------------|--------------------------|--------------------------|--------------------------|--------------------------|--------------------------|--------------------------|--------------------------|
| | M | Av | Tv | P | LIVE | AUTO | | | | | | | | | | | | | | |
| Metodo di lettura 53 | | <input type="checkbox"/> | <input type="checkbox"/> | <input type="checkbox"/> | <input type="checkbox"/> | <input type="checkbox"/> | <input type="checkbox"/> | <input type="checkbox"/> | <input type="checkbox"/> | <input type="checkbox"/> | <input type="checkbox"/> | <input type="checkbox"/> | <input type="checkbox"/> | <input type="checkbox"/> | <input type="checkbox"/> | <input type="checkbox"/> | <input type="checkbox"/> | <input type="checkbox"/> | <input type="checkbox"/> | <input type="checkbox"/> |
| | | <input type="checkbox"/> | <input type="checkbox"/> | <input type="checkbox"/> | <input type="checkbox"/> | <input type="checkbox"/> | <input type="checkbox"/> | <input type="checkbox"/> | <input type="checkbox"/> | <input type="checkbox"/> | <input type="checkbox"/> | <input type="checkbox"/> | <input type="checkbox"/> | <input type="checkbox"/> | <input type="checkbox"/> | <input type="checkbox"/> | <input type="checkbox"/> | <input type="checkbox"/> | <input type="checkbox"/> | <input type="checkbox"/> |
| My Colors 55 | | <input type="checkbox"/> | <input type="checkbox"/> | <input type="checkbox"/> | <input type="checkbox"/> | <input type="checkbox"/> | <input type="checkbox"/> | <input type="checkbox"/> | <input type="checkbox"/> | <input type="checkbox"/> | <input type="checkbox"/> | <input type="checkbox"/> | <input type="checkbox"/> | <input type="checkbox"/> | <input type="checkbox"/> | <input type="checkbox"/> | <input type="checkbox"/> | <input type="checkbox"/> | <input type="checkbox"/> | <input type="checkbox"/> |
| | | <input type="checkbox"/> | <input type="checkbox"/> | <input type="checkbox"/> | <input type="checkbox"/> | <input type="checkbox"/> | <input type="checkbox"/> | <input type="checkbox"/> | <input type="checkbox"/> | <input type="checkbox"/> | <input type="checkbox"/> | <input type="checkbox"/> | <input type="checkbox"/> | <input type="checkbox"/> | <input type="checkbox"/> | <input type="checkbox"/> | <input type="checkbox"/> | <input type="checkbox"/> | <input type="checkbox"/> | <input type="checkbox"/> |
| | | <input type="checkbox"/> | <input type="checkbox"/> | <input type="checkbox"/> | <input type="checkbox"/> | <input type="checkbox"/> | <input type="checkbox"/> | <input type="checkbox"/> | <input type="checkbox"/> | <input type="checkbox"/> | <input type="checkbox"/> | <input type="checkbox"/> | <input type="checkbox"/> | <input type="checkbox"/> | <input type="checkbox"/> | <input type="checkbox"/> | <input type="checkbox"/> | <input type="checkbox"/> | <input type="checkbox"/> | <input type="checkbox"/> |
| Bilanciamento del bianco 54 | | <input type="checkbox"/> | <input type="checkbox"/> | <input type="checkbox"/> | <input type="checkbox"/> | <input type="checkbox"/> | <input type="checkbox"/> | <input type="checkbox"/> | <input type="checkbox"/> | <input type="checkbox"/> | <input type="checkbox"/> | <input type="checkbox"/> | <input type="checkbox"/> | <input type="checkbox"/> | <input type="checkbox"/> | <input type="checkbox"/> | <input type="checkbox"/> | <input type="checkbox"/> | <input type="checkbox"/> | <input type="checkbox"/> |
| | | <input type="checkbox"/> | <input type="checkbox"/> | <input type="checkbox"/> | <input type="checkbox"/> | <input type="checkbox"/> | <input type="checkbox"/> | <input type="checkbox"/> | <input type="checkbox"/> | <input type="checkbox"/> | <input type="checkbox"/> | <input type="checkbox"/> | <input type="checkbox"/> | <input type="checkbox"/> | <input type="checkbox"/> | <input type="checkbox"/> | <input type="checkbox"/> | <input type="checkbox"/> | <input type="checkbox"/> | <input type="checkbox"/> |
| Compensazione dell'esposizione del flash 63 | <input type="checkbox"/> | <input type="checkbox"/> | <input type="checkbox"/> | <input type="checkbox"/> | <input type="checkbox"/> | <input type="checkbox"/> | <input type="checkbox"/> | <input type="checkbox"/> | <input type="checkbox"/> | <input type="checkbox"/> | <input type="checkbox"/> | <input type="checkbox"/> | <input type="checkbox"/> | <input type="checkbox"/> | <input type="checkbox"/> | <input type="checkbox"/> | <input type="checkbox"/> | <input type="checkbox"/> | <input type="checkbox"/> | <input type="checkbox"/> |
| Livello della potenza del flash 68 | <input type="checkbox"/> | <input type="checkbox"/> | <input type="checkbox"/> | <input type="checkbox"/> | <input type="checkbox"/> | <input type="checkbox"/> | <input type="checkbox"/> | <input type="checkbox"/> | <input type="checkbox"/> | <input type="checkbox"/> | <input type="checkbox"/> | <input type="checkbox"/> | <input type="checkbox"/> | <input type="checkbox"/> | <input type="checkbox"/> | <input type="checkbox"/> | <input type="checkbox"/> | <input type="checkbox"/> | <input type="checkbox"/> | <input type="checkbox"/> |
| Modo scatto 56 | <input type="checkbox"/> | <input type="checkbox"/> | <input type="checkbox"/> | <input type="checkbox"/> | <input type="checkbox"/> | <input type="checkbox"/> | <input type="checkbox"/> | <input type="checkbox"/> | <input type="checkbox"/> | <input type="checkbox"/> | <input type="checkbox"/> | <input type="checkbox"/> | <input type="checkbox"/> | <input type="checkbox"/> | <input type="checkbox"/> | <input type="checkbox"/> | <input type="checkbox"/> | <input type="checkbox"/> | <input type="checkbox"/> | <input type="checkbox"/> |
| | | <input type="checkbox"/> | <input type="checkbox"/> | <input type="checkbox"/> | <input type="checkbox"/> | <input type="checkbox"/> | <input type="checkbox"/> | <input type="checkbox"/> | <input type="checkbox"/> | <input type="checkbox"/> | <input type="checkbox"/> | <input type="checkbox"/> | <input type="checkbox"/> | <input type="checkbox"/> | <input type="checkbox"/> | <input type="checkbox"/> | <input type="checkbox"/> | <input type="checkbox"/> | <input type="checkbox"/> | <input type="checkbox"/> |
| | | <input type="checkbox"/> | <input type="checkbox"/> | <input type="checkbox"/> | <input type="checkbox"/> | <input type="checkbox"/> | <input type="checkbox"/> | <input type="checkbox"/> | <input type="checkbox"/> | <input type="checkbox"/> | <input type="checkbox"/> | <input type="checkbox"/> | <input type="checkbox"/> | <input type="checkbox"/> | <input type="checkbox"/> | <input type="checkbox"/> | <input type="checkbox"/> | <input type="checkbox"/> | <input type="checkbox"/> | <input type="checkbox"/> |
| | | <input type="checkbox"/> | <input type="checkbox"/> | <input type="checkbox"/> | <input type="checkbox"/> | <input type="checkbox"/> | <input type="checkbox"/> | <input type="checkbox"/> | <input type="checkbox"/> | <input type="checkbox"/> | <input type="checkbox"/> | <input type="checkbox"/> | <input type="checkbox"/> | <input type="checkbox"/> | <input type="checkbox"/> | <input type="checkbox"/> | <input type="checkbox"/> | <input type="checkbox"/> | <input type="checkbox"/> | <input type="checkbox"/> |

*1 Il bilanciamento del bianco non è disponibile.

*2 Impostazione compresa nell'intervallo di 1 – 5: contrasto, nitidezza, saturazione dei colori, rosso, verde, blu e carnagione.

*3 è impostato con [MF], Blocco AF o .

O Disponibile o impostato automaticamente. – Non disponibile.

Copertina

Prima dell'uso

Operazioni comuni della fotocamera

Guida di base

Guida avanzata

1 Nozioni fondamentali della fotocamera

2 Modalità Automatica

3 Altre modalità di scatto

4 Modalità P

5 Modalità Tv, Av e M

6 Modalità riproduzione

7 Menu di impostazione

8 Accessori

9 Appendice

Indice



| Funzione | Modalità di scatto | | | | | | SCN | | | | | | | | | | | | |
|--------------------------|--------------------|----|----|---|------|------|-----|---|---|---|---|---|---|---|---|---|---|---|---|
| | M | Av | Tv | P | LIVE | AUTO | | | | | | | | | | | | | |
| Rapporto dim. foto (📖36) | | | | | | | | | | | | | | | | | | | |
| 16:9 | ○ | ○ | ○ | ○ | – | ○ | ○ | ○ | – | ○ | ○ | – | ○ | – | ○ | ○ | ○ | ○ | – |
| 3:2 | ○ | ○ | ○ | ○ | – | ○ | ○ | ○ | – | ○ | ○ | – | – | – | ○ | ○ | ○ | ○ | – |
| 4:3 | ○ | ○ | ○ | ○ | ○ | ○ | ○ | ○ | ○ | ○ | ○ | ○ | ○ | ○ | ○ | ○ | ○ | ○ | ○ |
| 1:1 | ○ | ○ | ○ | ○ | – | ○ | ○ | ○ | – | ○ | ○ | – | – | – | ○ | ○ | ○ | ○ | – |
| Risoluzione (📖36) | | | | | | | | | | | | | | | | | | | |
| L | ○ | ○ | ○ | ○ | ○ | ○ | ○ | ○ | – | ○ | ○ | ○ | ○ | ○ | ○ | ○ | ○ | ○ | ○ |
| M1 M2 | ○ | ○ | ○ | ○ | – | ○ | ○ | ○ | – | ○ | ○ | – | – | – | – | – | – | ○ | ○ |
| M | – | – | – | – | – | – | – | ○ | – | – | – | – | – | – | – | – | – | – | – |
| S | ○ | ○ | ○ | ○ | – | ○ | ○ | ○ | – | ○ | ○ | – | – | – | – | – | – | ○ | ○ |
| Compressione (📖64) | | | | | | | | | | | | | | | | | | | |
| | ○ | ○ | ○ | ○ | – | – | – | – | – | – | – | – | – | – | – | – | – | – | – |
| | ○ | ○ | ○ | ○ | ○ | ○ | ○ | ○ | ○ | ○ | ○ | ○ | ○ | ○ | ○ | ○ | ○ | ○ | ○ |
| Qualità filmato (📖37) | | | | | | | | | | | | | | | | | | | |
| | ○ | ○ | ○ | ○ | ○ | ○ | ○ | ○ | ○ | ○ | ○ | ○ | ○ | ○ | ○ | ○ | ○ | ○ | ○ |
| | ○ | ○ | ○ | ○ | – | ○ | ○ | ○ | ○ | ○ | ○ | ○ | ○ | ○ | ○ | ○ | ○ | ○ | ○ |

*4 Viene sincronizzato con l'impostazione del formato immagine e viene impostato automaticamente (📖47).

○ Disponibile o impostato automaticamente. – Non disponibile.

Copertina

Prima dell'uso

Operazioni comuni della fotocamera

Guida di base

Guida avanzata

1 Nozioni fondamentali della fotocamera

2 Modalità Automatica

3 Altre modalità di scatto

4 Modalità P

5 Modalità Tv, Av e M

6 Modalità riproduzione

7 Menu di impostazione

8 Accessori

9 Appendice

Indice



Menu a schede Scatto

| Funzione | Modalità di scatto | | | | | | SCN | | | | | | | | | | [M] | [A] | |
|--------------------------------|--------------------|----|----|---|------|------|-----|-----|-----|-----|-----|-----|-----|-----|-----|-----|-----|-----|-----|
| | M | Av | Tv | P | LIVE | AUTO | [S] | [A] | [L] | [S] | [S] | [S] | [S] | [S] | [S] | [S] | | | [S] |
| Cornice AF (M59) | | | | | | | | | | | | | | | | | | | |
| Centro | O | O | O | O | O | - | O | - | O | O | O | O | - | O | O | O | O | O | O |
| AiAF viso*1 | O | O | O | O | O | O | O | O | O | O | - | - | - | O | O | O | O | O | O |
| AF tracking | O | O | O | O | O | - | O | - | O | O | - | - | - | - | O | O | O | O | - |
| Mis. Cornice AF*2 (M59) | | | | | | | | | | | | | | | | | | | |
| Normale | O | O | O | O | O | - | O | - | O | O | - | O | - | O | O | O | O | O | O |
| Small | O | O | O | O | O | - | O | - | O | O | - | - | - | O | O | O | O | O | O |
| Zoom Digitale (M32) | | | | | | | | | | | | | | | | | | | |
| Standard | O | O | O | O | O | O | O | O | - | O | O | - | - | - | - | - | - | O | O |
| Off | O | O | O | O | O | O | O | O | O | O | O | O | O | O | O | O | O | O | O |
| 1.6x/2.0x | O | O | O | O | O | - | - | - | - | - | - | - | - | - | - | - | - | - | - |
| AF-Point Zoom (M39) | | | | | | | | | | | | | | | | | | | |
| On | O | O | O | O | O | O | O | O | O | O | - | - | - | - | O | O | O | O | - |
| Off | O | O | O | O | O | O | O | O | O | O | O | O | O | O | O | O | O | O | O |
| AF Servo (M61) | | | | | | | | | | | | | | | | | | | |
| On | O | O | O | O | O | - | O | - | O | O | - | - | - | - | O | O | O | O | - |
| Off | O | O | O | O | O | *3 | O | O | O | O | O | O | O | O | O | O | O | O | O |
| AF continuo (M62) | | | | | | | | | | | | | | | | | | | |
| On | O | O | O | O | O | O | O | O | - | O | - | O | O | O | O | O | O | O | O |
| Off | O | O | O | O | O | - | O | - | O | O | O | O | O | O | O | O | O | O | - |
| Luce Autofocus (M40) | | | | | | | | | | | | | | | | | | | |
| On | O | O | O | O | O | O | O | O | O | O | - | O | O | O | O | O | O | O | - |
| Off | O | O | O | O | O | O | O | O | O | O | O | O | O | O | O | O | O | O | O |

*1 Il funzionamento quando non è rilevato alcun viso varia in base alla modalità di scatto.

*2 Disponibile quando la cornice AF è impostata su [Centro].

*3 [On] se il soggetto in movimento viene rilevato.

O Disponibile o impostato automaticamente. - Non disponibile.

Copertina

Prima dell'uso

Operazioni comuni della fotocamera

Guida di base

Guida avanzata

1 Nozioni fondamentali della fotocamera

2 Modalità Automatica

3 Altre modalità di scatto

4 Modalità P

5 Modalità Tv, Av e M

6 Modalità riproduzione

7 Menu di impostazione

8 Accessori

9 Appendice

Indice



| Funzione | Modalità di scatto | | | | | | SCN | | | | | | | | | | | | | |
|---|---|----|----|---|------|------|-----|---|---|---|---|---|---|---|---|---|---|---|---|--|
| | M | Av | Tv | P | LIVE | AUTO | | | | | | | | | | | | | | |
| Zoom manuale (📖39) | | | | | | | | | | | | | | | | | | | | |
| On | ○ | ○ | ○ | ○ | ○ | – | ○ | – | ○ | ○ | – | – | – | ○ | ○ | ○ | ○ | – | | |
| Off | ○ | ○ | ○ | ○ | ○ | ○ | ○ | ○ | ○ | ○ | ○ | ○ | ○ | ○ | ○ | ○ | ○ | ○ | ○ | |
| Safety MF (📖58) | | | | | | | | | | | | | | | | | | | | |
| On | ○ | ○ | ○ | ○ | ○ | – | ○ | – | ○ | ○ | – | ○ | ○ | ○ | ○ | ○ | ○ | ○ | ○ | |
| Off | ○ | ○ | ○ | ○ | ○ | ○ | ○ | ○ | ○ | ○ | ○ | ○ | ○ | ○ | ○ | ○ | ○ | ○ | ○ | |
| Impostazioni Flash (📖37, 40, 63, 68) | | | | | | | | | | | | | | | | | | | | |
| Modalità Flash | AUTO | – | ○ | ○ | ○ | ○ | ○ | ○ | ○ | ○ | – | ○ | ○ | ○ | ○ | ○ | ○ | – | – | |
| | Manuale | ○ | ○ | ○ | – | – | – | – | – | – | – | – | – | – | – | – | – | – | – | |
| Comp.esp.flash | – | ○ | ○ | ○ | – | – | – | – | – | – | – | – | – | – | – | – | – | – | – | |
| Potenza flash | ○ | ○ | ○ | – | – | – | – | – | – | – | – | – | – | – | – | – | – | – | – | |
| Occhi rossi | On | ○ | ○ | ○ | ○ | – | ○ | ○ | ○ | ○ | – | – | – | – | – | – | – | – | – | |
| | Off | ○ | ○ | ○ | ○ | ○ | ○ | ○ | ○ | ○ | – | ○ | ○ | ○ | ○ | ○ | ○ | – | – | |
| Luce o. rossi | On/Off | ○ | ○ | ○ | ○ | ○ | ○ | ○ | ○ | ○ | – | ○ | ○ | ○ | ○ | ○ | ○ | – | – | |
| Controllo FE | On | – | ○ | ○ | ○ | ○ | ○ | ○ | ○ | ○ | – | ○ | ○ | ○ | ○ | ○ | ○ | – | – | |
| | Off | ○ | ○ | ○ | ○ | ○ | – | – | – | – | – | – | – | – | – | – | – | – | – | |
| i-Contrast (📖54) | | | | | | | | | | | | | | | | | | | | |
| Auto | ○ | ○ | ○ | ○ | – | ○ | – | – | ○ | – | – | – | – | – | – | – | – | – | – | |
| Off | ○ | ○ | ○ | ○ | ○ | – | ○ | ○ | – | ○ | ○ | ○ | ○ | ○ | ○ | ○ | ○ | ○ | ○ | |
| Funz.sicurezza (📖66) | | | | | | | | | | | | | | | | | | | | |
| On | – | ○ | ○ | – | – | – | – | – | – | – | – | – | – | – | – | – | – | – | – | |
| Off | ○ | ○ | ○ | ○ | ○ | ○ | ○ | ○ | ○ | ○ | ○ | ○ | ○ | ○ | ○ | ○ | ○ | ○ | ○ | |
| Filtro Vento (📖38) | | | | | | | | | | | | | | | | | | | | |
| On/Off | ○ | ○ | ○ | ○ | ○ | ○ | ○ | ○ | ○ | ○ | ○ | ○ | ○ | ○ | ○ | ○ | ○ | ○ | ○ | |
| Visual. Immag. dopo lo scatto | | | | | | | | | | | | | | | | | | | | |
| Tempo visual. | Off/Breve/2 sec./4 sec./8 sec./Mantieni | ○ | ○ | ○ | ○ | ○ | ○ | ○ | ○ | ○ | ○ | ○ | ○ | ○ | ○ | ○ | ○ | ○ | – | |
| | Info visual. | ○ | ○ | ○ | ○ | ○ | ○ | ○ | ○ | ○ | ○ | ○ | ○ | ○ | ○ | ○ | ○ | ○ | ○ | |

Copertina

Prima dell'uso

Operazioni comuni della fotocamera

Guida di base

Guida avanzata

1 Nozioni fondamentali della fotocamera

2 Modalità Automatica

3 Altre modalità di scatto

4 Modalità P

5 Modalità Tv, Av e M

6 Modalità riproduzione

7 Menu di impostazione

8 Accessori

9 Appendice

Indice



| Funzione | Modalità di scatto | | | | | | SCN | | | | | | | | | | | | | |
|---------------------------------------|--------------------|----|----|---|------|------|-----|---|---|---|---|---|---|---|---|---|---|---|---|---|
| | M | Av | Tv | P | LIVE | AUTO | | | | | | | | | | | | | | |
| Ril. occhi ch. (39) | | | | | | | | | | | | | | | | | | | | |
| On | ○ | ○ | ○ | ○ | ○ | ○ | ○ | ○ | ○ | ○ | ○ | ○ | ○ | ○ | ○ | ○ | ○ | ○ | ○ | ○ |
| Off | ○ | ○ | ○ | ○ | ○ | ○ | ○ | ○ | ○ | ○ | ○ | ○ | ○ | ○ | ○ | ○ | ○ | ○ | ○ | ○ |
| Griglia (38) | | | | | | | | | | | | | | | | | | | | |
| On/Off | ○ | ○ | ○ | ○ | ○ | ○ | ○ | ○ | ○ | ○ | ○ | ○ | ○ | ○ | ○ | ○ | ○ | ○ | ○ | ○ |
| Mod. IS (31) | | | | | | | | | | | | | | | | | | | | |
| Continuo/Off | ○ | ○ | ○ | ○ | ○ | ○ | ○ | ○ | ○ | ○ | ○ | ○ | ○ | ○ | ○ | ○ | ○ | ○ | ○ | ○ |
| Scatto Sing. | ○ | ○ | ○ | ○ | ○ | ○ | ○ | ○ | ○ | ○ | ○ | ○ | ○ | ○ | ○ | ○ | ○ | ○ | ○ | ○ |
| Timbro data (35) | | | | | | | | | | | | | | | | | | | | |
| Off | ○ | ○ | ○ | ○ | ○ | ○ | ○ | ○ | ○ | ○ | ○ | ○ | ○ | ○ | ○ | ○ | ○ | ○ | ○ | ○ |
| Data/Data e ora | ○ | ○ | ○ | ○ | ○ | ○ | ○ | ○ | ○ | ○ | ○ | ○ | ○ | ○ | ○ | ○ | ○ | ○ | ○ | ○ |

○ Disponibile o impostato automaticamente. – Non disponibile.

Copertina

Prima dell'uso

Operazioni comuni della fotocamera

Guida di base

Guida avanzata

1 Nozioni fondamentali della fotocamera

2 Modalità Automatica

3 Altre modalità di scatto

4 Modalità P

5 Modalità Tv, Av e M

6 Modalità riproduzione

7 Menu di impostazione

8 Accessori

9 Appendice

Indice



⚙️ Menu a schede Impostazione

| Voce | Pagina di rif. | Voce | Pagina di rif. |
|----------------|----------------|----------------------------------|----------------|
| Silenzioso | 88 | Formattazione | 91, 92 |
| Volume | 88 | Numero file | 92 |
| Suggerimenti | 88 | Crea Cartella | 93 |
| Data/Ora | 14 | Unità di mis. | 93 |
| Fuso Orario | 89 | Sistema Video | 99 |
| Ritrarre Obiet | 90 | Impostazioni Eye-Fi | 111 |
| Modalità Eco | 90 | Visualizzaz. logo certificazioni | 93 |
| Risparmio bat. | 21, 90 | Lingua | 15 |
| Luminosità LCD | 91 | Reset completo | 94 |
| Immagine avvio | 91 | | |

▶️ Menu a schede Play

| Voce | Pagina di rif. | Voce | Pagina di rif. |
|--------------------|----------------|----------------|----------------|
| Presentazione | 73 | Ritaglio | 82 |
| Elimina | 78 | Ridimensionare | 82 |
| Protezione | 75 | My Colors | 83 |
| Rotazione | 80 | Transizione | 70 |
| Preferiti | 81 | Scorrimento | 70 |
| Imp. fotolibro | 110 | Orient. Immag. | 80 |
| i-Contrast | 84 | Riprendi | 70 |
| Correz.occhi rossi | 84 | | |

🖨️ Menu a schede Stampa

| Voce | Pagina di rif. | Voce | Pagina di rif. |
|------------------|----------------|----------------------|----------------|
| Stampa | – | Sel. tutte le immag. | 109 |
| Selez.Immag&Q.tà | 108 | Elimina le Selezioni | 109 |
| Seleziona Gamma | 108 | Impostaz.di Stampa | 107 |

🔧 Menu FUNC. della modalità di riproduzione

| Voce | Pagina di rif. | Voce | Pagina di rif. |
|------------|----------------|-----------------|----------------|
| Rotazione | 80 | Ripr. filmato | 70 |
| Protezione | 75 | Shuffle intell. | 74 |
| Preferiti | 81 | Ricerca imm. | 72 |
| Stampa | 103 | Presentazione | 73 |

Copertina

Prima dell'uso

Operazioni comuni della fotocamera

Guida di base

Guida avanzata

1 Nozioni fondamentali della fotocamera

2 Modalità Automatica

3 Altre modalità di scatto

4 Modalità P

5 Modalità Tv, Av e M

6 Modalità riproduzione

7 Menu di impostazione

8 Accessori

9 Appendice

Indice



Precauzioni di utilizzo

- La fotocamera è un dispositivo elettronico di alta precisione. Evitare di lasciarla cadere o di sottoporla a forti urti.
- Non avvicinare mai la fotocamera a magneti, motori o altri dispositivi che generano forti campi elettromagnetici, i quali potrebbero causare malfunzionamenti o eliminare i dati delle immagini.
- Per rimuovere goccioline d'acqua o sporcizia dalla fotocamera o dallo schermo, pulire con un panno morbido asciutto, ad esempio una salvietta per la pulizia degli occhiali. Non strofinare eccessivamente né forzare.
- Non utilizzare detersivi contenenti solventi organici per pulire la fotocamera o lo schermo.
- Per rimuovere la polvere dall'obiettivo, utilizzare l'apposito pennello a pompetta. In caso di difficoltà con le operazioni di pulizia, contattare l'Help Desk del Supporto clienti Canon.
- Per evitare che si formi condensa sulla fotocamera dopo un brusco cambiamento di temperatura (quando la fotocamera viene trasferita da ambienti freddi ad ambienti caldi), riporre l'apparecchiatura in un sacchetto di plastica a tenuta ermetica e attendere che si adatti alle variazioni di temperatura prima di rimuoverla dal sacchetto.
- Se comunque si forma condensa sulla fotocamera, interrompere immediatamente l'utilizzo dell'apparecchiatura. In caso contrario, potrebbero verificarsi danni alla fotocamera. Rimuovere la memory card e la batteria ricaricabile dalla fotocamera e attendere che l'umidità sia evaporata prima di riutilizzare l'apparecchiatura.
- Prima di conservare la batteria per un periodo di tempo prolungato, utilizzare la carica rimanente della batteria ricaricabile, rimuoverla dalla fotocamera e conservarla in una custodia di plastica o un contenitore analogo. La conservazione di una batteria ricaricabile parzialmente carica per lunghi periodi di tempo (circa un anno) può abbreviarne la durata o incidere negativamente sulle prestazioni.

Specifiche

| | |
|--|--|
| Pixel effettivi della fotocamera (max) | Circa 16 milioni di pixel |
| Lunghezza focale dell'obiettivo | Zoom 16x: 5.0 (G) – 80.0 (T) mm (in termini equivalenti a una pellicola da 35 mm: 28 (G) – 448 (T) mm) |
| Monitor LCD | LCD TFT a colori da 7,5 cm (3 poll.) Pixel effettivi: circa 230.000 punti |
| Formato file | Compatibile con DCF (Design rule for Camera File system) e DPOF versione 1.1 |
| Tipo di dati | Foto: Exif 2.3 (JPEG) Filmati: MOV (video: H.264; audio: PCM lineare (stereo)) |
| Interfaccia | Hi-speed USB Output audio analogico (stereo) Output video analogico (NTSC/PAL) |
| Sorgente di alimentazione | Batteria ricaricabile NB-6LH Kit adattatore CA ACK-DC40 |
| Dimensioni (dati basati sulle linee guida CIPA) | 108,0 x 71,0 x 43,9 mm |
| Peso (dati basati sulle linee guida CIPA) | Circa 251 g (incluse la batteria ricaricabile e la memory card) Circa 228 g (solo corpo della fotocamera) |

Copertina

Prima dell'uso

Operazioni comuni della fotocamera

Guida di base

Guida avanzata

1 Nozioni fondamentali della fotocamera

2 Modalità Automatica

3 Altre modalità di scatto

4 Modalità P

5 Modalità Tv, Av e M

6 Modalità riproduzione

7 Menu di impostazione

8 Accessori

9 Appendice

Indice



Numero di scatti/Tempo di ripresa, tempo di riproduzione

| | |
|-----------------------------------|-------------------------|
| Numero di scatti | Circa 300 |
| Modalità Eco attivata | Circa 440 |
| Durata di registrazione filmato*1 | Circa 1 ora e 20 minuti |
| Scatto continuo*2 | Circa 2 ore e 20 minuti |
| Durata riproduzione | Circa 7 ore |

*1 Tempi basati sulle impostazioni predefinite della fotocamera, quando vengono eseguite operazioni normali quali lo scatto, la messa in pausa, l'accensione e lo spegnimento della fotocamera, e lo zoom.

*2 Tempo disponibile quando si effettua la ripresa ripetuta fino alla durata massima del filmato (fino all'interruzione automatica della registrazione).

- Il numero di scatti che è possibile effettuare si basa sulle linee guida di misura dell'associazione CIPA (Camera & Imaging Products Association).
- A seconda delle condizioni di scatto, il numero di scatti possibili e la durata di registrazione potrebbero essere inferiori a quelli indicati sopra.
- Numero di scatti/durata di registrazione con una batteria ricaricabile completamente carica.

Numero di scatti 4:3 per memory card

| Pixel di registrazione | Rapporto di compressione | Numero di scatti per memory card (scatti approssimativi) | |
|-------------------------------------|--------------------------|--|--------|
| | | 8 GB | 32 GB |
| L (Grande) 16M/4608x3456 | | 1131 | 4567 |
| | | 1903 | 7684 |
| M1 (Media 1) 8M/3264x2448 | | 2252 | 9094 |
| | | 3721 | 15020 |
| M2 (Media 2) 2M/1600x1200 | | 7442 | 30040 |
| | | 12927 | 52176 |
| S (Piccola) 0.3M/640x480 | | 27291 | 110150 |
| | | 40937 | 165225 |

- I valori della tabella sono conformi agli standard Canon. Possono tuttavia variare a seconda del soggetto, della memory card e delle impostazioni della fotocamera.
- I valori della tabella si basano sul formato immagine 4:3. Se il formato immagine è cambiato (), è possibile scattare più immagini poiché la dimensione dei dati per immagine sarà inferiore rispetto alle immagini 4:3. Tuttavia, poiché le immagini 16:9 () presentano una risoluzione di 1920 x 1080 pixel, la dimensione dei dati sarà superiore rispetto alle immagini 4:3.

Durata di registrazione per memory card

| Qualità immagine | Durata di registrazione per memory card | |
|------------------|---|-------------------------|
| | 8 GB | 32 GB |
| | 49 min. e 15 sec. | 3 ore 19 min. e 00 sec. |
| | 1 ora 28 min. e 53 sec. | 5 ore 59 min. e 05 sec. |

- I valori della tabella sono conformi agli standard Canon. Possono tuttavia variare a seconda del soggetto, della memory card e delle impostazioni della fotocamera.
- La registrazione si interrompe automaticamente quando la dimensione del file del filmato raggiunge 4 GB o quando la durata di registrazione è di circa 29 minuti e 59 secondi quando si scatta in oppure di circa 1 ora in .
- Su alcune memory card, la registrazione potrebbe interrompersi prima che venga raggiunta la durata massima del filmato. Si consiglia di utilizzare memory card SD Speed Class 4 o superiori.

Copertura del flash

| | |
|--|---------------|
| Impostazione massima del grandangolo (| 50 cm – 3,0 m |
| Impostazione massima del teleobiettivo (| 60 cm – 2,0 m |

Copertina

Prima dell'uso

Operazioni comuni della fotocamera

Guida di base

Guida avanzata

1 Nozioni fondamentali della fotocamera

2 Modalità Automatica

3 Altre modalità di scatto

4 Modalità P

5 Modalità Tv, Av e M

6 Modalità riproduzione

7 Menu di impostazione

8 Accessori

9 Appendice

Indice







Distanza di scatto

| Modalità di scatto | Campo di messa a fuoco | Impostazione massima del grandangolo (M) | Impostazione massima del teleobiettivo (T) |
|--------------------|------------------------|--|--|
| AUTO | – | 1 cm – infinito | 60 cm – infinito |
| Altre modalità | A | 5 cm – infinito | 60 cm – infinito |
| | M | 1 cm – 50 cm | – |
| | MF | 1 cm – infinito | 60 cm – infinito |

* Non disponibile in alcune modalità di scatto.

Velocità di scatto continuo

| Modalità di scatto | Modalità Scatto continuo | Velocità |
|---|---|-----------------------|
| P |  | Circa 0,8 scatti/sec. |
| |  | Circa 0,5 scatti/sec. |
| |  | Circa 0,6 scatti/sec. |
|  | – | Circa 3,2 scatti/sec. |

Velocità otturatore

| | |
|--|---|
| Modalità [AUTO], impostazione automatica dell'intervallo | 1 – 1/3200 sec. |
| Valori disponibili della modalità [Tv] (sec.) | 15, 13, 10, 8, 6, 5, 4, 3,2, 2,5, 2, 1,6, 1,3, 1, 0,8, 0,6, 0,5, 0,4, 0,3, 1/4, 1/5, 1/6, 1/8, 1/10, 1/13, 1/15, 1/20, 1/25, 1/30, 1/40, 1/50, 1/60, 1/80, 1/100, 1/125, 1/160, 1/200, 1/250, 1/320, 1/400, 1/500, 1/640, 1/800, 1/1000, 1/1250, 1/1600, 1/2000, 1/2500, 1/3200 |

Diaframma

| | |
|---|---|
| f/numero | f/3.5 – f/8.0 (G), f/5.9 – f/8.0 (T) |
| Valori disponibili della modalità [Av]* | f/3.5, f/4.0, f/4.5, f/5.0, f/5.6, f/5.9, f/6.3, f/7.1, f/8.0 |

* A seconda della posizione di zoom, alcuni diaframmi potrebbero non essere disponibili.

Copertina

Prima dell'uso

Operazioni comuni della fotocamera

Guida di base

Guida avanzata

1 Nozioni fondamentali della fotocamera

2 Modalità Automatica

3 Altre modalità di scatto

4 Modalità P

5 Modalità Tv, Av e M

6 Modalità riproduzione

7 Menu di impostazione

8 Accessori

9 Appendice

Indice



Batteria ricaricabile NB-6LH

| | |
|-------------------------------|--|
| Tipo: | Batteria ricaricabile agli ioni di litio |
| Tensione nominale: | 3,7 V CC |
| Capacità nominale: | 1.060 mAh |
| Cicli di ricarica: | Circa 300 volte |
| Temperature di funzionamento: | 0 – 40 °C |
| Dimensioni: | 34,4 x 41,8 x 6,9 mm |
| Peso: | Circa 22 g |

Carica batteria CB-2LY/CB-2LYE

| | |
|-------------------------------|---|
| Input nominale: | 100 – 240 V CA (50/60 Hz), 0,085 A (100 V) – 0,05 A (240 V) |
| Output nominale: | 4,2 V CC, 0,7 A |
| Tempo di ricarica: | Circa 2 ore (se si utilizza NB-6LH) |
| Indicatore di carica: | Caricamento: arancione/completamente carica: verde (sistema a due indicatori) |
| Temperature di funzionamento: | 0 – 40 °C |

Copertina

Prima dell'uso

Operazioni comuni della fotocamera

Guida di base

Guida avanzata

1 Nozioni fondamentali della fotocamera

2 Modalità Automatica

3 Altre modalità di scatto

4 Modalità P

5 Modalità Tv, Av e M

6 Modalità riproduzione

7 Menu di impostazione

8 Accessori

9 Appendice

Indice



Indice

| A | |
|---|----|
| Accessori..... | 97 |
| Adattatore di alimentazione..... | 99 |
| AF Servo..... | 61 |
| AF tracking..... | 60 |
| AiAF viso (modalità Cornice AF)..... | 60 |
| Alimentazione..... | 97 |
| → Batteria ricaricabile | |
| → Kit adattatore CA | |
| Alimentazione domestica..... | 99 |
| Autoscatto..... | 33 |
| Autoscatto viso | |
| (modalità di scatto)..... | 44 |
| Personalizzazione | |
| dell'autoscatto..... | 34 |
| Self-timer 2 sec..... | 34 |
| Autoscatto viso (modalità di scatto)..... | 44 |
| Av (modalità di scatto)..... | 66 |

| B | |
|--|-----|
| Batteria ricaricabile | |
| Carica..... | 12 |
| Livello..... | 118 |
| Modalità Eco..... | 90 |
| Risparmio batteria..... | 21 |
| Bilanciamento del bianco (colore)..... | 54 |
| Blocco AE..... | 52 |
| Blocco AF..... | 62 |
| Blocco della messa a fuoco..... | 59 |
| Blocco FE..... | 63 |

| C | |
|--|--------|
| Campo di messa a fuoco | |
| Focus Manuale..... | 58 |
| Macro..... | 57 |
| Carica batteria..... | 2, 97 |
| Cavo AV..... | 98 |
| Cavo AV stereo..... | 98 |
| Centro (modalità Cornice AF)..... | 59 |
| Cinghia..... | 2, 12 |
| Cinghietta da polso → Cinghia | |
| Colore (bilanciamento del bianco)..... | 54 |
| Contenuto della confezione..... | 2 |
| Controllo Live View | |
| (modalità di scatto)..... | 43 |
| Cornici AF..... | 59 |
| Correzione dell'effetto | |
| occhi rossi..... | 37, 84 |

| D | |
|-------------------------------|-----|
| Data/ora | |
| Aggiunta dei timbri data..... | 35 |
| Batteria data/ora..... | 15 |
| Impostazioni..... | 14 |
| Modifica..... | 15 |
| Orologio globale..... | 89 |
| DPOF..... | 107 |

| E | |
|--|----|
| Effetto fish-eye (modalità di scatto)..... | 46 |
| Effetto fotocamera giocattolo | |
| (modalità di scatto)..... | 48 |

| | |
|---|--------|
| Effetto fotocamera mossa..... | 64 |
| Effetto miniatura (modalità di scatto)... | 47 |
| Effetto poster (modalità di scatto)..... | 46 |
| Eliminazione..... | 78 |
| Esposizione | |
| Blocco AE..... | 52 |
| Blocco FE..... | 63 |
| Compensazione..... | 52 |
| Extra vivace (modalità di scatto)..... | 46 |
| Eye-Fi card..... | 2, 111 |

| F | |
|--|-----|
| Filmati | |
| Durata di registrazione..... | 129 |
| Modifica..... | 85 |
| Qualità immagine | |
| (risoluzione/frame rate)..... | 37 |
| Filtri creativi (modalità di scatto)..... | 45 |
| Flash | |
| Compensazione dell'esposizione | |
| del flash..... | 63 |
| On..... | 62 |
| Focus Manuale | |
| (modalità di messa a fuoco)..... | 58 |
| Formato immagine..... | 36 |
| Fotocamera | |
| Reset completo..... | 94 |
| Fuochi d'artificio (modalità di scatto)... | 44 |

| G | |
|--------------|----|
| Griglia..... | 38 |

| I | |
|-----------------|--------|
| i-Contrast..... | 54, 84 |

| | |
|-----------------------------------|-----|
| Immagini | |
| Eliminazione..... | 78 |
| Periodo di visualizzazione..... | 41 |
| Protezione..... | 75 |
| Riproduzione → Visualizzazione | |
| Immagini con tonalità seppia..... | 55 |
| Immagini in bianco e nero..... | 55 |
| Impostazione del fotolibro..... | 110 |
| Impostazioni predefinite | |
| → Reset completo | |
| Indicatore..... | 25 |

| K | |
|------------------------|--------|
| Kit adattatore CA..... | 97, 99 |

| L | |
|---------------------------------------|----|
| Lampadina..... | 40 |
| Lingua di visualizzazione..... | 15 |
| Luce scarsa (modalità di scatto)..... | 43 |

| M | |
|--|----------|
| M (modalità di scatto)..... | 67 |
| Macro (modalità di messa a fuoco)..... | 57 |
| Memory card..... | 2 |
| Durata di registrazione..... | 129 |
| Memory card SD/SDHC/SDXC | |
| → Memory card | |
| Menu | |
| Operazioni di base..... | 24 |
| Tabella..... | 120 |
| Menu FUNC. | |
| Operazioni di base..... | 23 |
| Tabella..... | 122, 127 |

Copertina

Prima dell'uso

Operazioni comuni
della fotocamera

Guida di base

Guida avanzata

1 Nozioni fondamentali
della fotocamera

2 Modalità
Automatica

3 Altre modalità
di scatto

4 Modalità P

5 Modalità Tv,
Av e M

6 Modalità
riproduzione

7 Menu di
impostazione

8 Accessori

9 Appendice

Indice



| | |
|---|------------|
| Messa a fuoco | |
| AF-Point Zoom | 39 |
| AF Servo | 61 |
| Blocco AF | 62 |
| Cornici AF | 59 |
| Messaggi di errore..... | 116 |
| Metodo di lettura..... | 53 |
| Modalità AUTO (modalità di scatto) | 16, 22, 28 |
| Modalità Discreta (modalità di scatto) | 49 |
| Modalità Eco..... | 90 |
| Modifica | |
| Correzione dell'effetto occhi rossi | 84 |
| i-Contrast | 84 |
| My Colors | 83 |
| Ridimensionamento delle immagini | 82 |
| Ritaglio | 82 |
| Modo scatto | 56 |
| Monocromatico (modalità di scatto) | 48 |
| My Colors | 55, 83 |
| N | |
| Neve (modalità di scatto)..... | 44 |
| Numero file | 92 |
| O | |
| Orologio..... | 26 |
| Orologio globale | 89 |

| | |
|---|---------|
| P | |
| P (modalità di scatto)..... | 52 |
| Personalizzazione del bilanciamento del bianco | 55 |
| PictBridge | 98, 103 |
| Preferiti | 81 |
| Presentazione..... | 73 |
| Programma AE | 52 |
| Protezione | 75 |

| | |
|---|--|
| Q | |
| Qualità immagine → Rapporto di compressione (qualità immagine) | |

| | |
|---|---------|
| R | |
| Rapporto di compressione (qualità immagine)..... | 64 |
| Reset completo..... | 94 |
| Ricerca | 72 |
| Ridimensionamento delle immagini..... | 82 |
| Rilevamento occhi chiusi..... | 39 |
| Riproduzione → Visualizzazione | |
| Risoluzione dei problemi | 114 |
| Risoluzione (dimensioni dell'immagine)..... | 36 |
| Risparmio batteria | 21 |
| Ritaglio..... | 82, 105 |
| Ritratto (modalità di scatto)..... | 43 |
| Rotazione | 80 |

| | |
|--|----------|
| S | |
| Salvataggio delle immagini in un computer..... | 102 |
| Scatto | |
| Data/ora di scatto → Data/ora | |
| Informazioni di scatto | 118 |
| Scatto continuo..... | 56 |
| Schermo | |
| Icane | 118, 119 |
| Lingua di visualizzazione | 15 |
| Menu → Menu FUNC., Menu | |
| Sensibilità ISO | 53 |
| Shuffle intelligente | 74 |
| Software | |
| Installazione | 101 |
| Salvataggio delle immagini in un computer | 102 |
| Stampa | 103 |
| Suoni | 88 |

| | |
|---------------------------------|---------|
| T | |
| Teleconvertitore Digitale | 59 |
| Terminale..... | 98, 103 |
| Tv (modalità di scatto) | 66 |

| | |
|--|----|
| V | |
| Viaggi all'estero con la fotocamera..... | 89 |
| Visualizzazione | 18 |
| Presentazione | 73 |
| Ricerca di immagini..... | 72 |
| Shuffle intelligente | 74 |
| Visualizzazione di singole immagini | 18 |
| Visualizzazione indice | 71 |
| Visualizzazione ingrandita | 73 |
| Visualizzazione su televisore | 98 |
| Visualizzazione ingrandita | 73 |
| Visualizzazione su televisore..... | 98 |

| | |
|-------------------------------|----|
| W | |
| Widescreen (risoluzione)..... | 36 |

| | |
|---------------------|------------|
| Z | |
| Zoom | 17, 28, 32 |
| Zoom Digitale | 32 |

Copertina

Prima dell'uso

Operazioni comuni
della fotocamera

Guida di base

Guida avanzata

1 Nozioni fondamentali
della fotocamera

2 Modalità
Automatica

3 Altre modalità
di scatto

4 Modalità P

5 Modalità Tv,
Av e M

6 Modalità
riproduzione

7 Menu di
impostazione

8 Accessori

9 Appendice

Indice



ATTENZIONE

RISCHIO DI ESPLOSIONE IN CASO DI SOSTITUZIONE DELLA BATTERIA CON UN TIPO NON IDONEO. SMALTIRE LE BATTERIE USATE CONFORMEMENTE ALLE NORME VIGENTI.

Marchi e licenza

- Microsoft e Windows sono marchi o marchi registrati di Microsoft Corporation negli Stati Uniti e/o in altri paesi.
- Macintosh e Mac OS sono marchi di Apple Inc. registrati negli Stati Uniti e in altri paesi.
- Il logo SDXC è un marchio di SD-3C, LLC.
- Tutti gli altri marchi sono di proprietà dei rispettivi detentori.
- Questo dispositivo include la tecnologia exFAT concessa in licenza da Microsoft.
- This product is licensed under AT&T patents for the MPEG-4 standard and may be used for encoding MPEG-4 compliant video and/or decoding MPEG-4 compliant video that was encoded only (1) for a personal and non-commercial purpose or (2) by a video provider licensed under the AT&T patents to provide MPEG-4 compliant video.
No license is granted or implied for any other use for MPEG-4 standard.
* Avviso visualizzato in inglese, come richiesto.

Dichiarazione di non responsabilità

- È vietata la riproduzione, la trasmissione o la memorizzazione in un sistema di ricerca delle informazioni, anche parziali, contenute in questa guida senza la previa autorizzazione di Canon.
- Canon si riserva il diritto di modificare in qualsiasi momento e senza preavviso il contenuto del presente documento.
- Le figure e le schermate riportate in questa guida potrebbero risultare leggermente diverse da quelle effettivamente visualizzate nell'apparecchiatura.
- Indipendentemente da quanto stabilito sopra, Canon declina qualsiasi responsabilità in caso di danni dovuti a un utilizzo improprio dei prodotti.

Copertina

Prima dell'uso

Operazioni comuni
della fotocamera

Guida di base

Guida avanzata

1 Nozioni fondamentali
della fotocamera

2 Modalità
Automatica

3 Altre modalità
di scatto

4 Modalità P

5 Modalità Tv,
Av e M

6 Modalità
riproduzione

7 Menu di
impostazione

8 Accessori

9 Appendice

Indice

