





200-Series, 300-Series Manuel d'utilisation



Informations importantes sur la sécurité

VEUILLEZ LIRE ATTENTIVEMENT CE DOCUMENT AVANT D'INSTALLER LE PRODUIT DANS LE VEHICULE

	Ce symbole attire votre attention sur la sécurité. Il vous avertit des risques potentiels de préjudice corporel. Observez tous les messages de sécurité comportant ce symbole afin de prévenir les risques possibles de blessure ou de décès.
	AVERTISSEMENT indique une situation potentiellement dangereuse susceptible, si elle n'est pas évitée, de provoquer le décès ou une blessure grave.
	ATTENTION indique une situation potentiellement dangereuse susceptible, si elle n'est pas évitée, de provoquer une blessure mineure ou modérée.
	ATTENTION utilisé sans le symbole d'alerte de sécurité indique une situation potentiellement dangereuse susceptible, si elle n'est pas évitée, de provoquer des dommages matériels.



Retirer l'équipement d'origine, ajouter des accessoires ou apporter des modifications à votre véhicule est susceptible d'affecter la sécurité du véhicule ou de rendre son utilisation illégale sous certaines juridictions.

Conformez-vous à toutes les instructions relatives au produit ainsi qu'à celles qui figurent dans le guide de votre véhicule concernant accessoires ou modifications.

Examinez les lois de votre pays relatives à l'utilisation d'un véhicule lorsque des accessoires ont été ajoutés ou des modifications apportées.

Il vous appartient de placer, de fixer et d'utiliser votre produit Mio de manière à ne pas provoquer d'accidents, de blessures ou de dommages. Respectez toujours les règles de sécurité au volant.

Installez votre produit Mio dans une position sûre et ne gênant pas la visibilité du conducteur.

N'installez pas votre produit Mio dans une position susceptible de gêner le bon fonctionnement du véhicule ou d'interférer avec le déploiement des airbags ou de tout autre équipement de sécurité.

Avant la première utilisation de votre produit Mio, familiarisez-vous avec cet appareil et son mode de fonctionnement.

Sur les routes principales, la distance jusqu'à la prochaine sortie affichée sur votre produit Mio peut être supérieure à celle indiquée sur les panneaux de signalisation. En effet, ces panneaux indiquent la distance restante jusqu'à la sortie en question alors que votre produit Mio affiche la distance à parcourir jusqu'à l'intersection suivante, c'est-à-dire l'autre côté de la sortie. Lorsque vous vous préparez à prendre une sortie, suivez toujours les indications concernant la distance affichées sur les panneaux de signalisation.

L'utilisation d'informations sur l'emplacement de caméras de sécurité ou de radars peut être soumise aux lois du pays d'utilisation de l'appareil. Il ressort de votre responsabilité de vérifier que vous êtes légalement autorisé à utiliser ces informations dans votre pays ou dans le pays où vous comptez les utiliser.



Ne manipulez pas votre produit Mio lorsqu'il est chaud. laissez-le d'abord refroidir à l'abri du soleil.

A pleine puissance, l'écoute prolongée du produit Mio avec des écouteurs peut endommager l'ouïe de l'utilisateur.



Ne laissez pas votre produit Mio en plein soleil lorsque le véhicule est stationné pour des périodes prolongées ; une surchauffe risquerait de l'abîmer.

Pour éviter tout vol, ne laissez pas votre produit Mio, le support de fixation ou les câbles à la vue de tous dans un véhicule laissé sans surveillance.

Informations concernant la sécurité relatives à au chargeur secteur



Pour recharger votre produit Mio sur le secteur, utiliser le chargeur secteur et le bloc d'alimentation fourni par Mio (peut être vendu séparément). L'utilisation d'autres chargeurs avec votre produit Mio risquerait d'entraîner des blessures graves ou des dommages.

N'utilisez jamais l'adaptateur si la prise ou le câble sont endommagés.

N'exposez pas l'adaptateur à l'eau ni à l'humidité. N'utilisez pas l'adaptateur dans tout environnement hautement humide. L'exposition à l'eau risquerait de provoquer étincelles électriques ou incendies.

Ne touchez jamais le chargeur secteur lorsque vous avez les mains ou les pieds mouillés.

Veillez à maintenir une ventilation adéquate autour de l'adaptateur lorsque vous l'utilisez pour faire fonctionner votre produit Mio ou recharger sa batterie interne. Ne couvrez pas l'adaptateur avec du papier ou d'autres objets réduisant la ventilation. N'utilisez pas l'adaptateur lorsqu'il se trouve à l'intérieur d'une mallette de transport ou de tout autre contenant.

Vérifiez que l'adaptateur est branché à une source d'alimentation avec le raccord et la tension qui conviennent. Les prescriptions de tension figurent sur le boîtier et/ou l'emballage de l'adaptateur.

N'essayez pas de réparer l'adaptateur car cela pourrait provoquer des blessures. Remplacez-le s'il est endommagé ou exposé à une humidité excessive.

Informations concernant la sécurité relatives à la batterie interne



Ce Mio contient une batterie interne polymère ion-lithium qui ne peut pas être remplacée. La batterie risque d'éclater ou d'exploser en cas de manipulation incorrecte et de libérer ainsi des produits chimiques dangereux. Pour réduire le risque d'incendie ou de brûlures, évitez de démonter, d'écraser ou de percer la batterie.

Recyclez ou jetez la batterie en respectant les consignes de sécurité et les lois applicables. Ne jetez pas la batterie dans le feu ou dans l'eau.



N'utilisez que le chargeur secteur qui convient (vendu séparément) ou un adaptateur de courant du véhicule fourni par Mio pour charger la batterie interne de votre produit Mio.

N'utilisez la batterie interne de votre produit Mio qu'avec celui-ci Mio.

La batterie de votre produit Mio cessera son chargement en cas de température ambiante inférieure à 0°C ou supérieure à 45°C.

Notice d'avertissement aux conducteurs des États-Unis

Il se peut que les lois en vigueur interdisent aux conducteurs en Arizona, en Californie et dans le Minnesota de fixer des objets sur leur pare-brise lorsqu'ils sont au volant. Assurez-vous de consulter les lois de ces états et de vous y conformer. Une autre option d'installation est incluse dans l'emballage – vos revendeurs proposent également des options alternatives. Mio ne saurait être tenu responsable de toute amende, sanction ou dommage causés suite au non-respect de cet avertissement.

La non-observation de ces messages d'avertissement risquerait de provoquer décès, blessures graves ou dommages. Mio décline toute responsabilité en cas d'utilisation de ce produit Mio d'une manière quelconque qui serait susceptible de causer un décès, des blessures ou des dommages, ou d'enfreindre la loi.

Entretien de votre produit Mio

Le soin que vous portez à votre produit Mio assurera un fonctionnement sans problème et réduira les risques de dommages de votre produit Mio.

- Gardez votre Mio à distance de l'humidité excessive et des températures extrêmes.
- Évitez d'exposer votre produit Mio au soleil ou aux rayons ultraviolets de forte intensité pendant des périodes prolongées.
- Ne placez rien sur votre produit Mio et ne laissez pas tomber d'objet sur votre produit Mio.
- Ne pas laisser tomber votre produit Mio et ne le soumettez pas à un choc violent.
- Ne soumettez pas votre produit Mio à des changements de température brusques et importantes, qui pourraient provoquer une condensation de l'humidité à l'intérieur de l'appareil dommageable à votre produit Mio. En cas de condensation, laissez attendre que votre produit Mio soit totalement sec avant de l'utiliser.
- La surface de l'écran peut facilement s'érafler. Évitez de le toucher avec des objets tranchants. Les protections d'écran génériques non adhésives, conçues pour une utilisation sur appareils portables avec écrans LCD, peuvent être utilisées pour protéger l'écran des petites rayures.
- Ne nettoyez jamais votre produit Mio lorsqu'il est sous tension. Utilisez un chiffon doux, non pelucheux pour essuyer l'écran et l'extérieur de votre produit Mio.
- Ne pas utiliser d'essuie-tout pour nettoyer l'écran.
- Ne jamais essayer de démonter, de réparer ou d'effectuer des modifications sur votre produit Mio. Toute tentative de démontage, de modification ou de réparation pourrait endommager votre produit Mio et même causer des blessures corporelles ou des dommages matériels et ne serait pas couverte par la garantie.
- Ne jamais stocker, ni transporter des liquides, gaz ou matériaux explosifs dans le même emplacement que votre produit Mio, ses pièces ou ses accessoires.

Table des matières

Informations importantes sur la sécurité.....	2
Entretien de votre produit Mio	4
Bienvenue.....	8
Utiliser votre produit Mio dans un véhicule.....	9
Installer la Moov 200-Series dans un véhicule.....	9
Installer la Moov 300-Series dans un véhicule.....	10
Brancher l'antenne TMC.....	11
Apprendre à connaître votre produit Mio.....	12
Moov 200-Series.....	12
Moov 300-Series.....	13
Allumer / Eteindre l'appareil.....	14
Arrêt et réinitialisation du matériel.....	14
Comment surveiller le niveau de chargement de la batterie ?.....	14
Charger la batterie via le câble USB.....	15
Navigation sur l'écran.....	16
Comment régler le volume ?.....	16
Pour commencer.....	17
Comment mettre en marche votre produit Mio pour la première fois ?.....	17
Quels sont les principaux écrans utilisés ?.....	18
Écran <i>Menu principal</i>	18
Écrans de consultation de carte.....	18
Comment naviguer avec le GPS ?.....	19
Comment aller d'un point A à un point B ?.....	20
Que faire si je prends le mauvais tournant ?.....	20
Comment chercher une adresse ?.....	21
Étude de cas : Comment chercher une adresse ?.....	21
Utilisation de l'écran <i>Clavier</i>	23
Utilisation de l'écran <i>Recherche de la destination</i>	23
Comment créer un trajet à étapes multiples ?.....	25
Étude de cas : Comment se rendre vers plusieurs adresses ?.....	25
Comment ignorer une étape au cours d'un trajet à étapes multiples ?.....	29
Comment rechercher un Centre d'intérêt (CI) ?.....	30
Étude de cas : Comment chercher une adresse ?.....	30
Comment enregistrer les favoris et Chez moi ?.....	33
Comment enregistrer un favori ou Chez moi ?.....	33
Comment se rendre à un favori ?.....	34
Comment se rendre à l'adresse "Chez moi" ?.....	34
Comment modifier le nom d'un favori ?.....	35
Comment supprimer un favori ?.....	36
Comment se rendre à un emplacement récent ?.....	37
Comment visualiser l'itinéraire ?.....	38
Écran Carte en 3D.....	38
Écran Carte en 2D.....	40
Écran Aperçu de la circulation.....	42
Écran Vue d'ensemble de l'itinéraire.....	44
Écran Turn-by-Turn.....	46
Comment utiliser le Menu Carte ?.....	48
Comment éviter une zone ?.....	49
Comment visualiser préalablement un itinéraire ?.....	50
Comment visualiser les statistiques de l'itinéraire ?.....	51
Comment visualiser les statistiques du trajet en cours ?.....	51

Comment visualiser les statistiques sur mes trajets à ce jour ?	52
Comment consulter les journaux des déplacements ?	53
Comment utiliser NavPix ?	54
Comment gérer mes photos géolocalisées NavPix ?	54
Gestion de l'album	54
Gestion des photo NavPix	56
Comment se rendre à une photo géolocalisée NavPix ?	58
Comment enregistrer une photo NavPix vers un favori ?	59
Comment enregistrer une photo NavPix vers un CI ?	60
Qu'est-ce que Mio Connect (Local Search)?	61
Pairage de votre produit Mio avec un téléphone portable <i>Bluetooth</i> :	61
Comment rechercher un CI à l'aide de Mio Connect ?	62
Passer un appel mains libres	64
Pairage de votre produit Mio avec un téléphone portable <i>Bluetooth</i> :	64
Pairage de votre produit Mio avec une oreillette <i>Bluetooth</i> :	64
Passer un appel sur l'écran <i>Composer</i> :	65
Recevoir un appel :	66
Ajouter un contact sur votre produit Mio :	66
Appeler un contact :	66
Circulation (Info trafic)	68
Comment votre produit Mio reçoit-il des informations sur la circulation ?	68
Comment savoir qu'un évènement lié à la circulation se produit ?	69
Comment afficher la liste de tous les évènements sur mon itinéraire ?	70
Comment afficher les détails sur la circulation ?	71
Comment savoir si une déviation est conseillée ?	72
Messages sur la circulation	73
Que puis-je personnaliser ?	74
Options d'itinéraire	75
Calcul d'itinéraire 1/4	75
Types de routes 2/4	76
Alertes Conducteur 3/4	77
Enregistrement de données 4/4	78
Affichage de la carte	79
Affichage de la carte 1/3	79
Affichage de la carte 2/3	80
Choix des cartes 3/3	81
Centres d'intérêt	82
Volume	83
Affichage de l'écran	84
Alertes de CI	85
GPS	86
État du GPS 1/2	86
Configuration du mode GPS	87
Langue	88
Circulation (info trafic)	89
État de la circulation	89
Notification d'évènements liés à la circulation	90
Choix du classement des évènements	91
Alimentation	92
Sélectionner clavier	93
Comment fonctionne la saisie de texte intuitive (abc, def...) ?	93
Unités	94
Unités 1/2	94
Unités 2/2	95
Démarrage	96
Infos enregistrées	97
Préférences Bluetooth	98
Tutoriel	99
À propos de	100
Démo boutique	100
Qu'est-ce que MioMore Desktop ?	101
Est-ce que je peux utiliser MioMore Desktop avec mon ordinateur ?	101

Comment installer une carte routière pour la première fois ?	101
Comment installer MioMore Desktop sur mon ordinateur ?	102
Fonctionnalités de votre produit MioMore Desktop	103
Comment mettre MioMore Desktop à jour ?	104
Mio Connect.....	105
Comment rechercher un CI à l'aide de Mio Connect ?	105
Comment installer des CI sur votre produit Mio depuis mon ordinateur ?	106
Comment supprimer un CI de votre produit Mio ?	106
Mes cartes	107
Comment installer des cartes sur votre produit Mio ?	108
Comment installer des cartes routières à partir du DVD ?	108
Comment supprimer des cartes de votre produit Mio ?	110
Comment savoir quelle carte routière contient une ville particulière ?	110
Préférences Mes cartes.....	110
Qu'est-ce qu'une carte du principal réseau routier ?	111
Photo Album	112
Barre d'outils.....	113
Comment transférer des photos de Photo Album vers votre produit Mio ?	114
Comment consulter et modifier des photos ou des albums sur mon ordinateur ?	114
Quelles sont les autres options disponibles sur mon ordinateur pour les photos et les albums ?	115
Préférences de Photo Album	116
Recherche de photo.....	117
Comment télécharger des photos NavPix sur Internet ?	117
Comment importer une photo NavPix sur le Photo Album ?	117
Relevé kilométrique	118
Comment saisir les données sur le trajet ?	118
Comment exporter un relevé kilométrique ?	119
Comment supprimer des journaux de déplacements de votre produit Mio ?	119
Préférences du relevé kilométrique	119
Mon abonnement	120
Comment installer des informations sur les radars ?	120
Comment savoir quelles informations sur les radars de sécurité sont disponibles ?	120
Achat d'un abonnement.....	120
Activation de votre abonnement	121
Comment mettre à jour les informations sur les radars de sécurité sur votre produit Mio ?	121
CI personnalisés	122
Comment installer les Centres d'intérêt personnalisés ?	122
Comment supprimer un fichier de CI personnalisé de votre produit Mio ?	123
Transfert de voix	124
Comment installer un fichier vocal ?	124
Comment supprimer un fichier vocal ?	124
Comment faire une sauvegarde de votre produit Mio ?	125
Comment sauvegarder des informations sur votre produit Mio ?	125
Comment restaurer un fichier de sauvegarde sur votre produit Mio ?	125
Comment supprimer un fichier de sauvegarde ?	125
Référence	126
Insertion d'une carte mémoire.....	126
Support	126
Catégories de centres d'intérêt	127
Événements liés à la circulation et autres événements TMC	129
Pour plus de renseignements	132

Bienvenue

Merci d'avoir choisi ce produit Mio. Ce manuel a été conçu pour vous aider à faire fonctionner votre produit Mio aussi bien pour vous aider à vous familiariser avec celui-ci que pour son utilisation régulière. Veuillez lire attentivement ce manuel avant la première utilisation de votre produit Mio. Conservez ce manuel en lieu sûr et servez-vous en comme référence.

Renseignements importants sur l'utilisation du manuel

Il est important de bien comprendre les termes et les conventions d'ordre typographique utilisés dans le présent manuel.



Format

Les formats suivants permettent d'identifier des renseignements spécifiques :

Convention	Type de renseignements
Gras	Composants de votre produit Mio ou objets s'affichant à l'écran tels que les touches, en-têtes, noms de champs et options.
<i>Italiques</i>	Indique le nom d'un écran.

Icônes

Les icônes suivantes sont utilisées dans le présent document :

Icône	Description
	Étude de cas
	Avertissement

Termes

Les termes suivants sont utilisés dans ce manuel pour décrire des actions effectuées par l'utilisateur.

Terme	Description
Appuyez sur	Appuyez sur un objet sur l'écran tactile et relâchez-le.
Appuyer et maintenir enfoncé	Appuyez sur un objet affiché sur l'écran tactile et restez appuyé pendant quelques secondes.
Sélectionner	Appuyez sur un objet ou sur une commande de menu.

Utiliser votre produit Mio dans un véhicule



ATTENTION:

- Choisissez un endroit approprié pour installer votre produit Mio dans un véhicule. Ne placez jamais votre produit Mio à un emplacement pouvant gêner le champ de vision du conducteur.
- Si le pare-brise du véhicule est teinté par une surface réfléchissante, le rendant ainsi athermique, la réception GPS peut s'en trouver affectée. Dans ce cas, veuillez installer votre produit Mio dans une « zone claire ».
- Pour protéger votre produit Mio de soudaines surtensions, connectez uniquement le chargeur allume-cigare après que le véhicule ait démarré.

Installer la Moov 200-Series dans un véhicule

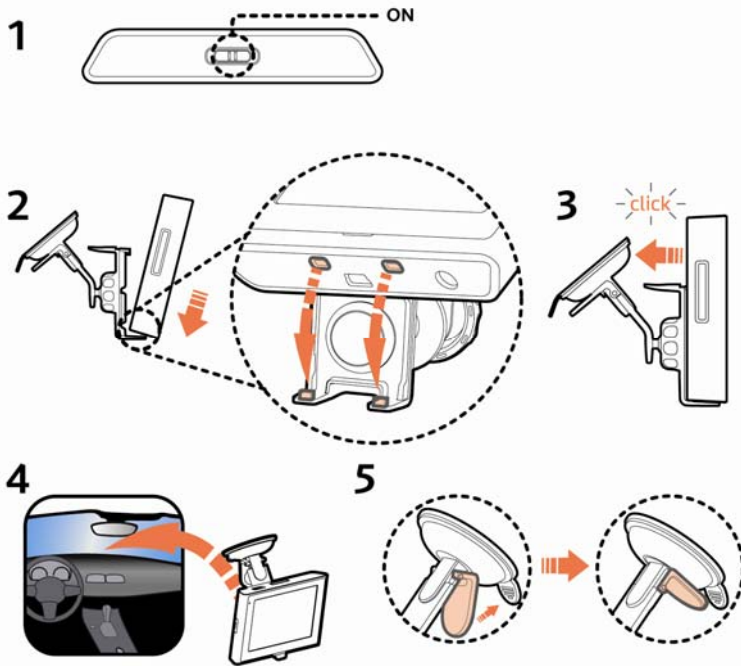

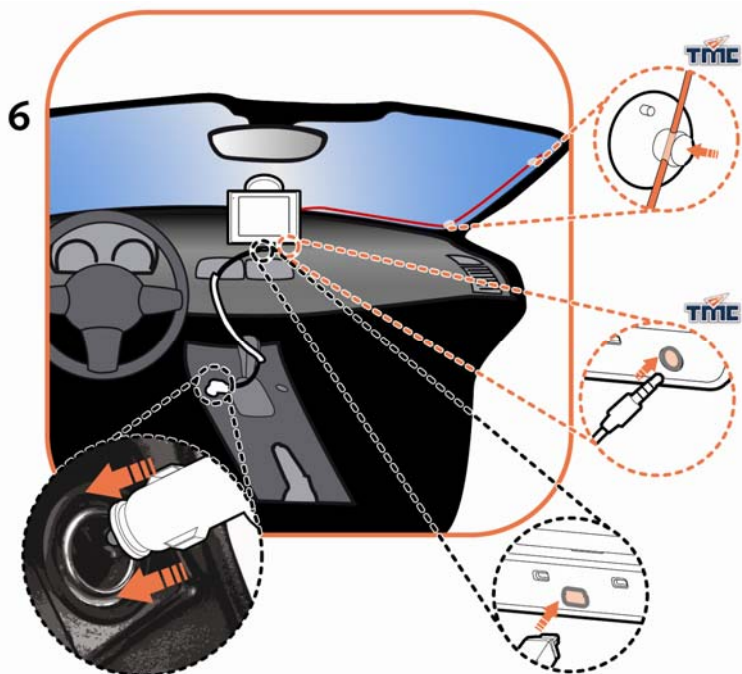

Installer la Moov 300-Series dans un véhicule

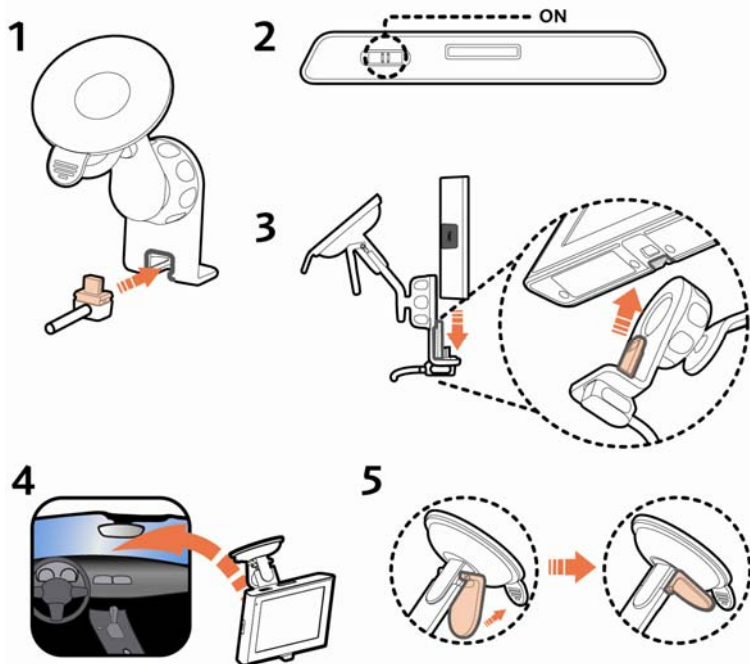

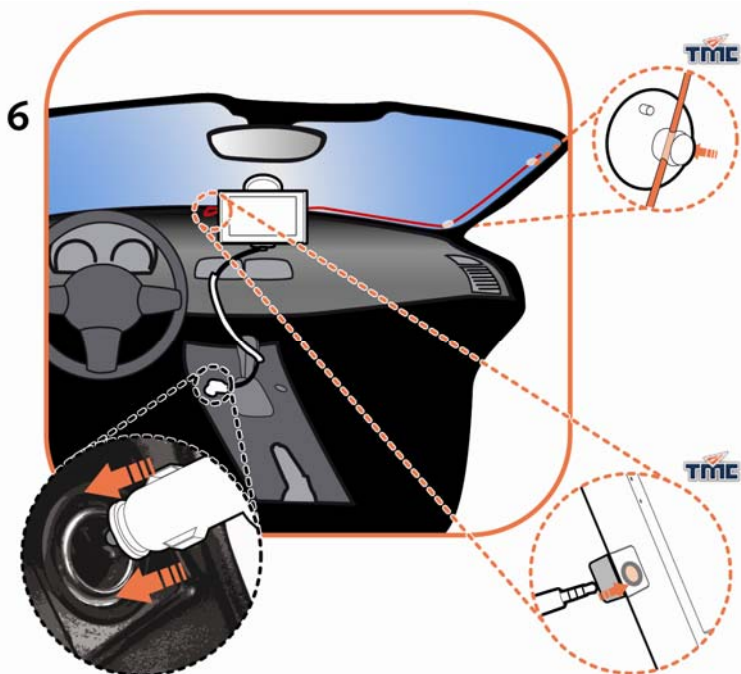

Brancher l'antenne TMC

non disponible pour tous les modèles

Si votre produit Mio est équipé d'un connecteur TMC, fixez l'antenne à votre produit Mio de façon à pouvoir réceptionner l'info trafic en temps réel.



ATTENTION: pour une meilleure réception, placez le câble-antenne le plus droit possible (sans courbe ni torsion).

L'info trafic est gérée par le logiciel de navigation. À réception des informations, vous pouvez les afficher sur votre appareil et des icônes sur les conditions de circulation apparaissent sur l'écran Carte. Certaines routes présentant des problèmes de circulation sont mises en surbrillance. Vous pouvez choisir de les éviter en empruntant le parcours alternatif automatiquement calculé. Pour plus de renseignements, voir "Comment votre produit Mio reçoit-il des informations sur la circulation ?" à la page 68.

Apprendre à connaître votre produit Mio

Moov 200-Series

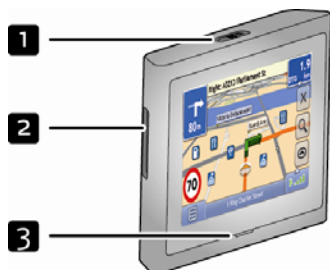

- 1** Touche alimentation
- 2** Emplacement pour carte mémoire
- 3** Témoin de batterie
- 4** Emplacement pour socle de synchronisation

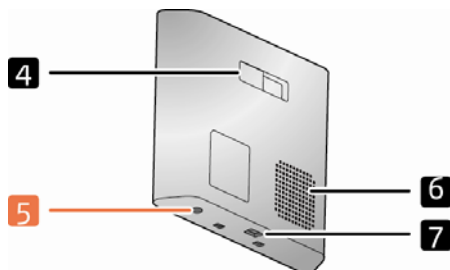

- 5** Prise pour voie de messages sur la circulation routière (TMC)
Remarque : non disponible pour tous les modèles.
- 6** Haut-parleur
- 7** Emplacement pour chargeur allume-cigare, câble USB et bloc d'alimentation

Moov 300-Series

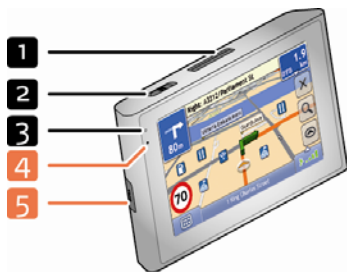

1 Emplacement pour carte mémoire

2 Touche alimentation

3 Témoin de batterie

4 Microfone

Remarque : non disponible pour tous les modèles.

5 Prise pour voie de messages sur la circulation routière (TMC)

6 Emplacement pour socle de synchronisation

7 Emplacement pour chargeur allume-cigare, câble USB et bloc d'alimentation

8 Haut-parleur

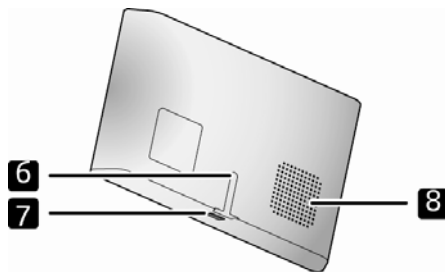

Allumer / Eteindre l'appareil

Pour un fonctionnement normal, éteignez votre produit Mio en faisant glisser l'interrupteur marche/arrêt en position **OFF** (ARRÊT). Votre produit Mio entre en mode Attente. Pour l'utiliser à nouveau, faites glisser l'interrupteur marche/arrêt en position **ON** (MARCHE). Votre produit Mio se rallume et reprend tel que vous l'aviez laissé avant de l'éteindre.

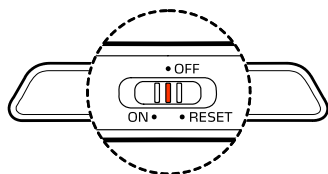

Moov 200-Series

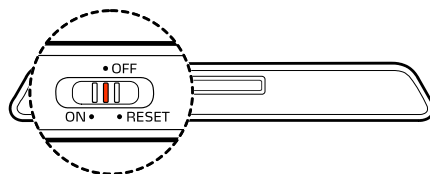

Moov 300-Series

Arrêt et réinitialisation du matériel

Vous allez peut-être être amené à devoir réinitialiser le matériel si votre produit Mio ne répond plus, ou qu'il semble « gelé », ou « verrouillé ».

Vous pouvez réinitialiser le matériel éteignant votre produit Mio, puis en le rallumant. Pour réinitialiser votre produit Mio, faites glisser l'interrupteur marche/arrêt en position **RESET** (RÉINITIALISER). Pour rallumer votre produit Mio après l'avoir éteint, faites glisser l'interrupteur marche/arrêt en position **ON** (MARCHE).

Comment surveiller le niveau de chargement de la batterie ?

Votre produit est équipé d'une batterie interne d'une autonomie de trois heures maximum une fois chargée.

Le témoin de charge indique le niveau de charge de la pile interne :

- **Vert** - la batterie est entièrement chargée
- **Orange** - la batterie est en cours de chargement

Vous pouvez surveiller le niveau de puissance de la batterie sur l'écran *Alimentation*.

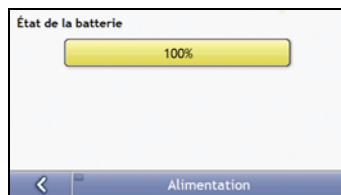

Remarque : à la première utilisation de votre produit Mio, il se peut que la batterie ne soit pas complètement chargée.

Pour accéder à l'écran *Alimentation*, appuyez sur les écrans de carte  pendant quelques secondes .



Comment charger la batterie ?

La barre d'**État de la batterie** affiche **Alimentation secteur** quand que la batterie est en cours de chargement. Lorsque la batterie est totalement chargée, la barre d'**État de la batterie** s'affiche à 100 %.

- Pour recharger votre produit Mio dans un véhicule, branchez le chargeur pour véhicule dans la prise  qui se trouve au bas de votre produit Mio et l'autre extrémité dans la prise allume-cigares du véhicule.
- Pour charger votre produit Mio à l'aide de votre ordinateur, branchez l'extrémité la plus large du câble USB à un des ports USB de votre ordinateur (et non pas à un hub USB) et la plus petite à la  sur la face inférieure de votre produit Mio. Pour commencer le chargement, vérifiez que votre produit Mio est éteint.
- Pour charger votre produit Mio sur secteur, branchez le câble du chargeur sur la  au bas de votre produit Mio et le bloc d'alimentation sur une prise de courant.

Remarque : le chargeur secteur n'est pas fourni avec tous les modèles et peut être acheté séparément.

Charger la batterie via le câble USB

Pour charger votre produit Mio à l'aide de votre ordinateur, éteignez votre appareil pour réduire la durée de charge de la batterie.

1. Allumez votre ordinateur.
2. Connectez l'extrémité du mini-câble USB en dessous de votre produit Mio et l'autre extrémité à un port USB de votre ordinateur.

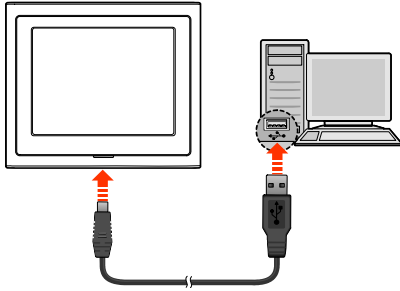

Moov 200-Series

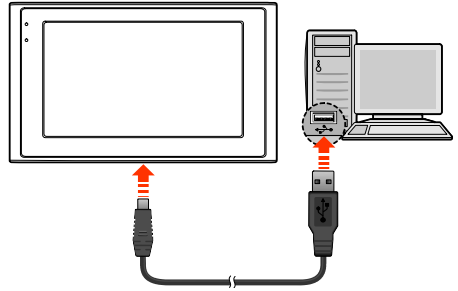

Moov 300-Series

3. L'indicateur de charge est de couleur orange pendant la charge. Lorsque la batterie est entièrement chargée, l'indicateur devient vert.

Remarque : si votre produit Mio est allumé alors qu'il est relié à un ordinateur, un écran apparaît pour vous empêcher de l'utiliser.

Remarque : lorsque votre produit Mio est relié à un ordinateur, il est reconnu comme étant un disque externe de grande capacité. Ne supprimez aucun fichier préinstallé dans votre produit Mio. La suppression des fichiers dont la fonction est inconnue peut entraîner un mauvais fonctionnement des logiciels ou des fonctionnalités.



ATTENTION: Pour des performances optimales de la batterie au lithium :

- Ne pas charger la batterie quand la température est élevée (par exemple, en plein soleil).
- Il n'est pas nécessaire que la batterie se décharge complètement avant de la recharger. Vous pouvez la recharger avant qu'elle ne soit complètement déchargée.
- Si vous n'avez pas l'intention d'utiliser l'appareil pendant une longue période, vérifiez qu'il soit chargé au moins une fois toutes les deux semaines. Une batterie trop déchargée réduit la qualité de recharge.

Navigation sur l'écran

Pour faire fonctionner votre produit Mio, touchez l'écran avec votre doigt. Vous pouvez effectuer les actions suivantes :

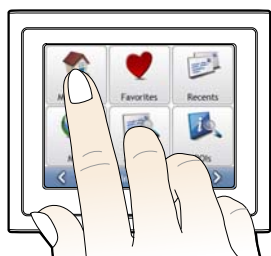

Moov 200-Series

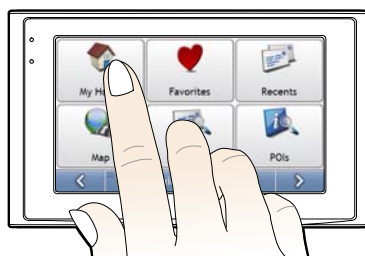



Moov 300-Series

- **Sélectionner**
Touchez l'écran une seule fois avec votre doigt pour ouvrir ou sélectionner les menus et options affichées sur l'écran.
- **Glisser**
Laissez votre doigt sur l'écran et glissez-le vers le haut/le bas/la droite/la gauche, ou en diagonale sur l'écran. (Non pris en charge par toutes les applications.)
- **Rester appuyé**
Laissez votre doigt appuyé jusqu'à ce qu'une action soit effectuée, ou qu'un résultat ou un menu apparaisse à l'écran. (Non pris en charge par toutes les applications.)

Comment régler le volume ?

Le volume de votre produit Mio peut être réglé au moyen de la commande du volume sur l'écran de préférences du *Volume*.

Pour passer en mode silencieux depuis les écrans de carte, appuyez sur  puis appuyez et maintenez enfoncée la touche .

Pour régler le volume, appuyez sur la touche  et maintenez celle-ci enfoncée pour accéder à l'écran Préférences du volume.

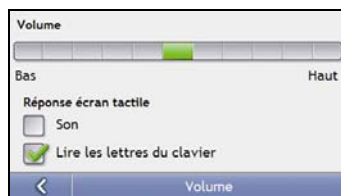

Pour plus de renseignements sur la manière de régler le volume sur votre produit Mio, voir "Volume" à la page 83.

Pour commencer

Remarque importante : lors de votre première navigation avec votre produit Mio, la connexion GPS peut prendre quelques minutes. Pour plus de renseignements sur le GPS, veuillez consulter le guide Navigation GPS - Foire aux questions sur le DVD MioMore Desktop.

Comment mettre en marche votre produit Mio pour la première fois ?

Procédez aux étapes suivantes lors de la première utilisation :

1. **Lisez les Renseignements important sur la sécurité** à la page 2.
2. **Installez votre produit Mio**

Suivez les instructions à la page 9.

Remarque : vérifiez que votre produit Mio n'obstrue pas la visibilité du conducteur et qu'il n'interfère pas avec le fonctionnement d'airbags ou d'autres équipements de sécurité du véhicule.

3. **Allumez votre produit Mio**

Faites glisser l'interrupteur d'alimentation sur **ON** (allumé). Une fois allumé, l'écran *Langue* s'affiche.

4. **Sélectionnez la langue de votre choix**

Appuyez sur la langue de votre choix sur l'écran *Choix de la langue*.





- Pour éviter que l'écran *Choix de la langue* ne s'affiche à chaque démarrage, décochez la case **Afficher au démarrage**.
 - Vous avez la possibilité de sélectionner la langue de votre choix lorsque vous utilisez votre produit Mio, voir "Langue" à la page 88.
5. **Lisez le message d'avertissement**
 - a) L'écran *Accord de sécurité* s'affiche une fois la langue choisie. Lisez le message.
 - b) Pour confirmer que vous avez bien lu et compris le message, appuyez sur **Accepter**. L'écran *Tutoriel* s'affiche.

Remarque : si des cartes routières de plusieurs continents sont installées, sélectionnez celles dont vous avez besoin. Pour utiliser plus tard des cartes d'un continent différent, vous pouvez sélectionner un continent sur l'écran *Changer de continent* dans les préférences (voir "Changement de continent 3/3" à la page 80) d'*Affichage de la carte*.

6. **Visualisez le Tutoriel**

Après avoir accepté l'accord de sécurité, le premier écran *Tutoriel* s'affiche.

- Pour éviter que celui-ci ne s'affiche à nouveau au démarrage, décochez la case *Afficher au démarrage*.
- Pour avancer dans les écrans *Tutoriel*, appuyez sur . Pour afficher l'écran précédent, appuyez sur .
- Pour afficher le *Tutoriel* ultérieurement lorsque vous utilisez votre produit Mio, voir "Tutoriel" à la page 97.

Une fois le *Tutoriel* terminé, l'écran *Carte en 3D* s'affiche. Si des coordonnées GPS sont obtenues, votre emplacement sera affiché sur la carte.

Quels sont les principaux écrans utilisés ?

Écran *Menu principal*

L'écran Menu principal constitue votre point de départ lorsque vous recherchez une destination. Cet écran vous permet également de personnaliser vos préférences, de recevoir des informations sur la circulation à jour et d'émettre et de recevoir des appels.

Vous pouvez accéder au *Menu principal* en appuyant sur  ou sur la barre d'état au bas de n'importe quel écran.

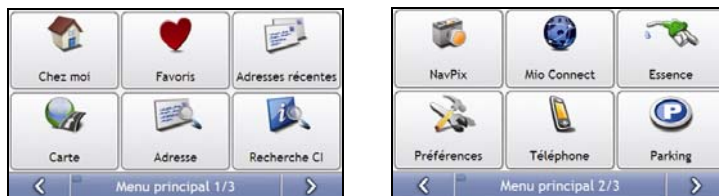

Remarque : Les écrans *Menu principal* peuvent varier des schémas ci-dessus selon le modèle de votre produit Mio.

Écrans de consultation de carte

Cinq écrans de consultation de carte vous permettent visualiser le trajet jusqu'à votre destination :

- Carte en 3D
- Carte en 2D
- Vue d'ensemble de la circulation/ Info trafic (si disponible)
- Vue d'ensemble de l'itinéraire
- Turn-by-Turn (tournant après tournant)

Vous pouvez accéder aux écrans de carte depuis l'écran *Menu principal* en appuyant sur .

Vous pouvez passer d'un écran à l'autre en appuyant sur  sur n'importe quel écran-carte (dont le nom s'affiche pendant que vous vous déplacez entre les écrans).



- Pour plus de renseignements sur les écrans de consultation de carte, voir "Comment visualiser l'itinéraire ?" à la page 38.
- Pour plus de renseignements sur l'utilisation du *Menu carte* sur les écrans *Carte en 3D* et *Carte en 2D*, voir "Comment utiliser le Menu Carte ?" à la page 48.

Comment naviguer avec le GPS ?

Le système mondial de positionnement (GPS) est disponible gratuitement, à tout moment, avec une précision de 5 m. La navigation GPS s'effectue grâce à un réseau de satellites qui orbitent autour de la terre à une distance d'environ 20.200 km. Chaque satellite transmet des signaux utilisés par les récepteurs GPS tels que votre produit Mio afin de déterminer un emplacement précis. Alors qu'un récepteur GPS peut détecter des signaux provenant d'un maximum de 12 satellites à tout moment, quatre seulement suffisent à donner la position ou les "coordonnées GPS" (latitude et longitude) requises pour les systèmes de navigation embarquée.

Comment votre produit Mio reçoit-t-il des signaux GPS ?

Votre produit Mio reçoit des signaux GPS grâce à l'antenne GPS interne. Pour une puissance du signal GPS optimale, assurez-vous que votre produit Mio est situé à l'extérieur ou dans un véhicule situé à l'extérieur et que l'antenne GPS a une vue dégagée du ciel. La réception GPS n'est généralement pas affectée par le temps ; des pluies abondantes ou de la neige risquent toutefois d'avoir un effet négatif sur votre réception.

Comment visualiser l'état du GPS ?

Vous pouvez visualiser l'état de votre GPS à tout moment à partir des écrans de carte ou de l'écran *Visueur*. L'icône

 s'affiche lorsque des coordonnées GPS sont obtenues et en **rouge** en l'absence de coordonnées GPS.

L'icône  affiche entre une et quatre barres **vertes** en fonction de la puissance de réception des coordonnées GPS.

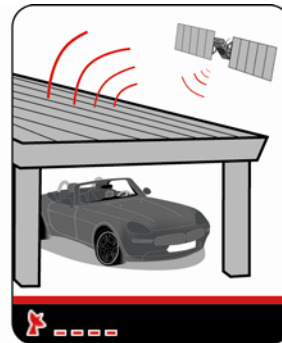
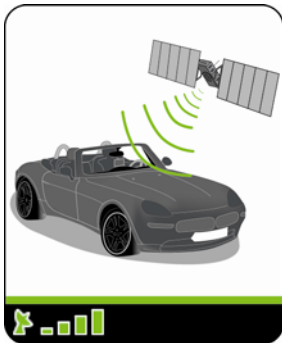

- Pour visualiser l'état du GPS en détail, (voir "État du GPS" à la page 86).
- Pour configurer le mode GPS, (voir "Configuration du mode GPS" à la page 87).
- Pour plus de renseignements sur le GPS, veuillez consulter le guide *Navigation GPS - Foire aux questions* sur le DVD MioMore Desktop.

Comment aller d'un point A à un point B ?

Votre produit Mio est équipé de cartes détaillant jusqu'aux numéros de rue pour une navigation porte à porte, avec notamment des Centres d'intérêt tels que les hôtels, parkings, stations-service, gares et aéroports.

Pour	Il vous faut
trouver votre adresse de destination	utiliser l'assistant de saisie d'adresse pour saisir l'adresse voir "Comment chercher une adresse ?" à la page 21.
passer par plusieurs étapes	utiliser l'écran <i>Prog. trajet à étapes multiples</i> pour saisir plusieurs points de cheminement voir "Comment créer un trajet à étapes multiples ?" à la page 25.
trouver un site particulier, un lieu mémorable ou un établissement public.	chercher un Centre d'intérêt ; voir "Comment rechercher un Centre d'intérêt (CI) ?" à la page 30.
chercher des informations sur les CI en temps réel	chercher des CI à l'aide de "Mio Connect" à la page 61.
naviguer jusqu'à un emplacement photo NavPix™	utiliser l'écran Aller sur NavPix pour naviguer jusqu'à une photo NavPix préinstallée voir "Comment se rendre à une photo NavPix ?" à la page 58.



AVERTISSEMENT Pour des raisons de sécurité, saisissez les informations sur votre destination avant de commencer votre trajet. Ne saisissez pas de destination lorsque vous êtes au volant.

Que faire si je prends le mauvais tournant ?

Recalcul automatique Back-On-Track™

Cette fonction permet de recalculer votre itinéraire si vous prenez le mauvais tournant. Un message vous informant que votre itinéraire est recalculé s'affiche en haut de l'écran.

Pour annuler le recalcul d'itinéraire, appuyez sur . Un avertissement s'affiche, vous demandant de confirmer l'annulation. Si vous confirmez, le recalcul et votre itinéraire actuel seront tous deux annulés.

Comment chercher une adresse ?

Sélectionnez une destination sur les écrans *Recherche de la destination*, *Clavier* et *Aperçu* qui, lorsqu'ils sont utilisés conjointement, constituent l'assistant de saisie d'adresse.

Cette section contient une étude de cas pour vous aider à configurer votre destination.

Remarque : dans certains pays, vous pouvez rechercher votre destination par code postal. Si vous vous trouvez au Royaume-Uni et que vous connaissez le code postal de votre destination, vous pouvez le chercher sur l'écran *Recherche de la destination* en appuyant sur **Code postal** puis en saisissant un code postal n'excédant pas huit caractères.

Étapes rapides

1. Ouvrez l'écran *Recherche de la destination*
2. Sélectionnez le pays
3. Cherchez la ville/zone
4. Cherchez la rue
5. Cherchez le numéro de rue
6. Appuyez sur .



Étude de cas : Comment chercher une adresse ?

Cette étude de cas vous explique comment saisir une adresse avant de vous y rendre.

L'adresse que nous utiliserons dans cet exemple est la suivante :

11 Mio Street
75009 Paris
Ile-de-France
France

Remarque : l'adresse ci-dessus n'existe pas et sert uniquement à titre d'exemple.

Conseil : avant de saisir l'adresse de destination, veillez à ce que vos préférences d'itinéraire aient été configurées. Pour plus de renseignements, voir "Options d'itinéraire" à la page 75.

1. Ouvrez l'écran Recherche de la destination



L'écran *Recherche de la destination* s'affiche.

Remarque : si vous configurez une destination pour la première fois et que des cartes routières de plusieurs pays sont installées et sélectionnées, l'écran *Sélectionner un pays* s'affiche à la place de l'écran *Recherche de la destination*. Passez directement à l'étape 2b. Lorsque vous recommencerez la même procédure, l'écran *Recherche de la destination* s'ouvrira normalement.

2. Sélectionnez le pays

Remarque : lorsque la carte routière d'un seul pays est installée et sélectionnée, ce pays est sélectionné par défaut comme votre destination et ne peut pas être modifié. Passez à l'étape 3.

- a) Sur l'écran *Recherche de la destination*, appuyez sur . L'écran *Sélectionner un pays* s'affiche.

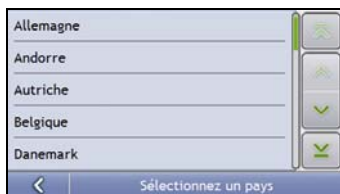

- b) Sélectionnez **France** dans la liste. L'écran *Recherche de la destination* s'affiche.

3. Cherchez la ville/zone

- a) Sur l'écran *Recherche de la destination*, appuyez sur **Ville/Zone**. L'écran *Clavier* s'affiche.

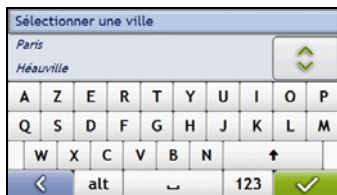

- b) Servez-vous de l'écran *Clavier* pour rechercher **Paris, Ile-de-France** comme ville ou zone de destination, puis appuyez sur les résultats de la recherche. L'écran *Recherche de la destination* s'affiche alors.



4. Cherchez le nom et le numéro de rue

- a) Sur l'écran *Recherche de la destination*, appuyez sur **Adresse rue**. L'écran *Clavier* s'affiche.

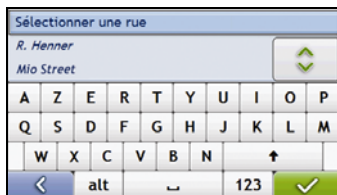

Utilisation de l'écran *Clavier*

L'écran *Clavier* s'affiche lorsque du texte doit être saisi, par exemple si vous cherchez le nom d'une rue. Les résultats de la recherche sont énumérés par ordre de correspondance, les noms se rapprochant le plus de ce que vous cherchez figurant en haut de la liste. Un maximum de 99 résultats s'affichent.

La mise en page de l'écran *Clavier* peut varier selon les informations que vous devez saisir, y compris les lettres de l'alphabet, chiffres, caractères secondaires ou une combinaison de ceux-ci.

Vous pouvez aussi choisir le type de clavier que vous préférez entre le clavier alphabétique, AZERTY ou numérique. Pour plus de renseignements, voir "Clavier" à la page 93.



À mesure que vous sélectionnez les caractères, les trois premiers résultats s'affichent. Appuyez sur  pour faire défiler davantage de résultats.

- Appuyez sur un caractère ou sur le résultat d'une recherche pour les sélectionner.
- Pour supprimer un caractère, appuyez sur .
- Pour afficher plus de caractères, appuyez sur **123**, **alt** ou **abc**, si disponible.

Utilisation de l'écran *Recherche de la destination*

L'Écran *Destination* sert à sélectionner votre destination par zone, rue, code postal, centre d'intérêt, intersection, ville, région, état ou pays.



À mesure que vous précisez chaque partie de l'adresse, celle-ci s'affiche en haut de l'écran.

Les options disponibles sont modifiées pour montrer les parties de l'adresse qui ne sont pas encore remplies.

- b) Servez-vous de l'écran *Clavier* pour saisir **Mio Street** comme la rue de destination, puis appuyez sur le résultat de la recherche.

Remarque : il se peut que plusieurs rues portent le même nom. Les rues qui s'étendent sur plusieurs quartiers ou avec des noms courants sont classées selon le nom de la ville ou de la zone où elles se trouvent.

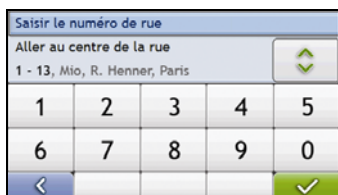

- c) Servez-vous de l'écran *Clavier* pour saisir **11** comme le numéro de rue de destination, puis appuyez sur le résultat de la recherche.

Remarque : si des numéros de rue autres que celui que vous recherchez s'affichent, il vous faudra peut-être choisir la même rue dans un quartier avoisinant. Appuyez sur  et sélectionnez un autre résultat.

Si aucun numéro de rue n'est disponible pour la portion de rue sélectionnée, l'écran *Aperçu* s'affiche.



- d) Effectuez l'une des opérations suivantes :

Pour	Il vous faut
vous rendre à la destination de votre choix	appuyer sur  L'itinéraire est calculé et s'affiche sur l'écran <i>Carte en 3D</i> .
consulter votre destination sur l'écran-carte	appuyer sur la carte pour afficher votre destination sur l'écran <i>Carte en 2D</i> .
voir d'autres renseignements sur votre destination	appuyer sur Plus . L'écran <i>Détails sur la destination</i> s'affiche.
ajouter la destination à un trajet à étapes multiples	appuyer sur Ajouter . L'écran <i>Programmation du trajet à étapes multiples</i> s'affiche. L'adresse figure sous forme d'étape sur le trajet à étapes multiples.
enregistrer la destination en tant que "Chez moi"	<ul style="list-style-type: none"> ▪ appuyer sur Enregistrer. L'écran <i>Nouveau favori</i> s'affiche. ▪ appuyer sur Enregistrer sous Chez moi.
enregistrer la destination comme favori	<ul style="list-style-type: none"> ▪ appuyer sur Enregistrer. L'écran <i>Nouveau favori</i> s'affiche. ▪ appuyer sur Enregistrer sous favori.

Comment créer un trajet à étapes multiples ?

Vous pouvez utiliser l'écran *Programmation du trajet à étapes multiples* pour configurer plusieurs étapes pour votre trajet. Votre itinéraire sera calculé pour passer par chacun de ces points dans l'ordre que vous aurez choisi.

Les Étapes peuvent être ajoutés sur l'écran *Programmation du trajet à étapes multiples* ou en sélectionnant **Emplacement** puis **Ajouter au trajet** dans le menu de carte déroulant sur l'écran *Carte en 2D* ou *Carte en 3D*. Vous pouvez enregistrer jusqu'à 198 trajets à étapes multiples avec un maximum de 14 étapes pour chacun.

Remarque : ajouter, mettre à jour ou supprimer des étapes après le début d'un trajet à étapes multiples n'affectera pas le trajet en cours.

Étapes rapides

1. Commencez votre trajet à étapes multiples
2. Sélectionnez le pays
3. Cherchez la ville/zone
4. Cherchez le numéro de rue
5. Ajoutez des étapes supplémentaires
6. Appuyez sur .



Étude de cas : Comment se rendre vers plusieurs adresses ?

Cette étude de cas vous explique comment configurer un trajet à étapes multiples en saisissant plusieurs étapes.

L'adresse que nous utiliserons dans cet exemple est la suivante :

11 Mio Street
75009 Paris
Ile-de-France
France

Remarque : l'adresse ci-dessus n'existe pas et sert uniquement à titre d'exemple.

Conseil : avant de saisir l'adresse de destination, veillez à ce que vos préférences d'itinéraire aient été configurées. Pour plus de renseignements, voir "Options d'itinéraire" à la page 75.

1. Ouvrez l'écran *Trajet à étapes multiples*

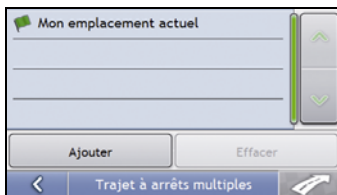

L'écran *Trajet à étapes multiples* s'affiche.

- a) Appuyez sur **Ajouter**.
Le *Menu Ajouter au trajet* s'affiche.



- b) Appuyez sur **Adresse**.
L'écran *Recherche de la destination* s'ouvre.

Remarque : vous pouvez également ajouter des étapes à l'aide des favoris, destinations récentes, emplacements de CI et photos NavPix.

2. Sélectionnez le pays

Remarque : lorsque la carte routière d'un seul pays est installée et sélectionnée, ce pays est sélectionné par défaut comme votre destination et ne peut pas être modifié. Passez à l'étape 3.

- a) Sur l'écran *Recherche de la destination*, appuyez sur .
L'écran *Sélectionner un pays* s'affiche.

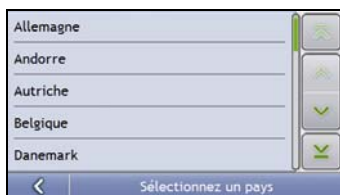

- b) Sélectionnez **France** dans la liste.
L'écran *Recherche de la destination* s'affiche.

3. Cherchez la ville/zone

- a) Sur l'écran *Recherche de la destination*, appuyez sur **Ville/Zone**.
L'écran *Clavier* s'affiche.

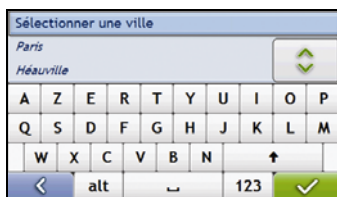

- b) Servez-vous de l'écran *Clavier* pour rechercher **Paris, Ile-de-France** comme ville ou zone de destination, puis appuyez sur les résultats de la recherche.
L'écran *Recherche de la destination* s'affiche alors.



4. Cherchez le nom et le numéro de rue

- a) Sur l'écran *Recherche de la destination*, appuyez sur **Adresse rue**.
L'écran *Clavier* s'affiche.

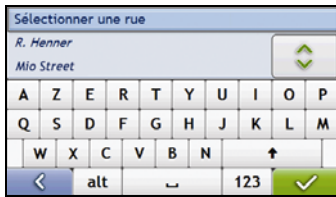

- b) Servez-vous de l'écran *Clavier* pour saisir **Mio Street** comme la rue de destination, puis appuyez sur le résultat de la recherche.

Remarque : il se peut que plusieurs rues portent le même nom. Les rues qui s'étendent sur plusieurs quartiers ou avec des noms courants sont classées selon le nom de la ville ou de la zone où elles se trouvent.

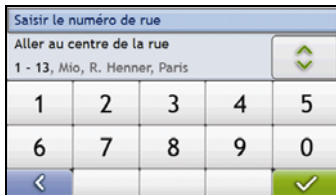

- c) Servez-vous de l'écran *Clavier* pour saisir **11** comme le numéro de rue de destination, puis appuyez sur le résultat de la recherche.



Remarque : si des numéros de rue autres que celui que vous recherchez s'affichent, il vous faudra peut-être choisir la même rue dans un quartier avoisinant. Appuyez sur  et sélectionnez un autre résultat. Si aucun numéro de rue n'est disponible pour la portion de rue sélectionnée, l'écran *Aperçu* s'affiche.



- d) Appuyez sur **Ajouter**.
L'étape est automatiquement enregistrée et l'écran *Trajet à étapes multiples* s'affiche.



e) Effectuez l'une des opérations suivantes :

Pour	Il vous faut
<p>ajouter une étape</p> <p>Remarque : les étapes ajoutées une fois un trajet à étapes multiples entamé ne seront pas incluses dans le trajet en cours.</p>	<ul style="list-style-type: none"> appuyer sur Ajouter. L'écran <i>Trajet à étapes multiples</i> s'affiche. Revenez à l'étape 1a.
vous rendre à la destination de votre choix	<ul style="list-style-type: none"> appuyer sur  L'écran <i>Aperçu du trajet à étapes multiples</i> s'affiche. appuyer sur  L'écran <i>Carte</i> affiche l'itinéraire calculé.
modifier l'ordre de vos étapes	<ul style="list-style-type: none"> appuyer sur le point de destination à déplacer. L'écran <i>Aperçu étape</i> s'affiche. appuyer sur Déplacer vers le haut ou Déplacer vers le bas. L'écran <i>Trajet à étapes multiples</i> s'affiche à nouveau.
supprimer toutes les étapes	appuyer sur Effacer .
supprimer une étape	<ul style="list-style-type: none"> appuyer sur le point de destination à supprimer. L'écran <i>Aperçu étape</i> s'affiche. appuyer sur Supprimer. L'écran <i>Trajet à étapes multiples</i> s'affiche à nouveau.
enregistrer le trajet à étapes multiples sous forme de favori	<ul style="list-style-type: none"> appuyer sur Enregistrer. L'écran <i>Nouveau favori</i> s'affiche. appuyer sur Enregistrer sous favori. Le favori est alors enregistré.

Comment ignorer une étape au cours d'un trajet à étapes multiples ?

Pour ignorer une étape au cours d'un trajet à étapes multiples, procédez de la manière suivante :

1. Appuyez sur la carte pour afficher les curseurs.
L'écran *Menu Carte* s'affiche.



2. Appuyez sur **Itinéraire** puis sur **Sauter étape**.
La prochaine étape sera ignorée et votre itinéraire sera recalculé pour passer par l'étape suivante.

Comment rechercher un Centre d'intérêt (CI) ?

Un CI peut être un site quelconque, un endroit caractéristique, un lieu mémorable ou un établissement public et s'affiche sous forme d'icône sur la carte. Les CI sont regroupés par catégories, par exemple stations-service, parcs, plages et musées.

Saisissez un CI à l'aide des écrans Destination, Recherche, Clavier et Aperçu, qui, lorsqu'ils sont utilisés conjointement, constituent l'assistant de saisie de CI.

Conseil : vous pouvez aussi effectuer une recherche rapide de certains CI en fonction de votre emplacement sur les écrans Menu principal.

Cette section contient une étude de cas pour vous aider à configurer un CI comme votre destination.

Étapes rapides

1. Ouvrez l'écran *Recherche de la destination*
2. Sélectionnez le pays
3. Cherchez la ville/zone
4. Cherchez le CI
5. Appuyez sur .



Étude de cas : Comment chercher une adresse ?

Cette étude de cas vous explique comment saisir une adresse avant de vous y rendre.

L'adresse que nous utiliserons dans cet exemple est la suivante :

Tour Eiffel
Avenue Anatole France (Parc du Champ de Mars),
75007 Paris,
Ile-de-France,
France

Conseil : avant de saisir l'adresse de destination, veillez à ce que vos préférences d'itinéraire aient été configurées. Pour plus de renseignements, voir "Options d'itinéraire" à la page 75.

1. Ouvrez l'écran *Recherche de la destination*



L'écran *Recherche de la destination* s'affiche.

Remarque : si vous configurez une destination pour la première fois et que des cartes routières de plusieurs pays sont installées, l'écran *Choix du pays* s'affiche à la place de l'écran *Recherche de la destination*. Passez directement à l'étape 2b. Lorsque vous recommencerez la même procédure, l'écran *Recherche de la destination* s'ouvrira normalement.

2. Sélectionnez le pays

Remarque : lorsque la carte routière d'un seul pays est installée et sélectionnée, ce pays est sélectionné par défaut comme votre destination et ne peut pas être modifié. Passez à l'étape 3.

- a) Sur l'écran *Recherche de la destination*, appuyez sur . L'écran *Sélectionner un pays* s'affiche.

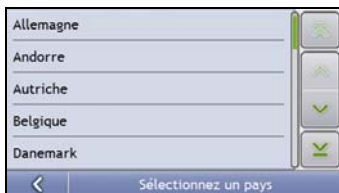

- b) Sélectionnez **France** dans la liste. L'écran *Recherche de la destination* s'affiche.

3. Cherchez la ville/zone

- a) Sur l'écran *Recherche de la destination*, appuyez sur **Ville/Zone**. L'écran *Clavier* s'affiche.

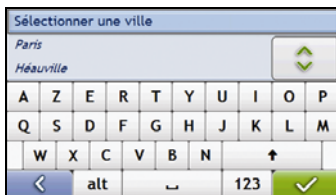

- b) Servez-vous de l'écran *Clavier* pour rechercher **Paris, Ile-de-France** comme la ville ou la zone de destination puis appuyez sur le résultat de la recherche. L'écran *Sélectionner la catégorie de CI* s'affiche.



Conseil : la liste des catégories est répartie en **Catégories activées**, configurées pour afficher une icône sur les écrans de carte, et **Autres catégories de CI** qui ne s'affichent pas sous forme d'icônes.

4. Recherche d'un CI

- a) Vous pouvez soit appuyer sur **Recherche par nom** pour chercher dans toutes les catégories de CI, soit sélectionner une catégorie dans la liste. L'écran *Clavier* s'affiche alors.

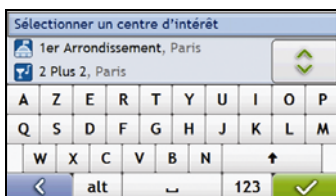

- b) Servez-vous de l'écran *Clavier* pour chercher le **Tour Eiffel**, puis appuyez sur le résultat. L'écran *Aperçu* s'affiche.



- c) Effectuez l'une des opérations suivantes :

Pour	Il vous faut
vous rendre à la destination de votre choix	appuyer sur  L'itinéraire est calculé et s'affiche sur l'écran <i>Carte en 3D</i> .
consulter votre destination sur l'écran-carte	appuyer sur la carte pour afficher votre destination sur l'écran <i>Carte en 2D</i> .
passer un appel vers le CI	appuyer sur Appeler . Remarque : cette option n'est pas disponible sur tous les modèles.
voir d'autres renseignements sur votre destination	appuyer sur Plus . L'écran <i>Détails sur la destination</i> s'affiche.
ajouter la destination à un trajet à étapes multiples	appuyer sur Ajouter . L'écran <i>Programmation du trajet à étapes multiples</i> s'affiche. L'adresse figure sous forme d'étape sur le trajet à étapes multiples.
enregistrer la destination en tant que "Chez moi"	<ul style="list-style-type: none"> ▪ appuyer sur Enregistrer. L'écran <i>Nouveau favori</i> s'affiche. ▪ appuyer sur Enregistrer sous Chez moi.
enregistrer la destination sous forme de favori	<ul style="list-style-type: none"> ▪ appuyer sur Enregistrer. L'écran <i>Nouveau favori</i> s'affiche. ▪ appuyer sur Enregistrer sous favori.

Comment enregistrer les favoris et Chez moi ?

Vous pouvez enregistrer jusqu'à 200 destinations sous forme de favoris, dont une en tant que Chez moi.

Vous pouvez enregistrer un favori sur l'écran *Aperçu* après avoir effectué une recherche d'adresse, ou à partir du *Menu carte* sur les écrans *Carte en 3D* ou *Carte en 2D*. Pour plus de renseignements, voir "Comment utiliser le Menu Carte ?" à la page 48.

Est-ce que je peux attribuer une photo NavPix à un favori ?

Vous avez la possibilité d'attribuer une photo **NavPix** à n'importe lequel de vos favoris existants. Pour plus de renseignements, voir "Comment se rendre à une photo NavPix ?" à la page 58.

Comment enregistrer un favori ou Chez moi ?

1. Recherchez une adresse jusqu'à ce que l'écran *Aperçu de la destination* s'affiche.
2. Appuyez sur **Enregistrer**.
L'écran *Nouveau favori* s'affiche.



3. Pour modifier le nom du favori, appuyez sur .
L'écran *Clavier* s'affiche.



4. Après avoir saisi un nom pour le favori, appuyez sur .
L'écran *Nouveau favori* s'affiche.
5. Effectuez l'une des opérations suivantes :

Pour	Il vous faut
enregistrer sous forme de Favori	appuyer sur Enr. sous favori . Le Favori est enregistré. L'écran <i>Aperçu</i> s'affiche.
enregistrer sous Chez moi	appuyer sur Enr. sous Chez moi . Le Favori est enregistré en tant que Chez moi. L'écran <i>Aperçu</i> s'affiche.

Comment se rendre à un favori ?



1. Appuyez sur la destination favorite vers laquelle vous souhaitez vous rendre. L'écran *Aperçu* s'affiche.



2. Appuyez sur . Votre produit calcule l'itinéraire depuis votre emplacement actuel. L'écran *Carte en 3D* s'affiche.

Comment se rendre à l'adresse "Chez moi" ?

Si vous n'avez pas configuré d'adresse *Chez moi*, il vous sera demandé de rechercher une adresse à l'aide de l'assistant de saisie d'adresse la première fois que vous essaieriez de vous rendre à l'adresse *Chez moi*.

Option 1 - À partir du *Menu principal*



Votre produit calcule l'itinéraire depuis votre emplacement actuel. L'écran *Carte en 3D* s'affiche.

Option 2 - À partir de l'écran *Destinations favorites*



1. Sur l'écran *Destinations favorites*, sélectionnez *Chez moi*. L'écran *Aperçu* s'affiche.



2. Appuyez sur . Votre produit calcule l'itinéraire depuis votre emplacement actuel. L'écran *Carte en 3D* s'affiche.

Comment modifier le nom d'un favori ?





1. Sur l'écran *Destinations favorites*, sélectionnez un favori à modifier.
L'écran *Aperçu* s'affiche.



2. Appuyez sur **Modifier**.
L'écran *Modifier le nom* s'affiche.



3. Pour modifier le nom du favori, appuyez sur .
4. Une fois le nom du favori modifié, appuyez sur .
5. Effectuez l'une des opérations suivantes :

Pour	Il vous faut
renommer le Favori	appuyer sur Enreg . Le Favori est enregistré. L'écran <i>Aperçu favoris</i> s'affiche.
enregistrer sous Chez moi	appuyer sur Enr. sous Chez moi . Le Favori est enregistré en tant que Chez moi. L'écran <i>Aperçu Chez moi</i> s'affiche.

Comment supprimer un favori ?



1. Sur l'écran *Destinations favorites*, sélectionnez un favori à supprimer. L'écran *Aperçu* s'affiche.



2. Appuyez sur **Supprimer**. Le favori est supprimé. L'écran *Destinations favorites* s'affiche.

Comment se rendre à un emplacement récent ?

Pour faciliter la navigation vers une adresse donnée, votre produit Mio enregistre automatiquement tous vos lieux de départs et vos destinations dans la liste des emplacements récents.

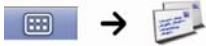

1. Appuyez sur un emplacement récent.
L'écran *Aperçu* s'affiche.

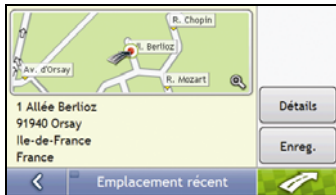

2. Procédez aux étapes suivantes :

Pour	Il vous faut
calculer un itinéraire et ouvrir l'écran <i>Carte en 3D</i>	appuyer sur  L'écran <i>Carte en 3D</i> s'affiche.
visualiser toutes les coordonnées d'un emplacement récent	appuyer sur Détails . L'écran <i>Détails des destinations récentes</i> s'affiche.
enregistrer la destination récente en tant que "Chez moi"	<ul style="list-style-type: none"> ▪ appuyer sur Enreg. L'écran <i>Nouveau favori</i> s'affiche. ▪ appuyer sur Enr. sous Chez moi.
enregistrer la destination récente sous forme de favori	<ul style="list-style-type: none"> ▪ appuyer sur Enreg. L'écran <i>Nouveau favori</i> s'affiche. ▪ appuyer sur Enr. sous favori.

Comment visualiser l'itinéraire ?

Une fois qu'un itinéraire a été calculé, l'écran *Carte en 3D* s'affiche. Vous êtes guidé jusqu'à votre destination à l'aide d'instructions vocales et visuelles.



La touche **Carte** permet de faire défiler les écrans *Carte en 3D*, *Carte en 2D*, *Aperçu de la circulation*, *Vue d'ensemble du trajet* et *Turn-by-Turn*.

Écran Carte en 3D











L'écran *Carte en 3D* affiche votre emplacement et suit la direction dans laquelle vous allez.

- Appuyez et faites glisser l'écran pour vous déplacer sur la carte.
- Appuyez sur la carte pour consulter le *Menu carte* voir "Comment utiliser le Menu Carte ?" à la page 48.



Remarque : selon le pays dans lequel vous vous trouvez, la couleur des touches de direction et de distance peut varier de celle ci-dessus par exemple.

	Article	Description
1	Instruction suivante	Direction et nom de la rue où il vous faut tourner.
2	Direction du prochain tournant et distance restante jusqu'à celui-ci	Direction et distance jusqu'au tournant suivant. Remarque : pour entendre à nouveau l'instruction vocale correspondant au tournant suivant, appuyez sur la flèche <i>Tourner</i> .
3	Itinéraire	Votre itinéraire actuel est mis en surbrillance.
4	Position actuelle	Votre position actuelle est signalée par 
5	Compteur	S'affiche lorsque vous dépassez la limite de vitesse. Pour plus de renseignements, voir "Alertes Conducteur 3/4" à la page 77.
6	Barre d'état	Celle-ci affiche une option parmi les suivantes : <ul style="list-style-type: none"> Nom de la rue sur laquelle vous vous trouvez Avertissements de dépassement de vitesse CI actifs. Appuyez sur cette touche pour afficher l'écran <i>Menu principal</i> . Remarque : la Barre d'état est remplacée par les événements sur la circulation lorsque la fonction <i>Circulation</i> est activée. Pour plus de renseignements, voir "Comment savoir qu'un événement lié à la circulation se produit ?" à la page 69.
7	Menu principal	L'écran Menu principal vous permet de saisir une adresse de destination, de personnaliser vos préférences, de recevoir des informations sur la circulation à jour et de passer et de recevoir des appels.

	Article	Description
8	Renseignements sur la distance et le temps restant	<p>Appuyez sur cette touche pour agrandir et afficher les options suivantes :</p> <ul style="list-style-type: none"> ▪ Heure ▪ Km/h ou miles/h (Vitesse) ▪ TR (Temps restant) ▪ DR (Distance restante) ▪ HAE (Heure d'arrivée prévue). <p>Appuyez pour faire défiler les différentes options.</p>
9	Annulation d'itinéraire	Annule votre itinéraire actuel.
10	Zoom	<p>Pour visualiser les options de zoom, appuyez sur </p> <ul style="list-style-type: none"> ▪ Pour effectuer un zoom arrière, appuyez sur  ▪ Pour effectuer un zoom avant, appuyez sur 
11	Carte	La touche Carte vous permet de faire défiler les différents écrans de carte.
12	Activation/désactivation du mode silencieux, TMC, Bluetooth™, téléphone, batterie, GPS et boussole.	<p>Appuyez sur  pour agrandir et afficher les options suivantes :</p> <ul style="list-style-type: none">  Activation/désactivation du mode silencieux.  Témoin d'état de la circulation TMC. Pour plus de renseignements, voir "Comment votre produit Mio reçoit-il des informations sur la circulation ?" à la page 68.  Témoin Bluetooth et connexion téléphonique. L'icône s'affiche en gris lorsque la fonction Bluetooth est activée mais qu'elle n'a pas été associée à un téléphone.  Témoin de charge de la batterie.  Témoin de l'état du GPS. L'icône s'affiche en vert lorsque des coordonnées GPS sont établies et en rouge en l'absence de coordonnées GPS. Entre une et quatre barres vertes sont affichées en fonction de la puissance de réception des coordonnées GPS.  Indicateur de la boussole.

Écran Carte en 2D











L'écran *Carte en 2D* montre votre position actuelle (en présence de coordonnées GPS) ainsi que les noms des rues qui l'entourent. Si un itinéraire a été calculé, il est mis en surbrillance, ainsi que tous les tournants à prendre. L'écran *Carte en 2D* suit la direction dans laquelle vous allez, sauf si les préférences d'*Affichage de la carte* sont configurées sur Nord (voir "Affichage de la carte 2/3" à la page 79).

- Appuyez et faites glisser l'écran pour vous déplacer sur la carte.
- Appuyez sur la carte pour consulter le *Menu carte* voir "Comment utiliser le Menu Carte ?" à la page 48.



Remarque : selon le pays dans lequel vous vous trouvez, la couleur des touches de direction et de distance peut varier de celle ci-dessus par exemple.

	Article	Description
1	Instruction suivante	Direction et nom de la rue où il vous faut tourner.
2	Direction du prochain tournant et distance restante jusqu'à celui-ci	Direction et distance jusqu'au tournant suivant. Remarque : pour entendre à nouveau l'instruction vocale correspondant au tournant suivant, appuyez sur la flèche Tourner.
3	Itinéraire	Votre itinéraire actuel est mis en surbrillance.
4	Position actuelle	Votre position actuelle est marquée ainsi :  .
5	Barre d'état	Celle-ci affiche une option parmi les suivantes : <ul style="list-style-type: none"> Nom de la rue sur laquelle vous vous trouvez Avertissements de dépassement de vitesse CI actifs. Appuyez dessus pour afficher l'écran Menu principal. Remarque : la Barre d'état est remplacée par les événements sur la circulation lorsque la fonction Circulation est activée. Pour plus de renseignements, voir "Comment savoir qu'un événement lié à la circulation se produit ?" à la page 69.
6	Menu principal	L'écran Menu principal vous permet de saisir une adresse de destination, de personnaliser vos préférences, de recevoir des informations sur la circulation à jour et de passer et de recevoir des appels.
7	Renseignements sur la distance et le temps restant	Appuyez sur cette touche pour agrandir et afficher les options suivantes : <ul style="list-style-type: none"> Heure Km/h ou miles/h (Vitesse) TR (Temps restant) DR (Distance restante) HAE (Heure d'arrivée prévue). Appuyez pour faire défiler les différentes options.
8	Annulation d'itinéraire	Annule votre itinéraire actuel.

	Article	Description
9	Zoom	<p>Pour visualiser les options de zoom, appuyez sur .</p> <ul style="list-style-type: none"> ▪ Pour effectuer un zoom arrière, appuyez sur . ▪ Pour effectuer un zoom avant, appuyez sur .
10	Carte	La touche Carte vous permet de faire défiler les différents écrans de carte.
11	Activation/désactivation du mode silencieux, TMC, Bluetooth™, téléphone, batterie, GPS et boussole.	<p>Appuyez sur  pour agrandir et afficher les options suivantes :</p> <ul style="list-style-type: none">  Activation/désactivation du mode silencieux.  Témoin d'état de la circulation TMC. Pour plus de renseignements, voir "Comment votre produit Mio reçoit-il des informations sur la circulation ?" à la page 68.  Témoin Bluetooth et connexion téléphonique. L'icône s'affiche en gris lorsque la fonction Bluetooth est activée mais qu'elle n'a pas été associée à un téléphone.  Témoin de charge de la batterie.  Indicateur de l'état du GPS. L'icône s'affiche en vert lorsque des coordonnées GPS sont obtenues et en rouge en l'absence de coordonnées GPS. Entre une et quatre barres vertes sont affichées en fonction de la puissance de réception des coordonnées GPS.  Indicateur de la boussole.

Écran Aperçu de la circulation







Selon le modèle de votre produit Mio, il se peut que les informations sur la circulation ne soient pas disponibles ou requièrent un socle de synchronisation.







L'écran *Aperçu de la circulation* vous donne un aperçu global de l'état de la circulation routière sur votre itinéraire, notamment les événements à proximité.

Remarque : pour pouvoir utiliser cet écran, il faut que l'appareil ait déjà calculé un itinéraire.

- Appuyez et faites glisser l'écran pour vous déplacer sur la carte.
- Appuyez sur la carte pour consulter le *Menu carte* voir "Comment utiliser le Menu Carte ?" à la page 48.



	Article	Description
1	Icône Évènement	Affiche l'icône indiquant le type d'évènement.
2		Votre destination finale.
3	Position actuelle	Votre position actuelle est marquée ainsi :  .
4		Appuyez sur cette touche pour afficher l'écran <i>Liste des évènements</i> .
5	Barre d'état	Celle-ci affiche une option parmi les suivantes : <ul style="list-style-type: none"> Nom de la rue sur laquelle vous vous trouvez Avertissements de dépassement de vitesse CI actifs. Appuyez sur cette touche pour afficher l'écran <i>Menu principal</i> . Remarque : la <i>Barre d'état</i> est remplacée par les évènements sur la circulation lorsque la fonction <i>Circulation</i> est activée. Pour plus de renseignements, voir "Comment savoir qu'un évènement lié à la circulation se produit ?" à la page 69.
6		Appuyez sur cette touche pour afficher l'écran <i>État de la circulation</i> . Remarque : l'icône peut varier lorsque l'état de la circulation est mis à jour par le biais du GPRS.
7	Annulation d'itinéraire	Annule votre itinéraire actuel.
8	Zoom	Pour visualiser les options de zoom, appuyez sur  <ul style="list-style-type: none"> Pour effectuer un zoom arrière, appuyez sur  Pour effectuer un zoom avant, appuyez sur 
9	Carte	La touche <i>Carte</i> vous permet de faire défiler les différents écrans de carte.

	Article	Description
10	<p>Activation/désactivation du mode silencieux, TMC, Bluetooth™, téléphone, batterie, GPS et boussole.</p>	<p>Appuyez sur  pour agrandir et afficher les options suivantes :</p> <ul style="list-style-type: none"> <li data-bbox="356 194 1032 220">  Activation/désactivation du mode silencieux. <li data-bbox="356 242 1032 300">  Témoin d'état de la circulation TMC. Pour plus de renseignements, voir "Comment votre produit Mio reçoit-il des informations sur la circulation ?" à la page 68. <li data-bbox="356 322 1032 379">  Témoin Bluetooth et connexion téléphonique. L'icône s'affiche en gris lorsque la fonction Bluetooth est activée mais qu'elle n'a pas été associée à un téléphone. <li data-bbox="356 402 719 427">  Témoin de charge de la batterie. <li data-bbox="356 450 685 475">  Indicateur de l'état du GPS. <li data-bbox="356 497 1032 555"> <p>L'icône s'affiche en vert lorsque des coordonnées GPS sont obtenues et en rouge en l'absence de coordonnées GPS. Entre une et quatre barres vertes sont affichées en fonction de la puissance de réception des coordonnées GPS.</p> <li data-bbox="356 577 674 603">  Indicateur de la boussole.

Écran Vue d'ensemble de l'itinéraire



L'écran *Vue d'ensemble de l'itinéraire* affiche un zoom dynamique de votre itinéraire.



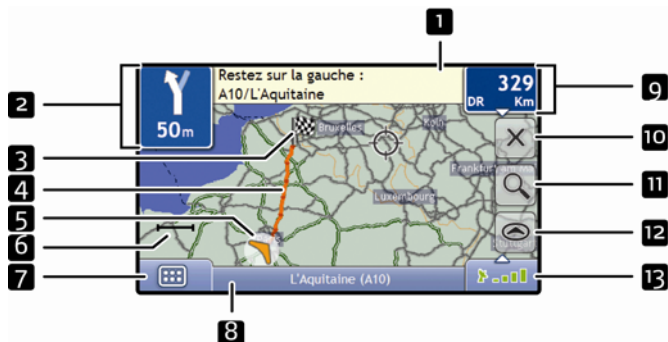







Remarque : pour pouvoir utiliser cet écran, il faut que l'appareil ait déjà calculé un itinéraire.

- Appuyez et faites glisser l'écran pour vous déplacer sur la carte.
- Appuyez sur la carte pour consulter le *Menu carte* voir "Comment utiliser le Menu Carte ?" à la page 48.



Remarque : selon le pays dans lequel vous vous trouvez, la couleur des touches de direction et de distance peut varier de celle ci-dessus par exemple.

	Article	Description
1	Instruction suivante	Direction et nom de la rue où il vous faut tourner. Remarque : pour entendre à nouveau l'instruction vocale correspondant au tournant suivant, appuyez sur la flèche Tourner.
2	Direction du prochain tournant et distance restante jusqu'à celui-ci	Direction et distance jusqu'au tournant suivant. Remarque : pour entendre à nouveau l'instruction vocale correspondant au tournant suivant, appuyez sur la flèche Tourner.
3		Votre destination finale.
4	Itinéraire	Votre itinéraire actuel est mis en surbrillance.
5	Position actuelle	Votre position actuelle est marquée ainsi :  .
6	Barre d'échelle	Celle-ci affiche l'échelle de la carte.
7	Menu principal	L'écran Menu principal vous permet de saisir une adresse de destination, de personnaliser vos préférences, de recevoir des informations sur la circulation à jour et de passer et de recevoir des appels.
8	Barre d'état	Celle-ci affiche une option parmi les suivantes : <ul style="list-style-type: none"> Nom de la rue sur laquelle vous vous trouvez Avertissements de dépassement de vitesse CI actifs. Appuyez dessus pour afficher l'écran Menu principal. Remarque : la Barre d'état est remplacée par les évènements sur la circulation lorsque la fonction Circulation est activée. Pour plus de renseignements, voir "Comment savoir qu'un évènement lié à la circulation se produit ?" à la page 69.

	Article	Description
9	Renseignements sur la distance et le temps restant	<p>Appuyez sur cette touche pour agrandir et afficher les options suivantes :</p> <ul style="list-style-type: none"> ▪ Heure ▪ Km/h ou miles/h (Vitesse) ▪ TR (Temps restant) ▪ DR (Distance restante) ▪ HAE (Heure d'arrivée prévue). <p>Appuyez pour faire défiler les différentes options.</p>
10	Annulation d'itinéraire	Annule votre itinéraire actuel.
11	Zoom	<p>Pour visualiser les options de zoom, appuyez sur </p> <ul style="list-style-type: none"> ▪ Pour effectuer un zoom arrière, appuyez sur  ▪ Pour effectuer un zoom avant, appuyez sur 
12	Carte	La touche Carte vous permet de faire défiler les différents écrans de carte.
13	Activation/désactivation du mode silencieux, TMC, Bluetooth™, téléphone, batterie, GPS et boussole.	<p>Appuyez sur  pour agrandir et afficher les options suivantes :</p> <p> Activation/désactivation du mode silencieux.</p> <p> Témoin d'état de la circulation TMC. Pour plus de renseignements, voir "Comment votre produit Mio reçoit-il des informations sur la circulation ?" à la page 68.</p> <p> Témoin Bluetooth et connexion téléphonique. L'icône s'affiche en gris lorsque la fonction Bluetooth est activée mais qu'elle n'a pas été associée à un téléphone.</p> <p> Témoin de charge de la batterie.</p> <p> Indicateur de l'état du GPS.</p> <p>L'icône s'affiche en vert lorsque des coordonnées GPS sont obtenues et en rouge en l'absence de coordonnées GPS. Entre une et quatre barres vertes sont affichées en fonction de la puissance de réception des coordonnées GPS.</p> <p> Indicateur de la boussole.</p>





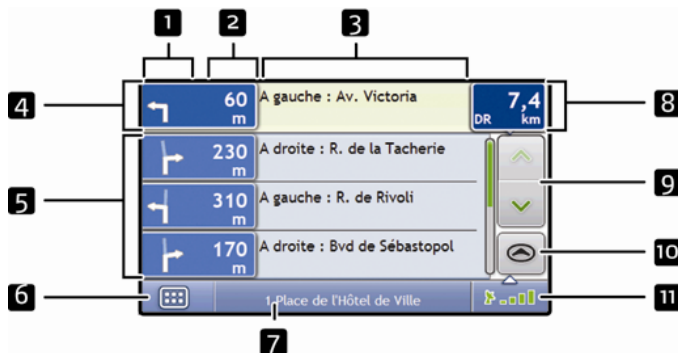

Écran Turn-by-Turn

L'écran *Turn-by-Turn* affiche les quatre tournants à venir, le sens de bifurcation, le nom de la rue et la distance restante jusqu'au prochain tournant. Vous pouvez visualiser tous les tournants de la liste à l'aide des flèches haut et bas. Pour pouvoir utiliser cet écran, il faut que l'appareil ait déjà calculé un itinéraire.



Remarque : selon le pays dans lequel vous vous trouvez, la couleur des touches de direction et de distance peut varier de celle ci-dessus par exemple.

	Article	Description
1	Direction du tournant suivant	La direction du tournant. Le tournant suivant est mis en évidence. Remarque : pour entendre à nouveau l'instruction vocale correspondant au tournant suivant, appuyez sur la flèche Tourner.
2	Distance restante jusqu'au tournant	Distance restante jusqu'au prochain tournant. Le tournant suivant est mis en évidence.
3	Instruction	Direction et nom de la rue où il vous faut tourner. Le tournant suivant est mis en évidence.
4	Tournant suivant	Le prochain tournant figure en haut de la liste.
5	Tournants à venir	Direction et distance jusqu'aux tournants à venir.
6	Menu principal	L'écran Menu principal vous permet de saisir une adresse de destination, de personnaliser vos préférences, de recevoir des informations sur la circulation à jour et de passer et de recevoir des appels.
7	Barre d'état	Celle-ci affiche une option parmi les suivantes : <ul style="list-style-type: none"> Nom de la rue sur laquelle vous vous trouvez Avertissements de dépassement de vitesse CI actifs. Appuyez dessus pour afficher l'écran Menu principal.
8	Renseignements sur la distance et le temps restant	Appuyez sur cette touche pour agrandir et afficher les options suivantes : <ul style="list-style-type: none"> Heure Km/h ou miles/h (Vitesse) TR (Temps restant) DR (Distance restante) HAE (Heure d'arrivée prévue). Appuyez pour faire défiler les différentes options.
9	Touches de défilement	Celles-ci vous permettent de visualiser chaque tournant en faisant défiler la liste.
10	Carte	La touche Carte vous permet de faire défiler les différents écrans de carte.

	Article	Description
11	<p>Activation/désactivation du mode silencieux, TMC, Bluetooth™, téléphone, batterie, GPS et boussole.</p>	<p>Appuyez sur  pour agrandir et afficher les options suivantes :</p> <p> Activation/désactivation du mode silencieux.</p> <p> Témoin d'état de la circulation TMC. Pour plus de renseignements, voir "Comment votre produit Mio reçoit-il des informations sur la circulation ?" à la page 68.</p> <p> Témoin Bluetooth et connexion téléphonique. L'icône s'affiche en gris lorsque la fonction Bluetooth est activée mais qu'elle n'a pas été associée à un téléphone.</p> <p> Témoin de charge de la batterie.</p> <p> Indicateur de l'état du GPS. L'icône s'affiche en vert lorsque des coordonnées GPS sont obtenues et en rouge en l'absence de coordonnées GPS. Entre une et quatre barres vertes sont affichées en fonction de la puissance de réception des coordonnées GPS.</p> <p> Indicateur de la boussole.</p>

Comment utiliser le Menu Carte ?

Le *Menu Carte* vous permet d'accéder aux fonctions de navigation à partir des écrans *Carte en 3D* et *Carte en 2D*.

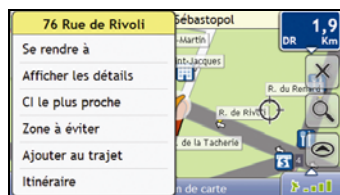

Affichage du *Menu carte*

1. Appuyez sur  pour afficher l'écran *Carte en 3D* ou *Carte en 2D*.
2. Appuyez et faites glisser sur la carte jusqu'à la destination de votre choix.
3. Appuyez sur la carte.
L'écran *Menu Carte* s'affiche.

Options du *Menu Carte*

Les options suivantes sont disponibles dans le *Menu Carte* :

Option du menu	Description
Se rendre à	Cette option permet de calculer un itinéraire à partir de votre emplacement actuel si des coordonnées GPS sont disponibles.
Afficher les détails	Affiche l'écran <i>Aperçu</i> , à partir duquel vous pouvez : <ul style="list-style-type: none"> ▪ visualiser des informations sur l'emplacement ▪ ajouter l'emplacement à votre trajet à étapes multiples ▪ enregistrer l'emplacement en tant que favori ▪ naviguer jusqu'à l'emplacement en question. <p>Remarque : si les curseurs sont placés sur un évènement lié à la circulation, Afficher les détails affiche l'écran <i>Détails sur les évènements liés à la circulation</i>. Pour plus de renseignements, voir "Comment afficher la liste de tous les évènements sur mon itinéraire ?" à la page 70.</p>
Cl le plus proche	Affiche l'écran <i>Sélectionner catégorie de Cl</i> . Sélectionnez la <i>Catégorie</i> , puis <i>Recherche d'un Cl</i> vers lequel naviguer. Pour plus de renseignements, voir "Comment rechercher un Centre d'intérêt (Cl) ?" à la page 30.
Ajouter au trajet	Permet d'ajouter cet emplacement à votre trajets à étapes multiples.
Itinéraire	Remarque : cette option est disponible uniquement lorsque vous effectuez un trajet. Affiche le sous-menu <i>Itinéraire</i> , à partir duquel vous pouvez : <ul style="list-style-type: none"> ▪ Configurer comme point de départ. Configure l'emplacement comme votre point de départ. ▪ Démontrer. Active la démonstration d'itinéraire, qui montre le chemin depuis votre position actuelle ou point de départ. ▪ Arrêter la démonstration. Cesse la démonstration d'itinéraire. ▪ Sauter étape. Ignore le prochain arrêt sur votre trajet à étapes multiples. ▪ Afficher le résumé. Affiche le résumé de votre itinéraire, notamment les adresses de départ et de destination, la distance totale et la durée totale prévue jusqu'à la destination. ▪ Déviation. Dévie l'itinéraire pour éviter les 1, 2, 5, 10 ou 20 kilomètres ou miles à venir.
Ajouter zone à éviter	Ajoute une zone à éviter que vous pourrez ensuite dimensionner.
Supp. zone à éviter	Supprime la zone à éviter sélectionnée.

Comment éviter une zone ?

Vous pouvez grâce à votre produit Mio calculer un itinéraire qui évite une zone précise sur la carte. Les zones à éviter sont marquées en gris.



ATTENTION Si aucun itinéraire alternatif contournant la Zone à éviter n'existe, le calcul d'itinéraire échouera.

ATTENTION Si votre destination se trouve dans une Zone à éviter, vous serez dirigé vers celle-ci.

Comment ajouter une Zone à éviter ?

1. Appuyez sur la carte pour afficher le *Menu Carte*.
2. Sélectionnez **Aj zone à éviter**.
3. Appuyez et faites glisser pour régler la zone à éviter sur la taille et la position qui conviennent. La zone à éviter est ajoutée.

Comment supprimer une Zone à éviter ?

1. Localisez la zone à éviter que vous souhaitez supprimer.
2. Appuyez sur la zone à éviter pour afficher le *Menu Carte*.
3. Sélectionnez **Supp. zone à éviter**. La zone à éviter est supprimée.

Comment supprimer toutes les Zones à éviter ?

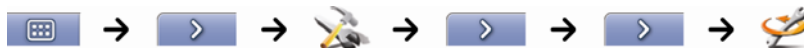

L'écran *Informations enregistrées* s'affiche.

1. Appuyez sur **Supprimer les zones à éviter**.
2. Lorsque la boîte de dialogue Avertissement s'ouvre, appuyez sur **Oui** pour confirmer. Toutes les zones à éviter sont supprimées.

Comment visualiser préalablement un itinéraire ?

La démonstration de l'itinéraire vous permet de :

- Visualiser préalablement un itinéraire
- Programmer et visualiser un itinéraire sans coordonnées GPS, par exemple si vous êtes à l'intérieur d'un bâtiment.

Les étapes suivantes vous expliquent comment visualiser préalablement un itinéraire. Pour avoir un aperçu de votre itinéraire à tout moment, (voir "Abonnement de données 4/4" à la page 77).

1. Sélection d'un point de départ

Si des coordonnées GPS sont obtenues, il n'est pas nécessaire de sélectionner de point de départ, à moins que vous souhaitiez que l'itinéraire affiché débute à un autre endroit.

- a) Appuyez sur l'écran *Carte en 2D* ou *Carte en 3D* sur votre point de départ.
Le *Menu Carte* s'affiche.



- b) Appuyez sur **Emplacement**.
Le sous-menu *Emplacement* s'affiche.
- c) Appuyez sur **Position de départ**.
Le *Menu Carte* se ferme et le point sélectionné est configuré comme votre point de départ.

2. Sélection d'un point de destination

Configurez une destination soit à l'aide de l'assistant de saisie d'adresse, soit en vous servant du *Menu Carte* :

- a) Localisez votre destination.
- b) Appuyez sur votre destination pour afficher le *Menu Carte*.
- c) Appuyez sur **Se rendre à**.
Le *Menu Carte* se ferme et l'écran de consultation de la carte affiche l'itinéraire calculé.

3. Démonstration de l'itinéraire

Une fois un itinéraire défini, vous pouvez le visualiser en procédant aux étapes suivantes :

- a) Appuyez sur l'écran de consultation de la carte pour afficher le *Menu Carte*.
- b) Appuyez sur **Itinéraire**.
Le sous-menu *Itinéraire* s'affiche.
- c) Appuyez sur **Montrer**.
L'écran *Carte en 3D* affiche l'itinéraire calculé en mode Démonstration d'itinéraire.

Comment visualiser les statistiques de l'itinéraire ?

Votre produit vous donne des renseignements sur :

- la distance parcourue
- la vitesse moyenne
- la vitesse maximale
- la durée du trajet
- le temps stationnaire.

Les informations sur le trajet sont présentées de deux manières différentes :

- informations sur le trajet en cours
- informations sur tous les trajets à ce jour, ou depuis la dernière réinitialisation du totalisateur partiel.

Comment visualiser les statistiques du trajet en cours ?

L'écran *Totalisateur - Trajet actuel* sert à visualiser des informations statistiques sur votre trajet.

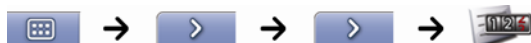

L'écran *Totalisateur partiel - Itinéraire actuel* s'affiche.

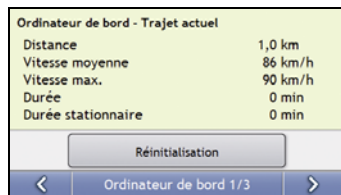

Effectuez l'une des opérations suivantes :

Pour	Il vous faut
visualiser des statistiques sur vos trajets à ce jour	appuyer sur  pour afficher l'écran <i>Totalisateur partiel - Général</i> .
réinitialiser le totalisateur partiel	<ul style="list-style-type: none"> ▪ appuyer sur Réinitialisation. Une boîte de dialogue d'avertissement s'affiche. ▪ appuyez sur Oui pour réinitialiser. L'écran <i>Totalisateur - Trajet actuel</i> s'affiche.

Comment visualiser les statistiques sur mes trajets à ce jour ?



L'écran *Totalisateur partiel - Général* sert à visualiser des informations statistiques sur tous vos trajets à ce jour ou depuis la dernière réinitialisation du totalisateur partiel.



L'écran *Totalisateur partiel - Général* s'affiche.

Ordinateur de bord - Général	
Distance	10 m
Vitesse moyenne	79 km/h
Vitesse max.	81 km/h
Durée	12 min
Durée stationnaire	2 min
Réinitialisation	
Ordinateur de bord 2/3	

Effectuez l'une des opérations suivantes :

Pour	Il vous faut
visualiser journaux des déplacements	appuyer sur  pour afficher l'écran Compteur journalier.
visualiser les statistiques sur votre trajet actuel	appuyer sur  pour afficher l'écran <i>Totalisateur partiel - Itinéraire actuel</i> .
réinitialiser le totalisateur partiel	<ul style="list-style-type: none"> ▪ appuyer sur Réinitialisation. Une boîte de dialogue d'avertissement s'affiche. ▪ appuyer sur Oui pour réinitialiser. L'écran <i>Totalisateur partiel - Général</i> s'affiche.

Comment consulter les journaux des déplacements ?

Remarque : Le compteur journalier est disponible sur certains modèles uniquement.

L'écran Compteur journalier sert à enregistrer et consulter les journaux des déplacements pour le trajet en cours. Celui-ci n'enregistre les journaux que si vous avez choisi cette option au préalable.

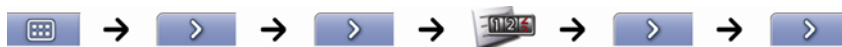

L'écran *Compteur journalier* s'affiche alors.

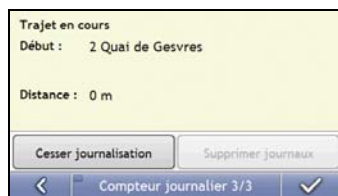

Effectuez l'une des opérations suivantes :

Pour	Il vous faut
visualiser des statistiques sur vos trajets à ce jour	appuyer sur  pour afficher l'écran <i>Totalisateur partiel - Général</i> .
cesser l'abonnement des journaux des déplacements	appuyer sur Cesser la journalisation .
supprimer vos journaux des déplacements	<ul style="list-style-type: none"> ▪ appuyer sur Cesser la journalisation ▪ puis sur Supprimer journaux.

Comment utiliser NavPix ?

La fonctionnalité NavPix est disponible sur certains modèles uniquement.

Les photos prises avec des coordonnées GPS sont des photos **NavPix** et servent à vous rendre jusqu'à l'emplacement photographié et géolocalisé.

Comment gérer mes photos géolocalisées NavPix ?

Gestion de l'album

Les albums contiennent toutes vos photos **NavPix** et les affichent sous forme de miniatures. Vous pouvez enregistrer vos photos **NavPix** dans des albums à personnaliser sur la mémoire interne de votre produit Mio ou sur votre carte mémoire.

Remarque : lorsque vous prenez une photo géolocalisées **NavPix**, celle-ci est toujours enregistrée dans l'album **NavPix** sur la mémoire interne de votre produit Mio. Vous pouvez ensuite la copier sur un autre album ou sur une carte mémoire.

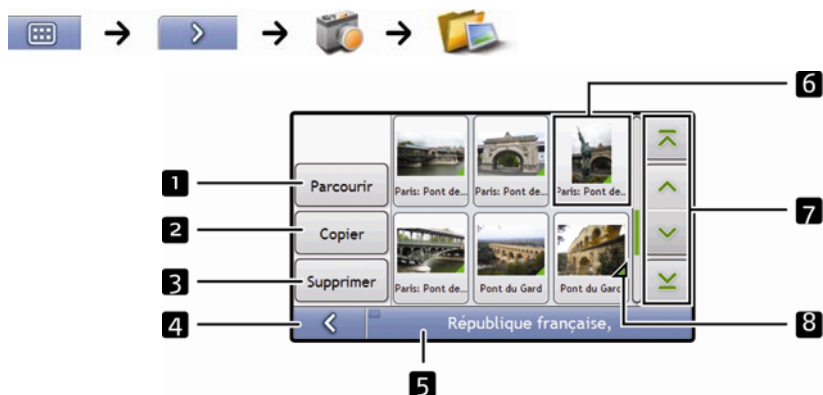

	Élément	Description
1	Parcourir	Affiche l'écran <i>Choix d'un album</i> , à partir duquel vous pouvez sélectionner un autre album.
2	Copier	Cette option permet de copier des photos NavPix sélectionnées dans l'album affiché vers la carte mémoire, ou depuis la carte mémoire vers l'album NavPix .
3	Supprimer	Supprime des photos NavPix sélectionnées de l'album affiché.
4		Affiche l'écran précédent.
5	Titre de l'album	Le titre de l'album.
6	Miniature NavPix	<p>Miniature d'une photo NavPix sur l'album qui s'affiche.</p> <ul style="list-style-type: none"> Pour sélectionner une photo NavPix, appuyez sur la miniature. L'écran <i>Détails NavPix</i> s'affiche. Pour sélectionner plusieurs photos NavPix, appuyez et restez appuyé sur la première photo puis faites glisser sur les autres. <p>Lorsqu'une photo NavPix est sélectionnée, l'un de ses bords s'affiche en vert.</p> <p>Remarque : si un nom a été donné à la photo NavPix, il s'affiche sous celle-ci. Si vous n'avez pas donné de nom à cette photo NavPix, le nom du fichier correspondant s'affiche par défaut.</p>
7	Touches de défilement	Utilisez les touches de défilement pour faire défiler les photos NavPix .
8		S'affiche si la photo est une NavPix associée à des coordonnées GPS.

Comment copier une photo NavPix sur ma carte mémoire ?

Vous pouvez copier des photos **NavPix** sur votre carte mémoire à partir des albums qui se trouvent sur la mémoire interne de votre produit Mio et vice-versa.

Remarque : lorsque vous copiez une photo **NavPix** sur la carte mémoire pour la première fois, un dossier est créé sur la celle-ci, appelé **NavPix**.

1. Sur l'écran *Album*, appuyez sur **Parcourir**.
L'écran *Choix d'un album* s'affiche.
2. Sélectionnez l'album que vous souhaitez consulter.
3. Appuyez sur l'écran et restez appuyé puis faites glisser l'écran pour sélectionner la ou les photo(s) **NavPix** que vous souhaitez copier.
Quand une photo **NavPix** est sélectionnée, un bord vert apparaît autour de celle-ci.
 - Pour annuler une sélection, appuyez et faites glisser à nouveau sur les photos **NavPix**.
4. Une fois votre sélection terminée, appuyez sur **Copier**.
5. Un écran d'avertissement s'affiche, vous demandant confirmation ou annulation de la procédure.
Si vous confirmez, les photos **NavPix** seront copiées.

Comment supprimer des photos NavPix contenues dans un album ?

Vous pouvez supprimer des photos **NavPix** d'un album situé sur la mémoire interne de votre produit Mio ou sur votre carte mémoire.

Remarque : lorsqu'une photo **NavPix** a été enregistrée sous forme de destination favorite, supprimer cette photo ne supprimera pas le favori.



1. Sur l'écran *Album*, appuyez sur **Parcourir**.
L'écran *Choix d'un album* s'affiche.
2. Sélectionnez l'album que vous souhaitez consulter.
3. Appuyez sur l'écran et restez appuyé puis faites glisser l'écran pour sélectionner la ou les photo(s) **NavPix** à supprimer.
À mesure que chaque **NavPix** est sélectionnée, un bord rouge apparaît autour de celle-ci.
 - Pour annuler une sélection, appuyez et faites glisser à nouveau sur les photos **NavPix**.
4. Une fois votre sélection terminée, appuyez sur **Supprimer**.
5. Un écran d'avertissement s'affiche, vous demandant confirmation ou annulation de la procédure.
Si vous confirmez, les photos **NavPix** seront supprimées.

Conseil : vous pouvez également supprimer une seule photo **NavPix** à partir de l'écran *Détails photos*.

Gestion des photo NavPix

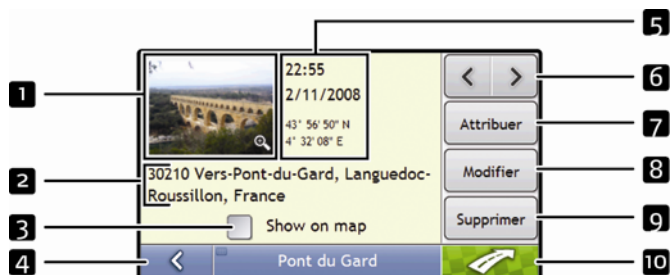
L'écran *Détails NavPix* affiche des informations sur votre photo **NavPix**. Appuyez sur une **NavPix** pour afficher l'écran *Détails photos*.



	Élément	Description
1	Miniature	Une miniature de la photo NavPix . Appuyez sur cette touche pour afficher la photo NavPix en mode plein écran.
2	Titre NavPix	Le titre de la photo NavPix ; appuyez sur Modifier pour ajouter un titre ou modifier le titre existant.
3	Afficher sur la carte	Lorsque cette option est sélectionnée, une icône s'affiche sur la carte à l'emplacement où la photo NavPix a été prise. Remarque : l'option Afficher sur la carte n'est disponible qu'en présence d'une photo NavPix associée à des coordonnées GPS.
4		Appuyez sur cette touche pour revenir à l'album.
5	Coordonnées de temps, de date et d'emplacement	Affiche l'heure et la date à laquelle la photo NavPix a été prise. Affiche les coordonnées GPS si disponibles.
6		Appuyez sur cette touche pour faire défiler l'album.
7	Enregistrer	Vous permet d'enregistrer une photo NavPix vers un favori existant si des coordonnées GPS y sont associées.
8	Modifier	Vous permet de modifier le nom de la photo NavPix à l'aide de l'écran <i>Clavier</i> .
9	Supprimer	Supprime une photo NavPix de l'album qui se trouve sur votre produit Mio ou sur votre carte mémoire.
10		L'itinéraire est calculé et s'affiche sur l'écran <i>Carte en 3D</i> . Remarque : cette touche est disponible uniquement en présence d'une photo NavPix associée à des coordonnées GPS.

Comment visualiser une photo NavPix en mode plein écran ?

1. Sur l'écran *Détails NavPix*, appuyez sur la miniature de la photo **NavPix**. Celle-ci s'affichera en mode plein écran.



Remarque : les icônes disparaissent au bout de quelques secondes ; appuyez sur l'écran si vous voulez qu'elles s'affichent à nouveau.

2. Procédez aux étapes suivantes :

Pour	Il vous faut
faire un zoom avant sur la photo NavPix	appuyer sur
faire un zoom arrière sur la photo NavPix	appuyer sur
pivoter la photo NavPix	appuyer sur La photo NavPix pivote de 90 degrés dans le sens contraire des aiguilles d'une montre à chaque fois que vous appuyez sur ; la photo NavPix est enregistrée avec le nouvel angle.
visualiser des parties d'une photo NavPix qui ne sont pas affichées sur l'écran	appuyer sur la photo NavPix et rester appuyé puis faire glisser le long de l'écran.
faire défiler vos NavPix	appuyer sur
revenir à l'écran <i>Détails NavPix</i>	appuyer sur

Comment ajouter ou modifier une description de photo NavPix ?

Une description peut être attribuée à votre photo **NavPix** ; vous avez également la possibilité de modifier une description existante. La description en question ne doit pas dépasser 34 caractères.

1. Sur l'écran *Détails NavPix* , appuyez sur **Modifier**.
L'écran *Clavier* s'affiche.
2. Appuyez sur les caractères requis.
La description apparaît en haut de l'écran.



3. Une fois la description complétée, appuyez sur .
L'écran *Détails NavPix* s'affiche et la nouvelle description apparaît sous la miniature de la **NavPix**.

Remarque : une description peut être ajoutée à votre photo **NavPix** ou une description existante modifiée, mais uniquement si vous avez enregistré la photo **NavPix** en question sous forme de CI ou de favori. Pour plus de renseignements, voir "Comment enregistrer une photo NavPix vers un favori ?" à la page 59 ou voir "Comment enregistrer une photo NavPix vers un CI ?" à la page 60.

Comment se rendre à une photo géolocalisée NavPix ?

Votre produit Mio contient des photos géolocalisée **NavPix** préinstallées vers lesquelles vous pouvez naviguer. Si vous n'avez pas encore navigué vers une photo **NavPix**, trois des **NavPix** préinstallées s'afficheront sur l'écran Aller sur **NavPix**. Dans le cas contraire, vos trois photos **NavPix** utilisées le plus récemment s'affichent.

Remarque : pour vous rendre à un emplacement **NavPix**, des coordonnées GPS doivent avoir été disponibles au moment où la photo **NavPix** a été prise, ou bien ajoutées à l'aide de MioMap.

Comment se rendre à une photo NavPix récente ?



1. Appuyez sur la photo **NavPix** vers laquelle vous voulez naviguer. L'écran *Aperçu* s'affiche.



2. Appuyez sur . Votre produit calcule l'itinéraire depuis votre emplacement actuel. L'écran *Carte en 3D* s'affiche.

Comment naviguer jusqu'à une photo NavPix téléchargée ou qui était déjà installée ?



1. Sur l'écran *Album*, sélectionnez une photo **NavPix** et tapotez sur celle-ci. L'écran *Détails NavPix* s'affiche.



2. Appuyez sur . Votre produit calcule l'itinéraire depuis votre emplacement actuel. L'écran *Carte en 3D* s'affiche.

Comment enregistrer une photo NavPix vers un favori ?

Remarque : lorsqu'une **NavPix** est attribuée à un favori, seule les photos sont associées à celui-ci, et non pas les coordonnées GPS.





1. Sur l'écran *Album*, sélectionnez une **NavPix** et appuyez sur celle-ci. L'écran *Détails NavPix* s'affiche.



2. Sur l'écran *Détails NavPix*, appuyez sur **Enregistrer**. L'écran *Enregistrer photo* s'affiche.



3. Procédez aux étapes suivantes :

Pour	Il vous faut
modifier le nom d'un favori	<ul style="list-style-type: none"> appuyer sur . L'écran Clavier s'affiche. Saisissez un nom pour votre favori puis appuyez sur .
enregistrer la photo NavPix en tant que favori (lorsque des coordonnées GPS sont associées à une photo)	<ul style="list-style-type: none"> appuyer sur Enregistrer sous favori et sélectionnez un nouveau favori dans la liste. <p>La photo NavPix est enregistrée sous forme de nouveau favori et l'écran <i>Détails photo</i> s'affiche.</p> <p>Remarque : vous ne pouvez pas enregistrer une photo NavPix comme favori si des coordonnées GPS ne sont pas disponibles.</p>
enregistrer une photo vers une adresse	<ul style="list-style-type: none"> appuyer sur Enregistrer sous favori et sélectionnez un favori dans la liste. <p>La photo NavPix est attribuée à un favori et l'écran <i>Détails photo</i> s'affiche.</p>

Comment enregistrer une photo NavPix vers un CI ?

Remarque : seule une photo **NavPix** avec des coordonnées GPS associées peut être enregistrée en tant que CI.

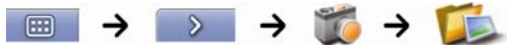





4. Sur l'écran *Album*, sélectionnez une **NavPix** et tapotez sur celle-ci. L'écran *Détails NavPix* s'affiche.



5. Sur l'écran *Détails NavPix*, appuyez sur **Enregistrer**. L'écran *Enregistrer photo* s'affiche.



6. Appuyez sur **Enregistrer sous CI**. L'écran *Sélectionner catégories de CI* s'affiche.
7. Procédez aux étapes suivantes :

Pour	Il vous faut
modifier le nom d'un CI	<ul style="list-style-type: none"> appuyer sur . L'écran <i>Clavier</i> s'affiche. saisir un nom pour votre CI puis appuyer sur .
enregistrer la photo NavPix en tant que CI (lorsque des coordonnées GPS sont associées à une photo)	<ul style="list-style-type: none"> appuyer sur Enregistrer sous CI et sélectionner une <i>Catégorie de CI</i> dans la liste. appuyer ensuite sur . <p>Remarque : vous ne pouvez pas enregistrer une photo NavPix comme favori si des coordonnées GPS ne sont pas disponibles.</p>
créer une nouvelle catégorie de CI personnalisée et enregistrer une photo NavPix sous forme de CI	<ul style="list-style-type: none"> appuyer sur Nouvelle catégorie pour créer une catégorie de CI personnalisée. L'écran <i>Clavier</i> s'affiche. saisir un nom pour votre CI puis appuyer sur . L'écran <i>Sélectionner catégories de CI</i> affiche la nouvelle catégorie. sélectionner la Catégorie de CI dans la liste puis appuyer sur .

Qu'est-ce que Mio Connect (Local Search)?

Mio Connect vous permet d'accéder aux coordonnées et géolocalisation de CI en temps réel depuis Internet.

Vous pouvez chercher des CI grâce à Mio Connect et naviguer jusqu'à eux à l'aide de votre produit Mio ou vous rendre sur des lieux correspondants à des CI que vous avez téléchargé en utilisant MioMore Desktop.

Remarque : pour chercher des CI à l'aide de votre produit Mio, vous devez appairier celui-ci avec votre téléphone portable. Si votre produit Mio n'est pas apparié avec votre téléphone portable, l'écran Bluetooth s'affiche.

Pairage de votre produit Mio avec un téléphone portable **Bluetooth** :



1. Appuyez sur .
2. Votre produit Mio recherche des dispositifs Bluetooth à proximité. Vérifiez que la fonction Bluetooth de votre téléphone est activée et en mode découverte (reportez-vous au manuel d'utilisation de votre portable pour plus de renseignements).
L'écran Recherche affiche une liste des dispositifs Bluetooth à proximité.
3. Sélectionnez votre téléphone portable dans la liste des dispositifs locaux sans fil Bluetooth.
L'écran Avertissement s'affiche.
4. Appuyez sur Oui.
L'écran En attente s'affiche.
 - S'il vous est demandé un mot de passe ou un numéro d'identification de l'appareil, saisissez le code **1234**.
5. Appuyez sur OK.
L'écran *Menu téléphone* s'affiche.

Remarque : lorsque vous appariez votre téléphone portable avec votre produit Mio, une connexion s'établit entre eux.

Comment rechercher un CI à l'aide de Mio Connect ?



1. Cherchez l'emplacement de votre choix sur l'écran Rechercher un lieu.
L'écran *Aperçu* s'affiche.

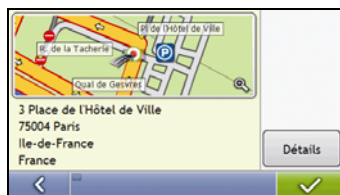

2. Appuyez sur .
L'écran *Services disponibles* s'affiche.



3. Cherchez le service de recherche de votre choix sur l'écran Services disponibles.
L'écran *Clavier* s'affiche.

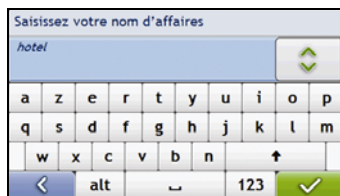

Remarque : les services de recherche disponibles peuvent varier selon le pays dans lequel vous vous trouvez. Selon le service sélectionné, vous pouvez chercher un CI en fonction de son nom ou de sa catégorie.



4. Cherchez un CI sur l'écran clavier puis appuyez sur .
L'écran *Liste des résultats* s'affiche.



5. Appuyez sur un CI.
L'écran Aperçu s'affiche.



6. Effectuez l'une des opérations suivantes :

Pour	Il vous faut
vous rendre à la destination de votre choix	appuyer sur  L'itinéraire est calculé et s'affiche sur l'écran <i>Carte en 3D</i> .
consulter votre destination sur l'écran-carte	appuyer sur la carte pour afficher votre destination sur l'écran <i>Carte en 2D</i> .
passer un appel vers le CI	appuyer sur Appeler . Remarque : cette option n'est pas disponible sur tous les modèles.
voir d'autres renseignements sur votre destination	appuyer sur Plus . L'écran <i>Détails sur la destination</i> s'affiche.
enregistrer la chaîne de recherche	<ul style="list-style-type: none"> ▪ appuyer sur Enregistrer. L'écran <i>Nouveau favori</i> s'affiche. <ul style="list-style-type: none"> ▪ appuyer sur Enregistrer le mot de la recherche. La chaîne de recherche est enregistrée et l'écran <i>Détails de la destination</i> s'affiche. Remarque : vous pouvez recommencer la recherche en sélectionnant la chaîne de recherche dans vos favoris.
enregistrer la destination sous forme de favori	<ul style="list-style-type: none"> ▪ appuyer sur Enregistrer. L'écran <i>Nouveau favori</i> s'affiche. ▪ appuyer sur Enregistrer sous favori.
changer de destination	appuyer sur  L'écran <i>Liste des résultats</i> s'affiche.

Passer un appel mains libres

La fonction appel mains libres n'est pas disponible sur tous les modèles.

Si votre téléphone portable est équipé de la technologie sans fil *Bluetooth*, vous pouvez utiliser votre produit Mio comme un kit mains libres pour le véhicule. Les modèles équipés de la fonction *Bluetooth* peuvent échanger des informations sur une distance d'environ 10 mètres sans qu'il y ait besoin d'une connexion physique.

Remarque : avant de pouvoir utiliser cette fonction, appariez votre téléphone portable au Mio. Vérifiez que la fonction Technologie sans fil Bluetooth de votre téléphone portable est activée avant de procéder au pairage.

Pairage de votre produit Mio avec un téléphone portable *Bluetooth* :



1. Appuyez sur .
2. Votre produit Mio recherche des dispositifs Bluetooth à proximité. Vérifiez que la fonction Bluetooth de votre téléphone est activée et en mode découverte (reportez-vous au manuel d'utilisation de votre portable pour plus de renseignements).
L'écran Recherche affiche une liste des dispositifs Bluetooth à proximité.
3. Sélectionnez votre téléphone portable dans la liste des dispositifs locaux sans fil Bluetooth.
L'écran Avertissement s'affiche.
4. Appuyez sur Oui.
L'écran En attente s'affiche.
 - S'il vous est demandé un mot de passe ou un numéro d'identification de l'appareil, saisissez le code **1234**.
5. Appuyez sur OK.
L'écran *Menu téléphone* s'affiche.

Remarque : lorsque vous appariez votre téléphone portable avec votre produit Mio, une connexion s'établit entre eux. Les 12 derniers téléphones portables appariés s'affichent sur l'écran *Connexion au téléphone*. Vous pouvez ensuite déconnecter ou connecter votre portable en appuyant sur  sur l'écran *Connexion au téléphone*.

Pairage de votre produit Mio avec une oreillette *Bluetooth* :

Remarque : Votre produit Mio peut être apparié uniquement avec une oreillette mono et non pas stéréo.



1. Appuyez sur .
 2. Votre produit Mio recherche des oreillettes Bluetooth à proximité. Vérifiez que votre oreillette est allumée et en mode découverte (reportez-vous au manuel d'utilisation de celle-ci pour plus de renseignements).
L'écran Recherche affiche une liste des oreillettes Bluetooth à proximité.
- Remarque** : si la fonction Bluetooth est désactivée à ce moment-là, votre produit Mio l'active automatiquement.
3. Dans la liste des oreillettes Bluetooth, sélectionnez la votre.
L'écran Avertissement s'affiche.
 4. Appuyez sur **Oui**.
L'écran En attente s'affiche.
 - S'il vous est demandé un mot de passe ou un numéro d'identification de l'appareil, saisissez le code **1234**.
 5. Appuyez sur **OK**.
L'écran Menu téléphone s'affiche.

Passer un appel sur l'écran *Composer* :

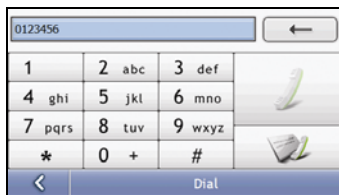

1. Saisissez le numéro que vous souhaitez appeler.

Remarque : le numéro du dernier appel passé s'affiche lorsque vous accédez à l'écran *Composer*. Celui-ci s'efface lorsque vous saisissez le nouveau numéro.

- Pour supprimer le dernier chiffre saisi, appuyez sur
- Pour supprimer l'ensemble du numéro de téléphone, appuyez sur et maintenez cette touche enfoncée.

Conseil : pour les appels à l'international, un indicatif est requis. Sur votre produit Mio, l'indicatif est séparé du reste du numéro de téléphone par le signe +. Si vous passez un appel à l'international, appuyez sur **0** et maintenez cette touche enfoncée jusqu'à ce que le signe + s'affiche.

2. Appuyez sur pour passer l'appel.
L'écran Composition numéro s'affiche.

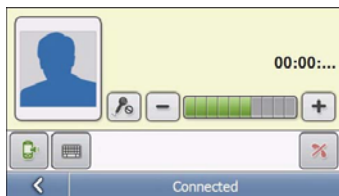



3. Procédez aux étapes suivantes :

Pour	Il vous faut
saisir d'autres numéros de téléphone tels que des numéros de poste	appuyer sur
régler le son pour que personne d'autre n'entende	appuyer sur pour mettre en silencieux.
	appuyer sur pour quitter le mode silencieux.
régler le volume	appuyer sur pour augmenter le volume.
	appuyer sur pour baisser le volume.
passer et recevoir des appels sur votre produit Mio	appuyer sur
passer et recevoir des appels sur votre téléphone portable	appuyer sur
terminer ou annuler un appel	appuyer sur

Recevoir un appel :

Lorsque vous recevez un appel, l'écran *Appel entrant* s'affiche.



- Appuyez sur  pour répondre ou sur  pour refuser l'appel.
- Appuyez sur  pour terminer ou annuler l'appel.

Ajouter un contact sur votre produit Mio :

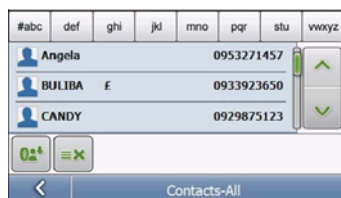
Votre produit Mio utilise des contacts créés sur votre téléphone portable. Pour ajouter un nouveau contact sur votre produit Mio, il vous faut d'abord l'ajouter sur votre portable. Reportez-vous au manuel d'utilisation de votre téléphone portable pour plus de renseignements.



Remarque : si aucun contact n'est inclus sur votre produit Mio, il vous sera demandé de transférer la liste de contacts depuis votre téléphone portable. Il se peut que votre téléphone se déconnecte puis se reconnecte au Mio pendant le transfert.

- Pour synchroniser la liste de contacts avec votre téléphone portable, appuyez sur . Il se peut que votre téléphone se déconnecte puis se reconnecte au Mio pendant le transfert.
- Pour supprimer un contact de votre produit Mio, appuyez sur .

Appeler un contact :



Remarque : si aucun contact n'est inclus sur votre produit Mio, il vous sera demandé de transférer la liste de contacts depuis votre téléphone portable. Il se peut que votre téléphone se déconnecte puis se reconnecte au Mio pendant le transfert.

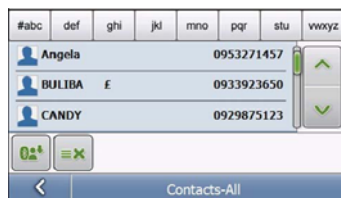

- Sélectionnez un contact dans la liste. L'écran Détails s'affiche.
- Appuyez sur  pour agrandir et afficher les options d'appel.

3. Procédez aux étapes suivantes :

Pour	Il vous faut
appeler le contact chez lui	appuyer sur 
appeler le contact au bureau	appuyer sur 
appeler le contact sur son portable	appuyer sur 
supprimer le contact de la liste	appuyer sur  puis sur Oui pour confirmer.



Visualiser l'historique des appels :

Vous pouvez depuis l'écran *Journal des appels* consulter la liste des *Appels entrants*, *Appels sortants* et *Appels en absence*.



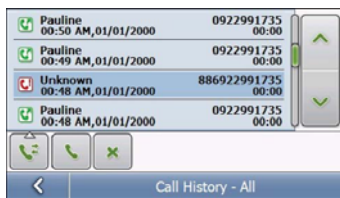

Remarque : l'historique des appels affiche la liste des appels effectués lorsque votre produit Mio est connecté à un téléphone portable.



Icône	Description
	Appels en absence
	Appels sortants
	Appels entrants

1. Pour composer un numéro figurant dans l'historique des appels, sélectionnez-le dans la liste.

Appuyez sur  pour passer un appel.

- Appuyez sur  pour terminer ou annuler l'appel.
- Appuyez sur  pour supprimer un numéro de téléphone de l'historique des appels.

Remarque : appuyez sur  pour passer en revue vos appels et voir les *Appels entrants*, *Appels sortants* et *Appels en absence*.

Circulation (Info trafic)

Les informations sur la circulation (info trafic) ne sont pas disponibles pour tous les pays.

Votre produit Mio peut recevoir des informations sur la circulation en temps réel (info trafic) pour toutes les routes principales et autoroutes, ce qui vous permet d'éviter tout retard. Les messages sur les événements et les icônes de circulation s'affichent à mesure qu'ils se produisent. Si un message sur la circulation gêne la visualisation de votre emplacement actuel, la carte sera ajustée pour afficher à la fois le message et votre emplacement.



Comment votre produit Mio reçoit-il des informations sur la circulation ?

Vous pouvez recevoir des informations sur la circulation en cours sur votre produit Mio grâce à la base TMC, qui utilise le service de transmission d'info trafic TMC. L'inscription au service TMC est gratuite. La base TMC peut être vendue séparément.



La transmission de messages sur la circulation routière (TMC) diffuse des informations sur la circulation et sur la météo en temps réel au moyen du système de données radio (RDS) FM. Les stations de radio FM transmettent des données TMC sur un cycle de plusieurs minutes, avec des centaines d'événements diffusés sur les base TMC tel que le module info trafic Mio.

État de la circulation

L'état actuel de la circulation est indiqué par la couleur sur l'icône TMC en bas à droite des écrans de consultation de carte.

Pour consulter l'état de la circulation actuel sur les écrans de carte, appuyez sur  puis sur .

Les tableaux ci-dessous décrivent les trois différentes icônes d'état de la circulation :

État de la circulation	Description
	<p>L'état TMC est gris si la circulation est actuellement inactive dû à l'une des conditions suivantes :</p> <ul style="list-style-type: none"> • Votre produit est en train de se connecter au service TMC. • Votre produit ne peut pas recevoir de données TMC. Ceci peut être causé par une faible couverture radio à l'endroit où vous vous trouvez. • Vous êtes dans un pays qui ne fait pas partie de la couverture du module de circulation Mio. <p>Appuyez pour afficher l'écran <i>Aperçu sur la circulation</i>.</p>
	<p>L'état TMC est orange si l'une des conditions suivantes s'applique :</p> <ul style="list-style-type: none"> • Vous vous êtes rendu dans un pays qui ne fait pas partie de la couverture du module de circulation Mio mais certains événements liés à la circulation sont quand même répertoriés sur l'écran <i>Liste des événements</i>. • Vous avez débranché votre produit Mio du module de circulation Mio, ou bien ce dernier n'est pas alimenté, mais certains événements liés à la circulation sont quand même répertoriés sur l'écran <i>Liste des événements</i>. <p>Appuyez pour afficher l'écran <i>Aperçu sur la circulation</i>.</p>
	<p>L'état TMC est vert si votre produit Mio ou le module de circulation sont actifs et reçoivent des événements liés à la circulation.</p> <p>Appuyez pour afficher l'écran <i>Aperçu sur la circulation</i>.</p>

L'état de la circulation s'affiche avec plus de détails sur l'écran *État de la circulation*.

Comment savoir qu'un évènement lié à la circulation se produit ?

Les évènements à venir sont gérés selon les Préférences de circulation. Pour plus de renseignements, voir "Circulation" à la page 89.

Lorsque vous circulez dans une zone dans laquelle vous pouvez recevoir l'état de la circulation, votre produit Mio décode ces évènements et les affiche à l'écran. Une icône s'affiche sur l'emplacement de l'évènement sur les écrans de carte et une alerte sonore se déclenche si un évènement se produit sur votre itinéraire. Lorsque l'évènement se prolonge sur une distance donnée, la route est mise en surbrillance et des flèches indiquent la direction affectée.





Un message s'affiche au bas de l'écran, détaillant le nom de la rue, la portion de route touchée et le type d'évènement qui a eu lieu. Ce message restera à l'écran pendant 8 secondes et sera ajouté à la *Liste des évènements*.

Comment afficher la liste de tous les événements sur mon itinéraire ?

Votre produit crée une liste d'événements à mesure qu'il les reçoit - ceux-ci s'affichent sur l'écran *Liste des événements*. Cet écran ne peut être visualisé que si l'icône TMC est **verte** ou **orange**.

Sur l'écran *Aperçu sur la circulation*, appuyez sur .



	Article	Description
1	Description de l'évènement	Affiche des informations détaillées sur l'évènement, notamment : <ul style="list-style-type: none"> le nom de la rue et direction dans laquelle l'évènement a lieu l'emplacement du début et de la fin de l'évènement. > indique un évènement à partir d'un emplacement donné jusqu'à un autre emplacement. <> indique un évènement entre deux emplacements. <ul style="list-style-type: none"> Type d'évènement.
2	Icône Évènement	Affiche l'icône indiquant le type d'évènement. Pour plus de renseignements, (voir "Évènements liés à la circulation et autres évènements TMC" à la page 128).
3		Tapotez pour retourner à l'écran précédent.
4		Appuyez pour afficher l'écran <i>Choix du type de classement</i> , sur lequel vous pouvez classer les évènements en fonction de la distance, du nom de la rue ou de l'ancienneté.
5	Indicateur de position	Affiche votre position sur l'écran <i>Liste des événements</i> .
6	Touches de défilement	Celles-ci vous permettent de visualiser tous les évènements en faisant défiler la liste.
7	Nombre d'évènements	Affiche le nombre d'évènements sur la liste en cours.







Comment afficher les détails sur la circulation ?

Il existe plusieurs manières de visualiser des détails sur un évènement reçu sur votre produit Mio.

Choisissez une option parmi les suivantes :

Emplacement	Option
À partir d'un des écrans utilisés pour visualiser votre itinéraire	<ul style="list-style-type: none"> appuyez sur le message d'évènement lorsqu'il s'affiche à l'écran. L'écran <i>Détails sur l'évènement</i> s'affiche.
Sur l'écran <i>Aperçu sur la circulation</i>	<ul style="list-style-type: none"> appuyez sur . L'écran <i>Liste des évènements</i> s'affiche. sélectionnez l'évènement que vous souhaitez visualiser et appuyez sur celui-ci. L'écran <i>Détails sur l'évènement</i> s'affiche.
Dans le <i>Menu carte</i>	<ul style="list-style-type: none"> appuyez et restez appuyé pendant quelques secondes sur l'icône circulation, qui s'affiche à l'emplacement correspondant à l'évènement. Le menu <i>Vue du plan</i> s'affiche. appuyez sur Afficher les détails. L'écran <i>Détails sur l'évènement</i> s'affiche.



	Élément	Description
1	Description de l'évènement	<p>Affiche des informations détaillées sur l'évènement, et notamment :</p> <ul style="list-style-type: none"> l'heure à laquelle l'évènement a été reçu ou mis à jour pour la dernière fois le nom de la rue dans laquelle l'évènement a lieu l'emplacement du début et de la fin de l'évènement. <p>> indique un évènement à partir d'un emplacement donné jusqu'à un autre emplacement.</p> <p><> indique un évènement entre deux emplacements.</p> <ul style="list-style-type: none"> Type d'évènement.
2	Icône Évènement	Affiche l'icône indiquant le type d'évènement.
3	Informations sur la déviation	Affiche des informations détaillées sur la déviation conseillée s'il y en a. Pour plus de renseignements, voir "Comment savoir si une déviation est conseillée ?" à la page 72.
4		Tapotez pour retourner à l'écran précédent.
5		<ul style="list-style-type: none"> Appuyez sur  pour visualiser l'Évènement suivant dans la liste. Appuyez sur  pour visualiser l'Évènement précédent dans la liste.
6	Nombre d'évènements	Affiche le numéro de l'évènement qui s'affiche et le nombre total d'évènements dans la liste.
7		<p>Appuyez pour choisir un nouvel itinéraire évitant cet évènement.</p> <ul style="list-style-type: none"> Disponible uniquement si une déviation ou un réacheminement sont disponibles. <p>Remarque : une zone que ne vous souhaitez plus éviter est représentée par  et s'affiche lorsqu'un réacheminement est calculé.</p>

Comment savoir si une déviation est conseillée ?

Lorsqu'un évènement lié à la circulation a lieu ou que la route se dégage sur votre itinéraire, une déviation est toujours conseillée. Le message Évènement de déviation s'affiche dans la barre d'état qui se trouve sur les écrans de visualisation de votre itinéraire. Une icône de déviation s'affiche au niveau de l'emplacement de l'évènement sur les écrans *Carte en 3D* et *Carte en 2D*.

Remarque : les déviations ne sont conseillées que pour les évènements liés à la circulation ou annonçant un dégagement sur un itinéraire calculé.

Comment éviter un évènement sur mon itinéraire ?

Sur l'écran *Aperçu sur la circulation*, appuyez sur .

1. Sur l'écran *Liste des évènements*, appuyez sur l'évènement à éviter.
L'écran *Détails sur l'évènement* s'affiche.
2. Si une déviation a été calculée pour éviter un évènement sur votre trajet,  est disponible ; appuyez pour accepter le nouvel itinéraire et éviter l'évènement.
L'écran *Carte en 3D* s'affiche.

Comment annuler une déviation évitant un évènement sur mon trajet ?

Si vous avez choisi d'éviter un évènement et qu'un nouvel itinéraire a été calculé, vous pouvez choisir d'annuler la déviation et de revenir à votre itinéraire d'origine.

1. Sur l'écran *Liste des évènements*, appuyez sur l'évènement que vous ne souhaitez plus éviter.
L'écran *Détails sur l'évènement* s'affiche.
2. Des informations sur le réacheminement s'affichent en bas de l'écran.
 - Si un réacheminement a été calculé, l'option  est disponible ; appuyez pour accepter le nouvel itinéraire.
L'écran *Carte en 3D*.

Comment éviter automatiquement tous les évènements liés à la circulation ou annonçant un dégagement sur mon itinéraire ?

Pour éviter automatiquement tous les évènements de circulation et de dégagement, voir "Notification d'évènements liés à la circulation" à la page 90.

Messages sur la circulation

L'écran *Détails sur l'évènement* affiche des informations sur l'état de la déviation.

Messages Déviation non disponible

Si une déviation n'est pas disponible, l'un des messages suivants s'affiche :

Message	Description
Cet évènement ne peut être localisé Ce dégagement ne peut être localisé	Un emplacement précis pour cet évènement ne peut être identifié.
Cet évènement n'affecte pas votre itinéraire Ce dégagement n'affecte pas votre itinéraire	L'évènement ne se trouve pas sur l'étape actuelle de votre trajet ou se trouve derrière votre position actuelle.
Vous évitez cet évènement Vous avez accepté ce dégagement	L'évènement ne se trouve pas sur l'étape actuelle de votre trajet.
Vous êtes trop loin pour effectuer un réacheminement Vous êtes trop loin pour accepter ce dégagement	L'évènement est actuellement trop loin pour affecter votre trajet.
Déviation non trouvée Itinéraire de dégagement non trouvé	Une déviation/un réacheminement n'ont pas pu être calculés.

Messages sur les Déviations conseillées



Si une déviation est conseillée, l'un des messages suivants s'affiche :

Message	Description
Recherche d'une déviation... Recalcul du trajet...	Votre produit est en train de calculer un nouvel itinéraire. Tandis que le calcul est effectué, le pourcentage s'affiche. Remarque : quitter l'écran avant qu'un itinéraire ait été calculé annulera l'opération.
Distance de la déviation... Changement du dégagement	Une déviation a été calculée. La différence entre la distance de votre itinéraire actuel et celui qui vous est proposé est affichée.

Que puis-je personnaliser ?

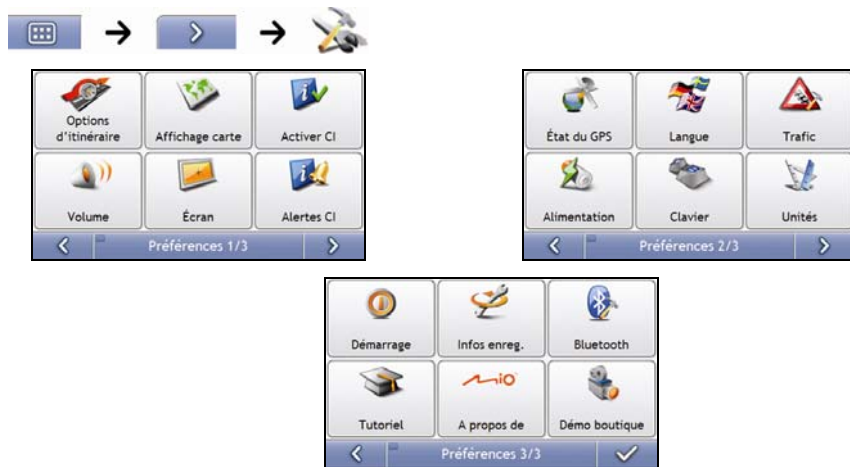
Différents écrans de personnalisation sont disponibles pour une meilleure navigation.



- Pour vous déplacer dans les écrans *Préférences*, appuyez sur .
- Pour revenir à l'écran précédent, appuyez sur .

Options d'itinéraire

Vous pouvez améliorer la navigation en modifiant certains critères de votre itinéraire et du calcul d'itinéraire.

L'option d'itinéraire est une sélection de quatre écrans.

Calcul d'itinéraire 1/4

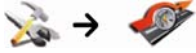

Type d'itinéraire

Plus court Plus rapide

Préférences pour les autoroutes

Moins souvent Plus souvent

Calcul d'itinéraire 1/4

Procédez aux étapes suivantes :

Pour	Il vous faut
changer le type d'itinéraire	<p>déplacer le curseur Type d'itinéraire sur Plus rapide pour privilégier le temps le plus court lorsque vous calculez un itinéraire.</p> <p>déplacer le curseur Type d'itinéraire sur Plus court pour privilégier la distance la plus courte lorsque vous calculez un itinéraire.</p> <p>Remarque : si vous sélectionnez Distance la plus courte au lieu de Temps le plus court, votre trajet risque de prendre bien plus longtemps.</p>
changer la Préférence pour les autoroutes	<p>déplacer le curseur Préférence pour les autoroutes sur Moins souvent pour utiliser des routes qui ne sont pas des autoroutes chaque fois que cela est possible lorsque vous calculez un itinéraire.</p> <p>Remarque : il se peut que cette option ne supprime pas totalemment les autoroutes d'un itinéraire.</p> <p>déplacer le curseur Préférence pour les autoroutes sur Plus souvent pour utiliser des autoroutes chaque fois que cela est possible lorsque vous calculez un itinéraire.</p>

- Vos préférences sont automatiquement enregistrées.

Types de routes 2/4



Sélectionnez vos préférences d'itinéraire pour les types de route suivants :

	Éviter	Avertir
Routes à péage	<input type="checkbox"/>	<input checked="" type="checkbox"/>
Chemins	<input checked="" type="checkbox"/>	<input checked="" type="checkbox"/>
Ferries	<input checked="" type="checkbox"/>	<input checked="" type="checkbox"/>

< Types de routes 2/4 >

Procédez aux étapes suivantes :

Pour	Il vous faut
éviter les autoroutes à péage être averti si votre itinéraire passe par une route à péage	cocher la case Autoroutes à péage dans la colonne Éviter . cocher la case Autoroutes à péage dans la colonne Avertir . L'avertissement s'affiche au début de chaque trajet contenant une autoroute à péage.
éviter les chemis être averti si votre itinéraire passe par un chemin	cocher la case routes non goudronnées dans la colonne Éviter . cocher la case Routes non goudronnées dans la colonne Avertir . L'avertissement s'affiche au début de chaque trajet contenant une route non goudronnée.
éviter les ferries être averti si votre itinéraire comprend un passage en ferry	cocher la case Ferries dans la colonne Éviter . Remarque : éviter les trajets en ferry risque de vous empêcher de vous rendre d'un pays à l'autre même en présence d'un pont ou d'un tunnel. cocher la case Passage par un ferry dans la section Avertir L'avertissement s'affiche au début de chaque trajet contenant un passage en ferry.

- Vos préférences sont automatiquement enregistrées.

Alertes Conducteur 3/4

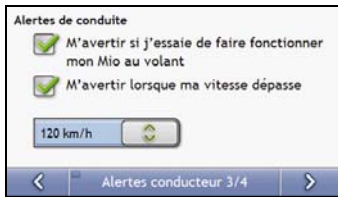

Procédez aux étapes suivantes :

Pour	Il vous faut
activer un avertissement visuel si vous accédez à l'écran <i>Menu principal</i> dans un véhicule en mouvement	cocher la case M'avertir de ne pas utiliser votre produit Mio au volant .
activer un signal sonore type carillon lorsque vous dépassez une certaine vitesse	sélectionner la liste dans la case M'avertir lorsque ma vitesse dépasse .
sélectionner la vitesse de votre choix	sélectionner la vitesse de votre choix dans la case Vitesse .

- Vos préférences sont automatiquement enregistrées.

Enregistrement de données 4/4



Procédez aux étapes suivantes :

Pour	Il vous faut
enregistrer un journal GPS de vos trajets	cocher la case Activer journalisation des données GPS.
enregistrer le kilométrage à importer sur votre produit MioMore Desktop pour créer des notes de frais	cocher la case Activer l'enregistrement trajet. Remarque : cette option n'est pas disponible sur tous les modèles.

- Vos préférences sont automatiquement enregistrées.

Affichage de la carte

Vous pouvez modifier l'aspect et le mode de fonctionnement des écrans *Carte* en personnalisant les préférences d'*Affichage de la carte*.

Affichage de la carte 1/3

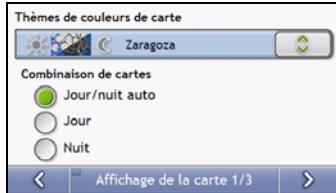

Procédez aux étapes suivantes :

Pour	Il vous faut
changer la combinaison des couleurs de la carte	sélectionner votre mode préféré dans la case déroulante Combinaison de cartes .
configurer le contraste de l'écran pour un ajustement automatique	sélectionner l'option Auto jour/nuit .
améliorer le contraste de l'écran en fonction des cycles de lumière et d'obscurité.	sélectionner l'option Jour ou Nuit pour régler manuellement le contraste.

- Vos préférences sont automatiquement enregistrées.

Affichage de la carte 2/3

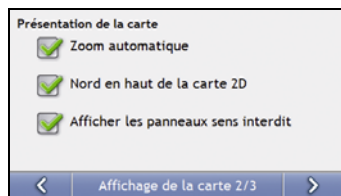

Procédez aux étapes suivantes :

Pour	Il vous faut
activer le zoom automatique pendant la navigation	cocher la case Zoom auto sur les principaux écrans de carte . Si cette option est sélectionnée, les écrans <i>Carte en 3D</i> et <i>Carte en 2D</i> effectueront automatiquement un zoom avant ou arrière selon votre vitesse pour vous permettre une visualisation optimale de votre itinéraire.
afficher le Nord en haut de l'écran <i>Carte en 2D</i>	cocher la case Garder le nord en haut de l'écran Carte en 2D . Remarque : si elle n'est pas sélectionnée, la direction dans laquelle vous allez s'affiche en haut de l'écran <i>Carte en 2D</i> .
afficher les icônes "sens interdit" sur les rues en sens interdit sur les écrans <i>Carte en 2D</i> et <i>Carte en 3D</i>	cocher la case Afficher les panneaux Sens interdit .

- Vos préférences sont automatiquement enregistrées.

Choix des cartes 3/3



Procédez aux étapes suivantes :

Pour	Il vous faut
utiliser des cartes d'un continent différent	sélectionner un continent différent. Une fois sélectionnées, les cartes routières du nouveau continent sélectionné sont téléchargées et l'écran <i>Carte en 3D</i> s'affiche.

- Vos préférences sont automatiquement enregistrées.

Centres d'intérêt

Les centres d'intérêt (CI) sont regroupés par catégorie. Vous pouvez afficher (ou masquer) les icônes de toutes les catégories de CI sur les écrans de consultation de carte ou afficher uniquement les icônes de catégories sélectionnées.

Par exemple, si seuls les lieux de divertissement vous intéressent, vous pouvez désactiver les autres catégories telles que les établissements scolaires.

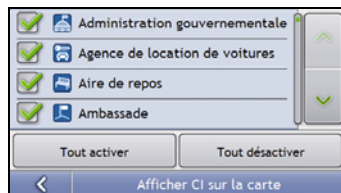
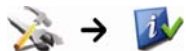

Procédez aux étapes suivantes :

Pour	Il vous faut
afficher toutes les icônes de CI	appuyer sur Tout activer .
ne pas afficher d'icônes de CI	appuyer sur Tout désactiver .
sélectionner une icône de catégorie de CI particulière à afficher sur les écrans de carte	cocher la case de catégorie de CI souhaitée ; recommencer jusqu'à ce que toutes les catégories aient été sélectionnées.

- Vos préférences sont automatiquement enregistrées.

Volume

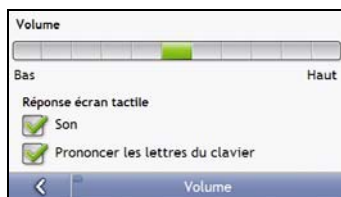
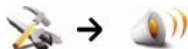

Procédez aux étapes suivantes :

Pour	Il vous faut
augmenter ou réduire le volume	déplacer la case de défilement du Volume vers Haut pour augmenter le volume. déplacer la case de défilement du Volume vers Bas pour réduire le volume.
entendre un son lorsque vous appuyez sur l'écran	cocher la case Son .
entendre les caractères du clavier énoncés	cocher la case Prononcer les lettres du clavier .

- Vos préférences sont automatiquement enregistrées.

Affichage de l'écran

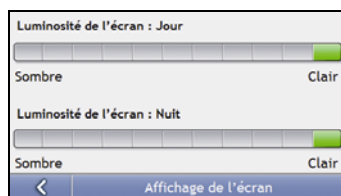

Procédez aux étapes suivantes :

Pour	Il vous faut
modifier la luminosité de l'écran	<p>déplacer le curseur de défilement Luminosité de l'écran sur Clair pour augmenter la luminosité de l'écran.</p> <p>déplacer le curseur de défilement Luminosité de l'écran sur Foncé pour réduire la luminosité de l'écran.</p> <p>Avertissement : votre produit Mio risque de chauffer si l'échelle de <i>Luminosité</i> dépasse 70 %, c'est-à-dire lorsque plus de sept rectangles sont colorés - essayez par conséquent d'utiliser une luminosité moindre lorsque vous le pouvez.</p>

- Vos préférences sont automatiquement enregistrées.

Alertes de CI

Les préférences d'alertes de CI vous permet de configurer une alerte sonore et/ou visuelle pour les catégories de centres d'intérêt que vous avez installées grâce à de votre produit MioMore Desktop (CI personnalisés). Vous avez également la possibilité de configurer des avertissements pour certaines catégories de CI préinstallées sur votre produit Mio ou disponibles sur abonnement telles que les radars de sécurité.

Si vous avez configuré un itinéraire, l'avertissement se déclenchera à une certaine distance (prédéterminée dans les préférences de **Distance d'avertissement**) du CI qui se trouve sur votre trajet.

Si aucun itinéraire n'a été configuré, l'avertissement se déclenchera lorsque vous serez à proximité du CI.

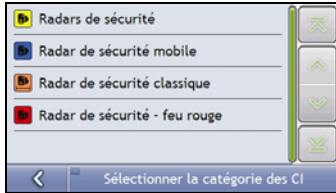

1. Appuyez sur une catégorie personnalisée. Les préférences d'activation pour la catégorie sélectionnée s'affichent.

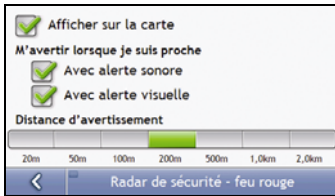

2. Procédez aux étapes suivantes :

Pour	Il vous faut
afficher des emplacements de cette catégorie sur la carte	cocher la case Afficher sur la carte .
activer une alerte sonore lorsque des emplacements de cette catégorie se trouvent à proximité	cocher la case Avec alerte sonore .
activer une alerte visuelle lorsque des emplacements de cette catégorie se trouvent à proximité	cocher la case Avec alerte visuelle .
choisir à quelle distance vous souhaitez que les avertissements s'activent	déplacer le curseur de défilement Distance d'avertissement pour sélectionner la distance à partir de laquelle les alertes seront activées.

- Vos préférences sont automatiquement enregistrées.

GPS

État du GPS 1/2

Les signaux sont transmis par les satellites du système mondial de positionnement (GPS) en orbite autour de la terre. L'écran *État du GPS* affiche une représentation visuelle des données GPS reçues.

La latitude et la longitude sont affichées ainsi que la vitesse au sol, le cap en degrés et une boussole orientée vers le nord. La puissance du signal de chaque satellite est affichée sous forme de graphique en barres.

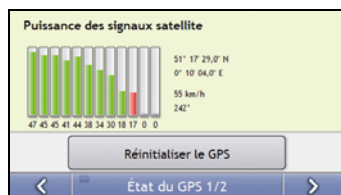

Les satellites disponibles à partir de votre position actuelle sont affichés sous forme de barres de couleur grise, rouge et verte :

Couleur de la barre	Description
Gris	Aucun signal.
Rouge	Un signal valide est reçu mais n'est pas utilisé pour calculer votre position.
Vert	Un signal valide est utilisé pour calculer votre position.

Réinitialisation des coordonnées GPS

Les coordonnées GPS doivent être réinitialisées dans certaines circonstances, par exemple si le récepteur a été transporté à une distance importante de l'endroit où il avait été utilisé la dernière fois, tel qu'un autre pays, et continue à rechercher sa dernière position.

Procédez aux étapes suivantes :

Pour	Il vous faut
réinitialiser le GPS	appuyer sur Réinitialiser le GPS .

- Vos préférences sont automatiquement enregistrées.

Configuration du mode GPS

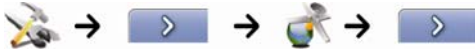

Mode GPS

Normal

WAAS (disponible aux E-U uniquement)

EGNOS (disponible en Europe uniquement)

←
Config. mode GPS 2/2
✓

Procédez aux étapes suivantes :

Pour	Il vous faut
utiliser le GPS	sélectionner l'option Normal .
utiliser le système WAAS	sélectionner l'option WAAS (disponible uniquement aux États-Unis) .
utiliser le système EGNOS	sélectionner l'option EGNOS (disponible uniquement en Europe) .

Remarque :

Le **WAAS (système de renforcement à large zone de couverture)** est un système de navigation très précis développé pour l'aviation civile par l'Administration fédérale de l'aviation (FAA), une division du ministère des transports des États-Unis (DOT).

EGNOS (service européen géostationnaire complémentaire de la navigation) est un système de renforcement satellitaire (SBAS) actuellement développé par l'agence spatiale européenne, la Commission européenne et EUROCONTROL.

Conseil : ne modifiez les paramètres par défaut qu'en cas de faible réception GPS.

- Vos préférences sont automatiquement enregistrées.

Langue

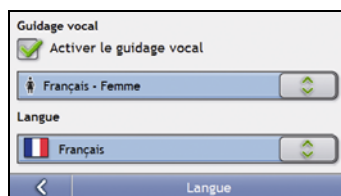

Procédez aux étapes suivantes :

Pour	Il vous faut
activer le guidage vocal	cocher la case Activer le guidage vocal .
changer le mode vocal	sélectionner votre mode vocal préféré dans la case Guidage vocal . Remarque : seuls les modes vocaux compatibles avec la langue de votre choix s'affichent.
changer la langue qui apparaît à l'écran	sélectionner la langue de votre choix sur la case Langue puis appuyer sur Oui . Les préférences de langue sont enregistrées et l'écran de consultation de la carte s'affiche.

- Vos préférences sont automatiquement enregistrées.

Circulation (info trafic)

Vous pouvez consulter l'état du service d'info trafic et modifier les options en personnalisant les préférences de réception de l'info trafic.

État de la circulation



OU

Sur l'écran *Aperçu sur la circulation* :

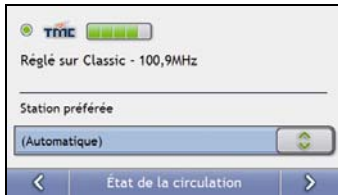

La section **Syntoniseur** permet d'afficher le nom et la fréquence de la station actuellement utilisée pour recevoir des informations sur la circulation. Une barre affiche la puissance du signal reçu ; plus la barre d'état (en vert) est importante, plus le signal est puissant.

Procédez aux étapes suivantes :

Pour	Il vous faut
changer votre station préférée	sélectionner votre station préférée dans la case déroulante Station préférée .

- Vos préférences sont automatiquement enregistrées.

Notification d'évènements liés à la circulation



OU

Sur l'écran *Aperçu sur la circulation* :

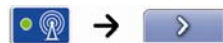

<input checked="" type="checkbox"/>	M'avertir en cas d'évènements proches liés à la circulation
<input checked="" type="checkbox"/>	M'avertir uniquement des évènements sur itinéraire
<input checked="" type="checkbox"/>	M'avertir uniquement si une déviation est conseillée
<input type="checkbox"/>	Accepter automatiquement les déviations conseillées
< Notification circulation >	

Procédez aux étapes suivantes :

Pour	Il vous faut
activer/désactiver les avertissements liés à la circulation	cocher la case M'avertir d'évènements liés à la circulation proches pour recevoir des avertissements liés à la circulation. décocher la case M'avertir d'évènements liés à la circulation proches pour désactiver les avertissements liés à la circulation. Remarque : les Icônes Évènement continuent à s'afficher sur les écrans Carte en 3D et Carte en 2D.
être averti en cas d'évènements qui affectent votre itinéraire actuel	cocher la case Ne m'avertir que des évènements sur mon itinéraire.
être averti lorsqu'une déviation est conseillée	cocher la case Ne m'avertir que si une déviation est conseillée
accepter automatiquement les déviations conseillées et le calcul d'un nouvel itinéraire	cocher la case Accepter automatiquement les déviations conseillées.

- Vos préférences sont automatiquement enregistrées.

Choix du classement des événements

Sur l'écran *Aperçu sur la circulation* :

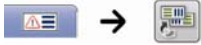

Classer les événements par

Distance

Nom de la rue

Ancienneté

Afficher uniquement les événements sur mon trajet

<
Choix du type de classement
✓

Effectuez l'une des opérations suivantes :

Pour	Il vous faut
classer les événements en fonction de la distance	cocher la case Distance .
classer les événements en fonction du nom de la rue	cocher la case Nom de la rue .
classer les événements en fonction de l'ancienneté	cocher la case Ancienneté .
n'afficher que les événements qui se produisent sur votre itinéraire	cocher la case N'afficher que les événements sur mon itinéraire .

- Vos préférences sont automatiquement enregistrées.

Alimentation

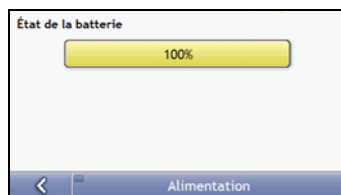

La barre **État de la batterie** montre la charge restante sur la batterie de votre produit Mio ; **Alimentation secteur** s'affiche lorsque celle-ci est chargée depuis une source d'alimentation externe.

Pour charger la batterie, voir "Comment surveiller le niveau de chargement de la batterie ?" à la page 17.

Sélectionner clavier



Type de clavier

Alphabétique (a, b, c...)

Type AZERTY

Recherche d'adresse

Type clavier (abc, def) pour la recherche d'adresses

< Sélectionner clavier

Procédez aux étapes suivantes :

Pour	Il vous faut
utiliser un clavier avec alphabet pour saisir des adresses	sélectionner l'option Alphabétique (a, b, c...) .
utiliser un clavier AZERTY pour la saisie d'adresse	sélectionner l'option Type AZERTY .
utiliser un clavier numérique pour saisir des adresses	sélectionner l'option Type clavier (abc, def) pour la recherché d'adresses .

- Vos préférences sont automatiquement enregistrées.

Comment fonctionne la saisie de texte intuitive (abc, def...) ?

La saisie de texte intuitive permet d'appuyer une seule fois sur une touche pour trouver la bonne lettre. Lorsque que vous saisissez la première lettre d'une adresse, votre produit Mio compare toutes les combinaisons possibles par rapport aux cartes installées et détermine ainsi l'adresse que vous souhaitez saisir.

Par exemple :

Pour saisir **Londres**, appuyez sur **JKL MNO DEF**.

Votre produit Mio compare alors toutes les combinaisons possibles et affiche "**Londres**" comme résultat de la recherche. Vous pouvez ajouter d'autres lettres pour réduire la recherche.

Unités

Vous pouvez modifier le type d'unités de votre produit Mio en personnalisant les préférences de mesure.

Unités 1/2

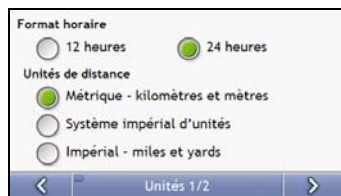

Procédez aux étapes suivantes :

Pour	Il vous faut
changer le format horaire	sélectionner l'option 12 heures ou 24 heures .
modifier les unités de distance ¹	sélectionner le type d'unités de distance de votre choix à partir des options Unités de distance .

- Vos préférences sont automatiquement enregistrées.

¹ Disponible uniquement lorsque l'anglais américain, australien ou britannique est sélectionné.

Unités 2/2

Format de position

Degrés décimaux

Degrés, minutes et secondes

< Unités 2/2 >

Procédez aux étapes suivantes :

Pour	Il vous faut
changer le format de position de latitude et longitude	sélectionner l'option Degrés décimaux ou Degré, minutes et secondes .

- Vos préférences sont automatiquement enregistrées.

Démarrage

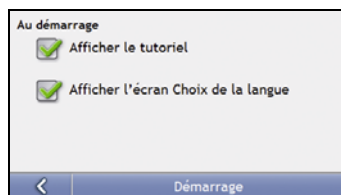

Procédez aux étapes suivantes :

Pour	Il vous faut
afficher le <i>Tutoriel</i> lorsque vous allumez votre produit Mio	cocher la case Afficher le tutoriel .
afficher l'écran <i>Choix de la langue</i> lorsque vous allumez votre produit Mio	cocher la case Afficher l'écran Choix de la langue .

- Vos préférences sont automatiquement enregistrées.

Infos enregistrées

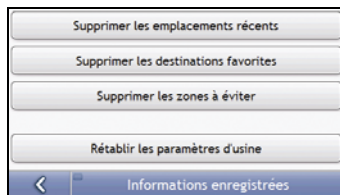
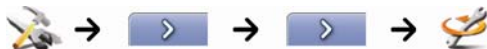

Procédez aux étapes suivantes :

Pour	Il vous faut
supprimer des emplacements récents	appuyer sur Supprimer les emplacements récents .
supprimer les favoris	appuyer sur Supprimer les destinations favorites .
supprimer des zones à éviter	appuyer sur Supprimer les zones à éviter .
restaurer la configuration par défaut	appuyer sur Réinitialiser les paramètres par défaut .
effacer tous les paramètres, par exemple pour une utilisation dans une voiture de location	compléter toutes les étapes ci-dessus.

Remarque : l'option Réinitialiser les paramètres par défaut ne supprime ni les emplacements récents, ni les destinations favorites.

- Lorsque la boîte de dialogue Avertissement s'ouvre, appuyez sur **Oui**.

Préférences Bluetooth



Name:	Mio
Address:	00:40:D0:D7:1E:1A
<input checked="" type="checkbox"/> Enable Bluetooth	
<input checked="" type="checkbox"/> Auto-connect to last paired device	
← Device Settings	

Pour	Il vous faut
activer Bluetooth	cocher la case Activer Bluetooth .
se connecter automatiquement au dernier téléphone portable apparié	cocher la case Connexion automatique au dernier dispositif apparié . Remarque : cette option n'est pas disponible sur tous les modèles.



- Vos préférences sont automatiquement enregistrées.

Tutoriel

Le *Tutoriel* s'affiche lorsque vous allumez votre produit Mio, sauf si vous avez décoché la case **Afficher au démarrage**.

Vous pouvez visualiser le *Tutoriel* à tout moment :



- Pour éviter que le *Tutoriel* ne s'affiche à nouveau au démarrage, décochez la case **Afficher au démarrage**.
- Pour avancer dans les écrans *Tutoriel*, appuyez sur .
Pour revenir à l'écran précédent, appuyez sur .

À propos de



Ces préférences contiennent des informations sur les droits d'auteur et de marque.

Démo boutique



Procédez aux étapes suivantes :

Pour	Il vous faut
activer la Démonstration boutique MioMap	appuyer sur Démo boutique sur l'écran Préférences. Après un court laps de temps, l'itinéraire s'affiche.

Qu'est-ce que MioMore Desktop ?

MioMore Desktop est une série d'outils logiciels permettant d'accéder à des fonctionnalités et informations supplémentaires depuis votre ordinateur.

MioMore Desktop vous permet de :

- obtenir des mises à jour de logiciel
- gérer des cartes routières
- gérer des CI personnalisés
- gérer les abonnements aux radars
- émettre des comptes-rendus de déplacement
- transférer des photos depuis votre produit Mio à l'aide de Photo Album
- parcourir le site Internet de Mio pour découvrir nos offres spéciales.

Est-ce que je peux utiliser MioMore Desktop avec mon ordinateur ?

Vérifiez que votre ordinateur dispose de la configuration suivante avant d'installer MioMore Desktop :

- PC compatible avec IBM
- Microsoft® Windows XP SP2, Vista x32
- Internet Explorer version 6 ou plus récente
- lecteur DVD
- port USB
- Connexion Internet pour l'activation.

Remarque : pour les utilisateurs de Windows 2000 et XP, Microsoft .NET 2.0 devra être installé sur votre ordinateur dans le cadre de l'installation de MioMore Desktop.

Comment installer une carte routière pour la première fois ?

La tâche la plus commune effectuée lors de l'utilisation de MioMore Desktop est l'installation d'une nouvelle carte sur la mémoire interne de votre produit Mio ou la carte mémoire. Procédez aux étapes suivantes :

Étape	Action
1	Installez MioMore Desktop sur votre ordinateur (voir "Comment installer MioMore Desktop sur mon ordinateur ?" à la page 102).
2	Recherchez les mises à jour de MioMore Desktop sur votre produit Mio (voir "Comment mettre MioMore Desktop à jour ?" à la page 104).
3	Installez une ou plusieurs cartes routières sur votre produit Mio (voir "Comment installer des cartes sur votre produit Mio ?" à la page 108).

Comment installer MioMore Desktop sur mon ordinateur ?

Remarque : avant de commencer :

Vérifiez que votre ordinateur dispose de la configuration requise pour MioMore Desktop, en particulier :

- Assurez-vous que Internet Explorer 6 ou une version plus récente se trouve sur votre ordinateur avant d'installer MioMore Desktop, même s'il ne s'agit pas de votre navigateur par défaut.
- Les utilisateurs de Windows XP devront s'assurer que Windows XP Service Pack 2 (ou une version plus récente) est présent avant d'installer MioMore Desktop.

1. Fermez tous les programmes sur votre ordinateur.
2. Introduisez le DVD d'installation de l'application MioMore Desktop dans le lecteur DVD de votre ordinateur. Le programme d'installation de MioMore Desktop démarre alors.

si votre ordinateur ne lance pas automatiquement le DVD, démarrez manuellement l'installation :

Démarrer → **Exécuter**.

Appuyez sur **D:\Install.exe**, "D" étant la lettre correspondant au lecteur DVD, puis appuyez sur **OK**

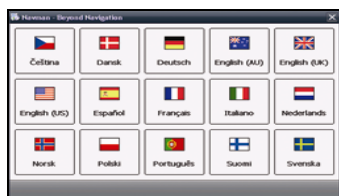

3. Sélectionnez la langue de votre choix pour MioMore Desktop.
4. Cliquez sur **Installer MioMore Desktop**.
5. Suivez les instructions qui apparaissent à l'écran pour installer MioMore Desktop :
 - Lisez et acceptez la licence d'utilisation de MioMore Desktop lorsque cela vous sera demandé.
 - Sélectionnez un dossier de destination pour MioMore Desktop lorsque cela vous sera demandé.
 - Une fois l'installation terminée, cliquez sur **Terminer**. MioMore Desktop s'ouvre.
6. S'il vous est demandé de brancher votre produit Mio à l'ordinateur, procédez de la manière suivante :
 - Branchez l'extrémité la plus large du câble USB à un des ports USB de votre ordinateur (et non pas à un concentrateur USB) et la plus petite à la **Prise USB** (↔) qui se trouve au bas de votre produit Mio.

Conseil : lorsque vous en avez la possibilité, reliez le câble USB à un port USB au *dos* de votre ordinateur.

- Faites glisser l'interrupteur d'**alimentation** sur **ON** (allumé) pour mettre votre produit Mio en marche. L'écran suivant s'affiche sur celui-ci :



7. Suivez les instructions vous demandant de mettre à jour votre produit Mio le cas échéant.

Vous êtes maintenant prêt à utiliser MioMore Desktop et à installer des cartes routières sur votre produit Mio.

Fonctionnalités de votre produit MioMore Desktop

Certaines applications MioMore Desktop ne sont pas disponibles sur tous les modèles.

Conseil : une fois MioMore Desktop installé sur votre ordinateur, vous pouvez y accéder depuis le menu **Démarrer** de Windows :

Démarrer → Programmes → Mio → MioMore Desktop



	Élément	Description
1	Barre des menus	Menus donnant accès aux fonctions de base de votre produit MioMore Desktop.
2	Mio en ligne	Affiche le site Internet de Mio.
3	Mio Connect	Application servant à rechercher puis à installer les CI locaux pour un itinéraire donné.
4	Mes cartes	Application servant à installer et à gérer des cartes routières.
5	Mon abonnement	Renseignements sur vos abonnements en cours, notamment ceux aux radars de sécurité.
6	Photo Album	Application servant à transférer des photos géolocalisées NavPix de votre produit Mio vers votre ordinateur. Cette application vous permet de : <ul style="list-style-type: none"> Gérer des albums Copier Supprimer Déplacer des photos ou albums NavPix d'une bibliothèque NavPix à une autre sur votre produit Mio et sur la bibliothèque NavPix de votre ordinateur.
7	Recherche de photo	Permet de chercher et de télécharger des photos géolocalisées NavPix depuis un site Internet. Remarque : cette fonctionnalité est fournie par Flickr.
8	Clé personnalisés	Application vous permettant d'importer des CI personnalisés.
9	Relevé kilométrique	Utilise l'enregistreur de données sur votre produit Mio pour créer des notes de frais par rapport au kilométrage ou au carburant utilisé pendant votre trajet.
10	Transfert de voix	Application vous permettant d'installer ou de supprimer des fichiers vocaux de votre produit Mio.
11	Activation	Application servant à activer une clé de produit lorsque vous souscrivez à un abonnement.

Comment mettre MioMore Desktop à jour ?

Nous vous conseillons d'utiliser régulièrement MioMore Desktop pour rechercher des mises à jour de MioMore Desktop sur le serveur de votre produit Mio.

Comment mettre à jour MioMore Desktop ?

Démarrer → Programmes → Mio → MioMore Desktop → Outils → Options → Général

Cliquez sur **Mise à jour disponible**.

Lorsque vous effectuez une *mise à jour* de MioMore Desktop, les derniers "services pack" et correctifs sont téléchargés depuis le serveur Mio et appliqués à votre produit.

Remarque : pour effectuer une *mise à niveau* de MioMore Desktop, vous devez d'abord acheter une nouvelle version de MioMore Desktop auprès d'un revendeur puis l'installer sur votre produit Mio.

MioMore Desktop

Outils → Options → Général

Effectuez l'une des opérations suivantes :

Pour	Il vous faut
mettre à niveau à partir d'une ancienne version de MioMore Desktop	suivre les instructions figurant dans le guide d'installation ou de mise à niveau fourni avec la mise à niveau de MioMore Desktop.
passer en unités métriques sur MioMore Desktop	<ul style="list-style-type: none"> ▪ cocher la case Utiliser système métrique.
passer en degrés décimaux sur MioMore Desktop	<ul style="list-style-type: none"> ▪ cocher la case Degrés décimaux.

Mio Connect

Certaines applications MioMore Desktop ne sont pas disponibles sur tous les modèles.

Mio Connect est une application de MioMore Desktop qui vous permet d'accéder à la recherche locale et de chercher des informations sur les CI locaux qui se trouvent sur votre ordinateur et de les installer sur votre produit Mio.

Démarrer → Tous les programmes → Mio → MioMore Desktop → Mio Connect

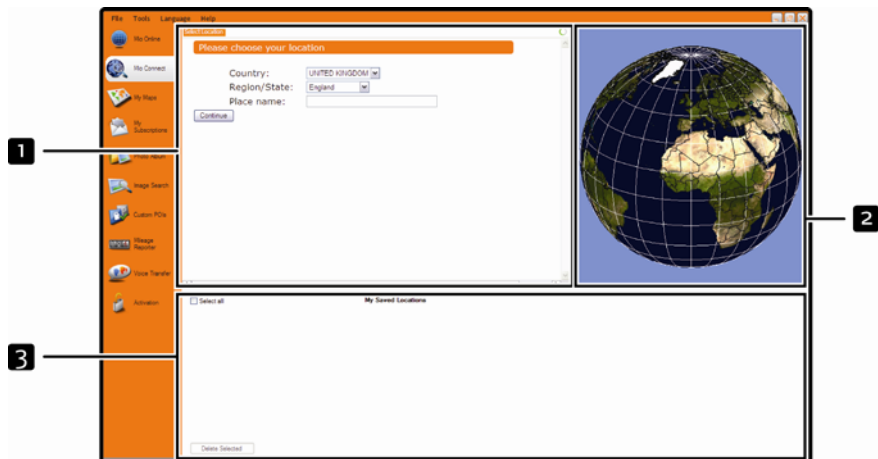

	Élément	Description
1	Rechercher un lieu	Affiche les champs de recherche.
2	Globe	Affiche le lieu sélectionné sur la carte.
3	Mes emplacements enregistrés	Affiche la liste des CI installés sur votre produit Mio.

Comment rechercher un CI à l'aide de Mio Connect ?

1. Sélectionnez un pays dans la case déroulante Pays.
2. Si nécessaire, sélectionnez une région ou un état dans la case déroulante Région/État.
3. Dans la case Nom de l'emplacement, saisissez les premières lettres d'une ville puis faites votre choix.
4. Cliquez sur Continuer.
La page Services disponibles s'affiche.
5. Sélectionnez le service de recherche de votre choix.
La page correspondant aux services sélectionnés s'affiche.

Remarque : les services de recherche disponibles peuvent varier selon le pays dans lequel vous vous trouvez.

6. Saisissez vos critères de recherche puis cliquez sur Chercher.
La page Sélectionner une méthode de recherche s'affiche.

Remarque : dans certains pays, vous devez accepter les conditions d'utilisation.

7. Sélectionnez votre méthode de recherche préférée puis appuyez sur Chercher.
Une liste affichant les résultats de la recherche s'affiche.

Comment installer des CI sur votre produit Mio depuis mon ordinateur ?

1. Complétez les étapes 1 à 7 du chapitre "Comment rechercher un CI à l'aide de Mio Connect ? " à la page 105.
2. Cliquez sur Ajouter au Mio à côté du CI à installer.
3. Recommencez les étapes 1 et 2 pour installer d'autres CI sur votre produit Mio .

Remarque : vous pouvez installer 200 CI maximum sur votre produit Mio en utilisant Mio Connect .

Comment supprimer un CI de votre produit Mio ?

1. Dans **Mes emplacements enregistrés**, cochez la case correspondant au CI que vous souhaitez supprimer.
2. Cliquez sur **Supprimer la sélection**.
Le CI est supprimé de votre produit Mio.
3. Recommencez les étapes 1 et 2 pour supprimer d'autres CI de votre produit Mio.

Remarque : pour supprimer tous les CI qui se trouvent sur votre produit Mio, cochez la case **Tout sélectionner** puis cliquez sur **Supprimer la sélection**.

Mes cartes

L'application Mes cartes vous permet d'installer de nouvelles cartes sur votre produit Mio, de les supprimer et d'en acheter de nouvelles.

Démarrer → Programmes → Mio → MioMore Desktop → Mes cartes

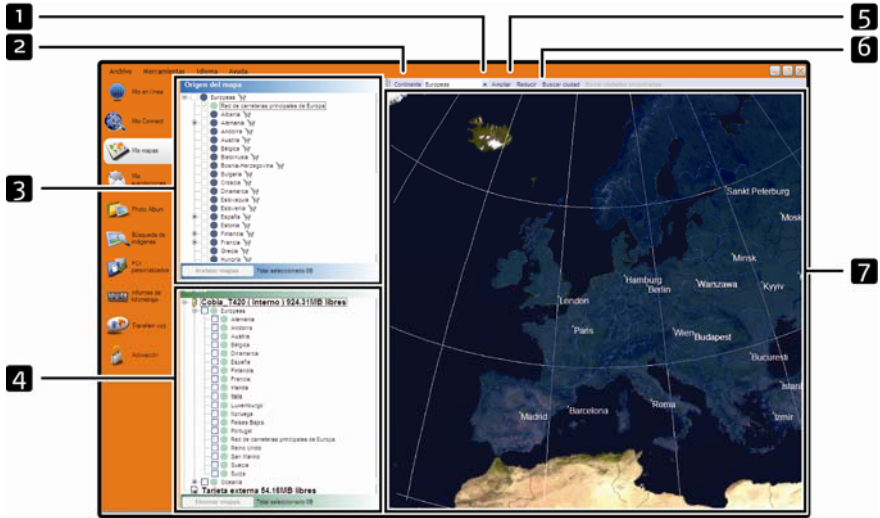

	Élément	Description
1	Zoom avant	Cliquer pour faire un zoom avant.
2	Continent	Liste déroulante des continents pour lesquels des cartes routières sont disponibles sur votre produit Mio.
3	Source de la carte routière	Liste de cartes routières qui figurent sur le DVD ou que vous pouvez acheter sur la boutique en ligne de Mio.
4	Mon Mio	Liste des cartes routières installées sur votre produit Mio.
5	Zoom arrière	Cliquez pour faire un zoom arrière.
6	Trouver une ville	Cliquez pour ouvrir la fenêtre <i>Trouver une ville</i> lorsque vous recherchez une ville.
7	Globe	Mappemonde globale ou d'un continent, indiquant les cartes routières : <ul style="list-style-type: none"> ▪ contenues sur le DVD utilisé ▪ installées sur votre produit Mio ou la carte mémoire ou ▪ disponible auprès de Mio.

Comment installer des cartes sur votre produit Mio ?

Votre produit est fourni avec une ou plusieurs cartes routières préinstallées.

Vous pouvez installer les cartes routières qui se trouvent sur les DVD fournis sur une carte mémoire ou sur le disque dur interne de votre produit Mio ; il vous faudra peut-être cependant acheter une Map Product Key pour activer les cartes routières.

Quelle carte routière devrais-je installer ?

Si vous ne savez pas quelle carte contient la ville que vous souhaitez installer, servez-vous de la fenêtre *Trouver une ville* pour identifier la carte appropriée. Pour plus de renseignements, voir "Comment savoir quelle carte routière contient une ville particulière ?" à la page 110.

Comment installer des cartes routières à partir du DVD ?

- Ouvrez MioMore Desktop si celui-ci n'est pas déjà ouvert :
Démarrer → *Programmes* → *Mio* → *MioMore Desktop*
- Cliquez sur **Mes cartes**.
 L'application *Mes cartes* s'affiche.
- Introduisez un DVD de carte routière dans le lecteur DVD de votre ordinateur.
 - Les cartes déjà installées sur votre produit Mio s'affichent en **vert**.
 - Les cartes déverrouillées et prêtes à l'installation sur votre produit Mio s'affichent en **jaune**.
 - Les cartes devant être activées avant leur installation sur votre produit Mio s'affichent en **rouge**.
 - Les cartes disponibles à l'achat auprès de Mio s'affichent en **bleu**.

Remarque : si votre ordinateur ouvre Windows Explorer lorsque vous introduisez le DVD, fermez ce programme.



- Procédez aux étapes suivantes :

Si la carte à installer est	Il vous faut
jaune	passer à l'étape 7.
rouge	la carte doit être activée sur Internet avant de pouvoir l'installer ; passez à l'étape n°5.

- Si votre accès à Internet passe par une ligne commutée, connectez-vous maintenant.

6. Suivez les instructions d'activation de la Map Product Key :
 - Saisissez la clé d'activation de la carte lorsque cela vous sera demandé.



- Votre ordinateur se connecte alors à Internet et active votre Map Product Key.
- Une fois l'activation terminée, la carte change de couleur et devient **jaune**; passez à l'étape n° 7.



7. Cliquez sur la carte à installer sur votre produit Mio.
Celle-ci devient **vert foncé** pour indiquer qu'elle a été sélectionnée.
 - Pour désélectionner une carte, cliquez à nouveau sur celle-ci.

Remarque : il se peut que vous ayez besoin d'installer plusieurs cartes pour couvrir la zone géographique souhaitée.

8. Procédez aux étapes suivantes :

Pour	Il vous faut
sélectionner une carte jaune	revenir à l'étape 7.
sélectionner une carte rouge	activer la carte sur Internet avant de pouvoir l'installer ; passer à l'étape n°5.
installer les cartes sélectionnées sur votre produit Mio	passer à l'étape 9.

9. Sélectionnez les supports de destination pour les cartes sélectionnées puis cliquez sur **Transférer maintenant**.
Les cartes sélectionnées sont alors installées et s'affichent en **vert**.



10. Pour utiliser votre produit Mio, débranchez le câble USB.



AVERTISSEMENT : Ne débranchez pas le câble USB de la **prise USB** de votre produit Mio jusqu'à ce que le **Globe** s'actualise et que les cartes installées deviennent **vertes**.

Comment supprimer des cartes de votre produit Mio ?

1. Cliquez sur **Mes cartes**.
L'application *Mes cartes* s'affiche.
2. Sur le panneau *Mon Mio*, cochez la case qui se trouve près de la carte que vous souhaitez supprimer.
3. Cliquez sur **Supprimer** cartes pour supprimer les cartes sélectionnées.
4. Confirmez que vous souhaitez supprimer la carte sélectionnée lorsque cela vous le sera demandé.
La carte routière est supprimée de votre produit Mio.

Comment savoir quelle carte routière contient une ville particulière ?

Servez-vous de la fenêtre *Trouver une ville* pour trouver la carte routière contenant une ville précise.

1. Cliquez sur **Mes cartes**.
L'application *Mes cartes* s'affiche.
2. Sur le panneau **Mes cartes**, sélectionnez **Trouver une ville**.
La fenêtre *Trouver une ville* s'ouvre.

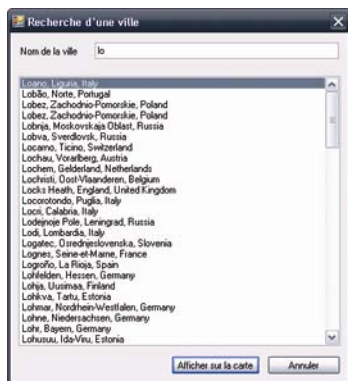

3. Appuyez le nom de la ville dans le champ **Nom de la ville**.
La liste des villes disponibles est réduite pour correspondre à votre recherche.
4. Sélectionnez le nom de la ville puis cliquez sur **Afficher sur la carte**.
Le **Globe** pivote pour se centrer sur la ville sélectionnée.

Préférences Mes cartes

Outils → Options → Mes cartes

Pour	Il vous faut
afficher les lignes de longitude et de latitude	cocher la case Afficher le réseau cartographique . Les lignes de longitude et de latitude s'affichent. Remarque : une région doit être sélectionnée pour pouvoir visualiser la latitude et la longitude.

Qu'est-ce qu'une carte du principal réseau routier ?

La navigation entre certains pays n'est pas disponible sur tous les modèles.

Navigation continentale continue

Les cartes des principaux réseaux routiers vous permettent de naviguer en continu entre les différentes cartes routières installées sans avoir à installer des cartes pour toutes les régions que vous traversez. Chaque carte du principal réseau routier recouvre une zone étendue telle que l'Europe occidentale ou les Etats-Unis (continent) et contient les axes principaux qui relient les différentes villes. Vous pouvez sélectionner une route ou un Centre d'intérêt sur une carte du principal réseau routier comme votre point de départ ou d'arrivée.

Toutes les cartes des principaux réseaux routiers :

- contiennent les jonctions routes et ferry d'importance nationale et internationale.
- utilisent moins de mémoire que si on installait des cartes détaillées équivalentes
- ne prennent pas en compte les petites routes et ont un niveau limité de détails géographiques.

Comment installer ou réinstaller une carte du principal réseau routier ?

Les cartes des principaux réseaux routiers peuvent être installées sur une nouvelle carte mémoire ou réinstallées sur le disque dur de votre produit Mio par le biais de MioMap. Pour plus de renseignements, voir "Comment installer des cartes routières à partir du DVD ?" à la page 108.

Photo Album

Certaines applications MioMore Desktop ne sont pas disponibles sur tous les modèles.

Photo Album est une application de MioMore Desktop qui vous permet de copier, supprimer ou déplacer des photos ou des albums entre la bibliothèque **NavPix** qui se trouve sur votre produit Mio et celle de votre ordinateur.

Démarrer → Programmes → Mio → MioMore Desktop → Photo Album

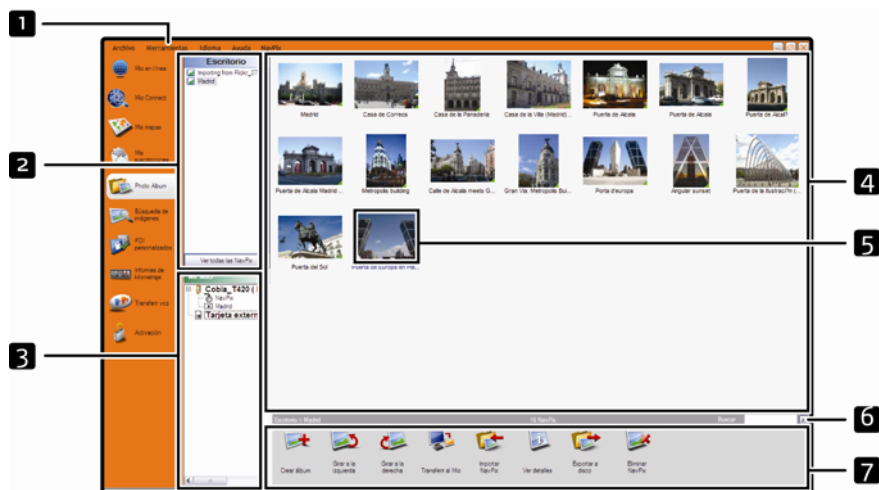

	Élément	Description
1	Menu NavPix	Il vous donne accès à la fonction Album-photos.
2	Albums Desktop	Affiche la liste de tous les albums mémorisés dans la bibliothèque NavPix de votre ordinateur. Cliquez sur un album pour afficher son contenu dans la Zone d'affichage de l'album . Cliquez sur la touche Voir toutes les photos pour afficher toutes les photos mémorisées dans la bibliothèque NavPix de votre ordinateur.
3	Mes albums Mio	Affiche la liste des albums enregistrés sur la mémoire interne de votre produit Mio et sur la carte mémoire si celle-ci est introduite. Cliquez sur un album pour afficher son contenu dans la Zone d'affichage de l'album .
4	Zone d'affichage de l'album	Affiche des miniatures des photos de l'album choisi.
5	Photo sélectionnée	Lorsqu'une miniature est sélectionnée, l'un de ses bords s'affiche en bleu.
6	Recherche	Saisir du texte pour rechercher une photo NavPix avec son nom.
7	Barre d'outils	Lorsqu'une photo est sélectionnée, les icônes qui peuvent être utilisées sont actives.

Barre d'outils



Les options suivantes sont disponibles sur la barre d'outils :

	Touche	Description
1	Création d'un nouvel album	Cliquez pour créer un nouvel album dans la bibliothèque NavPix que vous êtes en train de visualiser.
2	Rotation vers la gauche	Fait pivoter la photo sélectionnée de 90° vers la gauche.
3	Rotation vers la droite	Fait pivoter la photo sélectionnée de 90° vers la droite.
4	Transfert vers votre produit Mio ou Transfert vers l'ordinateur	<ul style="list-style-type: none"> ▪ Si vous visualisez des photos de la bibliothèque NavPix de votre ordinateur, vous pouvez utiliser le Transfert vers votre produit Mio. Cliquez pour transférer la photo sélectionnée sur votre produit Mio. ▪ Si vous visualisez des photos de la bibliothèque de votre produit Mio, vous pouvez utiliser le Transfert vers l'ordinateur. Cliquez pour transférer la ou les photo(s) NavPix sélectionnées sur votre ordinateur.
5	Importation de photos	Permet d'importer des photos depuis votre ordinateur vers la bibliothèque NavPix .
6	Affichage des détails	Cliquez pour voir la photo sélectionnée et modifier certains détails, notamment : <ul style="list-style-type: none"> ▪ nom de la photo ▪ latitude ▪ longitude ▪ description.
7	Exportation vers le disque	Cliquez pour enregistrer des photos sur votre ordinateur ou sur un disque réseau
8	Supprimer	Cliquez pour supprimer la ou les photo(s) sélectionnées

Comment transférer des photos de Photo Album vers votre produit Mio ?

Vous pouvez transférer des photos sur votre produit Mio à partir de votre ordinateur. Vous pouvez importer toute photo au format JPEG (.jpg) sur le Photo Album, ajouter ou modifier des informations sur le GPS, puis copier la photo sur votre produit Mio.

1. Dans la section **Barre d'outils**, sélectionnez **Importer NavPix**.
La boîte de dialogue Ouvrir s'ouvre.
2. Sélectionnez une **NavPix** d'un album sur votre ordinateur puis cliquez sur **Ouvrir**.
Des miniatures de la photo **NavPix** s'affichent dans la **Zone d'affichage de l'album**.

Remarque : vous pouvez également glisser-déposer une photo **NavPix** d'un album qui se trouve sur votre ordinateur vers un album sur MioMore Desktop.

3. Vous pouvez soit cliquer et faire glisser la ou les photo(s) **NavPix** souhaitée(s) vers un album de la section **Albums Desktop**, soit cliquer sur l'icône **Transfert vers l'ordinateur** sur la barre d'outils.

Remarque : si vous avez transféré une photo **NavPix** avec des coordonnées GPS, vous pouvez vous rendre à l'emplacement où la photo a été prise.

Comment consulter et modifier des photos ou des albums sur mon ordinateur ?

Pour	Il vous faut
faire pivoter une photo vers la gauche	<ul style="list-style-type: none"> ▪ sélectionner la photo dans la zone d'affichage de l'album. ▪ cliquer sur <i>Rotation vers la gauche</i> sur la barre d'outils.
faire pivoter une photo vers la droite	<ul style="list-style-type: none"> ▪ sélectionner la photo dans la zone d'affichage de l'album. ▪ cliquer sur Rotation vers la droite sur la barre d'outils.
afficher les détails de la photo	<ul style="list-style-type: none"> ▪ sélectionner la photo dans la zone d'affichage de l'album. ▪ cliquer sur le bouton droit de la souris et sélectionner Afficher les détails ou cliquer sur Afficher les détails sur la barre d'outils.
modifier les données GPS	<ul style="list-style-type: none"> ▪ sélectionner la photo dans la zone d'affichage de l'album. ▪ double-cliquer sur la photo ou cliquer sur Afficher les détails sur la barre d'outils. ▪ Les informations suivantes s'affichent : Nom Latitude et Longitude Description ▪ Modifier les détails nécessaires. ▪ Cliquer sur OK pour enregistrer les modifications.
supprimer une photo	<ul style="list-style-type: none"> ▪ sélectionner la photo dans la zone d'affichage de l'album. ▪ cliquer sur le bouton droit de la souris et sélectionner Supprimer ou cliquer sur Supprimer sur la barre d'outils.

Quelles sont les autres options disponibles sur mon ordinateur pour les photos et les albums ?

Vous pouvez, à partir de la bibliothèque **NavPix** sur votre ordinateur :

- ajouter une photo à un autre album
- enlever des photos d'un album
- consulter et modifier des détails sur la photo de votre choix
- télécharger des photos sur Flickr™
- exporter sur le disque
- exporter des photos sur Google Earth™
- rechercher des photos
- consulter toutes les photos de la bibliothèque

Pour	Il vous faut
ajouter une photo à un autre album	<ul style="list-style-type: none"> ▪ sélectionner dans la section Albums Desktop l'album contenant la photo NavPix que vous souhaitez inclure à un autre album ▪ sélectionner la photo NavPix puis la faire glisser vers l'autre album. <p>Remarque : la photo NavPix sélectionnée est incluse au nouvel album mais n'est pas enlevée : une même photo NavPix de la bibliothèque peut figurer dans plusieurs albums différents.</p>
supprimer une photo d'un album	<ul style="list-style-type: none"> ▪ sélectionner dans la section Albums Desktop l'album contenant la photo NavPix que vous souhaitez supprimer ▪ sélectionner la photo NavPix, cliquer à l'aide du bouton droit de la souris et sélectionner Supprimer de l'album. <p>Remarque : cliquez sur l'icône Supprimer sur la barre d'outils pour supprimer la photo NavPix de tous les albums.</p>
consulter et modifier des détails photo	<ul style="list-style-type: none"> ▪ sélectionner la photo en question puis cliquer sur l'icône Afficher détails sur la barre d'outils. ▪ modifier les champs souhaités.
télécharger une photo sur le site Internet Flickr	<ul style="list-style-type: none"> ▪ sélectionner dans la section Albums Desktop l'album contenant la photo NavPix que vous souhaitez télécharger. ▪ sélectionner la photo NavPix, cliquer à l'aide du bouton droit de la souris et sélectionner Télécharger sur Flickr. <p>Remarque : un compte Flickr est nécessaire pour pouvoir télécharger la photo NavPix. Pour créer un compte Flickr, rendez-vous sur le site www.flickr.com.</p>
enregistrer une photo sur votre ordinateur	<ul style="list-style-type: none"> ▪ sélectionner la photo dans la zone d'affichage de l'album. ▪ cliquer sur le bouton droit de la souris et sélectionner Exporter sur le disque ou cliquer sur Exporter sur le disque sur la barre d'outils.
exporter vers Google Earth (seules les photos NavPix avec des coordonnées GPS peuvent être exportées sur Google Earth)	<ul style="list-style-type: none"> ▪ sélectionner dans la section Album Desktop l'album contenant la photo que vous souhaitez exporter sur Google Earth. ▪ sélectionner la photo NavPix, cliquer à l'aide du bouton droit de la souris et sélectionner Exporter vers Google Earth. <p>Remarque : vous devez installer Google Earth sur votre ordinateur pour pouvoir consulter le fichier créé. Vous pouvez télécharger l'application Google Earth sur www.earth.google.com.</p>
chercher d'autres photos NavPix	Vous pouvez chercher d'autres photos NavPix proches de la longitude et de latitude de votre photo NavPix .
consulter toutes les photos de la bibliothèque	cliquer sur la touche Afficher toutes les photos en bas de la section Album Desktop .

Préférences de Photo Album

Outils → Options → Photo Album

Effectuez l'une des opérations suivantes :

Pour	Il vous faut
modifier l'emplacement de NavPix sur votre ordinateur	<ul style="list-style-type: none"> ▪ cliquer sur Modifier. La boîte de dialogue Enregistrer sous s'affiche. ▪ sélectionner un emplacement pour la bibliothèque NavPix. ▪ cliquer sur Enregistrer. Un message d'avertissement s'affiche, vous demandant de confirmer. Votre bibliothèque NavPix est déplacée jusqu'au nouvel emplacement.
recevoir un message d'avertissement avant de supprimer une photo de votre appareil	cocher la case M'avertir avant la suppression définitive d'une photo de l'appareil .
recevoir un message d'avertissement avant de supprimer une photo de la bibliothèque NavPix	cocher la case M'avertir avant la suppression définitive d'une photo de la bibliothèque .
créer un nouveau fichier à chaque fois que vous importez de nouvelles photos	cochez la case Importer photos sur un nouvel album .
afficher NavPix lorsque vous suivez un itinéraire	cochez la case Afficher NavPix sur la carte .

Recherche de photo

Certaines applications MioMore Desktop ne sont pas disponibles sur tous les modèles.

Recherche de photo est une application MioMore Desktop application fournie par Flickr™ et qui vous permet de télécharger des photos géolocalisées et de les importer sur le Photo Album. Vous pouvez télécharger une photo sur le site Internet Flickr, transférer des photos sur votre produit Mio, en exporter sur Google Earth ou chercher d'autres photos NavPix près de la longitude et de la latitude de votre **NavPix**.

Démarrer → Programmes → Mio → MioMore Desktop → Recherche de photo

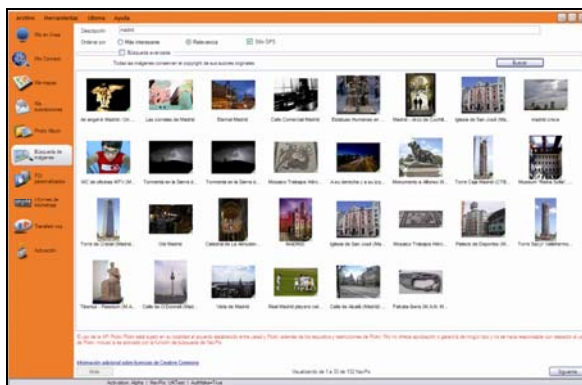

Comment télécharger des photos NavPix sur Internet ?

1. Dans la zone **Description**, saisissez une description correspondant à la photo que vous recherchez.
2. Sélectionnez l'une des options **Classer par**.
3. Cliquez sur **Recherche**.
Des miniatures de la photo **NavPix** s'affichent dans la **zone d'affichage NavPix**.

Remarque : vous pouvez limiter votre recherche en cochant la case **Recherche avancée** puis en sélectionnant une ville dans la liste déroulante ou en saisissant des données sur la longitude et la latitude.

Comment importer une photo NavPix sur le Photo Album ?

1. Dans la zone d'affichage **NavPix**, sélectionnez une photo ou un groupe de photos que vous souhaitez télécharger sur votre Photo Album.
2. Cliquez sur le bouton droit de la souris et sélectionnez **Importer vers Photo Album**.
Un nouvel album est créé dans la section **Album Desktop** de Photo Album.

Remarque : Pour plus de renseignements, voir "Photo Album" à la page 112.

Relevé kilométrique

Le relevé kilométrique n'est pas disponible sur tous les modèles.

Le relevé kilométrique est une fonction de MioMore Desktop qui vous permet de créer des notes de frais (au format .csv) en fonction du kilométrage et de l'estimation de l'essence utilisée, enregistrés sur votre produit Mio.

Démarrer → Programmes → Mio → MioMore Desktop → Relevé kilométrique

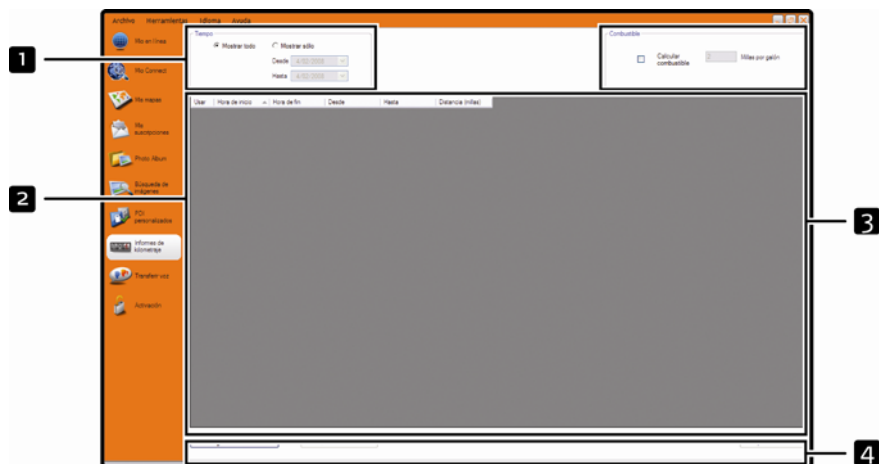

	Élément	Description
1	Période	précise la période au cours de laquelle le relevé kilométrique sera créé. <ul style="list-style-type: none"> sélectionnez Afficher tout pour inclure tout le kilométrage enregistré.
2	Tableau de compte-rendu	il affiche les journaux correspondant à vos trajets.
3	Essence	<ul style="list-style-type: none"> sélectionnez cette option pour inclure la quantité de carburant (approximative) utilisée par rapport au kilométrage enregistré. si cette option est sélectionnée, précisez le nombre de kilomètres parcouru par litre.
4	Touches de données du rapport	cliquez pour saisir des données de rapport à partir de votre produit Mio ou pour exporter vers un compte-rendu (.csv)

- Pour configurer les préférences du compteur journalier sur votre produit Mio, voir "Enregistrement de données 4/4" à la page 77.

Comment saisir les données sur le trajet ?

- Sélectionnez **Afficher tout** dans la section *Période*.
- Cochez la case **Calcul carburant** puis saisissez le nombre de kilomètres par litre.
- Cliquez sur **Charger à partir de l'appareil** dans la section **Données du rapport**. La barre de progression *Journal de transfert* s'affiche.

Tous vos journaux de transfert peuvent désormais être consultés dans la section **Tableau de compte-rendu**.

Comment exporter un relevé kilométrique ?

1. Sélectionnez un journal des déplacements dans la section Tableau de compte-rendu.
2. Cliquez sur **Exporter compte-rendu** dans la section **Données de rapport**.
La boîte de dialogue *Ouvrir* s'ouvre.
3. Sélectionnez un emplacement pour le fichier sur votre disque dur ou local, saisissez un nom pour le relevé kilométrique, puis cliquez sur **Enregistrer**.

Remarque : le relevé kilométrique est enregistré au format .csv.

Vous pouvez consulter celui-ci en cliquant sur le fichier.

Comment supprimer des journaux de déplacements de votre produit Mio ?

1. Sélectionnez un journal des déplacements dans la section Tableau de compte-rendu.
2. Cliquez sur **Supprimer de l'appareil** dans la section *Touche de données de rapport*.
3. Cliquez sur **Oui** pour supprimer tous les journaux de déplacements.

Préférences du relevé kilométrique

Outils → Options → Relevé kilométrique

Pour	Il vous faut
recevoir un avertissement lorsque des journaux de déplacement sont supprimés de votre appareil.	cocher la case M'avertir lors de la suppression de tous les fichiers journaux de votre produit Mio .
calculer les préférences d'économie de carburant en fonction de la distance par volume	sélectionner l'option Distance par volume .
calculer les préférences d'économie de carburant en fonction du volume par distance	sélectionner l'option Volume par distance .

Mon abonnement

Les données sur les radars ne sont pas disponibles dans tous les pays.

Votre produit Mio contient des données sur les radars préchargées. Pour vous inscrire aux informations sur les radars en cours proposées par Mio, installez le logiciel MioMore Desktop sur votre ordinateur à l'aide du DVD fourni.

Pour obtenir des mises à jour sur les emplacements des radars, vous inscrire à ces mêmes informations et consulter nos offres, rendez-vous sur www.mio.com.

Un cercle de couleur indique l'état de votre enregistrement pour chaque pays.

Alertes

Les radars peuvent être configurés de manière à déclencher une alerte sonore ou visuelle lorsqu'ils se trouvent sur votre trajet (voir "Alertes de CI" à la page 84).

Comment installer des informations sur les radars ?

Si vous n'avez pas choisi l'option de téléchargement gratuit des informations les plus récentes sur les radars, vous devez procéder aux étapes suivantes pour installer les informations sur les radars sur votre produit Mio.

1. Achetez un abonnement
2. Activez votre abonnement.

Comment savoir quelles informations sur les radars de sécurité sont disponibles ?

Démarrer → Programmes → Mio → MioMore Desktop → Mon abonnement

1. Dans la section **Abonnements disponibles**, sélectionnez le pays pour lequel vous souhaitez acheter l'abonnement.
2. Cliquez à l'aide du bouton droit de la souris puis sélectionnez **Activer mon abonnement**. La fenêtre *Activation* s'affiche.

Remarque : les abonnements sont valables uniquement pour les pays pour lesquels vous avez acheté des cartes routières.

3. Saisissez une clé de produit et suivez les instructions d'activation de votre abonnement.

Achat d'un abonnement

1. Pour acheter un abonnement aux informations sur les radars, sélectionnez dans le menu **Abonnements** le pays pour lequel vous souhaitez acheter ces informations puis sélectionnez **Acheter une clé d'activation sur la boutique Mio**. Le site Internet de la boutique Mio s'ouvre.
2. Suivez les invites de commande pour acheter votre abonnement.

Une clé de produit vous sera envoyée par courrier électronique une fois l'abonnement terminé. Vous devez l'utiliser pour activer votre abonnement.

Activation de votre abonnement

Démarrer → Programmes → Mio → MioMore Desktop

1. Dans la section **Abonnements disponibles**, sélectionnez le pays pour lequel vous souhaitez activer les radars de sécurité.
2. Cliquez à l'aide du bouton droit de la souris puis sélectionnez **Activer mon abonnement**. La fenêtre *Activation* s'affiche.



3. Saisissez le numéro de clé de produit dans le champ **Clé de produit**.
4. Cliquez sur **Continuer**.
Suivez les invites de commande pour mettre votre abonnement à jour.

Votre logiciel sera automatiquement mis à jour.

Comment mettre à jour les informations sur les radars de sécurité sur votre produit Mio ?

Démarrer → Programmes → Mio → MioMore Desktop → Mon abonnement

La section Mon Mio affiche une liste des abonnements déjà installés sur votre appareil.

Icône	Description
rouge	Abonnements arrivés à expiration. <ul style="list-style-type: none"> cliquez à l'aide du bouton droit de la souris pour acheter un nouvel abonnement.
jaune	Abonnements disponibles <ul style="list-style-type: none"> cliquez à l'aide du bouton droit de la souris pour mise à jour et acheter un nouvel abonnement.
vert	Abonnements actifs. Remarque : aucune mise à jour n'est disponible pour ces abonnements.

CI personnalisés

L'application de CI personnalisés vous permet de créer ou d'importer vos propres fichiers de CI. On les appelle les CI personnalisés. Contrairement aux CI préinstallés, les CI personnalisés peuvent être supprimés de votre produit Mio et vous pouvez leur associer des alertes sonores et visuelles.

Comment installer les Centres d'intérêt personnalisés ?

Démarrer → Programmes → Mio → MioMore Desktop → CI personnalisés

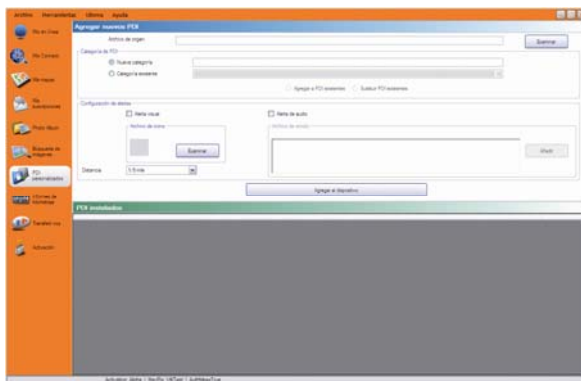

Remarque : les divers fichiers de CI peuvent être téléchargés gratuitement ou sur abonnement sur des sites Internet tiers. Vérifiez que les fichiers téléchargés sont au format .csv (champs séparés par des virgules).

1. Dans la section *Ajouter nouveaux CI*, cliquez sur **Naviguer** pour sélectionner un fichier source. La boîte de dialogue s'ouvre.
2. Sélectionnez le fichier à partir de votre disque local ou de réseau, puis cliquez sur Ouvrir.
3. Dans la section **Catégorie de CI** :

Pour	Il vous faut
utiliser une catégorie de CI personnalisé existante	sélectionner l'option Catégorie existante puis sélectionnez un type dans la liste déroulante.
créer une nouvelle catégorie de CI	sélectionner l'option Nouvelle catégorie puis appuyer un nom pour celle-ci.

4. Configurez les paramètres d'alerte comme nécessaire :

Pour	Il vous faut
sélectionner une icône à afficher sur les écrans de carte pour les CI pour cette catégorie	<p>cliquer sur Parcourir pour sélectionner le fichier icône à partir de votre disque local ou de réseau. Une fois le fichier icône localisé, sélectionnez-le et cliquez sur Ouvrir.</p> <p>Le fichier icône doit être un graphique en mode point (.bmp) avec une taille minimale de 6x6 pixels et maximale de 32x32 pixels.</p> <p>Remarque : si vous ne sélectionnez pas une icône personnalisée, une icône par défaut s'affiche.</p>
activer un avertissement visuel lorsqu'un CI de cette catégorie se trouve à proximité	cocher la case Alerte visuelle .
activer un avertissement sonore lorsqu'un CI de cette catégorie se trouve à proximité	cocher la case Alerte sonore .
choisir à quelle distance d'un CI de cette catégorie vous souhaitez que l'avertissement visuel s'affiche ou que le signal sonore soit émis.	<p>sélectionner la distance dans la case Distance .</p> <p>Remarque : pour changer les unités utilisées pour mesurer la distance pour cette catégorie de CI, cliquez sur Options dans le menu Outils puis cochez la case Utiliser les unités métriques dans les options générales.</p>
sélectionner une alerte sonore personnalisée à entendre lorsqu'un CI de cette catégorie se trouve à proximité	<ul style="list-style-type: none"> ▪ Sélectionnez un son favori dans la liste ou ▪ cliquez sur Ajouter pour sélectionner le fichier son (format .VAV) à partir de votre disque local ou de réseau. Une fois le fichier localisé, sélectionnez-le et cliquez sur Ouvrir. <p>Remarque : si vous ne sélectionnez pas un fichier son personnalisé, l'alerte sonore par défaut sera activée.</p>

5. Cliquez sur la touche **Ajouter à l'appareil** pour ajouter le CI à votre produit Mio.

Remarque : chaque fichier correspond à une catégorie de CI - par exemple, Hotels.csv sera répertorié dans la catégorie Hôtels sur votre produit.

Comment supprimer un fichier de CI personnalisé de votre produit Mio ?

1. Dans la section CI installés, cliquez sur **Supprimer** à côté du nom du fichier.
Le fichier est retiré de la liste mais pas encore supprimé.
2. Acceptez le message d'avertissement.
Le fichier sélectionné est supprimé.

Transfert de voix

L'application Transfert de voix fait partie de MioMore Desktop et vous permet d'installer ou de retirer des fichiers vocaux.

Les fichiers vocaux occupent de l'espace sur la mémoire interne de votre produit Mio. Si vous n'utilisez pas un fichier vocal, vous pouvez le retirer pour libérer de l'espace. Vous pourrez ensuite le réinstaller sur votre produit Mio au besoin.

Démarrer → Programmes → Mio → MioMore Desktop → Transfert de voix

Comment installer un fichier vocal ?

Dans la section *Fichiers vocaux disponibles*, sélectionnez celui que vous souhaitez installer puis cliquez sur **Installer voix sélectionnées**.

Comment supprimer un fichier vocal ?

Dans la section *Fichiers vocaux disponibles*, sélectionnez celui que vous souhaitez supprimer puis cliquez sur **Supprimer voix sélectionnées**.

Comment faire une sauvegarde de votre produit Mio ?



Vous pouvez effectuer des sauvegardes des informations suivantes puis les restaurer plus tard sur votre produit Mio :

- Favoris et Chez moi
- Préférences, notamment pour les Centres d'intérêt et photos **NavPix**
- Trajets à étapes multiples
- Emplacements récents.

Comment sauvegarder des informations sur votre produit Mio ?

1. *Outils* → *Restauration sauvegarde*.
La fenêtre & Restauration sauvegarde s'ouvre.
2. Cliquez sur **Créer nouveau**.
La fenêtre *Créer nouvelle sauvegarde* s'affiche.
3. Sélectionnez les données que vous souhaitez sauvegarder puis saisissez une description correspondante dans la zone **Description**.
4. Cliquez sur **OK**.
La fenêtre *Nouvelle sauvegarde* se ferme et le fichier de sauvegarde est enregistré sur votre ordinateur. La sauvegarde est répertoriée dans la fenêtre & Restauration sauvegarde.

Comment restaurer un fichier de sauvegarde sur votre produit Mio ?

1. *Outils* → *Restauration sauvegarde*
La fenêtre & Restauration sauvegarde s'ouvre.
2. Sélectionnez un fichier de sauvegarde dans la liste et cliquez sur **Restaurer** puis sur **OK**.
Le fichier de sauvegarde est restauré sur votre produit Mio.

Comment supprimer un fichier de sauvegarde ?

1. *Outils* → *Restauration sauvegarde*.
La fenêtre *Restauration & sauvegarde* s'ouvre.
2. Sélectionnez la copie de sauvegarde à effacer dans la liste.
3. Cliquez sur **Supprimer** puis sur **OK**.
Votre produit fichier de sauvegarde est supprimé.

Référence

Insertion d'une carte mémoire

ATTENTION: ne pas appuyer au milieu de la carte mémoire.

Manipulez la carte mémoire (SD, SDHC ou MMC) en la tenant par les bords et faites-la glisser doucement dans l'emplacement prévu, l'étiquette vers l'avant de votre produit Mio.

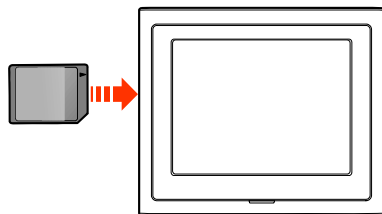

Moov 200-Series

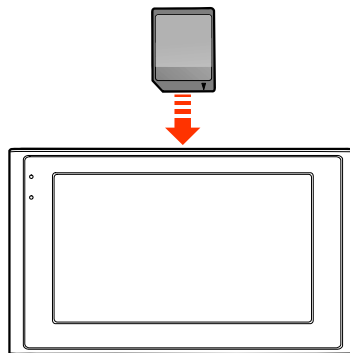

Moov 300-Series

























































Pour retirer une carte, appuyez doucement sur la carte pour la débloquer puis retirez-la hors de l'emplacement.



















Support

Remarque : si vous rencontrez un problème que vous ne pouvez pas résoudre, contactez un centre de service agréé pour obtenir de l'assistance.

Problèmes	Solutions
L'appareil ne s'allume pas lors (utilisation sur batterie)	L'énergie restant de la batterie est peut-être trop faible pour faire fonctionner votre produit Mio. Veuillez recharger la batterie.
L'écran réagit lentement.	Assurez-vous que la batterie de votre produit Mio est suffisamment chargée. Si le problème persiste, réinitialisez votre produit Mio.
L'écran se bloque.	Réinitialiser votre produit Mio. (Reportez-vous à la section « Arrêt et réinitialisation du matériel » pour plus d'informations.)
L'écran est difficile à lire.	Assurez-vous que le réglage du rétroéclairage de l'écran présente une luminosité suffisante.
Impossible d'établir une connexion avec un ordinateur.	Assurez-vous que votre produit Mio et votre ordinateur sont mis sous tension avant d'essayer d'établir une connexion. Assurez-vous que le câble est correctement branché dans le port USB de votre ordinateur et de votre produit Mio. Connectez directement le câble USB à votre ordinateur –ne faites pas passer le câble à travers un hub USB. Réinitialisez votre produit Mio avant de connecter le câble. Déconnectez toujours votre produit Mio avant de redémarrer votre ordinateur.

Catégories de centres d'intérêt





Icône	Description	Icône	Description
	Accès à une ligne aérienne		Aéroport
	Parc d'attractions		Centre culturel
	Banque		Plage
	Rampe de mise à l'eau		Centre de dépannage
	Bâtiment		Terrain de camping
	Concessionnaire automobile		Parc caravanier
	Distributeur de billets		Casino
	Centre Urbain		Église
	Cinéma		Centre-ville
	Université		Entreprise
	Salle de concerts, Centre musical, Opéra		Centre de conférence, Lieu d'exposition
	Tribunal		Centre culturel
	Cabinet de dentiste		Médecin
	Boutiques type cavistes avec service au volant		Ambassade
	Service médical d'urgence		Terminal de ferry
	Caserne de pompiers		Passage de frontière
	Cl général		Terrain de golf
	Administration		Hôpital/Polyclinique
	Hôtel ou Motel		Patinoire
	Attraction touristique importante		Centre de loisirs, Centre sportif
	Bibliothèque		Cimetière militaire
	Monument		Col montagnoux
	Pic		Musée
	Vie nocturne		Parking extérieur
	Parc et espace de détente		Station-service
	Pharmacie		Lieu de culte
	Commissariat		Bureau de poste
	Gare		Location de voitures

Icône	Description	Icône	Description
	Aire de repos		Restaurant
	Vue panoramique		École
	Magasin		Centre commercial
	Stade		Piscine
	Court de tennis		Théâtre
	Office de tourisme		Agence de voyages
	Fournisseur d'accessoires pour véhicule		Vétérinaire
	Sports nautiques		Cave vinicole
	Port		Parc zoologique (zoo)





Points d'intérêt

Les points d'intérêt (POI) se trouvent sur certaines cartes. Ils comprennent les restaurants les plus réputés, des hébergements, des sites touristiques, des stations-services, etc. Des icônes interactives afficheront les logos des entreprises.

Les points d'intérêt sont classés en catégories par Mio

Icône	Description
	Destinations favorites
	Trajet à étapes multiples
	Chez moi
	NavPix

Catégories de centres d'intérêt via un abonnement





Icône	Description
	Radar feu rouge
	Radar vitesse moyenne
	Radar mobile
	Radars automatique

Évènements liés à la circulation et autres évènements TMC

Chaque Évènement TMC est classé dans l'une des neuf catégories. Lorsqu'un évènement est reçu, l'une des icônes suivantes s'affiche :

Évènement	Évènement évité	Type de message	Description de l'évènement
		Danger	Votre itinéraire comprend une situation dangereuse - par exemple, des personnes se trouvent sur la route.
		Circulation	Tout évènement susceptible de causer du retard sur un itinéraire.
		Météo	Des conditions météo affectent un itinéraire - par exemple, du verglas sur la route.
		Avertissements	L'itinéraire comprend une situation dont vous devriez être au courant, mais pas assez sérieuse pour être considérée comme une situation dangereuse - par exemple, un accident mineur a eu lieu.
		Prévisions	Il est prévu qu'un évènement particulier se produise sur un itinéraire.
		Restrictions	La circulation est réduite sur un itinéraire - par exemple, une voie a été fermée sur une autoroute.
		Dégagement	Évènement lié à la circulation qui s'est maintenant dégagé.
		Information	Tous les autres évènements.
		Travaux de voirie	Des travaux ont lieu sur un itinéraire.

Si un évènement lié à la *Circulation* ou de *Dégagement* contient une déviation conseillée, les icônes suivantes s'affichent :

Évènement	Évènement évité	Type de message	Description de l'évènement
		Déviation	Un évènement lié à la <i>Circulation</i> pour lequel une déviation est conseillée.
		Réachemine-ment après dégagement	Un évènement de <i>Dégagement</i> pour lequel une déviation est conseillée.

Remarque : Les icônes d'évènements évités ne s'affichent que sur les *Cartes en 2D* et *3D*, à l'emplacement correspondant à l'évènement évité.

Emplacements de Radars

Les produits Mio sont conçus pour être utilisés afin de favoriser une conduite plus sécurisée. Vous pouvez recevoir des messages vous avertissant de l'emplacement de radars, ce qui vous permettra de surveiller votre vitesse dans ces zones. Mio ne garantit pas que toutes les données concernant les types et emplacements de radars sont disponibles, étant donné que certains radars peuvent être enlevés ou déplacés et de nouveaux radars installés. Mio ne tolère aucun excès de vitesse ou non-conformité aux lois locales sur la circulation routière. Il ressort de votre responsabilité de respecter les limites de vitesse à tout moment et de rester prudent lorsque vous conduisez. Mio ne sera PAS responsable pour toute contravention reçue due à un excès de vitesse ou tout retrait de point sur le permis de conduire suite à l'utilisation de cet appareil. Mio ne garantit pas la précision des données contenues dans cette base de données, explicitement ou implicitement. Si vous venez à recevoir une contravention ou toute autre amende pour excès de vitesse ou infraction aux règles de la circulation routière ou si vous étiez mêlé à un accident, Mio décline toute responsabilité pour tout dommage éventuel de quelque nature que ce soit. Dans certains pays, il se peut que les informations concernant la sécurité routière ou les radars ne soient pas les mêmes que les lois et réglementations locales. Il ressort de votre responsabilité de vous assurer que l'utilisation de ces données est conforme aux lois et réglementations du pays où vous vous trouvez. L'utilisation de cet appareil est à vos propres risques.

Avis de non-responsabilité

Les captures d'écran et autres présentations qui figurent dans le présent manuel d'utilisation peuvent varier des vrais écrans et présentations visibles sur le produit. Ces variations sont minimales - le produit présente les fonctions décrites de la même manière que sur le présent manuel d'utilisation à tous égards importants.

Conformité



AVERTISSEMENT Ce produit, son emballage et ses composants contiennent des produits chimiques connus dans l'état de Californie pour provoquer le cancer ou des anomalies congénitales ou être nocifs au système reproductif. Cet avis est fourni en conformité avec la Proposition 65 de l'état de Californie.

Remarque : Pour des raisons réglementaires d'identification, le numéro de série N177 est attribué au Mio Moov 200-Series et le N179 au Mio Moov 300-Series.

Le fabricant ne saura être tenu responsable de toute interférence nuisible aux communications radio et télévision provoquée par toute modification illégale apportée à cet équipement. De telles modifications annuleraient l'autorité accordée à l'utilisateur lui permettant de faire fonctionner l'équipement.

Les étiquettes de marquage situées à l'extérieur de votre produit Mio correspondent aux réglementations auxquelles votre modèle se conforme. Veuillez vérifier celles-ci et reportez-vous aux mentions correspondantes dans ce chapitre. Certaines notifications s'appliquent uniquement à des modèles précis.



Les produits marqués CE sont conformes à la Directive européenne concernant les équipements hertziens et les équipements terminaux de télécommunications (R&TTE) (1999/5/EC), la Directive de compatibilité électromagnétique (2004/108/EC) et la Directive basse tension (2006/95/EC) – publiées par la Commission de la Communauté européenne. La conformité à ces directives implique la conformité aux normes européennes ci-dessous :

EN 301 489-1 : Questions de compatibilité électromagnétique et de spectre radioélectrique (ERM), Norme de compatibilité électromagnétique (EMC) pour les équipements et les services radio - première partie : Règles techniques communes.

EN 301 489-17 : Questions de compatibilité électromagnétique et de spectre radioélectrique (ERM), Norme de compatibilité électromagnétique (EMC) pour les équipements et les services radio - dix-septième partie : Conditions spécifiques aux systèmes de transmission à large bande de 2,4 GHz et aux équipements RLAN à haute performance de 5 GHz.

EN 300 328 (Bluetooth : Mio Moov 300-Series uniquement): Questions de compatibilité électromagnétique et de spectre radioélectrique (ERM) ; systèmes de transmission à large bande ; équipements de transmission de données fonctionnant en bande ISM de 2,4 GHz et utilisant des techniques de modulation à spectre étalé ; Norme européenne harmonisée relative aux principales exigences conformément à l'article 3.2 de la Directive R&TTE

EN 55022 : Caractéristiques de perturbation radioélectrique

EN 55024 : Caractéristiques d'immunité

EN 6100-3-2 : Limites pour les émissions de courant harmonique

EN 6100-3-3 : Limitation des fluctuations de tension et du flicker dans les réseaux basse tension

IEC 60950-1:2001 : Sécurité du produit

Le fabricant ne saurait être tenu responsable des modifications apportées par l'utilisateur et de leurs conséquences, qui pourraient notamment affecter la conformité du produit avec le marquage CE.

Ce logiciel est en parti basé sur le travail du Independent JPEG Group (groupe indépendant JPEG).

Le logiciel utilise des versions modifiées de Minimal XML Library, Flickr Library et Python Library. Les bibliothèques et l'utilisation de celles-ci sont couvertes par la licence GNU Lesser General Public (<http://www.gnu.org/licenses/lgpl.html>).

Le code source modifié est disponible sur les liens suivants :

- Bibliothèque Minimal XML : <http://download.mio.com/opensource/gnu/mxml.zip>
- Bibliothèque Flickr : <http://download.mio.com/opensource/gnu/FlickrNet.zip>
- Bibliothèque Python : <http://download.mio.com/opensource/gnu/python25.zip>

Droits d'auteur

© 2008 MiTAC International Corporation. Mio est une marque déposée ou marque de commerce de MiTAC International Corporation - elle est utilisée sous licence par Mio Technology Limited. Tous droits réservés.

Ce logiciel contient des informations confidentielles sur MiTAC International Corporation ; il est livré selon un accord de licence incluant des restrictions d'utilisation et de divulgation et il est protégé par la loi sur le droit d'auteur. Toute ingénierie inverse du logiciel est interdite.

Il est interdit de reproduire, de mémoriser dans un système de recherche d'information ou de transmettre sous quelque format ou de quelque manière que ce soit, que ce soit par un procédé électronique ou mécanique, au moyen de photocopies, d'enregistrement ou de tout autre moyen, le présent document en tout ou en partie, sans l'accord écrit et préalable de Mio.

Back-On-Track, Drive-Away, MioMore Desktop, Mio Connect, **NavPix**, MioMap et Turn-by-Turn sont des marques déposées ou des marques commerciales de MiTAC International Corporation et sont utilisées sous licence par Mio Technology Limited. Tous droits réservés.

Microsoft Windows, Windows Vista et Microsoft Internet Explorer sont des marques déposées ou commerciales de Microsoft Corporation aux Etats-Unis et/ou dans d'autres pays. Tous droits réservés.

La marque et les logos *Bluetooth* sont la propriété de Bluetooth SIG, Inc. et toute utilisation de ces marques par Mio Technology Limited doit s'effectuer sous licence.

Location Identifiers © 2005 International Air Transport Association.

POI Data © 2007 InfoUSA.

Toutes les autres marques déposées et inscriptions sont la propriété de leurs propriétaires respectifs.

Publié en Nouvelle-Zélande.

Pour plus de renseignements

Support technique en ligne

Pour une assistance et un soutien sur les produits Mio 24h sur 24 et 7 jours sur 7, rendez-vous sur notre site Internet : www.mio.com

Club Mio

Vous pouvez enregistrer votre produit Mio auprès du Club Mio - une partie de notre site Internet exclusivement consacrée aux propriétaires de produits de navigation Mio : www.mio.com

En tant que membre du Club Mio, vous aurez accès à la base de données des radars de sécurité, aux mises à jour de logiciel, à notre bulletin régulier, nos astuces, notre FAQ et bien plus encore !

