

MIO STAR

VAC 7801

Schlittenstaubsauger

Bedienungsanleitung (Seite 1)

Aspirateur traîneau

Mode d'emploi (page 17)

Aspirapolvere a slitta

Istruzioni per l'uso (pagina 33)

DFI



Art. 7171.064





Schlittenstaubsauger VAC 7801

Gratulation!

Mit diesem Schlittenstaubsauger VAC 7801 haben Sie ein Qualitätsprodukt erworben, welches mit grösster Sorgfalt hergestellt wurde. Es wird Ihnen bei richtiger Pflege während Jahren gute Dienste erweisen.

Vor der ersten Inbetriebnahme bitten wir Sie jedoch, die vorliegende Gebrauchsanweisung gut durchzulesen und vorallem die Sicherheitshinweise genau zu beachten.

Personen, die mit der Betriebsanleitung nicht vertraut sind, dürfen den Schlittenstaubsauger VAC 7801 nicht benutzen.

Deutsch

Inhaltsverzeichnis

	Seite		Seite
Sicherheitshinweise	2	Reinigung	15
Hinweise zu dieser Anleitung	3	Aufbewahrung/ Wartung	15
Auspacken	3	Störungen / Entsorgung	15
Übersicht der Geräte- und Bedienteile	4	Technische Daten	16
Kurzanleitung	6		
Inbetriebnahme	8		
– Vor der ersten Inbetriebnahme	8		
– Verwendungszweck	8		
– Staubbeutel einsetzen / ersetzen	9		
– Schlauch und Teleskoprohr	11		
– Inbetriebnahme	11		
– Staubsaugen	12		
– Parkstellung	13		
– Nach dem Staubsaugen	13		
– Staubbeutel wechseln	14		
– Filter ersetzen	14		
– HEPA-Filter reinigen / ersetzen	15		



2 Sicherheitshinweise

Deutsch



Sie haben den Schlittenstaubsauger VAC 7801 erworben. Bitte nehmen Sie sich etwas Zeit und lesen Sie diese Hinweise aufmerksam durch, bevor Sie Ihr Gerät an das Netz anschließen. Sie enthalten wichtige Sicherheits- und Betriebsanweisungen.

• Stromzuführung

Niemals unter Spannung stehende Teile berühren! Diese können einen elektrischen Schlag verursachen, der zu schweren Verletzungen oder sogar zum Tod führen kann. Das Gerät nur an Wechselstrom mit einer Spannung von 230 V / 50 Hz, min. 10A mit Schutzerde anschließen. Die Steckdose muss von autorisiertem Fachpersonal installiert worden sein. Wir empfehlen, das Gerät über FI-Schutzschalter max. 30mA anzuschließen. Im Zweifelsfalle fragen Sie eine Fachperson.

• Netzkabel

Das Gerät niemals mit beschädigtem Netzkabel verwenden. Defekte Kabel und Stecker sofort durch den M-Service ersetzen lassen. Netzkabel nicht über Ecken und scharfe Kanten ziehen oder einklemmen. Das Kabel nicht über heiße Gegenstände legen oder hängen sowie vor Öl schützen. Das Gerät niemals am Netzkabel oder mit nassen Händen aus der Steckdose ziehen.

• Bestimmungsgemäßer Gebrauch

Der Schlittenstaubsauger VAC 7801 ist ausdrücklich für den privaten Gebrauch bestimmt. Technische Abänderungen und jede missbräuchliche Verwendung sind wegen der damit verbundenen Gefahren strengstens verboten!

• Anwendung

Niemals Flüssigkeiten, feuchte, glühende, scharfe und spitze Gegenstände einsaugen, da sonst Schäden am Staubbeutel oder Gerät auftreten (z.B. Wasser, Glasscherben, Nadeln, Zigarettensammel etc.).

Mit Rohr oder Düse nicht in die Nähe von Augen und Ohren gelangen: Verletzungsgefahr!

• Zugelassene Bediener

Alle Personen, die mit dem Bedienen, Warten und Reparieren des Gerätes zu tun haben, müssen für ihre Tätigkeit ausgebildet und eingewiesen sein.

Personen, die mit der Bedienungsanleitung nicht vertraut sind, Kinder sowie Personen unter Alkohol-, Drogen- oder Medikamenteneinfluss dürfen das Gerät nicht oder nur unter Aufsicht bedienen.

• Schutz anderer Personen

Achten Sie darauf, dass Kinder keine Gelegenheit erhalten, mit dem Gerät zu spielen. Kinder erkennen die Gefahren nicht, die im Zusammenhang mit elektrischen Geräten entstehen können. Gerät niemals unbeaufsichtigt in Betrieb lassen.

• Reinigung

Bevor Sie das Gerät reinigen, unbedingt den Netzstecker ziehen. Das Gerät niemals ins Wasser tauchen oder damit in Berührung kommen lassen! Nie scharfe oder kratzende Gegenstände oder ätzende Chemikalien zur Reinigung verwenden.

• Reparaturen

Bei Störungen, defektem Gerät oder Verdacht auf Defekt nach einem Sturz sofort den Netzstecker ziehen. Niemals beschädigtes Gerät in Betrieb nehmen. Das Eindringen in das Gehäuse mit irgendwelchen Gegenständen sowie das Öffnen des Gehäuses ist strengstens verboten. Reparaturen dürfen nur vom M-Service ausgeführt werden. Aus Sicherheitsgründen dürfen nur Original-Miostar-Ersatzteile verwendet werden. Bei unfachgerechten Reparaturen wird keine Haftung für eventuelle Schäden übernommen.



Diese Betriebsanleitung kann nicht jeden denkbaren Einsatz berücksichtigen. Für weitere Informationen oder bei Problemen, die in dieser Betriebsanleitung nicht oder nicht ausführlich genug behandelt werden, wenden Sie sich an das nächstgelegene M-Service-Center (Adressen auf der Rückseite dieser Anleitung).

Bewahren Sie diese Bedienungsanleitung sorgfältig auf und geben Sie diese allenfalls an Nachbenutzer weiter.

Auspacken

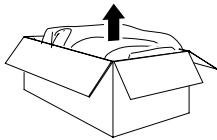

– Staubsauger aus der Verpackung nehmen.

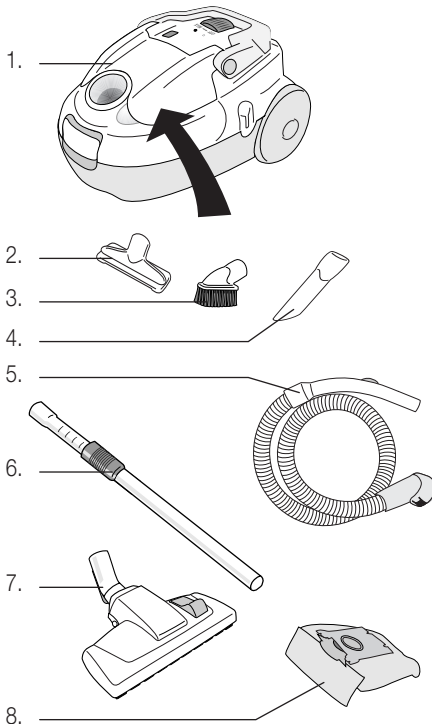

– Bitte überprüfen Sie nach dem Auspacken, ob folgende Teile vorhanden sind:

1. Staubsauger
2. Textildüse (in Zubehörfach)
3. Staubpinsel (in Zubehörfach)
4. Fugendüse (in Zubehörfach)
5. Schlauch mit Handgriff
6. Teleskoprohr
7. DeLuxe-Bodendüse
8. 6 Staubbeutel (1 x eingesetzt, 5 x Reserve)

– Kontrollieren Sie, ob die Netzspannung (230 Volt) mit der Gerätespannung, welche auf dem Leistungsschild am Boden des Gerätes angegeben ist, übereinstimmt.

– Vernichten Sie sämtliche Plastikbeutel, denn diese könnten für Kinder zu einem gefährlichen Spielzeug werden!

Tipp:

Bewahren Sie die Verpackung für spätere Transporte auf (z.B. für Umzüge, Service usw.).



4 Übersicht der Geräte- und Bedienelemente

Deutsch

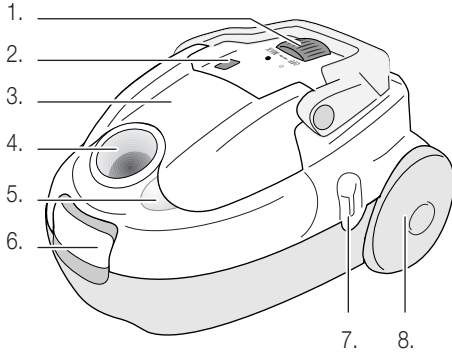

Vorderseite:

1. Drehregler mit Ein-/Ausschalter und stufenloser Saugleistungsregulierung
2. Anschluss für Motorsaugbürste «Motor Brush» (Option)
3. Deckel für Zubehörfach
4. Schlauchanschluss (360° drehbar)
5. Griffmulde zum Öffnen des Zubehörfaches
6. Öffnungstaste für Staubbeutelfach
7. Seitliche Parkposition für Bodendüse
8. Rollen

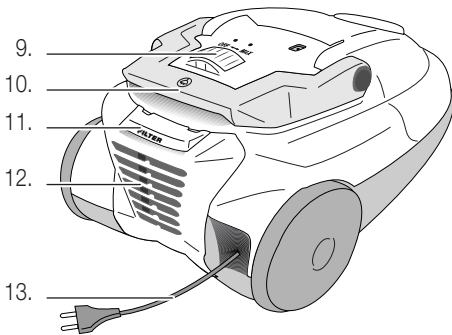

Rückseite:

9. Drehregler mit Ein-/Ausschalter und stufenloser Saugleistungsregulierung
10. Traggriff mit integrierter Taste für die Kabelaufrollautomatik
11. Öffnungstaste für HEPA-Filterfach
12. Luftaustrittsöffnung mit HEPA-Filter
13. Netzstecker und -kabel

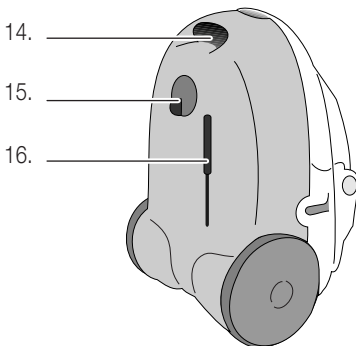



Unterseite:

14. Griffmulde
15. Führungsrolle
16. Untere Parkposition für Bodendüse und Saugrohr

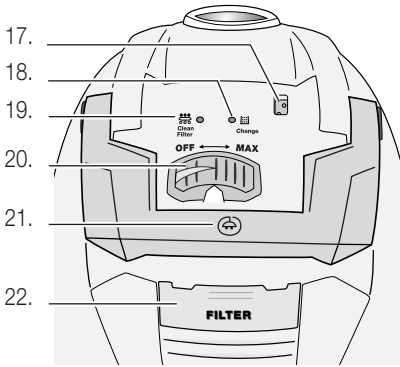



Oberseite:

- 17. Anschluss für Motorsaugbürste «Motor Brush» (Option / Art.-Nr. 9071.030.149)
- 18. Füllanzeige für Staubbeutel «Change» 
- 19. HEPA-Filter-Anzeige «Clean Filter» 
- 20. Drehregler mit Ein-/Aus schalter und stufenloser Saugleistungsregulierung
- 21. Traggriff mit integrierter Taste für die Kabelaufrollautomatik
- 22. Öffnungstaste für HEPA-Filterfach

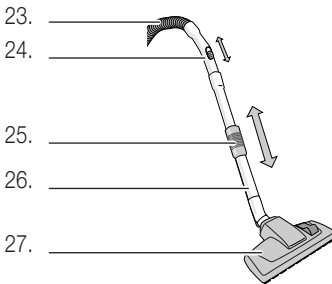

Zubehör:

- 23. Schlauch
- 24. Handgriff mit Saugkraftregulierung
- 25. Einstellung Teleskopklänge
- 26. Teleskoprohr
- 27. DeLuxe-Bodendüse

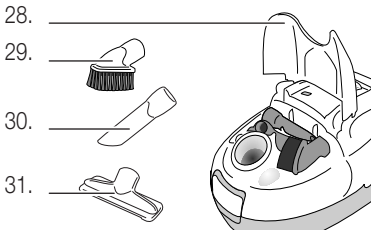

Zubehörfach:

- 28. Deckel Zubehörfach
- 29. Staubpinsel
- 30. Fugendüse
- 31. Textildüse

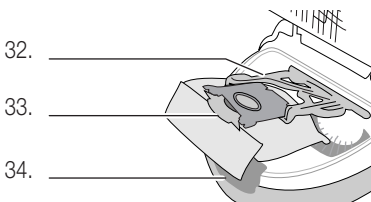

Staubbeutel fach:

- 32. Kunststoffhalterung für Staubbeutel
- 33. Staubbeutel mit Verschlussdeckel (MI 03 / Art.-Nr. 7171.009)
- 34. Öffnungstaste für Staubbeutel fach

6 Kurzanleitung

Deutsch

Diese Kurzanleitung beinhaltet nur die wichtigsten Bedienungsschritte. Aus Sicherheitsgründen empfehlen wir Ihnen die detaillierte Bedienungsanleitung auf den nachfolgenden Seiten zu lesen, in der alle wichtigen Funktionen beschrieben sind. Beachten Sie auch die Sicherheitsvorschriften auf den Seiten 2 und 8.

1. Staubsack einsetzen

Ab Werk ist normalerweise bereits ein Staubbeutel eingesetzt.

- Netzstecker ziehen
- Öffnungstaste leicht ziehen und Deckel nach oben aufschwenken, bis er einschnappt

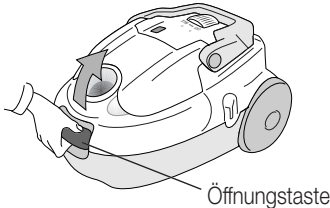

- Am Karton-Verschlusschieber vorsichtig ziehen, um die Öffnung hygienisch zu verschliessen
- Halterung festhalten und dann den vollen Staubbeutel am Karton aus dem Staubbeutel Fach entnehmen

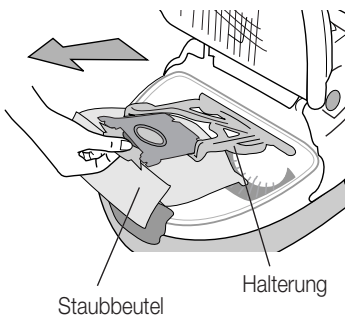

- Neuen Staubbeutel ganz bis zum Anschlag in die Kunststoffhalterung einschieben
- Halterung mit Staubbeutel waagrecht in Staubbeutel Fach zurückklappen

Hinweis:

- Darauf achten, dass der untere Teil des Staubbeutels nicht auf der Gummidichtung aufliegt, sondern nach unten ins Staubbeutel Fach hängt

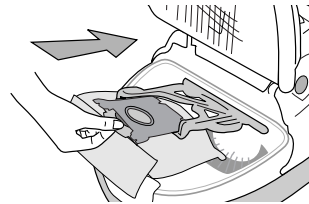

- Deckel wieder schließen (schnappt ein)

Hinweise:

- **Das Gerät ist mit einem Sicherheitsdeckel versehen. Liegt der Staubbeutel nicht richtig in der Halterung, resp. ist gar kein Staubbeutel eingesetzt, verhindert eine Sperre das Schliessen des Deckels. Keine Gewalt anwenden!**
- Keine gebrauchten Staubbeutel verwenden, da deren Poren durch den Gebrauch verstopft sind (Motor nimmt Schaden)

2. Schlauch anschliessen

- Schlauchende in Staubsauger einstecken (schnappt ein)
- Teleskoprohr in Bodendüse stecken (Textil-, Fugendüse und Staubpinsel befinden sich im Zubehörfach)
- Griffteil des Schlauches in Teleskoprohr stecken
- Die Rohrlänge kann verändert werden: Wird der breite Verstellring auf dem Teleskoprohr Richtung Düse geschoben, kann das Rohr auseinandergezogen (oder zusammengeschoben) werden

Hinweis:

- Länge so einstellen, dass Sie für ein ermüdungsfreies Staubsaugen aufrecht stehen können (= «gerader Rücken»)

3. Inbetriebnahme

- Netzkabel auf gewünschte Länge ausziehen

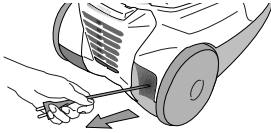

Hinweis:

- Nicht über den Endanschlag ziehen, um Beschädigungen des Kabels und der Aufrollvorrichtung zu vermeiden

- Stecker in die Steckdose (230 V) stecken
- Der Staubsauger ist betriebsbereit

4. Staubsaugen

- Beachten Sie die Sicherheitsbestimmungen auf Seite 2 und Seite 8
- Durch Drehen des Drehreglers nach rechts («MAX») wird der Motor gestartet und Sie können mit Staubsaugen beginnen
- Mit dem Drehregler kann die Saugkraft stufenlos eingestellt werden: drehen nach rechts («MAX») stärker / drehen nach links («OFF») schwächer

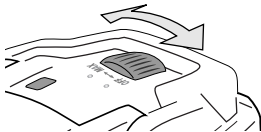

- Auf dem Handgriff befindet sich ein Schieber: Wird dieser nach vorne geschoben, reduziert sich die Saugleistung

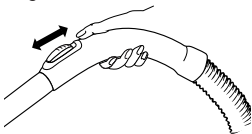

Hinweise:

- Niemals Flüssigkeiten, feuchte, glühende, scharfe und spitze Gegenstände einsaugen, da sonst Schäden am Staubbeutel oder Gerät auftreten (z.B. Wasser, Glasscherben, Nadeln, Zigarettensammel etc.) oder Stromschlaggefahr besteht.
- Mit Rohr oder Düse nicht in die Nähe von Augen und Ohren gelangen: Verletzungsgefahr!

5. Parkstellung

- Bei kurzen Pausen kann die Bodendüse in eine der beiden Parkvorrichtungen eingeführt werden
- bei längeren Unterbrechungen Netzstecker ziehen und Kabel einrollen lassen

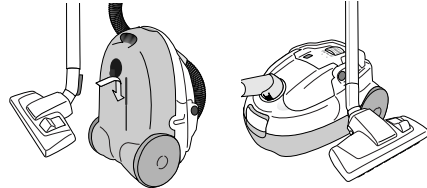

6. Nach dem Staubsaugen

- Netzstecker ziehen
- Netzstecker festhalten und durch wiederholtes Antippen der Kabelaufrolltaste (integriert im Traggriff) komplett aufrollen lassen

Hinweise: Darauf achten, dass das Kabel vor dem Aufrollen nicht verdreht auf dem Boden liegt. Falls das Kabel nicht ganz aufgerollt wird, Kabel wieder ca. einen Meter rausziehen und dann den Aufrollvorgang wiederholen

- Teleskoprohr mit Bodendüse in eine der beiden Parkstellungen einführen. Schlauch nicht knicken
- Gerät ausser Reichweite von Kindern und an einem trockenen Ort aufbewahren

7. Pflege und Wartung

- Leuchtet die elektronische Füllanzeige «■■■■» rot auf, muss der Staubbeutel gewechselt werden (siehe Seite 9)
- Das Aufleuchten der elektronischen Filterreinigungs-Anzeige «■■■■» bedeutet, dass es Zeit ist, den HEPA-Filter zu reinigen oder zu ersetzen (siehe Seite 15)

Hinweise:

- Nur Original-Staubbeutel verwenden (MI 03 / Art.-Nr. 7171.009)
- Staubbeutel können nicht wiederverwendet werden
- Nur Original-HEPA-Filter einsetzen (H 12-HEPA-Filter MI 16 / Art.-Nr. 7171.022)
- Motorfilter regelmässig ersetzen (siehe Seite 14)
- Nur Original-Motorbürste anschliessen (Option; Art.-Nr. 9071.030.149)



8 Inbetriebnahme

Deutsch

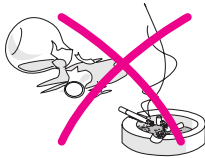

Vor der ersten Inbetriebnahme

Bitte beachten Sie, dass unsachgemässer Umgang mit Strom tödlich sein kann. Bitte lesen Sie daher die Sicherheitshinweise auf Seite 2 und die nachfolgenden Sicherheitsmassnahmen:

- Staubsauger nur in trockenen Räumen verwenden
- Keine Flüssigkeiten wie Wasser usw. aufsaugen
- Keine spitze, scharfe, brennende oder glimmende Gegenstände einsaugen (wie Scherben, Nadeln, Zigaretten, brennende Asche etc.)
- Vollen Staubbeutel sofort ersetzen und nicht wiederverwenden
- Niemals ohne Staubbeutel oder Motorfilter staubsaugen
- Keinen sehr feinen Staub aufsaugen (Zement, Gips, Asche etc.)

Verwendungszweck

Mit dem VAC 7801 können Sie bequem und mit geringem Kraftaufwand staubsaugen. Dank dem hocheffizienten und waschbaren HEPA-Filter werden selbst allerfeinste Partikel im Gerät zurückgehalten. Damit ist ein staubfreies und allergikerfreundliches Klima in einem gesunden und saubereren Zuhause garantiert. Folgende Zubehörteile können auf das Teleskoprohr oder direkt auf den Schlauch-Handgriff aufgesteckt und angewendet werden:

Fusschalter
Hartboden / Teppich

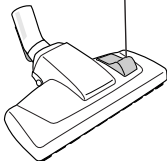

DeLuxe-Bodendüse

Mit der dreifachgelenkigen DeLuxe-Bodendüse werden die meisten Arbeiten erledigt. Sie hat eine eingebaute Bürste für harte Fussböden und eine glatte Unterseite für Teppiche. Die Bürste wird mit dem Fusschalter auf der Oberseite ein- oder ausgefahren.

Textildüse

Sie kann für Polster, Kissen, Vorhänge etc. verwendet werden. Aufbewahrung im Zubehörfach.

Fugendüse

Sie eignet sich für schwer zugängliche Orte, wie Ecken, Ritzen, Heizkörper etc.. Aufbewahrung im Zubehörfach.

Staubpinsel

Die weichen Borsten des Pinsels sind ideal für Lampen, Bücherregale, Bilder, Holzmöbel etc.. Aufbewahrung im Zubehörfach.

Zubehörfach

Im Zubehörfach werden die Textil-, Fugendüse und Staubpinsel aufbewahrt. Deckel an der Griffmulde (markiert mit Symbolen) öffnen.



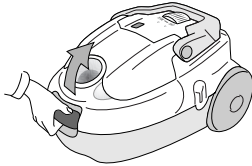
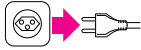

1. Staubbeutel einsetzen / ersetzen

Ab Werk ist bereits ein Staubbeutel eingesetzt. Überprüfen Sie, ob er richtig eingesetzt ist

- Netzstecker ziehen, bevor der Beutel eingesetzt bzw. ersetzt wird

- Öffnungstaste leicht nach oben drücken und dann den Deckel aufschwenken, bis er einschnappt

Bei vollem Beutel:

- Der Staubbeutel ist mit einer Kunststoffhalterung im Fach fixiert
- Am Karton-Verschlusschieber vorsichtig ziehen, um die Öffnung hygienisch zu verschliessen
- Halterung festhalten und dann den vollen Staubbeutel am Karton aus dem Staubbeutelfach entnehmen
- Staubbeutel in den Hausmüll geben

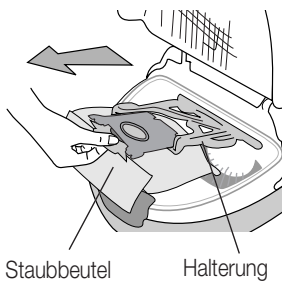

- Kartonteil des neuen Staubbeutels in die bewegliche Kunststoffhalterung schieben (bis zum Anschlag)
- Halterung mit Staubbeutel waagrecht in Fach zurückklappen

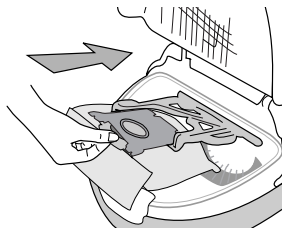

Hinweis:

- Darauf achten, dass das Ende des Staubbeutels nach unten hängt und nicht auf der Gummidichtung aufliegt

- Deckel wieder schliessen (schnappt ein)



Hinweise:

- *Das Gerät ist mit einem Sicherheitsdeckel versehen. Liegt der Staubbeutel nicht richtig in der Halterung, resp. ist gar kein Staubbeutel eingesetzt, verhindert eine Sperre das Schliessen des Deckels. Keine Gewalt anwenden!*
- Keine gebrauchten Staubbeutel verwenden, da deren Poren durch den Gebrauch verstopft sind (Motor nimmt Schaden).

Tipp:

Geben Sie eine Duftpatrone «M-Fresh-Turbo» oder «S-Fresh Duftgranulat» in den Staubbeutel und Ihrem Staubsauger entströmt ein angenehmer Duft. Erhältlich in Ihrer Migros

Wichtig:

- Nur Original-Staubbeutel verwenden (MI 03 / Art.-Nr. 7171.009)
- Staubbeutel können nicht wiederverwendet werden
- Nur Original-HEPA-Filter einsetzen (H12-HEPA-Filter, MI 16 / Art.-Nr. 7171.022)
- Motorfilter regelmässig ersetzen (siehe Seite 14)
- Gerät niemals ohne Staubbeutel verwenden, da sonst Geräteschäden auftreten (z.B. Motordefekt)
- Gebrauchte Beutel NICHT wiederverwenden, da deren Poren durch den Gebrauch verstopft sind. Dies führt zu einer starken Leistungsreduzierung und kann zur Überhitzung des Motors führen.
- Feuchte Beutel reißen und haben einen Motorendefekt zur Folge

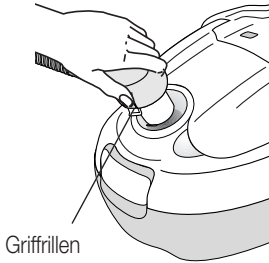

2. Schlauch und Teleskoprohr

- Schlauchende in Staubsauger einstecken (schnappt ein). Durch Zusammendrücken der Griffrillen/Sperre an der Halterung, kann der Schlauch wieder gelöst werden



- Teleskoprohr in die DeLuxe-Bodendüse stecken (Textil-, Fugendüse und Staubpinsel befinden sich im Zubehörfach)
- Griffteil des Schlauches in das Teleskoprohr stecken
- Die Rohrlänge kann verändert werden: Wird der breite Verstellung auf dem Teleskoprohr Richtung Düse geschoben, kann das Rohr auseinandergezogen (oder zusammengeschoben) werden.

Tipp:

- Länge so einstellen, dass Sie für ein ermüdungsfreies Staubsaugen aufrecht stehen können (= «gerader Rücken»)

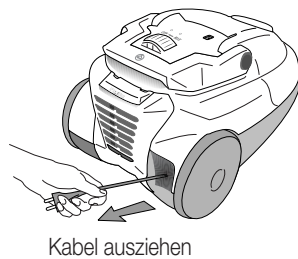

3. Inbetriebnahme

- Netzkabel auf gewünschte Länge ausziehen.
Hinweis: Nicht über den Endanschlag ziehen, um Beschädigungen des Kabels und der Aufrollvorrichtung zu vermeiden.

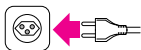

- Netzstecker in die Steckdose (230 V) stecken
- Der Staubsauger ist betriebsbereit

Wichtig:

- Gerät nur in trockenen Räumen anwenden. Kontrollieren Sie von Zeit zu Zeit das Netzkabel auf Schäden bzw. Verletzungen.

Drehen: Ein-/Aus und
Stärker / Schwächer

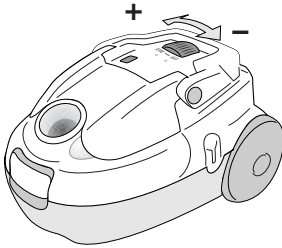

Schieben:
Stärker / Schwächer

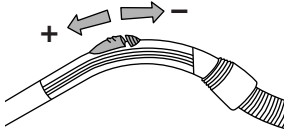

4. Staubsaugen

- Beachten Sie die Sicherheitsbestimmungen auf Seite 2 und Seite 8
- Durch Drehen des Drehreglers nach rechts («MAX») wird der Motor gestartet und Sie können mit Staubsaugen beginnen

- Die Saugkraft kann durch Drehen des Drehreglers verändert werden:
«MAX» stärkere Saugleistung
«OFF» schwächere Saugleistung

- Auf dem Handgriff befindet sich ein Schieber: Wird dieser nach vorne geschoben, reduziert sich die Saugleistung. Durch Schieben nach hinten, wird die Saugkraft wieder erhöht.

Tipp:

- Als Option ist beim M-Service die motorbetriebene Bodendüse (Art.-Nr. 9071.030.149) erhältlich. Mit dieser lassen sich z.B. Tierhaare noch viel effizienter aus Teppichen entfernen. Die Bodendüse wird anstelle der «normalen» Düse auf das Teleskoprohr gesteckt und an die Buchse «Motor Brush» angeschlossen.

Wichtig:

- Niemals Flüssigkeiten, feuchte, glühende, scharfe und spitze Gegenstände einsaugen, da sonst Schäden am Staubbeutel oder Gerät auftreten (z.B. Wasser, Glasscherben, Nadeln, Zigarettenstummel etc.)
- Mit Rohr oder Düse niemals in die Nähe von Augen und Ohren gelangen: Verletzungsgefahr!

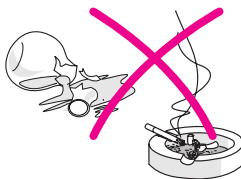

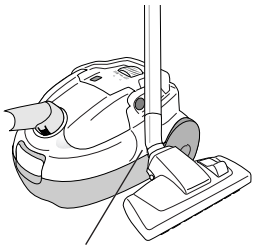

Parkvorrichtungen für Bodendüse



5. Parkstellung

- Die Bodendüse kann bei kurzen Pausen, in eine der beiden Parkvorrichtungen eingeführt werden
- Bei längeren Unterbrechungen Netzstecker ziehen und Kabel einrollen (Stolpergefahr)

6. Nach dem Staubsaugen

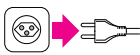

- Netzstecker ziehen

2. Taste drücken

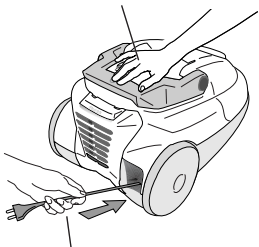

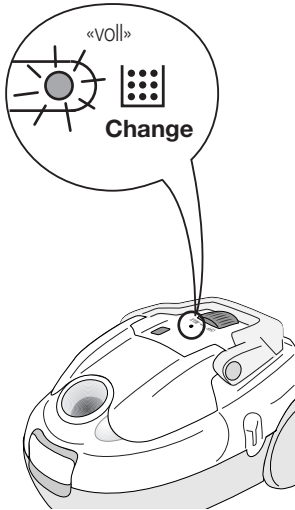

1. Kabel leicht festhalten

- Netzstecker festhalten und durch wiederholtes Antippen der Kabelaufrolltaste (integriert im Traggriff) komplett aufrollen lassen
Hinweise: Darauf achten, dass das Kabel vor dem Aufrollen nicht verdreht auf dem Boden liegt. Falls das Kabel nicht ganz aufgerollt wird, Kabel wieder ca. einen Meter rausziehen und dann den Aufrollvorgang wiederholen
- Teleskoprohr mit Bodendüse in eine der beiden Parkstellungen einführen. Schlauch nicht knicken
- Gerät ausser Reichweite von Kindern und an einem trockenen Ort aufbewahren



7. Staubbeutel wechseln

Die elektronische Anzeige zeigt an, wann der Staubbeutel gewechselt werden muss. Bei vollem Staubbeutel leuchtet die Anzeige «» rot auf. Die Anzeige misst den Unterdruck und spricht an, sobald der Luftdurchlass zu gering ist, wie dies bei vollem Staubbeutel, bei Verstopfung von Düse, Rohr oder Schlauch der Fall ist.

- Düse bei laufendem Motor in die Luft halten (Düse darf nicht auf Boden aufliegen)
- Leuchtet die elektronische Anzeige «» auf, muss der Beutel umgehend gewechselt werden (siehe Seite 9)
- Bleibt die elektronische Anzeige «» unsichtbar, ist der Beutel leer oder nur leicht gefüllt

Wichtig:

- Gerät niemals ohne Staubbeutel verwenden, da sonst Geräteschäden auftreten (z.B. Motorendefekt)
- Nur Originalbeutel verwenden (MI 03 / Art.-Nr. 7171.009)
- Staubbeutel können nicht wiederverwendet werden, da deren Poren durch den Gebrauch verstopft sind. Dies führt zu einer starken Leistungsreduzierung und kann zur Überhitzung des Motors führen
- Feuchte Beutel reißen und haben einen Motorendefekt zur Folge
- Motorfilter regelmäßig ersetzen

8. Filter ersetzen

Der Staubsauger ist mit zwei Filtern ausgestattet, die in regelmäßigen Abständen ersetzt resp. gereinigt werden müssen:

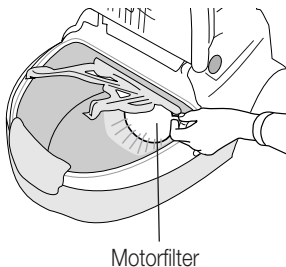

Motorfilter

Schützt den Motor bei Beschädigung des Staubbeutels. Der Staubsauger darf darum nie ohne Motorfilter verwendet werden.

- Deckel für Staubbeutel Fach öffnen
- Staubbeutel aus dessen Halterung entnehmen
- Kunststoffhalterung senkrecht nach oben klappen
- Alter Motorfilter an der kleinen Lasche herauslösen und entsorgen
- Neuer Filter wieder unter die drei Nasen in die runde Halterung einsetzen

Der Motorfilter (wird mit Staubbeutel MI 03 / Art.-Nr. 7171.009 mitgeliefert) muss spätestens nach fünf Staubbeutelwechseln oder nach zwei Jahren ersetzt werden, da sonst das Gerät Schaden nimmt!

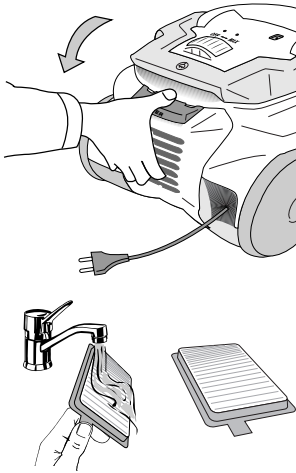

HEPA H12 «wash & use»-Filter

Der hocheffiziente HEPA-Filter hält auch kleinste Staubpartikel zurück und erfreut den Allergiker. Er lässt sich einfach mit Wasser reinigen und wieder verwenden. Leuchtet die elektronische Anzeige «» (Clean Filter) auf, ist es Zeit, den HEPA-Filter zu reinigen (in der Regel zweimal jährlich).

- Abdeckung auf der Rückseite des Staubsaugers öffnen. Dazu Taste «FILTER» nach unten drücken und Abdeckung wegschwenken.
- Blaue Halterung mit Filter entnehmen
- Innenseite (schmutzige Seite) unter schwach fließendem Wasserstrahl abspülen
- Nassen Filter ausklopfen und bei starker Verschmutzung den Vorgang wiederholen
- An der Luft trocknen lassen und wieder einsetzen (Gitterseite nach vorne)

Nur H12-HEPA-Filter verwenden (MI 16 / Art.-Nr. 7171.022).

Hinweis:

- Filter nicht mit den Händen oder anderen Gegenständen berühren und keine Reinigungsmittel verwenden. Einige Partikel können am Filter zurückbleiben und lassen diesen verschmutzt aussehen. Der HEPA-Filter erreicht trotzdem wieder die volle Leistung.

Reinigung / Aufbewahrung

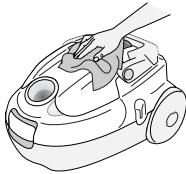

Grundgerät oder Zubehörteile niemals ins Wasser tauchen oder unter fließendem Wasser reinigen. Keine scheuernden Reinigungs- oder Reinigungshilfsmittel verwenden. Nur mit feuchtem Lappen reinigen und danach trocknen lassen.

Bei Nichtgebrauch das Gerät ausschalten und den Netzstecker ziehen. Bewahren Sie den Staubsauger an einem trockenen und für Kinder unzugänglichen Ort auf.

Störungen / Entsorgung

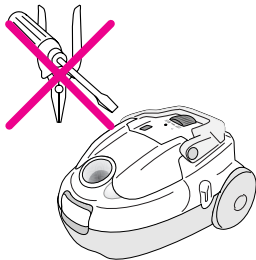

Reparaturen am Gerät dürfen nur durch den M-Service durchgeführt werden. Durch nicht fachgerechte Reparaturen können Gefahren für den Benutzer entstehen.

Bei unfachgerechten Reparaturen kann keine Haftung für eventuelle Schäden übernommen werden. In diesem Fall erlischt auch der Garantianspruch.

Ausgediente Geräte sofort unbrauchbar machen. Netzstecker ziehen und Netzkabel durchtrennen.

Ausgediente Geräte können bei der Verkaufsstelle kostenlos entsorgt werden.

16 Technische Daten

Deutsch

Nennspannung	230 Volt/ 50 Hz
Nennleistung	nom 1400 Watt, max. 1800 Watt
Masse Grundgerät (ohne Schlauch)	ca. 447 x 270 x 317 mm (L x H x B)
Länge Netzkabel	ca. 9 m
Aktionsradius	ca. 12 m
Gewicht Grundgerät	ca. 6 kg
Material – Gehäuse	Kunststoff ABS
Saugkraftregelung	elektronisch
Staubbeutel-Nutzinhalt	3,5 Liter
Staubfüllanzeige	elektronisch
Wassersäule am Schlauch	3000 mm W
Funkentstört	Nach EU-Norm
Zulassung	CE
Produkte Garantie	2 Jahre
Service Garantie	5 Jahre
Zubehör (im Preis inbegriffen)	Schlauch mit Handgriff, Teleskop rohr, DeLuxe-Bodendüse, Textildüse, Fugendüse und Staubpinsel

Zubehör (Option)

Motorbürste*)	Art.-Nr. 9071.030.149
Parkettbürste*)	Art.-Nr. 9071.021.500
Ersatzstaubbeutel (5 Stück)	MI 03 Art.-Nr. 7171.009
Ersatz-HEPA H12	MI 16 / Art.-Nr. 7171.022

*) Erhältlich beim M-Service oder M-Kundendienstschalter

Im Interesse der technischen Weiterentwicklung sind Konstruktions- oder Ausführungsänderungen am Gerät vorbehalten.

MIGROS

MIGROS-GENOSSENSCHAFTS-BUND, CH-8031 Zürich

Garantie / Garantie / Garanzia



2 JAHRE PRODUKT-GARANTIE
2 ANS DE GARANTIE DE PRODUIT
2 ANNI DI GARANZIA

Die MIGROS übernimmt während zwei Jahren seit Kaufabschluss die Garantie für Mängelfreiheit und Funktionsfähigkeit des von Ihnen erworbenen Gegenstandes. Nicht unter die Garantie fallen normale Abnutzung sowie die Folgen unsachgemässer Behandlung oder Beschädigung durch den Käufer oder Drittpersonen sowie Mängel, die auf äussere Umstände zurückzuführen sind.

Die Garantieverpflichtung erlischt bei Reparaturen durch nicht MIGROS-autorisierte Servicestellen. Garantieschein oder Kaufnachweis (Kassabon, Rechnung) bitte sorgfältig aufbewahren. Bei Fehlen desselben wird jeder Garantieanspruch hinfällig.

MIGROS garantit, pour la durée de deux ans à partir de la date d'achat, le fonctionnement correct de l'objet acquis et son absence de défauts. La garantie n'inclut pas l'usure normale, ni les conséquences d'un traitement non approprié, ni l'endommagement par l'acheteur ou un tiers, ni les défauts dus à des circonstances extérieures.

La garantie n'est valable que si les réparations ont exclusivement été effectuées par le service après-vente MIGROS ou par les services autorisés par MIGROS. Nous vous prions de bien vouloir conserver soigneusement le certificat de garantie ou le justificatif de l'achat (quittance, facture). Sans celui-ci aucune réclamation ne sera admise.

La MIGROS garantisce per due anni dall'acquisto l'assenza di difetti e la funzionalità del prodotto da voi acquistato. Non sono coperti dalla garanzia la normale usura nonché le conseguenze dovute a uso improprio o danneggiamento da parte dell'acquirente o di terzi come pure gli inconvenienti da imputarsi a situazioni esterne.

Gli obblighi derivanti dalla garanzia decadono in caso di riparazioni non effettuate presso i centri assistenza autorizzati MIGROS. Conservate con cura il coupon di garanzia o il documento comprovante l'acquisto (scontrino di cassa, fattura). La loro mancanza fa decadere ogni diritto derivante dalla garanzia.



M SERVICE
5 JAHRE SERVICE-GARANTIE
5 ANS DE SERVICE APRÈS-VENTE
5 ANNI DI GARANZIA DI SERVIZIO

Die MIGROS garantiert während fünf Jahren den Service. Reparatur- oder pflegebedürftige Geräte werden in jeder Verkaufsstelle entgegengenommen.

MIGROS garantit un service après-vente pour la durée de cinq ans. Les articles nécessitant un service d'entretien ou une réparation sont repris à chaque point de vente.

La MIGROS garantisce il servizio dopo vendita per cinque anni. Gli articoli che necessitano un servizio manutenzione o una riparazione possono essere depositati in ogni punto vendita.

M-Service Center / Centres M-Service / Centri M-Service

BS	4142	Münchenstein	Tel.	061 / 415 56 60	Fax	061 / 415 56 31
BE	3014	Bern		031 / 330 98 98		031 / 330 98 00
GE	1227	Carouge		022 / 307 29 29		022 / 307 29 00
LU	6036	Dierikon		041 / 455 74 44		041 / 455 71 86
NE	2074	Marin		032 / 755 84 65		032 / 755 84 83
SG	9201	Gossau		071 / 493 23 66		071 / 493 27 86
TI	6592	San Antonino		091 / 850 84 16		091 / 850 84 03
VD	1024	Ecublens		021 / 694 65 55		021 / 694 65 66
VS	1920	Martigny		027 / 720 43 48		027 / 720 44 53
ZH	8005	Zürich		01 / 278 69 00		01 / 278 69 01

V01/20/04 Änderungen vorbehalten / Sous réserve de modifications / Con riserva di modifiche

© hoeslner.ch