



DVD-Player DVD 550

Bedienungsanleitung

Das Vorwort

Diese Bedienungsanleitung hilft Ihnen beim

- bestimmungsgemäßen und
- sicheren

Gebrauch Ihres DVD-Players.

Die Zielgruppe dieser Bedienungsanleitung

Die Gebrauchsanleitung richtet sich an jede Person, die den DVD-Player

- aufstellt,
- bedient,
- oder entsorgt.

Die Gestaltungsmerkmale dieser Bedienungsanleitung

Verschiedene Elemente der Gebrauchsanleitung sind mit festgelegten Gestaltungsmerkmalen versehen. So können sie leicht feststellen, ob es sich um

normalen Text,

- Aufzählungen oder

→ Handlungsschritte

handelt.

Inhaltsverzeichnis

Sicherheit und Aufstellen des Gerätes	4
Sicherheit	4
Ratschläge	5
Aufstellen des Gerätes.....	5
Die Beschreibung des Gerätes	6
Der Lieferumfang	6
Welche Discs Sie verwenden können	6
Die besonderen Eigenschaften des Gerätes	7
Die Funktionen der Fernbedienung	8
Die Gerätevorderseite.....	9
Die Geräterückseite	10
Das Multifunktions-Display	11
Wie Sie Discs handhaben.....	12
Wie Sie Discs reinigen können	12
Wie Sie den DVD-Player reinigen können.....	12
Wie Sie den DVD-Player anschließen	13
Der Video-Anschluss	13
Der Audio-Anschluss.....	15

Wie Sie Batterien in die Fernbedienung einlegen	17
Wie Sie den DVD-Player ein- und ausschalten	18
Wie Sie das Gerät konfigurieren (Setup)	19
Die Allgemeinen Einstellungen	20
Die Audio-Einstellungen.....	22
Die DOLBY DIGITAL-Einstellungen.....	23
Die Präferenzen	24
Wie Sie das Gerät bedienen	27
Die Disc einlegen und wiedergeben	27
Die Wiedergabe unterbrechen.....	28
Der Kapitelsprung/Suchfunktionen	28
Die Wiederholfunktion.....	30
Die interaktiven Funktionstasten.....	32
Wie Sie Fehler beseitigen können	34
Die Fernbedienung funktioniert nicht.....	34
Probleme mit der Wiedergabe	34
Probleme bei der Bildwiedergabe.....	35
Probleme bei der Tonwiedergabe	35
Begriffe zum Nachschlagen	36
Technische Daten	38
Wie Sie den Hersteller erreichen	39
Entsorgungshinweise	39

Sicherheit und Aufstellen des Gerätes

Lesen Sie bitte alle Sicherheitshinweise sorgfältig durch und bewahren Sie sie für spätere Fragen auf. Befolgen Sie immer alle Warnungen und Hinweise in dieser Gebrauchsanleitung und auf der Rückseite des Gerätes.



Sicherheit

- Um Feuergefahr und die Gefahr eines elektrischen Schlages zu vermeiden, setzen Sie das Gerät weder Regen noch sonstiger Feuchtigkeit aus.
 - Öffnen Sie nicht das Gehäuse. Andernfalls besteht die Gefahr eines elektrischen Schlages.
 - Dieses Gerät arbeitet mit 230 V Wechselstrom bei 50 Hz. Versuchen Sie niemals, das Gerät mit einer anderen Spannung zu betreiben.
 - Sollten Fremdkörper oder Flüssigkeit in das Audiogerät gelangen, ziehen Sie sofort den Netzstecker aus der Steckdose. Lassen Sie das Gerät von qualifiziertem Fachpersonal überprüfen, bevor Sie es wieder in Betrieb nehmen. Andernfalls besteht die Gefahr eines elektrischen Schlages.
- Ein DVD-Player verwendet einen unsichtbaren Laserstrahl. Dieser kann Ihre Augen bei falscher Handhabung verletzen. Schauen Sie nicht in die geöffnete Disc-Schublade. Befolgen Sie stets diese Bedienungsanleitung.



- Dieses Gerät wurde als Laser-Gerät der Klasse 1 (CLASS 1 LASER) eingestuft. Der entsprechende Aufkleber (CLASS 1 LASER PRODUCT) befindet sich auf der Rückseite des Gerätes.
- Lassen Sie Kinder niemals unbeaufsichtigt dieses Geräte benutzen.
- Überlassen Sie Wartungsarbeiten stets qualifiziertem Fachpersonal. Andernfalls gefährden Sie sich und andere.
- Das Gerät bleibt auch in ausgeschaltetem Zustand mit dem Stromnetz verbunden.
- Ziehen Sie den Netzstecker aus der Steckdose, falls Sie das Gerät über einen längeren Zeitraum nicht benutzen. Ziehen Sie nur am Netzstecker.

- Stellen Sie keine schweren Gegenstände auf das Netzkabel.
- Versuchen Sie nicht, das Netzkabel zu reparieren oder zu verändern. Es besteht die Gefahr eines elektrischen Schlags

Ratschläge

- Der DVD-Player DVD 550 ist ein Präzisionsgerät. Verschmutzung kann zu Verschlechterung der Wiedergabequalität führen.
- Wir empfehlen Ihnen, den DVD-Player alle 1.000 Betriebsstunden durch Fachpersonal überprüfen und reinigen zu lassen.
- Versuchen Sie nie selbst, den DVD-Player von innen zu reinigen

Aufstellen des Gerätes

- Stellen Sie das Gerät nicht auf weiche Oberflächen wie Teppiche, Decken oder in der Nähe von Materialien wie Gardinen und Wandbehängen auf. Die Lüftungsöffnungen könnten verdeckt werden.
- Stellen Sie das Gerät nicht in der Nähe von Wärmequellen wie Heizkörpern auf. Vermeiden Sie direkte Sonneneinstrahlungen und Orte mit außergewöhnlich viel Staub.
- Sie dürfen den DVD-Player nur in waagerechter Position betreiben.
- Halten Sie den DVD-Player und die Discs von Geräten fern, die starke Magnetfelder erzeugen.
- Stellen Sie keine schweren Gegenstände auf den DVD-Player.
- Wenn Sie den DVD-Player von einer kalten in eine warme Umgebung bringen, kann sich im Inneren des DVD-Players Feuchtigkeit niederschlagen. Warten Sie in diesem Fall etwa eine Stunde, bevor Sie es in Betrieb nehmen.

Die Beschreibung des Gerätes

Der Lieferumfang

Bitte stellen Sie sicher, dass alle nachfolgend aufgeführten Zubehörteile vorhanden sind:

- Der DVD-Player
- Ein Scart-Kabel
- Diese Bedienungsanleitung
- Eine Fernbedienung
- Zwei Batterien für die Fernbedienung Größe „AA“ (Mignonzellen)

Welche Discs Sie verwenden können

Der DVD-Player **Dual DVD 550** ist mit den DVD-, CD-, CDRW- MP3-CD-, VCD/SVCD-, JPEG-CD- und Kodak-Picture-CD-Medien kompatibel. Sie können alle hier erwähnten Discs mit diesem Gerät ohne Adapter abspielen. Um eine Funktionsstörung zu vermeiden, dürfen Sie keinen 8 cm-Adapter für die Discs verwenden. 8 cm-Discs können Sie ohne Adapter benutzen.



Disc-Größe 12 cm
Single side, single layer/single
side double layer
PAL/NTSC DVD-Disc
Spielzeit 135 min. bzw. 240 min. max.



Disc-Größe 12 cm/8 cm
VCDs/SVCDs und CDs
Spielzeit 74 min. bzw. 24 min. max.



Disc-Größe 12 cm/8 cm CDs
Spielzeit 74 min. bzw. 24 min. max.

Sie dürfen nur die genannten Discs in dieses Gerät einlegen und wiedergeben. Dadurch vermeiden Sie Beschädigungen des DVD-Players.

- ➔ Wenn Sie das Gerät transportieren, entfernen Sie die Disc aus dem Laufwerk. Damit vermeiden Sie Beschädigungen der Disc und am DVD-Player.

Hinweis:

Wegen der zum Teil nicht standardisierten DVD-, VCD, MP3-, JPEG- und CD-Aufnahme- und Kopierschutzverfahren und den unterschiedlichen DVD±RW-, DVD±RW-, CD-R- und CD-RW-Rohlingen kann es in Einzelfällen zu Einlesefehlern oder -Verzögerungen kommen. Dies ist kein Defekt des Geräts.

Die besonderen Eigenschaften des Gerätes

- **Multifunktions-Player:**
Je nach Art der eingelegten Disc (DVD, VCD/SVCD, CD, CDRW, MP3-CD, JPEG-CD, Kodak-Picture CD) haben Sie verschiedene Bedienungsmöglichkeiten.
- **Überragende Klangqualität:**
Das Gerät gibt DVDs, CDs, MP3-CDs CDRWs und VCDs/SVCDs mit einem hervorragendem Klang wieder.
- **Dolby Digital:**
Ein in Kinos verwendetes Surround-System. Wenn das Gerät mit einem Dolby Digital-Decoder oder einem Verstärker mit eingebauten Dolby Digital-Decoder verbunden wird, können Sie entsprechende DVDs mit Dolby Digital Surroundklang wiedergeben.
- **MP3-Format:**
Der DVD-Player kann auch MP3-CDs wiedergeben.
- **Standbild:**
Der DVD-Player verfügt durch digitale Technik über ein brillantes und störungsfreies Standbild.
- **KODAK-PICTURE-CD:**
Mit dem DVD-Player können Sie Bilder von KODAK-Picture-CDs und Bilder im JPEG-Format betrachten.
- **Zoom-Funktion:**
Die Zoom-Funktion erlaubt bei laufender Wiedergabe die Vergrößerung des Bildes.
- **Unterschiedliche Blickwinkel:**
Sie können bei Wiedergabe entsprechender DVDs Szenen aus verschiedenen Blickwinkeln betrachten.
- **Zeitlupe:**
Mit dem DVD-Player können Sie Szenen in Zeitlupe mit unterschiedlichen Geschwindigkeiten wiedergeben.
- **Standbild:**
Der DVD-Player verfügt durch digitale Technik über ein brillantes und störungsfreies Standbild.

Die Funktionen der Fernbedienung

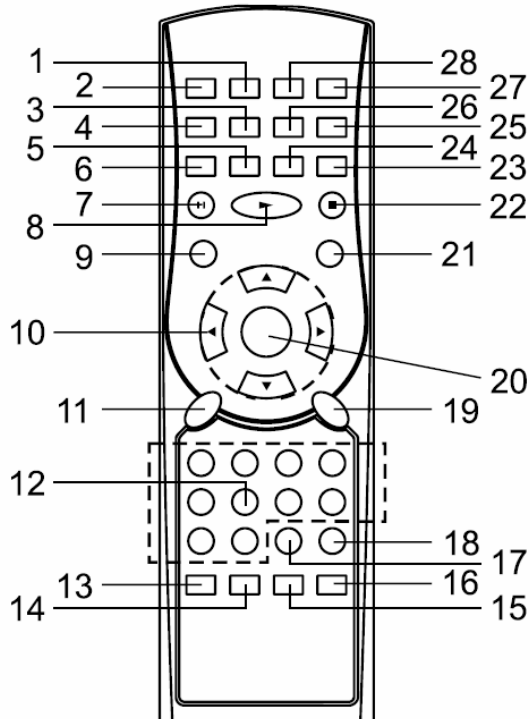

Funktionen der einzelnen Tasten

1. Display-Taste	15. Untertitel-Menü
2. Zoom-Taste	16. Audio-Menü
3. Wiederholen	17. Löschtaste
4. Kamera-Blickwinkel	18. Audio-Mode
5. Zeitlupe/Vorlauf	19. Setup
6. Schritt-Taste	20. Enter-Taste
7. Pause-Taste	21. Sprung-Taste vorwärts
8. Wiedergabe-Taste (Play)	22. Stopp-Taste
9. Sprung-Taste rückwärts	23. Suchlauf vorwärts
10. Navigations-Tasten	24. Suchlauf rückwärts
11. Return	25. Suchen-Taste
12. Zifferntasten 0 bis 9	26. Wiederholen A-B
13. DVD-Menü	27. Standby Ein/Aus-Taste
14. Titel-Menü	28. Öffnen/Schließen

Die Gerätevorderseite

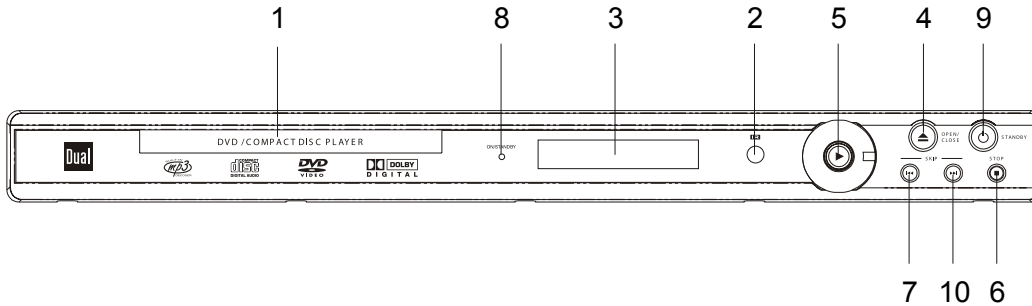

1. DVD Drawer	Disc-Schublade
2. Remote Sensor	Infrarotsensor
3. Display	Anzeige
4. Open/Close	Öffnen/Schließen
5. Play	Wiedergabe-Taste
6. Stopp	Stopp-Taste
7. Skip I◀◀	Sprung-Taste rückwärts
8. ON/Standby-LED	Betriebs-/Bereitschaftsanzeige
9. Standby	Ein-/Ausschalt-Taste
10. Skip ▶▶I	Sprung-Taste vorwärts

Die Geräterückseite

Auf der Geräterückseite befinden sich alle Anschlüsse, um den DVD-Player an Ihr Fernsehgerät oder Ihre Stereo-/Surround-Anlage anzuschließen.

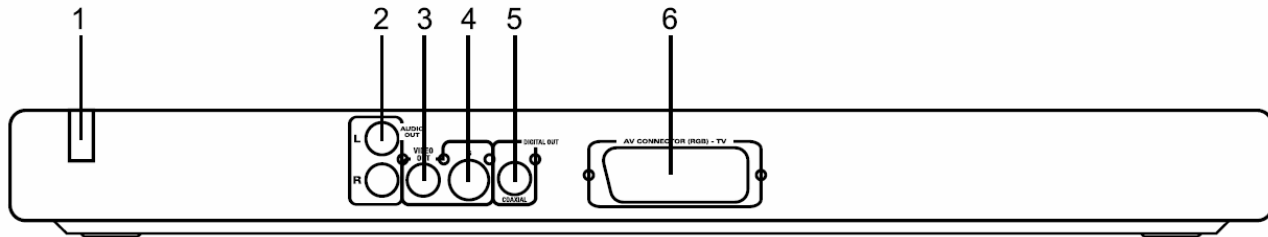

1. Netzanschluss-Kabel
2. Audio-Ausgang Links/Rechts
3. Video-Ausgang
4. S-Video Ausgang
5. Koaxial Digital Audio-Ausgang
6. Scart Ausgang

Das Multifunktions-Display

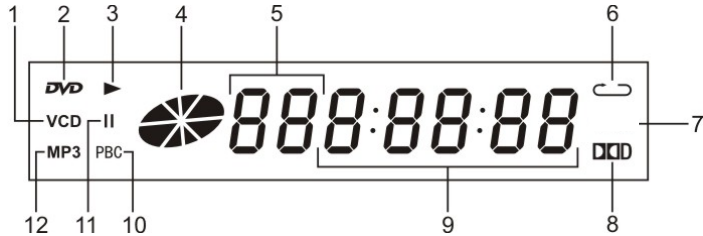

1. SVCD/VCD/CD -Anzeige	7. -
2. DVD-Anzeige	8. Dolby Digital -Anzeige
3. SVCD/VCD/CD-Anzeige	9. Zeit-Anzeige
4. Wiedergabe läuft	10. PBC-Anzeige
5. Titel/Kapitel-Anzeige	11. Pause -Anzeige
6. Wiederholungs-Anzeigen	12. MP3 -Anzeige

Wie Sie Discs handhaben

- Halten Sie die Disc immer an ihren Rändern fest.
- Vermeiden Sie Fingerabdrücke, Schmutz und Kratzer. Diese können Störungen und Sprünge bei der Wiedergabe verursachen.
- Schreiben Sie nicht auf die Discs.
- Benutzen Sie weder Reinigungsspray noch Lösungsmittel.
- Lassen Sie die Disc nicht fallen und biegen Sie sie nicht.
- Legen Sie gleichzeitig nur eine Disc in das Laufwerk.
- Schließen Sie das Laufwerk nur, wenn die Disc richtig in die Disc-Schublade eingelegt ist.
- Bewahren Sie Discs immer einzeln in ihrer Hülle auf.

Wie Sie Discs reinigen können

- ➔ Wischen Sie die Disc mit einem weichen, mit Wasser befeuchteten Tuch ab.
- ➔ Wischen Sie vom Mittelpunkt zum Rand der Disc.



Kreisende Bewegungen beim Reinigen verursachen Kratzer. Diese können zu Fehlern bei der Wiedergabe führen.

Wie Sie den DVD-Player reinigen können

Verwenden Sie zum Reinigen der Gehäuse nur ein weiches, mit Wasser angefeuchtetes Tuch. Sie dürfen keine Scheuerschwämme, Scheuermittel und Lösungsmittel wie Alkohol oder Benzin verwenden.

Wie Sie den DVD-Player anschließen



Achtung!

Bevor Sie den DVD-Player an ein TV-Gerät oder eine Stereo-/Surround-Anlage anschließen, müssen Sie zunächst alle Geräte ausschalten und die jeweiligen Netzstecker aus der Steckdose ziehen.

Der Video-Anschluss

TV-Gerät mit SCART-Eingang

Verfügt Ihr TV-Gerät über einen SCART-Eingang, sollten Sie den DVD-Player dort anschließen. Dieser Anschluss bietet die beste Bildqualität. (Kabel im Lieferumfang enthalten).

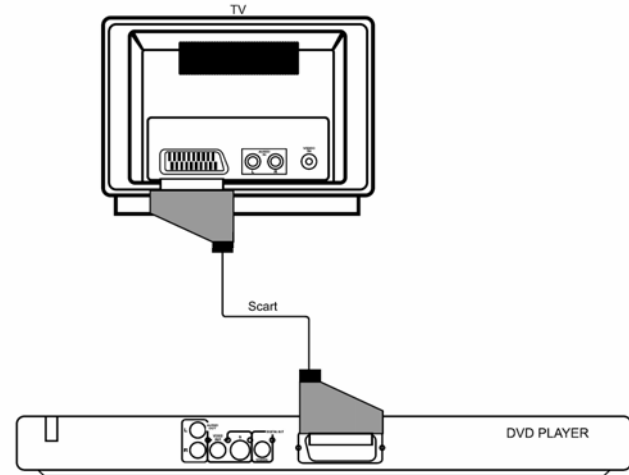

TV-Gerät ohne SCART-Eingang

Wenn Ihr TV-Gerät keinen SCART-Eingang besitzt oder dieser bereits belegt ist, verbinden Sie den DVD-Player und das TV-Gerät mit einem S-Video-Kabel und dem Audio-Kabel für den Ton.

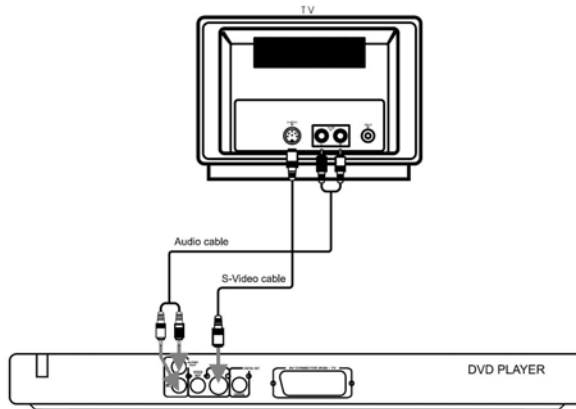

Anschluss des DVD-Players über einen Video-Rekorder oder andere Geräte

Ist an Ihrem TV-Gerät ein Video-Rekorder (VCR), Decoder oder ein SAT-Receiver angeschlossen, können Sie den DVD-Player auch an eines dieser Geräte anschließen.

Der Video-Rekorder, Decoder oder Sat-Receiver sollte über mindestens zwei SCART-Anschlüsse verfügen.

Der Anschluss über die Decoder-/Receiver-Box ist dann sinnvoll, wenn Ihr TV-Gerät über keine freien SCART-Eingänge verfügt und Sie den Player sonst über einen S-Video- oder AV-Video-Anschluss betreiben müssten.

Moderne Geräte verfügen in der Regel über zwei oder mehrere SCART-Anschlüsse.

Hinweis: Schließen Sie den DVD-Player entweder direkt oder über einen Verstärker an das Fernsehgerät an.

Einige DVDs sind mit so genannten Kopierschutzverfahren ausgestattet. Wenn Sie diese DVDs über einen Video-Rekorder abspielen, können Bildstörungen auftreten.

Der Audio-Anschluss

Audiowiedergabe über TV-Gerät

Wenn Sie Ihr TV-Gerät auch zur Audiowiedergabe benutzen, reicht der Anschluss über das SCART-Kabel aus. Es überträgt Audio- und Videosignale. Falls Ihr TV-Gerät über keinen SCART-Eingang verfügt, müssen Audio-Eingangsbuchsen zur Tonausgabe zur Verfügung stehen. Das Bildsignal wird dann mit dem Video-Kabel auf das TV-Gerät übertragen. (Beide Kabel sind nicht im Lieferumfang)

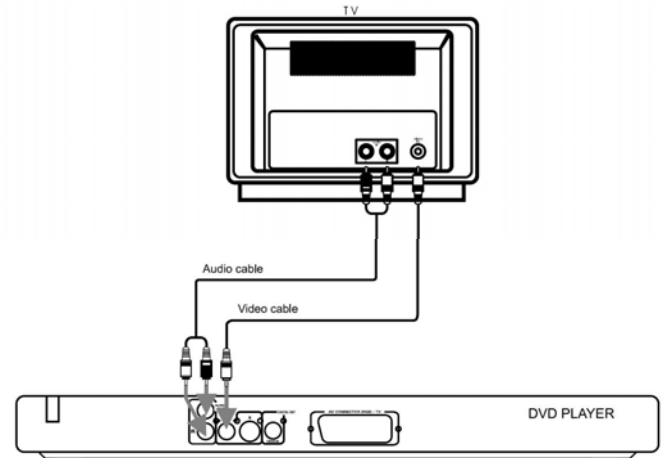

Audiowiedergabe über Stereo-/Surround-Anlage

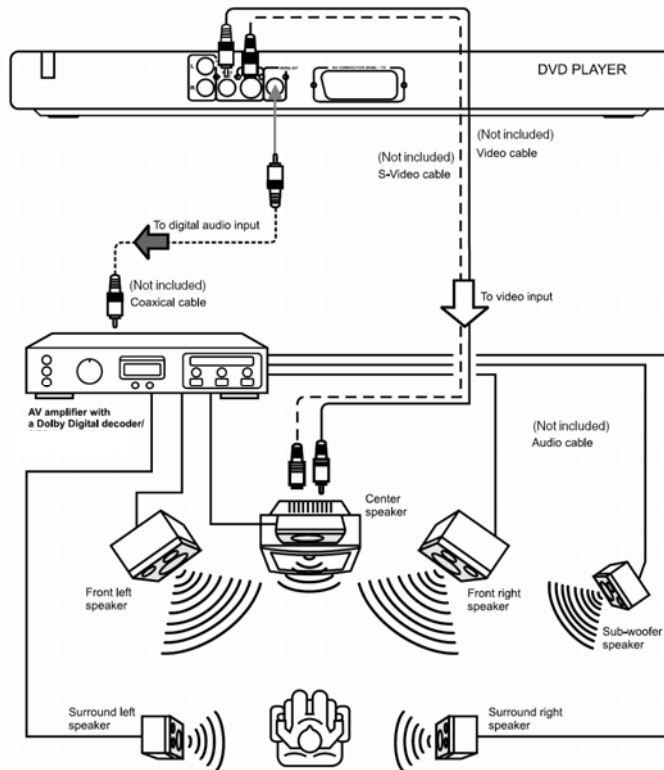

Parallel zum TV-Gerät können Sie den Ton auch gleichzeitig über eine angeschlossene Stereo-/Surround-Anlage wiedergeben lassen.

Bei modernen Surround-Anlagen mit einem digitalen Eingang können Sie den DVD-Player über den digitalen koaxialen Ausgang anschließen. (Kabel nicht im Lieferumfang enthalten).

Wie Sie Batterien in die Fernbedienung einlegen

- ➔ Öffnen Sie den Batteriefachdeckel auf der Rückseite der Fernbedienung.
- ➔ Legen Sie zwei Batterien der Größe „AA“ (Mignonzellen) unter Beachtung der vorgegebenen Polarität in das Batteriefach ein.

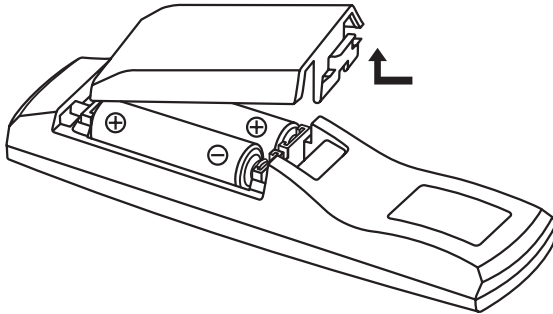

- ➔ Schließen Sie den Batteriefachdeckel wieder sorgfältig.

- Tauschen Sie schwächer werdende Batterien rechtzeitig aus.
- Tauschen Sie immer beide Batterien gleichzeitig aus und verwenden Sie Batterien des gleichen Typs.
- Auslaufende Batterien können Beschädigungen an der Fernbedienung verursachen. Wenn der DVD-Player längere Zeit nicht benutzt wird, nehmen Sie die Batterien aus der Fernbedienung.

Wichtiger Hinweis zur Entsorgung:

Batterien können Giftstoffe enthalten, die die Umwelt schädigen.

- ➔ Entsorgen Sie die Batterien deshalb unbedingt entsprechend den für Sie geltenden gesetzlichen Bestimmungen. Werfen Sie die Batterien niemals in den normalen Hausmüll.

Wie Sie den DVD-Player ein- und ausschalten

Der DVD-Player ist an Ihr Fernsehgerät und den weiteren Komponenten Ihrer Stereo-Anlage angeschlossen.

- ➔ Schalten Sie Ihr TV-Gerät ein.
- ➔ Schalten Sie das TV-Gerät in den AV-Modus.

Der DVD-Player befindet sich nach dem Einstecken des Netzkabels automatisch im Standby-Betrieb.

- ➔ Drücken Sie die OPEN/CLOSE-Taste am DVD-Player oder ON/OFF an der Fernbedienung.

Die Standby-Anzeige geht aus und die Power-ON-Anzeige an. Der DVD-Player ist jetzt eingeschaltet.

- ➔ Wenn Sie wieder in den Standby-Betrieb schalten möchten, drücken Sie die Standby-Taste des DVD-Players (etwa 2 Sekunden) oder die ON/OFF –Taste der Fernbedienung.

Der DVD-Player ist jetzt im den Standby-Betrieb und die Standby-Anzeige leuchtet.

- ➔ Wenn Sie den DVD-Player längere Zeit nicht benutzen, ziehen Sie den Netzstecker aus der Steckdose.

Sie können das Gerät nur so ausschalten, da sich der DVD-Player bei eingestecktem Netzkabel immer im Standby-Betrieb befindet.

Wie Sie das Gerät konfigurieren (Setup)

- ➔ Nachdem Sie Ihren DVD-Player angeschlossen haben, schalten Sie das Gerät ein.

Der Startbildschirm erscheint.

Bevor Sie einen DVD-Film oder eine andere Disc in das Gerät einlegen, sollten Sie die folgenden Einstellungen vornehmen.

- ➔ Drücken Sie die „Setup“-Taste.

Auf dem Bildschirm wird das Setup-Menü angezeigt.

Allg. Einstellungen
Audio Einstellungen
Dolby Digital Einstell.
Präferenzen

Sie können die einzelnen Menüpunkte mit den Cursortasten (▲, ▼, ◀ und ▶) auswählen.

Der Punkt Präferenzen kann nur ausgewählt werden, wenn sich keine DVD im Laufwerk befindet.

Um eine Einstellung vorzunehmen, gehen Sie wie folgt vor:

- ➔ Wählen Sie einen Menüpunkt mit den Cursortasten (▲, ▼) aus.

Der gewählte Menüpunkt ist jetzt markiert und wird grün hinterlegt dargestellt.

- ➔ Drücken Sie die „Enter“-Taste, um ihre Einstellung zu bestätigen.

Die Untermenüs werden angezeigt.

- ➔ Wählen Sie das gewünschte Untermenü mit den Cursortasten (▲, ▼) aus.
- ➔ Um einen Unterpunkt des Untermenüs zu erreichen, drücken Sie die „▶“-Taste
- ➔ Danach können Sie mit den Cursortasten (▲, ▼) einen Unterpunkt markieren.
- ➔ Drücken Sie erneut die „Enter“-Taste.

- ➔ Wenn Sie zur Hauptseite zurück gelangen möchten, bewegen Sie den Cursor mit den Tasten (◀ und ▼) auf die Zeile „HAUPTSEITE“ und drücken anschließend die „Enter“-Taste.
- ➔ Bewegen Sie den Cursor auf die Zeile „EINSTELLUNGEN VERLASSEN“ und drücken Sie die „Enter“-Taste.

Die Einstellungen sind jetzt gespeichert.

Die Allgemeinen Einstellungen

TV-Anzeige

- ➔ Wählen Sie das Menü „TV ANZEIGE“.

Es stehen Ihnen drei verschiedene Einstellungsvarianten zur Verfügung:

Normal (PAN SCAN):

Bei diesem Bildformat wird eine Breitbildaufzeichnung so verändert, dass der wichtigste Teil des Bildes immer in der Mitte eines 4:3-Bildes angezeigt wird.

- ➔ Wählen Sie das Untermenü „PAN SCAN“ aus.
- ➔ Bestätigen Sie Ihre Eingabe mit der „Enter“-Taste.

Letter Box:

Hier wird das Breitbildformat vollständig dargestellt. Dabei ist das Bild verkleinert. Oben und unten sehen Sie schwarze Ränder auf dem Bildschirm.

- ➔ Wählen Sie das Untermenü „LETTER BOX“ aus.
- ➔ Bestätigen Sie Ihre Eingabe mit der „Enter“-Taste und wechseln Sie zurück in das Hauptmenü.

Breitbild (BREIT 16:9):

Wird auch Kinoformat genannt. Falls Sie das Gerät mit einem Breitbildschirm verbinden, ist das die richtige Einstellung.

- ➔ Wählen Sie das Menü „BREIT 16:9“.
- ➔ Bestätigen Sie Ihre Eingabe mit der „Enter“-Taste und wechseln Sie zurück in das Hauptmenü.

TV Typ

Hier können Sie zwischen PAL und NTSC umschalten.

- ➔ Wählen Sie „TV TYP“ mit den Cursortasten aus.
- ➔ Wechseln Sie mit der Cursortaste in das Untermenü.
- ➔ Wählen Sie „PAL“ für unseren europäischen Raum.
- ➔ Bestätigen Sie Ihre Eingabe mit der „Enter“-Taste und wechseln Sie zurück in das Hauptmenü.

Video-Ausgang

Hier können Sie zwischen „FBAS SIGNAL“ und „RGB SIGNAL“ auswählen.

Wählen Sie die Einstellung „FBAS SIGNAL“, wenn Sie das Gerät am SCART-Anschluss oder S-Videoausgang angeschlossen haben.

Wählen Sie die Einstellung „RGB SIGNAL“, wenn Ihr Fernsehgerät einen Anschluss für SCART RGB hat. Beachten Sie die Bedienungsanleitung Ihres Fernsehgeräts.

- ➔ Wählen Sie „VIDEO-AUSGANG“ mit den Cursortasten aus.
- ➔ Wechseln Sie mit der Cursortaste in das Untermenü.
- ➔ Wählen Sie die Einstellung „FBAS SIGNAL“, wenn Sie das Gerät am SCART-Anschluss oder S-Videoausgang angeschlossen haben.
- ➔ Wählen Sie die Einstellung „RGB SIGNAL“, wenn Sie das Gerät am SCART-Anschluss angeschlossen haben und ein RGB-fähiges Fernsehgerät besitzen.
- ➔ Bestätigen Sie Ihre Eingabe mit der „Enter“-Taste und wechseln Sie zurück in das Hauptmenü.

Kamerablickwinkel-Einstellungen (BLICKWINKEL)

Einige DVDs enthalten Szenen, die bereits bei der Produktion aus verschiedenen Kamerablickwinkeln aufgenommen wurden. Bei solchen DVDs können Sie diese Szenen aus verschiedenen Kamerablickwinkeln betrachten.

- ➔ Wählen Sie das Menü „BLICKWINKEL“ mit den Cusortasten aus.
- ➔ Wählen Sie mit den Cursortasten zwischen „EIN“ bei gewünschter Anzeige, bzw. „AUS“ wenn Sie diese Funktion nicht wünschen.
- ➔ Bestätigen Sie Ihre Eingabe mit der „Enter“-Taste und wechseln Sie mit der Cursortaste zurück ins Hauptmenü.

Sprache des Bildschirmmenüs (OSD SPRACHE)

Bei diesem Menüpunkt können Sie zwischen den Sprachen Französisch und Deutsch für die Menüs des Gerätes wählen.

- ➔ Wählen Sie das Menü „OSD SPRACHE“
- ➔ Wechseln Sie in das Untermenü und wählen Sie mit den Cursortasten die gewünschte Sprache aus
- ➔ Bestätigen Sie Ihre Eingabe mit der „Enter“-Taste und wechseln anschließend zurück in das Hauptmenü.

Bildschirmschoner (TV-Schoner)

Der Bildschirmschoner dient dem Schutz des Bildschirmes. Er wird nach einer Minute automatisch aktiviert, wenn sich das Gerät im Stopp-Modus befindet, oder wenn sich das Bild mehr als eine Minute nicht bewegt.

- ➔ Wählen Sie das Menu „TV-SCHONER“
- ➔ Wählen Sie mit den Cursortasten zwischen „EIN“ bei gewünschter Anzeige, bzw. „AUS“, wenn Sie diese Funktion nicht wünschen.

- ➔ Bestätigen Sie Ihre Eingabe mit der „Enter“-Taste und wechseln Sie mit der Cursortaste zurück ins Hauptmenü.

Die Audio-Einstellungen

- ➔ Wählen Sie im Hauptmenü mit den Cursortasten „AUDIO EINSTELLUNGEN“ aus.

Downmix

Hier können Sie die Tonwiedergabe einstellen. Die Funktion „DOWNMIX“ ermöglicht die Wiedergabe, wenn Sie kein Dolby 5.1-fähiges Lautsprechersystem besitzen.

- ➔ Wählen Sie das Menü „DOWNMIX“ mit den Cursortasten aus.

Sie können zwischen „LT/RT“ und „STEREO“ wählen. „LT/RT“ ermöglicht einen Raumklang mit zwei Lautsprechern, „STEREO“ gibt einen herkömmlichen Stereoton wieder.

- ➔ Wählen Sie die gewünschte Einstellung mit den Cursortasten aus.
- ➔ Bestätigen Sie Ihre Eingabe mit der „Enter“-Taste.

Die DOLBY DIGITAL-Einstellungen

- Wählen Sie „Dolby Digital Einstellen“ aus.
- Wählen Sie anschließend „Dynamisch“ mit den Cursortasten aus.

Sie können den Schieberegler mit den Cursortasten ▲, ▼ zwischen „Full“, „3/4“, „1/2“, „1/4“, oder „OFF“ verschieben.

- Bestätigen Sie Ihre Einstellung mit „ENTER“ und verlassen Sie das Menü mit „Setup“.

Die Präferenzen

Hinweis:

Dieses Menü können Sie nur auswählen, wenn sich keine Disc in der Disk-Schublade befindet.

Hier können Sie die Audiosprache, die Untertitelsprache, die Kindersicherung, die Sprache für das Disc-Menü und die Passwort-Einstellung auswählen.

Die Sprache für das Audio-Menü (AUDIO)

Mit dieser Funktion stellen Sie die Sprache für das Audio-Menü ein. Sie können zwischen Englisch, Französisch, Spanisch, Deutsch und Japanisch auswählen.

- ➔ Wechseln Sie mit der „>“-Taste in das Untermenü und wählen Sie die gewünschte Sprache aus.
- ➔ Drücken Sie die „Enter“-Taste und wechseln Sie anschließend zurück in das Hauptmenü.

Die Sprache für die Untertitel (UNTERTITEL)

Mit dieser Funktion stellen Sie die Sprache für das Untertitel-Menü ein. Sie können zwischen Englisch, Französisch, Spanisch, Deutsch, Japanisch und Untertitel „AUS“ wählen.

- ➔ Wechseln Sie in das Untermenü und wählen Sie mit den Cursortasten die gewünschte Sprache aus.
- ➔ Drücken Sie dann die „Enter“-Taste und wechseln Sie zurück in das Hauptmenü.

Die Sprache für das Disc-Menü

Mit dieser Funktion stellen Sie die Sprache für das Disc-Menü ein. Sie können zwischen Englisch, Französisch, Spanisch, Deutsch und Japanisch auswählen.

- ➔ Wechseln Sie mit der Cursortaste in das Untermenü.
- ➔ Wählen Sie mit den Cursortasten die gewünschte Sprache aus.
- ➔ Drücken Sie dann die „Enter“-Taste.

Die Kindersicherung (ELTERNKONTR.)

Sollte eine DVD mit einem solchem Schutz ausgestattet sein, können Sie hier den Grad (Level) der Kindersicherung einstellen.

Dazu müssen Sie eine Änderung mit einem eigenen Kennwort bestätigen. Level 1 ist uneingeschränkt für Kinder geeignet und Level 8 ist nur für Erwachsene geeignet.

- ➔ Wechseln Sie mit der „►“-Taste in das Untermenü.
- ➔ Wählen Sie mit den Cursortasten den gewünschten Level zwischen 1 und 8 oder „AUS“.

Menübeschriftung	Bedeutung*
1 KID SAF	Für Kinder uneingeschränkt geeignet.
2 G	Für Kinder unter Aufsicht geeignet.
3 PG	Für Kinder unter Aufsicht von Erwachsenen geeignet.
4 PG 13	Für Kinder bis 13 Jahre unter Aufsicht von Erwachsenen geeignet.
5 PGR	Für Jugendliche bis 17 Jahre; Aufsicht durch Erwachsene wird empfohlen.
6 R	Für Jugendliche bis 17 Jahre; Aufsicht durch Erwachsene wird dringend empfohlen.
7 NC 17	Für Jugendliche über 17 Jahren
8 ADULT	Nur für Erwachsene
AUS	Kindersicherung ausgeschaltet

Drücken Sie anschließend die „Enter“-Taste.

Sie werden aufgefordert ein Passwort einzugeben. Das Passwort besteht aus einem vierstelligen Code. Werksseitig ist die Nummer 1234 vergeben.

➔ Geben Sie den vierstelligen Code ein und drücken Sie die „Enter“-Taste erneut.

* Wir weisen ausdrücklich darauf hin, dass die Bedeutung/Definition der einzelnen Grade (Level) lediglich eine Empfehlung des Herstellers darstellt. Die Vorschläge erheben nicht den Anspruch uneingeschränkter Gültigkeit.

Das Passwort ändern

Das Passwort kann von Ihnen geändert werden. Gehen Sie wie folgt vor:

➔ Wechseln Sie mit der „>“-Taste in das Untermenü „WECHSEL“.

➔ Drücken Sie die „Enter“-Taste.

➔ Geben Sie jetzt mit den Zifferntasten Ihren vierstelligen Code im Menü „PASSWORT“ ein.

Werksseitig ist die Nummer 1234 vergeben.

Der Cursor springt danach selbsttätig zum Menü „NEUES PASSWORT“.

➔ Geben Sie nun den neuen vierstelligen Code im Menü „NEUES PASSWORT“ ein.

Der Cursor springt danach selbsttätig zum Menü „NEUES PW BESTÄT.“.

➔ Im nächsten Menü „NEUES PW BESTÄT.“ geben Sie Ihr neues Passwort nochmals ein.

Wenn Sie sich bei der zweiten Eingabe des Passwortes vertippen, springt der Cursor auf das Menü „NEUES PASSWORT“ zurück. Geben Sie in diesem Fall das Passwort erneut ein.

➔ Bestätigen Sie Ihre Eingabe mit der „Enter“-Taste und wechseln Sie mit den Cursortasten in das Hauptmenü.

Der neue Code ist jetzt gespeichert.

Wie Sie das Gerät bedienen

Die Disc einlegen und wiedergeben

- Drücken Sie die „Open/Close“-Taste, um die Disc-Schublade zu öffnen.

Im Bildschirm wird „OFFEN“ angezeigt.

- Legen Sie eine DVD/CD/VCD mit der beschrifteten Seite nach oben in die Disc-Schublade ein und drücken Sie die „Open/Close“-Taste erneut. Auf dem Bildschirm wird „Schliessen“ angezeigt.

Im Bildschirm wird nun „DISK LADEN“ angezeigt. Die Wiedergabe startet automatisch. Wenn Sie keine Discs in die Disc-Schublade legen und sie schließen, zeigt der Bildschirm „KEINE DISC“ an.

Bei einer DVD wird anschließend „DVD VIDEO“ am Bildschirm angezeigt. Bei MP3-CDs wird das Menü eingeblendet und bei einer Musik-CD wird „CD“ auf dem Bildschirm angezeigt.

- Wenn das „Disc“-Menü einer DVD auf dem TV-Schirm angezeigt wird, wählen Sie mit den Cursortasten den gewünschten Menü-Punkt aus.
- Drücken Sie dann die „Enter“-Taste. Die Wiedergabe des gewählten Menü-Punktes wird gestartet.

MP3-CDs wiedergeben

Auswahl des Titels über die Zifferntasten

- Legen Sie die CD in die Disc-Schublade ein und schließen Sie sie.

Das Gerät liest die CD und zeigt die entsprechende Information auf dem Bildschirm an.

- Geben Sie die Titelnummer mit den Zifferntasten ein.
- Drücken Sie danach die „Enter“-Taste.

Auswahl des Titels über das „Disc“-Menü

- Wenn das „Disc“-Menü einer MP3-CD angezeigt wird, markieren Sie den gewünschten Titel und drücken anschließend auf die „▶“-Taste.

Der Titel wird abgespielt.

MP3-CDs können Titel Unterverzeichnissen enthalten.

- Markieren Sie zunächst mit den Cursortasten ein Unterverzeichnis und drücken Sie dann die „Enter“- oder „▶“-Taste.

Auf der rechten Seite des „Disc“-Menüs werden die verfügbaren Titel angezeigt.

- Wählen Sie mit den Cursortasten einen Titel aus und drücken die „▶“-Taste.

Der Titel wird abgespielt.

Die Wiedergabe unterbrechen

- Drücken Sie die „Stopp“-Taste (■), um die Wiedergabe anzuhalten.

Die Wiedergabe wird unterbrochen. Bei SVCD/VCDs, CDs und DVDs wird der Hinweis „WEITER MIT WIEDERGABE“ auf dem Bildschirm angezeigt.

- Drücken Sie die „▶“-Taste und die Wiedergabe wird fortgesetzt.
- Drücken Sie die „Stopp“-Taste (■) zweimal hintereinander, um die Wiedergabe vollständig anzuhalten (DVD, CD und SVCD/VCD).

Hinweis: Bei einigen Discs können Sie die erneute Wiedergabe der DVD/CD (Resume-Play) nicht ausführen.

Wenn Sie ein „Ⓞ“-Symbol auf dem Bildschirm sehen, wird diese Funktion nicht unterstützt.

Der Kapitalsprung/Suchfunktionen

Kapitalsprung (⏪, ⏩)

- Drücken Sie die „⏪“ oder „⏩“-Taste, um zum vorhergehenden bzw. folgenden Kapitel (DVD) oder Titel (CD/MP3-CD) vorzuspringen.

Zeitlupe/Vorlauf (Slow/f)

Mit diesen Tasten können Sie den langsamen Vorlauf (Slow/f) mit verschiedenen Geschwindigkeiten wählen.

- Drücken Sie mehrfach die „Slow/f“-Taste, bis der langsame Vorlauf mit der gewünschten Geschwindigkeit (1/2, 1/4, 1/8, 1/16 der normalen Geschwindigkeit) ausgeführt wird.
- Drücken Sie die „▶“-Taste, um die Wiedergabe mit der normalen Geschwindigkeit fortzusetzen.

Pause/Schritt

DVD/SVCD/VCD

- Drücken Sie die „Pause“-Taste, um ein Standbild zu erhalten.
- Drücken Sie die „Schritt“-Taste, um die Wiedergabe im Einzelbildmodus fortzusetzen.
- Drücken Sie die „▶“-Taste um die Wiedergabe mit der normalen Geschwindigkeit fortzusetzen.

Hinweis: Bei aktiviertem Bildschirmschoner schaltet sich dieser nach ca. 1 Minute ein.

CD/MP3-CD

- ➔ Drücken Sie die „Pause“-Taste, um die Wiedergabe zu unterbrechen.
- ➔ Drücken Sie die „▶“-Taste um die Wiedergabe fortzusetzen.

Suchlauf (◀, ▶)

Mit diesen Tasten können Sie den Suchlauf vor- bzw. rückwärts mit unterschiedlichen Geschwindigkeiten (zwei-fach, vier-fach, acht-fach und sechzehn-fach) betätigen.

- ➔ Drücken einmal die „▶▶“-Taste.

Auf dem Bildschirm wird „▶“ und „2x“ angezeigt. Die Wiedergabe erfolgt mit zweifacher Geschwindigkeit.

- ➔ Durch wiederholtes Drücken der „▶▶“-Taste erhöht sich jeweils die Wiedergabegeschwindigkeit.
- ➔ Drücken Sie die „▶“-Taste um die Wiedergabe mit einfacher Geschwindigkeit fortzusetzen.

Suchen (Search)

DVD

Sie können hier die Titel oder Kapitelnummer (DVD) suchen und direkt anwählen.

- ➔ Drücken Sie einmal die „Search“-Taste.

Das Menü „TITEL xx/xx /KAPITEL __/xx“ wird angezeigt.

- ➔ Nun können Sie mit den Cursortasten die Titel- oder die Kapitel-Auswahl vornehmen.
- ➔ Wählen Sie den gewünschten Titel bzw. das Kapitel über die Zifferntasten aus.
- ➔ Wenn Sie ihre Auswahl vorgenommen haben, drücken Sie die „▶“-Taste.

SVCD/VCD

Sie können zwischen den Optionen „ZUR DISK“, „ZUM TITEL“ und „WÄHLEN SPUR“ wechseln. Die Option „WÄHLEN SPUR“ wird nicht unterstützt.

- ➔ Drücken Sie einmal die „Search“-Taste.

„ZUR DISK“ und „- :- -“ wird angezeigt.

- ➔ Tragen Sie die Zeitposition in Minuten und Sekunden ein, die Sie direkt anwählen möchten.

Beispiel:

„05:30“ bedeutet eine Zeitposition von fünf Minuten und dreißig Sekunden.

➔ Wenn Sie ihre Auswahl vorgenommen haben, drücken Sie die „▶“-Taste.

Die Wiedergabe beginnt bei fünf Minuten und dreißig Sekunden.

CD

Sie können zwischen den Optionen „ZUR DISK“, „ZUM TITEL“ und „WÄHLEN SPUR“ wechseln. Es wird nur die Option „WÄHLEN SPUR“ unterstützt.

➔ Geben Sie die gewünschte Titelnummer mit den Zifferntasten ein.

Beispiel:

„04/10“ bedeutet, dass Sie den vierten Titel von zehn verfügbaren Titeln ausgewählt haben.

➔ Wenn Sie ihre Auswahl vorgenommen haben, drücken Sie die „▶“-Taste.

Hinweis: Bei MP3-CDs unterstützt der DVD-Player diese Funktionen nicht.

Die Wiederholfunktion

Sie können zwischen verschiedenen Wiederholfunktionen wählen. Die verfügbaren Varianten sind jedoch vom Typ der Disc abhängig:

- DVD: Titel, Kapitel und Teile daraus anwählbar.
- VCD/SVCD, CD,: alle Titel, einzelne Titel und Teile daraus anwählbar.

Titel/Kapitel wiederholen

➔ Drücken Sie die „Repeat“-Taste einmal.

Auf dem Bildschirm wird „KAPITEL“ angezeigt. Das aktuelle Kapitel wird wiederholt.

➔ Drücken Sie die „Repeat“-Taste erneut.

Auf dem Bildschirm wird „TITEL“ angezeigt. Alle Titel der Disc werden wiederholt.

➔ Drücken Sie die „Repeat“-Taste nochmals.

Auf dem Bildschirm wird „AUS“ angezeigt. Die Wiederholung ist beendet.

Szene wiederholen (A-B)

➔ Drücken Sie während der Wiedergabe zu Beginn der gewünschten Szene die „A-B“-Taste.

- Drücken Sie die „A-B“-Taste am Ende der zu wiederholenden Szene erneut.

Die jeweilige Szene wird immer wieder abgespielt.

Drücken Sie die „A-B“-Taste nochmals, um zur normalen Wiedergabe zurückkehren.

Wiederholfunktion der CD

- Falls Sie die Wiederholfunktion ausführen möchten, wählen Sie zunächst den gewünschten Titel mit der „◀◀“-Taste bzw. „▶▶“-Taste aus.
- Drücken Sie die „Repeat“-Taste, wenn Sie einen einzelnen Titel wiederholen möchten.

Das Display zeigt „SPUR“ an.

- Wenn Sie die „Repeat“-Taste erneut drücken, wird der gesamte Inhalt der CD wiederholt abgespielt.

Im Display erscheint der Hinweis „ALL“.

- Sie löschen die „Repeat“-Funktion, indem Sie erneut auf die „Repeat“-Taste drücken, bis auf dem Bildschirm der Hinweis „AUS“ angezeigt wird.

Wiederholfunktion der MP3-CD

Die Wiederholfunktion entspricht der Vorgehensweise beim Abspielen einer CD. Zusätzlich können Sie diese Funktionen im „Disc“-Menü aufrufen.

- Wählen Sie mit den Cursorstasten einen Titel oder ein Verzeichnis aus.
- Wechseln Sie mit der „◀“-Taste zu „Album“ auf der rechten Seite des „Disc“-Menüs.
- Drücken Sie so oft die REPEAT-Taste bis „TITEL WIEDERH“ angezeigt wird und drücken Sie dann die „Enter“-Taste.

Der Titel wird wiederholt, bis Sie diese Funktion widerrufen.

- Drücken sie mehrfach die REPEAT-Taste bis „ALBUM WIEDERH“ angezeigt wird und drücken Sie dann die „Enter“-Taste.

Die gesamte MP3-CD wird wiederholt, bis Sie diese Funktion widerrufen.

- Wechseln Sie mit der „◀“-Taste zu „<UP DIR>“ auf der linken Seite des „Disc“-Menüs und drücken Sie die „Enter“-Taste, um dieses Menü zu verlassen.

Die interaktiven Funktionstasten

Subtitle Menu (Untertitel)

Auf einer DVD können Untertitel aus verschiedenen Sprachen eingespeichert sein. Sie können unabhängig von der Grundeinstellung im „Setup“-Menü eine andere Sprache für die Untertitel auswählen. Diese Möglichkeit muss aber auf der jeweiligen DVD verfügbar sein.

- ➔ Drücken Sie während der Wiedergabe mehrmals die „Subtitle Menu“-Taste bis die gewünschte Untertitel-Einstellung angezeigt wird.
- ➔ Wenn Sie das Menü verlassen möchten, drücken Sie mehrfach auf die „Subtitle Menu“-Taste bis „AUS“ eingeblendet wird.

DVD-Menü

- ➔ Drücken Sie die „DVD Menu“-Taste.

Auf dem Bildschirm wird das DVD-Menü angezeigt.

- ➔ Wählen Sie den gewünschten Titel mit den Cursor-tasten aus.
- ➔ Bestätigen Sie Ihre Eingabe mit der „Enter“-Taste.

Audio Menü

Einige Discs sind mit verschiedenen Tonformaten aufgezeichnet. Sie können während der Wiedergabe zwischen den verschiedenen Tonformaten wählen.

- ➔ Drücken Sie mehrmals auf die „Audio Menu“-Taste bis die gewünschte Auswahl angezeigt wird.

Falls die eingelegte Disc nur in einem Audio-Format aufgenommen ist, sehen Sie das „⊙“-Symbol auf dem Bildschirm und die Funktion wird nicht unterstützt.

Audio Mode

Bei Audio- und MP3-CDs können Sie während der Wiedergabe zwischen verschiedenen Einstellungen für die Audiokanäle wählen. Siehe Kapitel „Die Präferenzen/Dolby Digital Einstellungen“.

- ➔ Drücken so oft auf die „Audio Menu“-Taste bis die gewünschte Auswahl angezeigt wird.

Vergrößern (Zoom)

- ➔ Um einen Bildausschnitt zu vergrößern, drücken Sie die „Zoom“-Taste während der Wiedergabe.
- ➔ Wählen Sie den Bildausschnitt mit den Cursor-tasten aus.
- ➔ Drücken Sie mehrmals die „Zoom“-Taste bis die

gewünschte Vergrößerung eingestellt ist.

Sie haben die Stufen 2x, 3x und 4x zur Auswahl.

- ➔ Wenn Sie diese Funktion beenden möchten, drücken Sie mehrfach die „Zoom“-Taste bis „AUS“ auf dem Bildschirm angezeigt wird.

Angle (Kamera-Blickwinkel)

Einige DVDs enthalten Szenen, die bereits bei der Produktion aus verschiedenen Kamerablickwinkeln aufgenommen wurden. Bei solchen Discs können Sie die Szenen aus verschiedenen Kamerablickwinkeln betrachten.

- ➔ Drücken Sie während der Wiedergabe einer solchen Disc die „Angle“-Taste, um die Anzahl der verfügbaren Kamera-Blickwinkel anzuzeigen.
- ➔ Drücken Sie die „Angle“-Taste erneut, um zum nächsten Kamerablickwinkel zu wechseln.

Ungefähr zwei Sekunden später erfolgt die Wiedergabe aus einem anderen Kamerablickwinkel.

Wird die „Angle“-Taste nicht gedrückt, erfolgt die Wiedergabe weiterhin aus der vorher gewählten Perspektive.

Beispiel:



Display

- ➔ Drücken Sie die „Display“-Taste, um die abgelaufene bzw. verbleibende Spielzeit des Titels/Kapitels auf dem Bildschirm anzuzeigen.

Mit jedem Druck auf die „Display“-Taste wechselt die Darstellung auf dem Bildschirm:

Bei DVDs, SVCD/VCDs und CDs wird

- die verstrichene Spieldauer eines Einzeltitels,
- die verbleibende Spieldauer eines Einzeltitels,
- die verstrichene Gesamtspieldauer,
- die verbleibende Gesamtspieldauer
- und „AUS“

angezeigt.

Bei MP3-CDs wird

- die verstrichene Spieldauer des aktuellen Titels
- die verbleibende Spieldauer eines Titels
- und „AUS“

angezeigt.

- ➔ Wählen Sie „AUS“, um die „Display“-Funktion zu verlassen.

Wie Sie Fehler beseitigen können

Wenn das Gerät nicht wie vorgesehen funktioniert, überprüfen Sie es anhand der folgenden Tabelle.

In manchen Fällen ist die Störung auf eine andere Komponente zurückzuführen. Überprüfen Sie daher bei einer Störung auch angeschlossene Komponenten oder andere elektrische Geräte.

Die Fernbedienung funktioniert nicht

Symptom	Mögliche Ursache/Abhilfe
Keine Fernbedienung möglich	<p>Die Fernbedienung befindet sich zu weit vom Gerät entfernt. Die maximale Entfernung darf sechs Meter betragen.</p> <p>Der Winkel zum IR-Sensor ist zu groß. Der Winkel darf höchstens 30° betragen.</p> <p>Die Batterien sind erschöpft. Ersetzen Sie die Batterien durch neue.</p>

Probleme mit der Wiedergabe

Symptom	Mögliche Ursache/Abhilfe
Die Disc-Schublade öffnet sich nach dem Schließen selbstständig.	Disc ist verschmutzt oder verzogen.
Keine Wiedergabe möglich	<p>Sie haben die Disc nicht korrekt in die Disc-Schublade gelegt. Legen Sie die Disc richtig ein.</p> <p>Der Länder-Code stimmt nicht mit diesem Gerät überein.</p> <p>Sie haben die Disc falsch herum eingelegt. Legen Sie die Disc mit der beschrifteten Seite nach oben in die Disc-Schublade.</p>

Probleme bei der Bildwiedergabe

Symptom	Mögliche Ursache/Abhilfe
Das Sperrsymbol (Ⓢ) wird am Bildschirm angezeigt.	Die gewählte Funktion ist bei der Disc nicht möglich. Der Bedienungsschritt ist bei diesem Gerät nicht möglich.
Die Einstellwerte wurden zurückgesetzt.	Bei einem Stromausfall oder durch Herausziehen des Netzkabels werden die Einstellwerte zurückgesetzt.
Kein Bild, bzw. Bild zu dunkel.	Überprüfen Sie die Anschlüsse. Die Einstellwerte für das TV-Gerät sind falsch.
Die Abbildung ist verzerrt, bzw. passt nicht zum Bildschirmformat	Die Einstellungen im TV-Setup für das Bildseitenverhältnis sind falsch. Stellen Sie das richtige Bildformat ein.

Probleme bei der Tonwiedergabe

Symptom	Mögliche Ursache/Abhilfe
Kein Audiosignal oder Verzerrungen	Die Disc ist verschmutzt. Reinigen Sie die Disc wie im Kapitel „Wie sie die Disc reinigen können“ beschrieben. Die Anschlussstecker sind nicht fest genug in die Buchsen eingeschoben, oder sind falsch angeschlossen. Schließen sie die Stecker richtig an. Der Anschlussstecker oder die Buchse ist verschmutzt. Das Gerät wurde in den „Pause“-Modus geschaltet. Falsche Bedienung des Stereo-Verstärkers. Überprüfen Sie den Eingangswahlschalter.

Begriffe zum Nachschlagen

Dolby Digital (AC-3)

Beim auch in Kinos verwendeten Surround-System (Digital Surround) stehen maximal 5.1 Audiokanäle mit von AC-3 komprimierten Digitaldaten zur Verfügung. Um eine Wiedergabe von Discs mit Dolby Digital zu ermöglichen, muss der Digitalausgang dieses Gerätes (entweder koaxial oder optisch) mit dem Digitaleingang eines Dolby Digital-Verstärkers oder -Decoders verbunden werden.

DVD

Eine optische Disc mit hoher Informationsdichte, auf der Bilder und Ton in hoher Qualität digital aufgenommen sind. Dazu wird eine Video-Kompressionstechnik (MPEG) und eine Aufnahmetechnik für sehr hohe Informationsdichte benutzt.

DVDs ermöglichen sehr hochwertige Video- und Audio-wiedergaben und können selbst ganze Spielfilme problemlos speichern. Eine DVD besteht aus zwei 0.6 mm dünnen Scheiben, die zusammengefügt sind.

Kapitel-Nummer

Diese Nummern sind auf der DVD hinterlegt. Ein Film ist in Abschnitte unterteilt, die jeweils eine Nummer tragen. Mit diesen Nummern können Sie Abschnitte oder Szenen schnell anwählen.

Kindersicherung

Diese Funktion wurde von Eltern vorgeschlagen. Die Beschränkungen sind in den Disc-Daten enthalten, sie ermöglichen Ihnen ein Sperren von Filmen, die nicht für Kinder geeignet sind.

MPEG

Diese Abkürzung steht für „Moving Picture Experts Group“. Hiermit wird ein internationaler Standard für die Datenkompression von sich bewegend Bildern bezeichnet. Bei einigen DVDs wurden die digitalen Audiosignale in diesem Format komprimiert und aufgezeichnet.

PCM

Diese Abkürzung steht für „Pulse Code Modulation“ (Impulsecode-Modulation) und wird bei digitalen Audiosignalen verwendet. Die digitalen Audiosignale einer CD oder DVD sind im PCM-Format aufgenommen.

Regionale Sperr-Codes (Regional Code)

DVD-Player und DVDs enthalten regionale Sperr-Codes für jedes Verkaufsgebiet. Wenn der Regional-Code eines DVD-Players nicht mit dem Regional-Code der DVD übereinstimmt, ist keine Wiedergabe möglich.

Seitenverhältnis

Das Bildseitenverhältnis bezieht sich auf das Verhältnis zwischen Höhe und Breite des TV-Schirms. Normale Fernsehgeräte haben ein Bildseiten-Verhältnis von 4:3, während bei Breitbildschirmen ein Verhältnis von 16:9

üblich ist. Dies ermöglicht Ihnen die Betrachtung von großformatigen Bildern.

Titel-Nummer

Die Titel-Nummern beziehen sich auf Filmtitel. Da DVDs über eine große Kapazität verfügen, lassen sich mehrere Filme auf einer Disc aufzeichnen. Enthält eine DVD zwei oder mehrere Filme, werden diese Filme mit Titel 1, Titel 2, etc. durchnummeriert.

Untertitel

Untertitel sind auf dem Bildschirm erscheinende Dialogübersetzungen in einer anderen als der Originalsprache. Auf einer DVD können verschiedene Untertitelsprachen aufgenommen sein. Mit Hilfe der Untertitelfunktion können Sie die gewünschte Sprache wählen.

Kamerablickwinkel

Einige DVDs enthalten Szenen, die gleichzeitig aus unterschiedlichen Blickwinkeln aufgenommen wurden. Bei solchen Discs können Sie die "ANGLE"-Taste benutzen, um die Szene aus unterschiedlichen Blickwinkeln zu betrachten. Discs, die eine solche Technik enthalten, werden „Multi-Angle-Discs“ genannt.

Technische Daten

Abmessungen (Breite x Höhe x Tiefe):	430 mm x 42 mm x 228 mm
Gewicht:	Ca. 1,7 Kg
Spannungsversorgung:	230 V Wechselstrom , 50 Hz
Leistungsaufnahme:	15 Watt während des Betriebs < 5 Watt im Standby
Umgebungsbedingungen:	+5° C bis +35° C 5 % bis 90 % relative Luftfeuchte (nicht kondensierend)
Bildsystem:	NTSC/PAL
Regionalcode:	Region 2
Unterstützte Discs:	DVD – 12 cm und 8 cm Durchmesser CD – 12 cm und 8 cm Durchmesser
Frequenzgänge:	DVD (audio) – 20 Hz bis 20 KHz (48 KHz und 96 KHz Abtastrate) CD audio – 20 Hz bis 20 KHz
Signal-Rauschabstand:	70 dB
Laser:	655 nm Wellenlänge, Klasse1

DVD-Player Spezifikationen

Dieses Produkt beinhaltet urheberrechtlich geschützte Technologien. Diese sind durch verschiedene U.S. Patente und weitere intellektuellem Eigentumsrechte von Macrovision Corporation und anderen Rechteinhabern geschützt. Die Anwendung dieser urheberrechtlich geschützten Technologien bedarf der Genehmigung der Macrovision Corporation. Diese bezieht sich, ohne anderslautende Genehmigung der Macrovision Corporation, ausschließlich auf die private und anderweitig begrenzte Nutzung. Eine Rekonstruktion der Technik sowie Demontage ist untersagt.

Dieses Produkt entspricht

- der Niederspannungsrichtlinie (73/23/EEC),
- der EMV-Richtlinie (89/336/EEC) und
- der CE-Kennzeichenrichtlinie (93/68/EEC).

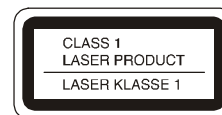

Wie Sie den Hersteller erreichen

DGC GmbH
Spöttingerstraße 2b
D-86899 Landsberg

Entsorgungshinweise

Entsorgung der Verpackung

Ihr neues Gerät wurde auf dem Weg zu Ihnen durch die Verpackung geschützt. Alle eingesetzten Materialien sind umweltverträglich und wieder verwertbar.

Bitte helfen Sie mit und entsorgen Sie die Verpackung umweltgerecht.

Über aktuelle Entsorgungswege informieren Sie sich bei Ihrem Händler oder über Ihre kommunale Entsorgungseinrichtung.



Erstickungsgefahr!

Verpackung und deren Teile nicht Kindern überlassen.

Erstickungsgefahr durch Folien und anderen Verpackungsmaterialien.

Wie Sie das Gerät entsorgen

Altgeräte sind kein wertloser Abfall. Durch umweltgerechte Entsorgung können wertvolle Rohstoffe wieder gewonnen werden. Erkundigen Sie sich in Ihrer Stadt- oder Gemeindeverwaltung nach Möglichkeiten einer umwelt- und sachgerechten Entsorgung des Gerätes.



Dieses Gerät ist entsprechend der Richtlinie 2002/96/EG über Elektro- und Elektronik-Altgeräte (WEEE) gekennzeichnet.

Dieses Produkt darf am Ende seiner Lebensdauer nicht über den normalen Haushaltsabfall entsorgt werden, sondern muss an einem Sammelpunkt für das Recycling von elektrischen und elektronischen Geräten abgegeben werden. Das Symbol auf dem Produkt, der Gebrauchsanleitung oder der Verpackung weist darauf hin. Die Werkstoffe sind gemäß ihrer Kennzeichnung wiederverwertbar. Mit der Wiederverwendung, der stofflichen Verwertung oder anderen Formen der Verwertung von Altgeräten leisten Sie einen wichtigen Beitrag zum Schutze unserer Umwelt.



Lebensgefahr!

Bei ausgedienten Geräten Netzstecker ziehen. Netzkabel durchtrennen und mit dem Stecker entfernen.