

JVC

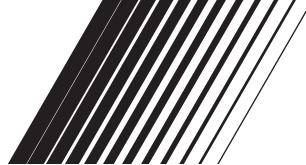

CD-SYSTEM MIT POWER WOOFER RV-NB90B

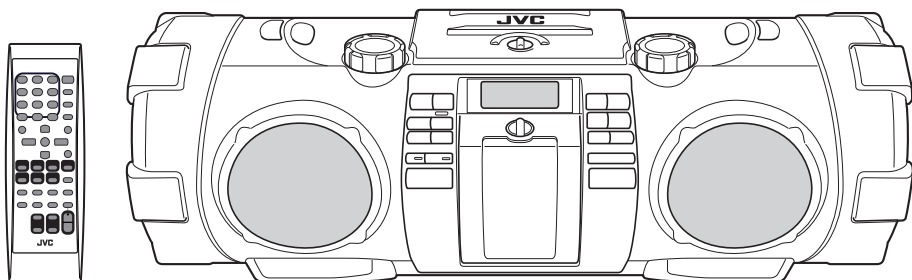

COMPACT
disc
DIGITAL AUDIO

MP3/WMA

Made for



iPod



iPhone

DAB+
Digital Audio Broadcasting

 **Bluetooth®**

BEDIENUNGSANLEITUNG

LVT2347-006A

[E]

Einleitung

Automatische Energiesparfunktion

Wenn 30 Minuten lang in bestimmten Situationen keine Bedienung erfolgt, schaltet die Anlage automatisch aus. Diese Funktion ist bei der Anfangseinstellung aktiviert. Weitere Informationen finden Sie im Kapitel „Automatische Energiesparfunktion“. (Seite 11)

In dieser Bedienungsanleitung...

- Beziehen sich Erklärungen, wenn nicht ausdrücklich anders angegeben, auf die Fernbedienungstasten. Wenn sich an der Anlage jedoch Tasten mit gleichen oder ähnlichen Namen befinden, können diese ebenfalls für die Bedienung verwendet werden.
- In dieser Anleitung wird der Ausdruck „iPod“ sowohl für iPod als auch iPod touch und iPhone-Geräte verwendet. Wenn ein iPod touch oder iPhone Gerät spezifisch beschrieben wird, wird der Ausdruck „iPod touch“ bzw. „iPhone“ verwendet.
- In dieser Anleitung werden die Ausdrücke „Datei“ und „Track“ mit gleicher Bedeutung verwendet.

Hinweise zur Verwendung der Anlage

- Die Frontklappe nicht offen lassen.
- Drücken Sie die Frontklappe in geöffneter Stellung nicht herunter, da sie herunterfallen und möglicherweise Verletzungen verursachen könnte.

Eine Kopie der Übereinstimmungserklärung bezüglich der R&TTE-Richtlinie 1999/5/EG kann von den folgenden Websites heruntergeladen werden (<http://www.jvc.co.jp/ecdoc/>).

CE 1731

JVC erklärt hiermit, dass dieses Gerät [RV-NB90B] den wesentlichen Anforderungen und anderen relevanten Bestimmungen der Richtlinie 1999/5/EG entspricht.

Achtung: Angemessene Ventilation

Stellen Sie das Gerät zur Verhütung von elektrischem Schlag und Feuer und zur Vermeidung von Beschädigung wie folgt auf:

- 1 Vorderseite:
Offener Platz ohne Hindernisse.
- 2 Seiten/ Oben/ Hinten:
Innerhalb der in der Abbildung unten dargestellten Bereiche dürfen sich keine Hindernisse befinden.
- 3 Unterseite:
Auf eine ebene Oberfläche stellen. Sorgen Sie für ausreichende Luftzufuhr, indem Sie einen Ständer von 10 cm Höhe oder mehr verwenden.

Vorderansicht

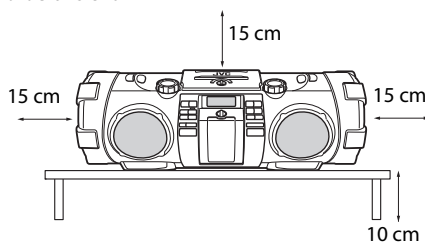

Seitenansicht

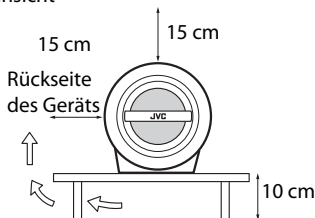

Hinweise zur Aufstellung

Wählen Sie einen Ort, der eben, trocken und nicht zu heiß oder zu kalt ist—zwischen 5 °C und 35 °C.

Inhalt

Einleitung	2	Aufnahme auf ein USB-Gerät	25
Vorbereitung	4	Disks aufnehmen	25
Zubehör.....	4	Andere Quellen aufnehmen	26
Batterien einsetzen	4	Einen Track löschen.....	26
Tragen der Anlage.....	5	Verwendung des Timers	27
Index der Teile und Steuerungen	6	Einstellung des Einschlaf-Timers.....	27
Vorderseite des Geräts	6	Einstellung des Täglich-Timers.....	27
Rückseite des Geräts.....	7	Einstellung des Aufnahme-Timers.....	28
Displayfenster	7	Wartung	29
Fernbedienung.....	8	Warenzeichen	29
Verbindungen	9	Über Disk/Datei	30
Anschließen eines Bildschirms	9	Abspielbare Discs/Dateien	30
Anschließen der Kopfhörer	9	Wichtig zur USB-Massenspeichergeräte ...	30
Anschließen des Netzkabels.....	9	Überprüfen des iPod-Typs	31
Grundlegende Bedienungsverfahren	10	Über SCMS (Serial Copy Management	
Einschalten der Anlage.....	10	System).....	31
Einstellung der Uhr	10	Störungssuche	32
Anzeige der Uhr	10	Technische Daten	34
Erste Schritte	10		
DAB	12		
Hören von DAB-Sender	12		
UKW	14		
Hören von UKW-Sendungen	14		
Wiedergabe einer Disc/eines USB-Geräts ...	15		
Vorbereitung.....	15		
Wiedergabe	15		
Programm-wiedergabe.....	16		
Zufallswiedergabe.....	17		
Wiederholung der Wiedergabe	17		
iPod	18		
Anschließen des iPod	18		
Wiedergabe	19		
Shuffle-Wiedergabe.....	19		
Wiederholung der Wiedergabe	19		
iPod-Menübedienung	19		
Video/Bild auf dem iPod ansehen	19		
Externes Gerät	20		
Hören von einem externen Gerät.....	20		
Metronom	21		
Verwendung der Metronom-Funktion ...	21		
Bluetooth	22		
Erstmaliges Registrieren eines Bluetooth-			
Geräts	22		
Registrieren anderer Bluetooth-Geräte...	23		
Verbinden eines Mikrofons/einer Gitarre ...	24		
Mikrofon-/Gitarrenmischung	24		
Verzerrungseffekt hinzufügen	24		

Vorbereitung

Zubehör

Überprüfen Sie ob folgende, mit der Anlage mitgelieferten Artikel vorhanden sind.

- Netzkabel (1)
- Fernbedienung (1)
- Batterien (für die Fernbedienung) (2)
- Schulterriemen (1)
- Schnalle (2)
- Verriegelungslasche (2)

Falls Artikel fehlen, wenden Sie sich sofort an Ihren Fachhändler.

Batterien einsetzen

Hauptgerät

Achten Sie auf die richtige Polung (+ und -) der Batterien.

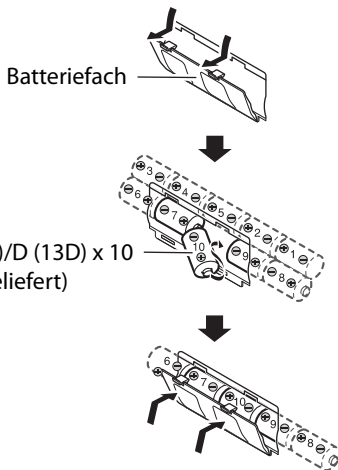

Fernbedienung

Achten Sie auf die richtige Polung (+ und -) der Batterien.

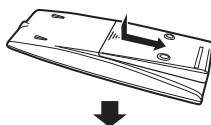

R6P (SUM-3)/AA (15F)
(mitgeliefert)

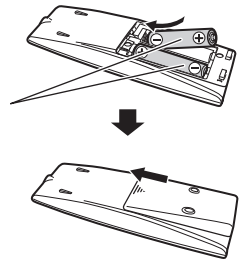

- Wenn die Reichweite oder Wirksamkeit der Fernbedienung abnimmt, müssen die Batterien ausgewechselt werden.

HINWEIS

- Legen Sie die Batterie an einem Ort ab, wo sie außer Reichweite kleiner Kinder ist. Falls ein Kind versehentlich die Batterie verschluckt, sofort einen Arzt rufen.
- Die Stromversorgung über Batterien wird ausgeschaltet, wenn die Stromversorgung über die Netzsteckdose an der Anlage geschieht.
- Die Batterie wird schneller als normal verbraucht, wenn die Anlage kontinuierlich oder an einem kalten Ort betrieben wird.
- Bei Batteriebetrieb, ist das Display bei ausgeschalteter Anlage leer und die STANDBY-Anzeige schaltet sich aus, wenn die Anlage eingeschaltet wird (im Standby-Betrieb).

ACHTUNG

Um Auslaufen oder Explosion von Batterien zu vermeiden, behandeln Sie die Batterien immer vorsichtig.

- Wenn Sie die Anlage einen Monat oder länger nicht verwenden wollen, entnehmen Sie die Batterien aus dem Batteriefach.
- Entsorgen Sie Batterien sachgemäß unter Beachtung aller gesetzlichen und örtlichen Vorschriften.
- Kombinieren Sie beim Batteriewechsel nicht Batterien verschiedenen Typs oder alte und neue Batterien.
- Versuchen Sie nicht, andere als Akkubatterien aufzuladen.
- Entsorgen Sie leckende Batterien sofort. Batterielecks können Hautverätzungen oder andere Verletzungen verursachen.
- Wenn Chemikalien auf die Anlage lecken, reinigen Sie die Anlage vollständig.

Tragen der Anlage

Gebrauch der Tragegriffe

Die Anlage beim Transportieren stets an beiden Tragegriffen halten.

Wenn Sie die Anlage nur an einem Tragegriff tragen, kann die andere Seite am Boden schleifen und beschädigt werden.

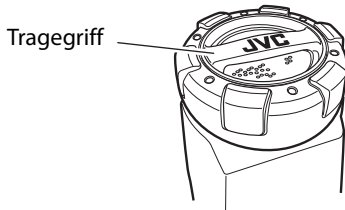

HINWEIS

- Nehmen Sie die Disc, das USB-Gerät bzw. den iPod aus der Anlage heraus.
- Ziehen Sie alle Kabel von der Anlage ab.
- Die Anlage ist weder staub- noch wasserdicht.

Gebrauch des Schulterriemens

Bringen Sie den mitgelieferten Schulterriemen (in der Länge einstellbar) an den beiden Enden der Anlage an, wie in der Abbildung unten gezeigt.

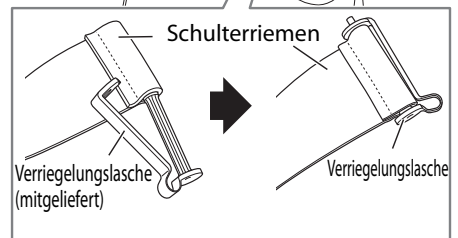
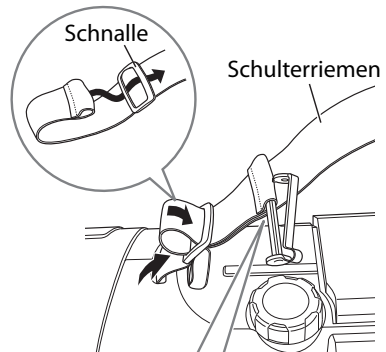
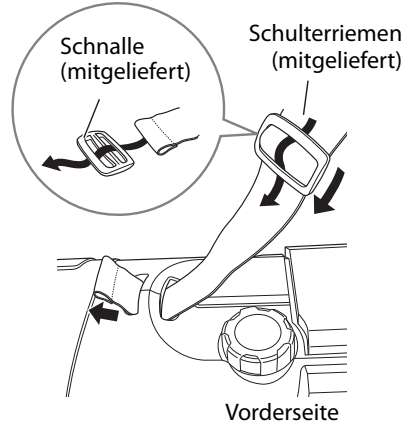

Index der Teile und Steuerungen

Vorderseite des Geräts

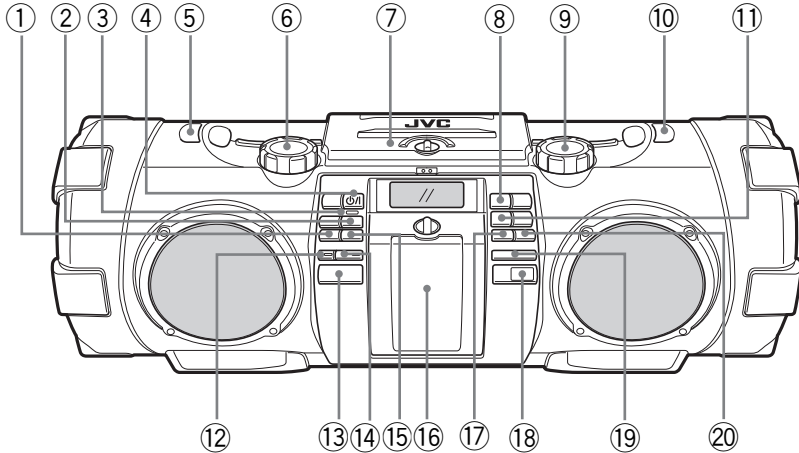

- | | |
|---|---|
| ① TUNER/AUDIO IN-Taste | ⑬ USB-Anschluss/Abdeckung |
| ② USB ►/■-Taste | ⑭ Bluetooth PAIRING-Taste/Bluetooth-Anzeige |
| ③ STANDBY-Anzeige | ⑮ METRONOME ►/■-Taste |
| ④ STANDBY/ON ⏻/⏪-Taste | ⑯ Anschluss für iPod/Frontklappe |
| ⑤ Schulterriemen-Haken | ⑰ ◀◀/TEMPO --Taste |
| ⑥ SUPER WOOFER VOLUME +/-
DISTORTION LEVEL +/- | ⑱ Fernbedienungssensor |
| ⑦ Disk-Fachklappe | ⑲ ■-Taste |
| ⑧ iPod ►/■-Taste | ⑳ ►►/TEMPO ++Taste |
| ⑨ VOLUME +/- | |
| ⑩ Schulterriemen-Haken | |
| ⑪ CD ►/■-Taste | |
| ⑫ REC-Taste/REC-Anzeige | |

Rückseite des Geräts

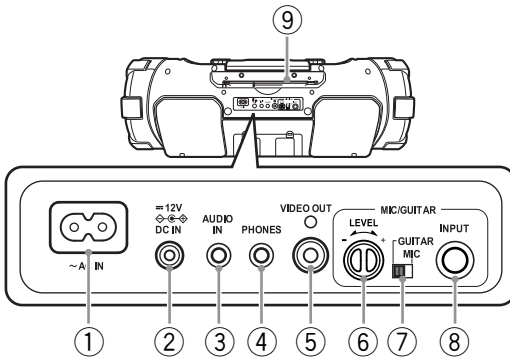

- ① AC IN-Buchse
- ② DC IN-Buchse
- ③ AUDIO IN-Buchse
- ④ PHONES-Buchse
- ⑤ VIDEO OUT-Buchse
- ⑥ LEVEL +/-
- ⑦ GUITAR/MIC-Schalter
- ⑧ INPUT-Buchse
- ⑨ DAB/UKW-Teleskopantenne

Displayfenster

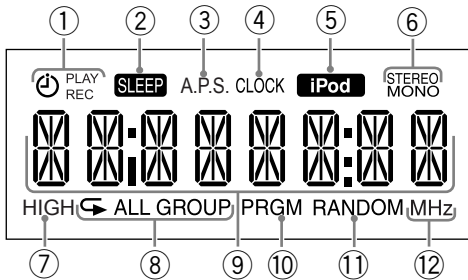

- ① Timer-Anzeigen
⏻ (Timer), PLAY, REC
- ② SLEEP-Anzeige
- ③ A.P.S. (Automatische
Energiesparfunktion)-Anzeige
- ④ CLOCK-Anzeige
- ⑤ iPod-Anzeige
- ⑥ UKW-Modus-Anzeigen
STEREO, MONO
- ⑦ HIGH-Anzeige
- ⑧ Wiederhol-Anzeigen
↺, ↻, ↷
- ⑨ Hauptdisplay
- ⑩ PRGM (Programm)-Anzeige
- ⑪ RANDOM-Anzeige
- ⑫ Frequenzeinheit-Anzeigen

Fernbedienung

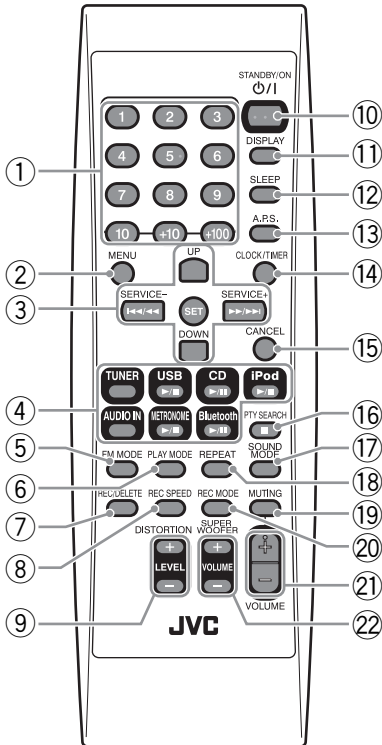

- ① Zifferntasten (Seite 12, 14, 15)
- ② MENU-Taste (Seite 19)
- ③ Multifunktionstasten (Seite 12-23, 25-27)
 - UP, DOWN
 - \lll / \lll , SET, \ggg / \ggg
- ④ Quellenwahltasten (Seite 12-23, 25)
 - TUNER, USB $\blacktriangleright / \blacksquare$, CD $\blacktriangleright / \blacksquare$, iPod $\blacktriangleright / \blacksquare$, AUDIO IN, METRONOME $\blacktriangleright / \blacksquare$, Bluetooth $\blacktriangleright / \blacksquare$
- ⑤ FM MODE-Taste (Seite 14)
- ⑥ PLAY MODE-Taste (Seite 17, 19)
- ⑦ REC/DELETE-Taste (Seite 25, 26)
- ⑧ REC SPEED-Taste (Seite 25)
- ⑨ DISTORTION LEVEL +/- -Tasten (Seite 24)
- ⑩ STANDBY/ON ϕ / I -Taste (Seite 10)
- ⑪ DISPLAY-Taste (Seite 11, 13)
- ⑫ SLEEP-Taste (Seite 27)
- ⑬ A.P.S. (Automatische Energiesparfunktion)-Taste (Seite 11)
- ⑭ CLOCK/TIMER-Taste (Seite 10, 27, 28)
- ⑮ CANCEL-Taste (Seite 10, 12, 17, 27, 28)
- ⑯ PTY SEARCH/ \blacksquare -Taste (Seite 15, 21-25)
- ⑰ SOUND MODE-Taste (Seite 11)
- ⑱ REPEAT-Taste (Seite 17, 19)
- ⑲ MUTING-Taste (Seite 11)
- ⑳ REC MODE-Taste (Seite 25)
- ㉑ VOLUME +/- -Tasten (Seite 10)
- ㉒ SUPER WOOFER VOLUME +/- -Tasten (Seite 10)

Verbindungen

Anschließen eines Bildschirms

Zum Ansehen von Bildern/Videos vom iPod auf einem Bildschirm, schließen Sie einen Bildschirm mit einem FBAS-Video kabel an (Seite 19).

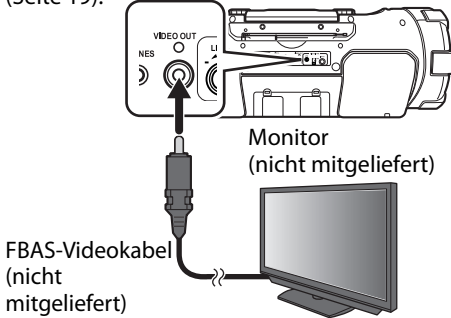

Anschließen des Netzkabels

Schließen Sie das Netzkabel immer erst an die Steckdose an, nachdem alle anderen Anschlüsse hergestellt worden sind.

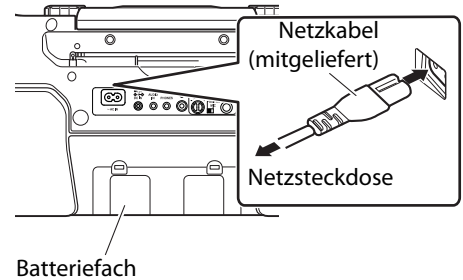

Anschließen der Kopfhörer

Stellen Sie die Lautstärke immer niedrig, bevor Sie Kopfhörer anschließen oder aufsetzen.

- Durch Anschließen der Kopfhörer werden die Lautsprecher deaktiviert.

HINWEIS

Wenn iPod als Quelle gewählt ist und kein Ton von den Kopfhörern kommt.

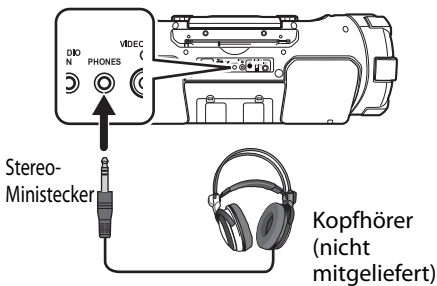

Wenn Sie die Anlage über Batterien im Batteriefach betreiben wollen, ziehen Sie das Netzkabel ab; andernfalls arbeitet die Anlage nicht.

HINWEIS

- Stromversorgung ist auch über die Batterien möglich (Seite 4).
- Wenn die Anlage mit der STANDBY/ON (⏻/⏻) -Taste ausgeschaltet ist, wird der Standby-Modus aktiviert und die STANDBY-Leuchte leuchtet rot.
- Eine geringe Menge Strom wird immer verbraucht, auch im Standby-Betrieb.

ACHTUNG

- Verwenden Sie nur das mitgelieferte JVC Netzkabel, um Störungen oder Beschädigung der Anlage zu vermeiden.
- Entfernen Sie alle Batterien bei Verwendung des Netzkabels.
- Vergewissern Sie sich, dass Sie den Netzstecker gezogen haben, bevor Sie das Haus verlassen, oder wenn die Anlage für längere Zeit nicht benutzt wird.

Grundlegende Bedienungsverfahren

Einschalten der Anlage

Drücken Sie **STANDBY/ON** .



Das STANDBY-Lämpchen erlischt.
Drücken Sie die Taste erneut zum Ausschalten.

HINWEIS

Wen Betriebsstrom mittels Batterien angelegt wird, wird die Anlage durch Drücken von  oder den Quellentasten am Hauptgerät eingeschaltet. Sie können die Anlage nicht mit der Fernbedienung einschalten.

Einstellung der Uhr

1. Drücken Sie **CLOCK/TIMER** wiederholt*, um die Uhr zu wählen.



* Drücken Sie bei der ersten Inbetriebnahme ein Mal auf CLOCK/TIMER.

2. Drücken Sie **UP** oder **DOWN** zum Einstellen der Stunde.

- Wenn Sie die Taste gedrückt halten, schaltet die Stundenstelle kontinuierlich weiter.

3. Drücken Sie **SET**.

4. Wiederholen Sie Schritt 2 und 3 zur Einstellung der Minute.

- Zum Zurückschalten zur Stundeneinstellung drücken Sie **CANCEL**.

Anzeige der Uhr

Drücken Sie **DISPLAY**.



- Bei jedem Drücken der Taste wird zwischen Uhrzeitanzeige und normaler Anzeige umgeschaltet.

HINWEIS

- Etwa zwei Stunden nach dem Abtrennen des Netzkabels wird die Einstellzeit zurückgesetzt.
- Bei Batteriebetrieb erscheint die Uhranzeige nicht im Display, wenn die Anlage ausgeschaltet ist.

Erste Schritte

Lautstärke einstellen

Sie können die Lautstärke zwischen MIN, 1 und 29, MAX einstellen.

Fernbedienung



Hauptgerät

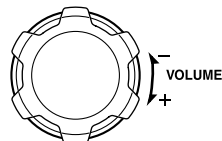

Lautstärke des Super-Tieftöners einstellen

Sie können die Super-Tieftöner-Lautstärke zwischen BASS 1 und BASS 6 einstellen.

Fernbedienung



Hauptgerät

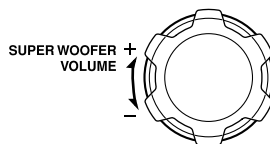

HINWEIS

Wenn Sie den Verzerrungseffekt bereits eingestellt haben, halten Sie die Taste  gedrückt, um die Lautstärke des Super-Tieftöners einzustellen (Seite 24).

Vorübergehendes Stummschalten des Tons

Drücken Sie MUTING.

Zum Wiederherstellen der Lautstärke drücken Sie MUTING erneut, oder stellen Sie die Lautstärke ein.



Klangmodus

Die Klangmodi sind abrufbar, um für den jeweiligen Musikstil ein optimales Klangbild zu erzielen.

Drücken Sie SOUND MODE zum Wählen des Klangmodus.



Bei jedem Drücken der Taste schaltet der Klangmodus wie folgt um:

- BEAT:** Empfohlen für Musik mit starkem Beat, wie Rock- und Discomusik.
- POP:** Empfohlen für leichte Unterhaltungsmusik und Gesangstitel.
- CLEAR:** Empfohlen für klare und deutliche Musik.
- FLAT:** Zum Beenden des Klangmodus.

HINWEIS

Die Klangeinstellungen beeinflussen auch den Klang über die Kopfhörer.

Automatische Energiesparfunktion

Immer wenn Sie A.P.S. drücken, schaltet sich die automatische Energiesparfunktion an und aus.

Diese Funktion ist bei der Anfangseinstellung aktiviert.



A.P.S.

Wenn 30 Minuten lang in den folgenden Situationen keine Bedienung erfolgt, schaltet die Anlage automatisch aus. Bevor die Anlage ausschaltet, blinkt „A.P.S.“ im Display.

- Die Lautstärke ist auf MIN gestellt, oder die Stummschaltung ist aktiviert.
- Wenn CD, USB oder METRONOME als Quelle ausgewählt ist und kein Mikrofon oder keine Gitarre verbunden ist, wird die Wiedergabe gestoppt.
- iPod, Bluetooth oder USB ist als Quelle ausgewählt, es ist kein Gerät, kein Mikrofon oder keine Gitarre verbunden.

Display-Information

Wenn Sie diese Taste drücken, werden je nach Quelle nacheinander im Display folgende Informationen angezeigt.



Hören von DAB-Sender

Hören von DAB/DAB+

1. **Drücken Sie TUNER wiederholt, um „DAB“ zu wählen.**

Fernbedienung



Hauptgerät



2. **Wählen Sie den Dienst.**



- Wenn Sie die Quelle nach dem Einstecken des Netzkabels oder dem Einsetzen der Batterien zum ersten Mal auf DAB stellen, sucht die Anlage automatisch die DAB-Wellenbereiche nach verfügbaren Ensembles ab. Dies dauert je nach Ort einige Minuten.



- Wenn die Sendersuche beendet ist, beginnt die Anlage mit der Wiedergabe des ersten Dienstes des zuerst gefundenen Ensembles.
- Wenn Sie die Anlage umstellen oder die Antennenposition ändern, führen Sie die Suche aus. Halten Sie SET gedrückt, während DAB als Quelle gewählt ist.
- Drücken Sie CANCEL, um die Suche abzubrechen.

Zum Wählen eines Ensembles

Drücken Sie UP oder DOWN.



- Sie können zum nächsten/vorherigen Ensemble wechseln, die durch die Ensemble-Abtastung gefunden werden.
- Das Umschalten der Ensembles dauert u.U. mehrere Sekunden.

Suche nach Ensembles

1. **Halten Sie UP oder DOWN gedrückt.** Während Sie die Taste gedrückt halten, wechselt der Kanal unabhängig vom Signalstatus durch alle Ensembles.
2. **Lassen Sie die Taste beim gewünschten Kanal des Ensembles los.**

Zum Vorwählen von Diensten

Sie können bis zu 30 DAB-Dienste manuell eingeben.

1. **Stimmen Sie einen als Festsender einzugeben gewünschten Dienst ab.**
2. **Drücken Sie SET.**



3. **Drücken Sie die Zifferntaste, um eine zu speichern gewünschte Festsendernummer zu wählen.**
4. **Drücken Sie SET um den Sender zu speichern.**
 - Um die Vorwahl abzubrechen, drücken Sie CANCEL.
 - Beim Vorwählen von DAB-Diensten können Sie nur Primärdienste vorwählen. Wenn Sie einen Sekundär-Dienst zur Speicherung wählen, kann statt dessen sein Primär-Dienst gespeichert werden.

Sie stimmen Sie einen Vorwahldienst ab

Sie können den Festsender direkt mit den Zifferntasten wählen.

Suchen von Sendungen mit PTY-Codes (PTY-Suche)

Sie können ein bestimmtes Programm unter allen Diensten, die durch Angabe einer PTY-Code empfangen werden, aufsuchen.

1. Drücken Sie PTY SEARCH um auf den PTY-Code-Einstellmodus zu schalten.



„PTY“ blinkt im Displayfenster.

2. Drücken Sie UP oder DOWN um einen PTY-Code zu wählen.

3. Drücken Sie SET.

Die Anlage startet die Suche nach einem Programm des gewählten Typs. Beim ersten gefunden Programm, bleibt der Suchlauf stehen.

- Zum Fortsetzen des Suchlaufs, nachdem bei einem unerwünschten Programm gestoppt wurde, drücken Sie PTY SEARCH, während die Dienst-Bezeichnung im Display blinkt.
- Wenn kein Programm gefunden wird, erscheint „NOTFOUND“ im Displayfenster.

Zum Ändern der DAB-Information



Bei jedem Drücken der Taste schaltet das Displayfenster wie folgt um:

Dienstname → Ensemblename → Kanalnummer → Frequenz → Programmtyp (PTY) → Dynamic Label Segment (DLS) → Digital Radio-Typ/Audio Bitrate → Festsendernummer → Uhr (Nicht- DAB-Signal) → (zurück zum Anfang)

- Wenn keine Signale gesendet werden, erscheint „NOSIGNAL“ (anstelle einer Dienst-Bezeichnung), „NO PTY“ (anstelle von PTY) oder „NO TEXT“ (anstelle von DLS) im Displayfenster.

Ausrichten der Antenne

Stellen Sie Länge, Winkel und Richtung der DAB/UKW-Teleskopantenne ein, bis der beste Empfang erzielt wird.

Hören von UKW-Sendungen

1. Drücken Sie TUNER wiederholt, um „FM“ zu wählen.

Fernbedienung



Hauptgerät



(Drücken Sie die Taste wiederholt)



2. Wählen Sie den Sender.



- Halten Sie die Taste / oder / gedrückt, um die Frequenz fortlaufend umzuschalten, bis ein Sender mit ausreichender Signalstärke abgestimmt ist.

Ausrichten der Antenne

Stellen Sie Länge, Winkel und Richtung der DAB/UKW-Teleskopantenne ein, bis der beste Empfang erzielt wird.

Zum Vorwählen von Sendern

Sie können bis zu 30 UKW-Festsender manuell eingeben.

1. Stimmen Sie einen als Festsender einzugeben gewünschten Sender ab.
2. Drücken Sie SET.



3. Verwenden Sie die Zifferntaste, um eine zu speichern gewünschte Festsendernummer zu wählen.
4. Drücken Sie SET um den Sender zu speichern.

So stellen Sie einen Festsender ein



Bei jedem Drücken der Taste können Sie einen Festsender umschalten.

- Sie können den Festsender direkt mit den Zifferntasten wählen.

Zum Verbessern des FM-Empfangs

Wenn eine UKW-Stereosendung (FM) nur schlecht zu empfangen ist oder rauscht, wählen Sie den Mono-Empfangsmodus (MONO).

Drücken Sie FM MODE.



- Zum Wiederherstellen des Stereoempfangs drücken Sie FM MODE erneut.

Wiedergabe einer Disc/eines USB-Geräts

Vorbereitung

Setzen Sie eine Disc ein oder schließen ein USB-Gerät an.

Disc

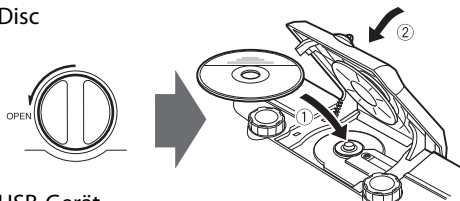

USB-Gerät

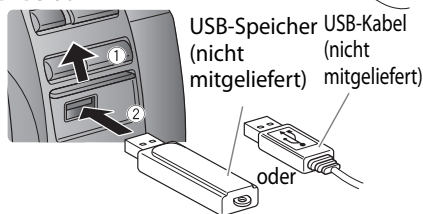

Wiedergabe

Drücken Sie **CD ►/II** oder **USB ►/II**.



oder



Anzeige während der Wiedergabe

10 0:45

Aktuelle Tracknummer Wiedergabezeit

Wiedergabe stoppen

Drücken Sie **■**.



Zum Pausieren

Drücken Sie **CD ►/II** oder **USB ►/II**.

- Zum Aufheben der Pause, drücken Sie die Taste erneut. Die Wiedergabe wird ab der Pausenstelle fortgesetzt.

Zum Wählen eines Tracks

Drücken Sie **◀◀/◀◀** oder **▶▶/▶▶**.



- Drücken Sie **▶▶/▶▶** einmal, um zum Anfang des nächsten Tracks zu springen.
- Drücken Sie **◀◀/◀◀**, um zum Anfang des spielenden Tracks zu springen. Drücken Sie **◀◀/◀◀** zweimal schnell nacheinander, um zum Anfang des vorhergehenden Tracks zu springen.

So wählen Sie einen Track über die Fernbedienung

Beispiele:

- Zum Wählen der Nummer 5 drücken Sie 5.
- Zum Wählen der Nummer 15 drücken Sie +10 und dann 5.
- Zum Wählen der Nummer 20 drücken Sie einmal +10 und dann 10.
- Zum Wählen der Nummer 125 drücken Sie +100, +10, +10 und dann 5.

Zum schnellen Vorlauf/Rücklauf

Halten Sie die Taste **◀◀/◀◀** oder **▶▶/▶▶** während der Wiedergabe gedrückt.

Wiedergabe einer Disc/eines USB-Geräts

Zum Wählen eine Gruppe (für MP3/WMA)

Drücken Sie **UP** oder **DOWN**.



- Drücken Sie die Taste UP, um zur nächsten Gruppe zu springen.
- Drücken Sie die Taste DOWN, um zur vorherigen Gruppe zu springen.

HINWEIS

- Wenn Sie die Wiedergabe einer MP3/WMA-Datei durch das Drücken der Taste ■ gestoppt haben, können Sie mit der Taste ▶/|| die Wiedergabe der gestoppten Datei vom Anfang starten (Lesezeichen-Wiedergabe).
- Zum Löschen der Lesezeichen-Wiedergabe, drücken Sie bei gestoppter Wiedergabe die Taste ■.
- Die Lesezeichen-Wiedergabe wird in den folgenden Fällen abgebrochen:
 - Wenn die Programmwiedergabe aktiviert ist.
 - Wenn die Disk-Fachklappe geöffnet ist.
 - Wenn eine andere Quelle gewählt ist.

Programmwiedergabe

Sie können die Reihenfolge von bis zu 32 Tracks von einer Disc oder einem USB-Gerät (auch mehrfach gleiche Tracks) beliebig programmieren.

HINWEIS

- Bei der Erstellung eines Programms können Sie nicht eine Gruppennummer zur Wahl eines Tracks festlegen.

1. **Drücken Sie CD ▶/|| oder USB ▶/||.**
2. **Drücken Sie ■ zum Stoppen der Wiedergabe.**
3. **Drücken Sie PLAY MODE.**



4. **Drücken Sie die Zifferntasten, um den zu programmierenden Track zu wählen.**
5. **Drücken Sie SET.**



6. **Wiederholen Sie Schritt 4 und 5 für alle weiteren Tracks, die Sie programmieren möchten.**
7. **Drücken Sie CD ▶/|| oder USB ▶/||.**
Die Wiedergabe startet.

Zur Bestätigung der programmierten Tracks

Drücken Sie während der Programmwiedergabe wiederholt UP oder DOWN.

Die Tracks im Programm erscheinen im Display nacheinander in der programmierten Reihenfolge.

- Zum Hinzufügen eines Tracks am Ende des Programms drücken Sie die Zifferntasten zum Wählen des Tracks und drücken Sie dann SET.

Zum Löschen von Tracks im Programm

Drücken Sie während der gestoppten Programmwiedergabe CANCEL.

- Bei jedem Drücken der Taste wird der jeweils letzte Track im Programm gelöscht.
- Das Programm wird in den folgenden Situationen gelöscht:
 - wenn die Stromversorgung ausgeschaltet ist
 - wenn die Disk-Fachklappe geöffnet ist
 - wenn das USB-Gerät getrennt wird
 - wenn eine andere Quelle gewählt ist
 - wenn der Programmmodus beendet wird

Zum Verlassen der Programmwiedergabe

Drücken Sie im gestoppten Zustand PLAY MODE.

Die „PRGM“-Anzeige erlischt.

Zufallswiedergabe

Sie können alle Tracks auf der Disc oder dem USB-Gerät in zufälliger Reihenfolge abspielen.

Drücken Sie die Taste PLAY MODE, um während der Wiedergabe „RANDOM“ zu wählen.



- Während der Zufallswiedergabe können Sie nicht zum vorherigen Track springen, auch wenn Sie wiederholt die Taste |◀◀/◀◀ drücken.

Zum Verlassen des Zufallswiedergabe-Modus

Drücken Sie während der Zufallswiedergabe PLAY MODE.

Die „RANDOM“-Anzeige erlischt.

- Die Zufallswiedergabe wird auch aufgehoben, wenn Sie die Wiedergabe stoppen.

Wiederholung der Wiedergabe

Sie können einen Track oder Tracks auf der Disc oder dem USB-Gerät so oft wie gewünscht wiederholen.

Drücken Sie REPEAT.

Bei jedem Drücken der Taste schaltet der Wiedergabemodus wie folgt um:

HINWEIS

- Wenn die Taste bei der Zufallswiedergabe gedrückt wird, wird die Zufallswiedergabe abgebrochen.

Für Audio-CD:

↶ → ↷ ALL → abgebrochen → (zurück zum Anfang)

- ↶: Wiederholt den aktuellen Track.
- ↶ ALL: Wiederholt alle Tracks auf der Disc.

Für MP3/WMA-Dateien:

↶ → ↷ GROUP → ↷ ALL → abgebrochen → (zurück zum Anfang)

- ↶: Wiederholt den aktuellen Track.
- ↷ GROUP: Bei Normalwiedergabe werden alle Tracks in einer Gruppe wiederholt.
- ↷ ALL: Wiederholt alle Tracks auf der Disc oder dem USB-Gerät.

HINWEIS

- Bei der Programmwiedergabe kann nur ↶ und ↷ ALL ausgewählt werden.

Sie können einen iPod über diese Anlage bedienen.

Auf Seite 31 finden Sie alle abspielbaren iPod-Geräte.

HINWEIS

- JVC übernimmt keine Haftung für jegliche Verluste oder Schäden am iPod, die durch Verwendung dieser Anlage verursacht werden können.
- Schließen Sie den iPod nicht an oder trennen ihn ab, wenn die Anlage eingeschaltet ist.
- Tragen Sie nicht die Anlage mit angeschlossenem iPod. Hierdurch könnte das Dock beschädigt werden oder der iPod könnte herunterfallen.
- Wenn die Anlage eingeschaltet ist, wird der iPod durch das Dock geladen. (Bei Batteriebetrieb, wird der iPod nur geladen, wenn iPod als Quelle ausgewählt ist.)
- Je nach dem Typ des iPod, wird der iPod unterschiedlich bedient.
- Je nach dem Typ des iPod können Sie das Menü nur auf dem Bildschirm des iPod bedienen.
- Bedienen Sie das iPhone oder den iPod touch direkt in den folgenden Fällen:
 - Bei Verwendung der Home-Taste.
 - Beim Wählen von Anwendungssymbolen im Home-Bildschirm.
 - Beim Ziehen des Schiebers.
- Klangverzerrungen können auftreten, Audioquellen mit hohen Aufnahmepegeln wiedergegeben werden. Wenn Verzerrung auftritt, wird empfohlen, den Equalizer am iPod auszuschalten.
- Für Information zur Bedienung des iPod siehe Bedienungsanleitung des iPod.
- Nehmen Sie die iPod-Schutzhülle vor dem Anschließen ab.
- Schließen Sie den iPod fest an.
- Halten Sie den iPod in beim Anschließen/ Abtrennen in gerader Position.
- Berühren Sie nicht die Steckerkontakte am iPod oder die Anschlusskontakte in der Docking-Station für iPod direkt. Dadurch könnten die Steckerkontakte beschädigt werden.
- Sie können keine Daten von dieser Anlage zu Ihrem iPod übertragen.

Anschließen des iPod

Die Frontklappe öffnen



Dock-Adapter (im Lieferumfang des iPods enthalten oder von Apple Inc. gekauft)

Frontklappe

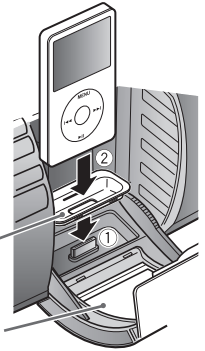

HINWEIS

- Bei einigen iPod-Modellen (iPod nano 6. Generation) ist die Verwendung des Dockadapters nicht notwendig.

So trennen Sie den Dock-Adapter

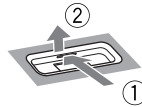

- Ziehen Sie den Dock-Adapter mit dem Fingernagel oder einem spitzen Werkzeug in den Schlitz eingesetzt hoch.
- Achten Sie darauf, nicht die Fingerspitzen zu verletzen oder die Klemmen des Docks zu beschädigen.

Wiedergabe

Drücken Sie iPod ►/II.



Bei jedem Drücken der Taste wird die Wiedergabe gestartet/gestoppt.



Zum Wählen eines Tracks

Drücken Sie ◀◀◀/◀◀ oder ▶▶▶/▶▶.



- Drücken Sie ▶▶▶/▶▶ einmal, um zum Anfang des nächsten Tracks zu springen.
- Drücken Sie ◀◀◀/◀◀, um zum Anfang des spielenden Tracks zu springen.
Drücken Sie ◀◀◀/◀◀ zweimal schnell nacheinander, um zum Anfang des vorhergehenden Tracks zu springen.

Zum schnellen Vorlauf/Rücklauf

Halten Sie die Taste ◀◀◀/◀◀ oder ▶▶▶/▶▶ während der Wiedergabe gedrückt.

Shuffle-Wiedergabe

Die Tracks auf dem iPod können in einer zufälligen Reihenfolge wiedergegeben werden.

Drücken Sie PLAYMODE.

Bei jedem Drücken der Taste wird der Shuffle-Modus an-/ausgeschaltet.

Wiederholung der Wiedergabe

Drücken Sie REPEAT.

Bei jedem Drücken der Taste schaltet der Wiederholmodus um.

Zum Verlassen des Wiederholmodus

Drücken Sie wiederholt REPEAT, bis der Wiederholmodus abgebrochen wird.

iPod-Menübedienung

1. Drücken Sie MENU zum Aufrufen des Menüs.

Bei jedem Drücken der Taste wird das vorherige Menü angezeigt.



2. Drücken Sie UP oder DOWN zum Wählen eines Gegenstands.

3. Drücken Sie SET.

Video/Bild auf dem iPod ansehen

Bei ausgeschalteter Anlage...

Halten Sie iPod ►/II gedrückt.

Hauptgerät



iPod

VOUT OFF

Bei jedem Drücken der Taste schaltet die Anzeige abwechselnd wie folgt um:

- VOUT ON: Video/Bild vom iPod auf dem Monitor betrachten.
- VOUT OFF: Video/Bild auf dem iPod betrachten.

HINWEIS

- Die Einstellung kann nur am Hauptgerät erfolgen.
- Die Einstellung kann bei Batteriebetrieb nicht geändert werden.

Externes Gerät

Hören von einem externen Gerät

1. **Stellen Sie den Lautstärkepegel der Anlage auf Minimalstellung.**
2. **Schließen Sie das externe Gerät an.**
Einzelheiten siehe auch
Bedienungsanleitung eines externen Geräts.

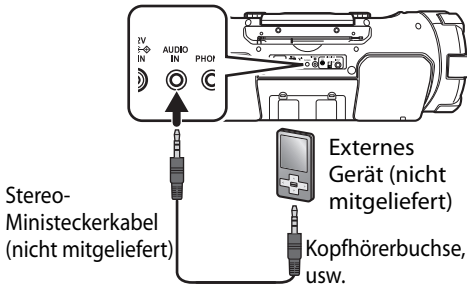

3. **Drücken Sie AUDIO IN um „AUDIO IN“ zu wählen.**

Fernbedienung



Hauptgerät



(Drücken Sie die Taste wiederholt)

4. **Starten Sie die Wiedergabe des externen Geräts.**
5. **Passen Sie die Lautstärke der Anlage und des externen Geräts an.**

Einstellen des Audio-Eingangspegels

Passen Sie den Audio-Eingangspegel an, wenn die Lautstärke des externen Geräts im Vergleich mit anderen Quellen zu niedrig ist.

Wenn AUDIO IN als Quelle gewählt ist, drücken Sie SET.



Bei jedem Drücken der Taste schaltet der Eingangspegel wie folgt um:

LEVEL1 → LEVEL2 → LEVEL3 → (zurück zum Anfang)

Eine höhere Zahl weist auf einen höheren Anstieg des Eingangspegels hin.

Die Anfangseinstellung ist „LEVEL 3“.

Metronom

Verwendung der Metronom- Funktion

Sie können das Gerät als Metronom verwenden. Sie können für Ihre Gitarrenübungen etc. das Tempo und den Rhythmus getrennt einstellen.

1. Drücken Sie **METRONOME** ►/II.



Aus den Lautsprechern ertönen rhythmische Pieptöne. Bei jedem Drücken der Taste werden die Pieptöne gestartet/gestoppt. Die Töne werden auch gestoppt, wenn Sie die Taste ■ drücken.

2. Drücken Sie die Taste |◀◀/◀◀ oder ▶▶/▶▶| um das Tempo einzustellen.

- Sie können das Tempo von 30 bis 250 einstellen.



3. Drücken Sie zur Auswahl des Rhythmus **UP** oder **DOWN**.

- Sie können von 1 bis 7 Beats auswählen.

Bluetooth

Sie können über die Anlage Musik von einem Bluetooth-Gerät anhören.

HINWEIS

- Zur Nutzung dieser Funktionen muss das Gerät mit den AVRCP- und A2DP-Profilen kompatibel sein.
- Manche Bluetooth-Geräte stehen der Anlage nicht zur Verfügung.

Erstmaliges Registrieren eines Bluetooth-Geräts

1. Schalten Sie die Anlage ein.
2. Drücken Sie Bluetooth ►/II.

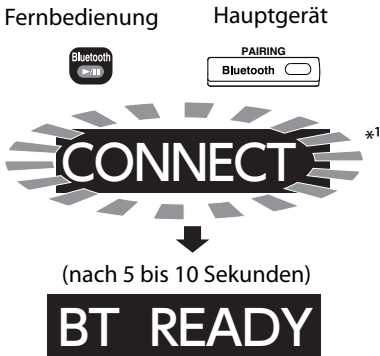

- Während „CONNECT“ blinkt, können Sie keine Bedienung an der Anlage vornehmen, außer die Anlage auszuschalten.
3. Führen Sie das Pairing auf dem Bluetooth-Gerät durch.
Für Informationen zur Bedienung des Bluetooth-Geräts siehe Bedienungsanleitung des Bluetooth-Geräts. Wählen Sie „RV-NB90“ aus der Liste. Wenn das Zielgerät während des Pairings ein Passwort erfordert, geben Sie „0000“ ein. Das Pairing wird beendet und das Bluetooth-Gerät wird automatisch mit der Anlage verbunden. Die Bluetooth-Anzeige leuchtet auf.



4. Starten Sie die Wiedergabe des Bluetooth-Geräts.

Der Klang des Bluetooth-Geräts wird über die Anlage ausgegeben.
Bei manchen Bluetooth-Geräten beginnt die Wiedergabe automatisch.

HINWEIS

- Das Pairing ist nur bei der ersten Verbindung notwendig.
- *1 Das zuletzt verwendete Bluetooth-Gerät wird automatisch verbunden, wenn die Bluetooth-Funktion des Geräts angeschaltet wird und im Display „CONNECT“ blinkt. Um ein anderes Bluetooth-Gerät erneut zu verbinden, bedienen Sie das zu verbindende Gerät, während „BT READY“ im Displayfenster angezeigt wird.

Zur Steuerung des Bluetooth-Geräts über die Anlage

Bedienung	Taste
Wiedergabe/Pause	Drücken Sie Bluetooth ►/II. Bei jedem Drücken der Taste wird die Wiedergabe gestartet/gestoppt.
Stopp	Drücken Sie ■.
Überspringen	Drücken Sie I◀◀/◀◀ oder ▶▶/▶▶I.
Schneller Vorlauf/ schnelles Zurückspulen	Halten Sie I◀◀/◀◀ oder ▶▶/▶▶I gedrückt.

Registrieren anderer Bluetooth-Geräte

- 1. Halten Sie Bluetooth mehr als 2 Sekunden lang gedrückt.**
Abbrechen der Verbindung.

DISCONNECT

Es erscheint „BT READY“, wenn die Verbindung abgebrochen wurde.

- 2. Führen Sie das Pairing auf dem Bluetooth-Gerät durch.**
Für Informationen zur Bedienung des Bluetooth-Geräts siehe Bedienungsanleitung des Bluetooth-Geräts.
Wählen Sie „RV-NB90“ aus der Liste.
Wenn das Zielgerät während des Pairings ein Passwort erfordert, geben Sie „0000“ ein.
Das Pairing wird beendet und das Bluetooth-Gerät wird automatisch verbunden. Die Bluetooth-Anzeige leuchtet auf.

Verbinden eines Mikrofons/einer Gitarre

Mikrofon-/Gitarrenmischung

Bei Verwendung eines Mikrofons oder einer Gitarre, können Sie dessen/deren Klang mit einem Quellklang mischen.

ACHTUNG

Schließen Sie KEINE Baßgitarre an die MIC/GUITAR INPUT-Buchse an; dadurch könnte die Anlage beschädigt werden.

1. Stellen Sie sicher, dass der MIC/GUITAR-Wahlschalter hinten an der Anlage richtig eingestellt ist.



2. Drehen Sie die MIC/GUITAR LEVEL-Steuerung vollständig gegen den Uhrzeigersinn.



3. Schließen Sie ein Mikrofon oder eine Gitarre an die MIC/GUITAR INPUT-Buchse hinten an der Anlage an.

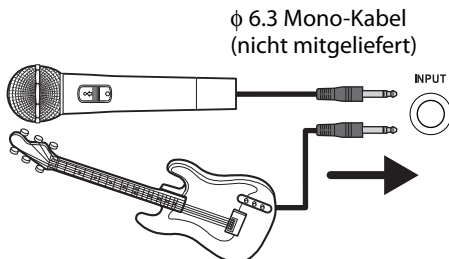

Mikrofon oder Gitarre
(nicht mitgeliefert)

4. Starten Sie die Wiedergabe der Quelle.
5. Drehen Sie MIC/GUITAR LEVEL-Steuerung, um die Lautstärke anzupassen.

Verzerrungseffekt hinzufügen

Sie können einen Verzerrungseffekt für eine Gitarre hinzufügen.

Sie können den Pegel von 0 (OFF) bis 8 einstellen.

HINWEIS

Wenn Sie den Pegel erhöhen, erhöht sich auch der Geräuschpegel. Dies liegt an der Verwendung eines analogen Schaltkreises und ist keine Fehlfunktion.

Gebrauch der Fernbedienung

Drücken Sie DISTORTION LEVEL + oder DISTORTION LEVEL -.



D LVL 1

Das Hauptgerät verwenden

1. Halten Sie die Taste ■ gedrückt, um „D LVL“ auszuwählen.

Jedes Mal wenn Sie die Taste ■ gedrückt halten, schaltet sich die Funktion zwischen Super-Tieftöner-Pegel (es erscheint „SW VOL“ im Displayfenster) und Verzerrungspegel (es erscheint „D LVL“ im Displayfenster) um.

- 2.

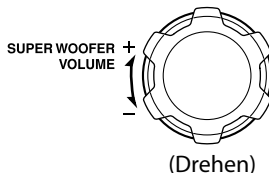

Aufnahme auf ein USB-Gerät

Wenn der Einschlaf-Timer (Seite 27) aktiviert ist, kann keine Aufnahme erfolgen.

Disks aufnehmen

Die Aufnahme auf eine CD oder ein USB-Gerät kann entweder digital oder analog erfolgen. Im Allgemeinen erhalten Sie bei der digitalen Aufnahme eine bessere Tonqualität als bei der analogen Aufnahme.

Bei der analogen Aufnahme können Sie jedoch über ein an die Anlage angeschlossenes Mikrofon oder eine Gitarre gleichzeitig aufnehmen (Gemischte Aufnahme). Verbinden Sie vor der Aufnahme das USB-Gerät mit der Anlage.

HINWEIS

- Andere Disks als Audio CDs, wie MP3/WMA-Disks, können nicht aufgenommen werden.
- Die Lautstärkeneinstellung und der Ton-Modus haben keinen Einfluss auf die Aufnahme.
- Während der Aufnahme kann die Zufallswiedergabe oder Wiedergabewiederholung nicht aktiviert werden.
- Die Datei wird im MP3-Format gespeichert (Bitrate: 192 kbps).
- Schütteln Sie die Anlage bei der Aufnahme nicht, da ansonsten die Tracks nicht richtig aufgenommen werden könnten.

Zur Aufnahme einer Audio-CD

1. Drücken Sie **CD ►/II**.
2. Drücken Sie **■** zum Stoppen der Wiedergabe.
3. Drücken Sie **REC SPEED** zum Wählen der Aufnahme-geschwindigkeit.



HIGH

Immer wenn Sie die Taste drücken, schaltet sich die Geschwindigkeit zwischen normaler Geschwindigkeit (NORMAL) und doppelter Geschwindigkeit (HIGH) um. Wenn Sie während der Aufnahme Musik hören möchten, wählen Sie die normale Geschwindigkeit.

- Wenn Sie eine analoge Aufnahme durchführen, ist dieser Schritt nicht notwendig. (Die Lieder werden bei normaler Geschwindigkeit aufgenommen.)

4. Drücken Sie REC/DELETE.

Fernbedienung



Hauptgerät



Die digitale Aufnahme startet mit dem ersten Track bis zum letzten Track.

- Wenn Sie eine analoge Aufnahme durchführen, halten Sie REC/DELETE gedrückt. „ANLG REC“ blinkt. Während dem Blinken, drücken Sie REC/DELETE, um die Aufnahme zu beginnen.

RECSTART

Während der Aufnahme leuchtet die REC-Anzeige.

- Im Unterordner „MUSIC“ des „CD“-Ordners, wird beispielsweise ein Ordner mit dem Namen „CD001“ erstellt; hier werden die Musikdateien gespeichert.
- Die Aufnahme stoppt automatisch, wenn die Wiedergabe stoppt.
- Zum manuellen Stoppen der Aufnahme, drücken Sie **■**.

Andere Aufnahme

- Zur Aufnahme vom aktuellen Track bis zum letzten Track drücken Sie im gestoppten Zustand die Taste **I◀◀/◀◀** oder **▶▶/▶▶I**, um den Track auszuwählen und drücken Sie anschließend REC/DELETE.
- Um nur den aktuellen Track aufzunehmen, drücken Sie REC/DELETE (für die digitale Aufnahme) oder halten Sie während der Wiedergabe REC/DELETE gedrückt (für die analoge Aufnahme).
- Zur Aufnahme der Tracks in der programmierten Reihenfolge, stoppen Sie die Programmwiedergabe (Seite 16) und drücken Sie anschließend REC/DELETE (für die digitale Aufnahme) oder halten Sie während der Aufnahme REC/DELETE gedrückt (für die analoge Aufnahme).

Aufnahme auf ein USB-Gerät

Andere Quellen aufnehmen

Sie können DAB/FM-Sendungen, ein Metronom oder ein externes Gerät aufnehmen.

Eine Datei kann gemäß der Markierungseinstellung geteilt werden (siehe unten).

Sie können über ein an die Anlage angeschlossenes Mikrofon oder eine Gitarre gleichzeitig aufnehmen.

- Die Musikdateien werden im „MUSIC“-Ordner im dazugehörigen Unterordner gespeichert („DAB“, „FM“, „AUDIO IN“ und „METRONOME“ Ordner).
- Die Aufnahme stoppt automatisch, wenn die Dateigröße 2 GB (etwa 20 Stunden) überschreitet.

Zum Wählen der Markierungseinstellung

- Sie können die Art der Dateiteilung auswählen.
- Wählen Sie vor der Aufnahme die Einstellung.

Drücken Sie REC MODE, wenn als Quelle TUNER (DAB/FM), AUDIO IN oder METRONOME ausgewählt ist.



Bei jedem Drücken der Taste schaltet die Einstellung um.

MANUAL	teilt eine Datei, wenn Sie SET drücken.
TIME	teilt eine Datei automatisch alle 5 Minuten.

Zur Aufnahme von DAB/FM-Sendern

1. **Drücken Sie TUNER.**
2. **Stimmen Sie einen als Festsender aufzunehmen gewünschten Sender ab.**
3. **Drücken Sie REC/DELETE.**

Fernbedienung



Hauptgerät



RECSTART

Die Aufnahme beginnt.

Während der Aufnahme leuchtet die REC-Anzeige.

4. **Drücken Sie ■ zum Stoppen der Aufnahme.**

Zur Aufnahme eines externen Geräts

1. **Drücken Sie AUDIO IN.**
Verbinden Sie vor der Aufnahme das externe Gerät mit der Anlage.
2. **Drücken Sie REC/DELETE.**
Die Aufnahme beginnt.
3. **Starten Sie die Wiedergabe des externen Geräts.**
Während der Aufnahme leuchtet die REC-Anzeige.
4. **Drücken Sie ■ zum Stoppen der Aufnahme.**

Zur Aufnahme des Metronoms

1. **Drücken Sie METRONOME.**
Passen Sie gegebenenfalls das Tempo und den Rhythmus an (Seite 21).
2. **Drücken Sie REC/DELETE.**
Die Aufnahme beginnt.
Während der Aufnahme leuchtet die REC-Anzeige.
3. **Drücken Sie ■ zum Stoppen der Aufnahme.**

Einen Track löschen

- Ein auf einem USB-Gerät aufgenommener Track kann gelöscht werden.
- Gelöschte Dateien können nicht wieder hergestellt werden.

1. **Starten Sie die Wiedergabe des zu löschenden Tracks.**
2. **Drücken Sie REC/DELETE.**

REC/DELETE



3. **Drücken Sie SET.**
Im Displayfenster erscheint „DELETE“ und das Löschen wird ausgeführt.
Es erscheint „FINISH“, wenn das Löschen beendet ist.

Verwendung des Timers

Einstellung des Einschlaf-Timers

Drücken Sie SLEEP.



Bei jeder Betätigung der Taste wird in der oben angegebenen Reihenfolge zwischen den verschiedenen Einstellungen der Zeitdauer (in Minuten) wie folgt umgeschaltet.

10 → 20 → 30 → 60 → 90 → 120 → 150 → 180 → OFF → (zurück zum Anfang)

Um die Restzeit bis zum Ausschalten der Anlage zu prüfen, drücken Sie SLEEP einmal.

Zum Abbrechen des Einschlaf-Timers drücken Sie SLEEP wiederholt, um „OFF“ zu wählen.

Einstellung des Täglich-Timers

Bei Verwendung des Täglich-Timers (Wiedergabe-Timer) können Sie zu Ihrer Lieblingsmusik aufwachen.

HINWEIS

- Stellen Sie die Uhrzeit vor dem Einstellen des Täglich-Timers ein (Seite 10).
- Stimmen Sie vorher auf einen DAB/FM-Sender ab, setzen eine Disc ein oder schließen ein USB-Gerät/iPod an der Anlage an, und stellen Sie sicher, dass die Quelle richtig arbeitet.
- Wählen Sie den gewünschten DAB/FM-Sender vor, bevor Sie den Täglich-Timer einstellen (Seite 14).
- Der Täglich-Timer funktioniert im Batteriebetrieb nicht. Schließen Sie ein Netzkabel an.

1. Drücken Sie wiederholt CLOCK/TIMER, bis im Displayfenster „PLAY TMR“ erscheint.



2. Drücken Sie erneut CLOCK/TIMER.



3. Drücken Sie zum Einstellen der Startzeit-Stunde UP oder DOWN.

- Wenn Sie die Taste gedrückt halten, schaltet die Stundenstelle kontinuierlich weiter.

4. Drücken Sie SET.

5. Wiederholen Sie die Schritte 3 und 4, um die Startzeit-Minuten, die Endzeit der Stunde und Minute einzustellen und wählen Sie die Quelle und Lautstärke.

- Wenn der DAB/FM-Tuner als Quelle gewählt ist, wählen Sie mit den Tasten UP oder DOWN eine Festsendernummer und drücken Sie SET.
- Wenn CD oder USB als Quelle gewählt ist, wählen Sie mit den Tasten UP oder DOWN eine Track-Nummer und drücken Sie SET.

6. Drücken Sie \odot/I zum Ausschalten des Geräts.

- Der Täglich-Timer funktioniert nur bei ausgeschalteter Anlage.
- Während der Timer eingestellt wird, leuchtet die Timer-Anzeige \odot ^{PLAY} auf.
- Während der Timer arbeitet, blinkt \odot ^{PLAY}.
- Sobald der Täglich-Timer eingestellt ist, funktioniert sie täglich.
- Die Start- und Endzeit können nicht gleich sein.

Zum Zurückschalten zum vorherigen Schritt drücken Sie CANCEL.

Um den Täglich-Timer abzustellen, drücken Sie nach Schritt 1 CANCEL.

Um den Täglich-Timer nach dem Abstellen wieder mit den gleichen Einstellungen zu starten, drücken Sie nach Schritt 1 SET.

Verwendung des Timers

Einstellung des Aufnahme-Timers

Sie können den Aufnahme-Timer für DAB/FM-Sender oder ein externes Gerät einstellen.

HINWEIS

- Stellen Sie die Uhrzeit vor dem Einstellen des Aufnahme-Timers ein (Seite 10).
- Überprüfen Sie den Empfang des DAB/FM-Senders und die Verbindung des externen Geräts, bevor Sie den Aufnahme-Timer einstellen.
- Wählen Sie den gewünschten DAB/FM-Sender vor, bevor Sie den Aufnahme-Timer einstellen (Seite 14).
- Verbinden Sie das USB-Gerät mit der Anlage, bevor Sie den Aufnahme-Timer einstellen.
- Der Aufnahme-Timer funktioniert im Batteriebetrieb nicht. Schließen Sie ein Netzkabel an.

1. Drücken Sie CLOCK/TIMER.

„REC TMR“ erscheint im Displayfenster.



2. Drücken Sie erneut CLOCK/TIMER.



3. Drücken Sie zum Einstellen der Startzeit-Stunde UP oder DOWN.

- Wenn Sie die Taste gedrückt halten, schaltet die Stundenstelle kontinuierlich weiter.

4. Drücken Sie SET.

5. Wiederholen Sie die Schritte 3 und 4, um die Startzeit-Minuten, die Endzeit der Stunde und Minute einzustellen und wählen Sie die Quelle und Lautstärke.

- Wenn der DAB/FM-Tuner als Quelle gewählt ist, wählen Sie mit den Tasten UP oder DOWN eine Festsendernummer und drücken Sie SET.

6. Drücken Sie \odot/I zum Ausschalten des Geräts.

- Der Aufnahme-Timer arbeitet nur bei ausgeschalteter Anlage.
- Während der Timer eingestellt wird, leuchtet die Timer-Anzeige \odot REC auf.
- Während der Timer arbeitet, blinkt \odot REC.
- Der Aufnahme-Timer arbeitet nur einmal. (Die Einstellungen werden trotzdem in der Anlage gespeichert.)
- Die Start- und Endzeit können nicht gleich sein.

Zum Zurückschalten zum vorherigen Schritt drücken Sie CANCEL.

Um den Aufnahme-Timer abzustellen, drücken Sie nach Schritt 1 CANCEL.

Um den Aufnahme-Timer wieder mit den gleichen Einstellungen zu starten, drücken Sie nach Schritt 1 SET.

Um beste Leistung mit der Anlage zu erzielen, halten Sie Ihre Discs und Mechanismen immer sauber.

Umgang mit Discs

- Um eine Disc aus ihrem Behälter zu entfernen, ergreifen Sie sie am Rand, drücken Sie leicht auf das Mittelloch, und heben Sie die Disc heraus.
- Berühren Sie nicht die glänzende Seite der Disc, und biegen Sie die Disc nicht.
- Setzen Sie die Disc nach der Verwendung in die Hülle zurück.
- Achten Sie beim Einlegen der Disc in ihren Behälter sorgfältig darauf, die Oberfläche nicht zu zerkratzen.
- Schützen Sie die Disc für direktem Sonnenlicht, extremen Temperaturen und Feuchtigkeit.

Reinigen von Discs

- Wischen Sie die Disc mit einem weichen Lappen gerade von der Mitte nach außen hin ab.

Reinigung der Anlage

- Flecken müssen mit einem weichen Lappen abgewischt werden. Bei schwerer Verschmutzung der Anlage einen Lappen mit wässriger, neutraler Spülmittellösung tränken, gut auswringen, die Anlage abwischen, und dann mit einem trockenen Lappen trockenwischen.
- Um Beeinträchtigung der Qualität der Anlage, Beschädigung, oder Abpellen der Lackierung zu vermeiden, auf folgendes achten:
 - NICHT gewaltsam abwischen.
 - NICHT mit Lösungsmitteln wie Verdünner oder Benzol abwischen.
 - NICHT flüchtige Substanzen wie etwa Insektensprays darauf sprühen.
 - NICHT Gummi- oder Plastikteile längere Zeit in Berührung lassen.

Reinigen der CD-Tonabnehmerlinse

- Halten Sie die CD-Tonabnehmerlinse sauber, oder der Klang kann beeinträchtigt werden. Verwenden Sie einen Blaspinsel (erhältlich im Fotofachhandel, usw.), um den Staub von der Linse zu entfernen.

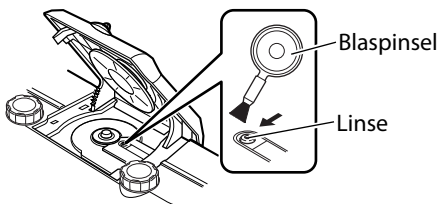

- Microsoft und Windows Media sind entweder eingetragene Marken oder Marken der Microsoft Corporation in den Vereinigten Staaten und/oder anderen Ländern.
- "Made for iPod" and "Made for iPhone" mean that an electronic accessory has been designed to connect specifically to iPod or iPhone, respectively, and has been certified by the developer to meet Apple performance standards. Apple is not responsible for the operation of this device or its compliance with safety and regulatory standards. Please note that the use of this accessory with iPod or iPhone may affect wireless performance.
- iPhone, iPod, iPod classic, iPod nano and iPod touch are trademarks of Apple Inc., registered in the U.S. and other countries.
- Die Wortmarke Bluetooth® und die Logos sind eingetragene Warenzeichen der Bluetooth SIG, Inc., und jegliche Verwendung solcher Marken durch die JVC KENWOOD Corporation geschieht unter Lizenz. Andere Warenzeichen und Handelsnamen sind Eigentum ihrer jeweiligen Besitzer und werden von uns anerkannt.

Über Disk/Datei

Abspielbare Discs/Dateien

Discs	AUDIO-CD	CD-R	CD-RW
			
Dateien	MP3/WMA		

- Manche MP3/WMA-Dateien können nicht wiedergegeben werden und werden übersprungen. Das ist ein Resultat ihrer Aufnahmeverfahren und Bedingungen.
- Bei der Herstellung von MP3/WMA-Discs verwenden Sie ISO 9660 mit Level 1 als Disc-Format.
- Diese Anlage kann MP3/WMA abspielen, das mit der folgenden Samplingfrequenz und Bitrate aufgenommen wurde.

Bitrate:	MP3	32 kbps – 320 kbps
	WMA	32 kbps – 320 kbps
Samplingfrequenz:		32 / 44,1 / 48 kHz

- Diese Anlage lässt keine sog. „packet write“ Discs zu.
- Diese Anlage kann nicht die Tag-Daten von MP3/WMA anzeigen.
- Diese Anlage kann bis zu 99 Ordner und 999 Dateien auf einer Disc, bzw. 300 Ordner und 999 Dateien auf dem USB-Gerät erkennen.

Wichtig zur USB-Massenspeichergeräte

Zum Anschließen/Abtrennen:

- Trennen Sie das USB-Gerät ab, nachdem die Wiedergabe gestoppt wurde. Das Trennen des USB-Geräts während der Aufnahme/Wiedergabe kann Probleme mit dem USB-Gerät und den Dateien darauf verursachen.
- Beim Anschließen über ein USB-Kabel verwenden Sie ein USB 2.0-Kabel mit einer Länge von weniger als 1 m.
- Sie können nicht einen Computer an die USB MEMORY-Klemme der Anlage anschließen.
- Verwenden Sie keinen USB-Hub.
- Bei Netzbetrieb und USB als Quelle, wird das USB-Gerät über das USB MEMORY-Terminal geladen.
- Deaktivieren Sie die Sicherheitsfunktion des USB-Geräts vor dem Anschließen.

Zur Wiedergabe:

- Die Wiedergabereihenfolge von MP3/WMA-Dateien
 - Gruppen werden in der erstellten Reihenfolge wiedergegeben. In einer Gruppe werden Tracks in der Aufnahmereihenfolge abgespielt.
 - Die Wiedergabe-Reihenfolge kann sich ändern, wenn Sie einen Ordner- oder Dateinamen auf dem PC ändern.
- Sie können nicht größere Dateien als 2 Gigabyte abspielen.
- Die Speicherkapazität für das USB-Massenspeichergerät wird mit 4 GB oder weniger Speicherkapazität empfohlen.
- Wenn Ihr USB-Gerät partitioniert ist, wird nur die erste Partition erkannt.
- Manche USB-Geräte werden möglicherweise nicht erkannt oder arbeiten nicht richtig.
- Urheberrechtlich geschützte Tracks (WMA-DRM Tracks) können nicht auf der Anlage abgespielt werden.
- Ein elektrostatischer Schlag beim Anschließen eines USB-Geräts kann anormale Wiedergabe vom Gerät bewirken. In diesem Fall trennen Sie das USB-Gerät ab, setzen diese Anlage und das USB-Gerät zurück.
- JVC übernimmt keine Verantwortung für jeglichen Datenverlust in einem USB-Massenspeichergerät bei der Verwendung dieser Anlage.

Störungssuche

Wenn Sie ein Problem mit Ihrer Anlage haben, gehen Sie zunächst diese Liste durch, um hier eine mögliche Lösung zu finden, bevor Sie das Gerät zum Kundendienst einreichen.

Allgemein

Die Anlage kann nicht eingeschaltet werden.

- ➔ Keine Spannungsversorgung. Prüfen Sie, ob der Netzstecker eingesteckt ist bzw. wechseln Sie die Batterien aus.

Die Anlage schaltet sich automatisch ab.

- ➔ Die automatische Energiesparfunktion ist eingeschaltet.

Einstellungen oder Eingaben werden plötzlich aufgehoben, bevor Sie fertig sind.

- ➔ Es gibt eine Zeitgrenze. Wiederholen Sie das Verfahren.

Während Betriebsstrom mittels Batterien angelegt wird, ist der Ton von den Lautsprechern verzerrt oder zu leise.

- ➔ Die Batterien sind erschöpft. Tauschen Sie die Batterien aus.

Unfähig, die Anlage von der Fernbedienung zu steuern.

- ➔ Es befindet sich ein Hindernis zwischen Fernbedienung und dem Fernbedienungssensor an der Anlage.
- ➔ Die Batterien sind erschöpft.

Kein Ton.

- ➔ Einstellen der Lautstärke.
- ➔ Kopfhörer sind angeschlossen.

Disc/USB-Massenspeichergerät-Bedienverfahren

Die Disc/das USB-Gerät spielt nicht ab.

- ➔ Die Disc ist umgekehrt eingesetzt. Setzen Sie die Disc mit der Beschriftungsseite nach oben weisend ein.
- ➔ Die Disc ist zerkratzt oder schmutzig.
- ➔ Die Disc ist im „Packet writing (UDF-Dateieinheit)“ aufgenommen worden. Sie kann nicht wiedergegeben werden. Überprüfen Sie die Dateien, die Sie wiedergeben möchten.
- ➔ Das USB-Gerät ist nicht richtig angeschlossen.

MP3/WMA-Gruppen und Tracks werden nicht erwartungsgemäß abgespielt.

- ➔ Die Wiedergabe-Reihenfolge kann sich ändern, wenn Sie einen Dateinamen auf dem PC ändern.

Der Disc-Klang ist unterbrochen.

- ➔ Die Disc ist zerkratzt oder schmutzig.

Ton vom USB-Gerät ist unterbrochen.

- ➔ Rauschen und statische Elektrizität können den Ton stoppen. In diesem Fall trennen Sie das USB-Gerät ab, schalten die Anlage aus, und schließen das USB-Gerät wieder an, nachdem die Anlage wieder eingeschaltet ist.

iPod-Bedienverfahren

Es erfolgt keine Wiedergabe des iPods.

- ➔ Überprüfen des iPod-Typs (Seite 31).
- ➔ Die Batterie des iPod ist schwach oder leer. Laden Sie die Batterie des iPod.

Bedienung des Radios

Schwer hörbare Sendungen wegen Rauschen.

- ➔ Die DAB/UKW-Antenne ist nicht richtig ausgestreckt und platziert.

Timer-Funktionen

Täglich-Timer startet nicht.

- ➔ Die Anlage war bei Erreichen der Einschaltzeit bereits eingeschaltet. Der Timer arbeitet nur bei ausgeschalteter Anlage.

Bluetooth-Bedienungen

Verbinden eines Bluetooth-Geräts nicht möglich.

- ➔ Das Gerät unterstützt A2DP nicht.
Zum Streamen von Musikdaten ist ein A2DP-Profil notwendig. Siehe Bedienungsanleitung des Bluetooth-Geräts.

Bedienen eines Bluetooth-Geräts nicht möglich.

- ➔ Das Gerät unterstützt AVRCP nicht.
Zur Steuerung des Geräts über das System ist ein AVRCP-Profil notwendig. Siehe Bedienungsanleitung des Bluetooth-Geräts.

Die Anlage funktioniert nach diesen Vorgängen nicht richtig...

Die Anlage funktioniert mit einem eingebauten Mikroprozessor. Wenn die Tasten nicht richtig funktionieren, ziehen Sie einmal den Netzstecker ab, warten Sie eine kurze Zeit lang und stecken dann den Netzstecker wieder ein.

Technische Daten

Disc-Player

CD-Kapazität:	1 CD
Signal-Rauschabstand:	85 dB
Dynamikumfang:	90 dB

Tuner

DAB-

Abstimmbereich

- BAND III: 174,928 MHz – 239,200 MHz
- L-BAND: 1 452,960 MHz – 1 490,624 MHz

UKW-Abstimmbereich: 87,50 MHz – 108,00 MHz

Antenne: Teleskopantenne

Bluetooth

Bluetooth-Version: Bluetooth 2.1 + EDR zertifiziert

Ausgangsleistung: Bluetooth Leistungsklasse 2

Betriebsbereich: max. 10 m (10,9 yd.)*

* Die Kommunikationsreichweite kann je nach Umgebungsbedingungen abweichen.

Frequenzband: 2,4 GHz (2,4000 GHz – 2,4835 GHz)

Bluetooth-Profil: A2DP (Advanced Audio Distribution Profile), AVRCP (Audio/Video Remote Control Profile)

Allgemein

Lautsprecher:

- Vollbereich: 8 cm Konus x 2
Lautsprecherimpedanz: 16 Ω
- Super-Tieftöner: 13 cm Konus x 2
Lautsprecherimpedanz: 7 Ω

Ausgangsleistung: 40 W

Eingangsbuchse

• USB MEMORY:

- Abspielbare Dateien: MP3, WMA
- Kompatibel mit USB 2.0 Full-Speed.
- Kompatibles Gerät: Massenspeichergerät
- Kompatibles System: FAT16, FAT32
- Ausgangsleistung: 5 V Gleichstrom = 500 mA
- Docking-Station für iPod: 5 V Gleichstrom = 1 A
- AUDIO IN: $\phi 3,5$
- Eingangsempfindlichkeit/Impedanz (1 kHz):
 - LEVEL 1: 500 mV/47 k Ω
 - LEVEL 2: 250 mV/47 k Ω
 - LEVEL 3: 125 mV/47 k Ω

• MIC/GUITAR:

- Schaltbar
- MIC: 200 Ω - 2 k Ω ($\phi 6,3$)
- GUITAR: 100 k Ω - 1 M Ω ($\phi 6,3$)
- 12 V Gleichstrom, 2 A

• DC IN:

Ausgangsklemme

• PHONES:

- $\phi 3,5$
- 32 Ω - 1 k Ω
- 15 mW/Kanal
- Ausgangsleistung bei 32 Ω FBAS

• VIDEO OUT (Für iPod):

Stromversorgung

• Wechselstrom:

- 230 V Wechselstrom \sim , 50 Hz
- Gleichstrom: 15 V Gleichstrom (R20 (SUM-1)/D (13D)-Format-Batterien x 10) Extern 12 V Gleichstrom

Leistungsaufnahme: Beim Verwendung
einer Netzsteckdose
28 W (im Betrieb)
0,50 W oder weniger
(auf Standby)
Bei Verwendung von
DC IN
2 A (eingeschaltet)

Abmessungen: 666 mm x 235 mm x
240 mm (B/H/T)

Gewicht: Ca. 7,2 kg
(ohne im Batteriefach
eingelegte Batterien)

Änderungen bei Design und technischen
Daten bleiben vorbehalten.

RV-NB90B | CD-SYSTEM MIT POWER WOOFER

JVC



© 2012 JVC KENWOOD Corporation

0412SKYMDWBET