

Art Nr.:00009944: **Nur zur Montage auf Spiegeln verwenden!
Should be exclusively mounted on mirrors!**

DE	Montageanleitung:	Achtung! Vor Beginn der Montagearbeiten lesen Sie bitte aufmerksam die Sicherheitshinweise!
GB	Installation Instructions :	Warning! Before assembling, please read carefully the safety instructions!
FR	Instructions de montage :	Attention ! Avant le début des travaux de montage, prière de lire attentivement les consignes de sécurité !
IT	Istruzioni per il montaggio:	Attenzione! Prima di iniziare le operazioni di montaggio, si prega di leggere attentamente le avvertenze di sicurezza!
NL	Montageaanwijzing:	Let op! Lees voordat u met de montage begint eerst de veiligheidsinstructies zorgvuldig door!
ES	Instrucciones de montaje:	Atención! Antes de comenzar con los trabajos de montaje leer detenidamente los avisos de seguridad!
PT	Avisos de montagem:	Cuidado! Antes de iniciar os trabalhos de montagem por favor leia atentamente os avisos de segurança.
DK	Montagevejledning:	OBS! Inden påbegyndelse af montagearbejderne bedes De læse sikkerhedshenvisningerne opmærksomt!
SE	Montageringsanvisning:	OBS! Läs säkerhetsanvisningarna noga innan du börjar med monteringsarbetena!
FI	Asennusohje:	Huomio! Ennen asennustöiden aloittamista pyydämme Teitä lukemaan turvaohjeet huolellisesti!
PL	Instrukcja Montażu:	Uwaga! Przed przystąpieniem do montażu należy uważnie przeczytać wskazówki bezpieczeństwa!
CZ	Montážní návod:	Pozor! Než začnete provádět montážní práce, přečtěte si důkladně bezpečnostní pokyny!
HU	Szerelési útmutató :	Figyelem! A szerelési munkák megkezdése előtt figyelmesen olvassa el a biztonsági útmutatókat!
RO	Indicații de montare:	Atențiune! A se citi cu atenție indicațiile privind siguranța, înainte de începerea montării!
BG	Упътване за монтаж:	Внимание! Преди да започнете работите по монтажа прочетете внимателно упътването за безопасност!
RU	Руководство по монтажу:	Внимание! До начала монтажных работ внимательно прочтите эти указания по технике безопасности!
SI	Navodila za montažo:	Pozor! Pred začetkom montažni del skrbno preberite Varnostna opozorila!
HR	Uputstvo za montažu:	Pozor! Prije početka montaže molimo pozorno pročitatje sigurnosne naputke!
GR	Οδηγίες συναρμολόγησης	Προσοχή! Πριν την διεξαγωγή της συναρμολόγησης διαβάστε προσεκτικά τις υποδείξεις ασφαλείας!
TR	Montaj kılavuzunu:	Dikkat! Montaja başlamadan önce güvenlik talimatnamesini titizlikle okuyunuz!

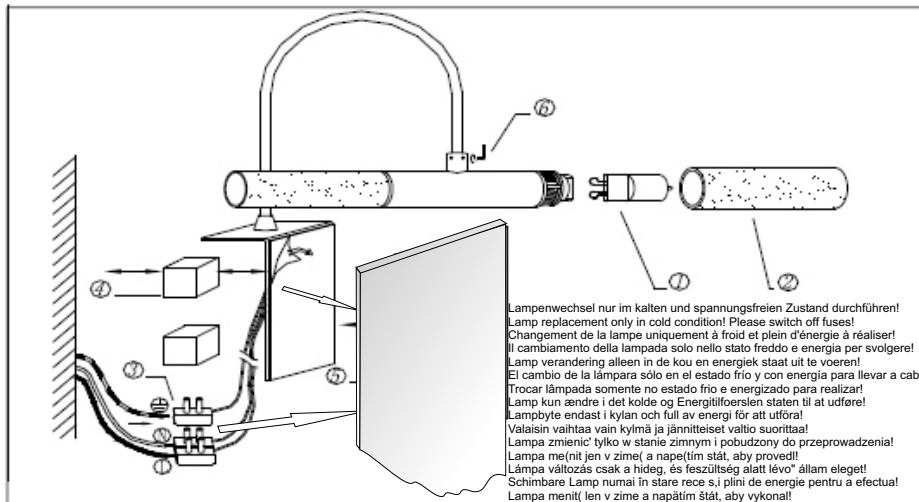

2x G9
max 25 Watt



Lampenwechsel nur im kalten und spannungsfreien Zustand durchführen!
Lamp replacement only in cold condition! Please switch off fuses!
Changement de la lampe uniquement à froid et plein d'énergie à réaliser!
Il cambiamento della lampada solo nello stato freddo e energia per svolgerlo!
Lamp verandering alleen in de kou en energiek staat uit te voeren!
El cambio de la lámpara sólo en el estado frío y con energía para llevar a cabo!
Trocar lâmpada somente no estado frio e energizado para realizar!
Lamp kun ændre i det kolde og Energitilførslen staten til at udføre!
Lampbyte endast i kylan och full av energi för att utföra!
Valaisin vaihtaa vain kylmää ja jännitteet pois suorittaen!
Lampa zmiennie tylko w stanie zimnym i pozbudzony do przeprowadzenia!
Lampa me(n)it jen v zime a napätim stát, aby provedl!
Lámpa változás csak a hideg, és feszültség alatt lévő" állam eleget!
Schimbare Lamp numai in stare rece s,i plini de energie pentru a efectua!
Lampa menit(len v zime a napätim stát, aby vykonat!
Lamp sprememba samo v hladnem stanju in napetostjo za opravljanje!
Lampica promijeniti samo u hladnim i energizirano država obavljati!
Sog(uk ve enerjik devlet sadece lambasi degistirmek yürütmek için!

Art Nr.:00009944: **Nur zur Montage auf Spiegeln verwenden!
Should be exclusively mounted on mirrors!**

DE	Montageanleitung:	Achtung! Vor Beginn der Montagearbeiten lesen Sie bitte aufmerksam die Sicherheitshinweise!
GB	Installation Instructions :	Warning! Before assembling, please read carefully the safety instructions!
FR	Instructions de montage :	Attention ! Avant le début des travaux de montage, prière de lire attentivement les consignes de sécurité !
IT	Istruzioni per il montaggio:	Attenzione! Prima di iniziare le operazioni di montaggio, si prega di leggere attentamente le avvertenze di sicurezza!
NL	Montageaanwijzing:	Let op! Lees voordat u met de montage begint eerst de veiligheidsinstructies zorgvuldig door!
ES	Instrucciones de montaje:	Atención! Antes de comenzar con los trabajos de montaje leer detenidamente los avisos de seguridad!
PT	Avisos de montagem:	Cuidado! Antes de iniciar os trabalhos de montagem por favor leia atentamente os avisos de segurança.
DK	Montagevejledning:	OBS! Inden påbegyndelse af montagearbejderne bedes De læse sikkerhedshenvisningerne opmærksomt!
SE	Montageringsanvisning:	OBS! Läs säkerhetsanvisningarna noga innan du börjar med monteringsarbetena!
FI	Asennusohje:	Huomio! Ennen asennustöiden aloittamista pyydämme Teitä lukemaan turvaohjeet huolellisesti!
PL	Instrukcja Montażu:	Uwaga! Przed przystąpieniem do montażu należy uważnie przeczytać wskazówki bezpieczeństwa!
CZ	Montážní návod:	Pozor! Než začnete provádět montážní práce, přečtěte si důkladně bezpečnostní pokyny!
HU	Szerelési útmutató :	Figyelem! A szerelési munkák megkezdése előtt figyelmesen olvassa el a biztonsági útmutatókat!
RO	Indicații de montare:	Atențiune! A se citi cu atenție indicațiile privind siguranța, înainte de începerea montării!
BG	Упътване за монтаж:	Внимание! Преди да започнете работите по монтажа прочетете внимателно упътването за безопасност!
RU	Руководство по монтажу:	Внимание! До начала монтажных работ внимательно прочтите эти указания по технике безопасности!
SI	Navodila za montažo:	Pozor! Pred začetkom montažni del skrbno preberite Varnostna opozorila!
HR	Uputstvo za montažu:	Pozor! Prije početka montaže molimo pozorno pročitatje sigurnosne naputke!
GR	Οδηγίες συναρμολόγησης	Προσοχή! Πριν την διεξαγωγή της συναρμολόγησης διαβάστε προσεκτικά τις υποδείξεις ασφαλείας!
TR	Montaj kılavuzunu:	Dikkat! Montaja başlamadan önce güvenlik talimatnamesini titizlikle okuyunuz!



2x G9
max 25 Watt

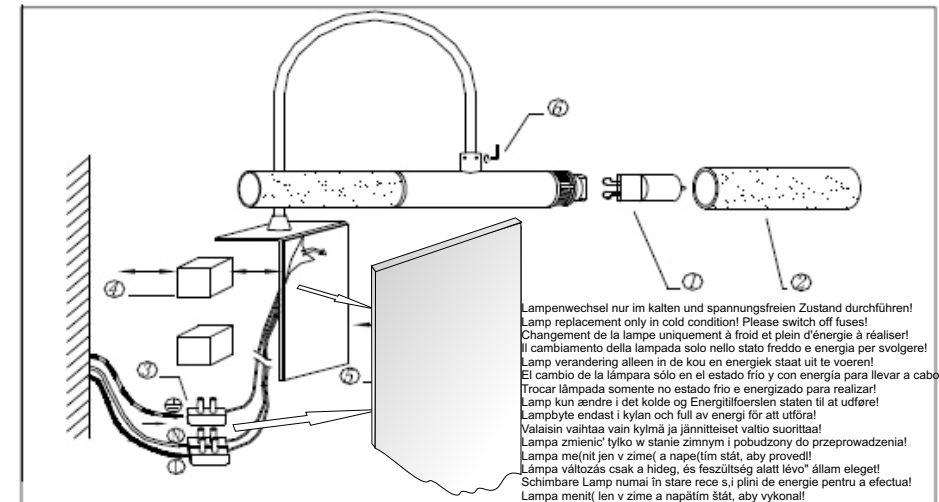

Lampenwechsel nur im kalten und spannungsfreien Zustand durchführen!
Lamp replacement only in cold condition! Please switch off fuses!
Changement de la lampe uniquement à froid et plein d'énergie à réaliser!
Il cambiamento della lampada solo nello stato freddo e energia per svolgerlo!
Lamp verandering alleen in de kou en energiek staat uit te voeren!
El cambio de la lámpara sólo en el estado frío y con energía para llevar a cabo!
Trocar lâmpada somente no estado frio e energizado para realizar!
Lamp kun ændre i det kolde og Energitilførslen staten til at udføre!
Lampbyte endast i kylan och full av energi för att utföra!
Valaisin vaihtaa vain kylmää ja jännitteet pois suorittaen!
Lampa zmiennie tylko w stanie zimnym i pozbudzony do przeprowadzenia!
Lampa me(n)it jen v zime a napätim stát, aby provedl!
Lámpa változás csak a hideg, és feszültség alatt lévő" állam eleget!
Schimbare Lamp numai in stare rece s,i plini de energie pentru a efectua!
Lampa menit(len v zime a napätim stát, aby vykonat!
Lamp sprememba samo v hladnem stanju in napetostjo za opravljanje!
Lampica promijeniti samo u hladnim i energizirano država obavljati!
Sog(uk ve enerjik devlet sadece lambasi degistirmek yürütmek için!