

***Nikon***

FOTOCAMERA DIGITALE

# COOLPIX S3500

Manuale di riferimento



It



## Caratteristiche principali della fotocamera COOLPIX S3500

Funzioni utili per acquisire le immagini e i filmati desiderati

### **Funzioni avanzate per ottenere immagini di qualità**



Questa fotocamera offre un'ampia scelta di funzioni ad alte prestazioni, tra cui vari modi di ripresa esclusivi della gamma COOLPIX, uno zoom ottico 7x, e una risoluzione effettiva di 20,1 megapixel, per consentire agli utenti di ottenere il risultato fotografico desiderato. La funzione di riduzione vibrazioni (VR) a decentramento ottico di livello avanzato della fotocamera consente di acquisire immagini estremamente nitide, anche in situazioni in cui è probabile che si verifichino movimenti della fotocamera. Inoltre, è possibile realizzare filmati in tutta semplicità, premendo il pulsante di registrazione filmato.

Effetti di fotoritocco divertenti e facili da usare durante la ripresa

### **Selezione rapida effetti..... 30, 39**

Creazione di immagini con effetti in tre semplici passaggi: ripresa, selezione e salvataggio.

Sono disponibili trenta effetti. In seguito all'applicazione, è possibile controllare il risultato visualizzando un'anteprima dell'immagine, per scegliere l'effetto più adatto alla scena o al proprio stato d'animo.

Gli stessi effetti possono essere applicati alle immagini anche successivamente, premendo il pulsante  durante la riproduzione ( 33).

Effetti di fotoritocco per abbellire i visi

### **Ritocco glamour ..... 78**

La fotocamera consente di ritoccare le immagini con otto effetti studiati per valorizzare i volti umani, rendendoli più attraenti. Con la funzione Ritocco glamour, oltre a ridurre le dimensioni del volto e a enfatizzare gli occhi, è possibile rendere la pelle più luminosa, correggere le occhiaie, schiarire gli occhi e sbiancare i denti. Con questi effetti gli utenti potranno divertirsi ad abbellire i soggetti delle immagini, valorizzandone i tratti o facendoli sembrare più giovani con poche mosse.

**Introduzione**

**Componenti della fotocamera**

**Passaggi base per la ripresa e la riproduzione**

**Funzioni di ripresa**

**Funzioni di riproduzione**

**Registrazione e riproduzione di filmati**

**Impostazione generale della fotocamera**

**Informazioni di riferimento**

**Note tecniche e indice analitico**

# Da leggere prima di cominciare

Grazie per avere acquistato la fotocamera digitale Nikon COOLPIX S3500. Prima di utilizzare la fotocamera, leggere le informazioni riportate nella sezione "Informazioni sulla sicurezza" (☞viii-x) e familiarizzare con le informazioni fornite nel presente manuale. Al termine della lettura, tenere il manuale a portata di mano e consultarlo per sfruttare appieno tutte le potenzialità della nuova fotocamera.

## Informazioni sul presente manuale







Per iniziare a utilizzare immediatamente la fotocamera, vedere "Passaggi base per la ripresa e la riproduzione" (📖13).

Per imparare a conoscere i componenti della fotocamera e le informazioni visualizzate sul monitor, vedere "Componenti della fotocamera" (📖1).

## Altre informazioni

- Simboli e convenzioni

Per facilitare la consultazione del presente manuale sono stati adottati i seguenti simboli e convenzioni:

Simbolo	Descrizione
	Questa icona segnala avvertenze o informazioni che è necessario leggere prima dell'uso per evitare danni alla fotocamera.
	Questa icona indica note e informazioni da leggere prima di utilizzare la fotocamera.
 / 	Queste icone indicano altre pagine contenenti informazioni pertinenti;  : capitolo "Informazioni di riferimento",  : "Note tecniche e indice analitico".
	

- Le schede di memoria SD, SDHC e SDXC sono indicate con il termine "card di memoria" nel presente manuale.
- L'impostazione attiva al momento dell'acquisto viene definita "impostazione predefinita".
- I nomi delle voci di menu visualizzate sul monitor della fotocamera e i nomi dei pulsanti e i messaggi visualizzati sullo schermo di un computer vengono riportati in grassetto.
- In questo manuale, le immagini vengono a volte omesse dagli esempi di visualizzazione del monitor, in modo che le icone risultino più facilmente visibili.
- Le figure e le schermate riprodotte in questo manuale potrebbero differire dalle visualizzazioni effettive.

# Informazioni e precauzioni

## Aggiornamento costante

Nell'ambito dei servizi di assistenza offerti, Nikon si impegna a garantire un "aggiornamento costante" dei propri utenti, che potranno trovare informazioni sempre attuali sui seguenti siti Web:

- Per gli utenti negli Stati Uniti: <http://www.nikonusa.com/>
- Per gli utenti in Europa e Africa: <http://www.europe-nikon.com/support/>
- Per gli utenti in Asia, Oceania e Medio Oriente: <http://www.nikon-asia.com/>

Visitando questi siti Web, è possibile trovare informazioni aggiornate e suggerimenti, risposte alle domande più frequenti (FAQ) e consigli generali sulle tecniche fotografiche e di riproduzione digitale. Per ulteriori informazioni è possibile rivolgersi al rivenditore Nikon locale. Per informazioni sui contatti visitare il sito di seguito riportato.

<http://imaging.nikon.com/>

## Utilizzare esclusivamente accessori elettronici di marca Nikon

Le fotocamere Nikon COOLPIX sono progettate secondo i più elevati standard qualitativi e contengono circuiti elettronici molto sofisticati. Solo gli accessori elettronici Nikon (compresi caricabatteria, batterie, adattatori CA/caricabatteria e adattatori CA) certificati da Nikon per l'uso con questa fotocamera digitale Nikon sono progettati e collaudati per garantire un funzionamento conforme ai requisiti funzionali e di sicurezza dei circuiti elettronici di questo prodotto.

L'UTILIZZO DI ACCESSORI ELETTRONICI DI MARCA DIVERSA DA NIKON POTREBBE DANNEGGIARE LA FOTOCAMERA E RENDERE NULLA LA GARANZIA NIKON.

L'uso di batterie ricaricabili Li-ion di altri produttori, prive del sigillo con ologramma Nikon, potrebbe impedire il normale funzionamento della fotocamera o provocare surriscaldamento, incendi, rotture o perdite di liquidi.

Per ulteriori informazioni sugli accessori di marca Nikon, rivolgersi a un rivenditore autorizzato Nikon.



**Sigillo con ologramma:**  
garantisce l'originalità del prodotto Nikon.

## Prima di effettuare riprese importanti

Prima di utilizzare la fotocamera per occasioni importanti, come un matrimonio o un viaggio, scattare alcune foto di prova per verificare che la fotocamera funzioni correttamente. Nikon declina ogni responsabilità per eventuali danni o perdite di profitto derivanti dal malfunzionamento del prodotto.

## Informazioni sui manuali

- La riproduzione, la trasmissione, la trascrizione, l'inserimento in un sistema di reperimento di informazioni, la traduzione in qualsiasi lingua, in qualsiasi forma e con qualsiasi mezzo della documentazione acclusa a questo prodotto senza previa autorizzazione scritta di Nikon sono severamente vietati.
- Nikon si riserva il diritto di modificare le specifiche hardware e software riportate nella documentazione in qualsiasi momento e senza preavviso.
- Nikon declina ogni responsabilità in caso di danni derivanti dall'utilizzo del presente prodotto.
- Sebbene le informazioni contenute nella presente documentazione siano il più possibile complete e accurate, gli utenti sono invitati a segnalare eventuali errori e omissioni al rivenditore Nikon più vicino (gli indirizzi dei rivenditori sono forniti separatamente).

## Note concernenti il divieto di copia e riproduzione

Nota: il semplice possesso di materiale copiato o riprodotto in modo digitale tramite scanner, fotocamere digitali o altri dispositivi può essere perseguito legalmente.

### • **Materiali la cui copiatura o riproduzione è proibita per legge**

È severamente vietata la copia o la riproduzione di banconote, monete, obbligazioni statali o locali, anche se tali copie o riproduzioni sono dotate della dicitura "Campione". È vietata la copia o la riproduzione di banconote, monete o titoli in circolazione all'estero. È vietata la copia o la riproduzione di francobolli e cartoline non timbrati emessi dallo stato, salvo previa autorizzazione dell'organo di competenza. È vietata la riproduzione di francobolli emessi dallo stato e di documenti certificati stipulati secondo legge.

### • **Precauzioni per determinate copie e riproduzioni**

La copia o la riproduzione di titoli di credito emessi da aziende private (azioni, ricevute, assegni, buoni regalo e così via), abbonamenti ai mezzi pubblici o buoni d'acquisto sono consentite per un numero di copie minimo necessario ai fini contabili da parte dell'azienda stessa. È inoltre vietata la riproduzione di passaporti, licenze emesse da aziende private o pubbliche, carte d'identità e biglietti come abbonamenti o buoni pasto.

### • **Conformità con normativa sul copyright**

La copia o riproduzione di prodotti coperti da copyright, quali libri, brani musicali, dipinti, xilografie, mappe, disegni, filmati e fotografie è regolata dalle leggi nazionali e internazionali sul copyright. Non utilizzare il presente prodotto per realizzare copie illegali o infrangere le leggi sul copyright.



## Eliminazione dei dispositivi di memorizzazione dati

Tenere presente che l'eliminazione di immagini o la formattazione dei dispositivi di memorizzazione dati, come le card di memoria o la memoria interna della fotocamera, non comportano l'eliminazione totale dei dati delle immagini. Talvolta i file eliminati possono essere recuperati dai dispositivi di memorizzazione dati scartati utilizzando appositi software disponibili in commercio, pertanto vi è il rischio che i dati personali possano essere utilizzati a fini illeciti. È compito dell'utente garantire la privacy di tali dati.

Prima di eliminare o di trasferire a terzi un dispositivo di memorizzazione dati, è necessario eliminare tutti i dati utilizzando un software per la cancellazione permanente disponibile in commercio oppure formattare il dispositivo e memorizzarvi immagini prive di informazioni personali (ad esempio, immagini del cielo senza altri contenuti). Si raccomanda di sostituire anche eventuali immagini selezionate in corrispondenza di

**Scegliere immagine** per l'impostazione della **Schermata avvio** (📄98). Durante la distruzione fisica dei dispositivi di memorizzazione dati, prestare particolare attenzione a evitare lesioni personali o danni a cose.

# Informazioni sulla sicurezza

Onde evitare eventuali danni al prodotto Nikon o possibili lesioni personali, leggere integralmente e con la massima attenzione le seguenti precauzioni di sicurezza prima di utilizzare questo apparecchio.

Conservare le istruzioni in modo che chiunque faccia uso dell'apparecchio possa consultarle.

Le conseguenze che potrebbero derivare dalla mancata osservanza delle precauzioni elencate in questo capitolo sono contrassegnate dal simbolo seguente:



Questo simbolo segnala avvertenze che devono essere lette prima di utilizzare il prodotto Nikon per prevenire possibili danni fisici all'utente.

## AVVERTENZE

### **In caso di malfunzionamento, spegnere l'apparecchio**

In caso di fuoriuscita di fumo oppure di odore insolito proveniente dalla fotocamera o dall'adattatore CA/caricabatteria, scollegare immediatamente l'adattatore CA/caricabatteria e rimuovere la batteria, prestando attenzione a non riportare ustioni. L'utilizzo dell'apparecchiatura in queste condizioni potrebbe provocare lesioni. Una volta rimossa o scollegata la fonte di alimentazione, portare l'apparecchiatura presso un centro di assistenza autorizzato Nikon per un controllo.

### **Non disassemblare**

In caso di contatto con i componenti interni della fotocamera o dell'adattatore CA/caricabatteria si potrebbero riportare lesioni. Eventuali riparazioni devono essere eseguite esclusivamente da personale qualificato. In caso di apertura del guscio esterno della fotocamera o dell'adattatore CA/caricabatteria in seguito a caduta o altro incidente, portare il prodotto presso un centro di assistenza

autorizzato Nikon per fare eseguire un controllo, dopo avere scollegato il prodotto e/o avere rimosso la batteria.

### **Non utilizzare la fotocamera o l'adattatore CA/caricabatteria in presenza di gas infiammabile**

Per evitare il rischio di esplosioni o incendi, non utilizzare apparecchi elettronici in presenza di gas infiammabili.

### **Maneggiare con cura la cinghia della fotocamera**

Non posizionare la cinghia a tracolla attorno al collo di neonati o bambini.

### **Tenere lontano dalla portata dei bambini**

Prestare particolare attenzione onde evitare che i bambini possano introdurre in bocca la batteria o altri piccoli componenti.

**⚠ Non rimanere a contatto con la fotocamera, il caricabatteria o l'adattatore CA per lunghi periodi di tempo quando i dispositivi sono accesi o in uso.**

Alcune parti dei dispositivi diventano calde. Lasciando i dispositivi a contatto diretto con la pelle per lunghi periodi di tempo, possono verificarsi ustioni.

**⚠ Prestare attenzione mentre si maneggia la batteria**

Se maneggiate in modo improprio, le batterie potrebbero perdere liquidi, surriscaldarsi o esplodere. Per maneggiare la batteria di questo prodotto, adottare le seguenti precauzioni:

- Prima di sostituire la batteria, spegnere la fotocamera. Se si utilizza l'adattatore CA/ caricabatteria o l'adattatore CA, accertarsi che sia scollegato dalla presa.
- Utilizzare esclusivamente una batteria ricaricabile Li-ion EN-EL19 (in dotazione). Per caricare la batteria utilizzare una fotocamera che supporta la funzione di ricarica della batteria. Per eseguire questa operazione, utilizzare l'adattatore CA/caricabatteria EH-70P (in dotazione) oppure la funzione **Ricarica via computer**. Per caricare la batteria senza utilizzare una fotocamera è disponibile anche il caricabatteria MH-66 (acquistabile separatamente).
- Durante l'installazione della batteria, prestare attenzione a non inserirla capovolta o in senso inverso.
- Non cortocircuitare o smontare la batteria, né tentare di rimuovere o forzare la guaina di isolamento o l'involucro della batteria.
- Non esporre la batteria a fiamme o calore eccessivo.

- Non immergerla né esporla all'acqua.
- Per trasportare la batteria, inserirla nell'apposita custodia. Non trasportare né conservare la batteria insieme a oggetti metallici, come collane o forcine per capelli.
- Quando è completamente scarica, la batteria può essere soggetta a perdite di liquido. Per evitare danni al prodotto, rimuovere la batteria quando è scarica.
- Sospendere immediatamente l'uso se si notano cambiamenti nella batteria, come scolorimento o deformazione.
- Se il liquido fuoriuscito dalla batteria entra in contatto con i vestiti o la pelle, lavare immediatamente la parte interessata con abbondante acqua.

**⚠ Quando si utilizza l'adattatore CA/ caricabatteria, osservare le precauzioni seguenti**

- Tenere asciutto il prodotto. La mancata osservanza di questa precauzione potrebbe provocare incendi o folgorazioni.
- Rimuovere con un panno asciutto eventuali accumuli di polvere sui componenti metallici del connettore o in prossimità degli stessi. L'utilizzo della fotocamera in tali condizioni può provocare incendi.
- Non toccare la spina e non rimanere vicino all'adattatore CA/caricabatteria durante i temporali. La mancata osservanza di questa precauzione potrebbe provocare folgorazioni.
- Non danneggiare, modificare, tirare o piegare con forza il cavo USB, non collocarlo sotto oggetti pesanti e non esporlo al calore o alle fiamme. Se la guaina di isolamento dovesse danneggiarsi lasciando esposti i fili, portare il cavo presso un centro di assistenza

autorizzato Nikon per un controllo. La mancata osservanza di queste precauzioni potrebbe provocare incendi o folgorazioni.

- Non toccare la spina né l'adattatore CA/ caricabatteria con le mani bagnate. La mancata osservanza di questa precauzione potrebbe provocare folgorazioni.
- Non utilizzare con adattatori o convertitori di tensione da viaggio, o con trasformatori CC/CA. La mancata osservanza di questa precauzione può provocare danni al prodotto, surriscaldamento o incendi.

### **Utilizzare cavi idonei**

Per il collegamento ai connettori di ingresso o di uscita, utilizzare solo i cavi forniti o commercializzati da Nikon a tale scopo, al fine di mantenere il prodotto conforme alle normative.

### **Maneggiare con cura le parti mobili**

Prestare attenzione a non schiacciarsi le dita o impigliare oggetti nel copriobiettivo o in altre parti mobili.

### **CD-ROM**

I CD-ROM forniti in dotazione con questa fotocamera non devono essere riprodotti con lettori CD audio. La riproduzione dei CD-ROM su lettori CD audio potrebbe causare danni all'udito o danneggiare l'apparecchio.

### **Adottare le necessarie precauzioni durante l'utilizzo del flash**

L'utilizzo del flash in prossimità degli occhi del soggetto può provocare danni temporanei alla vista. Prestare particolare attenzione durante le foto a bambini molto piccoli. Non utilizzare il flash a una distanza inferiore a un metro dal soggetto.

### **Non utilizzare il flash quando è a contatto con una persona o un oggetto**

La mancata osservanza di questa precauzione potrebbe provocare ustioni o incendi.

### **Evitare ogni contatto con i cristalli liquidi**

In caso di rottura del monitor, prestare la massima attenzione per evitare ferimenti a causa dei frammenti di vetro e impedire qualsiasi contatto dei cristalli liquidi con la pelle, la bocca e gli occhi.

### **Spegner l'apparecchio in aeroplano o negli ospedali**

A bordo di aeromobili, in particolare durante le fasi di decollo o atterraggio, tenere la fotocamera spenta. In caso di utilizzo all'interno di ospedali, rispettare le istruzioni vigenti sul posto. Le onde elettromagnetiche prodotte dalla fotocamera possono causare interferenze alle strumentazioni elettroniche di aeromobili o ospedali. Se la Eye-Fi card è inserita nella fotocamera, rimuoverla preventivamente, poiché potrebbe provocare disturbi.

## Avvisi per gli utenti europei

### PERICOLO

**RISCHIO DI ESPLOSIONE IN CASO DI SOSTITUZIONE DELLA BATTERIA CON UN MODELLO DI TIPO NON CORRETTO.**

**PER LO SMALTIMENTO DELLE BATTERIE USATE ATTENERSI ALLE ISTRUZIONI.**

Questo simbolo indica che il presente prodotto deve essere smaltito negli appositi contenitori di rifiuti.



Le seguenti istruzioni sono rivolte esclusivamente agli utenti di paesi europei:

- Il presente prodotto deve essere smaltito nell'apposito contenitore di rifiuti. Non smaltire insieme ai rifiuti domestici.
- Per ulteriori informazioni, si prega di contattare le autorità locali responsabili dello smaltimento dei rifiuti.

Questo simbolo sulla batteria indica che la batteria deve essere smaltita negli appositi contenitori di rifiuti. Le seguenti istruzioni sono rivolte esclusivamente agli utenti di paesi europei:



- Tutte le batterie, dotate di questo simbolo o meno, devono essere smaltite nell'apposito contenitore di rifiuti. Non smaltire insieme ai rifiuti domestici.
- Per ulteriori informazioni, si prega di contattare le autorità locali responsabili dello smaltimento dei rifiuti.

# Sommario

Introduzione.....	ii	Passaggio 1 Accensione della fotocamera.....	24
Da leggere prima di cominciare.....	ii	Accensione e spegnimento della fotocamera.....	25
Informazioni sul presente manuale.....	iii	Passaggio 2 Selezione di un modo di ripresa.....	26
Informazioni e precauzioni.....	v	Modi di ripresa disponibili.....	27
Informazioni sulla sicurezza.....	viii	Passaggio 3 Inquadratura.....	28
AVVERTENZE.....	viii	Uso dello zoom.....	29
Avvisi.....	xi	Passaggio 4 Messa a fuoco e scatto.....	30
		Pulsante di scatto.....	31
Componenti della fotocamera.....	1	Passaggio 5 Riproduzione delle immagini.....	32
Corpo macchina.....	2		34
Come fissare la cinghia della fotocamera.....	5	Passaggio 6 Eliminazione delle immagini.....	34
Uso dei menu (pulsante <b>MENU</b> ).....	6		
Monitor.....	8	Funzioni di ripresa.....	37
Modo di ripresa.....	8	Modo  (auto).....	38
Modo di riproduzione.....	10	Uso di Selezione rapida effetti.....	39
		Modo scena (ripresa basata sul tipo di scena).....	40
Passaggi base per la ripresa e la riproduzione.....	13	Visualizzazione della descrizione di ciascun modo scena (visualizzazione della guida).....	41
Preparativo 1 Inserimento della batteria.....	14	Modo scena e caratteristiche.....	41
Preparativo 2 Ricarica della batteria.....	16	Modo effetti speciali (applicazione di effetti speciali durante la ripresa).....	47
Preparativo 3 Inserimento di una card di memoria.....	18	Modo ritratto intelligente (acquisizione di immagini di volti sorridenti).....	49
Memoria interna e card di memoria.....	19	Uso della funzione Effetto pelle soft.....	51
Preparativo 4 Impostazione della lingua, della data e dell'ora del display.....	20		

<b>Funzioni impostabili con il multi-selettore</b>	<b>Uso di ViewNX 2</b> .....	<b>82</b>
..... 52	Installazione di ViewNX 2 .....	82
Funzioni disponibili nei vari modi di ripresa	Trasferimento di immagini al computer	
..... 52	..... 85	
Uso del flash (modi flash) .....	Visualizzazione delle immagini .....	88
Uso dell'autoscatto .....		
Uso del modo macro .....		
Regolazione della luminosità		
(compensazione dell'esposizione) .....		
Impostazioni predefinite .....		
<b>Funzioni impostabili con il pulsante MENU</b>	<b>Registrazione e riproduzione di filmati</b>	<b>89</b>
<b>(menu di ripresa)</b> .....	.....	
Opzioni del menu di ripresa .....	<b>Registrazione di filmati</b> .....	90
..... 63	Funzioni impostabili con il pulsante <b>MENU</b>	
<b>Funzioni non utilizzabili</b>	(menu filmato) .....	94
<b>contemporaneamente</b> .....	<b>Riproduzione di filmati</b> .....	95
<b>Messa a fuoco</b> .....		
Area AF .....		
Rilevamento dei volti .....		
Blocco della messa a fuoco .....		
..... 70	<b>Impostazione generale della fotocamera</b>	<b>97</b>
	.....	
<b>Funzioni di riproduzione</b> .....	<b>Funzioni impostabili con il pulsante MENU</b>	<b>98</b>
Zoom in riproduzione .....	(menu impostazioni) .....	
Visualizzazione miniature/calendario .....		
<b>Selezione di una tipologia di immagini per</b>	<b>Informazioni di riferimento</b> .....	<b>101</b>
<b>la riproduzione</b> .....	Uso della funzione Panorama assistito	
Modi di riproduzione disponibili .....	.....	102
Passaggio da un modo di riproduzione	<b>Modo foto preferite</b> .....	105
all'altro .....	Inserimento di immagini negli album	
..... 77	.....	105
<b>Funzioni impostabili con il pulsante MENU</b>	Visualizzazione delle immagini contenute in	
<b>(menu play)</b> .....	un album .....	106
Collegamento della fotocamera a un	Rimozione di immagini dagli album .....	107
televisore, computer o stampante .....	Modifica delle icone assegnate agli album	
..... 80	.....	108
	<b>Modo ordinamento automatico</b> .....	109
	Categorie del modo ordinamento	
	automatico .....	109

Modo elenca per data .....	🔗11	Modo area AF.....	🔗42
Modifica delle immagini (immagini fisse)		Modo autofocus.....	🔗46
.....	🔗12	Selezione rapida effetti .....	🔗47
Funzioni di modifica.....	🔗12	<b>Menu ritratto intelligente .....</b>	<b>🔗48</b>
Selezione rapida effetti.....	🔗14	Effetto pelle soft .....	🔗48
Ritocco rapido: ottimizzazione del		Timer sorriso .....	🔗49
contrasto e della saturazione.....	🔗16	Verifica occhi aperti.....	🔗50
D-Lighting: ottimizzazione della luminosità		<b>Menu play .....</b>	<b>🔗51</b>
e del contrasto .....	🔗16	Ordine di stampa (creazione di un ordine di	
Ritocco glamour: abbellimento dei volti		stampa DPOF) .....	🔗51
umani con otto effetti .....	🔗17	Slide show.....	🔗55
Mini-foto: riduzione della dimensione		Proteggi .....	🔗56
dell'immagine .....	🔗19	Ruota immagine .....	🔗58
Ritaglio: creazione di una copia ritagliata		Memo vocale.....	🔗59
.....	🔗20	Copia (copia da memoria interna a card di	
<b>Collegamento della fotocamera a un</b>		memoria e viceversa).....	🔗61
<b>televisore (riproduzione su un televisore)</b>		<b>Menu filmato .....</b>	<b>🔗63</b>
.....	🔗22	Opzioni filmato .....	🔗63
<b>Collegamento della fotocamera a una</b>		Modo autofocus.....	🔗65
<b>stampante (stampa diretta) .....</b>	<b>🔗24</b>	Riduz. rumore del vento .....	🔗65
Collegamento della fotocamera a una		<b>Menu impostazioni .....</b>	<b>🔗66</b>
stampante.....	🔗25	Schermata avvio .....	🔗66
Stampa di un'immagine alla volta.....	🔗27	Fuso orario e data.....	🔗67
Stampa di più immagini .....	🔗29	Impostazioni monitor.....	🔗70
<b>Menu di ripresa (per il modo 📷 (auto))</b>		Stampa data (data e ora in	
.....	🔗32	sovraimpressione).....	🔗72
Formato immagine (qualità e dimensione		Riduzione vibrazioni .....	🔗73
dell'immagine).....	🔗32	Rilevam. movimento .....	🔗75
Bilanciamento bianco (regolazione della		Illuminatore AF.....	🔗76
tinta).....	🔗34	Zoom digitale .....	🔗77
Sequenza.....	🔗37	Impostazioni audio.....	🔗78
Sensibilità ISO.....	🔗39	Autospegnimento .....	🔗79
Opzioni colore.....	🔗41	Formatta memoria/Formatta card ....	🔗80



Lingua/Language.....	81
Standard video .....	82
Ricarica via computer.....	83
Avviso occhi chiusi.....	85
Caricamento Eye-Fi.....	87
Ripristina tutto.....	88
Versione firmware .....	91

<b>Denominazione dei file di immagine/audio e delle cartelle .....</b>	92
<b>Accessori opzionali.....</b>	94
<b>Messaggi di errore.....</b>	95

## Note tecniche e indice analitico..... 1

### Come prolungare la vita utile della fotocamera e ottimizzarne le prestazioni

.....	2
Fotocamera.....	2
Batteria.....	4
Adattatore CA/caricabatteria.....	5
Card di memoria.....	5
<b>Pulizia e conservazione.....</b>	6
Pulizia.....	6
Conservazione.....	6
<b>Risoluzione dei problemi .....</b>	7
<b>Caratteristiche tecniche .....</b>	17
Standard supportati.....	21
Card di memoria approvate .....	22
<b>Indice analitico.....</b>	24



A series of ten horizontal dashed lines spanning the width of the page, intended for handwriting practice.



# Componenti della fotocamera

In questo capitolo sono descritti i componenti della fotocamera e le informazioni visualizzate sul monitor.



<b>Corpo macchina</b> .....	<b>2</b>
Come fissare la cinghia della fotocamera .....	5
<b>Uso dei menu (pulsante MENU)</b> .....	<b>6</b>
<b>Monitor</b> .....	<b>8</b>
Modo di ripresa .....	8
Modo di riproduzione .....	10





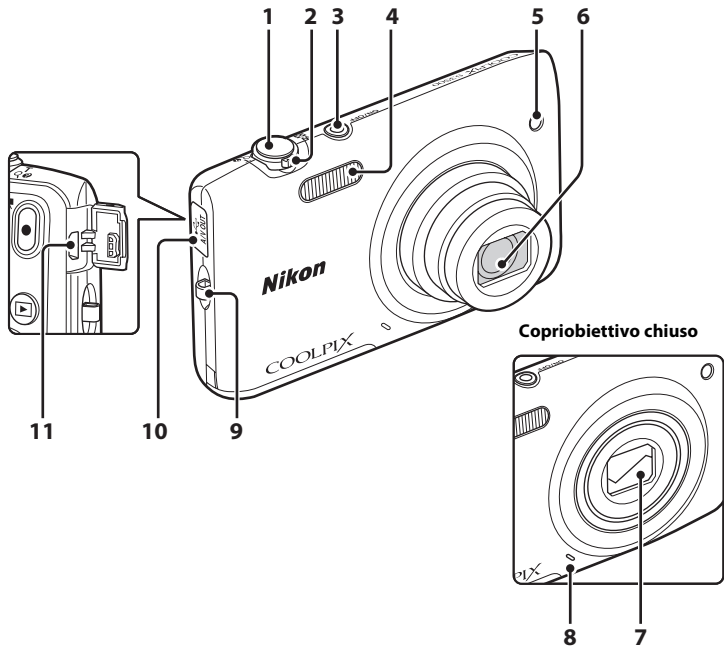

➔ Per iniziare a utilizzare immediatamente la fotocamera, vedere "Passaggi base per la ripresa e la riproduzione" (📖13).

# Corpo macchina









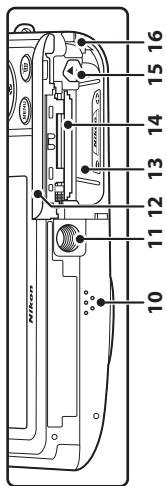
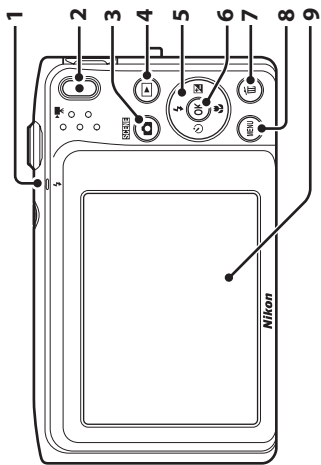

Componenti della fotocamera



<b>1</b>	Pulsante di scatto.....	30
<b>2</b>	Controllo zoom.....	29
	<b>W</b> : grandangolo.....	29
	<b>T</b> : teleobiettivo.....	29
	 riproduzione miniature.....	74
	<b>Q</b> : zoom in riproduzione.....	75
 guida.....	40	
<b>3</b>	Interruttore di alimentazione/spia di accensione.....	24, 25
<b>4</b>	Flash.....	53
<b>5</b>	Spia dell'autoscatto.....	55
	Illuminatore ausiliario AF.....	98

<b>6</b>	Obiettivo	
<b>7</b>	Copriobiettivo.....	 2
<b>8</b>	Microfono incorporato.....	90,  59
<b>9</b>	Occhiello per cinghia della fotocamera.....	5
<b>10</b>	Coperchio di protezione connettori.....	16, 80,  22,  26
	Connettore audio/video/USB.....	16, 80,  22,  26



<b>1</b>	Spia di carica..... 17,  84 Spia del flash.....53	<b>9</b>	Monitor ..... 8
<b>2</b>	Pulsante  (registrazione filmato) .....90	<b>10</b>	Diffusore acustico..... 95,  60
<b>3</b>	Pulsante  (modo di ripresa) ..... 26, 38, 40, 47, 49	<b>11</b>	Attacco per treppiedi.....  19
<b>4</b>	Pulsante  (riproduzione).....32, 77	<b>12</b>	Coperchio vano batteria/ alloggiamento card di memoria .....14, 15
<b>5</b>	Multi-selettore	<b>13</b>	Vano batteria .....14
<b>6</b>	Pulsante  (applicazione della selezione)	<b>14</b>	Alloggiamento card di memoria .....18
<b>7</b>	Pulsante  (cancella)..... 34, 95,  60	<b>15</b>	Blocco batteria .....14
<b>8</b>	Pulsante <b>MENU</b> ..... 6, 62, 78, 94, 98	<b>16</b>	Copriconnettore di alimentazione (per il collegamento dell'adattatore CA opzionale) .....  94

## Come fissare la cinghia della fotocamera

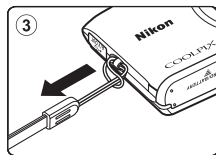
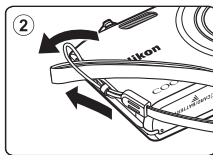
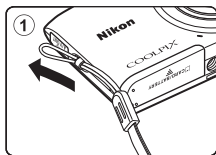

# Uso dei menu (pulsante MENU)

Per spostarsi nei menu si utilizzano il multi-selettore e il pulsante **OK**.

## 1 Premere il pulsante MENU.

- Il menu viene visualizzato.

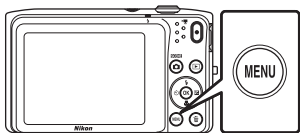

## 2 Premere **◀** sul multi-selettore.

- L'icona del menu corrente viene visualizzata in giallo.

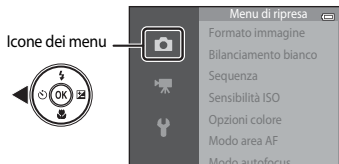

## 3 Premere **▲** o **▼** per selezionare l'icona del menu desiderato.

- Il menu è cambiato.

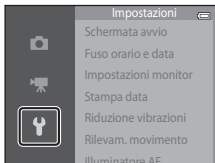

## 4 Premere il pulsante **OK**.

- Le opzioni del menu diventano selezionabili.

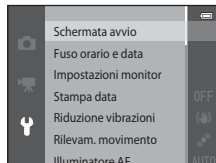



## 5 Premere ▲ o ▼ per selezionare un'opzione del menu.

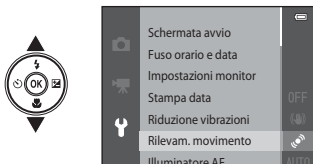

## 6 Premere il pulsante OK.

- Vengono visualizzate le impostazioni dell'opzione selezionata.



## 7 Premere ▲ o ▼ per selezionare un'impostazione.





## 8 Premere il pulsante OK.

- L'impostazione selezionata viene applicata.
- Una volta terminate le operazioni relative al menu, premere il pulsante MENU.



### Impostazione delle opzioni dei menu

- È possibile che alcune voci di menu non possano essere impostate, a seconda del modo di ripresa selezionato o dello stato corrente della fotocamera. Le voci non disponibili sono visualizzate in grigio e non possono essere selezionate.
- Mentre è visualizzato un menu, è possibile passare al modo di ripresa premendo il pulsante di scatto, il pulsante  (modo di ripresa) o il pulsante  (registrazione filmato).

# Monitor

Le informazioni visualizzate sul monitor cambiano a seconda delle impostazioni della fotocamera e delle condizioni di utilizzo.

Per impostazione predefinita, gli indicatori elencati di seguito vengono visualizzati all'accensione o durante l'uso della fotocamera e scompaiono dopo alcuni secondi (quando **Info foto** è impostato su **Info automatiche** in **Impostazioni monitor** (☞98)).

## Modo di ripresa

Componenti della fotocamera

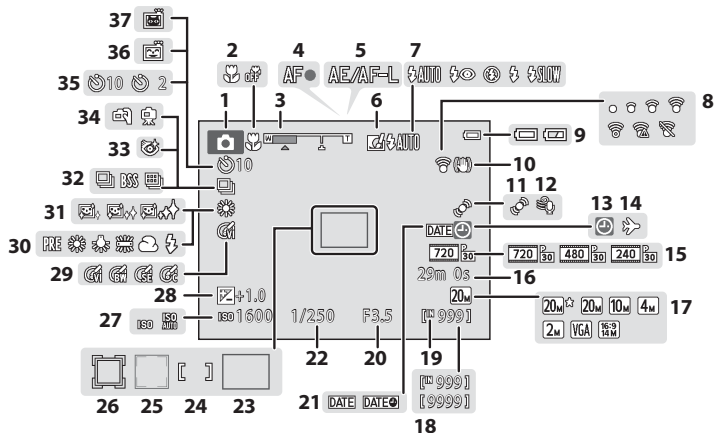

<b>1</b>	Modo di ripresa .....	26, 38, 40, 47, 49
<b>2</b>	Modo macro .....	57
<b>3</b>	Indicatore zoom .....	29, 57
<b>4</b>	Indicatore di messa a fuoco .....	30
<b>5</b>	Indicatore AE/AF-L .....	 4
<b>6</b>	Icona Selezione rapida effetti .....	64,  47
<b>7</b>	Modo flash .....	53
<b>8</b>	Indicatore di comunicazione Eye-Fi .....	99,  87
<b>9</b>	Indicatore di livello batteria .....	24
<b>10</b>	Icona riduzione vibrazioni .....	98,  73
<b>11</b>	Icona Rilevam. movimento .....	98,  75
<b>12</b>	Riduz. rumore del vento .....	94,  65
<b>13</b>	Indicatore "Data non impostata" .....	20,  67,  95
<b>14</b>	Destinazione .....	98,  67
<b>15</b>	Opzioni filmato .....	94,  63
<b>16</b>	Durata filmato .....	90,  64
<b>17</b>	Formato immagine .....	63,  32
<b>18</b>	Numero di esposizioni rimanenti (immagini fisse) .....	24,  33
<b>19</b>	Indicatore memoria interna .....	24, 90

<b>20</b>	Valore di apertura .....	30
<b>21</b>	Stampa data .....	98,  72
<b>22</b>	Tempo di posa .....	30
<b>23</b>	Area di messa a fuoco (auto) .....	30, 63,  42
<b>24</b>	Area di messa a fuoco (per messa a fuoco manuale o area centrale) .....	63,  43
<b>25</b>	Area di messa a fuoco (rilevamento di volti o animali) .....	30, 46, 49, 63,  42
<b>26</b>	Area di messa a fuoco (inseguimento soggetto) .....	63,  43
<b>27</b>	Sensibilità ISO .....	63,  39
<b>28</b>	Valore di compensazione dell'esposizione .....	59
<b>29</b>	Opzioni colore .....	63,  41
<b>30</b>	Modo bilanciamento del bianco .....	63,  34
<b>31</b>	Effetto pelle soft .....	64,  48
<b>32</b>	Modo di ripresa in sequenza .....	63,  37
<b>33</b>	Verifica occhi aperti .....	64,  50
<b>34</b>	Mano libera/treppiedi .....	43
<b>35</b>	Indicatore autoscatto .....	55
<b>36</b>	Timer sorriso .....	64,  49
<b>37</b>	Autoscatto animali dom. .....	46, 55

## Modo di riproduzione

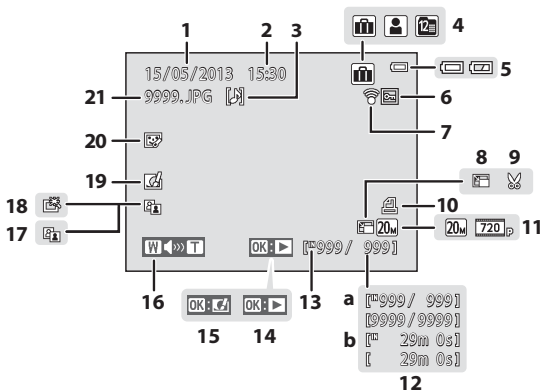

<b>1</b>	Data di registrazione .....	20
<b>2</b>	Ora di registrazione .....	20
<b>3</b>	Icona Memo vocale.....	78,  60
<b>4</b>	Icona dell'album nel modo foto preferite.....	76,  5
	Icona della categoria nel modo ordinamento automatico .....	76,  9
<b>4</b>	Icona Elenca per data .....	76,  11
	Indicatore di livello batteria .....	24
<b>6</b>	Icona Proteggi.....	78,  56
<b>7</b>	Indicatore di comunicazione Eye-Fi .....	99,  87
<b>8</b>	Icona Mini-foto.....	78,  19
<b>9</b>	Icona Ritaglio.....	74,  20
<b>10</b>	Icona Ordine di stampa .....	78,  51
<b>11</b>	Formato immagine .....	63,  32
	Opzioni filmato .....	94,  63

<b>12</b>	a Numero fotogramma corrente/ numero totale fotogrammi.....	32
	b Durata filmato.....	95
<b>13</b>	Indicatore memoria interna.....	32
<b>14</b>	Guida per riproduzione filmati.....	95
<b>15</b>	Guida per Selezione rapida effetti.....	33
<b>16</b>	Indicatore volume.....	95,  60
<b>17</b>	Icona D-Lighting .....	78,  16
<b>18</b>	Icona Ritocco rapido.....	78,  16
<b>19</b>	Icona Selezione rapida effetti.....	33,  14
<b>20</b>	Icona Ritocco glamour.....	78,  17
<b>21</b>	Numero e tipo di file.....	 92



A series of ten horizontal dashed lines spanning the width of the page, intended for handwriting practice.



# Passaggi base per la ripresa e la riproduzione

## Preparativi

Preparativo 1 Inserimento della batteria .....	14
Preparativo 2 Ricarica della batteria .....	16
Preparativo 3 Inserimento di una card di memoria .....	18
Preparativo 4 Impostazione della lingua, della data e dell'ora del display .....	20

## Ripresa

Passaggio 1 Accensione della fotocamera .....	24
Passaggio 2 Selezione di un modo di ripresa .....	26
Passaggio 3 Inquadratura .....	28
Passaggio 4 Messa a fuoco e scatto .....	30

## Riproduzione

Passaggio 5 Riproduzione delle immagini .....	32
Passaggio 6 Eliminazione delle immagini .....	34

# Preparativo 1 Inserimento della batteria

- 1 Aprire il coperchio del vano batteria/  
alloggiamento card di memoria.

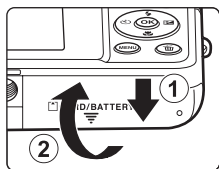

- 2 Inserire la batteria ricaricabile Li-ion EN-EL19 fornita in dotazione.

- Utilizzare la batteria per spingere il blocco batteria arancione nella direzione indicata dalla freccia (1) e inserire la batteria fino in fondo (2).
- Quando la batteria sarà stata inserita correttamente, il blocco batteria la bloccherà in posizione.

Blocco batteria

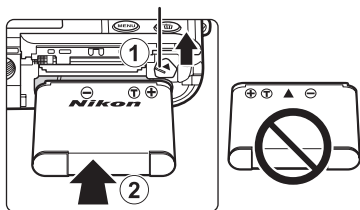

## Inserimento corretto della batteria

**L'inserimento non corretto della batteria (in senso inverso o in posizione capovolta) potrebbe danneggiare la fotocamera.** Verificare che la batteria sia orientata correttamente.

- 3 Chiudere il coperchio del vano batteria/  
alloggiamento card di memoria.

- La batteria deve essere ricaricata prima del primo utilizzo o quando sta per scaricarsi. Per ulteriori informazioni, vedere a pagina 16.

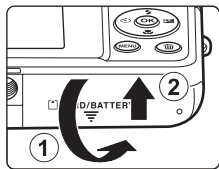



## Rimozione della batteria

Spegnere la fotocamera e verificare che la spia di accensione e il monitor si siano spenti prima di aprire il coperchio del vano batteria/alloggiamento card di memoria.

Spingere il blocco batteria arancione nella direzione indicata dalla freccia (①) per far uscire parzialmente la batteria. Estrarre la batteria dalla fotocamera in direzione perpendicolare (②), evitando di inclinarla.

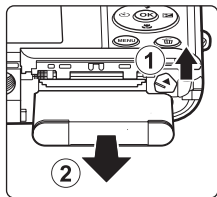

### **Avvertenza: alte temperature**

La fotocamera, la batteria e la card di memoria possono essere molto calde subito dopo l'utilizzo della fotocamera. Prestare attenzione durante la rimozione della batteria o della card di memoria.

### **Nota sulla batteria**

Prima dell'utilizzo, leggere e seguire le avvertenze relative alla batteria riportate a pagina ix e nella sezione "Batteria" (4).

# Preparativo 2 Ricarica della batteria

## 1 Preparare l'adattatore CA/caricabatteria EH-70P in dotazione.

- Se la dotazione della fotocamera comprende un adattatore per spina\*, innestarlo sulla spina dell'adattatore CA/caricabatteria. Spingere l'adattatore finché non sarà posizionato correttamente. Se si tenta di rimuovere con forza l'adattatore in seguito al collegamento, si potrebbe danneggiare il prodotto.
  - \* La forma dell'adattatore varia a seconda del paese o area geografica di acquisto della fotocamera.
- In Argentina e Corea l'adattatore CA/caricabatteria viene fornito con l'adattatore già innestato.

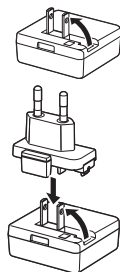

## 2 Verificare che la batteria sia inserita nella fotocamera, quindi collegare la fotocamera all'adattatore CA/caricabatteria seguendo l'ordine indicato da ① a ③.

- Mantenere la fotocamera spenta.
- Assicurarsi che i connettori siano orientati correttamente. Non tentare di inserire i connettori in posizione inclinata, e non collegarli o scolgerli forzatamente.

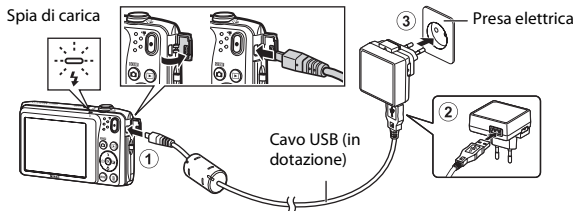

- La spia di carica lampeggia lentamente in verde per indicare che la batteria è in carica.
- Per ricaricare una batteria completamente scarica sono necessari circa 2 ore e 40 minuti.
- Quando la batteria è completamente carica, la spia si spegne.
- Per ulteriori informazioni, vedere "Significato della spia di carica" (📖17).

- 3** Scollegare l'adattatore CA/caricabatteria dalla presa elettrica, quindi scollegare il cavo USB.

## Significato della spia di carica

Stato	Descrizione
Lampeggia lentamente (verde)	Batteria in carica.
Spenta	Batteria non in carica. Quando la batteria è carica, la spia di carica smette di lampeggiare in verde e si spegne.
Lampeggia velocemente (verde)	<ul style="list-style-type: none"><li>La temperatura ambiente non è adatta al processo di carica. La batteria deve essere caricata in locali chiusi a temperature ambiente comprese tra 5 °C e 35 °C.</li><li>Il cavo USB o l'adattatore CA/caricabatteria non sono collegati correttamente, oppure si è verificato un problema relativo alla batteria. Scollegare il cavo USB oppure staccare l'adattatore CA/caricabatteria dalla presa e ricollegarlo correttamente; in alternativa, sostituire la batteria.</li></ul>

### **Nota sull'adattatore CA/caricabatteria**

Prima dell'utilizzo dell'adattatore CA/caricabatteria, leggere e seguire le relative avvertenze riportate a pagina ix e nella sezione "Adattatore CA/caricabatteria" (🔧5).

### **Ricarica tramite computer o caricabatteria**

- La batteria ricaricabile Li-ion EN-EL19 può essere ricaricata collegando la COOLPIX S3500 a un computer (📄80, 🔌83).
- La batteria ricaricabile Li-ion EN-EL19 può anche essere ricaricata con il caricabatteria MH-66 (in vendita separatamente; 🔌94).

### **Uso della fotocamera durante il processo di carica**

Se si preme l'interruttore di alimentazione o si tiene premuto il pulsante  (riproduzione) mentre si sta utilizzando l'adattatore CA/caricabatteria per ricaricare la batteria nella fotocamera, la fotocamera si accende nel modo di riproduzione ed è possibile riprodurre le immagini. Non è possibile effettuare riprese.

## Preparativo 3 Inserimento di una card di memoria

- 1** Verificare che la spia di accensione e il monitor siano spenti, quindi aprire il coperchio del vano batteria/alloggiamento card di memoria.

- Si raccomanda di spegnere la fotocamera prima di aprire il coperchio.

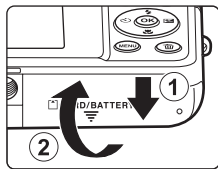

- 2** Inserire la card di memoria.

- Orientandola correttamente, spingere la card di memoria finché non scatta in posizione.

**✓** **Inserimento della card di memoria**

***Inserendo la card di memoria in senso inverso o in posizione capovolta, si potrebbe danneggiare la fotocamera o la card di memoria.*** Verificare che la card di memoria sia orientata correttamente.

Alloggiamento card di memoria

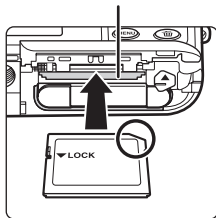

- 3** Chiudere il coperchio del vano batteria/alloggiamento card di memoria.

## ✔ Formattazione di una card di memoria

- La prima volta che si inserisce nella fotocamera una card di memoria precedentemente utilizzata con un altro dispositivo, occorre formattarla con questa fotocamera.
- **Quando la card viene formattata, tutti i dati memorizzati su di essa vengono eliminati permanentemente.** Prima della formattazione accertarsi di avere trasferito le immagini importanti su un computer e di averle salvate.
- Per formattare una card di memoria, inserirla nella fotocamera, premere il pulsante **MENU** e selezionare **Formatta card** (📖99) dal menu impostazioni (📖98).

## ✔ Nota sulle card di memoria

Consultare la documentazione fornita insieme alla card di memoria e riportata al paragrafo "Card di memoria" (🔍5) in "Come prolungare la vita utile della fotocamera e ottimizzarne le prestazioni".

## Rimozione delle card di memoria

Spegnerne la fotocamera e verificare che la spia di accensione e il monitor si siano spenti prima di aprire il coperchio del vano batteria/alloggiamento card di memoria.

Spingere delicatamente la card di memoria nella fotocamera (①) per farla fuoriuscire parzialmente. Estrarre la card di memoria dalla fotocamera in direzione perpendicolare (②), evitando di inclinarla.

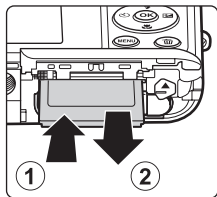

## ✔ Avvertenza: alte temperature

La fotocamera, la batteria e la card di memoria possono essere molto calde subito dopo l'utilizzo della fotocamera. Prestare attenzione durante la rimozione della batteria o della card di memoria.

## Memoria interna e card di memoria

I dati della fotocamera, come immagini fisse e filmati, possono essere salvati nella memoria interna della fotocamera (circa 25 MB) o su una card di memoria. Per utilizzare la memoria interna della fotocamera per la ripresa o la riproduzione, è necessario rimuovere preventivamente la card di memoria.

## Preparativo 4 Impostazione della lingua, della data e dell'ora del display

La prima volta che si accende la fotocamera vengono visualizzate la schermata di selezione della lingua e la schermata di impostazione della data e dell'ora dell'orologio della fotocamera.

### 1 Premere l'interruttore di alimentazione per accendere la fotocamera.

- Quando si accende la fotocamera, la spia di accensione (verde) si illumina e il monitor si accende (la spia di accensione si spegne quando il monitor si accende).

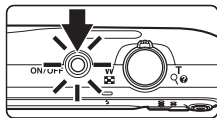

### 2 Premere ▲ o ▼ sul multi-selettore per scegliere la lingua desiderata, quindi premere il pulsante OK.

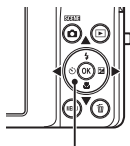

Multi-selettore

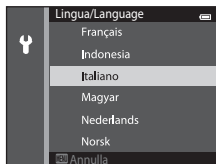

### 3 Premere ▲ o ▼ per scegliere Sì, quindi premere il pulsante OK.

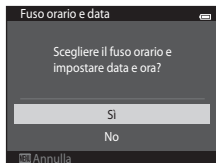

**4** Premere ◀ o ▶ per selezionare il fuso orario locale, quindi premere il pulsante OK.

- Per attivare l'ora legale, premere ▲. Quando la funzione ora legale è attiva, sopra la mappa viene visualizzato ☀. Per disattivare la funzione ora legale, premere ▼.

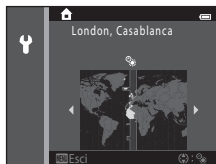

**5** Premere ▲ o ▼ per scegliere l'ordine di visualizzazione di giorno, mese e anno, quindi premere il pulsante OK o ▶.

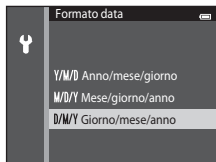

**6** Premere ▲, ▼, ◀ o ▶ per modificare la data e l'ora, quindi premere il pulsante OK.

- Selezione di un campo: premere ▶ o ◀ (la selezione si sposta tra **G, M, A**, ora e minuti).
- Modifica della data e dell'ora: premere ▲ o ▼.
- Conferma delle impostazioni: selezionare il campo dei minuti e premere il pulsante OK o ▶.



**7** Premere ▲ o ▼ per scegliere **Si**, quindi premere il pulsante OK.

- In seguito all'applicazione delle impostazioni, l'obiettivo fuoriesce dal corpo macchina e il monitor torna al modo di ripresa.

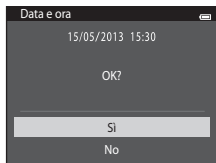



## Modifica dell'impostazione della lingua o di data e ora

- Per modificare queste impostazioni si utilizzano le opzioni **Lingua/Language** e **Fuso orario e data** del menu impostazioni (🔑 [98]).
- La funzione ora legale può essere attivata o disattivata dal menu impostazioni 🗑️ selezionando **Fuso orario e data** e quindi **Fuso orario**. Premere ▶️ sul multi-selettore e quindi ▲ per attivare l'ora legale e portare avanti l'orologio di un'ora. Quando si disattiva l'ora legale, l'orologio torna indietro di un'ora. Selezionando una destinazione di viaggio (📍), la fotocamera calcola automaticamente la differenza di fuso orario tra la destinazione e il fuso orario abituale (🏠) e salva le immagini utilizzando la data e l'ora della destinazione.
- Se si esce senza impostare la data e l'ora, 🕒 lampeggia quando viene visualizzata la schermata di ripresa. Per impostare la data e l'ora utilizzare l'opzione **Fuso orario e data** del menu impostazioni (🔑 [98]).



## Batteria dell'orologio

- L'orologio della fotocamera è alimentato da una batteria di riserva incorporata. La batteria di riserva si ricarica quando la batteria principale è inserita nella fotocamera o quando la fotocamera è collegata a un adattatore CA opzionale. Dopo circa dieci ore di carica, è in grado di mantenere in funzione l'orologio per diversi giorni.
- Quando la batteria di riserva si scarica, all'accensione della fotocamera viene visualizzata la schermata di impostazione di data e ora. Impostare nuovamente la data e l'ora. Per ulteriori informazioni, vedere "Preparativo 4 Impostazione della lingua, della data e dell'ora del display" (passaggio 3, [20]).



## Sovraimpressione della data di ripresa sulle immagini stampate

- Impostare la data e l'ora prima della ripresa.
- Impostando **Stampa data** nel menu impostazioni (🔑 [98]) è possibile sovraimprimere la data di ripresa durante l'acquisizione delle immagini.
- Utilizzando il software ViewNX 2 (🔑 [82]) è possibile stampare la data di ripresa sulle immagini acquisite senza utilizzare l'opzione **Stampa data**.





A series of ten horizontal dashed lines spanning the width of the page, intended for handwriting practice.

# Passaggio 1 Accensione della fotocamera

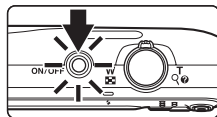

## 1 Premere l'interruttore di alimentazione per accendere la fotocamera.

- L'obiettivo fuoriesce dal corpo macchina e il monitor si accende.



## 2 Controllare l'indicatore di livello batteria e il numero di esposizioni rimanenti.

### Indicatore di livello batteria

Indicatore	Descrizione
	Il livello di carica della batteria è alto.
	Il livello di carica della batteria è basso. Prepararsi a sostituire o ricaricare la batteria.
 <b>Batteria scarica.</b>	La fotocamera non può acquisire immagini. Ricaricare o sostituire la batteria.

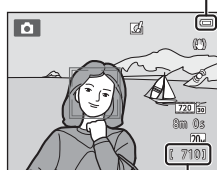

### Indicatore di livello batteria



### Numero di esposizioni rimanenti

### Numero di esposizioni rimanenti

Viene visualizzato il numero di immagini che possono essere acquisite.

- Se non è inserita una card di memoria, appare l'indicatore  per segnalare che le immagini verranno salvate nella memoria interna della fotocamera (circa 25 MB).
- Il numero di esposizioni rimanenti dipende dalla capacità rimanente della memoria interna o card di memoria, nonché dalle impostazioni di qualità e dimensione dell'immagine (formato immagine) (33).



## Accensione e spegnimento della fotocamera

- Quando si accende la fotocamera, la spia di accensione (verde) si illumina e il monitor si accende (la spia di accensione si spegne quando il monitor si accende).
- Per spegnere la fotocamera, premere l'interruttore di alimentazione. Quando la fotocamera viene spenta, si spengono sia la spia di accensione che il monitor.
- Per accendere la fotocamera nel modo di riproduzione, tenere premuto il pulsante  (riproduzione). L'obiettivo non fuoriesce dal corpo macchina.



### Funzione di risparmio energetico (autospegnimento)

Se non vengono eseguite operazioni per un determinato lasso di tempo, il monitor si spegne, la fotocamera passa in standby e la spia di accensione lampeggia. La fotocamera si spegne automaticamente se non vengono eseguite operazioni per altri tre minuti circa.

Per riattivare il monitor mentre la spia di accensione lampeggia, premere uno dei seguenti pulsanti:

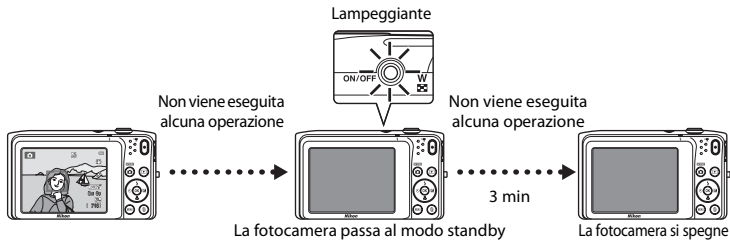
- Interruttore di alimentazione, pulsante di scatto, pulsante,  (modo di ripresa), pulsante  (riproduzione) o pulsante  (registrazione filmato).



- Il tempo che deve trascorrere prima che la fotocamera passi al modo standby può essere modificato con l'opzione **Autospegnimento** (99) del menu impostazioni (98).
- Per impostazione predefinita, la fotocamera passa al modo standby dopo circa un minuto se si sta utilizzando un modo di ripresa o un modo di riproduzione.
- Quando si utilizza l'adattatore CA EH-62G (in vendita separatamente), la fotocamera passa al modo standby dopo 30 minuti (impostazione fissa).

### Alimentazione CA

- Utilizzando l'adattatore CA EH-62G (in vendita separatamente; 94), è possibile alimentare la COOLPIX S3500 da una presa di corrente per utilizzarla per la ripresa o la riproduzione.
- Non utilizzare in alcun caso un adattatore CA di marca o modello diversi dall' EH-62G. La mancata osservanza di questa precauzione può provocare surriscaldamento o danni alla fotocamera.

# Passaggio 2 Selezione di un modo di ripresa

## 1 Premere il pulsante .

- Viene visualizzato il menu di selezione del modo di ripresa, in cui è possibile selezionare il modo di ripresa desiderato.

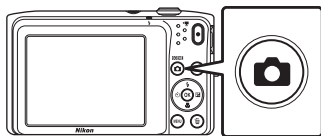

## 2 Premere o sul multi-selettore per scegliere un modo di ripresa, quindi premere il pulsante .

- A titolo di esempio, di seguito si farà riferimento al modo  (auto).
- L'impostazione del modo di ripresa rimane salvata anche in seguito allo spegnimento della fotocamera.

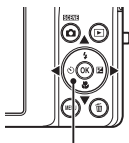

Multi-selettore

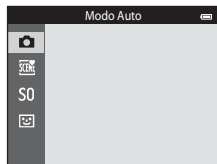

# Modi di ripresa disponibili



## Modo Auto

38

Utilizzato per riprese di tipo generico. Dal menu di ripresa è possibile eseguire varie impostazioni (☰63) in base alle condizioni di ripresa e al tipo di foto che si desidera ottenere.



## Scena

40

Le impostazioni della fotocamera vengono ottimizzate in automatico in base alla scena selezionata. Quando si utilizza Selezione scene auto, la fotocamera seleziona automaticamente il modo scena più indicato durante l'inquadratura dell'immagine, applicando le impostazioni più adatte alla scena per semplificare la ripresa.

- Per selezionare una scena, in primo luogo visualizzare il menu di selezione del modo di ripresa, quindi premere ► sul multi-selettore. Selezionare la scena desiderata premendo ▲, ▼, ◀ o ▶, quindi premere il pulsante OK.

50

## Effetti speciali

47

La fotocamera consente di applicare degli effetti speciali alle immagini durante la ripresa. È possibile scegliere fra dodici diversi effetti.

- Per selezionare un effetto, visualizzare il menu del modo di ripresa, quindi premere ► sul multi-selettore. Selezionare l'effetto desiderato premendo ▲, ▼, ◀ o ▶, quindi premere il pulsante OK.



## Ritratto intelligente

49

La fotocamera è in grado di acquisire automaticamente un'immagine quando rileva un volto sorridente, senza che sia necessario premere il pulsante di scatto (timer sorriso). È possibile utilizzare l'opzione Effetto pelle soft per far sì che le tonalità della pelle dei volti umani appaiano più uniformi.



## Modifica delle impostazioni di ripresa

- Per ulteriori informazioni, vedere "Funzioni impostabili con il multi-selettore" (☰52).
  - Per ulteriori informazioni, vedere "Uso del flash (modi flash)" (☰53).
  - Per ulteriori informazioni, vedere "Uso dell'autoscatto" (☰55).
  - Per ulteriori informazioni, vedere "Uso del modo macro" (☰57).
  - Per ulteriori informazioni, vedere "Regolazione della luminosità (compensazione dell'esposizione)" (☰59).
- Per ulteriori informazioni, vedere "Funzioni impostabili con il pulsante MENU (menu di ripresa)" (☰62).
- Per ulteriori informazioni, vedere "Funzioni impostabili con il pulsante MENU (menu impostazioni)" (☰98).

# Passaggio 3 Inquadratura

## 1 Reggere saldamente la fotocamera con entrambe le mani.

- Tenere le dita e altri oggetti lontano dall'obiettivo, dal flash, dall'illuminatore ausiliario AF, dal microfono e dal diffusore acustico.
- Durante le riprese di immagini con orientamento verticale, ruotare la fotocamera in modo che il flash incorporato si trovi sopra l'obiettivo.

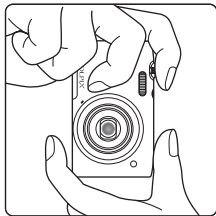
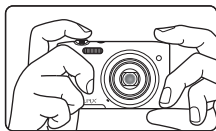



## 2 Inquadrare il soggetto.

- Inquadrare in modo che il soggetto desiderato si trovi al centro dell'inquadratura o vicino al centro.
- Quando la fotocamera rileva un volto, quest'ultimo viene circondato da un doppio bordo giallo (area di messa a fuoco) (impostazione predefinita).

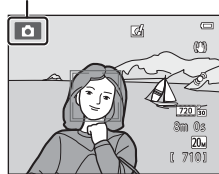
Icona del modo di ripresa



## **Usò di un treppiedi**

- Si consiglia di utilizzare un treppiedi per stabilizzare la fotocamera durante le riprese nelle seguenti condizioni:
  - Durante le riprese in condizioni di scarsa illuminazione o con il modo flash (54) impostato su  (No).
  - Quando lo zoom è impostato in posizione teleobiettivo.
- Quando si utilizza un treppiedi per stabilizzare la fotocamera, impostare **Riduzione vibrazioni** su **No** nel menu impostazioni (98).



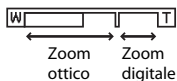
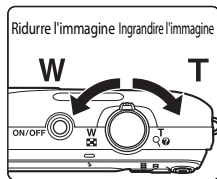

## **Usò dello zoom**

Utilizzare il controllo zoom per attivare lo zoom ottico.

- Ruotare il controllo zoom verso **T** per aumentare l'ingrandimento in modo che il soggetto occupi un'area piú ampia dell'inquadratura.
- Ruotare il controllo zoom verso **W** per ridurre l'ingrandimento e aumentare l'area visibile nell'inquadratura.
- Quando si accende la fotocamera, lo zoom è impostato nella posizione grandangolare massima.
- Quando il controllo zoom viene ruotato, nella parte superiore del monitor viene visualizzato l'indicatore dello zoom.
- Lo zoom digitale, che consente di ingrandire ulteriormente il soggetto di circa 4 volte rispetto all'ingrandimento massimo dello zoom ottico, si attiva ruotando e mantenendo il controllo zoom su **T** quando la fotocamera ha raggiunto la posizione di ingrandimento massimo con lo zoom ottico.



## **Zoom digitale e interpolazione**

A causa dell'interpolazione applicata quando l'impostazione dello zoom va oltre la posizione , l'usò dello zoom digitale comporta un deterioramento della qualità delle immagini. Dal momento che l'indicatore  si sposta verso destra man mano che la dimensione dell'immagine diminuisce, selezionando una dimensione inferiore con l'impostazione Formato immagine (63, 32) è possibile ingrandire ulteriormente il soggetto senza compromettere la qualità per effetto dell'interpolazione.

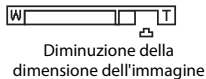

# Passaggio 4 Messa a fuoco e scatto

## 1 Premere il pulsante di scatto a metà corsa (📖31).

- Quando si preme il pulsante di scatto a metà corsa, la fotocamera imposta la messa a fuoco e l'esposizione (tempo di posa e apertura). Finché il pulsante di scatto rimane premuto a metà corsa, la messa a fuoco e l'esposizione rimangono bloccate.
- Quando il soggetto è a fuoco, l'area di messa a fuoco al centro del fotogramma diventa verde. Per ulteriori informazioni, vedere "Area AF" (📖67).
- Quando si utilizza lo zoom digitale, l'area di messa a fuoco non viene visualizzata e la fotocamera mette a fuoco il soggetto al centro del fotogramma. In seguito alla messa a fuoco, l'indicatore di messa a fuoco (📖8) diventa verde.
- Se l'area di messa a fuoco o l'indicatore di messa a fuoco lampeggiano in rosso quando si preme il pulsante di scatto a metà corsa, significa che la fotocamera non è in grado di eseguire la messa a fuoco. Modificare la composizione e premere di nuovo il pulsante di scatto a metà corsa.

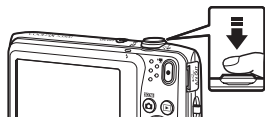

Area di messa a fuoco

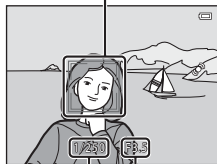

Tempo di posa

Valore di apertura

## 2 Premere il pulsante di scatto a fondo corsa (📖31).

- La fotocamera scatta e l'immagine viene salvata nella card di memoria o nella memoria interna.





## 3 Per applicare un effetto all'immagine acquisita, premere il pulsante **OK**.

- Viene visualizzata la schermata di selezione degli effetti. Per ulteriori informazioni, vedere "Uso di Selezione rapida effetti" (📖39).
- Se si preme il pulsante **MENU** o non si eseguono operazioni per circa cinque secondi, nel monitor viene nuovamente visualizzata la schermata di ripresa.
- Per non visualizzare la schermata riportata sulla destra, impostare **Selezione rapida effetti** su **No** (📖62).





## Pulsante di scatto

<p>Pressione a metà corsa</p> 	<p>Per impostare la messa a fuoco e l'esposizione (tempo di posa e apertura), premere il pulsante di scatto a metà corsa fino a quando non si avverte una leggera resistenza. Finché il pulsante di scatto rimane premuto a metà corsa, la messa a fuoco e l'esposizione rimangono bloccate.</p>
<p>Pressione a fondo corsa</p> 	<p>Dopo aver premuto il pulsante di scatto a metà corsa, premerlo a fondo corsa per far scattare l'otturatore e acquisire un'immagine. Non esercitare una pressione eccessiva sul pulsante di scatto, per evitare movimenti della fotocamera che potrebbero produrre immagini sfocate. Premere delicatamente il pulsante.</p>

### ✔ Nota sulla registrazione delle immagini e il salvataggio dei filmati

Durante la registrazione delle immagini o il salvataggio di un filmato, l'indicatore del numero di esposizioni rimanenti o l'indicatore della durata massima del filmato lampeggia. **Non aprire il coperchio del vano batteria/alloggiamento card di memoria e non rimuovere la batteria o la card di memoria** mentre un indicatore lampeggia. In caso contrario, si potrebbero causare perdite di dati oppure danni alla fotocamera o alla card di memoria.

### ✔ Nota sulla messa a fuoco

Per ulteriori informazioni, vedere "Soggetti non adatti alla funzione Autofocus" (📖71).

### 🔑 Illuminatore ausiliario AF e flash

Se il soggetto è poco illuminato, è possibile che venga attivato l'illuminatore ausiliario AF (📖98) quando si preme il pulsante di scatto a metà corsa, oppure potrebbe essere attivato il flash (📖53) quando si preme il pulsante di scatto a fondo corsa.

### 🔑 Per essere certi di non perdere un'occasione di scatto

Per non farsi sfuggire un'occasione di scatto, è possibile premere il pulsante di scatto a fondo corsa senza averlo precedentemente premuto a metà corsa.

# Passaggio 5 Riproduzione delle immagini







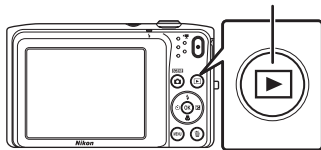

## 1 Premere il pulsante (riproduzione).

- La fotocamera passa al modo di riproduzione visualizzando l'ultima immagine acquisita nel modo di riproduzione a pieno formato.

Pulsante  (riproduzione)





## 2 Utilizzare il multi-selettore per selezionare un'immagine da visualizzare.

- Premere  o  per visualizzare l'immagine precedente.
- Premere  o  per visualizzare l'immagine successiva.
- Per scorrere rapidamente le immagini, tenere premuto , ,  o  sul multi-selettore.

Visualizzazione dell'immagine precedente





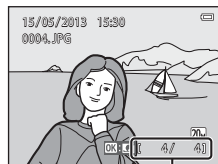

Visualizzazione dell'immagine successiva

- Per riprodurre le immagini salvate nella memoria interna, rimuovere la card di memoria. Nell'area di visualizzazione del numero di fotografia corrente/numero totale di fotogrammi viene visualizzato .
- Per tornare al modo di ripresa, premere il pulsante , il pulsante di scatto o il pulsante  registrazione filmato).











Numero fotogramma corrente/  
numero totale di fotogrammi

## Visualizzazione delle immagini



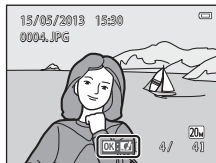

- Quando si passa all'immagine precedente o successiva, quest'ultima viene brevemente visualizzata in bassa risoluzione.
- Quando si visualizza un'immagine acquisita con la funzione di rilevamento volti () o rilevamento animali () nel modo di riproduzione a pieno formato, essa viene ruotata automaticamente in base all'orientamento dei volti o dei muscoli rilevati, a eccezione delle immagini acquisite con **Sequenza**, **BSS**, **Multi-scatto 16** () o **Inseguimento soggetto** ()
- L'orientamento delle immagini può essere modificato con l'opzione **Ruota immagine** () del menu play.

## Note sulla funzione Selezione rapida effetti

- Quando è visualizzata l'icona :  nel modo di riproduzione a pieno formato, è possibile premere il pulsante  per applicare un effetto all'immagine.
- Durante la visualizzazione della schermata di selezione degli effetti, premere  o  sul multi-selettore per selezionare un effetto, quindi premere il pulsante  e infine selezionare **Si** nella finestra di dialogo di conferma. Per salvare l'immagine in un file separato, premere il pulsante . Per ulteriori informazioni, vedere "Selezione rapida effetti" (14).





## Ulteriori informazioni

- Per ulteriori informazioni, vedere "Zoom in riproduzione" ()74).
- Per ulteriori informazioni, vedere "Visualizzazione miniature/calendario" ()75).
- Per ulteriori informazioni, vedere "Selezione di una tipologia di immagini per la riproduzione" ()76).
- Per ulteriori informazioni, vedere "Funzioni impostabili con il pulsante MENU (menu play)" ()78).

# Passaggio 6 Eliminazione delle immagini



- 1** Premere il pulsante  per eliminare l'immagine attualmente visualizzata nel monitor.



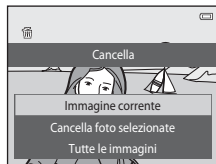

- 2** Premere  o  sul multi-selettore per scegliere il metodo di eliminazione desiderato, quindi premere il pulsante .

- **Immagine corrente:** per eliminare l'immagine attualmente visualizzata.
- **Cancella foto selezionate:** per selezionare più immagini ed eliminarle. Per ulteriori informazioni, vedere "Uso della schermata Cancella foto selezionate" (📖35).
- **Tutte le immagini:** per eliminare tutte le immagini.
- Per uscire senza eliminare l'immagine, premere il pulsante **MENU**.





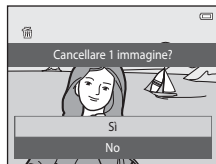

- 3** Premere  o  per scegliere **Sì**, quindi premere il pulsante .

- Una volta eliminate, le immagini non possono essere recuperate.
- Per uscire senza eliminare l'immagine, premere  o  per selezionare **No**, quindi premere il pulsante .





## Uso della schermata Cancella foto selezionate

**1** Premere ◀ o ▶ sul multi-selettore per scegliere un'immagine da eliminare, quindi premere ▲ per visualizzare .

- Per annullare la selezione, premere ▼ per eliminare .
- Ruotare il controllo zoom () verso T (Q) per ritornare alla riproduzione a pieno formato oppure su W () per visualizzare le miniature.



**2** Contrassegnare tutte le immagini da eliminare con , quindi premere il pulsante  per applicare la selezione.

- Viene visualizzata una finestra di dialogo di conferma. Per completare la procedura, seguire le istruzioni visualizzate sullo schermo.

### **Note sull'eliminazione delle immagini**

- Una volta eliminate, le immagini non possono essere recuperate. Trasferire le immagini importanti su un computer o altro supporto prima di eliminarle.
- Le immagini protette non possono essere eliminate ()78).

### **Eliminazione dell'ultima immagine acquisita nel modo di ripresa**

Nel modo di ripresa, premere il pulsante  per eliminare l'ultima immagine salvata.

### **Selezione di un tipo di immagini per l'eliminazione**

Nei modi foto preferite, ordinamento automatico ed elenca per data è possibile selezionare le immagini da eliminare specificando un album, una categoria o una data di ripresa ()76).



A series of ten horizontal dashed lines spanning the width of the page, intended for handwriting practice.







## Funzioni di ripresa



Questo capitolo contiene una descrizione di tutti i modi di ripresa della fotocamera e delle funzioni disponibili durante l'uso di ciascun modo. Le procedure descritte consentono di selezionare i modi di ripresa e regolare le impostazioni in base alle condizioni di ripresa e al tipo di immagini da acquisire.

<b>Modo  (auto) .....</b>	<b>38</b>
<b>Modo scena (ripresa basata sul tipo di scena) .....</b>	<b>40</b>
<b>Modo effetti speciali (applicazione di effetti speciali durante la ripresa) .....</b>	<b>47</b>
<b>Modo ritratto intelligente (acquisizione di immagini di volti sorridenti) .....</b>	<b>49</b>
<b>Funzioni impostabili con il multi-selettore .....</b>	<b>52</b>
Usò del flash (modi flash) .....	53
Usò dell'autoscatto .....	55
Usò del modo macro .....	57
Regolazione della luminosità (compensazione dell'esposizione) .....	59
<b>Funzioni impostabili con il pulsante MENU (menu di ripresa) .....</b>	<b>62</b>
<b>Funzioni non utilizzabili contemporaneamente .....</b>	<b>65</b>
<b>Messa a fuoco .....</b>	<b>67</b>







## Modo (auto)

Il modo  (auto) è utile per riprese fotografiche di tipo generico, e consente di personalizzare varie impostazioni in base alle condizioni di ripresa e al tipo di foto che si desidera ottenere (63).

Passare al modo di ripresa → Pulsante  (modo di ripresa) → Modo  (auto) → Pulsante 

- Impostando **Modo area AF** è possibile cambiare il criterio adottato dalla fotocamera per selezionare l'area dell'inquadratura da mettere a fuoco (63). L'impostazione predefinita è **Priorità al volto**.
- Quando **Modo area AF** nel menu di ripresa è impostato su **Priorità al volto** (impostazione predefinita), la fotocamera mette a fuoco il soggetto come descritto di seguito.
  - Se rileva un volto umano, la fotocamera esegue automaticamente la messa a fuoco su di esso (per ulteriori informazioni, vedere "Rilevamento dei volti" (68)).
  - Se non vengono rilevati volti, la fotocamera seleziona automaticamente una o più delle nove aree di messa a fuoco contenenti il soggetto più vicino alla fotocamera stessa. Quando il soggetto è a fuoco, l'area di messa a fuoco (area di messa a fuoco attiva) diventa verde (fino a nove aree).

## Modifica delle impostazioni del modo (auto)

- Funzioni impostabili con il multi-selettore (52): modo flash (53), autoscatto (55), modo macro (57) e compensazione dell'esposizione (59).
- Funzioni impostabili premendo il pulsante **MENU**: opzioni disponibili nel menu di ripresa auto (63).



### Funzioni non utilizzabili contemporaneamente

Alcune funzioni sono disponibili solo con determinate impostazioni (65).



## Uso di Selezione rapida effetti



Nel modo  (auto) è possibile applicare effetti alle immagini subito dopo lo scatto.





- L'immagine modificata viene salvata in un file separato con un nome diverso (92).

**1** Quando viene visualizzata l'immagine in seguito all'acquisizione nel modo  (auto), premere il pulsante **OK**.

- Se si preme il pulsante **MENU** o non si eseguono operazioni per circa cinque secondi, nel monitor viene nuovamente visualizzata la schermata di ripresa.
- Per non visualizzare la schermata riportata sulla destra, impostare **Selezione rapida effetti** su **No** (62).





**2** Premere  o  sul multi-selettore per selezionare l'effetto desiderato, quindi premere il pulsante **OK**.

- Ruotare il controllo zoom (3) verso **T** (9) per passare al modo di riproduzione a pieno formato oppure verso **W** (6) per passare al modo di riproduzione di sei miniature.
- Per uscire senza salvare l'immagine modificata, premere il pulsante **MENU**. Nella finestra di dialogo di conferma visualizzata successivamente, selezionare **Si**, quindi premere il pulsante **OK**.
- Per ulteriori informazioni sui tipi di effetti, vedere "Selezione rapida effetti" (14).





**3** Selezionare **Si**, quindi premere il pulsante **OK**.

- Viene creata una nuova copia modificata e sul monitor appare nuovamente la schermata del modo di ripresa.
- Le copie create con la funzione Selezione rapida effetti sono contrassegnate dall'icona  visualizzata durante la riproduzione (10).







































# Modo scena (ripresa basata sul tipo di scena)

Le impostazioni della fotocamera vengono ottimizzate in automatico in base al tipo di soggetto selezionato.





Sono disponibili i modi scena elencati di seguito.

Passare al modo di ripresa → Pulsante  (modo di ripresa) →  (seconda icona dall'alto\*) →  
▶ → ▲, ▼, ◀, ▶ → Selezionare una scena → Pulsante 

\* Viene visualizzata l'icona dell'ultimo modo scena selezionato.

 Selezione scene auto (impostazione predefinita;  41)	 Ritratto (  41)	 Paesaggio (  42)	 Sport (  42)
 Ritratto notturno (  42)	 Feste/interni (  42)	 Spiaggia (  43)	 Neve (  43)
 Tramonto (  43)	 Aurora/crepuscolo (  43)	 Paesaggio notturno (  43)	 Macro/primo piano (  44)
 Alimenti (  44)	 Museo (  45)	 Fuochi artificiali (  45)	 Copia in bianco e nero (  45)
 Controluce (  45)	 Panorama assistito (  45)	 Animali domestici (  46)	

## Modifica delle impostazioni del modo scena

- A seconda della scena, è possibile utilizzare il multi-selettore ▲ (◀), ▼ (▶), ◀ (▶) o ▶ (▶) per selezionare le funzioni corrispondenti. Per ulteriori informazioni, vedere "Funzioni impostabili con il multi-selettore" (52) e "Impostazioni predefinite" (60).
- Funzioni impostabili premendo il pulsante **MENU**: formato immagine (qualità e dimensione dell'immagine) (65, 32).

## Visualizzazione della descrizione di ciascun modo scena (visualizzazione della guida)

Scegliere il tipo di scena desiderato nella schermata di selezione della scena e ruotare il controllo zoom (📖3) verso **T** (🔍) per visualizzare una descrizione di tale scena. Per ritornare alla schermata di partenza, ruotare nuovamente il controllo zoom verso **T** (🔍).



## Modo scena e caratteristiche

### 📖 Selezione scene auto

- Quando si inquadra un soggetto, la fotocamera seleziona automaticamente il modo scena più indicato tra quelli elencati di seguito e regola di conseguenza le impostazioni di ripresa.  
👤: Ritratto, 🌄: Paesaggio, 🌃: Ritratto notturno, 🌃: Paesaggio notturno, 📎: Macro/primo piano, 📷: Controluce e 📷: Altre scene
- L'area del fotogramma che viene messa a fuoco dalla fotocamera (area AF) dipende dalla composizione dell'immagine. Quando rileva un volto umano, la fotocamera lo mette a fuoco automaticamente (📖68).
- Quando la fotocamera seleziona 🌃 (paesaggio notturno), l'impostazione del modo flash è fissa su 🔆 (disattivato), indipendentemente dall'opzione effettuata, e l'immagine viene acquisita con tempi di posa più lunghi.
- In alcuni casi, la fotocamera potrebbe non selezionare il modo scena desiderato, a seconda delle condizioni di ripresa. In tal caso, passare al modo 📷 (auto) (📖26) oppure selezionare manualmente il modo scena desiderato (📖40).
- Lo zoom digitale non è disponibile.

### 👤 Ritratto

- La fotocamera rileva un volto umano e lo mette a fuoco (📖68).
- Se non vengono rilevati volti, la fotocamera mette a fuoco il soggetto al centro dell'inquadratura.
- La fotocamera ammorbidisce i toni della pelle dei volti umani applicando la funzione Effetto pelle soft (📖51).
- Lo zoom digitale non è disponibile.

## Paesaggio

- Quando il pulsante di scatto viene premuto a metà corsa, l'area di messa a fuoco (☐8) diventano sempre verdi.

## Sport

- La fotocamera esegue la messa a fuoco del soggetto al centro dell'inquadratura.
- La fotocamera regola continuamente la messa a fuoco, anche quando il pulsante di scatto non è premuto a metà corsa. È possibile sentire il rumore della messa a fuoco della fotocamera.
- Per acquisire una serie di immagini in sequenza, tenere premuto il pulsante di scatto. La fotocamera acquisisce fino a 6 immagini con una frequenza di circa 1,1 fotogrammi al secondo (fps) quando Formato immagine è impostato su  **5152x3864**.
- Durante una ripresa in sequenza la messa a fuoco, l'esposizione e la tinta rimangono fisse sui valori determinati per la prima immagine della serie.
- La frequenza massima dei fotogrammi durante le riprese in sequenza può variare a seconda del formato immagine impostato, della card di memoria utilizzata o delle condizioni di ripresa.



## Ritratto notturno



- La fotocamera rileva un volto umano e lo mette a fuoco (☐68).
- Se non vengono rilevati volti, la fotocamera mette a fuoco il soggetto al centro dell'inquadratura.
- La fotocamera ammorbidisce i toni della pelle dei volti umani applicando la funzione Effetto pelle soft (☐51).
- Lo zoom digitale non è disponibile.

## Feste/interni

- La fotocamera esegue la messa a fuoco del soggetto al centro dell'inquadratura.
- Durante le riprese in ambienti scuri, impugnare saldamente la fotocamera. Quando si utilizza un treppiedi per stabilizzare la fotocamera, impostare **Riduzione vibrazioni** su **No** nel menu impostazioni (☐98).

 Nei modi scena in cui appare l'indicatore  è consigliabile utilizzare un treppiedi a causa dei tempi di posa lunghi. Quando si utilizza un treppiedi per stabilizzare la fotocamera, impostare **Riduzione vibrazioni** su **No** nel menu impostazioni (☐98).

## Spiaggia

- La fotocamera esegue la messa a fuoco del soggetto al centro dell'inquadratura.

## Neve

- La fotocamera esegue la messa a fuoco del soggetto al centro dell'inquadratura.

## Tramonto



- La fotocamera esegue la messa a fuoco del soggetto al centro dell'inquadratura.



## Aurora/crepuscolo



- Quando il pulsante di scatto viene premuto a metà corsa, l'area di messa a fuoco o l'indicatore di messa a fuoco (8) diventano sempre verdi.

## Paesaggio notturno



- Quando il pulsante di scatto viene premuto a metà corsa, l'area di messa a fuoco o l'indicatore di messa a fuoco (8) diventano sempre verdi.
- Dopo aver selezionato  **Paesaggio notturno**, selezionare **Mano libera** o **Treppiedi** nella schermata successiva.
- **Mano libera** (impostazione predefinita): selezionare questa opzione per ottenere scatti meno sfocati e con meno disturbi quando non si utilizza un treppiedi.
- **Treppiedi**: selezionare questa opzione se si utilizza un treppiedi o un altro mezzo per stabilizzare la fotocamera durante la ripresa.
- La funzione di riduzione delle vibrazioni viene disattivata anche quando **Riduzione vibrazioni** (98) nel menu impostazioni è impostato su **SI**.

## Macro/primo piano

- Viene attivato il modo macro (☰57) e la fotocamera regola automaticamente lo zoom avvicinando il soggetto fin dove è possibile eseguire la messa a fuoco.
- L'area di messa a fuoco può essere spostata. Per spostare l'area di messa a fuoco, premere il pulsante **OK**, quindi premere ▲, ▼, ◀ o ▶ sul multi-selettore.  
Per modificare le impostazioni di una delle funzioni seguenti, premere il pulsante **OK** per annullare la selezione dell'area di messa a fuoco, quindi modificare le impostazioni secondo necessità.
  - Modo flash
  - Autoscatto
  - Compensazione esposizione
- La fotocamera regola continuamente la messa a fuoco, anche quando il pulsante di scatto non è mantenuto premuto a metà corsa. È possibile sentire il rumore della messa a fuoco della fotocamera.

## Alimenti

- Viene attivato il modo macro (☰57) e la fotocamera regola automaticamente lo zoom avvicinando il soggetto fin dove è possibile eseguire la messa a fuoco.
- L'area di messa a fuoco può essere spostata. Per spostare l'area di messa a fuoco, premere il pulsante **OK**, quindi premere ▲, ▼, ◀ o ▶ sul multi-selettore.  
Per modificare le impostazioni di una delle funzioni seguenti, premere il pulsante **OK** per annullare la selezione dell'area di messa a fuoco, quindi modificare le impostazioni secondo necessità.
  - Tinta
  - Autoscatto
  - Compensazione esposizione
- La fotocamera regola continuamente la messa a fuoco, anche quando il pulsante di scatto non è mantenuto premuto a metà corsa. È possibile sentire il rumore della messa a fuoco della fotocamera.
- È possibile regolare la tinta premendo ▲ o ▼ sul multi-selettore.  
L'impostazione della tinta selezionata rimane salvata nella memoria della fotocamera anche dopo lo spegnimento della fotocamera.

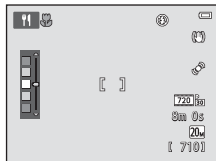

**A**: Nei modi scena in cui appare l'indicatore **A** è consigliabile utilizzare un treppiedi a causa dei tempi di posa lunghi. Quando si utilizza un treppiedi per stabilizzare la fotocamera, impostare **Riduzione vibrazioni** su **No** nel menu impostazioni (☰98).

## Museo

- La fotocamera esegue la messa a fuoco del soggetto al centro dell'inquadratura.
- Mentre si tiene premuto il pulsante di scatto a fondo corsa la fotocamera acquisisce fino a dieci immagini, quindi seleziona e salva automaticamente l'immagine più nitida della serie (BSS, scelta dello scatto migliore).
- Il flash non viene attivato.

## Fuochi artificiali



- La fotocamera mette a fuoco all'infinito.
- L'indicatore di messa a fuoco () diventa sempre verde quando si preme il pulsante di scatto a metà corsa.
- Il tempo di posa è fisso a quattro secondi.





## Copia in bianco e nero

- La fotocamera esegue la messa a fuoco del soggetto al centro dell'inquadratura.
- Utilizzare insieme al modo macro () per le riprese di soggetti a distanza ravvicinata.

## Controluce

- La fotocamera esegue la messa a fuoco del soggetto al centro dell'inquadratura.
- Il flash viene attivato automaticamente.

## Panorama assistito

- Selezionare la direzione di acquisizione delle immagini che andranno a comporre il panorama premendo ▲, ▼, ◀ o ▶ sul multi-selettore, quindi premere il pulsante .
- Dopo aver acquisito la prima immagine, scattare le foto successive controllando l'area di giunzione di ciascuna immagine con le altre. Per terminare la ripresa premere il pulsante .
- Trasferire le immagini su un computer e utilizzare Panorama Maker () per comporre l'immagine panoramica.
- Per ulteriori informazioni, vedere "Uso della funzione Panorama assistito" () 2).

## 🐾 Animali domestici

- Quando si inquadra un cane o un gatto, la fotocamera ne rileva il muso ed esegue la messa a fuoco su di esso. Per impostazione predefinita, la fotocamera scatta automaticamente quando l'immagine è a fuoco (Autoscatto anim. domestici).
- Nella schermata visualizzata in seguito alla selezione di 🐾 **Animali domestici**, selezionare **Singolo** o **Sequenza**.
  - **Singolo**: la fotocamera acquisisce un'immagine alla volta.
  - **Sequenza** (impostazione predefinita): quando l'immagine del muso rilevato è a fuoco, la fotocamera scatta automaticamente 3 volte. La frequenza di scatto durante le riprese in sequenza è di circa 1,1 fps. Se si scatta manualmente, la fotocamera può acquisire fino a 6 immagini con una frequenza di scatto di circa 1,1 fps mentre si tiene premuto il pulsante di scatto (con formato immagine impostato su **20M 5152x3864**).

### ✔ **Uso della funzione Autoscatto animali dom.**

- Per modificare l'impostazione di **Autoscatto animali dom.**, premere ◀ (🔄) sul multi-selettore.
  - **📷** (impostazione predefinita): quando rileva il muso di un animale domestico, la fotocamera lo mette a fuoco e quindi scatta automaticamente.
  - **OFF**: la fotocamera non scatta automaticamente, anche se rileva il muso di un animale. Per scattare, premere il pulsante di scatto. La fotocamera rileva anche i volti umani (👤). Se rileva un volto umano e il muso di un animale nella stessa inquadratura, la fotocamera mette a fuoco il muso dell'animale.
- L'opzione **Autoscatto animali dom.** viene disattivata automaticamente nei seguenti casi:
  - In seguito alla ripresa di cinque sequenze.
  - In caso di esaurimento della memoria interna o della card di memoria.Per proseguire le riprese con **Autoscatto animali dom.**, premere ◀ (🔄) sul multi-selettore e cambiare nuovamente l'impostazione.

### ✔ **Note sull'area di messa a fuoco**

- Se la fotocamera rileva un muso, lo racchiude all'interno di un doppio bordo giallo (area di messa a fuoco) e quando ha eseguito la messa a fuoco il bordo diventa verde.
- Se la fotocamera rileva più musi di cani o gatti (è possibile rilevarne fino a cinque), il muso che risulta più grande del monitor viene incorniciato da un doppio bordo, gli altri da bordi singoli.
- Se non vengono rilevati musi di animali o volti umani, la fotocamera mette a fuoco il soggetto al centro dell'inquadratura.

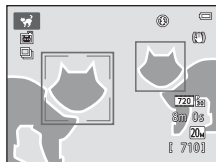



### ✔ **Note sul modo scena Animali domestici**

- Lo zoom digitale non è disponibile.
- A seconda della distanza fra animale e fotocamera, della velocità di movimento dell'animale, della direzione in cui guarda, della luminosità intorno al muso, ecc., i musi potrebbero non essere rilevati e il bordo potrebbe circondare altri soggetti.



## Modo effetti speciali (applicazione di effetti speciali durante la ripresa)

La fotocamera consente di applicare degli effetti speciali alle immagini durante la ripresa.



Passare al modo di ripresa → Pulsante  (modo di ripresa) → S0 (terza icona dall'alto\*) → ►  
→ ▲, ▼, ◀, ▶ → Selezionare un effetto → Pulsante 

\* Viene visualizzata l'icona dell'ultimo effetto selezionato.

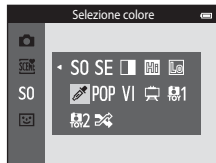
Sono disponibili i 12 effetti elencati di seguito.







Categoria	Descrizione
<b>S0</b> Soft (impostazione predefinita)	Per ammorbidire l'immagine sfocando leggermente tutta l'inquadratura.
<b>SE</b> Soft seppia	Per salvare l'immagine con tonalità seppia e ridurre il contrasto ottenendo le caratteristiche tipiche delle vecchie foto.
 Monocrom. alto contrasto	Per salvare l'immagine in bianco e nero accentuando i contrasti.
 High key	Per conferire un tono luminoso a tutta l'immagine.
 Low key	Per conferire un tono scuro a tutta l'immagine.
 Selezione colore	Per creare un'immagine in bianco e nero mantenendo solo il colore specificato.
<b>POP</b> Pop	Per aumentare la saturazione dei colori di tutta l'immagine attribuendole maggiore luminosità.
<b>VI</b> Super vivace	Per aumentare la saturazione dei colori di tutta l'immagine e accentuare il contrasto.
 Dipinto	Per creare l'effetto di un dipinto.
 Effetto toy camera 1	Per applicare una tinta giallastra su tutta l'immagine e scurire i bordi.

Categoria	Descrizione
 <b>Effetto toy camera 2</b>	Per ridurre la saturazione dei colori di tutta l'immagine e scurire i bordi.
 <b>Cross processing</b>	Per creare un effetto di mistero basato su un colore specifico.

- La fotocamera esegue la messa a fuoco nell'area al centro dell'inquadratura.
- Mentre è selezionato **Selezione colore** o **Cross processing**, premere ▲ o ▼ sul multi-selettore per selezionare il colore desiderato con il cursore.

Per modificare le impostazioni di una delle funzioni seguenti, premere il pulsante  per annullare la selezione del colore, quindi modificare le impostazioni secondo necessità.







- Modo flash (53)
- Autoscatto (55)
- Modo macro (57)
- Compensazione esposizione (59)

Per ritornare alla schermata di selezione del colore, premere nuovamente il pulsante .





Cursore

## Modifica delle impostazioni del modo effetti speciali

- Funzioni impostabili con il multi-selettore (52): modo flash (53), autoscatto (55), modo macro (57) e compensazione dell'esposizione (59).
- Funzioni impostabili premendo il pulsante **MENU**: formato immagine (qualità e dimensione dell'immagine) (63, 32).

# Modo ritratto intelligente (acquisizione di immagini di volti sorridenti)

La fotocamera è in grado di acquisire automaticamente un'immagine quando rileva un volto sorridente, senza che sia necessario premere il pulsante di scatto (timer sorriso). Inoltre, la funzione Effetto pelle soft ammorbidisce i toni della pelle dei volti umani.

Passare al modo di ripresa → Pulsante  (modo di ripresa) →  Ritratto intelligente → Pulsante 



## 1 Inquadrare il soggetto.

- Puntare la fotocamera verso un volto. Per ulteriori informazioni, vedere "Rilevamento dei volti" (68).

## 2 Attendere che il soggetto sorrida senza premere il pulsante di scatto.

- Se rileva un sorriso sul volto circondato dal doppio bordo, la fotocamera scatta automaticamente. Per ulteriori informazioni, vedere "Timer sorriso" (64).
- Dopo lo scatto, la fotocamera continua a rilevare i volti e i sorrisi e scatta nuovamente quando rileva un volto sorridente.

## 3 Terminare la ripresa.

- Per interrompere la ripresa automatica di volti sorridenti, eseguire la seguente procedura.
  - Spegnerne la fotocamera.
  - Impostare **Timer sorriso** (64) su **No**.
  - Premere il pulsante  e selezionare un altro modo di ripresa.

### **Note sul modo ritratto intelligente**

- Lo zoom digitale non è disponibile.
- In alcune condizioni di ripresa, la fotocamera potrebbe non essere in grado di rilevare volti o sorrisi.
- Per ulteriori informazioni, vedere "Note sul sistema di rilevamento del volto" (69).

### **Spegnimento automatico nel modo timer sorriso**

Quando **Timer sorriso** è impostato su **Si**, la funzione di autospegnimento (📖99) è attiva e la fotocamera si spegne quando si verifica una delle situazioni elencate di seguito e non vengono eseguite altre operazioni.

- La fotocamera non rileva alcun volto.
- La fotocamera rileva un volto ma non riesce a determinare se sta sorridendo.

### **Spia dell'autoscatto**

La spia dell'autoscatto lampeggia quando il timer sorriso è attivo e la fotocamera rileva un volto, e lampeggia velocemente subito dopo l'apertura dell'otturatore.

### **Scatto manuale**

Per effettuare la ripresa è anche possibile premere il pulsante di scatto. Se non vengono rilevati volti, la fotocamera mette a fuoco il soggetto al centro dell'inquadratura.

## **Modifica delle impostazioni del modo ritratto intelligente**

- Funzioni impostabili con il multi-selettore (📖52): modo flash (📖53), autoscatto (📖55) e compensazione dell'esposizione (📖59).
- Funzioni impostabili premendo il pulsante **MENU**: opzioni disponibili nel menu di ripresa auto (📖62).

### **Funzioni non utilizzabili contemporaneamente**

Alcune funzioni sono disponibili solo con determinate impostazioni (📖65).

## Uso della funzione Effetto pelle soft

Se si scatta utilizzando uno dei modi di ripresa elencati di seguito, la fotocamera rileva fino a tre volti umani ed elabora l'immagine per ammorbidire i toni della pelle dei visi.

- Modo scena **Selezione scene auto** (📖41), **Ritratto** (📖41) o **Ritratto notturno** (📖42)
- Modo ritratto intelligente

Le immagini salvate possono essere ritoccate con **Ritocco glamour** (📖78), utilizzando funzioni di modifica come **Effetto pelle soft**.



### Note sulla funzione Effetto pelle soft

- Il salvataggio delle immagini dopo lo scatto potrebbe richiedere più tempo del normale.
- In alcune condizioni di ripresa, potrebbe non essere possibile ottenere i risultati desiderati e l'effetto pelle soft potrebbe venire applicato ad aree dell'immagine che non corrispondono ai volti.
- Il livello dell'effetto pelle soft non può essere regolato quando la ripresa viene effettuata nel modo scena **Ritratto** o **Ritratto notturno**, né quando la fotocamera seleziona una di tali scene nel modo selezione scene auto.

# Funzioni impostabili con il multi-selettore

Le seguenti funzioni di ripresa possono essere impostate premendo ▲, ▼, ◀ o ▶ sul multi-selettore durante le riprese.

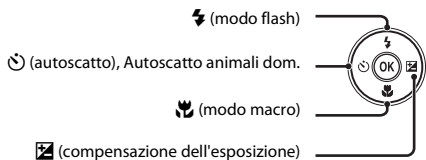

## Funzioni disponibili nei vari modi di ripresa

Le funzioni impostabili variano a seconda del modo di ripresa, come mostrato di seguito.

- Per informazioni sulle impostazioni predefinite di ciascun modo, vedere "Impostazioni predefinite" (☞60).

		📷 (Modo Auto)	Scena	Effetti speciali	Ritratto intelligente
⚡	Modo flash (☞53)	✓	1	✓	✓ <sup>2</sup>
🕒	Autoscatto (☞55)	✓		✓	✓ <sup>2</sup>
🕒	Autoscatto animali dom. (☞46)	-		-	-
🌿	Modo macro (☞57)	✓		✓	-
📏	Compensazione esposizione (☞59)	✓		✓	✓

<sup>1</sup> Varia a seconda della scena. Per ulteriori informazioni, vedere "Impostazioni predefinite" (☞60).

<sup>2</sup> Varia a seconda dell'impostazione del menu ritratto intelligente. Per ulteriori informazioni, vedere "Impostazioni predefinite" (☞60).

## Uso del flash (modi flash)

Il modo flash può essere impostato a seconda delle condizioni di ripresa.

- 1 Premere ▲ sul multi-selettore (⚡ modo flash).



- 2 Premere ▲ o ▼ per scegliere il modo flash desiderato, quindi premere il pulsante OK.

- Per ulteriori informazioni, vedere "Modi flash disponibili" (📖54).
- Se non si conferma l'impostazione premendo il pulsante OK entro qualche secondo, la selezione viene annullata.
- Quando si attiva ⚡AUTO (Auto), ~~📷AUTO~~ viene visualizzato solo per qualche secondo, a prescindere dalle impostazioni di **Impostazioni monitor** (📖98).



### ✓ Note sulla spia del flash

- Quando si preme il pulsante di scatto a metà corsa, la spia del flash indica lo stato del flash.
  - Accesa: il flash si attiva quando il pulsante di scatto viene premuto a fondo corsa.
  - Lampeggiante: flash in carica. Attendere qualche secondo e riprovare.
  - Spenta: l'immagine verrà acquisita senza flash.
- Se la batteria è in esaurimento, il monitor viene spento mentre il flash è in carica.

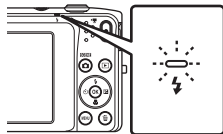

### 🔪 Portata effettiva del flash

Quando la sensibilità ISO è impostata su **Auto**, il flash ha una portata di 0,5–4,1 m con lo zoom in posizione grandangolare massima e di 1,0–2,1 m con lo zoom in posizione tele massima.

## Modi flash disponibili

### AUTO Auto

Il flash si attiva automaticamente in condizioni di scarsa illuminazione.

### Auto con riduzione occhi rossi

Riduce l'effetto occhi rossi causato dal flash nei ritratti.

### No

Il flash non viene attivato nemmeno in condizioni di scarsa illuminazione.

- Durante le riprese in condizioni di scarsa illuminazione, si consiglia di utilizzare un treppiedi per stabilizzare la fotocamera.

### Fill flash

Il flash viene attivato per ogni scatto. Utilizzare questo modo per schiarire ("fill-in") le aree in ombra o i soggetti in controluce.

### SLOW Sincro su tempi lenti

Il modo flash automatico è abbinato a un tempo di posa lungo. Adatto a ritratti serali o notturni con uno scenario di sfondo. Il flash illumina il soggetto principale; per catturare lo sfondo in immagini notturne o con illuminazione debole, vengono utilizzati tempi di posa lunghi.

## Impostazione del modo flash

- L'impostazione del modo flash varia a seconda del modo di ripresa. Per ulteriori informazioni, vedere "Funzioni disponibili nei vari modi di ripresa" (📖52) e "Impostazioni predefinite" (📖60).
- Alcune funzioni sono disponibili solo con determinate impostazioni (📖65).
- L'impostazione del modo flash effettuata nel modo  (auto) rimane memorizzata anche in seguito allo spegnimento della fotocamera.

## Riduzione occhi rossi

La fotocamera è dotata di funzione di riduzione avanzata occhi rossi ("correzione automatica occhi rossi"). Se la fotocamera rileva l'effetto "occhi rossi" durante il salvataggio di un'immagine, la parte interessata viene elaborata per ridurre tale effetto prima del salvataggio.

Durante le riprese, tenere presente quanto segue.

- Il salvataggio delle immagini richiede più tempo del normale.
- In determinate situazioni, la funzione di riduzione occhi rossi potrebbe non produrre i risultati previsti.
- In occasioni molto rare, è possibile che la riduzione occhi rossi venga eseguita in aree non soggette a tale effetto; se ciò si verifica, scegliere un altro modo flash e riprovare.



## Uso dell'autoscatto

La fotocamera è dotata di una funzione autoscatto che determina l'apertura dell'otturatore dieci secondi o due secondi dopo la pressione del pulsante di scatto. L'autoscatto è utile per fotografare se stessi e per evitare gli effetti del movimento della fotocamera che si verifica alla pressione del pulsante di scatto. Quando si utilizza l'autoscatto, è consigliabile posizionare la fotocamera su un treppiedi. Quando si utilizza un treppiedi per stabilizzare la fotocamera, impostare **Riduzione vibrazioni** su **No** nel menu impostazioni (☰98).

**1** Premere ◀ (🕒 autoscatto) sul multi-selettore.



**2** Premere ▲ o ▼ per scegliere 🕒10s o 🕒2s, quindi premere il pulsante OK.

- 🕒10s (dieci secondi): utilizzare nelle occasioni importanti, ad esempio per i matrimoni.
- 🕒2s (due secondi): utilizzare per prevenire il movimento della fotocamera.
- Se non si conferma l'impostazione premendo il pulsante OK entro qualche secondo, la selezione viene annullata.
- Quando come modo di ripresa è impostato il modo scena **Animali domestici**, viene visualizzato 📷 (Autoscatto animali dom.) (☰46). Le impostazioni dell'autoscatto 🕒10s e 🕒2s non possono essere utilizzate.



**3** Inquadrare e premere il pulsante di scatto a metà corsa.

- La fotocamera imposta la messa a fuoco e l'esposizione.

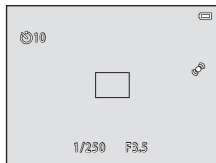

## 4 Premere il pulsante di scatto a fondo corsa.

- L'autoscatto viene attivato e il numero di secondi rimanenti prima dello scatto è visualizzato sul monitor. La spia dell'autoscatto lampeggia mentre il timer effettua il conto alla rovescia. Circa un secondo prima dello scatto la spia smette di lampeggiare e rimane accesa con luce fissa.
- Quando la foto viene scattata, l'autoscatto viene impostato su **OFF**.
- Per fermare il timer dell'autoscatto prima che venga acquisita un'immagine, premere nuovamente il pulsante di scatto.

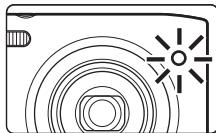
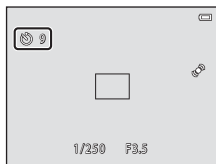

### **Funzioni non utilizzabili contemporaneamente**

Alcune funzioni sono disponibili solo con determinate impostazioni (L165).

## Uso del modo macro

Nel modo macro la fotocamera può mettere a fuoco soggetti molto vicini, posti fino a circa 5 cm dalla parte anteriore dell'obiettivo. Questa funzione è utile per ottenere immagini di fiori e oggetti di piccole dimensioni a distanza ravvicinata.

- 1 Premere ▼ (🌸 modo macro) sul multi-selettore.



- 2 Premere ▲ o ▼ per scegliere ON, quindi premere il pulsante OK.

- Viene visualizzata l'icona del modo macro (🌸).
- Se l'impostazione non viene confermata premendo il pulsante OK entro qualche secondo, la selezione viene annullata.



- 3 Ruotare il controllo zoom per impostare il rapporto di zoom in modo che l'icona 🌸 e l'indicatore zoom diventino verdi.





- La distanza minima del soggetto dipende dal rapporto di zoom. Quando il rapporto di zoom è impostato in modo tale che 🌸 e l'indicatore zoom diventino verdi, la fotocamera può mettere a fuoco soggetti posti a circa 30 cm dall'obiettivo. Quando lo zoom è in posizione grandangolare massima (posizione in cui è visualizzato ▲), la fotocamera può mettere a fuoco soggetti posti a circa 5 cm dall'obiettivo.



## **Note sull'uso del flash**

A distanza inferiori a 50 cm il flash potrebbe non riuscire a illuminare l'intero soggetto.

## **Autofocus**

Quando si utilizza il modo macro nel modo  (auto), è possibile mettere a fuoco senza premere il pulsante di scatto a metà corsa impostando **Modo autofocus** (63) nel menu di ripresa (63) su **AF permanente**. In altri modi di ripresa **AF permanente** si attiva automaticamente quando viene attivato il modo macro. È possibile sentire il rumore della messa a fuoco della fotocamera.

## **Impostazione del modo macro**

- In alcuni modi di ripresa non è possibile utilizzare il modo macro. Per ulteriori informazioni, vedere "Impostazioni predefinite" (60).
- Alcune funzioni sono disponibili solo con determinate impostazioni (65).
- L'impostazione del modo macro selezionata nel modo  (auto) rimane memorizzata anche in seguito allo spegnimento della fotocamera.

## Regolazione della luminosità (compensazione dell'esposizione)

È possibile regolare la luminosità complessiva dell'immagine.

- 1 Premere ► sul multi-selettore (☒ compensazione dell'esposizione).



- 2 Premere ▲ o ▼ per selezionare un valore di compensazione.

- Per schiarire l'immagine, impostare una compensazione dell'esposizione positiva (+).
- Per scurire l'immagine, impostare una compensazione dell'esposizione negativa (-).

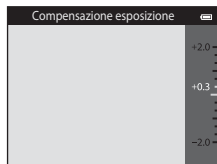

- 3 Premere il pulsante OK per applicare il valore di compensazione.

- Se non si preme il pulsante OK entro qualche secondo, l'impostazione viene applicata e il menu scompare.
- Quando si imposta un valore di compensazione dell'esposizione diverso da 0.0, il valore viene visualizzato con l'indicatore ☒ nel monitor.

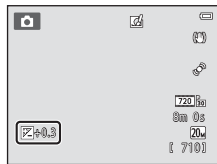

- 4 Premere il pulsante di scatto per riprendere un'immagine.

- Per disattivare la compensazione dell'esposizione, ritornare al passaggio 1 e riportare il valore a 0.0.







### Valore di compensazione dell'esposizione

Il valore di compensazione dell'esposizione applicato nel modo  (auto) rimane memorizzato anche in seguito allo spegnimento della fotocamera.

## Impostazioni predefinite

Di seguito sono elencate le impostazioni predefinite di ciascuna funzione nei vari modi di ripresa.



	Flash (☑53)	Autoscatto (☑55)	Modo macro (☑57)	Compensazione esposizione (☑59)
📷 (Modo Auto) (☑38)	⚡AUTO	No	No	0,0
SO (Effetti speciali) (☑47)	Ⓢ	No	No	0,0
👤 (Ritratto intelligente) (☑49)	⚡AUTO <sup>1</sup>	No <sup>2</sup>	No <sup>3</sup>	0,0
Scena				
🏠 (☑41)	⚡AUTO <sup>4</sup>	No	No <sup>3</sup>	0,0
🌅 (☑41)	👁️	No	No <sup>3</sup>	0,0
🏞️ (☑42)	Ⓢ <sup>3</sup>	No	No <sup>3</sup>	0,0
🌿 (☑42)	Ⓢ <sup>3</sup>	No <sup>3</sup>	No <sup>3</sup>	0,0
🏡 (☑42)	👁️ <sup>5</sup>	No	No <sup>3</sup>	0,0
🌊 (☑42)	👁️ <sup>6</sup>	No	No <sup>3</sup>	0,0
🏠 (☑43)	⚡AUTO	No	No <sup>3</sup>	0,0
🏡 (☑43)	⚡AUTO	No	No <sup>3</sup>	0,0
🏠 (☑43)	Ⓢ <sup>3</sup>	No	No <sup>3</sup>	0,0
🏡 (☑43)	Ⓢ <sup>3</sup>	No	No <sup>3</sup>	0,0
🏡 (☑43)	Ⓢ <sup>3</sup>	No	No <sup>3</sup>	0,0
🌿 (☑44)	Ⓢ	No	Si <sup>3</sup>	0,0
🌿 (☑44)	Ⓢ <sup>3</sup>	No	Si <sup>3</sup>	0,0

	Flash (☰53)	Autoscatto (☰55)	Modo macro (☰57)	Compensazione esposizione (☰59)
 (☰45)	☰ <sup>3</sup>	No	No	0,0
 (☰45)	☰ <sup>3</sup>	No <sup>3</sup>	No <sup>3</sup>	0,0 <sup>3</sup>
 (☰45)	☰	No	No	0,0
 (☰45)	⚡ <sup>3</sup>	No	No <sup>3</sup>	0,0
 (☰45)	☰	No	No	0,0
 (☰46)	☰ <sup>3</sup>	 <sup>7</sup>	No	0,0

<sup>1</sup> Non utilizzabile quando **Verifica occhi aperti** è impostato su **Si**.

<sup>2</sup> Impostabile quando **Timer sorriso** è impostato su **No**.

<sup>3</sup> L'impostazione non può essere modificata.

<sup>4</sup> È possibile selezionare  **AUTO (Auto)** o  **(No)**. Quando è selezionato  **AUTO (Auto)**, la fotocamera seleziona automaticamente il modo flash adatto alla scena selezionata.

<sup>5</sup> Non può essere modificato. Fisso su fill flash con sincro su tempi lenti e riduzione occhi rossi.

<sup>6</sup> È possibile utilizzare il modo flash Sincro su tempi lenti con riduzione occhi rossi.

<sup>7</sup> L'autoscatto è disattivato. **Autoscatto animali dom.** (☰46) può essere attivato o disattivato.

## **Funzioni non utilizzabili contemporaneamente**

Alcune funzioni sono disponibili solo con determinate impostazioni (☰65).

## Funzioni impostabili con il pulsante MENU (menu di ripresa)

Durante le riprese fotografiche nel modo di ripresa, premendo il pulsante **MENU** è possibile impostare le opzioni di menu elencate di seguito.

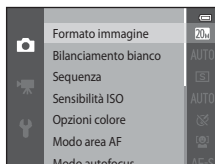
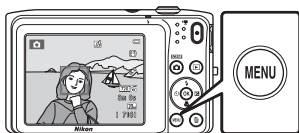

Le impostazioni modificabili variano a seconda del modo di ripresa, come indicato di seguito.

	Modo Auto	Scena <sup>2</sup>	Effetti speciali	Ritratto intelligente
Formato immagine <sup>1</sup>	✓	✓	✓	✓
Bilanciamento bianco	✓	-	-	-
Sequenza	✓	-	-	-
Sensibilità ISO	✓	-	-	-
Opzioni colore	✓	-	-	-
Modo area AF	✓	-	-	-
Modo autofocus	✓	-	-	-
Selezione rapida effetti	✓	-	-	-
Effetto pelle soft	-	-	-	✓
Timer sorriso	-	-	-	✓
Verifica occhi aperti	-	-	-	✓

<sup>1</sup> L'impostazione viene applicata anche ad altri modi di ripresa.







<sup>2</sup> Per alcuni modi scena sono disponibili anche altre impostazioni. Per ulteriori informazioni, vedere "Modo scena e caratteristiche" (41).



## Opzioni del menu di ripresa

Nel menu di ripresa è possibile modificare le seguenti opzioni.

Opzione	Descrizione	
Formato immagine	Consente di selezionare la combinazione di dimensione e qualità dell'immagine da utilizzare per il salvataggio delle immagini. L'impostazione predefinita è <b>20M 5152x3864</b> .	 32
Bilanciamento bianco	Consente di regolare il bilanciamento del bianco in base alla sorgente luminosa, affinché i colori delle immagini corrispondano a ciò che l'occhio vede. Le impostazioni disponibili sono: <b>Auto</b> (impostazione predefinita), <b>Premisuraz. manuale</b> , <b>Luce diurna</b> , <b>Incandescenza</b> , <b>Fluorescenza</b> , <b>Nuvoloso</b> e <b>Flash</b> .	 34
Sequenza	Consente di acquisire una serie di immagini. Le impostazioni disponibili sono <b>Singolo</b> (impostazione predefinita), <b>Sequenza</b> , <b>BSS</b> e <b>Multi-scatto 16</b> .	 37
Sensibilità ISO	Consente di regolare la sensibilità della fotocamera alla luce. È possibile selezionare <b>Auto</b> (impostazione predefinita) o <b>Intervallo definito auto</b> , oppure impostare un valore di sensibilità fisso: <b>80</b> , <b>100</b> , <b>200</b> , <b>400</b> , <b>800</b> , <b>1600</b> o <b>3200</b> . Selezionando <b>Auto</b> , la sensibilità ISO viene impostata automaticamente dalla fotocamera. Se si seleziona <b>Intervallo definito auto</b> , è possibile impostare il campo di sensibilità ISO su <b>ISO 80-400</b> o <b>ISO 80-800</b> .	 39
Opzioni colore	Questa opzione consente di variare le tonalità di colore delle immagini. Le impostazioni disponibili sono <b>Colore normale</b> (impostazione predefinita), <b>Colore vivace</b> , <b>Bianco e nero</b> , <b>Seppia</b> e <b>Ciano</b> .	 41
Modo area AF	Questa opzione consente di specificare il criterio di selezione dell'area di messa a fuoco utilizzato dalla fotocamera per l'autofocus. Le impostazioni disponibili sono: <b>Priorità al volto</b> (impostazione predefinita), <b>Auto</b> , <b>Manuale</b> , <b>Area centrale</b> e <b>Inseguimento soggetto</b> .	 42
Modo autofocus	Consente di selezionare il metodo di messa a fuoco della fotocamera. <ul style="list-style-type: none"><li>Quando è selezionato <b>AF singolo</b> (impostazione predefinita) la messa a fuoco viene bloccata quando si preme il pulsante di scatto a metà corsa.</li><li>Quando è selezionato <b>AF permanente</b>, la fotocamera esegue la messa a fuoco anche se il pulsante di scatto non è premuto a metà corsa. Mentre la fotocamera mette a fuoco, si sente il rumore dell'azionamento dell'obiettivo.</li></ul>	 46

Opzione	Descrizione	
Selezione rapida effetti	Consente di attivare e disattivare la funzione Selezione rapida effetti (  39). L'impostazione predefinita è <b>Si</b> .	 47
Effetto pelle soft	Consente di selezionare il grado dell'effetto pelle soft. Quando è selezionata un'impostazione diversa da <b>No</b> , la fotocamera ammorbidisce i toni della pelle con la funzione Effetto pelle soft. L'impostazione predefinita è <b>Normale</b> .	 48
Timer sorriso	Quando è selezionato <b>Si</b> (impostazione predefinita) la fotocamera rileva i volti umani e scatta automaticamente ogni volta che rileva un sorriso. Con questa funzione non è possibile utilizzare l'autoscatto.	 49
Verifica occhi aperti	Selezionando <b>Si</b> , la fotocamera scatta automaticamente due volte per acquisire un'immagine. Delle due foto scattate, viene salvata quella in cui il soggetto ha gli occhi aperti. Il flash non può essere utilizzato. L'impostazione predefinita è <b>No</b> .	 50



### Funzioni non utilizzabili contemporaneamente

Alcune funzioni sono disponibili solo con determinate impostazioni (65).

# Funzioni non utilizzabili contemporaneamente

Alcune funzioni sono disponibili solo con determinate opzioni di menu.

Funzione con restrizioni	Impostazione	Descrizione
Modo flash	Sequenza (📖63)	Quando è selezionato <b>Sequenza</b> , <b>BSS</b> o <b>Multi-scatto 16</b> , il flash è disattivato.
	Verifica occhi aperti (📖64)	Quando <b>Verifica occhi aperti</b> è impostato su <b>Si</b> , il flash è disattivato.
Autoscatto	Modo area AF (📖63)	Quando è selezionato <b>Inseguimento soggetto</b> , l'autoscatto è disattivato.
	Timer sorriso (📖64)	Quando <b>Timer sorriso</b> è impostato su <b>Si</b> , l'autoscatto è disattivato.
Modo macro	Modo area AF (📖63)	Quando è selezionato <b>Inseguimento soggetto</b> , il modo macro è disattivato.
Formato immagine	Sequenza (📖63)	Quando è selezionato <b>Multi-scatto 16</b> , l'impostazione <b>Formato immagine</b> rimane fissa su <b>5M</b> (dimensione dell'immagine: 2560 x 1920 pixel).
	Sensibilità ISO (📖63)	Quando è selezionato <b>3200</b> , è possibile selezionare solo le seguenti impostazioni di formato immagine: <b>4M 2272x1704</b> , <b>2M 1600x1200</b> e <b>16A 640x480</b> . Se si seleziona un'impostazione di formato immagine diversa da quelle sopra indicate, quando si imposta <b>Sensibilità ISO</b> su <b>3200</b> il formato immagine viene automaticamente impostato su <b>4M 2272x1704</b> .
Bilanciamento bianco	Opzioni colore (📖63)	Quando è selezionato <b>Bianco e nero</b> , <b>Seppia</b> o <b>Ciano</b> , <b>Bilanciamento bianco</b> rimane fisso su <b>Auto</b> .
Sequenza	Autoscatto (📖55)	Quando si usa l'autoscatto, l'opzione di ripresa in sequenza rimane fissa su <b>Singolo</b> .
Sensibilità ISO	Sequenza (📖63)	Quando è selezionato <b>Multi-scatto 16</b> , la <b>Sensibilità ISO</b> viene impostata automaticamente in base alla luminosità.

Funzione con restrizioni	Impostazione	Descrizione
Modo area AF	Zoom digitale (📖98)	Quando si utilizza lo zoom digitale, l'impostazione dell'area di messa a fuoco rimane fissa su <b>Area centrale</b> .
Selezione rapida effetti	Sequenza (📖63)	La funzione <b>Selezione rapida effetti</b> non può essere applicata immediatamente in seguito all'acquisizione delle immagini in sequenza.
Impostazioni monitor	Selezione rapida effetti (📖64)	Quando <b>Selezione rapida effetti</b> è impostato su <b>Si</b> , <b>Mostra foto scattata</b> è fisso su <b>Si</b> .
Rilevam. movimento	Sequenza (📖63)	Quando è selezionato <b>Multi-scatto 16, Rilevam. movimento</b> è disabilitato.
	Sensibilità ISO (📖63)	Quando si seleziona un'impostazione diversa da <b>Auto</b> , la funzione <b>Rilevam. movimento</b> viene disattivata.
	Modo area AF (📖63)	Durante l'acquisizione di un'immagine con <b>Inseguimento soggetto, Rilevam. movimento</b> viene disattivato.
Zoom digitale	Sequenza (📖63)	Quando si seleziona <b>Multi-scatto 16</b> , lo zoom digitale non è disponibile.
	Modo area AF (📖63)	Quando è selezionato <b>Inseguimento soggetto</b> , lo zoom digitale è disattivato.
Suono scatto	Sequenza (📖63)	Quando si seleziona un'impostazione diversa da <b>Singolo</b> , il suono dello scatto viene disattivato.
Avviso occhi chiusi	Sequenza (📖63)	Quando si seleziona <b>Sequenza, BSS</b> o <b>Multi-scatto 16, Avviso occhi chiusi</b> è disattivato.

### ✔ Note sullo zoom digitale

- Lo zoom digitale non può essere utilizzato con alcune impostazioni e in determinati modi di ripresa (📖77).
- Quando è in uso lo zoom digitale, la fotocamera mette a fuoco il soggetto al centro dell'inquadratura.

# Messa a fuoco

La fotocamera utilizza l'autofocus per mettere a fuoco automaticamente durante la ripresa. L'impostazione dell'area di messa a fuoco varia a seconda del modo di ripresa. Di seguito sono illustrate le procedure di utilizzo delle aree di messa a fuoco e del blocco della messa a fuoco.

## Area AF

Nel modo  (auto), o quando è selezionato **Selezione scene auto** come modo scena, quando si preme il pulsante di scatto a metà corsa la fotocamera esegue le operazioni di messa a fuoco descritte di seguito.

- Se viene rilevato un volto, quest'ultimo viene circondato da un doppio bordo che indica l'area di messa a fuoco attiva. Quando il soggetto è a fuoco, il doppio bordo diventa verde.
- Se non vengono rilevati volti, la fotocamera seleziona automaticamente una o più delle nove aree di messa a fuoco contenenti il soggetto più vicino alla fotocamera stessa. Quando il soggetto è a fuoco, le aree di messa a fuoco attive (fino a nove) diventano verdi.

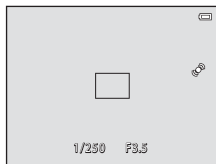

## Rilevamento dei volti

Quando si punta la fotocamera verso un volto umano nei modi di ripresa elencati di seguito, la fotocamera rileva automaticamente il volto e lo mette a fuoco. Se la fotocamera rileva più di un volto, il doppio bordo viene visualizzato attorno a quello su cui viene eseguita la messa a fuoco (area di messa a fuoco), mentre gli altri volti sono circondati da un bordo singolo.

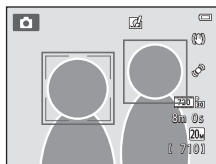

Modo di ripresa	Numero di volti rilevabili	Area di messa a fuoco (doppio bordo)
Quando <b>Modo area AF</b> (📖63) è impostato su <b>Priorità al volto</b> (👤42) nel modo 📷 (auto) (📖38)	Fino a 12	Volto più vicino alla fotocamera
<b>Selezione scene auto, Ritratto</b> (📖41), o <b>Ritratto notturno</b> (📖42) nel modo scena (📖40)		
Modo scena <b>Animali domestici</b> (se <b>Autoscatto animali dom.</b> è disattivato) (📖46)	Fino a 12 <sup>1</sup>	Volto più vicino alla fotocamera <sup>2</sup>
Modo ritratto intelligente (📖49)	Fino a 3	Il volto che si trova più vicino al centro del monitor

<sup>1</sup> Durante le riprese di persone e animali insieme, la fotocamera può rilevare fino a 12 volti umani e musi di animali totali.

<sup>2</sup> Se rileva un volto umano e il muso di un animale nella stessa inquadratura, la fotocamera mette a fuoco il muso dell'animale.

- Nel modo  (auto), se si preme il pulsante di scatto a metà corsa mentre non sono rilevati volti o non sono presenti volti nell'inquadratura, la fotocamera seleziona l'area di messa a fuoco (fino a nove aree) contenente il soggetto più vicino a essa.
- Quando è selezionato **Selezione scene auto**, l'area di messa a fuoco varia a seconda della scena selezionata dalla fotocamera.
- Se non vengono rilevati volti quando si preme il pulsante di scatto a metà corsa nel modo scena **Ritratto** o **Ritratto notturno** o nel modo ritratto intelligente, la fotocamera mette a fuoco il soggetto posto al centro dell'inquadratura.
- Se rileva un muso di animale nel modo scena **Animali domestici**, la fotocamera esegue la messa a fuoco su di esso. Se non vengono rilevati musi di animale, la fotocamera mette a fuoco il soggetto posto al centro dell'inquadratura.



### Note sul sistema di rilevamento del volto

- La capacità della fotocamera di rilevare i volti dipende da numerosi fattori, inclusa la direzione in cui guarda il volto. Nelle situazioni indicate di seguito la fotocamera potrebbe non essere in grado di rilevare volti:
  - I volti sono parzialmente nascosti da occhiali da sole o altri ostacoli
  - I volti occupano un'area troppo estesa o troppo ridotta dell'inquadratura
- Se nell'inquadratura sono presenti più volti, i volti rilevati e il volto messo a fuoco dalla fotocamera variano in base a numerosi fattori, inclusa la direzione in cui guardano i volti.
- In alcuni rari casi, il soggetto potrebbe non essere a fuoco nonostante il bordo doppio sia verde (📖71). In tal caso, passare al modo  (auto) e impostare **Modo area AF** su **Manuale** o **Area centrale**. Provare a mettere a fuoco un altro soggetto posto alla stessa distanza dalla fotocamera del soggetto del ritratto (📖70).

## Blocco della messa a fuoco

Il blocco della messa a fuoco consente di mettere a fuoco soggetti non centrati quando il modo area AF è impostato su Area centrale. Per mettere a fuoco soggetti non posizionati al centro dell'inquadratura quando è selezionato **Area centrale** in corrispondenza di **Modo area AF** nel menu di ripresa (☰63) del modo  (auto), utilizzare il blocco della messa a fuoco come descritto di seguito.

**1** Posizionare il soggetto al centro dell'inquadratura.

**2** Premere il pulsante di scatto a metà corsa.

- La fotocamera esegue la messa a fuoco sul soggetto e l'area di messa a fuoco diventa verde.
- La messa a fuoco e l'esposizione vengono bloccate.

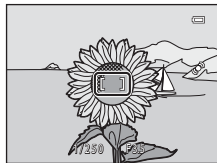

**3** Continuare a tenere premuto il pulsante di scatto a metà corsa e ricomporre l'immagine.

- Assicurarsi di mantenere invariata la distanza tra la fotocamera e il soggetto.

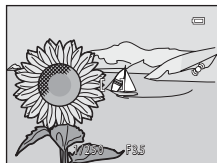

**4** Premere il pulsante di scatto a fondo corsa per acquisire l'immagine.





## **Soggetti non adatti alla funzione Autofocus**

La funzione Autofocus potrebbe dare risultati imprevisti nelle seguenti situazioni. In alcuni casi rari, può accadere che il soggetto non sia a fuoco, nonostante l'area di messa a fuoco o l'indicatore di messa a fuoco siano diventati verdi.

- Soggetto molto scuro
- Scena con livelli di illuminazione molto diversi (es. con il sole dietro il soggetto che lo fa apparire molto scuro)
- Assenza di contrasto tra il soggetto e lo sfondo (es. in un ritratto in cui il soggetto indossa una camicia bianca e si trova davanti a una parete dello stesso colore)
- Presenza di più oggetti a distanze diverse dalla fotocamera (es. soggetto in una gabbia)
- Motivi geometrici regolari (es. persiane o una fila di finestre di un grattacielo)
- Soggetto in rapido movimento

Nei casi elencati in precedenza, provare a premere il pulsante di scatto a metà corsa per ripetere più volte la messa a fuoco, oppure mettere a fuoco un altro soggetto nel modo auto e utilizzare il blocco della messa a fuoco (☐70). Quando si utilizza il blocco della messa a fuoco, accertarsi che la distanza tra la fotocamera e il soggetto su cui è stata bloccata la messa a fuoco sia uguale a quella dal soggetto che si desidera effettivamente fotografare.



A series of ten horizontal dashed lines spanning the width of the page, intended for handwriting practice.



# Funzioni di riproduzione

In questo capitolo sono descritte le procedure di selezione di determinati tipi di immagini per la riproduzione, nonché alcune delle funzioni disponibili durante la riproduzione delle immagini.

<b>Zoom in riproduzione .....</b>	<b>74</b>
<b>Visualizzazione miniature/calendario .....</b>	<b>75</b>
<b>Selezione di una tipologia di immagini per la riproduzione .....</b>	<b>76</b>
<b>Funzioni impostabili con il pulsante MENU (menu play) .....</b>	<b>78</b>
<b>Collegamento della fotocamera a un televisore, computer o stampante.....</b>	<b>80</b>
<b>Uso di ViewNX 2 .....</b>	<b>82</b>
Installazione di ViewNX 2.....	82
Trasferimento di immagini al computer.....	85
Visualizzazione delle immagini.....	88

## Zoom in riproduzione

Nel modo di riproduzione a pieno formato (📖32), ruotando il controllo zoom verso **T** (📷), lo zoom viene eseguito al centro dell'immagine visualizzata nel monitor.

### Guida di indicazione dell'area visualizzata

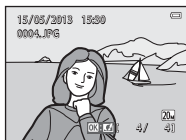

L'immagine è visualizzata a pieno formato

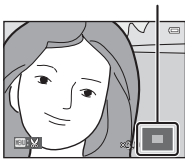

L'immagine è ingrandita

- Il rapporto di zoom può essere regolato ruotando il controllo zoom verso **W** (📷)/**T** (📷). Le immagini possono essere ingrandite fino a 10x.
- Per visualizzare un'altra area dell'immagine, premere ▲, ▼, ◀ o ▶ sul multi-selettore.
- Quando si visualizza un'immagine acquisita con la funzione di rilevamento volti (📖68) o rilevamento animali (📖46), la fotocamera ingrandisce il volto o il muso rilevato durante la ripresa, a eccezione di immagini acquisite con **Sequenza**, **BSS**, **Multi-scatto 16** (📖63) o **Inseguimento soggetto** (📖63). Se la fotocamera ha rilevato più volti o musci al momento dell'acquisizione dell'immagine, premere ▲, ▼, ◀ o ▶ per visualizzare un altro volto o muso. Per aumentare l'ingrandimento di un'area dell'immagine in cui non sono presenti volti o musci, variare il rapporto di zoom, quindi premere ▲, ▼, ◀ o ▶.
- Per ritagliare l'immagine e salvare l'area visualizzata in un file separato, premere il pulsante **MENU** (📷20).
- Per ritornare al modo di riproduzione a pieno formato, premere il pulsante **OK** (📷).

# Visualizzazione miniature/calendario

Ruotando il controllo zoom su **W** (📷) nel modo di riproduzione a pieno formato (📖32), le immagini vengono visualizzate come miniature.

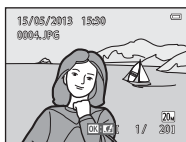

Visualizzazione a pieno formato



Visualizzazione miniature (4, 9 e 16 immagini per schermata)



Visualizzazione calendario

- È possibile visualizzare più immagini in un'unica schermata per individuare più facilmente l'immagine desiderata.
- Per cambiare il numero di miniature visualizzate ruotare il controllo zoom verso **W** (📷) o **T** (🔍).
- Premere **▲**, **▼**, **◀** o **▶** sul multi-selettore per selezionare un'immagine, quindi premere il pulsante **OK** per visualizzarla a pieno formato.
- Quando sono visualizzate 16 miniature, ruotare il controllo zoom verso **W** (📷) per passare alla visualizzazione calendario (tranne nel modo elenca per data).
- Nel modo di visualizzazione calendario, premere **▲**, **▼**, **◀** o **▶** per selezionare una data, quindi premere il pulsante **OK** per visualizzare la prima immagine acquisita in tale data.









## 📌 Nota sulla visualizzazione calendario

Le immagini acquisite con la data della fotocamera non impostata vengono gestite come se fossero state acquisite il 1° gennaio 2013.

# Selezione di una tipologia di immagini per la riproduzione

La fotocamera consente di cambiare modo di riproduzione in base alla tipologia di immagini da visualizzare.

## Modi di riproduzione disponibili

- |  |                               |  |
|--|-------------------------------|--|
|   | <b>Play</b>                   |  32 |
| <p>Vengono riprodotte tutte le immagini. Quando si passa dal modo di ripresa al modo di riproduzione, viene selezionato questo modo.</p>   |                               |  |
|   | <b>Foto preferite</b>         |  5  |
| <p>Vengono riprodotte solo le immagini contenute negli album. Prima di selezionare questo modo è necessario inserire delle immagini negli album (79).</p> |                               |  |
|   | <b>Ordinamento automatico</b> |  9  |
| <p>Le immagini vengono ordinate automaticamente in base a categorie come ritratti, paesaggi e filmati.</p>   |                               |  |
|   | <b>Elenca per data</b>        |  11 |
| <p>Vengono riprodotte le immagini acquisite nella data selezionata.</p>  |                               |  |



## Passaggio da un modo di riproduzione all'altro

### 1 Premere il pulsante nel modo di riproduzione a pieno formato o miniature.

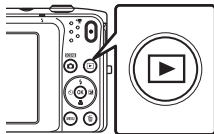
- Viene visualizzata la schermata per la selezione di un modo di riproduzione (menu di selezione del modo di riproduzione).









### 2 Premere o sul multi-selettore per selezionare il modo desiderato, quindi premere il pulsante .

- Se si seleziona  **Play**, viene visualizzata la schermata di riproduzione.
- Se si seleziona un'opzione diversa da  **Play**, viene visualizzata la schermata di selezione dell'album, della categoria o della data di ripresa.
- Per rimanere nel modo di riproduzione corrente, premere il pulsante .



### 3 Selezionare un album, una categoria o una data di ripresa, quindi premere il pulsante .



- Per informazioni su  Modo foto preferite, vedere 5.
- Per informazioni su  Modo ordinamento automatico, vedere 9.
- Per informazioni su  Modo elenca per data, vedere 11.
- Ripetere la procedura dal passaggio 1 per selezionare nuovamente un album, una categoria o una data di ripresa.



## Funzioni impostabili con il pulsante MENU (menu play)

Durante la visualizzazione di immagini nel modo di riproduzione a pieno formato o miniature, premendo il pulsante **MENU** è possibile configurare le opzioni di menu elencate di seguito. Durante l'uso del modo foto preferite (📷), ordinamento automatico (Auto) o elenca per data (📅) viene visualizzato il menu del modo di riproduzione corrente.

Opzione	Descrizione	
Ritocco rapido <sup>1</sup>	Consente di creare facilmente copie ritoccate ottimizzando i livelli di contrasto e saturazione.	 16
D-Lighting <sup>1</sup>	Consente di aumentare la luminosità e il contrasto nelle parti scure delle immagini.	 16
Ritocco glamour <sup>1</sup>	Con questa funzione, la fotocamera rileva i volti nelle immagini ritocandoli tramite l'applicazione di otto effetti. I livelli degli effetti possono essere regolati.	 17
Ordine di stampa <sup>2</sup>	Se si utilizza una stampante per stampare le immagini salvate sulla card di memoria, con la funzione <b>Ordine di stampa</b> è possibile selezionare le immagini e il numero di copie da stampare.	 51
Slide show <sup>2</sup>	Consente di visualizzare le immagini archiviate nella memoria interna o in una card di memoria creando una presentazione automatica (slide show).	 55
Proteggi <sup>2</sup>	Per proteggere le immagini selezionate dall'eliminazione accidentale.	 56
Ruota immagine	Consente di specificare l'orientamento di visualizzazione delle immagini salvate durante la riproduzione.	 58
Mini-foto <sup>1</sup>	Con questa funzione, la fotocamera crea una copia di dimensioni ridotte dell'immagine, adatta per l'invio in allegato ai messaggi di posta elettronica.	 19
Memo vocale	Consente di registrare dei memo vocali tramite il microfono incorporato della fotocamera e associarli alle immagini. I memo vocali possono anche essere riprodotti ed eliminati.	 59
Copia <sup>3</sup>	Consente di copiare i file dalla card di memoria alla memoria interna e viceversa.	 61



Opzione	Descrizione	
Foto preferite	Consente di inserire le immagini in un album. Questa opzione non viene visualizzata nel modo Foto preferite.	 5
Elimina da foto preferite	Consente di rimuovere dall'album le immagini selezionate. Questa opzione viene visualizzata solo nel modo Foto preferite.	 7

- <sup>1</sup> L'immagine selezionata viene modificata e la copia viene salvata in file con un nome diverso. I filmati non possono essere modificati (12). In seguito alla modifica di un'immagine, alcune funzioni di modifica potrebbero non essere più disponibili (13).
- <sup>2</sup> Quando si utilizza il modo elenca per data, è possibile premere il pulsante **MENU** nella schermata dell'elenco delle date (11) per applicare la stessa funzione a tutte le immagini acquisite nella data selezionata.
- <sup>3</sup> Questa funzione non viene visualizzata durante l'uso del modo foto preferite, ordinamento automatico o elenca per data.

## Collegamento della fotocamera a un televisore, computer o stampante

È possibile collegare la fotocamera a un televisore, un computer o una stampante per una fruizione migliore delle immagini e dei filmati.

- Prima di collegare la fotocamera a un dispositivo esterno, verificare che il livello della batteria rimanente sia sufficiente e che la fotocamera sia spenta. Per informazioni sui metodi di collegamento e sul funzionamento, oltre al presente documento consultare anche la documentazione in dotazione con il dispositivo.

### Apertura del coperchio di protezione connettori

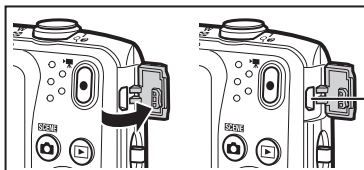

Connettore USB/  
connettore di uscita audio/  
video

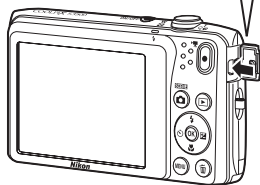

Inserire la spina diritta.

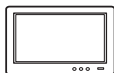

Le immagini e i filmati registrati con la fotocamera possono essere visualizzati su un televisore.

Metodo di collegamento: collegare le spine video e audio del cavo audio/video EG-CP14 (in vendita separatamente) alle prese di ingresso del televisore.



Trasferendo i file su un computer, oltre a riprodurre le immagini e i filmati è possibile eseguire semplici ritocchi e gestire i dati delle immagini.

Metodo di collegamento: collegare la fotocamera alla porta USB del computer utilizzando il cavo USB in dotazione.

- Prima di eseguire il collegamento a un computer, installare ViewNX 2 sul computer utilizzando il CD-ROM ViewNX 2 fornito in dotazione. Per informazioni sull'uso del CD-ROM ViewNX 2 e sul trasferimento delle immagini a un computer, vedere a pagina 85.
- Se al computer sono collegati dispositivi USB alimentati tramite il computer, scollegarli dal computer prima di collegare la fotocamera. Collegando contemporaneamente al computer la fotocamera e altri dispositivi alimentati tramite USB si potrebbero provocare anomalie di funzionamento della fotocamera o un'eccessiva richiesta di energia al computer, con conseguente rischio di danni alla fotocamera o alla card di memoria.



Collegando la fotocamera a una stampante compatibile con PictBridge, è possibile stampare le immagini senza utilizzare un computer.

Metodo di collegamento: collegare direttamente la fotocamera alla porta USB della stampante utilizzando il cavo USB in dotazione.

# Uso di ViewNX 2

ViewNX 2 è un pacchetto software completo che consente di trasferire, visualizzare, modificare e condividere le immagini. Installare ViewNX 2 utilizzando il CD-ROM ViewNX 2 in dotazione.



## Installazione di ViewNX 2

- È necessaria una connessione a Internet.

## Sistemi operativi compatibili

### Windows

Windows 8, Windows 7, Windows Vista, Windows XP

### Macintosh

Mac OS X 10.6, 10.7, 10.8

Per informazioni aggiornate sui requisiti di sistema e la compatibilità con i sistemi operativi, fare riferimento al sito Web di Nikon.

# 1 Avviare il computer e inserire il CD-ROM ViewNX 2 nell'unità CD-ROM.

- Windows: se nella finestra vengono visualizzate istruzioni per l'uso del CD-ROM, seguirle per passare alla finestra di installazione.
- Mac OS: quando verrà visualizzata la finestra **ViewNX 2**, fare doppio clic sull'icona **Welcome**.

# 2 Selezionare una lingua nella finestra di dialogo di selezione della lingua per aprire la finestra di installazione.

- Se la lingua desiderata non è visualizzata, fare clic su **Selezione area** per selezionare un'area geografica diversa, quindi scegliere la lingua desiderata (il pulsante **Selezione area** non è disponibile nella versione europea).
- Fare clic su **Avanti** per visualizzare la finestra di installazione.



# 3 Avviare il programma di installazione.

- Prima di installare ViewNX 2 si consiglia di fare clic su **Guida all'installazione** nella finestra di installazione per leggere la guida all'installazione e i requisiti di sistema.
- Fare clic su **Installazione tipica (scelta consigliata)** nella finestra di installazione.

# 4 Scaricare il software.

- Quando verrà visualizzata la schermata **Download del software**, fare clic su **Accetto - Avvia il download**.
- Seguire le istruzioni sullo schermo per installare il software.

---

## 5 Quando verrà visualizzata la schermata di completamento dell'installazione, chiudere il programma di installazione.

- Windows: fare clic su **Si**.
- Mac OS: fare clic su **OK**.

Vengono installati i seguenti software:

- ViewNX 2 (comprendente i tre moduli sottoelencati)
  - Nikon Transfer 2: per trasferire le immagini sul computer
  - ViewNX 2: per visualizzare, modificare e stampare le immagini trasferite
  - Nikon Movie Editor: per eseguire operazioni di modifica base sui filmati trasferiti
- Panorama Maker (per comporre una serie di foto scattate nel modo scena Panorama assistito creando una foto panoramica unica)

---

## 6 Rimuovere il CD-ROM ViewNX 2 dall'unità CD-ROM.

# Trasferimento di immagini al computer

## 1 Scegliere come effettuare la copia delle immagini sul computer.

Scegliere uno dei seguenti metodi:

- **Collegamento USB diretto:** spegnere la fotocamera e verificare che la card di memoria sia inserita nella fotocamera. Collegare la fotocamera al computer utilizzando il cavo USB in dotazione. La fotocamera si accende automaticamente. Per trasferire le immagini salvate nella memoria interna della fotocamera, rimuovere la card di memoria prima di collegare la fotocamera al computer.

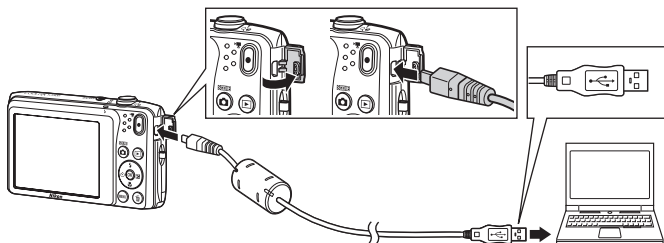

- **Slot card SD:** se il computer è dotato di uno slot per card SD, è possibile inserire direttamente la card di memoria nello slot.
- **Letto di card SD:** collegare un lettore di card (disponibile separatamente da fornitori terzi) al computer, quindi inserire la card di memoria.

Qualora venga visualizzato un messaggio riguardante la scelta di un programma, selezionare Nikon Transfer 2.

#### • Per gli utenti di Windows 7

Qualora venga visualizzata la finestra di dialogo mostrata a destra, seguire i passaggi elencati in basso per selezionare Nikon Transfer 2.

- 1 Sotto **Importa immagini e video**, fare clic su **Cambia programma**. Verrà visualizzata una finestra di dialogo per la selezione del programma; selezionare **Importa file utilizzando Nikon Transfer 2**, quindi fare clic su **OK**.
- 2 Fare doppio clic su **Importa file**.

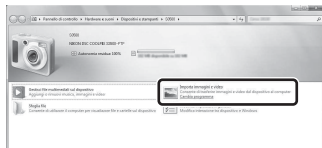

Se la card di memoria contiene molte immagini, l'avvio di Nikon Transfer 2 potrebbe richiedere qualche secondo. Attendere che Nikon Transfer 2 venga avviato.

#### Collegamento del cavo USB

Se la fotocamera è collegata al computer mediante un hub USB, è possibile che la connessione non venga riconosciuta.



## 2 Trasferire le immagini al computer.

- Assicurarsi che il nome della fotocamera o del disco rimovibile collegato sia visualizzato come "Sorgente" nella barra del titolo "Opzioni" di Nikon Transfer 2 (①).
- Fare clic su **Avvia trasferimento** (②).

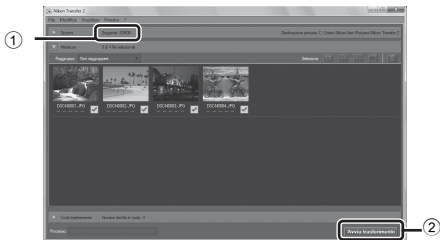

- Con le impostazioni predefinite, tutte le immagini presenti sulla card di memoria verranno copiate sul computer.

## 3 Terminare la connessione.

- Se la fotocamera è collegata al computer, spegnerla e quindi scollegare il cavo USB. Se si utilizza un lettore di card o lo slot per card, scegliere l'operazione corretta prevista dal sistema operativo del computer per rimuovere il disco rimovibile che corrisponde alla card di memoria, quindi rimuovere la card dal lettore o dallo slot.

# Visualizzazione delle immagini

## Avviare ViewNX 2.

- Le immagini vengono visualizzate in ViewNX 2 al completamento del trasferimento.
- Per ulteriori informazioni sull'uso di ViewNX 2, consultare la guida in linea.



### Avvio manuale di ViewNX 2

- **Windows:** fare doppio clic sul collegamento a **ViewNX 2** presente sul desktop.
- **Mac OS:** fare clic sull'icona **ViewNX 2** presente nel Dock.

# Registrazione e riproduzione di filmati

Per registrare un filmato è sufficiente premere il pulsante  (registrazione filmato).

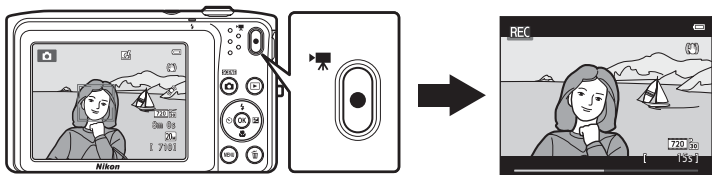

<b>Registrazione di filmati .....</b>	<b>90</b>
Funzioni impostabili con il pulsante MENU (menu filmato) .....	94
<b>Riproduzione di filmati .....</b>	<b>95</b>

# Registrazione di filmati

Per registrare un filmato è sufficiente premere il pulsante **●** (☑️ registrazione filmato). Le impostazioni effettuate per le immagini fisse, come la tinta e il bilanciamento del bianco, vengono applicate anche durante la registrazione dei filmati.

- I singoli file dei filmati possono avere dimensioni massime di 2 GB, oppure il tempo di registrazione massimo per un singolo filmato è di 29 minuti, anche se lo spazio disponibile sulla card di memoria sarebbe sufficiente per una registrazione più lunga (🔗64).
- Quando non è inserita una card di memoria (registrazione nella memoria interna), **Opzioni filmato** (📖94, 🔗63) è impostato su **480** (📖94) **480/30p** per impostazione predefinita. Non è possibile selezionare **720** (📖94) **720/30p**.

## 1 Visualizzare la schermata di ripresa.

- Viene visualizzata l'icona dell'opzione filmato selezionata. L'impostazione predefinita è **720** (📖94) **720/30p** (📖94).

Opzioni filmato

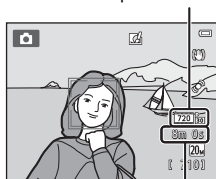

Durata massima dei filmati

## 2 Premere il pulsante **●** (☑️ registrazione filmato) per avviare la registrazione di un filmato.

- La fotocamera esegue la messa a fuoco del soggetto al centro dell'inquadratura. Le aree di messa a fuoco non vengono visualizzate durante la registrazione.
- Se si seleziona **720** (📖94) **720/30p** in corrispondenza di **Opzioni filmato**, il monitor passa alla visualizzazione in 16:9 (rapporto larghezza/altezza) durante la registrazione dei filmati (viene registrata l'area visualizzata nella schermata a destra).
- Durante il salvataggio dei filmati nella memoria interna della fotocamera viene visualizzato **IN**.

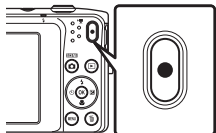



- 3** Premere nuovamente il pulsante  (registrazione filmato) per terminare la registrazione.

### **Nota sulla registrazione delle immagini e il salvataggio dei filmati**

Durante la registrazione delle immagini o il salvataggio di un filmato, l'indicatore del numero di esposizioni rimanenti o l'indicatore della durata massima del filmato lampeggia. **Non aprire il coperchio del vano batteria/alloggiamento card di memoria e non rimuovere la batteria o la card di memoria** mentre un indicatore lampeggia. In caso contrario, si potrebbero causare perdite di dati oppure danni alla fotocamera o alla card di memoria.

### **Registrazione di filmati**

- Per la registrazione dei filmati, si consiglia di utilizzare card di memoria SD con classe di velocità 6 o superiore ( 22). Se si utilizzano card di memoria con classi di velocità inferiori, la registrazione dei filmati potrebbe interrompersi improvvisamente.
- Durante la registrazione di filmati con **Opzioni filmato** impostato su **720p 720/30p**, l'angolo di campo (l'area ripresa nel filmato) è minore rispetto alle immagini fisse.
- Non è possibile regolare lo zoom ottico dopo l'inizio della registrazione del filmato.
- Ruotare il controllo zoom durante la registrazione per attivare lo zoom digitale. L'ingrandimento massimo dei soggetti è pari a 4 volte il rapporto di ingrandimento dello zoom ottico impostato prima dell'inizio della registrazione.
- L'uso dello zoom digitale comporta un certo deterioramento della qualità dell'immagine. Al termine della registrazione lo zoom digitale viene disattivato.
- È possibile che vengano registrati anche i rumori del controllo zoom, dello spostamento dell'obiettivo durante le operazioni di autofocus, della funzione di riduzione vibrazioni o del comando del diaframma al variare della luminosità.
- L'effetto smear ( 3) visibile sul monitor durante le riprese rimane registrato nei filmati. Durante la registrazione dei filmati, evitare di puntare la fotocamera verso elementi molto luminosi, come il sole, oggetti che riflettono la luce solare o luci elettriche.
- Durante la registrazione o la riproduzione di filmati, potrebbero apparire delle strisce colorate (interferenza o effetto moiré) sui soggetti caratterizzati da texture o reticoli regolari e ripetitivi, come la trama di un vestito o le finestre di un edificio. Ciò dipende dalla distanza di ripresa o dal rapporto di zoom. Questo fenomeno si verifica quando la trama del soggetto interferisce con la griglia del sensore della fotocamera, e non costituisce un'anomalia.

## ✓ Nota sull'autofocus per la registrazione dei filmati

Se si riprende un soggetto non adatto all'autofocus (📖71), la fotocamera potrebbe non essere in grado di metterlo a fuoco correttamente. Se si sta cercando di riprendere un soggetto con queste caratteristiche in un filmato, attenersi alla seguente procedura.

1. Impostare **Modo autofocus** nel menu filmato su **AF-S AF singolo** (impostazione predefinita) prima di avviare la registrazione del filmato.
2. Inquadrare un altro soggetto (posto alla stessa distanza dalla fotocamera del soggetto desiderato) in modo che sia al centro dell'inquadratura, premere il pulsante ● (📹 registrazione filmato) per avviare la registrazione e modificare la composizione.

## ✓ Note sulla temperatura della fotocamera

- La temperatura della fotocamera può aumentare in modo significativo se viene utilizzata per la registrazione di filmati ecc. per periodi prolungati, oppure quando viene utilizzata in condizioni di elevate temperature ambiente.
- Se la fotocamera si surriscalda durante la registrazione di un filmato, la registrazione si interrompe automaticamente dopo dieci secondi. Nel monitor della fotocamera è indicato il numero di secondi (🕒10s) rimanenti prima dell'interruzione automatica della registrazione. In seguito all'interruzione della registrazione, la fotocamera si spegne. Prima di utilizzarla nuovamente attendere che la temperatura interna diminuisca.

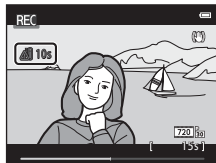



## Funzioni disponibili per la registrazione di filmati





- Le impostazioni di compensazione dell'esposizione, di bilanciamento del bianco e delle opzioni colore del modo di ripresa selezionato vengono applicate anche alla registrazione dei filmati. Il tono determinato dall'uso del modo scena (📖40) o del modo effetti speciali (📖47) viene applicato anche ai filmati. Quando è attivo il modo macro, è possibile registrare filmati con soggetti vicini alla fotocamera. Verificare le impostazioni prima di iniziare la registrazione di un filmato.
- È possibile utilizzare l'autoscatto (📖55). Quando si preme il pulsante ● (📷 registrazione filmato) in seguito all'attivazione dell'autoscatto, la fotocamera avvia la registrazione del filmato dopo due o dieci secondi, in base all'impostazione effettuata.
- Il flash non si attiva.
- Prima di avviare la registrazione del filmato, premere il pulsante **MENU** per selezionare l'icona del menu 📷 (filmato) e regolare le impostazioni del menu filmato (📖94).
- Impostando l'opzione **Info foto** in **Impostazioni monitor** (📖98) nel menu impostazioni su **Bordo video+info auto**, prima dell'inizio della registrazione è possibile controllare l'area che risulterà visibile nel filmato.

## Funzioni impostabili con il pulsante MENU (menu filmato)

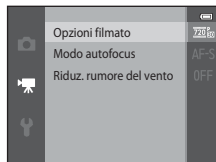
Passare al modo di ripresa → Pulsante MENU → Icona del menu  → Pulsante OK

È possibile configurare le impostazioni delle opzioni di menu elencate di seguito.



Opzione	Descrizione	
Opzioni filmato	<p>Per selezionare il tipo di filmato. Le impostazioni disponibili sono: <b>720p 720/30p</b> (impostazione predefinita), <b>480p 480/30p</b> e <b>240p 240/30p</b>.</p> <ul style="list-style-type: none"><li>• Durante la registrazione nella memoria interna, l'impostazione predefinita è <b>480p 480/30p</b>, e non è possibile selezionare <b>720p 720/30p</b>.</li></ul>	 63
Modo autofocus	<p>Selezionare <b>AF-S AF singolo</b> (impostazione predefinita), che determina il blocco della messa a fuoco in seguito all'avvio della registrazione del filmato, o <b>AF-F AF permanente</b>, con cui la fotocamera esegue continuamente la messa a fuoco durante la registrazione. Quando viene selezionato <b>AF-F AF permanente</b>, è possibile che nel filmato venga registrato il rumore del meccanismo di messa a fuoco della fotocamera. Per evitare di registrare il rumore del meccanismo di messa a fuoco della fotocamera, selezionare <b>AF-S AF singolo</b>.</p>	 65
Riduz. rumore del vento	<p>Consente di attivare o disattivare la riduzione del rumore del vento durante la registrazione di filmati.</p>	 65



# Riproduzione di filmati

Premendo il pulsante  (riproduzione) la fotocamera passa al modo di riproduzione.





I filmati sono contrassegnati dall'icona delle opzioni filmato .

Premendo il pulsante  viene avviata la riproduzione del filmato.



Opzioni filmato

## Eliminazione dei filmati

Per eliminare un filmato, selezionare il filmato desiderato nel modo di riproduzione a pieno formato  (32) o riproduzione miniature , quindi premere il pulsante   (34).

## Operazioni eseguibili durante la riproduzione di filmati

I comandi di riproduzione sono visualizzati nella parte superiore del monitor. Premere ◀ o ▶ sul multi-selettore per scegliere un comando. È possibile eseguire le operazioni elencate di seguito.

In pausa



Funzione	Icona	Descrizione
Mandare indietro	◀	Per mandare indietro il filmato, tenere premuto il pulsante <b>OK</b> .
Mandare avanti	▶	Per mandare avanti il filmato, tenere premuto il pulsante <b>OK</b> .
Mettere in pausa	⏸	Per mettere in pausa la riproduzione premere il pulsante <b>OK</b> . Mentre la riproduzione è in pausa, è possibile eseguire le seguenti operazioni utilizzando i comandi visualizzati nella parte superiore del monitor.
		Per mandare indietro il filmato di un fotogramma premere il pulsante <b>OK</b> . Per mandare indietro il filmato fotogramma per fotogramma, tenere premuto il pulsante <b>OK</b> .
		Per mandare avanti il filmato di un fotogramma, premere il pulsante <b>OK</b> . Per mandare avanti il filmato fotogramma per fotogramma, tenere premuto il pulsante <b>OK</b> .
	▶	Per riprendere la riproduzione premere il pulsante <b>OK</b> .
Terminare	■	Per ritornare al modo di riproduzione a pieno formato, premere il pulsante <b>OK</b> .

## Regolazione del volume

Ruotare il controllo zoom (📖) durante la riproduzione del filmato.



Indicatore di volume

### ✓ Nota sulla riproduzione dei filmati



Non è possibile riprodurre filmati registrati con fotocamere diverse dalla COOLPIX S3500.

# Impostazione generale della fotocamera

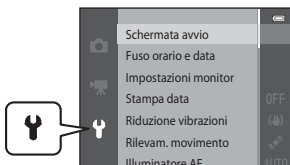
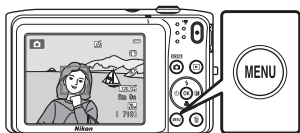
Questo capitolo contiene una descrizione delle varie impostazioni configurabili dal menu impostazioni .









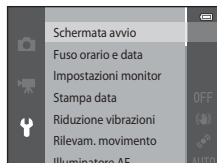













## Funzioni impostabili con il pulsante MENU (menu impostazioni)

Premere il pulsante MENU → Icona del menu  (impostazioni) → Pulsante 

È possibile configurare le impostazioni delle opzioni di menu elencate di seguito.



Opzione	Descrizione	
Schermata avvio	Consente di scegliere se visualizzare o meno la schermata di avvio all'accensione della fotocamera.	 66
Fuso orario e data	Consente di impostare l'orologio della fotocamera.	 67
Impostazioni monitor	Consente di modificare la visualizzazione delle informazioni sulla foto, l'impostazione di visualizzazione delle immagini in seguito allo scatto o la luminosità del monitor.	 70
Stampa data	Consente di sovrainprimere la data e l'ora di ripresa.	 72
Riduzione vibrazioni	Consente di selezionare l'impostazione della funzione di riduzione vibrazioni applicata durante la ripresa.	 73
Rilevam. movimento	Consente di specificare se la fotocamera deve ridurre automaticamente il tempo di posa per contenere l'effetto mosso quando viene rilevato un movimento della fotocamera durante la ripresa di immagini fisse.	 75
Illuminatore AF	Consente di attivare e disattivare l'illuminatore ausiliario AF.	 76
Zoom digitale	Consente di attivare e disattivare lo zoom digitale.	 77

Opzione	Descrizione	
Impostazioni audio	Consente di regolare le impostazioni relative ai suoni.	 78
Autospegnimento	Consente di impostare il tempo che deve trascorrere prima che il monitor si spenga per risparmiare energia.	 79
Formatta memoria/ Formatta card	Consente di formattare la memoria interna o la card di memoria.	 80
Lingua/Language	Consente di cambiare la lingua di visualizzazione dei menu della fotocamera.	 81
Standard video	Consente di regolare le impostazioni dello standard video per il collegamento a un televisore. Selezionare <b>NTSC</b> o <b>PAL</b> .	 82
Ricarica via computer	Quando è impostato su <b>Auto</b> (impostazione predefinita), consente di ricaricare la batteria della fotocamera collegando la fotocamera a un computer (purché il computer sia in grado di fornire energia). <ul style="list-style-type: none"> <li>La ricarica via computer della batteria richiede più tempo che con l'adattatore CA/caricabatteria EH-70P.</li> </ul>	 83
Avviso occhi chiusi	Consente di attivare o disattivare la funzione di rilevamento occhi chiusi durante le riprese di persone con il sistema di rilevamento del volto.	 85
Caricamento Eye-Fi	Consente di attivare o disattivare la funzione di invio delle immagini a un computer tramite una Eye-Fi card reperibile in commercio.	 87
Ripristina tutto	Consente di reimpostare le fotocamera ripristinando i valori predefiniti delle impostazioni.	 88
Versione firmware	Consente di visualizzare la versione corrente del firmware della fotocamera.	 91



A series of ten horizontal dashed lines, evenly spaced, spanning the width of the page, intended for handwriting practice.



# Informazioni di riferimento

Il capitolo "Informazioni di riferimento" contiene informazioni dettagliate e suggerimenti per l'uso della fotocamera.

## Ripresa

---

Uso della funzione Panorama assistito ..... 2

## Riproduzione

---

Modo foto preferite ..... 5

Modo ordinamento automatico ..... 9

Modo elenca per data ..... 11

Modifica delle immagini (immagini fisse) ..... 12

Collegamento della fotocamera a un televisore (riproduzione su un televisore)

..... 22

Collegamento della fotocamera a una stampante (stampa diretta) ..... 24

## Menu

---

Menu di ripresa (per il modo (auto)) ..... 32

Menu ritratto intelligente ..... 48

Menu play ..... 51

Menu filmato ..... 63

Menu impostazioni ..... 66

## Informazioni supplementari

---





Denominazione dei file di immagine/audio e delle cartelle ..... 92

Accessori opzionali ..... 94

Messaggi di errore ..... 95



# Uso della funzione Panorama assistito

Per ottenere risultati ottimali, utilizzare un treppiedi. Quando si utilizza un treppiedi per stabilizzare la fotocamera, impostare **Riduzione vibrazioni** su **No** nel menu impostazioni (☰98).

Passare al modo di ripresa → Pulsante  (modo di ripresa) →  (seconda icona dall'alto\*) →  
▶▶▶▲, ▼, ◀▶▶ →  (Panorama assistito) → Pulsante 

\* Viene visualizzata l'icona dell'ultimo modo scena selezionato.

## 1 Utilizzare il multi-selettore per scegliere la direzione in cui verranno unite le immagini, quindi premere il pulsante .

- Vengono visualizzate le icone di direzione panorama. Selezionare la direzione in cui verranno unite le immagini per comporre il panorama: a destra (▶), a sinistra (◀), verso l'alto (▲) o verso il basso (▼).
- Viene visualizzata l'icona gialla di direzione panorama (▶▶), che indica la direzione selezionata. È possibile fissare la direzione premendo il pulsante . L'icona cambia e viene visualizzata l'icona bianca ▶, che indica che la direzione è fissa.
- Se necessario, è possibile utilizzare il modo flash (☰53), l'autoscatto (☰55), il modo macro (☰57) e la compensazione dell'esposizione (☰59), eseguendo le relative impostazioni in questo passaggio.
- Premere nuovamente il pulsante  per scegliere una direzione diversa.



## 2 Inquadrare la prima porzione del panorama e riprendere la prima immagine.

- La fotocamera esegue la messa a fuoco del soggetto al centro dell'inquadratura.
- Un terzo dell'immagine visualizzata sarà semitrasparente.





### 3 Riprendere l'immagine successiva.

- Inquadrare l'immagine successiva in modo che un terzo del fotogramma vada a sovrapporsi alla prima immagine, quindi premere il pulsante di scatto.
- Ripetere questi passaggi fino a quando non saranno state riprese tutte le immagini necessarie per completare la scena.

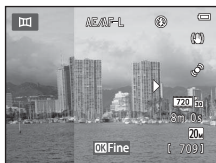

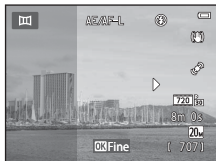

### 4 Quando la ripresa sarà stata completata, premere il pulsante .

- La fotocamera ritorna nella condizione descritta al passaggio 1.



### **Note su Panorama assistito**

- In seguito all'acquisizione della prima immagine, non è possibile regolare le impostazioni relative al modo flash, all'autoscatto, al modo macro e alla compensazione dell'esposizione. In seguito all'acquisizione della prima immagine, non è possibile eliminare le immagini, regolare lo zoom o l'impostazione di **Formato immagine** (32).
- Se durante la ripresa la fotocamera passa in standby per effetto della funzione di autospegnimento (79), la serie di scatti per la creazione del panorama verrà interrotta. Si consiglia di impostare su un valore più alto l'opzione relativa al periodo di tempo che deve trascorrere prima che venga attivata la funzione di autospegnimento.

## **Indicatore AE/AF-L**

Nel modo scena **Panorama assistito** l'esposizione, il bilanciamento del bianco e la messa a fuoco del panorama rimangono fissi sui valori determinati per la prima immagine della serie.

In seguito all'acquisizione della prima immagine viene visualizzato **AE/AF-L** per indicare che le impostazioni di esposizione, bilanciamento del bianco e messa a fuoco sono bloccate.

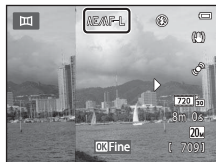

## **Creazione di panorami con Panorama Maker**

- Trasferendo le immagini su un computer (📖85), è possibile utilizzare Panorama Maker per unirle componendo un'immagine panoramica unica.
- Panorama Maker può essere installato su un computer dal CD di ViewNX 2 fornito in dotazione (📖82).
- Al termine dell'installazione, seguire la procedura descritta di seguito per avviare Panorama Maker.  
Windows: scegliere il menu **Start>Tutti i programmi>ArcSoft Panorama Maker>Panorama Maker**.  
Mac OS X: aprire **Applicazioni** e fare doppio clic sull'icona **Panorama Maker**.
- Per ulteriori informazioni sull'utilizzo di Panorama Maker, fare riferimento alle istruzioni visualizzate sullo schermo e alle informazioni della guida in linea di Panorama Maker.

## **Ulteriori informazioni**



Per ulteriori informazioni, vedere "Denominazione dei file di immagine/audio e delle cartelle" (🔍92).

# Modo foto preferite





La fotocamera consente di ordinare le immagini (non i filmati) in nove album, aggiungendole come foto preferite senza copiarle né spostarle. Dopo l'inserimento negli album, è possibile scegliere di riprodurre solo tali immagini utilizzando il modo Foto preferite.







- Organizzando gli album per tema o tipologie di soggetti sarà più facile individuare un'immagine specifica.
- È possibile inserire la stessa immagine in più album.
- Ciascun album può contenere fino a 200 immagini.

## Inserimento di immagini negli album

Premere il pulsante  (modo di riproduzione) → Pulsante MENU → Foto preferite → Pulsante 

- Nel modo foto preferite non è possibile inserire le immagini negli album.

**1** Premere  o  sul multi-selettore per selezionare l'immagine desiderata, quindi premere  per visualizzare .

-  può essere assegnato a più immagini. Per rimuovere , premere .
- Ruotare il controllo zoom  verso **T**  per passare al modo di riproduzione a pieno formato oppure verso **W**  per passare al modo di riproduzione di sei miniature.
- Premere il pulsante  per visualizzare la schermata di selezione degli album.



## 2 Premere il multi-selettore per scegliere l'album desiderato, quindi premere il pulsante **OK**.

- Le immagini selezionate vengono aggiunte all'album e la fotocamera passa al menu play.
- Per inserire la stessa immagine in più album, ripetere la procedura dal passaggio 1.



## Visualizzazione delle immagini contenute in un album

Premere il pulsante **▶** (modo riproduzione) → Pulsante **▶** → **Foto preferite** → Pulsante **OK**

Utilizzare il multi-selettore per selezionare un album, quindi premere il pulsante **OK** per riprodurre le immagini aggiunte all'album selezionato.

- Dalla schermata di selezione degli album è possibile eseguire le seguenti operazioni.
  - Pulsante **MENU**: consente di cambiare l'icona dell'album (**08**).
  - Pulsante **🗑️**: consente di eliminare tutte le immagini contenute nell'album selezionato.
- Durante la visualizzazione di immagini nel modo di riproduzione a pieno formato o miniature, premere il pulsante **MENU** per selezionare un'opzione del menu foto preferite (**078**).

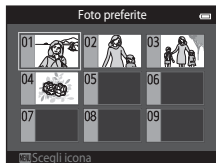

### **Nota sull'eliminazione delle immagini nel modo foto preferite**

Con l'eliminazione di un'immagine nel modo foto preferite, non si rimuove solo l'immagine dall'album, ma si elimina definitivamente anche il file dell'immagine dalla memoria interna o dalla card di memoria.

## Rimozione di immagini dagli album

Passare al modo **Foto preferite** → Selezionare l'album contenente l'immagine da eliminare  
→ Pulsante **OK** → Pulsante **MENU** → Elimina da foto preferite → Pulsante **OK**

**1** Premere **◀** o **▶** sul multi-selettore per selezionare un'immagine, quindi premere **▲** per nascondere **★**.





- È possibile nascondere le icone **★** per più immagini. Per visualizzare nuovamente le icone, premere **▼**.
- Ruotare il controllo zoom (**3**) verso **T** (**Q**) per passare al modo di riproduzione a pieno formato oppure verso **W** (**6**) per passare al modo di riproduzione di sei miniature.
- Premere il pulsante **OK** per visualizzare la schermata di conferma dell'eliminazione.





**2** Selezionare **Sì**, quindi premere il pulsante **OK**.

- Per annullare l'eliminazione, selezionare **No**.





# Modifica delle icone assegnate agli album

Premere il pulsante  (modo riproduzione) → Pulsante  →  Foto preferite → Pulsante 

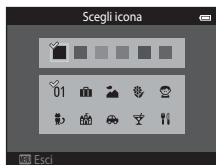
**1** Utilizzare il multi-selettore per selezionare un album, quindi premere il pulsante MENU.

**2** Premere  o  per selezionare il colore dell'icona, quindi premere il pulsante .



**3** Premere , ,  o  per selezionare un'icona, quindi premere il pulsante .

- L'icona cambia e nel monitor viene nuovamente la schermata con l'elenco degli album.

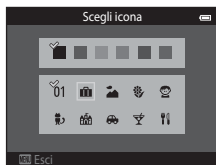



## Note sulle icone degli album

- È necessario scegliere le icone per gli album separatamente per la memoria interna e per ogni card di memoria utilizzata.
- Per cambiare l'icona di un album contenente immagini salvate nella memoria interna, rimuovere la card di memoria dalla fotocamera.
- Per impostazione predefinita, le icone sono numeriche (colore nero).

# Modo ordinamento automatico

Le immagini vengono ordinate automaticamente in base a categorie come ritratti, paesaggi e filmati.

Premere il pulsante  (modo di riproduzione) → Pulsante  → **ALT** Pulsante  Ordinalamento automatico → Pulsante **OK**











Utilizzare il multi-selettore per selezionare una categoria, quindi premere il pulsante **OK** per riprodurre le immagini appartenenti alla categoria selezionata.

- Mentre è visualizzata la schermata di selezione delle categorie è possibile eseguire la seguente operazione.
  - Pulsante : consente di eliminare tutte le immagini appartenenti alla categoria selezionata.
- Durante la visualizzazione di immagini nel modo di riproduzione a pieno formato o miniature, premere il pulsante **MENU** per selezionare un'opzione del menu ordinamento automatico (📖78).





## Categorie del modo ordinamento automatico

Categoria	Descrizione
 Sorriso	Immagini acquisite nel modo ritratto intelligente (📖49) con il timer sorriso impostato su <b>Si</b> .
 Ritratti	Immagini acquisite nel modo  (auto) (📖38) con la funzione di rilevamento del volto (📖68). Immagini acquisite nei modi scena <b>Ritratto*</b> , <b>Ritratto notturno*</b> , <b>Feste/interni</b> e <b>Controluce*</b> (📖40). Immagini acquisite nel modo ritratto intelligente (📖49) con il timer sorriso impostato su <b>No</b> .
 Alimenti	Immagini acquisite nel modo scena <b>Alimenti</b> (📖40).
 Paesaggio	Immagini acquisite nel modo scena <b>Paesaggio*</b> (📖40).
 Dal crepuscolo all'alba	Immagini acquisite nei modi scena <b>Paesaggio notturno*</b> , <b>Tramonto</b> , <b>Aurora/crepuscolo</b> e <b>Fuochi artificiali</b> (📖40).

Categoria	Descrizione
 Macro/primi piani	Immagini acquisite nel modo  (auto) con il modo macro impostato (  57).
 Animali domestici	Immagini acquisite nel modo scena <b>Macro/primo piano*</b> (  40).
 Filmato	Filmati (  90).
 Copie ritoccate	Copie create utilizzando le funzioni di modifica (  12).
 Altre scene	Tutte le altre immagini non ascrivibili alle categorie descritte in precedenza.





\* Anche le immagini acquisite nel modo scena Selezione scene auto (41) vengono ordinate e attribuite alle categorie appropriate.

### **Note sul modo ordinamento automatico**





- Nel modo ordinamento automatico è possibile attribuire fino a 999 file di immagini e filmati a ciascuna categoria. Se una data categoria comprende già 999 immagini o filmati, non è possibile attribuire nuovi filmati o immagini a tale categoria, né visualizzarli nel modo ordinamento automatico. Per visualizzare le immagini e i filmati che non è stato possibile attribuire a una categoria, selezionare il modo di riproduzione normale (32) o il modo elenca per data (11).
- Le immagini e i filmati copiati dalla memoria interna a una card di memoria o viceversa non possono essere visualizzati nel modo ordinamento automatico (61).
- Le immagini o i filmati registrati con una fotocamera diversa dalla COOLPIX S3500 non possono essere visualizzati nel modo ordinamento automatico.



# Modo elenca per data

Premere il pulsante  (modo riproduzione) → Pulsante  →  Elenca per data → Pulsante 

Selezionare una data con il multi-selettore, quindi premere il pulsante  per riprodurre le immagini acquisite nella data selezionata.

- Viene visualizzata la prima immagine acquisita nella data selezionata.
- Dalla schermata di selezione della data di ripresa è possibile eseguire le seguenti operazioni.
  - Pulsante **MENU**: selezionando una delle seguenti funzioni nel menu elenca per data (, 78), è possibile applicarla a tutte le immagini acquisite nella stessa data.
    - Ordine di stampa, Slide show, Proteggi
  - Pulsante : consente di eliminare tutte le immagini acquisite nella data selezionata.
- Durante la visualizzazione di immagini nel modo di riproduzione a pieno formato o miniature, premere il pulsante **MENU** per selezionare una funzione dal menu elenca per data (, 78).
- La visualizzazione calendario (, 75) non è disponibile nel modo elenca per data.

Elenca per data		
	20/05/2013	[ 3 ]
	15/05/2013	[ 2 ]
	10/05/2013	[ 1 ]
	05/05/2013	[ 10 ]

## Note sul modo elenca per data

- È possibile selezionare fino a 29 date. Se sono presenti immagini acquisite in più di 29 date diverse, tutte le immagini salvate prima delle 29 date più recenti vengono raggruppate sotto la dicitura **Altri**.
- Nel modo elenca per data è possibile visualizzare fino a 9.000 immagini registrate di recente.
- Le immagini acquisite con la data della fotocamera non impostata vengono gestite come immagini acquisite il 1° gennaio 2013.

# Modifica delle immagini (immagini fisse)

## Funzioni di modifica

La fotocamera COOLPIX S3500 consente di modificare direttamente le immagini e di salvarle come file separati (📷92). Sono disponibili le funzioni di modifica descritte di seguito.

Funzione di modifica	Descrizione
Selezione rapida effetti (📷14)	Consente di applicare vari effetti alle immagini.
Ritocco rapido (📷16)	Consente di creare facilmente copie ritoccate ottimizzando i livelli di contrasto e saturazione.
D-Lighting (📷16)	Consente di creare una copia dell'immagine corrente con una luminosità e un contrasto maggiori, in modo da schiarire le parti scure della foto.
Ritocco glamour (📷17)	La fotocamera rileva i volti nelle immagini e li ritocca tramite l'applicazione di otto effetti. I livelli degli effetti possono essere regolati.
Mini-foto (📷19)	Consente di creare una copia di dimensioni ridotte dell'immagine, adatta per l'invio in allegato ai messaggi di posta elettronica.
Ritaglio (📷20)	Consente di ingrandire l'immagine o migliorare la composizione, e di creare una copia contenente soltanto la parte visibile nel monitor.

### ✔ Note sulla modifica delle immagini

- Le funzioni di modifica della COOLPIX S3500 non possono essere utilizzate con immagini acquisite con fotocamere digitali di altre marche o modelli.
- Se non vengono rilevati volti in un'immagine, non è possibile creare una copia con l'opzione Ritocco glamour (📷17).
- È possibile che le copie modificate create con la COOLPIX S3500 non vengano visualizzate correttamente con una fotocamera digitale di marca o modello diverso. Inoltre, potrebbe non essere possibile trasferirle su un computer utilizzando una fotocamera digitale di altra marca o modello.
- Le funzioni di modifica non sono disponibili se la memoria interna o la card di memoria non dispone di spazio libero sufficiente per archiviare le copie modificate.



## Restrizioni alla modifica delle immagini

Quando si interviene ulteriormente su una copia modificata con un'altra funzione di modifica, controllare le limitazioni seguenti.

Funzione di modifica utilizzata	Funzione di modifica da utilizzare
Selezione rapida effetti Ritocco rapido D-Lighting	Possono essere utilizzate le funzioni Ritocco glamour, Mini-foto o Ritaglio.
Ritocco glamour	È possibile utilizzare una funzione di modifica diversa da Ritocco glamour.
Mini-foto Ritaglio	Non è possibile utilizzare altre funzioni di modifica.

- Le copie create con una funzione di modifica non possono essere ulteriormente modificate con la stessa funzione che è stata utilizzata crearle.
- Quando si combina la funzione Mini-foto o Ritaglio con un'altra funzione di modifica, utilizzare la funzione Mini-foto o Ritaglio dopo avere applicato l'altra funzione di modifica.
- Le funzioni di ritocco come l'Effetto pelle soft di Ritocco glamour possono essere utilizzate con le immagini acquisite con la funzione Effetto pelle soft (☞48).



## Immagini originali e modificate

- Le copie create con le funzioni di modifica non vengono eliminate quando vengono eliminate le immagini originali, e le immagini originali non vengono eliminate quando vengono eliminate le copie create con le funzioni di modifica.
- Le copie modificate vengono memorizzate con la data e l'ora di registrazione dell'immagine originale.
- Le impostazioni delle opzioni Ordine di stampa (☞51) e Proteggi (☞56) relative all'immagine originale non vengono applicate alle copie modificate.

# Selezione rapida effetti

Selezionare uno dei 30 effetti elencati di seguito. I risultati prodotti dall'effetto possono essere visualizzati in anteprima nella schermata del passaggio 2 (👁️14).

Effetto	Descrizione
<b>Pop e Super vivace</b>	Consentono di aumentare principalmente la saturazione del colore.
<b>Dipinto, High key, Effetto toy camera 1, Effetto toy camera 2, Low key, Cross processing (rosso), Cross processing (giallo), Cross processing (verde) e Cross processing (blu)</b>	Consentono di regolare principalmente la tinta e di modificare l'aspetto dell'immagine.
<b>Soft, Fisheye, Cross-screen e Effetto miniatura</b>	Consentono di elaborare le immagini utilizzando vari effetti.
<b>Monocromatico alto contrasto, Seppia, Ciano e Selezione colore (12 colori)</b>	Trasformano le immagini multicolore in immagini monocromatiche. Selezione colore trasforma in bianco e nero tutti i colori eccetto quello specificato.

**1** Visualizzare l'immagine a cui si desidera applicare l'effetto nel modo di riproduzione a pieno formato, e premere il pulsante **OK**.

- Viene visualizzata la schermata di selezione degli effetti.

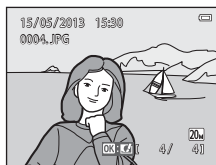



**2** Premere **◀▶** sul multi-selettore per selezionare l'effetto desiderato, quindi premere il pulsante **OK**.

- Ruotare il controllo zoom (📖3) verso **T** (📷) per passare al modo di riproduzione a pieno formato oppure verso **W** (📺) per passare al modo di riproduzione di sei miniature.
- Per uscire senza salvare l'immagine modificata, premere il pulsante **MENU**. Nella schermata di conferma visualizzata successivamente, selezionare **Si**, quindi premere il pulsante **OK**.







---



### 3 Selezionare **Si**, quindi premere il pulsante **OK**.

- Viene creata una nuova copia modificata.
- Le copie create con la funzione Selezione rapida effetti sono contrassegnate dall'icona  visualizzata durante la riproduzione (10).

## Ritocco rapido: ottimizzazione del contrasto e della saturazione



Premere il pulsante  (modo di riproduzione) → Selezionare un'immagine → Pulsante **MENU**  
→ Ritocco rapido → Pulsante 

Premere  o  sul multi-selettore per scegliere il grado di ottimizzazione applicato, quindi premere il pulsante .

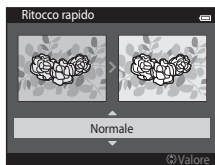

- La versione originale viene visualizzata a sinistra, la versione modificata a destra.
- Per uscire senza salvare la copia, premere .
- Le copie create con l'opzione Ritocco rapido sono identificate dall'icona  durante la riproduzione (10).



## D-Lighting: ottimizzazione della luminosità e del contrasto

Premere il pulsante  (modo di riproduzione) → Selezionare un'immagine → Pulsante **MENU**  
→ D-Lighting → Pulsante 



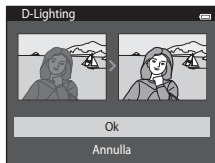

Utilizzare il multi-selettore per selezionare **Ok**, quindi premere il pulsante .

- La versione originale viene visualizzata a sinistra, la versione modificata a destra.
- Per uscire senza salvare la copia, premere .
- Le copie create con la funzione D-Lighting sono identificate dall'icona  durante la riproduzione (10).







# Ritocco glamour: abbellimento dei volti umani con otto effetti







Premere il pulsante  (modo di riproduzione) → Selezionare un'immagine → Pulsante **MENU**  
→ Ritocco glamour → Pulsante **OK**

**1** Premere , ,  o  sul multi-selettore per selezionare il volto da ritoccare, quindi premere il pulsante **OK**.

- Se è stato rilevato un solo volto, procedere con il passaggio 2.



**2** Premere  o  per scegliere l'effetto, premere  o  per selezionare il livello dell'effetto, quindi premere il pulsante **OK**.

- È possibile scegliere più effetti contemporaneamente tra quelli elencati di seguito. Regolare le impostazioni di tutti gli effetti prima di premere il pulsante **OK**.  
 (Effetto pelle soft),  (Modella lineamenti),  (Enfatizza occhi),  (Illumina volti),  (Ammorbidisci occhiaie),  (Sorriso brillante),  (Guance rosse)
- Per ritornare alla schermata di selezione della persona, premere il pulsante **MENU**.



**3** Controllare il risultato degli effetti nell'anteprima, quindi premere il pulsante **OK**.

- Per riprovare con impostazioni diverse, premere  per ritornare al passaggio 2.
- Per uscire senza salvare l'immagine modificata, premere il pulsante **MENU**. Nella schermata di conferma visualizzata successivamente, selezionare **Si**, quindi premere il pulsante **OK**.

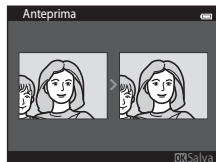

## 4 Selezionare **Si**, quindi premere il pulsante **OK**.

- Viene creata una nuova copia modificata.
- Le copie create con l'opzione Ritocco glamour sono identificate dall'icona  nel modo di riproduzione (📖10).

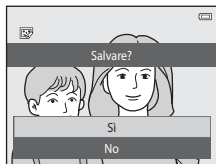





### **Note sulla funzione ritocco glamour**

- La funzione Ritocco glamour consente di ritoccare un solo volto umano in ciascuna immagine.
- In alcuni casi, la funzione ritocco glamour potrebbe non dare i risultati previsti; ciò può dipendere dalla luminosità dei volti ritratti nell'immagine e dalla direzione in cui guardano.
- Se non vengono rilevati volti in un'immagine, viene visualizzato un avviso, dopodiché viene nuovamente visualizzata la schermata del menu play.
- La funzione Ritocco glamour è disponibile solo per immagini acquisite con sensibilità ISO pari a 1600 o inferiore.





## Mini-foto: riduzione della dimensione dell'immagine

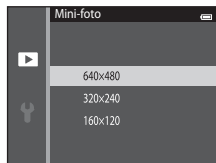

Premere il pulsante  (modo di riproduzione) → Selezionare un'immagine → Pulsante **MENU**  
→ Mini-foto → Pulsante 

**1** Premere  o  sul multi-selettore per scegliere la dimensione desiderata per la copia, quindi premere il pulsante .

- Sono disponibili i seguenti formati: **640x480**, **320x240** e **160x120**.
- Le immagini acquisite con Formato immagine impostato su  **5120x2880** vengono salvate con dimensioni di 640x360 pixel. Procedere con il passaggio 2.



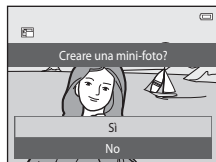

**2** Scegliere **Sì**, quindi premere il pulsante .

- Viene creata una nuova copia di dimensioni più piccole (rapporto di compressione di circa 1:16).
- Le copie create con la funzione Mini-foto vengono visualizzate con dimensioni inferiori e contrassegnate dall'icona  durante la riproduzione ( 10).





## Ritaglio: creazione di una copia ritagliata

Questa funzione consente di creare una copia contenente solo la porzione dell'immagine visibile nel monitor quando è visualizzato  con lo zoom in riproduzione (74) attivato. Le immagini ritagliate vengono memorizzate come file separati.

### 1 Ingrandire l'immagine da ritagliare (74).



### 2 Ottimizzare la composizione della copia.

- Ruotare il controllo zoom verso **T** () o **W** () per regolare il rapporto di zoom.
- Premere **▲**, **▼**, **◀** o **▶** sul multi-selettore per scorrere l'immagine fino a visualizzare solo la porzione da copiare sul monitor.



### 3 Premere il pulsante MENU.

### 4 Utilizzare il multi-selettore per scegliere **Si**, quindi premere il pulsante **OK**.

- Viene creata una copia ritagliata.
- Le copie create con la funzione Ritaglio sono contrassegnate dall'icona  visualizzata durante la riproduzione (10).





## Dimensione foto

Dal momento che l'area da salvare è ridotta, anche la copia ritagliata avrà dimensioni inferiori (numero di pixel). Se la copia ritagliata ha dimensioni pari a  $320 \times 240$  o  $160 \times 120$ , durante la riproduzione viene visualizzata con dimensioni inferiori.



## Ritaglio di un'immagine con orientamento verticale

Utilizzare l'opzione **Ruota immagine** (58) per ruotare l'immagine in modo che sia visualizzata in orizzontale. Dopo aver ritagliato l'immagine, ruotare nuovamente l'immagine ritagliata per portarla in verticale. L'immagine visualizzata con orientamento verticale può essere ritagliata ingrandendola con lo zoom fino a far scomparire le strisce nere visualizzate sui lati del monitor. L'immagine ritagliata viene visualizzata con orientamento orizzontale.

# Collegamento della fotocamera a un televisore (riproduzione su un televisore)

Collegando la fotocamera a un televisore tramite il cavo audio/video EG-CP14 (in vendita separatamente) è possibile riprodurre le immagini sul televisore.

## 1 Spegnere la fotocamera.

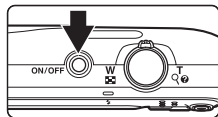

## 2 Collegare la fotocamera al televisore.

- Collegare la spina gialla all'ingresso video e la spina bianca all'ingresso audio del televisore.
- Assicurarsi che i connettori siano orientati correttamente. Non tentare di inserire i connettori in posizione inclinata, e non collegarli o scollegarli forzatamente.

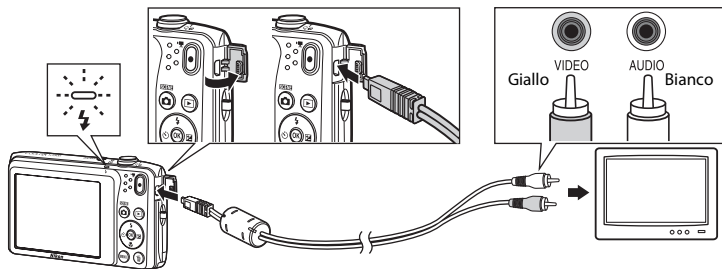

## 3 Sintonizzare il televisore sul canale video.

- Per ulteriori informazioni, consultare la documentazione fornita con il televisore.

#### 4 Tenere premuto il pulsante per accendere la fotocamera.

- La fotocamera passa al modo di riproduzione e le immagini vengono visualizzate sul televisore.
- Durante il collegamento al televisore, il monitor della fotocamera resterà spento.

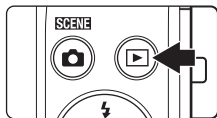

#### **Se le immagini non vengono visualizzate sul televisore**

Verificare che l'impostazione dello standard video della fotocamera sia conforme allo standard del televisore. Impostare l'opzione **Standard video** (82) nel menu impostazioni.

## Collegamento della fotocamera a una stampante (stampa diretta)

Le stampanti compatibili con PictBridge (🔗21) possono essere collegate direttamente alla fotocamera per stampare le immagini senza utilizzare un computer. Per stampare le immagini, attenersi alle procedure seguenti.

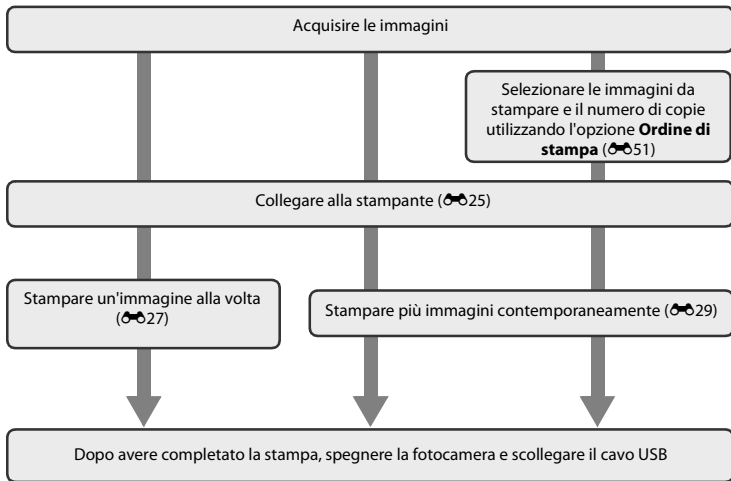

## **Note sulla fonte di alimentazione**

- Quando si collega la fotocamera a una stampante, utilizzare una batteria completamente carica per evitare che la fotocamera si spenga inavvertitamente.
- Utilizzando l'adattatore CA EH-62G (acquistabile separatamente), è possibile alimentare la COOLPIX S3500 da una presa elettrica domestica. Non utilizzare adattatori CA di altra marca o modello, in quanto potrebbero provocare il surriscaldamento o malfunzionamento della fotocamera.

## **Stampa delle immagini**

Per stampare le immagini salvate su una card di memoria è possibile trasferire le immagini a un computer oppure collegare direttamente la fotocamera a una stampante. In alternativa, per la stampa è anche possibile adottare uno dei seguenti metodi:

- Inserire la card di memoria nell'apposito alloggiamento di una stampante compatibile con lo standard DPOF
- Consegnare la card di memoria a un laboratorio fotografico

Se si sceglie uno di questi metodi, specificare le immagini da stampare e il numero di copie desiderate nella card di memoria utilizzando l'opzione **Ordine di stampa** del menu play (51).

## **Collegamento della fotocamera a una stampante**

---

**1** Spegnere la fotocamera.

---

**2** Accendere la stampante.

- Verificare le impostazioni della stampante.

### 3 Collegare la fotocamera alla stampante utilizzando il cavo USB in dotazione.

- Assicurarsi che i connettori siano orientati correttamente. Non tentare di inserire i connettori in posizione inclinata, e non collegarli o scollegarli forzatamente.

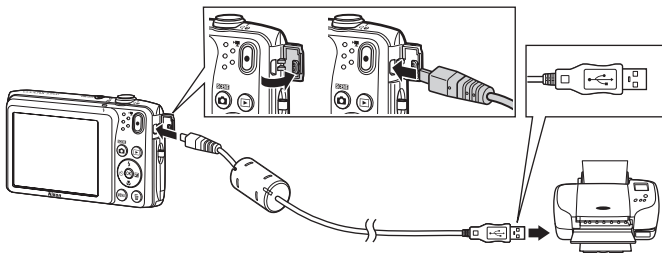

### 4 La fotocamera si accende automaticamente.

- Se il collegamento è stato eseguito correttamente, nel monitor della fotocamera viene visualizzata la schermata di avvio di **PictBridge** (1) seguita dalla schermata **Selezione stampa** (2).

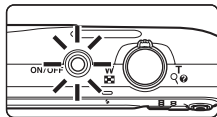

#### Se la schermata di avvio di PictBridge non viene visualizzata

Spegnere la fotocamera e scollegare il cavo USB. Impostare **Ricarica via computer** (883) nel menu impostazioni della fotocamera su **No**, quindi ricollegare la fotocamera.



## Stampa di un'immagine alla volta

Dopo avere collegato correttamente la fotocamera alla stampante (📷25), attenersi alla procedura descritta di seguito per stampare un'immagine.

### 1 Utilizzare il multi-selettore per scegliere l'immagine desiderata e premere il pulsante **OK**.

- Ruotare il controllo zoom verso **W** (📷) per passare alla visualizzazione di sei miniature, e verso **T** (📷) per ritornare al modo di riproduzione a pieno formato.



### 2 Scegliere **Copie**, quindi premere il pulsante **OK**.

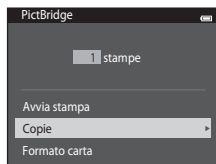

### 3 Scegliere il numero di copie (massimo nove) e premere il pulsante **OK**.



- 4** Scegliere **Formato carta**, quindi premere il pulsante **OK**.

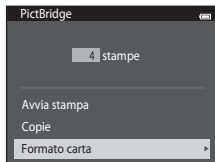

- 5** Scegliere il formato carta desiderato, quindi premere il pulsante **OK**.

- Per specificare il formato carta utilizzando le impostazioni della stampante, scegliere **Predefinito** nel menu formato carta.

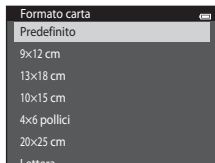

- 6** Scegliere **Avvia stampa**, quindi premere il pulsante **OK**.

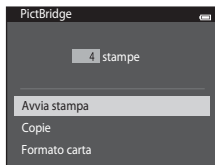

- 7** La stampa ha inizio.

- Al termine della stampa sul monitor viene nuovamente visualizzata la schermata di selezione stampa riprodotta al passaggio 1.

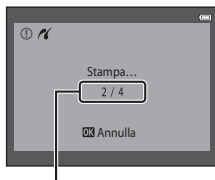

Numero corrente di copie/  
numero totale di copie

## Stampa di più immagini

Dopo avere collegato correttamente la fotocamera alla stampante (📷25), attenersi alla procedura descritta di seguito per stampare più immagini.

**1** Quando viene visualizzata la schermata **Selezione stampa**, premere il pulsante **MENU**.

**2** Utilizzare il multi-selettore per scegliere **Formato carta**, quindi premere il pulsante **OK**.

- Per chiudere il menu stampa, premere il pulsante **MENU**.

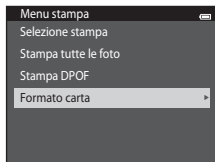

**3** Scegliere il formato carta desiderato, quindi premere il pulsante **OK**.

- Per specificare il formato carta utilizzando le impostazioni della stampante, selezionare **Predefinito** nell'opzione Formato carta.

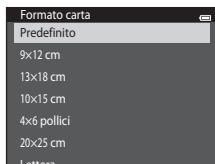

**4** Scegliere **Selezione stampa**, **Stampa tutte le foto** o **Stampa DPOF**, quindi premere il pulsante **OK**.

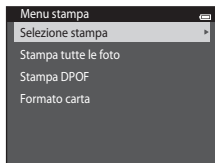

## Selezione stampa

Scegliere le immagini (massimo 99) e il numero di copie da stampare per ciascuna di esse (massimo nove).

- Premere ◀ o ▶ sul multi-selettore per selezionare le immagini, quindi premere ▲ o ▼ per specificare il numero di copie desiderato per ciascuna di esse.
- L'immagine selezionata per la stampa è identificata dall'icona  e dal numero che indica il numero di copie da stampare. Se non viene specificato il numero di copie delle immagini, la selezione viene annullata.
- Ruotare il controllo zoom verso **T** (🔍) per ritornare al modo di riproduzione a pieno formato. Ruotare il controllo zoom verso **W** (🖼️) per ritornare alla visualizzazione di sei miniature.
- Al termine dell'impostazione, premere il pulsante **OK**.
- Per avviare la stampa, quando viene visualizzato il menu mostrato a destra, scegliere **Avvia stampa** e premere il pulsante **OK**. Per ritornare al menu stampa, scegliere **Annulla** e premere il pulsante **OK**.

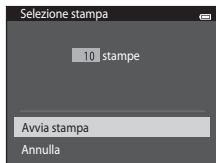

## Stampa tutte le foto

Questa opzione consente di stampare una copia di tutte le immagini registrate nella memoria interna o nella card di memoria.

- Per avviare la stampa, quando viene visualizzato il menu mostrato a destra, scegliere **Avvia stampa** e premere il pulsante **OK**. Per ritornare al menu stampa, scegliere **Annulla** e premere il pulsante **OK**.

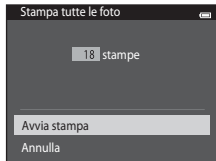

## Stampa DPOF

Questa opzione consente di stampare le immagini per le quali è stato creato un ordine di stampa con l'opzione

### Ordine di stampa (51).

- Per avviare la stampa, quando viene visualizzato il menu mostrato a destra, scegliere **Avvia stampa** e premere il pulsante **OK**. Per ritornare al menu stampa, scegliere **Annulla** e premere il pulsante **OK**.
- Per visualizzare l'ordine di stampa corrente, scegliere **Mostra imm.** e premere il pulsante **OK**. Per stampare le immagini, premere nuovamente il pulsante **OK**.

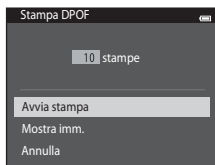

## 5 La stampa ha inizio.

- Al termine della stampa nel monitor viene nuovamente visualizzato il menu stampa illustrato al passaggio 2.

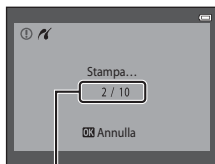

Numero corrente di copie/  
numero totale di copie



### Formato carta

La fotocamera supporta i seguenti formati carta: **Predefinito** (formato carta predefinito della stampante corrente), **9x12 cm**, **13x18 cm**, **10x15 cm**, **4x6 pollici**, **20x25 cm**, **Lettera**, **A3** e **A4**. Vengono visualizzati solo i formati supportati dalla stampante corrente.







# Menu di ripresa (per il modo (auto))

## Formato immagine (qualità e dimensione dell'immagine)

Selezionare il modo  (auto) → Pulsante MENU → Formato immagine → Pulsante 

È possibile selezionare la combinazione di dimensione dell'immagine e rapporto di compressione da utilizzare per il salvataggio delle immagini.

Maggiore è l'impostazione del formato immagine, tanto maggiori saranno le dimensioni a cui potranno essere stampate le immagini, ma il numero di immagini che sarà possibile salvare (33) sarà inferiore.

Opzione <sup>1</sup>	Rapporto di compressione	Proporzioni (rapporto orizzontale/verticale)	Dimensione di stampa <sup>2</sup> (cm)
 * 5152×3864★	Circa 1/4	4:3	Circa 43 × 32
 5152×3864 (impostazione predefinita)	Circa 1/8	4:3	Circa 43 × 32
 3648×2736	Circa 1/8	4:3	Circa 31 × 23
 2272×1704	Circa 1/8	4:3	Circa 19 × 14
 1600×1200	Circa 1/8	4:3	Circa 13 × 10
 640×480	Circa 1/8	4:3	Circa 5 × 4
 5120×2880	Circa 1/8	16:9	Circa 43 × 24

1 Numero totale di pixel registrati e numero di pixel registrati orizzontalmente e verticalmente.

Esempio:  5152×3864 = circa 20 megapixel, 5152 × 3864 pixel

2 La dimensione di stampa indicata si riferisce a una risoluzione di 300 dpi. La dimensione di stampa si calcola dividendo il numero di pixel per la risoluzione della stampante (dpi) e moltiplicando per 2,54 cm. Tuttavia, a parità di dimensione dell'immagine, le immagini stampate con una risoluzione maggiore saranno più piccole delle dimensioni indicate, mentre quelle stampate con una risoluzione inferiore saranno più grandi.



## Formato immagine

- Una modifica apportata a questa impostazione viene applicata in tutti i modi di ripresa.
- Alcune funzioni sono disponibili solo con determinate impostazioni (📖65).



## Numero di immagini che è possibile salvare

Nella tabella seguente è riportato il numero approssimativo di immagini che è possibile salvare in una card di memoria da 4 GB. Si noti che, a causa della compressione JPEG, il numero di immagini salvabili può variare notevolmente a seconda dei contenuti dell'immagine, anche utilizzando card di memoria aventi la stessa capacità e la stessa impostazione di formato immagine. Inoltre, il numero di immagini salvabili può variare notevolmente a seconda della marca della card di memoria.







Formato immagine	Numero di immagini salvabili (4 GB)
<b>20M*</b> 5152×3864★	350
<b>20M</b> 5152×3864 (impostazione predefinita)	710
<b>10M</b> 3648×2736	1400
<b>4M</b> 2272×1704	3490
<b>2M</b> 1600×1200	6650
<b>VGA</b> 640×480	26300
<b>180</b> 5120×2880	950

- Se il numero di esposizioni rimanenti è maggiore o uguale a 10.000, nella visualizzazione del numero di esposizioni rimanenti viene indicato "9999".
- Per verificare il numero di immagini salvabili nella memoria interna (ca. 25 MB), rimuovere la card di memoria dalla fotocamera, quindi verificare il numero di esposizioni rimanenti visualizzato nel monitor durante la ripresa.

## Bilanciamento bianco (regolazione della tinta)

Selezionare il modo  (auto) → Pulsante MENU → Bilanciamento bianco → Pulsante 

Il colore della luce riflessa da un oggetto varia in base a quello della sorgente luminosa. Il cervello umano è in grado di adattarsi ai cambiamenti di colore della sorgente luminosa, pertanto gli oggetti bianchi vengono percepiti come tali anche se si trovano in ombra, sotto la luce solare diretta o in ambienti con illuminazione a incandescenza. Le fotocamere digitali sono in grado di imitare tale capacità di adattamento elaborando le foto in base al colore della sorgente luminosa. Questa funzione viene definita "bilanciamento del bianco". Per ottenere colori naturali, prima della ripresa occorre scegliere un'impostazione di bilanciamento del bianco corrispondente alla sorgente luminosa. Sebbene l'impostazione predefinita **Auto** possa essere utilizzata nella maggior parte dei casi, selezionando manualmente l'impostazione di bilanciamento del bianco più adatta a una particolare sorgente luminosa si otterranno risultati più accurati.

Opzione	Descrizione
<b>AUTO</b> Auto (impostazione predefinita)	Il bilanciamento del bianco viene regolato automaticamente in base alle condizioni di illuminazione.
<b>PRE</b> Premisuraz. manuale	Utile durante le riprese in condizioni di illuminazione inusuali (  35).
 Luce diurna	Da utilizzare in presenza di luce solare diretta.
 Incandescenza	Da utilizzare in presenza di illuminazione a incandescenza.
 Fluorescenza	Da utilizzare in presenza di luce fluorescente.
 Nuvoloso	Da utilizzare per riprese in condizioni di cielo coperto.
 Flash	Da utilizzare con il flash.

L'impostazione attiva può essere verificata nel monitor durante la ripresa (9). Se è selezionato **Auto** non appare alcun indicatore.



## Premisuraz. manuale

L'opzione Premisuraz. manuale è utile in presenza di luce mista o per compensare l'effetto di sorgenti luminose con una forte dominante di colore, qualora non sia stato possibile ottenere l'effetto desiderato con impostazioni di bilanciamento del bianco quali **Auto** e **Incandescenza** (per esempio, per fare in modo che le immagini riprese sotto una lampada con paralume rosso sembrino riprese con luce bianca). Per misurare il valore di bilanciamento del bianco in base alla sorgente luminosa durante le riprese, seguire la procedura descritta di seguito.

**1** Posizionare un oggetto di riferimento bianco o grigio sotto la luce che verrà utilizzata durante la ripresa.

**2** Visualizzare il menu di ripresa (📖6, 63), utilizzare il multi-selettore per scegliere **PRE** **Premisuraz. manuale** nel menu **Bilanciamento bianco** e premere il pulsante **OK**.

- Lo zoom della fotocamera si porta nella posizione adatta per la misurazione del bilanciamento del bianco.

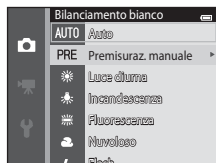

**3** Scegliere **Misura**.

- Per applicare l'ultimo valore misurato con Premisuraz. manuale, scegliere **Annulla** e premere il pulsante **OK**. Il valore di bilanciamento del bianco non verrà più misurato e verrà impostato l'ultimo valore misurato.

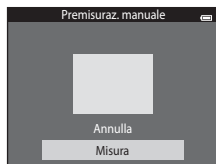

#### 4 Inquadrare l'oggetto di riferimento nella finestra di misurazione.

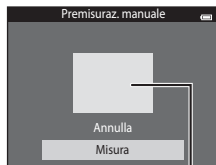

Finestra di misurazione

#### 5 Premere il pulsante **OK** per misurare un nuovo valore di bilanciamento del bianco.

- L'otturatore scatta e viene impostato il nuovo valore di bilanciamento del bianco per Premisuraz. manuale. Non vengono salvate immagini.



#### **✓** Note sull'opzione Bilanciamento bianco

- Alcune funzioni sono disponibili solo con determinate impostazioni (☞65).
- Se si utilizzano impostazioni di bilanciamento del bianco diverse da **Auto** o **Flash**, disattivare il flash (☞53).

#### **✓** Nota sull'opzione Premisuraz. manuale

L'opzione **Premisuraz. manuale** non consente di misurare un valore per un soggetto illuminato dalla luce del flash. Per le riprese con il flash, impostare **Bilanciamento bianco** su **Auto** o **Flash**.

## Sequenza

Selezionare il modo  (auto) → Pulsante MENU → Sequenza → Pulsante 

Consente di attivare la ripresa in sequenza o la funzione di scelta dello scatto migliore (BSS).

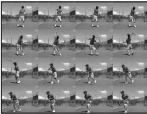
Opzione	Descrizione
 Singolo (impostazione predefinita)	La fotocamera acquisisce un'immagine ogni volta che si preme il pulsante di scatto.
 Sequenza	Mentre si tiene premuto il pulsante di scatto, è possibile acquisire fino a 6 immagini con una frequenza di scatto di circa 1,1 fps (fotogrammi al secondo) con <b>Formato immagine</b> impostato su  <b>5152x3864</b> .
<b>BSS</b> BSS (scelta dello scatto migliore)	L'uso della funzione "Scelta dello scatto migliore" (BSS) è consigliato quando si effettuano riprese con il flash disattivato o con lo zoom in posizione tele, o in situazioni in cui eventuali movimenti accidentali della fotocamera possono causare immagini mosse. Quando la funzione BSS è attiva, la fotocamera può acquisire fino a dieci immagini mentre si tiene premuto il pulsante di scatto. Viene selezionata e salvata in automatico l'immagine più nitida della serie.
 Multi-scatto 16	Ogni volta che si preme il pulsante di scatto, la fotocamera esegue 16 scatti con una frequenza di 30 fps, componendo le foto scattate in un'unica immagine. <ul style="list-style-type: none"><li>• <b>Formato immagine</b> rimane fisso su  (2560 × 1920).</li><li>• Lo zoom digitale non è disponibile.</li></ul> 

L'impostazione attiva può essere verificata nel monitor durante la ripresa (9).

Se è selezionato **Singolo** non appare alcun indicatore.

### ✔ **Note sulla ripresa in sequenza**

- Quando è selezionato **Sequenza**, **BSS** o **Multi-scatto 16**, il flash è disabilitato. La messa a fuoco, l'esposizione e il bilanciamento del bianco rimangono fissi sui valori della prima immagine della serie.
- La frequenza massima dei fotogrammi durante le riprese in sequenza può variare a seconda del formato immagine impostato, della card di memoria utilizzata o delle condizioni di ripresa.
- Alcune funzioni sono disponibili solo con determinate impostazioni (📖65).



### ✔ **Nota sulla funzione BSS**

La funzione **BSS** è efficace durante le riprese di soggetti fissi. Se il soggetto si muove o la composizione dell'immagine viene modificata mentre si tiene premuto il pulsante di scatto, **BSS** potrebbe non dare i risultati desiderati.

### ✔ **Nota sull'opzione Multi-scatto 16**

L'effetto smear (☞3) visibile sul monitor durante le riprese con l'opzione **Multi-scatto 16** rimane registrato nelle immagini. Durante le riprese con **Multi-scatto 16**, evitare di puntare la fotocamera verso il sole, verso oggetti che riflettono la luce solare o luci elettriche.

## Sensibilità ISO



Selezionare il modo  (auto) → Pulsante MENU → Sensibilità ISO → Pulsante 

Maggiore è la sensibilità e meno luce è necessaria per una corretta esposizione dell'immagine, consentendo in tal modo di riprendere soggetti più scuri. Inoltre, a parità di luminosità dei soggetti, è possibile acquisire immagini con tempi di posa più brevi, riducendo l'effetto mosso provocato dai movimenti della fotocamera e del soggetto.

- L'uso di valori di sensibilità ISO elevati è utile durante le riprese in condizioni di luce scarsa, senza flash o con lo zoom, tuttavia potrebbero verificarsi effetti di "disturbo".

Opzione	Descrizione
Auto (impostazione predefinita)	La sensibilità viene impostata a ISO 80 se l'illuminazione è sufficiente; se l'illuminazione è scarsa, la fotocamera compensa aumentando la sensibilità fino a un massimo di ISO 1600.
Intervallo definito auto	La fotocamera consente di impostare l'intervallo di regolazione automatica della sensibilità ISO, scegliendo tra due opzioni: <b>ISO 80-400</b> (impostazione predefinita) e <b>ISO 80-800</b> . Il valore di sensibilità non viene aumentato oltre il valore massimo dell'intervallo selezionato. Specificando il valore massimo della sensibilità ISO, è possibile limitare l'effetto "sgranato" nelle immagini.
80, 100, 200, 400, 800, 1600, 3200	La sensibilità rimane fissa al valore specificato.

L'impostazione attiva può essere verificata nel monitor durante la ripresa (9).

- Quando è selezionato **Auto**, l'icona  non viene visualizzata a ISO 80, ma solo quando la fotocamera aumenta automaticamente la sensibilità portandola a un valore superiore a 80.
- Quando è selezionato **Intervallo definito auto**, vengono visualizzati  e il valore massimo della sensibilità ISO.

## ✔ Note sulla sensibilità ISO

- Alcune funzioni sono disponibili solo con determinate impostazioni (📖65).
- La funzione **Rilevam. movimento** (👁️75) non è attiva quando la sensibilità ISO è impostata su un valore diverso da **Auto**.

## ✔ ISO 3200





Quando **Sensibilità ISO** è impostato a **3200**, in corrispondenza di **Formato immagine** è possibile impostare solo **4M 2272×1704**, **2M 1600×1200** e **VGA 640×480**. Accanto all'indicatore della sensibilità ISO in basso a sinistra nel monitor viene visualizzata l'icona .

ISO 3200<sup>Hi</sup>

## Opzioni colore

Selezionare il modo  (auto) → Pulsante MENU → Opzioni colore → Pulsante 

Queste opzioni consentono di ottenere colori più saturi o di salvare le immagini in monocromia.



Opzione	Descrizione
 Colore normale (impostazione predefinita)	Utilizzare per ottenere immagini con colori naturali.
 VI Colore vivace	Utilizzare per ottenere un effetto "stampa fotografica", con colori più saturi.
 BW Bianco e nero	Per salvare le immagini in bianco e nero.
 SE Seppia	Per salvare le immagini con tonalità seppia.
 C Ciano	Per salvare le immagini con un effetto monocromatico blu ciano.

L'impostazione attiva può essere verificata nel monitor durante la ripresa (9). Se è selezionato **Colore normale** non appare alcun indicatore. I colori della visualizzazione di ripresa variano a seconda dell'opzione colore selezionata.



### Nota sulle opzioni colore

Alcune funzioni sono disponibili solo con determinate impostazioni (65).

## Modo area AF

Selezionare il modo  (auto) → Pulsante MENU → Modo area AF → Pulsante 

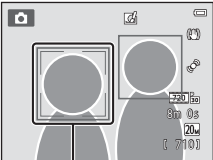
Questa opzione consente di scegliere il criterio di selezione dell'area di messa a fuoco per l'autofocus.

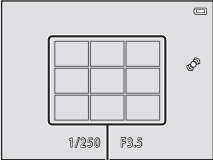
Opzione	Descrizione	
 <b>Priorità al volto</b> (impostazione predefinita)	Quando rileva un volto umano, la fotocamera lo mette a fuoco automaticamente. Per ulteriori informazioni, vedere "Rilevamento dei volti" (168). Se viene rilevato più di un volto, la messa a fuoco viene eseguita sul volto più vicino alla fotocamera. Durante le riprese di soggetti non umani, o quando si inquadra un soggetto di cui non è possibile rilevare il volto, <b>Modo area AF</b> viene automaticamente impostato su <b>Auto</b> e la fotocamera seleziona automaticamente l'area di messa a fuoco (fino a nove aree) in cui è presente il soggetto più vicino alla fotocamera, eseguendo la messa a fuoco su di essa.	 <p data-bbox="704 471 885 492">Area di messa a fuoco</p>
 <b>Auto</b>	La fotocamera seleziona e mette a fuoco automaticamente l'area di messa a fuoco (fino a nove) in cui è presente il soggetto più vicino a essa. Premere il pulsante di scatto a metà corsa per attivare l'area di messa a fuoco. Mentre si tiene premuto il pulsante di scatto a metà corsa, l'area di messa a fuoco (fino a un massimo di nove aree) selezionata dalla fotocamera viene visualizzata nel monitor.	 <p data-bbox="745 802 927 823">Aree di messa a fuoco</p>



Opzione	Descrizione
<p>[<b>MF</b>] Manuale</p>	<p>Selezionare una delle 99 aree di messa a fuoco nel monitor. Questa opzione è utile con soggetti relativamente statici e non posizionati al centro dell'inquadratura. Premere ▲, ▼, ◀ o ▶ sul multi-selettore per portare l'area di messa a fuoco nella posizione in cui si desidera eseguire la messa a fuoco, quindi scattare.</p> <ul style="list-style-type: none"> <li>Prima di eseguire una delle impostazioni elencate di seguito, premere il pulsante <b>OK</b> per annullare la selezione dell'area di messa a fuoco. <ul style="list-style-type: none"> <li>Modo flash</li> <li>Modo macro, autoscatto o compensazione dell'esposizione</li> </ul> </li> </ul> <p>Dopo avere completato le impostazioni, premere il pulsante <b>OK</b> per riattivare la selezione dell'area di messa a fuoco.</p>
<p>[<b>MF</b>] Area centrale</p>	<p>La fotocamera esegue la messa a fuoco del soggetto al centro dell'inquadratura. L'area di messa a fuoco centrale è sempre visualizzata.</p>
<p>[<b>MF</b>] Inseguimento soggetto</p>	<p>Utilizzare questa funzione per riprendere immagini di soggetti in movimento. Selezionare il soggetto che deve essere messo a fuoco dalla fotocamera. L'area di messa a fuoco si sposterà automaticamente per "inseguire" il soggetto in movimento. Per ulteriori informazioni, vedere "Uso della funzione di inseguimento soggetto" (p.44).</p>

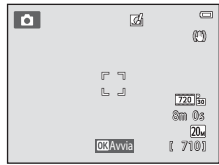
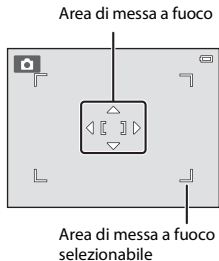

## ✔ Note sul modo area AF

- Se è attivo lo zoom digitale, viene messo a fuoco il centro della schermata, a prescindere dall'impostazione di **Modo area AF**.
- L'autofocus potrebbe non dare i risultati previsti (📖71).
- Alcune funzioni sono disponibili solo con determinate impostazioni (📖65).

## Uso della funzione di inseguimento soggetto

Selezionare il modo 📷 (auto) → Pulsante MENU → Modo area AF → Inseguimento soggetto → Pulsante OK → Pulsante MENU

Questo modo consente di mettere a fuoco un soggetto in movimento durante le riprese fotografiche. In seguito alla selezione del soggetto, la fotocamera sposta automaticamente l'area di messa a fuoco per seguirlo.

### 1 Selezionare un soggetto.

- Allineare il soggetto che si desidera selezionare al bordo bianco al centro del monitor e premere il pulsante OK.
- Se il bordo è rosso, la fotocamera non è in grado di mettere a fuoco il soggetto. Modificare la composizione e provare a selezionare nuovamente il soggetto.
- In seguito alla selezione, viene visualizzata un'area di messa a fuoco gialla sul soggetto e la fotocamera inizia a seguirlo.
- Per annullare la selezione del soggetto, premere il pulsante OK.
- Se la fotocamera non è più in grado di seguire il soggetto selezionato, l'area di messa a fuoco scompare e la selezione viene annullata. Ripetere la selezione del soggetto.

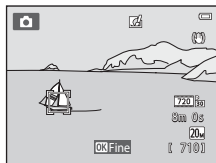
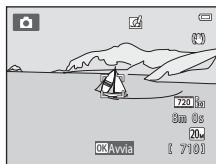

## 2 Premere a fondo il pulsante di scatto per riprendere un'immagine.

- Premendo il pulsante di scatto a metà corsa, la fotocamera esegue la messa a fuoco nell'area di messa a fuoco. L'area di messa a fuoco diventa verde e la messa a fuoco è bloccata.
- Se l'area di messa a fuoco non viene visualizzata quando si preme il pulsante di scatto a metà corsa, la fotocamera mette a fuoco il soggetto al centro dell'inquadratura.

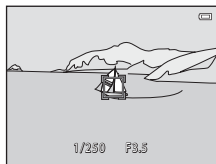

### **Note sul modo inseguimento soggetto**

- Regolare la posizione dello zoom, il modo flash, la compensazione dell'esposizione e le impostazioni di menu prima di selezionare il soggetto.
- In determinate condizioni di ripresa potrebbe non essere possibile utilizzare la funzione di inseguimento soggetto.
- Lo zoom digitale non è disponibile.

## Modo autofocus

Selezionare il modo  (auto) → Pulsante MENU → Modo autofocus → Pulsante 

Scegliere il metodo di messa a fuoco della fotocamera.

Opzione	Descrizione
AF-S AF singolo (impostazione predefinita)	La fotocamera mette a fuoco quando si preme il pulsante di scatto a metà corsa.
AF-F AF permanente	La fotocamera regola continuamente la messa a fuoco, fintanto che il pulsante di scatto è premuto a metà corsa. Da utilizzare per soggetti in movimento. Mentre la fotocamera mette a fuoco, si potrebbe sentire il rumore dell'azionamento dell'obiettivo.





### Modo autofocus per la registrazione di filmati

Il modo autofocus per la registrazione di filmati può essere impostato con **Modo autofocus** (65) nel menu filmato.

## Selezione rapida effetti

Selezionare il modo  (auto) → Pulsante MENU → Selezione rapida effetti → Pulsante 

Questa opzione consente di attivare o disattivare la funzione Selezione rapida effetti.

Opzione	Descrizione
 <b>Si</b> (impostazione predefinita)	Premendo il pulsante  subito dopo lo scatto nel modo  (auto), è possibile visualizzare la schermata di selezione effetti e utilizzare la funzione Selezione rapida effetti (📖39).
<b>No</b>	Consente di disattivare la funzione Selezione rapida effetti (durante le riprese).

L'impostazione attiva può essere verificata nel monitor durante la ripresa (📖9). Se è selezionato **No** non appare alcun indicatore.

### **Nota sulla funzione Selezione rapida effetti**

Non è possibile utilizzare questa funzione insieme ad alcune altre (📖65).

# Menu ritratto intelligente

- Per ulteriori informazioni su **Formato immagine** fare riferimento a "Formato immagine (qualità e dimensione dell'immagine)" (🔍32).

## Effetto pelle soft

Selezionare il modo ritratto intelligente → Pulsante **MENU** → Effetto pelle soft → Pulsante **OK**

Questa opzione consente di attivare l'Effetto pelle soft.

Opzione	Descrizione
↕ Alto	Quando scatta, la fotocamera rileva uno o più volti umani (fino a tre) ed elabora l'immagine per ammorbidire le tonalità della pelle dei volti prima di salvarla. È possibile selezionare l'intensità dell'effetto applicato.
↕ Normale (impostazione predefinita)	
↕ Basso	
No	L'Effetto pelle soft viene disattivato.

L'impostazione attiva può essere verificata nel monitor durante la ripresa (📖9). Se è selezionato **No** non appare alcun indicatore. Il risultato dell'applicazione dell'Effetto pelle soft non è visibile durante l'inquadratura delle immagini in fase di ripresa. Per controllare il grado di correzione dell'Effetto pelle soft, visualizzare l'immagine nel modo di riproduzione.

## Timer sorriso

Selezionare il modo ritratto intelligente → Pulsante MENU → Timer sorriso → Pulsante 

La fotocamera rileva i volti umani e scatta automaticamente quando rileva un sorriso.

Opzione	Descrizione
 Sì (impostazione predefinita)	Il Timer sorriso viene attivato.
No	Il Timer sorriso viene disattivato.

L'impostazione attiva può essere verificata nel monitor durante la ripresa (9). Quando è selezionato **No** non viene visualizzato nessun indicatore.



### Nota sul Timer sorriso

Non è possibile utilizzare questa funzione insieme ad alcune altre (65).

## Verifica occhi aperti

Selezionare il modo ritratto intelligente → Pulsante **MENU** → Verifica occhi aperti → Pulsante **OK**

La fotocamera attiva due volte l'otturatore per ogni immagine. Delle due foto scattate, viene salvata quella in cui il soggetto ha gli occhi aperti.

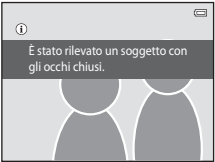
Opzione	Descrizione
 <b>Si</b>	L'avviso occhi chiusi è attivato. Non è possibile utilizzare il flash quando è selezionata l'opzione <b>Si</b> . Se la fotocamera ha salvato un'immagine in cui è probabile che il soggetto abbia gli occhi chiusi, per alcuni secondi viene visualizzata la finestra di dialogo mostrata a destra. 
<b>No (impostazione predefinita)</b>	L'avviso occhi chiusi viene disattivato.

L'impostazione attiva può essere verificata nel monitor durante la ripresa (📖9). Quando è selezionato **No** non viene visualizzato nessun indicatore.



### Nota su Verifica occhi aperti



Non è possibile utilizzare questa funzione insieme ad alcune altre (📖65).



## Menu play

- Per informazioni sulle funzioni di modifica delle immagini, vedere "Modifica delle immagini (immagini fisse)" (🔍12).
- Per informazioni su **Foto preferite** e **Elimina da foto preferite**, vedere "Modo foto preferite" (🔍5).

## Ordine di stampa (creazione di un ordine di stampa DPOF)

Premere il pulsante  (modo di riproduzione) → Pulsante **MENU** → Ordine di stampa → Pulsante 

Quando si stampano immagini salvate sulla card di memoria con uno dei seguenti metodi, è possibile utilizzare l'opzione **Ordine di stampa** del menu play per creare "ordini di stampa" digitali per stampare con dispositivi compatibili con lo standard DPOF.

- Inserimento della card di memoria nell'apposito alloggiamento di una stampante compatibile con lo standard DPOF (🔍21).
- Consegna della card di memoria a un laboratorio fotografico.
- Collegamento della fotocamera a una stampante (🔍21) compatibile con PictBridge (🔍24). Rimuovendo la card di memoria dalla fotocamera, è anche possibile creare un ordine di stampa per le immagini salvate nella memoria interna.

**1** Utilizzare il multi-selettore per selezionare **Seleziona immagini**, quindi premere il pulsante .

- Nei modi foto preferite, ordinamento automatico ed elenca per data la schermata riportata a destra non viene visualizzata. Procedere con il passaggio 2.

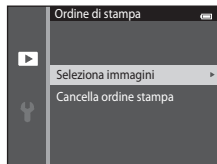

## 2 Scegliere le immagini (massimo 99) e il numero di copie da stampare per ciascuna di esse (massimo nove).

- Premere ◀ o ▶ sul multi-selettore per selezionare le immagini, quindi premere ▲ o ▼ per specificare il numero di copie da stampare.
- L'immagine selezionata per la stampa è identificata dall'icona 📄 e dal numero che indica il numero di copie da stampare. Se non viene specificato il numero di copie delle immagini, la selezione viene annullata.
- Ruotare il controllo zoom verso T (🔍) per ritornare al modo di riproduzione a pieno formato. Ruotare il controllo zoom verso W (🖼️) per ritornare alla visualizzazione di sei miniature.
- Al termine dell'impostazione, premere il pulsante ⏹.



## 3 Scegliere se stampare o meno la data di ripresa e le informazioni sulla foto.

- Scegliere **Data** e premere il pulsante ⏹ per stampare la data di ripresa su tutte le immagini incluse nell'ordine di stampa.
- Scegliere **Info** e premere il pulsante ⏹ per stampare i valori di tempo di posa e apertura su tutte le immagini incluse nell'ordine di stampa.
- Scegliere **Eseguito** e premere il pulsante ⏹ per completare l'ordine di stampa e uscire.

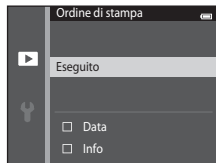

Le immagini selezionate per la stampa sono identificate dall'icona 📄 durante la riproduzione (📖10).

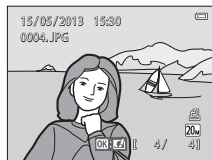

## Note sull'opzione Ordine di stampa

Quando viene creato un ordine di stampa nei modi foto preferite, ordinamento automatico o elenca per data, se sono state contrassegnate per la stampa immagini diverse da quelle incluse nell'album o nella categoria selezionati o da quelle acquisite nella data di ripresa selezionata, viene visualizzata la schermata riportata sotto.

- Selezionare **Si** per contrassegnare le immagini selezionate per la stampa senza modificare i contrassegni delle altre immagini.
- Selezionare **No** per rimuovere i contrassegni di stampa dalle immagini selezionate in precedenza e includere nell'ordine di stampa solo le immagini dell'album o della categoria selezionati, o quelle acquisite nella data di ripresa selezionata.

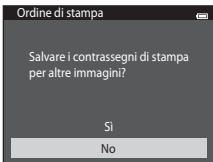

Modo foto preferite/modo ordinamento automatico

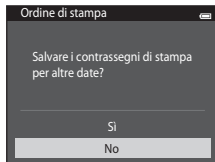

Modo elenca per data

Se il numero totale di immagini contrassegnate risulta maggiore di 99 in seguito all'ultima impostazione dell'ordine di stampa, viene visualizzata la schermata mostrata di seguito.

- Selezionare **Si** per rimuovere tutti i contrassegni di stampa precedenti dall'ordine di stampa e lasciare solo le immagini appena contrassegnate.
- Selezionare **Annulla** per annullare le impostazioni appena effettuate senza modificare il contrassegno di stampa delle immagini contrassegnate in precedenza.

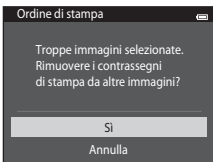

Modo foto preferite/modo ordinamento automatico

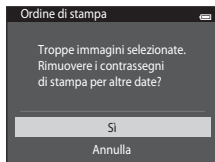

Modo elenca per data

## **Note sulla stampa della data di ripresa e delle informazioni sulla foto**

Selezionando le opzioni **Data** e **Info** in corrispondenza dell'opzione Ordine di stampa, è possibile stampare la data di ripresa e le informazioni sulla foto utilizzando una stampante compatibile con lo standard DPOF (☞21) che supporti la stampa della data di ripresa e delle informazioni sulla foto.

- Nel caso della stampa DPOF, se la fotocamera è collegata direttamente alla stampante tramite il cavo USB fornito in dotazione, non è possibile stampare le informazioni sulla foto (☞31).
- Tenere presente che le impostazioni **Data e Info** vengono resettate quando si visualizza l'opzione **Ordine di stampa**.
- La data stampata è quella salvata al momento dell'acquisizione dell'immagine. Se si modifica l'impostazione della data della fotocamera mediante l'opzione **Fuso orario e data** nel menu impostazioni successivamente all'acquisizione dell'immagine, la data stampata sull'immagine non subisce variazioni.



## **Annullamento di un ordine di stampa preesistente**



Selezionare **Cancella ordine stampa** al passaggio 1 in "Ordine di stampa (creazione di un ordine di stampa DPOF)" (☞51) e premere il pulsante  per rimuovere il contrassegno di stampa da tutte le immagini e annullare l'ordine di stampa.

## **Stampa data**

Se si seleziona l'opzione **Stampa data** (☞72) nel menu impostazioni per la stampa della data e dell'ora di registrazione sulle immagini, al momento dell'acquisizione le immagini vengono salvate con la data e l'ora di scatto in sovraimpressione. Le immagini su cui è impressa la data possono essere stampate da stampanti che non supportano la stampa della data sulle immagini.



Anche se si attiva l'opzione di stampa della data del menu **Ordine di stampa**, verranno stampate solo la data e l'ora impresse sulle immagini con l'opzione Stampa data.

## Slide show

Premere il pulsante  (modo di riproduzione) → Pulsante MENU → Slide show → Pulsante 



La fotocamera consente di riprodurre una ad una le immagini salvate nella memoria interna o in una card di memoria, creando uno "slide show" automatico.

### 1 Utilizzare il multi-selettore per scegliere **Avvia**, quindi premere il pulsante .

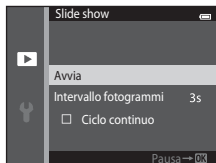
- Per variare il tempo di transizione tra un'immagine e l'altra, scegliere **Intervallo fotogrammi**, selezionare il tempo desiderato e premere il pulsante  prima di scegliere **Avvia**.
- Per far sì che lo slide show venga ripetuto automaticamente, scegliere **Ciclo continuo** e premere il pulsante  prima di scegliere **Avvia**. Quando l'opzione Ciclo continuo è attiva, viene visualizzato un segno di spunta .





### 2 Lo slide show ha inizio.

- Mentre è in corso la riproduzione dello slide show, premere  sul multi-selettore per visualizzare l'immagine successiva o  per visualizzare l'immagine precedente. Tenere premuto uno dei pulsanti per il riavvolgimento o l'avanzamento rapido.
- Per interrompere o sospendere lo slide show premere il pulsante .





### 3 Scegliere Fine o Riavvia.

- In seguito alla visualizzazione dell'ultima diapositiva o quando lo slide show viene messo in pausa, appare la visualizzazione mostrata a destra. Selezionare  e premere  per tornare al passaggio 1, oppure selezionare  per riavviare lo slide show.





### Note sull'opzione Slide show

- Se si includono dei filmati nello slide show, viene visualizzato solo il primo fotogramma (95).
- Il tempo di riproduzione massimo è di circa 30 minuti, anche se si attiva **Ciclo continuo** (78).

---

## Proteggi

Premere il pulsante  (modo di riproduzione) → Pulsante **MENU** → Proteggi → Pulsante 

Per proteggere le immagini selezionate dall'eliminazione accidentale.

Selezionare le immagini da proteggere oppure annullare la protezione impostata in precedenza nella schermata di selezione delle immagini. Vedere "Selezione delle immagini" (57).

Si noti che durante la formattazione della memoria interna della fotocamera o della card di memoria vengono eliminati definitivamente anche i file protetti (80).

Le immagini protette sono contrassegnate dall'icona  nel modo di riproduzione (10).

## Selezione delle immagini

Quando si effettuano le seguenti operazioni, viene visualizzata la schermata di selezione delle immagini mostrata a destra:

- Ordine di stampa > **Selezione immagini** (🔗51)
- Proteggi (🔗56)
- Ruota immagine (🔗58)
- Copia > **Immagini selezionate** (🔗61)
- Foto preferite (🔗65)
- Elimina da foto preferite (🔗67)
- Schermata avvio > **Scegliere immagine** (🔗66)
- Cancella > **Cancella foto selezionate** (🔗35)



Per scegliere le immagini, attenersi alle procedure descritte di seguito.

### 1 Premere ◀ o ▶ sul multi-selettore per scegliere l'immagine desiderata.

- Per passare alla riproduzione a pieno formato ruotare il controllo zoom (🔗3) verso **T** (🔍); per ritornare alla visualizzazione di sei miniature ruotare il controllo zoom verso **W** (🔍).
- Per **Ruota immagine** e **Schermata avvio** è possibile selezionare una sola immagine alla volta. Procedere con il passaggio 3.



### 2 Premere ▲ o ▼ per selezionare o deselezionare (o per specificare il numero di copie).



- Quando si seleziona un'immagine, viene visualizzata un'icona sotto di essa. Per selezionare altre immagini, ripetere i passaggi 1 e 2.





### 3 Premere il pulsante (OK) per confermare la selezione.

- Quando si seleziona **Immagini selezionate**, viene visualizzata una finestra di dialogo di conferma. Seguire le istruzioni visualizzate sul monitor.

## Ruota immagine

Premere il pulsante  (modo di riproduzione) → Pulsante **MENU** → Ruota immagine → Pulsante 

Specificare l'orientamento di visualizzazione delle immagini registrate per la riproduzione. Le immagini fisse possono essere ruotate di 90 gradi in senso orario e 90 gradi in senso antiorario. Le immagini registrate con orientamento verticale ("ritratto") possono essere ruotate fino a 180 gradi in ciascuna direzione.

Selezionare un'immagine nella schermata di selezione (57). Quando viene visualizzata la schermata Ruota immagine premere   sul multi-selettore per ruotare l'immagine di 90 gradi.



Rotazione di 90 gradi in senso antiorario

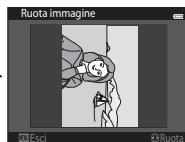



Rotazione di 90 gradi in senso orario

Premere il pulsante  per confermare l'orientamento di visualizzazione e salvare i dati relativi all'orientamento insieme all'immagine.



## Memo vocale

Premere il pulsante  (modo di riproduzione) → Selezionare un'immagine → Pulsante **MENU**  
→ Memo vocale → Pulsante 



Utilizzando il microfono incorporato della fotocamera è possibile registrare dei memo vocali da associare alle immagini.

- Durante la riproduzione di un'immagine a cui non è associato un memo vocale, sullo schermo viene visualizzata la schermata di registrazione. Durante la riproduzione di un'immagine a cui è associato un memo vocale (indicato dall'icona  in visualizzazione a pieno formato), il monitor passa alla visualizzazione della schermata di riproduzione dei memo vocali.

### Registrazione di memo vocali

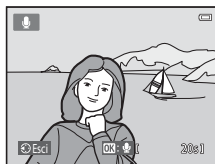
- Tenendo premuto il pulsante  è possibile registrare un memo vocale della durata massima di 20 secondi.
- Non toccare il microfono incorporato durante la registrazione.



- Durante la registrazione, **REC** e  lampeggiano sul monitor.
- Al termine della registrazione, viene visualizzata la schermata per la riproduzione dei memo vocali. Per ulteriori informazioni, vedere "Riproduzione di memo vocali".
- Per ritornare al menu play, premere  sul multi-selettore prima o dopo la registrazione di un memo vocale. Per uscire dal menu play, premere il pulsante **MENU**.

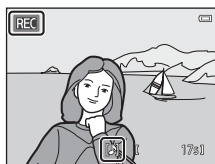

## Riproduzione di memo vocali

- Per riprodurre il memo vocale premere il pulsante **OK**.
- Per interrompere la riproduzione, premere nuovamente il pulsante **OK**.
- Per regolare il volume di riproduzione, ruotare il controllo zoom verso **T** o **W** durante la riproduzione.
- Per ritornare al menu play, premere **◀** sul multi-selettore prima o dopo la riproduzione di un memo vocale. Per uscire dal menu play, premere il pulsante **MENU**.



## Eliminazione di memo vocali

Nella schermata di riproduzione dei memo vocali, premere il pulsante **🗑️**. Premere **▲** o **▼** sul multi-selettore per scegliere **Si**, quindi premere il pulsante **OK**. In questo modo vengono eliminati solo i memo vocali.

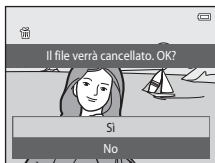



### ✔ Note sui memo vocali

- Se si elimina un'immagine a cui è associato un memo vocale, vengono eliminati sia l'immagine che il memo vocale.
- Non è possibile eliminare i memo vocali associati a immagini protette.
- Se all'immagine corrente è già associato un memo vocale, questo dovrà essere eliminato prima di poterne registrare uno nuovo.
- La COOLPIX S3500 non è in grado di registrare un memo vocale per immagini acquisite con fotocamere digitali di altre marche o modelli.

### 📎 Ulteriori informazioni

Per ulteriori informazioni, vedere "Denominazione dei file di immagine/audio e delle cartelle" (📖92).

# Copia (copia da memoria interna a card di memoria e viceversa)

Premere il pulsante  (modo di riproduzione) → Pulsante MENU → Copia → Pulsante 

Questa opzione consente di copiare le immagini tra la memoria interna e la card di memoria.

**1** Utilizzare il multi-selettore per selezionare un'opzione dalla schermata di copia, quindi premere il pulsante .

- **Da fotocamera a card:** per copiare le immagini dalla memoria interna alla card di memoria.
- **Da card a fotocamera:** per copiare le immagini dalla card di memoria alla memoria interna.

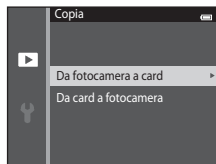



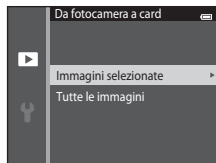

**2** Selezionare un'opzione di copia e premere il pulsante .

- **Immagini selezionate:** per copiare le immagini selezionate dalla schermata di selezione immagini (57).
- **Tutte le immagini:** per copiare tutte le immagini.



## **Note sulla copia delle immagini**

- La fotocamera consente di copiare file in formato JPEG, AVI e WAV. Non è possibile copiare file registrati in altri formati.
- Se si selezionano per la copia immagini associate a memo vocali (59), i memo vocali vengono copiati insieme alle immagini.
- La corretta esecuzione della copia non è garantita per le immagini acquisite con fotocamere di altre marche o modificate a computer.
- Se si copiano le immagini selezionate per un **Ordine di stampa** (51), il contrassegno di stampa non viene copiato. Tuttavia, le impostazioni di protezione **Proteggi** (56), vengono copiate insieme alle immagini.
- Le immagini e i filmati copiati dalla memoria interna o da una card di memoria non possono essere visualizzati nel modo ordinamento automatico (9).
- Se si copiano immagini contenute negli album (5), le copie non vengono inserite automaticamente negli stessi album delle immagini originali.



## **Messaggio "La memoria non contiene immagini"**

Se si inserisce una card di memoria non contenente immagini nella fotocamera, quando si passa al modo di riproduzione viene visualizzato il messaggio **La memoria non contiene immagini**. Premere il pulsante **MENU** per selezionare **Copia** nel menu play e copiare nella card di memoria le immagini memorizzate nella memoria interna della fotocamera.



## **Ulteriori informazioni**



Per ulteriori informazioni, vedere "Denominazione dei file di immagine/audio e delle cartelle" (92).

## Opzioni filmato

Passare al modo di ripresa → Pulsante **MENU** → Icona del menu  → Opzioni filmato → Pulsante 

Selezionare l'opzione desiderata per la registrazione del filmato. Con dimensioni maggiori si ottiene una qualità dell'immagine migliore, ma le dimensioni del file aumentano.

Opzione	Dimensione immagine (pixel registrati) Proporzioni (orizzontale/verticale)
 720/30p (impostazione predefinita*)	1280×720 16:9
 480/30p	640×480 4:3
 240/30p	320×240 4:3

\* Durante la registrazione nella memoria interna, l'impostazione predefinita è  **480/30p**, e non è possibile selezionare  **720/30p**.

- La frequenza di scatto è di circa 30 fps con tutte le opzioni.



## Frequenza dei fotogrammi



La frequenza dei fotogrammi corrisponde al numero di fotogrammi al secondo.



## Opzioni filmato e durata massima

Nella tabella seguente è riportata la durata totale approssimativa dei filmati salvabili su una card di memoria da 4 GB per ciascuna opzione filmato. Si noti che la durata effettiva dei filmati e le dimensioni dei file possono variare in base al contenuto del filmato e al movimento del soggetto, anche utilizzando card di memoria con la stessa capacità e impostando le stesse opzioni filmato.

Inoltre, la durata massima del filmato può variare in base alla marca della card di memoria utilizzata.



Opzioni filmato	Durata massima del filmato (4 GB) <sup>2</sup>
 720/30p <sup>1</sup>	15 min
 480/30p	45 min
 240/30p	2 h 45 min

<sup>1</sup> Se i filmati vengono salvati nella memoria interna della fotocamera, non è possibile selezionare  **720/30p**.

<sup>2</sup> I singoli file dei filmati non possono avere dimensioni superiori a 2 GB o durare più di 29 minuti, anche se nella card di memoria vi sarebbe spazio sufficiente per registrazioni più lunghe. La durata massima del singolo filmato è visualizzata nella schermata di ripresa. Se la fotocamera si surriscalda, la registrazione potrebbe essere interrotta prima del raggiungimento dei limiti.

- Durante la registrazione nella memoria interna (circa 25 MB), controllare la durata massima del filmato nella schermata di ripresa.

## Modo autofocus

Passare al modo di ripresa → Pulsante **MENU** → Icona del menu  → Modo autofocus → Pulsante 

Consente di selezionare l'opzione autofocus da utilizzare durante la registrazione dei filmati.

Opzione	Descrizione
<b>AF-S AF singolo</b> (impostazione predefinita)	La messa a fuoco viene bloccata quando il pulsante  (registro filmato) viene premuto per iniziare la registrazione. Selezionare questa opzione se la distanza tra la fotocamera e il soggetto rimane abbastanza costante.
<b>AF-F AF permanente</b>	Durante la registrazione di un filmato la fotocamera mette a fuoco continuamente. Selezionare questa opzione se la distanza tra la fotocamera e il soggetto cambia notevolmente durante la registrazione. Per impedire che i suoni prodotti dalla messa a fuoco della fotocamera interferiscano con la registrazione, si consiglia di selezionare <b>AF singolo</b> .

## Riduz. rumore del vento

Passare al modo di ripresa → Pulsante **MENU** → Icona del menu  → Riduz. rumore del vento → Pulsante 

Consente di attivare la riduzione del rumore del vento durante la registrazione dei filmati.

Opzione	Descrizione
 <b>Sì</b>	Per ridurre al minimo il rumore del vento sul microfono durante le registrazioni. Adatto per la registrazione in condizioni di forte vento. Durante la riproduzione possono risultare difficili da sentire anche altri suoni, oltre al rumore del vento.
<b>No</b> (impostazione predefinita)	Il rumore del vento non viene ridotto.











L'impostazione attiva può essere verificata nel monitor durante la ripresa (9). Se è selezionato **No** non appare alcun indicatore.

# Menu impostazioni

## Schermata avvio

Premere il pulsante MENU → Icona del menu  → Schermata avvio → Pulsante 

Questa opzione consente di scegliere se visualizzare o meno la schermata di avvio all'accensione della fotocamera.

Opzione	Descrizione
Nessuna (impostazione predefinita)	La fotocamera passa nel modo di ripresa o di riproduzione senza che venga visualizzata la schermata di avvio.
COOLPIX	Viene visualizzata la schermata di avvio, dopodiché la fotocamera passa al modo di ripresa o di riproduzione.
Scegliere immagine	<p>Viene visualizzata l'immagine selezionata per la schermata di avvio. Quando viene visualizzata la schermata di selezione dell'immagine, selezionare un'immagine (  57) e premere il pulsante .</p> <ul style="list-style-type: none"><li>• L'immagine selezionata viene memorizzata nella fotocamera, pertanto all'accensione della fotocamera continuerà ad apparire nella schermata di avvio anche in seguito all'eliminazione dell'immagine originale.</li><li>• Non è possibile utilizzare un'immagine acquisita con <b>Formato immagine</b> (  32) impostato su  <b>5120×2880</b> e copie create con dimensioni di 320 × 240 o inferiori utilizzando la funzione Mini-foto (  19) o Ritaglio (  20).</li></ul>



## Fuso orario e data

Premere il pulsante **MENU** → Icona del menu **Y** → Fuso orario e data → Pulsante **OK**

Questa opzione consente di impostare l'orologio della fotocamera.

Opzione	Descrizione
Data e ora	<p>Consente di impostare l'orologio della fotocamera sulla data e l'ora correnti. Per impostare la data e l'ora nella schermata visualizzata utilizzare il multi-selettore.</p> <ul style="list-style-type: none"><li>• Selezione di un campo: premere ◀ o ▶ sul multi-selettore (la selezione si sposta tra <b>G, M, A</b>, ore e minuti).</li><li>• Modificare la data e l'ora: premere ▲ o ▼.</li><li>• Conferma delle impostazioni: selezionare il campo dei minuti e premere il pulsante <b>OK</b>.</li></ul>
Formato data	Selezionare l'ordine di visualizzazione di giorno, mese e anno tra <b>Anno/mese/giorno</b> , <b>Mese/giorno/anno</b> e <b>Giorno/mese/anno</b> .
Fuso orario	Con le opzioni del fuso orario è possibile impostare <b>🏠 Ora locale</b> e attivare o disattivare l'ora legale. Selezionando una destinazione di viaggio (➔), la fotocamera calcola automaticamente la differenza di fuso orario tra la destinazione e il fuso orario abituale (🏠) e salva le immagini utilizzando la data e l'ora della destinazione. Questa opzione è molto utile durante i viaggi.



## Selezione del fuso orario di destinazione

- 1 Utilizzare il multi-selettore per scegliere **Fuso orario**, quindi premere il pulsante **OK**.

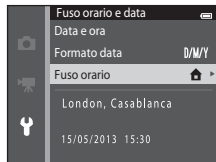

- 2 Scegliere **Destinazione** e premere il pulsante **OK**.

- La data e l'ora visualizzate sul monitor vengono modificate in base all'area geografica selezionata.

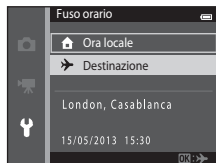

- 3 Premere **▶**.

- Viene visualizzata la schermata del fuso orario.

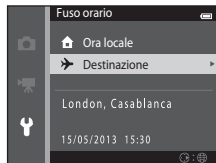

## 4 Premere ◀ o ▶ per scegliere il fuso orario di destinazione.

- Premendo ▲ in un fuso orario in cui è attiva l'ora legale, è possibile attivare la funzione ora legale, e l'orologio viene automaticamente portato avanti di un'ora. Nella parte superiore del monitor viene visualizzata l'icona ☀. Per disattivare la funzione ora legale, premere ▼.
- Premere il pulsante OK per scegliere il fuso orario di destinazione.
- Se il fuso orario desiderato non è disponibile, impostare l'ora in **Data e ora**.
- Mentre è selezionato il fuso orario di destinazione con la fotocamera nel modo di ripresa, sul monitor viene visualizzata l'icona ➤.

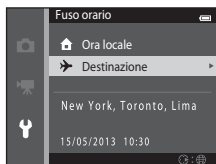
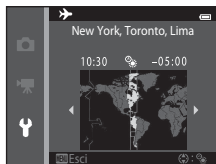

### **🏠 Ora locale**

- Per passare all'ora locale, scegliere **🏠 Ora locale** al passaggio 2 e premere il pulsante OK.
- Per modificare l'ora locale, scegliere **🏠 Ora locale** al passaggio 2 e ripetere la procedura descritta per ➤ **Destinazione** per impostare l'ora locale.

### **🕒 Ora legale**

Quando inizia o termina l'ora legale, attivare o disattivare l'opzione Ora legale dalla schermata di selezione del fuso orario illustrata nel passaggio 4.

### **📄 Sovrastampa della data sulle immagini**

L'opzione **Stampa data** (📄72) del menu impostazioni deve essere attivata dopo avere impostato data e ora. Attivando l'opzione **Stampa data**, le immagini vengono registrate con la data di ripresa in sovraimpressione.

# Impostazioni monitor



Premere il pulsante **MENU** → Icona del menu **Y** → Impostazioni monitor → Pulsante **OK**

Impostare le opzioni elencate di seguito.

Opzione	Descrizione
Info foto	Consente di scegliere le informazioni visualizzate nel monitor nei modi di ripresa e di riproduzione.
Mostra foto scattata	Consente di specificare se l'immagine acquisita deve essere visualizzata subito dopo la ripresa. L'impostazione predefinita è <b>SI</b> .
Luminosità	Sono disponibili cinque impostazioni di luminosità del monitor. L'impostazione predefinita è <b>3</b> .

## Info foto

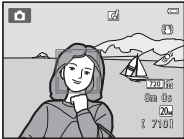
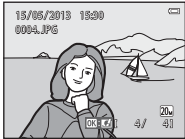
Consente di impostare la visualizzazione delle informazioni sulla foto sul monitor.

	Modo di ripresa	Modo di riproduzione
Mostra info		
Info automatiche (impostazione predefinita)	Le impostazioni attuali e le guide operative vengono visualizzate come per <b>Mostra info</b> . Se non vengono eseguite operazioni per alcuni secondi, la visualizzazione sarà uguale a quella di <b>Nascondi info</b> . Le informazioni verranno nuovamente visualizzate quando si eseguirà un'altra operazione.	
Nascondi info		

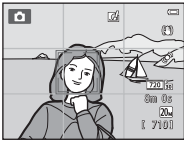
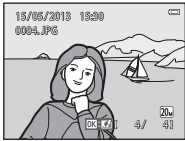
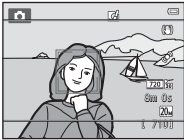
	Modo di ripresa	Modo di riproduzione
Reticolo+info auto	 <p>Oltre alle informazioni visualizzate con l'impostazione <b>Info automatiche</b>, viene visualizzato un reticolo da utilizzare come riferimento per facilitare l'inquadratura dell'immagine. Il reticolo non è visualizzato durante la registrazione di filmati.</p>	 <p>Vengono visualizzate le impostazioni correnti e le guide operative, come per <b>Info automatiche</b>.</p>
Bordo video+info auto	 <p>Oltre alle informazioni visualizzate con l'impostazione <b>Info automatiche</b>, prima di iniziare la registrazione del filmato viene visualizzata una cornice che indica l'area che verrà acquisita. La cornice non viene visualizzata quando il pulsante di scatto è premuto a metà corsa, né durante la registrazione.</p>	<p>Vengono visualizzate le impostazioni correnti e le guide operative, come per <b>Info automatiche</b>.</p>

### ✔ Nota sulle impostazioni del monitor

Quando **Selezione rapida effetti** (☞47) è impostato su **Sì**, **Mostra foto scattata** rimane fisso su **Sì**.

### 🔋 Livello della batteria

Quando il livello di carica della batteria è basso, 🔋 rimane sempre visualizzato, indipendentemente dall'impostazione di **Info foto**.

## Stampa data (data e ora in sovrapposizione)

Premere il pulsante **MENU** → Icona del menu **Y** → Stampa data → Pulsante **OK**

Durante la ripresa è possibile sovraimprimere la data e l'ora di acquisizione sulle immagini, in modo da poter stampare tali informazioni anche con stampanti che non supportano la stampa della data (🔍54).



Opzione	Descrizione
<b>DATE</b> Data	La data viene sovrastampata sulle immagini.
<b>DATE</b> Data e ora	La data e l'ora vengono sovrastampate sulle immagini.
No (impostazione predefinita)	La data e l'ora non vengono sovrastampate sulle immagini.

L'impostazione attiva può essere verificata nel monitor durante la ripresa (📖9). Se è selezionato **No** non appare alcun indicatore.



### ✔ Note sull'opzione Stampa data

- Le date sovrastampate sono parte integrante dei dati dell'immagine e non possono essere eliminate. Non è possibile sovraimprimere la data e l'ora successivamente all'acquisizione delle immagini.
- Non è possibile sovrastampare la data nei casi seguenti:
  - durante l'uso del modo scena **Panorama assistito**
  - durante la registrazione di filmati
- Le date impresse con **Formato immagine** (🔍32) impostato su **16M 640x480** potrebbero risultare difficilmente leggibili. Quando si utilizza l'opzione **Stampa data**, selezionare **2M 1600x1200** o valori superiori.
- La data viene registrata nel formato selezionato in corrispondenza della voce **Fuso orario e data** del menu impostazioni (📖20, 🔍67).

### 📌 Stampa data e Ordine di stampa

Se si dispone di una stampante compatibile DPOF che consente di stampare la data di ripresa e le informazioni sulla foto, è possibile utilizzare l'opzione **Ordine di stampa** (🔍51) per stampare tali informazioni anche su immagini non riprese con l'opzione **Stampa data**.

## Riduzione vibrazioni

Premere il pulsante **MENU** → Icona del menu  → Riduzione vibrazioni → Pulsante 

Questa opzione consente di ridurre gli effetti del movimento della fotocamera durante la ripresa. La funzione Riduzione vibrazioni consente di ridurre efficacemente la sfocatura determinata dal movimento della fotocamera che si verifica in genere durante le riprese con lo zoom o con tempi di posa lunghi. Oltre che durante le riprese di immagini fisse, gli effetti del movimento della fotocamera vengono ridotti anche durante la registrazione dei filmati.

Se si utilizza un treppiedi per stabilizzare la fotocamera durante la ripresa, impostare **Riduzione vibrazioni** su **No**.

Opzione	Descrizione
 <b>Si</b> (impostazione predefinita)	La funzione Riduzione vibrazioni è attivata.
<b>No</b>	La funzione di riduzione vibrazioni è disabilitata.



L'impostazione attiva può essere verificata nel monitor durante la ripresa (9). Se è selezionato **No** non appare alcun indicatore.

## **Note sulla funzione di riduzione vibrazioni**

- Quando si accende la fotocamera o si passa dal modo di riproduzione al modo di ripresa, prima di iniziare la ripresa attendere che la schermata del modo di ripresa sia visualizzata completamente.
- A causa della funzione di riduzione vibrazioni, le immagini visualizzate sul monitor della fotocamera subito dopo la ripresa potrebbero apparire sfuocate.
- In alcune situazioni è possibile che la funzione di riduzione vibrazioni non sia in grado di eliminare completamente gli effetti dei movimenti della fotocamera.
- Quando si seleziona **Treppiedi** nel modo scena **Paesaggio notturno**, la funzione Riduzione vibrazioni viene disattivata.



## Rilevam. movimento

Premere il pulsante MENU → Icona del menu  → Rilevam. movimento → Pulsante 

Durante le riprese di immagini fisse è possibile attivare la funzione di rilevamento del movimento per ridurre l'effetto provocato dal movimento del soggetto e della fotocamera.

Opzione	Descrizione
 Auto (impostazione predefinita)	<p>Quando viene rilevato un movimento del soggetto o della fotocamera, la sensibilità ISO viene aumentata automaticamente e vengono impostati tempi di posa più brevi per ridurre l'effetto mosso.</p> <p>Tuttavia, la funzione di rilevamento del movimento non è disponibile nei seguenti casi.</p> <ul style="list-style-type: none"><li>• Quando viene attivato il flash.</li><li>• Quando è attivato <b>Multi-scatto 16</b> (37) nel modo  (auto).</li><li>• Quando <b>Sensibilità ISO</b> (39) è impostato su <b>Intervallo definito auto</b> o la sensibilità ISO è fissa su un determinato valore nel modo  (auto).</li><li>• Quando <b>Modo area AF</b> (42) è impostato su <b>Inseguimento soggetto</b> nel modo  (auto).</li><li>• Quando è attivato il modo scena <b>Sport, Ritratto notturno, Aurora/crepuscolo, Paesaggio notturno, Museo, Fuochi artificiali, Controluce</b> o <b>Animali domestici</b>.</li></ul>
No	La funzione di rilevamento del movimento è disabilitata.

L'impostazione attiva può essere verificata nel monitor durante la ripresa (9). Quando viene rilevato un movimento della fotocamera, l'icona della funzione di rilevamento del movimento diventa verde e viene impostato un tempo di posa più breve. Se è selezionato **No** non appare alcun indicatore.



### Note sulla funzione di rilevamento del movimento

- In alcune situazioni è possibile che la funzione di rilevamento del movimento non sia in grado di eliminare completamente gli effetti dei movimenti del soggetto e della fotocamera.
- La funzione di rilevamento del movimento potrebbe non risultare efficace se il soggetto si muove molto o è troppo scuro.
- Le immagini acquisite con la funzione di rilevamento del movimento potrebbero risultare "sgranate".

## Illuminatore AF

Premere il pulsante **MENU** → Icona del menu  → Illuminatore AF → Pulsante 

Questa opzione consente di attivare o disattivare l'illuminatore ausiliario AF, che agevola il funzionamento dell'autofocus quando il soggetto è scarsamente illuminato.

Opzione	Descrizione
<b>AUTO</b> Auto (impostazione predefinita)	L'illuminatore ausiliario AF viene utilizzato per agevolare la messa a fuoco quando il soggetto è scarsamente illuminato. L'illuminatore ha una portata di circa 1,9 m con lo zoom in posizione grandangolare massima e di circa 1,5 m con lo zoom in posizione tele massima. Si noti che con alcuni modi scena come <b>Museo</b>  45) o <b>Animali domestici</b>  46) o in alcune aree di messa a fuoco, l'illuminatore ausiliario AF potrebbe non attivarsi anche se è selezionata l'opzione <b>Auto</b> .
No	L'illuminatore ausiliario AF non si attiva. La fotocamera potrebbe non essere in grado di mettere a fuoco in condizioni di scarsa illuminazione.

## Zoom digitale

Premere il pulsante **MENU** → Icona del menu **Y** → Zoom digitale → Pulsante **OK**

Questa opzione consente di abilitare o disabilitare lo zoom digitale.

Opzione	Descrizione
Sì (impostazione predefinita)	Quando la fotocamera ha raggiunto la posizione di ingrandimento massimo dello zoom ottico, ruotando il controllo zoom verso <b>T</b> (Q) viene attivato lo zoom digitale (📖29).
No	Lo zoom digitale non si attiva (tranne che durante la registrazione di filmati).

### ✔ Note sullo zoom digitale

- Quando si utilizza lo zoom digitale, la fotocamera effettua la messa a fuoco nell'area al centro dell'inquadratura.
- Non è possibile utilizzare lo zoom digitale nelle seguenti situazioni.
  - Quando **Sequenza** è impostato su **Multi-scatto 16** (📷37) nel modo **📷** (auto).
  - Quando **Modo area AF** (📷42) è impostato su **Inseguimento soggetto** nel modo **📷** (auto).
  - Quando è selezionato il modo scena **Selezione scene auto**, **Ritratto**, **Ritratto notturno** o **Animali domestici**.
  - Quando è selezionato il modo ritratto intelligente.

## Impostazioni audio

Premere il pulsante **MENU** → Icona del menu **Y** → Impostazioni audio → Pulsante **OK**

Questa opzione consente di regolare le impostazioni dei suoni elencate di seguito.



Opzione	Descrizione
Suono pulsante	Selezionare <b>Si</b> (impostazione predefinita) o <b>No</b> . Quando è selezionato <b>Si</b> , viene emesso un segnale acustico quando le operazioni vengono completate correttamente, due segnali acustici quando la fotocamera effettua la messa a fuoco sul soggetto e tre segnali acustici in caso di errore. Inoltre viene riprodotto il suono di avvio quando la fotocamera viene accesa.
Suono scatto	Selezionare <b>Si</b> (impostazione predefinita) o <b>No</b> . Quando si utilizzano alcune funzioni come la ripresa in sequenza o la scelta dello scatto migliore (BSS) oppure si registra un filmato, al momento dello scatto non viene emesso alcun suono anche se è stato selezionato <b>Si</b> .



### Nota sulle impostazioni audio

Nel modo scena **Animali domestici** il suono di scatto e i suoni dei pulsanti sono disattivati.





# Autospegnimento

Premere il pulsante MENU → Icona del menu  → Autospegnimento → Pulsante 

Se non si esegue alcuna operazione con la fotocamera accesa per un determinato lasso di tempo, il monitor si spegne e la fotocamera passa al modo standby ( 25) per risparmiare energia. Questa opzione consente di impostare il tempo che deve trascorrere prima che la fotocamera passi al modo standby. I valori disponibili per la selezione sono: **30 sec.**, **1 min** (impostazione predefinita), **5 min** e **30 min**.



## Quando il monitor si spegne a causa della funzione di risparmio energetico

- La spia di accensione lampeggia nel modo standby.
- La fotocamera si spegne dopo circa tre minuti nel modo standby.
- Per riattivare il monitor mentre la spia di accensione lampeggia, premere uno dei seguenti comandi:
  - interruttore di alimentazione, pulsante di scatto, pulsante , pulsante  o pulsante  (\* registrazione filmato)



## Impostazioni di autospegnimento

- Il tempo che deve trascorrere prima che la fotocamera passi al modo standby è fisso nelle seguenti situazioni:
  - quando è visualizzato un menu: tre minuti minimo (oppure **5 min** o **30 min** se si selezionano queste impostazioni)
  - durante la riproduzione di uno slide show: fino a 30 minuti
  - quando è collegato l'adattatore CA EH-62G: 30 minuti
  - quando è collegato un cavo audio/video: 30 minuti
- La fotocamera non passa al modo standby mentre è in corso un trasferimento di immagini con una Eye-Fi card.

## Formatta memoria/Formatta card

Premere il pulsante **MENU** → Icona del menu **Y** → Formatta memoria/Formatta card → Pulsante **OK**

Utilizzare questa opzione per formattare la memoria interna o una card di memoria.

**La procedura di formattazione della memoria interna o delle card di memoria consente di eliminare definitivamente tutti i dati.** I dati che vengono eliminati non possono essere ripristinati. Prima della formattazione accertarsi di aver trasferito le immagini importanti su un computer.

### Formattazione della memoria interna

Per formattare la memoria interna, rimuovere la card di memoria dalla fotocamera. Nel menu impostazioni viene visualizzata l'opzione **Formatta memoria**.

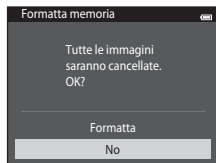

### Formattazione di una card di memoria

È possibile formattare una card di memoria inserita nella fotocamera. Nel menu impostazioni viene visualizzata l'opzione **Formatta card**.

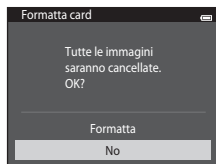

### **Formattazione della memoria interna e delle card di memoria**

- Quando si formatta la memoria interna o la card di memoria, vengono ripristinate le impostazioni predefinite delle icone degli album (, icone numeriche).
- Non spegnere la fotocamera e non aprire il coperchio del vano batteria/alloggiamento card di memoria durante la formattazione.
- La prima volta che si inserisce nella fotocamera una card di memoria precedentemente utilizzata con un altro dispositivo, occorre formattarla con questa fotocamera.

# Lingua/Language

Premere il pulsante **MENU** → Icona del menu **Y** → Lingua/Language → Pulsante **OK**

Per la visualizzazione dei menu e messaggi della fotocamera, è possibile scegliere tra 34 lingue.

<b>Čeština</b>	Ceco
<b>Dansk</b>	Danese
<b>Deutsch</b>	Tedesco
<b>English</b>	(impostazione predefinita)
<b>Español</b>	Spagnolo
<b>Ελληνικά</b>	Greco
<b>Français</b>	Francese
<b>Indonesia</b>	Indonesiano
<b>Italiano</b>	Italiano
<b>Magyar</b>	Ungherese
<b>Nederlands</b>	Olandese
<b>Norsk</b>	Norvegese
<b>Polski</b>	Polacco
<b>Português (BR)</b>	Portoghese brasiliano
<b>Português (PT)</b>	Portoghese
<b>Русский</b>	Russo
<b>Română</b>	Rumeno

<b>Suomi</b>	Finlandese
<b>Svenska</b>	Svedese
<b>Tiếng Việt</b>	Vietnamita
<b>Türkçe</b>	Turco
<b>Українська</b>	Ucraino
<b>عربي</b>	Arabo
<b>বাংলা</b>	Bengalese
<b>简体中文</b>	Cinese semplificato
<b>繁體中文</b>	Cinese tradizionale
<b>हिन्दी</b>	Hindi
<b>日本語</b>	Giapponese
<b>한국</b>	Coreano
<b>मराठी</b>	Marathi
<b>فارسی</b>	Persiano
<b>தமிழ்</b>	Tamil
<b>తెలుగు</b>	Telugu
<b>ภาษาไทย</b>	Thailandese



## Standard video

Premere il pulsante **MENU** → Icona del menu  → Standard video → Pulsante 

Questa opzione consente di effettuare le impostazioni necessarie per il collegamento a un televisore. Selezionare **NTSC** o **PAL**.



## Ricarica via computer

Premere il pulsante MENU → Icona del menu  → Ricarica via computer → Pulsante 

Questa opzione consente di scegliere se ricaricare o meno la batteria inserita nella fotocamera quando la fotocamera è collegata a un computer tramite il cavo USB.

Opzione	Descrizione
<b>AUTO</b> Auto (impostazione predefinita)	Quando la fotocamera è collegata a un computer in funzione, la batteria nella fotocamera viene ricaricata automaticamente utilizzando la corrente erogata dal computer.
No	La batteria nella fotocamera non viene ricaricata quando si collega la fotocamera a un computer.

### Note sulla ricarica via computer

- Se si collega la fotocamera a un computer prima che siano state impostate la lingua di visualizzazione, la data e l'ora (☞20), non è possibile ricaricare la batteria, né trasferire i dati. Se la batteria dell'orologio della fotocamera si scarica (☞22), è necessario reimpostare la data e l'ora per poter ricaricare la batteria o trasferire le immagini tramite collegamento a un computer. In tal caso, utilizzare l'adattatore CA/ caricabatteria EH-70P (☞16) per caricare la batteria, quindi impostare la data e l'ora sulla fotocamera.
- Se si spegne la fotocamera, la ricarica si interrompe.
- Se il computer passa in modalità di sospensione mentre la batteria è in carica, il processo di carica si interrompe e la fotocamera potrebbe spegnersi.
- Quando si scollega la fotocamera da un computer, spegnere la fotocamera, quindi scollegare il cavo USB.
- Per ricaricare una batteria completamente scarica sono necessarie circa 3 ore. Il tempo di carica aumenta se si trasferiscono delle immagini mentre la batteria è in carica.
- Quando si collega la fotocamera a un computer, potrebbe essere avviata un'applicazione installata sul computer, ad esempio Nikon Transfer 2. Se la fotocamera è stata collegata al computer unicamente per caricare la batteria, chiudere l'applicazione.
- Quando la batteria è stata ricaricata, la fotocamera si spegne automaticamente se non vi sono comunicazioni con il computer per 30 minuti.
- A seconda delle caratteristiche, delle impostazioni e dello stato del computer, potrebbe non essere possibile ricaricare la batteria nella fotocamera tramite collegamento al computer.

## **Note sul collegamento della fotocamera a una stampante**



- La batteria non può essere ricaricata tramite collegamento a una stampante, anche se la stampante è conforme allo standard PictBridge.
- Quando è selezionato **Auto** in corrispondenza di **Ricarica via computer**, alcune stampanti potrebbero non consentire la stampa delle immagini tramite connessione diretta alla fotocamera. Se la schermata di avvio di **PictBridge** non viene visualizzata sul monitor dopo il collegamento della fotocamera a una stampante e l'accensione della fotocamera, spegnere la fotocamera e scollegare il cavo USB. Impostare **Ricarica via computer** su **No** e ricollegare la fotocamera alla stampante.

## **Spia di carica**





Nella seguente tabella sono descritti gli stati della spia di carica quando la fotocamera è collegata a un computer.

Stato	Descrizione
Lampeggia lentamente (verde)	Batteria in carica.
No	Batteria non in carica. Quando la spia di carica passa dal lampeggiamento lento (verde) a spenta mentre la spia di accensione è accesa, significa che la carica è stata completata.
Lampeggia velocemente (verde)	<ul style="list-style-type: none"><li>• La temperatura ambiente non è adatta al processo di carica. La batteria deve essere caricata in locali chiusi a temperature ambiente comprese tra 5 °C e 35 °C.</li><li>• Un cavo USB non è stato collegato correttamente, oppure la batteria è difettosa. Ricollegare correttamente il cavo USB oppure sostituire la batteria.</li><li>• Il computer è in modalità di sospensione e non eroga energia. Riavviare il computer.</li><li>• La batteria non può essere caricata in quanto le specifiche o impostazioni del computer non consentono di alimentare la fotocamera.</li></ul>

## Avviso occhi chiusi

Premere il pulsante MENU → Icona del menu  → Avviso occhi chiusi → Pulsante 

Questa opzione consente di attivare o disattivare la funzione di rilevamento di persone con occhi chiusi durante l'uso della funzione di rilevamento volti (68) nei seguenti modi:

- modo  (auto) (quando è selezionato **Priorità al volto** (42) in corrispondenza dell'opzione Modo area AF).
- quando è selezionato il modo scena **Selezione scene auto** (41), **Ritratto** (41) o **Ritratto notturno** (42).

Opzione	Descrizione
Si	Se la fotocamera rileva uno o più soggetti umani che potrebbero avere gli occhi chiusi in un'immagine acquisita con la funzione di rilevamento volti, sul monitor viene visualizzata la schermata <b>Soggetto con occhi chiusi?</b> Il volto del soggetto che potrebbe aver chiuso gli occhi durante lo scatto viene circondato da un bordo giallo. In questo caso, controllare l'immagine e decidere se ripetere lo scatto. Per ulteriori informazioni, vedere "Uso della schermata avviso occhi chiusi" (  86).
No (impostazione predefinita)	L'avviso occhi chiusi non è attivato.

### Nota sull'avviso occhi chiusi



La funzione di avviso occhi chiusi non può essere utilizzata quando Sequenza è impostato su **Sequenza**, **BSS** o **Multi-scatto 16**.

## Uso della schermata avviso occhi chiusi



Quando sul monitor è visualizzata la schermata **Soggetto con occhi chiusi?** mostrata a destra, è possibile eseguire le operazioni descritte di seguito.



Se non viene compiuta nessuna operazione entro alcuni secondi, la fotocamera torna in automatico alla schermata del modo di ripresa.



Opzione	Descrizione
Ingrandire il volto con gli occhi chiusi rilevato	Ruotare il controllo zoom verso <b>T</b> (Q).
Passare al modo di riproduzione a pieno formato	Ruotare il controllo zoom verso <b>W</b> (R).
Selezionare il volto da visualizzare	Se la fotocamera rileva uno o più soggetti umani con gli occhi chiusi, premere ◀ o ▶ con la visualizzazione ingrandita con lo zoom per passare a un altro volto.
Eliminare l'immagine	Premere il pulsante  .
Passare al modo di ripresa	Premere il pulsante  o il pulsante di scatto.

# Caricamento Eye-Fi

Premere il pulsante MENU → Icona del menu  → Caricamento Eye-Fi → Pulsante 





Opzione	Descrizione
 Attiva (impostazione predefinita)	Consente di caricare le immagini create dalla fotocamera in un percorso prestabilito.
 Disattiva	Le immagini non vengono caricate.

## Note sulle Eye-Fi card

- Si noti che le immagini non vengono caricate nel caso in cui il segnale non sia sufficientemente forte, anche se si seleziona **Attiva**.
- Nelle condizioni in cui non è consentito l'uso di dispositivi wireless, selezionare **Disattiva**.
- Per ulteriori informazioni, consultare il manuale d'uso della Eye-Fi card. In caso di malfunzionamenti, rivolgersi al produttore della card.
- La fotocamera può essere utilizzata per attivare e disattivare le Eye-Fi card ma potrebbe non supportare altre funzioni Eye-Fi.
- La fotocamera non è compatibile con la funzione di memoria infinita. Se tale funzione è impostata nel computer in uso, disattivarla. Se è stata attivata la funzione di memoria infinita, la visualizzazione del numero di immagini acquisite potrebbe non essere corretta.
- Le Eye-Fi card devono essere utilizzate solo nel paese in cui sono state acquistate. Rispettare tutte le leggi locali in materia di dispositivi wireless.
- Quando l'opzione è impostata su **Attiva**, la batteria si scarica più rapidamente.

## Indicatore di comunicazione Eye-Fi

Lo stato di comunicazione della Eye-Fi card inserita nella fotocamera può essere verificato nel monitor (B).





-  **Caricamento Eye-Fi** è impostato su **Disattiva**.
-  (accesso): caricamento Eye-Fi attivato; in attesa dell'avvio del caricamento.
-  (lampeggiante): caricamento Eye-Fi attivato; caricamento dei dati in corso.
- : caricamento Eye-Fi attivato, ma non è disponibile alcuna immagine da caricare.
- : si è verificato un errore. La fotocamera non è in grado di controllare la Eye-Fi card.

## Ripristina tutto









Premere il pulsante MENU → Icona del menu  → Ripristina tutto → Pulsante 

Selezionando **Ripristina** vengono ripristinate le impostazioni predefinite della fotocamera.

### Funzioni di ripresa base

Opzione	Valore predefinito
Modo flash (  53)	Auto
Autoscatto (  55)	No
Modo macro (  57)	No
Compensazione esposizione (  59)	0,0

### Menu di ripresa

Opzione	Valore predefinito
Formato immagine (  32)	 5152x3864
Bilanciamento bianco (  34)	Auto
Sequenza (  37)	Singolo
Sensibilità ISO (  39)	Auto
Opzioni colore (  41)	Colore normale
Modo area AF (  42)	Priorità al volto
Modo autofocus (  46)	AF singolo
Selezione rapida effetti (  47)	Sì

## Modo scena

Opzione	Valore predefinito
Impostazione del modo scena nel menu di selezione del modo di ripresa (📖40)	Selezione scene auto
Paesaggio notturno (📖43)	Mano libera
Regolazione della tonalità nel modo alimenti (📖44)	Area centrale
Sequenza nel modo animali domestici (📖46)	Sequenza
Autoscatto animali dom. nel modo Animali domestici (📖46)	📷

## Modo effetti speciali

Opzione	Valore predefinito
Impostazione del modo effetti speciali nel menu di selezione del modo di ripresa (📖47)	Soft

## Menu ritratto intelligente

Opzione	Valore predefinito
Effetto pelle soft (👁️48)	Normale
Timer sorriso (👁️49)	Sì
Verifica occhi aperti (👁️50)	No

## Menu filmato

Opzione	Valore predefinito
Opzioni filmato (👁️63)	Se si utilizza una card di memoria: <b>720p</b> 720/30p Se si utilizza la memoria interna: <b>480p</b> 480/30p
Modo autofocus (👁️65)	AF singolo
Riduz. rumore del vento (👁️65)	No

## Menu impostazioni

Opzione	Valore predefinito
Schermata avvio (☞☞66)	Nessuna
Info foto (☞☞70)	Info automatiche
Mostra foto scattata (☞☞70)	Sì
Luminosità (☞☞70)	3
Stampa data (☞☞72)	No
Riduzione vibrazioni (☞☞73)	Sì
Rilevam. movimento (☞☞75)	Auto
Illuminatore AF (☞☞76)	Auto
Zoom digitale (☞☞77)	Sì
Suono pulsante (☞☞78)	Sì
Suono scatto (☞☞78)	Sì
Autospegnimento (☞☞79)	1 min
Ricarica via computer (☞☞83)	Auto
Avviso occhi chiusi (☞☞85)	No
Caricamento Eye-Fi (☞☞87)	Attiva



## Altri

Opzione	Valore predefinito
Formato carta (🔍28, 🔍29)	Predefinito
Intervallo fotogrammi per slide show (🔍55)	3 sec.

- Selezionando **Ripristina tutto** anche il numero di file corrente (🔍92) nella memoria viene azzerato. La numerazione proseguirà dal numero più basso disponibile. Per riportare la numerazione dei file a "0001", è necessario eliminare tutte le immagini salvate nella memoria interna o sulla card di memoria (📖34) prima di selezionare **Ripristina tutto**.
- Le seguenti impostazioni di menu non vengono modificate quando si esegue il ripristino con **Ripristina tutto**.  
**Menu di ripresa:** dati di Premisuraz. manuale (🔍35) acquisiti per **Bilanciamento bianco**  
**Menu impostazioni:** immagine selezionata per **Schermata avvio** (🔍66), **Fuso orario e data** (🔍67), **Lingua/Language** (🔍81) e **Standard video** (🔍82)  
**Altri:** icona dell'album preferito (🔍8)

---

## Versione firmware

Premere il pulsante MENU → Icona del menu 🏠 → Versione firmware → Pulsante OK

Questa opzione consente di visualizzare la versione corrente del firmware della fotocamera.

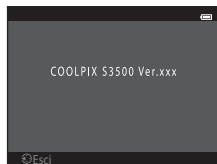

# Denominazione dei file di immagine/audio e delle cartelle

Di seguito sono indicati i criteri di denominazione dei file di immagine, dei filmati e dei memo vocali.

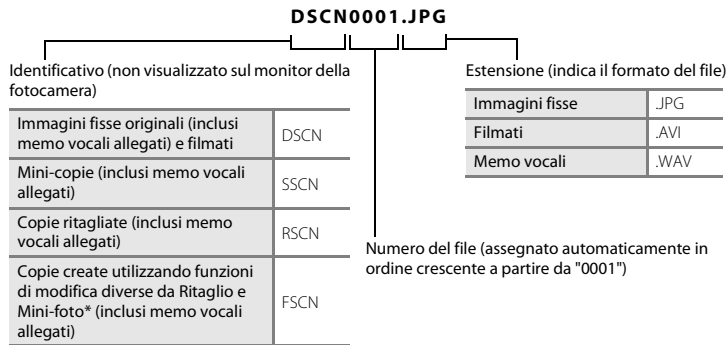

\* Includi le immagini modificate con la funzione Selezione rapida effetti (📷39) nel modo 📷 (auto)





- I file vengono salvati in cartelle il cui nome è costituito da un numero seguito da un identificativo di cinque caratteri: "P\_" più un numero progressivo di tre cifre per le immagini acquisite nel modo scena **Panorama assistito** (es. "101P\_001"; 📷2) e "NIKON" per tutte le altre immagini (es. "100NIKON"). Quando il numero di file in una cartella raggiunge 9999, viene creata una nuova cartella. I numeri dei file vengono assegnati automaticamente a partire da "0001".
- I nomi dei file dei memo vocali hanno lo stesso identificativo e numero di file delle immagini a cui sono associati i memo vocali.

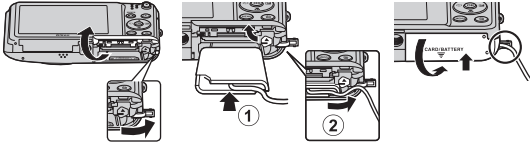



- I file copiati con **Copia>Immagini selezionate** vengono copiati nella cartella corrente e rinominati con un numero progressivo a partire dal numero di file più alto presente in memoria. L'opzione **Copia>Tutte le immagini** consente di copiare tutte le cartelle dal supporto di origine. I nomi dei file non vengono modificati, ma alle cartelle vengono assegnati nuovi numeri in ordine crescente, a partire dal numero di cartella più alto già presente nel supporto di destinazione (🔗61).
- Una singola cartella può contenere fino a 200 file; se la cartella in uso contiene già 200 file, durante il salvataggio del file successivo verrà creata una nuova cartella, denominata incrementando di un'unità il nome della cartella in uso. Se la cartella in uso è la numero 999 e contiene 200 file, oppure se un file è il numero 9999, non sarà possibile salvare altri file fino a quando non si formatterà la memoria interna o la card di memoria (🔗80) o non si inserirà una nuova card di memoria.









# Accessori opzionali









Caricabatteria	Caricabatteria MH-66 (Tempo di ricarica con batteria completamente scarica: circa 1 ora e 50 minuti)
Adattatore CA	<p data-bbox="301 177 774 197">Adattatore CA EH-62G (collegato come mostrato di seguito)</p> <p data-bbox="314 211 325 232">1</p> <p data-bbox="519 211 529 232">2</p> <p data-bbox="760 211 770 232">3</p>  <p data-bbox="301 418 933 529">Verificare che il cavo del connettore di alimentazione sia stato correttamente allineato nelle scanalature del connettore di alimentazione e del vano batteria prima di chiudere il coperchio del vano batteria/alloggiamento card di memoria. Se una parte del cavo fuoriesce dalle scanalature, quando si chiude il coperchio si potrebbe danneggiare il coperchio o il cavo.</p>
Cavo audio/video	Cavo audio/video EG-CP14

# Messaggi di errore





Visualizzazione	Causa/soluzione	
 (lampeggiante)	Orologio non impostato. Impostare la data e l'ora.	 67
Batteria scarica.	Ricaricare o sostituire la batteria.	14, 16
Alta temperatura della batteria. La fotocamera si sta per spegnere.	La temperatura della batteria è alta. Spegnerla fotocamera e attendere che la batteria si raffreddi prima di riutilizzarla. Dopo cinque secondi il monitor si spegne e la spia di accensione lampeggia velocemente. La spia lampeggia per tre minuti, quindi la fotocamera si spegne automaticamente. Per spegnere la fotocamera è inoltre possibile premere l'interruttore di accensione.	25
La fotocamera si sta per spegnere per evitare il surriscaldamento.	La fotocamera si è surriscaldata. La fotocamera si spegne automaticamente. Lasciare la fotocamera spenta finché non si sarà raffreddata, quindi riaccenderla.	92
 ● (● lampeggiante in rosso)	La fotocamera non è in grado di mettere a fuoco. <ul style="list-style-type: none"> <li>• Eseguire nuovamente la messa a fuoco.</li> <li>• Utilizzare il blocco della messa a fuoco.</li> </ul>	28, 71 70
Attendere il termine della registrazione.	Non è possibile eseguire altre operazioni prima del completamento della registrazione. Attendere che il messaggio scompaia in automatico dallo schermo una volta completata la registrazione.	–
Card di memoria protetta in scrittura.	Il cursore di protezione scrittura è in posizione di "blocco". Spostare il cursore di protezione scrittura nella posizione di "scrittura".	–

Visualizzazione	Causa/soluzione	
Non disponibile se la Eye-Fi card è bloccata.	L'interruttore di protezione scrittura della Eye-Fi card è in posizione di "blocco". Spostare l'interruttore di protezione scrittura nella posizione di "scrittura".	-
	Errore di accesso alla Eye-Fi card. <ul style="list-style-type: none"> <li>• Utilizzare una card approvata.</li> <li>• Verificare che i contatti siano puliti.</li> <li>• Controllare che la Eye-Fi card sia stata inserita correttamente.</li> </ul>	 :22 18 18
Card non utilizzabile.	Errore di accesso alla card di memoria. <ul style="list-style-type: none"> <li>• Utilizzare una card approvata.</li> <li>• Verificare che i connettori siano puliti.</li> <li>• Controllare che la card di memoria sia stata inserita correttamente.</li> </ul>	 :22 18 18
Card non leggibile.		
Card non formattata. Formattare? Sì No	La card di memoria non è stata formattata per essere utilizzata con la COOLPIX S3500. Durante la formattazione vengono eliminati tutti i dati archiviati nella card di memoria. Se è necessario conservare delle copie delle immagini, selezionare <b>No</b> e salvare le copie su un computer o altro dispositivo prima di formattare la card di memoria. Selezionare <b>Sì</b> e premere il pulsante  per formattare la card di memoria.	19
Memoria insufficiente.	La card di memoria è piena. <ul style="list-style-type: none"> <li>• Scegliere una dimensione dell'immagine inferiore.</li> <li>• Eliminare le immagini.</li> <li>• Inserire una nuova card di memoria.</li> <li>• Rimuovere la card di memoria e utilizzare la memoria interna.</li> </ul>	 :32 34 18 19

Visualizzazione	Causa/soluzione	
Immagine non salvabile.	Si è verificato un errore durante il salvataggio dell'immagine. Formattare la memoria interna o la card di memoria.	 80
	È stato raggiunto il numero massimo consentito per la numerazione dei file. Inserire una nuova card di memoria oppure formattare la memoria interna o la card di memoria.	 93
	L'immagine non può essere utilizzata per la schermata di avvio. Le seguenti immagini non possono essere registrate come schermata di avvio. <ul style="list-style-type: none"> <li>• Immagini acquisite con <b>Formato immagine</b> impostato su  <b>5120x2880</b></li> <li>• Immagini ridotte a dimensioni di 320 x 240 o inferiori con funzioni di modifica come Ritaglio o Mini-foto</li> </ul>	 66
	Spazio insufficiente per il salvataggio di una copia. Eliminare alcune immagini dalla destinazione.	34
L'album è pieno. Impossibile aggiungere altre foto.	All'album sono già state aggiunte 200 immagini. <ul style="list-style-type: none"> <li>• Eliminare alcune immagini dall'album.</li> <li>• Aggiungerle ad altri album.</li> </ul>	 7  5
File audio non salvabile.	Non è possibile associare un memo vocale al file selezionato. <ul style="list-style-type: none"> <li>• I memo vocali non possono essere allegati ai filmati.</li> <li>• Selezionare un'immagine acquisita con la COOLPIX S3500.</li> </ul>	–  60
È stato rilevato un soggetto con gli occhi chiusi.	Uno o più soggetti del ritratto potrebbero aver chiuso gli occhi durante l'acquisizione dell'immagine. Controllare l'immagine nel modo di riproduzione.	32, 50
L'immagine non può essere modificata.	Non è possibile modificare l'immagine selezionata. <ul style="list-style-type: none"> <li>• Selezionare immagini compatibili con le funzioni di modifica.</li> <li>• I filmati non possono essere modificati.</li> </ul>	 13 –

Visualizzazione	Causa/soluzione	
Filmato non registrabile.	Si è verificato un errore di timeout durante la registrazione del filmato. Scegliere una card di memoria con maggiore velocità in scrittura.	 :22
La memoria non contiene immagini.	Nella memoria interna o nella card di memoria non sono presenti immagini. <ul style="list-style-type: none"> <li>Per riprodurre le immagini salvate nella memoria interna, rimuovere la card di memoria dalla fotocamera.</li> <li>Per copiare nella card di memoria le immagini salvate nella memoria interna della fotocamera, premere il pulsante <b>MENU</b> per selezionare <b>Copia</b> nel menu play.</li> </ul>	19  61
	L'immagine non è stata aggiunta all'album. <ul style="list-style-type: none"> <li>Inserire l'immagine nell'album.</li> <li>Scegliere l'album in cui è stata inserita l'immagine.</li> </ul>	 5  6
	Nella categoria selezionata per il modo di ordinamento automatico non sono presenti immagini. Selezionare la categoria contenente le immagini ordinate.	 9
File senza dati immagine.	File non creato con la COOLPIX S3500. Non è possibile visualizzare il file con la COOLPIX S3500.	-
File non riproducibile.	Visualizzare il file con il computer o il dispositivo utilizzato per crearlo o modificarlo.	
Tutte le foto sono nascoste.	Non sono disponibili immagini per uno slide show.	 55
Immagine non cancellabile.	L'immagine è protetta. Disabilitare la protezione.	 56



Visualizzazione	Causa/soluzione	
Destinazione con stesso fuso orario.	La destinazione ha lo stesso fuso orario dell'impostazione locale.	 67
Errore obiettivo	L'obiettivo non funziona correttamente. Spegner e riaccendere la fotocamera. Se il problema persiste, contattare il rivenditore o un centro di assistenza autorizzato Nikon.	24
Errore di comunicazione	Si è verificato un errore durante la comunicazione con la stampante. Spegner la fotocamera e ricollegare il cavo USB.	 26
Errore di sistema	Si è verificato un errore nel circuito interno della fotocamera. Spegner la fotocamera, rimuovere e reinserire la batteria, quindi riaccendere la fotocamera. Se il problema persiste, contattare il rivenditore o un centro di assistenza autorizzato Nikon.	14, 25
Errore stampante: verificare stato stampante.	Si è verificato un errore relativo alla stampante. Controllare la stampante. Dopo avere risolto il problema, selezionare <b>Riprendi</b> e premere il pulsante  per riprendere a stampare.*	–
Errore stampante: verificare carta	Nella stampante non è stata caricata la carta del formato specificato. Caricare la carta specificata, selezionare <b>Riprendi</b> e premere il pulsante  per riprendere a stampare.*	–

Visualizzazione	Causa/soluzione	
Errore stampante: inceppamento carta	Si è verificato un inceppamento nella stampante. Rimuovere il foglio di carta che ha provocato l'inceppamento, selezionare <b>Riprendi</b> e premere il pulsante  per riprendere a stampare.*	-
Errore stampante: carta esaurita	La stampante non contiene carta. Caricare la carta specificata, selezionare <b>Riprendi</b> e premere il pulsante  per riprendere a stampare.*	-
Errore stampante: verificare inchiostro	Si è verificato un errore relativo all'inchiostro. Controllare l'inchiostro, selezionare <b>Riprendi</b> e premere il pulsante  per riprendere a stampare.*	-
Errore stampante: inchiostro esaurito	L'inchiostro è insufficiente o la cartuccia di inchiostro è vuota. Sostituire la cartuccia d'inchiostro, selezionare <b>Riprendi</b> e premere il pulsante  per riprendere a stampare.*	-
Errore stampante: file alterato	Si è verificato un errore relativo al file dell'immagine da stampare. Selezionare <b>Annulla</b> , quindi premere il pulsante  per annullare la stampa.	-

\* Per ulteriori informazioni, consultare la documentazione fornita con la stampante.



# Note tecniche e indice analitico

<b>Come prolungare la vita utile della fotocamera e ottimizzarne le prestazioni .....</b>	<b>2</b>
Fotocamera .....	2
Batteria .....	4
Adattatore CA/caricabatteria .....	5
Card di memoria.....	5
<b>Pulizia e conservazione .....</b>	<b>6</b>
Pulizia .....	6
Conservazione .....	6
<b>Risoluzione dei problemi.....</b>	<b>7</b>
<b>Caratteristiche tecniche .....</b>	<b>17</b>
Standard supportati .....	21
Card di memoria approvate.....	22
<b>Indice analitico .....</b>	<b>24</b>

# Come prolungare la vita utile della fotocamera e ottimizzarne le prestazioni

## Fotocamera

Affinché sia possibile utilizzare a lungo questo prodotto Nikon, si raccomanda di osservare le istruzioni di sicurezza sotto riportate e le avvertenze riportate al paragrafo "Informazioni sulla sicurezza" (☞viii-x) durante l'uso e la conservazione dell'apparecchio.

### **Mantenere asciutto il prodotto**

L'apparecchio può danneggiarsi se immerso in acqua o esposto ad elevati livelli di umidità.

### **Non fare cadere il prodotto**

È possibile che il prodotto non funzioni correttamente se sottoposto a urti o vibrazioni violenti.

### **Maneggiare con cura l'obiettivo e tutte le parti mobili**

Non esercitare forza sull'obiettivo, sul copriobiettivo, sul monitor, sull'alloggiamento card di memoria o sul vano batteria. Questi componenti si possono danneggiare con facilità. Esercitando una forza eccessiva sul copriobiettivo, si potrebbero causare malfunzionamenti della fotocamera o danni all'obiettivo. In caso di rottura del monitor, prestare la massima attenzione, in modo da evitare ferimenti a causa dei frammenti di vetro e impedire qualsiasi contatto dei cristalli liquidi con la pelle, gli occhi e la bocca.

### **Non tenere l'obiettivo puntato verso fonti di luce intensa per periodi prolungati**

Non tenere l'obiettivo puntato verso il sole o altre fonti di luce intensa per periodi prolungati quando la fotocamera viene utilizzata o riposta. La luce intensa può deteriorare il sensore di immagine CCD e determinare la comparsa di zone sfocate e bianche nelle fotografie.

### **Tenere lontano da campi magnetici intensi**

Non utilizzare o conservare la fotocamera in prossimità di apparecchiature che generano forti radiazioni elettromagnetiche o campi magnetici. La carica elettrostatica e i campi magnetici creati da apparecchiature come i radiotrasmettitori possono provocare interferenze compromettendo il funzionamento del monitor, danneggiare i dati salvati sulla card di memoria o alterare i circuiti interni del prodotto.

## **Evitare gli sbalzi di temperatura**

Sbalzi di temperatura improvvisi, ad esempio quando si entra o esce da un ambiente riscaldato durante una giornata fredda, possono causare la formazione di condensa all'interno della fotocamera. Per prevenire la formazione di condensa, inserire il prodotto in una borsa o busta di plastica prima di sottoporlo a sbalzi di temperatura improvvisi.

## **Spegnere il prodotto prima di rimuovere o scollegare la fonte di alimentazione o la card di memoria**

Non rimuovere la batteria con la fotocamera accesa oppure durante il salvataggio o l'eliminazione delle immagini. Nelle suddette circostanze, l'interruzione improvvisa dell'alimentazione potrebbe provocare la perdita di dati oppure danneggiare la memoria o i circuiti interni del prodotto.

## **Note sul monitor**

- I monitor e i mirini elettronici sono costruiti con precisione estremamente elevata; almeno il 99,99% dei pixel sono effettivi e non più dello 0,01% risulta mancante o difettoso. Pertanto, sebbene questi display possano contenere pixel sempre accesi (bianchi, rossi, blu o verdi) o sempre spenti (neri), questo non indica un malfunzionamento e non ha alcun effetto sulle immagini registrate con il dispositivo.
- È possibile che compaiano delle striature bianche o colorate quando nel monitor sono inquadrati soggetti molto luminosi. Questo fenomeno, noto come "effetto smear", si verifica quando il sensore di immagine viene colpito da una luce molto intensa; è una caratteristica tipica dei sensori di immagine e non rappresenta un malfunzionamento. L'effetto smear può presentarsi anche come scolorimento parziale del monitor durante le riprese. Non compare nelle immagini registrate con la fotocamera, a eccezione dei filmati e di immagini registrate selezionando **Multi-scatto 16** in corrispondenza di **Sequenza**. Per le riprese in tali modi, si consiglia di evitare soggetti molto luminosi, come il sole, la luce solare riflessa e la luce elettrica.
- In presenza di una forte luce, potrebbe risultare difficile visualizzare le immagini sul monitor.
- Il monitor è retroilluminato con un LED. Se il monitor dovesse oscurarsi o la visualizzazione diventare instabile, contattare un centro di assistenza autorizzato Nikon.

## Batteria

Prima dell'uso leggere e osservare le avvertenze riportate al paragrafo "Informazioni sulla sicurezza" (□viii-x).

- Prima di utilizzare la fotocamera, verificare il livello di carica della batteria e, se necessario, ricaricarla o sostituirla. Se la batteria è completamente carica, non caricarla ulteriormente poiché ciò potrebbe determinare una riduzione delle prestazioni. Per le riprese in occasioni importanti, se possibile tenere sempre a portata di mano una batteria di riserva completamente carica.
- Non utilizzare la batteria a temperature ambiente inferiori a 0 °C o superiori a 40 °C.
- Prima dell'uso la batteria deve essere caricata in locali chiusi, a temperature ambiente comprese tra 5 °C e 35 °C.
- In caso di ricarica tramite l'adattatore CA/caricabatteria EH-70P o un computer con la batteria inserita nella COOLPIX S3500, a temperature inferiori a 0 °C o superiori a 45 °C la batteria non si ricarica.
- Si noti che la batteria può scaldarsi durante l'uso. Attendere che si raffreddi prima di procedere alla ricarica. La mancata osservanza delle precauzioni riportate in precedenza potrebbe danneggiare la batteria, pregiudicarne le prestazioni o impedirne la regolare ricarica.
- Nelle giornate fredde, la capacità delle batterie potrebbe diminuire. Prima di eseguire riprese fotografiche in condizioni atmosferiche rigide, assicurarsi che la batteria sia completamente carica. Conservare le batterie di riserva in un luogo caldo e utilizzarle quando necessario. Una volta riscaldate, le batterie fredde possono recuperare la carica perduta.
- Se i contatti della batteria sono sporchi, la fotocamera potrebbe non funzionare. Se i contatti della batteria dovessero sporcarsi, pulirli con un panno pulito e asciutto prima dell'uso.
- Se si prevede di non utilizzare la batteria per un po' di tempo, inserirla nella fotocamera e farla scaricare completamente prima di riporla. La batteria deve essere conservata in un luogo fresco, a una temperatura ambiente compresa tra 15 °C e 25 °C. Non riporre la batteria in locali caldi o molto freddi.
- Rimuovere sempre la batteria dalla fotocamera o dal caricabatteria opzionale quando non viene utilizzata. Quando è inserita nella fotocamera, la batteria consuma quantitativi minimi di energia anche se non viene utilizzata e può scaricarsi al punto da risultare inutilizzabile. L'accensione e lo spegnimento della fotocamera con la batteria scarica possono ridurre la durata della batteria.
- Ricaricare la batteria almeno una volta ogni sei mesi e scaricarla completamente prima di riporla nel luogo di conservazione.
- Dopo avere estratto la batteria dalla fotocamera o dal caricabatteria opzionale, riporla nell'apposita custodia fornita in dotazione e conservarla in un luogo fresco.
- Se l'autonomia di una batteria completamente carica si riduce drasticamente durante l'uso a temperatura ambiente, significa che è giunto il momento di sostituirla. Acquistare una nuova batteria EN-EL19.

- Quando non mantiene più la carica, sostituire la batteria. Le batterie usate sono una risorsa preziosa. Riciclare le batterie usate secondo quanto previsto dalle normative locali.

## Adattatore CA/caricabatteria

Prima dell'uso leggere e osservare le avvertenze riportate al paragrafo "Informazioni sulla sicurezza" (□ viii-x).

- L'adattatore CA/caricabatteria EH-70P può essere impiegato solo con dispositivi compatibili. Non utilizzarlo con un dispositivo di marca o modello diverso.
- L'EH-70P è compatibile con le prese di corrente CA da 100 a 240 V a 50/60 Hz. Per l'uso in altri paesi, impiegare un adattatore per spina idoneo (reperibile in commercio). Per ulteriori informazioni sugli adattatori di connessione, rivolgersi all'agenzia di viaggi.
- Non utilizzare in alcun caso un adattatore CA di marca o modello diversi dall'adattatore CA/caricabatteria EH-70P o adattatore CA USB. La mancata osservanza di questa precauzione può provocare surriscaldamento o danni alla fotocamera.

## Card di memoria

- Utilizzare soltanto card di memoria Secure Digital. Per ulteriori informazioni sulle card di memoria fare riferimento a "Card di memoria approvate" (☞ 22).
- Si raccomanda di rispettare le avvertenze riportate nella documentazione fornita insieme alla card di memoria.
- Non applicare etichette o adesivi sulle card di memoria.
- La prima volta che si inserisce nella fotocamera una card di memoria precedentemente utilizzata con un altro dispositivo, occorre formattarla con questa fotocamera. Si consiglia di formattare le card di memoria nuove con questa fotocamera prima dell'uso.
- Si noti che **la formattazione determina l'eliminazione definitiva di tutte le immagini e di eventuali altri dati presenti sulla card di memoria**. Prima di formattare la card di memoria eseguire una copia delle immagini che si desidera conservare.
- Se all'accensione della fotocamera viene visualizzato il messaggio **Card non formattata. Formattare?**, la card di memoria deve essere formattata. Se contiene dati che non devono essere eliminati, selezionare **No**. Copiare i dati da mantenere su un computer o simili. Se si desidera formattare la card, selezionare **Si**. Viene visualizzato un messaggio di conferma. Per avviare la formattazione, premere il pulsante **OK**.
- Di seguito sono indicate alcune operazioni che è opportuno evitare durante la formattazione della card di memoria, la scrittura o l'eliminazione dei dati in essa contenuti o il trasferimento dei dati in un computer. La mancata osservanza di queste precauzioni potrebbe causare perdite di dati o danni alla fotocamera o alla card di memoria:
  - apertura del coperchio del vano batteria/alloggiamento card di memoria per rimuovere/inserire la batteria o la card di memoria.
  - spegnimento della fotocamera.
  - disconnessione dell'adattatore CA.
- Non formattare la card di memoria utilizzando un computer.

# Pulizia e conservazione

## Pulizia

Non utilizzare in nessun caso alcool, solventi o altri prodotti chimici volatili.

Obiettivo	Non toccare l'obiettivo con le dita. Togliere la polvere o particelle estranee con una pompetta (strumento specifico per obiettivi con una parte in gomma che, pompando, soffia aria da un'estremità). Per eliminare impronte digitali o altre macchie che non è stato possibile rimuovere con la pompetta, pulire l'obiettivo utilizzando un panno morbido, con movimenti a spirale dal centro verso i bordi. Se anche dopo questa operazione l'obiettivo non risulta pulito, ripeterla dopo aver inumidito leggermente il panno con un detergente apposito reperibile in commercio.
Monitor	Asportare la polvere e le particelle estranee con una pompetta. Per rimuovere impronte digitali o altre macchie, utilizzare un panno morbido e asciutto facendo attenzione a non esercitare pressioni.
Corpo	Togliere la polvere, la sporcizia o la sabbia con una pompetta, quindi pulire delicatamente con un panno asciutto e morbido. Dopo avere utilizzato la fotocamera in spiaggia o in altro ambiente caratterizzato dalla presenza di sabbia o polvere, eliminare ogni residuo di sabbia, polvere o sale con un panno asciutto leggermente inumidito con acqua dolce e asciugare accuratamente la fotocamera. <b>La presenza di corpi estranei all'interno della fotocamera potrebbe causare danni non coperti dalla garanzia.</b>

## Conservazione

Quando non è utilizzata, tenere spenta la fotocamera. Prima di riporre la fotocamera, verificare che la spia di accensione sia spenta. Rimuovere la batteria se si prevede di non utilizzare la fotocamera per un lungo periodo. Non conservare la fotocamera insieme a palline di naftalina o canfora oppure nelle condizioni seguenti:

- in prossimità di apparecchiature che possono produrre forti campi magnetici, quali televisori e radio
- in luoghi con temperature inferiori a  $-10^{\circ}\text{C}$  o superiori a  $50^{\circ}\text{C}$
- in luoghi con scarsa ventilazione o con livelli di umidità superiori al 60%

Per prevenire la formazione di condensa e muffe, estrarre la fotocamera dal luogo in cui viene conservata almeno una volta al mese. Prima di riporre nuovamente la fotocamera, accenderla e premere più volte il pulsante di scatto.





- Per la conservazione della batteria, osservare le precauzioni riportate al paragrafo "Batteria" (☞:4) in "Come prolungare la vita utile della fotocamera e ottimizzarne le prestazioni".



















# Risoluzione dei problemi

Se la fotocamera non funziona come previsto, consultare l'elenco dei problemi più frequenti riportato di seguito prima di rivolgersi al rivenditore di fiducia o a un centro di assistenza autorizzato Nikon.

## Schermo, impostazioni e alimentazione









Problema	Causa/soluzione	
La fotocamera è accesa ma non risponde.	Attendere la fine della registrazione. Se il problema persiste, spegnere la fotocamera. Se la fotocamera non si spegne, rimuovere e reinserire la batteria o le batterie oppure, se si sta utilizzando un adattatore CA, scollegare e ricollegare l'adattatore CA. Si noti che, sebbene i dati attualmente in corso di registrazione verranno persi, i dati già registrati non verranno influenzati dalla rimozione o disconnessione della fonte di alimentazione.	25,  94
Impossibile ricaricare la batteria nella fotocamera.	<ul style="list-style-type: none"><li>• Verificare che tutti i collegamenti siano stati eseguiti correttamente.</li><li>• È stato selezionato <b>No</b> in corrispondenza di <b>Ricarica via computer</b> nel menu impostazioni.</li><li>• Quando si ricarica la batteria via computer, il processo di ricarica si interrompe quando si spegne la fotocamera.</li><li>• Quando si ricarica la batteria via computer, il processo di ricarica si interrompe se il computer passa in modalità sospensione, e la fotocamera potrebbe spegnersi.</li><li>• Potrebbe non essere possibile caricare la batteria nella fotocamera tramite collegamento al computer: ciò potrebbe dipendere dalle caratteristiche, dalle impostazioni o dallo stato del computer.</li></ul>	16 99,  83 99,  83 99,  83 –
Impossibile accendere la fotocamera.	<ul style="list-style-type: none"><li>• La batteria è scarica.</li></ul>	24











Problema	Causa/soluzione	
La fotocamera si è spenta senza preavviso.	<ul style="list-style-type: none"> <li>• La batteria è scarica.</li> <li>• Se non si eseguono operazioni per un periodo di tempo prolungato, la fotocamera si spegne automaticamente per risparmiare energia.</li> <li>• La fotocamera e la batteria potrebbero non funzionare correttamente alle basse temperature.</li> <li>• La fotocamera si spegne se l'adattatore CA/ caricabatteria viene collegato quando la fotocamera è accesa.</li> <li>• Il cavo USB utilizzato per collegare la fotocamera al computer o alla stampante è stato scollegato. Ricollegare il cavo USB.</li> <li>• La temperatura interna della fotocamera o della card di memoria è troppo elevata. Lasciare la fotocamera spenta finché non si sarà raffreddata, quindi riaccenderla.</li> </ul>	<p>24 25, 79</p> <p>4</p> <p>16</p> <p>80, 85, 26</p> <p>–</p>
Sul monitor non compare nulla.	<ul style="list-style-type: none"> <li>• La fotocamera è spenta.</li> <li>• La batteria è scarica.</li> <li>• La fotocamera è in modo standby per risparmiare energia. Premere l'interruttore di alimentazione, il pulsante di scatto, il pulsante , il pulsante  o il pulsante  (registrazione filmato).</li> <li>• Se la spia del flash lampeggia, attendere che il flash si carichi.</li> <li>• La fotocamera e il computer sono collegati tramite un cavo USB.</li> <li>• La fotocamera e il televisore sono collegati tramite un cavo audio/video.</li> </ul>	<p>25 24 25</p> <p>53</p> <p>80, 85</p> <p>80, 22</p>
Il monitor non è leggibile.	<ul style="list-style-type: none"> <li>• Regolare la luminosità del monitor.</li> <li>• Il monitor è sporco. Pulirlo.</li> </ul>	<p>98, 70</p> <p>6</p>









Problema	Causa/soluzione	
<p>La data e l'ora di registrazione non sono corrette.</p>	<ul style="list-style-type: none"> <li>• Se l'orologio della fotocamera non è stato impostato, l'indicatore "data non impostata" lampeggia durante le riprese fotografiche e la registrazione di filmati. Le immagini e i filmati registrati prima dell'impostazione dell'orologio sono contrassegnati rispettivamente dalle indicazioni di data/ora "00/00/0000 00:00" e "01/01/2013 00:00". Impostare la data e l'ora corrette tramite l'opzione <b>Fuso orario e data</b> del menu impostazioni.</li> <li>• L'orologio della fotocamera non è preciso come gli orologi normali. Confrontare periodicamente l'ora indicata dall'orologio della fotocamera con quella di orologi più precisi e, se necessario, reimpostarla.</li> </ul>	<p>20, 67</p> <p>22, 67</p>
<p>Sul monitor non vengono visualizzati indicatori.</p>	<p>È stato selezionato <b>Nascondi info</b> in corrispondenza di <b>Info foto</b> in <b>Impostazioni monitor</b> nel menu impostazioni.</p>	<p>98, 70</p>
<p><b>Stampa data</b> non è disponibile.</p>	<p>L'orologio della fotocamera non è stato impostato.</p>	<p>20, 98, 67</p>
<p>Sulle immagini non compare la data nonostante sia stata attivata l'opzione <b>Stampa data</b>.</p>	<ul style="list-style-type: none"> <li>• Il modo di ripresa in uso non è compatibile con <b>Stampa data</b>.</li> <li>• La data non può essere impressa sui filmati.</li> </ul>	<p>98, 72</p>
<p>All'accensione della fotocamera viene visualizzata la schermata di impostazione del fuso orario e della data.</p> <p>Le impostazioni della fotocamera sono state ripristinate.</p>	<p>La batteria dell'orologio si è scaricata; sono stati ripristinati i valori predefiniti di tutte le impostazioni.</p>	<p>20, 22</p>
<p>Il monitor si spegne e la spia di accensione lampeggia rapidamente.</p>	<p>La temperatura della batteria è alta. Spegnerla la fotocamera e attendere che la batteria si raffreddi prima di riutilizzarla. La spia lampeggia per tre minuti, quindi la fotocamera si spegne automaticamente. Per spegnere la fotocamera è inoltre possibile premere l'interruttore di accensione.</p>	<p>25</p>









Problema	Causa/soluzione	
La fotocamera si riscalda.	La fotocamera può diventare molto calda se viene utilizzata a lungo per le riprese di filmati o l'invio di immagini tramite una Eye-Fi card, o se si opera in ambienti molto caldi. Non si tratta di un problema di funzionamento.	-

## Ripresa





Problema	Causa/soluzione	
Impossibile passare al modo di ripresa.	La fotocamera non passa al modo di ripresa quando è collegata a una presa di corrente mediante l'adattatore CA/ caricabatteria.	17
Non vengono acquisite immagini quando si preme il pulsante di scatto.	<ul style="list-style-type: none"> <li>Se la fotocamera è nel modo di riproduzione, premere il pulsante , il pulsante di scatto o il pulsante  (registrazione filmato).</li> </ul>	32
	<ul style="list-style-type: none"> <li>Se sono visualizzati i menu, premere il pulsante <b>MENU</b>.</li> </ul>	6
	<ul style="list-style-type: none"> <li>La batteria è scarica.</li> <li>Se la spia del flash lampeggia, il flash è in fase di carica.</li> </ul>	24 53
La fotocamera non è in grado di mettere a fuoco.	<ul style="list-style-type: none"> <li>Il soggetto è troppo vicino alla fotocamera. Provare a eseguire la ripresa impostando il modo macro o il modo scena <b>Selezione scene auto</b> o <b>Macro/primo piano</b>.</li> </ul>	41, 44, 57
	<ul style="list-style-type: none"> <li>Il soggetto non è adatto alla funzione autofocus.</li> <li>Selezionare <b>Auto</b> in corrispondenza di <b>Illuminatore AF</b> nel menu impostazioni.</li> </ul>	71 98,  76
	<ul style="list-style-type: none"> <li>Spegner e riaccendere la fotocamera.</li> </ul>	25
Le immagini sono mosse.	<ul style="list-style-type: none"> <li>Utilizzare il flash.</li> <li>Aumentare il valore della sensibilità ISO.</li> <li>Utilizzare la funzione di riduzione vibrazioni o di rilevamento del movimento.</li> </ul>	53 63,  39 98,  73,  75
	<ul style="list-style-type: none"> <li>Utilizzare la <b>BSS</b>.</li> </ul>	45, 63,  37
	<ul style="list-style-type: none"> <li>Durante le riprese utilizzare un treppiedi per stabilizzare la fotocamera (utilizzando anche l'autoscatto si ottiene un effetto ancora migliore).</li> </ul>	55

Problema	Causa/soluzione	
Sul monitor compaiono striature di luce o aree parzialmente scolorite.	Quando il sensore di immagine viene colpito da una luce molto intensa, può verificarsi l'effetto smear. Durante le riprese con <b>Sequenza</b> impostato su <b>Multi-scatto 16</b> e durante la registrazione di filmati, evitare di puntare la fotocamera verso il sole, oggetti che riflettono la luce solare o luci elettriche.	 38,  3
Nelle immagini acquisite con il flash sono presenti dei punti luminosi.	La luce del flash viene riflessa da particelle nell'atmosfera. Impostare il modo flash  ( <b>No</b> ).	54
Il lampo del flash non viene emesso.	<ul style="list-style-type: none"> <li>• È stato impostato il modo flash  (<b>No</b>).</li> <li>• È stato selezionato un modo scena in cui il flash non viene attivato.</li> <li>• È stato selezionato <b>Si</b> in corrispondenza di <b>Verifica occhi aperti</b> nel menu ritratto intelligente.</li> <li>• È stata attivata un'altra funzione che non consente l'utilizzo del flash.</li> </ul>	54 60 50 65
Non è possibile utilizzare lo zoom ottico.	Durante la registrazione di filmati non è possibile utilizzare lo zoom ottico.	91
Non è possibile utilizzare lo zoom digitale.	<ul style="list-style-type: none"> <li>• L'opzione <b>Zoom digitale</b> del menu impostazioni è impostata su <b>No</b>.</li> <li>• Lo zoom digitale non è disponibile nei seguenti casi:               <ul style="list-style-type: none"> <li>- quando <b>Sequenza</b> è impostato su <b>Multi-scatto 16</b> nel modo  (auto).</li> <li>- quando <b>Modo area AF</b> è impostato su <b>Inseguimento soggetto</b> nel modo  (auto).</li> <li>- quando è selezionato il modo scena <b>Selezione scene auto, Ritratto, Ritratto notturno</b> o <b>Animali domestici</b>.</li> <li>- durante le riprese nel modo ritratto intelligente.</li> </ul> </li> </ul>	98,  77 63,  37 63,  42 41, 42, 46 49
<b>Formato immagine</b> non è disponibile.	È stata attivata un'altra funzione che prevede delle limitazioni relative all'uso dell'opzione <b>Formato immagine</b> .	 32





Problema	Causa/soluzione	
Non viene emesso alcun suono quando si aziona il pulsante di scatto.	<ul style="list-style-type: none"> <li>È stato selezionato <b>No</b> in corrispondenza di <b>Impostazioni audio</b> &gt; <b>Suono scatto</b> nel menu impostazioni. In alcuni modi di ripresa o con determinate impostazioni non viene emesso alcun suono, anche se è selezionato <b>Si</b>.</li> <li>Il diffusore acustico è ostruito. Non coprire il diffusore acustico.</li> </ul>	99,  78  5, 28
L'illuminatore ausiliario AF non si attiva.	È stato selezionato <b>No</b> in corrispondenza di <b>Illuminatore AF</b> nel menu impostazioni. L'illuminatore ausiliario AF potrebbe non attivarsi a seconda della posizione dell'area di messa a fuoco o del modo scena corrente, anche se è selezionato <b>Auto</b> .	98,  77
Nelle immagini sono presenti delle macchie.	L'obiettivo è sporco. Pulire l'obiettivo.	 6
I colori sono innaturali.	L'impostazione Bilanciamento bianco non corrisponde alla sorgente luminosa.	44, 63,  34
L'immagine presenta pixel luminosi distribuiti in modo casuale ("disturbo").	<p>Il tempo di posa impostato è troppo lungo oppure il valore di sensibilità ISO è troppo elevato poiché il soggetto è scuro. Per ridurre il disturbo è possibile:</p> <ul style="list-style-type: none"> <li>utilizzare il flash;</li> <li>impostare un valore di sensibilità ISO più basso.</li> </ul>	53 63,  39
Nei filmati sono presenti pixel luminosi distribuiti in modo casuale ("disturbo").	Quando si registrano filmati in condizioni di scarsa illuminazione, è possibile che l'immagine appaia "sgranata". Ciò è dovuto all'aumento della sensibilità ISO e non rappresenta un malfunzionamento.	-
Le immagini sono troppo scure (sottoesposte).	<ul style="list-style-type: none"> <li>È stato impostato il modo flash  (<b>No</b>).</li> <li>Sono presenti ostacoli che impediscono il passaggio della luce del flash.</li> <li>Il soggetto è al di fuori della portata del flash.</li> <li>Regolare la compensazione dell'esposizione.</li> <li>Aumentare la sensibilità ISO.</li> <li>Il soggetto è in controluce. Selezionare il modo scena <b>Controluce</b> oppure impostare il modo flash  (<b>Fill flash</b>).</li> </ul>	54 28  53 59 63,  39 45, 54
Le immagini sono troppo chiare (sovraesposte).	Regolare la compensazione dell'esposizione.	59





Problema	Causa/soluzione	
<p>Quando il flash è impostato su  (Auto con riduzione occhi rossi), si ottengono risultati imprevisti.</p>	<p>Durante le riprese fotografiche con  (Auto con riduzione occhi rossi) o fill flash con sincro su tempi lenti e riduzione occhi rossi nel modo scena <b>Ritratto notturno</b>, la funzione di riduzione occhi rossi della fotocamera potrebbe essere applicata ad aree in cui questo problema non è presente. Utilizzare un modo scena diverso da <b>Ritratto notturno</b> e un'impostazione del modo flash diversa da  (Auto con riduzione occhi rossi) e riprovare a scattare.</p>	<p>42, 54</p>
<p>Le tonalità della pelle non sono state attenuate.</p>	<ul style="list-style-type: none"> <li>• In determinate condizioni di ripresa, i toni della pelle potrebbero non essere corretti.</li> <li>• Per immagini contenenti più di tre volti, utilizzare <b>Effetto pelle soft</b> in corrispondenza di <b>Ritocco glamour</b> nel menu play.</li> </ul>	<p>51, 48 51, 17</p>
<p>Il salvataggio delle immagini richiede tempo.</p>	<p>Nelle seguenti situazioni, il salvataggio richiede un tempo maggiore:</p> <ul style="list-style-type: none"> <li>• se si utilizza la funzione di riduzione disturbo</li> <li>• se come modo flash è impostato  (Auto con riduzione occhi rossi)</li> <li>• se si utilizza la funzione Effetto pelle soft durante le riprese.</li> </ul>	<p>– 54 41, 42, 51, 48</p>
<p>Sul monitor o sulle immagini appaiono cerchi colorati o striature luminose.</p>	<p>Durante le riprese in controluce o quando si inquadrano fonti di luce molto forti (ad esempio il sole) potrebbero apparire cerchi colorati o striature luminose (immagine fantasma). Cambiare la posizione della fonte di luce oppure escluderla dall'inquadratura e riprovare a scattare.</p>	<p>–</p>

## Riproduzione

Problema	Causa/soluzione	
Il file non può essere riprodotto.	<ul style="list-style-type: none"> <li>• Il file o la cartella sono stati rinominati con un computer o una fotocamera di altra marca.</li> <li>• I filmati registrati con fotocamere diverse dalla COOLPIX S3500 non possono essere riprodotti.</li> </ul>	– 95
Non è possibile ingrandire l'immagine con lo zoom.	<ul style="list-style-type: none"> <li>• Le immagini acquisite con fotocamere diverse dalla COOLPIX S3500 non possono essere ingrandite.</li> <li>• Lo zoom in riproduzione non può essere utilizzato con filmati, mini-foto o foto ritagliate di dimensioni pari a 320 x 240 o inferiori.</li> </ul>	–
Non è possibile registrare o riprodurre memo vocali.	<ul style="list-style-type: none"> <li>• I memo vocali non possono essere allegati ai filmati.</li> <li>• I memo vocali non possono essere allegati a immagini acquisite con altre fotocamere. I memo vocali allegati alle immagini da un'altra fotocamera non possono essere riprodotti su questa fotocamera.</li> </ul>	– 78,  60
Non è possibile modificare le immagini.	<ul style="list-style-type: none"> <li>• Queste opzioni non possono essere utilizzate con i filmati.</li> <li>• Selezionare immagini compatibili con le funzioni di modifica.</li> <li>• La fotocamera non è in grado di modificare le immagini acquisite con altre fotocamere.</li> </ul>	– 78,  13  12
Le immagini non vengono visualizzate sul televisore.	<ul style="list-style-type: none"> <li>• Selezionare l'impostazione di <b>Standard video</b> corretta.</li> <li>• La card di memoria non contiene immagini. Sostituire la card di memoria. Rimuovere la card di memoria per riprodurre le immagini contenute nella memoria interna.</li> </ul>	99,  82 18



Problema	Causa/soluzione	
Sono state ripristinate le impostazioni predefinite dell'icona dell'album oppure le immagini aggiunte all'album non vengono visualizzate nel modo di riproduzione foto preferite.	I dati contenuti nella card di memoria non possono essere riprodotti correttamente se sono stati sovrascritti da un computer.	–
Le immagini registrate non vengono visualizzate nel modo ordinamento automatico.	<ul style="list-style-type: none"> <li>• L'immagine è stata assegnata a una categoria diversa da quella attualmente visualizzata.</li> <li>• Le immagini registrate con fotocamere diverse dalla COOLPIX S3500 o copiate utilizzando l'opzione di copia non possono essere visualizzate nel modo ordinamento automatico.</li> <li>• Le immagini registrate nella memoria interna o nella card di memoria non possono essere riprodotte correttamente se sono state sovrascritte da un computer.</li> <li>• È possibile assegnare fino a 999 immagini o file di filmati a ciascuna categoria. Se alla categoria desiderata sono già state assegnate 999 immagini, non è possibile aggiungere nuove immagini o filmati.</li> </ul>	<p>76, 9</p> <p>77, 10, 61</p> <p>–</p> <p>76, 10</p>
Nikon Transfer 2 non viene avviato quando si collega la fotocamera a un computer.	<ul style="list-style-type: none"> <li>• La fotocamera è spenta.</li> <li>• La batteria è scarica.</li> <li>• Il cavo USB non è collegato correttamente.</li> <li>• Il computer non riconosce la fotocamera.</li> <li>• Verificare i requisiti di sistema.</li> <li>• Il computer non è impostato per l'avvio automatico di Nikon Transfer 2. Per ulteriori informazioni sull'uso di Nikon Transfer 2 consultare la guida contenuta in ViewNX 2.</li> </ul>	<p>25</p> <p>24</p> <p>80</p> <p>–</p> <p>82</p> <p>82</p>

Problema	Causa/soluzione	
<p>La schermata di avvio di PictBridge non viene visualizzata quando si collega la fotocamera a una stampante.</p>	<p>Su alcune stampanti compatibili con PictBridge, la schermata di avvio di PictBridge potrebbe non essere visualizzata e potrebbe non essere possibile stampare le immagini se è selezionato <b>Auto</b> in corrispondenza di <b>Ricarica via computer</b> nel menu impostazioni. Impostare l'opzione <b>Ricarica via computer</b> su <b>No</b> e ricollegare la fotocamera alla stampante.</p>	<p>80, 83</p>
<p>Le immagini da stampare non sono visualizzate.</p>	<ul style="list-style-type: none"> <li>• La card di memoria non contiene immagini. Sostituire la card di memoria.</li> <li>• Rimuovere la card di memoria per stampare le immagini contenute nella memoria interna.</li> </ul>	<p>18</p>
<p>Non è possibile selezionare il formato carta con la fotocamera.</p>	<p>Nei seguenti casi non è possibile selezionare il formato carta dalla fotocamera, anche se si utilizza una stampante compatibile con PictBridge. Selezionare il formato carta tramite la stampante.</p> <ul style="list-style-type: none"> <li>• La stampante non supporta il formato carta specificato dalla fotocamera.</li> <li>• La stampante seleziona automaticamente il formato carta.</li> </ul>	<p>80, 27,  29            –</p>

# Caratteristiche tecniche

Fotocamera digitale Nikon COOLPIX S3500

<b>Tipo</b>	Fotocamera digitale compatta
<b>Pixel effettivi</b>	20,1 milioni
<b>Sensore di immagine</b>	CCD da $1/2,3$ pollici ; pixel totali: circa 20,48 milioni
<b>Obiettivo</b>	Obiettivo NIKKOR con zoom ottico 7x
<b>Lunghezza focale</b>	4,7–32,9mm (angolo di campo equivalente a quello di un obiettivo 26–182 mm nel formato 35mm [135])
<b>Numero f/</b>	Da f/3,4 a 6,4
<b>Struttura</b>	8 elementi in 8 gruppi (1 elemento ED)
<b>Ingrandimento zoom digitale</b>	Fino a 4x (angolo di campo approssimativamente equivalente a quello di un obiettivo 728 mm nel formato 35mm [135])
<b>Riduzione vibrazioni</b>	Decentramento ottico
<b>Riduzione sfocatura causata da movimenti</b>	Rilevamento del movimento (immagini fisse)
<b>Autofocus (AF)</b>	AF rilevamento contrasto
<b>Range di messa a fuoco</b>	<ul style="list-style-type: none"><li>• [W]: da circa 50 cm a <math>\infty</math></li><li>• [T]: da circa 1 m a <math>\infty</math></li><li>• Modo macro: da circa 5 cm a <math>\infty</math> (posizione grandangolare) (tutte le distanze misurate dal centro della superficie anteriore dell'obiettivo)</li></ul>
<b>Selezione area messa a fuoco</b>	Priorità al volto, auto (selezione automatica di 9 aree), area centrale, manuale con 99 aree di messa a fuoco, inseguimento del soggetto
<b>Monitor</b>	6,7 cm (2,7 pollici), circa 230k punti, LCD TFT con rivestimento antiriflesso e 5 livelli di regolazione della luminosità
<b>Copertura dell'inquadratura (modo di ripresa)</b>	Circa 98% in orizzontale e 98% in verticale (dell'immagine effettiva)
<b>Copertura dell'inquadratura (modo di riproduzione)</b>	Circa 98% in orizzontale e 98% in verticale (dell'immagine effettiva)

<b>Archiviazione</b>	
Supporti	Memoria interna (circa 25 MB), card di memoria SD/SDHC/SDXC
File system	Conforme DCF, Exif 2.3 e DPOF
Formati file	Immagini fisse: JPEG File audio (memo vocali): WAV Filmati: AVI (compatibili Motion-JPEG)
<b>Dimensione immagine (pixel)</b>	<ul style="list-style-type: none"> <li>• 20M (Massima) [5152×3864★]</li> <li>• 20M [5152×3864]</li> <li>• 10M [3648×2736]</li> <li>• 4M [2272×1704]</li> <li>• 2M [1600×1200]</li> <li>• VGA [640×480]</li> <li>• 16:9 (14M) [5120×2880]</li> </ul>
<b>Sensibilità ISO (sensibilità standard in uscita)</b>	<ul style="list-style-type: none"> <li>• ISO 80–1600</li> <li>• ISO 3200 (disponibile nel modo auto)</li> </ul>
<b>Esposizione</b>	
Misurazione esposimetrica	Matrix, ponderata centrale (ingrandimento zoom digitale inferiore a 2x), spot (ingrandimento zoom digitale 2x o superiore)
Controllo esposizione	Esposizione automatica programmata con compensazione dell'esposizione (da -2,0 a +2,0 EV in incrementi di $\frac{1}{3}$ EV)
<b>Otturatore</b>	Otturatore meccanico ed elettronico CCD
Tempo di posa	$\frac{1}{2000}$ –1 sec. 4 sec. (con modo scena <b>Fuochi artificiali</b> )
<b>Apertura</b>	Selezione filtro ND (-3,3 AV) con controllo elettronico
Campo di esposizione	2 step (f/3,4 e f/11 [W])
<b>Autoscatto</b>	Possibilità di scelta tra 10 sec. e 2 sec.

<b>Flash</b>	
Campo (circa) (Sensibilità ISO: <b>Auto</b> )	[W]: da 0,5 a 4,1 m [T]: da 1,0 a 2,1 m
Controllo flash	Flash auto TTL con pre-lampi di monitoraggio
<b>Interfaccia</b>	
Protocollo trasferimento dati	MTP, PTP
Uscita video	Possibilità di scegliere tra NTSC e PAL
Terminale I/O	Uscita audio-video (AV); I/O digitale (USB)
Lingue supportate	Arabo, bengalese, cinese (semplificato e tradizionale), ceco, danese, olandese, inglese, finlandese, francese, tedesco, greco, hindi, ungherese, indonesiano, italiano, giapponese, coreano, marathi, norvegese, persiano, polacco, portoghese (europeo e brasiliano), rumeno, russo, spagnolo, svedese, tamil, telugu, thailandese, turco, ucraino, vietnamita
Alimentazione	Una batteria ricaricabile Li-ion EN-EL19 (in dotazione) Adattatore CA EH-62G (acquistabile separatamente)
Tempo di ricarica	Circa 2 h e 40 min (con adattatore CA/caricabatteria EH-70P e batteria completamente scarica)
<b>Durata della batteria<sup>1</sup></b>	
Immagini fisse	Circa 220 scatti con EN-EL19
Filmati (durata effettiva della batteria per la registrazione) <sup>2</sup>	Circa 50 min con EN-EL19
Attacco per treppiedi	1/4 (ISO 1222)
Dimensioni (L × A × P)	Circa 96,8 × 57,8 × 20,5 mm (escluse sporgenze)
Peso	Circa 129 g (con batteria e card di memoria SD)
<b>Ambiente operativo</b>	
Temperatura	Da 0 °C a 40 °C
Umidità	Inferiore all'85% (senza condensa)

- Salvo diversamente specificato, tutti i dati si riferiscono a una batteria completamente carica e una temperatura ambiente di 23 ±3 °C, come previsto dagli standard CIPA (Camera and Imaging Products Association; Associazione dei Produttori di Fotocamere e prodotti relativi all'Imaging).

- <sup>1</sup> Dati basati sugli standard CIPA per le misurazioni di durata delle batterie per fotocamere. Le prestazioni relative alle riprese di immagini fisse sono misurate nelle seguenti condizioni di prova: **Formato immagine** impostato su **Full 5152x3864**, zoom regolato ad ogni scatto, flash attivato ogni due scatti. Il tempo di registrazione dei filmati si riferisce al caso in cui sia stato selezionato **720p 720/30p** in corrispondenza di **Opzioni filmato**. I valori indicati possono variare in relazione alle condizioni di utilizzo, alla frequenza di scatto e ai tempi di visualizzazione dei menu e delle immagini.
- <sup>2</sup> I singoli file dei filmati non possono avere dimensioni superiori a 2 GB o durare più di 29 minuti. Se la fotocamera si surriscalda, la registrazione potrebbe essere interrotta prima del raggiungimento di tali limiti.

## Batteria ricaricabile Li-ion EN-EL19

Tipo	Batteria ricaricabile Li-ion
Capacità nominale	3,7 V CC, 700 mAh
Temperatura di esercizio	Da 0 °C a 40 °C
Dimensioni (L x A x P)	Circa 31,5 x 39,5 x 6 mm (escluse sporgenze)
Peso	Circa 14,5 g (esclusa custodia della batteria)

## Adattatore CA/caricabatteria EH-70P

Potenza nominale in entrata	Da 100 a 240 VCA, 50/60 Hz, da 0,07 a 0,044 A
Potenza nominale in uscita	5,0 V CC, 550 mA
Temperatura di esercizio	Da 0 °C a 40 °C
Dimensioni (L x A x P)	Circa 55 x 22 x 54 mm (escluso adattatore per spina)
Peso	Circa 47 g (escluso adattatore per spina)

### Caratteristiche tecniche

- Nikon declina ogni responsabilità per eventuali errori contenuti nel presente manuale.
- L'aspetto del prodotto e le caratteristiche tecniche sono soggetti a modifica senza preavviso.

## Standard supportati

- **DCF** (Design Rule for Camera File System): standard ampiamente utilizzato nel settore delle fotocamere digitali per garantire la compatibilità tra diversi tipi di fotocamere.
- **DPOF** (Digital Print Order Format): standard largamente diffuso, che consente di stampare le immagini a partire da ordini di stampa salvati sulle card di memoria.
- **Exif versione 2.3**: questa fotocamera supporta Exif (Exchangeable image file format for Digital Still Cameras) versione 2.3, uno standard che consente di utilizzare le informazioni memorizzate con le fotografie per la riproduzione ottimale del colore eseguendo la stampa delle immagini su stampanti compatibili con Exif.
- **PictBridge**: standard nato dalla collaborazione tra i produttori di fotocamere digitali e i produttori di stampanti, che consente di stampare le fotografie direttamente su una stampante, senza collegare la fotocamera a un computer.

## Card di memoria approvate

Le card di memoria Secure Digital (SD) indicate di seguito sono state testate e approvate per l'uso con questa fotocamera.

- Per la registrazione di filmati, si consiglia di utilizzare card di memoria SD con classe di velocità 6 o superiore. Se si utilizzano card di memoria con classi di velocità inferiori, la registrazione dei filmati potrebbe interrompersi improvvisamente.

	Card di memoria SD	Card di memoria SDHC <sup>2</sup>	Card di memoria SDXC <sup>3</sup>
SanDisk	2 GB <sup>1</sup>	4 GB, 8 GB, 16 GB, 32 GB	64 GB, 128 GB
TOSHIBA	2 GB <sup>1</sup>	4 GB, 8 GB, 16 GB, 32 GB	64 GB
Panasonic	2 GB <sup>1</sup>	4 GB, 8 GB, 16 GB, 32 GB	64 GB
Lexar	–	4 GB, 8 GB, 16 GB, 32 GB	64 GB, 128 GB

<sup>1</sup> Se si utilizza la card di memoria con un lettore di card o dispositivo analogo, assicurarsi che quest'ultimo sia compatibile con card da 2 GB.

<sup>2</sup> Card conformi allo standard SDHC. Se si utilizza la card di memoria con un lettore di card o un dispositivo analogo, assicurarsi che tale dispositivo sia conforme allo standard SDHC.

<sup>3</sup> Card conformi allo standard SDXC. Se si utilizza la card di memoria con un lettore di card o un dispositivo analogo, assicurarsi che tale dispositivo sia conforme allo standard SDXC.

- Per i dettagli sulle card sopra elencate, contattare il relativo produttore. Non possiamo garantire le prestazioni della fotocamera con card di memoria fabbricate da altri produttori.





## Informazioni sui marchi

- Microsoft, Windows e Windows Vista sono marchi commerciali o marchi registrati di Microsoft Corporation negli Stati Uniti e/o in altri paesi.
- Macintosh, Mac OS e QuickTime sono marchi commerciali di Apple Inc., registrati negli Stati Uniti e in altri paesi.
- Adobe e Acrobat sono marchi registrati di Adobe Systems Inc.
- I loghi SDXC, SDHC e SD sono marchi commerciali di SD-3C, LLC.
- PictBridge è un marchio.
- Tutti gli altri nomi commerciali citati in questo manuale o in altra documentazione eventualmente fornita con il prodotto Nikon acquistato sono marchi commerciali o marchi registrati di proprietà delle rispettive aziende.

## Licenza FreeType (FreeType2)

- Alcune parti di questo software sono coperte da copyright (c) 2013 di The FreeType Project ("[www.freetype.org](http://www.freetype.org)"). Tutti i diritti riservati.

## Licenza MIT (Harfbuzz)



















- Alcune parti di questo software sono coperte da copyright (c) 2013 di The Harfbuzz Project ("<http://www.freedesktop.org/wiki/Software/HarfBuzz>"). Tutti i diritti riservati.



















# Indice analitico

## Simboli

Modo auto .....	24, 26, 38
Modo scena .....	40
<b>SO</b> Modo effetti speciali .....	47
Modo ritratto intelligente .....	49
Modo di riproduzione .....	32, 76
Modo foto preferite .....	76,
Ordinamento automatico .....	76,
Elenca per data .....	76,
Menu impostazioni .....	98
<b>T</b> (teleobiettivo) .....	3, 29
<b>W</b> (grandangolo) .....	3, 29
Zoom in riproduzione .....	3, 74
Riproduzione miniature .....	3, 75
Guida .....	3, 41
Pulsante ( registrazione filmato) .....	5, 90
Pulsante (modo di ripresa) .....	5, 26
Pulsante di riproduzione .....	5, 32
Pulsante Applicazione della selezione .....	5
<b>MENU</b> Pulsante Menu .....	5, 6, 63, 78, 94, 98
Pulsante Cancella .....	5, 34, 95,

Modo flash .....	53
Autoscatto .....	55
Modo macro .....	57
Compensazione esposizione .....	59
<b>AE/AF-L</b> .....	4
<b><u>Numerics</u></b>	
240/30p .....	94,  63
480/30p .....	94,  63
720/30p .....	94,  63
<b><u>A</u></b>	
Accessori opzionali .....	94
Adattatore CA .....	17,  94
Adattatore CA/caricabatteria .....	16
AF permanente .....	63, 94,  46,  65
AF singolo .....	63, 94,  46,  65
Aggiunta di foto preferite .....	76,  5
Album .....	8
Alimentazione .....	20, 24, 25
Alimenti  .....	44
Alloggiamento card di memoria .....	5, 18
Animali domestici  .....	46
Area di messa a fuoco .....	30, 67
Attacco per treppiedi .....	5,  19
Aurora/crepuscolo  .....	43

Autofocus .....	58, 63, 94,  , 	65
Autoscatto.....		55
Autoscatto animali dom.....		46
Autospagnimento.....	99, 	79
AVI.....		92
Avviso occhi chiusi .....		
.....	99,  , 	86
<b>B</b>		
Batteria .....		14, 16, 22
Batteria ricaricabile Li-ion .....		14, 16
Bianco e nero.....		41
Bilanciamento bianco.....	63, 	34
Blocco batteria.....		5, 14
Blocco della messa a fuoco .....		70
BSS .....	45, 63, 	37
<b>C</b>		
Cancella.....	34, 95, 	60
Card di memoria.....	18, 	22
Caricabatteria.....	17, 	94
Caricamento Eye-Fi .....	99, 	87
Cavo audio/video....	81,  , 	94
Cavo USB.....	16, 81, 85, 	26
Ciano.....	63, 	41
Cinghia .....		5
Colore normale.....	63, 	41
Colore vivace .....	63, 	41
Compensazione esposizione .....		59

Connettore di uscita USB/audio/video .....		3, 80,  , 	22, 26
Controllo zoom.....		3, 29, 96	
Controluce  .....		45	
Coperchio di protezione connettori.....		3	
Coperchio vano batteria/alloggiamento card di memoria.....		5, 14, 18	
Copia delle immagini .....	78, 	61	
Copia in bianco e nero  .....		45	
Copriobiettivo .....		3	
Cross processing  .....		48	
<b>D</b>			
Data e ora .....		21, 	67
Data e ora in sovrapposizione .....		22,  , 	54, 72
Diffusore acustico .....		5	
Dimensione immagine .....	63, 	32	
Dipinto  .....		47	
D-Lighting.....		78, 	16
DPOF .....		21	
DSCN.....		92	
Durata filmato .....		64	
<b>E</b>			
Effetto pelle soft.....	51, 64, 	48	
Effetto toy camera 1  .....		47	
Effetto toy camera 2  .....		48	
EH-70P.....		16	

Eliminazione di foto preferite	79,
EN-EL19	14, 16
Estensione	92
<b>E</b>	
Feste/interni	42
Fill flash	54
Flash	53
Flash automatico	54
Flash disattivato	54
Formato carta	27, 29
Formato data	21, 67
Formato immagine	63, 32, 33
Formatta	19, 99, 80
Formatta memoria	99, 80
Formattazione card di memoria	19, 99, 80
FSCN	92
Fuochi artificiali	45
Fuso orario	98, 67
Fuso orario e data	20, 98, 67
<b>G</b>	
Grandangolo	29
Guida	41
<b>H</b>	
High key	47

<b>I</b>	
Identificativo	92
Illuminatore AF	98, 76
Impostazioni audio	99, 78
Impostazioni di protezione	78, 56
Impostazioni monitor	98, 70
Indicatore di messa a fuoco	9, 30
Indicatore memoria interna	9, 24, 90
Info foto	70
Ingrandire l'immagine	29
Ingresso video/ingresso audio	22
Inseguimento soggetto	63, 43, 44
Interruttore di alimentazione	3, 24, 25
Intervallo definito auto	39
<b>J</b>	
JPG	92
<b>L</b>	
Lingua/Language	99, 81
Livello della batteria	24
Low key	47
Luce diurna	21, 98, 34, 69
Luminosità	70
<b>M</b>	
Macro/primo piano	44

Memo vocale .....	78,	59	Modo ritratto intelligente .....	49
Memoria interna .....	19		Modo scena .....	40, 41
Menu di ripresa .....	63,	32	Monitor .....	5, 8,
Menu elenca per data .....	78,	11	Monocrom. alto contrasto	47
Menu filmato .....	94,	63	Mostra foto scattata .....	70
Menu foto preferite .....	78,	66	Multi-scatto 16 .....	63,
Menu impostazioni .....	98,	66	Multi-selettore .....	5
Menu ordinamento automatico			Museo	45
.....	78,	9	<b>N</b>	
Menu play .....	78,	51	Neve	43
Menu ritratto intelligente .....	50,	48	Nikon Transfer 2 .....	84, 87
Messa a fuoco .....	30, 63,	42	Nomi dei file .....	92
Microfono incorporato .....	3		Nomi delle cartelle .....	92
Mini-foto .....	78,	19	Numero di esposizioni rimanenti	
Modifica delle immagini .....		12	.....	24,
Modo area AF .....	63,	42	Nuvoloso .....	34
Modo auto .....	38		<b>O</b>	
Modo autofocus			Obiettivo .....	3,
.....	63, 94,	46,	65	17
Modo di ripresa .....	26		Occhietto per cinghia della fotocamera	
Modo di riproduzione .....	32, 76		.....	3
Modo effetti speciali .....	47		Opzioni colore .....	63,
Modo elenca per data .....	76,	11	Opzioni filmato .....	94,
Modo flash .....	53, 54		Ordine di stampa .....	78,
Modo foto preferite .....	79,	5	<b>P</b>	
Modo macro .....	57		Paesaggio	42
Modo ordinamento automatico			Paesaggio notturno	43
.....	76,	9	Panorama assistito	45,
			Panorama Maker .....	45,

PictBridge.....	81,		24,		21
Pop <b>POP</b> .....	47				
Premisuraz. manuale.....		35			
Pressione a metà corsa.....	31				
Priorità al volto.....	63,		42		
Pulsante di scatto.....	3,		30		
<b>R</b>					
Rapporto di compressione.....		32			
Registrazione di filmati .....	90				
Ricarica via computer .....	99,		83		
Ridurre l'immagine.....	29				
Riduz. rumore del vento					
.....	9,	94,		65	
Riduzione avanzata occhi rossi .....	54				
Riduzione occhi rossi .....	54				
Riduzione vibrazioni.....	98,		73		
Rilevam. movimento.....	98,		75		
Rilevamento volti .....	28,	68			
Ripresa .....	26,	28,	30		
Ripristina tutto .....	99,		88		
Riproduzione .....	32,	95,		60	
Riproduzione a pieno formato.....	32				
Riproduzione di filmati .....	95				
Ritaglio.....	74,		20		
Ritocco glamour .....	78,		17		
Ritocco rapido .....	78,		16		
Ritratto  .....	41				
Ritratto notturno  .....	42				



RSCN.....		92						
Ruota immagine .....	78,		58					
<b>S</b>								
Scelta dello scatto migliore								
.....	45,		37					
Schermata avvio.....	98,		66					
Selezione colore  .....	47							
Selezione rapida effetti								
.....	30,	39,		14,		47		
Selezione scene auto  .....	41							
Sensibilità ISO .....	63,		39					
Seppia .....	63,		41					
Sequenza .....	63,		37					
Sincro su tempi lenti.....	54							
Singolo .....	63,		37					
Slide show .....	78,		55					
Soft <b>SO</b> .....	47							
Soft seppia <b>SE</b> .....	47							
Spia del flash.....	53							
Spia dell'autoscatto .....	3,	50,	56					
Spia di accensione.....	3,	24,	25					
Spia di carica.....	5,	17,		84				
Spiaggia  .....	43							
Sport  .....	42							
SSCN.....		92						
Stampa.....	78,	81,		27,		29		
Stampa data								
.....	22,	98,		52,		54,		72

Stampa diretta .....	81, 	24
Stampa DPOF .....		31
Stampante .....	81, 	24
Standard video .....	99, 	82
Suono pulsante .....	99, 	78
Suono scatto.....	99, 	78
Super vivace <b>V</b> .....		47

## **I**

Teleobiettivo.....		29
Televisori .....	81, 	22
Tempo di posa.....		30
Tempo di registrazione rimanente .....		64
Timer sorriso .....	64, 	49
Tramonto 		43

## **V**

Valore di apertura.....		30
Vano batteria .....		5
Verifica occhi aperti.....	64, 	50
Versione firmware .....	99, 	91
ViewNX 2 .....		82
Visualizzazione calendario.....		75
Visualizzazione miniature .....		75
Volume .....	96, 	60

## **W**

WAV .....		92
-----------	---	----

## **Z**

Zoom digitale .....	98, 	77
---------------------	---	----

Zoom in riproduzione .....		74
----------------------------	--	----

È severamente vietata la riproduzione parziale o totale di questo manuale (tranne la breve citazione negli articoli o nelle rassegne critiche) senza autorizzazione scritta da NIKON CORPORATION.

**NIKON CORPORATION**

© 2013 Nikon Corporation



YP3B01(1H)  
6MN1131H-01