



**Mikrowellengerät
mit 20 Liter Garraum
NMW 302**

Bedienungsanleitung

Vorwort

Diese Bedienungsanleitung hilft Ihnen beim

- bestimmungsgemäßen und
- sicheren

Gebrauch Ihres Mikrowellengeräts.

Die Zielgruppe dieser Bedienungsanleitung

Die Gebrauchsanleitung richtet sich an jede Person, die das Mikrowellengerät

- aufstellt,
- bedient,
- oder entsorgt.

Die Gestaltungsmerkmale dieser Bedienungsanleitung

Verschiedene Elemente der Bedienungsanleitung sind mit festgelegten Gestaltungsmerkmalen versehen. So können sie leicht feststellen, ob es sich um

normalen Text,

- Aufzählungen oder
 - ➔ Handlungsschritte
- handelt.

Inhaltsverzeichnis

Allgemeine Sicherheitshinweise	4
Störungen (Interferenzen)	7
Wie Sie das Mikrowellengerät vorbereiten	8
Auspacken und auf Beschädigungen prüfen	8
Das Mikrowellengerät aufstellen	8
Beschreibung des Mikrowellengeräts	9
Die Bestandteile des Mikrowellengeräts	9
Das Bedienfeld	10
Wie Sie das Mikrowellengerät bedienen	11
Wie Sie Flüssigkeiten im Mikrowellengerät erhitzen	11
Wie Sie mit dem Mikrowellengerät erhitzen	12
Wie Sie Einstellungen rückgängig machen	15
Wie Sie die Kindersicherung ein- und ausschalten	16
Wie Sie das Mikrowellengerät pflegen	17
Wie sie das Mikrowellengerät reinigen	17
Wie Sie Gerüche beseitigen	18
Wie Sie Störungen beheben	19
Wie Sie den Hersteller erreichen	20
Wie Sie das Mikrowellengerät entsorgen	20
Technische Daten	20



Allgemeine Sicherheitshinweise

Um die Gefahr von Bränden, Stromschlägen und Verletzungen oder übermäßiger Mikrowellenabstrahlung zu reduzieren beachten Sie bitte Folgendes:

- Lesen Sie alle Anweisungen in dieser Bedienungsanleitung sorgfältig durch und beachten Sie diese, wenn Sie das Mikrowellengerät in Betrieb nehmen.
- Benutzen Sie das Mikrowellengerät zu dem in dieser Bedienungsanleitung beschriebenen bestimmungsgemäßen Gebrauch. Verwenden Sie das Gerät zu keinem anderen Zweck als zum Erhitzen von Lebensmitteln. Verwenden Sie das Mikrowellengerät nicht zum Trocknen oder zur Lagerung von Kleidungsstücken, Papier oder anderen Nicht-Lebensmitteln.
- Verwenden Sie das Mikrowellengerät nicht zum Frittieren oder zum Sterilisieren von Gegenständen.
- Kinder dürfen das Gerät nur unter Aufsicht benutzen.
- Verwenden Sie das Mikrowellengerät nur, wenn es ordnungsgemäß arbeitet, weder beschädigt noch heruntergefallen ist.
- Ziehen Sie den Netzstecker, wenn Sie das Mikrowellengerät längere Zeit nicht benutzen.
- Öffnen Sie nicht das Gehäuse des Mikrowellengeräts.
- Versuchen Sie nie, das Mikrowellengerät selbst zu reparieren.
- Entfernen Sie niemals Teile wie den Fuß, die Kupplung, Schrauben etc. vom Mikrowellengerät.
- Stecken Sie keine Gegenstände durch die Lüftungsschlitze in das Innere des Mikrowellengeräts.
- Verhindern Sie dass Flüssigkeiten in das Mikrowellengerät eindringen.
- Halten Sie die Tür und den Rahmen immer sauber. Verschmutzungen an der Tür können dazu führen, dass die Tür nicht mehr richtig schließt.
- Nehmen Sie das Mikrowellengerät nicht in Betrieb, wenn es leer ist. Hierbei kann das Gerät beschädigt werden.
- Der Drehteller, die Lagerung des Drehtellers, die Kupplung und der Rollring müssen an der richtigen Position sein, wenn Sie das Mikrowellengerät benutzen.
- Entfernen Sie nicht die Antriebswelle des Drehtellers.
- Entfernen Sie Drahtverschlüsse an Beuteln, bevor Sie diese in das Mikrowellengerät legen.

- Überhitzen Sie die Lebensmittel im Garraum nicht. Überwachen Sie das Mikrowellengerät sorgfältig, wenn sich Papier, Plastik oder andere brennbare Materialien zur Vereinfachung des Garvorgangs im Garraum befinden.
- Sollte sich Material im Garraum entzünden, halten Sie die Gerätetür geschlossen, schalten Sie das Gerät aus oder stellen Sie den Strom über die Sicherung ab.
- Verwenden Sie das Mikrowellengerät nicht zum Einkochen. Mikrowellengeräte sind nicht dazu geeignet. Nicht ordnungsgemäß eingekochte Lebensmittel können schlecht werden und bei Verzehr eine Gefahr darstellen.
- Garen Sie Lebensmittel mit Häuten oder fester Schale, wie z. B. Eigelb, Kartoffeln, oder Hähnchenleber nur, wenn Sie die Schale einige Male mit einer Gabel eingestochen haben.
- Garen Sie keine Eier mit Schale, da sie sonst explodieren. Auch pochierte Eier können während des Garens explodieren. Stellen Sie sicher, dass die Lebensmittel abgedeckt sind und lassen Sie diese nach dem Garen eine Minute lang stehen, bevor Sie die Abdeckung abnehmen.
- Garen Sie keine Lebensmittel in verschlossenen Behältern, da sie explodieren können.
- Garen sie Lebensmittel niemals direkt auf dem Drehteller.
- Benutzen Sie nur mikrowellengeeignetes Geschirr. Achten Sie dabei auf Hinweise des Herstellers.
 - Verwenden Sie keine Metallpfannen oder Geschirr mit Metallgriffen.
 - Verwenden Sie keine Behälter mit Gold- oder Silberverzierungen. Die Verzierung kann beschädigt werden und es entstehen Funken beim Garen.
 - Verwenden Sie keine Drahtverschlüsse an Plastiktüten.
 - Verwenden Sie kein Geschirr aus Melamin, da diese ein mikrowellenabsorbierendes Material enthalten. Dies kann dazu führen, dass das Geschirr bricht oder verkohlt oder die Gargeschwindigkeit reduziert wird.
 - Verwenden Sie keine Gefäße mit einer verengten Öffnung, wie zum Beispiel Flaschen.
- Verwenden Sie nur für das Garen im Mikrowellengerät geeignete Thermometer. Beachten Sie die Hinweise des Herstellers.

- Verwenden Sie keine Kunststoff-Behälter im Grillbetrieb, da diese durch den Grill beschädigt werden können.
- Beachten Sie bitte, dass im Mikrowellengerät hauptsächlich die Speisen und Flüssigkeiten in einem Behälter erhitzt werden und nicht das Behältnis selbst. Obwohl der Deckel eines Behältnisses nicht heiß ist, wenn Sie es aus dem Mikrowellengerät nehmen, entsteht beim Abnehmen des Deckels die gleiche Menge an Dampf und Spritzern wie beim konventionellen Garvorgang.
- Prüfen Sie immer die Temperatur des Garguts, besonders, wenn Sie Lebensmittel oder Flüssigkeiten für Babys erhitzen. Es ist empfehlenswert niemals Lebensmittel oder Flüssigkeiten zu sich zu nehmen, die direkt aus dem Mikrowellengerät kommen. Warten Sie einige Minuten ab und rühren Sie die Lebensmittel oder die Flüssigkeit um, bis sich die Hitze gleichmäßig verteilt hat.
- Bei bestimmten Lebensmitteln besteht Verbrennungsgefahr durch Siedeverzug. Warten Sie bei Lebensmitteln die aus einer Mischung von Fett und Wasser bestehen, z. B. Brühe, etwa 30 bis 60 Sekunden ab, bevor Sie die Lebensmittel aus dem Mikrowellengerät nehmen. Die Mischung kann sich so absetzen. Sie verhindern so ein plötzliches Sieden, wenn ein Löffel in das Lebensmittel oder die Flüssigkeit gestellt wird oder ein Brühwürfel hinzugefügt wird.
Um Siedeverzug zu verhindern können Sie auch einen Löffel aus Metall vor dem Garen in das Gefäß stellen. Achten Sie dabei darauf, dass der Löffel an keiner Stelle die Wände des Mikrowellengeräts oder den Grill berührt, da dies zu Schäden am Gerät führen kann.

Störungen (Interferenzen)

Durch das Mikrowellengerät können Störungen bei Radios, Fernsehern oder ähnlichen Geräten auftreten. Durch folgende Maßnahmen können Störungen beseitigt oder reduziert werden:

- Reinigen Sie die Tür und die Dichtungsoberflächen des Mikrowellengeräts.
- Stellen Sie das Radio, den Fernseher etc. soweit wie möglich vom Mikrowellengerät entfernt auf.
- Verwenden Sie eine ordnungsgemäß installierte Antenne für das Radio, den Fernseher etc., damit ein guter Empfang sichergestellt ist.

Wie Sie das Mikrowellengerät vorbereiten

Auspacken und auf Beschädigungen prüfen

- Entnehmen Sie sämtliches Verpackungsmaterial vollständig aus dem Garraum des Mikrowellengeräts.

Das Gehäuse des Mikrowellengeräts ist zum Schutz mit einer Kunststoffolie überzogen.



Achtung!

Entfernen Sie vollständig die Folie vom Gehäuse des Mikrowellengeräts. Die Folie könnte sonst während des Betriebs die Entlüftung behindern. Das Mikrowellengerät könnte beschädigt werden.

Untersuchen Sie das Gerät nach dem Auspacken auf sichtbare Defekte wie

- fehlerhafte Ausrichtung der Tür
- Beschädigungen an der Tür
- Dellen oder Löcher in Türfenster und Display
- Dellen am Gehäuse



Verletzungsgefahr!

Sollte einer der oben genannten Defekte sichtbar sein, verwenden Sie das Mikrowellengerät nicht. Es besteht sonst Verletzungsgefahr oder das Gerät kann beschädigt werden.

Das Mikrowellengerät aufstellen

Das Mikrowellengerät wiegt 15,5 kg. Stellen Sie es auf eine ebene Fläche, die dieses Gewicht tragen kann.

Stellen Sie das Gerät nicht in der Nähe von Quellen auf, die hohe Temperaturen und Wasserdampf erzeugen.

Stellen Sie keine Gegenstände auf das Mikrowellengerät.

Halten Sie den Mindestabstand des Mikrowellengeräts seitlich zur Wand von 8 cm und nach hinten zur Wand von 10 cm ein.

Beschreibung des Mikrowellengeräts

Die Bestandteile des Mikrowellengeräts

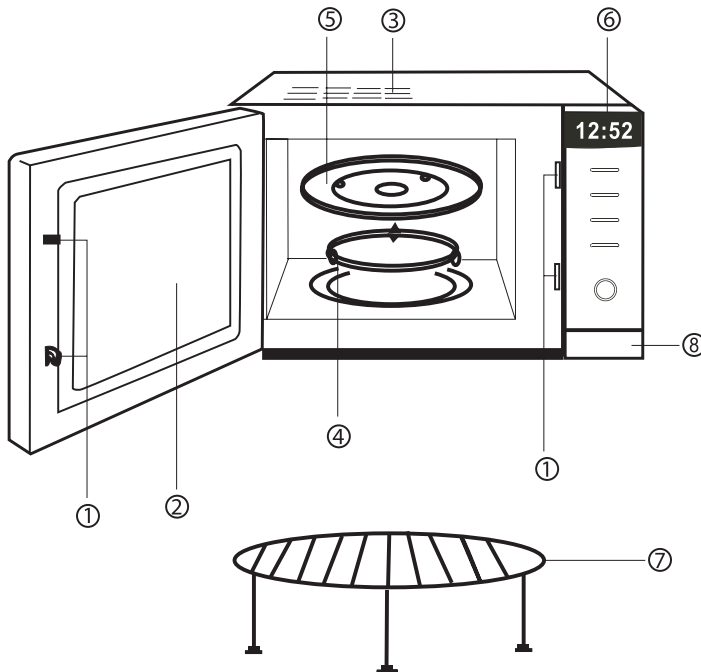

- 1 Sicherheitsverschlüsse der Tür
- 2 Garraum-Fenster
- 3 Garraum-Entlüftung
- 4 Lagerung des Drehtellers
- 5 Drehteller
- 6 Bedienfeld
- 7 Grillrost
- 8 Türöffner

Das Bedienfeld

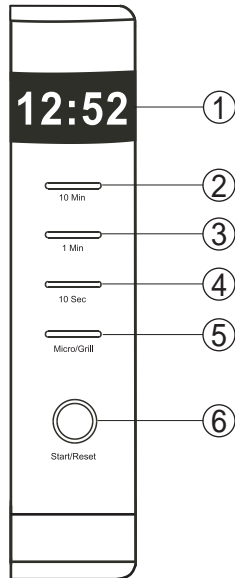

1 Anzeige (Display)

TIME-Tasten:

2 10- Minuten -Taste

3 1-Minuten-Taste

4 10- Sekunden-Taste

5 Funktionswahl-Taste MICRO/GRILL

6 Taste START/RESET

Wie Sie das Mikrowellengerät bedienen

Wie Sie Flüssigkeiten im Mikrowellengerät erhitzen



Achtung!

Sie dürfen keinesfalls den mitgelieferten Grillrost bei der Mikrowellen-Funktion verwenden. Die Mikrowelle kann beschädigt werden.

Sie können in dem Mikrowellengerät mit nur einem Tastendruck zum Beispiel eine Tasse Wasser erhitzen.

- ➔ Stellen Sie den Behälter mit der Flüssigkeit in das Mikrowellengerät.
- ➔ Schließen Sie die Tür des Geräts.
- ➔ Drücken Sie die START-Taste.

Das Mikrowellengerät erhitzt das Wasser jetzt eine Minute lang mit voller Leistung.

Sie können die Garzeit bis auf maximal 30 Minuten verlängern.

- ➔ Drücken Sie dazu wiederholt die START-Taste, bis Sie die gewünschte Garzeit eingestellt haben. Mit jedem Drücken verlängern Sie die Garzeit um eine Minute.

Nach Ende der Garzeit schaltet das Mikrowellengerät ab und Sie hören fünf Signaltöne als Zeichen.

Hinweise:

- Wenn Sie während der Garzeit die START-Taste zwei Sekunden gedrückt halten, wird das Mikrowellengerät abgeschaltet.
- Wenn Sie die START-Taste bei geöffneter Tür drücken, beenden Sie das eingestellte Programm.

Wie Sie mit dem Mikrowellengerät erhitzen

Automatisches Erhitzen mit voller Leistung

- Stellen Sie den Behälter mit dem Gargut in den Garraum und schließen Sie die Tür des Mikrowellengeräts.
- Stellen Sie die Garzeit mit den TIME-Tasten ein.

Die maximale Garzeit ist 60 Minuten.

- Drücken Sie die START-Taste.

Das Mikrowellengerät beginnt das Gargut zu erhitzen. Nach Ablauf der eingestellten Zeit schaltet sich das Mikrowellengerät automatisch ab.

Wie Sie die Leistung des Mikrowellengeräts einstellen

Mit der Funktionswahl-Taste MICRO/GRILL 5 können Sie die verschiedenen Leistungsstufen für das Erhitzen und das Auftauen von Speisen sowie die Grillfunktion einstellen. Drücken Sie wiederholt auf die Funktionswahl-Taste 5. Die Einstellung beginnt bei Stufe „P10“: = 100% Leistung

Anzahl der Tastendrucke	Anzeige im Display	Modus	Leistung in Watt
1	P10	Mikrowelle	800
2	P7	Mikrowelle	560
3	P5	Mikrowelle	400
4	P3	Mikrowelle	240
5	P1	Mikrowelle	80
6	DEF	Auftauen	
7	G-1	Grillen	1.100
8	G-2	Grillen	550
9	C-1	Kombination	440 Mikrow. 495 Grill
10	C-2	Kombination	240 Mikrow. 770 Grill

Wie Sie mit der Mikrowelle Speisen erhitzen



Achtung!

Sie dürfen keinesfalls den mitgelieferten Grillrost bei der Mikrowellen-Funktion verwenden. Die Mikrowelle kann beschädigt werden.

- Stellen Sie den Behälter mit dem Gargut in das Mikrowellengerät und schließen Sie die Tür des Geräts.
- Drücken Sie mehrfach die Funktionswahl-Taste, bis Sie die gewünschte Leistung eingestellt haben.
- Drücken Sie die TIME-Tasten, bis Sie die gewünschte Garzeit eingestellt haben.

Die maximale Garzeit ist 60 Minuten.

- Drücken Sie die START-Taste.

Das Mikrowellengerät beginnt das Gargut zu erhitzen. Nach Ablauf der eingestellten Zeit schaltet sich das Gerät automatisch ab.

Wie Sie Gefriergut mit dem Mikrowellengerät auftauen



Achtung!

Sie dürfen keinesfalls den mitgelieferten Grillrost bei der Auftau-Funktion verwenden. Die Mikrowelle kann beschädigt werden.

Hinweis: Sie können Gefriergut bis zu maximal zwei Kilogramm Gewicht auftauen. Das Gerät berechnet aus dem Gewicht automatisch die Auftauzeit.

- Stellen Sie den Behälter mit dem Gefriergut in den Garraum und schließen Sie die Tür des Mikrowellengeräts.
- Drücken Sie sechsmal die Funktionswahl-Taste, bis im Display „DEF“ angezeigt wird, um die Auftau-Funktion auszuwählen.
- Geben Sie das Gewicht des Gefriergutes ein. Drücken sie die TIME-Tasten bis das Gewicht des Gefriergutes im Display angezeigt wird. Für je 100 g Gewicht drücken Sie die TIME-Taste (10 Sekunden) einmal, für ein Kilogramm Gewicht die TIME-Taste (1 Minute) einmal.

Beispiel: Für Gefriergut mit 1.400 g Gewicht müssen Sie die TIME-Taste (1 Minute) einmal und die TIME-Taste (10 Sekunden) viermal drücken.

→ Drücken Sie die START-Taste.

Das Mikrowellengerät errechnet die optimale Auftauzeit und beginnt mit dem Auftauvorgang.

Wie Sie mit dem Mikrowellengerät grillen

- Legen Sie das Grillgut auf den Grillrost.
- Schließen Sie die Tür des Mikrowellengeräts.
- Drücken Sie die Funktionswahl-Taste, um die Grill-Funktion auszuwählen (GRILL).

Die Grill-Funktion bietet Ihnen zwei Grilleinstellungen und zwei Kombinationseinstellungen.

- Grilleinstellung 1: 100 % Leistung des Grills. Auf dem Display wird „G-1“ angezeigt.
- Grilleinstellung 2: 50 % Leistung des Grills. Auf dem Display wird „G-2“ angezeigt.

Hinweis: Die maximale Grillzeit beträgt 60 Minuten.

- Drücken Sie die TIME-Tasten, bis Sie die gewünschte Grillzeit eingestellt haben.
- Drücken Sie dann die START-Taste.

Bei den Grill-Einstellungen G-1 und G-2 werden Sie nach der Hälfte der Garzeit mit zwei Signaltönen daran erinnert, das Grillgut zu wenden. Der Grillvorgang wird automatisch für eine Minute unterbrochen.

- Öffnen Sie die Tür des Mikrowellengeräts, wenden Sie das Grillgut und schließen Sie die Tür.

- Drücken Sie die START-Taste, um den Grill wieder einzuschalten und die zweite Hälfte der Garzeit zu starten.

Hinweis: Wenn Sie das Grillgut nicht wenden, wird der Grillvorgang nach einer Minute automatisch fortgesetzt.

- Kombinationseinstellung 1: 45 % Leistung des Grills und 55 % Leistung der Mikrowelle
Auf dem Display wird „C-1“ angezeigt.
- Kombinationseinstellung 2: 70 % Leistung des Grills und 30 % Leistung der Mikrowelle
Auf dem Display wird „C-2“ angezeigt.

Wie Sie Einstellungen rückgängig machen

Bei geöffneter Tür:

- Drücken Sie auf die START/RESET-Taste um Einstellungen und die Wahl des Garmodus zu löschen.

Bei geschlossener Tür:

- Drücken Sie die START/RESET-Taste, um das gewählte Garprogramm zu starten.

Im Pause-Modus wird das Garprogramm fortgesetzt, wenn Sie die START/RESET-Taste drücken.

- Drücken Sie die START/RESET-Taste während des Garens, um das Mikrowellengerät abzuschalten.

Wie Sie die Kindersicherung ein- und ausschalten

Sie können mit der Kindersicherung verhindern, dass Kinder das Mikrowellengerät unbeaufsichtigt einschalten.

Hinweis: Bei eingeschalteter Kindersicherung leuchtet ein Rechteck im Display und die Tasten des Mikrowellengeräts sind ohne Funktion.

- ➔ Drücken Sie die TIME-Tasten (10 Sekunden) und (1 Minute) gleichzeitig und halten Sie diese für zwei Sekunden gedrückt.

Die Kindersicherung ist jetzt eingeschaltet.

- ➔ Um die Kindersicherung wieder auszuschalten, drücken Sie erneut die TIME-Tasten (10 Sekunden) und (1 Minute) gleichzeitig und halten Sie diese für zwei Sekunden gedrückt.

Wie Sie das Mikrowellengerät pflegen



Gefahr eines Stromschlags!

Schalten Sie das Mikrowellengerät aus und ziehen Sie den Netzstecker aus der Steckdose, bevor Sie das Gerät reinigen. Sie können sich sonst verletzen oder das Mikrowellengerät beschädigen.

Wenn Feuchtigkeit in das Mikrowellengerät eindringt, können die elektronischen Bauteile beschädigt werden. Achten Sie daher immer darauf, dass keine Flüssigkeit durch die Lüftungsschlitze in das Geräteinnere gelangt.

Benutzen Sie keine aggressiven oder scheuernden Reinigungsmittel und keine Lösungsmittel. Kratzen Sie Verschmutzungen nicht mit harten Gegenständen ab.

Wie sie das Mikrowellengerät reinigen

- Reinigen Sie das Gehäuse des Mikrowellengeräts mit einem leicht mit milder Seifenlauge befeuchtetem weichen Tuch.

Halten Sie das Innere des Garraums immer sauber.

- Wischen Sie Spritzer und andere Lebensmittelreste mit einem weichen angefeuchteten Tuch von den Wänden des Garraums ab. Wenn der Garraum stark verschmutzt ist, können Sie eine milde Seifenlösung benutzen. Benutzen Sie keine starken Reinigungsmittel und kratzen Sie Verschmutzungen nicht mit harten Gegenständen ab.
- Reinigen Sie das Gehäuse und das Bedienfeld mit einem weichen angefeuchteten Tuch. Benutzen Sie keine anderen Reinigungsmittel, da Sie sonst das Mikrowellengerät beschädigen können.

Hinweis: Wenn Sie das Gerät bei hoher Luftfeuchtigkeit betreiben, kann die Tür des Geräts beschlagen. Das ist kein Zeichen für eine Beschädigung. Wischen Sie den Dampf mit einem weichen Tuch ab.

Von Zeit zu Zeit kann es nötig sein, den Drehteller zu reinigen.

- Nehmen Sie den Drehteller aus dem Garraum und reinigen Sie ihn wie normales Geschirr.

Reinigen Sie die Lagerung des Drehtellers und den Boden des Garraums regelmäßig. Sie verhindern so Verschmutzungen, die zu lauten Geräuschen beim Betrieb der Mikrowelle führen können.

- Wischen Sie den Boden und die Lagerung des Drehtellers mit einer milden Seifenlösung oder warmem Wasser ab.

Sie können die Lagerung auch aus dem Garraum herausnehmen und sie wie normales Geschirr reinigen. Achten Sie darauf, dass Sie die Lagerung wieder in der richtigen Position einsetzen.

Wie Sie Gerüche beseitigen

Sie können Gerüche mit einer Mischung aus Wasser, Zitronenschalen und Zitronensaft aus dem Mikrowellengerät entfernen.

- Füllen Sie die Mischung in eine tiefe Schale aus mikrowellengeeignetem Material.
- Schließen sie die Tür, stellen Sie fünf Minuten Garzeit ein und schalten Sie das Mikrowellengerät ein.
- Nehmen Sie die Schale nach Ende der Garzeit aus dem Mikrowellengerät heraus und wischen Sie den Garraum mit einem Tuch gründlich trocken.

Wenn die Lampe im Garraum ersetzt werden muss, setzen Sie sich bitte mit Ihrem Fachhändler in Verbindung. Wechseln Sie die Lampe nicht selbst aus.

Wie Sie Störungen beheben

Führen Sie folgende Schritte durch, wenn das Gerät nicht funktioniert, oder im Display keine Meldung angezeigt wird:

- Prüfen Sie, ob der Netzstecker des Mikrowellengeräts ordnungsgemäß eingesteckt ist. Sollte dies nicht der Fall sein, ziehen Sie den Stecker aus der Steckdose, und stecken Sie den Stecker ordnungsgemäß wieder ein.
- Überprüfen Sie, ob eine Sicherung ausgelöst wurde. Ist die Sicherung in Ordnung, überprüfen Sie die Steckdose mit Hilfe eines anderen Geräts.

Wenn das Mikrowellengerät keine Leistung erbringt:

- Prüfen Sie ob die Zeitschaltuhr eingestellt ist.
- Prüfen Sie, ob die Tür ordnungsgemäß geschlossen ist. Andernfalls funktioniert das Mikrowellengerät nicht.

Wenn Sie mit den oben genannten Schritten das Problem nicht lösen können, wenden Sie sich bitte an das nächste autorisierte Service-Center.



Verletzungsgefahr!
Versuchen Sie niemals, das Mikrowellengerät selbst zu reparieren, da Sie sich verletzen können.

Wie Sie den Hersteller erreichen

DGC GmbH
Spöttingerstraße 2b
D-86899 Landsberg

Wie Sie das Mikrowellengerät entsorgen



Altgeräte sind kein wertloser Abfall. Durch umweltgerechte Entsorgung können wertvolle Rohstoffe wieder gewonnen werden. Erkundigen Sie sich in Ihrer Stadt- oder Gemeindeverwaltung nach Möglichkeiten einer umwelt- und sachgerechten Entsorgung des Gerätes.

Das Gerät ist mit dem CE-Zeichen gekennzeichnet und entspricht damit den wesentlichen Anforderungen der Europäischen Richtlinie 89/336 EWG, elektromagnetische Sicherheit.

Dieses Gerät ist entsprechend der Richtlinie 2002/96/EG über Elektro- und Elektronik-Altgeräte (WEEE) gekennzeichnet.

Dieses Produkt darf am Ende seiner Lebensdauer nicht über den normalen Haushaltsabfall entsorgt werden, sondern muss an einem Sammelpunkt für das Recycling von elektrischen und elektronischen Geräten abgegeben werden. Das Symbol auf dem Produkt, der Gebrauchsanleitung oder der Verpackung weist darauf hin. Die Werkstoffe sind gemäß ihrer Kennzeichnung wiederverwertbar. Mit der Wiederverwendung, der stofflichen Verwertung oder anderen Formen der Verwertung von Altgeräten leisten Sie einen wichtigen Beitrag zum Schutze unserer Umwelt.

Technische Daten

Stromversorgung	230 V-50 Hz, 1.280 W
Leistungsabgaben	800 W(Mikrowelle); 1100 W (Grill)
Mikrowellenfrequenz	2.450 MHz
Außenabmessungen (Breite x Tiefe x Höhe)	470 mm x 377 mm x 282 mm
Garraumabmessungen (Breite x Tiefe x Höhe)	315 mm x 330 mm x 195 mm
Garrauminhalt	20 Liter
Drehteller	Ø 245 mm
Gewicht	ca. 15,5 kg

Technische Änderungen vorbehalten.