

DVR Bermuda

DVD VIDEO RECORDER

SEG

TABLE DES MATIERES

À PROPOS DE CE MANUEL	2
INFORMATION DE SÉCURITÉ	3
ATTENTION	3
CARACTERISTIQUES GENERALES	4
REMARQUES SUR LES DISQUES CD-R/RW, DVD-R/RW ET DVD+R/RW	5
CONSIGNES DE SÉCURITÉ	6
BRANCHEMENTS	8
1. INTRODUCTION	11
1.1 LA TÉLÉCOMMANDE	11
1.1.1) Préparer la télécommande pour opération	13
1.2 FONCTIONS DU PANNEAU AVANT	14
1.3 BRANCHEMENTS DU PANNEAU AVANT	15
1.4 BRANCHEMENTS DU PANNEAU ARRIÈRE	15
1.5 ICONES VFD	16
1.6 MESSAGES SUR L'ÉCRAN D'AFFICHAGE DU DVD ENREGISTREUR	17
1.7 DISQUES COMPATIBLES	18
2. INSTALLATION DE VOTRE DVD ENREGISTREUR	19
2.1 MENU D'INSTALLATION	19
2.1.1 Configuration initiale	19
2.1.2 UTILISATION DU MENU	20
2.2 MENU DE CONFIGURATION	21
2.2.1 ENREGISTREMENT	21
2.2.1.1 MARQUEUR DE CHAPITRE AUTOMATIQUE	21
2.2.1.2 QUALITÉ D'ENREGISTREMENT	21
2.2.1.3 APS	21
2.2.1.4 MODIFICATION DE CHAÎNE	22
2.2.1.5 TABLEAU DE PROGRAMMES	23
2.2.1.6 MENU DE REGLAGE DU TIMER	23
2.2.1.7 CHOIX DU PAYS	23
2.2.2 IMAGE	24
2.2.2.1 TYPE DE TÉLÉVISEUR	24
2.2.2.2 ÉCRAN DE TÉLÉVISEUR	24
2.2.2.3 ÉCONOMISEUR D'ÉCRAN	25
2.2.2.4 FORMAT DE SORTIE VIDEO (option)	25
2.2.3 SON	25
2.2.3.1 DOWNMIX	25
2.2.3.2 SORTIE LPCM	26
2.2.3.3 SORTIE S-PDIF	26
2.2.3.4 ÉTENDUE DYNAMIQUE	26
2.2.3.5 CONFIGURATION DES ENCEINTES	26
2.2.4 LANGUE	27
2.2.4.1 LANGUE OSD	27
2.2.4.2 LANGUE AUDIO	27
2.2.4.3 LANGUE DE SOUS-TITRAGE	27
2.2.4.4 LANGUE DU MENU DISQUE	27
2.2.5 DATE/HEURE	27
2.2.5.1 CONFIGURATION DATE-HEURE	27
2.2.5.2 PROGRAMME	28
2.2.5.3 DATE (jj / mm/ aaaa)	28
2.2.5.4 HEURE (hh : mn)	28
2.2.6 PRÉFÉRENCES	28
2.2.6.1 EFFACER UN DISQUE	28
2.2.6.2 CONTRÔLE PARENTAL	28
2.2.6.3 CONFIGURATIONS D'USINE	29
2.2.6.4 TEMPS DE VEILLE	29
2.2.6.5 ÉCONOMIE D'ÉNERGIE	29
2.2.6.6 AV-2	30
2.2.6.7 INSCRIPTION DIVX (option)	30
2.3 MENUS D'AFFICHAGE	31
2.4 MENU D'ÉDITION DE DISQUE	33
2.5 MENU D'ÉDITION DE TITRE	34
2.6 ÉDITER UN TITRE	34
3. LECTURE	35
3.1 Préparation pour lecture (tous les disques)	35
3.2 Insérer un disque dans le tiroir-disque	36
3.3 Lecture de base (DVD, VCD, SVCD, CD-DA, MP3, JPEG, MPEG, DivX*)	36
3.4 Arrêt de la lecture (DVD, VCD, SVCD, CD-DA, MP3, JPEG, MPEG, DivX*)	36
3.5 Pause de la lecture (TOUS LES DISQUES)	37

*: Facultatif.

3.6 Enlever un disque (TOUS LES DISQUES).....	37
3.7 Répéter une lecture	37
3.8 Répéter un passage spécifique de A à B (DVD, VCD, SVCD, CD-DA, MP3, JPEG, MPEG, DivX*)	37
3.9 Afficher une scène avec vue plus large et rapprochée	38
3.10 Choisir une langue de sous-titrage (DVD, DivX*) (Afficher / Changer la langue de sous-titrage)	38
3.11 Changer la langue audio de la bande son (DVD, DivX*, MPEG)	39
3.12 Changer l'angle de vue de la caméra (DVD)	39
3.13 Lecture avant / arrière rapide	39
3.14 Lecture ralentie avant (DVD, VCD, SVCD)	40
3.15 Sauter en avant ou en arrière (DVD, VCD, SVCD, CD-DA, MP3, JPEG, MPEG, DivX*)	40
3.15.1 Sauter en avant	40
3.15.2 Sauter en arrière	40
3.16 Pas en avant (DVD, VCD, SVCD)	41
3.17 Rechercher un titre ou chapitre spécifique à l'aide de la touche MENU ou TITLE (DVD)	41
3.18 Rechercher un titre ou chapitre spécifique (DVD)	41
3.19 Se déplacer vers un temps écoulé spécifique (DVD, VCD, SVCD)	42
3.20 Rechercher une plage/heure spécifique (CD-DA, MP3, DivX*, MPEG, JPEG).....	42
3.21 Contrôler le temps écoulé/le temps restant (sauf pour JPEG)	43
3.22 Changer le format audio	43
3.23 Contrôle de lecture (VCD/SVCD)	43
3.24 Modes de lecture (CD-DA, MP3, JPEG, MPEG)	43
3.25 Lecture simultanée (JPEG, MP3)	44
4. ENREGISTREMENT MANUEL	44
4.1 Information générale	44
4.2 Configuration d'enregistrement	44
4.3 Choisir une source	44
4.4 Comment démarrer et arrêter le processus d'enregistrement?.....	44
4.5 Comment regarder une autre chaîne durant un enregistrement?.....	45
4.6 Insérer des chapitres	45
4.7 Arrêter l'enregistrement	45
5. PROGRAMMER UN ENREGISTREMENT (TIMER)	45
5.1 Information générale	45
5.2 Comment créer un objet d'enregistrement.....	46
5.3 Comment contrôler, changer ou effacer un enregistrement programmé (minuteur)	46
6. DV*	47
6.1 LECTURE PAR ENTRÉE DV* (OPTION).....	47
6.2 ENREGISTREMENT PAR ENTRÉE DV* (OPTION)	47
7. USB*	47
7.1 LECTURE PAR ENTRÉE USB* (OPTION)	47
7.2 ARCHIVAGE USB* (OPTION)	48
8. LIMITATIONS ET QUELQUES AUTRES FONCTIONS	48
9. SPECIFICATIONS	49
10. FORMATS DivX* AUDIO & VIDEO COMPATIBLES	50
11. GUIDE DE DÉPANNAGE	51

À PROPOS DE CE MANUEL

Les instructions se trouvant dans ce manuel décrivent les commandes du DVD enregistreur. Vous pouvez aussi utiliser les commandes de la télécommande qui ont le même nom que celles du DVD.

Chers Clients

Nous vous remercions d'avoir acheté cet enregistreur DVD+R/RW.

Nous vous recommandons vivement d'étudier soigneusement les consignes d'utilisation avant d'essayer d'actionner l'unité et que vous notez les mesures de sécurité énumérées.

*: **Facultatif.**

INFORMATION DE SÉCURITÉ

ATTENTION

**CLASS 1
LASER PRODUCT**

Ce lecteur DVD est un produit laser de classe 1. Cependant, ce produit utilise un rayon laser visible pouvant vous exposer à des radiations dangereuses.

Assurez-vous d'utiliser le lecteur correctement en suivant les instructions.

Lorsque le lecteur est branché à la prise murale, pour votre propre sécurité, ne placez pas vos yeux près de l'ouverture du tiroir-disque ou d'autres ouvertures afin de regarder à l'intérieur du lecteur.

L'utilisation des commandes ainsi que tout réglage ou toute autre manipulation autres que celles spécifiées pourraient causer une exposition radioactive dangereuse. N'ouvrez pas les revêtements protecteurs et n'essayez pas de réparer vous-même des pièces endommagées. Pour toute réparation, veuillez vous adresser à un personnel qualifié.

ATTENTION

Afin de réduire les risques d'incendie ou d'électrocution, n'exposez pas cet appareil à la pluie ou l'humidité.

Afin de réduire les risques d'incendie ou d'électrocution, ainsi que toute interférence, n'utilisez que les accessoires conseillés.





L'appareil doit être protégé contre les gouttes et les éclaboussures; aucun objet contenant du liquide, par exemple un vase, ne doit être posé dessus.

La fiche d'alimentation principale ou la prise femelle sert de moyen de débranchement ; le moyen de débranchement doit rester facile d'accès.

ATTENTION

Danger d'explosion si la pile n'est pas remplacée correctement. Remplacer uniquement par une pile identique ou de type équivalent.



	ATTENTION RISQUE D'ELECTROCUTION	
	L'éclair muni d'un symbole en forme de flèche, à l'intérieur d'un triangle équilatéral, a pour fonction d'alerter l'utilisateur de la présence d'une "tension dangereuse" non isolée à l'intérieur du châssis de l'appareil qui pourrait être suffisamment élevée pour constituer un risque de choc électrique.	
	Le point d'exclamation à l'intérieur d'un triangle équilatéral a pour fonction d'alerter l'utilisateur de la présence d'instructions importantes pour le bon fonctionnement et l'entretien (maintenance) dans la documentation fournie avec l'appareil.	

*: Facultatif.

CARACTERISTIQUES GENERALES

- 1) Lecture DVD+R/RW, DVD Video, DVD-R/RW, CD Audio, VCD, SVCD, CD-R/RW, MP3, JPEG, enregistrement DVD+R/RW
- 2) Support pour mode de veille à faible consommation d'énergie
- 3) Commande de menu OSD multilingue d'utilisation facile
- 4) Affichage Luminescent Sous Vide (VFD)
- 5) Lecture et enregistrement NTSC/PAL (selon le contenu du disque)
- 6) Enregistrement en qualités différentes (HQ, SP, LP, EP, SLP)
- 7) Enregistrement avec arrêt automatique (One Touch Recording)
- 8) Menu de titres automatique avec images indexées en vignettes
- 9) Finalisation des disques DVD+R
- 10) Ajouter des marqueurs de chapitres
- 11) Ajouter, remplacer, effacer des titres
- 12) Cacher/rendre visibles des chapitres
- 13) Programmation d'enregistrement avec minuter.
- 14) Dolby Digital, LPCM par sorties audio coaxiales et optiques numériques.
- 15) Support multiple rapport de format (Ecran Panoramique 16:9, Format Letterbox 4:3, PAN & SCAN 4:3)
- 16) Prise en charge Multi-audio (jusqu'à 8) (Selon le contenu du disque)
- 17) Support Multi-sous-titrage (jusqu'à 32) (Selon le contenu du disque)
- 18) Support Multi-angle (jusqu'à 9) (Selon le contenu du disque)
- 19) Contrôle parental à 8 niveaux
- 20) Lecture rapide avant et arrière dans 5 vitesses différentes (2x, 4x, 8x, 16x, 32x Lecture rapide avant/arrière)
- 21) Pour DVD; lecture image par image avant et arrière
- 22) Pour DVD / VCD / SVCD; lecture image par image avant
- 23) Pour DVD / VCD / SVCD; lecture avant au ralenti (1/2x, 1/4 x, 1/8x Lecture avant au ralenti)
- 24) Lecture avant au ralenti (1/2x, 1/4 x, 1/8x avant et arrière pour DVD)
- 25) Résolution maximum 5K*5K pour ligne de base, 1280*1024 résolution pour lecture JPEG progressive
- 26) Débit binaire de 8-320 kbit pour lecture MP3
- 27) Recherche Temporelle
- 28) Modes de répétition (Disque, Chapitre, Titre, Plage, Dossier)
- 29) Différents modes de lecture pour CD audio et MP3 (Normal/Aléatoire/Intro)
- 30) Fonction programmation pour CD Audio, MP3 et MPEG
- 31) Lecture simultanée de son et d'images
- 32) Support externe de sous-titrage pour les extensions "smi", "srt", "sub", "txt" avec support pour caractères européens spéciaux en lecture DivX*. (option)
- 33) Support DivX* 3.x, 4.x et 5.x (option)
- 34) ShowView / VideoPlus+ (option)
- 35) Contrôle VPS / PDC
- 36) Programmation minuteur manuelle
- 37) 10 enregistrements avec minuteur
- 38) Répéter A →B
- 39) Entrée/sortie d'antenne (en boucle)
- 40) 2 Prises péritel (scart)
- 41) Entrée/sortie vidéo composite
- 42) Entrée/sortie S-Vidéo
- 43) Sorties audio coaxiales & optiques numériques
- 44) Entrée DV (option)
- 45) Entrée USB* (option)

*: Facultatif.

REMARQUES SUR LES DISQUES CD-R/RW, DVD-R/RW ET DVD+R/RW

- Les disques de types CD-R, DVD+R (enregistrables) et CD-RW, DVD-RW, DVD+RW (réinscriptibles), enregistrés par les utilisateurs, ne peuvent être utilisés qu'après un processus de finalisation.
- Il se peut que des disques CD-R/RW, DVD-R/RW et DVD+R/RW ne puissent pas être utilisés, selon les propriétés du disque, les conditions d'enregistrement et l'endommagement ou la présence de traces sur le disque. La configuration et les propriétés du disque sont déterminées par le matériel et le logiciel utilisés pour faire l'enregistrement. Par conséquent, peuvent se produire les effets non désirés suivants :
 - Certains disques ne pourront absolument pas être joués.
 - Certains disques peuvent provoquer un dysfonctionnement du système après un certain temps.
 - Certaines parties du disque peuvent être omises ou traitées de façon anormale.
- En comparaison avec des disques préenregistrés originaux, le temps de lecture des disques CD-R/RW, DVD-R/RW et DVD+R/RW peut-être plus long.

CONSIGNES DE SÉCURITÉ

Source d'alimentation

L'appareil ne doit être utilisé que s'il a été branché à une prise 220-240 V~ 50 Hz. Veuillez ne pas ouvrir le capot par vous-même. La présence de haute tension dans l'appareil peut mettre votre vie en danger. Veuillez contacter votre agent de service local pour toute aide ou tout conseil. Les réparations ne doivent être effectuées que par un technicien qualifié.

- L'appareil n'est pas débranché de la source de CA d'alimentation (secteur) tant qu'il est encore branché à la prise murale, même si l'appareil lui-même a été éteint.
- Si vous ne comptez pas utiliser l'appareil durant une longue période, assurez-vous d'avoir débranché l'appareil de la prise murale.

Cordon d'Alimentation

Ne placez pas l'appareil, ni un meuble, etc. sur le cordon de d'alimentation (branchement secteur) et évitez qu'il se retrouve coincé. Tenez le cordon d'alimentation par la prise. Ne débranchez pas la prise en tirant sur le cordon et ne touchez jamais le cordon d'alimentation avec vos mains si celles-ci sont mouillées, car cela pourrait causer un court-circuit ou une commotion électrique. Ne nouez jamais le cordon et ne l'attachez pas à d'autres cordons. Les cordons d'alimentation doivent être placés de telle manière que l'on ne puisse pas marcher dessus. Un cordon de raccordement endommagé peut être la cause d'un incendie ou d'une commotion électrique. Vérifiez de temps en temps l'état du cordon d'alimentation. S'il est endommagé, demandez de l'aide au service de dépannage le plus proche. Si le cordon CA d'alimentation doit être remplacé, ceci ne doit être effectué que par un dépanneur professionnel qualifié.

Choix de l'Emplacement

- Veuillez ne pas placer l'appareil dans un endroit exposé à la lumière directe du soleil, trop poussiéreux, ou exposé à des chocs mécaniques ou près de sources de chaleur.
- Posez l'appareil sur une base solide et fiable. Ne placez pas l'appareil sur une surface souple, par exemple un tapis, car ceci pourrait bloquer les trous de ventilation se trouvant à la base.
- Evitez les endroits tels que les pièces très humides, puisque la condensation, qui se produit par exemple dans une cuisine, pourrait provoquer un dysfonctionnement ou endommager l'appareil.
- Le chauffage ou d'autres radiations thermiques placés sous l'appareil peuvent également être à l'origine d'un dysfonctionnement ou endommager l'appareil.
- L'air chaud que dégage l'appareil en fonctionnement doit être chassé par une aération suffisante. Veuillez ne pas placer l'appareil en lieu clos ni le recouvrir.
- Evitez tout contact de l'appareil avec l'eau ou l'humidité. Ne pas utiliser l'appareil près d'une baignoire ou d'une piscine.
- Veiller à une bonne circulation de l'air. Placez l'appareil dans un endroit bien ventilé afin d'éviter l'accumulation de chaleur dans l'appareil.
- Au cas où un objet solide ou un liquide tomberait dans le corps de l'appareil, débranchez l'appareil et faites-le contrôler par un personnel qualifié avant de vous en resservir.



*: Facultatif.

Remarques sur les disques

Comment manipuler vos disques:

- Pour garder le disque propre, tenez le disque par les bords. Ne touchez pas la surface.
- Ne collez pas de papier ou de ruban adhésif sur le disque.
- Si le disque est sali par quelque substance que ce soit, par ex. de la colle, enlevez-la avant de l'utiliser.

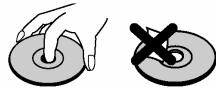

Nettoyage:

- Avant l'utilisation, nettoyez le disque avec un chiffon. Essayez le disque de l'intérieur vers l'extérieur.

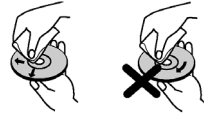

- N'utilisez pas de solvants tel que le benzine ou les diluants, ni les produits nettoyants disponibles dans le commerce et les atomiseurs antistatiques prévus pour les disques vinyle.

Disques à ne pas utiliser:

Seuls les disques portant les marques indiquées dans le paragraphe 1.7 peuvent être utilisés. Nous précisons toutefois que les disques de forme inhabituelle (disques en forme de cœur, d'hexagone, etc.) ne peuvent pas être utilisés. N'essayez pas de jouer de tels disques, ils risquent d'endommager le lecteur.



REMARQUE :

N'utilisez pas de spray ou de produit antistatique pour nettoyer le disque. N'utilisez pas non plus de substances chimiques volatiles telles que benzine ou diluant.

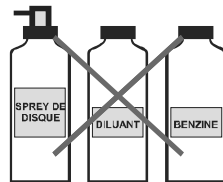

*: Facultatif.

BRANCHEMENTS

Branchement d'antenne

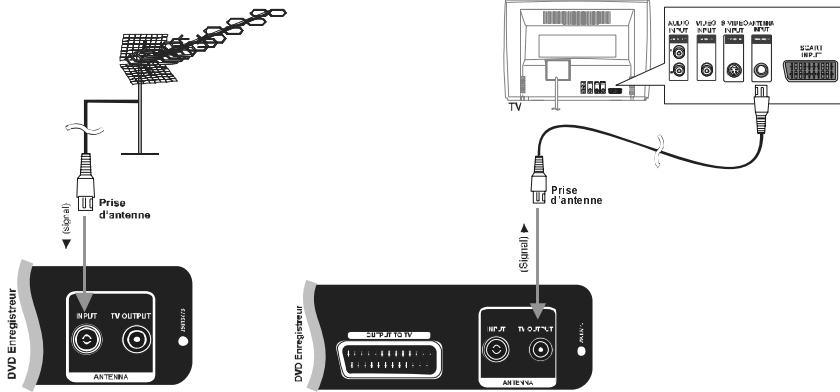
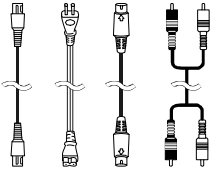

Branchement du câble S-vidéo à la télé

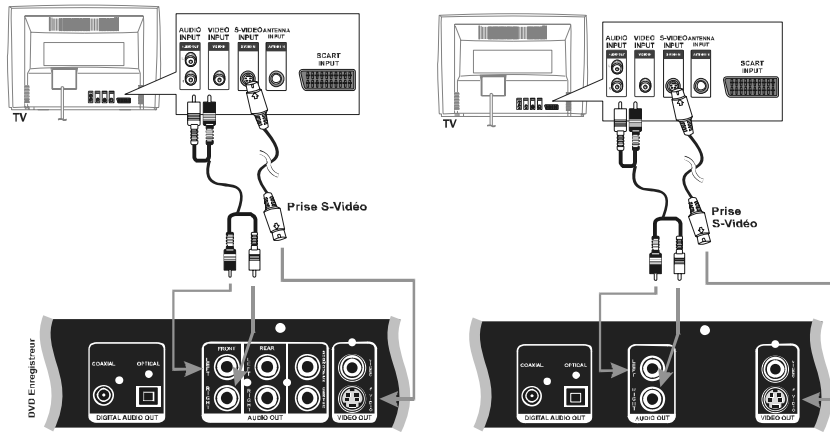

* Facultatif

*: Facultatif.

Les prises de vidéo et sorties audio

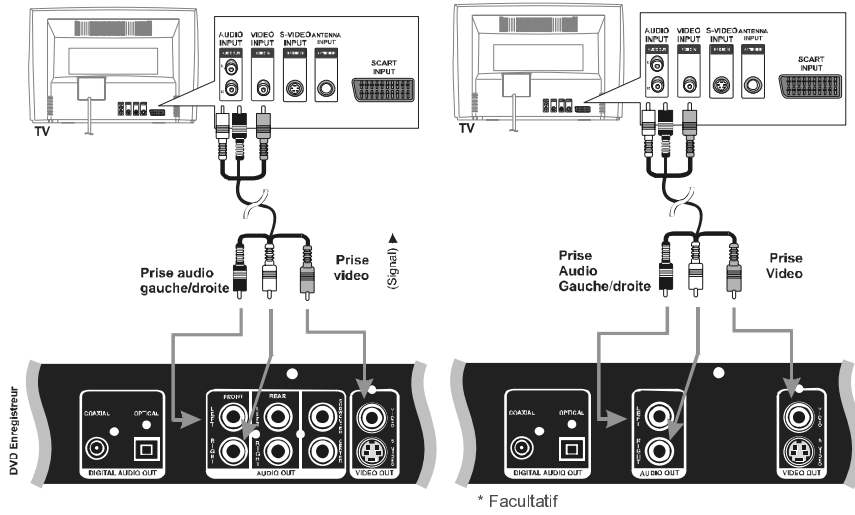

Branchement analogie audio

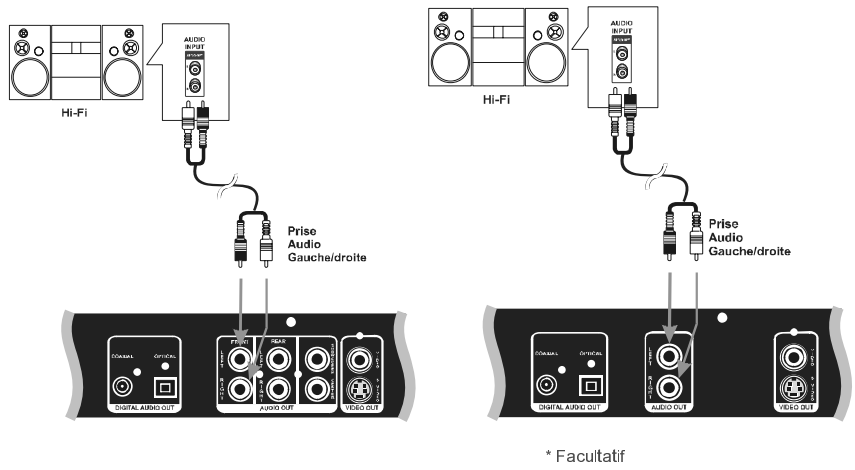

*: Facultatif.

Branchement des unités auditif aux prises audio numérique

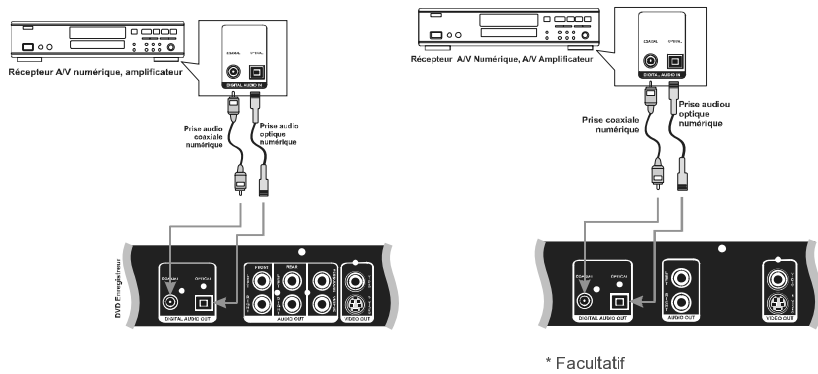

Branchement péritel

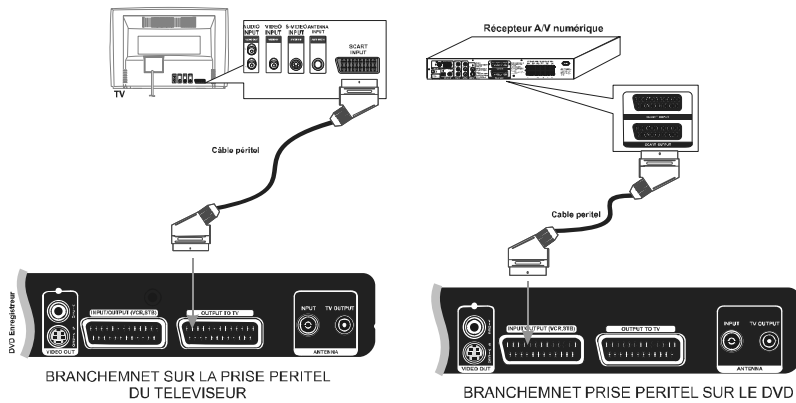

Branchement du panneau avant de DVD enregistreur

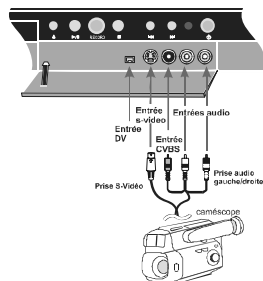

*: Facultatif.

1. INTRODUCTION

1.1 LA TÉLÉCOMMANDE

(Facultatif)

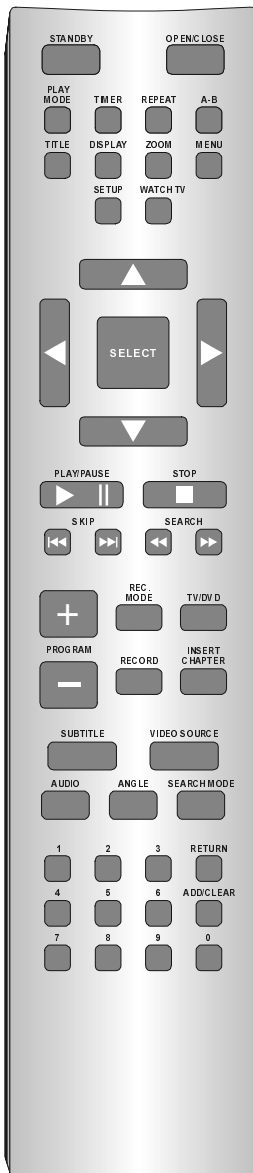

*: Facultatif.

STANDBY	: Pour allumer ou éteindre le lecteur.
OPEN/CLOSE	: Pour ouvrir/fermer le tiroir-disque.
PLAY MODE	: Pour changements du mode de lecture de plages MP3,CD-DA, JPEG et MPEG
TIMER	: Pour programmer un enregistrement ou pour changer/effacer des enregistrement préprogrammés.
REPEAT	: Pour une lecture répétée de titres, chapitres et plages.
A-B	: Répéter un passage d'un point A à un point B.
TITLE	: Pour choisir le menu titre sur les disques DVD si la fonction est supportée par le DVD.
DISPLAY	: Pour ouvrir les menus d'affichage. Pour ouvrir le menu d'édition de titre sur les disques enregistrés.
ZOOM	: Agrandit l'image
MENU	: Affiche le menu DVD ou VCD/SVCD.
SETUP	: Pour ouvrir et fermer le menu du système.
RETURN	: Retourner au menu précédent sur un CD vidéo (VCD). Sert également à retourner au dossier antérieur pour le Menu CD et le Menu de configuration.
WATCH TV (facultatif)	: Pour changer en mode moniteur.
TOUCHES DIRECTIONNELLES:	Pour naviguer à l'intérieur des menus.
(◀▶/▲/▼)	
SELECT	: Pour sélectionner une fonction/valeur.
PLAY/PAUSE(▶/)	: Pour la lecture des disques. Si vous appuyez sur cette touche en cours de lecture, l'opération est interrompue (pause). Utilisez aussi cette touche pour aller en lecture de disque à partir du début en mode moniteur.
STOP (■)	: Arrête la lecture/l'enregistrement.
SKIP (⏮)	: Appuyez sur cette touche en cours de lecture: Chapitre/film précédent ou fichier précédent. Appuyez sur cette touche en mode de pause: Montre l'image précédente chaque fois que vous actionnez la touche.
SKIP (⏭)	: Appuyez sur cette touche en cours de lecture: Chapitre/film suivant ou fichier suivant. Appuyez sur cette touche en mode de pause: Montre l'image suivante chaque fois que vous actionnez la touche.
SEARCH(▶▶)(◀◀)	: Lecture avant rapide et retour rapide en x2, x4, x8, x16 et x32. En mode de pause, ralenti avant et arrière.
REC MODE	: Sélectionne la qualité et la durée d'enregistrement.
TV/DVD	: Active/désactive la prise de sortie PÉRITEL du téléviseur. Vous pouvez ainsi voir un autre programme sur le téléviseur pendant que le DVD enregistreur enregistre un autre programme ou une autre source, sans avoir à débrancher le câble péritel.
RECORD	: Enregistre la source vidéo sélectionnée.
INSERT CHAPTER	: Pour insérez un chapitre manuellement sur un média enregistreur pendant l'enregistrement ou la lecture d'un contenu enregistré en mode d'édition.
SUBTITLE	: Si supporté par le DVD, change la langue de sous-titrage, l'active ou la désactive. (également pour DivX* (option))
VIDEO SOURCE	: Choisit la source vidéo dans l'ordre Tuner TV, entrée péritel, CVBS avant, S-Vidéo avant, DV et disque / USB* (option).
AUDIO	: Si supporté par le DVD, bascule entre les différents formats audio pendant la lecture de DVD.
ANGLE	: Sélectionne l'angle à partir duquel la scène doit être vue. Ceci ne fonctionne que lorsque plusieurs angles existent pour une scène.
SEARCH MODE	: Appuyez sur cette touche pour vous déplacer vers un (e) titre/chapitre/plage/heure désirer sur le disque.
0-9	: Touches numériques: 0-9.
ADD	: Ajouter des fichiers pour créer une liste de lecture en mode de lecture
PROGRAMMATION.	
CLEAR	: Efface le nombre qui vient d'être entré. Efface également les fichiers de la liste de lecture en mode de lecture PROGRAMMATION.
ADD/CLEAR	: Ajoute/efface des fichiers à/de la liste de lecture en mode de lecture
PROGRAMMATION.	
PROGRAM+	: Pour aller sur la chaîne suivante lorsque vous regardez la télévision.
PROGRAM-	: Pour aller sur la chaîne précédente lorsque vous regardez la télévision.

*: Facultatif.

1.1.1) Préparer la télécommande pour opération

La télécommande et ses piles sont emballées séparément dans l'emballage original du DVD enregistreur. Vous devez installer les piles dans la télécommande avant de pouvoir l'utiliser.

- Prenez la télécommande du DVD enregistreur et les piles fournies (2 x 1.5Volt piles) (R03/AAA) .
- Ouvrez le compartiment des piles, insérez les piles comme sur l'image, puis refermez le compartiment.
- La portée de la télécommande est d'environ 5 à 10 mètres.

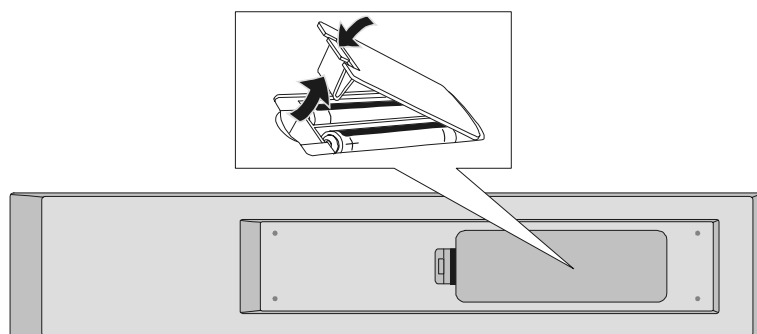



1.2 FONCTIONS DU PANNEAU AVANT

RW200

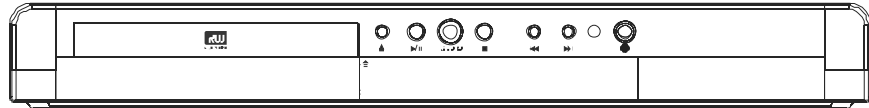

RW300 (facultatif)



STANDBY	: Pour allumer ou éteindre le lecteur.
RECORD	: Enregistre la source vidéo sélectionnée.
OPEN/CLOSE ▲	: Ouvre/ferme le tiroir-disque.
PLAY/PAUSE (▶/⏸)	: Lecture/Pause du disque. Pour tout titre de DVD dont le menu principal offre l'arrêt sur image, ce bouton fonctionne comme "bouton de sélection" (sélectionne l'objet en surbrillance) du menu principal. Sinon le disque empêche cette fonction « lecture / pause » d'agir sur le menu principal et  s'affiche.
STOP (■)	: Arrête la lecture/l'enregistrement.
SKIP FORWARD (▶▶)	: Pour aller sur la chaîne suivante lorsque vous regardez la télévision. /Lecture de chapitre/titre/plage/fichier suivant.
SKIP BACKWARD (◀◀)	: Pour aller sur la chaîne précédente lorsque vous regardez la télévision. /Lecture de chapitre/titre/plage/fichier précédent.
TIROIR-DISQUE	: Placez un disque sur le tiroir-disque.
AFFICHAGES DU PANNEAU AVANT (VFD)	: Indique la durée de lecture, le titre, le chapitre/la plage, etc.

*: Facultatif.

1.3 BRANCHEMENTS DU PANNEAU AVANT

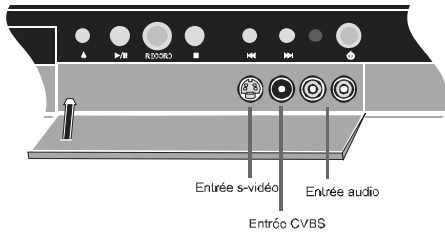

- DV in : Prise d'entrée pour branchement DV. (option)
- USB* in : Prise d'entrée pour branchement USB*. (option)
- S-VIDEO in : Prise S-Vidéo: Branchement de source S-Vidéo.
- CVBS in : Prise d'entrée vidéo: Branchement de source vidéo composite (caméra, magnétoscope, boîtier décodeur).
- AUDIO L/R in : Prise d'entrée audio gauche/droite: Les entrées audio gauche/droite sont utilisées à la fois pour S-Vidéo et CVBS.

1.4 BRANCHEMENTS DU PANNEAU ARRIÈRE

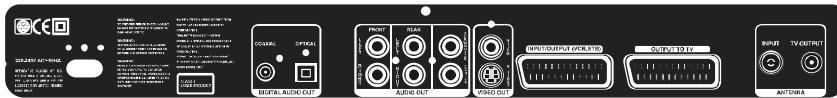

(Facultatif)



- ANTENNA INPUT : Entrée antenne : Branchement de l'antenne.
- ANTENNA TV OUTPUT : Branchement du téléviseur.
- OUTPUT TO TV : Prise péritel 1 : Brancher à la prise d'entrée péritel du téléviseur. Sortie RGB.
- INPUT/OUTPUT (VCR,STB) : Prise péritel 2 : Branchement d'un appareil externe (récepteur satellite, boîtier décodeur, magnétoscope, caméra, etc.)
- CVBS : Sortie vidéo : Branchement du téléviseur avec une sortie vidéo (CVBS; Vidéo composite).
- S-VIDEO : Sortie vidéo : Branchement d'un téléviseur compatible S-Vidéo.

Branchements AUDIO :

Pour lecteurs-enregistreurs à 6 canaux :

Effectue la connexion avec un amplificateur AV au moyen de 6 cordons (Gauche, Droite, Centre, Arrière gauche, Arrière droite, Subwoofer).

Pour lecteurs-enregistreurs à 2 canaux :

Effectue la connexion avec un amplificateur AV au moyen de 2 cordons (Gauche, Droite).





SORTIE AUDIO NUMÉRIQUE (OPTIQUE) : Brancher sur un composant audio au moyen du cordon à fibre optique numérique.

SORTIE AUDIO NUMÉRIQUE (COAXIALE) : Brancher sur un composant audio au moyen du cordon coaxial numérique.

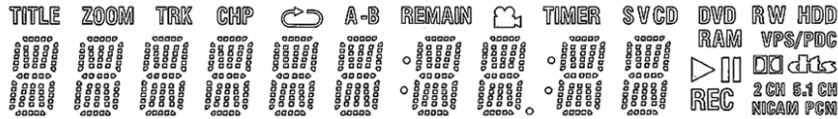
*: Facultatif.

1.5 ICONES VFD



TITLE	: Affiche le numéro du titre sélectionné/joué (DVD)
TRK	: Affiche la plage sélectionnée/jouée (VCD/CDDA/MP3/JPEG/MPEG)
DVD	: Affiche le disque DVD inséré: DVD/DVD-R/DVD-RW
DVD R	: Affiche le disque DVD inséré: DVD+R
DVD RW	: Affiche le disque DVD inséré: DVD+RW
SVCD	: Affiche le disque SVCD inséré
VCD	: Affiche le disque VCD inséré
CD	: Affiche le disque CD inséré
CHP	: Affiche le chapitre sélectionné/joué (DVD)
REMAIN	: Temps restant
DTS	: Le décodage DTS n'est pas supporté
	: Un signal audio Dolby Digital est disponible sur la sortie audio numérique
PCM	: Un signal audio PCM est disponible sur la sortie audio numérique
	: Lecture en cours
	: Lecture/enregistrement interrompu(e) (Pause)
REC	: Enregistrement en cours
TIMER	: Un enregistrement a été programmé avec minuteur
VPS/PDC	: Vidéo programming system/ programme delivery control: Un code VPS ou PDC sera transmis pour le programme télé sélectionné (si supporté)
NICAM	: Le DVD enregistreur a détecté un signal audio Nicam
2 CH	: En cours de lecture, une tonalité HiFi/2 canaux a été détectée ou reçue.
5.1 CH	: En cours de lecture, une tonalité HiFi/6 canaux a été détectée ou reçue.
ZOOM	: Zoom en cours
REPEAT	: Modes de répétition en cours
A → B	: Mode de répétition A → B en cours
	: Affichage de scènes à plusieurs angles.

Affichage Multifonction / Texte

- Heure
- Durée de lecture du disque/titre
- Affichage du numéro de programme d'une chaîne de télé/position/nom de chaîne/fonction
- Affichage d'informations, avertissements

*: Facultatif.

1.6 MESSAGES SUR L'ECRAN D'AFFICHAGE DU DVD ENREGISTREUR

Les messages suivants peuvent apparaître sur l'écran d'affichage de votre DVD enregistreur:

OPEN	: Le tiroir-disque est ouvert
CLOSE	: Le tiroir-disque est en train de se fermer
LOAD	: Le disque est en train d'être lu
NO DISC	: Aucun disque n'a été inséré pour enregistrer. Si un disque a été inséré, c'est peut-être qu'il ne peut pas être lu.
ERROR	: Erreur de disque, mauvais disque
UPDATE	: Mise à jour
BLANK	: Le disque inséré est vierge
MENU	: En lecture de fichiers, menu de fichiers
STOP	: Arrête la lecture du contenu
ROOT	: Dans le menu principal pour contenu enregistré
DV IN	: Source DV
COMPOSITE	: Source CVBS
S-VIDEO	: Source S-VIDEO
SCART-IN	: Source péritel
PREPARING	: Préparation en cours d'un nouveau disque DVD+R ou DVD+RW
SETUP	: Le menu de configuration est actif sur l'écran
FINALIZE	: Finalisation en cours d'un disque DVD+R
FINISH	: La procédure de mise à jour est terminée

*: Facultatif.







1.7 DISQUES COMPATIBLES

Lecture et enregistrement

DVD+RW (Disque numérique polyvalent + réinscriptible)

DVD+R (Disque numérique polyvalent + enregistrable)

Lecture uniquement

Types de disques (Logos)	Types d'enregistrements	Dimension	Durée de Lecture Max.	Caractéristiques
	Audio + Video	12 cm	Simple face ; 240 mn Double face ; 480 mn	<ul style="list-style-type: none"> Un DVD contient des données audio et vidéo d'excellente qualité grâce aux systèmes Dolby Digital et MPEG-2. Le menu affiché à l'écran permet de sélectionner facilement diverses fonctions audio et options d'affichage.
		8 cm	Simple face ; 80 mn Double face ; 160 mn	
	Audio + Video	12 cm	74 min.	<ul style="list-style-type: none"> Vidéo avec son CD qualité VHS & technologie de compression MPEG-1.
		8 cm	20 min.	
	Audio	12 cm	74 min.	<ul style="list-style-type: none"> Un disque LP s'enregistre sous la forme d'un signal analogique avec davantage de distorsion. Un CD est enregistré sous la forme d'un signal numérique offrant une meilleure qualité de son, moins de distorsion et une meilleure durabilité de la qualité audio.
		8 cm	20 min.	
	Audio (xxxx.mp3)	12 cm	Dépend de la qualité des fichiers MP3	<ul style="list-style-type: none"> Ce MP3 est enregistré sous la forme d'un signal numérique offrant une meilleure qualité de son, moins de distorsion et une meilleure durabilité de la qualité audio.
		8 cm		
	Video (image fixe)	12 cm	Dépend de la qualité des fichiers JPEG.	<ul style="list-style-type: none"> Le JPEG est enregistré sous la forme d'un signal numérique offrant une meilleure durabilité de la qualité d'image.
		8 cm		
	Audio + Video	12 cm	Dépend de la qualité DivX.	<ul style="list-style-type: none"> Video & Audio avec la technologie de compression MPEG-4.
		8 cm		

*: Facultatif.

2. INSTALLATION DE VOTRE DVD ENREGISTREUR

INTRODUCTION

La configuration englobe des options de réglage générales comme la langue, l'horloge, etc. qui sont applicables aux fonctions de lecture en enregistrement DVD. D'autres options de configuration sont applicables à des fonctions spécifiques du DVD enregistreur.

2.1 MENU D'INSTALLATION

2.1.1 Configuration initiale

1. Sélection de langue OSD.

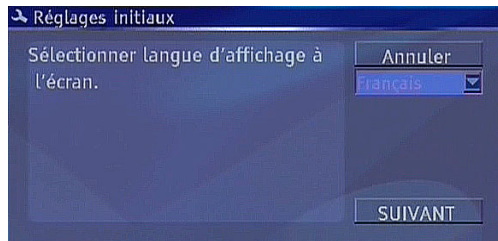

2. Sélection du pays.

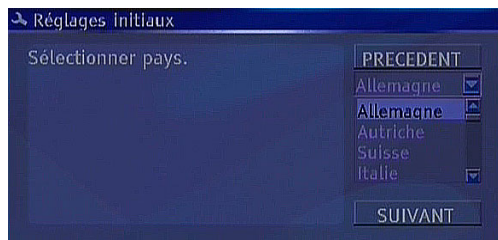

3. Recherche de programmes automatique.

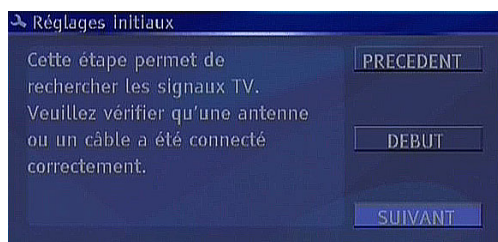

4. Utilisez les touches directionnelles ▲ / ▼ pour sélectionner la fenêtre de la date, puis appuyez sur SELECT pour éditer la date. Vous pouvez venir sur la place que vous changerez en utilisant les touches directionnelles ◀ / ▶ et changez la date du système en utilisant les touches numériques et les touches directionnelles ▲ / ▼.

*: **Facultatif.**

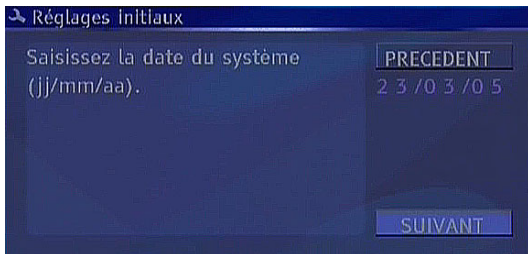

5. Vous pouvez également régler l'horloge du système en suivant les mêmes étapes décrites ci-dessus.

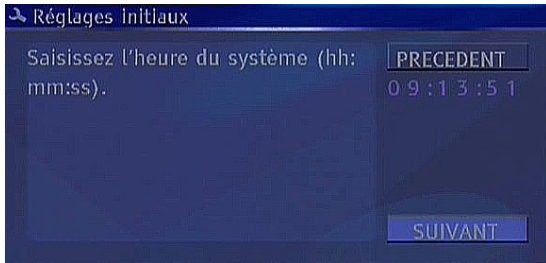

6. Terminez la configuration initiale.



2.1.2 UTILISATION DU MENU

Si vous appuyez sur la touche SETUP de la télécommande, un menu s'affiche. Le menu affiché sur le téléviseur est le suivant :



Vous pouvez utiliser les touches directionnelles pour naviguer et la touche SELECT pour changer l'option en surbrillance.

*: **Facultatif.**

2.2 MENU DE CONFIGURATION

REMARQUE :

Certaines rubriques du menu de configuration ne sont pas disponibles en cours de lecture ou en mode moniteur.

2.2.1 ENREGISTREMENT



2.2.1.1 MARQUEUR DE CHAPITRE AUTOMATIQUE

Vous pouvez sélectionner une des intervalles de temps (5 mn, 10 mn, 20 mn, 30 mn) pour une insertion automatique de chapitres, ou vous pouvez annuler cette fonction en choisissant l'option « Off ».

2.2.1.2 QUALITÉ D'ENREGISTREMENT

Vous pouvez choisir le niveau de qualité pour adapter l'enregistrement. Chaque niveau de qualité offre une durée d'enregistrement différente que vous trouvez dans la liste suivante :

- HQ : High Quality (qualité supérieure) – 60 mn
- SP : Standard Play (qualité des DVD préenregistrés) – 120 mn
- LP : Long Play (qualité d'image S-VHS) – 180 mn
- EP : Extended Play (meilleure qualité d'image que VHS) – 240 mn
- SLP : Super Long Play (qualité d'image VHS) – 360 mn

2.2.1.3 APS

Effectue une recherche automatique de toutes les chaînes pré-réglées à l'antenne.

La liste de chaînes actuelle est initialement effacée. Pour confirmation, un message d'avertissement apparaît à l'écran. Si vous choisissez de continuer, la recherche de chaîne démarre.

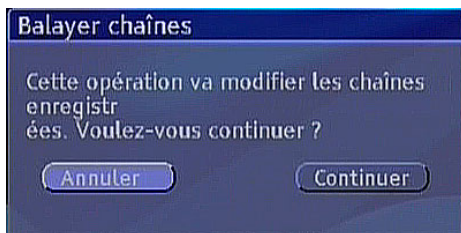

REMARQUE :

L'opération APS peut durer longtemps.

*: **Facultatif.**

2.2.1.4 MODIFICATION DE CHAÎNE

Vous pouvez modifier les paramètres des dernières chaînes réglées. Vous pouvez choisir « Type de recherche », ou « Bande », ou écrire dans le champ « Nom ». La rubrique « Standard » sera remise à jour selon les paramètres de la chaîne réglée. Avec les champs « Chaîne » / « Fréquence », vous pouvez directement entrer le numéro de la chaîne/de la fréquence, ou vous pouvez appuyer sur les touches directionnelles pour un réglage manuel.

Lorsque vous sélectionnez l'option « Standard » du champ « Bande », la recherche se fait uniquement sur bande C et non sur Bande S. Si vous sélectionnez l'option « Câble », la recherche se fait sur Bande S et Bande C.



Modifier l'information sur la chaîne

Programme numéro	PO1
Nom	- - - - -
Standard	PAL B/G
Rechercher type	Chaîne
Bande	Standard
Chaîne	C - 0 5
Réglage fin	<input type="range"/>
Supprimer	OK

OK Annuler

Si vous sélectionnez « Fréquence » dans la fenêtre « Type de recherche », vous pouvez rechercher par fréquence.



Modifier l'information sur la chaîne

Programme numéro	PO1
Nom	- - - - -
Standard	PAL B/G
Rechercher type	Fréquence
Fréquence	1 7 5 . 2 5 MHz
Réglage fin	<input type="range"/>
Supprimer	OK

OK Annuler

*: Facultatif.

2.2.1.5 TABLEAU DE PROGRAMMES

Vous pouvez voir ou trier tous les programmes en utilisant cette rubrique du menu.

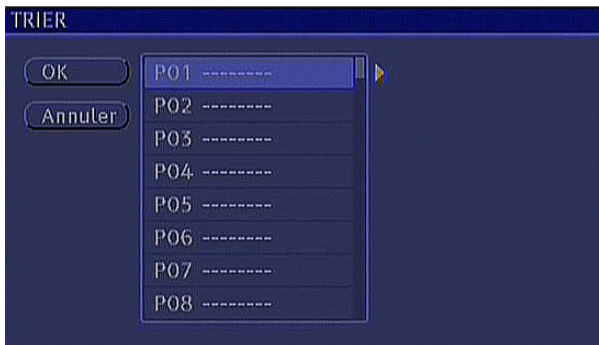

2.2.1.6 MENU DE REGLAGE DU TIMER

Vous pouvez voir une liste de tous les enregistrements pré-réglés, changer la liste d'enregistrements, ou régler le minuteur pour un nouvel enregistrement en utilisant cette option du menu. Ce menu peut aussi être activé en appuyant sur la touche TIMER de la télécommande.

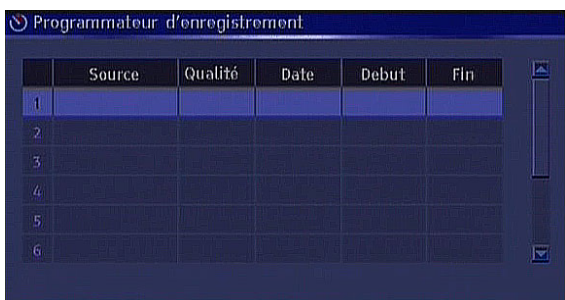

Si vous choisissez SELECT sur un élément vide dans la liste, un menu supplémentaire arrive sur l'écran. Pour plus d'information, s'il vous-plaît regardez à section 5.2.

2.2.1.7 CHOIX DU PAYS

Liste des pays disponibles et sélection de pays pour les paramètres de réglage.

REMARQUE :

Pour obtenir un bon réglage, une nomination des chaînes et un tri corrects, vérifiez que votre pays a été sélectionné.

*: **Facultatif.**

2.2.2 IMAGE



2.2.2.1 TYPE DE TÉLÉVISEUR

MULTI: Sélectionnez cette option si votre téléviseur supporte les deux systèmes NTSC et PAL.

PAL: Sélectionnez cette option si votre téléviseur supporte uniquement le système PAL.

NTSC: Sélectionnez cette option si votre téléviseur supporte uniquement le système NTSC.

2.2.2.2 ECRAN DE TÉLÉVISEUR

L'écran de téléviseur contrôle la présentation de l'image à l'écran.

4:3 LB: Affiche une source au format 16:9 sur un écran de téléviseur normal de format 4 :3 au format « letter box ». Vous permet de voir des films dans leur allongement original. Vous verrez l'armature entière du film, mais il occupera une plus petite partie de l'écran.



4:3 PS: Affiche une source au format 16:9 sur un écran de téléviseur normal de format 4 :3 au format « pan and scan » s'il est disponible sur le DVD. Permet au film de remplir écran entier de votre TV, mais aux pas bons et gauches bords.



16:9 WS: Affiche une source au format 16:9 sur un écran de téléviseur spécial au format « widescreen ». Choisissez cet arrangement si votre joueur de DVD est relié à a widescreen la TV.



*: **Facultatif.**

Remarque :

Selon le format du disque de DVD, par exemple 2.35:1 l'image peut immobile avoir les lignes noires au-dessus et au-dessous de l'image.

2.2.2.3 ECONOMISEUR D'ÉCRAN

Cette option du menu permet à l'utilisateur d'activer l'économiseur d'écran lorsque l'unité n'est pas utilisée pendant un moment. Pour arrêter l'économiseur d'écran appuyez sur n'importe quelle touche.

2.2.2.4 FORMAT DE SORTIE VIDEO (option)

Cette rubrique de menu permet à l'utilisateur de sélectionner une sortie vidéo comme « Progressive » ou « Entrelacée ».

Lorsqu'une option progressive a été sélectionnée, un message de confirmation est affiché et informe que l'option sélectionnée sera annulée au bout d'un moment si l'utilisateur n'active aucune touche.

REMARQUE :

Vous pouvez uniquement obtenir une sortie progressive avec un téléviseur progressif, sinon, l'image ne sera pas bien rendue.

Si votre sélection et le téléviseur ne correspondent pas, utilisez les raccourcis suivants :

CLEAR, CLEAR, 5: Bascule en mode progressif

CLEAR, CLEAR, 6: Bascule en mode entrelacé

2.2.3 SON



2.2.3.1 DOWNMIX

Le mode Downmix réduit les canaux 5.1 sur deux canaux. Lorsque le mode Downmix est sur « Off », vous pouvez voir tous les paramètres possibles pour le système d'enceintes 5.1. Réglez ces options selon les enceintes installées de votre système Home Entertainment.

Stereo: Deux canaux stéréo. Utilisez cette option si vous avez un téléviseur stéréo ou un système HiFi stéréo.

Surround: Sortie surround codée.

Off: Le mode Downmix est désactivé. L'audio analogique multicanal est disponible.

*: **Facultatif.**

2.2.3.2. SORTIE LPCM

Les options offertes sont « LPCM 96K » ou « LPCM 48K ». Choisissez « LPCM 96k » seulement si votre AV amplificateur/récepteur est compatible avec 96K taux de prélèvement d'audio. Sinon laissez en « LPCM 96K »

2.2.3.3 SORTIE S-PDIF

La rubrique peut être sélectionnée en « RAW » ou « PCM ».

2.2.3.4 ÉTENDUE DYNAMIQUE

L'étendue dynamique ajuste le retour de fréquence. Cette fonction est utile pour baisser le niveau de son élevé de certains passages (explosions, accidents de voiture, etc.), tout en maintenant un niveau de son assez élevé pour entendre les passages dont le niveau du son plus bas.

Full: L'étendue entre le plus haut et le plus bas est comprimée au maximum.

Off: Il n'y a pas de compression. Vous pouvez ajuster le niveau d'étendue dynamique sur différents niveaux entre « off » et « full ». Les autres paramètres sont exprimées comme des fractions de l'étendue dynamique complète « full ».

2.2.3.5 CONFIGURATION DES ENCEINTES

Ce menu n'est disponible que pour les enregistreurs à 6 canaux.

Il n'est pas possible de brancher directement des enceintes sur ce DVD enregistreur ; l'emploi d'un amplificateur AV est indispensable.

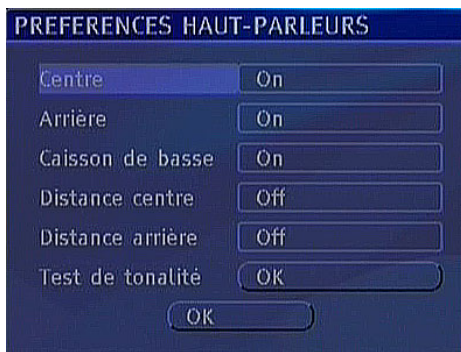

Centre : Cette rubrique vous permet d'activer/de désactiver l'enceinte du CENTRE.

Arrière: Cette rubrique vous permet d'activer/de désactiver les enceintes ARRIERE (surround gauche, surround droite).

Subwoofer: Cette rubrique vous permet d'activer/de désactiver l'enceinte subwoofer.

Distance centre: Vous pouvez ajuster la distance de l'enceinte du « centre » en sélectionnant une des 6 options suivantes : 1,5 m, 1,2 m, 1 m, 0,6 m, 0,3 m, OFF.

Distance arrière: Vous pouvez ajuster la distance de l'enceinte du « arrière » en sélectionnant une des 6 options suivantes : 5 m, 4 m, 3 m, 2 m, 1 m, OFF.

Tonalité test: Vous pouvez tester toutes vos enceintes avec la fonction Tonalité test. Un signal de type bruit est émis vers toutes les enceintes.

*: **Facultatif.**

2.2.4 LANGUE



2.2.4.1 LANGUE OSD

Avec cette option, vous pouvez changer la langue OSD par défaut.

2.2.4.2 LANGUE AUDIO

Avec cette option, vous pouvez changer la langue audio par défaut. La langue audio sélectionnée sera activée si elle est supportée par le disque joué.

2.2.4.3 LANGUE DE SOUS-TITRAGE

Avec cette option, vous pouvez sélectionner la langue de sous-titrage par défaut pour les disques DVD. La langue de sous-titrage sélectionnée sera activée si elle est supportée par le disque joué.

2.2.4.4 LANGUE DU MENU DISQUE

Avec cette option, l'utilisateur peut sélectionner une langue de menu de disque par défaut. La langue du menu du disque DVD sélectionnée sera activée si elle est supportée par le disque joué.

2.2.5 DATE/HEURE



2.2.5.1 CONFIGURATION DATE-HEURE

Vous pouvez changer les paramètres de date et d'heure si l'option "Manuel" a été sélectionnée. Sinon les paramètres de date et d'heure seront automatiquement réglés selon le « Programme » sélectionné.

*: **Facultatif.**

2.2.5.2 PROGRAMME

Cette option sert à sélectionner le programme pour un réglage automatique de la date et de l'heure. Vous pouvez sélectionner un des programmes de la liste pour un réglage automatique de la date et l'heure.

2.2.5.3 DATE (jj / mm/ aaaa)

Avec cette option du menu, vous pouvez régler la date si l'option « Réglage Date – Heure » est sur « Manuel ».

Le format de date sera « jour/mois/année ».

2.2.5.4 HEURE (hh : mn)

Avec cette option du menu, vous pouvez régler l'heure si l'option « Réglage Date – Heure » est sur « Manuel ».

Le format de l'heure sera « heure: minute ».

2.2.6 PRÉFÉRENCES

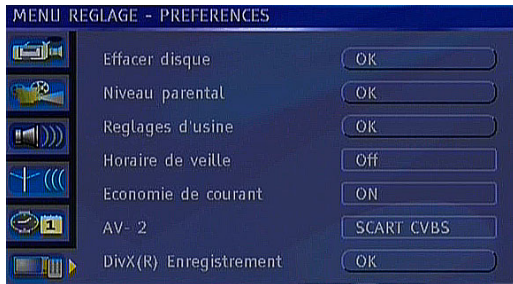

2.2.6.1 EFFACER UN DISQUE

Cette option est utilisée pour effacer un disque DVD+RW enregistré. Une fenêtre-dialogue d'avertissement apparaît et vous demande si vous souhaitez effacer ou non. Sélectionnez Oui pour effacer le disque, ou Non pour retourner sur le Menu de configuration.

2.2.6.2 CONTRÔLE PARENTAL

L'option Contrôle parental n'est pas accessible en mode RESUME (Pré-arrêt). La lecture de certains DVD peut être sujette à restriction selon l'âge des utilisateurs. La fonction de « Contrôle Parental » permet de soumettre la lecture à des restrictions des capacités de visionnage prédéfinies par les parents.



➤ NIVEAU DE CONTRÔLE PARENTAL

Le niveau de contrôle parental peut être réglé sur un de huit niveaux ou sur « AUCUN CONTROLE PARENTAL ». Le niveau « AUCUN CONTROLE PARENTAL » ou le niveau « 8 ADULTE » vous permettent de voir tous les titres DVD en ignorant le niveau de contrôle parental du disque. Vous ne pouvez visionner que les disques DVD ayant le même niveau de contrôle parental ou un niveau inférieur à celui du lecteur-enregistreur.

*: **Facultatif.**

➤ CHANGER DE MOT DE PASSE

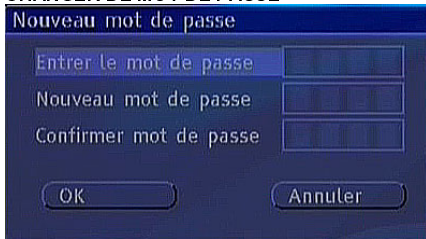

Le mot de passe pour le contrôle parental peut être réglé et changé en utilisant cette option.

Le mot de passe par défaut est : 0000.

Vous devez régler un mot de passe numérique XXXX la première fois que vous devez sélectionner un niveau parental.

Vous devez saisir ce mot de passe chaque fois que vous voulez regarder un film avec un niveau parental plus élevé, ou que vous souhaitez modifier le niveau parental du système.

Pour changer le mot de passe, on vous demande de saisir votre ancien mot de passe. Vous pourrez ensuite saisir un nouveau mot de passe.

Mot de Passe : Entrez votre actuel mot de passe (quatre chiffres que vous avez entré au préalable) et sélectionnez « OK ».

Nou Mot de Passe : Entrez votre choix de nouveau mot de passe ; sélectionnez « OK ».

Confirmer Mot de Passe : Confirmez votre nouveau mot de passe en l'entrant de nouveau. Sélectionnez « OK ». Votre nouveau mot de passe prend désormais effet.

Note : N'oubliez pas votre mot de passe. Si vous l'oubliez, vous pouvez utiliser le mot de passe dans la dernière page.

2.2.6.3 CONFIGURATIONS D'USINE

Pour installer votre enregistreur choisir l'option factory defaults du menu General Setup. L'appareil se mettra en mode veille automatiquement. Lorsque la touche de veille est actionnée pour allumer l'appareil, l'installation commence.

ATTENTION: Le niveau de contrôle parental et le mot de passe ne sont pas modifiés.

2.2.6.4 TEMPS DE VEILLE

Vous pouvez régler le temps de veille sur 5, 15 ou 30 minutes, ou le régler sur « Off » dans le menu. L'appareil se met en état de veille si une des options de temps a été choisie et qu'aucune touche n'a été actionnée en mode d'arrêt durant la période de temps sélectionnée.

2.2.6.5 ECONOMIE D'ÉNERGIE

Si le mode économiseur d'énergie est réglé sur « On », l'appareil bascule en état de veille ÉCONOMISEUR D'ÉNERGIE au lieu de l'état de veille normal lorsque vous appuyez sur la touche STANDBY de la télécommande.

Un message de confirmation sur la désactivation de VPS/PDC apparaît. Par cette désactivation, la programmation d'enregistrement avec minuteur et VPS/PDC sera désactivée, et les champs VPS/PDC du menu d'enregistrement est enlevé. Et s'il existe déjà un objet d'enregistrement programmé avec VPS/PDC, cet objet deviendra automatiquement une programmation d'enregistrement normale avec le minuteur.

En mode ÉCONOMISEUR D'ÉNERGIE, l'heure n'est pas affichée sur le VFD et seule la touche STANDBY fonctionne sur la télécommande ou le panneau avant.

Si le mode économiseur d'énergie est réglé sur « Off », l'appareil bascule toujours en état de veille normal lorsque la touche STANDBY est activée.

*: **Facultatif.**

2.2.6.6 AV-2

Cette option vous permet de régler AV-2 comme sortie « Décodeur », « PÉRITEL CVBS » ou « PÉRITEL RGB ».

Lorsque l'option « Décodeur » est sélectionnée, « PÉRITEL » disparaît de la liste de sources vidéo disponibles, et une rubrique de menu supplémentaire « Décodeur On/Off » vient s'ajouter au menu « Modification de chaîne ».



Dans le menu « Modification de chaîne », si vous réglez l'option décodeur sur « On », vous pouvez voir les chaînes cryptées avec un décodeur approprié.

Autrement, lorsque « PÉRITEL CVBS » ou « PÉRITEL RGB » ont été sélectionnés, AV-2 reste dans la liste de sources disponibles.

2.2.6.7 INSCRIPTION DIVX (option)

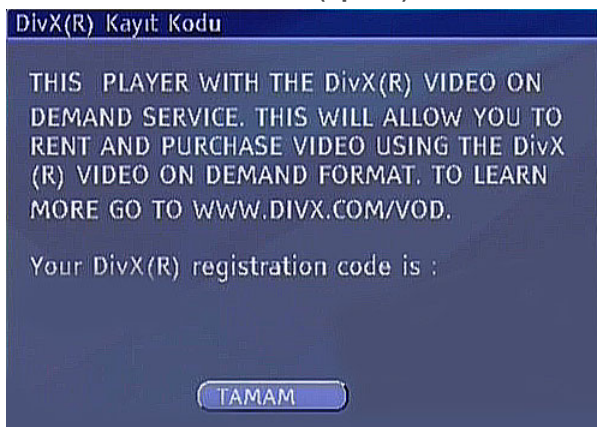

Cette option vous permet de visionner des disques DivX* DRM (Digital Rights Management). Lorsque vous sélectionnez cette option, vous recevez un code d'inscription DivX*. Selon l'information affichée à l'écran, vous pourrez visionner des disques DivX* DRM.

*: Facultatif.

2.3 MENUS D’AFFICHAGE

Les menus d’affichage sont actif en appuyant sur DISPLAY bouton quand le disque est en lecture.

MENU D’AFFICHAGE (DVD)

▶ DVD
MODE NORMAL
TRICK II
TITRE 01/57
CHAPITRE 01/02
AUDIO 01/01-2CH Anglais
SOUS-TIT. Off
ANGLE 01/01
HEURE 00:00:01/00:01:49

MENU D’AFFICHAGE (VCD / SVCD)

▶ VCD
MODE NORMAL
TRICK ▶
PLAGE 01/01
AUDIO STEREO
PBC PBC ON
HEURE 00:00:07-00:57:58

MENU D’AFFICHAGE (CD-DA)

▶ CDDA Play
MODE NORMAL
TRICK ▶
AUDIO STEREO
PLAGE 01 / 11
HEURE 00:00:07-00:03:54

*: Facultatif.

MENU D'AFFICHAGE (JPEG/IMAGE FIXE)

Lecture fichier	
TYPE	PIC
MODE	NORMAL
TRICK	<input type="checkbox"/>
BALAYAGE	Vers le bas
ZOOM	TAILLE ECRAN
ROTATION	À DROITE 0

MENU D'AFFICHAGE (MP3)

Lecture fichier	
TYPE	AUDIO
MODE	NORMAL
TRICK	<input type="checkbox"/>
AUDIO	STEREO
HORAIR	0:00:00 / 0:00:00

MENU D'AFFICHAGE (DivX*, MPEG)

Lecture fichier	
TYPE	VIDEO
MODE	NORMAL
TRICK	<input type="checkbox"/>
AUDIO	STEREO
HORAIR	0:00:00 / 0:00:00

MENU D'AFFICHAGE (Enregister)

ENREGISTRER (DVD+R)	
MODE	Nouveau titre
SOURCE	SCART
QUALITE	SP
REC TO	DVD VIDEO
TRICK	Stop
TITRE	01/01
CHAPITRE	01
TEMPS	0:00:47 / 2:06:58

*: Facultatif.

2.4 MENU D'ÉDITION DE DISQUE

Le menu d'édition de disque sera activé en appuyant sur la touche DROIT ▶ de la télécommande sur l'image indexée du disque. Si vous appuyez sur la touche HAUT ▲ lorsque la première image de titre est marquée, vous pouvez voir l'image indexée du disque.

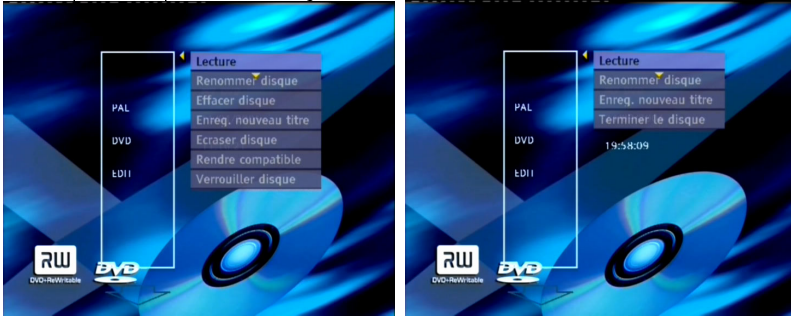

* Pour DVD + RW

* Pour DVD + R

Lecture: Vous pouvez procéder à la lecture du disque enregistré à partir du premier titre.

Renommer le disque: Vous pouvez changer le nom du disque.

Effacer le disque: Vous pouvez effacer le disque si c'est un disque DVD+RW.

Enregistrer un nouveau titre: Cette option vous permet d'enregistrer un nouveau titre sur le disque.

Ecraser le disque: Vous pouvez écraser tous les titres du disque.

Verrouiller le disque: Vous pouvez verrouiller le disque afin de le protéger contre tout écrasement ou continuer à enregistrer. Vous êtes seul(e) à pouvoir lire le disque.

Déverrouiller le disque: Vous pouvez déverrouiller le disque et continuer à enregistrer.

REMARQUE :

Vous verrez l'option « Déverrouiller le disque » si vous sélectionnez l'option « Verrouiller le disque » avant.

Rendre compatible: Lorsque vous effectuez des opérations de chapitre (ajouter/effacer marqueur, cacher/montrez, etc.) sur un titre, cette option du menu apparaît sur le Menu du disque (uniquement avec DVD+RW).

Comme les disques DVD+RW n'ont pas besoin d'être fini, si vous éditez les opérations sur un récrire disque, pour voir les changement que vous faites et le faire marcher sur les autres machines vous devez le faire « rendre compatible ».

REMARQUE :

L'opération Rendre compatible peut durer longtemps.

Finaliser disque: Le disque enregistré est finalisé. Vous ne pourrez plus effectuer d'opérations sur le disque après ce processus (uniquement pour DVD+R).

*: **Facultatif.**

2.5 MENU D'ÉDITION DE TITRE



Le Menu de titre affiche une liste de toutes les actions que vous pouvez effectuer avec les titres enregistrés sur un disque enregistrable. Vous pouvez l'activer en appuyant sur la touche DROIT ▶ de la télécommande sur l'image indexée du titre.

Lecture du titre: Vous pouvez appuyer sur SELECT et procéder à la lecture du titre sélectionnée sur le disque.

Editer le titre: Vous pouvez éditer les titres du disque. Un nouveau menu est affiché à l'écran, et vous pouvez insérer un marqueur de chapitre, cacher un chapitre, sélectionner une image indexée, ou diviser le titre en utilisant ce menu. (Voir Editer un titre)

Renommer un titre: Vous pouvez renommer un titre.

Effacer un titre: Cette option vous permet d'effacer le titre sélectionné (uniquement avec DVD+RW).

Ecraser un titre: Vous pouvez écraser et enregistrer un autre titre sur le titre sélectionné (Le nouveau titre ne peut pas être plus long que celui à écraser).

Ecraser le disque: Vous pouvez écraser tous les titres du disque.

Ajouter un titre: Un nouvel enregistrement peut être ajouté au dernier titre.

2.6 EDITER UN TITRE



Pour entrer en mode d'édition de titre, sélectionnez le titre que vous souhaitez éditer avec les touches HAUT ▲/BAS ▼, puis appuyez sur DROIT ▶ et un menu contextuel s'affichera. A partir de ce menu contextuel, vous pouvez sélectionner l'option Editer un titre.

*: **Facultatif.**

Nombre de titres

Pour voir le nombre de titres actuels / total de titres.

Nombre de Chapitres

Pour voir le nombre de chapitres actuels / total de chapitres.

Opérations de lecture

Statut d'opération actuel. Comprend LECTURE, PAUSE, STOP, Lecture rapide avant/arrière, lecture ralentie avant,

Marqueur de chapitre

Lorsque la fonction Insérer marqueur est sélectionnée en appuyant sur SELECT, un nouveau marqueur de chapitre est ajouté au point actuel.

Lorsque la fonction Effacer marqueur est sélectionnée en appuyant sur SELECT, le marqueur du chapitre actuel est effacé.

Lorsque la fonction Effacer tous les marqueurs est sélectionnée en appuyant sur SELECT, tous les marqueurs de chapitre actuels sont effacés.

Cacher ou montrer un chapitre

Vous pouvez rendre un chapitre invisible en sélectionnant l'option « Cacher chapitre ». Les chapitres invisibles seront ainsi passés pendant la lecture du disque.

Si le chapitre actuel a été caché auparavant, le texte « Montrer chapitre » apparaît ; en sélectionnant cette option le chapitre sera de nouveau visible.

Image indexée

Lorsque vous souhaitez régler l'image actuelle comme image indexée en vignette pour le titre actuel, appuyez sur SELECT.

Diviser un titre

Sélectionnez cette option pour diviser le titre en 2 titres à partir du point actuel (uniquement avec DVD+RW).

REMARQUE :

L'opération Diviser un titre peut durer longtemps.

Titre écoulé :

Affiche le temps écoulé du titre.

Pour quitter le mode d'édition, appuyez sur la touche TITLE.

3. LECTURE

3.1 Préparation pour lecture (tous les disques)

- Pour procéder à la lecture, allumez le téléviseur.
- Si les sorties audio du DVD enregistreur sont branchées à un récepteur AV, allumez le récepteur et effectuez les sélections appropriées pour la lecture audio à partir du DVD enregistreur. Branchez sinon la sortie audio à l'entrée TV.
- Réglez les options dans les menus de configuration appropriés pour l'installation et la configuration des enceintes, pour les standards vidéo (PAL ou NTSC) de votre téléviseur, et pour le format d'image.
- Pour un DVD, vérifiez au dos du boîtier DVD si le niveau de contrôle parental et les configurations locales sont appropriées à votre pays. Voir les menus de configuration Pays et Contrôle parental.
- Les DVD sont codés pour six régions différentes. Vérifiez si la région inscrite au dos du boîtier DVD correspond à votre région. Vous ne pouvez pas faire de changements dans le menu de configuration affectant les codes de région.

*: **Facultatif.**

3.2 Insérer un disque dans le tiroir-disque

Insérez un disque dans le tiroir-disque du DVD enregistreur en posant le côté brillant vers le bas. Veuillez noter que certains disques DVD brillent plus que d'autres. Pour certains CD commerciaux, l'information d'identité du disque est imprimée sur la face du « haut » du disque. Ne pas insérer plus d'un disque à la fois dans le tiroir-disque.

REMARQUE :

Si le disque a été placé à l'envers (et qu'il s'agit d'un disque à une seule face), l'affichage VFD du lecteur indiquera NON DISQUE.

3.3 Lecture de base (DVD, VCD, SVCD, CD-DA, MP3, JPEG, MPEG, DivX*)

Certaines opérations de lecture et fonctions interactives des DVD et VCD peuvent être intentionnellement fixées par le fabricant du programme. En fonction de cela, certaines fonctions de lecture ne sont peut-être pas disponibles. Voir les instructions fournies avec le DVD ou VCD. La façon la plus simple de procéder à la lecture d'un disque est la suivante :

1. Appuyez sur la touche STANDBY.
 2. Appuyez sur OPEN/CLOSE afin d'ouvrir le tiroir-disque.
 3. Placez un disque sur le tiroir-disque.
 4. Appuyez sur OPEN/CLOSE.
- Le tiroir-disque se ferme automatiquement et la lecture commence.

DVD:

Il est possible qu'un menu apparaisse sur l'écran du téléviseur après quelques instants, ou alors le film peut commencer immédiatement après l'introduction de la compagnie cinématographique. Vous pouvez sélectionner une scène spécifique si le menu le permet. Ceci dépend du contenu du disque et peut donc varier.

Ce cas suppose que le contrôle parental est sur Off ou réglé de manière que le disque peut être lu librement, et que la région du DVD correspond bien à votre région.

VCD / SVCD:

- **Avec PBC:** Si le disque comporte un menu, il s'affiche à l'écran après quelques instants. Vous pouvez sélectionner une scène spécifique si le menu le permet.
- **Sans PBC:** Lecture du contenu.

CD-DA :

Le menu CD apparaît, une liste des plages s'affiche à l'écran. La lecture démarre automatiquement sur la première plage.

MP3 / JPEG / MPEG / DivX*:

Le menu CD apparaît, une liste des plages et fichiers s'affiche à l'écran.

5. Si un menu est actif à l'écran, appuyez sur les touches directionnelles pour naviguer, ou appuyez sur SELECT pour sélectionner une rubrique de menu.

3.4 Arrêt de la lecture (DVD, VCD, SVCD, CD-DA, MP3, JPEG, MPEG, DivX*)

DVD / VCD / SVCD:

Appuyez deux fois sur STOP (■).

- En lecture normale, appuyez sur STOP (■). Si vous appuyez une fois sur le bouton STOP (■), l'appareil mémorise l'endroit où la lecture est arrêtée (REPRISE/fonction Pré-arrêt), et le message « APPUYER SUR PLAY POUR CONTINUER » s'affiche à l'écran. L'écran affiche un logo stationnaire ou l'économiseur d'écran s'affiche après un moment. Appuyez de nouveau sur PLAY/PAUSE(▶/||) lors que l'économiseur d'écran n'est pas actif, la lecture reprendra de cet endroit. Si vous ouvrez le tiroir-disque ou appuyez de nouveau sur STOP (■), la fonction RESUME (Pré-arrêt) est annulée.

CD-DA / MP3 / JPEG / MPEG / DivX*:

En mode de LECTURE ou PAUSE, lorsque vous appuyez une fois sur la touche STOP (■), la lecture est définitivement arrêtée. Appuyez sur PLAY/PAUSE(▶/||) pour reprendre du début.

3.5 Pause de la lecture (TOUS LES DISQUES)

1. Appuyez sur la touche PLAY/PAUSE(▶/||) à n'importe quel moment au cours de la lecture du disque.

Une « image figée » reste affichée à l'écran jusqu'à ce que vous repreniez la lecture du disque. Le son disparaît pendant la pause.

2. Pour reprendre la lecture, appuyez de nouveau sur PLAY/PAUSE(▶/||).

3.6 Enlever un disque (TOUS LES DISQUES)

Appuyez sur la touche OPEN/CLOSE de la télécommande ou la touche « ▲ » du panneau avant. Enlevez le disque et appuyez sur la même touche pour refermer le tiroir-disque.

3.7 Répéter une lecture

Les modes de répétition sont activés en appuyant sur REPEAT en cours de lecture, et varient selon les médias utilisés. À chaque fois que vous appuyez sur ce bouton, une fenêtre de répétition différente s'affiche à l'écran.

En mode NORMAL, le mode de répétition est désactivé.

DVD:

- RÉPÉTITION DU CHAPITRE
- RÉPÉTITION DU TITRE
- RÉPÉTITION DU DISQUE
- NORMAL

VCD / SVCD / CD-DA:

- RÉPÉTITION DE LA PLAGES
- RÉPÉTITION DU DISQUE
- NORMAL

MP3 / JPEG / MPEG / DivX*:

- RÉPÉTITION DE LA PLAGES
- RÉPÉTITION DU DOSSIER
- NORMAL

3.8 Répéter un passage spécifique de A à B (DVD, VCD, SVCD, CD-DA, MP3, JPEG, MPEG, DivX*)

Cette méthode de répétition d'un passage du disque repose sur des points donnés sur le disque qui délimitent le début et la fin.

1. Appuyez sur la touche A-B pendant la lecture du disque. "A_" est affiché.
2. Appuyez de nouveau sur la touche A-B au point où vous voulez clore le passage.
3. « RÉPÉTITION A-B » s'affiche et la lecture en répétition de la sélection entre les points A et B commence.
4. Appuyez sur la touche A-B pour arrêter la lecture répétée du passage sélectionné.

*: Facultatif.

3.9 Afficher une scène avec vue plus large et rapprochée

La fonction de zoom vous permet de voir une scène de plus près, ce qui est particulièrement utile pour les films de science-fiction ou d'aventure.

DVD / VCD / SVCD /

En appuyant plusieurs fois de suite sur la touche ZOOM, vous accédez aux modes de zoom « Zoom %150 », « Zoom %200 ».

JPEG:

En lecture de fichiers JPEG, appuyez d'abord sur la touche ZOOM et le mode ZOOM ON est activé. Pour augmenter l'agrandissement, appuyez plusieurs fois de suite sur la touche SEARCH (▶▶) pour atteindre les modes %12, %25, %50, %100, %200, %400 et FITSCREEN (plein-écran).

Si vous appuyez de nouveau sur ZOOM, le mode ZOOM OFF revient et l'image retourne à sa taille normale.

REMARQUE :

Vous pouvez vous déplacer dans l'image, c'est-à-dire changer l'endroit où s'effectue le zoom en utilisant les touches directionnelles (DVD, VCD, SVCD, DivX*, MPEG, JPEG).

3.10 Choisir une langue de sous-titrage (DVD, DivX*) (Afficher / Changer la langue de sous-titrage)

DVD:

Il est possible de changer la langue de sous-titrage en passant de celle sélectionnée dans la programmation initiale à une autre, si cette fonction est disponible. (Cette opération n'est possible qu'avec des disques sur lesquels plusieurs langues de sous-titrage ont été enregistrées, si cette fonction est autorisée par le disque.)

Appuyez sur SUBTITLE durant la lecture.

Si vous appuyez une seule fois sur ce bouton, le premier sous-titrage enregistré sur le disque s'affichera. Les autres sous-titrages enregistrés s'affichent en séquence à chaque fois que vous appuyez sur SUBTITLE.

REMARQUE :

- Si vous n'avez pas pu sélectionner la langue désirée en appuyant sur le bouton plusieurs fois de suite, cela signifie que cette langue n'est pas disponible sur le disque.
- Si le lecteur est redémarré ou si le disque est changé, la sélection du sous-titrage repasse automatiquement à la programmation initiale.
- D'habitude, une circulation aura lieu lors du passage à une autre langue, c'est-à-dire que vous pouvez annuler ce sous-titrage en appuyant un certain nombre de fois sur ce bouton, jusqu'à ce qu'apparaisse sur l'écran « Sous-titrage désactivé ».

DivX* :

Pour installer une langue de sous-titrage pour un film DivX*, vous devez d'abord sélectionner un fichier de sous-titrage enregistré sur le disque. Vous pourrez ensuite voir un film avec la langue de sous-titrage installée.

Pour la désactiver, appuyez de nouveau sur la touche SUBTITLE.

Si le film possède des sous-titrages intégrés, vous pouvez les sélectionner en appuyant sur la touche SUBTITLE.

REMARQUE :

Si les caractères du sous-titrage sélectionné ne s'affichent pas correctement, changez la langue de sous-titrage que vous souhaitez voir dans le Menu de configuration, option langue OSD.

3.11 Changer la langue audio de la bande son (DVD, DivX*, MPEG)

Votre choix de langue par défaut est déterminé par la langue choisie dans le menu Langue, Langue audio. Souvent les DVD possèdent un menu à partir duquel vous pouvez effectuer votre sélection de langue avant de procéder à la lecture d'un titre, ou après que la lecture ait commencé. Sinon, vous pouvez utiliser la touche AUDIO de la télécommande qui vous permet de changer les plages audio une fois le DVD en marche. Cette fonction est également disponible pour les vidéos DivX* et MPEG. Appuyez plusieurs fois sur AUDIO jusqu'à atteindre la langue désirée.

REMARQUE :

- Si vous n'avez pas pu sélectionner la langue désirée en appuyant sur le bouton plusieurs fois de suite, cela signifie que cette langue n'est pas disponible sur le disque.
- Si l'appareil est mis en veille ou si le disque a été enlevé, la langue que vous entendrez sera celle sélectionnée lors de la programmation initiale. Si cette langue n'est pas enregistrée sur le disque, vous n'entendez que la langue disponible sur le disque.

3.12 Changer l'angle de vue de la caméra (DVD)

Certains DVD possèdent plusieurs prises de différents angles de caméra d'une scène sélectionnée. Vous pouvez choisir quel angle vous intéresse le plus. Un petit icône, le nombre d'angle actuel et total apparaissent à l'écran lorsque des scènes à plusieurs angles sont disponibles.

Appuyez sur ANGLE durant la lecture.

L'angle en cours change.

Appuyez sur ANGLE un certain nombre de fois jusqu'à ce que l'angle de vue désiré soit sélectionné.

REMARQUE :

- Cette fonction n'est possible que sur les disques où différents angles ont été enregistrés. Le nombre d'angles enregistrés varie selon le disque utilisé.
- Si vous appuyez sur ANGLE en dehors d'une scène filmée avec plusieurs angles sur un titre à plusieurs angles,  s'affichera. Cela signifie qu'un seul angle est disponible actuellement.

3.13 Lecture avant / arrière rapide

Appuyez sur SEARCH (◀◀) ou SEARCH (▶▶) sur la télécommande durant la lecture.

La vitesse d'avance avant ou arrière change chaque fois que vous appuyez sur les boutons SEARCH (▶▶) ou SEARCH (◀◀).

En appuyant sur la touche SEARCH (◀◀) en mode de lecture rapide avant et sur SEARCH (▶▶) en mode de lecture rapide arrière, la vitesse diminue.

Pour revenir en lecture normale, appuyez sur PLAY/PAUSE(▶/||).

JPEG:

En mode ZOOM ON, la touche SEARCH (▶▶) est utilisée pour le zoom avant, et la touche SEARCH (◀◀) pour le zoom arrière.

Vitesses supportées :

DVD: x2, x4, x8, x16, x32

VCD / SVCD: x2, x4, x8, x16, x32

DivX* : x8, x16, x32

CD-DA : x2, x4, x8, x16

MP3: x2, x4, x8, x16, x32

MPEG: x8, x16, x32

REMARQUE :

Les actions de lecture rapide avant et arrière ne sont pas récurrentes. La séquence de lecture rapide avant et arrière est la suivante :

(FR x32, FR x16, FR x8, FR x4, FR x2, PLAY, FF x2, FF x4, FF x8, FF x16, FF x32)

Le son disparaît en lecture rapide avant et arrière.

*: **Facultatif.**

3.14 Lecture ralentie avant (DVD, VCD, SVCD)

La lecture au ralenti est pratique si vous voulez rechercher ou observer un passage du disque. Pour démarrer la lecture avant au ralenti, appuyez une fois sur la touche PLAY/PAUSE (▶/||) en cours de lecture. L'image se fige.

Appuyez sur SEARCH (▶▶) sur la télécommande durant la lecture.

Vous pouvez augmenter ou diminuer la vitesse de lecture ralentie en appuyant sur SEARCH (▶▶) ou SEARCH (◀◀). La vitesse de ralenti s'affiche à l'écran à chaque fois que vous la modifiez.

Pour revenir en lecture normale, appuyez de nouveau sur PLAY/PAUSE (▶/||).

Vitesses supportées :

DVD : x1/2, x1/4, x1/8

VCD/SVCD : x1/2, x1/4, x1/8

REMARQUE :

La séquence de ralenti se présente comme suit:

(PAUSE, SF 1/2x, SF 1/4x, SF 1/8x)

Le son disparaît en lecture ralentie.

3.15 Sauter en avant ou en arrière (DVD, VCD, SVCD, CD-DA, MP3, JPEG, MPEG, DivX*)

3.15.1 Sauter en avant

Appuyez sur SKIP (▶▶) sur la télécommande ou sur le lecteur durant la lecture.

DVD:

En mode de lecture quelconque, un chapitre ou titre est passé en avant chaque fois que vous appuyez sur la touche, selon l'information sur le disque.

VCD/SVCD:

Avec PBC: En mode de lecture quelconque, le point d'entrée suivant de la plage actuelle démarre.

Sans PBC: En mode de lecture quelconque, la plage suivante démarre.

CD-DA, MP3, MPEG:

En mode de lecture quelconque, la lecture de la plage suivante démarre.

DivX* :

La lecture du fichier DivX* suivant démarre.

JPEG:

L'image suivante est affichée.

3.15.2 Sauter en arrière

Appuyez sur SKIP (◀◀) sur la télécommande ou sur le lecteur durant la lecture.

DVD:

En mode de lecture, un chapitre ou titre est passé en arrière chaque fois que vous appuyez sur la touche, selon l'information sur le disque.

*: **Facultatif.**

VCD/SVCD:

Avec PBC: En mode de lecture quelconque, le point d'entrée précédent de la plage actuelle démarre.

Sans PBC: En mode de lecture quelconque, la plage précédente démarre.

CD-DA, MP3, MPEG:

En mode de lecture quelconque, la lecture de la plage précédente démarre.

DivX* :

La lecture du fichier DivX* précédent démarre.

JPEG:

L'image précédente est affichée.

3.16 Pas en avant (DVD, VCD, SVCD)

Appuyez une seule fois sur PLAY/PAUSE (▶/⏸) durant la lecture.
L'image se fige.

Appuyez sur SKIP (⏮) sur la télécommande ou sur le lecteur durant la lecture.
Le son disparaît en mode de lecture par image avant et arrière.

L'image suivante SKIP (⏭) du film est affichée, et appuyez sur SKIP (⏭) pour voir les images suivantes.

3.17 Rechercher un titre ou chapitre spécifique à l'aide de la touche MENU ou TITLE (DVD)

Certains disques DVD disposent de structures uniques de menu appelées menus DVD. Par exemple, les DVD programmés avec des contenus complexes fournissent des menus guides, et ceux enregistrés en diverses langues fournissent des menus pour la langue audio et de sous-titrage. Bien que le contenu et le fonctionnement des menus DVD soient différents selon les disques, les instructions suivantes expliquent le processus de base pour l'utilisation de cette fonction.

Pour la lecture d'un titre spécifique sur un DVD, vous pouvez utiliser la touche MENU ou TITLE pour afficher un menu et faire votre sélection de titre et chapitre. La procédure décrite ici est de nature générale. Si les étapes ne semblent pas appropriées au DVD que vous essayez de voir, ne prenez pas ces instructions en considération, et suivez les instructions qui apparaissent à l'écran.

1. En mode de lecture normale, appuyez sur MENU ou TITLE.
L'écran affiche un menu. Le menu ne contient peut-être pas tous les fichiers du titre du film. Cependant, les fabricants de disques fournissent des menus supplémentaires de navigation qui couvrent tous les chapitres. Utilisez les touches directionnelles pour naviguer dans les menus.
2. Placez la surbrillance sur la sélection et appuyez sur SELECT. Autrement, vous pouvez appuyer sur le numéro du chapitre désiré.

3.18 Rechercher un titre ou chapitre spécifique (DVD)

Appuyez sur la touche SEARCH MODE de la télécommande en cours de lecture, « une fois » pour les titres (si plus d'un titre est disponible), et « deux fois » pour les chapitres (si plus d'un chapitre est disponible).

La fenêtre de recherche de chapitre/titre s'affiche à l'écran. Le nombre total de titres/chapitres est indiqué sous la forme -/xx.

Saisissez le numéro du titre ou chapitre en utilisant les touches numériques.

La lecture du titre ou chapitre commence juste après que vous ayez saisi le numéro, puis attendez 4-5 secondes, ou appuyez sur la touche SELECT.

*: **Facultatif.**

REMARQUE :

- Si vous essayez de saisir un chiffre supérieur au nombre total de titres/chapitres, le numéro que vous avez saisi est effacé, et le (chapitre/titre) / xx est affiché, et la lecture continue.
- Si vous attendez cinq secondes sans appuyer sur un numéro, l'opération est annulée.

3.19 Se déplacer vers un temps écoulé spécifique (DVD, VCD, SVCD)

DVD:

Vous pouvez visionner le DVD à partir du moment que vous désirez.

Appuyez trois fois sur SEARCH MODE sur la télécommande durant la lecture.

Le titre est lu à partir du temps de lecture choisi dès que vous avez saisi la valeur temporelle et appuyé sur SELECT. Il faut toutefois que cette fonction soit autorisée par le DVD.

VCD / SVCD:

Vous pouvez regarder des VCD/SVCD selon la durée du disque ou de la plage lorsque vous le souhaitez.

Appuyez « une fois » sur SEARCH MODE sur la télécommande durant la lecture pour la recherche temporelle du disque. Pour démarrer à partir d'un repère de temps quelconque, appuyez « deux fois » sur SEARCH MODE en cours de lecture.

La fenêtre de recherche temporelle s'affiche à l'écran. Le temps de lecture totale du titre est affiché sous la forme --:--:-- / xx:xx:xx

Saisissez les valeurs de temps à l'aide des touches numériques.

La lecture de la plage ou du disque démarre à partir du repère temporel désiré après que vous avez saisi la valeur temporelle, puis attendez 4-5 secondes ou appuyez sur la touche SELECT.

REMARQUE :

- Si vous essayez de saisir un chiffre supérieur au nombre total de titres, le numéro que vous avez saisi est effacé et la lecture continue.
- Si vous restez cinq secondes sans appuyer sur une touche pour sélectionner des scènes par repère temporel, l'opération est annulée.

3.20 Rechercher une plage/heure spécifique (CD-DA, MP3, DivX*, MPEG, JPEG)

Appuyez sur la touche SEARCH MODE de la télécommande.

Saisissez le numéro de la plage que vous souhaitez lire en utilisant les touches numériques.

La lecture de la plage sélectionnée commence juste après que vous avez saisi le numéro, puis attendez 4-5 secondes.

La deuxième fois que vous appuyez sur la touche SEARCH MODE de la télécommande, vous pouvez effectuer la recherche temporelle du média utilisé (sauf JPEG). (Uniquement en cours de lecture)

La fenêtre de recherche temporelle s'affiche à l'écran. Le temps de lecture totale de la plage est affiché sous la forme --:--:-- / xx:xx:xx

Saisissez les valeurs de temps à l'aide des touches numériques.

La lecture de la plage démarre à partir du repère temporel désiré après que vous avez saisi la valeur temporelle, puis attendez 4-5 secondes ou appuyez sur la touche SELECT.

3.21 Contrôler le temps écoulé/le temps restant (sauf pour JPEG)

Pour vérifier la durée de lecture écoulée d'un fichier, appuyez sur la touche DISPLAY pour voir le temps écoulé. Vous verrez le menu d'affichage à l'écran, et vous pourrez sélectionner le temps écoulé / restant de la plage/du chapitre dans le menu. Le mode de temps choisi s'affiche sur le VFD. Pour fermer le menu d'affichage, appuyez de nouveau sur DISPLAY.

3.22 Changer le format audio

Appuyez sur la touche AUDIO de la télécommande en mode tuner pour changer le format audio entre Mono / Stereo / Dual A / Dual B si la chaîne télévisée supporte plus d'un format.

3.23 Contrôle de lecture (VCD/SVCD)

Si « playback control » est marqué sur la jaquette d'un CD vidéo, cela signifie que des scènes ou des informations particulières peuvent être sélectionnées pour un visionnage interactif sur l'écran du téléviseur en utilisant l'écran menu.

Le bouton TITLE est conçu pour la fonction PBC « playback control » lors de la lecture VCD. Vous pouvez changer le mode PBC avec la touche TITLE ou avec la rubrique PBC sur le menu d'affichage.

L'option PBC sera par défaut.

3.24 Modes de lecture (CD-DA, MP3, JPEG, MPEG)

Appuyez sur la touche PLAY MODE de la télécommande. Le menu d'affichage apparaît à l'écran, et en appuyant plusieurs fois de suite sur PLAY MODE, vous pouvez changer les options de lecture des pages comme ci-dessous.

CD-DA, MP3:

Programmation

Avec cette option, vous pouvez préparer une liste de lecture. Le même type de fichiers peuvent être arrangés de manière à former une liste de lecture (uniquement pour les fichiers CD-DA, MP3, JPEG et MPEG).

Sélectionnez les fichiers à l'aide des touches ▲ / ▼, puis ajouter un fichier avec la touche ADD pour composer une liste de lecture. Pour effacer un fichier dans la liste de lecture, choisissez l'en utilisant la touche ►, appuyez sur la touche CLEAR de la télécommande.

Appuyez une fois sur la touche PLAY MODE pour aller en mode de programmation. La lecture de la liste de lecture démarre directement.

Toutes les opérations de lecture sont disponibles pour la liste de lecture que vous avez préparé.

Aléatoire

Si ce mode de lecture est sélectionné, les pages du dossier en cours seront lues une fois dans un ordre aléatoire.

Lecture intro

Le menu Intro

vous donnez une introduction au contenu du disque. Il ne lit que les 10 premières secondes de chaque plage et passe ensuite à la plage suivante.

Normal

Les pages du dossier actuel seront lues à la suite les unes des autres.

JPEG, MPEG:

Le mode Intro n'est pas disponible avec les fichiers JPEG et MPEG. Mais les autres options sont les mêmes.

3.25 Lecture simultanée (JPEG, MP3)

Lorsque vous regardez des fichiers JPEG, vous pouvez également écouter des fichiers MP3. Votre disque doit pour cela contenir à la fois des fichiers MP3 et JPEG.

Lorsque vous démarrez le diaporama des fichiers JPEG, vous pouvez sélectionner et écouter un fichier MP3 en même temps.

Vous pouvez contrôler ces deux types séparément en utilisant les menus d'affichage correspondants. Si le mode AUDIO a été sélectionné comme TYPE, vous pouvez contrôler les options de lecture MP3. De même, si le mode IMAGE a été sélectionné, vous pouvez contrôler les options de lecture JPEG.

4. ENREGISTREMENT MANUEL

4.1 Information générale

Avec ce DVD enregistreur, vous pouvez enregistrer sur deux types de DVD.

DVD+RW

Vous pouvez enregistrer et effacer ce disque plusieurs fois.

DVD+R

Ce type de disque peut uniquement être enregistré jusqu'à ce que le disque soit plein ou jusqu'à ce que vous finalisiez le disque. Après cela, il est impossible d'effectuer d'autres enregistrements une fois que le disque est plein.

4.2 Configuration d'enregistrement

Dans le menu de configuration, choisissez Enregistrement pour configurer la qualité d'enregistrement et les intervalles d'insertion automatique de chapitres. Les qualités d'enregistrement disponibles sont: HQ (High Quality), SP (Standard Play), LP (Long Play), EP (Extended Play), SLP (Super Long Play). Vous pouvez également changer de qualité d'enregistrement en appuyant sur la touche RECORD MODE de la télécommande.

Les intervalles d'insertion automatique de chapitres sont: 5, 10, 20, 30 minutes, et vous pouvez désactiver la fonction sur OFF.

4.3 Choisir une source

Modes de sources d'entrée vidéo: Tuner TV, PériTel, CVBS avant, S-Vidéo avant, DV et USB*. Veuillez vérifier votre configuration avant de démarrer un enregistrement, et effectuez les configurations correctes pour démarrer l'enregistrement.

Appuyez sur le bouton VIDEO SOURCE de la télécommande. Le type de source change à chaque fois que vous appuyez sur le bouton VIDEO SOURCE.

4.4 Comment démarrer et arrêter le processus d'enregistrement?

Une fois que vous avez contrôlé la configuration de l'appareil et la configuration générale d'enregistrement, vérifiez s'il y a un disque DVD enregistrable dans le tiroir-disque. Vous êtes prêt pour enregistrer. Appuyez ensuite sur la touche RECORD de la télécommande ou sur la touche RECORD du panneau avant. L'enregistrement commence. Pour arrêter l'enregistrement appuyez sur la touche STOP. Une fois le processus d'enregistrement terminé, un menu de titre apparaît ; il comprend vos enregistrements précédents. Vous pouvez éditer le nom des titres, effacer les enregistrements.

Enregistrement avec arrêt automatique (One Touch Recording)

Appuyez sur RECORD pendant l'enregistrement et le minuteur d'arrêt automatique se mettra en marche selon la qualité d'enregistrement. La liste du minuteur est circulaire c'est pourquoi il retourne

au début après le temps d'enregistrement maximum. Les intervalles de temps de la fonction OTR sont les suivants :

HQ: 30 mn, 60 mn

SP: 30 mn, 60 mn, 90 mn, 120 mn

LP : 30 mn, 60 mn, 90 mn, 120 mn, 150 mn

EP : 30 mn, 60 mn, 90 mn, 120 mn, 150 mn, 180 mn, 210 mn, 240 mn

SLP : 30 mn, 60 mn, 90 mn, 120 mn, 150 mn, 180 mn, 210 mn, 240 mn, 270 mn, 300 mn, 330 mn

4.5 Comment regarder une autre At chaîne durant un enregistrement?

Cette fonction n'est valable que pour si vous avez branché l'appareil à un téléviseur par péritel. Appuyez sur la touche TV/DVD de la télécommande. La sortie péritel de l'appareil est ainsi désactivée. En utilisant les touches PROGRAM UP ▲/DOWN ▼ ou les touches numériques de votre télécommande, vous pouvez regarder d'autres chaînes. Pour activer la sortie péritel du DVD enregistreur, appuyez de nouveau sur la touche TV/DVD.

4.6 Insérer des chapitres

La touche INSERT CHAPTER de la télécommande divise le chapitre actuel en deux chapitres à partir du moment où vous appuyez sur la touche.

4.7 Arrêter l'enregistrement

Appuyez sur STOP (■) pour arrêter l'enregistrement.
Le menu titre DVD s'affiche.

REMARQUE :

Si vous essayez d'enregistrer sur un disque DVD+RW pré-enregistré qui a été enregistré sur une autre plateforme ou un PC, un message d'avertissement apparaît. Ce message explique que le disque n'est pas compatible et qu'il doit être effacé. Sélectionnez Oui pour effacer le disque ou Non pour annuler l'effacement et l'opération d'enregistrement.

5. PROGRAMMER UN ENREGISTREMENT (TIMER)

5.1 Information générale

Vous pouvez choisir la programmation d'enregistrement avec minuter pour démarrer et arrêter un enregistrement automatiquement. Le DVD enregistreur basculera vers le numéro de programme sélectionné et démarrera l'enregistrement à l'heure sélectionnée.

Pour effectuer une programmation d'enregistrement, votre DVD enregistreur a besoin des informations suivantes:

- Le numéro de programme de la chaîne télé
- La qualité d'enregistrement (HQ, SP, LP, EP, SLP)
- Le mode d'enregistrement (une fois, quotidien, hebdomadaire)
- La date à laquelle vous désirez enregistrer
- L'heure de début et fin de l'enregistrement

*: **Facultatif.**

5.2 Comment créer un objet d'enregistrement



- Appuyez sur la touche TIMER de la télécommande ou sélectionnez le Menu de réglage du minuteur dans le Menu de configuration.
- Appuyez sur SELECT sur le premier objet vierge pour programmer un enregistrement.
- Réglez la source d'enregistrement.
- Réglez la qualité d'enregistrement.
- Réglez le mode d'enregistrement.
- Réglez l'heure d'enregistrement (début et fin de l'enregistrement)

5.3 Comment contrôler, changer ou effacer un enregistrement programmé (minuteur)

- Allumez le téléviseur.
- Appuyez sur la touche TIMER de la télécommande ou sélectionnez le Menu de réglage du minuteur dans le Menu de configuration.
- Si vous voulez changer un paramètre de l'objet enregistré, choisissez l'objet à enregistrer correspondant, appuyez sur la touche SELECT et vous verrez apparaître un menu à partir duquel vous pourrez effectuer les changements désirés.
- Pour effacer un objet à enregistrer, répétez les étapes 1 et 2 pour l'objet correspondant, et appuyez sur la touche CLEAR ; l'objet à enregistrer sera effacé de la liste.

REMARQUE :

Pour activer l'enregistrement avec minuteur, l'appareil doit être réglé en état de veille normal. Si l'appareil a déjà été allumé manuellement à l'heure de début d'un enregistrement programmé, l'enregistrement avec minuteur ne fonctionnera pas.

REMARQUE :

La reconstitution de sécurité est possible en mode d'enregistrement avec minuteur.

REMARQUE :

- Vous pouvez programmer jusqu'à 10 enregistrements avec minuteur.

*: Facultatif.

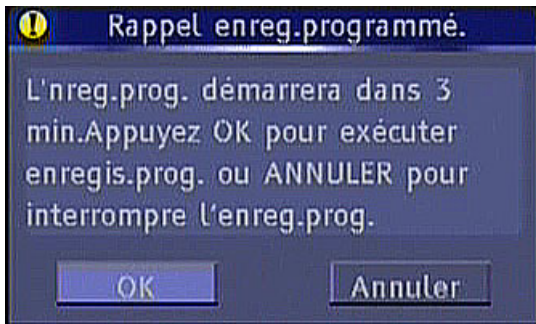

6. DV*

6.1 LECTURE PAR ENTRÉE DV* (OPTION)

Vous pouvez brancher une caméra, un appareil photo numérique, à l'entrée DV* sur le panneau avant de l'appareil. Pour la lecture, vous devez brancher l'appareil sur l'enregistreur et appuyer sur la touche VIDEO SOURCE jusqu'à ce que la bonne source soit sélectionnée. Vous verrez d'abord apparaître un écran vierge. Vous pouvez utiliser les opérations de lecture telles que lecture, pause, stop, lecture rapide avant/arrière, lecture avant, arrière etc. à l'aide de la télécommande ou de l'appareil. Si l'appareil DV* est une caméra, vous pouvez voir le mode caméra avec ce branchement à l'écran.

REMARQUE :

- Certains appareils DV* ne sont peut-être pas supportés.

6.2 ENREGISTREMENT PAR ENTRÉE DV* (OPTION)

Vous pouvez également enregistrer d'une entrée DV*. Pour cela, vous devez basculer en source DV* avec la touche VIDEO SOURCE de la télécommande. Vous pouvez enregistrer le contenu d'un appareil DV*, ou le mode caméra de l'appareil DV* sur un disque DVD. Les opérations telles que enregistrer, pause, stop, etc. sont les mêmes étapes que celles expliquées dans le paragraphe enregistrement.

REMARQUE :

- Certains appareils DV* ne sont peut-être pas supportés.

7. USB*

7.1 LECTURE PAR ENTRÉE USB* (OPTION)

Vous pouvez lire des fichiers MP3, DivX* et JPEG d'un appareil USB* tel qu'une carte de mémoire, un appareil photo numérique, etc. Lorsque vous branchez un appareil USB*, l'enregistreur le reconnaît automatiquement, et l'icône USB* s'affiche à l'écran. Pour basculer vers un appareil USB*, appuyez sur la touche VIDEO SOURCE de la télécommande jusqu'à ce que la bonne source soit sélectionnée. Un menu de sommaire et la liste de fichiers de l'appareil USB* sont affichés. Vous pouvez effectuer les opérations de lecture telles que lecture, pause, stop, lecture rapide avant/arrière, etc...

REMARQUE :

- Certains appareils USB ne sont peut-être pas supportés.

*: **Facultatif.**

7.2 ARCHIVAGE USB* (OPTION)

Vous pouvez enregistrer des fichiers MP3, DivX* et JPEG d'un appareil USB* tel qu'une carte de mémoire, un appareil photo numérique, etc. Pour enregistrer sur un média optique, appuyez d'abord sur la touche PLAY MODE de la télécommande pour basculer en mode d'Archivage USB*. Sélectionnez ensuite les fichiers que vous souhaitez enregistrer avec la touche ADD. Vous verrez ces fichiers à la droite du menu de sommaire. Appuyez pour finir sur la touche RECORD pour démarrer le processus d'archivage du contenu sélectionné de l'appareil USB* sur un média optique. Vous pouvez rechercher le contenu sur un média optique et le lire, une fois le processus d'archivage terminé.

A la fin de l'opération d'enregistrement, deux dossiers sont créés, un fichier nommé avec l'information sur la date (dossier AAAAMMJJ), et un fichier nommé avec l'information sur l'heure (dossier HHMMSS) à l'intérieur. Si plus d'une opération d'enregistrement est effectuée le même jour, un dossier avec l'information sur la date est créé pour le premier enregistrement, puis ensuite uniquement des dossiers avec une information sur l'heure sont créés à l'intérieur.

REMARQUE :

- Certains appareils USB* ne sont peut-être pas supportés.

8. LIMITATIONS ET QUELQUES AUTRES FONCTIONS

Fonctions d'enregistrement et limitations

1. Ce DVD enregistreur ne peut pas enregistrer sur un disque enregistré auparavant par un autre appareil s'il n'est pas d'abord effacé (uniquement pour les disques DVD+RW).
2. Un disque peut contenir 49 titres.
3. Il n'existe pas de recherche temporelle sur un disque pré-enregistré, c'est pourquoi il vaut mieux utiliser l'insertion automatique de chapitre le plus possible.
4. Vous ne pouvez pas enregistrer en PAL/NTSC sur le même disque.
5. Vous devez finaliser les disques DVD+R pour pouvoir les jouer sur le DVD enregistreur. Sinon, vous ne pourrez pas l'utiliser sur d'autres appareils.
6. Le temps d'enregistrement maximum dépend de la qualité d'enregistrement choisie.
7. Le minuteur ne sera activé que lorsque l'appareil sera en état de veille normal.

Fonctions et limitations de l'archivage USB*

1. Le média optique cible doit être vide ou doit posséder une structure de répertoire de fichiers. L'enregistrement ne fonctionnera pas si le disque est enregistré comme DVD-Video.
2. Les dossiers ou répertoires ne peuvent pas être enregistrés.
3. L'enregistrement ne se fait que de l'appareil USB* vers un média optique supporté.
4. Tout contenu basé sur des fichiers sur USB* peuvent être enregistrés comme .pdf, .doc ; mais seuls les formats de fichiers supportés peuvent être lus.
5. Vous ne pouvez pas choisir deux fois le même fichier pour l'enregistrement.

9. SPECIFICATIONS

Alimentation requise	220 – 240 Volt ~50Hz (Auto-réglable)	
Consommation d'énergie	Veille à faible consommation d'énergie	1,33 Watt
	Veille normale	25 Watt
Moyens d'enregistrement supportés	DVD DVD+R DVD+RW	
Moyens de lecture supportés	DVD	DVD-Vidéo DVD-R (DVD Vidéo ou données) DVD-RW (DVD Vidéo ou données) DVD+R (DVD Vidéo ou données) DVD+RW (DVD Vidéo ou données)
	CD	CD-Audio CD-R CD-RW VCD SVCD CD Image Kodak CD audio interdit de copie
Type Vidéo	Décodage vidéo standard MPEG-2 (prise en charge MPEG-1) MPEG4 640x480, DIVX 3.x, 4.x & 5.x Affichage vidéo en plein écran 720 x 576 (PAL) & 720 x 480 (NTSC) Fréquences de rafraîchissement 50 et 60 Hz (PAL&NTSC) Vitesse de traitement du flux de données numériques pouvant atteindre 10,08 Mbps/sec Résolution de lignes supérieure à 500	
Entrée vidéo	Avant	Entrée DV* (IEEE1394) (option) Entrée vidéo composite cinch Entrée S-Vidéo (Mini DIN) USB* (option)
	Arrière	Par PÉRITEL Entrée d'antenne
Sortie Vidéo	CVBS	PAL / NTSC (Négatif Synchronisé) 1Vpp@75 ohm (chargé)
	S-Vidéo	Sortie Y : 1Vpp@75 ohm (chargé)
		Sortie C: 286 mVpp@75 ohm (chargé) (NTSC)
		300 mVpp@75 ohm (chargé) (PAL)
	RGB+CVBS	Par connecteur MiniDIN S-vidéo 4 broches
Aérien	Par sortie péritel Eurocart (16 broches)	
Type audio	Décodage Dolby Digital Décodage MPEG Multicanaux (Jusqu'à 5.1 canaux) LPCM (sous-échantillonnage 24 bit 96 kHz, 48kHz) MP3	
Entrée audio	Avant	Prise stéréo analogique cinch L/R
	Arrière	Péritel (analogique L/R)
Sortie audio	Sorties audio numériques	S/PDIF (AC-3 ou DTS codée 5.1 canaux audio numériques) Optiques et/ou Coaxiales.
	Sorties Analogiques	24 Bit / 192 kHz DAC
		2 fiches de sortie RCA (gauche/droite) ou 6 sorties RCA (Gauche/Droite/Centre/Subwoofer/Arrière Gauche / Arrière Droite)
		Sorties audio gauche/droite pour péritel Eurocart 2 Vrms (0 dB fs, 1kHz)
Emission TV	PAL	
	SECAM	
	B/G	
	DK	
	I/I'	
Chaînes réceptives	L/L'	
	VHF (Bande I/III)	
	UHF (Bande U)	
	HYPERBANDE	
	Câble TV	B/G : S01-S41 / S75-S79 D/K : S01-S41
Nombre de chaînes pré-réglées	100	
Interdiction de copie	Macrovision 7.1	
Dimensions	430 (L) x 50 (H) x 325 (P)	

*: Facultatif.

10. FORMATS DivX* AUDIO & VIDEO COMPATIBLES

Format Video / Format Audio	PCM	MP3	AC-3	WMA (option)	Ogg Vorbis
DivX* 3.1.1	√	√	√		x
DivX* 4.0.2	√	√	√		x
DivX* 4.1.1	√	√	√		x
DivX* 4.1.2	√	√	√		x
DivX* 5.0.0	√	√	√		x
DivX* 5.0.1	√	√	√		x
DivX* 5.0.2	√	√	√		x
DivX* 5.0.3	√	√	√		x
DivX* 5.0.5	√	√	√		x
DivX* 5.1.0	√	√	√		x
DivX* 5.1.1	√	√	√		x
DivX* 5.2.0	√	√	√		x
DivX* 5.2.1	√	√	√		x
XviD	√	√	√		x
MPEG4 (640x480)	√	√	√		x
Multi-Audio DivX*	√	√	√		x
BivX	√	√	√		x

*: Facultatif.

11. GUIDE DE DÉPANNAGE

La qualité d'image est mauvaise (DVD)

- Assurez-vous que la surface du disque DVD n'est pas endommagée (rayures, traces de doigts, etc.)
- Nettoyez le disque DVD et essayez de nouveau.
- Assurez-vous que le disque DVD est bien placé sur le tiroir-disque avec l'étiquette vers le haut.
- Un disque DVD humide ou de la condensation risque de nuire à l'appareil. Attendez 1 ou 2 heures en mode de veille afin que le matériel sèche.

Le disque ne se met pas en marche

- Il n'y a pas de disque dans l'appareil.
Placez un disque sur le tiroir-disque.
- Le disque est mal installé.
Assurez-vous que le disque DVD est bien placé sur le tiroir-disque avec l'étiquette vers le haut (1.7).
- Ce n'est pas le bon type de disque. L'appareil ne peut pas lire les disques CD-ROM, etc.
Utilisez des disques aux formats compatibles.
- Le code régional du DVD doit correspondre à celui du DVD enregistreur.

Langue OSD incorrecte

- Sélectionnez la langue dans le menu de configuration.

Les caractères de sous-titrage ne s'affichent pas correctement lors du visionnage d'un film DivX*.

- Sélectionnez la langue appropriée dans le menu de configuration (Menu de configuration/Langue/OSD).

La langue audio ou de sous-titrage du DVD ne peut pas être changée

- Le son et/ou le sous-titrage multilingues n'ont pas été enregistrés sur le DVD.
- Essayez de changer le son ou sous-titre en utilisant les menus de titre des DVD. Certains DVD ne permettent pas à l'utilisateur de modifier ces réglages sans utiliser le menu du disque.

Certaines fonctions (Angle, Zoom, etc.) ne fonctionnent pas

- Ces fonctions ne sont pas disponibles sur le DVD.
- L'angle ne peut être modifié que si le symbole d'angle est affiché.

Les couleurs de l'image ne sont pas bonnes

- Contrôlez le mode de sortie vidéo et sélectionnez le mode approprié.

Pas d'image

- Vérifiez que le lecteur est correctement branché au téléviseur et que tous les raccordements entre le lecteur et d'autres appareils ont été correctement effectués.

Pas de son

- Assurez-vous que le volume est réglé à un niveau audible.
- Assurez-vous de ne pas avoir accidentellement éteint le son.

Distorsion de son

- Assurez-vous que le réglage de mode d'audition est correct.

Pas de réponse de la télécommande

- Assurez-vous que la télécommande est dans le mode approprié.
- Assurez-vous que les piles sont installées correctement.
- Changez les piles.

La touche Record ne démarre pas l'enregistrement

- Assurez-vous que le disque à l'intérieur de l'enregistreur est un disque enregistrable (DVD+RW ou DVD+R).
- Si vous souhaitez enregistrer d'une entrée RF, contrôlez le tableau des programmes pour voir les chaînes disponibles. Vous devez peut-être réaliser de nouveau une APS (Recherche automatique

*: Facultatif.

de programmes) si la recherche automatique effectuée après l'installation n'a pas trouvé toutes les chaînes.

- Si vous souhaitez enregistrer d'une source d'entrée PÉRITEL, CVBS, S-Vidéo ou DV*, assurez-vous que la source d'enregistrement est active et émet des signaux.
- Pour enregistrer d'un lecteur DVD, le DVD ne doit pas être interdit de copie.
- S'il ne reste plus de place sur le disque, vous verrez s'afficher le message « disc is full ». Effacez quelques titres pour libérer de l'espace pour les nouveaux enregistrements.

Le message « No signal » apparaît

- Assurez-vous que l'antenne est branchée à l'entrée RF et que certaines chaînes émettent des programmes télé.
- Si vous utilisez une entrée vidéo péritel, CVBS, S-Vidéo ou DV*, assurez-vous que la source d'enregistrement est correctement connectée et allumée.

La programmation d'enregistrement ne fonctionne pas

- Assurez-vous que l'horloge du système et l'heure de départ sont correctement réglées. L'heure sera affichée lorsque l'enregistreur basculera en mode de veille économiseur d'énergie.

• Assurez-vous que le numéro de chaîne de l'enregistrement existe sur la liste de chaînes. Vous ne pourrez pas enregistrer si le numéro de chaîne trouvé au court de l'APS ne contient pas de chaîne active.

L'option d'édition de disque est désactivée

- Vérifiez si l'enregistreur est bien en « mode d'arrêt total ».

Rien ne fonctionne

- Si vous avez essayé toutes les solutions ci-dessus et qu'aucune ne marche, essayez d'éteindre le DVD et de le rallumer. Si cela ne marche pas, contactez votre fournisseur ou technicien de réparation pour lecteurs DVD. **Ne tentez jamais de réparer par vous-même un DVD enregistreur défectueux.**

Coupez cet information de la boîte et garder dans unplace secure
Si vous oubliez le mot de passe
Presser 3,3,0,8
Et puis, entrez votre mot de passe privé, sup.

***: Facultatif.**