

MIO★STAR



POWER CLEANER

Akku-Besenstaubsauger
Aspirateur balai-akku
Scopa elettrica con batteria

WUSSTEN SIE SCHON?

Unter www.migros-service.ch finden Sie eine grosse Auswahl an Zubehör und Ersatzteilen. Somit können Sie die Lebenszeit Ihres Geräts deutlich verlängern.

Einfach die Produktbezeichnung oder Artikel-Nr. des Gerätes ins Suchfeld eingeben und das gewünschte Ersatzteil / Zubehör bestellen.

POWER CLEANER – Besenstaubsauger

1

Gratulation

Mit diesem Gerät haben Sie ein Qualitätsprodukt erworben, welches mit grösster Sorgfalt hergestellt wurde. Es wird Ihnen bei richtiger Pflege während Jahren gute Dienste erweisen.

Vor der ersten Inbetriebnahme bitten wir Sie, die vorliegende Bedienungsanleitung gut durchzulesen und vor allem die Sicherheitshinweise genau zu beachten. Personen, die mit der Bedienungsanleitung nicht vertraut sind, dürfen dieses Gerät nicht benutzen.

Inhaltsverzeichnis

	Seite
Sicherheitshinweise	2–3
Auf einen Blick	4–5
Hinweise zu dieser Anleitung	6
Inbetriebnahme	6–8
– Vor der ersten Inbetriebnahme	6
– Akku laden	7
– Montage der Wandhalterung	7
– Vor dem Gebrauch	8
– Saugen	8
– Nach dem Gebrauch	8
Pflege und Reinigung	9
Problembeseitigung	10
Aufbewahrung und Wartung	11
Störungen	11
Entsorgung	11
Technische Daten	12
Konformität	12



Wir sind sehr sicherheitsbewusst bei der Entwicklung und der Herstellung von Gebrauchsgütern, aber es ist wichtig, dass Sie als Produktbenutzer beim Umgang mit elektrischen Geräten ebenfalls Sorgfalt walten lassen. Untenstehend sind die für die sichere Verwendung eines elektrischen Geräts notwendigen Vorsichtsmassnahmen aufgeführt.

Sicherheitsvorkehrungen für Ihren Besenstaubsauger – POWER CLEANER

- WARNUNG: Berühren Sie niemals unter Spannung stehende Teile. Stromschlaggefahr!
- ACHTUNG: Saugen Sie niemals Flüssigkeiten, feuchte, glühende, scharfe oder spitze Gegenstände ein. Geräteschaden!
- Verwenden Sie den Besenstaubsauger nicht in der Nähe entflammbarer Gase.
- Decken Sie niemals die Luft-Ein- und Luft-Austrittsöffnungen zu.



Lesen Sie alle Sicherheits- und Betriebshinweise sorgfältig durch und bewahren Sie die Bedienungsanleitung für späteres Nachlesen auf. Geben Sie das Gerät nur zusammen mit dieser Bedienungsanleitung an eine dritte Person.

- Überprüfen Sie, ob die auf dem Typenschild angegebene Stromspannung der Spannung Ihres Netzstromanschlusses entspricht.
- Fragen Sie Ihren Händler, falls Sie sich über die Installation, den Betrieb oder die Sicherheit Ihres Gerätes nicht im Klaren sind.
- Personen, einschliesslich Kinder, die aufgrund ihrer physischen, sensorischen oder geistigen Fähigkeiten oder ihrer Unerfahrenheit oder Unkenntnis nicht in der Lage sind, das Gerät sicher zu benutzen, dürfen das Gerät nicht ohne Aufsicht oder Anweisung durch eine verantwortliche Person benutzen.
- Verpackungsmaterial (z. B. Folienbeutel) gehört nicht in Kinderhände.
- WARNUNG: Tauchen Sie das Gerät und das Kabel nie in Wasser oder andere Flüssigkeiten. Stromschlaggefahr!
- Achten Sie darauf, dass Kinder keine Gelegenheit erhalten, mit dem Gerät zu spielen. Bewahren Sie das Gerät an einem für Kinder unzugänglichen Ort auf. Kinder erkennen die Gefahren nicht, die im Zusammenhang mit elektrischen Geräten entstehen können.
- Benutzen Sie das Gerät nie in der Nähe von Wasser (Badewannen, Waschbecken etc.). Setzen Sie das Gerät nicht Regen/Feuchtigkeit aus. Benutzen Sie das Gerät nur mit trockenen Händen.
- Sollte das Gerät ins Wasser fallen, lassen Sie es vor dem nächsten Einsatz von einer Fachkraft überprüfen.
- WARNUNG: Berühren Sie niemals unter Spannung stehende Teile! Stromschlaggefahr!
- Ziehen Sie den Netzstecker, wenn das Gerät nicht gebraucht wird, bei nicht vorhandener Aufsicht und bevor Sie es reinigen.
- Lassen Sie das Gerät nach Gebrauch vollständig abkühlen, bevor Sie es reinigen oder wegstellen.
- ACHTUNG: Lassen Sie das Netzkabel nie über Ecken oder Kanten herunterhängen oder gar einklemmen. Fahren Sie mit dem Gerät nie über das Netzkabel. Legen oder hängen Sie das Netzkabel nicht über heisse Gegenstände. Schützen Sie das Netzkabel vor Öl. Geräteschaden!
- Untersuchen Sie das Netzkabel regelmässig auf Beschädigungen. Zur Vermeidung von Gefahren darf ein beschädigtes Netzkabel nur vom MIGROS-Service ersetzt werden.
- Berühren Sie Netzstecker/-kabel und das Gerät nicht mit feuchten oder nassen Händen. Ziehen Sie immer am Stecker und nicht am Kabel.

- Stellen oder legen Sie das Gerät/die Anschlussleitung nie auf heisse Flächen (Herdplatte) oder bringen es in die Nähe von offenem Feuer. Setzen Sie das Gerät nicht starker Hitze (Heizquellen, -körper, Sonnenbestrahlung) aus. Löschen Sie brennende Geräte nur mit einer Löschdecke.
- Verwenden Sie das Gerät nicht:
 - bei Gerätestörung
 - bei Zweifeln bezüglich Betriebstüchtigkeit (z. B. abnormales Geräusch, Geruch, Rauch)
 - bei beschädigtem Netzkabel
 - wenn das Gerät heruntergefallen ist oder wenn sonstige Beschädigungen vorliegen. In solchen Fällen das Gerät sofort durch den MIGROS-Service überprüfen und reparieren lassen.
- Das Gerät ist nur für den Gebrauch im Haushalt bestimmt. Technische Abänderungen und jede missbräuchliche Verwendung sind wegen der damit verbundenen Gefahren strengstens verboten!
- Das Gerät darf nur unter Aufsicht bedient werden.
- ACHTUNG: Saugen Sie niemals Flüssigkeiten, feuchte, glühende, scharfe oder spitze Gegenstände (z. B. Wasser, Glasscherben, Nadeln, Zigarettenstummel etc.) ein. Geräteschaden!
- Saugen Sie niemals feuchte/hasse Teppiche oder Böden; Lösungsmittel; ätzende Mittel, glühende, heisse, scharfkantige, explosive oder entflammbare Substanzen.
- VORSICHT: Gelangen Sie mit dem Schlauch oder der Düse nicht in die Nähe von Augen, Ohren, Kopfhaar, losen Kleidern, Händen, Fingern und Körperteilen. Verletzungsgefahr!
- Stecken Sie keine Finger und Gegenstände in die Geräteöffnungen.
- Verwenden Sie das Gerät nicht im Freien.
- Benutzen Sie das Gerät nur für den gerätespezifischen Zweck.
- Benutzen Sie das Gerät niemals ohne eingesetzten Filter. Motorschaden!
- Saugen Sie mit dem Gerät nie Menschen oder Tiere ab.
- Decken Sie niemals die Luft-Ein- und Luft-Austrittsöffnungen zu.
- Entfernen Sie Gegenstände (Haare, Fusseln usw.), welche die Bürsten/Räder blockieren.
- Entfernen Sie verstopfte Schläuche/Düsen, bevor Sie das Gerät wieder benutzen.
- Lagern und benutzen Sie das Gerät nie in der Nähe einer Wärmequelle wie z. B. Radiatoren oder Gas-/Elektro-Cheminées.
- Verwenden Sie nie scharfe oder kratzende Gegenstände oder ätzende Chemikalien zur Reinigung.
- Überprüfen Sie, ob sich die Bürste beim Betrieb normal dreht.
- Öffnen Sie das Gerät nur an den dazu vorgesehenen Öffnungen (Auswechseln der Filter usw.).
- Eindringen in das Gehäuse des Grundgerätes mit irgendwelchen Gegenständen sowie das Öffnen des Gehäuses ist strengstens verboten.
- Betreiben Sie das Gerät nur bei einer Umgebungstemperatur von 5 °C – 45 °C.
- Entnehmen Sie bei längerem Nichtgebrauch des Gerätes den Akku.
- Bei nicht fachgerechter Verwendung des Akkus kann Flüssigkeit auslaufen – vermeiden Sie Körperkontakt mit dieser Flüssigkeit. Konsultieren Sie bei Augenkontakt unbedingt einen Arzt.
- Bewahren Sie den unbenutzten Akku nicht in der Nähe von Münzen, Schlüsseln, Nägeln, Schrauben oder anderen Metallobjekten auf.
- Stellen Sie sicher, dass alle Teile und das Zubehör korrekt installiert wurden, bevor Sie das Gerät in Betrieb nehmen.
- Verwenden Sie nur Original-Ersatzteile. Bei unfachgerechten Reparaturen wird keine Haftung für eventuelle Schäden übernommen.

Schnellstart

1. Setzen Sie den Akku ein.
2. Stecken Sie die passende Düse auf.
3. Schalten Sie das Gerät ein.
4. Ändern Sie bei Bedarf die Saugstufe.
5. Schalten Sie nach Gebrauch das Gerät aus.
6. Nehmen Sie die Düse ab und lassen Sie das Gerät vor der Reinigung abkühlen.

ACHTUNG: Saugen Sie nie ohne eingesetzten Filter oder eingesetzte Rollbürste! Motorschaden!

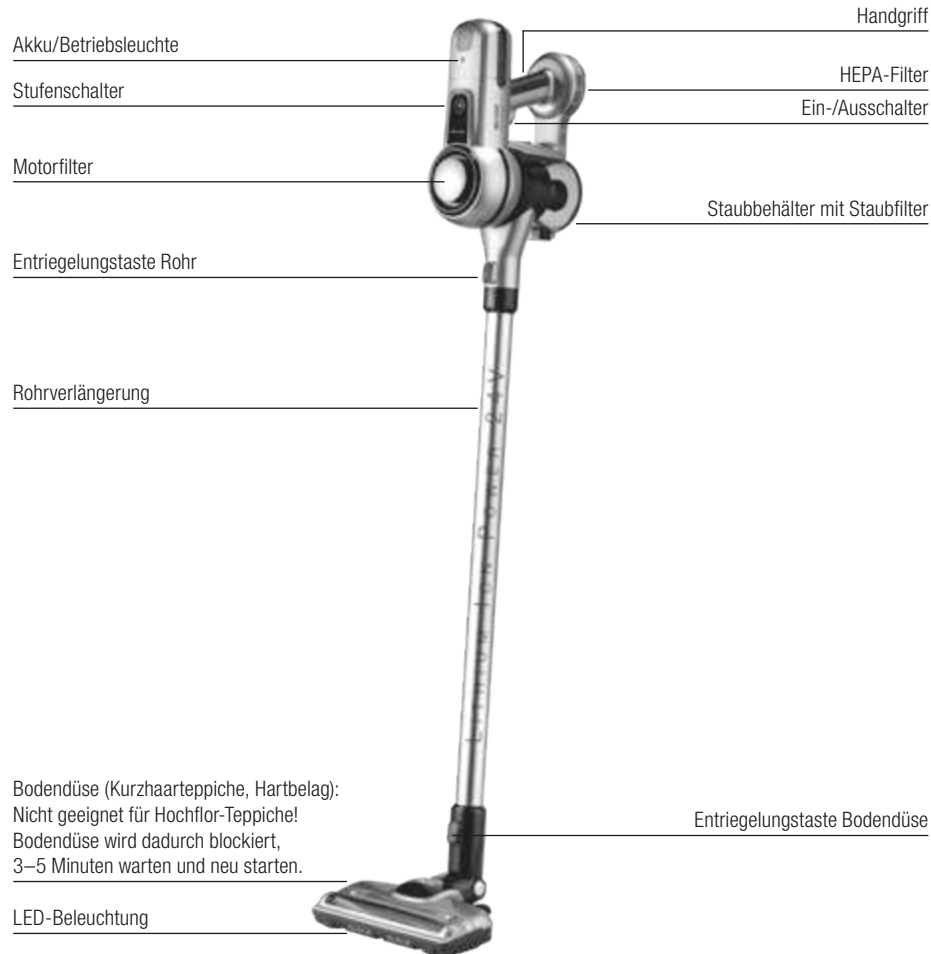

Bodendüse (Kurzhaarteppiche, Hartbelag):
Nicht geeignet für Hochflor-Teppiche!
Bodendüse wird dadurch blockiert,
3–5 Minuten warten und neu starten.

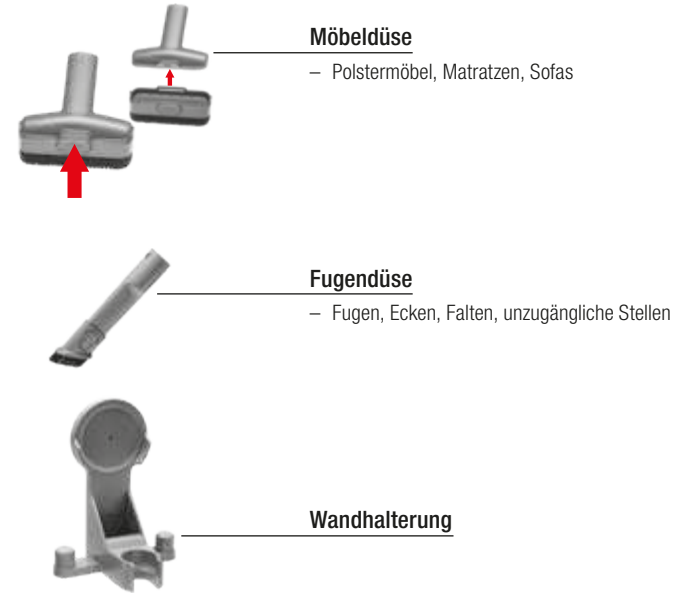

Auf einen Blick (optionales Zubehör)

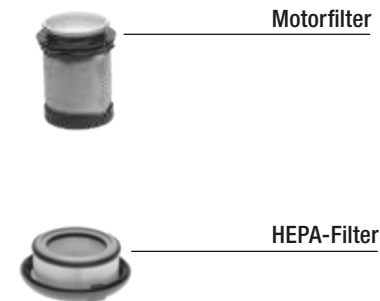

BENÖTIGEN SIE ZUBEHÖR ODER ERSATZTEILE?
Unter www.migros-service.ch können Sie zu diesem Gerät das passende Zubehör und Ersatzteile bestellen.



Die Bedienungsanleitung kann nicht jeden denkbaren Einsatz berücksichtigen. Für weitere Informationen oder bei Problemen, die in dieser Bedienungsanleitung nicht oder nicht ausführlich genug behandelt werden, wenden Sie sich an die M-Infoline (Telefonnummer auf der Rückseite dieser Anleitung). **Bewahren Sie diese Bedienungsanleitung sorgfältig auf und geben Sie diese allenfalls an Nachbenutzer weiter.**

Inbetriebnahme



Vor der ersten Inbetriebnahme

WARNUNG: Bitte beachten Sie, dass unsachgemässer Umgang mit Strom tödlich sein kann. Bitte lesen Sie daher die Sicherheitshinweise auf Seite 2 und die nachfolgenden Sicherheitsmassnahmen:

- Verwenden Sie das Gerät nur in trockenen Räumen und unter Aufsicht.
- Achten Sie darauf, dass das Gerät nicht von Kindern verwendet wird.
- Saugen Sie keine Flüssigkeiten wie Wasser usw. auf.
- Saugen Sie keine spitzen, scharfen, brennenden oder glimmenden Gegenstände (wie Scherben, Nadeln, Zigaretten, brennende Asche etc.) ein.
- Saugen Sie keine grösseren Objekte auf, welche die Bürste, den Schlauch oder die Düse verstopfen können.
- Benutzen Sie das Gerät niemals ohne Staubbeutel oder Motorfilter.
- Reinigen Sie das Gerät nur nach Ziehen des Netzsteckers.
- Ziehen Sie immer den Netzstecker, wenn das Gerät nicht gebraucht wird.

Verwendungszweck

Der Besenstaubsauger zeichnet sich durch einen leistungsstarken Akku mit einer Laufzeit von 30 Minuten aus. Durch das um 180° drehbare Gelenk der Bodendüse ist er auch zum Saugen an schwer zugänglichen Orten geeignet. Der abnehmbare Handstaubsauger eignet sich zur Reinigung von Tischen und Polstern.



WICHTIG:

Das Gerät ist für den Gebrauch im Haushalt bestimmt.

- Verwenden Sie das Gerät nur in trockenen Räumen.
- Kontrollieren Sie von Zeit zu Zeit das Netzkabel auf Schäden. Lassen Sie defekte Netzkabel sofort durch den MIGROS-Service ersetzen.
- Ein rotes Lämpchen heisst, dass der Akku auflädt.
- Ein grünes Lämpchen heisst, dass der Akku aufgeladen und das Gerät eingeschaltet ist.

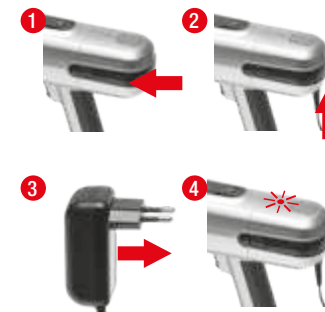

1. Akku laden

- **1** Setzen Sie den Akku ein.
- **2** Schliessen Sie das Ladekabel am Gerät an.
- **3** Stecken Sie den Netzstecker am Strom an.
- **4** Laden Sie das Gerät, bis das grüne Lämpchen aufleuchtet (ca. 4–5 h).

WICHTIG:

- Gebrauchen Sie das Gerät die ersten drei Mal bis zum Stillstand und laden Sie es dann 12 h lang auf.

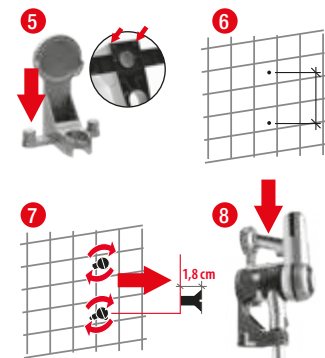

2. Montage der Wandhalterung

- Prüfen Sie zuerst die Beschaffenheit der Wand, an welcher Sie die Wandhalterung Ihres Gerätes anbringen möchten.
- **5** Setzen Sie die Wandhalterung zusammen.
- **6** Zeichnen Sie die gewünschten Löcher an, bevor Sie bohren.
- **7** Setzen Sie die Dübel ein und drehen Sie die Schrauben ein.
- **8** Bringen Sie den Sauger an.

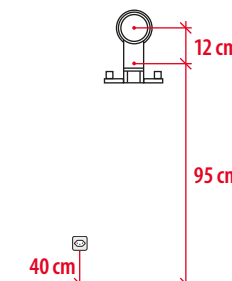



3. Vor dem Gebrauch

- 1 Setzen Sie den Akku ein.
- 2 Stecken Sie das Rohr mit der Bodendüse auf.
- 3 Stecken Sie die passende Düse auf.



4. Saugen

- 4 Schalten Sie das Gerät ein.
- 5 Ändern Sie bei Bedarf die Saugstufe.
- WARNUNG: Saugen Sie nie ohne eingesetzten Filter oder eingesetzte Rollbürste! Motorschaden!

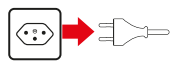

5. Nach dem Gebrauch

- Schalten Sie das Gerät aus und ziehen Sie den Netzstecker.
- Entfernen Sie mittels Entriegelungstaste die Düse.
- Lassen Sie das Gerät abkühlen, bevor Sie es reinigen.

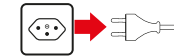

Allgemein

- Ziehen Sie immer den Netzstecker und entnehmen Sie den Akku, bevor Sie das Gerät reinigen.

Hauptgerät

- Wischen Sie das Gerät nur feucht ab und lassen Sie es trocknen. Verwenden Sie keine Lösungsmittel.

Staubbehälter leeren

- Stellen Sie immer sicher, dass das Gerät ausgeschaltet und der Netzstecker gezogen ist, bevor Sie den Staubbehälter leeren oder auswaschen.
- WARNUNG: Stellen Sie immer sicher, dass der Staubbehälter vollständig trocken ist, bevor Sie ihn wieder in den Hauptteil einsetzen. Stromschlaggefahr!

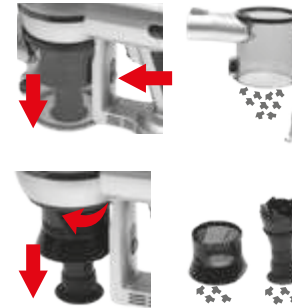

Filter ausklopfen

- Für eine optimale Leistung sollten Filter regelmässig gereinigt werden. Wechseln Sie bei Bedarf den Filter.
- Ziehen Sie immer den Netzstecker, bevor Sie die Filter reinigen.
- WARNUNG: Stellen Sie immer sicher, dass die Filter vollständig trocken sind, bevor Sie sie wieder einsetzen. Stromschlaggefahr!

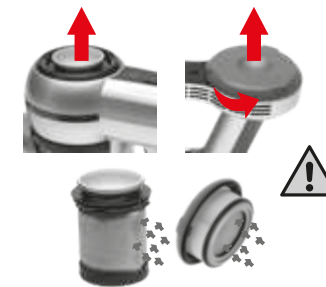

Rollbürste reinigen

- Ziehen Sie immer den Netzstecker, bevor Sie die Bürste reinigen.
- Reinigen Sie die Bürste nicht mit Wasser!
- Tipp zum Haare-Entfernen: Schneiden Sie mit einem Messer entlang der Rille.

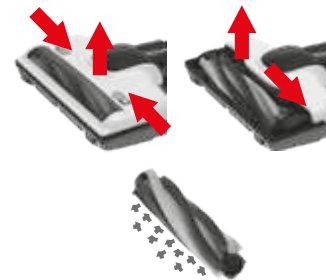

Gerät funktioniert nicht:

- Ist der Akku leer?
- Ist der Akku korrekt eingesetzt?

Keine Saugkraft:

- Ist der HEPA-Filter verstopft?
- Ist die Rollbürste verstopft?
- Ist das Rohr verstopft?
- Ist der Staubbehälter voll?

Nach kurzem Gebrauch ist der Akku bereits wieder leer:

- Ist der Akku vollständig aufgeladen?
- Ist der Akku zu alt? – Kontaktieren Sie den Fachmann.

- ACHTUNG: Ziehen Sie immer den Netzstecker, wenn das Gerät nicht gebraucht wird.
- Bewahren Sie den Staubsauger an einem trockenen und für Kinder unzugänglichen Ort auf.

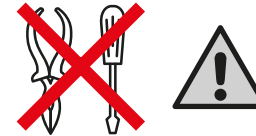
Störungen

- VORSICHT: Reparaturen am Gerät dürfen nur durch den MIGROS-Service durchgeführt werden. Durch nicht fachgerechte Reparaturen können Gefahren für den Benutzer entstehen.
- Bei unfachgerechten Reparaturen kann keine Haftung für eventuelle Schäden übernommen werden. In diesem Fall erlischt auch der Garantiespruch.

Entsorgung

Dieses Produkt darf nicht mit Ihrem anderen Hausmüll entsorgt werden. Als Konsumentin und Konsument sind Sie dazu verpflichtet, alle Elektro- und Elektronikaltgeräte für die fachgerechte Entsorgung dieses gefährlichen Abfalls zurückzugeben. Händler, Hersteller und Importeure wiederum sind verpflichtet, ausgediente Elektro- und Elektronikaltgeräte, die sie im Sortiment führen, kostenlos zurückzunehmen. Das Sammeln und Wiederverwerten von Elektro- und Elektronikaltgeräten schont die natürlichen Ressourcen. Ausserdem werden Gesundheit und Umwelt durch das Recycling von Elektro- und Elektronikaltgeräten geschützt. Weitere Informationen über Sammelstellen sowie die Entsorgung und Wiederverwertung von Elektro- und Elektronikaltgeräten erfahren Sie beim Bundesamt für Umwelt (BAFU), bei Ihrem örtlichen Entsorger, dem Fachhändler, wo Sie dieses Gerät gekauft haben, oder beim Hersteller des Geräts.

Entsorgung der (aufladbaren) Akkus

Gebrauchte Akkus und Batterien gehören nicht in den Hausmüll. Verbraucher sind gesetzlich verpflichtet, Batterien und Akkus zu einer Sammelstelle ihrer Gemeinde/ihrer Bezirks oder zu einem Detailhändler zu bringen. Der Zweck dieser Verpflichtung ist, sicherzustellen, dass Batterien und Akkus auf umweltverträgliche Weise entsorgt werden. Batterien und Akkus erst dann entsorgen, wenn sie vollständig entladen sind.

Motorleistung	300 W
Kabellänge	1,8 m
Geräuschpegel	73,2 dB
Gewicht	ca. 3,4 kg
Akkuleistung	I ca. 30 min., II ca. 7 min.
Volt	21,6–24,0 V
Batteriekapazität	2500 mAh
Ladezeit	4–5 h
Staubbehälter	500 ml
Grösse	1,27 m
Zulassung	CE
M-Garantie	2 Jahre

Im Interesse der technischen Weiterentwicklung sind Konstruktions- oder Ausführungsänderungen am Gerät vorbehalten.

Konformität

Das Produkt entspricht den Bestimmungen der nachfolgenden Richtlinien. Die Konformität wird durch Übereinstimmung der aufgeführten Normen gewährleistet.

2014/35/EU

Niederspannungsrichtlinie (LVD)

2014/30/EU

Elektromagnetische Verträglichkeit (EMC)

2011/65/EU

Beschränkung (der Verwendung bestimmter) gefährlicher Stoffe in Elektro- und Elektronikgeräten (RoHS)

LVD EN 60335-1
EN 60335-2-2
EN 62233

EMC EN 55014-1
EN 55014-2
EN 61000-3-2
EN 61000-3-3

Vertrieb/Distribution/Distribuzione:
Migros-Genossenschafts-Bund, CH-8031 Zürich

 M-INFOLINE **MIGROS**
CH-0800 84 0848
www.migros.ch 7171.754/7171.755

Version 1/01.2018

Félicitations!

Avec cet appareil, vous venez d'acquérir un produit de qualité qui a été fabriqué avec le plus grand soin. Moyennant des soins appropriés, il vous gratifiera de ses services durant de longues années.

Avant la première mise en marche de l'appareil, veuillez lire attentivement les instructions en annexe et respecter à la lettre les consignes de sécurité. Les personnes n'ayant pas lu le mode d'emploi ne doivent pas utiliser cet appareil.

Sommaire

	Page
Consignes de sécurité	14–15
Toutes les informations en un coup d'œil	16–17
Remarques concernant ce manuel	18
Mise en service	18–20
– Avant la première mise en service	18
– Charger la batterie	19
– Montage du support mural	19
– Avant utilisation	20
– Aspiration	20
– Après utilisation	20
Entretien et nettoyage	21
Résolution des problèmes	22
Rangement et entretien	23
Pannes	23
Elimination	23
Données techniques	24
Conformité	24

LE SAVIEZ-VOUS?

Retrouvez un vaste choix d'accessoires et de pièces de rechange sur www.migros-service.ch. Vous pourrez ainsi prolonger la durée de vie de votre appareil.

Il suffit de renseigner la désignation ou le numéro d'article de l'appareil dans le champ de recherche et de commander la pièce de rechange ou l'accessoire souhaité.



Nous sommes très sensibles à la sécurité dans le développement et la fabrication de biens de consommation, mais il est également important que vous fassiez attention lors de leur utilisation. Veuillez trouver ci-après les mesures de sécurité à observer lors de l'utilisation d'un appareil électrique.

Instructions de sécurité pour votre aspirateur-balai – POWER CLEANER

- AVERTISSEMENT: ne touchez jamais les éléments sous tension! Risque d'électrocution!
- ATTENTION: n'aspirez jamais de liquides, d'objets humides, incandescents, tranchants ou pointus. Risque de dommages à l'appareil!
- N'utilisez jamais l'aspirateur-balai à proximité de gaz inflammables.
- Ne bloquez jamais les bouches d'entrée et de sortie d'air.



Lisez attentivement les consignes de sécurité et de fonctionnement suivantes et conservez ce manuel à proximité pour vous y référer ultérieurement. Si vous donnez l'appareil à une tierce personne, veuillez lui fournir également le présent mode d'emploi.

- Vérifiez que la tension indiquée sur la plaque signalétique corresponde à celle de votre alimentation électrique.
- Demandez à votre commerçant si vous avez des doutes quant à l'installation, au fonctionnement ou à la sécurité de votre appareil.
- Les personnes, y compris les enfants, qui ne sont pas en mesure d'utiliser l'appareil de façon sûre, en raison de leurs aptitudes physiques, sensorielles ou mentales, de leur manque d'expérience ou de connaissances, ne doivent pas l'utiliser sans la surveillance ou sans les instructions d'une personne responsable.
- Le matériel d'emballage (p. ex. la poche en plastique) doit rester hors de portée des enfants.
- AVERTISSEMENT: ne plongez jamais l'appareil ou le câble dans l'eau ou tout autre liquide. Risque de décharge électrique!
- Veillez à ce que les enfants ne puissent pas jouer avec l'appareil. Rangez-le hors de leur portée. Les enfants ne sont pas en mesure d'identifier les risques liés aux appareils électriques.
- N'utilisez jamais l'appareil à proximité de l'eau (baignoires, lavabos, etc.). N'exposez pas l'appareil à la pluie/l'humidité. N'utilisez pas l'appareil avec les mains mouillées.
- Si l'appareil tombe à l'eau, faites-le vérifier par un technicien qualifié avant de l'utiliser.
- AVERTISSEMENT: ne touchez jamais les éléments sous tension! Risque d'électrocution!
- Débranchez l'appareil du secteur quand vous ne l'utilisez pas, quand vous le nettoyez et s'il est laissé sans surveillance.
- Laissez l'appareil refroidir complètement avant de le nettoyer ou de le ranger.
- ATTENTION: faites en sorte de ne pas laisser pendre le câble d'alimentation sur un coin ou une bordure du plan de travail et évitez de le coincer. Ne passez jamais avec l'appareil sur le câble électrique. Ne posez ou ne suspendez pas le câble sur des objets chauds. Protégez-le de l'huile. Risque de dommages à l'appareil!
- Vérifiez régulièrement que le câble d'alimentation n'est pas endommagé. Pour éviter tout risque, un câble endommagé ne peut être remplacé que par MIGROS-Service.
- Ne touchez pas le câble d'alimentation/la fiche électrique et l'appareil avec les mains humides ou mouillées. Tirez toujours sur la fiche électrique et non sur le câble d'alimentation.

- Ne placez jamais l'appareil/le câble de raccordement sur des surfaces chaudes (plaque électrique, etc.) ou à proximité de flammes nues. N'exposez pas l'appareil à une forte chaleur (sources de chaleur, radiateurs, rayonnement solaire). Si l'appareil est en feu, éteignez l'incendie avec une couverture anti-feu, à l'exclusion de tout autre moyen.
- N'utilisez pas l'appareil dans les cas suivants:
 - en cas de panne
 - en cas de doute quant au bon fonctionnement (bruit ou odeurs suspectes, fumée)
 - si le câble d'alimentation est endommagé
 - si l'appareil est tombé ou qu'il est endommagé.
 Dans de tels cas, faites vérifier et réparer immédiatement l'appareil par MIGROS-Service.
- L'appareil est uniquement destiné à un usage domestique. Toute modification technique et toute utilisation abusive sont strictement interdites en raison des risques encourus!
- Il ne doit être utilisé que sous surveillance.
- ATTENTION: n'aspirez jamais de liquides, d'objets humides, incandescents, tranchants ou pointus (p. ex. eau, débris de verre, aiguilles, mégots de cigarette). Risque de dommages à l'appareil!
- N'aspirez jamais de: tapis et sols mouillés/humides; solvants; produits caustiques, substances incandescentes, chaudes, à arêtes vives, explosives ou inflammables.
- ATTENTION: n'approchez pas le tuyau et le suceur des yeux, des oreilles, des cheveux, des mains, des doigts ou d'autres parties du corps, et tenez-les à l'écart des vêtements lâches. Risque de blessure!
- Ne glissez ni doigts ni objets dans les ouvertures de l'appareil.
- N'utilisez pas cet appareil à l'extérieur.
- N'utilisez cet appareil que pour l'usage qui lui est destiné.
- N'utilisez jamais l'appareil sans avoir inséré le filtre. Dommages au moteur!
- N'aspirez jamais de personnes ou d'animaux avec l'appareil.
- Ne bloquez jamais les bouches d'entrée et de sortie d'air.
- Ôtez les éléments (cheveux, peluches, etc.) qui bloquent les brosses/roues.
- Retirez les tuyaux/suceurs bouchés avant d'utiliser à nouveau l'appareil.
- N'entrez et n'utilisez jamais l'appareil à proximité d'une source de chaleur telle qu'un radiateur ou une cheminée à gaz/électrique.
- N'utilisez jamais d'objets coupants ou abrasifs, ni de produits chimiques pour nettoyer l'appareil.
- Vérifiez que la brosse tourne normalement durant le fonctionnement.
- Ouvrez uniquement l'appareil au niveau des ouvertures prévues à cet effet (remplacement des filtres, etc.).
- Il est strictement interdit de forcer le boîtier situé à la base de l'appareil à l'aide d'objets, quels qu'ils soient, ou d'ouvrir le boîtier.
- Utilisez uniquement l'appareil à une température ambiante de 5 °C à 45 °C.
- En cas de non-utilisation prolongée de l'appareil, enlevez la batterie.
- Si la batterie n'est pas utilisée de manière appropriée, une fuite de liquide peut se produire – évitez alors tout contact avec ce liquide. En cas de contact avec les yeux, il est impératif que vous consultiez un médecin.
- Ne conservez pas la batterie non utilisée à proximité de pièces de monnaie, de clés, d'aiguilles, de vis ou autres objets métalliques.
- Assurez-vous que toutes les parties et tous les accessoires ont été installés correctement avant de mettre l'appareil en service.
- Utilisez uniquement des pièces détachées d'origine. Le fabricant décline toute responsabilité en cas de réparation non conforme.

Démarrage rapide

1. Mettez en place la batterie.
 2. Enfichez le suceur adéquat.
 3. Mettez l'appareil en marche.
 4. Si nécessaire, réglez le niveau d'aspiration.
 5. Mettez l'appareil à l'arrêt après utilisation.
 6. Enlevez le suceur et laissez l'appareil refroidir avant de le nettoyer.
- ATTENTION: n'aspirez jamais sans avoir mis en place le filtre et la brosse à rouleau! Dommages au moteur!**

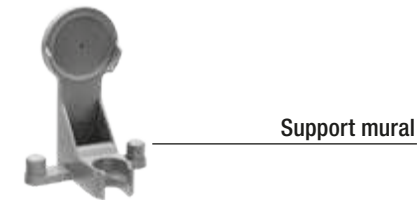
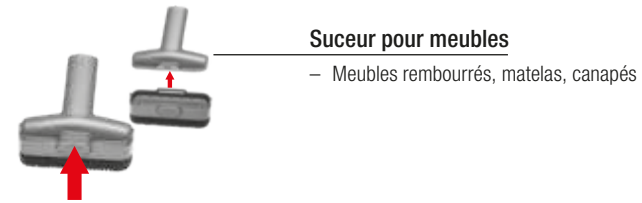
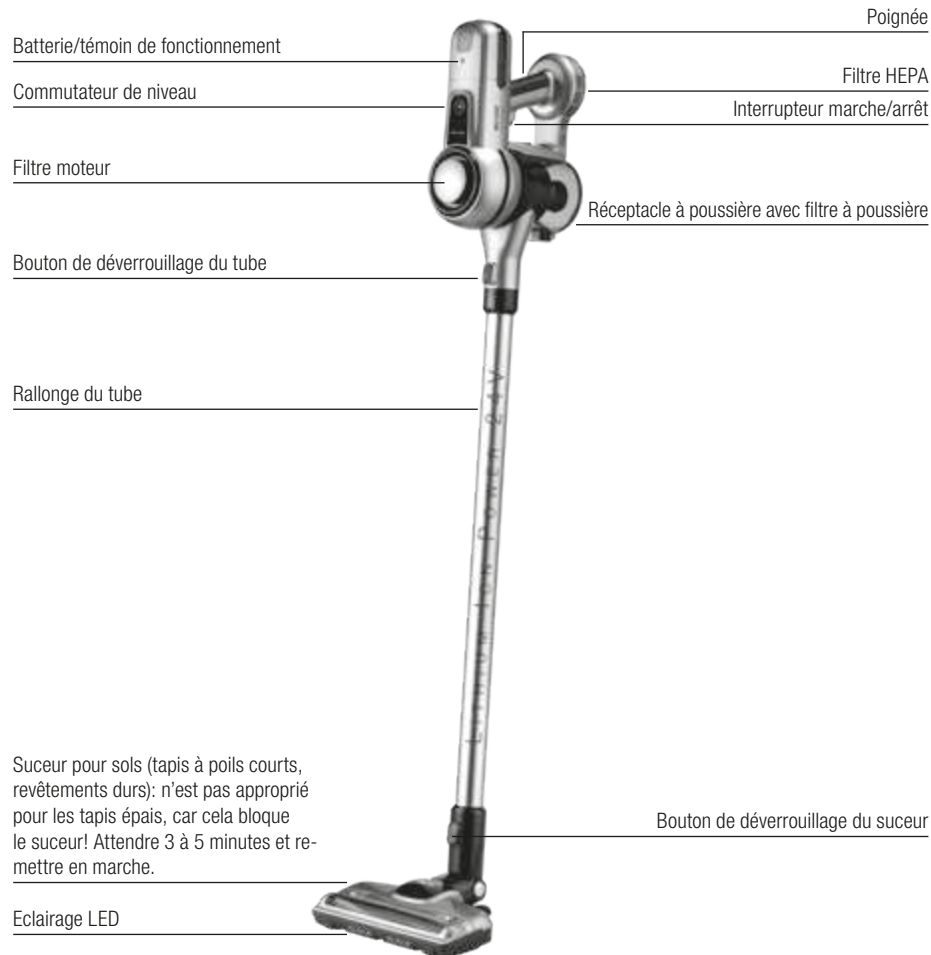

En un coup d'œil (accessoires en option)



AVEZ-VOUS BESOIN D'UN ACCESSOIRE OU DE PIÈCES DE RECHANGE?

Pour commander les accessoires et les pièces de rechange de cet appareil, rendez-vous sur www.migros-service.ch.



Le présent mode d'emploi ne peut couvrir toutes les applications possibles. Pour de plus amples informations ou en cas de problèmes ne figurant pas ou étant insuffisamment développés dans ce mode d'emploi, veuillez vous adresser à la M-Infoline (numéro de téléphone au verso de ce mode d'emploi). **Conservez précieusement ce mode d'emploi et donnez-le, le cas échéant, à son prochain utilisateur.**

Mise en service



Avant la première mise en service

AVERTISSEMENT: notez qu'une utilisation inappropriée du courant électrique peut être mortelle. Veuillez lire attentivement les consignes de sécurité à cet effet (page 14) et respecter les mesures de précaution suivantes:

- Utilisez l'appareil uniquement dans des locaux secs et sous surveillance.
- Assurez-vous que l'appareil n'est pas utilisé par des enfants.
- N'aspirez aucun liquide tel que l'eau ou autre.
- N'aspirez pas d'objets pointus, tranchants, brûlants ou incandescents (tels que des débris de verre, des aiguilles, des mégots de cigarette, des cendres incandescentes).
- N'aspirez pas de gros objets pouvant boucher la brosse, le tuyau ou le suceur.
- N'utilisez jamais l'appareil sans son réceptacle à poussière ou son filtre moteur.
- Nettoyez l'appareil uniquement après l'avoir débranché.
- Débranchez toujours l'appareil lorsque vous ne l'utilisez pas.

Domaine d'utilisation

L'aspirateur-balai se démarque par une puissante batterie d'une autonomie pouvant aller jusqu'à 30 minutes. Il est tout à fait adapté pour aspirer des endroits difficilement accessibles grâce à un suceur de sol doté d'un angle de rotation à 180°. Cet aspirateur à main amovible se prête au nettoyage des tables et des objets rembourrés.



IMPORTANT:

- L'appareil est uniquement destiné à un usage domestique.
- N'utilisez l'appareil que dans des pièces sèches.
- Vérifiez régulièrement que le câble d'alimentation n'est pas endommagé. Faites immédiatement remplacer un câble défectueux par MIGROS-Service.
- Un voyant rouge indique que batterie est en charge.
- Un voyant vert indique que la batterie est chargée et que l'appareil est allumé.

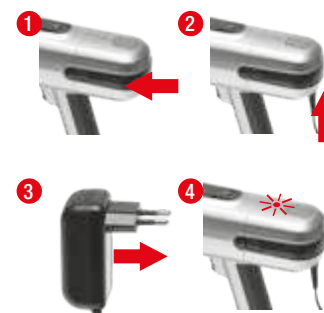

1. Charger la batterie

- ① Mettez en place la batterie.
- ② Branchez le câble de charge sur l'appareil.
- ③ Branchez l'appareil sur une prise secteur.
- ④ Chargez l'appareil jusqu'à l'allumage du voyant vert (env. 4 à 5 h).

IMPORTANT:

- Les trois premières fois, utilisez l'appareil jusqu'à ce qu'il s'arrête et rechargez-le pendant 12 heures.

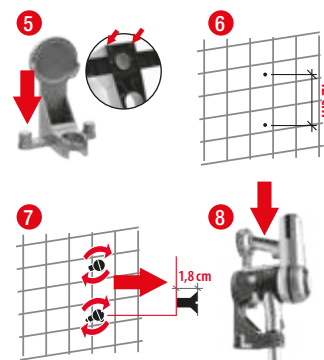

2. Montage du support mural

- Vérifiez d'abord le mur auquel vous souhaitez fixer le support de votre appareil.
- ⑤ Assemblez le support mural.
- ⑥ Marquez l'emplacement des trous avant de les percer.
- ⑦ Insérez les chevilles et vissez les vis.
- ⑧ Mettez l'aspirateur en place.

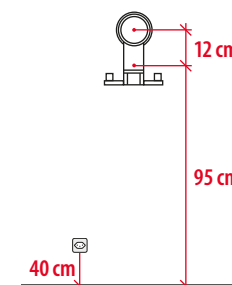



3. Avant utilisation

- 1 Mettez en place la batterie.
- 2 Enfichez le tube avec le suceur de sol.
- 3 Enfichez le suceur adéquat.

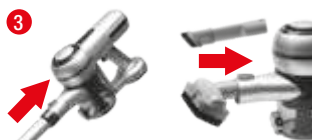

4. Aspiration

- 4 Mettez l'appareil en marche.
- 5 Si nécessaire, réglez le niveau d'aspiration.
- AVERTISSEMENT: n'aspirez jamais sans avoir mis en place le filtre et la brosse à rouleau! Dommages au moteur!

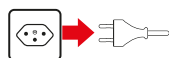

5. Après utilisation

- Eteignez l'appareil et débranchez-le.
- Enlevez le suceur au moyen du bouton de déverrouillage.
- Laissez l'appareil refroidir avant de le nettoyer.

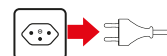

Généralités

- Débranchez toujours l'appareil du secteur et retirez la batterie avant de nettoyer l'aspirateur.

Appareil principal

- Essuyez l'appareil avec un chiffon humide et laissez-le sécher. N'utilisez pas de solvant.

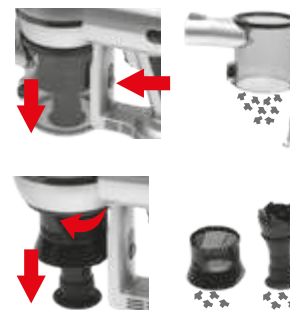

Videz le réceptacle à poussière

- Assurez-vous toujours que l'appareil est éteint et débranché du secteur avant de vider ou de nettoyer le réceptacle à poussière.
- AVERTISSEMENT: assurez-vous toujours que le réceptacle à poussière est complètement sec avant de le replacer dans la partie principale de l'appareil. Risque d'électrocution!

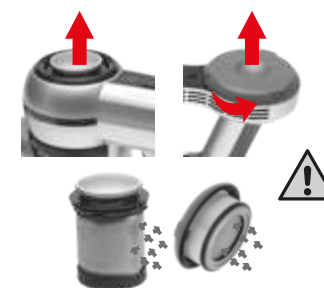

Tapotez le filtre pour faire tomber la poussière

- Pour une puissance optimale, nettoyez régulièrement le filtre. Si nécessaire, remplacez le filtre.
- Débranchez toujours l'appareil avant de nettoyer le filtre.
- AVERTISSEMENT: assurez-vous toujours que le filtre est complètement sec avant de le remettre en place. Risque d'électrocution!

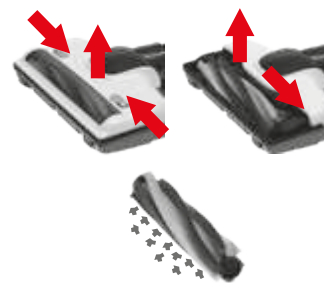

Nettoyez la brosse à rouleau

- Débranchez toujours l'appareil avant de nettoyer la brosse.
- Ne nettoyez pas la brosse avec de l'eau!
- Conseil pour éliminer les cheveux: coupez avec un couteau le long de la rainure.

L'appareil ne fonctionne pas:

- La batterie est-elle déchargée?
- La batterie est-elle correctement mise en place?

Aucune puissance d'aspiration:

- Le filtre HEPA est-il bouché?
- La brosse à rouleau est-elle bouchée?
- Le tube est-il bouché?
- Le réceptacle à poussière est-il plein?

Après une brève utilisation, la batterie est déjà déchargée:

- La batterie est-elle totalement chargée?
- La batterie est-elle trop vieille? – Contactez un spécialiste.

- ATTENTION: débranchez toujours l'appareil lorsque vous ne l'utilisez pas.
- Rangez l'aspirateur dans un endroit sec, à l'abri de la poussière et hors de la portée des enfants.

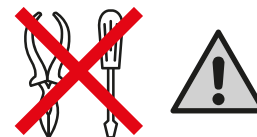
Pannes

- ATTENTION: les réparations doivent être exécutées par MIGROS-Service. Des réparations impropres peuvent engendrer des risques pour l'utilisateur.
- Le fabricant décline toute responsabilité en cas de réparation non conforme. Le cas échéant, la garantie devient caduque.

Elimination

Ce produit ne doit pas être éliminé avec les ordures ménagères. En votre qualité de consommateur/trice, vous êtes tenu(e) de rapporter les appareils électriques et électroniques afin que ces déchets dangereux soient éliminés dans les règles de l'art. A leur tour, commerçants, fabricants et importateurs sont chargés de reprendre gratuitement les appareils et équipements faisant partie de leur assortiment. La collecte et le recyclage de tels déchets contribuent non seulement à ménager les ressources naturelles, mais aussi à préserver l'environnement et la santé des individus. Pour plus de détails, consultez le site de l'Office fédéral de l'environnement (OFEV) ou contactez votre déchetterie locale, le magasin où vous avez acheté votre appareil ou le fabricant du produit concerné.

Elimination de batteries (rechargeables)

Les batteries rechargeables ne sont pas des ordures ménagères. Les utilisateurs sont contraints par la loi de rapporter ces batteries à un point de collecte de leur commune/arrondissement ou chez un détaillant. L'objectif étant de garantir que celles-ci sont éliminées de manière écologique. Ne jetez les batteries qu'une fois qu'elles sont complètement déchargées.

Puissance du moteur	300 W
Longueur du câble	1,8 m
Niveau sonore	73,2 dB
Poids	env. 3,4 kg
Autonomie de la batterie	I env. 30 min., II env. 7 min.
Tension	21,6–24,0 V
Capacité de la batterie	2500 mAh
Temps de charge	4–5 h
Réceptacle à poussière	500 ml
Taille	1,27 m
Homologation	CE
M-garantie	2 ans

Au nom et dans l'intérêt du progrès technique, des modifications sont possibles tant au niveau de la construction que de la conception de l'appareil.

Conformité

Ce produit est certifié conforme aux dispositions des directives mentionnées ci-après. Sa conformité est garantie par le respect des normes énoncées.

2014/35/UE

Directive basse tension (DBT)

2014/30/UE

Compatibilité électromagnétique (CEM)

2011/65/UE

Limitation quant à l'utilisation de certaines substances dangereuses dans les équipements électriques et électroniques (RoHS)

DBT EN 60335-1
EN 60335-2-2
EN 62233

CEM EN 55014-1
EN 55014-2
EN 61000-3-2
EN 61000-3-3

Vertrieb/Distribution/Distribuzione:
Migros-Genossenschafts-Bund, CH-8031 Zürich

 M-INFOLINE **MIGROS**
CH-0800 84 0848
www.migros.ch 7171.754/7171.755

Version 1/01.2018

Congratulazioni

Ha acquistato un prodotto di qualità realizzato con la massima attenzione. Utilizzandolo con la giusta cura, potrà servirsene con soddisfazione per anni.

Prima della prima messa in funzione la preghiamo di leggere attentamente le presenti istruzioni per l'uso e soprattutto di attenersi rigorosamente alle avvertenze di sicurezza. Le persone che non sono a conoscenza del contenuto delle presenti istruzioni non possono utilizzare questo apparecchio.

Indice

	Pagina
Avvertenze di sicurezza	26–27
Una rapida panoramica	28–29
Indicazioni su queste istruzioni	30
Messa in funzione	30–32
– Prima della messa in funzione iniziale	30
– Caricare l'accumulatore	31
– Montaggio del supporto a parete	31
– Prima dell'uso	32
– Aspirare	32
– Dopo l'utilizzo	32
Cura e pulizia	33
Soluzione dei problemi	34
Custodia e manutenzione	35
Guasti	35
Smaltimento	35
Dati tecnici	36
Conformità	36

LO SAPEVI CHE ...

su www.migros-service.ch trovi una vasta scelta di accessori e di pezzi di ricambio con cui puoi prolungare sensibilmente la durata del tuo apparecchio?

Basta inserire il nome del prodotto o il numero d'articolo dell'apparecchio nell'apposita casella di ricerca e ordinare quindi i pezzi di ricambio o gli accessori desiderati.



Sviluppiamo e produciamo beni di consumo nella piena consapevolezza della rilevanza della sicurezza. È comunque importante che gli apparecchi elettrici vengano utilizzati con la massima cautela. Di seguito vengono specificate le precauzioni che è necessario adottare per l'impiego sicuro di un apparecchio elettrico.

Misure precauzionali per la scopa elettrica – POWER CLEANER

- AVVERTENZA: non toccare mai le parti sotto tensione! Pericolo di scossa elettrica!
- ATTENZIONE! Non aspirare mai liquidi e oggetti umidi, incandescenti, affilati o appuntiti. Danneggerebbero l'apparecchio!
- Non utilizzare la scopa elettrica nelle vicinanze di gas infiammabili.
- Non coprire mai le fessure di entrata e uscita dell'aria.



Leggere con attenzione le seguenti avvertenze di sicurezza e di funzionamento e conservare le istruzioni d'uso per una successiva consultazione. Consegnare l'apparecchio a terzi solo unitamente alle presenti istruzioni d'uso.

- Controllare che la tensione della rete elettrica corrisponda a quella riportata sulla targhetta identificativa dell'apparecchio.
- Rivolgersi al rivenditore in caso di dubbi sull'installazione, sul funzionamento o sulla sicurezza dell'apparecchio.
- Le persone, inclusi i bambini, che non sono in grado di utilizzare l'apparecchio in modo sicuro a causa delle loro capacità fisiche, sensoriali o mentali o della loro inesperienza e mancanza di competenza in materia non possono utilizzare l'apparecchio senza la supervisione o le istruzioni di una persona responsabile.
- Il materiale d'imballaggio (per es. sacchetto di pellicola) va tenuto fuori dalla portata dei bambini.
- AVVERTENZA: non immergere mai l'apparecchio e il cavo in acqua o in altri liquidi. Pericolo di scossa elettrica!
- Assicurarsi che i bambini non giochino mai con l'apparecchio. Custodire l'apparecchio in un luogo lontano dalla portata dei bambini. I bambini non sono in grado di riconoscere i pericoli che possono derivare dall'uso di apparecchi elettrici.
- Non utilizzare mai l'apparecchio vicino all'acqua (vasche da bagno, lavandini, ecc.). Non esporre l'apparecchio a pioggia/umidità. Non utilizzare l'apparecchio con le mani umide o bagnate.
- Se l'apparecchio dovesse cadere nell'acqua, deve essere esaminato da uno specialista prima dell'impiego successivo.
- AVVERTENZA: non toccare mai le parti sotto tensione! Pericolo di scossa elettrica!
- Togliere la spina dalla presa di corrente quando l'apparecchio non viene utilizzato, quando non è sorvegliato e prima di effettuare la pulizia.
- Far raffreddare completamente l'apparecchio dopo l'uso prima di pulirlo o di riporlo.
- ATTENZIONE: non lasciare mai che il cavo di alimentazione penda o si incastri su spigoli o bordi. Non passare mai con l'apparecchio sopra il cavo di alimentazione. Non posare o lasciar pendere il cavo di alimentazione su oggetti caldi. Proteggere il cavo di alimentazione dall'olio. Danneggerebbe l'apparecchio!
- Verificare regolarmente che il cavo di alimentazione non sia danneggiato. Per evitare pericoli, la sostituzione di un cavo di alimentazione danneggiato deve essere eseguita solo dal MIGROS-Service.
- Non toccare la spina/il cavo di alimentazione e l'apparecchio con mani umide o bagnate. Disconnettere il cavo dalla rete elettrica tirando sempre la spina e non il cavo.

- Non collocare mai l'apparecchio o il cavo di collegamento su superfici calde (fornelli) e non portarlo mai nella vicinanza di fiamme libere. Non esporre mai l'apparecchio a calore intenso (fonti di calore, riscaldamento e insolazione). Spegnerne gli apparecchi in fiamme unicamente con una coperta antincendio.
- Non utilizzare l'apparecchio:
 - in caso di malfunzionamento
 - in caso di dubbi circa il suo corretto funzionamento (per es. in presenza di rumore anomalo, odore o fumo)
 - se il cavo di alimentazione è danneggiato
 - se l'apparecchio è caduto a terra o se è in qualche modo danneggiato.
 In questi casi occorre subito far esaminare e riparare l'apparecchio dal MIGROS-Service.
- L'apparecchio è destinato esclusivamente all'uso domestico. Sono severamente vietati l'uso improprio e le modifiche tecniche in quanto possono causare seri pericoli!
- L'apparecchio può essere utilizzato solo sotto sorveglianza.
- ATTENZIONE: non aspirare mai liquidi e oggetti bagnati, incandescenti, affilati o appuntiti (per es. acqua, frammenti di vetro, aghi, mozziconi di sigarette ecc.). Ciò danneggerebbe l'apparecchio!
- Non passare mai l'aspirapolvere su tappeti o pavimenti umidi/bagnati; non aspirare mai solventi; sostanze corrosive; incandescenti, calde, esplosive o infiammabili nonché oggetti con spigoli affilati.
- ATTENZIONE! Non avvicinare mai il tubo o la bocchetta agli occhi, alle orecchie, ai capelli, ai vestiti non aderenti, alle mani, alle dita e ad altre parti del corpo. Pericolo di ferimento!
- Non infilare le dita oppure oggetti nelle aperture dell'apparecchio.
- Non usare l'apparecchio all'aperto.
- Utilizzare l'apparecchio solo per lo scopo previsto.
- Non utilizzare mai l'apparecchio senza il filtro inserito. Danni al motore!
- Non utilizzare l'apparecchio su persone o animali.
- Non coprire mai le fessure di entrata e uscita dell'aria.
- Rimuovere oggetti (peli e peluzzi), che bloccano la spazzola o le rotelle.
- Prima di riutilizzare l'apparecchio rimuovere eventuali oggetti che ostruiscono tubi e bocchette.
- Non conservare o utilizzare mai l'apparecchio vicino a fonti di calore quali radiatori o caminetti a gas o elettrici.
- Per la pulizia dell'apparecchio non utilizzare mai né oggetti affilati o graffianti né sostanze chimiche caustiche.
- Controllare che la spazzola giri normalmente durante il funzionamento.
- Aprire l'apparecchio unicamente dalle aperture previste a tal fine (sostituzione di filtri, ecc.)
- È assolutamente vietato inserire oggetti nell'apparecchio di base o aprirne la cassa.
- Utilizzare l'apparecchi unicamente con una temperatura d'ambiente compresa tra 5 °C e 45 °C.
- Rimuovere l'accumulatore dall'apparecchio quando questo non viene utilizzato per molto tempo.
- Se l'accumulatore non viene gestito correttamente, è possibile che fuoriesca del liquido: evitare il contatto fisico con questa sostanza. Qualora il liquido entrasse in contatto con gli occhi, consultare un medico.
- L'accumulatore inutilizzato non va conservato vicino a monete, chiavi, chiodi, viti o altri oggetti in metallo.
- Prima della messa in funzione dell'apparecchio, assicurarsi che tutti i componenti e gli accessori siano stati installati correttamente.
- Utilizzare solo pezzi di ricambio originali. Nel caso di riparazioni effettuate da personale non qualificato non viene assunta alcuna responsabilità per eventuali danni.

Avvio rapido

1. Inserire l'accumulatore.
 2. Inserire la bocchetta desiderata.
 3. Accendere l'apparecchio.
 4. Se necessario impostare il livello di aspirazione.
 5. Dopo l'utilizzo, spegnere l'apparecchio.
 6. Rimuovere la bocchetta e prima della pulizia lasciar raffreddare l'apparecchio.
- ATTENZIONE: non aspirare mai senza avere prima inserito il filtro e la spazzola. Danni al motore!**

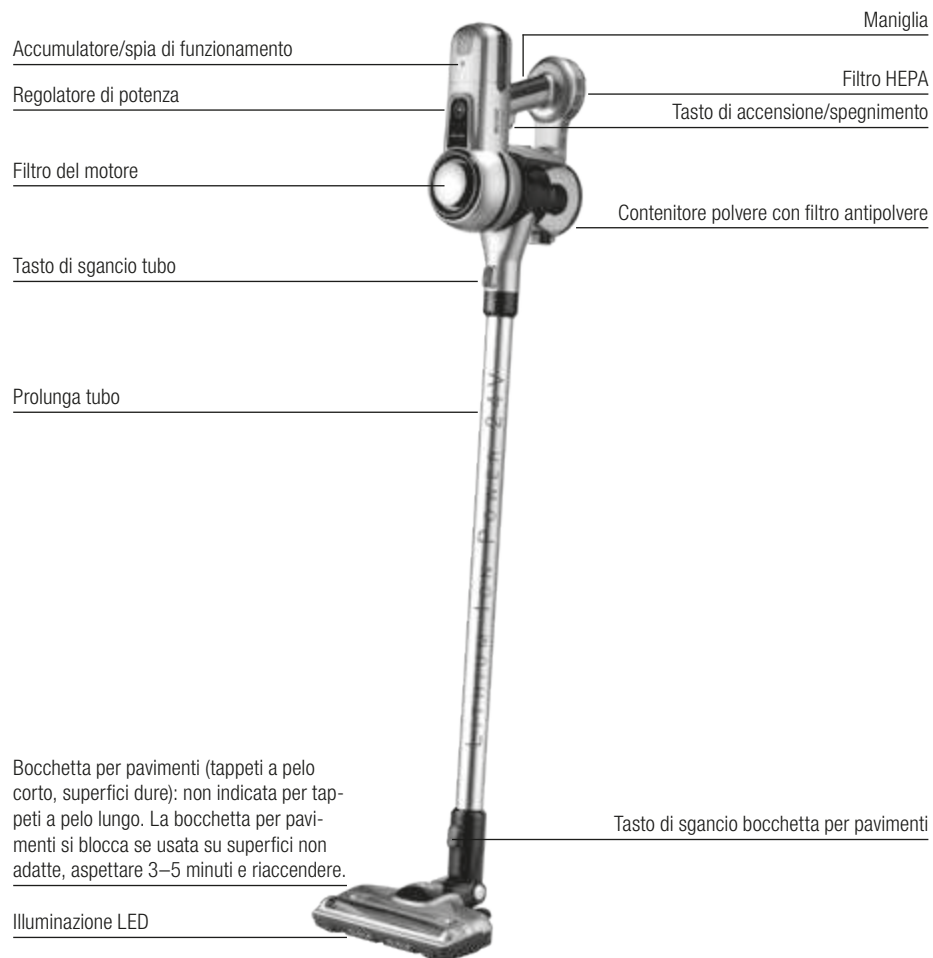

Bocchetta per mobili

– Mobili imbottiti, materassi, divani



Bocchetta a lancia

– Fughe, angoli, pieghe, parti difficilmente accessibili



Supporto murale

Panoramica (accessori opzionali)



Filtro del motore



Filtro HEPA

HAI BISOGNO DI UN ACCESSORIO O DI UN PEZZO DI RICAMBIO?

Su www.migros-service.ch puoi ordinare gli accessori e i pezzi di ricambio adatti per questo apparecchio.



Le istruzioni per l'uso non possono prendere in considerazione ogni possibile impiego. Per ulteriori informazioni o in caso di problemi non trattati o non trattati in modo sufficientemente dettagliato nelle nostre istruzioni per l'uso, preghiamo di contattare la M-Infoline (numero di telefono sul retro delle presenti istruzioni).

Conservare accuratamente le presenti istruzioni per l'uso ed eventualmente consegnarle all'utilizzatore successivo.

Messa in funzione



Prima della messa in funzione iniziale

AVVERTENZA: tenere presente che l'utilizzo scorretto della corrente elettrica può avere esiti letali. Leggere pertanto le indicazioni di sicurezza a pagina 26 e le seguenti misure precauzionali:

- Utilizzare l'apparecchio solo in locali asciutti e sotto sorveglianza.
- Fare attenzione che l'apparecchio non sia utilizzato dai bambini.
- Non aspirare nessun liquido come acqua ecc.
- Non aspirare oggetti appuntiti, affilati, in fiamme o incandescenti (come frammenti di vetro, aghi, mozziconi di sigarette, braccie ecc.).
- Non aspirare oggetti di grandi dimensioni che potrebbero ostruire la spazzola, il tubo o la bocchetta.
- Non utilizzare mai l'aspirapolvere senza sacchetto raccogli-polvere o senza filtro del motore.
- Pulire l'apparecchio solo dopo aver estratto la spina dalla presa di corrente.
- Togliere sempre la spina quando l'apparecchio non è in funzione.

Uso previsto

La scopa elettrica dispone di un accumulatore potente con un'autonomia di 30 minuti. Grazie allo snodo girevole a 180° della bocchetta per pavimenti, la scopa elettrica è adatta anche per pulire punti difficili da raggiungere. Il miniaspirapolvere estraibile è adatto per pulire tavoli e mobili imbottiti.



IMPORTANTE:

L'apparecchio è destinato esclusivamente all'uso domestico.

- Utilizzare l'apparecchio solo in locali asciutti.
- Controllare di tanto in tanto che il cavo di alimentazione non sia danneggiato. Se il cavo è danneggiato, farlo sostituire immediatamente dal MIGROS-Service.
- La spia rossa indica che l'accumulatore sta caricando.
- La spia verde indica che l'accumulatore è carico e l'apparecchio è acceso.

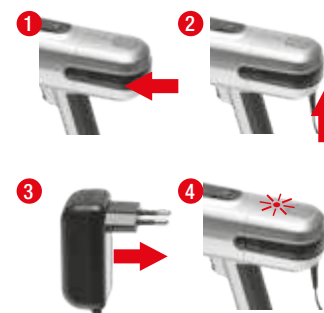

1. Caricare l'accumulatore

- 1 Inserire l'accumulatore.
- 2 Collegare il cavo di ricarica all'apparecchio.
- 3 Collegare la spina alla presa di corrente.
- 4 Caricare l'apparecchio finché la spia non diventa verde (ca. 4–5 ore).

IMPORTANTE:

- Le prime tre volte, utilizzare l'apparecchio finché non è scarico, poi ricaricarlo per 12 ore.

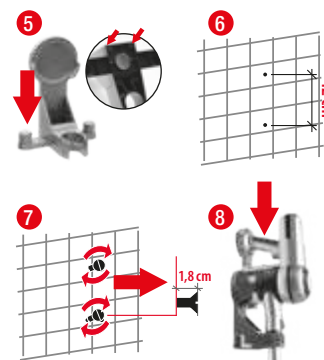

2. Montaggio del supporto a parete

- Verificare prima le caratteristiche della parete, sulla quale si desidera montare il supporto dell'apparecchio.
- 5 Assemblare il supporto a parete.
- 6 Segnare i punti di foratura sul muro prima di iniziare a trapanare.
- 7 Inserire i tasselli e avvitare le viti.
- 8 Agganciare l'aspirapolvere.

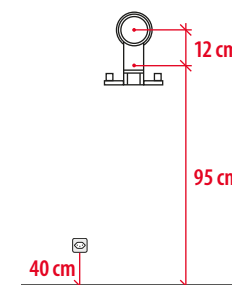

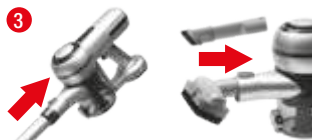

3. Prima dell'uso

- 1 Inserire l'accumulatore.
- 2 Inserire il tubo con la bocchetta per pavimenti.
- 3 Inserire la bocchetta desiderata.



4. Aspirare

- 4 Accendere l'apparecchio.
- 5 Se necessario impostare il livello di aspirazione.
- AVVERTENZA: non aspirare mai senza avere prima inserito il filtro e la spazzola! Danni al motore!

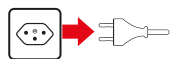

5. Dopo l'utilizzo

- Spegner l'apparecchio e staccare la spina dalla presa di corrente.
- Rimuovere la bocchetta premendo il tasto di sgancio.
- Lasciar raffreddare l'apparecchio prima di pulirlo.

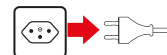

Generale

- Staccare sempre la spina di corrente e rimuovere l'accumulatore prima di pulire l'apparecchio.

Apparecchio principale

- Passare unicamente un panno umido e lasciare asciugare. Non utilizzare solventi.

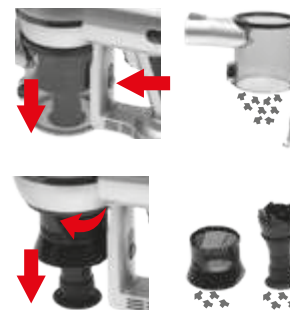

Svuotare il contenitore raccogli-polvere

- Prima di svuotare o sciacquare il contenitore raccogli-polvere, assicurarsi sempre che l'apparecchio sia spento e la spina staccata.
- AVVERTENZA: assicurarsi sempre che il contenitore raccogli-polvere sia completamente asciutto prima di reinserirlo nell'unità principale. Pericolo di scossa elettrica!

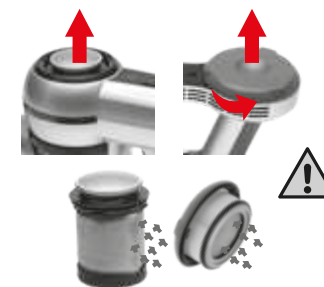

Scuotere il filtro

- Per una prestazione ottimale i filtri andrebbero puliti regolarmente. Quando fosse necessario, sostituire il filtro.
- Staccare sempre la spina di corrente prima di pulire i filtri.
- AVVERTENZA: assicurarsi sempre che i filtri siano completamente asciutti prima di reinserirli. Pericolo di scossa elettrica!

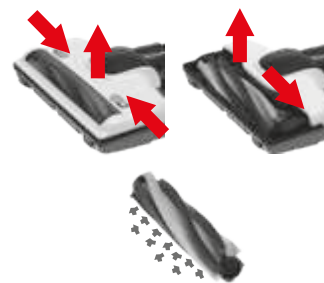

Pulire la spazzola

- Staccare sempre la spina di corrente prima di pulire la spazzola.
- Non pulire la spazzola con acqua!
- Consiglio per rimuovere peli: tagliare con un coltello lungo la fessura.

L'apparecchio non funziona:

- L'accumulatore è scarico?
- L'accumulatore è inserito correttamente?

L'apparecchio non aspira:

- Il filtro HEPA è intasato?
- La spazzola è intasata?
- Il tubo è intasato?
- Il contenitore raccogli-polvere è pieno?

Dopo un breve utilizzo, l'accumulatore è già di nuovo scarico:

- L'accumulatore è stato caricato completamente?
- L'accumulatore è troppo vecchio? – Contatta uno specialista.

- ATTENZIONE: Togliere sempre la spina quando l'apparecchio non è in funzione.
- Custodire l'aspirapolvere in un luogo asciutto e non accessibile ai bambini.

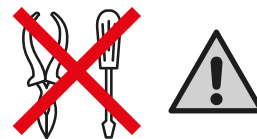
Guasti

- ATTENZIONE: le riparazioni dell'apparecchio possono essere eseguite solo dal MIGROS-Service. Le riparazioni non effettuate da personale qualificato possono fare insorgere pericoli per gli utilizzatori.
- Nel caso di riparazioni non effettuate da personale qualificato non viene assunta alcuna responsabilità per eventuali danni. In questa evenienza si estingue anche il diritto alla garanzia.

Smaltimento

Questo prodotto non può essere smaltito con gli altri rifiuti domestici. I consumatori hanno l'obbligo di restituire gli apparecchi elettrici ed elettronici in modo da garantire uno smaltimento adeguato di questi rifiuti pericolosi. I commercianti, i fabbricanti e gli importatori hanno a loro volta l'obbligo di riprendere – senza costi aggiuntivi – gli apparecchi elettrici ed elettronici che figurano nel loro assortimento. La raccolta e la riutilizzazione degli apparecchi elettrici ed elettronici usati permette di salvaguardare le risorse naturali. Inoltre, grazie al riciclaggio di questi apparecchi vengono protetti la salute e l'ambiente. Ulteriori informazioni sui centri di raccolta, sullo smaltimento e sulla riutilizzazione degli apparecchi elettrici ed elettronici si trovano presso l'Ufficio federale dell'ambiente (UFAM), presso il vostro punto di smaltimento locale, presso il commerciante dal quale avete acquistato l'apparecchio o presso il fabbricante dello stesso.

Smaltimento degli accumulatori (ricaricabili)

Gli accumulatori e le batterie usati non vanno gettati nei rifiuti domestici. Gli utenti sono tenuti per legge a consegnare le batterie e gli accumulatori a un centro di raccolta del loro comune/distretto o a un dettagliante. Scopo di quest'obbligo è garantire lo smaltimento rispettoso dell'ambiente di batterie e accumulatori. Batterie e accumulatori vanno smaltiti quando sono completamente scarichi.

Potenza motore	300 W
Lunghezza cavo	1,8 m
Livello sonoro	73,2 dB
Peso	circa 3,4 kg
Potenza accumulatore	l ca. 30 min., ll ca. 7 min.
Volt	21,6–24,0 V
Capacità della batteria	2500 mAh
Tempo di carica	4–5 h
Contenitore raccogli-polvere	500 ml
Dimensioni	1,27 m
Omologazione	CE
M-garanzia	2 anni

Nell'interesse del continuo sviluppo tecnico viene fatta riserva di modifiche di costruzione e di esecuzione dell'apparecchio.

Conformità

Il prodotto soddisfa le disposizioni delle seguenti direttive. La conformità è garantita dal rispetto delle norme elencate.

2014/35/UE

Direttiva bassa tensione (LVD)

2014/30/UE

Direttiva compatibilità elettromagnetica (EMC)

2011/65/UE

Restrizione dell'uso di determinate sostanze pericolose nelle apparecchiature elettriche ed elettroniche (RoHS)

LVD EN 60335-1
EN 60335-2-2
EN 62233

EMC EN 55014-1
EN 55014-2
EN 61000-3-2
EN 61000-3-3

Vertrieb/Distribution/Distribuzione:
Migros-Genossenschafts-Bund, CH-8031 Zürich

 **M-INFOLINE**
CH-0800 84 0848
www.migros.ch 7171.754/7171.755

Versione 1/01.2018

Garantie



M-Garantie 2 Jahre
M-garantie 2 ans
M-garanzia 2 anni

Die MIGROS übernimmt während zwei Jahren seit Kaufabschluss die Garantie für Mängelfreiheit und Funktionsfähigkeit des von Ihnen erworbenen Gegenstandes. Die MIGROS kann die Garantieleistung wahlweise durch kostenlose Reparatur, gleichwertigen Ersatz oder durch Rückerstattung des Kaufpreises erbringen. Weitere Ansprüche sind ausgeschlossen. Nicht unter die Garantie fallen normale Abnutzung sowie die Folgen unsachgemässer Behandlung oder Beschädigung durch den Käufer oder Drittpersonen sowie Mängel, die auf äussere Umstände zurückzuführen sind. Die Garantieverpflichtung erlischt bei Reparaturen durch nicht MIGROS-autorisierte Servicestellen. Garantieschein oder Kaufnachweis (Kassabon, Rechnung) bitte sorgfältig aufbewahren. Bei Fehlen desselben wird jeder Garantieanspruch hinfällig.

MIGROS

Migros-Service

Reparatur- oder pflegebedürftige Geräte werden in jeder Verkaufsstelle entgegengenommen.

Zubehör und Ersatzteile können Sie auch einfach unter www.migros-service.ch bestellen.

 **M-INFOLINE**
CH-0800 84 0848
www.migros.ch

Haben Sie weitere Fragen? Die M-Infoline hilft Ihnen gerne weiter unter der Tel.-Nr. 0800 84 0848: Montag bis Freitag 08.00 – 18.30 Uhr; Samstag 08.30 – 17.30 Uhr

www.migros.ch/kontakt

Änderungen vorbehalten | Sous réserve de modifications | Con riserva di modifiche

Garantie

MIGROS garantit, pour la durée de deux ans à partir de la date d'achat, le fonctionnement correct de l'objet acquis et son absence de défauts. MIGROS peut choisir la modalité d'exécution de la prestation de garantie entre la réparation gratuite, le remplacement par un produit équivalent ou le remboursement du prix payé. Toutes les autres prétentions sont exclues. La garantie n'inclut pas l'usure normale, ni les conséquences d'un traitement non approprié, ni l'endommagement par l'acheteur ou un tiers, ni les défauts dus à des circonstances extérieures. La garantie n'est valable que si les réparations ont exclusivement été effectuées par le service après-vente MIGROS ou par les services autorisés par MIGROS. Nous vous prions de bien vouloir conserver soigneusement le certificat de garantie ou le justificatif de l'achat (quittance, facture). Sans cela aucune réclamation ne sera admise.

Les articles nécessitant un service d'entretien ou une réparation sont repris à chaque point de vente.

Pour commander les accessoires et les pièces de rechange, rendez-vous sur www.migros-service.ch.

Vous avez des questions? M-Infoline est là pour vous aider: 0800 84 0848 du lundi au vendredi de 8h à 18h30, samedi de 8h30 à 17h30

www.migros.ch/contact

Garanzia

La MIGROS si assume per due anni, a partire dalla data d'acquisto, la garanzia per il funzionamento efficiente e l'assenza di difetti dell'oggetto in suo possesso. La MIGROS può scegliere se eseguire la prestazione di garanzia attraverso la riparazione gratuita, la sostituzione del prodotto con uno di uguale valore o il rimborso del prezzo d'acquisto dello stesso. Ogni altra pretesa è esclusa. Non sono compresi nella garanzia i guasti dovuti a normale usura, uso inadeguato o danni provocati dal proprietario o da terze persone, oppure derivanti da cause esterne. L'obbligo di garanzia è valido soltanto all'esplicita condizione, che si ricorra unicamente al servizio dopo vendita MIGROS o ai servizi autorizzati. Per favore conservi il certificato di garanzia oppure il giustificativo d'acquisto (scontrino, fattura). Con la sua perdita si estingue ogni diritto di garanzia.

Gli articoli che necessitano un servizio manutenzione o una riparazione possono essere depositati in ogni punto vendita.

Gli accessori e i pezzi di ricambio si possono ordinare facilmente anche su www.migros-service.ch.

Avete altre domande? L'M-Infoline rimane volentieri a vostra disposizione per ulteriori informazioni: 0800 84 0848 dal lunedì al venerdì dalle 08.00 alle 18.30 e il sabato dalle 08.30 alle 17.30

www.migros.ch/contact

