

At your side.
brother®

Benutzerhandbuch

FAX-T92

FAX-T94



At your side.
brother®

Das Faxgerät ist für den Betrieb am analogen Schweizer Netz vorgesehen. Verwenden Sie für den Anschluss des Gerätes an das Telefonnetz nur das mitgelieferte 2-adrige analoge PSTN Brother original Faxkabel.

Wichtiger Hinweis

Brother macht darauf aufmerksam, dass dieses Faxgerät nur in dem Land, für das es geprüft wurde, richtig arbeitet. Brother übernimmt keine Garantie für den Anschluss des Gerätes an öffentliche Telefonnetze in anderen Ländern, für die das Gerät nicht zugelassen wurde.

Zu diesem Handbuch

Das Handbuch wurde unter der Aufsicht von Brother Industries Ltd. erstellt und veröffentlicht. Es enthält die technischen Angaben und Produktinformationen entsprechend dem aktuellen Stand vor dem Druck. Der Inhalt des Handbuches und die technischen Daten des Produktes können ohne vorherige Ankündigung geändert werden. Die Firma Brother behält sich das Recht vor, Änderungen bzgl. der technischen Daten und der hierin enthaltenen Materialien vorzunehmen. Brother übernimmt keine Haftung bei offensichtlichen Druck- und Satzfehlern.

Einführung

Ihr Brother Faxgerät ist ein komfortables Normalpapier-Faxgerät, das auch als Kopierer verwendet werden kann. Das FAX-T94 ist zusätzlich mit einem Telefonhörer ausgestattet und kann so auch als Komfort-Telefon benutzt werden.

Werkseitig ist das Faxgerät so eingestellt, dass Sie für den normalen Betrieb nur wenige Änderungen vornehmen müssen.

Benutzerfreundliche Bedienung

Die Funktionen des Gerätes werden entweder durch Tastendruck oder in einem übersichtlichen und leicht zu bedienenden Display-Menü eingestellt.

Alle Menüfunktionen werden nach dem gleichen Prinzip eingestellt, so dass Sie schnell mit der Bedienung des Gerätes vertraut sind. Das Display zeigt Ihnen jeweils Schritt für Schritt an, was zu tun ist. Drücken Sie einfach **Menu/Set**, um das Funktionsmenü aufzurufen, und folgen Sie den Hinweisen im Display. Mit den Navigationstasten können Sie Menüs und Einstellungen wählen und dann mit **Menu/Set** aufrufen oder speichern.

Die Menüs und Funktionen können auch jeweils durch Eingabe der Menü- oder Funktionsnummern mit den Zifferntasten aufgerufen werden. Sie finden die Nummern der Menüs und Funktionen sowie eine kurze Beschreibung der Einstellungsmöglichkeiten in den Funktionstabellen dieses Handbuches (siehe *Funktionstabellen* auf Seite 9).



Sie können sich auch eine Hilfeliste zum Einstellen der wichtigsten Funktionen ausdrucken lassen (siehe *Berichte und Listen* auf Seite 95).

Datenerhalt





Nach einer Stromunterbrechung müssen Datum und Uhrzeit eventuell neu eingestellt werden. Alle anderen Menü-Einstellungen bleiben auch bei längeren Stromunterbrechungen erhalten, mit Ausnahme der Funktionen, die nur für das aktuell eingelegte Dokument gültig sind.

Sicherheitshinweise

Das Faxgerät sicher verwenden

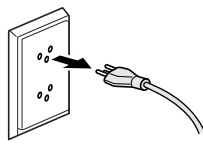
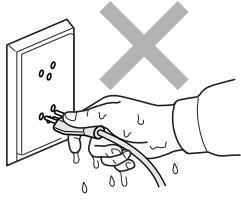
Bewahren Sie diese Hinweise zum Nachschlagen sorgfältig auf.

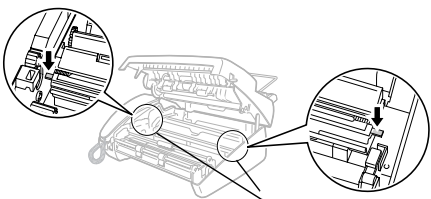
WARNUNG

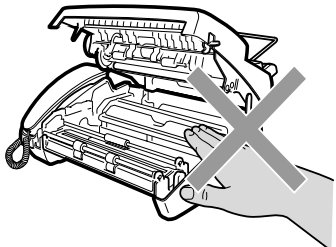
	<p>Im Innern des Gerätes befinden sich unter hoher Spannung stehende Elektroden. Ziehen Sie daher den Netzstecker, bevor Sie das Gerät reinigen oder einen Papierstau beheben.</p> 	<p>Fassen Sie den Netzstecker nicht mit nassen oder feuchten Händen an, um einen Stromschlag zu vermeiden.</p> 
	<p>Fassen Sie nicht an die in der Abbildung gezeigten scharfen Kanten, um Verletzungen zu vermeiden.</p>  <p>Scharfe Kanten</p>	
	<p>Während des Betriebs werden einige Teile im Inneren des Gerätes sehr HEISS! Seien Sie bitte vorsichtig und berühren Sie diese Teile erst, nachdem sich das Gerät abgekühlt hat.</p> 	

WARNUNG

- Das Faxgerät muss an eine geerdete, jederzeit leicht zugängliche Netzsteckdose angeschlossen werden, damit es schnell vom Netz getrennt werden kann.
- Berühren Sie keine Telefonleitungen oder Endgeräte, die nicht oder nicht richtig isoliert sind, solange sie noch an das Telefonnetz angeschlossen sind. Installieren Sie Fax- und Telefonanschlüsse nicht bei Gewitter. Installieren Sie Telefondosen nicht in feuchter Umgebung, wenn die Dosen nicht speziell dafür entwickelt wurden.
- Falls im Raum Gas ausgetreten ist, verwenden Sie zum Melden des Gasaustritts kein Telefon.

Vorsicht

- Durch Blitzschlag und Überspannung kann das Faxgerät beschädigt werden. Wir empfehlen daher, den Netzstecker zu ziehen oder einen Überspannungsschutz zu installieren, um das Gerät vor Spannungsspitzen bei Gewittern zu schützen.
- Verwenden Sie das Faxgerät nicht in feuchter Umgebung oder in der Nähe von Wasserquellen wie Handwaschbecken usw.
- Vermeiden Sie es, während eines Gewitters mit einem anderen als einem schnurlosen Telefon zu telefonieren. Beim Telefonieren mit einem normalen Telefon können Gefahren durch Blitzeinschlag entstehen.

Standortwahl

Stellen Sie das Faxgerät auf eine ebene und stabile Fläche, wie z. B. einen Schreibtisch. Der Standort sollte vibrations- und erschütterungsfrei sein. In der Nähe sollte sich eine jederzeit leicht zugängliche, geerdete Netzsteckdose und eine Telefonsteckdose befinden. Achten Sie darauf, dass die Raumtemperatur zwischen 10° C und 35° C liegt.

! Vorsicht

- Stellen Sie das Faxgerät nicht in der Nähe von Wärmequellen, wie Heizkörpern, Klimaanlage, Kühlschränken usw. und nicht in der Nähe von Wasserquellen (wie z. B. Waschbecken) oder Chemikalien auf.
- Achten Sie darauf, dass das Faxgerät nicht direkter Sonneneinstrahlung, extremer Hitze, Feuchtigkeit oder Staub ausgesetzt ist.
- Schliessen Sie das Faxgerät nicht an Netzsteckdosen mit Schalter oder Zeitschaltuhren an, da durch Stromunterbrechungen eventuell gespeicherte Daten gelöscht werden.
- Achten Sie darauf, dass an derselben Steckdose keine grösseren Geräte mit hohem Energieverbrauch angeschlossen sind, die Stromunterbrechungen verursachen können.
- Stellen Sie das Faxgerät nicht in der Nähe von Störungsquellen wie z. B. Lautsprechern oder der Feststation eines schnurlosen Telefons auf.





Kurzanleitung zum Faxen / Kopieren

Fax senden



1. Legen Sie das Dokument (bis zu 10 Seiten) mit der zu sendenden Seite nach unten in den Dokumenteneinzug.
2. Geben Sie die Faxnummer über Ziel-, Kurzwahl, den Telefon-Index oder die Zifferntasten ein (*Gespeicherte Rufnummer wählen* auf der nächsten Seite).
3. Drücken Sie **Fax Start**.

Rufnummern speichern

Zielwahl

1. Drücken Sie **Menu/Set, 6, 1**.
2. Drücken Sie die Zielwahl-taste, unter der Sie die Nummer speichern möchten.
3. Geben Sie die Rufnummer ein (bis zu 20 Stellen) und drücken Sie dann **Menu/Set**.
4. Geben Sie - falls gewünscht - über die Zifferntasten einen Namen ein (bis zu 15 Zeichen) und/oder drücken Sie **Menu/Set**.
5. Wählen Sie mit  oder  die Rufnummernart und drücken Sie **Menu/Set**.
6. Drücken Sie **Stop/Exit**.

Kurzwahl

1. Drücken Sie **Menu/Set, 6, 2**.
2. Geben Sie die zweistellige Kurzwahl ein, unter der Sie die Nummer speichern möchten (00-99), und drücken Sie dann **Menu/Set**.
3. Geben Sie die Rufnummer ein (bis zu 20 Stellen) und drücken Sie dann **Menu/Set**.
4. Geben Sie - falls gewünscht - über die Zifferntasten einen Namen ein (bis zu 15 Zeichen) und/oder drücken Sie dann **Menu/Set**.
5. Wählen Sie mit  oder  die Rufnummernart und drücken Sie **Menu/Set**.
6. Drücken Sie **Stop/Exit**.

Gespeicherte Rufnummer wählen



Zielwahl

Drücken Sie die Zielwahltaste, unter der die gewünschte Rufnummer gespeichert ist.

Kurzwahl

Drücken Sie **Search/Mute**, dann **#** und geben Sie anschließend die zweistellige Kurzwahlnummer ein, unter der die Rufnummer gespeichert ist.

Telefon-Index



1. Drücken Sie **Search/Mute** und geben Sie dann über die Zifferntasten den ersten Buchstaben des Empfänger-namens ein.
2. Wählen Sie mit  oder  den gewünschten Namen aus.
3. Drücken Sie **Fax Start**.

Kopieren

Einzelne Kopie anfertigen

1. Legen Sie das Dokument mit der zu kopierenden Seite nach unten in den Dokumenteneinzug.
2. Drücken Sie zweimal **Copy/Reports**.

Mehrfach sortiert kopieren

1. Legen Sie das Dokument mit der zu kopierenden Seite nach unten in den Dokumenteneinzug.
2. Drücken Sie **Copy/Reports**.
3. Geben Sie die gewünschte Anzahl Kopien mit den Zifferntasten ein (bis zu 99).
4. Drücken Sie **Menu/Set**.
5. Wählen Sie mit  oder  die Einstellung **Sortiert** und drücken Sie dann **Copy/Reports**.

Inhaltsverzeichnis

1

Bedienungselemente und ihre Funktionen	1
Zur Verwendung dieses Handbuches	1
Auffinden von Informationen.....	1
Verwendete Symbole und Formatierungen	2
Bedienungselemente und ihre Funktionen	3
Tasten und ihre Funktionen	5
Menüs und Funktionen	7
Navigationstasten	7
Funktionstabellen	9
Anschlüsse	13
Allgemeines	13
Externes oder paralleles Telefon anschliessen	14
Externen Anrufbeantworter anschliessen und einstellen	15
Externen Anrufbeantworter anschliessen.....	15
Externen Anrufbeantworter einstellen	16
Anrufbeantworter-Ansage des externen Anrufbeantworters	16
Anrufe mit externem Anrufbeantworter empfangen	17
Hauptanschluss/Nebenstellenanlage	18
Zusätzliche Funktionen an derselben Telefonleitung ..	18

2

Papier einlegen	19
Verwendbare Papiersorten	19
Papierspezifikationen für die Papierzufuhr	19
Papier einlegen.....	20

3

Grundeinstellungen	21
Inbetriebnahme-Einstellungen	21
Displaysprache wählen	21
Wahlverfahren (Ton/Puls)	21
Datum und Uhrzeit	22
Absenderkennung	23
Hauptanschluss und Nebenstellenanlage	24
Nebenstellenbetrieb ein-/ausschalten	24
Lautstärke-Einstellungen	25
Signalton	25
Lautsprecher-Lautstärke	25
Klingellautstärke	26
Zeitumstellung auf Sommer- bzw. Winterzeit	26

4

Tastensperre	27
Tastensperre	27
Tastensperre verwenden	28
Tastensperre zum ersten Mal einschalten.....	28
Tastensperre ausschalten	28
Kennwort ändern	29
Tastensperre wieder einschalten.....	30

5

Senden	31
Dokument senden.....	31
Dokument einlegen	31
Fax automatisch senden	32
Manuell senden	
(am FAX-T92 nur mit externem Telefon möglich) ..	33
Faxnummer wählen	34
Manuell wählen	34
Rufnummernspeicher verwenden.....	34
Zielwahl	34
Telefon-Index	34
Kurzwahl	35
Automatische und manuelle Wahlwiederholung	35
Sendeeinstellungen	36
Verschiedene Einstellungen zum Senden wählen.....	36
Kontrast	37
Faxauflösung	38
Auflösung für das gesamte Dokument ändern	38
Auflösung für jede Seite getrennt wählen.....	38
Sendespeicher	40
Sendespeicher für die aktuelle Sendung	
verwenden	40
Sendespeicher für alle Sendungen verwenden.....	41
„Speicher voll“-Meldung	41
Rundsenden	42
Zeitversetztes Senden	44
Deckblatt	45
Deckblatt für die aktuelle Sendung.....	46
Deckblatt für alle Sendeaufträge	47
Deckblatt drucken.....	48
Deckblatt-Kommentar speichern	48
Bedienerruf und Rückrufnachricht	
(am FAX-T92 nur mit externem Telefon möglich) ..	49
Rückrufnachricht drucken	50
Übersee-Modus	50

Aufträge abbrechen/unterbrechen	51
Abbrechen einer Sendung mit der Stop/Exit-Taste	51
Anzeigen/Abbrechen anstehender Aufträge.....	51
Auftrag unterbrechen	52

6

Empfangen	53
Empfangsmodus-Einstellungen	53
Welcher Empfangsmodus für welchen Zweck?.....	53
Empfangsmodus wählen	54
Klingelanzahl	54
Manueller Empfang	
(am FAX-T92 nur mit externem Telefon)	55
Automatische Fax-Erkennung	
(am FAX-T92 nur mit externem Telefon)	56
Faxerkennung ein-/ausschalten	56
Automatische Fax/Telefon-Schaltung (F/T-Modus)	
(am FAX-T92 nur mit externem Telefon)	57
F/T-Rufzeit einstellen	
(am FAX-T92 nur mit externem Telefon)	58
Zusätzliche Empfangsfunktionen.....	59
Automatische Verkleinerung beim Empfang	59
Speicherempfang bei Papiermangel	60
Im Speicher empfangene Faxe drucken.....	60

7

Telefonfunktionen	
(am FAX-T92 nur mit externem Telefon)	61
Anrufen	61
Rufnummernspeicher verwenden	61
Zielwahl	61
Telefon-Index	62
Kurzwahl	62
Wahlwiederholung	63
Wählen mit aufgelegtem Hörer	63
Wählpause	63
Telefonanrufe empfangen	64
Anruf annehmen, wenn die Fax/Telefon-Schaltung	
eingestellt ist.....	64
Tel-Taste	64
Wenn die Verbindung hergestellt ist	65
Stummschaltung (nur am FAX-T94)	65
Tonwahl temporär einschalten	65
Fax am Ende eines Telefonats senden	66
Faxempfang am Ende eines Gespräches	66

Verwendung eines externen Telefons	67
Gesprächsweitergabe von einem externem Schnurlos- Telefon zum Faxtelefon (nur am FAX-T94)	67
Gespräch zum Faxtelefon weiterleiten	67
Fernaktivierung des Faxgerätes mit einem externen Telefon.....	68
Fernaktivierung einschalten und Codes ändern (am FAX-T92 nur mit externem Telefon).....	69

8

Rufnummernspeicher	71
Rufnummern speichern	71
Allgemeines	71
Nachwahlverfahren (Call-by-Call) (nur FAX-T94).....	72
Zielwahl speichern	72
Kurzwahl speichern	74
Gespeicherte Rufnummern ändern	75
Rundsende-Gruppen speichern	76

9

Faxabruf (Polling)	78
Faxabruffunktionen	78
Geschützter Faxabruf	78
Aktiver Faxabruf	79
Aktiver Faxabruf (Standard)	79
Geschützter aktiver Faxabruf	79
Zeitversetzter aktiver Faxabruf	80
Gruppenfaxabruf	81
Faxabruf abrechnen.....	82
Passiver Faxabruf	83
Passiver Faxabruf (Standard)	83
Geschützter passiver Faxabruf	85

10

Fernabfrage	86
Allgemeines	86
Empfangene Faxe speichern.....	87
Kontrolldruck	87
Fax-Weiterleitung	88
Fernabfrage	89
Zugangscode ändern	89
Zugangscode verwenden	90
Fernabfrage-Befehle	91
Fax-Fernweitergabe.....	92
Nummer für die Fax-Weiterleitung ändern	92

11

Berichte und Listen	93
Automatischer Sendebericht und Journalausdruck	93
Sendebericht einstellen	93
Automatischen Journalausdruck einstellen	94
Berichte und Listen	95
Berichte und Listen ausdrucken	95

12

Kopieren	96
Kopierfunktionen	96
Einzelne Kopie anfertigen	97
Mehrfach kopieren, vergrössern, verkleinern und sortieren	97

13

Wichtige Informationen	99
Sicherheitshinweise	99
Warenzeichen.....	102

14

Wartung und Pflege	103
Was tun bei Störungen?	103
Fehlermeldungen	103
Dokumentenstau	105
Papierstau	106
Probleme und Abhilfe	108
Regelmässige Reinigung.....	110
Druckkopf reinigen	110
Scanner reinigen	112
Farbband wechseln	113
Verpacken für einen Transport.....	117

15

Texteingabe im Menü	118
Texteingabe	118
Leerzeichen eingeben	118
Korrigieren.....	118
Buchstaben wiederholen.....	119
Sonderzeichen und Symbole	119

16

Fachbegriffe	120
Glossar	120
Allgemeines zu Faxgeräten	125
CNG-Rufton und Antwortton	125
ECM-Fehlerkorrekturverfahren.....	126

Technische Daten	127
Allgemein	127
Faxen	128
Kopieren	128
Stichwortverzeichnis	129
Zubehörliste	135
Fernabfragekarte	135

1 Bedienungselemente und ihre Funktionen

Zur Verwendung dieses Handbuches

Am Anfang dieses Handbuches werden die Grundfunktionen des Faxgerätes in einer **Kurzanleitung** erklärt. Diese Kurzanleitung können Sie ausschneiden und für alle Benutzer zugänglich neben das Gerät legen.

Nehmen Sie sich jedoch ein wenig Zeit und lesen Sie auch die restlichen Teile dieses Benutzerhandbuches aufmerksam durch, um alle Funktionen des Gerätes optimal nutzen zu können.





Auffinden von Informationen

Schlagen Sie im **Inhaltsverzeichnis** nach. Das Handbuch ist thematisch gegliedert, so dass Sie Informationen zu einem bestimmten Themenbereich schnell finden werden. Am Ende des Handbuches finden Sie ein ausführliches **Stichwortverzeichnis**. Zum schnellen Nachschlagen von Funktionsnummern und Menüfunktionen verwenden Sie die **Funktionstabellen** (siehe Seite 9). Wenn Sie einmal die Funktion einer Taste vergessen haben, sehen Sie einfach in der **Funktionstastenübersicht** auf Seite 5 nach. Innerhalb der einzelnen Kapitel weisen Symbole auf wichtige und hilfreiche Informationen hin.

Verwendete Symbole und Formatierungen

In diesem Benutzerhandbuch werden spezielle Symbole verwendet, die Sie auf wichtige Hinweise, Warnungen und Tipps aufmerksam machen sollen. Es wurden auch verschiedene Displayanzeigen in den Text eingefügt und Tastennamen durch spezielle Formate hervorgehoben, damit die Anleitungen und Hinweise leicht zu verstehen und auszuführen sind.

Fett	Namen von Tasten des Faxgerätes sind in Fettdruck dargestellt
<i>Kursiv</i>	Hebt wichtige Punkte hervor und verweist auf andere Stellen im Benutzerhandbuch
Schrift	Anzeigen, die im Display des Faxgerätes erscheinen

-  Warnungen und Vorsichtsmassnahmen zur Vermeidung von Verletzungen und Gefahren.
-  Vorsichtsmassnahmen, die beachtet werden müssen, um Schäden am Faxgerät zu vermeiden.
-  Hinweise, wie auf eine bestimmte Situation reagiert werden sollte, und Tipps zur beschriebenen Funktion.
-  Falsche Einstellungen, Geräte und Funktionen, die nicht kompatibel mit dem Faxgerät sind und daher nicht verwendet werden können.

Bedienungselemente und ihre Funktionen

■ Vorderansicht

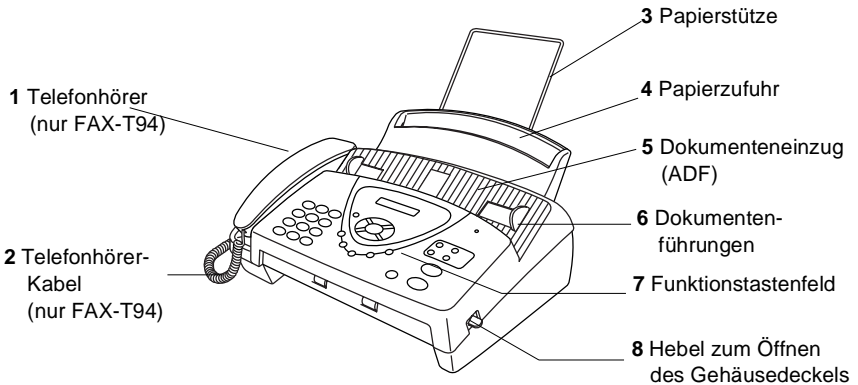

Nr.	Bezeichnung	Beschreibung
1	Telefonhörer (nur FAX-T94)	Zum Telefonieren
2	Telefonhörer-Kabel (nur FAX-T94)	Zum Anschluss des Hörers an das Faxgerät.
3	Papierstütze	Stützt das in die Papierzufuhr eingelegte Papier.
4	Papierzufuhr	Legen Sie hier Papier ein.
5	Dokumenteneinzug (ADF)	Legen Sie hier die zu faxenden oder zu kopierenden Dokumente ein.
6	Dokumentenführungen	Stellen Sie die Dokumentenführungen entsprechend der Breite des Dokumentes ein.
7	Funktionstastenfeld	Funktionstasten und LC-Display helfen beim Einstellen und Verwenden von Funktionen.
8	Hebel zum Öffnen des Gehäusedeckels	Drücken Sie diesen Hebel nach oben, um den Gehäusedeckel zu öffnen.

■ Rückansicht

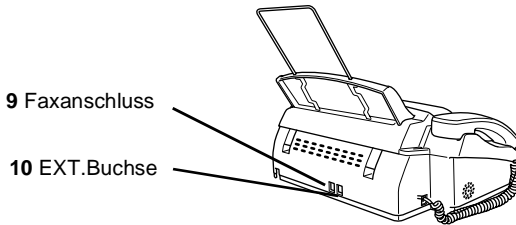

Nr.	Bezeichnung	Beschreibung
9	Faxanschluss	Schliessen Sie hier das mitgelieferte Faxanschlusskabel an.
10	EXT.-Buchse	Hier kann ein externes Telefon oder ein externer Anrufbeantworter über ein Kupplungsstück angeschlossen werden.

Tasten und ihre Funktionen

(Die Funktionstastenfelder von FAX-T92 und FAX-T94 unterscheiden sich nur geringfügig.)

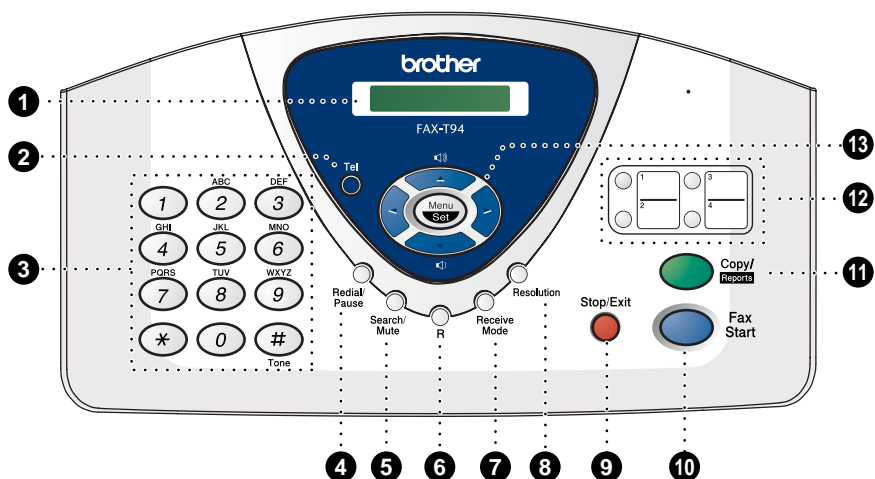

1 LC-Display

Zeigt Funktionen, Bedienungshinweise und Fehlermeldungen an.

2 Tel

Schaltet zwischen dem Hörer und dem Lautsprecher des Faxgerätes um bzw. zwischen dem FAX-T94 und einem externen Telefon. Dient während des Pseudoklingelns (F/T-Modus) zur Annahme eines Anrufes mit einem externen Telefon.

3 Zifferntasten

Zum Wählen und Speichern von Rufnummern und zur Eingabe von Funktionsnummern und Texten im Menü des Faxgerätes.

4 Redial/ Pause

Wählt die zuletzt gewählte Nummer noch einmal an und dient zur Eingabe einer Pause beim Wählen von Rufnummern.

5 Search/ Mute (FAX-T94)

Search (FAX-T92)

Nach Drücken dieser Taste kann eine gespeicherte Nummer durch Auswählen des Namens im alphabetisch sortierten Rufnummernverzeichnis oder durch Eingabe einer Kurzwahl (z.B. # 0 1) angewählt werden.

Am FAX-T94 dient diese Taste auch zum Stummschalten des Hörmikrofon.

6 R

Innerhalb einer Nebenstellenanlage kann durch Drücken dieser Taste ein Anruf weitergeleitet werden oder die Amtsholung erfolgen.

7 Receive Mode

Mit dieser Taste können Sie einstellen, wie Anrufe empfangen werden.

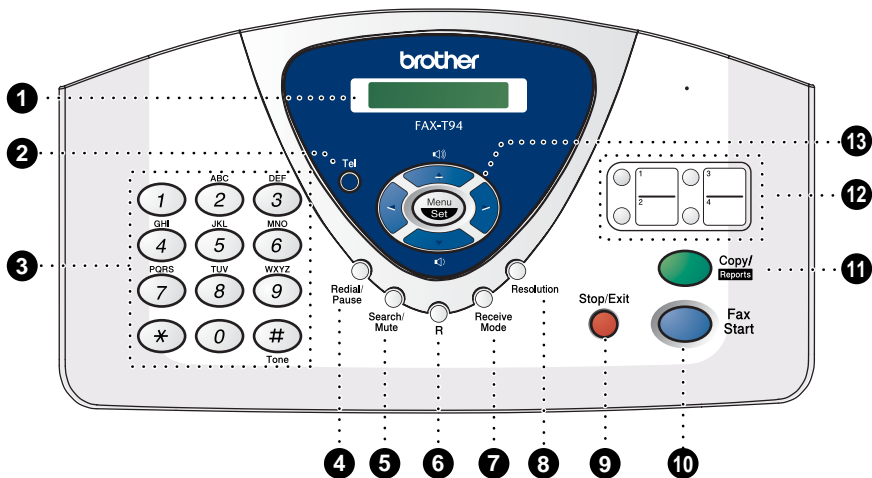

8 Resolution

Zum Wählen der Auflösung für das Senden oder Kopieren eines Dokumentes.

9 Stop/Exit

Zum Abbrechen einer Funktion und zum Verlassen des Funktionsmenüs.

10 Fax Start

Zum Starten einer Funktion, zum Beispiel eines Sendevorganges.

11 Copy/Reports

Wenn ein Dokument eingelegt ist:
Zum Kopieren des Dokumentes.
Wenn kein Dokument eingelegt ist:
Zum Ausdrucken von Berichten und Listen wie Hilfe, Rufnummern, Journal, Sendebericht, Tel.-Index, Konfiguration und Speicherstatus.

12 Zielwahltasten

Zum Aufrufen von 4 unter diesen Tasten gespeicherten Rufnummern.

13 Navigationstasten:

Menu/Set

Ruft das Funktionsmenü zum Einstellen von Funktionen auf und speichert im Menü gewählte Einstellungen.

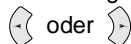

Mit diesen Tasten gelangen Sie eine Ebene im Funktionsmenü vor oder zurück

— oder —

Sie können eine gespeicherte Rufnummer im alphabetisch sortierten Telefon-Index auswählen.



Zur Auswahl von Menüs und Optionen innerhalb einer Menüebene

— oder —

zur Auswahl einer Rufnummer im Telefon-Index (numerisch sortiert)

— oder —

zum Einstellen der Klingel- oder Lautsprecherlautstärke.

Menüs und Funktionen

Navigationstasten

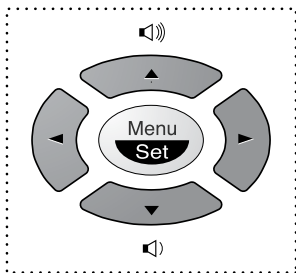

* Funktionsmenü aufrufen

* Nächste Menüebene aufrufen

* Einstellung bestätigen



* Durch aktuelle Menüebene blättern



* Eine Menüebene zurück



* Eine Menüebene vor



* Menü verlassen

Drücken Sie **Menu/Set**, um das Funktionsmenü aufzurufen.

Es werden dann nacheinander die folgenden Menüs angezeigt.

↑ ↓ dann SET

Drücken Sie **1** für Geräteeinstellungen

1.Grundeinstell.

— oder —

drücken Sie **2** für Empfangseinstellungen

2.Empfangseinst.

— oder —

drücken Sie **3** für Sendeeinstellungen

3.Sendeeinstell.

— oder —

drücken Sie **4**, um Aufträge abzubrechen

4.Abbrechen?

— oder —

drücken Sie **5**, um Aufträge zu unterbrechen

5.Unterbrechen

— oder —

drücken Sie **6**, um Nummern zu speichern

6.Nrn. speichern

— oder —

drücken Sie **7** für Berichte-Einstellungen

7.Berichte

— oder —



drücken Sie **8** für Fernabfrageeinstellungen

8.Fernabfrage



— oder —

drücken Sie **0** für Extrafunktionen

0.Extras

Sie können auch schneller durch die Menüs blättern, indem Sie auf den Pfeil drücken, der in die gewünschte Richtung zeigt:  oder . Durch Drücken von **Menu/Set** kann das jeweils im Display angezeigte Menü aufgerufen werden.

Es wird dann die nächste Funktionsebene angezeigt.

Drücken Sie  oder , um die gewünschte Einstellung auszuwählen.

Drücken Sie **Menu/Set**, um die gewählte Einstellung zu speichern.

Nachdem eine Einstellung geändert wurde, erscheint *Ausgeführt!* im Display.

Funktionstabellen

Menünummer eingeben
(z. B. 1, 2 für Datum/Uhrzeit)

— oder —

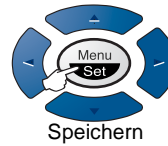
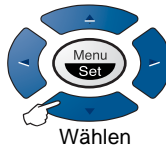
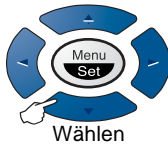

Hauptmenü	Funktionen	Mögliche Einstellungen	Beschreibung	Seite
1. Grundeinstell.	1. Ton-/Pulswahl	Ton Puls	Zum Einstellen des Wahlverfahrens.	21
	2. Datum/Uhrzeit	—	Datum/Uhrzeit für Displayanzeige, gesendete Faxe und Berichte.	22
	3. Abs.-Kennung	—	Absenderkennung (Name, Fax-Nr.) speichern, die auf die gesendeten Faxe gedruckt wird.	23
	4. Signalton	Aus Leise Laut	Zum Einstellen der Lautstärke des Signaltons.	25
	5. Nebenstelle	Ein Aus	Schalten Sie diese Funktion ein, wenn das Faxgerät in einer Nebenstellenanlage angeschlossen ist.	24
	6. Zeitumstellung	Auf Sommerzeit? Auf Winterzeit?	Zum schnellen Wechsel zwischen Sommer- und Winterzeit.	26
	7. Displaysprache	Deutsch Franz. Engl.	Zum Wählen der Sprache der Display-Anzeigen.	21
2. Empfangseinst.	1. Klingelanzahl	02-10	Anzahl Klingelzeichen, nach der ein Anruf im Fax- oder Fax/Tel-Modus angenommen wird.	54
	2. F/T Rufzeit	70 Sek. 40 Sek. 30 Sek. 20 Sek.	Länge des Klingelns bei einem Telefonanruf im Fax/Tel- Modus.	58



Die werkseitigen Einstellungen sind fettgedruckt.

Menünummer eingeben
(z. B. 3, 1 für Deckblatt)

— oder —

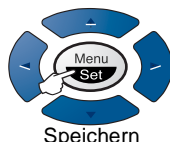
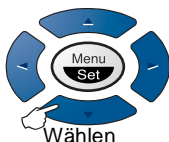
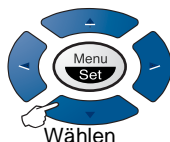

Hauptmenü	Funktionen	Mögliche Einstellungen	Beschreibung	Seite
2. Empfangseinst. (Fortsetzung)	3. Fax-Erkennung	<i>FAX-T92:</i> Ein Aus	Automatischer Faxempfang nach Annahme des Anrufs mit einem Telefon.	56
		<i>FAX-T94:</i> Ein Auto Aus		
	4. Fernakt. -Code	Ein (✕51, #51, für FAX-T94 auch ✕81) Aus	Zur manuellen Aktivierung und Deaktivierung des Faxgerätes von einem externen Telefon aus und am FAX-T94 zur Gesprächsweitergabe von einem schnurlosen Telefon zum Faxtelefon.	69
	5. Verkleinerung	Auto 100% 93% 87% 75%	Zum Verkleinern eines Dokumentes beim Empfang, damit z.B. A4-Faxe inkl. Absenderkennung auf eine Seite gedruckt werden können.	59
	6. Speicherempf.	Ein Aus	Zum automatischen Speichern der empfangenen Faxe bei Papiermangel.	60
	7. Aktiver Abruf	Standard Schutz Zeitwahl	Zum Abrufen eines Dokuments von einem anderen Faxgerät.	79
3. Sendeeinstell.	1. Deckblatt	Aktuelle Sendung Alle Send.:Ein Alle Send.:Aus Drucken	Sendet ein programmiertes Deckblatt vor dem gesendeten Fax.	45
	2. Deckbl. -Komm.	—	Zum Speichern eines Deckblatt-Kommentars.	48
	3. Kontrast	Auto Hell Dunkel	Zum Senden eines extrem hellen oder dunklen Dokumentes.	37



Die werkseitigen Einstellungen sind fettgedruckt.

Menünummer eingeben
(z. B. 3, 7 für Zeitwahl)

— oder —

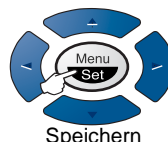
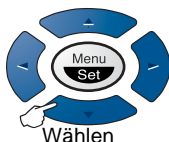

Stop/Exit



Menü ver-
lassen

Hauptmenü	Funktionen	Mögliche Einstellungen	Beschreibung	Seite
3. Sendeeinstell. (Fortsetzung)	4. Auflösung	Standard Fein S-Fein Foto	Auflösung zum Senden eines Dokumentes für jede Seite getrennt einstellen.	38
	5. Übersee-Modus	Ein Aus	Für Übersee-Übertragungen.	50
	6. Bedieneruff (am FAX-T92 nur mit externem Telefon)	Ein Aus Drucken	Um nach dem Senden eines Faxes den Empfänger ans Telefon zu rufen und zum Senden oder Drucken einer Rückrufnachricht.	49
	7. Zeitwahl	—	Senden eines Dokumentes zu einem späteren Zeitpunkt.	44
	8. Passiver Abruf	Standard Schutz	Dokument für den Abruf eines anderen Gerätes vorbereiten.	83
	9. Sendespeicher	Aktuelle Sendung Alle Send.:Ein Alle Send.:Aus	Das Faxgerät liest das Dokument zunächst ein und sendet es dann aus dem Speicher.	40
4. Abbrechen?	—	—	Zum Abbrechen einer programmierten, zeitversetzten Übertragung oder eines Faxabrufs.	51
5. Unterbrechen	—	—	Zum Senden/Kopieren, wenn ein anderes Dokument für das zeitversetzte Senden oder einen Faxabruf im Einzug liegt.	52
6. Nrn. speichern	1. Zielwahl	—	Rufnummer als Zielwahl speichern, die dann einfach durch Drücken der Zielwahltaste angewählt werden kann.	72
	2. Kurzwahl	—	Rufnummer als Kurzwahl speichern, die durch das Drücken weniger Tasten angewählt werden kann	74



Die werkseitigen Einstellungen sind fettgedruckt.

Menünummer eingeben
(z. B. 7, 2 für Journal)

— oder —

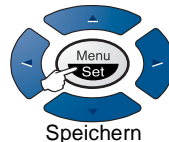
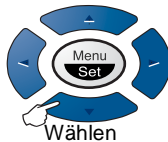
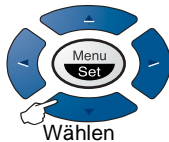

Hauptmenü	Funktionen	Mögliche Einstellungen	Beschreibung	Seite
6. Nrn. speichern (Fortsetzung)	3. Rundsende-Grup	—	Gruppe zum Rundsenden eines Faxes speichern.	76
7. Berichte	1. Sendebericht	Ein Aus	Automatischer Ausdruck eines Sendeberichts nach jeder Sendung	93
	2. Journal	Nach 30 Faxen Intervall: 6 Std Intervall: 12 Std Intervall: 24 Std Intervall: 2 Tage Intervall: 7 Tage Aus	Intervall für den automatischen Journalausdruck einstellen.	94
8. Fernabfrage	1. Faxweiterleit.	Ein Aus	Fax-Weiterleitung zu einer anderen Rufnummer.	88
	2. Fax speichern	Ein Aus	Zur Fax-Fernweitgabe und Weiterleitung eingegangener Faxe.	87
	3. Zugangscode	---*	Zugangscode für die Fernabfrage ändern.	89
	4. Fax drucken	—	Ausdruck eingegangener und gespeicherter Faxe.	60
0. Extras	1. Tastensperre	—	Sperrt den Zugriff auf die wichtigsten Funktionen, mit Ausnahme des Faxempfangs.	27



Die werkseitigen Einstellungen sind fettgedruckt.

Anschlüsse

Allgemeines

Sie können zusammen mit dem Faxgerät auch ein externes Telefon oder einen externen Anrufbeantworter verwenden. Dadurch können Sie über ein und dieselbe Telefonleitung Faxe senden, empfangen, telefonieren oder Telefonanrufe aufzeichnen.

Als externes Telefon wird ein Telefon bezeichnet, das an der EXT.-Buchse des Faxgerät angeschlossen ist. Ein parallel geschaltetes Telefon ist ein an derselben Leitung, aber an einer anderen Telefonsteckdose angeschlossenes Telefon. Sie können so zum Beispiel Ihr Faxgerät in einem Arbeitszimmer und an derselben Leitung (unter derselben Rufnummer) ein anderes Telefon in einem anderen Raum anschliessen. Es können dann Anrufe auch im anderen Raum angenommen und bei einem Faxanruf die Dokumente vom Telefon zum Faxgerät weitergeleitet werden.

Externes oder paralleles Telefon anschliessen

Sie können ein externes Telefon an die gleiche Telefonsteckdose oder an die EXT.-Buchse des Faxgerätes anschliessen. Beachten Sie, dass zum Anschluss an die EXT.-Buchse ein Kupplungsstück notwendig ist.

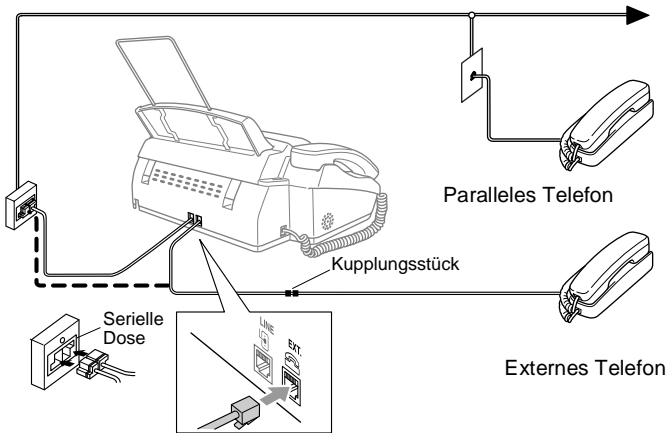

Wenn Sie das externe Telefon verwenden, wird im Display des FAX-T92 Telefon angezeigt, im Display des FAX-T94 Telefon (extern). Es können dann mit dem Faxgerät weder Telefonanrufe noch Faxe empfangen oder gesendet werden.

Nur FAX-T94: Wenn das externe Telefon verwendet wird, ist nach Abheben des Faxhörers ein Signalton zu hören. Sie können die Verbindung zum externen Telefon abbrechen und zum Faxtelefon umschalten, indem Sie am Faxgerät den Hörer abnehmen und **Tel** drücken.

Externen Anrufbeantworter anschliessen und einstellen

Externen Anrufbeantworter anschliessen

Sie können einen externen Anrufbeantworter an der gleichen seriellen Dose anschliessen oder an der EXT.-Buchse des Faxgerätes. Beachten Sie, dass zum Anschluss an die EXT.-Buchse ein Kupplungsstück notwendig ist.

- ❌ ■ Schliessen Sie den Anrufbeantworter nicht an einer anderen Telefonanschlussdose derselben Leitung an. Der Anrufbeantworter darf nur an derselben Telefonanschlussdose wie das Faxgerät angeschlossen werden.
- Verwenden Sie an der Telefonsteckdose keine parallelen Doppelstecker, weil dadurch Probleme beim Faxempfang auftreten können.

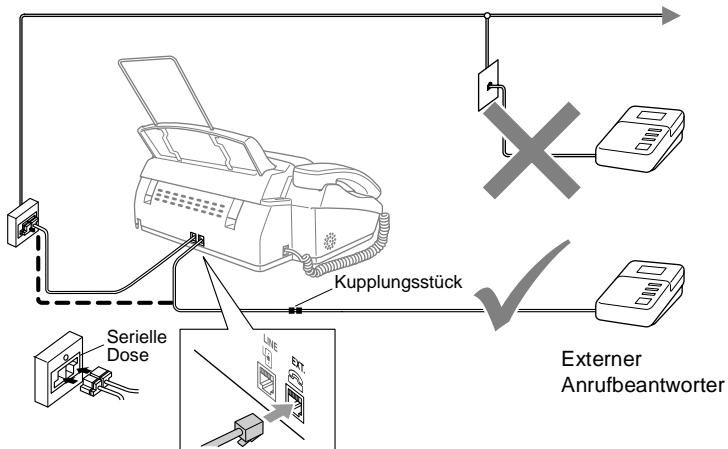

Externen Anrufbeantworter einstellen

1. Stellen Sie den externen Anrufbeantworter so ein, dass er Anrufe nach 2-maligem Klingeln annimmt.
2. Nehmen Sie am externen Anrufbeantworter eine Ansage auf (siehe *Anrufbeantworter-Ansage des externen Anrufbeantworters* auf Seite 16).
3. Stellen Sie den Anrufbeantworter so ein, dass er zum Aufzeichnen von Telefonanrufen bereit ist.
4. Stellen Sie am Faxgerät mit der Taste **Receive Mode** den Empfangsmodus `TAD:Anrufbeantw.` ein (siehe *Empfangsmodus wählen* auf Seite 54).

Wenn der externe Anrufbeantworter aktiv ist, wird im Display des FAX-T92 `Telefon` angezeigt, im Display des FAX-T94 `Telefon (extern)`. Es können dann mit dem Faxgerät weder Telefonanrufe noch Faxe empfangen oder gesendet werden.

Anrufbeantworter-Ansage des externen Anrufbeantworters

Beachten Sie unbedingt die folgenden Hinweise zum Aufsprechen des Ansagetextes für den externen Anrufbeantworter.

1. Starten Sie die Aufnahme und beginnen Sie erst nach ca. 5 Sekunden zu sprechen. (Diese 5 Sekunden ermöglichen es dem Faxgerät, den CNG-Ton vor Beginn der Ansage zu erkennen und zum Empfang umzuschalten).
2. Sprechen Sie eine kurze Ansage, am besten kürzer als 20 Sekunden, auf.
3. Bitte beachten Sie, dass Faxe, die ohne CNG-Ton gesendet werden, nicht automatisch empfangen werden können. Einige Faxgeräte können diesen Ton beim manuellen Senden nicht übertragen.



Die Ansage sollte mit einer Sprechpause von ca. 5 Sekunden beginnen. Während der Ansage kann das Faxgerät den CNG-Ton eventuell nicht erkennen. Sie können auch zuerst versuchen, ob der Faxempfang ohne die Pause funktioniert. Falls jedoch Probleme auftreten, sollten Sie die Ansage neu aufsprechen und dabei mit einer Pause von 5 Sekunden beginnen.

Anrufe mit externem Anrufbeantworter empfangen

Wenn Sie den externen Anrufbeantworter einschalten, nimmt dieser alle Anrufe an. Das Faxgerät prüft dann, ob der CNG-Ton eines anderen Faxgerätes zu hören ist. Wenn ja, übernimmt es den Anruf und empfängt das Fax. Falls kein CNG-Ton zu hören ist, wird das Faxgerät nicht aktiv. Der Anrufer kann dann eine Nachricht hinterlassen, die wie gewohnt vom externen Anrufbeantworter aufgezeichnet wird.

Der Anrufbeantworter muss den Anruf innerhalb von 4 Klingelzeichen annehmen. Wir empfehlen jedoch, den Anrufbeantworter so einzustellen, dass er den Anruf nach 2 Klingelzeichen annimmt. Das Faxgerät kann den CNG-Ton nicht hören, bevor der Anrufbeantworter den Anruf angenommen hat. Nach vier Klingelzeichen bleiben dem Faxgerät nur noch 8 bis 10 Sekunden, um den CNG-Ton zu ermitteln und alle notwendigen Informationen mit dem sendenden Gerät auszutauschen. Beachten Sie bei der Aufnahme des Ansagetextes genau die Hinweise zur Anrufbeantworter-Ansage (siehe *Anrufbeantworter-Ansage des externen Anrufbeantworters* auf Seite 16).



Wenn Sie bei Verwendung eines externen Anrufbeantworters keine Faxe empfangen können, sollten Sie die Anzahl der Klingelzeichen reduzieren, nach der der externe Anrufbeantworter antwortet.

Hauptanschluss/Nebenstellenanlage

Das Faxgerät kann an einem Hauptanschluss oder in einer Nebenstellenanlage angeschlossen werden.

Das Faxgerät kann in den meisten Nebenstellenanlagen mit analogem Anschluss arbeiten. Wir empfehlen, das Gerät an eine separate Leitung anzuschliessen. Sie können dann den automatischen Faxempfang (Fax) einstellen und so Tag und Nacht Faxe empfangen.

Werkseitig ist das Faxgerät für den Betrieb an einem Hauptanschluss voreingestellt. Wenn Sie das Faxgerät an eine Nebenstellenanlage anschliessen, muss der Nebenstellenbetrieb eingeschaltet werden (siehe *Nebenstellenbetrieb ein-/ausschalten* auf Seite 24).

Falls Probleme beim Anschluss innerhalb einer Nebenstellenanlage auftreten sollten, wenden Sie sich bitte an den Hersteller der Nebenstellenanlage.

Zusätzliche Funktionen an derselben Telefonleitung

Wenn an der Leitung, an der das Faxgerät angeschlossen ist, auch Zusatzfunktionen wie Voice Mail genutzt werden, kann dies in manchen Fällen zu Problemen führen (siehe Seite 109).

2 Papier einlegen

Verwendbare Papiersorten

Papierspezifikationen für die Papierzufuhr

Lagern Sie das Papier in der verschlossenen Originalverpackung. Das Papier muss gerade liegen und vor Feuchtigkeit, direkter Sonneneinstrahlung und Hitze geschützt sein.

Format	A4
Gewicht	64 g/m ² - 90 g/m ²
Stärke	0,08 - 0,10 mm
Kapazität	bis zu 30 Blatt

- ⊘ Die folgenden Papierarten sollten NICHT verwendet werden:
- Extrem glänzende oder stark strukturierte Papiersorten
 - Mit einem Drucker vorbedruckte Blätter
 - Papiere, die nicht exakt übereinandergelegt werden können
 - Papiersorten aus kurzfasrigem Papier

Papier einlegen

1. Fächern Sie den Papierstapel gut auf, damit das Papier richtig eingezogen werden kann und kein Papierstau entsteht.

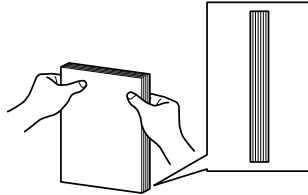

Stossen Sie den Papierstapel auf, so dass die Kanten exakt übereinanderliegen

2. Legen Sie das Papier ein.
Vergewissern Sie sich, dass die zu bedruckende Seite nach unten zeigt.





3 Grundeinstellungen

Inbetriebnahme-Einstellungen

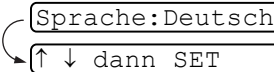

Displaysprache wählen

Mit dieser Funktion können Sie wählen, in welcher Sprache die Displayanzeigen erscheinen sollen. Die werkseitige Einstellung ist **Deutsch**.

- 1 Drücken Sie **Menu/Set, 1, 7**. Das Display zeigt: 
- 2 Wählen Sie mit  bzw.  Deutsch, Franz. oder Engl.
- 3 Drücken Sie **Menu/Set**, wenn die gewünschte Einstellung erscheint.
- 4 Drücken Sie **Stop/Exit**, um das Menü zu verlassen.

Wahlverfahren (Ton/Puls)

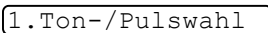
Werkseitig ist das modernere Tonwahlverfahren eingestellt. Falls in Ihrem Telefonnetz noch die Pulswahl verwendet wird, müssen Sie hier die entsprechende Einstellung wählen.

1. Drücken Sie **Menu/Set, 1, 1**. 
2. Wählen Sie mit  bzw.  die Einstellung Puls (oder Ton). Drücken Sie **Menu/Set**.
3. Drücken Sie **Stop/Exit**.

Datum und Uhrzeit

Datum und Uhrzeit werden im Display angezeigt und - sofern die Absenderkennung programmiert ist - auf jedes gesendete Fax gedruckt.

Nach einer Stromunterbrechung müssen Datum und Uhrzeit eventuell neu eingestellt werden. Alle anderen Einstellungen bleiben auch bei längeren Stromunterbrechungen erhalten (siehe *Datenerhalt* auf Seite i).

1. Drücken Sie **Menu/Set, 1, 2.**

2.Datum/Uhrzeit

Geben Sie die Jahreszahl zweistellig ein (z. B. 03 für 2003).

Drücken Sie **Menu/Set.**

2. Geben Sie zwei Ziffern für den Monat ein (z. B. 09 für September).

Drücken Sie **Menu/Set.**

3. Geben Sie zwei Ziffern für den Tag ein (z. B. 06).

Drücken Sie **Menu/Set.**

4. Geben Sie die Uhrzeit im 24-Stundenformat ein (z. B.15:25).

Drücken Sie **Menu/Set.**

5. Drücken Sie **Stop/Exit.**

Wenn das Faxgerät nicht mit einer anderen Funktion beschäftigt ist, werden nun das aktuelle Datum und die aktuelle Uhrzeit in der Bereitschaftsanzeige angezeigt.

Absenderkennung

Die Absenderkennung, d. h. Ihr Name bzw. Firmenname und die Rufnummer des Faxgerätes, wird am Anfang jeder gesendeten Seite gedruckt.

Geben Sie die Rufnummer im international standardisierten Format ein:

- Zuerst das Pluszeichen (+) mit der Taste ✱
- dann die internationale Kennziffer des Landes („41“ für die Schweiz)
- die Vorwahl (ohne Null am Anfang) (z. B. „56“ für Baden)
- ein Leerzeichen (mit der Taste ⏏)
- die Rufnummer des Faxgerät (evtl. zur besseren Lesbarkeit auch durch Leerzeichen untergliedert)

Beispiel: +41 56 12345

1. Drücken Sie **Menu/Set**, **1**, **3**.

3. Abs. - Kennung

2. Geben Sie die Faxnummer des Faxgerätes ein (bis zu 20 Zeichen).

Drücken Sie **Menu/Set**.



- Bindestriche können nicht eingegeben werden.
- Wenn Sie keine Faxnummer eingeben, können keine weiteren Eingaben zur Absenderkennung gemacht werden.

3. Geben Sie Ihre Telefonnummer ein (bis zu 20 Zeichen).

Drücken Sie **Menu/Set**.

Wenn Telefon- und Faxnummer identisch sind, geben Sie dieselbe Nummer noch einmal ein.



Die eingegebene Telefonnummer wird nur für die Deckblatt-Funktion und die Rückrufnachricht des Faxgerätes verwendet (siehe *Deckblatt* auf Seite 45 und *Bedienerruf und Rückrufnachricht* (am FAX-T92 nur mit externem Telefon möglich) auf Seite 49).

4. Geben Sie den Namen (bis zu 20 Zeichen) über die Zifferntasten ein. Zur Eingabe eines Leerzeichens zwischen Buchstaben drücken Sie zweimal die Taste  (siehe *Texteingabe* auf Seite 118).

Drücken Sie **Menu/Set**.

5. Drücken Sie **Stop/Exit**.

Im Display werden wieder Datum und Uhrzeit angezeigt.



Wenn zuvor bereits eine Absenderkennung programmiert wurde, werden Sie gefragt, ob diese geändert werden soll. Drücken Sie **1** und ändern Sie dann die Angaben, oder drücken Sie **2**, wenn die Absenderkennung nicht geändert werden soll.



Hauptanschluss und Nebenstellenanlage

Ihr Faxgerät ist werkseitig für die Installation an einem Hauptanschluss eingestellt. Wenn es in einer Nebenstellenanlage angeschlossen wird, muss der Nebenstellenbetrieb eingeschaltet werden.

Anschliessend kann die Amtsholung durch Drücken der Taste **R** erfolgen oder ein Anruf mit der Taste **R** weitergeleitet werden.

Nebenstellenbetrieb ein-/ausschalten

Für den Betrieb des Faxgerätes in einer Nebenstellenanlage wählen Sie *Nebenstelle:Ein*, für den Betrieb an einem Hauptanschluss *Aus*.

1. Drücken Sie **Menu/Set**, **1**, **5**.
2. Wählen Sie mit  oder  die Einstellung *Ein* (oder *Aus*).
3. Drücken Sie **Menu/Set**.
4. Drücken Sie **Stop/Exit**.

5.Nebenstelle



Wenn der Nebenstellenbetrieb eingeschaltet ist und zur Amtsholung die Taste **R** verwendet wird, können Sie die Amtsholung auch mit den Rufnummern speichern (siehe *Rufnummern speichern* auf Seite 71). Wenn der Nebenstellenbetrieb wieder ausgeschaltet wird, können die mit Amtsholung gespeicherten Rufnummern jedoch nicht mehr verwendet werden, sondern müssen ohne Amtsholung neu gespeichert werden.



Lautstärke-Einstellungen

Signalton

Der Signalton ist zu hören, wenn Sie eine Taste drücken, ein Fehler auftritt oder ein Fax gesendet bzw. empfangen wurde. Er kann auf **Leise** oder **Laut** eingestellt oder ganz ausgeschaltet werden (**Aus**). Werkseitig ist der Signalton auf **Leise** gestellt.

1. Drücken Sie **Menu/Set, 1, 4.**

4.Signalton

Wählen Sie mit  oder  die gewünschte Einstellung (**Leise, Laut** oder **Aus**).



Drücken Sie **Menu/Set**.

2. Drücken Sie **Stop/Exit**.



Lautsprecher-Lautstärke

Sie können den Lautsprecher leiser oder lauter stellen oder ausschalten.

Am FAX-T94 oder am FAX-T92 mit externem Telefon



1. Heben Sie den Hörer des Faxgerätes (nur FAX-T94) oder eines externen Telefons ab und drücken Sie die Taste **Tel**.
2. Wählen Sie mit  oder  die gewünschte Lautstärke.
3. Drücken Sie noch einmal **Tel** und legen Sie den Hörer auf.

Am FAX-T92 ohne externes Telefon

1. Vergewissern Sie sich, dass *kein Dokument* eingelegt ist.
2. Wählen Sie dann die Rufnummer Ihres Faxgerätes und drücken Sie **Fax Start**.
3. Nachdem das Gerät gewählt hat, können Sie mit  oder  die Lautstärke des Lautsprechers verändern. Die jeweils gewählte Einstellung wird im Display angezeigt.
4. Nachdem Sie die gewünschte Lautstärke gewählt haben, drücken Sie **Tel**, um aufzulegen.



Klingellautstärke

Mit dieser Funktion können Sie einstellen, wie laut das Faxgerät bei einem Telefon- oder Faxanruf klingelt.

1. Vergewissern Sie sich, dass das Faxgerät nicht mit einer anderen Funktion beschäftigt ist.
2. Wählen Sie durch wiederholtes Drücken der Tasten  oder  die gewünschte Einstellung. Das Faxgerät klingelt jeweils beim Drücken dieser Taste, damit Sie die Lautstärke prüfen können, und im Display wird die gewählte Lautstärke angezeigt. Die gewählte Einstellung bleibt erhalten, bis sie erneut geändert wird.

Zeitungstellung auf Sommer- bzw. Winterzeit

Mit dieser Funktion können Sie das Gerät schnell auf Sommer- oder Winterzeit umstellen.

1. Drücken Sie **Menu/Set, 1, 6.** 6. Zeitungstellung
2. Wählen Sie mit  oder  die Einstellung
Auf Sommerzeit? (oder Auf Winterzeit?).
3. Drücken Sie **Menu/Set.**
4. Drücken Sie **1**, um die Änderung zu bestätigen
— oder —
drücken Sie **2**, um die Funktion ohne Änderung abzubrechen.
5. Drücken Sie **Stop/Exit.**

4 Tastensperre

Tastensperre

Mit dieser Funktion können Sie den Zugang zu den wichtigsten Funktionen des Faxgerätes sperren. Wenn die Tastensperre eingeschaltet ist, können nur noch die folgenden Funktionen ausgeführt werden.

- Empfang von Dokumenten
- Telefonanrufe annehmen
- Fernabfrage-Funktionen**
- Zeitversetztes Senden*
- Faxabruf*
- Fax-Weiterleitung*

* Diese Funktionen werden nur ausgeführt, wenn sie vor dem Einschalten der Tastensperre programmiert wurden.

** Diese Funktion wird nur ausgeführt, wenn die Faxspeicherung vor dem Einschalten der Tastensperre programmiert wurde.

Tastensperre verwenden

Um die Tastensperre ein- oder ausschalten zu können, muss ein Kennwort eingegeben werden.

Tastensperre zum ersten Mal einschalten

1. Drücken Sie **Menu/Set, 0, 1**.

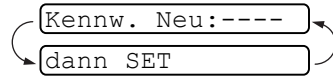

2. Geben Sie eine vierstellige Zahl als Kennwort ein.

3. Drücken Sie **Menu/Set**.

Sie werden nun aufgefordert, das Kennwort zur Bestätigung noch einmal einzugeben.

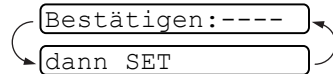

4. Geben Sie dasselbe Kennwort noch einmal ein und drücken Sie **Menu/Set**.

Im Display erscheint:

Sperre einstell.

5. Wählen Sie mit  oder  die Einstellung *Sperre einstell.*

Kennwort

Drücken Sie **Menu/Set**.

Sie werden aufgefordert, das aktuell gültige Kennwort einzugeben.

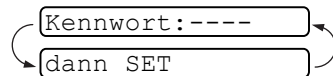

6. Geben Sie das vierstellige Kennwort noch einmal über die Zifferntasten ein.

Drücken Sie **Menu/Set**.

Im Display erscheint für 2 Sekunden *Ausgeführt!*, dann *Tasten gesperrt*. Die Tastensperre ist nun eingeschaltet.



■ Wenn Sie in Schritt 6 ein falsches Kennwort eingeben, erscheint *Kennwort falsch* im Display. Nach ca. 2 Sekunden wird diese Anzeige gelöscht. Versuchen Sie dann, die Tastensperre noch einmal mit dem richtigen Kennwort einzuschalten.

■ Falls Sie das Kennwort vergessen haben sollten, wenden Sie sich bitte an Ihren Brother-Vertriebspartner.

Tastensperre ausschalten

1. Wenn die Tastensperre eingeschaltet ist, drücken Sie **Menu/Set**.



2. Geben Sie das 4-stellige Kennwort

über die Zifferntasten ein und drücken Sie **Menu/Set**.

Im Display erscheint *Ausgeführt!* und nach ca. 2 Sekunden wieder die normale Anzeige. Die Tastensperre ist dann ausgeschaltet.



■ Wenn Sie in Schritt 2 ein falsches Kennwort eingeben, erscheint *Kennwort falsch* im Display. Nach ca. 2 Sekunden erscheint wieder *Tasten gesperrt*. Sie müssen dann wieder mit Schritt 1 beginnen, um das richtige Kennwort zum Ausschalten der Tastensperre einzugeben.

■ Falls Sie das Kennwort vergessen haben sollten, wenden Sie sich bitte an Ihren Brother-Vertriebspartner.

Kennwort ändern

1. Drücken Sie **Menu/Set, 0, 1**.

Sperre einstell.

2. Wählen Sie mit  oder  die Einstellung *Kennwort*.

Kennwort

Drücken Sie **Menu/Set**.

Sie werden aufgefordert, das alte Kennwort einzugeben.

Kennw. Alt:----

dann SET

3. Geben Sie das vierstellige, aktuell gültige Kennwort über die Zifferntasten ein.

Drücken Sie **Menu/Set**.

4. Geben Sie eine vierstellige Zahl als neues Kennwort ein.

Kennw. Neu:----

dann SET

Drücken Sie **Menu/Set**.

Im Display erscheint *Bestätigen*.



Bestätigen:----

dann SET

5. Geben Sie nun dasselbe Kennwort noch einmal ein und drücken Sie **Menu/Set**.

6. Drücken Sie **Stop/Exit**.

Tastensperre wieder einschalten

1. Drücken Sie **Menu/Set**, **0**, **1**.
2. Wählen Sie mit  oder  die Einstellung `Sperre einstell.`

`Sperre einstell.`

`Kennwort`

Drücken Sie **Menu/Set**. Sie werden aufgefordert, das aktuell gültige Kennwort einzugeben.

`Kennwort:----`

`dann SET`

3. Geben Sie das 4-stellige Kennwort über die Zifferntasten ein und drücken Sie **Menu/Set**.

Im Display erscheint ca. 2 Sekunden lang `Ausgeführt!` und dann `Tasten gesperrt`. Die Tastensperre ist nun eingeschaltet.



- Wenn Sie in Schritt 3 ein falsches Kennwort eingeben, erscheint `Kennwort falsch` im Display. Nach ca. 2 Sekunden wird diese Anzeige gelöscht. Sie müssen dann wieder mit Schritt 1 beginnen, um das richtige Kennwort einzugeben.
- Falls Sie das Kennwort vergessen haben sollten, wenden Sie sich bitte an Ihren Brother-Vertriebspartner.

5 Senden

Dokument senden

Dokument einlegen

1. Legen Sie das Dokument mit der zu sendenden Seite nach unten und mit der Oberkante zuerst in den Dokumenteneinzug.
2. Verschieben Sie die Dokumentenführungen so, dass Sie die Papierkanten leicht berühren.

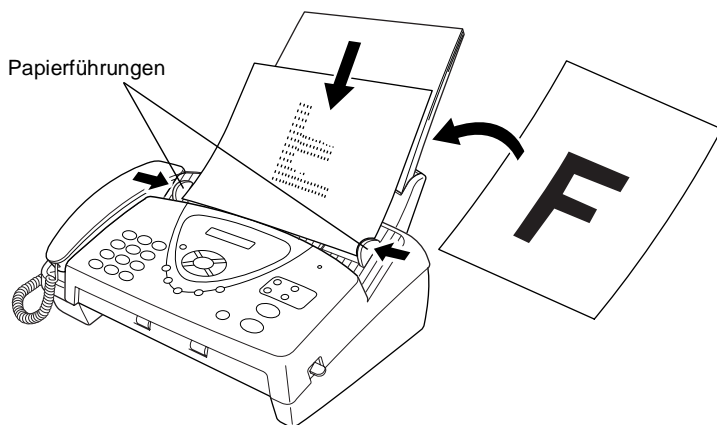

- In den Dokumenteneinzug können Sie bis zu zehn Seiten einlegen, die nacheinander automatisch vom Faxgerät eingezogen werden.
- Die eingelegten Dokumente sollten auf Normalpapier (64 g/m^2 - 90 g/m^2) gedruckt sein. Wenn Sie dickeres Papier verwenden, müssen Sie jede Seite einzeln einlegen, um einen Papierstau zu vermeiden.
- Beachten Sie, dass Zeichen, die weniger als 4 mm von den Papierkanten entfernt sind, nicht eingelesen werden können.
- Zum Faxen eingelegte Dokumente müssen zwischen 14,8 und 21,6 cm breit und zwischen 15 und 60 cm lang sein. (Wenn nur eine Seite gesendet wird, kann diese bis zu 95 cm lang sein.)

-  Folgende Dokumente sollten NICHT in den Dokumenteneinzug eingelegt werden:
- Beschädigte, gerollte, gebogene, zerknitterte, gefaltete, eingerissene, geklebte, geklammerte, ungleichmässig geformte oder mit Klebeband versehene Blätter
 - Karten, Zeitungsausschnitte oder Stoffe

Fax automatisch senden

Dies ist die einfachste Weise, ein Fax zu senden.

1. Legen Sie das Dokument mit der zu sendenden Seite nach unten in den Dokumenteneinzug.
2. Geben Sie die Faxnummer des Empfängers mit den Zifferntasten, über die Zielwahl, den Telefon-Index oder die Kurzwahl ein (siehe *Faxnummer wählen* auf Seite 34).
3. Drücken Sie **Fax Start**.



- Während das Faxgerät ein Dokument einliest, die Faxnummer wählt oder das Dokument sendet, können Sie den Auftrag einfach mit **Stop/Exit** abbrechen.
- Wenn Sie zum Beispiel ein Dokument in besonders kleiner Schrift senden möchten, drücken Sie vor dem Senden die Taste **Resolution** (siehe *Faxauflösung* auf Seite 38), um eine feinere Auflösung zu wählen. Für normale Texte ohne Grafiken muss die Auflösung nicht verändert werden.

Manuell senden (am FAX-T92 nur mit externem Telefon möglich)

Beim manuellen Senden wird die Übertragung manuell gestartet, sobald die Verbindung hergestellt ist.

1. Legen Sie das Dokument mit der zu sendenden Seite nach unten in den Dokumenteneinzug.
2. Nehmen Sie den Hörer des Faxgerätes (nur FAX-T94) bzw. den Hörer des externen Telefons ab und warten Sie auf den Wählton.
3. Geben Sie am Faxgerät die Faxnummer ein (siehe *Faxnummer wählen* auf Seite 34).
4. Warten Sie, bis Sie den Faxton hören, und drücken Sie dann **Fax Start**.

Im Display erscheint:

Senden

5. Legen Sie den Hörer auf.

Faxnummer wählen

Manuell wählen

Geben Sie über die Zifferntasten die Faxnummer des Empfängers ein.



Rufnummernspeicher verwenden

Wenn die Rufnummern zuvor als Ziel- oder Kurzwahl gespeichert wurden (siehe *Rufnummern speichern* auf Seite 71), können diese wie folgt angewählt werden. Sie können eine Liste aller gespeicherten Rufnummern ausdrucken (siehe *Berichte und Listen ausdrucken* auf Seite 95).

Zielwahl

Drücken Sie die Zielwahltaste, unter der die Faxnummer gespeichert ist. Die vier Zielwahltasten befinden sich rechts im Funktionstastensfeld.



Wenn Sie eine Zielwahltaste drücken, unter der keine Nummer gespeichert ist, ertönt das akustische Signal und im Display erscheint: *Nicht belegt!* Diese Anzeige wird nach 2 Sekunden automatisch ausgeblendet.

Telefon-Index

Sie können nach Nummern suchen, die Sie als Ziel- oder Kurzwahl gespeichert haben.

Drücken Sie **Search/Mute** und wählen Sie dann mit den Navigationsstasten die Nummer im Telefon-Index aus. Zur alphabetischen Suche können Sie auch zuerst mit den Zifferntasten den Anfangsbuchstaben des Namens eingeben und dann mit den Navigationstasten (←) oder (→) den Namen auswählen.

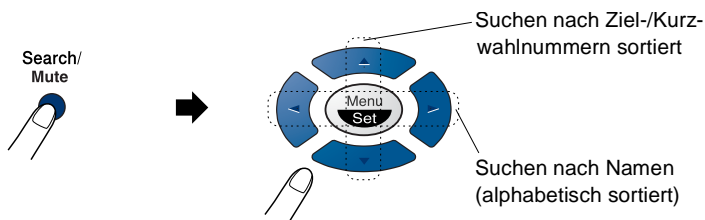

Kurzwahl

Drücken Sie **Search/Mute**, dann **#** und geben Sie anschließend die zweistellige Kurzwahlnummer ein, unter der die Faxnummer gespeichert ist.

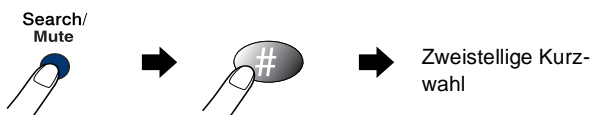

Wenn Sie eine Kurzwahl eingeben, unter der keine Nummer gespeichert ist, ertönt das akustische Signal und im Display erscheint: *Nicht belegt!* Diese Anzeige wird nach 2 Sekunden automatisch ausgeblendet.

Automatische und manuelle Wahlwiederholung

Automatische Wahlwiederholung: Beim automatischen Senden wählt das Faxgerät einen besetzten Anschluss selbstständig bis zu 3-mal im Abstand von 5 Minuten an.

Manuelle Wahlwiederholung: Um die zuletzt gewählte Nummer noch einmal anzuwählen, drücken Sie **Redial/Pause**, dann **Fax Start**. Legen Sie zuvor das Dokument ein, falls es sich nicht schon im Dokumenteneinzug befindet.

Die Wahlwiederholung kann nur verwendet werden, wenn die zu wiederholende Nummer mit den Tasten des Faxgerätes gewählt wurde.

Mit **Stop/Exit** können Sie die Wahlwiederholung abbrechen.

Sendeeinstellungen

Verschiedene Einstellungen zum Senden wählen

Zum Senden eines Dokumentes können Sie nacheinander verschiedene Funktionen einstellen, z.B. den passenden Kontrast, eine andere Auflösung, den Übersee-Modus, die zeitversetzte Übertragung, einen Faxabruf oder die Übertragung aus dem Sendespeicher.

Nachdem Sie wie in den folgenden Abschnitten beschrieben eine dieser Sendeeinstellungen geändert haben, erscheint im Display die Frage, ob Sie weitere Einstellungen vornehmen oder das Dokument nun senden möchten:

Drücken Sie **1**, um weitere Sendeeinstellungen vorzunehmen. Im Display wird wieder das Menü `Sendeeinstell.` angezeigt

— **oder** —

drücken Sie **2**, wenn keine weiteren Einstellungen mehr notwendig sind und Sie den Sendevorgang starten möchten.

Kontrast

Wenn die Einstellung `Auto` gewählt ist, verwendet das Faxgerät für normal gedruckte Dokumente automatisch die passende Kontrasteinstellung.



Falls Sie jedoch ein extrem helles oder dunkles Dokument senden wollen, können Sie den entsprechenden Kontrast (`Hell` für sehr helle, `Dunkel` für sehr dunkle Dokumente) für dieses Dokument wie folgt wählen.

Nach dem Senden des Dokumentes wird der Kontrast automatisch wieder auf die Einstellung `Auto` zurückgesetzt, die für die meisten Dokumente verwendet werden kann.

1. Legen Sie das Dokument mit der zu sendenden Seite nach unten in den Dokumenteneinzug.

3.Kontrast

Drücken Sie **Menu/Set, 3, 3**.

2. Wählen Sie mit  oder  die Einstellung `Auto`, `Hell` oder `Dunkel`.

Drücken Sie **Menu/Set**.

3. Drücken Sie **1**, wenn Sie weitere Sendeeinstellungen vornehmen möchten

Ausgeführt!

Fortfahren?

1.Ja 2.Nein

— **oder** —

drücken Sie **2**, wenn Sie wie folgt den Sendevorgang starten möchten.

4. Geben Sie die Faxnummer des Empfängers ein.

Drücken Sie **Fax Start**.

Faxauflösung

Auflösung für das gesamte Dokument ändern



Legen Sie das Dokument mit der zu sendenden Seite nach unten in den Dokumenteneinzug und drücken Sie dann die Taste **Resolution** so oft, bis die gewünschte Einstellung im Display angezeigt wird. Senden Sie das Dokument.

Nach dem Senden des Dokumentes wird die Auflösung automatisch wieder auf die Einstellung `Standard` zurückgesetzt, die für die meisten Dokumente verwendet werden kann.

Standard	Geeignet für die meisten gedruckten Schwarzweiss-Dokumente
Fein	Für kleine Schrift. Die Übertragung dauert etwas länger als mit der Standard-Auflösung.
S.Fein	Für sehr kleine Schriften und feine Zeichnungen. Die Übertragung dauert länger als mit der Fein-Auflösung.
Foto	Für Fotos und Dokumente mit verschiedenen Graustufen. Überträgt mit der geringsten Geschwindigkeit.

Auflösung für jede Seite getrennt wählen

Mit dieser Funktion können für die einzelnen Seiten des Dokumentes unterschiedliche Auflösungen eingestellt werden. Dies ist z. B. sinnvoll, wenn sich nur auf einer Seite ein Foto befindet. Es müssen dann nicht alle Seiten mit der langsameren Foto-Auflösung gesendet werden.

1. Legen Sie das Dokument mit der zu sendenden Seite nach unten in den Dokumenteneinzug.
2. Drücken Sie **Menu/Set**, **3**, **4**. 4.Auflösung
3. Wählen Sie mit  oder  die gewünschte Auflösung für die erste Seite.
Drücken Sie **Menu/Set**.

4. Wiederholen Sie Schritt 3 für jede Seite des Dokuments. Drücken Sie nach der letzten Seite **Stop/Exit**.

5. Drücken Sie **1**, wenn Sie weitere Sendeeinstellungen vornehmen möchten

Ausgeführt!

Fortfahren?

1.Ja 2.Nein

— **oder** —

drücken Sie **2**, wenn Sie wie folgt den Sendevorgang starten möchten.

6. Geben Sie die Faxnummer des Empfängers ein.





Drücken Sie **Fax Start**.

Sendespeicher

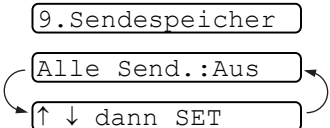

Wenn Sie ein vertrauliches Dokument senden möchten oder die zu sendenden Seiten schnell wieder benötigen, können Sie den Sendespeicher verwenden. Das Faxgerät liest dann alle Seiten in seinen Speicher ein, bevor es mit dem Anwählen der Nummer beginnt. Dadurch müssen Sie nicht warten, bis der Sendevorgang abgeschlossen ist, um das Dokument zu entnehmen.

Die Einstellung kann für alle Dokumente oder nur für das aktuell eingelegte Dokument geändert werden.

Sendespeicher für die aktuelle Sendung verwenden

1. Legen Sie das Dokument mit der zu sendenden Seite nach unten in den Dokumenteneinzug.
2. Drücken Sie **Menu/Set**, **3**, **9**.
3. Wählen Sie mit  oder  die Einstellung **Aktuelle Sendung**.
Drücken Sie **Menu/Set**.
4. Wählen Sie mit  oder  die Einstellung **Ein** (oder **Aus**).
Drücken Sie **Menu/Set**.
5. Drücken Sie **1**, wenn Sie weitere Sendeeinstellungen vornehmen möchten,
— **oder** —
drücken Sie **2**, wenn Sie wie folgt den Sendevorgang starten möchten.
6. Geben Sie die Faxnummer des Empfängers ein.
Drücken Sie **Fax Start**. Das Faxgerät liest alle Seiten ein und sendet anschliessend das Dokument.

Sendespeicher für alle Sendungen verwenden

1. Drücken Sie **Menu/Set**, **3**, **9**.
2. Wählen Sie mit  oder  die Einstellung **Alle Send. :Ein** (oder **Aus**).

9.Sendespeicher

Alle Send. :Ein

↑ ↓ dann SET

Drücken Sie **Menu/Set**.

3. Drücken Sie **1**, wenn Sie weitere Sendeeinstellungen vornehmen möchten,
— **oder** —
drücken Sie **2**, um das Menü zu verlassen.

„Speicher voll“-Meldung

Wenn beim Einlesen der ersten Seite eines Dokumentes die Meldung **Speicher voll** im Display erscheint, brechen Sie die Funktion mit **Stop/Exit** ab und senden Sie die Seiten ohne sie zuvor zu speichern.

Wenn die Meldung beim Einlesen der 2. oder folgender Seiten erscheint, können Sie statt **Stop/Exit** auch die Taste **Fax Start** drücken, um die bereits eingelesenen Seiten zu senden





Wenn die **Speicher-voll**-Meldung öfters erscheint, weil Sie zum Beispiel häufig umfangreiche Dokumente mit vielen Grafiken oder Fotos senden, sollten Sie den Sendespeicher ausschalten.

Rundsenden

Sie können ein Dokument automatisch an bis zu 104 verschiedene Empfänger senden.

Dazu müssen die Faxnummern der Empfänger zuvor als Zielwahl- oder Kurzwahlnummern gespeichert worden sein und der Sendespeicher muss wie oben beschrieben für die aktuelle oder für alle Sendungen eingeschaltet sein.

Nach dem Rundsendevorgang wird ein Bericht ausgedruckt, der Sie über das Ergebnis informiert.





1. Legen Sie das Dokument mit der zu sendenden Seite nach unten in den Dokumenteneinzug.
2. Drücken Sie **Menu/Set, 3, 9.**, um den Sendespeicher einzuschalten. Wählen Sie mit  oder  die Einstellung **Ein** (siehe *Sendespeicher* auf Seite 40).

Drücken Sie **Menu/Set**.

3. Drücken Sie **2**.
4. Geben Sie nacheinander die Rufnummern der Faxgeräte ein, an die das Dokument gesendet werden soll.

Dazu können Sie eine **Gruppentaste** verwenden (siehe *Rundsende-Gruppen speichern* auf Seite 76) oder nacheinander die **Zielwahltasten** drücken, den **Telefon-Index** sowie die **Kurzwahl** verwenden.



Zur Verwendung des Telefon-Index drücken Sie **Search/Mute** und wählen dann mit  bzw.  — **oder** — mit  bzw.  die gewünschte Nummer aus

Wenn sie angezeigt wird, bestätigen Sie die Auswahl durch Drücken von **Menu/Set**.

Wählen Sie dann die nächste Nummer aus und bestätigen Sie die Auswahl erneut mit **Menu/Set**.

5. Drücken Sie **Fax Start**. Das Faxgerät speichert nun das Dokument und versendet es an alle Nummern, die Sie eingegeben haben. Besetzte Anschlüsse werden automatisch erneut angewählt.



Mit **Stop/Exit** kann die aktuelle Sendung abgebrochen werden.

Um den gesamten Rundsendevorgang abzuberechnen, drücken Sie **Menu/Set, 4** (siehe *Anzeigen/Abbrechen anstehender Aufträge* auf Seite 51).

Zeitversetztes Senden

Sie können Dokumente automatisch zu einem späteren Zeitpunkt (innerhalb von 24 Stunden) senden lassen, um z. B. billigere Gebührentarife zu nutzen.

1. Legen Sie das Dokument mit der zu sendenden Seite nach unten in den Dokumenteneinzug.
2. Drücken Sie **Menu/Set, 3, 7.**
3. Geben Sie die Uhrzeit, zu der das Dokument gesendet werden soll, im 24-Stundenformat ein (z. B. 19:45).

Drücken Sie **Menu/Set.**

4. Drücken Sie **1** für *ADF*, wenn das Dokument nicht gespeichert, sondern direkt aus dem Dokumenteneinzug gesendet werden soll. Es bleibt dann im Einzug, bis die Übertragung beginnt.

— **Oder** —

Drücken Sie **2** für *Speicher*, wenn das Dokument gespeichert werden soll, damit der Dokumenteneinzug für das Senden oder Kopieren weiterer Dokumente frei bleibt.

5. Drücken Sie **1**, wenn Sie weitere Sendeeinstellungen vornehmen möchten,

— **oder** —

drücken Sie **2**, wenn Sie wie folgt den Sendevorgang starten möchten.

6. Geben Sie die Faxnummer des Empfängers ein.
7. Drücken Sie **Fax Start**. Das Faxgerät sendet das Dokument zur eingestellten Zeit.



- Wie viele Seiten gespeichert werden können, ist von der Menge und Art der Daten (Text oder Grafiken) abhängig.
- Wenn Sie das Dokument nicht gespeichert haben und vor der programmierten Sendezeit ein anderes Dokument dringender versenden oder kopieren möchten, verwenden Sie dazu die Funktion **Menu/Set, 5** (siehe *Auftrag unterbrechen* auf Seite 52).

Deckblatt

Sie können vor jedem Dokument ein vom Faxgerät erstelltes Deckblatt senden, auf das die programmierte Absenderkennung (Name und Rufnummer), der gespeicherte Empfängername und - falls gewünscht - auch die Seitenanzahl und ein vorprogrammierter Kommentar gedruckt werden.

Wenn Sie die Rufnummer manuell anwählen oder kein Empfängername gespeichert ist, bleibt das „An“-Feld leer.

Die Deckblatt-Funktion kann für alle Dokumente oder nur für das aktuelle Dokument eingeschaltet werden. Wenn Sie die Deckblatt-Funktion für alle Sendungen einschalten, wird keine Seitenanzahl ausgedruckt.

Diese Kommentare stehen zur Auswahl:

Wenn Sie keinen Kommentar auf das Deckblatt drucken wollen, wählen Sie

1.Kein Kommentar. Sie können zusätzlich zwei eigene, bis zu 27 Zeichen

lange Kommentare programmieren (siehe *Deckblatt-Kommentar speichern* auf Seite 48).

1.Kein Kommentar

2.BITTE ANRUFEN

3.EILIG

4.VERTRAULICH

Deckblatt für die aktuelle Sendung

Die Deckblattfunktion kann nur eingeschaltet werden, wenn die Absenderkennung programmiert wurde (siehe *Absenderkennung* auf Seite 23).



1. Legen Sie das Dokument mit der zu sendenden Seite nach unten in den Dokumenteneinzug.

2. Drücken Sie **Menu/Set, 3, 1.**

1.Deckblatt

3. Drücken Sie **Menu/Set**, wenn im Display *Aktuelle Sendung* angezeigt wird.

4. Wählen Sie mit  oder  die Einstellung *Ein* (oder *Aus*). Drücken Sie **Menu/Set**.

5. Wenn Sie *Ein* gewählt haben, wählen Sie mit  oder  den gewünschten Kommentar.

1.Kein Kommentar

2.BITTE ANRUFEN

3.EILIG

4.VERTRAULICH

5.selbst programmiert

6.selbst programmiert

6. Drücken Sie **Menu/Set**, wenn der gewünschte Kommentar angezeigt wird.

7. Geben Sie die Anzahl der Seiten zweistellig ein, die gesendet werden, z.B. **05**. Wenn Sie **00** eingeben, wird keine Seitenanzahl auf das Deckblatt gedruckt.

Falls Sie eine falsche Zahl eingegeben haben, drücken Sie  und geben dann die richtige Zahl ein.

8. Drücken Sie **Menu/Set**. Das Display zeigt:

Ausgeführt!

9. Drücken Sie **1**, um weitere Sendeeinstellungen vorzunehmen. Im Display wird wieder das Menü *Sendeeinstell.* angezeigt.

Fortfahren?

1.Ja 2.Nein

— **Oder** —

Drücken Sie **2**, wenn Sie wie folgt den Sendevorgang starten möchten.

10. Geben Sie die Faxnummer des Empfängers ein und drücken Sie **Fax Start**.

Deckblatt für alle Sendeaufträge



Wenn Sie diese Funktion einschalten, wird vor jedem Dokument automatisch ein Deckblatt gesendet. Die Seitenanzahl kann nicht angegeben werden.

Die Deckblattfunktion kann nur eingeschaltet werden, wenn die Absenderkennung programmiert wurde (siehe *Absenderkennung* auf Seite 23).

1. Drücken Sie **Menu/Set, 3, 1.**

1.Deckblatt

2. Wählen Sie mit  oder  die Einstellung **Alle Send. :Ein** (oder **Aus**).
Drücken Sie **Menu/Set**.

3. Wenn Sie **Ein** gewählt haben, wählen Sie nun mit  oder  den gewünschten Kommentar.

1.Kein Kommentar

2.BITTE ANRUFEN

3.EILIG

4.VERTRAULICH

5.selbst programmiert

6.selbst programmiert

4. Drücken Sie **Menu/Set**, wenn der gewünschte Kommentar angezeigt wird. Im Display erscheint:

Ausgeführt!

Fortfahren?

5. Drücken Sie **1**, um weitere Sendeeinstellungen vorzunehmen. Im Display wird wieder das Menü **Sendeeinstell.** angezeigt.



1.Ja 2.Nein

— **Oder** —

Drücken Sie **2** zum Verlassen des Menüs.



Deckblatt drucken

Sie können wie folgt ein Deckblatt ausdrucken lassen. Auf diesem können Sie z. B. handschriftlich einen Kommentar und die Seitenanzahl notieren und es dann vor der ersten Seite eines Dokumentes einlegen.

1. Drücken Sie **Menu/Set, 3, 1**.
2. Wählen Sie mit  oder  die Einstellung **Drucken**.
Drücken Sie **Menu/Set**.

1.Deckblatt

Deckblatt-Kommentar speichern

1. Drücken Sie **Menu/Set, 3, 2**. Im Display wird angezeigt:
2. Wählen Sie mit  oder  die Funktionsnummer 5 oder 6, unter der Ihr Kommentar gespeichert werden soll.
Drücken Sie **Menu/Set**.
3. Geben Sie den Kommentar (bis zu 27 Zeichen) mit den Zifferntasten ein (siehe *Texteingabe* auf Seite 118).

2.Deckbl.-Komm.

Drücken Sie **Menu/Set**. Im Display erscheint:

Ausgeführt!

4. Drücken Sie **1**, um weitere Sendeeinstellungen vorzunehmen. Im Display wird wieder das Menü **Sendeeinstell.** angezeigt.

Fortfahren?

1.Ja 2.Nein

— **Oder** —

Drücken Sie **2** zum Verlassen des Menüs.

Bedienerruf und Rückrufnachricht (am FAX-T92 nur mit externem Telefon möglich)

Sie können unmittelbar nach dem Senden eines Faxes den Empfänger ans Telefon rufen, ohne dass die Verbindung neu aufgebaut werden muss. Dazu muss das Empfängergerät ebenfalls mit einem Telefon ausgestattet sein. Dieses klingelt bei einem Bedienerruf wie bei einem normalen Anruf. Wenn der Anruf angenommen wird, klingelt Ihr Faxgerät. Sie können dann den Hörer des Faxgerätes (nur FAX-T94) oder des externen Telefons abnehmen, um das Gespräch zu führen.



Wenn auch die Rückrufnachricht eingeschaltet wird, sendet Ihr Faxgerät eine Rückrufnachricht, falls der Empfänger nicht auf den Bedienerruf reagiert. Die Rückrufnachricht kann nur eingeschaltet werden, wenn die Absenderkennung gespeichert wurde.

1. Legen Sie das Dokument mit der zu sendenden Seite nach unten in den Dokumenteneinzug.



2. Drücken Sie **Menu/Set**, **3**, **6**.

6. Bedienerruf

Im Display wird die aktuelle Einstellung für den Bedienerruf angezeigt.

3. Wählen Sie mit  oder  die Einstellung **Ein** (oder **Aus**). Drücken Sie **Menu/Set**.

4. Wenn Sie **Ein** gewählt haben, erscheint im Display die aktuelle Einstellung für die Rückrufnachricht.

Wählen Sie mit  oder  die Einstellung **Ein** (oder **Aus**).

Drücken Sie **Menu/Set**. Im Display erscheint:

Ausgeführt!

5. Drücken Sie **1**, um weitere Sendeeinstellungen vorzunehmen. Im Display wird wieder das Menü **Sendeeinstell.** angezeigt.

Fortfahren?

1. Ja 2. Nein

— **Oder** —

Drücken Sie **2**, um den Sendevorgang wie folgt zu starten.

6. Geben Sie die Faxnummer des Empfängers ein und drücken Sie **Fax Start**.



7. Wenn Ihr Bedieneruf beantwortet wird, klingelt Ihr Faxgerät.
 FAX-T92: Nehmen Sie den Hörer des externen Telefons ab und drücken Sie **Tel**, um das Gespräch zu führen.
 FAX-T94: Nehmen Sie den Hörer des Faxgerätes ab, um das Gespräch zu führen.



Die automatische Wahlwiederholung, das zeitversetzte Senden und der Faxabruf können nicht zusammen mit der Bedieneruf-Funktion verwendet werden.

Rückrufnachricht drucken



Sie können auch manuell eine Rückrufnachricht ausdrucken lassen und diese zum Beispiel als Fax versenden.

1. Drücken Sie **Menu/Set, 3, 6.**
2. Wählen Sie mit  oder  die Einstellung **Drucken**.
 Drücken Sie **Menu/Set**.

6. Bedieneruf

Übersee-Modus

Wenn bei Übersee-Übertragungen Fehler auftreten, sollten Sie diese Funktion einschalten. Sie wird nach der Übertragung automatisch wieder ausgeschaltet.

1. Legen Sie das Dokument mit der zu sendenden Seite nach unten in den Dokumenteneinzug.
2. Drücken Sie **Menu/Set, 3, 5.**
3. Wählen Sie mit  oder  die Einstellung **Ein (oder Aus)**.
 Drücken Sie **Menu/Set**.
4. Drücken Sie **1**, wenn Sie weitere Sendeeinstellungen vornehmen möchten
 — **oder** —
 drücken Sie **2**, wenn Sie wie folgt den Sendevorgang starten möchten.
5. Geben Sie die Faxnummer des Empfängers ein.
6. Drücken Sie **Fax Start**.

5. Übersee-Modus

Ausgeführt!

Fortfahren?

1. Ja 2. Nein

Aufträge abbrechen/unterbrechen

Abbrechen einer Sendung mit der Stop/Exit-Taste

Während das Faxgerät ein Dokument einliest, die Faxnummer wählt oder das Dokument sendet, können Sie den Auftrag einfach mit **Stop/Exit** abbrechen.

Anzeigen/Abbrechen anstehender Aufträge



Anstehende Aufträge, wie zeitversetzte Sendeaufträge, Rundsendeaufträge oder ein Faxabruf, können wie folgt angezeigt und abgebrochen werden.

1. Drücken Sie **Menu/Set**, 4.

4. Abbrechen?

Der erste Auftrag, auf den das Gerät wartet, wird im Display angezeigt.

2. Falls nur ein Auftrag programmiert ist, gehen Sie zu Schritt 3 — **oder** —

wenn mehr als ein Auftrag programmiert ist, können Sie den Auftrag, der abgebrochen werden soll, mit  oder  wählen und dann **Menu/Set** drücken.

3. Drücken Sie **1**, um den Auftrag abzubrechen (zum Löschen weiterer Aufträge gehen Sie wieder zu Schritt 2)

— **oder** —

drücken Sie **2**, wenn die Funktion nicht abgebrochen werden soll.

4. Drücken Sie **Stop/Exit**, um das Menü zu verlassen.

Auftrag unterbrechen

Wenn ein Dokument für das zeitversetzte Senden (oder einen Faxabruf) im Einzug liegt, kann mit dieser Funktion zwischenzeitlich ein anderes Dokument gesendet oder kopiert werden. Die Einstellungen im Menü können jedoch nicht verändert und die Wahlwiederholung nicht verwendet werden.

1. Drücken Sie **Menu/Set**, **5**. 5.Unterbrechen
2. Warten Sie 2 Sekunden, nehmen Sie dann das Dokument aus dem Einzug.
3. Legen Sie das Dokument ein, das gesendet oder kopiert werden soll.
4. Drücken Sie **Copy/Reports**, um das Dokument zu kopieren, — **oder** —
geben Sie die Faxnummer des Empfängers ein und drücken Sie **Fax Start**, um das Dokument zu versenden.
5. Nach der Übertragung bzw. dem Kopieren legen Sie das ursprüngliche Dokument wieder ein.
6. Drücken Sie **Menu/Set**, **5**, um die Unterbrechung zu beenden.



Wenn der Dokumenteneinzug frei ist, weil das für die Zeitwahl oder den Faxabruf vorbereitete Dokument gespeichert wurde, können Sie jederzeit ein anderes Dokument senden oder kopieren, ohne dass die Funktion `Unterbrechen` verwendet werden muss.

6 Empfangen

Empfangsmodus-Einstellungen

Welcher Empfangsmodus für welchen Zweck?

LCD-Anzeige	Funktionsweise	Verwendung
Nur Fax (Automatischer Faxempfang)	Das Gerät nimmt Anrufe nach der eingestellten Anzahl Klingelzeichen an und schaltet automatisch auf Faxempfang um.	Diese Einstellung sollten Sie wählen, wenn Sie viele Telefonanrufe empfangen und Faxe in Ihrer Abwesenheit automatisch empfangen werden sollen. Bevor das Faxgerät den Anruf angenommen hat, können Sie einen Anruf noch mit dem Faxtelefon (nur FAX-T94) oder mit einem externen Telefon annehmen.
Fax/Tel (Automatische Fax-/Telefonerschaltung, am FAX-T92 nur mit externem Telefon möglich)	Das Faxgerät nimmt alle Anrufe automatisch an. Faxe werden automatisch empfangen. Bei einem Telefonanruf ist ein Pseudoklingeln zu hören, währenddessen Sie den Anruf noch annehmen können. Dazu heben Sie am FAX-T92 den Hörer des externen Telefons ab und drücken die Taste Tel ; am FAX-T94 heben Sie den Hörer des Faxgerätes ab.	Diese Einstellung sollten Sie wählen, wenn Sie viele Faxe und nur selten Telefonanrufe empfangen oder wenn niemand Anrufe annehmen kann und ein Fax erwartet wird.
TAD:Anrufbeantw. (Anrufbeantwortermodus, nur mit externem Anrufbeantworter möglich)	Wenn ein externer Anrufbeantworter angeschlossen und entsprechend vorbereitet ist, nimmt dieser alle Anrufe an und zeichnet hinterlassene Nachrichten auf. Bei einem Faxanruf übernimmt das Faxgerät den Anruf und empfängt das Fax automatisch.	Verwenden Sie diese Einstellung, wenn der externe Anrufbeantworter von Anrufern hinterlassene Nachrichten aufnehmen und das Faxgerät Faxe automatisch empfangen soll (siehe <i>Externen Anrufbeantworter anschliessen und einstellen</i> auf Seite 15)
Manuell (Manueller Empfang, am FAX-T92 nur mit externem Telefon möglich)	Sie können alle Anrufe mit dem Faxtelefon (nur am FAX-T94) oder mit einem externen Telefon annehmen. Wenn ein Faxton zu hören ist oder sich niemand meldet, sendet Ihnen wahrscheinlich jemand ein Fax. Warten Sie kurz, bis das Faxgerät zum Faxempfang umschaltet und legen Sie dann den Hörer auf (siehe <i>Automatische Fax-Erkennung (am FAX-T92 nur mit externem Telefon)</i> auf Seite 56).	Diese Einstellung sollten Sie wählen, wenn Sie vorwiegend Telefonanrufe und nur selten Faxe empfangen.

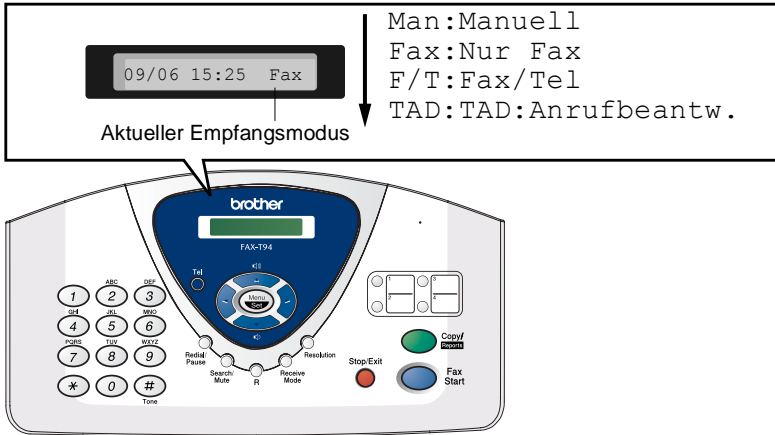

Empfangsmodus wählen

1. Drücken Sie **Receive Mode**.

Das Display zeigt die aktuelle Einstellung.

Die möglichen Einstellungen sind:

-
-
-
-

2. Drücken Sie **Receive Mode** so oft,

bis die gewünschte Einstellung erscheint. Nach zwei Sekunden zeigt das Display wieder Datum, Uhrzeit und den neu eingestellten Empfangsmodus.

Klingelanzahl

Mit dieser Funktion wird festgelegt, nach wie vielen Klingelzeichen das Faxgerät einen Anruf im Nur Fax- oder Fax/Tel- Modus automatisch annimmt.

1. Drücken Sie **Menu/Set**, **2**, **1**.

2. Wählen Sie mit oder die gewünschte Klingelanzahl.

Drücken Sie **Menu/Set**.

3. Drücken Sie **Stop/Exit**.

Manueller Empfang (am FAX-T92 nur mit externem Telefon)

Wenn der manuelle Empfang (Man) mit der Taste **Receive Mode** eingestellt wurde, müssen alle Anrufe manuell mit dem Telefon angenommen werden. Gehen Sie dann wie folgt vor:

Es ist ein ...	Sie können nun ...
1. normaler Telefonanruf	den Hörer des Telefons abheben und das Gespräch führen.
2. Faxanruf (Faxton)	einen Moment warten und dann den Hörer auflegen. Das Dokument wird automatisch empfangen. (Dazu muss die automatische Fax-Erkennung eingeschaltet sein (werkseitige Einstellung, siehe <i>Automatische Fax-Erkennung (am FAX-T92 nur mit externem Telefon)</i> auf Seite 56.) Falls die Fax-Erkennung ausgeschaltet ist, drücken Sie am Faxgerät Fax Start und legen den Hörer auf — oder — geben Sie über die Tasten des externen oder parallelen Telefons den Fernaktivierungs-Code ein (siehe <i>Fernaktivierung einschalten und Codes ändern (am FAX-T92 nur mit externem Telefon)</i> auf Seite 69).



Wenn Sie aus dem Haus gehen oder aus anderen Gründen nicht erreichbar sind und ein Fax erwarten, sollten Sie den Empfangsmodus **Nur Fax** oder **F/T** bzw. **TAD** (nur mit externem Anrufbeantworter) einschalten, damit das Fax auch in Ihrer Abwesenheit automatisch empfangen werden kann.



Automatische Fax-Erkennung (am FAX-T92 nur mit externem Telefon)

Wenn hier die Einstellung **Ein** gewählt ist, werden Faxe auch automatisch empfangen, wenn der Faxanruf mit dem Telefon des Faxgerätes (nur FAX-T94) oder einem externen bzw. parallelen Telefon angenommen wurde. Sie müssen nur einige Sekunden warten, bis zum Empfang umgeschaltet wird und im Display **Empfang** erscheint.

Ist die Einstellung **Auto** gewählt (nur am FAX-T94 möglich), wird das Fax nur automatisch empfangen, wenn der Anruf über das Telefon des Faxgerätes angenommen wurde.

Wenn die Einstellung **Aus** gewählt ist, müssen Sie den Faxempfang manuell mit der Taste **Fax Start** aktivieren — **oder** — am externen oder parallelen Telefon den Fernaktivierungs-Code (werkseitig *** 5 1**) eingeben (siehe *Fernaktivierung einschalten und Codes ändern (am FAX-T92 nur mit externem Telefon)* auf Seite 69).

Faxerkennung ein-/ausschalten

1. Drücken Sie **Menu/Set**, **2**, **3**. 3. Fax-Erkennung
2. Wählen Sie mit  oder  die Einstellung **Ein**, **Auto** (nur am FAX-T94 möglich) oder **Aus**.
Drücken Sie **Menu/Set**.
3. Drücken Sie **Stop/Exit**.

Automatische Fax/Telefon-Schaltung (F/T-Modus) (am FAX-T92 nur mit externem Telefon)



Wenn Sie aus dem Haus gehen oder aus anderen Gründen nicht erreichbar sind und ein Fax erwarten, sollten Sie den Empfangsmodus **Nur Fax** oder **Fax/Tel** bzw. **TAD** (nur mit externem Anrufbeantworter) einschalten, damit das Fax auch in Ihrer Abwesenheit automatisch empfangen werden kann.

Wenn der F/T-Modus eingestellt ist, klingeln bei einem Anruf alle an der Leitung angeschlossenen Telefone. Das Faxgerät nimmt den Anruf nach der mit der Funktion **Klingelanzahl** eingestellten Anzahl von Rufzeichen an (siehe *Klingelanzahl* auf Seite 54) und prüft, ob es sich um ein Fax oder einen Telefonanruf handelt. Handelt es sich um einen Faxanruf, wird das Dokument empfangen. Bei einem Telefonanruf gibt das Gerät so lange, wie mit der F/T Rufzeit eingestellt, zwei kurze Klingelzeichen aus (Pseudoklingeln), um Sie ans Telefon zu rufen.

Sie können während dieser Zeit den Faxhörer abheben (nur FAX-T94) - **oder** - den Hörer eines *externen* Telefons abnehmen und **Tel/R** am Faxgerät drücken, um das Gespräch zu führen.

An einem *parallel* geschalteten Telefon müssen Sie den Hörer innerhalb der Zeit des Pseudoklingelns abnehmen und zwischen den Pseudoklingel-Zeichen den Deaktivierungs-Code **# 5 1** eingeben. Wenn sich niemand meldet oder falls Ihnen jemand ein Fax senden möchte, können Sie den Anruf wieder zum Faxgerät zurückleiten, indem Sie *** 5 1** eingeben. Der Deaktivierungs-Code wird nur im F/T-Modus verwendet.





- Nachdem das Faxgerät den Anruf angenommen hat, ist nur noch das Pseudoklingeln des Gerätes zu hören. Extern angeschlossene Telefone klingeln nach Annahme des Anrufes durch das Faxgerät nicht weiter.
- Auch wenn der Anrufer während des Pseudoklingelns den Hörer auflegt, klingelt es weiter.
- Zur Verwendung des Fernaktivierungs-Codes muss die Fernaktivierung eingeschaltet sein.



- Bitte beachten Sie, dass manuell gesendete Faxe (ohne CNG-Ton) nicht automatisch empfangen werden können.
- Sobald das Gerät den Anruf angenommen hat, ist der Anruf gebührenpflichtig für den Anrufer.

F/T-Rufzeit einstellen (am FAX-T92 nur mit externem Telefon)



Sie können wählen, wie lange das Faxgerät im F/T-Modus klingeln soll (Pseudoklingeln), um Sie ans Telefon zu rufen.

1. Drücken Sie **Menu/Set**, **2**, **2**. 2.F/T Rufzeit
2. Wählen Sie mit  oder , wie lange das Faxgerät nach Annehmen eines Telefonanrufes klingeln soll (20, 30, 40 oder 70 Sekunden).
3. Drücken Sie **Menu/Set**.
4. Drücken Sie **Stop/Exit**.

Zusätzliche Empfangsfunktionen

Automatische Verkleinerung beim Empfang

Mit dieser Funktion kann verhindert werden, dass empfangene Dokumente, die grösser als das A4-Empfangspapier sind, auf zwei Seiten ausgedruckt werden. Wenn Sie `Auto` wählen, wird das Fax automatisch so verkleinert, dass es auf das A4-Empfangspapier passt.

1. Drücken Sie **Menu/Set**, **2**, **5**. 5.Verkleinerung
2. Wählen Sie mit  oder  die gewünschte Verkleinerungsstufe: `Auto`, 100%, 93%, 87% oder 75%. Wählen Sie 100%, falls Sie keine Verkleinerung möchten. Drücken Sie **Menu/Set**.
3. Drücken Sie **Stop/Exit**.



- Falls ein einseitiges Dokument beim Empfang auf zwei Seiten ausgedruckt wird, sollten Sie die Einstellung `Auto` oder eine andere Einstellung als 100% wählen.
- Beachten Sie jedoch, dass Dokumente, die länger als 35 cm sind, nicht verkleinert werden können und deshalb auf zwei Seiten ausgedruckt werden müssen.
- Wenn die automatische Verkleinerung eingeschaltet ist, werden Dokumente, die kleiner als das Empfangspapier sind, nicht verkleinert.

Speicherempfang bei Papiermangel

Falls der Papierschacht während des Empfangs leer wird, erscheint im Display `Papier prüfen`. Legen Sie dann neues Papier ein (siehe Installationsanleitung). Falls kein Papier nachgelegt wird, geschieht Folgendes:



Wenn der Speicherempfang eingeschaltet ist (werkseitige Einstellung) ...

Der Empfang wird trotz Papiermangels fortgesetzt und die restlichen Seiten werden - soweit genügend Speicherkapazität zur Verfügung steht - gespeichert.

Es werden auch alle anschliessend empfangenen Faxe gespeichert, bis die Speicherkapazität erschöpft ist. Wenn der Speicher voll ist, werden keine Faxe mehr angenommen. Um die im Speicher empfangenen Faxe auszudrucken, legen Sie neues Papier in die Papierzufuhr ein.

Wenn der Speicherempfang ausgeschaltet ist ...

Die restlichen Seiten des Dokumentes, das gerade empfangen wird, werden gespeichert, sofern noch genügend Speicherkapazität zur Verfügung steht. Alle nachfolgenden Faxanrufe werden nicht mehr automatisch empfangen, bis neues Papier eingelegt wird. Um die restlichen Seiten des Dokumentes auszudrucken, legen Sie neues Papier in der Papierschacht ein.

1. Drücken Sie **Menu/Set**, **2**, **6**.
2. Wählen Sie mit  oder  die Einstellung `Ein` (oder `Aus`).
Drücken Sie **Menu/Set**.
3. Drücken Sie **Stop/Exit**.

`6.Speicherempf.`

Im Speicher empfangene Faxe drucken

Wenn die Funktion `Fax speichern` für die Fax-Weiterleitung oder Fax-Fernweitergabe eingeschaltet ist (siehe *Empfangene Faxe speichern* auf Seite 87), können die gespeicherten Faxe wie folgt ausgedruckt werden:

1. Drücken Sie **Menu/Set**, **8**, **4**.
2. Drücken Sie **Fax Start**.
3. Drücken Sie nach dem Ausdruck der Faxe **Stop/Exit**.

`4.Fax drucken`

7

Telefonfunktionen (am FAX-T92 nur mit externem Telefon)

Anrufen

Sie können wie gewohnt den Hörer abnehmen und eine Rufnummer manuell über die Zifferntasten anwählen.

Rufnummernspeicher verwenden

Wenn die Rufnummern zuvor als Ziel- oder Kurzwahl gespeichert wurden (siehe *Rufnummern speichern* auf Seite 71), können diese wie folgt angewählt werden. Sie können eine Liste aller gespeicherten Rufnummern ausdrucken (siehe *Berichte und Listen ausdrucken* auf Seite 95).

Zielwahl

1. Nehmen Sie den Hörer ab.
2. Drücken Sie die Zielwahltaste, unter der die gewünschte Telefonnummer gespeichert ist.



Wenn Sie eine Zielwahltaste drücken, unter der keine Nummer gespeichert ist, ertönt das akustische Signal und im Display erscheint: `Nicht belegt!` Diese Anzeige wird nach 2 Sekunden automatisch ausgeblendet.

3. Um das Gespräch zu beenden, legen Sie den Hörer auf.

Telefon-Index

Sie können nach Nummern suchen, die Sie als Ziel- oder Kurzwahl gespeichert haben (siehe *Zielwahl speichern* auf Seite 72 und *Kurzwahl speichern* auf Seite 74).

1. Nehmen Sie den Hörer ab.
2. Drücken Sie **Search/Mute**.
3. Wählen Sie nun den gewünschten Namen aus.
Zur alphabetischen Suche können Sie auch zuerst mit den Zifferntasten den Anfangsbuchstaben des Namens eingeben.

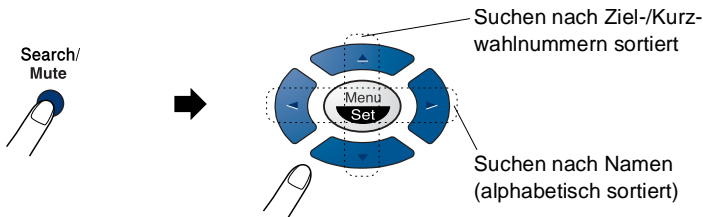

4. Drücken Sie **Fax Start**, wenn der gewünschte Name im Display erscheint. Das Faxgerät wählt die Nummer.
5. Um das Gespräch zu beenden, legen Sie den Hörer auf.

Kurzwahl

1. Nehmen Sie den Hörer ab.
2. Drücken Sie **Search/Mute**, dann **#** und geben Sie anschließend die zweistellige Kurzwahlnummer.

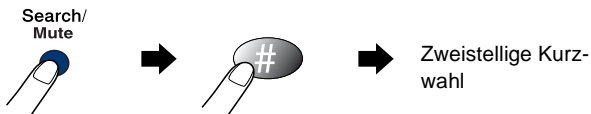

 Wenn Sie eine Kurzwahl eingeben, unter der keine Nummer gespeichert ist, ertönt das akustische Signal und im Display erscheint: *Nicht belegt!* Diese Anzeige wird nach 2 Sekunden automatisch ausgeblendet.

3. Um das Gespräch zu beenden, legen Sie den Hörer auf.

Wahlwiederholung

Um die zuletzt über die Tasten des Faxgerätes gewählte Nummer noch einmal anzuwählen, drücken Sie **Redial/Pause**.

1. Nehmen Sie den Hörer ab.
2. Drücken Sie **Redial/Pause**.
3. Um das Gespräch zu beenden, legen Sie den Hörer auf.

Wählen mit aufgelegtem Hörer

1. Wählen Sie die Telefonnummer mit den Zifferntasten, einer Zielwahltaste oder einer Kurzwahltaste.

Bei Verwendung einer gespeicherten Nummer wird der Name oder - wenn kein Name gespeichert wurde - die Rufnummer im Display angezeigt.

2. Drücken Sie **Fax Start**.

3. Wenn Sie über den Lautsprecher hören, dass das Gespräch angenommen wird, nehmen Sie den Hörer des Faxtelefons ab (nur am FAX-T94)

— oder —

nehmen Sie den Hörer eines externen Telefons ab und drücken Sie am Faxgerät die Taste **Tel**.

4. Legen Sie den Hörer auf, um das Gespräch zu beenden.



Wenn Sie **Tel** drücken, bevor Sie den Hörer abnehmen, wird die Verbindung beendet.

Wählpause

Drücken Sie **Redial/Pause**, um eine Wählpause zwischen den einzelnen Ziffern einzufügen.

Wenn Ihr Faxgerät innerhalb einer Nebenstellenanlage angeschlossen ist, müssen Sie zur Amtsholung vor der Rufnummer eventuell eine Kennziffer eingeben und **Redial/Pause** drücken. Es erscheint dann ein Bindestrich (-) im Display.

Telefonanrufe empfangen

Anruf annehmen, wenn die Fax/Telefon-Schaltung eingestellt ist

Wenn der Empfangsmodus Fax/Tel eingestellt ist, nimmt das Faxgerät automatisch alle Telefonanrufe an. Das Faxgerät prüft nun, ob es sich um ein Fax oder einen Telefonanruf handelt. Wird ein Fax gesendet, schaltet es automatisch zum Empfang um. Bei einem Telefonanruf gibt es wiederholt zwei kurze Klingelzeichen aus (Pseudoklingeln). Sie können währenddessen noch das Gespräch durch Abheben des Hörers übernehmen. Sobald das Gerät den Anruf angenommen hat, ist der Anruf gebührenpflichtig für den Anrufer (siehe Hinweise zum Fax/Tel-Modus (siehe *Automatische Fax/Telefon-Schaltung (F/T-Modus) (am FAX-T92 nur mit externem Telefon)* auf Seite 57).

Tel-Taste

Wenn Sie während eines Gesprächs Tel drücken, hören Sie den Gesprächspartner zwar über den Lautsprecher des Faxgerätes, er kann Sie jedoch nicht hören.

FAX-T92: Wenn Sie während des Pseudoklingelns im F/T-Modus den Hörer eines externen Telefons abgenommen haben, können Sie nach Drücken der Taste **Tel** das Gespräch führen.

Wenn die Verbindung hergestellt ist ...

Stummschaltung (nur am FAX-T94)

1. Drücken Sie während eines Gespräches **Search/Mute** zur Stummschaltung des Telefons.
2. Sie können sich dann im Raum unterhalten, ohne dass der Gesprächspartner mithören kann. Sie können auch den Hörer auflegen, die Verbindung wird nicht unterbrochen.
3. Nehmen Sie den Hörer wieder ab oder drücken Sie noch einmal **Search/Mute**, um die Stummschaltung aufzuheben.



Wenn Sie **Search/Mute** drücken ohne den Hörer abzuheben, wird der Telefon-Index aufgerufen.

Tonwahl temporär einschalten

Zur Abfrage von Anrufbeantwortern und zur Verwendung eines Telefon-Service müssen Ziffern zur Auswahl von Funktionen eingegeben werden. Dazu muss das Telefon mit der Tonwahl arbeiten.

Falls an Ihrem Faxgerät die Pulswahl eingestellt ist, muss vor Eingabe der Funktionsnummern mit **#** vorübergehend zur Tonwahl umgeschaltet werden. Dies ist nicht notwendig, wenn bereits das Tonwahlverfahren eingestellt ist (siehe *Wahlverfahren (Ton/Puls)* auf Seite 21).

1. Heben Sie den Hörer ab und wählen Sie die gewünschte Nummer.
2. Bevor Sie eine Ziffer zur Auswahl einer Funktion eingeben, drücken Sie **#**, um zur Tonwahl umzuschalten. Geben Sie dann die Ziffern zur Funktionsauswahl nacheinander ein. Die Ziffern werden als Töne gesendet.
3. Nach Auflegen des Hörers, wird automatisch wieder zur Pulswahl umgeschaltet.

Fax am Ende eines Telefonats senden

Sie können am Ende eines Telefongesprächs, bevor aufgelegt wird, ein Fax senden. Dazu muss auch die Gegenstelle von einem Telefonanschluss mit Faxgerät aus telefonieren.

1. Bitten Sie den Gesprächspartner zu warten, bis er den Faxton hört, und dann die Start-Taste seines Gerätes zu drücken.
2. Legen Sie das Dokument mit der zu sendenden Seite nach unten in den Dokumenteneinzug. Drücken Sie **Fax Start**.

Im Display erscheint:

Senden

3. Legen Sie den Hörer auf.

Faxempfang am Ende eines Gespräches

Am Ende eines Gespräches kann Ihr Gesprächspartner Ihnen ein Fax senden.

1. Der Gesprächspartner muss das Dokument in das Faxgerät einlegen und die Taste zum Versenden drücken. Wenn er den Faxton des Faxgerätes hört, kann er den Hörer auflegen.
2. Warten Sie, bis Sie den Faxton hören, und drücken Sie dann **Fax Start**.

Im Display erscheint:

Empfang

3. Sie können nun den Hörer auflegen.

Verwendung eines externen Telefons

Mit den im Folgenden beschriebenen Funktionen können Sie einen Telefon- oder Faxanruf, den Sie mit einem externen Telefon angenommen haben, zum Faxgerät weiterleiten.



Zur Verwendung dieser Funktionen muss die Fernaktivierung eingeschaltet sein (siehe *Fernaktivierung einschalten und Codes ändern (am FAX-T92 nur mit externem Telefon)* auf Seite 69).

Gesprächsweitergabe von einem externem Schnurlos-Telefon zum Faxtelefon (nur am FAX-T94)

Sie können einen Telefonanruf, den Sie mit dem schnurlosen, extern angeschlossenen Telefon (DECT) angenommen haben, zum Faxtelefon weiterleiten. (Es können jedoch keine Anrufe vom Faxgerät zum schnurlosen Telefon geleitet werden.)

Die Basiseinheit des schnurlosen Telefons (DECT) muss dazu an die selbe Telefonsteckdose wie das Faxgerät angeschlossen sein.

Gespräch zum Faxtelefon weiterleiten

1. Geben Sie über die Tasten des schnurlosen Telefons den Aktivierungscode (werkseitig * 8 1) ein.
2. Das Faxgerät klingelt wie bei einem Telefonanruf im F/T-Modus (Pseudoklingeln) und im Display erscheint *Hörer abnehmen*.
3. Um das Gespräch zu übernehmen, heben Sie den Faxhörer ab und drücken Sie **Tel**.



Zur Verwendung des Aktivierungs-Codes muss die Fernaktivierung eingeschaltet sein (siehe *Fernaktivierung einschalten und Codes ändern (am FAX-T92 nur mit externem Telefon)* auf Seite 69).



- Legen Sie den Hörer am schnurlosen Telefon nicht auf, bevor das Gespräch am Faxtelefon übernommen wurde, weil sonst der Anruf verloren geht. Dass das Gespräch übernommen wurde, merken Sie daran, dass die Verbindung zum schnurlosen Telefon unterbrochen ist und Sie über das Telefon weder sprechen noch hören können.
- Wenn am Faxgerät niemand das Gespräch annimmt, hört das Pseudoklingeln nach 30 Sekunden auf. In diesem Fall kann es noch möglich sein, mit dem Anrufer weiter über das schnurlose Telefon zu sprechen.
- Ein Telefonat zwischen dem schnurlosen Telefon und dem Faxtelefon ist nicht möglich.

Fernaktivierung des Faxgerätes mit einem externen Telefon



Diese Funktion werden Sie nur benötigen, wenn die automatische Fax-Erkennung auf *Aus* gestellt wurde oder z. B. aufgrund von Leitungsstörungen nicht richtig arbeitet (siehe *Automatische Fax-Erkennung (am FAX-T92 nur mit externem Telefon)* auf Seite 56).

Wenn Sie einen Anruf über ein extern oder parallel angeschlossenes Telefon angenommen haben und Sie einen Faxton oder gar nichts hören, wird Ihnen wahrscheinlich ein Fax gesendet. Warten Sie in diesem Fall einen Moment. Warten Sie in diesem Fall einen Moment, bis das Faxgerät den Anruf übernimmt und zum Faxempfang umschaltet. Wenn das Faxgerät nicht automatisch zum Faxempfang umschaltet, können Sie das Dokument wie folgt zum Faxgerät leiten..

- Wenn Sie den Hörer eines parallelen Telefons abgenommen haben, geben Sie über die Tasten des Telefons den Fernaktivierungs-Code (werkseitig * **5 1**) ein. Warten Sie, bis das Gerät den Anruf übernimmt (der Faxton ist zu hören und das Display des Faxgerät zeigt *Empfang*). Legen Sie dann den Hörer auf.

- Wenn Sie einen Anruf über ein extern angeschlossenes Telefon angenommen haben, geben Sie über die Tasten des Telefons den Fernaktivierungs-Code (werkseitig * 5 1) ein
— oder —
drücken Sie am Faxgerät **Fax Start**. Warten Sie, bis das Gerät den Anruf übernimmt (der Faxton ist zu hören und das Display des Faxgerät zeigt Empfangen). Legen Sie dann den Hörer auf.



Zur Verwendung des Fernaktivierungs-Codes muss die Fernaktivierung eingeschaltet sein.

Fernaktivierung einschalten und Codes ändern (am FAX-T92 nur mit externem Telefon)



Diese Funktion muss eingeschaltet werden, um die Fernaktivierungs- und Deaktivierungsfunktion zu verwenden und um am FAX-T94 ein Gespräch vom schnurlosen Telefon zum Faxtelefon weiterzuleiten.

Werkseitig ist für die Fernaktivierung des Faxgerätes der Code * 5 1, für die Telefonaktivierung der Code * 8 1 (nur FAX-T94) und für die Faxdeaktivierung der Code # 5 1 eingestellt.

Falls diese Codes in Ihrer Telefonanlage nicht richtig arbeiten, können Sie die Codes ändern.



Falls nach Eingabe des Fernaktivierungs-Codes die Leitung immer unterbrochen wird, sollten Sie anstelle des Fernaktivierungs-Codes * 5 1 den Code ### programmieren und anstelle des Deaktivierungs-Codes # 5 1 den Code 1 1 1. Fernaktivierungs-, Deaktivierungs- und Zugangscode für die Fernabfrage müssen sich deutlich unterscheiden.

1. Drücken Sie **Menu/Set, 2, 4**.
2. Wählen Sie mit  oder  die Einstellung **Ein** (oder **Aus**).
Drücken Sie **Menu/Set**.
3. Sie können nun - falls notwendig - einen neuen Fernaktivierungs-Code (für den Faxempfang) eingeben.
Drücken Sie **Menu/Set**.
4. Sie können nun - falls notwendig - einen neuen Faxdeaktivierungs-Code eingeben.
Drücken Sie **Menu/Set**.

5. Sie können nun - falls notwendig - einen neuen Telefonaktivierungs-Code (zur Gesprächsweitergabe) eingeben.
Drücken Sie **Menu/Set**.
6. Drücken Sie **Stop/Exit**.

Rufnummern speichern

Allgemeines

Sie können Rufnummern für die Zielwahl, die Kurzwahl und Rufnummerngruppen zum Rundsenden eines Dokumentes speichern. Alle gespeicherten Rufnummern können über den alphabetisch sortierten Telefon-Index im Display gesucht und angewählt werden.



- Die gespeicherten Nummern bleiben auch bei einer Stromunterbrechung erhalten.
- Sie können sich ein Rufnummernverzeichnis ausdrucken lassen, dem Sie entnehmen können, unter welcher Ziel- bzw. Kurzwahl welche Rufnummer gespeichert ist (siehe *Berichte und Listen* auf Seite 95).
- Wenn der Nebenstellenbetrieb eingeschaltet ist und zur Amtsholung die Taste **R** verwendet wird, können Sie die Amtsholung auch mit den Rufnummern speichern. Dazu drücken Sie beim Speichern der Nummern die Taste **R**, bevor Sie die erste Ziffer der Rufnummer eingeben. Es erscheint „!“ im Display. Anschliessend geben Sie die Rufnummer ein. Wenn der Nebenstellenbetrieb wieder ausgeschaltet wird, können die mit Amtsholung gespeicherten Rufnummern jedoch nicht mehr verwendet werden, sondern müssen ohne Amtsholung neu gespeichert werden.

Nachwahlverfahren (Call-by-Call) (nur FAX-T94)

Es ist auch möglich, Teile einer Rufnummer, z. B. Vorwahl und Rufnummer, unter verschiedenen Zielwahlnummern zu speichern. Zum Anwählen der Nummer können Sie dann wie unten beschrieben nacheinander die entsprechenden Zielwahltasten drücken.

So können Sie z. B. lange Zugriffs- und Rufnummern oder Vorwahlen für kostengünstige Vermittlungsdienste (Call-by-Call) als Zielwahl speichern und mit einer anderen als Zielwahl gespeicherten Rufnummer kombinieren.

Beispiel: Nehmen wir an, Sie speichern „06424“ unter der Zielwahltaste **1** und „7000“ unter der Zielwahltaste **2**. Die Nummer kann dann wie folgt angewählt werden:

Zum Telefonieren

1. Heben Sie den Hörer ab.
2. Drücken Sie die Zielwahltaste **1**, warten Sie, bis die Nummer gewählt wurde, und drücken Sie dann die Zielwahltaste **2**.

Zum manuellen Senden eines Dokumentes

1. Legen Sie das Dokument mit der zu sendenden Seite nach unten in den Dokumenteneinzug.
2. Heben Sie den Hörer ab.
3. Drücken Sie die Zielwahltaste **1**, dann die Zielwahltaste **2**.
4. Drücken Sie **Fax Start**.

Zielwahl speichern

Das Faxgerät hat vier Zielwahltasten, unter denen Rufnummern gespeichert werden können. Die gespeicherten Rufnummern können dann einfach durch Drücken der entsprechenden Zielwahltaste oder über den Telefon-Index angewählt werden (siehe *Zielwahl* auf Seite 34 und 61).

Nach Drücken einer Zielwahltaste wird der gespeicherte Name oder - falls kein Name gespeichert wurde - die entsprechende Rufnummer im Display angezeigt.



Die Zielwahltasten befinden sich rechts neben den Navigationstasten.

1. Drücken Sie **Menu/Set**, **6**, **1**.
2. Drücken Sie die Zielwahltaste, unter der Sie die Nummer speichern möchten.
3. Geben Sie die Nummer ein (bis zu 20 Stellen).
Drücken Sie **Menu/Set**.
4. Geben Sie über die Zifferntasten einen Namen mit bis zu 15 Zeichen ein und drücken Sie **Menu/Set** (siehe *Texteingabe* auf Seite 118).

— **Oder** —

Drücken Sie nur **Menu/Set**, wenn Sie keinen Namen speichern möchten.

5. Wählen Sie mit  oder  die Rufnummernart und drücken Sie dann **Menu/Set**.

Fax	nur Fax
Tel	nur Telefon
F/T	Fax/Telefon-Kombigerät

6. Gehen Sie zu Schritt 2, um weitere Nummern als Zielwahl zu speichern,

— **oder** —

drücken Sie **Stop/Exit**, um das Menü zu verlassen.



- Beim Anwählen der Nummer wird der gespeicherte Name oder, falls kein Name gespeichert wurde, die Rufnummer im Display angezeigt.
- Die hier gewählte Art der Nummer wird im Rufnummernverzeichnis ausgedruckt, damit Sie wissen, ob es sich um eine Fax- oder Telefonnummer handelt.

Kurzwahl speichern

Sie können 100 Rufnummern als Kurzwahl speichern, die über den Telefon-Index (oder nach Drücken von **Search/Mute**, **#** und Eingabe einer zweistelligen Nummer) angewählt werden können (siehe *Kurzwahl* auf Seite 35 und 62).

1. Drücken Sie **Menu/Set**, **6**, **2**.

2.Kurzwahl

2. Geben Sie über die Zifferntasten eine zweistellige Kurzwahlnummer (00-99) ein.

#05:

dann SET

(Zum Beispiel: **05**)

Drücken Sie **Menu/Set**.

3. Geben Sie die Telefon- oder Faxnummer ein (bis zu 20 Stellen).

Drücken Sie **Menu/Set**.

4. Geben Sie über die Zifferntasten einen Namen mit bis zu 15 Zeichen ein und drücken Sie **Menu/Set**. (siehe *Texteingabe* auf Seite 118).

Name:

— **Oder** —

Drücken Sie nur **Menu/Set**, wenn Sie keinen Namen speichern möchten.

5. Wählen Sie mit ☎ oder ☎ die Rufnummernart. Drücken Sie **Menu/Set**.

Fax nur Fax

Tel nur Telefon

F/T Fax/Telefon-Kombigerät

Gehen Sie zu Schritt 2, um weitere Nummern als Kurzwahl zu speichern,

— **oder** —



drücken Sie **Stop/Exit**, um das Menü zu verlassen.



- Beim Anwählen der Nummer wird der gespeicherte Name oder, falls kein Name gespeichert wurde, die Rufnummer im Display angezeigt.
- Die hier gewählte Art der Nummer wird im Rufnummernverzeichnis ausgedruckt, damit Sie wissen, ob es sich um eine Fax- oder Telefonnummer handelt.

Gespeicherte Rufnummern ändern

Wenn Sie beim Speichern von Rufnummern eine Zielwahltaste drücken oder eine Kurzwahlnummer eingeben, unter der bereits eine Rufnummer gespeichert wurde, erscheint im Display der Name bzw. die Nummer und die Frage, ob eine Änderung vorgenommen werden soll.

1. Drücken Sie **1**, wenn die gespeicherte Nummer geändert werden soll
— **oder** —
drücken Sie **2**, wenn die Nummer nicht geändert werden soll.
2. Geben Sie die neue Nummer ein.
 - Soll die gesamte Nummer gelöscht werden, drücken Sie **Stop/Exit**, wenn sich der Cursor unter der ersten Ziffer befindet. Mit **Stop/Exit** werden jeweils alle Zeichen von der Cursorposition bis zum Ende der Nummer gelöscht.
 - Soll nur ein Zeichen geändert werden, bringen Sie den Cursor mit  oder  unter dieses Zeichen und geben dann das neue Zeichen ein.
3. Drücken Sie nun **Menu/Set**. und ändern Sie gegebenenfalls den Namen auf die gleiche Weise.

Rundsende-Gruppen speichern

Durch das Zusammenfassen gespeicherter Rufnummern in einer Rundsende-Gruppe brauchen Sie beim Rundsenden zur Eingabe der Rufnummern nur die entsprechende Gruppe zu wählen (siehe *Rundsenden* auf Seite 42).

Zuerst müssen die Nummern wie zuvor beschrieben als Ziel- oder Kurzwahl gespeichert werden, **danach** können sie als Rundsende-Gruppe unter einer Zielwahl zusammengefasst werden.

Sie können eine grosse Rundsende-Gruppe mit bis zu 103 Rufnummern oder vier kleinere Gruppen speichern.

1. Drücken Sie **Menu/Set, 6, 3.**

3.Rundsende-Grup

2. Drücken Sie die Zielwahltaste, unter der Sie die Gruppe speichern wollen (zum Beispiel Zielwahltaste **2**).

Zielwahltaste?

3. Geben Sie mit den Zifferntasten eine Gruppennummer ein. Drücken Sie **Menu/Set**.

Gruppe Nr.:G0
dann SET

(Zum Beispiel **1** für Gruppe 1).

4. Geben Sie nun die einzelnen Nummern ein. Sie können dazu nacheinander die Zielwahltasten drücken (z. B. **3**) oder **Search/Mute** und anschliessend die zweistellige Kurzwahl (z. B. **09**) eingeben.

Das Display zeigt im Beispiel * 03,
#09.

G01:*03#09

5. Nachdem Sie alle Rufnummern eingegeben haben, drücken Sie **Menu/Set**, um die Auswahl zu bestätigen.

Name:
dann SET

6. Geben Sie über die Zifferntasten einen Namen für die Rundsende-Gruppe ein (siehe *Texteingabe* auf Seite 118). (Zum Beispiel: EINLADUNG)
Drücken Sie **Menu/Set**.

7. Drücken Sie **Stop/Exit**.



Lassen Sie zur Kontrolle ein Rufnummernverzeichnis mit allen gespeicherten Ziel- und Kurzwahlnummern ausdrucken. Der Spalte IN GRUPPE können Sie entnehmen, welche Nummern in welcher Rundsende-Gruppe gespeichert sind (siehe *Berichte und Listen ausdrucken* auf Seite 95).

9 Faxabruf (Polling)

Faxabruffunktionen

Viele Unternehmen bieten einen Faxabruf-Service an, über den Sie Produktinformationen, Preise oder andere Informationen abrufen können.

Mit den Faxabruffunktionen können Sie ein anderes Faxgerät anrufen, um dort ein bereitgelegtes Dokument abzurufen und zu empfangen (aktiver Faxabruf) oder Ihr Faxgerät so vorbereiten, dass ein anderes Faxgerät ein dort bereitgelegtes Dokument abrufen kann (passiver Faxabruf).

Das sendende sowie das empfangende Gerät müssen dazu eine Faxabruffunktion haben und entsprechend vorbereitet und eingestellt sein. Die Kosten übernimmt jeweils das anrufende Gerät.



Beachten Sie, dass nicht alle Faxgeräte auf einen Faxabruf antworten können.

Geschützter Faxabruf

Durch den geschützten Faxabruf können Faxe nur nach Eingabe des richtigen Kennwortes abgerufen werden. Dadurch wird verhindert, dass unbefugte Personen das bereitgelegte Dokument abrufen.





Der geschützte Faxabruf (aktiv und passiv) ist nur zwischen baugleichen Geräten möglich.

Aktiver Faxabruf



Mit dieser Funktion können Sie ein anderes Faxgerät anrufen, um ein dort bereitgelegtes Dokument abzurufen und zu empfangen.

Aktiver Faxabruf (Standard)

1. Drücken Sie **Menu/Set**, **2**, **7**. 7.Aktiver Abruf
2. Wählen Sie mit  oder  die Einstellung *Standard*.
Drücken Sie **Menu/Set**.
3. Geben Sie die Faxnummer des Gerätes, von dem Sie ein Dokument abrufen möchten, ein und drücken Sie **Fax Start**. Ihr Faxgerät wählt die eingegebene Nummer an und ruft das dort bereitgelegte Dokument ab.



Geschützter aktiver Faxabruf

Informieren Sie sich, welches Passwort am Gerät, von dem Sie ein Dokument abrufen möchten, programmiert ist.

1. Drücken Sie **Menu/Set**, **2**, **7**.
2. Wählen Sie mit  oder  die Einstellung *Schutz*.
Drücken Sie **Menu/Set**.
3. Geben Sie das vierstellige Kennwort ein, das am Gerät, von dem Sie abrufen möchten, programmiert ist.
Drücken Sie **Menu/Set**.
4. Geben Sie die Rufnummer des Gerätes ein, von dem ein Dokument abgerufen werden soll und drücken Sie **Fax Start**.
Ihr Faxgerät wählt die eingegebene Nummer an und ruft das dort bereitgelegte Dokument ab.

Zeitversetzter aktiver Faxabruf

Sie können auch eine Zeit programmieren, zu der Ihr Faxgerät ein Dokument von einem anderen Gerät abrufen soll.







1. Drücken Sie **Menu/Set, 2, 7**.
2. Wählen Sie mit  oder  die Einstellung **Zeitwahl**.
Drücken Sie **Menu/Set**.
3. Im Display erscheint die Aufforderung, eine Uhrzeit einzugeben, zu der Ihr Gerät das Dokument abrufen soll.
Geben Sie die gewünschte Abrufzeit im 24-Stundenformat ein, z. B. 21:45.
Drücken Sie **Menu/Set**.
4. Geben Sie die Rufnummer des Gerätes, von dem ein Dokument abgerufen werden soll, ein und drücken Sie **Fax Start**.
Ihr Faxgerät wählt zum angegebenen Zeitpunkt die eingegebene Nummer an und ruft die dort bereitgelegten Dokumente ab.



Es kann jeweils nur 1 zeitversetzter Abruf programmiert werden.

Gruppenfaxabruf

Mit dieser Funktion können Sie automatisch nacheinander Dokumente von verschiedenen Faxgeräten abrufen lassen. Sie geben dazu einfach die verschiedenen Rufnummern ein. Das Faxgerät wählt die Rufnummern nacheinander an und ruft die dort vorbereiteten Dokumente ab. Anschliessend wird automatisch ein Bericht über den Gruppenfaxabruf ausgedruckt.

1. Drücken Sie **Menu/Set, 2, 7**. Im F-Abruf:Standard Display erscheint:
2. Wählen Sie mit  oder  die Einstellung `Standard`, `Schutz` oder `Zeitwahl`. Drücken Sie **Menu/Set**, wenn die gewünschte Einstellung erscheint.
3. Wenn Sie `Standard` gewählt haben, lesen Sie bei Schritt 4 weiter.
 - Falls Sie `Schutz` gewählt haben, geben Sie das vierstellige Kennwort ein und drücken Sie **Menu/Set**.
 - Falls Sie `Zeitwahl` gewählt haben, geben Sie die gewünschte Abrufzeit im 24-Stundenformat ein und drücken **Menu/Set**.
4. Geben Sie nun nacheinander die Rufnummern der Faxgeräte ein, von denen ein Dokument abgerufen werden soll.
Dazu können Sie die entsprechenden **Gruppen-** bzw. **Zielwahl-** **tasten** drücken, den **Telefon-Index** benutzen und die **Kurzwahl** verwenden (siehe *Rundsende-Gruppen speichern* auf Seite 76).
 Zur Verwendung des Telefon-Index drücken Sie **Search/Mute** und wählen dann mit  bzw.  oder mit  bzw.  die gewünschte Nummer aus. Wenn sie angezeigt wird, bestätigen Sie die Auswahl durch Drücken von **Menu/Set**. Wählen Sie dann die nächste Nummer aus und bestätigen Sie die Auswahl wieder mit **Menu/Set**.
5. Nachdem Sie alle Nummern eingegeben haben, drücken Sie **Fax Start**.
Das Faxgerät wählt die Nummern nacheinander an und ruft die bereitgelegten Dokumente ab.

Faxabruf abbrechen



Während das Faxgerät wählt, kann der Faxabruf mit **Stop/Exit** abgebrochen werden. Um den gesamten Gruppenfaxabruf abzubrechen, verwenden Sie die Funktion *Abbrechen?* (**Menu/Set, 4**) (siehe *Anzeigen/Abbrechen anstehender Aufträge* auf Seite 51).

Passiver Faxabruf

Mit dieser Funktion können Sie ein Dokument so vorbereiten, dass es von einem anderen Faxgerät abgerufen werden kann.

 Vergewissern Sie sich, dass der Empfangsmodus **Fax** oder **F/T** bzw. **TAD** (nur mit Anrufbeantworter) eingestellt ist, damit das Gerät Anrufe selbstständig annimmt und das Dokument auch in Ihrer Abwesenheit abgerufen werden kann (siehe *Empfangsmodus-Einstellungen* auf Seite 53).

Passiver Faxabruf (Standard)

1. Legen Sie das Dokument mit der zu sendenden Seite nach unten in den Dokumenteneinzug.
2. Drücken Sie **Menu/Set**, **3**, **8**. Im Display erscheint: 8.Passiver Abruf
3. Wählen Sie mit  oder  **Standard** und drücken Sie **Menu/Set**.
4. Drücken Sie **1**, wenn das Dokument nicht gespeichert, sondern direkt gesendet werden soll. Es bleibt dann im Dokumenteneinzug, bis die Übertragung beginnt.

1.ADF 2.SpeicherAusgeführt!

— **Oder** —

Drücken Sie **2**, wenn das Dokument gespeichert werden soll, damit der Dokumenteneinzug für das Senden oder Kopieren weiterer Dokumente frei bleibt. Das gespeicherte Dokument kann dann von verschiedenen Faxgeräten abgerufen werden, bis Sie es wieder mit der Funktion **Menu/Set**, **4** im Speicher löschen (siehe *Anzeigen/Abbrechen anstehender Aufträge* auf Seite 51).

5. Drücken Sie **1**, wenn Sie weitere Sendeeinstellungen vornehmen möchten

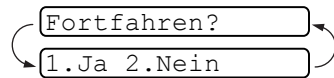

— **oder** —



drücken Sie **2** und **Fax Start**, wenn keine weiteren Einstellungen notwendig sind. Das Faxgerät wartet auf den Faxabruf durch ein anderes Gerät.



- Wenn Sie das Dokument für den Abruf im Dokumenteneinzug bereithalten und nicht speichern, können Sie dennoch zwischendurch Faxe versenden oder Dokumente kopieren. Dazu müssen Sie die Funktion **Menu/Set, 5** verwenden (siehe *Auftrag unterbrechen* auf Seite 52).
- Das Dokument im Dokumenteneinzug kann nur einmal abgerufen werden.

Geschützter passiver Faxabruf

Wenn Sie diese Funktion verwenden, kann das vorbereitete Dokument nur mit dem richtigen Passwort abgerufen werden.

1. Legen Sie das Dokument mit der zu sendenden Seite nach unten in den Dokumenteneinzug.
2. Drücken Sie **Menu/Set**, **3**, **8**. 8.Passiver Abruf
3. Wählen Sie mit  oder  die Einstellung *Schutz*.

Drücken Sie **Menu/Set**.

4. Geben Sie ein vierstelliges Kennwort ein.

Drücken Sie **Menu/Set**.

5. Drücken Sie **1**, wenn das Dokument nicht gespeichert, sondern direkt gesendet werden soll. Es bleibt dann im Dokumenteneinzug, bis die Übertragung beginnt.

1.ADF 2.SpeicherAusgeführt!

— **Oder** —

Drücken Sie **2**, wenn das Dokument gespeichert werden soll, damit der Dokumenteneinzug für das Senden oder Kopieren weiterer Dokumente frei bleibt. Das gespeicherte Dokument kann dann von verschiedenen Faxgeräten abgerufen werden, bis Sie es wieder mit der Funktion **Menu/Set**, **4** im Speicher löschen (siehe *Anzeigen/Abbrechen anstehender Aufträge* auf Seite 51).

6. Drücken Sie **1**, wenn Sie weitere Sendeeinstellungen vornehmen möchten,

Fortfahren?1.Ja 2.Nein

— **oder** —

drücken Sie **2** und gehen Sie zu Schritt 7.

7. Drücken Sie **Fax Start**. Das Faxgerät wartet auf den Faxabruf durch ein anderes Gerät.

10 Fernabfrage

Allgemeines

Mit den Fernabfrage-Funktionen können Sie sich auch im Urlaub oder auf Reisen über die von Ihrem Faxgerät empfangenen Dokumente informieren.

Sie können dazu:

- jedes gespeicherte Fax direkt nach dem Empfang zu einem anderen Faxgerät weiterleiten lassen (Fax-Weiterleitung)
- alle empfangenen und gespeicherten Faxe per Telefon an ein anderes Faxgerät weitergeben (Fax-Fernweitergabe)
- Funktionen des Faxgerätes, wie z. B den Empfangsmodus, fernschalten.



- Zur Verwendung der Fax-Fernweitergabe und Fax-Weiterleitung muss am Gerät der Empfangsmodus **Fax** oder **F/T** bzw. **TAD** (nur mit externem Anrufbeantworter möglich) eingeschaltet sein, damit das Gerät Faxe selbstständig empfangen kann (siehe *Empfangsmodus-Einstellungen* auf Seite 53).
- Ausserdem muss am Gerät wie folgt die Faxspeicherung eingeschaltet werden.

Empfangene Faxe speichern

Wenn Sie die Faxspeicherung einschalten, werden alle empfangenen Faxe gespeichert. Sie können dann Faxe weiterleiten oder mit den Fernabfrage-Funktionen alle empfangenen Faxe per Handy an ein anderes Faxgerät übergeben.

Im Display erscheint eine entsprechende Anzeige, wenn ein Fax gespeichert wurde.

1. Drücken Sie **Menu/Set**, **8**, **2**.

2.Fax speichern

Wählen Sie mit  oder  die Einstellung **Ein** (oder **Aus**).

Drücken Sie **Menu/Set**.

2. Drücken Sie **Stop/Exit**.



Falls sich beim Ausschalten der Faxspeicherung noch Faxe im Speicher befinden, werden Sie gefragt, ob die Dokumente im Speicher gelöscht werden sollen.

Wenn Sie **1** drücken, werden alle gespeicherten Faxe gelöscht und die Faxspeicherung wird ausgeschaltet.

Alle Dok. löscht?

1.Ja 2.Nein

Wenn Sie **2** drücken, werden die Faxe nicht gelöscht und die Faxspeicherung wird nicht ausgeschaltet.

Kontrolldruck



Wenn für die Funktion **Fax speichern** die Einstellung **Ein** gewählt ist, wird von den im Speicher empfangenen Dokumenten auch eine Kopie ausgedruckt, damit auch im Falle eines Stromausfalls keine Daten verloren gehen.

Fax-Weiterleitung

Wenn Sie die Faxweiterleitung und die Faxspeicherung eingeschaltet haben, speichert das Faxgerät automatisch alle eingehenden Faxe, ruft direkt nach dem Empfang eine von Ihnen programmierte Faxnummer an und leitet das Fax an diese Nummer weiter.

1. Drücken Sie **Menu/Set, 8, 1.**

1.Faxweiterleit.

2. Wählen Sie mit  oder  die Einstellung **Ein** (oder **Aus**).

Drücken Sie **Menu/Set**.

Im Display erscheint die Aufforderung, die Faxnummer einzugeben, zu der die Faxe weitergeleitet werden sollen.

3. Geben Sie die Rufnummer des Faxgerätes ein, zu dem die Faxe weitergeleitet werden sollen (bis zu 20 Stellen).

Drücken Sie **Menu/Set**.

4. Drücken Sie **Stop/Exit**.

Fernabfrage

Sie können das Faxgerät von unterwegs mit jedem Telefon oder Handy anrufen, um alle bisher empfangenen und gespeicherten Faxe an ein anderes Faxgerät weiterzugeben (Fax-Fernweitergabe) oder um Geräteeinstellungen zu ändern (Fernschaltung).

Damit nur dazu berechnigte Personen diese Funktionen nutzen können, muss ein Zugangscode eingegeben werden.

Schneiden Sie die Fernabfragekarte auf der letzten Seite dieses Handbuchs aus. Sie enthält Kurzbeschreibungen der Funktionen, die Ihnen unterwegs helfen, die Fernabfrage zu verwenden.

Zugangscode ändern

Bevor Sie die Fernabfrage-Funktionen verwenden können, muss ein Zugangscode programmiert werden. Mit dem werkseitig programmierten inaktiven Code (- - - *) ist keine Fernabfrage möglich.

1. Drücken Sie **Menu/Set, 8, 3.**

2. Geben Sie eine dreistellige Nummer zwischen 000 und 999 ein.

Drücken Sie **Menu/Set**. (Der Stern * des vorprogrammierten Codes kann nicht verändert werden.)



Verwenden Sie einen anderen Code als für die Fernaktivierung, Faxdeaktivierung und Telefonaktivierung (siehe *Fernaktivierung einschalten und Codes ändern (am FAX-T92 nur mit externem Telefon)* auf Seite 69).

3. Drücken Sie **Stop/Exit**.



Sie können den Zugangscode jederzeit ändern. Um wieder den werkseitigen inaktiven Code (- - - *) einzustellen, drücken Sie in Schritt 2 **Stop/Exit**.

Zugangscode verwenden

1. Wählen Sie Ihr Faxgerät mit einem Telefon oder Handy an.
 2. Geben Sie - sofort wenn der Faxton zu hören ist - den Zugangscode ein (drei Ziffern, dann *).
 3. Anschliessend zeigt Ihr Faxgerät durch ein akustisches Signal an, ob ein Fax empfangen wurde:
1 langer Ton — Fax(e) gespeichert
Kein langer Ton — Kein Fax gespeichert
 4. Ihr Faxgerät fordert Sie dann durch 2 kurze Töne auf, einen Befehlscode einzugeben (siehe *Fernabfrage-Befehle* auf Seite 91). Wird innerhalb von 30 Sekunden kein Befehl eingegeben, unterbricht Ihr Faxgerät die Verbindung. Falls Sie einen ungültigen Befehl eingeben, hören Sie 3 kurze Töne.
 5. Drücken Sie **9 0**, um die Fernabfrage zu beenden.
 6. Legen Sie den Hörer auf.
-  Falls am Faxgerät der manuelle Empfang (*Manuell*) eingestellt ist, nimmt es den Anruf erst nach ca. 2 Minuten an. Anschliessend können Sie den Zugangscode innerhalb der nächsten 30 Sekunden eingeben.

Fernabfrage-Befehle

Wenn Sie das Faxgerät angerufen und den Zugangscode (drei Ziffern, dann *****) eingegeben haben, werden Sie durch 2 kurze Töne aufgefordert, Fernabfragebefehle einzugeben. Die folgenden Befehle können verwendet werden.

Fernabfrage-Befehle	Verwendung
95 Fax-Weiterleitung 1 Ausschalten 2 Faxweiterleitung ein 4 Nr. für Faxweiterleitung 6 Faxspeicherung ein 7 Faxspeicherung aus	 Wenn ein langer Ton zu hören ist, wurde die Einstellung geändert. Falls Sie drei kurze Töne hören, wurde die Änderung nicht angenommen (z.B. weil keine Nummer für die Weiterleitung programmiert ist). Nach Eingabe von 4 können Sie die Rufnummer programmieren. Dadurch wird die Fax-Weiterleitung automatisch eingeschaltet (<i>siehe Seite 92</i>). Sie können die Faxspeicherung ein- oder ausschalten (nur möglich, wenn keine Faxe gespeichert wurden oder alle gespeicherten Faxe gelöscht wurden).
96 Fax-Fernweitergabe 1 Speicherstatusliste drucken 2 Alle Faxe weitergeben 3 Alle empfangenen und gespeicherten Faxe löschen	 Geben Sie die Nummer des Faxgerätes ein, von dem die Speicherstatusliste ausgedruckt werden soll. Geben Sie die Nummer des Faxgerätes ein, von dem die empfangenen Faxe ausgedruckt werden sollen (<i>siehe Seite 92</i>). Wenn Sie einen langen Ton hören, wurden die empfangenen und gespeicherten Dokumente gelöscht.
97 Empfangsstatus prüfen 1 Fax	 Mit dieser Funktion können Sie überprüfen, ob ein Dokument empfangen wurde. Wenn ja, hören Sie einen langen Ton, andernfalls sind drei kurze Töne zu hören.
98 Empfangsmodus 1 TAD:Anrufbeantw. 2 Fax/Tel 3 Nur Fax	 Wenn Sie nach der Eingabe der Ziffer einen langen Ton hören, konnte der Empfangsmodus geändert werden.
90 Fernabfrage beenden	 Nach einem langen Ton wird die Fernabfrage beendet.

Fax-Fernweitergabe

1. Wählen Sie das Faxgerät mit einem Telefon oder Handy an.
2. Geben Sie - sofort wenn der Faxton zu hören ist - den Zugangscode ein (drei Ziffern, dann *).
3. Wenn Sie einen langen Ton hören, hat das Faxgerät Dokumente empfangen und gespeichert. Warten Sie, bis Sie 2 kurze Töne hören, und geben Sie dann mit den Zifferntasten **9 6 2** ein.
4. Warten Sie auf den langen Ton. Geben Sie dann die Nummer des Faxgerätes ein (bis zu 20 Stellen), an das die Faxe gesendet werden sollen. Drücken Sie abschliessend **# #**.



Die Tasten * und # können zur Nummerneingabe nicht verwendet werden. Sie können jedoch durch Drücken der Taste # eine Wählpause eingeben.

5. Wenn Sie den Signalton des Faxgerätes hören, legen Sie den Hörer auf. Das Faxgerät sendet nun die empfangenen Faxe an die angegebene Faxnummer.

Nummer für die Fax-Weiterleitung ändern

Sie können über die Fernabfrage-Funktion auch die Rufnummer, an die Faxe weitergeleitet werden sollen, ändern und die Fax-Weiterleitung einschalten.

1. Wählen Sie das Faxgerät mit einem Telefon oder Handy an.
2. Geben Sie - sofort wenn der Faxton zu hören ist - den Zugangscode ein (drei Ziffern, dann *). Wenn Sie einen langen Ton hören, hat das Faxgerät Dokumente empfangen und gespeichert.
3. Warten Sie, bis Sie 2 kurze Töne hören, und geben Sie dann mit den Zifferntasten **9 5 4** ein.
4. Warten Sie auf den langen Ton. Geben Sie dann die Nummer des Faxgerätes ein (bis zu 20 Stellen), an das die Faxe weitergeleitet werden sollen. Drücken Sie abschliessend **# #**.



Die Tasten * und # können zur Nummerneingabe nicht verwendet werden. Sie können jedoch durch Drücken der Taste # eine Wählpause eingeben.

5. Wenn Sie den Signalton des Faxgerätes hören, legen Sie den Hörer auf.

11 Berichte und Listen

Automatischer Sendebericht und Journalausdruck

Sendebericht und Journalausdruck können automatisch vom Faxgerät oder manuell (siehe *Berichte und Listen ausdrucken* auf Seite 95) ausgedruckt werden. Für den automatischen Ausdruck dieser Berichte müssen Einstellungen im Funktionsmenü vorgenommen werden:

Drücken Sie **Menu/Set, 7, 1.**

1.Sendebericht

— oder —

2.Journal

Drücken Sie **Menu/Set, 7, 2.**

Sendebericht einstellen

Im Sendebericht werden der Empfänger (Name oder Faxnummer), Datum und Uhrzeit der Übertragung und das Resultat (OK oder FEHLER) festgehalten.

Wenn Sie die Einstellung **Ein** wählen, wird der Bericht nach jedem Sendevorgang ausgedruckt.



Wenn Sie **Aus** wählen, wird er nur ausgedruckt, falls ein Fehler aufgetreten ist.

1. Drücken Sie **Menu/Set, 7, 1.**

1.Sendebericht

2. Wählen Sie mit  oder  die Einstellung **Ein** oder **Aus**.

Drücken Sie **Menu/Set**.

3. Drücken Sie **Stop/Exit**.

Automatischen Journalausdruck einstellen



Im Journalausdruck werden Angaben über die im eingestellten Zeitraum empfangenen und gesendeten Dokumente (max. 30) ausgedruckt. Das Intervall, in dem das Journal automatisch ausgedruckt werden soll, kann auf **Nach 30 Faxen**, **6**, **12**, **24 Stunden**, **2** oder **7 Tage** eingestellt werden. Wenn Sie die Einstellung **Aus** wählen, erfolgt kein automatischer Ausdruck. Sie können das Journal dann jedoch manuell ausdrucken (siehe *Berichte und Listen ausdrucken* auf Seite 95). Werkseitig ist der Journalausdruck auf **Nach 30 Faxen** eingestellt.

1. Drücken Sie **Menu/Set**, **7**, **2**.

2. Journal

2. Wählen Sie mit  oder  die gewünschte Einstellung.

Drücken Sie **Menu/Set**.

(Wenn Sie **7 Tage** gewählt haben, können Sie nun mit  oder  den Wochentag wählen. Drücken Sie **Menu/Set**, wenn die gewünschte Einstellung angezeigt wird).

3. Geben Sie nun die Uhrzeit, zu der das Journal das erste Mal gedruckt werden soll, im 24-Stundenformat ein, z. B. 19:45.

Drücken Sie **Menu/Set**.

4. Drücken Sie **Stop/Exit**.



Durch den automatischen Ausdruck des Journals werden alle gespeicherten Einträge gelöscht. Ist die Einstellung **6**, **12**, **24 Stunden**, **2** oder **7 Tage** gewählt, wird das Journal auch vor dem eingestellten Intervall gedruckt, wenn der Journalspeicher voll ist (nach 30 Sende-/Empfangsvorgängen). Anschliessend wird der Journalspeicher gelöscht. Wenn Sie vor Ablauf des eingestellten Intervalls einen Journalausdruck benötigen, können Sie diesen manuell ausdrucken lassen, ohne dass die Daten gelöscht werden.



Wenn **Nach 30 Faxen** gewählt ist, druckt das Faxgerät nach insgesamt 30 gesendeten und empfangenen Dokumenten ein Journal aus.

Berichte und Listen

Die folgenden Listen und Berichte können ausgedruckt werden:

1.Hilfe	Hilfe-Liste mit Hinweisen zum Einstellen der wichtigsten Funktionen
2.Rufnummern	Verzeichnis der gespeicherten Rufnummern numerisch nach Ziel- und Kurzwahlnummern sortiert
3.Journal	Journalausdruck mit Informationen über die letzten gesendeten und empfangenen Dokumente.
4.Sendebericht	Sendebericht über das zuvor gesendete Fax.
5.Tel.-Index	Liste aller gespeicherten Rufnummern, alphabetisch sortiert
6.Konfiguration	Liste mit aktuell im Menü gewählten Funktionseinstellungen
7.Speicherstatus	Informiert über im Speicher empfangene Faxe und über die belegte bzw. freie Speicherkapazität

Berichte und Listen ausdrucken

Drucken Sie die gewünschte Liste wie folgt aus:

1. Vergewissern Sie sich, dass kein Dokument im Dokumenteneinzug liegt.
2. Drücken Sie **Copy/Reports**.
3. Geben Sie die Funktionsnummer des gewünschten Berichtes oder der Liste ein, z. B. **6** für die Konfigurationsliste.
4. Drücken Sie **Stop/Exit**.

12 Kopieren

Kopierfunktionen

Mit dem Faxgerät können Sie ein Dokument bis zu 99-mal kopieren. Vergewissern Sie sich, dass sich genug Papier in der Papierzufuhr befindet, bevor Sie den Kopiervorgang starten.

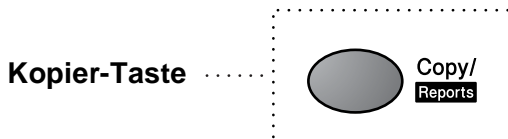

Während das Faxgerät Kopien anfertigt, können weder Faxe im Speicher noch auf dem Papier empfangen werden.

Um eine einzelne Kopie anzufertigen, die nicht vergrößert, verkleinert oder sortiert wird, müssen Sie nur die Vorlage in den Dokumenteinzug legen und zweimal die Taste **Copy/Reports** drücken.

Beachten Sie, dass Zeichen, die weniger als 4 mm von den Papierkanten entfernt sind, nicht eingelesen und kopiert werden können.

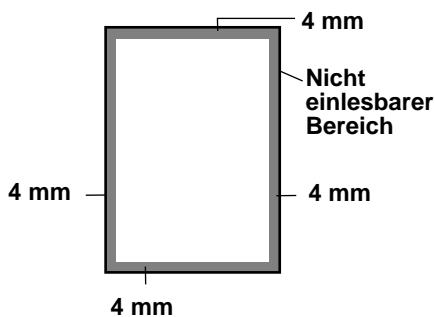

Einzelne Kopie anfertigen

1. Legen Sie das Dokument mit der zu kopierenden Seite nach unten in den Dokumenteneinzug.
2. Drücken Sie zweimal **Copy/Reports**.

Ziehen Sie während des Kopiervorganges nicht am Papier.



- Um den Kopiervorgang abzubrechen und das Dokument im Dokumenteneinzug freizugeben, drücken Sie **Stop/Exit**.
- Die werkseitig eingestellte Auflösung für eine einzelne Kopie ist **S.Fein**. Zum Kopieren von Fotos stellen Sie mit der Taste **Resolution** die Auflösung **Foto** ein.

Mehrfach kopieren, vergrössern, verkleinern und sortieren

Zum mehrfachen Kopieren eines Dokumentes können Sie wählen, ob die Kopien sortiert (1, 2, 1, 2, 1, 2) oder normal (1, 1, 1, 2, 2, 2) ausgegeben werden sollen. Sie können beim Kopieren auf 93%, 87%, 75% oder 50% verkleinern bzw. auf 150%, 125% oder 120% vergrössern. Wenn Sie die Einstellung **Auto** wählen, wird automatisch so verkleinert, dass das Dokument auf das A4-Aufzeichnungspapier passt. Zum Kopieren in Originalgrösse wählen Sie 100%.

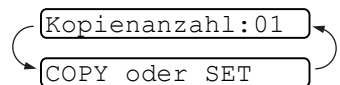

1. Legen Sie das Dokument mit der zu kopierenden Seite nach unten in den Dokumenteneinzug.
2. Drücken Sie **Copy/Reports**.
3. Geben Sie mit den Zifferntasten die gewünschte Kopienanzahl ein (1-99).



Wenn Sie nun den Kopiervorgang starten wollen, drücken Sie **Copy/Reports**.

— oder —

Wenn Sie zusätzliche Kopierfunktionen verwenden möchten, wie z. B. **Sortiert, Gr./Kl.** (Vergrössern/Verkleinern), drücken Sie **Menu/Set**.

4. Wählen Sie mit  oder  die Einstellung `Sortiert` oder `Normal`. (Nur möglich, wenn Sie als Kopienanzahl mehr als 01 eingegeben haben.)

Wenn nicht vergrößert oder verkleinert werden soll, drücken Sie **Copy/Reports**.

— oder —

Um die Kopie zu vergrößern / verkleinern, drücken Sie **Menu/Set**.

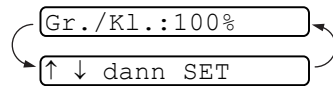

5. Wählen Sie mit  oder  die gewünschte Vergrößerung oder Verkleinerung.
6. Drücken Sie **Copy/Reports**.



- Wenn beim mehrfachen Kopieren während des Einlesens der ersten Seite die Meldung `Speicher voll` angezeigt wird, drücken Sie **Stop/Exit**, um die Funktion abzubrechen. Anschliessend sollten Sie die Seiten einzeln kopieren. Erscheint die Anzeige `Speicher voll` beim sortierten Kopieren, können Sie **Copy/Reports** drücken, um eventuell bereits eingelesene Seiten zu kopieren, oder mit **Stop/Exit** die Funktion abbrechen. Wenn Sie ohne Sortierung kopieren, wird weniger Speicher benötigt.
- Die werkseitig eingestellte Auflösung für mehrfache und für vergrößerte oder verkleinerte Kopien ist `Fein`. Stellen Sie mit der Taste **Resolution** die Auflösung `S.Fein` für sehr kleine Schriften oder feine Zeichnungen und die Auflösung `Foto` für Fotos ein. Die Auflösungen `S.Fein` und `Foto` benötigen mehr Speicher als die Auflösung `Fein`.

13 Wichtige Informationen

Sicherheitshinweise

1. Lesen Sie die folgenden Hinweise aufmerksam durch.
2. Bewahren Sie diese Sicherheitshinweise zum Nachschlagen sorgfältig auf.
3. Befolgen Sie alle am Gerät angebrachten Warn- und Sicherheitshinweise.
4. Ziehen Sie vor Reinigungsarbeiten den Netzstecker des Faxgerätes aus der Steckdose. Reinigen Sie das Faxgerät nicht mit flüssigen Reinigungsmitteln oder Sprühreinigern. Verwenden Sie zur Reinigung ein leicht angefeuchtetes Tuch. Lesen Sie dazu *Regelmässige Reinigung* auf Seite 110.
5. Verwenden Sie das Faxgerät nicht in der Nähe von Wasserquellen, wie Handwaschbecken.
6. Stellen Sie das Faxgerät nicht auf instabilen Standflächen auf. Es könnte herunterfallen und beschädigt werden.
7. Die Schlitze und Öffnungen im Gehäuse dienen zur Belüftung. Um einen zuverlässigen Betrieb des Faxgerätes zu ermöglichen und um die Überhitzung des Faxgerätes zu vermeiden, dürfen die Belüftungsslitze und Öffnungen nicht zugestellt oder durch Vorhänge, Decken, weiche Unterlagen usw. abgedeckt werden. Stellen Sie das Faxgerät nie auf Heizkörpern oder in der Nähe von Wärmequellen auf. Das Faxgerät darf nicht in Einbauschränken oder abgeschlossenen Regalen aufgestellt werden, wenn nicht für ausreichende Belüftung gesorgt ist. Die Luft muss frei um das Faxgerät zirkulieren können.
8. Das Faxgerät darf nur an ein Stromnetz angeschlossen werden, das den auf dem Aufkleber angegebenen technischen Daten entspricht. Wenden Sie sich an Ihren Brother Vertriebspartner oder einen Elektriker, falls Sie sich nicht sicher sind, ob ihr Netzanschluss geeignet ist.

- 9.** Schliessen Sie das Faxgerät an einer jederzeit leicht zugänglichen, geerdeten Netzsteckdose an, um es im Notfall schnell vom Netz trennen zu können. Verwenden Sie nur ein geerdetes Netzkabel mit geerdetem Netzstecker. Deaktivieren Sie auf keinen Fall den Schutzleiter des Steckers, da er eine wichtige Sicherheitsfunktion darstellt.
- 10.** Stellen Sie keine Gegenstände auf das Netzkabel. Verlegen Sie das Netzkabel so, dass niemand darauf treten oder darüber stolpern kann.
- 11.** Bei Verwendung von Mehrfachsteckern oder Verlängerungskabeln sollten Sie darauf achten, dass Kabel und Netzanschluss nicht durch den Anschluss zusätzlicher Geräte überlastet werden.
- 12.** Stellen oder legen Sie keine Gegenstände vor das Faxgerät, die die Ausgabe der empfangenen oder kopierten Seiten behindern.
- 13.** Berühren Sie die Dokumente nicht während des Ausdrucks. Warten Sie, bis das Faxgerät die Seiten ausgegeben hat, bevor Sie die Seiten entnehmen.
- 14.** Stecken Sie keine Gegenstände durch die Schlitz- und Öffnungen in das Innere des Gerätes. Dies kann zu gefährlichen Stromschlägen sowie zu Kurzschlüssen und damit zu Bränden führen. Achten Sie darauf, dass keine Flüssigkeiten auf oder in das Gerät gelangen.
- 15.** Führen Sie nur die in den mitgelieferten Dokumentationen beschriebenen Wartungs- und Reinigungsarbeiten durch. Versuchen Sie auf keinen Fall, das Faxgerät selbst zu reparieren. Durch das Öffnen und Entfernen von Abdeckungen können Teile, die unter gefährlicher Spannung stehen, freigelegt werden oder andere Gefahren auftreten. Überlassen Sie Service- und Reparaturarbeiten daher dem qualifizierten Service-Techniker. Sollten Reparaturen notwendig sein, wenden Sie sich bitte an den Brother-Vertriebspartner, bei dem Sie das Faxgerät gekauft haben.
- 16.** Das Gerät hat keinen Netzschalter. Es ist daher besonders wichtig, dass Sie das Gerät an einer jederzeit leicht zugänglichen Netzsteckdose anschliessen, damit es im Notfall schnell vom Netz getrennt werden kann.

- 17.** Unter den folgenden Umständen sollten Sie den Netzstecker und das Faxanschlusskabel ziehen und sich an Ihren Brother-Vertriebspartner wenden:
- Wenn das Netzkabel durchgescheuert bzw. beschädigt oder der Netzstecker defekt ist.
 - Wenn Flüssigkeit in das Gerät gelangt ist.
 - Wenn das Faxgerät Regen, Wasser oder extremer Feuchtigkeit ausgesetzt wurde.
 - Wenn das Faxgerät nicht mehr richtig arbeitet, obwohl es entsprechend der Anweisungen in den mitgelieferten Dokumentationen bedient wurde. Nehmen Sie nur die in den mitgelieferten Dokumentationen beschriebenen Einstellungen vor. Durch die Änderung anderer Einstellungen können Geräteteile beschädigt und teure Reparaturen notwendig werden.
 - Wenn das Faxgerät heruntergefallen oder das Gehäuse beschädigt ist.
 - Falls das Faxgerät nicht wie gewohnt arbeitet und eine Reparatur notwendig ist.
- 18.** Um das Faxgerät vor Überspannungsspitzen zu sichern, empfehlen wir die Verwendung eines Überspannungsschutzes.

Warenzeichen

Das Brother Logo ist ein eingetragenes Warenzeichen von Brother Industries, Ltd.

Brother ist ein eingetragenes Warenzeichen von Brother Industries, Ltd.

© Copyright 2003 Brother Industries, Ltd. Alle Rechte vorbehalten.

Alle anderen in diesem Handbuch erwähnten Produktnamen und Produktbezeichnungen sind Warenzeichen oder eingetragene Warenzeichen der betreffenden Firmen.

14 **Wartung und Pflege**

Was tun bei Störungen?

WICHTIG

Um technische Hilfe zu erhalten, müssen Sie bei der Brother-Vertretung des Landes anrufen, in dem Sie das Gerät gekauft haben. Der Anruf muss auch aus diesem Land erfolgen.

Fehlermeldungen

Sollten einmal Fehler oder Probleme durch Fehlbedienung auftreten, erkennt das Gerät meist selbst die Fehlerursache und zeigt einen entsprechenden Hinweis im Display an. Im Folgenden werden die Fehlermeldungen erklärt und Hinweise zur Abhilfe gegeben.

Fehlermeldungen		
Fehlermeldung	Mögliche Ursache	Mögliche Abhilfe
Besetzt	Der angewählte Anschluss ist besetzt oder der Anruf wurde nicht angenommen.	Überprüfen Sie die Nummer und versuchen Sie es noch einmal.
Deckel offen	Der Gehäusedeckel ist nicht richtig geschlossen.	Drücken Sie auf beide Seiten des Gehäusedeckels, bis er hörbar einrastet.
Dokument prüfen	Das Dokument wurde nicht richtig eingelegt, nicht richtig eingezogen oder ist zu lang.	Ziehen Sie das Dokument nicht sofort heraus, sondern lesen Sie <i>Dokumententau</i> auf Seite 105.
Farbband prüfen	Das Farbband ist zu Ende oder die Farbbandkassette ist falsch eingesetzt.	Nehmen Sie die Farbbandkassette heraus und setzen Sie sie richtig ein oder legen Sie ein neues Farbband ein (siehe <i>Farbband wechseln</i> auf Seite 113).
Gerätefehler XX	Ein mechanisches Problem am Faxgerät.	Ziehen Sie den Netzstecker und wenden Sie sich an Ihren Brother Vertriebspartner.
Keine Verbindung	Sie haben einen Faxabruf ausgelöst und das angewählte Gerät ist nicht dafür vorbereitet.	Überprüfen Sie die Nummer bzw. warten Sie, bis das Gerät für den Abruf vorbereitet ist.
Kühlphase	Der Druckkopf ist überhitzt.	Warten Sie 30 Minuten, bis sich der Druckkopf abgekühlt hat.

Fehlermeldungen		
Fehlermeldung	Mögliche Ursache	Mögliche Abhilfe
Papier prüfen	Es ist kein Papier eingelegt.	Die Papierzufuhr ist leer oder das Papier ist nicht richtig eingelegt. Legen Sie Papier ein bzw. nehmen Sie das eingelegte Papier heraus und legen Sie es richtig ein. Falls dieser Fehler beim Faxempfang auftritt, legen Sie neues Papier ein, um den Ausdruck fortzusetzen. Falls die Anzeige beim Kopieren oder beim Ausdrucken von Berichten erscheint, legen Sie Papier ein und starten Sie den Kopiervorgang bzw. den Ausdruck neu.
Papierstau	Das Papier hat sich gestaut.	Ziehen Sie das Papier nicht sofort heraus, sondern lesen Sie zuerst <i>Papierstau</i> auf Seite 106.
Speicher voll	Es steht nicht mehr genügend freie Speicherkapazität zum Ausführen der Funktion zur Verfügung.	Falls diese Anzeige beim Einlesen der ersten Seite eines Dokumentes erscheint, drücken Sie Stop/Exit , um die Funktion abzubrechen. — Oder — Wenn diese Anzeige beim Einlesen der zweiten oder folgender Seiten erscheint, können Sie auch Copy bzw. Fax Start drücken, um die bereits eingelesenen Seiten zu kopieren bzw. zu senden. — Oder — Drucken Sie im Speicher empfangene Faxe aus, um wieder freien Speicher zu schaffen (siehe <i>Im Speicher empfangene Faxe drucken</i> auf Seite 60). — Oder — Löschen Sie gespeicherte Aufträge mit der Funktion Abbrechen , um wieder freie Speicherkapazität zu schaffen (siehe <i>Anzeigen/Abbrechen anstehender Aufträge</i> auf Seite 51). — Oder — Kopieren Sie das Dokument unsortiert bzw. ohne Verkleinerung/Vergrößerung. — Oder — Faxen Sie das Dokument ohne Verwendung des Sendespeichers.
Unterbrechung	Die Gegenstelle hat die Verbindung unterbrochen.	Versuchen Sie, noch einmal zu senden bzw. zu empfangen.
Übertr.-Fehler	Übertragungsfehler wegen Leitungsstörungen.	Wählen Sie die Nummer noch einmal an. Wenn die Anzeige wiederholt erscheint, bitten Sie Ihre Telefongesellschaft, die Leitung zu überprüfen.

Dokumentenstau

Sollte einmal ein Dokumentenstau auftreten, zum Beispiel weil das Dokument nicht richtig eingelegt wurde oder zu lang ist, entfernen Sie das gestaute Dokument wie folgt.

- 1.** Nehmen Sie die nicht gestauten Seiten aus dem automatischen Dokumenteneinzug heraus.
- 2.** Öffnen Sie den Gehäusedeckel, indem Sie den Hebel an der rechten Seite nach oben ziehen.
- 3.** Ziehen Sie das gestaute Dokument nach vorne aus dem Faxgerät heraus.
- 4.** Schliessen Sie den Gehäusedeckel.
- 5.** Drücken Sie auf beide Seiten des Deckels, bis er hörbar einrastet.

Dokumentenstau

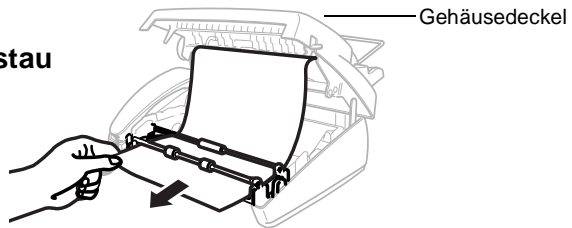

Papierstau

Sollte einmal ein Papierstau auftreten, entfernen Sie das gestaute Papier wie folgt.

1. Nehmen Sie das gesamte, nicht gestaute Papier aus der Papierzufuhr.

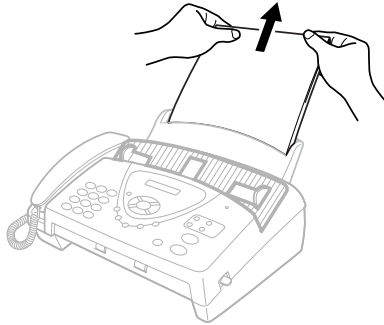

2. Öffnen Sie den Gehäusedeckel, indem Sie den Hebel an der rechten Seite nach oben ziehen.

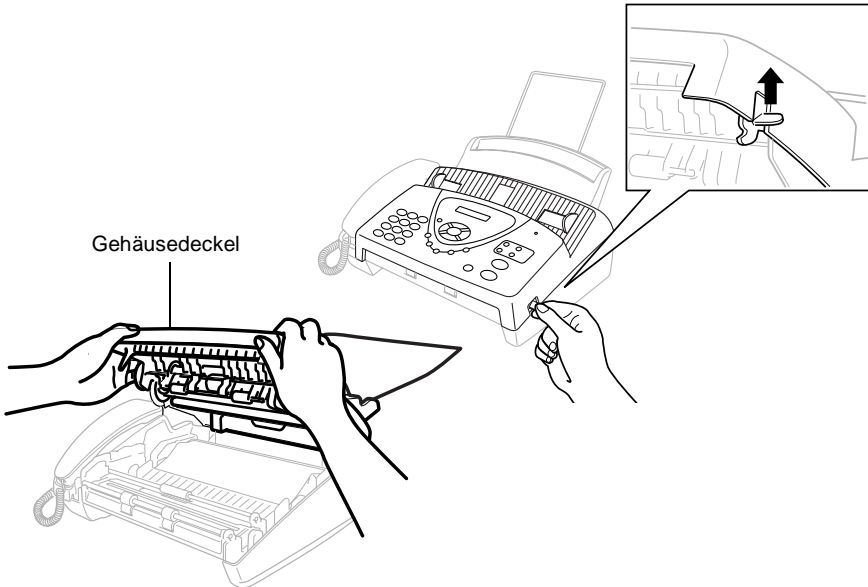

3. Ziehen Sie das gestaute Papier vorsichtig nach vorne aus dem Papierschacht heraus.

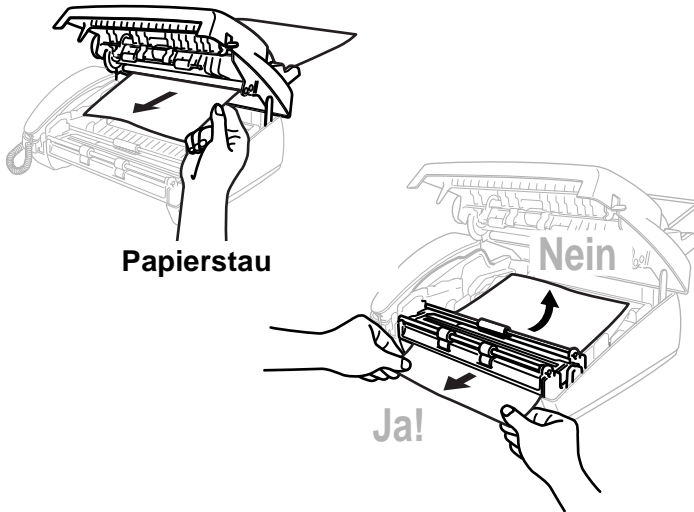

4. Nehmen Sie die Farbbandkassette heraus und drehen Sie rechts oben am weissen Rollenhalter, um das Farbband zu spannen.
5. Setzen Sie die Farbbandkassette wieder ein (siehe *Farbband wechseln* auf Seite 113).
6. Schliessen Sie den Gehäusedeckel. Drücken Sie auf beide Seiten des Deckels, bis er hörbar einrastet.
7. Legen Sie wieder Papier in die Zufuhr ein.

Probleme und Abhilfe

Sollten die empfangenen Faxe nicht zufriedenstellend ausgedruckt werden, fertigen Sie zuerst eine Kopie an. Ist diese gut, liegt das Problem wahrscheinlich nicht an Ihrem Faxgerät. Versuchen Sie, mit Hilfe der folgenden Tabelle den Fehler zu beseitigen.

Problem	Mögliche Abhilfe
Empfang und Ausdruck von Faxen	
Komprimierte Zeichen, horizontale Streifen, der obere bzw. untere Zeilenrand ist abgeschnitten	Überprüfen Sie, ob das Faxgerät richtig arbeitet, indem Sie eine Kopie anfertigen. Wenn die Kopie in Ordnung ist, trat das Problem wahrscheinlich aufgrund einer schlechten Telefonverbindung auf. Lassen Sie sich das Fax noch einmal zusenden. Falls die Streifen auch auf der Kopie zu sehen sind, reinigen Sie den Scannerbereich. Falls das Problem abschliessend nicht behoben ist, wenden Sie sich bitte an Ihren Brother-Vertriebspartner.
Vertikale Streifen/schwarze Linien auf den empfangenen Faxen	Vielleicht ist der Scanner des sendenden Gerätes verschmutzt. Bitten Sie den Sender, den Scanner seines Gerätes zu reinigen. Tritt das Problem auch beim Faxempfang von anderen Geräten auf, wenden Sie sich bitte an Ihren Brother-Vertriebspartner.
Telefonanschluss	
Das Faxgerät beantwortet Anrufe nicht	Vergewissern Sie sich, dass nicht der manuelle Empfang eingestellt ist. Prüfen Sie, ob der Wählton zu hören ist. Falls möglich, rufen Sie das Faxgerät von einem anderen Anschluss aus an und prüfen Sie, ob es den Anruf annimmt. Wenn nicht, prüfen Sie den Anschluss der Telefonleitung. Wenn Sie Ihr Faxgerät anrufen und kein Klingeln zu hören ist, bitten Sie die Telefongesellschaft, Leitung und Anschluss zu prüfen.
Kein Wählton am Faxtelefon des FAX-T94	Nehmen Sie den Hörer ab. Wenn Sie keinen Wählton hören, sollten Sie den Anschluss der Telefonleitung am Gerät und an der Telefonsteckdose überprüfen. Vergewissern Sie sich, dass der Hörer richtig angeschlossen ist. Schliessen Sie ein Telefon anstelle des Faxgerätes an. Wenn nun auch kein Wählton zu hören ist, wenden Sie sich bitte an die zuständige Telefongesellschaft.
Es kann nicht gewählt werden	Kontrollieren Sie den Anschluss des Telefonkabels. Überprüfen Sie den Anschluss des Netzkabels. Am FAX-T94 oder falls ein externes Telefon angeschlossen ist: Versuchen Sie, ein Fax manuell zu senden, indem Sie den Hörer abnehmen, die Nummer wählen, auf den Faxton warten und dann Fax Start drücken.
Senden	
Schlechte Übertragungsqualität	Stellen Sie die Auflösung Fein oder S-Fein ein (siehe <i>Faxauflösung</i> auf Seite 38). Kopieren Sie ein Dokument, um zu überprüfen, ob der Scanner richtig arbeitet.
Der Sendebericht zeigt ÜBERTR.-FEHLER	Wahrscheinlich traten Leitungsstörungen auf. Senden Sie das Dokument noch einmal. Falls das Problem weiterhin auftritt, sollten Sie die Telefonleitung überprüfen lassen.
Faxe kommen beim Empfänger mit vertikalen schwarzen Streifen an	Fertigen Sie eine Kopie an. Wenn in dieser auch Streifen zu sehen sind, sollten Sie den Scanner des Faxgerätes reinigen (siehe <i>Scanner reinigen</i> auf Seite 112).

Problem	Mögliche Abhilfe
Empfangen von Fax- und Telefonanrufen	
Pseudoklingeln im F/T-Modus	Das Faxgerät hat einen Telefonanruf angenommen. Nehmen Sie den Hörer eines externen Telefons oder am FAX-T94 ab, um das Gespräch zu führen (siehe <i>Automatische Fax/Telefon-Schaltung (F/T-Modus) (am FAX-T92 nur mit externem Telefon)</i> auf Seite 57).
Faxanruf manuell vom Telefon zum Faxgerät weiterleiten (am FAX-T92 nur mit externem Telefon möglich)	Wenn Sie einen Telefonanruf am FAX-T94 angenommen haben und das Faxgerät nicht automatisch zum Faxempfang umschaltet, drücken Sie Fax Start und legen dann den Hörer auf (siehe <i>Automatische Fax-Erkennung (am FAX-T92 nur mit externem Telefon)</i> auf Seite 56). Wenn Sie den Anruf mit einem externen Telefon angenommen haben, das sich nicht in der Nähe des Faxgerätes befindet, geben Sie am externen Telefon den Fernaktivierungs-Code (werkseitig ✗51) ein. Dazu muss die Fernaktivierung eingeschaltet sein (siehe <i>Fernaktivierung des Faxgerätes mit einem externen Telefon</i> auf Seite 68). Sobald das Faxgerät den Anruf übernimmt, legen Sie den Hörer auf.
Bei Telefonanrufen wird zum Faxempfang umgeschaltet	Wenn die Fax-Erkennung eingeschaltet ist, achtet das Gerät verstärkt auf Faxsignale. Es kann vorkommen, dass es Stimmen als Ruftönen eines Faxgerätes interpretiert. Deaktivieren Sie dann das Faxgerät, indem Sie Stop/Exit drücken. Vermeiden Sie dieses Problem, indem Sie die Fax-Erkennung ausschalten (siehe <i>Automatische Fax-Erkennung (am FAX-T92 nur mit externem Telefon)</i> auf Seite 56).
Andere Geräte und Dienste an derselben Leitung	Wenn Sie an der Leitung, an der das Faxgerät angeschlossen ist, auch andere Geräte angeschlossen haben oder andere Funktionen wie Voice Mail über dieselbe Telefonleitung ausgeführt werden, kann dies eventuell Probleme beim Senden und Empfangen von Faxen verursachen. Wenn z. B. ein Fax empfangen oder gesendet wird, während an derselben Telefonleitung ein anderes Gerät aktiv ist, kann durch dessen Signale der Faxempfang unter- oder abgebrochen werden. Das Brother ECM-Fehlerkorrekturverfahren behebt dieses Problem in den meisten Fällen. Es tritt bei allen Telekommunikationsgeräten auf, die Informationen über eine Leitung senden und empfangen, über die auch andere Dienste ausgeführt werden. Wenn Sie geringfügige Unterbrechungen ganz vermeiden möchten, sollten Sie das Faxgerät an eine separate Leitung anschließen.
Der externe Anrufbeantworter nimmt keine Anrufe an	Vergewissern Sie sich, dass der externe Anrufbeantworter richtig angeschlossen, entsprechend vorbereitet und nicht voll ist. Vergewissern Sie sich auch, dass am Faxgerät der TAD-Modus eingestellt ist (siehe <i>Externer Anrufbeantworter anschließen und einstellen</i> auf Seite 15).

Regelmässige Reinigung

Druckkopf reinigen

⚠️ WARNUNG

Unmittelbar nach dem Betrieb des Gerätes sind Teile im Inneren des Gerätes sehr **HEISS!** Seien Sie daher vorsichtig und berühren Sie diese Teile nicht.

1. Ziehen Sie den Netzstecker.
2. Öffnen Sie den Gehäusedeckel, indem Sie den Hebel an der rechten Seite nach oben ziehen.

⚠️ Achten Sie darauf, dass Sie sich nicht an den in der Abbildung gezeigten Kanten der Metallteile verletzen.

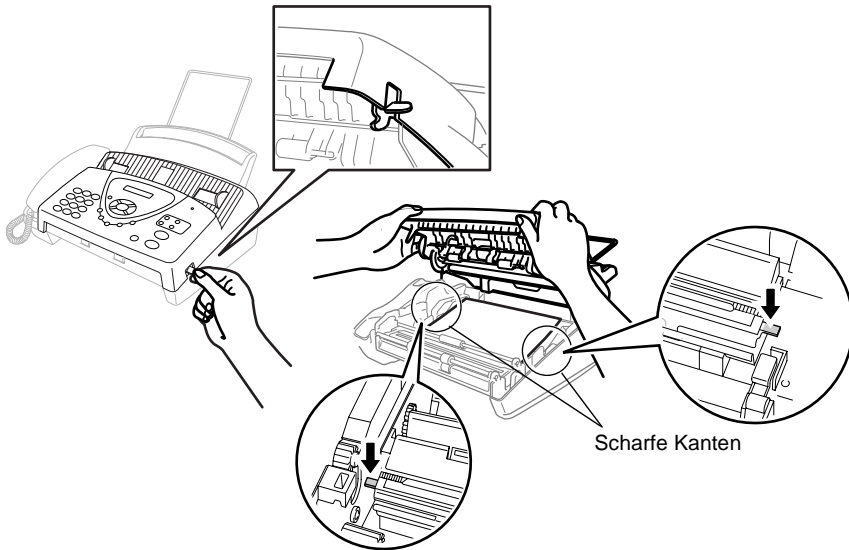

- 3.** Nehmen Sie die Farbbandkassette heraus.

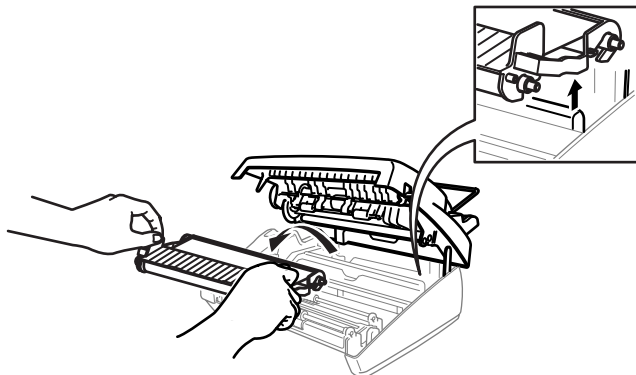

- 4.** Wischen Sie den Druckkopf mit einem fusselfreien, trockenen oder leicht mit Isopropylalkohol angefeuchteten Tuch ab.

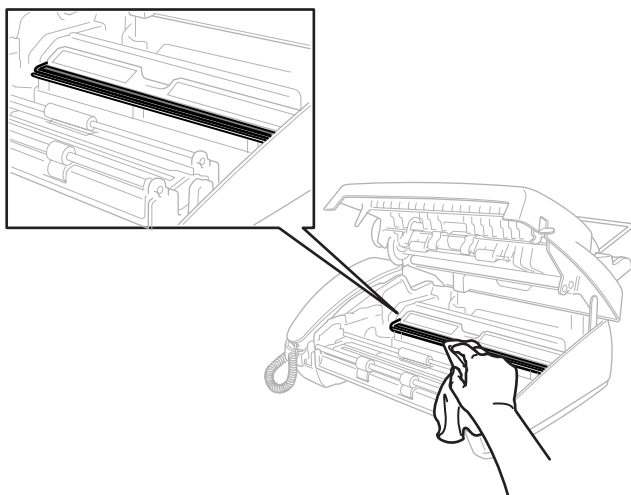

- 5.** Warten Sie gegebenenfalls, bis der Alkohol verdunstet ist, bevor Sie die Farbbandkassette einsetzen.
- 6.** Setzen Sie die Farbbandkassette wieder ein (siehe *Farbband wechseln* auf Seite 113).
- 7.** Schliessen Sie den Gehäusedeckel.
Drücken Sie auf beide Seiten des Deckels, bis er hörbar einrastet.

Scanner reinigen

1. Ziehen Sie den Netzstecker.
2. Öffnen Sie den Gehäusedeckel, indem Sie den Hebel an der rechten Seite nach oben ziehen.
3. Reinigen Sie die flache weiße Andruckschiene an der Unterseite des Bedienungsfeldes und die gegenüberliegende Glasabdeckung mit einem fusselfreien, leicht mit Isopropylalkohol angefeuchtetem Tuch. Achten Sie darauf, dass nichts in das Innere des Gerätes fällt.

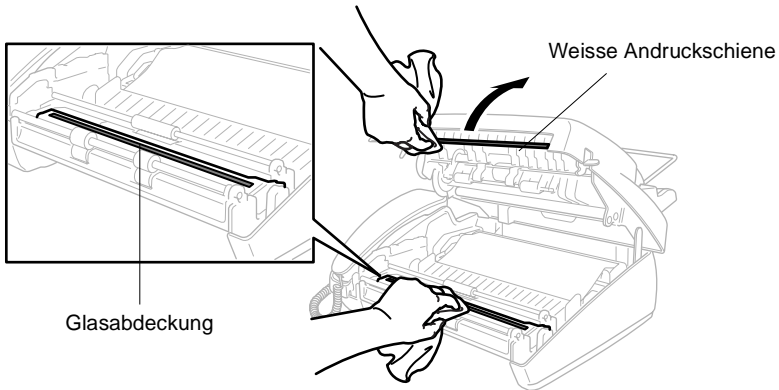

4. Schliessen Sie den Gehäusedeckel. Drücken Sie auf beide Seiten des Deckels, bis er hörbar einrastet.

Farbband wechseln

1. Öffnen Sie den Gehäusedeckel, indem Sie den Hebel an der rechten Seite nach oben ziehen.

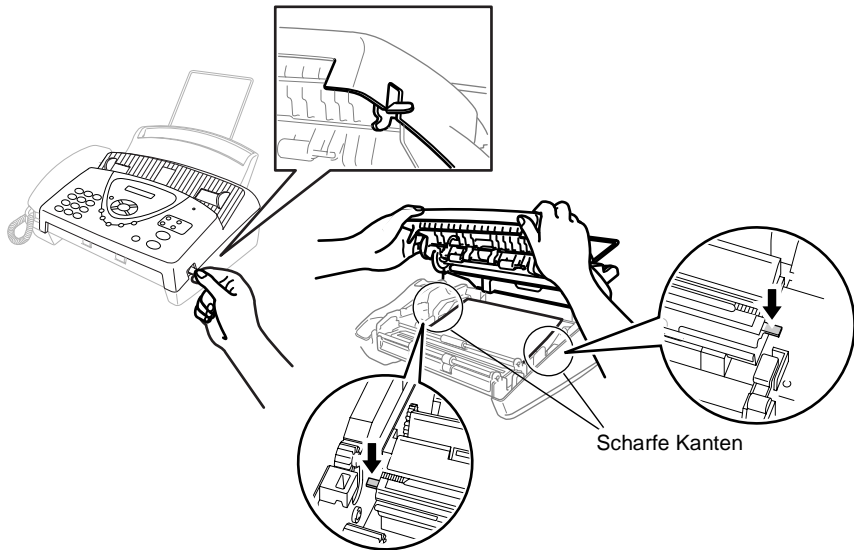

- !** Achten Sie darauf, dass Sie sich nicht an den in der Abbildung gezeigten Kanten der Metallteile verletzen.
2. Nehmen Sie die Farbbandkassette mit dem verbrauchten Farbband aus dem Faxgerät heraus. Legen Sie die Kassette mit der Unterseite nach oben hin und achten Sie darauf, dass sich der blaue Rollenhalter (mit Zahnrad) links oben befindet.

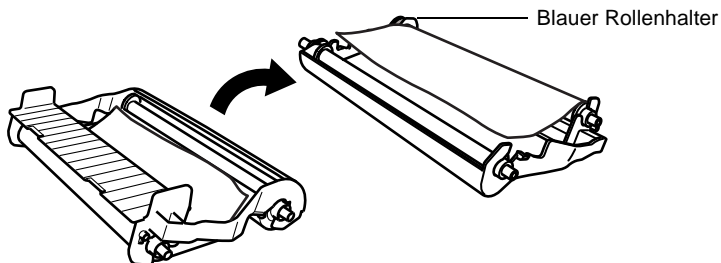

3. Nehmen Sie das verbrauchte Farbband aus der Kassette:

- ① Ziehen Sie den weissen Rollenhalter oben rechts nach vorne aus der Kassettenhalterung heraus. Ziehen Sie dann die Farbbandrolle von dem blauen Rollenhalter ab. Lassen Sie den blauen Rollenhalter in der Kassettenhalterung.
- ② Nehmen Sie die leere Farbbandrolle heraus.

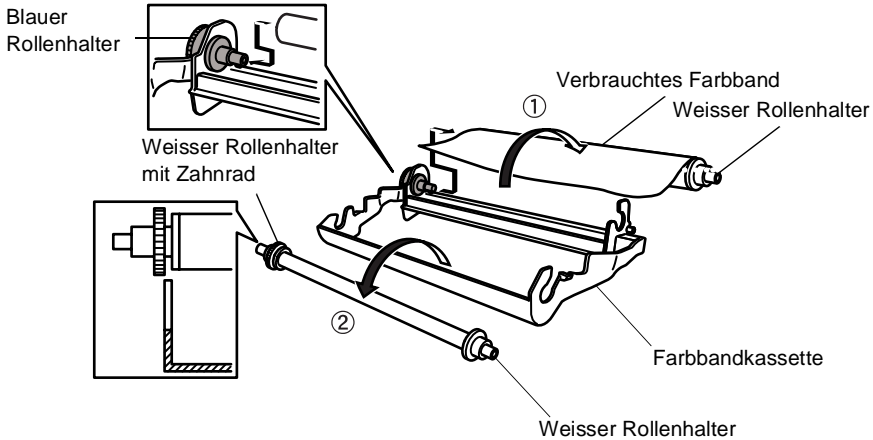

- 4.** Ziehen Sie das weisse Gummiband von den neuen Rollen ab. Legen Sie die Rollen so hin, dass die volle Rolle zu Ihnen zeigt und sie sich in Ihre Richtung abrollen lässt. (Die glänzende, dunklere Seite des Farbbandes zwischen den beiden Rollen liegt dann auf der Tischplatte.)

- 5.** Ziehen Sie die Rollenhalter von den Pappkernen der alten Rollen ab. Setzen Sie wie unten gezeigt die Rollenhalter in die neuen Pappkerne ein.

Der weiße Rollenhalter mit Zahnrad muss sich - wie in der Abbildung gezeigt - links in der vollen Rolle befinden. Drehen Sie die Rollenhalter jeweils, bis die Erhöhung an den Rollenhaltern in die Ausparung des Pappkerns einrastet.

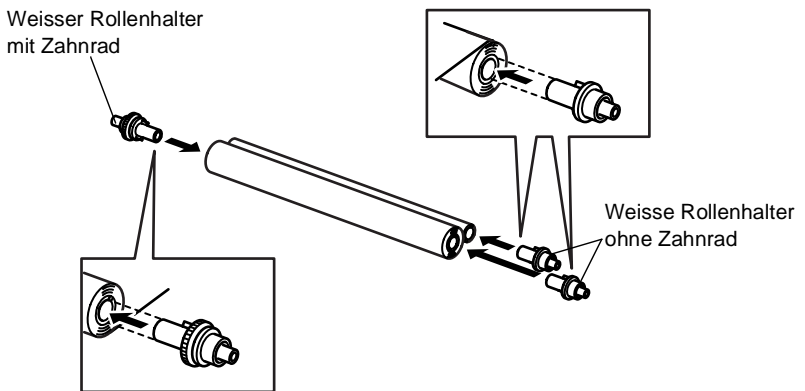

- 6.** Legen Sie das neue Farbband in die Kassette ein.

- ① Drücken Sie die weißen Rollenhalter der unteren (vollen) Rolle in die Halterungen der Kassette.
- ② Schieben Sie zuerst das linke Ende der leeren Farbbandrolle auf den blauen Rollenhalter in der Kassette. Drücken Sie den rechten, weißen Rollenhalter in die Halterung oben rechts in der Kassette.

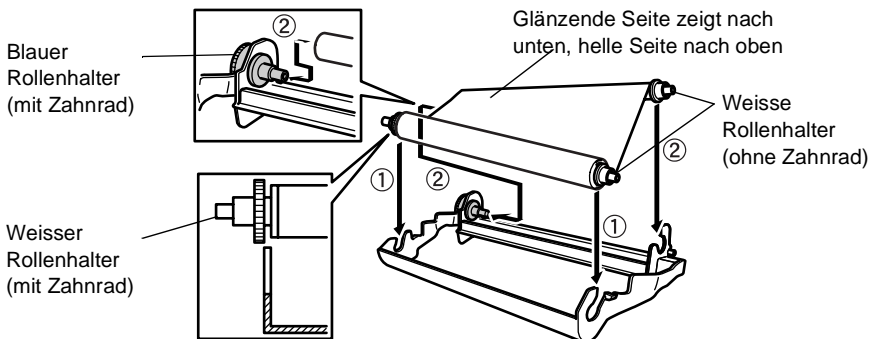

- 7.** Drehen Sie den oberen weißen Rollenhalter an der rechten Seite wie in der Abbildung gezeigt, um das Farbband zu spannen.

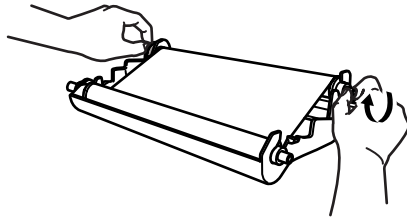

- 8.** Drehen Sie die Farbbandkassette um und setzen Sie sie mit der Seite, auf der sich die Pfeilmarkierung \triangle befindet, zuerst in das Faxgerät ein.

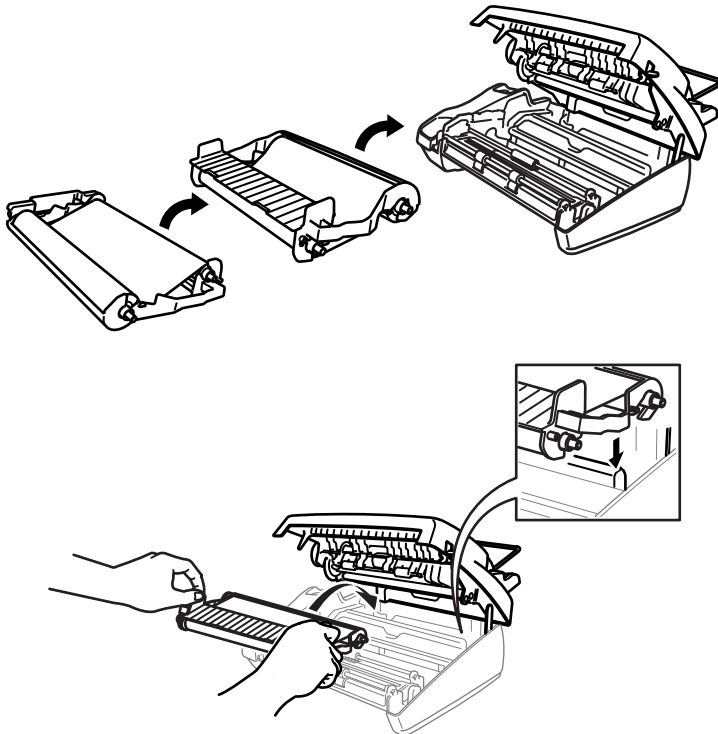

- 9.** Schliessen Sie den Gehäusedeckel. Drücken Sie auf beide Seiten des Deckels, bis er hörbar einrastet.

Verpacken für einen Transport

Zum Transport des Gerätes sollten Sie es wieder mit dem Originalmaterial, in dem es geliefert wurde, verpacken. Wenn das Faxgerät nicht richtig verpackt wird, erlischt der Garantieanspruch.

1. Ziehen Sie den Netzstecker.
2. Ziehen Sie die Stecker des Faxanschlusskabels von der Telefonsteckdose und dem Faxgerät ab.
FAX-T94: Ziehen Sie das Hörer-Kabel vom Faxgerät und vom Hörer ab.
3. Ziehen Sie die Verlängerung der Papierzufuhr ab und nehmen Sie die Papierzufuhr vom Gerät ab.
4. Verpacken Sie die Einzelteile.
5. Packen Sie das Faxgerät zuerst in den Plastikbeutel und dann mit den Originalverpackungsmaterialien in den Originalkarton.
6. Legen Sie die verpackten Einzelteile (einschliesslich der Dokumentationen) in den Karton und verschliessen Sie den Karton.

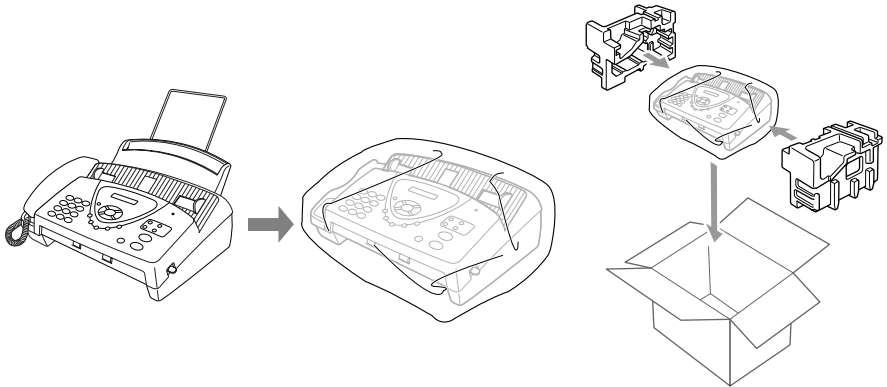

15 Texteingabe im Menü

Texteingabe

Beim Speichern der Absenderkennung und von Rufnummern müssen Buchstaben eingegeben werden. Dazu werden die Zifferntasten verwendet. Über diesen Tasten sind Buchstaben abgedruckt, die durch wiederholtes Drücken der Taste nacheinander im Display angezeigt werden. Mit den Tasten **0**, **#** und ***** können Sie Sonderzeichen eingeben. Drücken Sie die jeweilige Taste so oft, bis der gewünschte Buchstabe im Display angezeigt wird

Drücken Sie	einmal	zweimal	dreimal	viermal
2	A	B	C	2
3	D	E	F	3
4	G	H	I	4
5	J	K	L	5
6	M	N	O	6
7	P	Q	R	S
8	T	U	V	8
9	W	X	Y	Z

Leerzeichen eingeben

Zur Eingabe eines Leerzeichens drücken Sie zwischen Ziffern einmal und zwischen Buchstaben zweimal .

Korrigieren



Um Zeichen zu korrigieren, bewegen Sie den Cursor mit der Taste

 unter das erste falsch geschriebene Zeichen und drücken Sie dann **Stop/Exit**. Dadurch werden das Zeichen an der Cursorposition und alle Zeichen rechts davon gelöscht. Geben Sie nun die richtigen Zeichen ein. Sie können auch Zeichen überschreiben, indem Sie den Cursor unter das Zeichen bewegen und dann das neue Zeichen eingeben.

Buchstaben wiederholen

Wenn Sie zweimal hintereinander denselben Buchstaben oder nacheinander zwei auf derselben Taste liegende Buchstaben eingeben wollen (z. B. "LL" oder "TU"), geben Sie den ersten Buchstaben ein, drücken dann  und wählen anschliessend den nächsten Buchstaben.

Sonderzeichen und Symbole

Drücken Sie die Taste *****, **#** oder **0** und dann  oder , bis sich der Cursor unter dem gewünschten Zeichen befindet. Drücken Sie dann **Menu/Set**.

Drücken Sie ***** für (Leerzeichen) ! " # \$ % & ' () * + , - . / €

Drücken Sie **#** für : ; < = > ? @ [] ^ _

Drücken Sie **0** für Ä Ë Ö Ü À Ç È É 0

16 Fachbegriffe

Glossar

Absenderkennung: Eine Zeile mit Rufnummer bzw. Name des Senders, Datum und Sendezeit sowie Seitennummer, die automatisch am Anfang jeder gesendeten Seite ausgedruckt wird.

Auflösung: Anzahl der Druckpunkte pro Zoll (dpi). Siehe: Fein-, Superfein-, Foto-, Standard-Auflösung. Je höher die Auflösung, desto länger dauert die Übertragung.

ADF (Automatischer Dokumenteneinzug): Automatischer Dokumenteneinzug, in den mehrere Seiten auf einmal eingelegt werden können, die dann vom Gerät automatisch nacheinander eingezogen werden.

Automatisches Senden: Fax einlegen, Nummer wählen und **Fax Start**-Taste drücken. Das Gerät stellt die Verbindung automatisch her und sendet dann das Dokument selbstständig.

Automatische Verkleinerung: Verkleinert ein empfangenes Fax so, dass es einschliesslich der Absenderkennung auf ein A4-Blatt passt.

Automatische Wahlwiederholung: Wählt einen besetzten Anschluss automatisch erneut an.

Bedienerruf: Sie können unmittelbar nach dem Senden eines Faxes den Empfänger ans Telefon rufen, ohne dass die Verbindung neu aufgebaut werden muss.

CNG-Ton: Rufton (CalliNG) eines Faxgerätes, an dem das empfangende Gerät erkennt, dass ein Fax gesendet wird.

Display: Flüssigkristallanzeige am Funktionstastenfeld, die beim Einstellen von Funktionen anzeigt, was zu tun ist.

ECM-Fehlerkorrektur: Reduziert Übertragungsfehler (z. B. durch Leitungsstörungen) beim Senden und Empfangen von Dokumenten und sendet fehlerhafte Seiten gegebenenfalls erneut. Die Gegenstelle muss dieses Verfahren ebenfalls unterstützen.

Externes Telefon: Ein an der EXT.-Buchse des Faxgerätes oder an derselben Telefonsteckdose wie das Faxgerät angeschlossenes Telefon (siehe auch „Paralleles Telefon“).

Faxabruf: Die Möglichkeit, ein Dokument von einem anderen Faxgerät abzurufen (aktiv) oder ein Dokument vorzubereiten, das von anderen Faxgeräten abgerufen werden kann (passiv).

Fax-Erkennung: Faxe werden auch automatisch empfangen, wenn der Faxanruf mit dem Hörer des Faxgerätes (nur FAX-T94) oder mit einem externen Telefon angenommen wurde.

Fax-Fernweitergabe: Ermöglicht es, alle empfangenen und gespeicherten Faxe per Telefon an ein anderes Faxgerät weiterzugeben.

Fax/Telefon-Schaltung: Wenn dieser Modus eingeschaltet ist, nimmt das Faxgerät alle Anrufe automatisch an und schaltet bei einem Faxanruf zum Faxempfang um oder ruft Sie bei einem Telefonanruf durch ein Pseudoklingeln ans Telefon.

Faxspeicherung: Speichern der empfangenen Faxe für die Fax-Fernweitergabe, Fernabfrage und die Fax-Weiterleitung.

Faxton: Signale, die das sendende und empfangende Gerät zum Austausch von Informationen senden.

Fax-Weiterleitung: Das Faxgerät speichert jedes eingehende Fax und ruft direkt nach dem Empfang eine programmierte Faxnummer an, an die das empfangene Fax gesendet wird.

Fein-Auflösung: Auflösungseinstellung mit 203 x 196 dpi (Druckpunkte/Zoll) zum Senden von kleingedrucktem Text.

Fernabfrage-Funktionen: Ermöglicht es, von unterwegs die Fax-Fernweitergabe zu verwenden und Funktionen des Faxgerätes fernzusteuern.

Fernaktivierung: Wenn ein Faxanruf mit einem externen Telefon angenommen wurde, kann das Dokument durch die Eingabe des Fernaktivierungs-Codes zum Faxgerät weitergeleitet werden.

Foto-Auflösung: Eine Auflösungseinstellung, die sich besonders zum Senden von Fotos eignet, da sie auch Graustufen überträgt.

F/T-Modus: Automatische Fax/Telefon-Schaltung. Das Faxgerät nimmt alle Anrufe an, empfängt Faxe automatisch und ruft Sie bei einem Telefonanruf durch ein Pseudoklingelzeichen ans Telefon.

F/T-Rufzeit: Mit dieser Funktion kann eingestellt werden, wie lange das Gerät beim Empfang eines Telefonanrufes im F/T-Modus klingelt, um Sie ans Telefon zu rufen.

Gruppentaste: Eine Zielwahltaste, unter der mehrere Ziel- und Kurzwahlnummern zum Rundsenden eines Dokumentes in einer Gruppe zusammengefasst sind und dann auf Tastendruck aufgerufen werden können.

Journal: Ein Bericht über die empfangenen und gesendeten Dokumente. Der Journalausdruck kann automatisch nach bestimmten Zeitintervallen oder jeweils manuell ausgedruckt werden.

Klingelanzahl: Die Anzahl der Klingelzeichen, nach der das Gerät einen Anruf im Faxmodus (Fax) oder im Fax/Tel-Modus (F/T) annimmt.

Klingellautstärke: Zum Ändern der Klingellautstärke des Gerätes oder zum Ausschalten des Klingelns.

Konfigurationsliste: Ein Ausdruck, der über die aktuellen Funktionseinstellungen informiert.

Kontrast: Einstellung zum Senden eines Dokumentes. Für normale Dokumente wählt das Gerät beim Senden automatisch die richtige Kontrasteinstellung. Für extrem helle oder dunkle Dokumente kann die passende Einstellung manuell gewählt werden.

Kontrolldruck: Alle empfangenen und gespeicherten Faxe werden automatisch auch ausgedruckt.

Kurzwahl: Zum Speichern einer Rufnummer, die dann durch Drücken der Taste **Search/Mute**, dann **#** und Eingabe einer zweistelligen Kurzwahlnummer aufgerufen werden kann.

Manuelles Senden: Beim manuellen Senden wird der Hörer des Faxtelefons (nur am FAX-T94) oder eines externen Telefons abgehoben und dann die Rufnummer gewählt. Nach Herstellen der Verbindung kann das Dokument manuell durch Drücken der **Fax Start**-Taste abgeschickt werden.

Paralleles Telefon: Ein parallel geschaltetes Telefon ist ein an derselben Leitung, aber an einer anderen Telefonsteckdose angeschlossenes Telefon (siehe auch „Externes Telefon“).

Pulswahl: In älteren Telefonnetzen verwendetes Wahlverfahren, bei dem Sie für jede gewählte Ziffer ein Tackern hören.

Rufnummernverzeichnis: Ein vom Gerät ausgedrucktes Verzeichnis mit allen gespeicherten Rufnummern nach Ziel und Kurzwahl sortiert.

Rundsenden: Mit dieser Funktion kann ein Fax automatisch an mehrere Empfänger gesendet werden.

Sendebericht: Ein Bericht, der nach jedem Sendevorgang automatisch oder manuell ausgedruckt werden kann, mit Faxnummer/-name des Empfängers, Sendezeit und Sendedatum, Sendedauer und dem Ergebnis der Übertragung.

Signalton: Der Signalton ist zu hören, wenn eine Taste gedrückt wird, ein Fehler auftritt oder das Senden bzw. der Empfang eines Dokumentes abgeschlossen ist.

Speicherempfang bei Papiermangel: Nach Einschalten dieser Funktion werden Dokumente automatisch gespeichert, falls sich kein Papier in der Papierzufuhr befindet (sofern genügend freie Speicherkapazität vorhanden ist).

Standard-Auflösung: Auflösung von 203 x 98 dpi, die für die meisten normal gedruckten Dokumente verwendet werden kann.

Superfein-Auflösung: Auflösung von 203 x 392 dpi, die für detaillierte Zeichnungen oder extrem kleine Schriften verwendet werden sollte.

Tastensperre: Sperrt die wichtigsten Funktionen mit Ausnahme des Faxempfangs.

Telefon-Index: Die als Ziel- und Kurzwahl gespeicherten Rufnummern werden automatisch alphabetisch sortiert und können so schnell und bequem im Display gesucht und dann ausgewählt werden. Sie können auch einen alphabetisch sortierten Telefon-Index ausdrucken lassen.

Thermotransfer: Ein Druckverfahren, bei dem durch Hitze Farbe von einem Farbband auf Normalpapier übertragen wird.

Tonwahl: Ein in modernen Telefonnetzen verwendetes Wahlverfahren, bei dem Sie für jede gewählte Ziffer einen bestimmten Ton hören.

Übersee-Modus: Mit dieser Funktion können Übertragungsfehler durch Leitungsrauschen, wie sie bei Übersee-Übertragungen auftreten können, reduziert werden.

Übertragung: Senden eines Dokumentes über die Telefonleitung eines Faxgerätes an ein anderes Faxgerät.

Übertragungsfehler: Ein Fehler beim Senden oder Empfangen eines Faxes aufgrund einer schlechten Verbindung oder von Leitungsstörungen. Das Fax wurde dann eventuell nicht einwandfrei übermittelt.

Verkleinerung beim Empfang: Bei Normalpapier-Faxgeräten können Dokumente automatisch so verkleinert werden, dass sie einschliesslich der Absenderkennung auf das DIN-A4-Papier passen.

Zeitversetztes Senden: Die Möglichkeit, einen Sendevorgang automatisch zu einer bestimmten Uhrzeit innerhalb der nächsten 24 Stunden ausführen zu lassen.

Zielwahl: Tasten des Faxgerätes, unter denen Rufnummern gespeichert und dann auf Tastendruck abgerufen werden können.

Zugangscodes: 4-stelliger Code, der zur Fernabfrage und Fernschaltung des Faxgerätes eingegeben werden muss, damit nur dazu berechnigte Personen die Fernabfrage verwenden können.

Allgemeines zu Faxgeräten

Faxgeräte verständigen sich untereinander durch die Übertragung verschiedener Tonsignale. Daher werden Sie beim Senden von Dokumenten über den Lautsprecher unterschiedliche Tonfolgen hören, deren Bedeutung im folgenden Abschnitt erklärt sind.

CNG-Rufton und Antwortton

Wenn ein Fax verschickt wird, überträgt das sendende Gerät zuerst den sogenannten CNG-Ton (CalliNG). Dies ist ein kurzer Rufton, der im Abstand von ca. 4 Sekunden wiederholt wird. Sie hören diesen Ton auch über den Lautsprecher Ihres Faxgerät, wenn Sie ein Fax automatisch versenden. Er wird nach dem Anwählen ca. 60 Sekunden lang ausgegeben. Währenddessen muss das empfangende Gerät mit dem Antwortton, einem zirpenden, ununterbrochenen Signal in hoher Frequenz, antworten.

Wenn am Faxgerät der automatische Faxempfang (Nur Fax) eingeschaltet ist, beantwortet es automatisch jeden Anruf mit einem 40 Sekunden langen Antwortton und zeigt im Display *Empfang* an. Auch wenn der Sender auflegt, sendet das Faxgerät den Antwortton insgesamt 40 Sekunden lang. (Sie können in diesem Fall den Empfangsmodus mit **Stop/Exit** abbrechen).

Der CNG-Rufton des sendenden und der Antwortton des empfangenden Gerätes müssen sich mindestens 2 bis 4 Sekunden lang überlappen, damit die Geräte alle notwendigen Informationen austauschen können. Da der CNG-Ton nach Anwählen der Rufnummer nur ca. 60 Sekunden lang ausgegeben wird, ist es wichtig, dass das Empfängergerät den Anruf möglichst schnell annimmt.



Wenn ein externer Anrufbeantworter zusammen mit dem Gerät verwendet wird, bestimmt dieser, nach wie vielen Klingelzeichen der Anruf angenommen wird. Damit auch Faxe empfangen werden können, müssen Sie den externen Anrufbeantworter (nicht das Faxgerät) so einstellen, dass er die Anrufe schnell (nach 2-maligem Klingeln) annimmt (siehe *Anrufe mit externem Anrufbeantworter empfangen* auf Seite 17).

ECM-Fehlerkorrekturverfahren

Diese Funktion überprüft während des Sendens, ob die Übermittlung fehlerfrei erfolgt und überträgt fehlerhafte Daten automatisch neu.

Dazu müssen das empfangende und das sendende Gerät mit diesem Verfahren arbeiten können und es muss genügend Speicherplatz frei sein.

17 Technische Daten

Allgemein

Papierzufuhr	Bis zu 30 Blatt Papiergewicht: 64 g/m ² bis 90 g/m ² Papiergrösse: A4
Automatischer Dokumenteneinzug	Bis zu 10 Seiten Papiergewicht: 64 g/m ² bis 90 g/m ² Dokumentenbreite: 148 bis 216
Max. Abtastbreite	208 mm
Auflösung	<ul style="list-style-type: none">• Horizontal: 8 Punkte/mm• Vertikal: Standard: 3,85 Zeilen/mm Fein, Foto: 7,7 Zeilen/mm Superfein, Foto (Kopie): 15,4 Zeilen/mm
Display	16 Zeichen × 1 Zeile
Speicher	512 KB
Netzanschluss	220 - 240V 50/60Hz
Leistungsaufnahme	Betrieb: weniger als 170 Watt Bereitschaft: weniger als 5 Watt
Abmessungen	334 x 301 x 281 (B x H x T) mm
Gewicht	3,4 kg
Umgebungs-temperatur	10 - 35°C
Beste Druckqualität	20 - 33°C

Änderung der technischen Daten und der gedruckten Materialien ohne vorherige Ankündigung vorbehalten.

Faxen

Kompatibilität	ITU-T Gruppe 3
Codierung	MH
Übertragungs- geschwindigkeit	9600/7200/4800/2400
Graustufen	64
Faxabruf	Standard, geschützt, zeitversetzt, Gruppenfaxabruf
Kontrast	Automatische Kontrastkontrolle, hell und dunkel (manuelle Einstellung)
Zielwahl	4 Zielwahlspeicher
Kurzwahl	100 Kurzwahlspeicher
Rundsenden	An bis zu 104 Stationen
Wahlwiederholung	3-mal im Abstand von 5 Minuten
Rufbeantwortung	Nach 2, 3, 4, 5, 6, 7, 8, 9 oder 10 Klingelzeichen
Anschluss- möglichkeit	Hauptanschluss oder Nebenstellenanlage
Sendespeicher	Bis zu 20 Seiten*
Empfangsspeicher	Bis zu 25 Seiten*
Mithöreinrichtung	Lautsprecher

* „Seiten“ bezieht sich auf die „ITU-T-Test Chart Nr. 1“ (im ECM-Modus beim Speicherempfang).

Änderung der technischen Daten und der gedruckten Materialien ohne vorherige Ankündigung vorbehalten.

Kopieren

Mehrfachkopien	Bis zu 99
Vergrössern/Verkleinern	Auf 150%, 125% oder 120% vergrössern bzw. 93%, 87%, 75% oder 50% verkleinern oder auto- matisch auf A4
Ablage	Normal und sortiert

Änderung der technischen Daten und der gedruckten Materialien ohne vorherige Ankündigung vorbehalten.

Stichwortverzeichnis

A

Abbrechen von Aufträgen	51
Absenderkennung	23
ADF-Versand	38
Aktiver Faxabruf	
geschützt	79
Standard	79
zeitversetzt	80
Anrufbeantworter, extern ..	15, 125
Anrufbeantworter-Modus	53
Anrufe empfangen mit externem Anrufbeantworter	17
Anschlüsse	13
Anzeigen von Aufträgen	51
Auflösung	
Fax senden	38
Kopieren	97
Aufträge abbrechen/unter- brechen	51
Ausdrucken	
Faxkonfiguration	95
Hilfe	95
Journal	93
Rückrufnachricht	50
Rufnummern	95
Sendebericht	95
Automatisch senden	32
Automatische Fax/Telefonschal- tung	53
Automatische Faxerkennung	56
Automatische Verkleinerung	59
Automatischer Faxempfang	53
Automatischer Journalausdruck	94
Automatischer Sendebericht	93

B

Bedienerruf	49
Berichte und Listen ausdrucken	93
Besetzt	103

C

Call-by-Call	72
CNG-Rufton	125

D

Datum	22
Deaktivierungs-Code	57
Deckblatt-Funktion	45
Deckel offen	103
Display-Fehlermeldungen	103
Dokument einlegen	31
Dokument prüfen	103
Dokumenteneinzug	31
Dokumentenstau	105
Druckkopf reinigen	110
Druckmedien	19

E

Empfangen	53
manuell	55
mit ext. Anrufbeantworter	17
nach einem Telefonat	66
Empfangsmodus	53
EXT.Buchse	13
Externer Anrufbeantworter	15
Externes Telefon	14
manuell senden	33

F

F/T-Rufzeit	58
F/T-Rufzeit einstellen	57
Farbband	
prüfen	103
wechseln	113
Zubehörliste	135
Fax	
empfangen	53
senden	31
technische Daten	128
Fax/Tel-Modus	53, 57
Faxabruf	
abbrechen	51
aktiv	79
geschützt	78
passiv	83
unterbrechen	52
Faxauflösung	38
Fax-Erkennung	56
Fax-Fernweitergabe	89
Fax-Weiterleitung	88, 92
Fehlermeldungen im Display ...	103
Fernabfrage	89
Fernabfrage-Befehle	91
Fernabfragekarte	135
Fernschaltung	89
Funktionstabellen	9
Funktionstastenfeld	5

G

Gerätefehler XX	103
Geschützter Faxabruf	78
aktiv	79
passiv	85
Gesprächsweitergabe vom Schnurlos- zum Faxtelefon	67
Gruppenfaxabruf	81
Gruppentaste	76

H

Hauptanschluss	18, 24
Hilfe ausdrucken	95

I

Inbetriebnahme	21
----------------------	----

J

Journalausdruck	
automatisch	94
manuell	95

K

Kennwort ändern	29
Klingelanzahl	54
Klingellautstärke	26
Konfigurationsliste	95
Kontrast	37
Kontrolldruck	87
Kopieren	96
Auflösung	97
einfach	97
mehrfach	97
sortiert	97
vergrössern/verkleinern	97
Kurzwahl	
ändern	75
Rufnummern ausdrucken	95
speichern	74
zum Senden	35
zum Telefonieren	62

L

Lautsprecher-Lautstärke	25
Lautstärke	
Klingeln	26
Lautsprecher	25
Signalton	25
Leerzeichen eingeben	118

M

Manuell (Empfangsmodus)	53
Manuell senden	33
Manueller Empfang	53

N

Nachwahlverfahren	72
Nebenstellenanlage	18, 24
Nur Fax-Modus	53

P

Papier einlegen	19
Papier prüfen	104
Papier, verwendbares	19
Papiersorten	19
Papierstau	104, 106
Papierzufuhr	
Kapazität	19
Spezifikationen	19
Paralleles Telefon	14
Passiver Faxabruf	
abbrechen	51
geschützt	85
Standard	83
unterbrechen	52
Probleme und Abhilfe	108
Pseudoklingeln	58
Pulswahl	22

R

Reinigen	
Druckkopf	110
Scanner	112
Rückrufnachricht	49
Rufnummern	
ändern	75
speichern	71
wählen	34
Rufnummernspeicher	
Kurzwahl	74
Rundsendegruppen	76
Zielwahl	72
zum Telefonieren	61
Rundsendegruppen	76
Rundsenden	42

S

Scanner reinigen	112
Schnurlos-Telefon	67
Sendebericht	93
Senden	31
abbrechen/unterbrechen	51
automatisch	32
Deckblatt	45
manuell	33, 34
nach einem Telefonat	66
rundsenden	42
Wahlwiederholung	35
zeitversetzt	44
Sendespeicher	40
Sicherheitshinweise	ii
Signalton	25
Sommerzeit	26
Sortiert kopieren	97
Speicher voll	104
Speicher voll-Meldung	41
Speicherempfang bei Papiermangel	60
Speicherstatusliste	91

Standortwahl	iv
Störungen und Abhilfe	103
Stummschaltung	65

T

TAD-Modus	53
Tastenfeld	5
Tastensperre	27
Technische Daten	127
Telefon, externes	14
Telefon, paralleles	14
Telefon-Deaktivierungs-Code ...	57
Telefonieren	
Fax empfangen nach einem	
Gespräch	66
Fax senden nach einem	
Gespräch	66
Kurzwahl	62
Telefon-Index	62
Wählen mit aufgelegtem	
Hörer	63
Wahlwiederholung	63
Zielwahl	61
Telefon-Index	
zum Senden	34
zum Telefonieren	62
Telefonsteckdose	13
Telefon-Taste	5
Texteingabe im Menü	118
Tonwahl	22, 65

U

Übersee-Modus	50
Übertr.-Fehler	104
Uhrzeit	22
Umschläge	19
Unterbrechen	52
Unterbrechung	104

V

Vergössern/Verkleinern	
(Kopie)	97
Verkleinerung beim Empfang	59
Verwendbare Papiersorten	19

W

Wählen	
Faxnummer	34
mit aufgelegtem Hörer	63
Telefonnummer	61
Wählpause	63
Wahlverfahren	22
Wahlwiederholung	
zum Senden	35
zum Telefonieren	63
Weiterleitung (Fax)	88
Winterzeit	26

Z

Zeitumstellung	26
Zeitwahl	44, 80
Zielwahl	
ändern	75
speichern	72
zum Senden	34
zum Telefonieren	61
Zubehör	135
Zugangscode ändern	89



EC Declaration of Conformity under the R & TTE Directive

Manufacturer

Brother Industries, Ltd.,
15-1, Naeshiro-cho, Mizuho-ku,
Nagoya 467-8561, Japan

Plant

Brother Industries (Johor) Sdn. Bhd.
No.6 Jalan Firma 1,
Kawasan Perindustrian Tebrau,
81100 Johor Bahru, Johor Darul, Takzim, Malaysia

Herewith declare that:

Products description : Facsimile Machine
Type : Group 3
Model Name : FAX-T92, FAX-T94, FAX-T96

are in conformity with provisions of the R & TTE Directive (1999/5/EC) and we declare compliance with the following standards :

Safety : EN60950:2000
EMC : EN55022:1998 Class B + A1:2000
EN55024:1998
EN61000-3-2:1995 + A14:2000
EN61000-3-3:1995

Year in which CE marking was First affixed : 2003

Issued by : Brother Industries, Ltd.

Date : 21 May, 2003

Place : Nagoya, Japan

Signature :

Takashi Maeda

Takashi Maeda
Manager
Quality Management Group
Quality Management Dept.
Information & Document Company

Bescheinigung des Herstellers/Importeurs (gemäss Direktive R & TTE)

Hersteller

Brother Industries, Ltd.
15-1, Naeshiro-cho, Mizuho-ku,
Nagoya 467-8561, Japan

Werk

Brother Industries (Johor) Sdn. Bhd.
No.6 Jalan Firma 1,
Kawasan Perindustrian Tebrau,
81100 Johor Bahru, Johor Darul, Takzim, Malaysia

bestätigen, dass das Faxgerät:

Produktbeschreibung : Faxgerät
Gerätetyp : Gruppe 3
Modellname : FAX-T92, FAX-T94, FAX-T96

amit den Bestimmungen der R & TTE-Direktive (1999/5/EC) und den folgenden Standards übereinstimmt:

Sicherheit : EN60950:2000
EMC : EN55022:1998 Class B + A1:2000
EN55024:1998
EN61000-3-2:1995 + A14:2000
EN61000-3-3:1995

Jahr, in dem die CE-Markierung zuerst angebracht wurde : 2003

Herausgegeben von : Brother Industries, Ltd.

Datum : 21. Mai 2003

Ort : Nagoya, Japan

Zubehörliste

Artikel	Beschreibung
PC-70	Mehrfach-Farbbandkassette
PC-72RF	2 Farbbänder (Thermotransferrollen) zum Nachfüllen der Mehrfach-Farbbandkassette PC-70
PC-74RF	4 Farbbänder (Thermotransferrollen) zum Nachfüllen der Mehrfach-Farbbandkassette PC-70

Verwenden Sie bitte nur die für dieses Gerät vorgesehenen originalen Brother Farbbandkassetten und Farbbänder. Die Verwendung von Verbrauchsmaterial, das nicht den Spezifikationen von Brother entspricht und/oder von gleicher Qualität und Eignung wie das von Brother gelieferte oder freigegebene ist, kann zu Schäden am Gerät und zum Verlust von Gewährleistungsansprüchen führen.

Fernabfragekarte

Die Fernabfragekarte informiert Sie unterwegs über die Befehle zur Fernabfrage des Faxgerät. Schneiden Sie die Karte aus und falten Sie sie an den markierten Stellen. So lässt sie sich einfach in Brieftasche oder Geldbeutel aufbewahren, damit Sie unterwegs jederzeit empfangene Faxe zu einem Faxgerät an Ihrem Aufenthaltsort weiterleiten können.

Empfangsmodus ändern

9 8 drücken.

dann **1** für **TAD** (externer Anrufbeantworter)

2 für **F/T** (automatische Fax/Telefon-Schaltung)

3 für **Fax** (nur Faxempfang)

Fernabfrage beenden

9 0 drücken.

Zugangscode ändern (am Gerät)

1. Menu/Set, 8, 3 drücken.

2. 3-stelligen Code, dann * eingeben.

3. Menu/Set drücken.

4. Stop/Exit drücken.

FERNABFRAGE-KARTE

Zugangscode verwenden

1. Rufnummer des Faxgerätes anwählen.

2. Nach dem Faxton sofort den Zugangscode (z.B. 159*) eingeben.

3. Das Gerät zeigt durch einen Signalton an, ob Faxe empfangen wurden:

1 langer Ton - Fax(e) empfangen

Kein Ton - Kein Fax empfangen

4. Nach 2 kurzen Tönen Fernabfrage-Befehl eingeben.

5. Zum Beenden der Fernabfrage **9 0** drücken.

6. Hörer auflegen.

4

1

Fernabfrage-Befehle

Fax-Weiterleitung einstellen

9 5 drücken,

- dann*
- 1** zum **Ausschalten der Fax-Weiterleitung**.
 - 2** zum **Einschalten der Fax-Weiterleitung**.
 - 4** zum **Programmieren der Rufnummer**.

Geben Sie die neue Faxnummer ein, zu der weitergeleitet werden soll, und drücken Sie **##**. Nun zum Abrufen der Speicherstatusliste nach zwei kurzen Tönen **9 6 1**, dann die Rufnummer, zu der die Liste gesendet werden soll, und **##** eingeben. Nach dem Ton Hörer auflegen und warten. Auf der Liste die eingegebene Nummer prüfen.

- 6** zum **Einschalten der Faxspeicherung**.
- 7** zum **Ausschalten der Faxspeicherung**.

②

Fax-Fernweitergabe

9 6 drücken,

- dann*
- 1** zum **Abrufen der Speicherstatusliste** (zur Kontrolle, welche Faxe wann angekommen sind), dann die Faxnummer, zu der die Liste gesendet werden soll, und **##** eingeben. Nach dem Ton Hörer auflegen und warten.
 - 2** zum **Abrufen aller Faxe**, dann die Faxnummer, zu der die Faxe gesendet werden sollen, und **##** eingeben. Nach dem Ton Hörer auflegen und warten.
 - 3** zum **Löschen aller empfangenen Faxe**.

Empfangsstatus prüfen

9 7 1 drücken.

- 1** langer Ton - Fax(e) empfangen
- 3** kurze Töne - Kein Fax empfangen

③



Dieses Gerät entspricht den Bestimmungen des Landes für das es zugelassen wurde. Die Brother-Vertretungen und Brother-Händler der einzelnen Länder können die technische Unterstützung nur für die Geräte übernehmen, die in ihrem jeweiligen Land gekauft und zugelassen wurden.

SWI-GER