

Always here to help you

Register your product and get support at
www.philips.com/welcome

Question?
Contact
Philips

HQ6900
series



PHILIPS

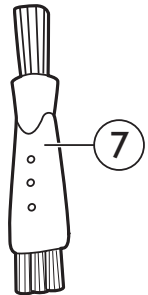
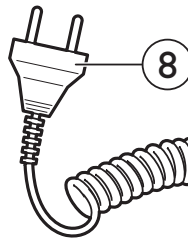
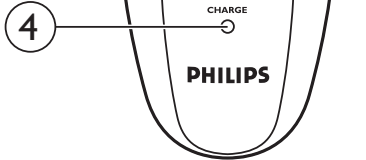
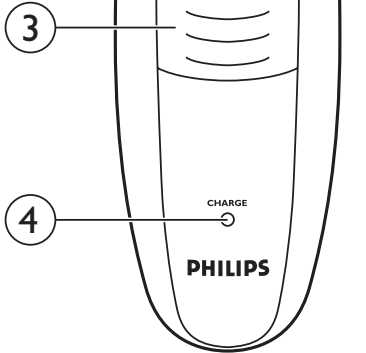
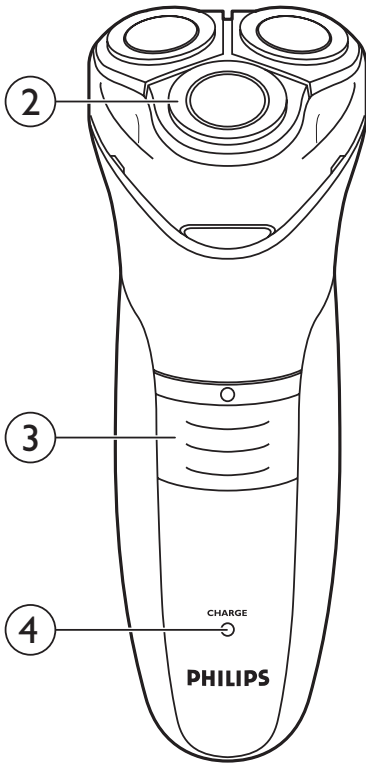
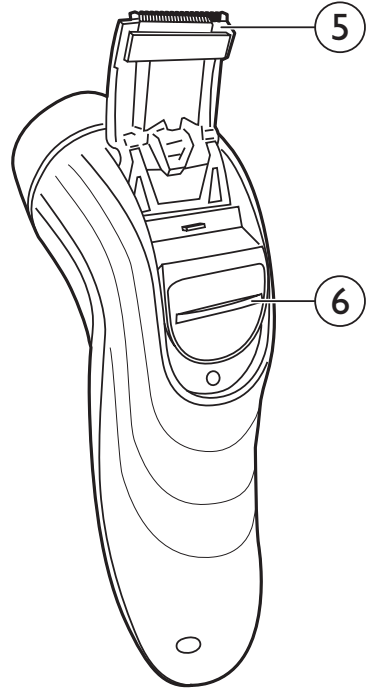
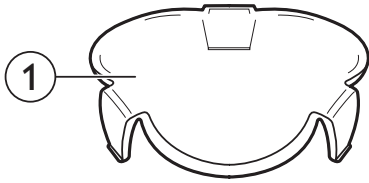

ENGLISH	4
DANSK	13
DEUTSCH	22
ΕΛΛΗΝΙΚΑ	31
ESPAÑOL	41
SUOMI	50
FRANÇAIS	59
ITALIANO	69
NEDERLANDS	78
NORSK	87
PORTUGUÊS	96
SVENSKA	105
TÜRKÇE	114

Introduction

Congratulations on your purchase and welcome to Philips!

To fully benefit from the support that Philips offers, register your product at **www.philips.com/welcome**.

The Close Cut system ensures a close and easy shave every day. For the best result, move the shaving heads over your skin in both straight and circular movements.

Important safety information

Read this important information carefully before you use the appliance and its accessories and save it for future reference. The accessories supplied may vary for different products.

Danger

- Keep the appliance and the mains cord dry.

Warning

- This appliance can be used by children aged from 8 years and above and persons with reduced physical, sensory or mental capabilities or lack of experience and knowledge if they have been given supervision or instruction concerning use of the appliance in a safe way and understand the hazards involved. Children shall not play with the appliance. Cleaning and user maintenance shall not be made by children without supervision.
- Always check the appliance before you use it. Do not use the appliance if it is damaged, as this may cause injury. Always replace a damaged part with one of the original type.

Caution

- Only use this appliance for its intended purpose as shown in the user manual.
- For hygienic reasons, the appliance should only be used by one person.
- Never use compressed air, scouring pads, abrasive cleaning agents or aggressive liquids such as petrol or acetone to clean the appliance.

Electromagnetic fields (EMF)

- This Philips appliance complies with all applicable standards and regulations regarding exposure to electromagnetic fields.

General

- The appliance is suitable for mains voltages ranging from 100 to 240 volts.
- Maximum noise level: Lc = 69dB(A)

General description (Fig. 2)

- 1 Protection cap
- 2 Shaving unit
- 3 Shaver on/off slide
- 4 Charging light (HQ6996, HQ6990, HQ6986, HQ6976, HQ6950, HQ6947, HQ6927, HQ6926, HQ6925, HQ6923 only)
- 5 Trimmer (HQ6996, HQ6990, HQ6976, HQ6950, HQ6946 only)
- 6 Trimmer slide (HQ6996, HQ6990, HQ6976, HQ6950, HQ6946 only)
- 7 Cleaning brush
- 8 Mains cord with plug
- 9 Appliance plug



Charging

Charge the appliance:

- before first use and when you have not used the appliance for a long time
- when the motor stops or starts running slower

When you have charged the shaver for the first time and after a long period of disuse, optimise the battery capacity in the following way:

- 1** Fully charge the shaver and then use it normally until the battery is completely empty. Repeat this process two more times. If you optimise the battery capacity in this way, you can also charge the shaver in between shaves, even if the battery is not completely empty yet.

Charging the shaver (HQ6996, HQ6990, HQ6986, HQ6976, HQ6950, HQ6947, HQ6927, HQ6926, HQ6925, HQ6923 only)

Quick charge (HQ6996, HQ6990, HQ6986 only)

After the shaver has charged for 3 minutes, it contains enough energy for one cordless shave.

Charging with the adapter

- 1** Put the appliance plug in the shaver.
- 2** Put the mains plug in the wall socket.

Note: Make sure the shaver is switched off.

- ▶ The charging light goes on.
 - ▶ HQ6996, HQ6990, HQ6986: Charge the shaver for at least 1 hour, but not more than 24 hours.
- When the battery is fully charged, the charging light starts flashing.
- ▶ HQ6976, HQ6950, HQ6947, HQ6927, HQ6926, HQ6925, HQ6923: Charge the shaver for at least 8 hours, but not more than 24 hours.

The charging light lights up continuously as long as the appliance is connected to the mains.

Note: Do not leave the shaver connected to the mains continuously.

Note: You can also shave without charging. Simply connect the shaver to the mains.

- 3** Remove the mains plug from the wall socket and pull the appliance plug out of the shaver when the battery is fully charged.

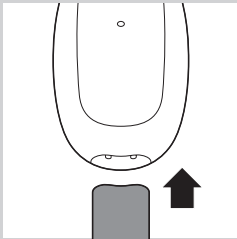

Using the appliance

HQ6996, HQ6990, HQ6986, HQ6976, HQ6950, HQ6947, HQ6927, HQ6926, HQ6925, HQ6923 only: You can use the shaver directly from the mains but also without a cord.

HQ6946, HQ6906, HQ6902: You can only use the shaver directly from the mains.

Preparing for use (HQ6946, HQ6906, HQ6902 only)

- 1** Put the appliance plug in the shaver.
- 2** Put the mains plug in the wall socket.

Shaving

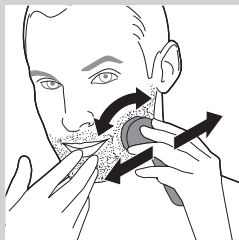

- 1** Push the on/off slide upwards to switch on the shaver.
- 2** Move the shaving heads over your skin. Make circular movements. Shaving on a dry face gives the best results. Your skin may need 2 or 3 weeks to get accustomed to the Philips shaving system.
- 3** Push the on/off slide downwards to switch off the shaver.

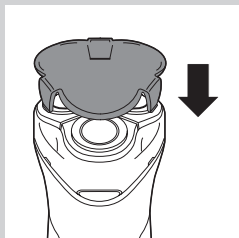

- 4** Put the protection cap on the shaver every time you have used it, to prevent damage.

Trimming (HQ6996, HQ6990, HQ6976, HQ6950, HQ6946 only)

You can use the trimmer to trim your sideburns and moustache.

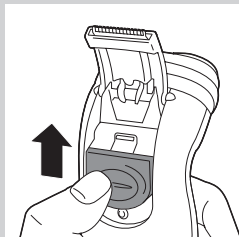

- 1** Push the trimmer slide upwards to open the trimmer. The trimmer can be activated while the motor is running.

Cleaning and maintenance

Regular cleaning guarantees better shaving performance.

This appliance is not washable. Never immerse the appliance in water, nor rinse it under the tap.

Never use scouring pads, abrasive cleaning agents or aggressive liquids such as petrol or acetone to clean the appliance.

- For easy and optimal cleaning, Philips Shaving Head Cleaning Spray (type no. HQ110) is available. Ask your Philips dealer for information.

Note: Philips Shaving Head Cleaning Spray may not be available in all countries. Contact the Consumer Care Centre in your country about the availability of this accessory.

You can also clean the shaver in the following way:

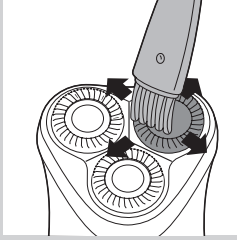
Every week: shaving unit and hair chamber

- 1** Switch off the shaver. Remove the mains plug from the wall socket and pull the appliance plug out of the shaver.
- 2** Clean the top of the appliance first. Use the cleaning brush supplied.

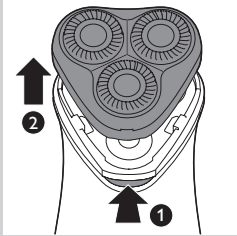

- 3** Press the release button (1) and remove the shaving unit (2).

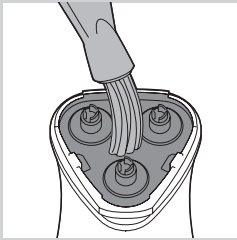

- 4** Clean the inside of the shaving unit and the hair chamber with the cleaning brush.

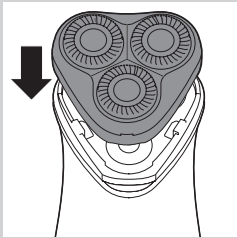

- 5** Put the shaving unit back onto the shaver.

Every month: shaving heads

1 Switch off the shaver. Remove the mains plug from the wall socket and pull the appliance plug out of the shaver.

2 Press the release button (1) and remove the shaving unit (2).

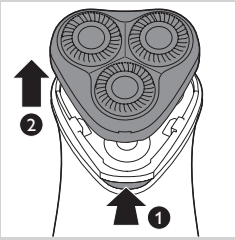

3 Turn the wheel anticlockwise (1) and remove the retaining frame (2).

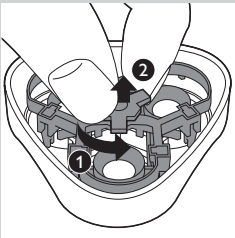

4 Remove the shaving heads (cutters and guards) one by one and clean them with the cleaning brush supplied.

Note: Do not clean more than one cutter and guard at a time, since they are all matching sets. If you accidentally mix up the cutters and guards, it may take several weeks before optimal shaving performance is restored.

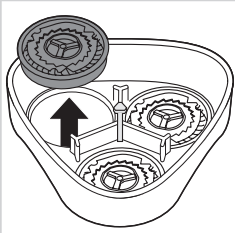

5 Clean the cutter with the short-bristled side of the cleaning brush. Brush carefully in the direction of the arrow.

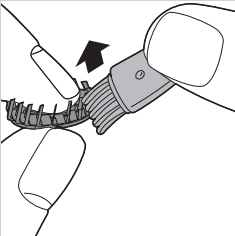

6 Brush the guard.



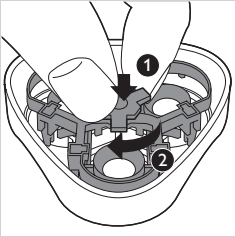

7 Put the shaving heads back into the shaving unit. Put the retaining frame back into the shaving unit, push it down (1) and turn the wheel clockwise (2).

8 Put the shaving unit back onto the shaver.

Extra-thorough cleaning

For extra-thorough cleaning, put the shaving heads in a degreasing liquid (e.g. alcohol) every six months. To remove the shaving heads, follow steps 1 to 4 described above. After cleaning, lubricate the central point on the inside of the guards with a drop of sewing machine oil to prevent wear of the shaving heads.

Trimmer (HQ6996, HQ6990, HQ6976, HQ6950, HQ6946 only)

Clean the trimmer every time you have used it.

1 Switch off the shaver. Remove the mains plug from the wall socket and pull the appliance plug out of the shaver.

2 Clean the trimmer with the cleaning brush supplied.



Tip: Lubricate the trimmer teeth with a drop of sewing machine oil every six months.

Storage

1 Put the protection cap on the shaver to prevent damage.

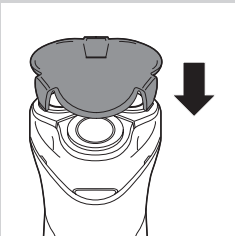

Replacement

Replace the shaving heads every two years for optimal shaving results. Replace damaged or worn shaving heads with HQ56 Philips Shaving Heads only.

- 1** Switch off the shaver. Remove the mains plug from the wall socket and pull the appliance plug out of the shaver.
- 2** Press the release button (1) and remove the shaving unit (2).

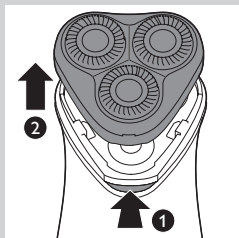

- 3** Turn the wheel anticlockwise (1) and remove the retaining frame (2).

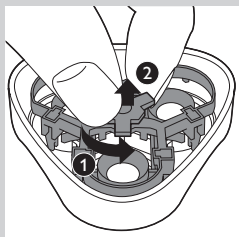

- 4** Remove the shaving heads and place new ones in the shaving unit.

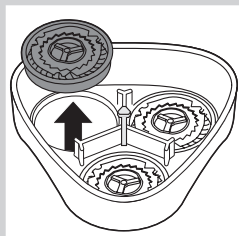

- 5** Put the retaining frame back into the shaving unit, push it down (1) and turn the wheel clockwise (2).

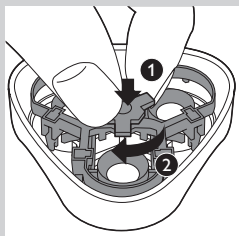

- 6** Put the shaving unit back onto the shaver.

Ordering accessories

To buy accessories or spare parts, visit www.shop.philips.com/service or go to your Philips dealer. You can also contact the Philips Consumer Care Centre in your country (see the worldwide guarantee leaflet for contact details).

The following accessories are available:

- HQ56 Philips Shaving Heads
- HQ110 Philips Shaving Head Cleaning Spray

Recycling



- This symbol on a product means that the product is covered by European Directive 2012/19/EU.



- This symbol means that the product contains a built-in rechargeable battery covered by European Directive 2006/66/EC which cannot be disposed of with normal household waste. We strongly advise you to take your product to an official collection point or a Philips service centre to have a professional remove the rechargeable battery.
- Inform yourself about the local separate collection system for electrical and electronic products and rechargeable batteries. Follow local rules and never dispose of the product and rechargeable batteries with normal household waste. Correct disposal of old products and rechargeable batteries helps prevent negative consequences for the environment and human health.

Removing the rechargeable battery

Only remove the rechargeable battery when you discard the shaver.
Make sure the battery is completely empty when you remove it.

- 1** Switch off the shaver. Remove the mains plug from the wall socket and pull the appliance plug out of the shaver.
- 2** Let the shaver run until it stops.
- 3** Undo the screws at the back of the shaver and open it.
- 4** Cut the battery strips with a cutter and pull the battery loose from the glued strip.

The metal battery strips are very sharp.

Do not connect the shaver to the mains again after you have removed the battery.

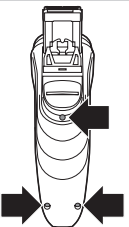

Guarantee and support

If you need information or support, please visit www.philips.com/support or read the separate worldwide guarantee leaflet.

Guarantee restrictions

The shaving heads (cutters and guards) are not covered by the terms of the international guarantee because they are subject to wear.

Troubleshooting

This chapter summarises the most common problems you could encounter with the appliance. If you are unable to solve the problem with the information below, visit www.philips.com/support for a list of frequently asked questions or contact the Consumer Care Centre in your country.

Problem	Possible cause	Solution
Reduced shaving performance.	The shaving heads are dirty. You have not cleaned the shaver well enough or you have not cleaned it for a long time.	Clean the shaver thoroughly before you continue shaving. See chapter 'Cleaning and maintenance'.
	Long hairs obstruct the shaving heads.	Clean the cutters and guards with the cleaning brush supplied. See chapter 'Cleaning and maintenance', section 'Every month: shaving heads'.
	The shaving heads are damaged or worn.	Replace the shaving heads every 2 years for optimal shaving results. See chapter 'Replacement'.
The shaver does not work when I push the on/off slide upwards.	The rechargeable battery is empty.	Charge the battery. See chapter 'Charging'.
	The shaver is not connected to the mains.	Put the mains plug in the wall socket.
Skin irritation.	Your skin needs time to get used to the Philips shaving system.	Skin irritation during the first 2-3 weeks of use is normal. After this period, the skin irritation usually disappears.

Introduktion

Tillykke med dit køb og velkommen til Philips! For at få fuldt udbytte af den support, Philips tilbyder, skal du registrere dit produkt på www.philips.com/welcome.

Close Cut-systemet sikrer en tæt og nem barbering hver dag. Det bedste resultat opnås ved at flytte skærhovederne hen over huden i både lige og cirkulære bevægelser.

Vigtige sikkerhedsoplysninger

Læs disse vigtige oplysninger omhyggeligt igennem, før du bruger apparatet og dets tilbehør; og gem oplysningerne til eventuel senere brug. Det medfølgende tilbehør kan variere for de forskellige produkter:

Fare

- Hold apparatet og netledningen tørre.

Advarsel

- Dette apparat kan bruges af børn fra 8 år og op og personer med reducerede fysiske, sensoriske eller mentale evner eller manglende viden eller erfaring, hvis de er blevet vejledt eller instrueret i brug af apparatet på en sikker måde og forstår de involverede risici. Børn må ikke lege med apparatet. Rengøring og brugervedligeholdelse må ikke foretages af børn uden opsyn.
- Kontroller altid apparatet, før du bruger det. Brug ikke apparatet, hvis det er beskadiget, da dette kan forårsage personskade. Du skal altid erstatte en beskadiget del med en tilsvarende original type.

Forsigtig

- Brug kun apparatet til det tilsigtede formål som vist i brugervejledningen.
- Af hygiejniske grunde bør apparatet kun anvendes af en og samme person.
- Brug aldrig trykluft, skuresvampe eller skrappe rengøringsmidler som f.eks. benzin, acetone eller lignende til rengøring af apparatet.

Elektromagnetiske felter (EMF)

- Dette Philips-apparat overholder alle branchens gældende standarder og regler angående eksponering for elektromagnetiske felter:

Generelt

- Apparatet kan tilsluttes netspændinger mellem 100 og 240 V.
- Maks. støjniveau: Lc = 69 dB (A)

Generel beskrivelse (fig. 2)

- 1 Beskyttelseskappe
- 2 Skærhoved
- 3 Shaver on/off-skydekontakt
- 4 Opladeindikator (kun HQ6996, HQ6990, HQ6986, HQ6976, HQ6950, HQ6947, HQ6927, HQ6926, HQ6925, HQ6923)
- 5 Trimmer (kun HQ6996, HQ6990, HQ6976, HQ6950, HQ6946)
- 6 Trimmer-skydekontakt (kun HQ6996, HQ6990, HQ6976, HQ6950, HQ6946)
- 7 Rensebørste
- 8 Netledning med stik
- 9 Apparatstik



Opladning

Oplad apparatet:

- Før det bruges første gang, og når du ikke har brugt apparatet i lang tid
- Når motoren stopper eller begynder at køre langsommere

Når du har opladet shaveren for første gang og efter en længere periode, hvor den ikke har været i brug, skal du optimere batterikapaciteten på følgende måde:

- 1** Oplad shaveren helt, og brug den derpå normalt, indtil batteriet er helt tomt. Gentag denne proces to gange til. Hvis du optimerer batteriets kapacitet på denne måde, kan du også oplade shaveren ind mellem barberinger, selv om batteriet endnu ikke er helt tomt.

Opladning af shaveren (kun HQ6996, HQ6990, HQ6986, HQ6976, HQ6950, HQ6947, HQ6927, HQ6926, HQ6925, HQ6923)

Lynopladning (kun HQ6996, HQ6990, HQ6986)

Når shaveren har ladet op i 3 minutter, har den tilstrækkelig batterikapacitet til én trådløs barbering.

Opladning med adapter

- 1** Sæt apparatstikket ind i shaveren.
- 2** Sæt stikket i en stikkontakt.

Bemærk: Kontrollér, at apparatet er slukket.

- ▶ Opladeindikatoren tænder.
 - ▶ HQ6996, HQ6990, HQ6986: Oplad shaveren i mindst 1 time, men ikke mere end 24 timer i træk.
- Når batteriet er fuldt opladet, begynder opladeindikatoren at blinke.
- ▶ HQ6976, HQ6950, HQ6947, HQ6927, HQ6926, HQ6925, HQ6923: Oplad shaveren i mindst 8 timer, men ikke mere end 24 timer i træk.
- Opladeindikatoren bliver ved med at lyse, så længe shaveren er tilsluttet lysnettet.

Bemærk: Lad ikke shaveren være tilsluttet stikkontakten konstant.

Bemærk: Shaveren kan også anvendes uden opladning. Du skal blot tilslutte shaveren til stikkontakten.

- 3** Så snart shaveren er fuldt opladet, tages stikket ud af stikkontakten og apparatstikket ud af shaveren.

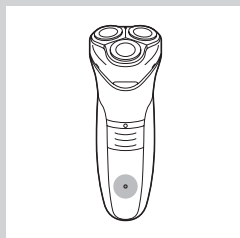
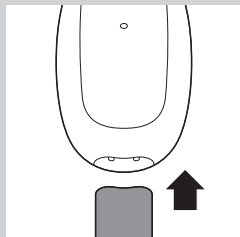

Sådan bruges apparatet

Kun for HQ6996, HQ6990, HQ6986, HQ6976, HQ6950, HQ6947, HQ6927, HQ6926, HQ6925, HQ6923: Du kan bruge shaveren med direkte tilslutning til lysnettet, men også uden en ledning.

Kun for HQ6946, HQ6906, HQ6902: Du kan kun bruge shaver med direkte tilslutning til lysnettet.

Klargøring (kun for HQ6946, HQ6906, HQ6902)

- 1 Sæt apparatstikket ind i shaveren.
- 2 Sæt stikket i en stikkontakt.

Barbering



- 1 Shaveren tændes ved at skyde on/off-skydekontakten opad.
- 2 Bevæg skærhovederne hen over huden i cirkulære bevægelser. Resultatet bliver bedst, hvis huden er tør. Vær opmærksom på, at der kan gå 2-3 uger, før din hud helt har vænnet sig til Philips' barberingsystem.
- 3 Shaveren slukkes ved at skyde on/off-skydekontakten nedad.

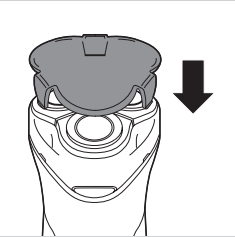

- 4 Sæt altid beskyttelseskappen på shaveren efter brug for at undgå beskadigelse.

Trimning (kun HQ6996, HQ6990, HQ6976, HQ6950, HQ6946)

Trimmeren kan bruges til trimning af bakkenbarter og moustache.

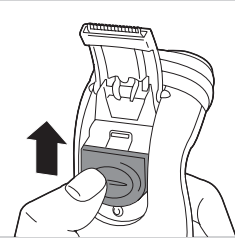

- 1 Tryk trimmerens skydekontakt opad for at åbne trimmeren. Trimmeren kan aktiveres, mens shaveren kører.

Rengøring og vedligeholdelse

Regelmæssig rengøring sikrer det bedste barberingsresultat.

Dette apparat er ikke vaskbart. Apparatet må aldrig kommes ned i vand eller skyldes under vandhanen.

Brug aldrig skuresvampe eller skrappe rengøringsmidler så som benzin, acetone eller lignende til rengøring af apparatet.

- Den nemmeste og mest effektive rengøring opnås ved at bruge Philips Shaving Head Cleaning Spray (rengøringspray til skær - typen: HQ100), som kan købes hos din forhandler.

Bemærk: Philips Shaving Head Cleaning Spray føres muligvis ikke i alle lande. Kontakt dit lokale Philips Kundecenter for nærmere oplysninger.

Du kan også rengøre shaveren således:

Hver uge: Skærhoved og skægkammer

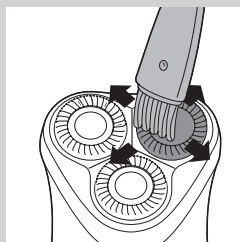

1 Sluk for shaveren. Tag netstikket ud af stikkontakten og apparatstikket ud af shaveren.

2 Rengør først apparatets top. Brug den medfølgende rengøringsbørste.

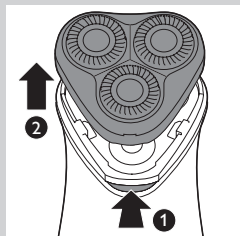

3 Tryk på udløserknappen (1), og fjern skærhovedet (2).

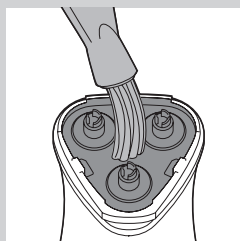

4 Rengør skærhovedets inderside og skægkammeret med rengøringsbørsten.

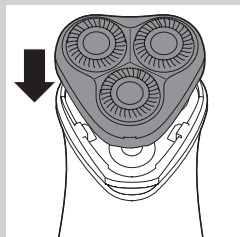

5 Sæt skærhovedet tilbage på shaveren.

Hver måned: Skærene

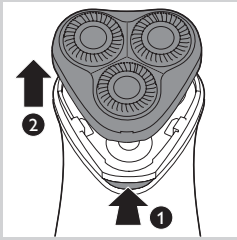

1 Sluk for shaveren. Tag netstikket ud af stikkontakten og apparatstikket ud af shaveren.

2 Tryk på udløserknappen (1), og fjern skærhovedet (2).

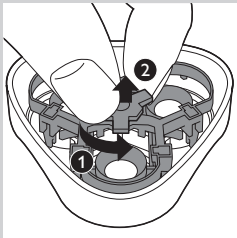

3 Drej hjulet venstre om (1), og fjern samlerammen (2).

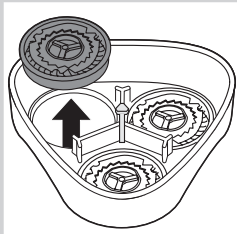

4 Det anbefales at tage skærene (knive og lamelkapper) ud enkeltvis og rengøre dem med den medfølgende rengøringsbørste.

Bemærk: Rens kun ét skær ad gangen, da knive og lamelkapper er slebet parvis. Kommer man ved en fejltagelse til at blande knive og lamelkapper, kan det tage flere uger, før shaveren igen barberer optimalt.

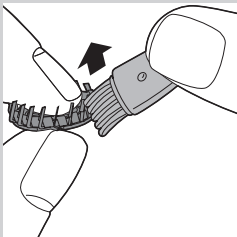

5 Rengør kniven med rengøringsbørstens korte børster. Børst forsigtigt i pilens retning.



6 Børst lamellen.

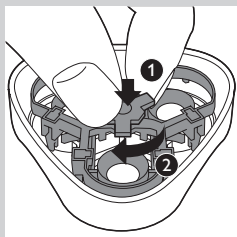

7 Sæt skærene tilbage i skærhovedet. Sæt samlerammen tilbage på plads, skub den ned (1) og drej hjulet højre om (2).

8 Sæt skærhovedet tilbage på shaveren.

Ekstra grundig rengøring

For ekstra grundig rengøring lægges skærene i en affedende væske (f.eks. sprit) hver 6. måned. Følg ovennævnte trin 1 til 4 for at tage skærene ud. Efter rengøring skal centrum af lamelkappernes inderside smøres med en dråbe symaskineolie for at forebygge slitage på skærene.

Trimmer (kun HQ6996, HQ6990, HQ6976, HQ6950, HQ6946)

Rens trimmeren, hver gang den har været brugt.

1 Sluk for shaveren. Tag netstikket ud af stikkontakten og apparatstikket ud af shaveren.

2 Rens trimmeren med den medfølgende rengøringsbørste.

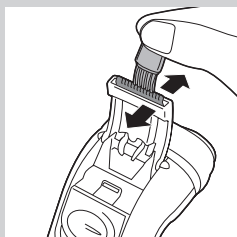

Tip: Smør trimmerens tænder med en dråbe symaskineolie hver 6. måned.

Opbevaring

1 Sæt beskyttelseskappen på shaveren, så den ikke beskadiges.

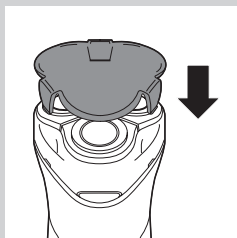

Udskiftning

For til stadighed at opnå et optimalt barberingsresultat anbefales det at udskifte skærene hvert 2. år.

Beskadigede eller slidte skær må kun udskiftes med HQ56 Philips-skær.

- 1** Sluk for shaveren. Tag netstikket ud af stikkontakten og apparatstikket ud af shaveren.
- 2** Tryk på udløserknappen (1), og fjern skærhovedet (2).

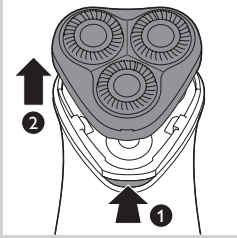

- 3** Drej hjulet venstre om (1), og fjern samlerammen (2).

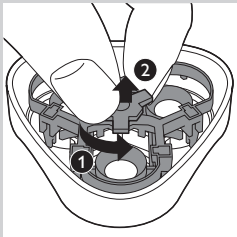

- 4** Tag de gamle skær ud og sæt de nye skær i.

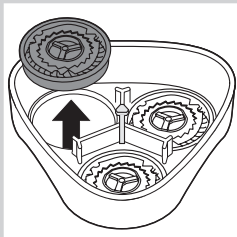

- 5** Sæt samlerammen tilbage i skærhovedet, skub den ned (1), og drej hjulet højre om (2).

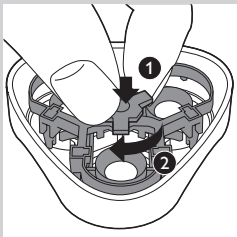

- 6** Sæt skærhovedet tilbage på shaveren.

Bestilling af tilbehør

For at købe tilbehør eller reservedele kan du besøge **www.shop.philips.com/service** eller gå til din Philips-forhandler. Du kan også kontakte det lokale Philips Kundecenter i dit land (se folderen "World-Wide Guarantee" for at få kontaktoplysninger). Der findes følgende tilbehør:

- HQ56 Philips-skær
- HQ110 Philips Shaving Head Cleaning Spray (rengøringspray til skærhoveder).

Genanvendelse



- Dette symbol på et produkt betyder, at produktet er omfattet af EU-direktivet 2012/19/EU.



- Dette symbol betyder, at produktet indeholder et indbygget, genopladeligt batteri omfattet af EU-direktivet 2006/66/EF, som ikke må bortskaffes sammen med almindeligt husholdningsaffald. Vi anbefaler på det kraftigste, at du afleverer produktet på et officielt indsamlingssted eller hos en Philips-forhandler, hvor du kan få en fagmand til at tage det genopladelige batteri ud.
- Hold dig orienteret om systemet for særskilt indsamling af elektriske og elektroniske produkter og genopladelige batterier. Følg lokale regler, og bortskaf aldrig produktet og de genopladelige batterier med almindeligt husholdningsaffald. Korrekt bortskaffelse af udtjente produkter og genopladelige batterier er med til at forhindre negativ påvirkning af miljøet og menneskers helbred.

Udtagning af det genopladelige batteri

Tag ikke det genopladelige batteri ud, før shaveren til sin tid skal kasseres. Sørg for, at batteriet er fuldstændigt afladet, inden det tages ud.

- 1** Sluk for shaveren. Tag netstikket ud af stikkontakten og apparatstikket ud af shaveren.
- 2** Lad shaveren køre, til den stopper af sig selv.
- 3** Skru skrueerne bag på shaveren ud, og åbn den.
- 4** Skær batteristrimlerne af med en kniv, og træk batteriet løs fra den limede strimmel.

Metalbatteristrimlerne er meget skarpe.

Shaveren må ikke tilsluttes lysnettet igen, efter batteriet er fjernet.

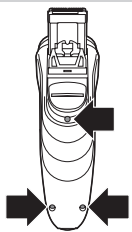

Reklamationsret og support

Hvis du har brug for hjælp eller support, bedes du besøge www.philips.com/support eller læse i den separate folder "World-Wide Guarantee".

Gældende forbehold i reklamationsretten

Skærene (knive og lamelkapper) er ikke omfattet af den internationale garanti, da de udsættes for slitage.

Fejlfinding

Dette kapitel opsummerer de mest almindelige problemer, der kan forekomme ved brug af apparatet. Har du brug for yderligere hjælp og vejledning, så besøg www.philips.com/support for en liste af ofte stillede spørgsmål eller kontakt dit lokale Philips Kundecenter.

Problem	Mulig årsag	Løsning
Nedsat barberingsevne.	Skærene er beskidte. Du har ikke rengjort shaveren godt nok, eller du har ikke rengjort den i lang tid.	Rengør shaveren omhyggeligt, inden barberingen fortsættes. Se afsnittet "Rengøring og vedligeholdelse".
	Der sidder lange hår i vejen for skærene.	Rengør knive og lamelkapper med den medfølgende rengøringsbørste. Se afsnittet "Rengøring og vedligeholdelse", under "Hver måned: Skærene".
	Skærene er beskadigede eller slidte.	Udskift skærene hvert andet år for at bevare et optimalt barberingsresultat. Se kapitlet "Udskiftning".
Shaveren virker ikke, når jeg skyder on/off-skydekontakten opad.	Det genopladelige batteri er afladet.	Oplad batteriet. Se afsnittet "Opladning".
	Shaveren er ikke tilsluttet lysnettet.	Sæt stikket i en stikkontakt.
Hudirritation.	Din hud har brug for tid til at vænne sig til Philips' barberingssystem.	Hudirritation i løbet af de første 2-3 ugers brug er normalt. Efter denne periode forsvinder hudirritationen normalt.

Einführung

Herzlichen Glückwunsch zu Ihrem Kauf und willkommen bei Philips!
Um die Unterstützung von Philips optimal nutzen zu können, registrieren Sie Ihr Produkt bitte unter **www.philips.com/welcome**.
Das CloseCut-System sorgt täglich für eine gründliche und einfache Rasur. Bewegen Sie die Scherköpfe für optimale Ergebnisse sowohl in geraden als auch kreisförmigen Bewegungen über Ihre Haut.

Wichtige Sicherheitshinweise

Lesen Sie diese wichtigen Informationen vor dem Gebrauch des Geräts und der Zubehöerteile aufmerksam durch, und bewahren Sie sie für eine spätere Verwendung auf. Die im Lieferumfang enthaltenen Zubehöerteile können je nach Produkt variieren.

Gefahr

- Halten Sie das Gerät und das Netzkabel stets trocken.

Warnung

- Dieses Gerät kann von Kindern ab 8 Jahren und Personen mit verringerten physischen, sensorischen oder psychischen Fähigkeiten oder Mangel an Erfahrung und Kenntnis verwendet werden, wenn sie bei der Verwendung beaufsichtigt werden oder Anweisung zum sicheren Gebrauch des Geräts erhalten und die Gefahren verstanden haben. Kinder dürfen nicht mit dem Gerät spielen. Die Reinigung und Pflege des Geräts darf von Kindern nicht ohne Aufsicht durchgeführt werden.
- Prüfen Sie das Gerät vor jedem Gebrauch. Verwenden Sie das Gerät nicht, wenn Beschädigungen erkennbar sind, da dies zu Verletzungen führen kann. Ersetzen Sie beschädigte Teile nur durch Originalteile.

Achtung

- Verwenden Sie dieses Gerät nur für den vorgesehenen Zweck wie in der Bedienungsanleitung angegeben.
- Aus hygienischen Gründen sollte das Gerät nur von einer Person verwendet werden.
- Benutzen Sie zum Reinigen des Geräts keine Druckluft, Scheuerschwämme und -mittel oder aggressive Flüssigkeiten wie Benzin oder Azeton.

Elektromagnetische Felder

- Dieses Philips Gerät erfüllt sämtliche Normen und Regelungen bezüglich der Exposition in elektromagnetischen Feldern.

Allgemeines

- Er ist für Stromspannungen zwischen 100 und 240 Volt konzipiert.
- Maximaler Geräuschpegel: Lc = 69 dB (A)



Allgemeine Beschreibung (Abb. 2)

- 1 Schutzkappe
- 2 Schereinheit
- 3 Ein-/Ausschalter Rasierer
- 4 Ladeanzeige (nur HQ6996, HQ6990, HQ6986, HQ6976, HQ6950, HQ6947, HQ6927, HQ6926, HQ6925, HQ6923)
- 5 Langhaarschneider (nur HQ6996, HQ6990, HQ6976, HQ6950, HQ6946)
- 6 Schiebeschalter (nur HQ6996, HQ6990, HQ6976, HQ6950, HQ6946)

- 7 Reinigungsbürste
- 8 Netzkabel mit Stecker
- 9 Gerätestecker

Laden

Laden Sie das Gerät auf,

- bevor Sie es zum ersten Mal benutzen und nachdem Sie es für längere Zeit nicht benutzt haben.
- wenn der Motor anhält oder langsamer läuft.

Wenn Sie den Rasierer zum ersten Mal geladen haben und wenn Sie ihn längere Zeit nicht benutzt haben, können Sie die Akkuleistung folgendermaßen optimieren:

- 1** Sie können die Akkuleistung optimieren, indem Sie den Rasierer vollständig aufladen und anschließend normal verwenden, bis der Akku leer ist. Wiederholen Sie diesen Vorgang dreimal nach einander. Wenn Sie die Akkuleistung auf diese Weise optimieren, können Sie den Rasierer auch dann zwischen den Rasuren aufladen, wenn der Akku noch nicht ganz leer ist.

Den Rasierer aufladen (nur HQ6996, HQ6990, HQ6986, HQ6976, HQ6950, HQ6947, HQ6927, HQ6926, HQ6925, HQ6923)

Schnellladung (nur HQ6996, HQ6990, HQ6986)

Schon nach 3 Minuten Ladezeit reicht die Akkukapazität für eine kabellose Rasur.

Mit dem Ladegerät aufladen

- 1** Stecken Sie den Gerätestecker in den Rasierer.
- 2** Stecken Sie den Netzstecker in eine Steckdose.

Hinweis: Achten Sie darauf, dass das Gerät ausgeschaltet ist.

- Die Ladeanzeige leuchtet auf.
- HQ6996, HQ6990, HQ6986: Laden Sie den Rasierer mindestens 1 Stunde lang auf, aber nicht mehr als 24 Stunden.

Wenn der Akku vollständig aufgeladen ist, beginnt die Ladeanzeige zu blinken.

- HQ6976, HQ6950, HQ6947, HQ6927, HQ6926, HQ6925, HQ6923: Laden Sie den Rasierer mindestens 8 Stunden lang auf, aber nicht mehr als 24 Stunden.

Die Ladeanzeige leuchtet ununterbrochen, solange das Gerät an die Stromversorgung angeschlossen ist.

Hinweis: Lassen Sie den Rasierer nicht ständig am Stromnetz angeschlossen.

Hinweis: Sie können sich auch bei leerem Akku rasieren. Schließen Sie dazu den Rasierapparat an das Netz an.

- 3** Ziehen Sie das Netzteil aus der Steckdose und den Gerätestecker vom Rasierer, sobald der Akku vollständig aufgeladen ist.

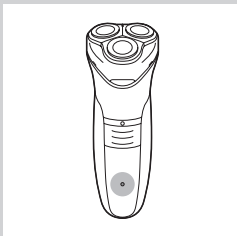
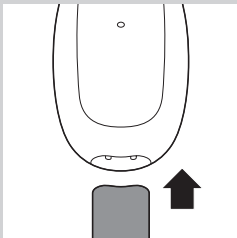

Das Gerät benutzen

Nur HQ6996, HQ6990, HQ6986, HQ6976, HQ6950, HQ6947, HQ6927, HQ6926, HQ6925, HQ6923: Sie können den Rasierer mit Netzstrom oder kabellos verwenden.

HQ6946, HQ6906, HQ6902: Sie können den Rasierer nur mit Netzstrom betreiben.

Für den Gebrauch vorbereiten (nur HQ6946, HQ6906, HQ6902)

- 1** Stecken Sie den Gerätestecker in den Rasierer.
- 2** Stecken Sie den Netzstecker in eine Steckdose.

Rasieren

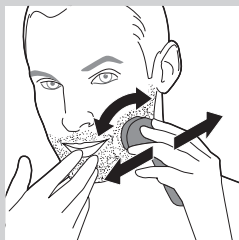

- 1** Schieben Sie den Ein-/Ausschalter nach oben, um den Rasierer einzuschalten.
- 2** Führen Sie den Rasierer mit kreisenden Bewegungen über die Haut. Die beste Rasur erzielen Sie bei trockener Haut. Es kann 2 bis 3 Wochen dauern, bis sich Ihre Haut an das Philips Schersystem gewöhnt hat.
- 3** Schieben Sie den Ein-/Ausschalter nach unten, um den Rasierer auszuschalten.

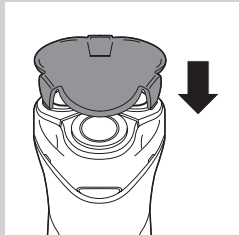

- 4** Setzen Sie die Schutzkappe nach jedem Gebrauch auf den Rasierer, um Beschädigungen zu vermeiden.

Trimmen (nur HQ6996, HQ6990, HQ6976, HQ6950, HQ6946)

Der Langhaarschneider eignet sich zum Trimmen von Koteletten und Schnurrbart.

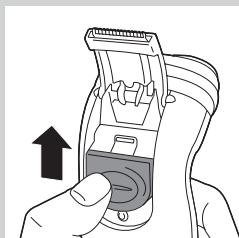

- 1** Schieben Sie den Schiebeschalter nach oben, um den Langhaarschneider zu öffnen.

Der Langhaarschneider lässt sich bei laufendem Motor aktivieren.

Reinigung und Wartung

Regelmäßiges Reinigen des Geräts sorgt für bessere Rasiererergebnisse.

Dieses Gerät ist nicht wasserdicht. Tauchen Sie es nicht in Wasser, und halten Sie es nicht unter den Wasserhahn.

Benutzen Sie zum Reinigen des Geräts keine Scheuerschwämme und -mittel oder aggressive Flüssigkeiten wie Benzin oder Azeton.

- Verwenden Sie das Reinigungsspray für Philips Scherköpfe (Typ HQ110) für eine schnelle und gründliche Reinigung. Fragen Sie Ihren Philips Händler.

Hinweis: Das Reinigungsspray für Philips Scherköpfe ist möglicherweise nicht in jedem Land erhältlich. Das Philips Service-Center in Ihrem Land kann Ihnen Auskunft über die Verfügbarkeit dieses Zubehörs geben.

Sie können den Rasierer auch auf die folgende Weise reinigen:

Einmal wöchentlich: Schereinheit und Haarauffangkammer

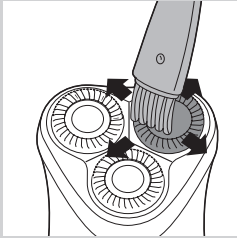

- 1 Schalten Sie das Gerät aus, ziehen Sie das Netzteil aus der Steckdose und den Gerätestecker vom Rasierer.
- 2 Reinigen Sie zuerst den oberen Teil des Geräts mit der beiliegenden Reinigungsbürste.

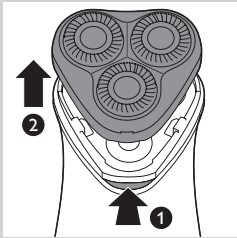

- 3 Drücken Sie die Entriegelungstaste (1), und nehmen Sie die Schereinheit ab (2).

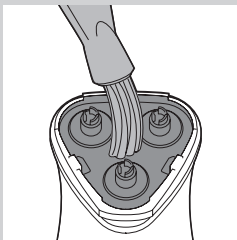

- 4 Reinigen Sie die Schereinheit und die Haarauffangkammer von innen mit der Reinigungsbürste.

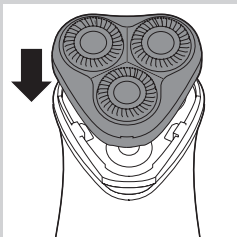

- 5 Setzen Sie die Schereinheit wieder auf den Rasierer.

Jeden Monat: Scherköpfe

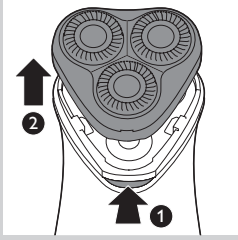

- 1** Schalten Sie das Gerät aus, ziehen Sie das Netzteil aus der Steckdose und den Gerätestecker vom Rasierer.
- 2** Drücken Sie die Entriegelungstaste (1), und nehmen Sie die Schereinheit ab (2).

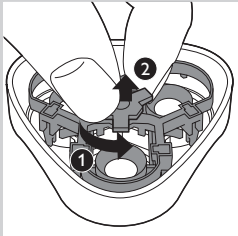

- 3** Drehen Sie das Rädchen gegen den Uhrzeigersinn (1), und entnehmen Sie den Scherkopfhalter (2).

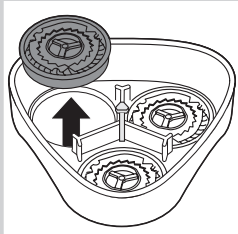

- 4** Entfernen Sie die Scherköpfe (Schermesser und Scherkörbe) einzeln, und reinigen Sie sie mit der im Lieferumfang enthaltenen Reinigungsbürste.

Hinweis: Reinigen Sie immer nur ein Schermesser mit dem dazugehörigen Scherkorb, da die Paare jeweils aufeinander eingeschliffen sind. Werden Schermesser und Scherkörbe versehentlich miteinander vertauscht, kann es mehrere Wochen dauern, bis wieder die optimale Rasierleistung erreicht wird.

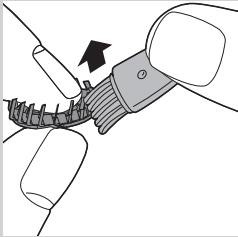

- 5** Reinigen Sie das Schermesser mit der kurzborstigen Seite der Reinigungsbürste.

Bürsten Sie dabei vorsichtig in Pfeilrichtung.



- 6** Bürsten Sie den Scherkorb ab.

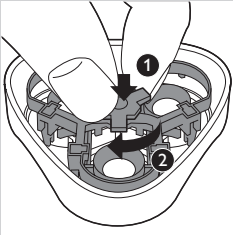

- 7** Setzen Sie die Scherköpfe wieder in die Schereinheit ein, setzen Sie den Scherkopfhalter wieder ein, drücken Sie ihn nach unten (1), und drehen Sie das Rädchen im Uhrzeigersinn fest (2).

- 8** Setzen Sie die Schereinheit wieder auf den Rasierer.

Extragründliche Reinigung

Für eine besonders gründliche Reinigung können Sie die Scherköpfe alle sechs Monate in eine fettlösende Flüssigkeit (z. B. Alkohol) tauchen. Befolgen Sie beim Entnehmen der Scherköpfe die oben beschriebenen Schritte 1 bis 4. Sie sollten dann nach dem Reinigen einen Tropfen Nähmaschinenöl in die Mitte der Scherkörbe geben, um eine Abnutzung der Scherköpfe zu verhindern.

Langhaarschneider (nur HQ6996, HQ6990, HQ6976, HQ6950, HQ6946)

Reinigen Sie den Langhaarschneider nach jedem Gebrauch.

- 1** Schalten Sie das Gerät aus, ziehen Sie das Netzteil aus der Steckdose und den Gerätestecker vom Rasierer.
- 2** Reinigen Sie den Langhaarschneider mit der beiliegenden Reinigungsbürste.

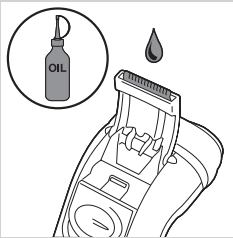
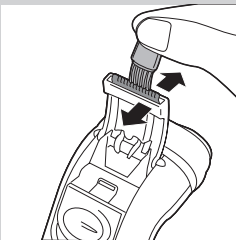

Tipp: Ölen Sie die Zähne des Langhaarschneiders alle sechs Monate mit einem Tropfen Nähmaschinenöl.

Aufbewahrung

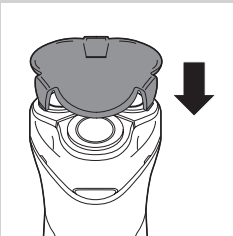

- 1** Setzen Sie die Schutzkappe auf die Schereinheit, um Beschädigungen zu vermeiden.

Ersatz

Tauschen Sie die Scherköpfe alle zwei Jahre aus, um auch weiterhin optimale Rasiererergebnisse zu erzielen.

Ersetzen Sie beschädigte und abgenutzte Scherköpfe ausschließlich durch Philips Scherköpfe HQ56.

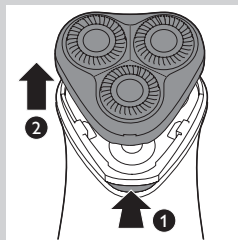

1 Schalten Sie das Gerät aus, ziehen Sie das Netzteil aus der Steckdose und den Gerätestecker vom Rasierer.

2 Drücken Sie die Entriegelungstaste (1), und nehmen Sie die Schereinheit ab (2).

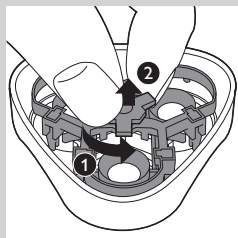

3 Drehen Sie das Rädchen gegen den Uhrzeigersinn (1), und entnehmen Sie den Scherkopfhalter (2).

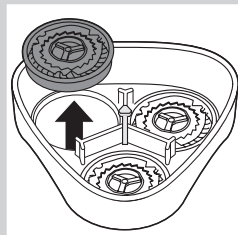

4 Entnehmen Sie die Scherköpfe, und setzen Sie neue Scherköpfe in die Schereinheit.

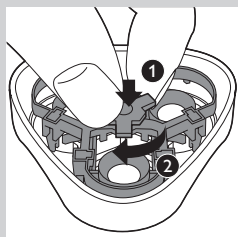

5 Setzen Sie den Scherkopfhalter zurück in die Schereinheit, drücken Sie ihn nach unten (1), und drehen Sie das Rädchen im Uhrzeigersinn fest (2).

6 Setzen Sie die Schereinheit wieder auf den Rasierer.

Bestellen von Zubehör

Um Zubehörteile oder Ersatzteile zu kaufen, besuchen Sie www.shop.philips.com/service, oder gehen Sie zu Ihrem Philips Händler. Sie können auch das Philips Service-Center in Ihrem Land kontaktieren (die Kontaktdetails finden Sie in der internationalen Garantieschrift).

Die folgenden Ersatz- und Zubehörteile sind erhältlich:

- HQ56 Philips Scherköpfe
- Philips Reinigungsspray für Scherköpfe HQ110

Recycling



- Dieses Symbol auf einem Produkt bedeutet, dass für dieses Produkt die Europäische Richtlinie 2012/19/EU gilt.



- Dieses Symbol bedeutet, dass das Produkt einen integrierten Akku enthält, der von der EU-Richtlinie 2006/66/EG abgedeckt wird und nicht mit dem normalen Hausmüll entsorgt werden kann. Wir empfehlen Ihnen dringend, Ihr Produkt zu einer offiziellen Sammelstelle oder einem Philips Service-Center zu bringen, um den Akku von einem Fachmann entfernen zu lassen.
- Bitte informieren Sie sich über die örtlichen Bestimmungen zur getrennten Entsorgung von elektrischen und elektronischen Produkten und Akkus. Befolgen Sie die örtlichen Bestimmungen, und entsorgen Sie das Produkt und die Akkus nicht über den normalen Hausmüll. Durch die ordnungsgemäße Entsorgung von Altgeräten und Akkus werden Umwelt und Menschen vor möglichen negativen Folgen geschützt.

Den Akku entfernen

Nehmen Sie den Akku nur zur Entsorgung des Rasierers heraus. Vergewissern Sie sich, dass der Akku beim Herausnehmen vollständig entladen ist.

- 1 Schalten Sie das Gerät aus, ziehen Sie das Netzteil aus der Steckdose und den Gerätestecker vom Rasierer.
- 2 Lassen Sie den Rasierer laufen, bis er stillsteht.
- 3 Lösen Sie die Schrauben hinten am Rasierer und öffnen Sie ihn.
- 4 Trennen Sie die Schienen am Akku mit einem Messer, und lösen Sie den Akku vom Klebestreifen.

Die Metallschienen am Akku sind sehr scharf!

Verbinden Sie den Rasierer nicht mehr mit dem Stromnetz, nachdem Sie den Akku entnommen haben.

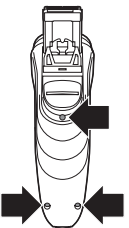

Garantie und Support

Für Unterstützung und weitere Informationen besuchen Sie die Philips Website unter www.philips.com/support, oder lesen Sie die internationale Garantieschrift.

Garantieeinschränkungen

Die Scherköpfe (Schermesser und Scherkörbe) unterliegen nicht den Bedingungen der internationalen Garantie, da sie einem normalen Verschleiß ausgesetzt sind.

Fehlerbehebung

In diesem Abschnitt sind die häufigsten Probleme zusammengestellt, die mit Ihrem Gerät auftreten können. Sollten Sie ein Problem mithilfe der nachstehenden Informationen nicht beheben können, besuchen Sie unsere Website unter: **www.philips.com/support** für eine Liste mit häufig gestellten Fragen, oder wenden Sie sich den Kundendienst in Ihrem Land.

Problem	Mögliche Ursache	Lösung
Die Rasierleistung lässt nach.	Die Scherköpfe sind verschmutzt. Sie haben den Rasierer nicht gründlich genug oder zu lange nicht gereinigt.	Reinigen Sie den Rasierer gründlich, bevor Sie die Rasur fortsetzen (siehe "Reinigung und Pflege").
	Lange Haare blockieren die Scherköpfe.	Reinigen Sie Schermesser und Scherkörbe mit der beiliegenden Reinigungsbürste (siehe "Reinigung und Pflege", Abschnitt "Jeden Monat: Scherköpfe").
	Die Scherköpfe sind beschädigt oder abgenutzt.	Tauschen Sie die Scherköpfe alle zwei Jahre aus, um auch weiterhin optimale Rasiererergebnisse zu erzielen (siehe "Ersatz").
Der Rasierer funktioniert nicht, wenn ich den Ein-/Ausschalter nach oben schiebe.	Der Akku ist leer.	Laden Sie den Akku auf (siehe "Laden").
	Das Gerät ist nicht an das Stromnetz angeschlossen.	Stecken Sie den Netzstecker in eine Steckdose.
Hautreizungen.	Ihre Haut muss sich erst an das Philips Schersystem gewöhnen.	Hautreizungen innerhalb der ersten 2-3 Wochen sind normal. Danach klingen die Hautreizungen normalerweise ab.

Εισαγωγή

Συγχαρητήρια για την αγορά σας και καλώς ήρθατε στη Philips! Για να επωφεληθείτε πλήρως από την υποστήριξη που παρέχει η Philips, δηλώστε το προϊόν σας στην ιστοσελίδα www.philips.com/welcome. Το σύστημα Close Cut εξασφαλίζει βαθύ και εύκολο ξύρισμα κάθε μέρα. Για καλύτερα αποτελέσματα, να μετακινείτε τις ξυριστικές κεφαλές στο δέρμα σας με ευθείες και κυκλικές κινήσεις.

Σημαντικές πληροφορίες ασφαλείας

Διαβάστε αυτές τις σημαντικές πληροφορίες προσεκτικά πριν χρησιμοποιήσετε τη συσκευή και τα εξαρτήματα και φυλάξτε τις για μελλοντική αναφορά. Τα παρεχόμενα εξαρτήματα ενδέχεται να διαφέρουν για διαφορετικά προϊόντα.

Κίνδυνος

- Κρατήστε τη συσκευή και το καλώδιο στεγνά.

Προειδοποίηση

- Αυτή η συσκευή μπορεί να χρησιμοποιηθεί από παιδιά ηλικίας 8 ετών και άνω, καθώς και από άτομα με περιορισμένες σωματικές, αισθητήριες ή διανοητικές ικανότητες ή χωρίς εμπειρία και γνώση, με την προϋπόθεση ότι τη χρησιμοποιούν υπό επίβλεψη ή έχουν λάβει οδηγίες σχετικά με την ασφαλή της χρήση και κατανοούν τους ενεχόμενους κινδύνους. Τα παιδιά δεν πρέπει να παίζουν με τη συσκευή. Τα παιδιά δεν πρέπει να καθαρίζουν τη συσκευή ή να εκτελούν διεργασίες συντήρησης χωρίς επίβλεψη.
- Να ελέγχετε πάντα τη συσκευή πριν τη χρησιμοποιήσετε. Μην χρησιμοποιείτε τη συσκευή αν έχει υποστεί φθορά, καθώς μπορεί να προκληθεί τραυματισμός. Να αντικαθιστάτε πάντα τα φθαρμένα εξαρτήματα με αντίστοιχα γνήσια.

Προσοχή

- Χρησιμοποιείτε τη συσκευή μόνο για το σκοπό που προορίζεται και σύμφωνα με τις οδηγίες στο εγχειρίδιο χρήσης.
- Για λόγους υγιεινής, η συσκευή θα πρέπει να χρησιμοποιείται μόνο από ένα άτομο.
- Μην χρησιμοποιείτε ποτέ πεπιεσμένο αέρα, συρμάτινα σφουγγαράκια, στιλβωτικά καθαριστικά ή υγρά όπως πετρέλαιο ή ασετόν για τον καθαρισμό της συσκευής.

Ηλεκτρομαγνητικά Πεδία (EMF)

- Η συγκεκριμένη συσκευή της Philips συμμορφώνεται με όλα τα ισχύοντα πρότυπα και τους κανονισμούς σχετικά με την έκθεση σε ηλεκτρομαγνητικά πεδία.

Γενικά

- Η συσκευή είναι κατάλληλη για τάση ρεύματος που κυμαίνεται από 100 έως 240 V.
- Μέγιστο επίπεδο θορύβου: Lc = 69dB(A)



Γενική περιγραφή (Εικ. 2)

- 1 Καπάκι προστασίας
- 2 Μονάδα ξυρίσματος
- 3 Διακόπτης on/off ξυριστικής μηχανής
- 4 Λυχνία φόρτισης (μόνο στα HQ6996, HQ6990, HQ6986, HQ6976, HQ6950, HQ6947, HQ6927, HQ6926, HQ6925, HQ6923)
- 5 Τρίμερ (μόνο στα HQ6996, HQ6990, HQ6976, HQ6950, HQ6946)
- 6 Διακόπτης τρίμερ (μόνο στα HQ6996, HQ6990, HQ6976, HQ6950, HQ6946)
- 7 Βούρτσα καθαρισμού
- 8 Καλώδιο με φισ
- 9 Βύσμα συσκευής

Φόρτιση

Φορτίστε τη συσκευή:

- πριν από την πρώτη χρήση και όταν δεν έχετε χρησιμοποιήσει τη συσκευή για μεγάλο χρονικό διάστημα
- όταν το μοτέρ σταματήσει ή αρχίσει να λειτουργεί σε πιο αργό ρυθμό

Όταν φορτίζετε την ξυριστική μηχανή για πρώτη φορά και μετά από μεγάλο διάστημα μη χρήσης, μπορείτε να βελτιστοποιήσετε τη χωρητικότητα της μπαταρίας με τον ακόλουθο τρόπο:

- 1** Φορτίστε πλήρως την ξυριστική μηχανή και χρησιμοποιήστε την κανονικά μέχρι η μπαταρία να αδειάσει εντελώς. Επαναλάβετε αυτήν τη διαδικασία δύο φορές ακόμα. Αν βελτιστοποιήσετε τη χωρητικότητα της μπαταρίας με αυτόν τον τρόπο, μπορείτε να φορτίζετε την ξυριστική μηχανή και μεταξύ των ξυρισμάτων, ακόμη και αν η μπαταρία δεν έχει αδειάσει εντελώς.

Φόρτιση της ξυριστικής μηχανής (μόνο στα HQ6996, HQ6990, HQ6986, HQ6976, HQ6950, HQ6947, HQ6927, HQ6926, HQ6925, HQ6923)

Γρήγορη φόρτιση (μόνο στα HQ6996, HQ6990, HQ6986)

Μετά από φόρτιση 3 λεπτών, η ξυριστική μηχανή έχει αρκετή αυτονομία για ένα ξύρισμα.

Φόρτιση με το μετασηματιστή

- 1** Συνδέστε το βύσμα της συσκευής στην ξυριστική μηχανή.
- 2** Συνδέστε το φισ στην πρίζα.

Σημείωση: Βεβαιωθείτε ότι η ξυριστική μηχανή είναι απενεργοποιημένη.

- ▶ Η λυχνία φόρτισης ανάβει.
- ▶ HQ6996, HQ6990, HQ6986: Φορτίστε την ξυριστική μηχανή για τουλάχιστον 1 ώρα, αλλά όχι για περισσότερο από 24 ώρες.

Όταν η μπαταρία είναι πλήρως φορτισμένη, αρχίζει να αναβοσβήνει η λυχνία φόρτισης.

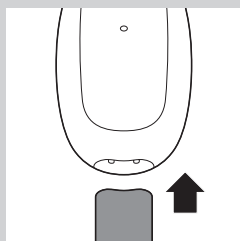

- HQ6976, HQ6950, HQ6947, HQ6927, HQ6926, HQ6925, HQ6923:
Φορτίστε την ξυριστική μηχανή για τουλάχιστον 8 ώρες, αλλά όχι για περισσότερο από 24 ώρες.

Η λυχνία φόρτισης παραμένει διαρκώς αναμμένη όση ώρα η συσκευή είναι συνδεδεμένη στην πρίζα.

Σημείωση: Μην αφήνετε την ξυριστική μηχανή συνεχώς συνδεδεμένη στην πρίζα.

Σημείωση: Μπορείτε επίσης να ξυριστείτε χωρίς προηγουμένως να φορτίσετε. Απλά, συνδέστε την ξυριστική μηχανή στην πρίζα.

- 3** Αποσυνδέστε το φιν από την πρίζα και, στη συνέχεια, το βύσμα από την ξυριστική μηχανή όταν η μπαταρία φορτιστεί πλήρως.

Χρήση της συσκευής

Μόνο στα HQ6996, HQ6990, HQ6986, HQ6976, HQ6950, HQ6947, HQ6927, HQ6926, HQ6925, HQ6923: Μπορείτε να χρησιμοποιήσετε την ξυριστική μηχανή είτε συνδεδεμένη στο ρεύμα είτε χωρίς καλώδιο. HQ6946, HQ6906, HQ6902: Μπορείτε να χρησιμοποιήσετε την ξυριστική μηχανή μόνο όταν είναι συνδεδεμένη στο ρεύμα.

Προετοιμασία για χρήση (μόνο στα HQ6946, HQ6906, HQ6902)

- 1** Συνδέστε το βύσμα της συσκευής στην ξυριστική μηχανή.
- 2** Συνδέστε το φιν στην πρίζα.

Ξύρισμα



- 1** Πιέστε το διακόπτη on/off προς τα επάνω για να ενεργοποιήσετε την ξυριστική μηχανή.

- 2** Μετακινήστε τις ξυριστικές κεφαλές πάνω στο δέρμα σας. Κάντε κυκλικές κινήσεις.

Το ξύρισμα σε στεγνό πρόσωπο έχει καλύτερα αποτελέσματα. Το δέρμα σας ίσως χρειαστεί 2-3 εβδομάδες μέχρι να συνηθίσει το σύστημα ξυρίσματος της Philips.

- 3** Πιέστε το διακόπτη on/off προς τα κάτω για να απενεργοποιήσετε την ξυριστική μηχανή.

- 4** Τοποθετείτε το προστατευτικό κάλυμμα στην ξυριστική μηχανή μετά από κάθε χρήση, προς αποφυγή ζημιάς.

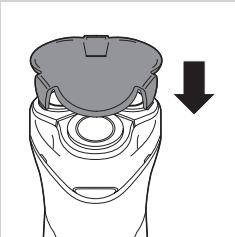

Τριμάρισμα (μόνο στα HQ6996, HQ6990, HQ6976, HQ6950, HQ6946)

Μπορείτε να χρησιμοποιήσετε το φαβοριτοκόπτη για να περιποιηθείτε τις φαβοριτές και το μουστάκι σας.

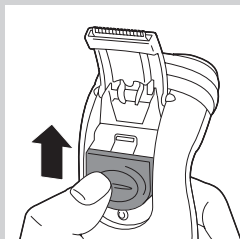

1 Πιέστε το διακόπτη του τρίμερ προς τα πάνω για να ανοίξετε το τρίμερ.

Ο φαβοριτοκόπτης μπορεί να ενεργοποιηθεί ενώ το μοτέρ βρίσκεται σε λειτουργία.

Καθαρισμός και συντήρηση

Ο τακτικός καθαρισμός εγγυάται καλύτερη απόδοση στο ξύρισμα.

Η συσκευή αυτή δεν καθαρίζεται με νερό. Μην βυθίζετε ποτέ τη συσκευή σε νερό και μην την ξεπλένετε στη βρύση.

Μην χρησιμοποιείτε ποτέ συρμάτινα σφουγγαράκια, σιλβωτικά καθαριστικά ή υγρά όπως πετρέλαιο ή ασετόν για τον καθαρισμό της συσκευής.

- Για εύκολο και καλύτερο καθαρισμό, διατίθεται το σπρέι καθαρισμού ξυριστικών κεφαλών της Philips (τύπος HQ110). Απευθυνθείτε στον τοπικό αντιπρόσωπο σας της Philips για πληροφορίες.

Σημείωση: Το σπρέι καθαρισμού ξυριστικών κεφαλών της Philips ενδέχεται να μην διατίθεται σε όλες τις χώρες. Επικοινωνήστε με το Κέντρο Εξυπηρέτησης Καταναλωτών της Philips στη χώρα σας για τη διαθεσιμότητα του συγκεκριμένου προϊόντος.

Μπορείτε επίσης να καθαρίσετε την ξυριστική μηχανή με τον παρακάτω τρόπο:

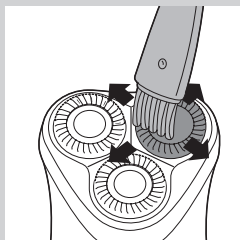
Κάθε εβδομάδα: μονάδα ξυρίσματος και χώρος συλλογής τριχών

1 Απενεργοποιήστε την ξυριστική μηχανή. Αποσυνδέστε το φιλ από την πρίζα και, στη συνέχεια, το βύσμα από την ξυριστική μηχανή.

2 Αρχικά, καθαρίστε το επάνω μέρος της συσκευής. Χρησιμοποιήστε το βουρτσάκι καθαρισμού που παρέχεται.

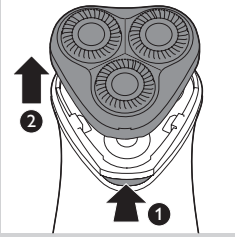

- 3** Πιέστε το κουμπί απασφάλισης (1) και αφαιρέστε τη μονάδα ξυρίσματος (2).

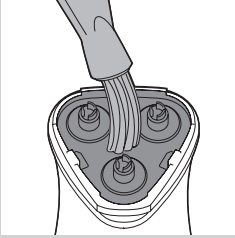

- 4** Καθαρίστε το εσωτερικό της μονάδας ξυρίσματος και το χώρο συλλογής τριχών με το βουρτσάκι καθαρισμού.

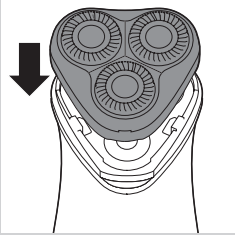

- 5** Τοποθετήστε ξανά τη μονάδα ξυρίσματος στην ξυριστική μηχανή.

Κάθε μήνα: ξυριστικές κεφαλές

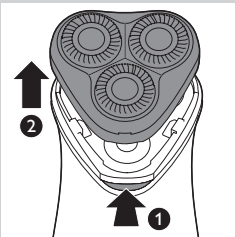

- 1** Απενεργοποιήστε την ξυριστική μηχανή. Αποσυνδέστε το φισ από την πρίζα και, στη συνέχεια, το βύσμα από την ξυριστική μηχανή.
- 2** Πιέστε το κουμπί απασφάλισης (1) και αφαιρέστε τη μονάδα ξυρίσματος (2).

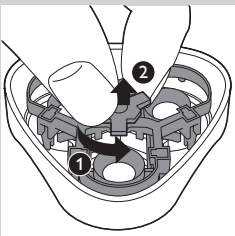

- 3** Γυρίστε τον τροχό αριστερόστροφα (1) και αφαιρέστε το πλαίσιο συγκράτησης (2).

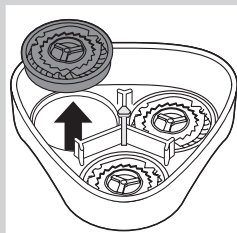

- 4** Αφαιρέστε τις ξυριστικές κεφαλές (κόφτες και οδηγό) μία προς μία και καθαρίστε τις με το βουρτσάκι καθαρισμού που παρέχεται.

Σημείωση: Μην καθαρίζετε πάνω από ένα κόπτη και οδηγό τη φορά, αφού αποτελούν σετ μεταξύ τους. Εάν κατά λάθος μπερδέψετε τους κόπτες και τους οδηγούς (τα σετ) μεταξύ τους, μπορεί να χρειαστούν αρκετές εβδομάδες μέχρι να αποκατασταθεί η άριστη απόδοση στο ξύρισμα.

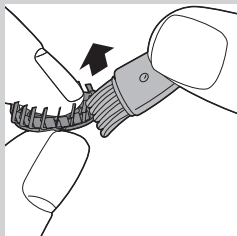

- 5** Καθαρίστε τον κόπτη με το βουρτσάκι καθαρισμού από την πλευρά με τις κοντές τρίχες. Βουρτσίστε προσεκτικά προς την κατεύθυνση που δείχνει το βέλος.



- 6** Βουρτσίστε τον οδηγό.

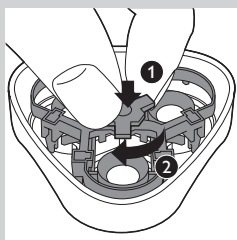

- 7** Τοποθετήστε ξανά τις ξυριστικές κεφαλές μέσα στη μονάδα ξυρίσματος. Τοποθετήστε ξανά το πλαίσιο συγκράτησης στη μονάδα ξυρίσματος, σπρώξτε το προς τα κάτω (1) και γυρίστε τον τροχό δεξιόστροφα (2).

- 8** Τοποθετήστε ξανά τη μονάδα ξυρίσματος στην ξυριστική μηχανή.

Εξαιρετικά σχολαστικός καθαρισμός

Για σχολαστικό καθαρισμό, να βυθίζετε τις ξυριστικές κεφαλές σε απολιπαντικό υγρό (π.χ. οινόπνευμα) κάθε έξι μήνες. Για να αφαιρέσετε τις ξυριστικές κεφαλές, ακολουθήστε τα βήματα 1 έως 4 που περιγράφονται παραπάνω. Μετά τον καθαρισμό, λιπάνετε το κεντρικό σημείο του εσωτερικού των οδηγών με μια σταγόνα λάδι ραπτομηχανής, ώστε να αποφύγετε την φθορά των ξυριστικών κεφαλών.

Τρίμερ (μόνο στα HQ6996, HQ6990, HQ6976, HQ6950, HQ6946)

Καθαρίζετε το φαβροριτοκόπτη μετά από κάθε χρήση του.

- 1** Απενεργοποιήστε την ξυριστική μηχανή. Αποσυνδέστε το φιν από την πρίζα και, στη συνέχεια, το βύσμα από την ξυριστική μηχανή.
- 2** Καθαρίστε το φαβροριτοκόπτη με το βουρτσάκι καθαρισμού που παρέχεται.

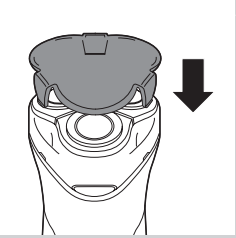

Συμβουλή: Λιπαίνετε τα δοντάκια του φαβροριτοκόπτη με μια σταγόνα λάδι ραπτομηχανής κάθε έξι μήνες.

Αποθήκευση

- 1** Τοποθετείτε το προστατευτικό κάλυμμα στην ξυριστική μηχανή προς αποφυγή πρόκλησης βλάβης.

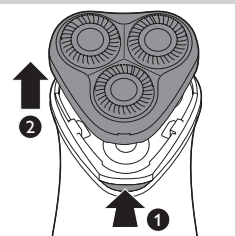
Αντικατάσταση

Αντικαθιστάτε τις ξυριστικές κεφαλές κάθε δύο χρόνια για να έχετε άριστο ξύρισμα. Αντικαταστήστε τις χαλασμένες ή φθαρμένες ξυριστικές κεφαλές μόνο με ξυριστικές κεφαλές HQ56 της Philips.

- 1** Απενεργοποιήστε την ξυριστική μηχανή. Αποσυνδέστε το φιν από την πρίζα και, στη συνέχεια, το βύσμα από την ξυριστική μηχανή.
- 2** Πιέστε το κουμπί απασφάλισης (1) και αφαιρέστε τη μονάδα ξυρίσματος (2).
- 3** Γυρίστε τον τροχό αριστερόστροφα (1) και αφαιρέστε το πλαίσιο συγκράτησης (2).

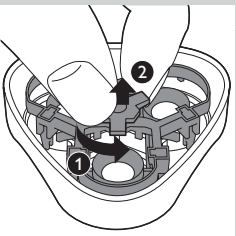

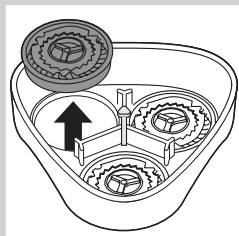

- 4** Αφαιρέστε τις ξυριστικές κεφαλές και τοποθετήστε καινούριες κεφαλές στη μονάδα ξυρίσματος.

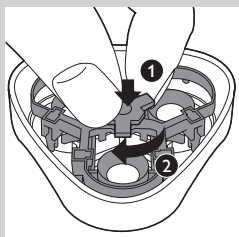

- 5** Τοποθετήστε ξανά το πλαίσιο συγκράτησης στη μονάδα ξυρίσματος, σπρώξτε το προς τα κάτω (1) και γυρίστε τον τροχό δεξιόστροφα (2).

- 6** Τοποθετήστε ξανά τη μονάδα ξυρίσματος στην ξυριστική μηχανή.

Παραγγελία εξαρτημάτων

Για να αγοράσετε εξαρτήματα ή ανταλλακτικά, επισκεφτείτε τη διεύθυνση **www.shop.philips.com/service** ή απευθυνθείτε στον αντιπρόσωπο της Philips στην περιοχή σας. Μπορείτε επίσης να επικοινωνήσετε με το Κέντρο Εξυπηρέτησης Καταναλωτών της Philips στη χώρα σας (θα βρείτε τα στοιχεία επικοινωνίας στο φυλλάδιο της διεθνούς εγγύησης).

Διατίθενται τα εξής εξαρτήματα:

- Ξυριστικές κεφαλές HQ56 της Philips
- Σπρέι καθαρισμού ξυριστικών κεφαλών HQ110 της Philips

Ανακύκλωση



- Αυτό το σύμβολο δηλώνει ότι το προϊόν καλύπτεται από την Ευρωπαϊκή Οδηγία 2012/19/EK.



- Αυτό το σύμβολο υποδηλώνει ότι το προϊόν περιέχει ενσωματωμένη επαναφορτιζόμενη μπαταρία η οποία καλύπτεται από την Ευρωπαϊκή Οδηγία 2006/66/EK, γεγονός που σημαίνει ότι δεν μπορεί να απορριφθεί μαζί με τα συνηθισμένα απορρίμματα του σπιτιού σας. Σας συνιστούμε να προσκομίσετε το προϊόν σας σε ένα επίσημο σημείο συλλογής ή σε ένα εξουσιοδοτημένο κέντρο επισκευών της Philips, ώστε η επαναφορτιζόμενη μπαταρία να αφαιρεθεί από κάποιον επαγγελματία.

- Ενημερωθείτε για τους τοπικούς κανόνες σχετικά με την ξεχωριστή συλλογή ηλεκτρικών και ηλεκτρονικών προϊόντων και επαναφορτιζόμενων μπαταριών. Τηρείτε τους τοπικούς κανόνες και μην απορρίπτετε ποτέ το προϊόν και τις επαναφορτιζόμενες μπαταρίες μαζί με τα συνηθισμένα οικιακά απορρίμματα. Η σωστή απόρριψη παλιών προϊόντων και μπαταριών συμβάλλει στην αποφυγή αρνητικών επιπτώσεων για το περιβάλλον και την ανθρώπινη υγεία.

Αφαίρεση της επαναφορτιζόμενης μπαταρίας

Αφαιρέστε την επαναφορτιζόμενη μπαταρία μόνο όταν πρόκειται να απορρίψετε την ξυριστική μηχανή. Βεβαιωθείτε ότι η μπαταρία είναι εντελώς άδεια όταν πρόκειται να την αφαιρέσετε.

- 1 Απενεργοποιήστε την ξυριστική μηχανή. Αποσυνδέστε το φισ από την πρίζα και, στη συνέχεια, το βύσμα από την ξυριστική μηχανή.
- 2 Αφήστε την ξυριστική μηχανή να λειτουργήσει μέχρι να σταματήσει.
- 3 Ξεβιδώστε τις βίδες στο πίσω μέρος της ξυριστικής μηχανής και ανοίξτε την.
- 4 Κόψτε τις επαφές της μπαταρίας με ένα κοπίδι και τραβήξτε την μπαταρία για να την αφαιρέσετε από την κολλητική ταινία.

Οι μεταλλικές επαφές της μπαταρίας είναι πολύ κοφτερές.

Μην συνδέσετε την ξυριστική μηχανή στην πρίζα αφού αφαιρέσετε την μπαταρία.

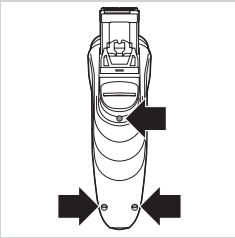

Εγγύηση και υποστήριξη

Αν χρειάζεστε πληροφορίες ή υποστήριξη, επισκεφτείτε τη διεύθυνση **www.philips.com/support** ή διαβάστε το ξεχωριστό φυλλάδιο της διεθνούς εγγύησης.

Περιορισμοί εγγύησης

Οι ξυριστικές κεφαλές (κόπτες και οδηγοί) δεν καλύπτονται από τους όρους της διεθνούς εγγύησης καθώς υπόκεινται σε φθορά.

Αντιμέτωπη προβλημάτων

Αυτό το κεφάλαιο συνοψίζει τα πιο συνηθισμένα προβλήματα που μπορεί να αντιμετωπίσετε με τη συσκευή. Αν δεν μπορέσετε να λύσετε το πρόβλημα με τις παρακάτω πληροφορίες, ανατρέξτε στη λίστα συχνών ερωτήσεων στη διεύθυνση **www.philips.com/support** ή επικοινωνήστε με το Κέντρο Εξυπηρέτησης Καταναλωτών στη χώρα σας.

Αιτία	Πιθανή αιτία	Λύση
Μειωμένη απόδοση στο ξύρισμα.	Οι ξυριστικές κεφαλές είναι βρώμικες. Δεν έχετε καθαρίσει καλά την ξυριστική μηχανή ή δεν την έχετε καθαρίσει για μεγάλο χρονικό διάστημα.	Καθαρίστε καλά την ξυριστική μηχανή πριν συνεχίσετε το ξύρισμα. Δείτε το κεφάλαιο 'Καθαρισμός και συντήρηση'.
	Μακριές τρίχες εμποδίζουν τις ξυριστικές κεφαλές.	Καθαρίστε τους κόπτες και τους οδηγούς με το παρεχόμενο βουρτσάκι καθαρισμού. Δείτε το κεφάλαιο "Καθαρισμός και συντήρηση", ενότητα "Κάθε μήνα: ξυριστικές κεφαλές".
	Οι ξυριστικές κεφαλές έχουν υποστεί βλάβη ή έχουν φθαρεί.	Αντικαθιστάτε τις ξυριστικές κεφαλές κάθε 2 χρόνια για καλύτερα αποτελέσματα στο ξύρισμα. Δείτε το κεφάλαιο 'Αντικατάσταση'.
Η ξυριστική μηχανή δεν λειτουργεί όταν πιέζω το διακόπτη on/off προς τα επάνω.	Η επαναφορτιζόμενη μπαταρία είναι άδεια.	Φορτίστε την μπαταρία. Δείτε το κεφάλαιο 'Φόρτιση'.
	Η ξυριστική μηχανή δεν είναι συνδεδεμένη στην πρίζα.	Συνδέστε το φισ στην πρίζα.
Ερεθισμός του δέρματος.	Το δέρμα σας θα χρειαστεί χρόνο για να συνηθίσει το σύστημα ξυρίσματος της Philips.	Ο ερεθισμός του δέρματος κατά τη διάρκεια των πρώτων 2-3 εβδομάδων χρήσης είναι φυσιολογικός. Μετά από αυτό το χρονικό διάστημα, ο ερεθισμός του δέρματος συνήθως εξαφανίζεται.

Introducción

Enhorabuena por la compra de este producto y bienvenido a Philips. Para sacar el mayor partido de la asistencia que Philips le ofrece, registre su producto en **www.philips.com/welcome**.

El sistema de Close Cut garantiza un afeitado apurado y fácil a diario. Para obtener los mejores resultados, mueva los cabezales de afeitado sobre la piel con movimientos rectos y circulares.

Información de seguridad importante

Antes de usar el aparato, lea atentamente esta información importante y consérvela por si necesitara consultarla en el futuro. Los accesorios suministrados pueden variar según el producto.

Peligro

- Mantenga el aparato y el cable secos.

Advertencia

- Este aparato puede ser usado por niños a partir de 8 años y por personas con su capacidad física, psíquica o sensorial reducida y por quienes no tengan los conocimientos y la experiencia necesarios, si han sido supervisados o instruidos acerca del uso del aparato de forma segura y siempre que sepan los riesgos que conlleva su uso. No permita que los niños jueguen con el aparato. Los niños no deben llevar a cabo la limpieza ni el mantenimiento a menos que sean supervisados.
- Compruebe siempre el aparato antes de utilizarlo. No utilice el aparato si está dañado, ya que podría ocasionar lesiones. Sustituya siempre una pieza dañada por una del modelo original.

Precaución

- Utilice este aparato solo para el uso al que está destinado como se indica en el manual de usuario.
- Por razones de higiene, el aparato debería ser usado únicamente por una persona.
- No utilice nunca aire comprimido, estropajos, agentes abrasivos ni líquidos agresivos, como gasolina o acetona, para limpiar el aparato.

Campos electromagnéticos (CEM)

- Este aparato de Philips cumple los estándares y las normativas aplicables sobre exposición a campos electromagnéticos.

General

- Este aparato es adecuado para voltajes de red de 100 a 240 voltios.
- Nivel de ruido máximo: Lc = 69 dB(A)



Descripción general (fig. 2)

- 1 Tapa protectora
- 2 Unidad de afeitado
- 3 Botón de encendido/apagado de la afeitadora
- 4 Piloto de carga (solo en HQ6996, HQ6990, HQ6986, HQ6976, HQ6950, HQ6947, HQ6927, HQ6926, HQ6925, HQ6923)
- 5 Recortador (solo en HQ6996, HQ6990, HQ6976, HQ6950, HQ6946)
- 6 Botón del recortador (solo en HQ6996, HQ6990, HQ6976, HQ6950, HQ6946)

- 7 Cepillo de limpieza
- 8 Cable de alimentación con clavija
- 9 Clavija del aparato

Carga

Cargue el aparato:

- antes de utilizarlo por primera vez, o si no ha utilizado el aparato desde hace mucho tiempo
- si el motor se para o empieza a funcionar más despacio

Si ha cargado la afeitadora por primera vez, o si ha estado mucho tiempo sin utilizarla, optimice la capacidad de la batería de la siguiente forma:

- 1** Cargue completamente la afeitadora y utilícela de forma normal hasta que la batería esté totalmente descargada. Repita este procedimiento dos veces más. Si optimiza la capacidad de la batería de esta forma, también podrá cargar la afeitadora entre afeitados, incluso si la batería aún no está totalmente agotada.

Carga de la afeitadora (solo en HQ6996, HQ6990, HQ6986, HQ6976, HQ6950, HQ6947, HQ6927, HQ6926, HQ6925, HQ6923)

Carga rápida (solo en HQ6996, HQ6990, HQ6986)

Tras un tiempo de carga de 3 minutos, la afeitadora dispone de energía suficiente para un afeitado sin cable.

Carga con el adaptador

- 1** Conecte la clavija del aparato a la afeitadora.
- 2** Enchufe la clavija de red a la toma de corriente.

Nota: Asegúrese de que la afeitadora esté apagada.

- ▶ El piloto de carga se ilumina.
- ▶ HQ6996, HQ6990, HQ6986: cargue la afeitadora durante al menos 1 hora, pero nunca más de 24 horas.

Quando la batería esté completamente cargada, el piloto de carga comenzará a parpadear:

- ▶ HQ6976, HQ6950, HQ6947, HQ6927, HQ6926, HQ6925, HQ6923: cargue la afeitadora durante al menos 8 horas, pero nunca más de 24 horas.

El piloto de carga se ilumina de manera continua mientras el aparato está conectado a la red eléctrica.

Nota: No deje la afeitadora permanentemente conectada a la toma de corriente.

Nota: También puede afeitarse sin recargar la afeitadora. Sólo tiene que enchufarla a la red eléctrica.

- 3** Desenchufe la clavija de red de la toma de corriente y la clavija del aparato de la afeitadora cuando la batería esté completamente cargada.

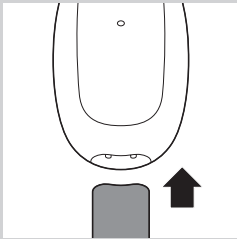

Uso del aparato

Solo en modelos HQ6996, HQ6990, HQ6986, HQ6976, HQ6950, HQ6947, HQ6927, HQ6926, HQ6925, HQ6923: puede utilizar la afeitadora enchufada directamente a la red o sin cable.
Modelos HQ6946, HQ6906, HQ6902: solo puede utilizar la afeitadora enchufada directamente a la red eléctrica.

Preparación para su uso (solo en modelos HQ6946, HQ6906, HQ6902)

- 1 Conecte la clavija del aparato a la afeitadora.
- 2 Enchufe la clavija de red a la toma de corriente.

Afeitado

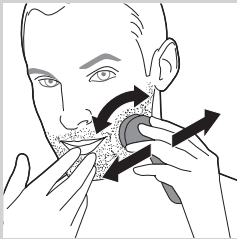

- 1 Pulse el botón de encendido/apagado hacia arriba para encender la afeitadora.
- 2 Desplace los cabezales de afeitado sobre la piel, haciendo movimientos circulares.

Para obtener los mejores resultados, afeitese con la piel seca. Puede que su piel necesite de 2 a 3 semanas para acostumbrarse al sistema de afeitado Philips.

- 3 Deslice el botón de encendido/apagado hacia abajo para apagar la afeitadora.
- 4 Después de usar la afeitadora, coloque siempre la tapa protectora para evitar que se deteriore.

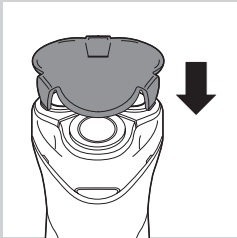

Recorte (solo en HQ6996, HQ6990, HQ6976, HQ6950, HQ6946)

Puede utilizar el recortador para recortar las patillas y el bigote.

- 1 Deslice el botón del recortador hacia arriba para abrirlo. El recortador se puede activar con el motor de la afeitadora en funcionamiento.

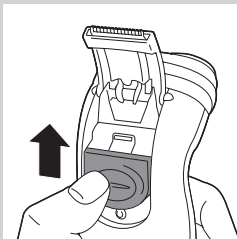

Limpieza y mantenimiento

Una limpieza frecuente garantiza mejores resultados en el afeitado.

Este aparato no es lavable. No lo sumerja nunca en agua ni lo enjuague bajo el grifo.

No utilice estropajos, agentes abrasivos ni líquidos agresivos, como gasolina o acetona, para limpiar el aparato.

- Para una limpieza fácil y óptima está disponible el spray limpiador para cabezales de afeitado Philips, modelo HQ110. Pregunte a su distribuidor Philips.

Nota: Es posible que el spray limpiador de cabezales de afeitado Philips no esté disponible en todos los países. Póngase en contacto con el Servicio de Atención al Cliente de Philips en su país para consultar la disponibilidad de este accesorio.

También puede limpiar la afeitadora de la siguiente manera:

Todas las semanas: unidad de afeitado y cámara de recogida del pelo

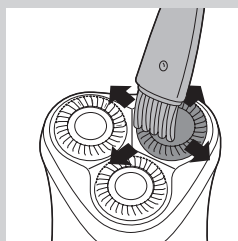

1 Apague la afeitadora. Desenchufe la clavija de red de la toma de corriente y quite la clavija del aparato de la afeitadora.

2 Limpie primero la parte superior del aparato con el cepillo de limpieza que se suministra.

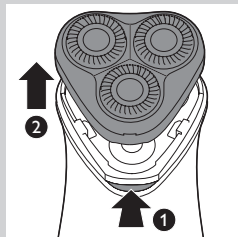

3 Presione el botón de liberación (1) y quite la unidad de afeitado (2).

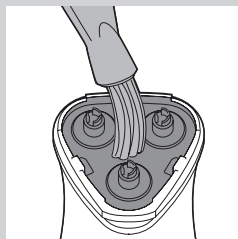

4 Limpie el interior de la unidad de afeitado y la cámara de recogida del pelo con el cepillo de limpieza.

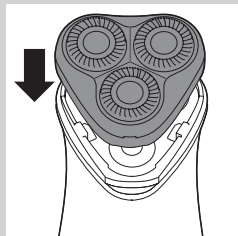

5 Vuelva a colocar la unidad de afeitado en la afeitadora.

Todos los meses: cabezales de afeitado

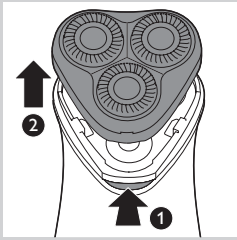

- 1** Apague la afeitadora. Desenchufe la clavija de red de la toma de corriente y quite la clavija del aparato de la afeitadora.
- 2** Presione el botón de liberación (1) y quite la unidad de afeitado (2).

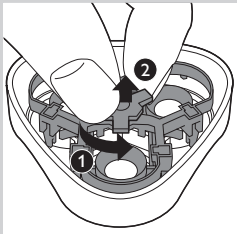

- 3** Gire la rueda en sentido contrario al de las agujas del reloj (1) y quite el marco de retención (2).

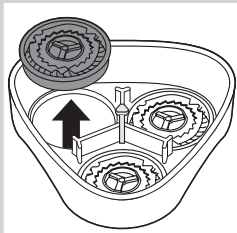

- 4** Quite los cabezales de afeitado (cuchillas y protectores) uno a uno y límpielos con el cepillo de limpieza suministrado.

Nota: No limpie más de una cuchilla y su protector al mismo tiempo, ya que forman conjuntos entre sí. Si mezcla accidentalmente las cuchillas y los protectores, puede que tarde varias semanas en volver a obtener el óptimo rendimiento en el afeitado.

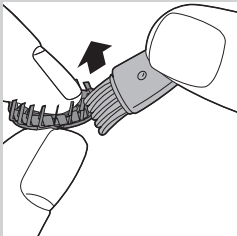

- 5** Limpie la cuchilla con el lado de cerdas cortas del cepillo de limpieza. Cepille con cuidado en la dirección de la flecha.



- 6** Cepille el protector.

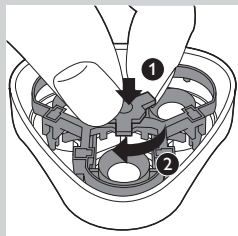

- 7** Coloque de nuevo los cabezales de afeitado en la unidad de afeitado. Vuelva a poner el marco de retención en la unidad de afeitado, presiónelo hacia abajo (1) y gire la rueda en el sentido de las agujas del reloj (2).

- 8** Vuelva a colocar la unidad de afeitado en la afeitadora.

Limpeza a fondo

Para una limpieza más a fondo, sumerja los cabezales de afeitado en un líquido desengrasante (por ejemplo, alcohol) cada seis meses. Para quitar los cabezales de afeitado, siga los pasos del 1 al 4 indicados anteriormente. Después de limpiarlos, lubrique el punto central del interior de los protectores con una gota de aceite para máquinas de coser para evitar el desgaste de los cabezales de afeitado.

Recortador (solo en HQ6996, HQ6990, HQ6976, HQ6950, HQ6946)

Limpe el recortador cada vez que lo utilice.

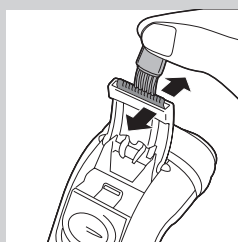

- 1** Apague la afeitadora. Desenchufe la clavija de red de la toma de corriente y quite la clavija del aparato de la afeitadora.
- 2** Limpie el recortador con el cepillo que se suministra.



Consejo: Cada seis meses lubrique los dientes del recortador con una gota de aceite de máquina de coser.

Almacenamiento

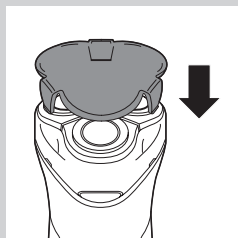

- 1** Para evitar deterioros, coloque la tapa protectora en la afeitadora.

Sustitución

Para lograr un resultado óptimo de afeitado, cambie los cabezales de afeitado cada dos años.

Sustituya los cabezales de afeitado gastados o deteriorados sólo por cabezales de afeitado Philips HQ56.

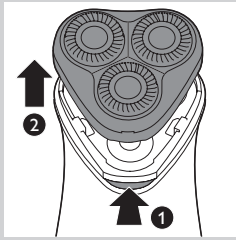

- 1** Apague la afeitadora. Desenchufe la clavija de red de la toma de corriente y quite la clavija del aparato de la afeitadora.
- 2** Presione el botón de liberación (1) y quite la unidad de afeitado (2).

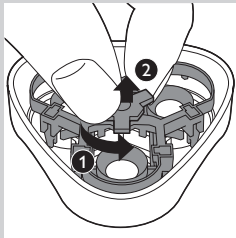

- 3** Gire la rueda en sentido contrario al de las agujas del reloj (1) y quite el marco de retención (2).

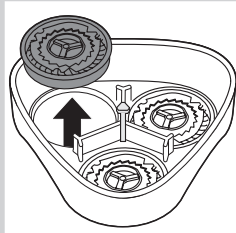

- 4** Quite los cabezales de afeitado y coloque unos nuevos en la unidad de afeitado.

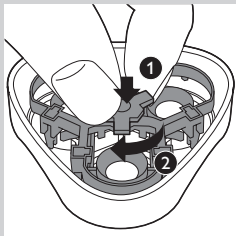

- 5** Vuelva a colocar el marco de retención en la unidad de afeitado, presiónelo hacia abajo (1) y gire la rueda en el sentido de las agujas del reloj (2).
- 6** Vuelva a colocar la unidad de afeitado en la afeitadora.

Solicitud de accesorios

Para comprar accesorios o piezas de repuesto, visite **www.shop.philips.com/service** o acuda a su distribuidor de Philips. También puede ponerse en contacto con el Servicio de Atención al Cliente de Philips en su país (consulte el folleto de garantía mundial para encontrar los datos de contacto). Están disponibles los siguientes accesorios:

- Cabezales de afeitado Philips HQ56
- Spray limpiador para cabezales de afeitado Philips HQ110

Reciclaje



- Este símbolo en un producto significa que el producto cumple con la directiva europea 2012/19/UE.



- Este símbolo significa que el producto contiene una batería recargable integrada cubierta por la directiva europea 2006/66/CE, que no se debe tirar con la basura normal del hogar. Le recomendamos encarecidamente que lleve el producto a un punto de recogida oficial o a un centro de servicio Philips para que un profesional extraiga la batería recargable.
- Infórmese sobre el sistema local de recogida selectiva de baterías recargables y productos eléctricos y electrónicos. Siga la normativa local y no deseche el producto ni la batería recargable con la basura normal del hogar. El correcto desecho de los productos antiguos y las baterías recargables ayuda a evitar consecuencias negativas para el medio ambiente y la salud humana.

Cómo extraer la batería recargable

Quite la batería únicamente cuando deseche la afeitadora.
Asegúrese de que la batería esté completamente descargada cuando la quite del aparato.

- 1** Apague la afeitadora. Desenchufe la clavija de red de la toma de corriente y quite la clavija del aparato de la afeitadora.
- 2** Deje que la afeitadora funcione hasta que se pare.
- 3** Desatornille los dos tornillos de la parte posterior de la afeitadora y ábrala.
- 4** Corte las tiras de la batería con un cúter y separe la batería de la tira pegada.

Las tiras metálicas de la batería están muy afiladas.

No conecte la afeitadora a la red una vez quitada la batería.

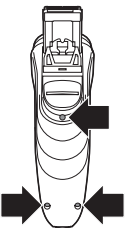

Garantía y asistencia

Si necesita ayuda o más información, visite www.philips.com/support o lea el folleto de garantía mundial independiente.

Restricciones de la garantía

Los cabezales de afeitado (cuchillas y protectores) no están cubiertos por las condiciones de la garantía internacional debido a que están sujetos a desgaste.

Guía de resolución de problemas

En este capítulo se resumen los problemas más frecuentes que pueden surgir con el aparato. Si no puede resolver el problema con la siguiente información, visite www.philips.com/support para consultar una lista de preguntas más frecuentes o póngase en contacto con el Servicio de Atención al Cliente en su país.

Problema	Posible causa	Solución
Menor rendimiento en el afeitado.	Los cabezales de afeitado están sucios. La afeitadora no se ha limpiado lo suficiente o hace mucho tiempo que no se limpia.	Limpie bien el aparato antes de seguir afeitándose. Consulte el capítulo "Limpieza y mantenimiento".
	Hay pelos largos obstruyendo los cabezales de afeitado.	Limpie las cuchillas y los protectores con el cepillo de limpieza suministrado. Consulte la sección "Cada mes: cabezales de afeitado" del capítulo "Limpieza y mantenimiento".
	Los cabezales de afeitado están gastados o deteriorados.	Cambie cada 2 años los cabezales de afeitado para conseguir óptimos resultados. Consulte el capítulo "Sustitución".
La afeitadora no funciona cuando deslizo el botón de encendido/apagado hacia arriba.	La batería recargable está descargada.	Cargue la batería. Consulte el capítulo "Carga".
	La afeitadora no está conectada a la red.	Enchufe la clavija de red a la toma de corriente.
La piel se irrita.	Su piel necesita tiempo para acostumbrarse al sistema de afeitado Philips.	Es normal que la piel se irrite durante las primeras 2-3 semanas de uso. Después de este periodo, suele desaparecer la irritación de la piel.

Johdanto

Onnittelut ostoksestasi ja tervetuloa Philips-tuotteiden käyttäjäksi! Hyödynnä Philipsin tuki ja rekisteröi tuotteesi osoitteessa

www.philips.com/welcome.

Close Cut -tekniikka takaa tarkan ja helpon parranajon joka päivä. Saat parhaan ajotuloksen liikuttamalla teräyksiköitä iholla sekä suorien vedoin että pyörivin liikkein.

Tärkeitä turvallisuustietoja

Lue nämä tärkeät tiedot huolellisesti ennen kuin käytät laitetta ja sen lisävarusteita. Säilytä tiedot myöhempää tarvetta varten. Laitteen mukana toimitetut lisävarusteet vaihtelevat tuotteen mukaan.

Vaara

- Älä kastele laitetta tai sen virtajohtoa.

Varoitukset

- Laitetta voivat käyttää myös yli 8-vuotiaat lapset ja henkilöt, joiden fyysinen tai henkinen toimintakyky on rajoittunut tai joilla ei ole kokemusta tai tietoa laitteen käytöstä, jos heitä on neuvottu laitteen turvallisesta käytöstä tai tarjolla on turvallisen käytön edellyttämä valvonta ja jos he ymmärtävät laitteeseen liittyvät vaarat. Lapset eivät saa leikkiä laitteella. Lasten ei saa antaa puhdistaa tai huoltaa laitetta ilman valvontaa.
- Tarkista laite aina ennen käyttöä. Älä käytä viallista laitetta, koska käytöstä saattaa tällöin aiheutua vammoja. Vaihda vahingoittunut osa aina vastaavaan alkuperäiseen.

Varoitukset

- Käytä tätä laitetta vain tarkoituksenmukaisesti käyttöoppaassa esitetyllä tavalla.
- Hygieniasyistä laitetta suositellaan vain yhden henkilön käyttöön.
- Älä käytä paineilmaa, naarmuttavia tai syövyttäviä puhdistusaineita tai -välineitä laitteen puhdistamiseen (kuten bensiiniä tai asetonia).

Sähkömagneettiset kentät (EMF)

- Tämä Philips-laite vastaa kaikkia sähkömagneettisia kenttiä (EMF) koskevia standardeja ja säännöksiä.

Yleistä

- Laite soveltuu 100–240 voltin verkkojännitteelle.
- Käyttöään enintään: $L_c = 69 \text{ dB (A)}$

Yleiskuvaus (Kuva 2)

- 1 Teräsuojus
- 2 Ajopää
- 3 Parranajokoneen liukukytin
- 4 Latauksen merkkivalo (vain HQ6996, HQ6990, HQ6986, HQ6976, HQ6950, HQ6947, HQ6927, HQ6926, HQ6925, HQ6923)
- 5 Trimmeri (vain HQ6996, HQ6990, HQ6976, HQ6950, HQ6946)
- 6 Trimmerikytkin (vain HQ6996, HQ6990, HQ6976, HQ6950, HQ6946)
- 7 Puhdistusharja
- 8 Virtajohto ja pistoke
- 9 Pistoke



Lataaminen

Lataa laite

- ennen ensimmäistä käyttökertaa ja aina, kun laitetta ei ole käytetty pitkään aikaan
- kun moottori pysähtyy tai alkaa käydä hitaammin.

Kun lataat parranajokoneen ensimmäisen kerran tai pitkän käyttötaujan jälkeen, voit optimoida akun tehon seuraavasti:

- 1** Lataa akku täyteen ja käytä parranajokonetta, kunnes akku on kokonaan tyhjä. Toista tämä yhteensä kolme kertaa. Jos optimoit akun kapasiteetin tällä tavalla, voit ladata parranajokoneen myös parranajojen välillä, vaikka akku ei olisikaan täysin tyhjä.

Parranajokoneen lataaminen (vain HQ6996, HQ6990, HQ6986, HQ6976, HQ6950, HQ6947, HQ6927, HQ6926, HQ6925, HQ6923)

Pikalataus (vain HQ6996, HQ6990, HQ6986)

Kun parranajokonetta on ladattu 3 minuuttia, sitä voi käyttää yhteen langattomaan parranajokertaan.

Lataaminen verkkolaitteella

- 1** Työnnä pistoke parranajokoneeseen.
- 2** Työnnä pistoke pistorasiaan.

Huomautus: Varmista, että parranajokoneesta on katkaistu virta.

- ▶ Latauksen merkkivalo sammuu.
- ▶ HQ6996, HQ6990, HQ6986: Lataa parranajokonetta vähintään 1 tunti, mutta älä yli 24 tuntia.
- ▶ HQ6976, HQ6950, HQ6947, HQ6927, HQ6926, HQ6925, HQ6923: Lataa parranajokonetta vähintään 8 tuntia, mutta älä yli 24 tuntia.

Kun akku on ladattu täyteen, latauksen merkkivalo alkaa vilkkua.

- ▶ HQ6976, HQ6950, HQ6947, HQ6927, HQ6926, HQ6925, HQ6923: Lataa parranajokonetta vähintään 8 tuntia, mutta älä yli 24 tuntia.

Latauksen merkkivalo palaa jatkuvasti niin kauan kuin laite on liitettyä verkkovirtaan.

Huomautus: Älä pidä laitetta jatkuvasti liitettynä sähköverkkoon.

Huomautus: Parran voi ajaa myös lataamatta liittämällä parranajokoneen pistorasiaan.

- 3** Irrota pistoke pistorasiasta ja vedä pistoke irti parranajokoneesta, kun akku on latautunut täyteen.

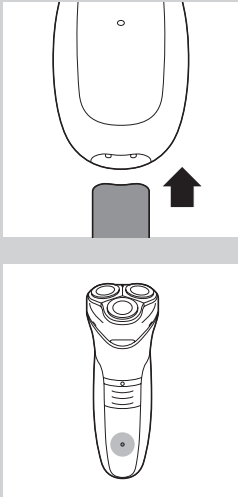

Käyttö

Vain mallit HQ6996, HQ6990, HQ6986, HQ6976, HQ6950, HQ6947, HQ6927, HQ6926, HQ6925 ja HQ6923: voit käyttää parranajokonetta sekä sen ollessa kytkettynä verkkovirtaan että ilman johtoa.

Mallit HQ6946, HQ6906 ja HQ6902: voit käyttää parranajokonetta sen ollessa kytkettynä verkkovirtaan.

Käyttöönoton valmistelu (vain mallit HQ6946, HQ6906 ja HQ6902)

- 1 Työnnä pistoke parranajokoneeseen.
- 2 Työnnä pistoke pistorasiaan.

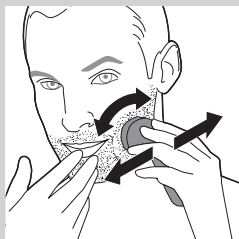
Parran ajaminen

- 1 Käynnistä laite työntämällä käynnistyskytkin ylöspäin.
- 2 Liikuta ajopäätä iholla. Käytä pyöriviä liikkeitä. Paras ajotulos saadaan kasvojen ihon ollessa kuiva. Iho tottuu Philips-ajojärjestelmään 2–3 viikossa.
- 3 Käynnistä laite työntämällä liukukytkin ylöspäin.

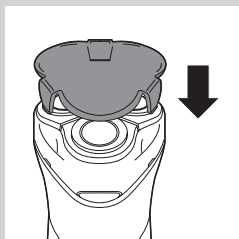

- 4 Laita suojus ajopäähän aina käytön jälkeen suojaamaan teräyksiköitä.

Siistiminen trimmerillä (vain HQ6996, HQ6990, HQ6976, HQ6950, HQ6946)

Voit käyttää trimmeriä pulisonkien ja viiksien siistimiseen.

- 1 Avaa trimmeri työntämällä sen liukukytkin ylöspäin. Trimmerin voi ottaa käyttöön moottorin käydessä.

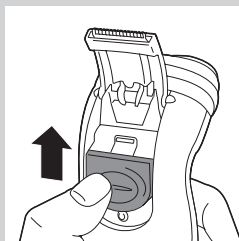
**Puhdistus ja huolto**

Säännöllinen puhdistus takaa hyvän ajotuloksen.

Tätä laitetta ei voi pestä. Älä koskaan upota sitä veteen äläkä huuhtele sitä vesihanalla.

Älä käytä naarmuttavia tai syövyttäviä puhdistusaineita tai -välineitä laitteen puhdistamiseen (kuten bensiiniä tai asetonia).

- Puhdistukseen on saatavana helppo ja tehokas Philips-parranajokoneen ajopään puhdistussuihke (tyyppi HQ110). Kysy lisää Philips-myyjältä.

Huomautus: Philips-parranajokoneen ajopään puhdistussuihke ei ole saatavissa kaikissa maissa. Voit tiedustella tämän tarvikkeen saatavuutta Philipsin kuluttajapalvelukeskuksesta.

Voit myös puhdistaa parranajokoneen noudattamalla seuraavia ohjeita:

Joka viikko: ajopää ja partakarvasäiliö

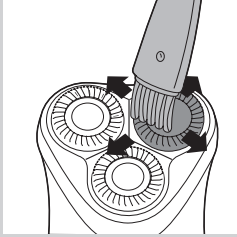

1 Katkaise parranajokoneesta virta, irrota verkkolaite pistorasiasta ja vedä pistoke irti parranajokoneesta.

2 Puhdista ensin laitteen yläosa laitteen mukana toimitetulla harjalla.

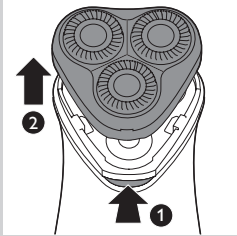

3 Paina vapautuspainiketta (1) ja irrota ajopää (2).

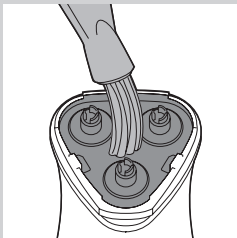

4 Puhdista ajopään ja partakarvasäiliön sisäpuoli harjalla.

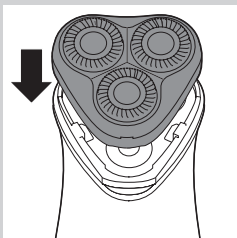

5 Kiinnitä ajopää takaisin parranajokoneeseen.

Joka kuukausi: ajopäät

1 Katkaise parranajokoneesta virta, irrota verkkolaite pistorasiasta ja vedä pistoke irti parranajokoneesta.

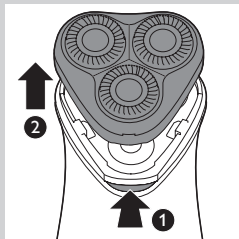

2 Paina vapautuspainiketta (1) ja irrota ajopää (2).

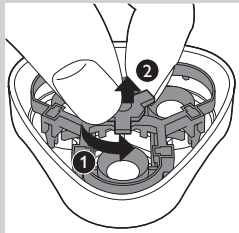

3 Kierrä ratasta vastapäivään (1) ja poista kehikko (2).

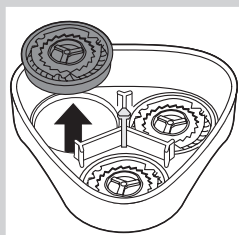

4 Irrota ajopäät (terät ja teräsäleiköt) ja puhdista ne yksitellen laitteen mukana toimitetulla harjalla.

Huomautus: Puhdista kerralla vain yksi terä ja teräsäleikkö, sillä ne on hiottu pareittain. Jos sekoitat terät ja teräsäleiköt keskenään, saattaa kestää useita viikkoja ennen kuin ajotulos on palautunut ennalleen.

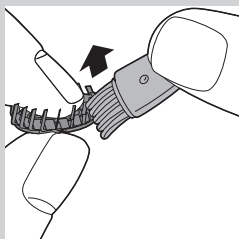

5 Puhdista terä harjan lyhytharjaksisella osalla. Harjaa huolellisesti nuolen osoittamaan suuntaan.



6 Harjaa teräsäleikkö.

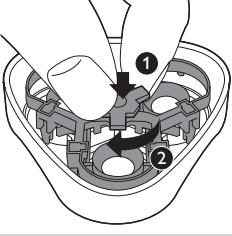

7 Aseta teräyksiköt takaisin ajopäähän. Aseta kiinnityskehikko takaisin ajopäähän, paina se paikalleen (1) ja käännä lukitsinta myötäpäivään (2).

8 Kiinnitä ajopää takaisin parranajokoneeseen.

Erittäin huolellinen puhdistus

Kun haluat puhdistaa laitteen perusteellisesti, puhdista teräyksiköt liottamalla niitä rasvaa irrottavassa nesteessä (kuten alkoholissa) puolen vuoden välein. Irrota teräyksiköt noudattamalla edellä vaiheissa 1–4 annettuja ohjeita. Voitele puhdistuksen jälkeen teräsleikköjen sisäpuolen keskikohta tipalla ompelukoneöljyä, joka suojaa teräyksiköitä kulumiselta.

Trimmeri (vain HQ6996, HQ6990, HQ6976, HQ6950, HQ6946)

Puhdista trimmeri jokaisen käyttökerran jälkeen.

1 Katkaise parranajokoneesta virta, irrota verkkolaite pistorasiasta ja vedä pistoke irti parranajokoneesta.

2 Puhdista trimmeri laitteen mukana tulevalla harjalla.

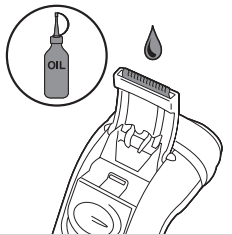
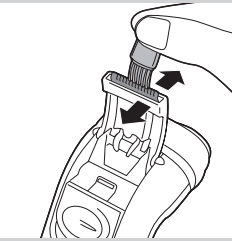

Vinkki: Levitä trimmerin terään pisara ompelukoneöljyä kerran puolessa vuodessa.

Säilytys

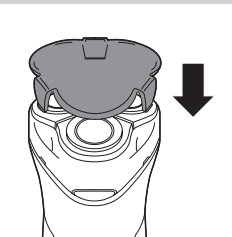

1 Laita suojuks ajopäähän suojaamaan teräyksiköitä.

Varaosat

Vaihda teräyksiköt (terät + teräsäleiköt) joka toinen vuosi, jotta ajotulos pysyy mahdollisimman hyvänä.
Vaihda vaurioituneen tai kuluneen ajopään tilalle aina Philips HQ56 -ajopää.

1 Katkaise parranajokoneesta virta, irrota verkkolaite pistorasiasta ja vedä pistoke irti parranajokoneesta.

2 Paina vapautuspainiketta (1) ja irrota ajopää (2).

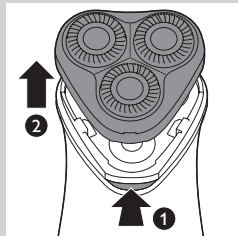

3 Kierrä ratasta vastapäivään (1) ja poista kehikko (2).

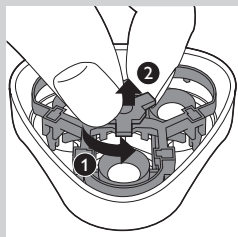

4 Poista teräyksiköt ja aseta uudet paikoilleen ajopäähän.

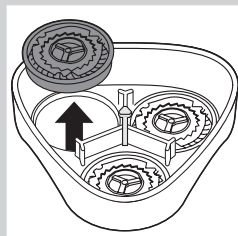

5 Aseta kiinnityskehikko takaisin ajopäähän, paina se paikalleen (1) ja käännä lukitsinta myötäpäivään (2).

6 Kiinnitä ajopää takaisin parranajokoneeseen.

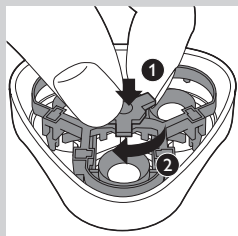

Tarvikkeiden tilaaminen

Voit ostaa lisävarusteita ja varaosia osoitteessa www.shop.philips.com/service tai Philips-jälleenmyyjältä. Voit myös ottaa yhteyden Philipsin kuluttajapalvelukeskukseen (katso yhteystiedot kansainvälisestä takuuehtisistä). Saatavissa on seuraavia tarvikkeita:

- HQ56 Philips -ajopää
- HQ110 Philips -ajopään puhdistussuihke

Kierrätys



- Tämä merkki tarkoittaa, että tuote kuuluu Euroopan parlamentin ja neuvoston direktiivin 2012/19/EU soveltamisalaan.



- Tämä merkki tarkoittaa, että tuote sisältää kiinteän ladattavan akun, joka kuuluu Euroopan parlamentin ja neuvoston direktiivin 2006/66/EY soveltamisalaan ja jota ei saa hävittää tavallisen kotitalousjätteen mukana. Suosittelemme, että viet laitteen viralliseen keräyspisteeseen tai Philipsin valtuuttamaan huoltoliikkeeseen, jossa ammattilaiset irrottavat akun.
- Tutustu paikalliseen sähkö- ja elektroniikkalaitteiden sekä akkujen keräysjärjestelmään. Noudata paikallisia säädöksiä äläkä hävitä tuotetta tai akkuja tavallisen kotitalousjätteen mukana. Vanhojen tuotteiden ja akkujen asianmukainen hävittäminen auttaa ehkäisemään ympäristölle ja ihmisille koituvia haittavaikutuksia.

Akun poistaminen

Poista ladattavat akut ennen parranajokoneen hävittämistä.

Varmista, että akut ovat täysin tyhjtät, kun poistat ne.

- 1 Katkaise parranajokoneesta virta, irrota verkkolaite pistorasiasta ja vedä pistoke irti parranajokoneesta.
- 2 Anna parranajokoneen käydä siihen asti, kunnes se pysähtyy.
- 3 Irrota laitteen takaosassa olevat kaksi ruuvia ja poista sitten kuoren takapaneeli.
- 4 Leikkaa akun metalliliuskat terällä ja vedä akku ulos siihen liimatusista liuskasta.

Akun metalliliuskat ovat erittäin terävät.

Älä liitä laitetta sähköverkkoon akun poistamisen jälkeen.

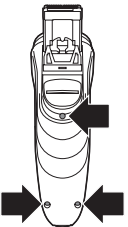

Takuu ja tuki

Jos haluat tukea tai lisätietoja, käy Philipsin verkkosivuilla osoitteessa **www.philips.com/support** tai lue erillinen kansainvälinen takuulehtinen.

Takuun rajoitukset

Kansainvälinen takuu ei koske teräyksikköjä (terät ja teräsäleiköt), koska ne kuluvat käytössä.

Vianmääritys

Tähän osaan on koottu tavallisimmat laitteen käytössä ilmenevät ongelmat. Ellet löydä ongelmaasi ratkaisua seuraavista tiedoista, lue osoitteesta **www.philips.com/support** vastauksia usein kysytyihin kysymyksiin tai ota yhteys maasi asiakaspalveluun.

Ongelma	Mahdollinen syy	Ratkaisu
Huonontunut ajotulos.	Teräyksiköt ovat likaiset. Parranajokonetta ei ole puhdistettu kunnolla tai pitkään aikaan.	Puhdista parranajokone huolellisesti, ennen kuin jatkat parranajoa. Katso kohta Puhdistus ja hoito.
	Pitkät karvat haittaavat teräyksiköiden toimintaa.	Puhdista terät ja teräsäleiköt laitteen mukana tulevalla harjalla. Katso kohta Puhdistus ja hoito, osa Joka kuukausi: ajopäät.
	Teräyksiköt ovat vahingoittuneet tai kuluneet.	Vaihda teräyksiköt (terät + teräsäleiköt) joka toinen vuosi, jotta ajotulos pysyy mahdollisimman hyvänä. Katso luku Varaosat.
Parranajokone ei käynnisty, kun liukukytin on yläasennossa.	Ladattava akku on tyhjä.	Lataa akku. Katso luku Lataaminen.
	Parranajokonetta ei ole liitetty sähköverkkoon.	Työnnä pistoke pistorasiaan.
Iholla ilmenee ärsytystä.	Anna ihollesi aikaa tottua Philips-parranajomenetelmään.	Iho saattaa hieman aristaa tai punoittaa ensimmäisten 2–3 viikon ajan. Tämä on aivan normaali ilmiö ja häviää yleensä nopeasti.

Introduction

Félicitations pour votre achat et bienvenue dans l'univers Philips ! Pour profiter pleinement de l'assistance Philips, enregistrez votre produit sur le site à l'adresse suivante : **www.philips.com/welcome**. Le système Close Cut garantit un rasage de près en toute simplicité chaque jour. Pour des résultats optimaux, déplacez les têtes de rasoir sur votre peau selon des mouvements droits et circulaires.

Informations de sécurité importantes

Lisez attentivement ces informations importantes avant d'utiliser l'appareil et ses accessoires et conservez-les pour un usage ultérieur. Les accessoires fournis peuvent varier selon les différents produits.

Danger

- Évitez de mouiller l'appareil et/ou le cordon d'alimentation.

Avertissement

- Cet appareil peut être utilisé par des enfants âgés de 8 ans ou plus, des personnes dont les capacités physiques, sensorielles ou intellectuelles sont réduites ou des personnes manquant d'expérience et de connaissances, à condition que ces enfants ou personnes soient sous surveillance ou qu'ils aient reçu des instructions quant à l'utilisation sécurisée de l'appareil et qu'ils aient pris connaissance des dangers encourus. Les enfants ne doivent pas jouer avec l'appareil. Le nettoyage et l'entretien ne doivent pas être réalisés par des enfants sans surveillance.
- Vérifiez toujours l'appareil avant de l'utiliser. Afin d'éviter tout accident, n'utilisez pas l'appareil s'il est endommagé. Remplacez toujours une partie endommagée par une pièce du même type.

Attention

- N'utilisez pas cet appareil à d'autres fins que celles pour lesquelles il a été conçu (voir le mode d'emploi).
- Pour des raisons d'hygiène, l'appareil doit être utilisé par une seule personne.
- N'utilisez jamais d'air comprimé, de tampons à récurer, de produits abrasifs ou de détergents agressifs tels que de l'essence ou de l'acétone pour nettoyer l'appareil.

Champs électromagnétiques (CEM)

- Cet appareil Philips est conforme à toutes les normes et à tous les règlements applicables relatifs à l'exposition aux champs électromagnétiques.

Général

- L'appareil est conçu pour une tension secteur comprise entre 100 V et 240 V.
- Niveau sonore maximal : Lc = 69 dB(A)



Description générale (fig. 2)

- 1 Couverture de protection
- 2 Unité de rasage
- 3 Bouton coulissant marche/arrêt du rasoir
- 4 Voyant de charge (HQ6996, HQ6990, HQ6986, HQ6976, HQ6950, HQ6947, HQ6927, HQ6926, HQ6925, HQ6923 uniquement)
- 5 Tondeuse (HQ6996, HQ6990, HQ6976, HQ6950, HQ6946 uniquement)
- 6 Bouton coulissant tondeuse (HQ6996, HQ6990, HQ6976, HQ6950, HQ6946 uniquement)
- 7 Brossette de nettoyage
- 8 Cordon d'alimentation avec fiche secteur
- 9 Fiche de l'appareil

Charge

Chargez l'appareil :

- avant la première utilisation et si l'appareil n'a pas été utilisé pendant une longue période ;
- lorsque le moteur s'arrête ou ralentit.

Lorsque vous chargez le rasoir pour la première fois ou après une longue période de non-utilisation, optimisez la capacité de la batterie de la manière suivante :

- 1** Chargez entièrement le rasoir, puis utilisez-le normalement jusqu'à la décharge complète de la batterie. Répétez cette procédure deux fois de plus. Si vous optimisez le niveau de charge de la batterie de cette manière, vous pouvez également charger le rasoir entre deux utilisations, même si la batterie n'est pas complètement vide.

Mise en charge du rasoir (HQ6996, HQ6990, HQ6986, HQ6976, HQ6950, HQ6947, HQ6927, HQ6926, HQ6925, HQ6923 uniquement)

Charge rapide (HQ6996, HQ6990, HQ6986 uniquement)

Après 3 minutes de charge, le rasoir est suffisamment chargé pour un rasage sans fil.

Charge avec l'adaptateur

- 1** Insérez la fiche dans le rasoir.
- 2** Branchez le cordon d'alimentation sur la prise secteur.

Remarque : Assurez-vous que le rasoir est éteint.

- ▶ Le voyant de charge s'allume.
- ▶ HQ6996, HQ6990, HQ6986 : le temps de charge doit être d'1 heure minimum mais pas plus de 24 heures.

Lorsque la batterie est complètement chargée, le voyant de charge se met à clignoter.

- ▶ HQ6976, HQ6950, HQ6947, HQ6927, HQ6926, HQ6925, HQ6923 : le temps de charge doit être de 8 heures minimum mais pas plus de 24 heures.

Le voyant de charge reste allumé tant que l'appareil est branché sur le secteur.

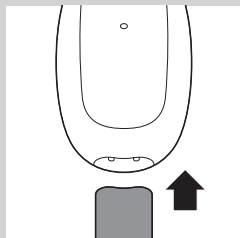

Remarque : Ne le laissez pas branché sur le secteur en permanence.

Remarque : Vous pouvez également vous raser sans charger le rasoir au préalable. Branchez-le directement sur le secteur.

- 3** Lorsque la batterie est complètement chargée, débranchez le cordon d'alimentation de la prise secteur avant de retirer la fiche du rasoir.

Utilisation de l'appareil

HQ6996, HQ6990, HQ6986, HQ6976, HQ6950, HQ6947, HQ6927, HQ6926, HQ6925, HQ6923 uniquement : vous pouvez utiliser le rasoir directement sur secteur mais également sans cordon d'alimentation. HQ6946, HQ6906, HQ6902 : vous pouvez utiliser uniquement le rasoir sur secteur.

Avant utilisation (HQ6946, HQ6906, HQ6902 uniquement)

- 1** Insérez la fiche dans le rasoir.
- 2** Branchez le cordon d'alimentation sur la prise secteur.

Rasage

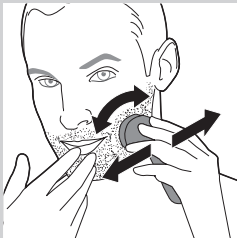

- 1** Faites glisser le bouton marche/arrêt vers l'avant pour mettre le rasoir en marche.
- 2** Déplacez les têtes de rasoir sur la peau en effectuant des mouvements circulaires.

Vous obtiendrez de meilleurs résultats de rasage sur peau sèche. Votre peau pourrait avoir besoin de 2 ou 3 semaines pour s'habituer au système de rasage Philips.

- 3** Faites glisser le bouton marche/arrêt vers le bas pour arrêter le rasoir.
- 4** Remplacez le capot de protection sur le rasoir après chaque utilisation pour éviter tout dommage.

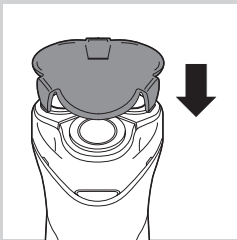

Utilisation de la tondeuse (HQ6996, HQ6990, HQ6976, HQ6950, HQ6946 uniquement)

Vous pouvez utiliser la tondeuse pour tondre les favoris et la moustache.

- 1** Sortez la tondeuse en faisant glisser le bouton coulissant vers le haut. La tondeuse peut être mise en marche pendant que le moteur fonctionne.

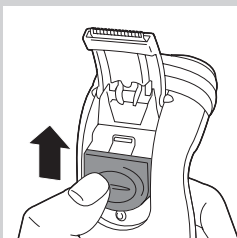

Nettoyage et entretien

Nettoyez régulièrement l'appareil pour obtenir des résultats de rasage optimaux.

Cet appareil n'est pas lavable à l'eau. Ne plongez jamais l'appareil dans l'eau et ne le rincez pas sous l'eau.

N'utilisez jamais d'éponges à récurer, de produits abrasifs ou de détergents agressifs tels que l'essence ou l'acétone pour nettoyer l'appareil.

- Pour effectuer un nettoyage simple et efficace, vous pouvez utiliser le spray Philips Shaving Head Cleaner (type HQ110). Demandez conseil à votre revendeur Philips.

Remarque : Il est possible que ce produit ne soit pas disponible dans tous les pays. Pour obtenir de plus amples informations, contactez le Service Consommateurs Philips de votre pays.

Vous pouvez également nettoyer le rasoir de la manière suivante :

Nettoyage hebdomadaire de la tête de rasoir et du compartiment à poils

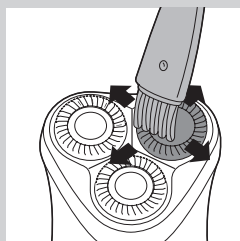

1 Arrêtez le rasoir, débranchez le cordon d'alimentation de la prise secteur, puis retirez la fiche du rasoir.

2 Nettoyez d'abord le dessus de l'appareil avec la brosse de nettoyage fournie.

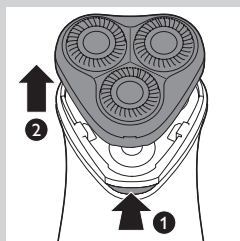

3 Appuyez sur le bouton de déverrouillage (1) et retirez la tête de rasoir (2).

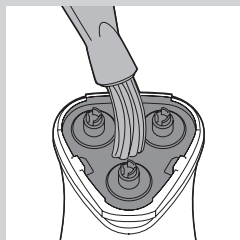

4 Nettoyez l'intérieur de la tête de rasoir et le compartiment à poils à l'aide de la brosse de nettoyage.

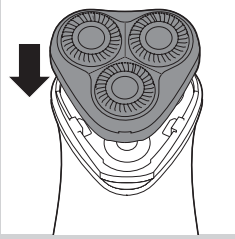

- 5** Remettez la tête de rasoir sur le rasoir.

Nettoyage des têtes de rasoir tous les mois

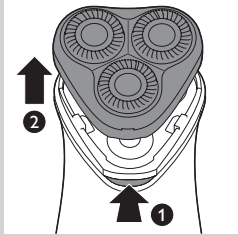

- 1** Arrêtez le rasoir, débranchez le cordon d'alimentation de la prise secteur, puis retirez la fiche du rasoir.
- 2** Appuyez sur le bouton de déverrouillage (1) et retirez la tête de rasoir (2).

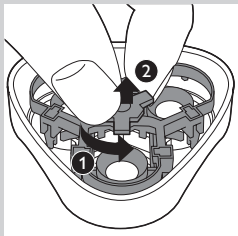

- 3** Tournez la molette dans le sens inverse des aiguilles d'une montre (1) et retirez-la (2).

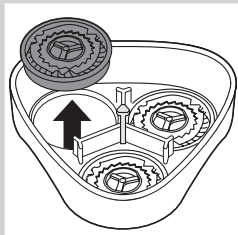

- 4** Enlevez les têtes de rasage (lames et grilles) une à une et nettoyez-les avec la brosse de nettoyage fournie.

Remarque : Ne nettoyez qu'une lame et une grille à la fois car elles sont assemblées par paires. Si vous intervertissez les lames et les grilles, il pourrait falloir plusieurs semaines avant d'obtenir de nouveau un rasage optimal.

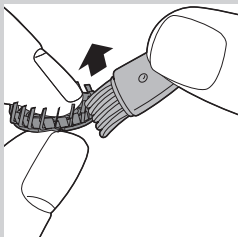

- 5** Nettoyez les lames avec le côté à poils courts de la brosse de nettoyage.

Brossez avec précaution dans le sens de la flèche.



6 Brossez la grille.

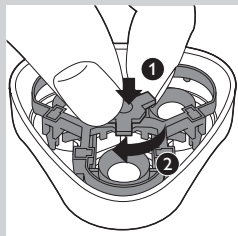

7 Remontez les têtes de rasage sur la tête de rasoir, puis replacez-y le système de fixation, appuyez dessus (1) et tournez la molette dans le sens des aiguilles d'une montre (2).

8 Remettez la tête de rasoir sur le rasoir.

Nettoyage en profondeur

Pour un nettoyage en profondeur des têtes de rasoir, vous pouvez utiliser un liquide dégraissant (par exemple de l'alcool) tous les six mois. Suivez les étapes 1 à 4 décrites ci-dessus pour démonter les têtes de rasoir. N'oubliez pas de lubrifier le point central des grilles avec une goutte d'huile pour machine à coudre après le nettoyage afin d'éviter toute usure.

Tondeuse (HQ6996, HQ6990, HQ6976, HQ6950, HQ6946 uniquement)

Nettoyez la tondeuse après chaque utilisation.

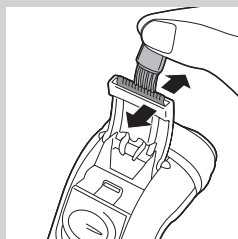

1 Arrêtez le rasoir, débranchez le cordon d'alimentation de la prise secteur, puis retirez la fiche du rasoir.

2 Nettoyez la tondeuse à l'aide de la brosse de nettoyage fournie.



Conseil : Tous les six mois, appliquez une goutte d'huile pour machine à coudre sur la tondeuse.

Rangement

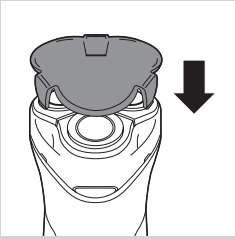

- 1 Placez le capot de protection sur le rasoir pour éviter tout dommage.

Remplacement

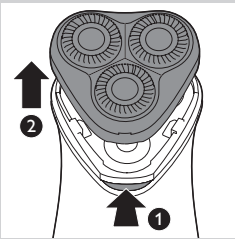

Pour obtenir un résultat de rasage optimal, remplacez les têtes de rasoir tous les deux ans.
Remplacez les têtes de rasoir endommagées ou usagées uniquement par des têtes de rasoir Philips HQ56.

- 1 Arrêtez le rasoir, débranchez le cordon d'alimentation de la prise secteur, puis retirez la fiche du rasoir.

- 2 Appuyez sur le bouton de déverrouillage (1) et retirez la tête de rasoir (2).

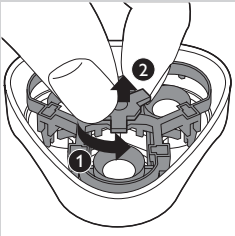

- 3 Tournez la molette dans le sens inverse des aiguilles d'une montre (1) et retirez-la (2).

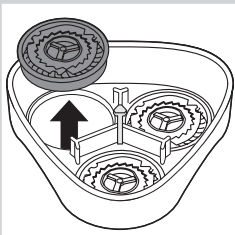

- 4 Retirez les têtes de rasoir usagées, puis insérez les nouvelles.

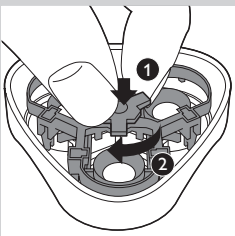

- 5 Remontez le système de fixation sur la tête de rasoir, appuyez dessus (1), puis faites tourner la molette dans le sens des aiguilles d'une montre (2).

- 6 Remettez la tête de rasoir sur le rasoir.

Commande d'accessoires

Pour acheter des accessoires ou des pièces de rechange, visitez le site Web **www.shop.philips.com/service** ou rendez-vous chez votre revendeur Philips. Vous pouvez également contacter le Service Consommateurs Philips de votre pays (voir le dépliant de garantie internationale pour les coordonnées).

Les accessoires suivants sont disponibles :

- Têtes de rasage Philips HQ56
- Spray Philips Shaving Head Cleaner HQ110

Recyclage



- Ce symbole sur un produit indique que ce dernier est conforme à la directive européenne 2012/19/UE.



- Ce symbole signifie que le produit contient une batterie rechargeable intégrée conforme à la directive européenne 2006/66/CE, qui ne doit pas être mise au rebut avec les ordures ménagères. Nous vous conseillons vivement de déposer votre produit dans un centre de collecte officiel ou un Centre Service Agréé Philips pour qu'un professionnel retire la batterie rechargeable.
- Renseignez-vous sur les dispositions en vigueur dans votre région concernant la collecte séparée des appareils électriques et électroniques et des piles rechargeables. Respectez les réglementations locales et ne jetez pas le produit et les piles rechargeables avec les ordures ménagères. La mise au rebut citoyenne des anciens produits et des piles rechargeables permet de protéger l'environnement et la santé.

Retrait de la batterie rechargeable

Retirez la batterie rechargeable uniquement lorsque vous mettez le rasoir au rebut. Assurez-vous que la batterie est complètement déchargée lorsque vous la retirez.

- 1** Arrêtez le rasoir, débranchez le cordon d'alimentation de la prise secteur, puis retirez la fiche du rasoir.
- 2** Laissez le rasoir fonctionner jusqu'à l'arrêt du moteur.
- 3** Retirez les vis à l'arrière du rasoir, puis ouvrez-le.
- 4** Coupez les languettes de la batterie avec un cutter et décollez la batterie.

Les languettes métal de la batterie sont très coupantes.

Ne branchez pas le rasoir sur le secteur après avoir retiré la batterie.

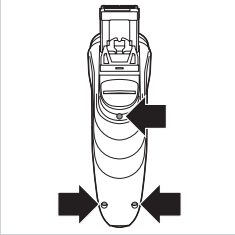

Garantie et assistance

Si vous avez besoin d'une assistance ou d'informations supplémentaires, consultez le site Web www.philips.com/support ou lisez le dépliant séparé sur la garantie internationale.

Limites de la garantie

Étant susceptibles de s'user, les têtes de rasoir (lames et grilles) ne sont pas couvertes par la garantie internationale.

Dépannage

Cette rubrique présente les problèmes les plus courants que vous pouvez rencontrer avec votre appareil. Si vous ne parvenez pas à résoudre le problème à l'aide des informations ci-dessous, rendez-vous sur www.philips.com/support pour consulter les questions fréquemment posées, ou contactez le Service Consommateurs de votre pays.

Problème	Cause possible	Solution
Les résultats de rasage ne sont pas satisfaisants.	Les têtes de rasoir sont sales car vous n'avez pas nettoyé le rasoir correctement ou vous ne l'avez pas nettoyé depuis longtemps.	Nettoyez l'appareil à fond avant de continuer à vous raser. Reportez-vous au chapitre « Nettoyage et entretien ».
	Les têtes de rasoir sont bloquées par de longs poils.	Nettoyez les lames et les grilles à l'aide de la brosse de nettoyage fournie. Reportez-vous au chapitre « Nettoyage et entretien », section « Nettoyage des têtes de rasoir tous les mois ».
	Les têtes de rasoir sont endommagées ou usées.	Pour obtenir des résultats impeccables, remplacez les têtes de rasage tous les 2 ans. Reportez-vous au chapitre « Remplacement ».
Le rasoir ne fonctionne pas lorsque je fais glisser le bouton marche/arrêt vers le haut.	La batterie rechargeable est vide.	Chargez la batterie. Reportez-vous au chapitre « Charge ».
	Le rasoir n'est pas branché sur le secteur.	Branchez le cordon d'alimentation sur la prise secteur.
Peau irritée	Votre peau a besoin de temps pour s'habituer au système de rasage Philips.	Il est normal que votre peau soit irritée pendant les 2 à 3 premières semaines d'utilisation. Passé ce temps d'adaptation, les irritations disparaissent généralement.

Introduzione

Congratulazioni per l'acquisto e benvenuti in Philips! Per trarre il massimo vantaggio dall'assistenza Philips, registrate il vostro prodotto su www.philips.com/welcome.

Il sistema Close Cut assicura una rasatura accurata e semplice ogni giorno. Per risultati ottimali, spostate le testine di rasatura sulla pelle sia con movimenti dritti che circolari.

Informazioni di sicurezza importanti

Leggete con attenzione queste informazioni importanti prima di usare l'apparecchio e i relativi accessori e conservatele per eventuali riferimenti futuri. Gli accessori in dotazione possono variare a seconda del prodotto.

Pericolo

- Assicuratevi sempre che l'apparecchio e il cavo di alimentazione siano asciutti.

Avviso

- Quest'apparecchio può essere usato da bambini a partire da 8 anni di età e da persone con capacità mentali, fisiche o sensoriali ridotte, prive di esperienza o conoscenze adatte a condizione che tali persone abbiano ricevuto assistenza o formazione per utilizzare l'apparecchio in maniera sicura e capiscano i potenziali pericoli associati a tale uso. Evitate che i bambini giochino con l'apparecchio. La manutenzione e la pulizia non devono essere eseguite da bambini se non in presenza di un adulto.
- Controllate sempre l'apparecchio prima di utilizzarlo. Non usate l'apparecchio se danneggiato, in quanto potrebbe causare lesioni. Se una parte risulta danneggiata, sostituirla sempre con un ricambio originale.

Attenzione

- Utilizzate questo apparecchio per lo scopo previsto come indicato nel manuale dell'utente.
- Per motivi igienici, l'apparecchio deve essere usato da una sola persona.
- Non usate aria compressa, prodotti o sostanze abrasive o detergenti aggressivi, come benzina o acetone, per pulire l'apparecchio.

Campi elettromagnetici (EMF)

- Questo apparecchio Philips è conforme a tutti gli standard e alle norme relativi all'esposizione ai campi elettromagnetici.

Indicazioni generali

- L'apparecchio funziona con tensioni comprese fra 100 e 240 V.
- Livello di rumorosità massimo: Lc = 69 dB(A)

Descrizione generale (fig. 2)

- 1 Cappuccio di protezione
- 2 Unità di rasatura
- 3 Interruttore on/off
- 4 Spia di ricarica (solo HQ6996, HQ6990, HQ6986, HQ6976, HQ6950, HQ6947, HQ6927, HQ6926, HQ6925, HQ6923)
- 5 Rifinitore (solo HQ6996, HQ6990, HQ6976, HQ6950, HQ6946)



- 6 Interruttore a scorrimento rifinitore (solo HQ6996, HQ6990, HQ6976, HQ6950, HQ6946)
- 7 Spazzolina per la pulizia
- 8 Cavo di alimentazione con spina
- 9 Spinotto

Come ricaricare l'apparecchio

Caricate l'apparecchio:

- prima del primo utilizzo e quando non è stato utilizzato per un lungo periodo di tempo
- quando il motore si arresta o inizia ad essere lento

Quando il rasoio è stato caricato per la prima volta e dopo un lungo periodo di inattività, ottimizzate la capacità della batteria nel seguente modo:

- 1** Caricate completamente il rasoio, quindi utilizzatelo normalmente fino a che la batteria è completamente scarica. Ripetete questa procedura due volte consecutive. Se la capacità della batteria viene ottimizzata in questo modo, è possibile ricaricare il rasoio tra una rasatura e l'altra anche se la batteria non è ancora completamente scarica.

Carica del rasoio (solo HQ6996, HQ6990, HQ6986, HQ6976, HQ6950, HQ6947, HQ6927, HQ6926, HQ6925, HQ6923)

Carica veloce (solo HQ6996, HQ6990, HQ6986)

Dopo una ricarica di 3 minuti, il rasoio dispone di un'autonomia per una rasatura senza filo.

Carica tramite adattatore

- 1** Inserite lo spinotto nel rasoio.
- 2** Inserite la spina nella presa di corrente a muro.

Nota: Controllate che l'apparecchio sia spento.

- ▶ La spia di ricarica si spegne.
- ▶ HQ6996, HQ6990, HQ6986: caricate il rasoio per almeno 1 ora, ma non più di 24 ore.

Quando la batteria è completamente carica, la spia di ricarica inizia a lampeggiare.

- ▶ HQ6976, HQ6950, HQ6947, HQ6927, HQ6926, HQ6925, HQ6923: caricate il rasoio per almeno 8 ore, ma non più di 24 ore.

La spia di ricarica emette una luce fissa fintanto che l'apparecchio è collegato alla presa di corrente.

Nota: Non lasciate mai il rasoio collegato in maniera permanente all'alimentazione principale.

Nota: È possibile inoltre utilizzare l'apparecchio senza averne ricaricato le batterie, inserendo il cavo di alimentazione nella presa di corrente.

- 3** Dopo aver caricato completamente la batteria, togliete la spina dalla presa e lo spinotto dal rasoio.

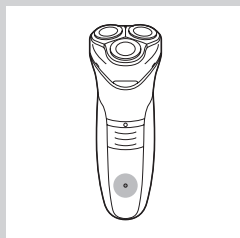
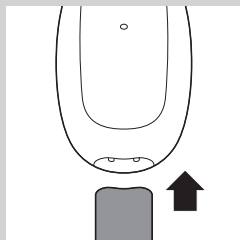

Modalità d'uso dell'apparecchio

Solo per i modelli HQ6996, HQ6990, HQ6986, HQ6976, HQ6950, HQ6947, HQ6927, HQ6926, HQ6925, HQ6923: è possibile utilizzare il rasoio sia tramite alimentazione principale che in modalità senza filo. HQ6946, HQ6906, HQ6902: è possibile utilizzare il rasoio solo tramite alimentazione principale.

Predisposizione dell'apparecchio (solo HQ6946, HQ6906, HQ6902)

- 1** Inserite lo spinotto nel rasoio.
- 2** Inserite la spina nella presa di corrente a muro.

Rasatura

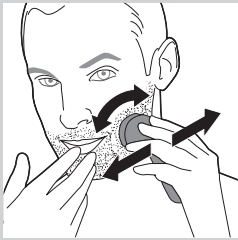

- 1** Per accendere il rasoio, spostate verso l'alto l'interruttore on/off.
- 2** Fate scorrere le testine di rasatura sulla pelle, compiendo movimenti circolari.

Per ottenere risultati ottimali, assicuratevi che la pelle sia asciutta. Può essere necessario un periodo di adattamento di 2 o 3 settimane per consentire alla pelle di abituarsi al sistema di rasatura Philips.

- 3** Per spegnere l'apparecchio, spostate indietro l'interruttore on/off.

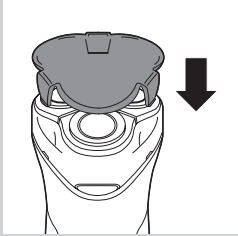

- 4** Dopo l'uso, riponete l'apposito cappuccio di protezione sul rasoio per evitare danneggiamenti.

Rifinitura (solo HQ6996, HQ6990, HQ6976, HQ6950, HQ6946)

Potete utilizzare il tagliabasette per regolare basette e baffi.

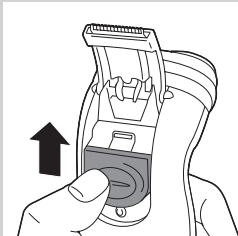

- 1** Premete l'interruttore del rifinitore verso l'alto per aprirlo. Il tagliabasette può essere attivato mentre il rasoio è in funzione.

Pulizia e manutenzione

Una pulizia regolare assicura risultati di rasatura ottimali.

L'apparecchio non può essere lavato. Non immergetelo mai in acqua né sciacquatelo con acqua corrente.

non usate prodotti o sostanze abrasive o detergenti aggressivi, come benzina o acetone, per pulire l'apparecchio.

- Per una pulizia facile e ottimale è disponibile anche lo spray detergente per testine di rasatura Philips (n. HQ110). Chiedete informazioni al rivenditore.

Nota: Lo spray detergente per testine di rasatura Philips potrebbe non essere disponibile in alcuni paesi. Per sapere se è disponibile, rivolgetevi al Centro Assistenza Clienti del vostro paese.

È anche possibile effettuare la pulizia del rasoio nel modo seguente:

Ogni settimana: l'unità di rasatura e il vano di raccolta peli.

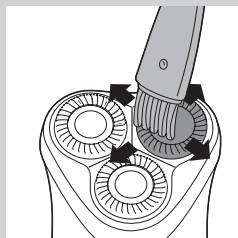

- 1** Spegnete il rasoio, togliete la spina dalla presa di corrente e lo spinotto dal rasoio.
- 2** Pulite la parte superiore dell'apparecchio servendovi della spazzola per la pulizia in dotazione.

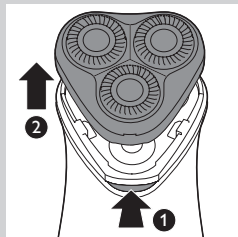

- 3** Premete il pulsante di sgancio (1) e togliete l'unità di rasatura (2).

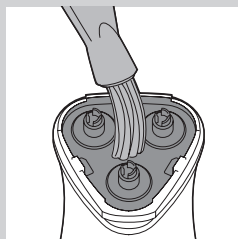

- 4** Pulite l'interno dell'unità di rasatura e il vano di raccolta dei peli con la spazzola per la pulizia.

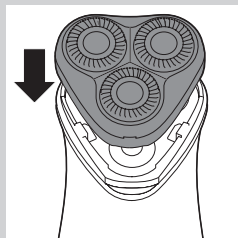

- 5** Reinserite l'unità di rasatura sul rasoio.

Ogni mese: testine di rasatura

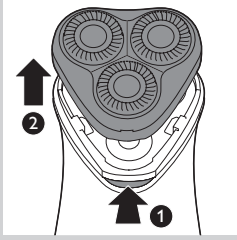

- 1** Spegnete il rasoio, togliete la spina dalla presa di corrente e lo spinotto dal rasoio.
- 2** Premete il pulsante di sgancio (1) e togliete l'unità di rasatura (2).

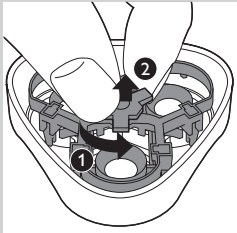

- 3** Ruotate la rotella in senso antiorario (1) e togliete la struttura di supporto (2).

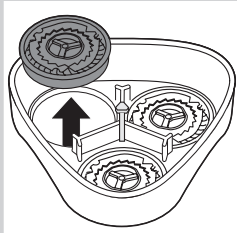

- 4** Rimuovete le testine di rasatura (lame e paralame) una per una e pulitele con la spazzola per la pulizia in dotazione.

Nota: non pulite più di una lama e di un paralama alla volta, per evitare di scambiarli. In caso venissero accidentalmente scambiati, potrebbero trascorrere alcune settimane prima di ottenere nuovamente risultati di rasatura ottimali.

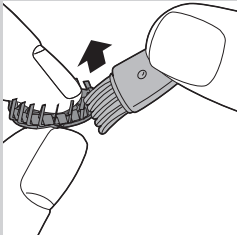

- 5** Pulite le lame servendovi della parte della spazzola per la pulizia a setole corte.

Spazzolate con cautela nel senso indicato dalla freccia.



- 6** Spazzolate le protezioni delle lame.

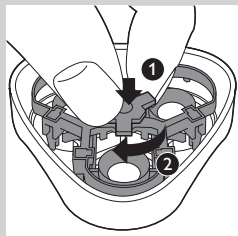

7 Rimettete le testine nell'unità di rasatura. Rimettete la struttura di supporto nell'unità di rasatura spingendola verso il basso (1) e ruotate la rotella in senso orario (2).

8 Reinserite l'unità di rasatura sul rasoio.

Pulizia accurata

Per una pulizia ancora più accurata, immergete le testine di rasatura in un liquido sgrassante (ad esempio, alcool) ogni sei mesi. Per togliere le testine di rasatura, seguite i punti 1-4 descritti sopra. Al termine della pulizia, lubrificate il punto centrale all'interno delle protezioni delle lame con una goccia di olio per macchina da cucire, al fine di evitare l'usura delle testine.

Rifinitore (solo HQ6996, HQ6990, HQ6976, HQ6950, HQ6946)

Pulite il rifinitore dopo ogni utilizzo.

1 Spegnete il rasoio, togliete la spina dalla presa di corrente e lo spinotto dal rasoio.

2 Pulite il tagliabasette con la spazzola per la pulizia in dotazione.

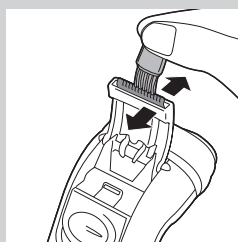

Consiglio: Lubrificate i dentini del tagliabasette ogni sei mesi, utilizzando una goccia di olio per macchina da cucire.

Conservazione

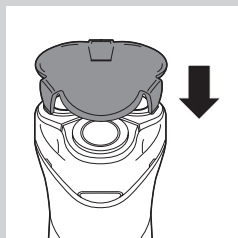

1 Inserite il cappuccio di protezione sul rasoio per evitare di danneggiarlo.

Sostituzione

Sostituite le testine di rasatura ogni due anni per ottenere risultati di rasatura ottimali.

Sostituite le testine di rasatura danneggiate o usurate esclusivamente con testine di rasatura HQ56 Philips.

- 1** Spegnete il rasoio, togliete la spina dalla presa di corrente e lo spinotto dal rasoio.
- 2** Premete il pulsante di sgancio (1) e togliete l'unità di rasatura (2).

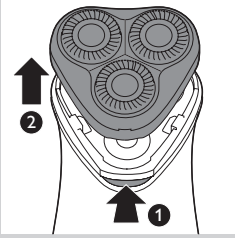

- 3** Ruotate la rotella in senso antiorario (1) e togliete la struttura di supporto (2).

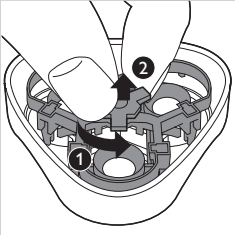

- 4** Togliete le testine e inserite quelle nuove nell'unità di rasatura.

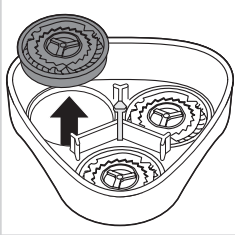

- 5** Rimettete la struttura di supporto nell'unità di rasatura spingendola verso il basso (1) e ruotate la rotella in senso orario (2).

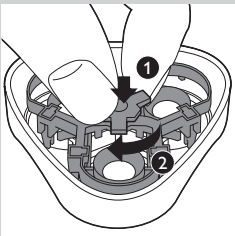

- 6** Reinserite l'unità di rasatura sul rasoio.

Ordinazione degli accessori

Per acquistare accessori o parti di ricambio, visitate il sito **www.shop.philips.com/service** oppure recatevi presso il vostro rivenditore Philips. Potete contattare anche il centro assistenza Philips del vostro paese (per i dettagli di contatto, consultate l'opuscolo della garanzia internazionale).
Accessori disponibili:

- Testine di rasatura Philips HQ56
- Spray detergente per testine HQ110 Philips

Riciclaggio



- Questo simbolo indica che il prodotto è conforme alla Direttiva europea 2012/19/UE.



- Questo simbolo indica che il prodotto contiene una batteria ricaricabile integrata conforme alla direttiva europea 2006/66/CE e che quindi non può essere smaltita con i normali rifiuti domestici. Vi consigliamo di portare l'apparecchio presso un punto di raccolta ufficiale o un centro assistenza Philips dove un tecnico provvederà alla rimozione della batteria.
- Informatevi sulle normative locali relative alla raccolta differenziata dei prodotti elettrici ed elettronici e delle batterie ricaricabili. Attenetevi alle normative locali e non smaltite il prodotto e le batterie ricaricabili con i normali rifiuti domestici. Lo smaltimento corretto dei vostri prodotti usati contribuisce a prevenire potenziali effetti negativi sull'ambiente e sulla salute.

Rimozione della batteria ricaricabile

Prima di provvedere allo smaltimento del rasoio, rimuovete la batteria ricaricabile. Prima di rimuoverla, assicuratevi che sia completamente scarica.

- 1** Spegnete il rasoio, togliete la spina dalla presa di corrente e lo spinotto dal rasoio.
- 2** Lasciate in funzione il rasoio fino all'arresto.
- 3** Svitare le viti poste sulla parte posteriore del rasoio e apritelo.
- 4** Tagliate i fili della batteria con un trincetto e staccate la batteria dal supporto su cui è incollata.

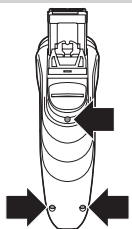

Le estremità in metallo della batteria sono molto affilate.

Non collegate il rasoio all'adattatore dopo aver rimosso la batteria.

Garanzia e assistenza

Per assistenza o informazioni, visitate il sito Web all'indirizzo **www.philips.com/support** oppure leggete l'opuscolo della garanzia internazionale.

Limitazioni della garanzia

Le testine di rasatura (lame e paralame) non sono coperte dalla garanzia internazionale perché sono componenti soggetti a usura.

Risoluzione dei problemi

Questo capitolo riassume i problemi più comuni che potreste riscontrare con l'apparecchio. Se non riuscite a risolvere il problema con le informazioni riportate sotto, visitate il sito **www.philips.com/support** per un elenco di domande frequenti o contattate il centro assistenza clienti del vostro paese.

Problema	Possibile causa	Soluzione
Prestazioni di rasatura ridotte.	Le testine di rasatura sono sporche. Il rasoio non è stato pulito correttamente o non è stato pulito per molto tempo.	Pulite il rasoio accuratamente prima di continuare la rasatura. Vedete il capitolo "Pulizia e manutenzione".
	I peli/capelli lunghi possono ostruire le testine di rasatura.	Pulite le lame e le relative protezioni con la spazzola per la pulizia in dotazione. Consultate la sezione "Ogni mese: testine di rasatura", al capitolo "Pulizia e manutenzione".
	Le testine di rasatura sono danneggiate o usurate.	Sostituite le testine ogni 2 anni per rasature ottimali. Vedere il capitolo "Sostituzione".
Il rasoio non funziona quando si sposta l'interruttore on/off verso l'alto.	La batteria ricaricabile è scarica.	Ricaricate la batteria. Vedere il capitolo "Come ricaricare l'apparecchio".
	Il rasoio non è collegato alla presa di corrente.	Inserite la spina nella presa di corrente a muro.
Irritazione della pelle.	La pelle impiega un po' di tempo per abituarsi al sistema di rasatura Philips.	Le irritazioni della pelle nelle prime 2-3 settimane sono normali. Dopo questo intervallo di tempo, di norma le irritazioni scompaiono.

Introductie

Gefeliciteerd met uw aankoop en welkom bij Philips! Als u volledig wilt profiteren van de ondersteuning die Philips biedt, registreer uw product dan op **www.philips.com/welcome**.

Het Close Cut-systeem zorgt iedere dag voor een gemakkelijke scheerbeurt met een glad resultaat. Beweeg voor het beste resultaat de scheerhoofden in zowel rechte als draaiende bewegingen over uw huid.

Belangrijke veiligheidsinformatie

Lees deze belangrijke informatie zorgvuldig door voordat u het apparaat en de accessoires gebruikt en bewaar de gebruiksaanwijzing om deze indien nodig later te kunnen raadplegen. De geleverde accessoires kunnen variëren per product.

Gevaar

- Houd het apparaat en het netsnoer droog.

Waarschuwing

- Dit apparaat kan worden gebruikt door kinderen vanaf 8 jaar en door personen met verminderde lichamelijke, zintuiglijke of geestelijke vermogens, of die gebrek aan ervaring of kennis hebben, als iemand die verantwoordelijk is voor hun veiligheid toezicht op hen houdt, en zij de gevaren van het gebruik begrijpen. Kinderen mogen niet met het apparaat spelen. Reiniging en onderhoud dienen niet zonder toezicht door kinderen te worden uitgevoerd.
- Controleer het apparaat altijd voordat u het gebruikt. Gebruik het apparaat niet als het beschadigd is, omdat dit tot verwondingen kan leiden. Vervang een beschadigd onderdeel altijd door onderdeel van het oorspronkelijke type.

Let op

- Gebruik dit apparaat alleen voor het beoogde doeleinde zoals beschreven in de gebruiksaanwijzing.
- Om hygiënische redenen dient het apparaat slechts door één persoon te worden gebruikt.
- Gebruik nooit perslucht, schuurspunten, schurende schoonmaakmiddelen of agressieve vloeistoffen zoals benzine of aceton om het apparaat schoon te maken.

Elektromagnetische velden (EMV)

- Dit Philips-apparaat voldoet aan alle toepasbare richtlijnen en voorschriften met betrekking tot blootstelling aan elektromagnetische velden.

Algemeen

- Het apparaat is geschikt voor een netspanning tussen 100 en 240 volt.
- Maximaal geluidsniveau: Lc = 69 dB(A)

Algemene beschrijving (fig. 2)

- 1 Beschermkap
- 2 Scheerunit
- 3 Aan/uitknop scheerapparaat
- 4 Opladlampje (alleen HQ6996, HQ6990, HQ6986, HQ6976, HQ6950, HQ6947, HQ6927, HQ6926, HQ6925, HQ6923)



- 5 Trimmer (alleen HQ6996, HQ6990, HQ6976, HQ6950, HQ6946)
- 6 Trimmerknop (alleen HQ6996, HQ6990, HQ6976, HQ6950, HQ6946)
- 7 Reinigingsborsteltje
- 8 Netsnoer met stekker
- 9 Apparaatstekkertje

Opladen

Laad het apparaat op:

- voor het eerste gebruik en wanneer u het apparaat gedurende lange tijd niet hebt gebruikt
- wanneer de motor stopt of langzamer begint te lopen

Wanneer u het scheerapparaat voor het eerst oplaadt of als u het lange tijd niet hebt gebruikt, optimaliseer de accucapaciteit dan als volgt:

- 1** Laad het scheerapparaat volledig op en gebruik het tot de accu volledig leeg is. Herhaal dit proces nog twee keer. Als u de accucapaciteit op deze manier optimaliseert, kunt u het scheerapparaat ook opladen tussen de scheerbeurten, zelfs als de accu nog niet helemaal leeg is.

Het scheerapparaat opladen (alleen HQ6996, HQ6990, HQ6986, HQ6976, HQ6950, HQ6947, HQ6927, HQ6926, HQ6925, HQ6923)

Snelladen (alleen HQ6996, HQ6990, HQ6986)

Als u het scheerapparaat 3 minuten hebt opgeladen, bevat de accu voldoende energie voor één snoerloze scheerbeurt.

Opladen met de adapter

- 1** Steek het apparaatstekkertje in het scheerapparaat.
- 2** Steek de stekker in het stopcontact.

Opmerking: Zorg ervoor dat het scheerapparaat is uitgeschakeld.

- ▶ Het oplaadlampje gaat aan.
- ▶ HQ6996, HQ6990, HQ6986: laad het scheerapparaat gedurende ten minste 1 uur op, maar niet langer dan 24 uur.

Wanneer de accu volledig is opgeladen, begint het oplaadlampje te knipperen.

- ▶ HQ6976, HQ6950, HQ6947, HQ6927, HQ6926, HQ6925, HQ6923: laad het scheerapparaat gedurende ten minste 8 uur op, maar niet langer dan 24 uur.

Het lampje blijft branden zolang het apparaat is aangesloten op netspanning.

Opmerking: Laat het scheerapparaat niet voortdurend op netspanning aangesloten zitten.

Opmerking: U kunt zich ook direct scheren, zonder eerst op te laden. Sluit het scheerapparaat rechtstreeks aan op netspanning.

- 3** Haal de stekker uit het stopcontact en trek het apparaatstekkertje uit het apparaat wanneer de accu volledig is opgeladen.

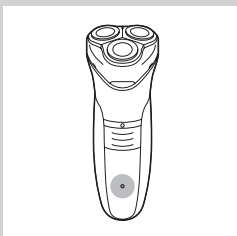
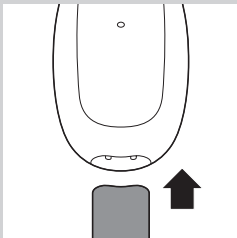

Het apparaat gebruiken

Alleen HQ6996, HQ6990, HQ6986, HQ6976, HQ6950, HQ6947, HQ6927, HQ6926, HQ6925, HQ6923: u kunt het scheerapparaat rechtstreeks op netspanning aansluiten maar ook snoerloos gebruiken. Alleen HQ6946, HQ6906, HQ6902: u kunt het scheerapparaat alleen gebruiken als u deze rechtstreeks op netspanning aansluit.

Klaarmaken voor gebruik (alleen HQ6946, HQ6906, HQ6902)

- 1 Steek het apparaatstekkertje in het scheerapparaat.
- 2 Steek de stekker in het stopcontact.

Scheren

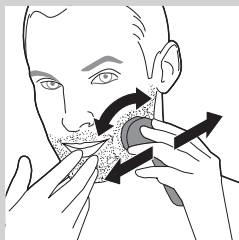

- 1 Schuif de aan/uitknop omhoog om het scheerapparaat in te schakelen.
- 2 Beweeg de scheerhoofden over uw huid. Maak cirkelvormige bewegingen.

Scheren op een droog gezicht geeft het beste resultaat. Uw huid kan 2 tot 3 weken nodig hebben om aan dit Philips-scheersysteem te wennen.

- 3 Schuif de aan/uitknop naar beneden om het scheerapparaat uit te schakelen.
- 4 Plaats na gebruik altijd de beschermkap op het scheerapparaat om beschadiging te voorkomen.

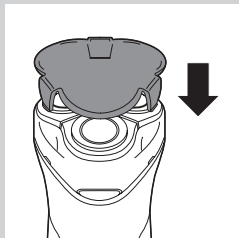

Trimmen (alleen HQ6996, HQ6990, HQ6976, HQ6950, HQ6946)

U kunt uw bakkebaarden en snor trimmen.

- 1 Open de trimmer door de knop naar boven te duwen. U kunt de trimmer inschakelen terwijl de motor draait.

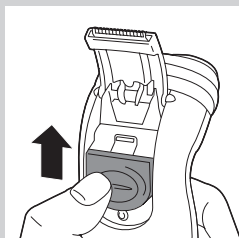

Reiniging en onderhoud

Regelmatig schoonmaken geeft een beter scheerresultaat.

Dit apparaat is niet afspoelbaar. Dompel het apparaat nooit in water en spoel het nooit af onder de kraan.

Gebruik nooit schuurspunzen, schurende schoonmaakmiddelen of agressieve vloeistoffen zoals benzine of aceton om het apparaat schoon te maken.

- Om uw scheerapparaat gemakkelijk en optimaal schoon te kunnen maken, is Philips-scheerhoofdreinigingsspray (typen: HQ110) verkrijgbaar. Vraag uw Philips-dealer om informatie.

Opmerking: Philips-scheerhoofdreinigingsspray is mogelijk niet in alle landen verkrijgbaar. Neem contact op met het Consumer Care Centre in uw land over de verkrijgbaarheid van dit accessoire.

U kunt het apparaat ook op de volgende manier schoonmaken:

Iedere week: scheerunit en haarkamer

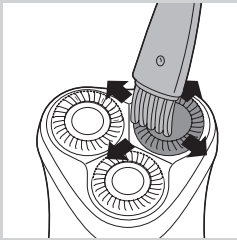

- 1** Schakel het scheerapparaat uit. Haal de stekker uit het stopcontact en trek het apparaatstekkertje uit het scheerapparaat.
- 2** Maak eerst de bovenkant van het apparaat schoon met het bijgeleverde schoonmaakborsteltje.

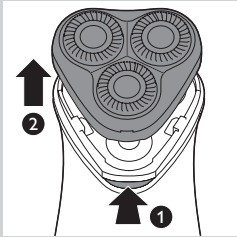

- 3** Druk op de ontgrendelknop (1) en verwijder de scheerunit (2).

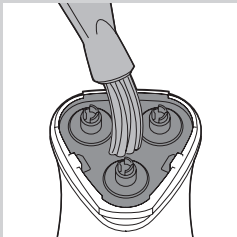

- 4** Maak de binnenkant van de scheerunit en de haarkamer schoon met het schoonmaakborsteltje.

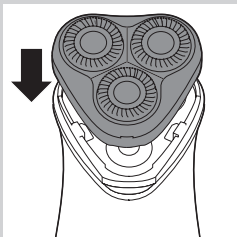

- 5** Plaats de scheerunit terug op het scheerapparaat.

Iedere maand: scheerhoofden

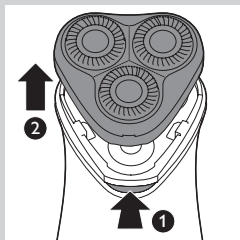

1 Schakel het scheerapparaat uit. Haal de stekker uit het stopcontact en trek het apparaatstekkertje uit het scheerapparaat.

2 Druk op de ontgrendelknop (1) en verwijder de scheerunit (2).

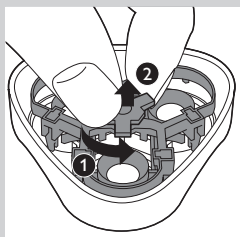

3 Draai het wielje linksom (1) en verwijder de opsluitplaat (2).

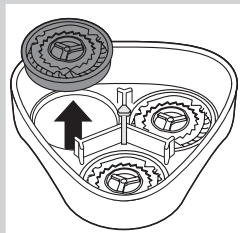

4 Verwijder de scheerhoofden (mesjes en kapjes) één voor één en maak deze schoon met het bijgeleverde schoonmaakborsteltje.

Opmerking: Maak niet meer dan één mesje en kapje tegelijk schoon, omdat deze op elkaar zijn ingeslepen. Wanneer u de mesjes en kapjes per ongeluk verwisselt, kan het een aantal weken duren voordat het apparaat weer optimaal scheert.

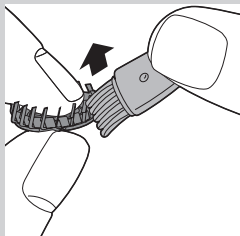

5 Maak het mesje schoon met de korte haren van het schoonmaakborsteltje.

Borstel voorzichtig in de richting van de pijl.



6 Borstel het kapje schoon.

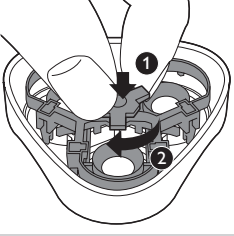

7 Plaats de scheerhoofden terug in de scheerunit. Plaats de opsluitplaat terug in de scheerunit, duw de opsluitplaat omlaag (1) en draai het wielje rechtsom (2).

8 Plaats de scheerunit terug op het scheerapparaat.

Extra grondige reiniging

Voor extra grondige reiniging kunt u de scheerhoofden elke zes maanden in een ontvetterende vloeistof (bijv. alcohol) leggen. Volg voor het verwijderen van de scheerhoofden de hierboven beschreven stappen 1 t/m 4. Breng na het schoonmaken een druppeltje naaimachineolie aan op het centrale punt aan de binnenzijde van de kapjes om slijtage van de scheerhoofden te voorkomen.

Trimmer (alleen HQ6996, HQ6990, HQ6976, HQ6950, HQ6946)

Maak de trimmer altijd na gebruik schoon.

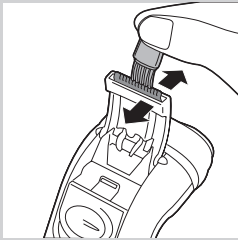

1 Schakel het scheerapparaat uit. Haal de stekker uit het stopcontact en trek het apparaatstekkertje uit het scheerapparaat.

2 Maak de trimmer met het bijgeleverde schoonmaakborsteltje schoon.

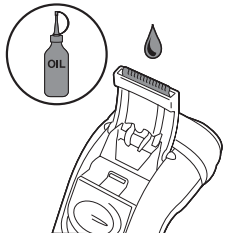

Tip: Smeer elke zes maanden de tanden van de trimmer met een druppeltje naaimachineolie.

Opbergen

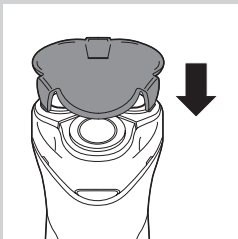

1 Plaats de beschermkap op het scheerapparaat om beschadigingen te voorkomen.

Vervanging

Vervang de scheerhoofden om de twee jaar voor een optimaal scheerresultaat. Vervang beschadigde of versleten scheerhoofden uitsluitend door HQ56 Philips-scheerhoofden.

1 Schakel het scheerapparaat uit. Haal de stekker uit het stopcontact en trek het apparaatstekkertje uit het scheerapparaat.

2 Druk op de ontgrendelknop (1) en verwijder de scheerunit (2).

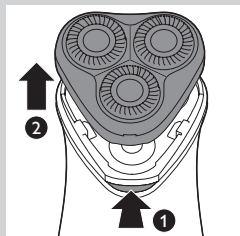

3 Draai het wieltje linksom (1) en verwijder de opsluitplaat (2).

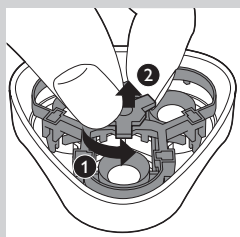

4 Verwijder de scheerhoofden en plaats nieuwe in de scheerunit.

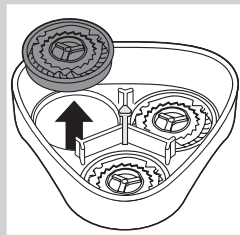

5 Plaats de opsluitplaat terug in de scheerunit, duw de opsluitplaat omlaag (1) en draai het wieltje rechtsom (2).

6 Plaats de scheerunit terug op het scheerapparaat.

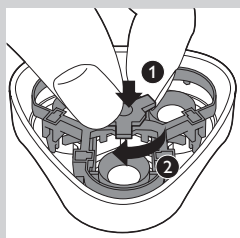

Accessoires bestellen

Ga naar **www.shop.philips.com/service** om accessoires en reserveonderdelen te kopen of ga naar uw Philips-dealer. U kunt ook contact opnemen met het Philips Consumer Care Centre in uw land (zie het 'worldwide guarantee'-vouwblad voor contactgegevens).

De volgende accessoires zijn verkrijgbaar:

- HQ56 Philips-scheerhoofden
- HQ110 Philips-scheerhoofdreinigingsspray

Recycling



- Dit symbool op een product betekent dat het product voldoet aan EU-richtlijn 2012/19/EU.



- Dit symbool betekent dat het product een ingebouwde accu bevat die valt onder de EU-richtlijn 2006/66/EG en niet mag worden weggegooid bij het gewone huishoudelijke afval. We raden u sterk aan om uw product naar een officieel inzamelpunt of een Philips-servicecentrum te brengen om een vakman de accu te laten verwijderen.
- Stel uzelf op de hoogte van de lokale wetgeving over gescheiden inzameling van afval van elektrische en elektronische producten en accu's. Volg de lokale regels op en werp het product en de accu's nooit samen met ander huisvuil weg. Als u oude producten en accu's correct verwijdert, voorkomt u negatieve gevolgen voor het milieu en de volksgezondheid.

De accu verwijderen

Verwijder de accu alleen wanneer u het scheerapparaat afdankt. Zorg ervoor dat de accu helemaal leeg is wanneer u deze verwijdert.

- 1** Schakel het scheerapparaat uit. Haal de stekker uit het stopcontact en trek het apparaatstekkertje uit het scheerapparaat.
- 2** Laat het scheerapparaat lopen totdat het vanzelf stopt.
- 3** Verwijder de schroeven aan de achterkant van het scheerapparaat en maak het apparaat open.
- 4** Snijd de accustrips door met een mesje en trek de accu los van de gelijmde strip.

De metalen accustrips zijn zeer scherp.

Sluit het scheerapparaat niet meer aan op netspanning nadat u de accu hebt verwijderd.

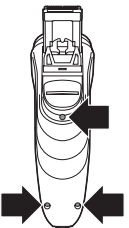

Garantie en ondersteuning

Als u informatie of ondersteuning nodig hebt, ga dan naar www.philips.com/support of lees het 'worldwide guarantee'-vouwblad.

Garantiebeperkingen

De scheerhoofden (mesjes en kapjes) vallen niet onder de voorwaarden van de internationale garantie omdat deze onderhevig zijn aan slijtage.

Problemen oplossen

Dit hoofdstuk behandelt in het kort de problemen die u kunt tegenkomen tijdens het gebruik van het apparaat. Als u het probleem niet kunt oplossen met de informatie hieronder, ga dan naar www.philips.com/support voor een lijst met veelgestelde vragen of neem contact op met het Consumer Care Centre in uw land.

Probleem	Mogelijke oorzaak	Oplossing
Het scheerresultaat gaat achteruit.	De scheerhoofden zijn vuil. U hebt het scheerapparaat niet goed genoeg schoongemaakt of u hebt het lange tijd niet schoongemaakt.	Maak het apparaat grondig schoon voordat u zich er weer mee gaat scheren. Zie hoofdstuk 'Schoonmaken en onderhoud'.
	Er zitten lange haren in de scheerhoofden.	Maak de mesjes en kapjes schoon met het bijgeleverde schoonmaakborsteltje. Zie 'Iedere maand: scheerhoofden' in hoofdstuk 'Schoonmaken en onderhoud'.
	De scheerhoofden zijn beschadigd of versleten.	Vervang de scheerhoofden om de 2 jaar voor optimale scheerresultaten. Zie hoofdstuk 'Vervangen'.
Het scheerapparaat werkt niet wanneer ik de aan/uitknop omhoog schuif.	De accu is leeg.	Laad de accu op. Zie hoofdstuk 'Opladen'.
	Het scheerapparaat is niet op netspanning aangesloten.	Steek de stekker in het stopcontact.
Huidirritatie.	Uw huid heeft tijd nodig om te wennen aan het Philips-scheersysteem.	Tijdens de eerste 2-3 weken dat u het apparaat gebruikt is huidirritatie normaal. Na deze periode verdwijnt de huidirritatie meestal.

Innledning

Gratulerer med kjøpet og velkommen til Philips! Du får best mulig nytte av støtten som Philips tilbyr; hvis du registrerer produktet ditt på **www.philips.com/welcome**.

Close Cut-systemet sørger for en tett og enkel barbering hver dag. Du oppnår best resultat hvis du beveger skjærehodene over huden med både rette og sirkulære bevegelser.

Viktig sikkerhetsinformasjon

Les denne viktige informasjonen nøye før du bruker apparatet og tilbehøret, og ta vare på den for senere referanse. Tilbehøret som følger med, kan variere fra produkt til produkt.

Fare

- Sørg for å holde apparatet og ledningen tørre.

Advarsel

- Dette apparatet kan brukes av barn over 8 år og av personer som har nedsatt sanseevne eller fysisk eller psykisk funksjonsevne, eller personer med manglende erfaring eller kunnskap, dersom de får tilsyn eller instruksjoner om bruk av apparatet på en sikker måte og forstår risikoen. Barn ikke skal leke med apparatet. Rengjøring og brukervedlikehold skal ikke utføres av barn uten tilsyn.
- Kontroller alltid apparatet før du bruker det. Ikke bruk apparatet hvis det er skadet. Det kan føre til personskade. Bytt alltid ut en ødelagt del med tilsvarende originaldel.

Forsiktig

- Bruk bare dette apparatet til beregnet formål som vist i brukerhåndboken.
- Apparatet bør bare brukes av én person av hygieniske årsaker.
- Ikke bruk trykkluft, skurebørster, skuremidler eller væsker som bensin eller aceton for å rengjøre apparatet.

Elektromagnetiske felt (EMF)

- Dette Philipsapparatet overholder alle aktuelle standarder og forskrifter for eksponering for elektromagnetiske felt.

Generelt

- Apparatet kan brukes med nettspenninger fra 100 til 240 volt.
- Maksimalt støynivå: Lc = 69 dB(A)

Generell beskrivelse (fig. 2)

- 1 Beskyttelsesdeksel
- 2 Skjæreenhet
- 3 Av/på-bryter for barbermaskin
- 4 Ladelampe (kun HQ6996, HQ6990, HQ6986, HQ6976, HQ6950, HQ6947, HQ6927, HQ6926, HQ6925, HQ6923)
- 5 Trimmer (kun HQ6996, HQ6990, HQ6976, HQ6950, HQ6946)
- 6 Trimmerbryter (kun HQ6996, HQ6990, HQ6976, HQ6950, HQ6946)
- 7 Rengjøringsbørste
- 8 Ledning med støpsel
- 9 Apparatstøpsel



Lading

Lad barbermaskinen

- før første gangs bruk og når du ikke har brukt den på en stund
- når motoren stanser eller begynner å gå saktere

Slik får du den beste batterikapasiteten når du har ladet barbermaskinen for første gang, og når den har ligget ubrukt over en lengre periode:

- 1** Fullad barbermaskinen og bruk den normalt helt til batteriet er utladet. Gjenta denne fremgangsmåten to ganger til. Hvis du optimaliserer batterikapasiteten på denne måten, kan du også lade barbermaskinen mellom barberingene, selv om batteriet ikke er helt utladet.

Lade barbermaskinen (kun HQ6996, HQ6990, HQ6986, HQ6976, HQ6950, HQ6947, HQ6927, HQ6926, HQ6925, HQ6923)

Hurtiglading (kun HQ6996, HQ6990, HQ6986)

Når barbermaskinen er ladet i tre minutter, har den nok strøm til én trådløs barbering.

Lade med adapteren

- 1** Koble ledningen til barbermaskinen.
- 2** Sett støpselet i stikkontakten.

Merk: Kontroller at apparatet er slått av.

- ▶ Ladelampen tennes.
- ▶ HQ6996, HQ6990, HQ6986: Lad barbermaskinen i minst én time, men ikke mer enn 24 timer.

Når batteriet er fulladet, begynner ladelampen å blinke.

- ▶ HQ6976, HQ6950, HQ6947, HQ6927, HQ6926, HQ6925, HQ6923: Lad barbermaskinen i minst åtte timer, men ikke i mer enn 24 timer.

Ladelampen lyser så lenge apparatet er koblet til strømmettet.

Merk: Ikke la barbermaskinen være koblet til strømmettet hele tiden.

Merk: Du kan også barbere deg uten å lade barbermaskinen. Du trenger bare å koble den til strømmettet.

- 3** Fjern støpselet fra stikkontakten og trekk ut ledningen fra apparatet når batteriet er fulladet.

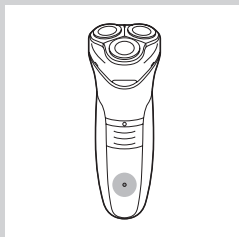
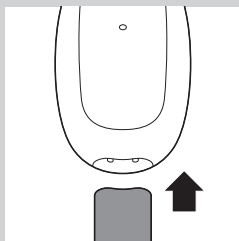

Bruke apparatet

Bare HQ6996, HQ6990, HQ6986, HQ6976, HQ6950, HQ6947, HQ6927, HQ6926, HQ6925, HQ6923: Du kan bruke barbermaskinen direkte på strømmettet, eller du kan bruke den uten ledning.

HQ6946, HQ6906, HQ6902: Du kan bare bruke barbermaskinen direkte på strømmettet.

Før bruk (bare HQ6946, HQ6906, HQ6902)

- 1** Koble ledningen til barbermaskinen.
- 2** Sett støpselet i stikkontakten.

Barbering

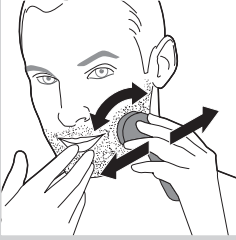

- 1** Skyv av/på-bryteren oppover for å slå på barbermaskinen.
- 2** Beveg skjærehodene over huden med sirkelbevegelser.
Du får det beste barberingsresultatet når huden er helt tørr.
Det kan ta to til tre uker før huden blir vant til Philips' barberingssystem.
- 3** Skyv av/på-bryteren nedover for å slå av barbermaskinen.

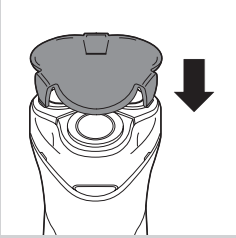

- 4** Sett beskyttelsesdekslet på barbermaskinen etter hver gang du har brukt den, for å unngå skade.

Trimming (kun HQ6996, HQ6990, HQ6976, HQ6950, HQ6946)

Du kan bruke trimmeren til å trimme kinnsjegg og barter.

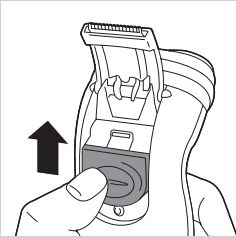

- 1** Skyv trimmebryteren oppover for å åpne trimmeren.
Trimmeren kan tas i bruk mens maskinen går.

Rengjøring og vedlikehold

Regelmessig rengjøring sikrer et bedre barberingsresultat.

Dette apparatet kan ikke vaskes. Apparatet må aldri senkes ned i vann eller skylles under springen.

Bruk aldri skurebørster, skuremidler eller væsker som bensin eller acetone til å rengjøre apparatet.

- Philips Shaving Head Cleaning Spray (rengjøringspray for skjærehoder; type HQ110) er tilgjengelig for enkel og optimal rengjøring. Ta kontakt med Philips-forhandleren hvis du vil ha mer informasjon.

Merk: Det er mulig at Philips Shaving Head Cleaning Spray ikke er tilgjengelig i alle land. Ta kontakt med Philips' forbrukerstøtte der du er, hvis du vil vite om dette tilbehøret er tilgjengelig.

Du kan også rengjøre barbermaskinen på følgende måte:

Hver uke: skjæreenhet og skjeggkammer

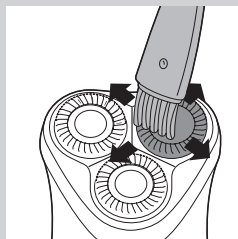

- 1 Slå av barbermaskinen, ta støpset ut av stikkontakten og trekk ledningen ut av barbermaskinen.
- 2 Rengjør den øverste delen av barbermaskinen først, ved hjelp av rengjøringsbørsten som følger med.

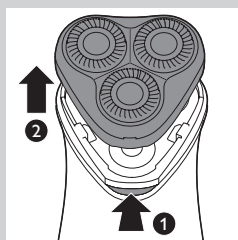

- 3 Trykk på utløserknappen (1) og ta av skjæreenheten (2).

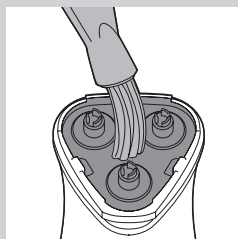

- 4 Rengjør innsiden av skjæreenheten og skjeggkammeret med rengjøringsbørsten.

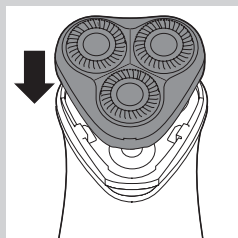

- 5 Sett skjæreenheten tilbake på maskinen.

Hver måned: skjærehoder

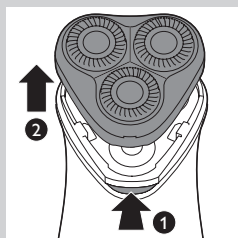

- 1 Slå av barbermaskinen, ta støpset ut av stikkontakten og trekk ledningen ut av barbermaskinen.
- 2 Trykk på utløserknappen (1) og ta av skjæreenheten (2).

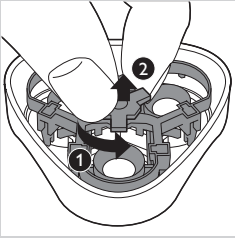

3 Vri hjulet mot klokken (1) og fjern holderrammen (2).

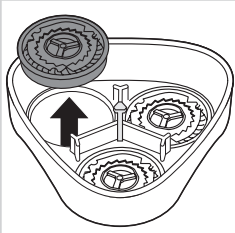

4 Fjern skjærehodene (kniver og lamelltopper) én etter én, og rengjør dem med rengjøringsbørsten som følger med.

Merk: Ikke rengjør mer enn én kniv og én lamelltopp om gangen, siden de sitter parvis. Hvis du blander kniver og lamelltopper, kan det ta flere uker før du får optimal barbering igjen.

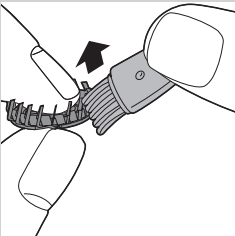

5 Rengjør skjæreenheten med den korthårede siden av rengjøringsbørsten.

Børst forsiktig i pilens retning.



6 Børst lamelltoppen.

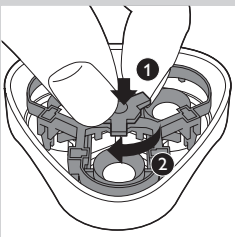

7 Sett skjærehodene på plass i skjæreenheten igjen. Sett rammen på plass i skjæreenheten, trykk den ned (1), og vri hjulet med klokken (2).

8 Sett skjæreenheten tilbake på maskinen.

Ekstra grundig rengjøring

Hvis du vil rengjøre barbermaskinen ekstra grundig, kan du legge skjærehodene i et avfettingsmiddel (f.eks. alkohol) hver sjettede måned. Følg trinn 1 til 4 ovenfor når du skal ta ut skjærehodene. Etter rengjøring kan du smøre midtpunktet på innsiden av lamelltoppene med en dråpe symaskinolje, slik at du forebygger slitasje på skjærehodene.

Trimmer (kun HQ6996, HQ6990, HQ6976, HQ6950, HQ6946)

Rengjør trimmeren hver gang du har brukt den.

- 1** Slå av barbermaskinen, ta støpselet ut av stikkontakten og trekk ledningen ut av barbermaskinen.
- 2** Rengjør trimmeren med rengjøringsbørsten.

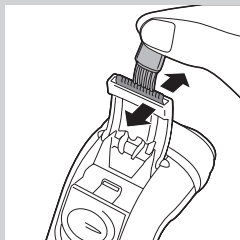

Tips: Smør tennene på trimmeren med en dråpe symaskinolje hver sjette måned.

Oppbevaring

- 1** Sett på beskyttelsesdekslet for å unngå at skjærehodene skades.

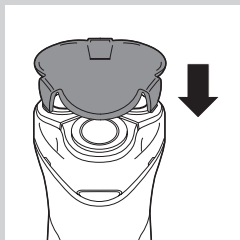
**Utskiftning**

Bytt skjærehodene annethvert år for optimalt barberingsresultat. Ødelagte eller slitte skjærehoder skal bare byttes ut med HQ56 Philips-skjærehoder.

- 1** Slå av barbermaskinen, ta støpselet ut av stikkontakten og trekk ledningen ut av barbermaskinen.
- 2** Trykk på utløserknappen (1) og ta av skjæreenheten (2).

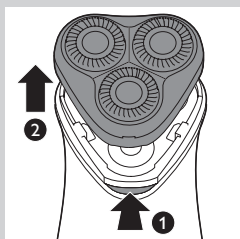

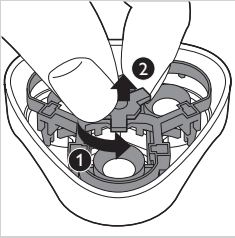

3 Vri hjulet mot klokken (1) og fjern holderrammen (2).

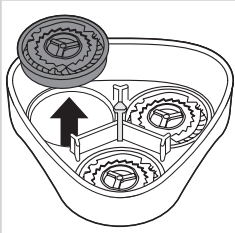

4 Ta ut skjærehodene og sett de nye hodene på plass i skjæreenheten.

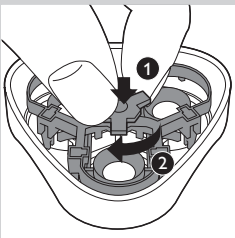

5 Sett rammen tilbake på skjæreenheten, trykk den ned (1) og vri hjulet med klokken (2).

6 Sett skjæreenheten tilbake på maskinen.

Bestille tilbehør

Hvis du vil kjøpe tilbehør eller reservedeler, kan du gå til www.shop.philips.com/service eller gå til en Philips-forhandler. Du kan også ta kontakt med Philips' forbrukerstøtte i landet der du bor (se i garantiheftet for kontaktinformasjon).

Følgende tilbehør er tilgjengelig:

- HQ56 Philips-skjærehoder
- HQ110 Philips Shaving Head Cleaning Spray (rensespray for skjærehoder)

Resirkulering



- Dette symbolet på et produkt betyr at produktet omfattes av EU-direktiv 2012/19/EU.



- Dette symbolet betyr at produktet inneholder et innebygd oppladbart batteri som omfattes av EU-direktiv 2006/66/EF, og som ikke kan avhendes i vanlig husholdningsavfall. Vi anbefaler deg å ta med produktet til et offentlig innsamlingssted eller til et Philips-servicesenter; slik at det oppladbare batteriet kan fjernes av en faglært.
- Gjør deg kjent med lokale innsamlingsordninger for elektriske og elektroniske produkter og oppladbare batterier; Følg lokale bestemmelser; og kast aldri produktet og de oppladbare batteriene som vanlig restavfall. Riktig deponering av gamle produkter og oppladbare batterier bidrar til å forhindre negative konsekvenser for helse og miljø.

Fjerne det oppladbare batteriet

Det oppladbare batteriet skal bare tas ut når du avhender barbermaskinen. Kontroller at batteriet er helt utladet når du fjerner det.

- 1** Slå av barbermaskinen, ta støpselet ut av stikkontakten og trekk ledningen ut av barbermaskinen.
- 2** La barbermaskinen gå til den stopper.
- 3** Løsne skruene på baksiden av barbermaskinen og åpne den.
- 4** Skjær over batteristrimlene med en kniv og løsne batteriet fra limstripen.

Metallbatteristrimlene er svært skarpe.

Ikke koble barbermaskinen til strømmettet når du har tatt ut batteriet.

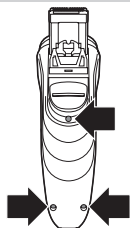

Garanti og støtte

Hvis du trenger kundestøtte eller informasjon, kan du gå til **www.philips.com/support** eller lese i garantiheftet.

Begrensninger i garantien

Skjærehodene (kniver og lamelltopper) dekkes ikke av vilkårene i den internasjonale garantien fordi de er slitedeler.

Feilsøking

Dette avsnittet gir en oppsummering av de vanligste problemene som kan oppstå med apparatet. Hvis du ikke kan løse problemet ved hjelp av informasjonen nedenfor; kan du gå til **www.philips.com/support** for å se en liste over vanlige spørsmål, eller du kan kontakte forbrukerstøtten i landet der du bor.

Problem	Mulig årsak	Løsning
Dårligere barberingsresultat.	Skjærehodene er skitne. Du har ikke rengjort barbermaskinen godt nok, eller du har ikke rengjort den på lang tid.	Rengjør barbermaskinen grundig før du fortsetter barberingen. Se avsnittet Rengjøring og vedlikehold.
	Lange hår dekker skjærehodene.	Rengjør knivene og lamelltoppene ved hjelp av rengjøringsbørsten som følger med. Se avsnittet Rengjøring og vedlikehold under Hver måned: skjærehoder.
	Skjærehodene er ødelagte eller utslitte.	Bytt skjærehodene annethvert år for optimalt barberingsresultat. Se avsnittet Utskifting.
Barbermaskinen virker ikke når jeg skyver av/på-bryteren oppover.	Det oppladbare batteriet er utladet.	Lad opp batteriet. Se avsnittet Lading.
	Barbermaskinen er ikke koblet til strømnettet.	Sett støpselet i stikkontakten.
Hudirritasjon.	Huden din må ha litt tid på seg til å bli vant til Philips' barberingssystem.	Hudirritasjon er helt normalt de første to–tre ukene du bruker systemet. Irritasjonen forsvinner vanligvis etter denne perioden.

Introdução

Parabéns pela sua compra e bem-vindo à Philips! Para tirar todo o partido da assistência fornecida pela Philips, registre o seu produto em **www.philips.com/welcome**.

O sistema de corte rente assegura um barbear rente e fácil todos os dias. Para obter os melhores resultados, movimente as cabeças de corte sobre a sua pele com movimentos rectos e circulares.

Informações de segurança importantes

Leia cuidadosamente estas informações importantes antes de utilizar o aparelho e os seus acessórios e guarde-as para eventuais consultas futuras. Os acessórios fornecidos podem variar dependendo dos produtos.

Perigo

- Mantenha o aparelho e o fio de alimentação secos.

Aviso

- Este aparelho pode ser utilizado por crianças com idade igual ou superior a 8 anos e por pessoas com capacidades físicas, sensoriais ou mentais reduzidas, ou com falta de experiência e conhecimento, caso sejam supervisionadas ou tenham recebido instruções relativas à utilização segura do aparelho e se tiverem sido alertadas para os perigos envolvidos. As crianças não podem brincar com o aparelho. A limpeza e a manutenção do utilizador não podem ser efectuadas por crianças sem supervisão.
- Verifique sempre o aparelho antes de o utilizar. Não utilize o aparelho se este estiver danificado, visto que isto pode causar lesões. Substitua sempre uma peça danificada por um artigo original.

Cuidado

- Utilize este aparelho apenas para o fim a que se destina, conforme indicado no manual do utilizador.
- Por questões de higiene, o aparelho só deve ser utilizado por uma pessoa.
- Nunca utilize ar comprimido, esfregões, agentes de limpeza abrasivos ou líquidos agressivos, tais como petróleo ou acetona, para limpar o aparelho.

Campos electromagnéticos (CEM)

- Este aparelho Philips cumpre todas as normas e regulamentos aplicáveis relativos à exposição a campos electromagnéticos.

Geral

- Este aparelho é indicado para voltagens entre 100 e 240 volts.
- Nível máximo de ruído: Lc = 69 dB(A)

Descrição geral (fig. 2)

- 1 Tampa de protecção
- 2 Acessório de corte
- 3 Botão ligar/desligar da máquina de barbear
- 4 Luz de carregamento (apenas HQ6996, HQ6990, HQ6986, HQ6976, HQ6950, HQ6947, HQ6927, HQ6926, HQ6925, HQ6923)
- 5 Aparador (apenas HQ6996, HQ6990, HQ6976, HQ6950, HQ6946)
- 6 Patilha do aparador (apenas HQ6996, HQ6990, HQ6976, HQ6950, HQ6946)



- 7 Escova de limpeza
- 8 Cabo de alimentação com ficha
- 9 Ficha do aparelho

Carregamento

Carregue o aparelho:

- antes da primeira utilização e quando não o utiliza durante um período prolongado
- quando o motor pára ou a sua velocidade é reduzida

Ao carregar a máquina de barbear pela primeira vez e depois de não a usar durante um período prolongado, melhore a capacidade da bateria da seguinte forma:

- 1** Carregue totalmente a máquina de barbear e use-a como habitualmente até descarregar totalmente a bateria. Repita este processo mais duas vezes. Se melhorar a capacidade da bateria desta forma, também pode carregar a máquina de barbear entre períodos de utilização, mesmo que a bateria ainda não esteja totalmente descarregada.

Carrega a máquina de barbear (apenas HQ6996, HQ6990, HQ6986, HQ6976, HQ6950, HQ6947, HQ6927, HQ6926, HQ6925, HQ6923)

Carga rápida (apenas HQ6996, HQ6990, HQ6986)

Depois da máquina de barbear ter sido carregada durante 3 minutos, esta contém energia suficiente para se barbear uma vez com a máquina desligada da alimentação.

Carregar com o adaptador

- 1** Introduza a ficha do aparelho na máquina de barbear.
- 2** Introduza a ficha de alimentação na tomada eléctrica.

Nota: Certifique-se de que a máquina está desligada.

- ▶ A luz de carga acende-se.
- ▶ HQ6996, HQ6990, HQ6986: Carregue a máquina de barbear durante, no mínimo, 1 hora, mas sem ultrapassar as 24 horas. Quando a bateria estiver totalmente carregada, a luz de carga fica intermitente.
- ▶ HQ6976, HQ6950, HQ6947, HQ6927, HQ6926, HQ6925, HQ6923: Carregue a máquina de barbear durante, no mínimo, 8 horas, mas sem ultrapassar as 24 horas.

A luz de carga permanece continuamente acesa enquanto o aparelho estiver ligado à corrente eléctrica.

Nota: Não deixe a máquina de barbear ligada permanentemente à corrente.

Nota: Pode igualmente barbear-se sem carregar, bastando para tal ligar a máquina de barbear à corrente.

- 3** Retire a ficha da tomada eléctrica e retire a ficha do aparelho da máquina de barbear quando a bateria estiver totalmente carregada.

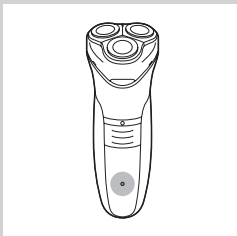
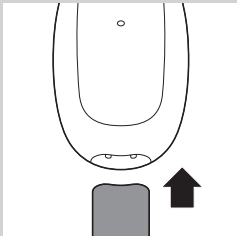

Utilizar o aparelho

Apenas HQ6996, HQ6990, HQ6986, HQ6976, HQ6950, HQ6947, HQ6927, HQ6926, HQ6925, HQ6923: pode utilizar a máquina de barbear ligada directamente à corrente eléctrica, mas também a pode usar sem fios. Apenas HQ6946, HQ6906, HQ6902: pode utilizar a máquina de barbear apenas directamente ligada à corrente eléctrica.

Preparar para a utilização (apenas HQ6946, HQ6906, HQ6902)

- 1** Introduza a ficha do aparelho na máquina de barbear.
- 2** Introduza a ficha de alimentação na tomada eléctrica.

Corte

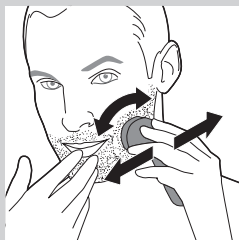

- 1** Empurre o botão ligar/desligar para cima para ligar a máquina.
- 2** Passe as cabeças de corte sobre a pele, efectuando movimentos circulares.

Obterá melhores resultados se a pele estiver seca. A sua pele poderá precisar de 2 a 3 semanas para se adaptar ao sistema de barbear Philips.

- 3** Empurre o botão de ligar/desligar para baixo de modo a desligar o aparelho.

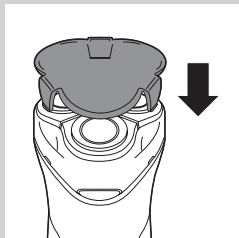

- 4** Sempre que se servir da máquina de barbear coloque-lhe a tampa de protecção para evitar qualquer dano.

Aparar (apenas HQ6996, HQ6990, HQ6976, HQ6950, HQ6946)

Pode utilizar o aparador para aparar as patilhas e o bigode.

- 1** Desloque a patilha do aparador para cima para abrir o aparador. O aparador pode ser activado com o motor em funcionamento.

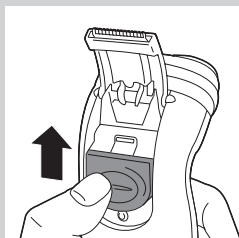

Limpeza e manutenção

Uma limpeza regular garante melhores resultados de barbear.

Este aparelho não é lavável. Não o mergulhe em água nem o lave com água corrente.

Nunca utilize esfregões, agentes de limpeza abrasivos ou líquidos agressivos, tais como petróleo ou acetona, para limpar o aparelho.

- Para uma limpeza fácil e perfeita, encontra-se disponível o Produto de Limpeza de Cabeças de Corte Philips (tipo HQ110). Obtenha mais informações junto do seu revendedor Philips.

Nota: O Produto de Limpeza de Cabeças de Corte Philips pode não estar disponível em todos os países. Contacte o Centro de Assistência ao Cliente do seu país para obter informações acerca da disponibilidade deste acessório.

Também pode limpar a máquina de barbear da seguinte forma:

Semanalmente: acessório de corte e câmara de recolha dos pêlos

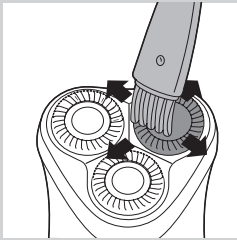

1 Desligue a máquina de barbear, retire a ficha de alimentação da tomada eléctrica e retire a ficha do aparelho da máquina.

2 Limpe primeiro a parte superior do aparelho com a escova fornecida.

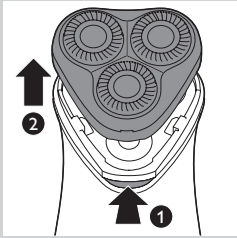

3 Pressione o botão de libertação (1) e retire o acessório de corte (2).

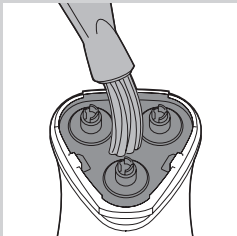

4 Limpe o interior do acessório de corte e a câmara de recolha dos pêlos com a escova.

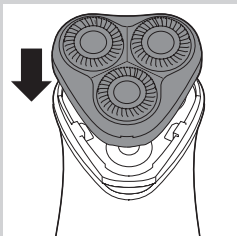

5 Volte a colocar o acessório de corte na máquina de barbear.

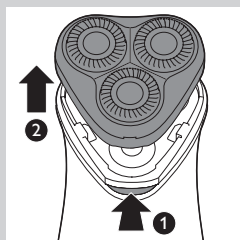
Mensalmente: cabeças de corte

- 1** Desligue a máquina de barbear, retire a ficha de alimentação da tomada eléctrica e retire a ficha do aparelho da máquina.
- 2** Pressione o botão de libertação (1) e retire o acessório de corte (2).

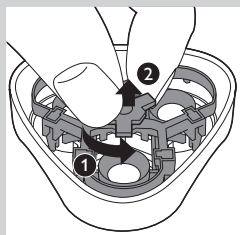

- 3** Rode o anel para a esquerda (1) e retire a armação de fixação (2).

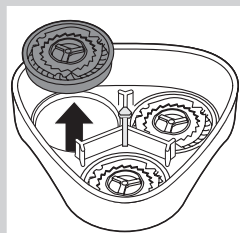

- 4** Retire as cabeças de corte (lâminas e protecções) uma a uma e limpe-as com a escova de limpeza fornecida.

Nota: Não limpe mais do que um conjunto lâmina/protecção de cada vez já que constituem pares. Se, por acaso, alterar os conjuntos lâmina/protecção, a eficácia da máquina diminuirá e só passadas algumas semanas voltará ao normal.

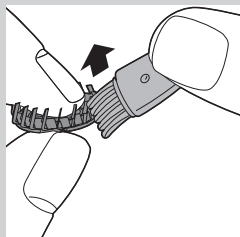

- 5** Limpe as lâminas com o lado curto da escova. Escove cuidadosamente na direcção da seta.



- 6** Escove a guarda.

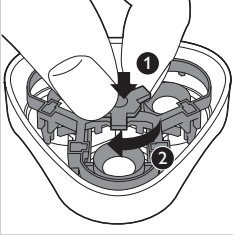

7 Volte a colocar as cabeças no acessório de corte. Volte a colocar a armação de fixação no acessório de corte, empurre-a para baixo (1) e rode o anel para a direita (2).

8 Volte a colocar o acessório de corte na máquina de barbear.

Limpeza mais profunda

Para uma limpeza mais profunda, limpe as cabeças de corte mergulhando-as num líquido desengordurante (como álcool) a cada seis meses. Para retirar as cabeças de corte, siga os passos 1 a 4 descritos anteriormente. Depois da limpeza, lubrifique o ponto central no interior das protecções com uma gota de óleo para máquinas de costura de modo a evitar o desgaste das cabeças.

Aparador (apenas HQ6996, HQ6990, HQ6976, HQ6950, HQ6946)

Limpe o aparador sempre que o utilizar.

- 1** Desligue a máquina de barbear, retire a ficha de alimentação da tomada eléctrica e retire a ficha do aparelho da máquina.
- 2** Limpe o aparador com a escova de limpeza fornecida.

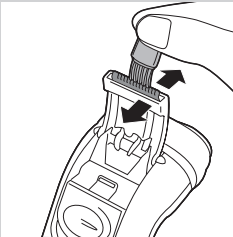

Sugestão: A cada seis meses, lubrifique os dentes do aparador com uma gota de óleo para máquinas de costura.

Arrumação

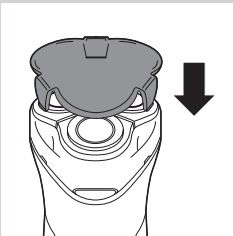

- 1** Coloque a tampa de protecção na máquina de barbear para evitar danos.

Substituição

As cabeças de corte devem ser substituídas de dois em dois anos para manter a eficácia da máquina de barbear:

Substitua as cabeças danificadas ou gastas apenas por cabeças de corte HQ56 da Philips.

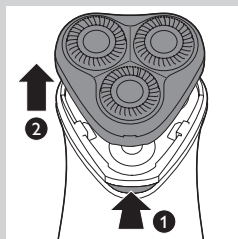

1 Desligue a máquina de barbear, retire a ficha de alimentação da tomada eléctrica e retire a ficha do aparelho da máquina.

2 Pressione o botão de libertação (1) e retire o acessório de corte (2).

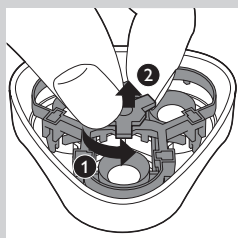

3 Rode o anel para a esquerda (1) e retire a armação de fixação (2).

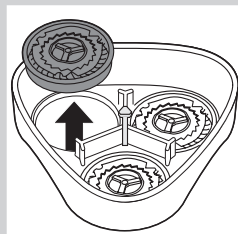

4 Retire as cabeças de corte e coloque as cabeças novas no acessório de corte.

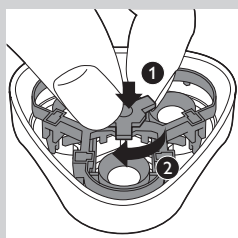

5 Volte a colocar a armação de fixação no acessório de corte, empurre-a para baixo (1) e rode o anel para a direita (2).

6 Volte a colocar o acessório de corte na máquina de barbear.

Encomendar acessórios

Para comprar acessórios ou peças sobressalentes, visite

www.shop.philips.com/service ou vá ao seu revendedor Philips.

Também pode contactar o centro de apoio ao cliente da Philips no seu país (consulte os detalhes de contacto no folheto da garantia mundial).

Estão disponíveis os seguintes acessórios:

- Cabeças de corte HQ56 da Philips
- Spray para limpeza das cabeças de corte Philips HQ110

Reciclagem



- Este símbolo num produto significa que o produto está abrangido pela Directiva Europeia 2012/19/UE.



- Este símbolo significa que o produto contém uma bateria recarregável incorporada abrangida pela directiva europeia 2006/66/CE, o que significa que esta não pode ser eliminada juntamente com os resíduos domésticos comuns. Recomendamos vivamente que leve o seu produto a um ponto de recolha oficial ou a um centro de assistência da Philips para que um técnico qualificado retire a bateria recarregável.
- Informe-se acerca do sistema local de recolha de resíduos relativamente a produtos eléctricos e electrónicos e pilhas recarregáveis. Cumpra as regras locais e nunca elimine o produto e as pilhas recarregáveis com os resíduos domésticos comuns. A eliminação correcta de produtos usados e das pilhas recarregáveis ajuda a evitar consequências nocivas para o meio ambiente e para a saúde pública.

Retirar a bateria recarregável

Retire apenas a bateria recarregável quando se desfizer da máquina de barbear. Certifique-se de que a bateria está completamente vazia quando a retirar.

- 1 Desligue a máquina de barbear, retire a ficha de alimentação da tomada eléctrica e retire a ficha do aparelho da máquina.
- 2 Ponha a máquina de barbear a trabalhar até parar.
- 3 Desaparafuse os parafusos na parte posterior da máquina de barbear e abra-a.
- 4 Corte as bandas da bateria com uma lâmina e puxe e bateria da tira autocolante.

As bandas metálicas da bateria são bastante afiadas.

Não volte a ligar a máquina de barbear à corrente depois de ter removido a bateria.

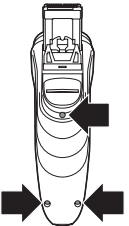

Garantia e assistência

Se precisar de informações ou assistência, visite www.philips.com/support ou leia o folheto da garantia mundial em separado.

Restrições à garantia

As cabeças de corte (lâminas e protecções) não estão abrangidas pelos termos da garantia internacional, uma vez que estão sujeitas a desgaste.

Resolução de problemas

Este capítulo resume os problemas mais comuns que podem surgir no aparelho. Se não conseguir resolver o problema com as informações fornecidas a seguir, visite www.philips.com/support para consultar uma lista de perguntas frequentes ou contacte o Centro de Apoio ao Cliente no seu país.

Problema	Possível causa	Solução
Desempenho de corte reduzido.	As cabeças de corte estão sujas. Não limpou a máquina de barbear suficientemente ou esta não é limpa há algum tempo.	Limpe a máquina de barbear cuidadosamente antes de continuar a fazer a barba. Consulte o capítulo "Limpeza e manutenção".
	Pêlos mais longos obstruem as cabeças de corte.	Limpe as lâminas e as protecções com a escova fornecida. Consulte o capítulo "Limpeza e manutenção", secção "Mensalmente: cabeças de corte".
	As cabeças de corte estão danificadas ou gastas.	Substitua as cabeças de corte de dois em dois anos para obter resultados perfeitos. Consulte o capítulo "Substituição".
A máquina de barbear não funciona quando empuro o botão de ligar/desligar para cima.	A bateria recarregável está vazia.	Recarregue a bateria. Consulte o capítulo "Carga".
	A máquina de barbear não está ligada à corrente eléctrica.	Introduza a ficha de alimentação na tomada eléctrica.
Irritação da pele.	A sua pele precisa de algum tempo para se habituar ao sistema de barbear Philips.	É normal ocorrer irritação da pele durante as primeiras 2–3 semanas de uso. Depois deste período, a irritação geralmente desaparece.

Introduktion

Grattis till inköpet och välkommen till Philips! För att dra maximal nytta av den support som Philips erbjuder kan du registrera din produkt på **www.philips.com/welcome**.

Med Close Cut-systemet får du en hudnära och enkel rakning varje dag. För bästa resultat kan du föra rakhuvudena över huden med både raka och cirkelformade rörelser.

Viktig säkerhetsinformation

Läs den här viktiga informationen noggrant innan du använder apparaten och dess tillbehör. Spara häftet för framtida bruk. Vilka tillbehör som medföljer kan variera beroende på produkt.

Fara

- Utsätt inte apparaten och nätsladden för väta.

Varning

- Den här apparaten kan användas av barn från 8 års ålder, personer med olika funktionshinder samt av personer som inte har kunskap om apparaten såvida det sker under tillsyn eller om de har informerats om hur apparaten används på ett säkert sätt och de eventuella medförda riskerna. Barn får inte leka med apparaten. Barn får inte rengöra eller underhålla apparaten utan överinseende av en vuxen.
- Kontrollera alltid apparaten innan du använder den. Använd inte apparaten om den är skadad eftersom det kan orsaka personskador. Byt alltid ut en skadad del mot en del av originaltyp.

Försiktighet

- Använd apparaten endast till det avsedda ändamålet, som framgår i användarhandboken.
- Av hygieniska skäl bör apparaten endast användas av en person.
- Använd aldrig tryckluft, skursvampar, slipande rengöringsmedel eller vätskor som bensin eller aceton till att rengöra enheten.

Elektromagnetiska fält (EMF)

- Den här Philips-produkten uppfyller alla tillämpliga standarder och regler gällande exponering av elektromagnetiska fält.

Allmänt

- Apparaten är avsedd för nätspänning på 100–240 volt.
- Max ljudnivå: Lc = 69 dB(A)

Allmän beskrivning (Bild 2)

- 1 Skyddskåpa
- 2 Skärhuvud
- 3 På/av-knapp för rakapparat
- 4 Laddningslampa (endast HQ6996, HQ6990, HQ6986, HQ6976, HQ6950, HQ6947, HQ6927, HQ6926, HQ6925, HQ6923)
- 5 Trimmer (endast HQ6996, HQ6990, HQ6976, HQ6950, HQ6946)
- 6 Trimmerreglage (endast HQ6996, HQ6990, HQ6976, HQ6950, HQ6946)
- 7 Rengöringsborste
- 8 Nätsladd med kontakt
- 9 Apparaterns kontakt



Laddning

Ladda apparaten:

- före första användningen och när du inte har använt apparaten på länge
- när motorn stannar eller börjar gå långsammare

När du har laddat rakapparaten för första gången och när du inte har använt den på länge optimerar du batterikapaciteten på följande sätt:

- 1** Ladda rakapparaten helt och använd den sedan normalt tills batteriet är helt tomt. Upprepa samma procedur två gånger till. Om du optimerar batterikapaciteten på det här sättet kan du även ladda rakapparaten mellan rakningarna, även om batteriet inte har hunnit bli helt tomt.

Laddning av rakapparat (endast HQ6996, HQ6990, HQ6986, HQ6976, HQ6950, HQ6947, HQ6927, HQ6926, HQ6925, HQ6923)

Snabbbladdning (endast HQ6996, HQ6990, HQ6986)

När rakapparaten har laddats i 3 minuter har batteriet tillräckligt med ström för en rakning utan sladd.

Ladda med adaptern

- 1** Sätt i sladdkontakten i rakapparatsens uttag.
- 2** Sätt in stickkontakten i vägguttaget.

Obs! Kontrollera att rakapparaten är avstängd.

- ▮ Laddningslampan tänds.
- ▮ HQ6996, HQ6990, HQ6986: Ladda rakapparaten i minst 1 timme men inte i mer än 24 timmar.

När batteriet är fulladdat börjar laddningslampan blinka.

- ▮ HQ6976, HQ6950, HQ6947, HQ6927, HQ6926, HQ6925, HQ6923: Ladda rakapparaten i minst 8 timmar men inte i mer än 24 timmar.

Laddningslampan lyser med fast sken så länge apparaten är ansluten till elnätet.

Obs! Låt inte rakapparaten vara ansluten till elnätet hela tiden.

Obs! Om batteriet är urladdat kan du ändå raka dig genom att ansluta rakapparaten till elnätet.

- 3** Ta ut stickkontakten ur vägguttaget och dra ut sladdkontakten ur rakapparaten när den är fulladdad.

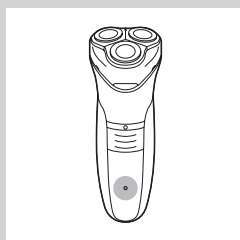
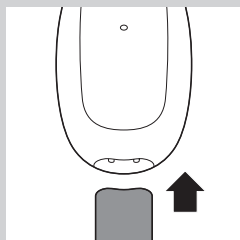

Använda apparaten

Endast HQ6996, HQ6990, HQ6986, HQ6976, HQ6950, HQ6947, HQ6927, HQ6926, HQ6925, HQ6923: du kan använda rakapparaten direkt via elnätet men också utan någon sladd.

HQ6946, HQ6906, HQ6902: du kan bara använda rakapparaten direkt via elnätet.

Förberedelser inför användning (endast HQ6946, HQ6906, HQ6902)

- 1 Sätt i sladdkontakten i rakapparaten uttag.
- 2 Sätt in stickkontakten i vägguttaget.

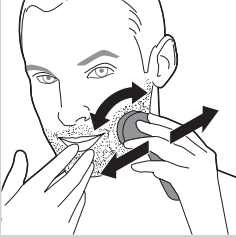
Rakning

- 1 Skjut på/av-knappen uppåt för att slå på rakapparaten.
- 2 För rakhuvudena över huden med cirkelformade rörelser. Resultatet blir bäst om huden är torr. Huden kan behöva två till tre veckor för att vänja sig vid rakapparaten från Philips.
- 3 Skjut på/av-knappen nedåt för att stänga av rakapparaten.

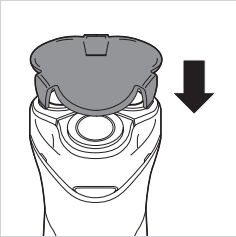

- 4 Sätt på skyddskåpan på rakapparaten efter varje användningstillfälle så undviker du skador.

Trimning (endast HQ6996, HQ6990, HQ6976, HQ6950, HQ6946)

Du kan trimma polisonger och mustasch med trimmern.

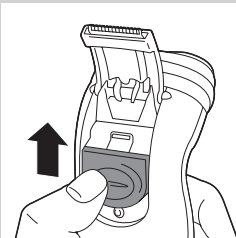

- 1 Öppna trimmern genom att föra reglaget uppåt. Trimsaxen kan fällas ut medan rakapparaten är igång.

Rengöring och underhåll

Regelbunden rengöring ger det bästa rakresultatet.

Apparaten är inte tvättbar. Sänk aldrig ned apparaten i vatten och skölj den inte under kranen.

Använd aldrig skursvampar, slipande rengöringsmedel eller vätskor som bensin eller aceton till att rengöra enheten.

- För enkel och noggrann rengöring finns Philips rengöringsspray till rakhuvudet (modell HQ110). Be din Philips-återförsäljare om information.

Obs! Philips rengöringsspray till rakhuvudet säljs inte i alla länder. Kontakta kundtjänst i ditt land om du vill veta om tillbehöret är tillgängligt.

Du kan även rengöra rakapparaten på följande sätt:

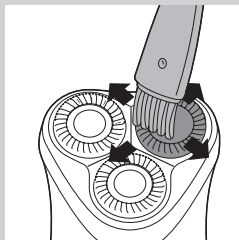
Varje vecka: skärhuvud och hårbehållare

- 1** Stäng av rakapparaten. Dra ut stickkontakten ur vägguttaget och sladdkontakten ur rakapparaten.
- 2** Rengör först apparatens ovansida med den medföljande rengöringsborsten.

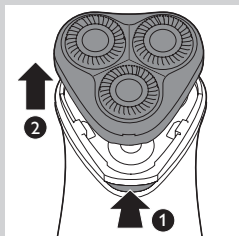

- 3** Tryck på frigöringsknappen (1) och avlägsna skärhuvudet (2).

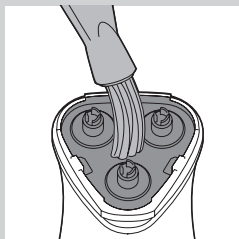

- 4** Rengör skärhuvudets insida och hårbehållaren med rengöringsborsten.

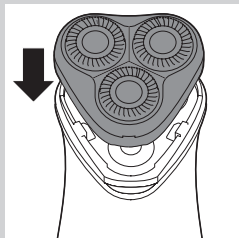

- 5** Sätt tillbaka skärhuvudet på rakapparaten.

Varje månad: rakhuvuden

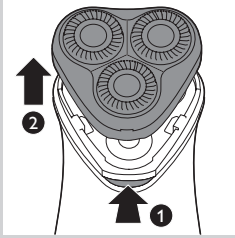

1 Stäng av rakapparaten. Dra ut stickkontakten ur vägguttaget och sladdkontakten ur rakapparaten.

2 Tryck på frigöringsknappen (1) och avlägsna skärhuvudet (2).

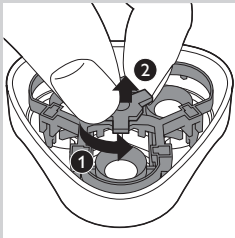

3 Vrid hjulet moturs (1) och avlägsna hållaren (2).

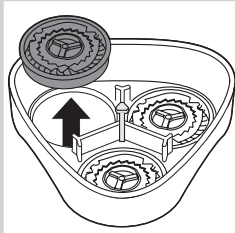

4 Ta bort rakhuvudena (knivarna och skydden) och rengör dem med den medföljande rengöringsborsten.

Obs! Rengör inte mer än en kniv och ett skydd åt gången, eftersom kniv och skydd hör ihop parvis. Om du av misstag blandar ihop knivar och skydd kan det ta flera veckor innan apparaten fungerar optimalt igen.

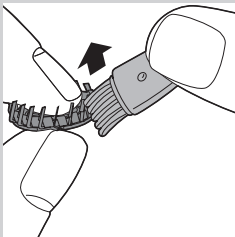

5 Rengör skärhuvudet med den sida av rengöringsborsten som har korta borst.

Borsta noggrant i pilens riktning.



6 Borsta skyddet.

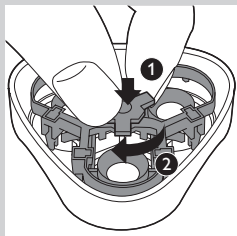

7 Sätt tillbaka rakhuvudena i skärhuvudet. Sätt tillbaka hållaren på skärhuvudet, tryck ned det (1) och vrid hjulet medurs (2).

8 Sätt tillbaka skärhuvudet på rakapparaten.

Extra noggrann rengöring

Om du vill rengöra extra noggrant lägger du rakhuvudena i avfettande vätska (t.ex. alkohol) var sjätte månad. Ta bort rakhuvudena enligt steg 1 till 4 i beskrivningen ovan. Efter rengöringen smörjer du mittpunkten på insidan av skydden med en droppe symaskinsolja för att minska slitaget på rakhuvudena.

Trimmer (endast HQ6996, HQ6990, HQ6976, HQ6950, HQ6946)

Gör ren trimsaxen efter varje användning.

1 Stäng av rakapparaten. Dra ut stickkontakten ur vägguttaget och sladdkontakten ur rakapparaten.

2 Rengör trimsaxen med den medföljande rengöringsborsten.

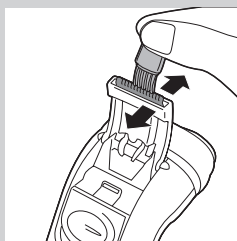

Tips: Smörj trimsaxens tänder med en droppe symaskinsolja var sjätte månad.

Förvaring

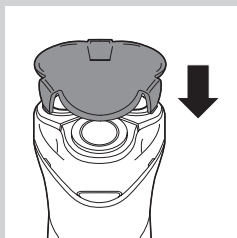

1 Sätt på skyddskåpan på rakapparaten så undviker du att den skadas.

Byten

Byt ut rakhuvudena vartannat år så får du bästa rakresultat. Ersätt endast skadade och utslitna rakhuvuden med Philips HQ56-rakhuvuden.

- 1 Stäng av rakapparaten. Dra ut stickkontakten ur vägguttaget och sladdkontakten ur rakapparaten.
- 2 Tryck på frigöringsknappen (1) och avlägsna skärhuvudet (2).

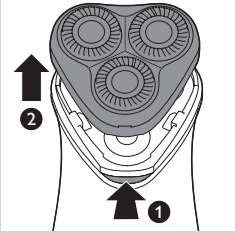

- 3 Vrid hjulet moturs (1) och avlägsna hållaren (2).

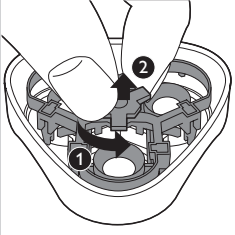

- 4 Ta ut rakhuvudena och sätt i de nya i skärhuvudet.

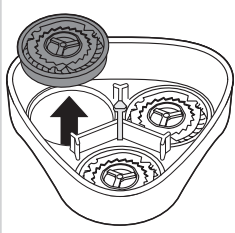

- 5 Sätt tillbaka hållaren i skärhuvudet, tryck ned det (1) och vrid hjulet medurs (2).
- 6 Sätt tillbaka skärhuvudet på rakapparaten.

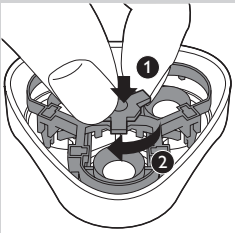

Beställa tillbehör

Om du vill köpa tillbehör eller reservdelar kan du gå till www.shop.philips.com/service eller en Philips-återförsäljare. Du kan även kontakta Philips kundtjänst i ditt land (kontaktinformation finns i garantibroschyren).

De här tillbehören finns:

- Philips HQ56-rakhuvuden
- HQ110 – Philips rengöringspray till rakhuvudet

Återvinning



- Den här symbolen innebär att produkten omfattas av EU-direktivet 2012/19/EU.



- Den här symbolen innebär att produkten innehåller ett inbyggt laddningsbart batteri som omfattas av EU-direktivet 2006/66/EG och inte får slängas bland hushållssoporna. Vi rekommenderar att du lämnar in produkten till en officiell återvinningsstation eller ett Philips-serviceombud så att en yrkesperson kan ta ut det laddningsbara batteriet.
- Hitta närmaste återvinningsstation för elektriska och elektroniska produkter och laddningsbara batterier. Följ de lokala bestämmelserna och släng aldrig produkten eller de laddningsbara batterierna bland normalt hushållsavfall. Korrekt kassering av gamla produkter och laddningsbara batterier bidrar till att förhindra negativ påverkan på miljö och hälsa.

Ta ut det laddningsbara batteriet

Ta endast ut det laddningsbara batteriet när du ska slänga rakapparaten. Se till att batteriet är helt urladdat när du tar ur det.

- 1 Stäng av rakapparaten. Dra ut stickkontakten ur vägguttaget och sladdkontakten ur rakapparaten.
- 2 Låt rakapparaten gå tills motorn stannar.
- 3 Lossa skruvarna på rakapparats baksida och öppna den.
- 4 Skär av batteriskenorna med en kniv och dra loss batteriet från den limmade remsan.

Batteriskenorna i metall är mycket vassa.

Anslut inte rakapparaten till elnätet när du har tagit ur batteriet.

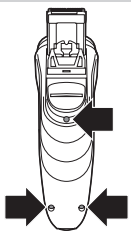

Garanti och support

Om du behöver information eller support kan du gå till www.philips.com/support eller läsa garantibroschyren.

Garantibegränsningar

Rakhuvudena (knivar och skydd) omfattas inte av de internationella garantivillkoren eftersom de utsätts för slitage.

Felsökning

I det här kapitlet sammanfattas de vanligaste problemen som kan uppstå med apparaten. Om du inte kan lösa problemet med hjälp av informationen nedan kan du gå till www.philips.com/support och läsa svaren på vanliga frågor. Du kan även kontakta kundtjänst i ditt land.

Problem	Möjlig orsak	Lösning
Försämrat rakningsresultat.	Rakhuvudena är smutsiga. Du har inte rengjort rakapparaten ordentligt eller så har du inte rengjort den på länge.	Rengör rakapparaten ordentligt innan du fortsätter rakningen. Läs mer i kapitlet Rengöring och underhåll.
	Långa hårstrån sitter fast i rakhuvudena.	Rengör knivarna och skydden med den medföljande rengöringsborsten. Läs mer i kapitlet "Rengöring och underhåll", avsnittet "Varje månad: rakhuvuden".
	Rakhuvudena är skadade eller slitna.	Byt ut rakhuvudena vartannat år så får du bäst rakresultat. Se kapitlet Byten.
Rakapparaten fungerar inte när jag trycker på/avknappen uppåt.	Det laddningsbara batteriet är urladdat.	Ladda batteriet. Se kapitlet Laddning.
	Rakapparaten är inte ansluten till elnätet.	Sätt in stickkontakten i vägguttaget.
Hudirritation.	Huden måste få tid att vänja sig vid Philips-rakapparaten.	Hudirritation under de första 2-3 veckornas användning är normalt. Efter den tiden upphör hudirritationen vanligen.

Giriş

Ürünü müzü satın aldığınız için teşekkür ederiz. Philips'e hoş geldiniz! Philips'in sunduğu destekten faydalanabilmek için lütfen ürününüzü şu adresten kaydedin: www.philips.com/welcome.

Yakın Kesim sistemi sayesinde her gün pürüzsüz ve kolay bir tıraş sağlar. En iyi sonucu elde etmek için tıraş başlıklarını cildinizin üzerinde hem düz hem de dairesel şekilde hareket ettirin.

Önemli güvenlik bilgileri

Cihazı ve aksesuarlarını kullanmadan önce bu önemli bilgileri dikkatlice okuyun ve gelecekte başvurmak üzere saklayın. Cihazla birlikte verilen aksesuarlar ürünlere göre farklılık gösterebilir.

Tehlike

- Cihaz ve elektrik kordonunun ıslanmamasına özen gösterin.

Uyarı

- Bu cihazın 8 yaşın üzerindeki çocuklar ve fiziksel, motor ya da zihinsel becerileri gelişmemiş veya bilgi ve tecrübe açısından eksik kişiler tarafından kullanımı sadece bu kişilerin nezaretinden sorumlu kişilerin bulunması veya cihazın güvenli kullanım talimatlarının bu kişilere sağlanması ve olası tehlikelerin anlatılması durumunda mümkündür. Çocuklar cihazla oynamamalıdır. Temizlik ve kullanıcı bakımı herhangi bir gözetim olmadan çocuklar tarafından yapılmamalıdır.
- Kullanmadan önce her zaman cihazı kontrol edin. Hasarlıysa yaralanmalara sebep olabileceğinden, cihazı kullanmayın. Hasarlı parçayı mutlaka orijinaliyle değiştirin.

Dikkat

- Bu cihazı yalnızca kullanım amacına uygun olarak, kullanım kılavuzunda gösterildiği gibi kullanın.
- Hijyenik nedenlerden dolayı cihaz sadece bir kişi tarafından kullanılmalıdır.
- Cihazı temizlemek için asla basınçlı hava, ovalama bezleri, benzin veya aseton gibi aşındırıcı temizlik ürünleri veya zarar verici sıvılar kullanmayın.

Elektromanyetik alanlar (EMF)

- Bu Philips cihazı, elektromanyetik alanlara maruz kalmaya ilişkin geçerli tüm standartlara ve düzenlemelere uygundur.

Genel

- Cihaz 100 ile 240 volt arasındaki şebeke gerilimlerine uygundur.
- Maksimum gürültü düzeyi: Lc = 69dB(A)

Genel açıklamalar (Şek. 2)

- 1 Koruma kapağı
- 2 Tıraş ünitesi
- 3 Tıraş makinesi açma/kapama sürgüsü
- 4 Şarj ışığı (sadece HQ6996, HQ6990, HQ6986, HQ6976, HQ6950, HQ6947, HQ6927, HQ6926, HQ6925, HQ6923)
- 5 Düzeltici (sadece HQ6996, HQ6990, HQ6976, HQ6950, HQ6946)
- 6 Düzeltici sürgüsü (sadece HQ6996, HQ6990, HQ6976, HQ6950, HQ6946)
- 7 Temizleme fırçası
- 8 Fişli elektrik kablosu
- 9 Cihaz fişi



Şarj etme

Cihazı aşağıdaki durumlarda şarj edin:

- ilk kullanımdan önce ve cihazı uzun süre kullanmadıysanız
- motor duruyorsa veya yavaş çalışıyorsa

Cihazı ilk defa ve uzun bir süre kullanmadıktan sonra şarj ettiğinizde pil kapasitesini aşağıdaki şekilde en iyi duruma getirin:

- 1** Tıraş makinesini tamamen şarj edin ve pil tamamen boşalana kadar normal biçimde kullanın. Bu işlemi arka arkaya iki defa tekrar edin. Pilleri bu şekilde optimize ederseniz, pil tamamen bitmemiş olsa bile tıraş sırasında pilin bitmesini önlemek için tıraş makinesini iki tıraş arasında şarj edebilirsiniz.

Tıraş makinesinin şarj edilmesi (sadece HQ6996, HQ6990, HQ6986, HQ6976, HQ6950, HQ6947, HQ6927, HQ6926, HQ6925, HQ6923)

Hızlı şarj (sadece HQ6996, HQ6990, HQ6986)

Tıraş makinesi 3 dakika şarj olduğunda, bir kablosuz tıraş işlemi için yeterli güce sahip olur.

Adaptörle şarj etme

- 1** Cihazın fişini tıraş makinesine takın.
- 2** Elektrik fişini prize takın.

Dikkat: Tıraş makinesinin kapalı olduğundan emin olun.

- Şarj ışığı yanar.
- HQ6996, HQ6990, HQ6986: Tıraş makinesini en az 1 saat şarj edin, ancak 24 saatten fazla şarj etmeyin.
- HQ6976, HQ6950, HQ6947, HQ6927, HQ6926, HQ6925, HQ6923: Tıraş makinesini en az 8 saat şarj edin, ancak 24 saatten fazla şarj etmeyin.

Cihaz elektriğe bağlıyken şarj ışığı sürekli olarak yanar.

Dikkat: Tıraş makinesini sürekli elektriğe bağlı bırakmayın.

Dikkat: Tıraş makinesini şarj etmeden, elektriğe bağlayarak da tıraş olabilirsiniz.

- 3** Pil tamamen dolduğunda fişi prizden çekin ve cihazın fişini tıraş makinesinden çıkarın.

Cihazın kullanımı

Yalnızca HQ6996, HQ6990, HQ6986, HQ6976, HQ6950, HQ6947, HQ6927, HQ6926, HQ6925, HQ6923: Tıraş makinesini doğrudan elektriğe bağlıyken veya kablosuz olarak kullanabilirsiniz.

HQ6946, HQ6906, HQ6902: Tıraş makinesini yalnızca doğrudan elektriğe bağlıyken kullanabilirsiniz.

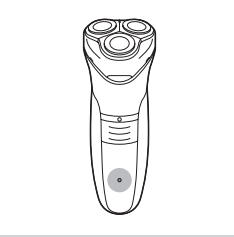
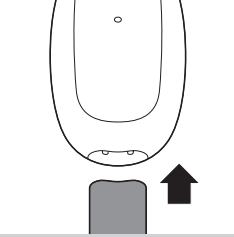

Cihazın kullanıma hazırlanması (Yalnızca HQ6946, HQ6906, HQ6902)

- 1 Cihazın fişini tıraş makinesine takın.
- 2 Elektrik fişini prize takın.

Tıraş olma

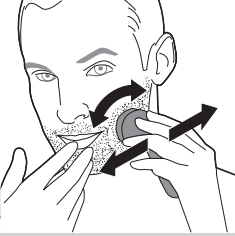

- 1 Açma/kapama düğmesini yukarı iterek cihazı çalıştırın.
- 2 Tıraş başlıklarını dairesel hareketler yaparak cildinizin üzerinde dolaştırın.

Kuru cilt üzerinde yapılan tıraş en iyi sonucu verir.
Cildinizin Philips tıraş sistemine alışması 2 ile 3 hafta sürebilir.

- 3 Açma/kapama düğmesini aşağı basarak tıraş makinesini kapatın.

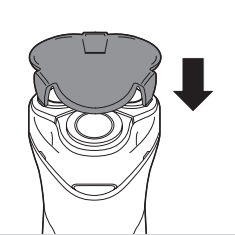

- 4 Tıraş makinesinin başlıklarını, hasar görmemeleri için her kullanımdan sonra koruyucu kapak ile kapatın.

Düzeltilme (sadece HQ6996, HQ6990, HQ6976, HQ6950, HQ6946)

Favorilerinizi ve bıyığınızı düzeltmek için düzelticiyi kullanabilirsiniz.

- 1 Düzelticiyi açmak için düzeltici sürgüsünü yukarı doğru itin.
Motor çalışırken düzelticiyi aktif hale getirebilirsiniz.

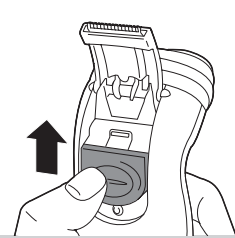

Temizlik ve bakım

Cihazı düzenli olarak temizlemek daha iyi tıraş performansı sağlar.

Bu cihaz yıkanamaz. Cihazı asla suya batırmayın veya musluk altında durulamayın.

Cihazı temizlemek için bulaşık süngeri, aşındırıcı temizlik malzemeleri veya benzin ya da aseton gibi zarar verebilecek sıvılar kullanmayın.

- Etkili ve kolay temizlik için Philips Tıraş Başlığı Temizleme Spreyi (model HQ110) kullanın. Bilgi için Philips bayinize başvurun.

Dikkat: Philips Tıraş Başlığı Temizleme Spreyi her ülkede bulunmayabilir. Bu aksesuarın bulunup bulunmadığı hakkında bilgi için ülkenizdeki Müşteri Hizmetleri'ne başvurun.

Tıraş makinesini aşağıda açıklanan şekilde de temizleyebilirsiniz:

Haftada bir: tıraş ünitesi ve kıl toplama haznesi

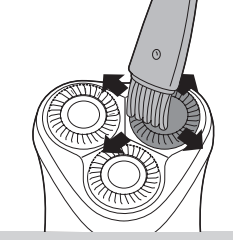

- 1 Tıraş makinesini kapatın. Fişini prizden çekin ve cihazın fişini tıraş makinesinden çıkartın.
- 2 Önce cihazın üst kısmını temizleyin. Cihazla birlikte verilen temizleme fırçasını kullanın.

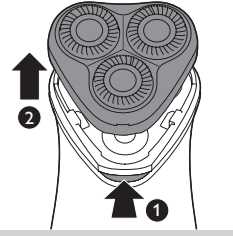

- 3 Ayırma düğmesine (1) basın ve tıraş ünitesini (2) çıkartın.

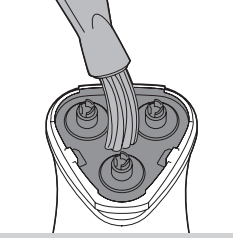

- 4 Tıraş ünitesi ve kıl toplama haznesinin iç kısmını temizleme fırçasıyla temizleyin.

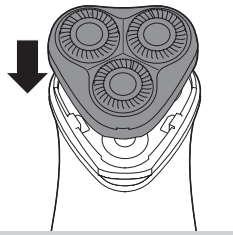

- 5 Tıraş ünitesini tekrar tıraş makinesine takın.

Ayda bir: tıraş başlıkları

1 Tıraş makinesini kapatın. Fişini prizden çekin ve cihazın fişini tıraş makinesinden çıkartın.

2 Ayırma düğmesine (1) basın ve tıraş ünitesini (2) çıkartın.

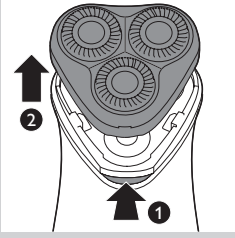

3 Çarkı saat yönünün tersine (1) döndürerek tutucu çerçeveyi (2) çıkartın.

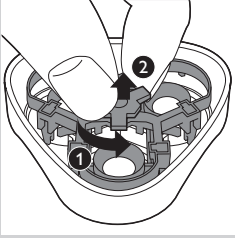

4 Tıraş başlıklarını (bıçaklar ve koruyucu parçalar) teker teker çıkarın ve verilen temizleme fırçasını kullanarak temizleyin.

Dikkat: Birbirleriyle eşleşen takımlar olduklarından, her seferinde sadece bir bıçak ve koruyucu parçayı temizleyin. Bıçakları ve koruyucu parçaları birbirine karıştırırsanız, en iyi tıraş performansına ulaşmanız haftalarca sürebilir.

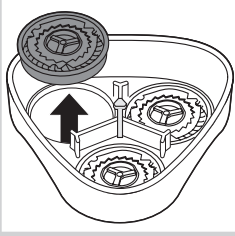

5 Bıçağı, temizleme fırçasının kısa kıllı tarafıyla temizleyin. Okla gösterilen yönde dikkatlice fırçalayın.

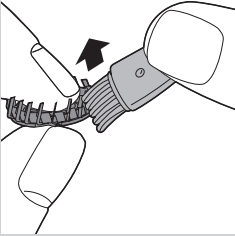

6 Koruyucu parçayı fırçalayın.



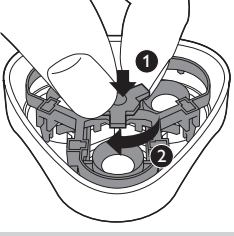

7 Tıraş başlıklarını tekrar tıraş ünitesine yerleştirin. Tutucu çerçeveyi tekrar tıraş ünitesine takın aşağı, doğru itin (1) ve çarkı saat yönünde çevirin (2).

8 Tıraş ünitesini tekrar tıraş makinesine takın.

Ekstra derinlemesine temizlik

Ekstra derinlemesine temizlik için, tıraş başlıklarını her altı ayda bir alkol gibi yağ giderici bir malzemeyle temizleyebilirsiniz. Tıraş başlıklarını yerinden çıkarmak için yukarıdaki 1'den 4'e kadar olan adımları uygulayın. Temizledikten sonra, tıraş başlıklarının yıpranmasını önlemek için, koruyucu parçaların merkez noktasını bir damla makine yağıyla yağlayın.

Düzeltilici (sadece HQ6996, HQ6990, HQ6976, HQ6950, HQ6946)

Her kullanımdan sonra düzelticiyi temizleyin.

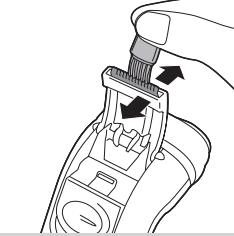

1 Tıraş makinesini kapatın. Fişini prizden çekin ve cihazın fişini tıraş makinesinden çıkartın.

2 Düzelticiyi, cihazla birlikte gelen temizleme fırçasıyla temizleyin.



İpucu: Düzelticinin dişlerini her altı ayda bir, bir damla dikiş makinesi yağıyla yağlayın.

Saklama

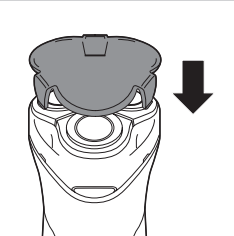

1 Hasara yol açmamak için koruma kapağını kullanın.

Değişirme

En iyi tıraş performansını elde etmek için, tıraş başlıklarını iki yılda bir değiştirin. Yıpranmış ve zarar görmüş tıraş başlıklarını sadece HQ56 Philips tıraş başlıkları ile değiştirin.

- 1 Tıraş makinesini kapatın. Fişini prizden çekin ve cihazın fişini tıraş makinesinden çıkartın.
- 2 Ayırma düğmesine (1) basın ve tıraş ünitesini (2) çıkartın.

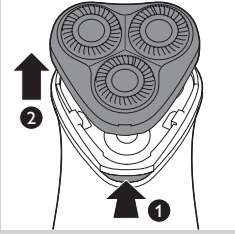

- 3 Çarkı saat yönünün tersine (1) döndürerek tutucu çerçeveyi (2) çıkartın.

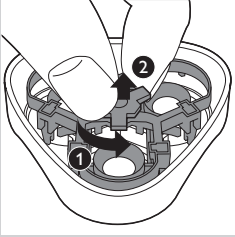

- 4 Tıraş başlıklarını çıkartarak yeni tıraş başlıklarını tıraş ünitesine yerleştirin.

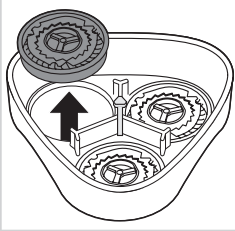

- 5 Tespit çerçevesini tıraş ünitesine yerleştirin, aşağı doğru itin (1) ve çarkı, saat yönünde çevirin (2).

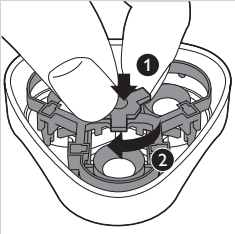

- 6 Tıraş ünitesini tekrar tıraş makinesine takın.

Aksesuarların sipariş edilmesi

Aksesuar veya yedek parça satın almak için www.shop.philips.com/service adresini ziyaret edin ya da Philips bayinize gidin. Aynı zamanda ülkenizdeki Philips Müşteri Hizmet Merkezi ile iletişim kurabilirsiniz (iletişim bilgileri için dünya çapında garanti kitapçığına başvurun).

Belirtilen aksesuarlar bulunmaktadır:

- HQ56 Philips Tıraş Başlıkları
- HQ110 Philips Tıraş Başlığı Temizleme Spreyi

Geri dönüşüm



- Ürünlerin üzerindeki bu simge, ürünün 2012/19/EU sayılı Avrupa Yönergesi kapsamında olduğu anlamına gelir.



- Bu simge, ürünün normal evsel atıklarla birlikte atılmaması gereken ve 2006/66/EC sayılı Avrupa Yönergesi kapsamında olan dahili şarj edilebilir pil içerdiği anlamına gelir. Şarj edilebilir pilin bir uzman tarafından çıkarılması için ürününüzü resmi bir toplama noktasına veya bir Philips servis merkezine götürmenizi önemle tavsiye ederiz.
- Elektrikli ve elektronik ürünlerle şarj edilebilir pillerin ayrı toplanmasıyla ilgili yerel sistem hakkında bilgi edinin. Yerel kurallara uyun, ürün ve pilleri asla normal ev atıklarıyla birlikte atmayın. Eski ürün ve şarj edilebilir pillerin doğru şekilde atılması, çevreyi ve insan sağlığını olumsuz etkileyecek sonuçların önlenmesine yardımcı olur.

Şarj edilebilir pilin çıkarılması

Şarj edilebilir pilleri, sadece tıraş makinesini atacağınız zaman çıkarın. Pilleri çıkarırken tamamen boş olduklarından emin olun.

- 1** Tıraş makinesini kapatın. Fişini prizden çekin ve cihazın fişini tıraş makinesinden çıkartın.
- 2** Tıraş makinesini durana kadar çalıştırın.
- 3** Tıraş makinesinin arkasındaki üç vidayı sökün ve cihazı açın.
- 4** Pil şeritlerini kesici bir aletle kesin ve pili zamklı şeritten çekip ayırın.

Metal pil şeritleri oldukça keskindir.

Pili çıkardıktan sonra, tıraş makinesini tekrar prize takmayın.

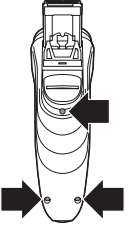

Garanti ve destek

Bilgi veya desteğe ihtiyaç duyarsanız lütfen www.philips.com/support adresini ziyaret edin veya dünya çapında garanti kitapçığını okuyun.

Garanti sınırlamaları

Tıraş başlıkları (bıçaklar ve koruyucular) aşınmaya maruz kaldığından uluslararası garanti kapsamında değildir.

Sorun giderme

Bu bölüm, cihazda en sık karşılaşılabileceğiniz sorunları özetlemektedir. Sorunu aşağıdaki bilgilerle çözemezseniz, sık sorulan sorular listesi için www.philips.com/support adresini ziyaret edin veya ülkenizdeki Müşteri Destek Merkezi ile iletişim kurun.

Sorun	Nedeni	Çözüm
Azalan tıraş performansı.	Tıraş başlıkları kirlidir: Tıraş makinesi yeterince ya da uzun süredir temizlenmemiş olabilir.	Tıraşa devam etmeden önce cihazı temizleyin. Bkz. "Temizlik ve bakım" bölümü.
	Uzun tüyler tıraş başlıklarını engellemektedir.	Bıçakları ve koruyucu parçaları cihazla birlikte verilen temizleme fırçasını kullanarak temizleyin. Bkz. "Temizlik ve bakım" bölümü, 'Ayda bir: tıraş başlıkları'.
	Tıraş başlıkları hasarlı veya yıpranmıştır.	Optimum tıraş sonuçları için tıraş başlıklarını her 2 yılda bir değiştirin. Bkz. 'Değiştirme' bölümü.
Açma/kapama düğmesini yukarı bastırıldığında tıraş makinesi çalışmıyor.	Şarj edilebilir pil bitmiştir.	Pili şarj edin. Bkz. 'Şarj etme' bölümü.
	Tıraş makinesi elektriğe bağlı değildir.	Elektrik fişini prize takın.
Ciltte tahriş.	Cildinizin Philips tıraş sistemine alışması zaman alır.	İlk 2-3 haftada ciltte tahriş olması normaldir. Bundan sonra ciltte tahriş nadiren görülür.

