

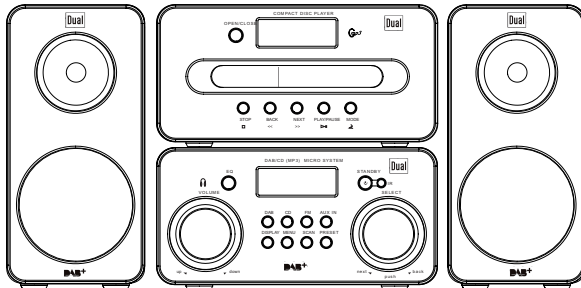

DAB+
DAB/CD/MP3
DAB 102



Manuel d'utilisation

Avant-propos

Ce manuel d'utilisation vous aide en vue d'une utilisation

- conforme aux prescriptions et
- sûre

de votre radio, appelée par la suite installation ou appareil.

Groupe ciblé par ce manuel d'utilisation

Le manuel d'utilisation s'adresse à toute personne, qui

- installe,
- utilise,
- nettoie
- ou élimine l'appareil.

Tous les noms de marques et de produits cités sont des marques de fabrique ou des marques déposées des fabricants correspondants.

Caractéristiques de présentation de ce manuel d'utilisation

Divers éléments du manuel d'utilisation sont munis de caractéristiques de présentation définies. Ainsi, vous pourrez rapidement vous rendre compte s'il s'agit

de texte normal,

- d'énumérations ou

→ d'étapes de manipulation.

Table des matières

Sécurité et installation de l'appareil	4
Sécurité	4
Manipulation des piles	5
Installation de l'appareil	6
Description de l'appareil	8
Volume de livraison	8
Caractéristiques particulières de l'appareil	8
Éléments de commande.....	9
La télécommande.....	11
Comment préparer le fonctionnement de l'appareil	12
Comment raccorder les éléments	12
Comment brancher les haut-parleurs	13
Comment brancher l'antenne	13
Comment utiliser un casque	14
Comment mettre les piles dans la télécommande	15
Comment raccorder une source sonore externe.....	15
Comment utiliser les fonctions générales de l'appareil	16
Comment mettre l'appareil en marche	16
Comment allumer l'appareil depuis le mode STANDBY	16
Comment régler le volume	16
Comment sélectionner la source	16
Comment régler les effets sonores	17
Comment régler la date et l'heure	17
Comment utiliser la télécommande	17
Comment mettre l'appareil en mode STANDBY	17

Comment utiliser la radio	18
Comment activer le mode radio	18
Qu'est-ce que DAB	18
Comment effectuer une recherche automatique en mode DAB.....	19
Comment mémoriser une station DAB	19
Sélection manuelle des stations / recherche de station avec DAB	20
Comment sélectionner une station FM	20
Comment mémoriser une station FM	21
Comment utiliser le lecteur de CD	22
Remarques générales concernant les CD/CD MP3	22
Quels CD pouvez-vous utiliser	23
Comment manipuler les CD	23
Comment insérer les CD	24
Comment retirer les CD	24
Comment lire un CD	25
Choix des titres	25
Comment utiliser la fonction répétition.....	26
Comment utiliser la fonction de programmation	27
Comment nettoyer l'appareil	29
Comment paramétrer l'affichage de la radio DAB	30
Comment restaurer les réglages usine de l'appareil	30
Comment configurer le menu	31
Comment remédier aux erreurs	32
Caractéristiques techniques	34
Directives et normes	34
Comment contacter le fabricant	35
Consignes d'élimination	35
Comment éliminer l'appareil	35

Sécurité et installation de l'appareil

Veillez lire consciencieusement toutes les consignes de sécurité et conservez-les au cas où vous vous poseriez des questions ultérieurement. Respectez toujours tous les avertissements et consignes de ce manuel d'utilisation, ainsi que ceux figurant au dos de l'appareil.

Sécurité

Attention !

- L'appareil doit uniquement être raccordé à une tension secteur de 230 V~, 50 Hz. N'essayez jamais d'utiliser l'appareil avec une autre tension.
- La fiche secteur doit seulement être raccordée après la fin de l'installation conforme aux prescriptions.
- Si la fiche secteur est défectueuse ou si l'appareil présente d'autres dommages, il est interdit de mettre l'appareil en marche.
- Lors du débranchement du cordon d'alimentation de la prise de courant, tirer sur la fiche d'alimentation - et non sur le câble.
- Afin d'éviter un risque d'incendie et le risque d'un choc électrique, n'exposez pas l'appareil à la pluie ni à toute autre sorte d'humidité.
- Ne mettez pas l'appareil en service à proximité de baignoires, de piscines ou autres jets d'eau.
- Ne posez pas de récipient contenant des liquides, p. ex. vases à fleurs, sur l'appareil. Ils pourraient se renverser et le liquide qui s'écoule risquerait d'entraîner des dommages considérables ou même un choc électrique.
- Si des corps étrangers ou du liquide devaient parvenir à l'intérieur de l'appareil, débranchez immédiatement la fiche secteur de la prise de courant. Faites vérifier l'appareil par un spécialiste qualifié avant de le remettre en service. Danger de choc électrique en cas d'ouverture du boîtier.
- N'ouvrez pas le boîtier. Danger de choc électrique en cas d'ouverture du boîtier.
- N'essayez jamais de réparer vous-même un appareil défectueux. Adressez-vous toujours à nos points de service après-vente.
- N'ouvrez en aucun cas l'appareil – seul un spécialiste doit l'ouvrir.
- Des corps étrangers, p. ex. aiguilles, pièces de monnaie, etc., ne doivent pas tomber à l'intérieur de l'appareil.
- Veiller également à ne pas toucher les contacts situés au dos de l'appareil avec des objets métalliques ou

avec les doigts. Ceci peut occasionner des courts-circuits.

- Ne posez pas de bougies allumées ou autres sources potentielles d'incendie sur l'appareil.
- Ne laissez jamais des enfants utiliser cet appareil sans surveillance.
- Faites effectuer les travaux de maintenance uniquement par des spécialistes qualifiés, faute de quoi, vous vous mettriez vous-même ou d'autres personnes en danger.
- L'appareil reste branché au secteur, même lorsqu'il se trouve en mode veille. Débranchez la fiche secteur de la prise de courant ou mettez l'appareil hors tension par le biais de l'interrupteur d'alimentation, si vous n'utilisez pas l'appareil pendant une période prolongée.
- N'écoutez pas la musique avec un volume sonore trop important, car cela pourrait entraîner des troubles auditifs durables.

Cet appareil est un appareil à laser de classe 1 (CLASS 1 LASER). L'autocollant comportant cette indication (CLASS 1 LASER PRODUCT) se trouve à l'arrière de l'appareil.



Manipulation des piles

- Veillez à ce que les piles soient maintenues hors de portée des enfants. Les enfants peuvent mettre en bouche les piles et les avaler, ce qui peut conduire à de graves problèmes de santé. En pareil cas, consultez immédiatement un médecin !
- Les piles normales ne doivent pas être rechargées, être chauffées ou lancées au feu (risque d'explosion !).
- Remplacez à temps des piles devenues faibles.
- Remplacez toujours toutes les piles en même temps et utilisez des piles du même type.
- L'écoulement des piles peut endommager l'appareil. Si vous n'utilisez pas l'appareil pendant une période prolongée, sortez les piles du compartiment des piles.
- Les piles ou les accumulateurs rechargeables ont un nombre limité de cycles de charge. Si vous constatez que la restitution diminue, vous devriez insérer un nouveau bloc accu.

- Attention !
- Les piles usagées ou endommagées peuvent provoquer des irritations cutanées. Veillez à porter des gants de protection. Nettoyez le compartiment à piles avec un chiffon sec.
- Les piles normales ne doivent pas être rechargées, être chauffées ou lancées au feu (**risque d'explosion!**).
- Ne pas court-circuiter les bornes de l'accumulateur ! Cela entraîne la destruction de l'accumulateur.

Remarque importante concernant l'élimination :

Les piles peuvent contenir des produits toxiques qui sont nuisibles pour la santé et l'environnement.

- Éliminez les piles conformément aux dispositions légales en vigueur. Ne jetez en aucun cas les piles dans les ordures ménagères.

Ces pictogrammes se trouvent sur les piles à substances nocives :



Pb = la pile contient du plomb

Cd = la pile contient du cadmium

Hg = la pile contient du mercure

Installation de l'appareil

- Posez la platine CD/Tuner sur l'amplificateur, plus lourd, comme indiqué.
- Installez l'appareil sur un support solide, sûr et horizontal. Veillez à une bonne ventilation.
- Ne posez pas l'appareil sur des surfaces molles telles que moquettes, tapis, couvertures, ou à proximité de rideaux ou de tentures murales. Les ouvertures d'aération pourraient être obstruées. La circulation de l'air nécessaire risquerait d'être interrompue, ce qui pourrait conduire à un embrasement de l'appareil.
- L'appareil ne doit pas être recouvert par des rideaux, des couvertures ou des journaux
- N'installez pas l'appareil à proximité de sources de chaleur telles que des radiateurs. Évitez l'ensoleillement direct et les emplacements exposés à une quantité exceptionnelle de poussières.
- L'appareil ne doit pas être installé dans des locaux avec un taux d'humidité de l'air élevé, p. ex. cuisine ou sauna, étant donné que des dépôts d'eau de condensation risqueraient d'endommager l'appareil. L'appareil est prévu pour un fonctionnement dans un environnement sec et au sein d'un climat tempéré, et ne doit pas être exposé aux gouttes d'eau ni aux projections d'eau.

- Vous ne devez utiliser l'appareil qu'en position horizontale.
- Ne posez pas d'objets lourds sur l'appareil.
- Lorsque vous déplacez l'appareil d'un environnement froid vers un environnement chaud, de l'humidité peut se former à l'intérieur de l'appareil. Dans ce cas, attendez environ trois heures avant de le mettre en service.
- Posez le câble d'alimentation de manière à éviter tous risques de trébuchement.
- Raccordez l'appareil uniquement à une prise de courant avec mise à la terre ! La prise doit être située le plus près possible de l'appareil.
- Pour le raccordement au secteur, enfoncer complètement la fiche secteur dans la prise.
- Utiliser un raccordement secteur approprié et éviter d'utiliser des multiprises !
- Ne pas toucher la fiche d'alimentation avec les mains mouillées, risque d'électrocution !
- En cas de dérangements ou de formation de fumée et d'odeurs provenant de l'appareil, retirer immédiatement la fiche d'alimentation de la prise !
- Débranchez la fiche secteur si un orage menace.
- Débranchez la fiche secteur de la prise de courant ou mettez l'appareil hors tension par le biais de l'interrupteur d'alimentation si l'appareil n'est pas utilisé pendant une période prolongée, p. ex. avant d'entreprendre un voyage prolongé.
- Un volume trop élevé, surtout lors de l'utilisation de casques, peut conduire à des dommages auditifs.
- Ne placez pas l'appareil à proximité d'équipements générant des champs magnétiques de forte intensité (moteurs, haut-parleurs, transformateurs par exemple).
- Télécommande :
- Si l'appareil n'est pas utilisé pendant une période prolongée, retirez toutes les piles, car celles-ci risquent de couler et d'endommager l'appareil.

Description de l'appareil

Volume de livraison

Veillez vérifier que tous les accessoires mentionnés ci-dessous sont présents :

- micro-chaîne DAB, composée d'une platine CD et d'un amplificateur,
- 2 haut-parleurs,
- télécommande,
- 2 câbles de raccordement,
- antenne DAB/FM,
- le présent manuel d'utilisation.

Caractéristiques particulières de l'appareil

La chaîne stéréo est composée d'une unité CD ainsi que d'un amplificateur avec haut-parleurs.

- Cet appareil est conçu pour lire : des CD, CD-R/RW et CD MP3. Les CD gravés doivent être finalisés. Consultez à ce sujet les instructions du manuel de votre graveur de CD.
- Le lecteur de CD peut répéter automatiquement certaines plages ou le CD complet.

- Le lecteur de CD peut lire jusqu'à 20 plages d'un CD ou d'un CD MP3 dans un ordre programmable ou bien au moyen de la fonction de lecture aléatoire.
- La radio DAB/DAB+ numérique met à disposition un nouveau format numérique qui permet d'écouter un son cristallin en qualité CD.
- La radio reçoit les fréquences FM 87,5–108 MHz (analogique) et DAB 174–240 MHz (numérique).
- Vous pouvez contrôler l'appareil à l'aide des touches (sur la chaîne) ou de la télécommande.

Éléments de commande

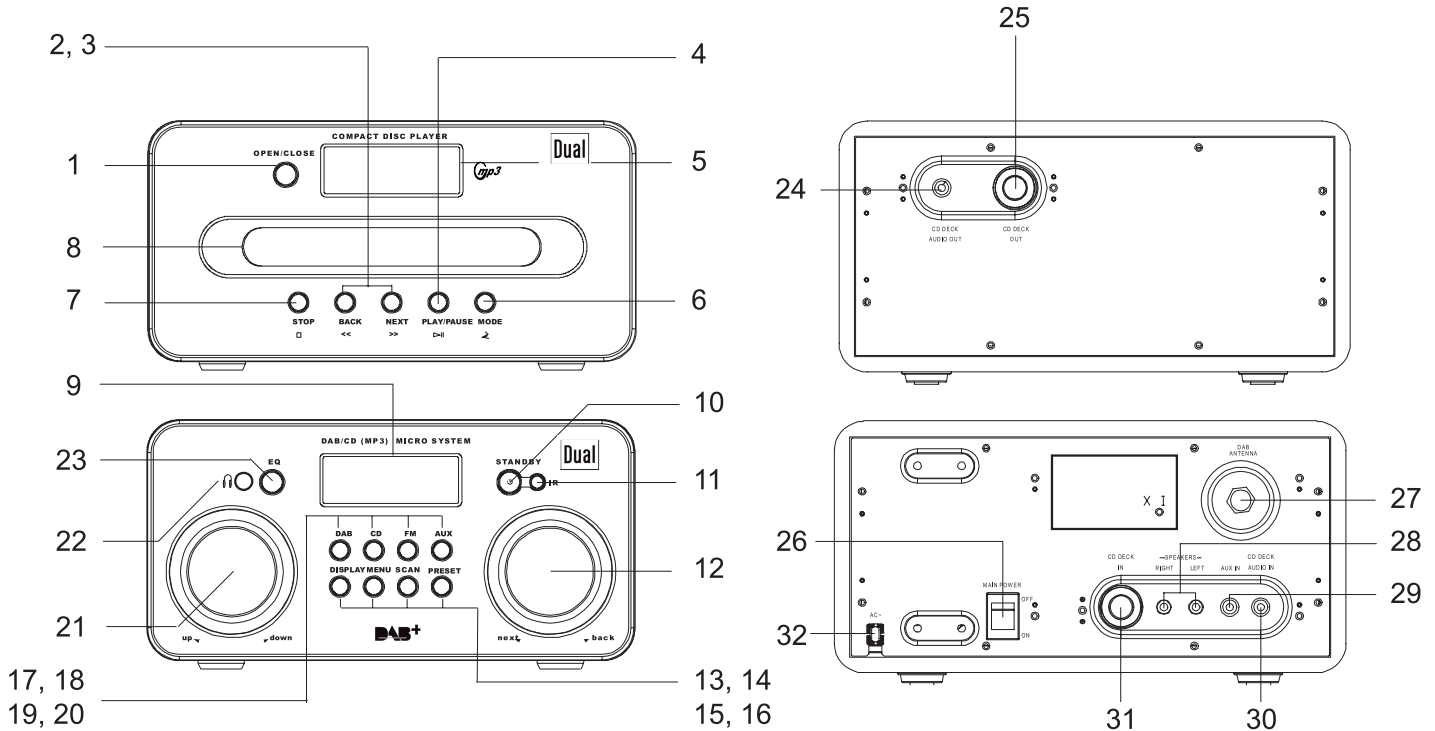

Description de l'appareil

1	OPEN/CLOSE	Ouverture et fermeture du compartiment CD	17	DAB	Source : radio numérique DAB
2	◀◀ BACK	Sélection de plages et recherche vers l'arrière	18	CD	Source : CD
3	▶▶ NEXT	Sélection de plages et recherche vers l'avant	19	FM	Source : radio FM
4	▶ PLAY/PAUSE	CD : lecture, pause	20	AUX	Source : appareil auxiliaire
5		Afficheur CD	21	VOLUME	bouton de réglage du volume dans le sens des aiguilles d'une montre : plus fort, dans le sens inverse des aiguilles d'une montre : moins fort
6	MODE	Lecture programmée CD fonction répétition	22	PHONES	Prise casque fiche jack 3,5 mm
7	■ STOP	Arrêter la lecture du CD	23	EQ	Fonctions sonores de l'égaliseur Classic, Rock, Pop, Flat (désactivé)
8		Compartiment CD	24	CD DECK AUDIO OUT	Prise de raccordement à la prise d'entrée 30 CD DECK AUDIO IN de l'amplificateur
9		Afficheur DAB/FM/horloge	25	CD DECK OUT	Prise de raccordement à la prise d'entrée 31 CD DECK IN de l'amplificateur
10	STANDBY	Mise sous/hors tension, STANDBY	26	MAIN POWER	Interrupteur d'alimentation
11	IR	Récepteur de télécommande infrarouge	27	DAB ANTENNA	Prise antenne, 75 ohm
12	TUNE/SELECT	Bouton rotatif de réglage des fréquences et de navigation dans le menu ; appuyer pour confirmer	28	SPEAKERS	Prise jack de 3,5 mm pour haut-parleurs
13	DISPLAY	Affichage des informations	29	AUX IN	Prise de raccordement à un auxiliaire
14	MENU	Menu	30	CD DECK AUDIO IN	Prise de raccordement à la prise de sortie 24 CD DECK AUDIO OUT de la platine CD/Tuner
15	SCAN	Touche pour la fonction Autotune (réglage automatique des stations)	31	CD DECK IN	Prise de raccordement à la prise de sortie 25 CD DECK OUT de la platine CD/Tuner
16	PRESET	Sélection des stations pré-réglées	32	AC ~	Cordon d'alimentation secteur

La télécommande

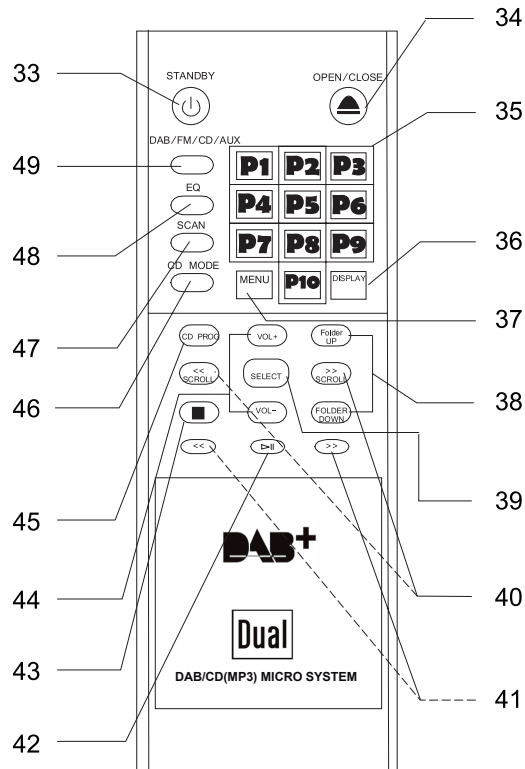

33	STANDBY	Mise sous/hors tension STANDBY
34	OPEN/CLOSE	Ouverture et fermeture du compartiment CD
35	PRESET	Stations radio mémorisées
36	DISPLAY	Affichage des informations
37	MENU	Menu
38	FOLDER	UP/DOWN : Choix de l'album sur un CD MP3
39	SELECT	Choix des stations, par l'intermédiaire du menu
40	SCROLL	◀◀, ▶▶ : touches de navigation
41	◀◀, ▶▶	Sélection de pages et recherche vers l'arrière et vers l'avant
42	▶	PLAY/PAUSE : lancement et interruption de la lecture
43	■	Arrêter la lecture du CD
44	Volume +/-	Monter/baisser le son
45	CD PROG	Lecture programmée CD
46	CD MODE	fonction répétition
47	SCAN	Touche pour la fonction Autotune (réglage automatique des stations)
48	EQ	Fonctions sonores de l'égaliseur
49	DAB/FM/CD/AUX	Sélection de la source

Comment préparer le fonctionnement de l'appareil

Vous pouvez raccorder l'appareil au secteur normal (230 V ~ / 50 Hz).

La chaleur résultant du fonctionnement doit être évacuée par une circulation d'air suffisante. Pour cette raison, l'appareil ne doit pas être recouvert ou logé dans une armoire fermée. Veillez à disposer d'un espace libre d'au moins 10 cm autour de l'appareil.

Remarque :

Du fait de la fonction veille (standby), des pièces de l'appareil se trouvent sous tension dès que l'appareil est branché au secteur et dès qu'il est mis en service à l'aide de l'interrupteur d'alimentation. Pour éteindre complètement l'appareil, placez l'interrupteur d'alimentation 26 sur OFF ou débranchez la fiche secteur.

Comment raccorder les éléments

Remarque :

Utilisez uniquement les câbles fournis !

Avant d'effectuer les branchements, éteignez l'appareil et retirez la fiche secteur de la prise de courant !

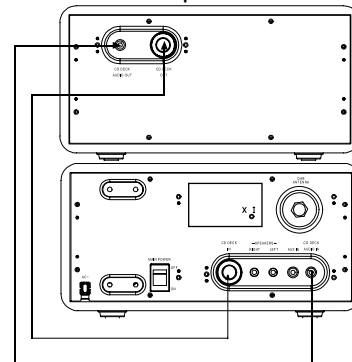

- ➔ Raccordez la prise CD DECK AUDIO IN à la prise CD DECK AUDIO OUT. à l'aide du câble de raccordement terminé par les fiches jack 3,5 mm.
- ➔ Raccordez la prise CD DECK IN à la prise CD DECK OUT. à l'aide du câble de raccordement terminé par les fiches 9 broches. Faites attention à la position des fiches et insérez-les avec précaution dans les prises.

Comment brancher les haut-parleurs

Remarque :

Ne raccordez que les haut-parleurs fournis !
Avant de raccorder les haut-parleurs, éteignez l'appareil et retirez la fiche secteur de la prise de courant !

Branchez les câbles des haut-parleurs dans les prises SPEAKER 28. Raccordez le haut-parleur gauche à la borne LEFT et le haut-parleur droit à la borne RIGHT.

Pour que le son soit de la meilleure qualité possible, orientez les haut-parleurs de manière à ce qu'ils forment un triangle isocèle (voir illustration).

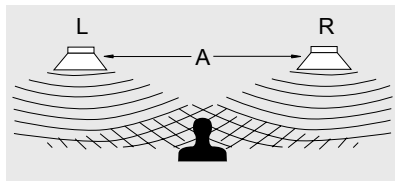

Si les haut-parleurs sont masqués par des rideaux, des meubles ou autre, la qualité sonore diminue. Placez donc les haut-parleurs de manière à ce qu'aucun obstacle ne vienne s'intercaler entre eux et vous.

Comment brancher l'antenne

Le nombre et la qualité des stations que vous pouvez recevoir dépend des conditions de réception sur le lieu d'installation. L'antenne DAB/FM vous assure une qualité de réception exceptionnelle. Elle doit être orientée sur toute sa longueur en fonction de la meilleure réception possible.

Remarque :

Nous recommandons de raccorder l'appareil à l'antenne maison.

- ➔ Pour le raccordement à l'antenne maison, branchez un câble coaxial de raccordement de 75 ohms (non compris dans le volume de livraison) sur la prise antenne DAB ANTENNA 27.

Comment raccorder le câble réseau

Branchez l'appareil sur le secteur (230 V ~ / 50 Hz).

➔ Introduisez la fiche secteur dans la prise de courant.

Remarque :

En cas de non-utilisation, débranchez la fiche de la prise de courant. Tirez sur la fiche et non pas sur le câble. Débranchez la fiche secteur si un orage menace. Débranchez la fiche secteur si l'appareil n'est pas utilisé sur une période prolongée, p. ex. avant d'entreprendre un voyage.

Après la première connexion de l'appareil au réseau électrique, l'afficheur indique "Clock not set".

Comment utiliser un casque



Troubles auditifs !

N'écoutez pas la musique par l'intermédiaire du casque avec un volume trop élevé car cela pourrait entraîner des troubles auditifs durables. Avant d'utiliser le casque, réglez le volume de l'appareil sur le volume minimum.

Si vous raccordez un casque (non compris dans la livraison), le son des haut-parleurs est coupé.

- ➔ Utilisez uniquement des casques avec une prise jack de 3,5 millimètres.
- ➔ Branchez la fiche du casque sur la prise casque de l'appareil 22.

Le son est maintenant uniquement retransmis via le casque.

- ➔ Si vous souhaitez à nouveau écouter via les haut-parleurs, retirez la fiche du casque de la douille de casque de l'appareil.

Comment mettre les piles dans la télécommande

Deux piles AAA 1,5 V sont nécessaires au fonctionnement de la télécommande. Si la télécommande n'a plus d'effet sur l'appareil, remplacez les piles. Pour ce faire, suivez les consignes suivantes :

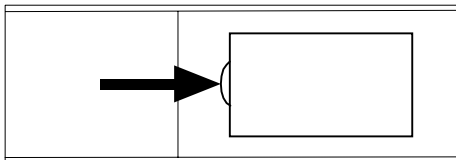

- ➔ Retournez la télécommande et retirez le couvercle du compartiment à piles situé en dessous.
- ➔ Introduisez deux piles AAA 1,5 V. Veillez à respecter la polarité !
- ➔ Refermez avec soin le compartiment des piles.

Remarque :

Les piles doivent être retirées de la télécommande si celle-ci n'est pas utilisée pendant une période prolongée, sans quoi, la télécommande risque d'être endommagée par des fuites éventuelles provenant des piles.

Lors de l'utilisation de la télécommande, veuillez respecter les consignes suivantes :

Dirigez la télécommande (émetteur) vers le récepteur IR 11.

Veillez à ce qu'il n'y ait aucun obstacle entre l'émetteur et le récepteur.

Les piles doivent être remplacées par des piles neuves si la portée de la télécommande diminue.

Comment raccorder une source sonore externe

Vous pouvez reproduire le son d'un auxiliaire (par ex. un téléviseur, un magnétoscope, un lecteur DVD) par l'intermédiaire des haut-parleurs de l'appareil.

- ➔ Branchez un câble audio (jack 3,5 mm) de la sortie audio de l'auxiliaire sur la prise AUX IN 29 à l'arrière de l'appareil.
- ➔ Sélectionnez le mode AUX en appuyant sur la touche 20.

Comment utiliser les fonctions générales de l'appareil

Comment mettre l'appareil en marche

Mettez l'interrupteur d'alimentation MAIN POWER 26 en position ON. L'appareil est alors sous tension, L'afficheur s'allume, l'appareil se trouve en mode radio.

Lorsque l'interrupteur d'alimentation est en position OFF, l'appareil est hors tension et déconnecté du secteur ; l'afficheur est éteint.

Comment allumer l'appareil depuis le mode STANDBY

Pour allumer l'appareil, appuyez sur la touche STANDBY 10 ou 33.

Remarque :

Après la première mise sous tension, l'appareil est en mode radio DAB. La recherche automatique démarre. Appuyez pour cela sur la touche SCAN 15. Pendant la recherche, l'afficheur indique la progression ainsi que le nombre de stations de radio numérique trouvées.

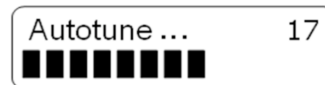

Une fois la recherche terminée, l'appareil diffuse la première station (dans l'ordre numérique puis alphabétique).

Comment régler le volume

Appuyez sur la touche VOL +/- 44 de la télécommande. Tournez le bouton VOLUME 21 pour régler le volume sonore souhaité.

- Rotation dans le sens des aiguilles d'une montre – plus fort,
- Rotation dans le sens inverse des aiguilles d'une montre – moins fort.

Comment sélectionner la source

- ➔ Appuyez sur la touche 49 de la télécommande ou sur une des touche de sélection de mode 17 à 20 sur l'appareil.

Comment régler les effets sonores

Appuyez sur la touche EQ 23 de l'appareil ou 48 de la télécommande. Vous pouvez ainsi adapter le son au type de musique que vous écoutez. Vous avez le choix parmi les effets suivants : Classic, Rock, Pop et Flat (désactivé). Appuyez plusieurs fois sur la touche EQ pour passer de l'un à l'autre. L'effet activé est indiqué sur l'afficheur.

Comment régler la date et l'heure

- Maintenez la touche MENU 14 ou 37 enfoncée.
- Tournez le bouton TUNE/SELECT 12 pour régler l'heure et la date.
- Appuyez sur le bouton TUNE/SELECT 12 pour confirmer.

Comment utiliser la télécommande

Dirigez la télécommande (émetteur) vers le capteur IR 11 de l'appareil.

Veillez à ce qu'il n'y ait aucun obstacle entre l'émetteur et le récepteur.

Les piles doivent être remplacées par des piles neuves si la portée de la télécommande diminue.

La télécommande doit être à moins de 7 mètres de l'appareil.

Comment mettre l'appareil en mode **STANDBY**

Pour éteindre la radio, appuyez sur la touche STANDBY 10 ou 33. La date et l'heure apparaissent.

Comment utiliser la radio

Comment activer le mode radio

- ➔ Pour allumer la radio, appuyez sur la touche STANDBY 10 ou 33. L'appareil s'allume en mode DAB.
- ➔ Pour commuter en mode FM, presser de façon répétée la touche FM 19 ou la touche 49 de la télécommande, jusqu'à l'apparition de "FM" sur l'afficheur.
- ➔ Pour passer en mode DAB (radio numérique), appuyez sur la touche DAB 17 ou à plusieurs reprises sur la touche 49 de la télécommande, jusqu'à ce qu'une station DAB apparaisse sur l'afficheur.

La radio restitue la dernière station réglée.

Remarque :

- ➔ Pour pouvoir recevoir des stations de radio numérique (mode DAB), l'antenne doit obligatoirement être déroulée sur toute sa longueur.
- ➔ En mode FM, vous pouvez orienter l'antenne de manière à obtenir une meilleure réception.

Qu'est-ce que DAB

DAB est un nouveau format numérique, par l'intermédiaire duquel vous pouvez écouter un son cristallin en qualité CD. Même en voiture ou dans le train, vous disposez ainsi d'une bonne réception, exempte de bruit. DAB Broadcast utilise un flux de données à haute vitesse dans le canal radio.

A la différence des stations de radio analogiques traditionnelles, dans le cas de DAB, plusieurs stations sont diffusées sur une et même fréquence. On appelle cela ensemble ou multiplex. Un ensemble se compose de la station de radio et de plusieurs composants de service ou services de données, lesquels sont émis individuellement par les stations de radio. Informations, entre autres, sous www.digitalradio.de ou www.digitalradio.ch.

Compression des données

La radio numérique met à profit les effets de l'ouïe humaine. L'oreille humaine ne perçoit pas les sons, qui sont inférieurs à un volume sonore minimal déterminé. Ainsi, les données qui sont inférieures au dit seuil d'audition de repos, peuvent également être éliminées par filtrage. Ceci est possible du fait que dans chaque flux de données numérique relatif à une unité d'information, le volume sonore correspondant, relatif à d'autres unités, est également mémorisé. En outre, dans un signal sonore, les parties moins fortes sont recouvertes par les parties plus

fortes, selon un certain seuil limite. Toutes les informations sonores au sein d'une plage musicale, qui sont inférieures au dit seuil effectif d'audibilité dans le bruit, peuvent être éliminées par filtrage dans le signal à transmettre. Ceci conduit à la réduction du flux de données à transmettre, sans différence de sonorité perceptible pour l'auditeur (procédé MUSICAM).

Trains de séquence audio ("Audio Stream")

Les trains de séquence audio sont, dans le cas de la radio numérique, des flux de données continus, qui contiennent des trains MPEG 1 Audio Layer 2 et décrivent ainsi des informations acoustiques. Ce procédé permet de transmettre les programmes radio habituels et de les écouter côté réception. Dans la radio numérique, l'on utilise le format MUSICAM, qui prévoit deux PAD compatibles MPEG pour les données supplémentaires. Ce format est également désigné services de données PAD. La radio numérique ne vous apporte pas seulement une radio dans une excellente qualité sonore, mais également des informations supplémentaires. Ces informations peuvent se rapporter au programme courant (p. ex. titre, interprète) ou peuvent être d'autre nature (p. ex. informations, météo, trafic, conseils).

Comment effectuer une recherche automatique en mode DAB

Fonction SCAN

La recherche automatique "AUTOTUNE" exécute une recherche "Full scan" sur tous les canaux DAB de la bande III.

Une fois la recherche terminée, l'appareil diffuse la première station (dans l'ordre numérique puis alphabétique). Les stations trouvées sont mémorisées et restent disponibles même après avoir éteint puis rallumé l'appareil.

- ➔ Lancez une recherche SCAN si vous cherchez de nouvelles stations ou que vous utilisez l'appareil dans un autre endroit. Appuyez pour cela sur la touche SCAN 15 ou 47.

Comment mémoriser une station DAB

La mémoire de programmes peut mémoriser jusqu'à 10 stations dans la plage DAB.

Remarque :

Les stations restent mémorisées même en cas de coupure de courant.

- ➔ Régler la station souhaitée.
- ➔ Maintenez la touche PRESET 16 enfoncée, "Save to PRESET #" apparaît sur l'afficheur.

- ➔ Appuyez sur la touche PRESET 16 à plusieurs reprises jusqu'à ce que le numéro de l'emplacement de programme souhaité apparaisse.
- ➔ Pour confirmer, maintenez la touche PRESET 16 enfoncée, afin de mémoriser la station réglée sur l'emplacement de programme. "PRESET # Saved" apparaît sur l'afficheur.
- ➔ Mémorisation d'autres stations : Répétez le processus.

Remarque :

Effectuez le choix du numéro d'emplacement de programme et confirmez en l'espace de 5 secondes. Sinon le processus est interrompu sans mémorisation.

Vous pouvez également mémoriser des stations avec la télécommande. Maintenez la touche PRESET 35 souhaitée enfoncée jusqu'à ce que "PRESET # Saved" apparaisse sur l'afficheur.

Sélection des stations programmées

- ➔ Appuyez sur la touche PRESET 16 de l'appareil à plusieurs reprises ou sur la touche PRESET P1 à P10 de la télécommande.
- "PRESET # empty" apparaît si vous n'avez pas mémorisé de station sur l'emplacement programme sélectionné.

Effacement d'un emplacement de programme mémorisé

- ➔ Mémorisez une nouvelle station sur la touche Preset respective.

Sélection manuelle des stations / recherche de station avec DAB

- ➔ Tournez le bouton TUNE/SELECT 12 pour naviguer parmi les stations. Celles-ci sont indiquées sur la ligne inférieure de l'afficheur.
- ➔ Appuyez sur TUNE/SELECT 12 pour sélectionner la station souhaitée. La station est réglée.

Comment sélectionner une station FM

- ➔ Pour commuter en mode FM, presser de façon répétée la touche FM 19 ou la touche 49 de la télécommande, jusqu'à l'apparition de "FM" sur l'afficheur.

Le nom de la station émettrice ou la fréquence apparaît sur l'afficheur, si aucun signal RDS n'est reçu.

Sélection manuelle des stations

- ➔ Tournez le bouton TUNE/SELECT 12 pour régler la station souhaitée. L'afficheur indique la fréquence.

Sélection automatique des stations

- ➔ Tournez le bouton TUNE/SELECT 12 pour sélectionner le sens de la recherche (vers l'avant ou l'arrière).
- ➔ Appuyez brièvement sur SCAN 15 ou 47 pour lancer la recherche automatique des stations. Les fréquences défilent sur l'afficheur dans le sens sélectionné.

Si une station FM avec un signal suffisant est trouvée, la recherche automatique est arrêtée et la station est restituée.

Remarque :

Pour le réglage de stations plus faibles, veuillez utiliser la sélection manuelle des stations.

Comment mémoriser une station FM

La mémoire de programmes peut mémoriser jusqu'à 10 stations dans la plage FM.

Remarque :

Les stations restent mémorisées même en cas de coupure de courant.

- ➔ Régler la station souhaitée.
- ➔ Maintenez la touche PRESET 16 enfoncée, "Save to PRESET #" apparaît sur l'afficheur.
- ➔ Appuyez sur la touche PRESET 16 à plusieurs reprises jusqu'à ce que le numéro de l'emplacement de programme souhaité apparaisse.
- ➔ Pour confirmer, maintenez la touche PRESET 16

enfoncée, afin de mémoriser la station réglée sur l'emplacement de programme. "PRESET # Saved" apparaît sur l'afficheur.

- ➔ Mémorisation d'autres stations : Répétez le processus.

Remarque :

Effectuez le choix du numéro d'emplacement de programme et confirmez en l'espace de 5 secondes. Sinon le processus est interrompu sans effectuer de mémorisation.

Vous pouvez également mémoriser des stations avec la télécommande. Maintenez la touche PRESET 35 souhaitée enfoncée jusqu'à ce que "PRESET # Saved" apparaisse sur l'afficheur.

Sélection des stations programmées

- ➔ Appuyez sur la touche PRESET 16 à plusieurs reprises ou sur la touche P1 à P10 de la télécommande, "PRESET # loaded" apparaît sur l'afficheur.

"PRESET # empty" apparaît si vous n'avez pas mémorisé de station sur l'emplacement programme sélectionné.

Effacement d'un emplacement de programme mémorisé

- ➔ Mémoriser une nouvelle station sur l'emplacement programme "Preset" respectif.

Comment utiliser le lecteur de CD

Remarques générales concernant les CD/CD MP3

L'appareil est conçu pour des CD musicaux contenant des données audio (CD-DA ou MP3 pour CD-R et CD-RW). Les formats MP3 doivent avoir été créés selon ISO 9660 niveau 1 ou niveau 2. Les CD multisession ne sont pas lisibles avec l'appareil.

En mode MP3, les notions d'"album" et de "plage" sont importantes. Un "album" correspond au dossier d'un PC, et la "plage" correspond à un fichier sur le PC ou à une plage d'un CD-DA.

L'appareil trie les albums et les plages d'un album dans l'ordre alphabétique des noms. Si vous préférez adopter un ordre différent, modifiez le nom de la plage ou de l'album et mettez un numéro devant le nom.

Lors de la gravure de données audio sur des CD-R et CD-RW, il peut se produire des problèmes risquant d'affecter la lecture. Ces problèmes sont dus à des défauts de paramétrage du logiciel et du matériel ou bien aux CD vierges utilisés. Si ce type de problème se produit, contactez le service après-vente de votre graveur de CD et

et du logiciel de gravure, ou bien recherchez des informations à ce sujet, par exemple sur Internet.

Remarque :

Si vous confectionnez des CD audio, respectez les dispositions légales et ne violez pas de droits d'auteur.

Maintenez toujours fermé le compartiment CD pour éviter l'accumulation de poussière sur la lentille.

L'appareil peut lire des CD contenant des données MP3 et des CD audio normaux (CD-DA). N'utilisez pas d'autres extensions telles que *.doc, *.txt, *.pdf, etc. en convertissant des fichiers audio au format MP3. Les fichiers musicaux avec l'extension *.AAC, *.DLF, *.M3U, *.PLS et *.WMA, entre autres, ne peuvent pas être lus.

Remarque : Compte tenu de la multiplicité des logiciels de codage, il est impossible de garantir la lecture correcte de tous les fichiers MP3.

Lorsqu'un(e) plage/fichier est mal lu(e), l'appareil continue la lecture à la plage/fichier suivant(e).

Si vous gravez des CD, faites-le de préférence à basse vitesse et créez le CD en mode monosession puis finalisez-le.

Quels CD pouvez-vous utiliser

Le lecteur de CD peut lire des CD de type CD simple, CD-R/RW et MP3. Vous pouvez lire tous ces CD avec l'appareil sans adaptateur.

Ne lisez pas d'autres supports tels que des DVD, etc.



Taille des CD 12 cm/8 cm
Durée de lecture 74 min ou 24 min maximum

→ Lorsque vous transportez l'appareil, retirez le CD du lecteur. Vous éviterez ainsi d'endommager le lecteur de CD et le CD.

Remarque :

La qualité de restitution des CD MP3 dépend du réglage du débit binaire et du logiciel utilisé pour la gravure.

Comment manipuler les CD

- Saisissez toujours le CD par les bords.
- Évitez les traces de doigts, les salissures et les rayures qui peuvent provoquer des perturbations et des coupures à la lecture.
- N'écrivez rien sur les CD.
- N'utilisez ni aérosol de nettoyage ni solvant. Ne faites pas tomber les CD et ne les tordez pas. Ne mettez

pas de CD endommagés dans l'appareil. N'essayez jamais de réparer des CD endommagés.

- Ne laissez jamais vos CD exposés directement à la lumière solaire, ni dans un environnement trop chaud ou trop humide.
- Ne refermez pas le compartiment CD avant d'être sûr que le CD y est bien inséré.
- Conservez toujours les CD séparément dans leur pochette.
- Ne déplacez pas l'appareil pendant la lecture d'un CD.

Comment nettoyer les CD

- Essayez les CD avec un chiffon doux et humidifié avec de l'eau.
- Essayez les en allant du centre vers les bords.



N'essayez pas en faisant des mouvements circulaires car cela entraînerait des rayures susceptibles de générer des erreurs lors de la lecture.

Comment insérer les CD

- Pour mettre l'appareil en mode CD, appuyez sur la touche CD 18 ou à plusieurs reprises sur la touche 49 jusqu'à ce que "CD" apparaisse sur l'afficheur.
- Pour insérer des CD, presser OPEN/CLOSE 1. Le compartiment CD 8 s'ouvre vers l'avant. Ne gênez pas l'ouverture du compartiment CD.

Remarque :

Lorsque le compartiment CD 8 est ouvert, veillez à ce qu'aucun objet étranger ne puisse pénétrer dans l'appareil.

- Ne pas ouvrir le compartiment CD 8 tant que le CD tourne.
- Insérez le CD avec précaution, face imprimée vers le haut. Assurez-vous que le CD n'est pas de travers.

- Fermez le compartiment CD 8 en appuyant une nouvelle fois sur la touche OPEN/CLOSE 1. Le CD est chargé ; l'affichage "LOADING" apparaît sur l'afficheur 5 pendant le chargement.
- La lecture démarre automatiquement.

Remarque :

Si aucun CD n'est inséré, le message "NO DISC" apparaît sur l'afficheur 5 après un court instant.

Avant de manipuler l'appareil, attendez que le contenu complet du CD ait été chargé, afin de garantir que toutes les informations nécessaires ont été lues. Dans le cas des CD MP3 en particulier, ce processus peut prendre un certain temps.

Comment retirer les CD

- Pour retirer le CD, arrêtez d'abord la lecture en appuyant sur la touche STOP ■ 7 ou 43, puis ouvrez le compartiment CD 8 en appuyant sur la touche OPEN/CLOSE 1 et saisissez le CD par les bords.

Comment lire un CD

Si le CD est mal inséré ou si le CD est défectueux, alors le message "NO DISC" apparaît sur l'afficheur.

- Pour lancer la lecture, appuyez une fois sur la touche ► || 4 ou 42.

L'appareil lit la première plage. Le numéro, la durée de lecture ainsi que le symbole ► du titre actuel apparaissent sur l'afficheur.

- Pour faire une pause dans la lecture, appuyez une nouvelle fois sur la touche ► || 4 ou 42.

L'appareil interrompt la lecture. Le symbole || apparaît sur l'afficheur.

- Pour reprendre la lecture, réappuyez brièvement sur la touche ► || 4 ou 42.
- Si vous souhaitez terminer la lecture, pressez la touche ■ 7, 43. "STOP" apparaît sur l'afficheur.

Remarque :

Appuyez toujours sur la touche ■ 7 ou 43 avant de retirer le CD.

Choix des titres

- Si vous voulez passer à la plage suivante, appuyez une fois sur la touche ►► 3 ou 41.
- Si vous voulez revenir au début de la plage, appuyez une fois sur la touche ◀◀2 ou 41.
- Si vous voulez revenir à la plage précédente, appuyez deux fois sur la touche ◀◀ 2 ou 41.

L'afficheur indique le numéro de la plage choisie.

- Appuyez plusieurs fois jusqu'à ce que le numéro de la plage recherchée s'affiche.

Choix d'un album MP3

- Pour sélectionner l'album suivant d'un CD MP3, pressez la touche FOLD UP ou FOLD DOWN 38 pendant la lecture. L'appareil passe à l'album suivant ou précédent.

Recherche rapide vers l'avant ou vers l'arrière

Au cours de la lecture d'une plage, vous pouvez faire une avance ou un retour rapide dans la plage même pour rechercher un passage précis. La musique est en même temps diffusée par les haut-parleurs.

- Pour procéder à une avance rapide, maintenez la touche ►►I 3 ou 41 enfoncée, jusqu'à atteindre le passage recherché.
- Pour procéder à un retour rapide, maintenez la touche I◄◄ 2 ou 41 enfoncée, jusqu'à atteindre le passage recherché.
- Relâchez la touche. La lecture se poursuit à partir de ce passage.

Comment utiliser la fonction répétition

Répétition de la plage

- Sélectionnez le titre sur l'appareil pendant la lecture.

Le numéro du titre choisi s'affiche.

- Pressez une seule fois la touche MODE 6 ou CD MODE 46. REPEAT 1 apparaît sur l'afficheur.

La plage choisie sera répétée en boucle jusqu'à ce que vous appuyiez sur la touche ■ 7 ou 43.

Arrêt

- Appuyez sur la touche MODE 6 ou CD MODE 46 jusqu'à ce que l'indication REPEAT disparaisse.

Remarque :

La fonction répétition peut également être paramétrée dans le cadre de la programmation.

Répétition du CD

- En cours de lecture, appuyez deux fois sur la touche MODE 6 ou CD MODE 46. REPEAT ALL apparaît sur l'afficheur.

Toutes les plages du CD seront répétées en boucle jusqu'à ce que vous appuyiez sur la touche ■ 7 ou 43.

Arrêt

- Appuyez sur la touche MODE 6 ou CD MODE 46 jusqu'à ce que l'indication REPEAT disparaisse.

Répétition de l'album (MP3)

- Pressez la touche MODE 6 ou CD MODE 46 pendant la lecture, jusqu'à l'apparition de FOLDER REPEAT sur l'afficheur.

Toutes les plages de l'album seront répétées en boucle jusqu'à ce que vous appuyiez sur la touche ■ 7 ou 43.

Arrêt

- Appuyez sur la touche MODE 6 ou CD MODE 46 jusqu'à ce que l'indication REPEAT disparaisse.

Comment utiliser la fonction de programmation

La fonction de programmation permet de lire jusqu'à 20 plages d'un CD musical ou d'un CD MP3 dans l'ordre que vous souhaitez.

Remarque :

La programmation ne peut être effectuée que lorsque le compartiment CD contient un CD et est fermé, et que l'appareil est en mode arrêt.

- Insérez un CD dans le compartiment CD 8 puis fermez-le.
- Appuyez sur la touche ■ 7 ou 43.
- Appuyez sur la touche CD PROG 45.

"0 0 0" et le numéro de l'emplacement de programme P 01 apparaissent sur l'afficheur.

- Sélectionnez à l'aide des touches ◀◀, ▶▶ 3, 2 ou 41 la première plage à programmer.
- Appuyez sur la touche CD PROG 45 pour mémoriser la plage souhaitée. Celle-ci est maintenant programmée à l'emplacement 01.

- Le numéro de l'emplacement disponible suivant apparaît sur l'afficheur. Procédez de la même manière pour programmer les plages dans l'ordre que vous souhaitez.
- Appuyez sur la touche ► II 4 ou 42 pour commencer la lecture de votre sélection de plages. "PROG", le numéro de titre et la durée de lecture apparaissent sur l'afficheur.
- Si vous souhaitez interrompre la lecture de la sélection programmée, appuyez une fois sur la touche ► II 4 ou 42.
- Pour poursuivre la lecture, pressez une seule fois la touche ► II 4, 42.
- Pour mettre fin à la lecture programmée, appuyez deux fois sur la touche ■ 7 ou 43.

Remarque :

La mémoire de programmation est effacée si vous ouvrez le compartiment CD 8 ou si vous sélectionnez une autre source. Une double pression sur la touche ■ 7, 43 permet également d'effacer la programmation.

Comment nettoyer l'appareil



Risque d'électrocution !

Afin d'éviter le risque d'un choc électrique, ne lavez pas l'appareil avec un chiffon mouillé ou sous l'eau courante. Avant d'effectuer le nettoyage, débranchez la fiche secteur.

Attention !

N'utilisez pas d'éponge à gratter, de poudre à récurer ni de solvant tel que l'alcool ou l'essence.

- Nettoyez le boîtier à l'aide d'un chiffon doux légèrement humide.

Comment paramétrer l'affichage de la radio DAB

Vous pouvez afficher les informations suivantes en appuyant à plusieurs reprises sur la touche DISPLAY 13 ou 36 :

Informations DAB	Signification
DLS : (Dynamic Label Segment)	texte défilant sur l'afficheur et apportant des informations supplémentaires fournies par la station (le cas échéant), par exemple titres de chansons, informations sur les programmes.
PTY (Program Type)	Type de programme p.ex. NEWS↔AFFAIRS↔INFO↔SPORT↔ EDUCATE↔DRAMA↔CULTURE↔ SCIENCE↔VARIED↔POP M↔ ROCK M ↔ EASY M↔LIGHT M↔CLASSICS↔OTHER ↔WHEATHER↔ DOCUMENT ...
Multiplex Name	Nom du multiplex
Date/heure	Diffusées par la station
Canal, fréquence	Canal et fréquence de la station
Audio Signal	Débit binaire et signal mono ou stéréo
Signal Quality	Qualité de la transmission des signaux

Les informations relatives à la radio DAB sont indiquées sur la ligne inférieure de l'afficheur.

Comment restaurer les réglages usine de l'appareil

Si vous changez l'emplacement de l'appareil, p. ex. en cas de déménagement, les stations DAB mémorisées ne pourront probablement plus être réceptionnées. A l'aide de la restauration des réglages usine, vous pouvez dans ce cas effacer toutes les stations mémorisées, afin de démarrer en même temps une nouvelle recherche automatique de stations.

- ➔ Maintenez la touche DISPLAY 13 ou 36 enfoncée. "Press SELECT to Reset" apparaît.
- ➔ Pressez la touche SELECT 12. L'appareil est réinitialisé par rapport aux réglages usine.

Remarque :

Toutes les stations préalablement mémorisées sont effacées.

Comment configurer le menu

Dans le menu, vous pouvez configurer les réglages de base de la réception DAB. Appuyez sur la touche MENU 14 ou 37. Les réglages sont organisés de la manière suivante :

Si vous n'appuyez sur aucune touche pendant 7 secondes, l'appareil revient à l'affichage normal.

Menu	Réglage	Signification
Station order	Alphanumeric Active station Multiplex	Définit l'ordre des stations Préréglé ; les stations sont tout d'abord triées par ordre numérique, puis alphabétique Exécute un nouveau tri, les stations actives en premier, les stations inactives à la fin. L'intensité du signal et le nom sont affichés si un multiplex est capté.
Autotune		Recherche de canaux automatique, réglage des fréquences
DRC value	DRC off DRC half DRC full	Dynamic Range Control : réglage du taux de compression : DRC off – pas de compression DRC half - compression moyenne DRC full – compression maximale (préréglé)
Manual tune	11B 218.64 MHz	Réglage manuel de la fréquence

- ➔ Pour accéder aux menus, tournez le bouton TUNE/SELECT 12.
- ➔ Pour ouvrir un menu, appuyez sur le bouton TUNE/SELECT 12.

- ➔ Pour accéder aux réglages, tournez le bouton TUNE/SELECT 12.
- ➔ Pour sélectionner un réglage, appuyez sur le bouton TUNE/SELECT 12.

Comment remédier aux erreurs

Si l'appareil ne fonctionne pas comme prévu, contrôlez-le au moyen des tableaux suivants.

Si vous ne pouvez pas éliminer le défaut, même après les contrôles décrits, veuillez contacter le fabricant.

Il peut arriver que le logiciel de l'appareil génère une erreur et que l'appareil ne réponde plus à aucune commande.

Si cela se produit, procédez comme suit :

- ➔ Eteignez l'appareil
- ➔ Retirez la fiche secteur de la prise de courant
- ➔ Patientez quelques instants
- ➔ Rebranchez la fiche secteur dans la prise de courant
- ➔ Mettez l'appareil en marche.

La mémoire est réinitialisée et l'appareil est de nouveau fonctionnel.

Problèmes avec la lecture de CD

Symptôme	Cause possible / remède
Le CD ne peut être lu	Vous avez introduit le CD à l'envers.
Les CD MP3 ne peuvent être lus	Contrôlez le paramétrage de votre programme de gravure sur l'ordinateur, modifiez l'arborescence des dossiers sur le CD ou utilisez un autre CD vierge pour le processus de gravure.
Pas de signal audio ou déformations	Le CD est sale. Les fiches ne sont pas insérées suffisamment fermement dans les prises ou les raccordements ne sont pas corrects. L'appareil a été mis en mode "Pause". Appuyez sur la touche "▶".

Problèmes avec l'appareil

Symptôme	Cause possible / remède
L'appareil ne peut pas être mis en marche.	L'appareil n'est pas alimenté en courant. Branchez correctement le câble d'alimentation sur la prise de courant.
Aucun son n'est audible.	Augmentez le volume. Retirez la prise pour casque de l'appareil si vous souhaitez écouter par les haut-parleurs. Le cas échéant, la source appropriée n'est pas sélectionnée.

Symptôme	Cause possible / remède
Un bruit parasite est audible.	Un téléphone portable émet à proximité de l'appareil ou un autre appareil émet des ondes radio parasites. Eloignez le téléphone portable ou l'appareil de l'environnement de l'appareil.
D'autres dérangements de fonctionnement, des bruits forts ou un défaut d'affichage apparaissent.	Des composants électroniques de l'appareil sont en dérangement. Bloc d'alimentation : Débranchez la fiche secteur. Laissez l'appareil séparé de la source de courant pendant env. 10 secondes. Raccordez à nouveau l'appareil ou remplacez les piles.
L'afficheur n'est pas activé.	Mettez l'appareil en marche. Débranchez la fiche secteur, rebranchez-la, mettez l'appareil en marche.

Problèmes avec la radio

Symptôme	Cause possible / remède
L'appareil ne reçoit aucune station.	L'appareil ne se trouve pas en mode radio. Pressez la touche DAB / FM.
Aucun signal DAB n'est reçu.	Vérifiez que la réception DAB est possible dans la région. Orientez de nouveau l'antenne. Essayez de recevoir d'autres stations.
Le son est faible ou de mauvaise qualité.	D'autres appareils, par ex. un téléviseur, perturbent la réception. Eloignez davantage l'appareil de ces autres appareils. L'antenne n'est pas sortie ou est mal orientée. Tournez l'antenne afin d'améliorer la réception. Raccordez l'appareil à l'antenne maison.

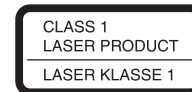

Caractéristiques techniques

Dimensions platine CD/Tuner + amplificateur (largeur x hauteur x profondeur)	231 mm x 117 mm x 200 mm
Poids platine CD/Tuner + amplificateur :	env. 6,25 kg
Alimentation électrique :	courant alternatif 230 V, 50 Hz, 53 W
Puissance de sortie :	2 x 10 W RMS, 4 ohms
Conditions ambiantes :	+5 °C à +35 °C 5 % à 90 % d'humidité relative (sans condensation)
Fréquences de réception de la radio : analogique bande numérique III Antenne :	FM 87,5–108 MHz DAB 174–240 MHz Antenne DAB/FM
Laser CD :	Longueur d'onde 655 nm, classe 1
Prise de raccordement de casque :	3,5 mm
Source externe	3,5 mm stéréo (AUX IN)

Sous réserve de modifications techniques et d'erreurs.

Les dimensions sont des valeurs approximatives.

Directives et normes

- Ce produit correspond à la directive sur la basse tension (2006/95/CE), à la directive CEM (2004/108/CE) et à la directive sur le marquage CE.

Comment contacter le fabricant

DGC GmbH
Graf-Zeppelin-Str. 7
D-86899 Landsberg

Consignes d'élimination

Élimination de l'emballage

Votre nouvel appareil a été protégé par un emballage lors de son acheminement. Tous les matériaux utilisés sont compatibles avec l'environnement et recyclables. Veuillez apporter votre contribution et éliminez l'emballage de façon respectueuse de l'environnement. Concernant les moyens actuels d'élimination des déchets, informez-vous auprès de votre revendeur ou concernant votre installation de gestion de déchets communale. Les piles doivent être retirées de l'appareil avant l'élimination de celui-ci.



Danger d'étouffement !

Ne laissez pas l'emballage et ses éléments à des enfants.

Danger d'étouffement par les films ou d'autres matériaux d'emballage.

Comment éliminer l'appareil

Les appareils usagés ne sont pas des déchets sans valeur. Une élimination respectueuse de l'environnement permet de recycler des matières brutes précieuses. Renseignez auprès de l'administration de votre ville ou de votre commune concernant les possibilités d'une élimination réglementaire et respectueuse de l'environnement de l'appareil.



Cet appareil est marqué selon la directive 2002/96/CE concernant les appareils électriques et électroniques usagés (WEEE).

Ce produit, arrivé en fin de vie, ne doit pas être éliminé par le biais des ordures ménagères ordinaires ; il doit être remis à un point de collecte prévoyant le recyclage d'appareils électriques et électroniques. Le symbole figurant sur le produit, dans le manuel d'utilisation ou sur l'emballage, attire votre attention à cet égard. Les matériaux sont recyclables conformément à leur marquage. Avec la réutilisation, le recyclage des matériaux ou d'autres formes de recyclage d'appareils usagés, vous apportez une contribution importante à la protection de notre environnement.



Danger de mort !

Débranchez la fiche secteur sur les appareils, qui ne sont plus utilisés. Déconnectez le câble d'alimentation et débranchez-le avec la fiche.