

**D** Abbildungen zum Text

**GB** Illustrations corresponding to the text

**I** Illustrazioni corrispondenti al testo

**F** Illu

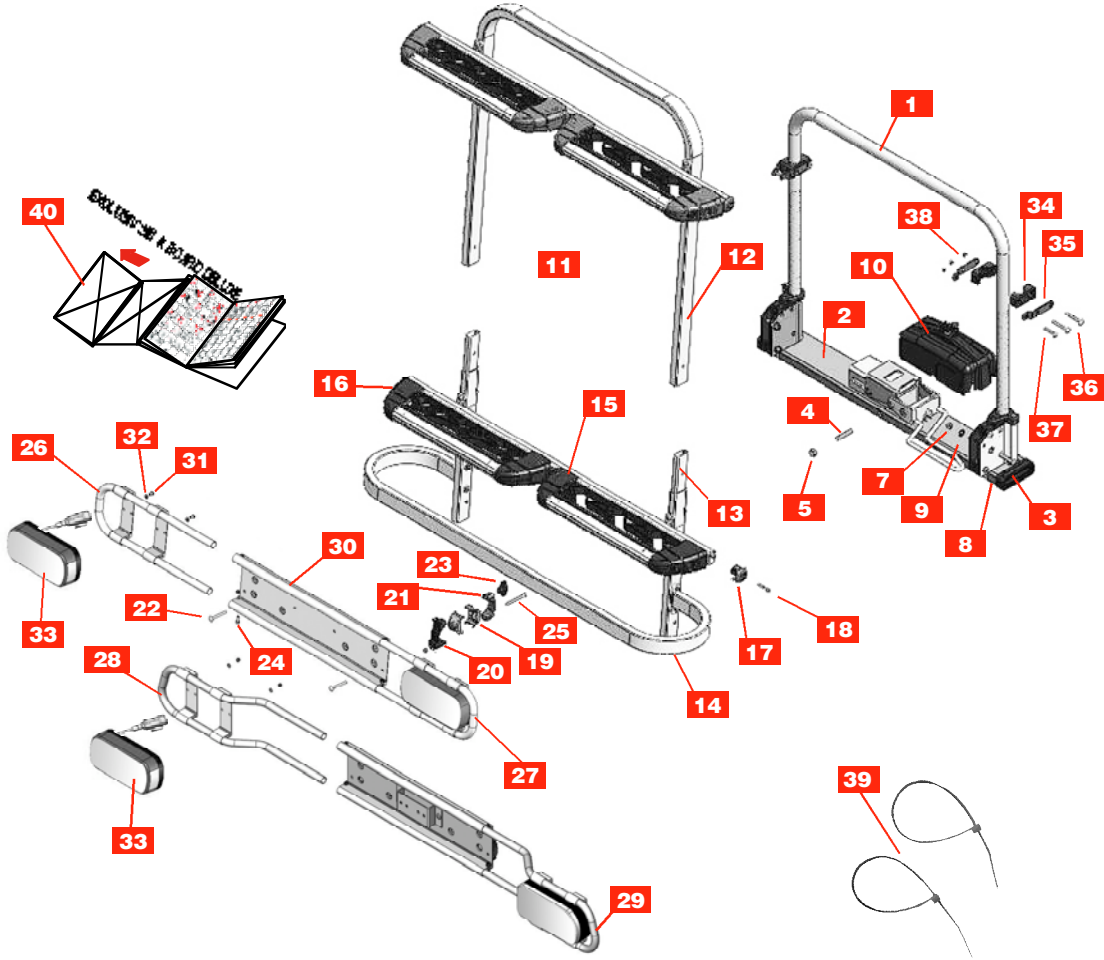

**D** Nummerntafel Fixierung

**I** Fissaggio targa

**NL** Montage voor de nummerplaat

**GB** Fixing position for number plate support

**F** Fixation de la plaque d'immatriculation

**E** Fijación de la placa

**A**

**B**

**Version**  
EU  
Standard

**Version**

CH A DK

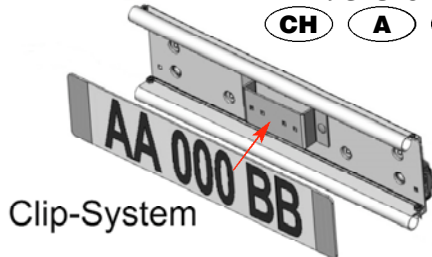

Clip-System

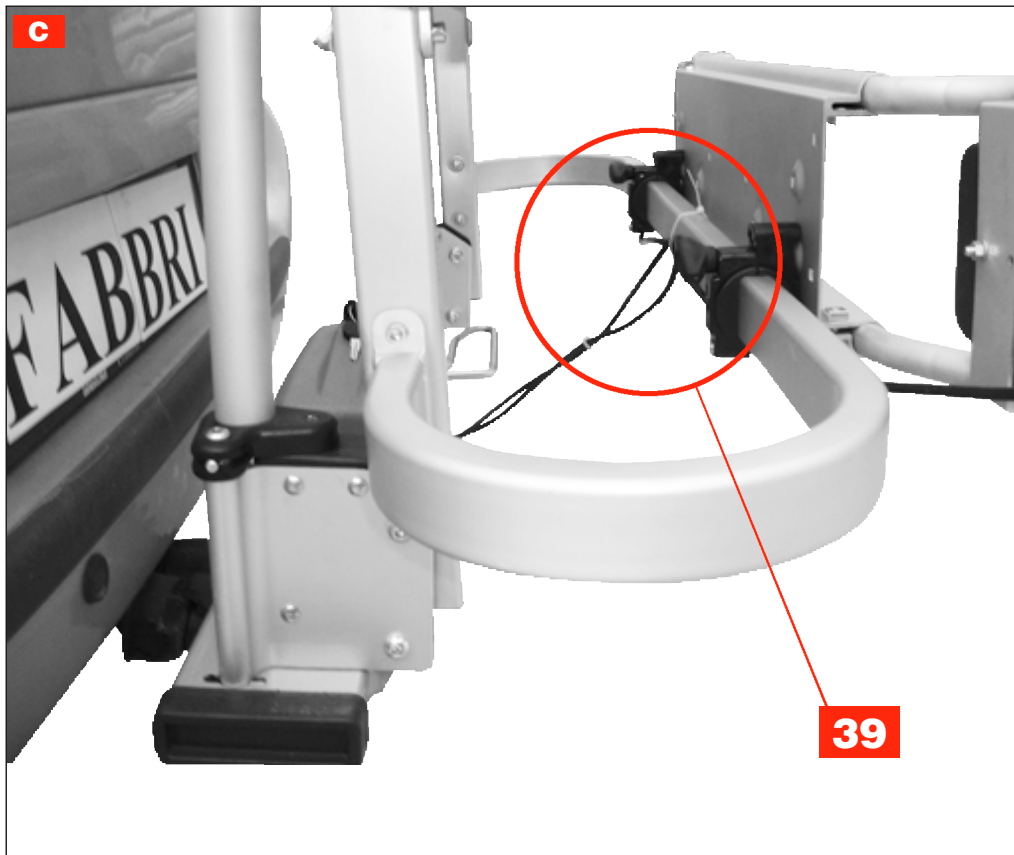

**39**

**D** Absenkautomatik  
**GB** Automatic tip down

**I** Ribaltabile automaticamente  
**F** Basculément automatique

**NL** Automaat voor het  
**E** Basculiòn

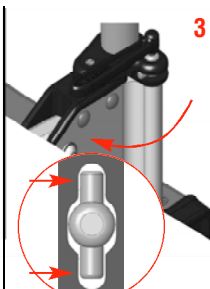
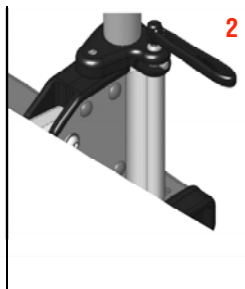
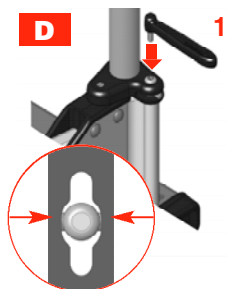

**D** Geschlossen (D)  
**GB** Closed (D)  
**I** Chiuso (D)

**F** Fermé (D)  
**NL** Gesloten (D)  
**E** Cerrado (D)

**D** Offen (E)  
**GB** Open (E)  
**I** Aperto (E)

**F** Ouvert (E)  
**NL** Open (E)  
**E** Abierto (E)

To technical report No. 375-0065-01-FBTP  
manufacturer: FABBRI, I-25011 Calcinato-Fraz. Ponte San Marco (Bs)  
Type: EXCLUSIVE

## HINWEISE ZUR ERLANGUNG EINES DRITTEN KENNZEICHENS

Für das Hecktragesystem Typ BICI FIRST CLASS VERSION EXCLUSIV  
des Herstellers FABBRI SRL:  
VIA STATALE 11, N° 68  
25011 Calcinato -Fraz. Ponte San Marco (Bs)  
ITALY

mit EG-Betriebserlaubnis-Nr.: e11\*74/483\*79/488\*0204\*..

Nach § 60 Abs. 5b StVZO und § 6b StVG bestehen keine Hinderungsgründe für die Aushändigung eines amtlichen Berechtigungsscheines zur Ausgabe eines dritten, ungestempelten Kennzeichens an die Benutzer des oben genannten Hecktragesystems.

Garching, den 19.09.2001



Amtlich anerkannter Sachverständiger m.T.  
Dipl.-Ing.(FH) Dieter Schmidt





**FABBRI srl** - website: [www.fabbri.info](http://www.fabbri.info) - e - m a i l: [info@fabbri.info](mailto:info@fabbri.info)



- D** Die Abbildungen zum Text finden Sie auf den Umschlagseiten.
- GB** The illustrations corresponding to the text are on the inside covers.
- I** Le illustrazioni corrispondenti al testo sono nel risvolto delle pagine di copertina.
- F** Vous trouverez les illustrations concernant le texte sur les rabats de la couverture.
- NL** De bij deze tekst bahorende tekeningen vindt u op de omgevouwen pagina van de omslag.
- E** Las ilustraciones correspondientes al texto, se encuentran en las contratapas.

<b>D</b> BEDIENUNGSANLEITUNG	<b>GB</b> INSTRUCTIONS	<b>I</b> ISTRUZIONI PER L'USO
<b>F</b> MODE D'EMPLOI	<b>NL</b> MONTAGEINSTRUCTIES	<b>E</b> INSTRUCCIONES

## Bici First Class Version: Exclusiv Ski & Board Deluxe

Version  
EU  
Standard

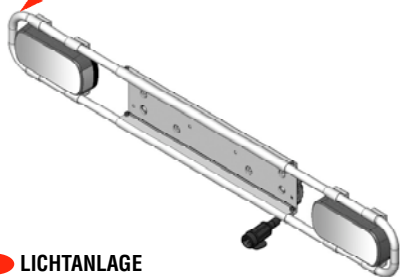

- D** LICHTANLAGE
- GB** LIGHTING SYSTEM
- I** FANALERIA
- F** ÉCLAIRAGE
- NL** ACHTERLICHTINSTALLATIE
- E** ILUMINACIÓN

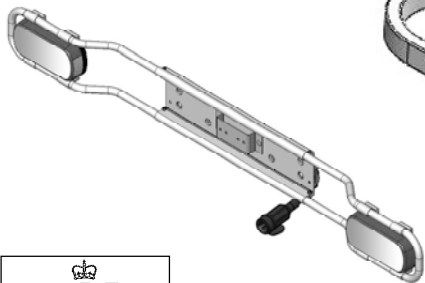

Version

**CH** **A** **DK**



VEHICLE CERTIFICATION AGENCY  
EG-BE: e11\*74/483\*79/488\*0204

COMPANY  
WITH QUALITY SYSTEM  
CERTIFIED BY DNV  
= ISO 9001:2000 =

**D**

**Bewahren Sie die Betriebsanleitung sorgfältig auf und geben Sie diese allenfalls an Nachbenutzer weiter.**

**Achtung:** Der Fahrzeugführer ist für eine korrekte Montage und deren Unterhalt sowie aller am Auto befindlichen Ausrüstungsgegenstände verantwortlich und haftbar.

**GB**

**Keep these use instructions in a safe place and attach them to the bike rack if another person has to use it.**

**Warning:** the driver of the car is responsible for the correct fitting and regular maintenance of all the car accessories, even in the event of an accident.

**I**

**Conservare queste istruzioni per l'uso in un luogo sicuro e allegarle al portabiciclette qualora un'altra persona dovesse utilizzarlo.**

**Avvertenza:** il conducente dell'autovettura è responsabile, anche in caso di incidente, del corretto montaggio e della regolare manutenzione di tutti gli accessori dell'auto.

**F**

**Veillez conserver soigneusement ce mode d'emploi et le remettre à tout nouvel utilisateur du porte vélos arrière.**

**Important:** le conducteur du véhicule est responsable légalement, en cas d'accident, de la fixation correcte et sûre et du bon entretien de tous les accessoires ajoutés à la carrosserie.

**NL**

**Bewaar deze handleiding zorgvuldig. Indien andere personen het fietsenrek gebruiken, zorg dan altijd dat deze personen over deze handleiding beschikken.**

**Waarschuwing:** de bestuurder van het voertuig is zowel verantwoordelijk als aansprakelijk voor een correcte montage en het onderhoud van alle zich aan het voertuig bevindende onderdelen van de uitrusting.

**E**

**Consevar estas instrucciones de uso en un lugar seguro y adjuntarlas al porta-bicicletas, en el caso que otra persona tenga que utilizarlo.**

**Advertencia:** El conductor del coche es responsable además, en caso de accidente, de la correcta instalación y del mantenimiento regular de todas los accesorios del coche.

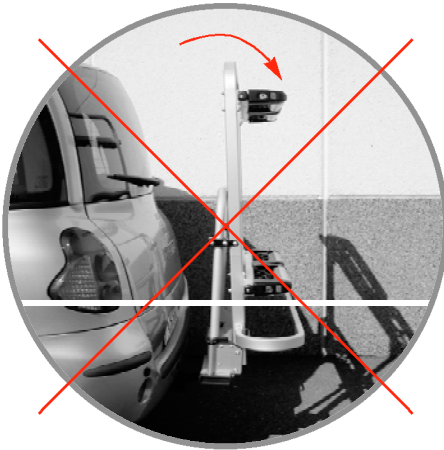

**D** Die Absenkautomatik funktioniert über das Gewicht der Skis / Snowboards (OK!), für den Zugang zum Kofferraum kann der Träger ohne Skis / Snowboards in Sekundenschnelle demontiert werden.

**GB** Automatic tip down only with the weight of the skis/snowboards (OK!); remove the ski/snowboard-racks from the hook in order to open the trunk without skis/snowboards.

**I** Ribaltabile automaticamente solo con il peso degli sci/snowboard (OK!); per aprire il baule senza sci/snowboard, togliere il portasci/portasnowboard dal gancio traino.

**F** Basculement automatique seulement avec le poids des skis/snowboards (OK!); enlevez le porte-skis/snowboard du crochet d'attelage afin d'ouvrir la malle sans skis/snowboards.

**NL** Alleen automatisch uitklapbaar onder het gewicht van de skis/snowboards (OK!); o de kofferbak zonder skis/snowboards te openen, dient de ski/snowboarddrager van de trekhaak gehaald te worden

**E** Reclinable automáticamente sólo con el peso de los esquís/snowboards (OK!), para abrir el maletero sin esquís/snowboards, sacar el portaesquís/snowboards del gancho para remolque.





1 The Eastgate Office Centre  
Eastgate Road  
Bristol BS5 6XX  
United Kingdom

VEHICLE CERTIFICATION AGENCY

Switchboard: +44 (0)117 951 5151  
Main Fax: +44 (0)117 952 4103  
E-mail: general@vca.gov.uk  
Web Site: www.vca.gov.uk

To:  
Manufacturer:

Mr R S Corsarini  
FABBRI S.R.L.

From: David J Clements  
Room: 1.1

Fax Number:

(00 39) 307 750 219

Date: 18 September, 2001

Dear Mr Corsarini

**APPROVAL NUMBER FOR BICI FIRS CLASS VERSION EXCLU-**

Approval Number: e11\*74/483\*79/488\*0204\*00 as requested.

Yours sincerely

David J Clements  
Agents and Components Section

Note: IF YOU HAVE ANY PROBLEM RECEIVING THIS TRANSMISSION, OR DID NOT RECEIVE THE SPECIFIED NUMBER OF PAGES,  
PLEASE CONTACT ME ON TELEPHONE NUMBER: +44 (0)117 9524175.

VCA IS AN EXECUTIVE AGENCY OF THE U.K. DEPARTMENT OF TRANSPORT,  
LOCAL GOVERNMENT AND THE REGIONS

## Hinweise:

(auch für das Straßenverkehrsamt, Landratsamt, etc.)

Das Hecktragesystem

FABBRI "BICI FIRST CLASS VERSION EXCLUSIV" hat eine

**EG-Betriebserlaubnis** mit der Nummer:

**EG-BE: e11\*74/483\*79/488\*0204\*02**

(die beiden letzten Ziffern lauten je nach Gutachten-Stand: 00,01,02...)













und nachfolgende

Das Tragesystem ist freigeprüft und muß deshalb

**NICHT zu TÜV, DEKRA, etc.!!**







Ein Schreiben des TÜV-AUTOMOTIVE GmbH Unternehmensgruppe Süddeutschland zur  
**anstandslosen** Ausgabe eines dritten Kennzeichens finden Sie anbei!

- D** Maximale Zuladung bei zulässiger Stützlast  
**GB** Maximum weight for the supported load  
**I** Peso massimo del carico  
**F** Poids maximum pouvant être soutenu par le chargement de soutien  
**NL** Maximale nuttige lading bij toelaatbaar draagvermogen  
**E** Carga máxima sostenible por la carga de apoyo

		 1 x  = ca 7 Kg	 1 x  = ca 5.5 Kg
<b>50 Kg</b>	28 Kg	Max  6 x  = ca 42 Kg	
<b>75 Kg</b>	50 Kg	Max  4 x  = ca 22 Kg	
<b>80 Kg</b>	50 Kg		
<b>100 Kg</b>	50 Kg	Max  3 x  + 2 x  = ca 32 Kg	

- D** Anhängerkupplung Typ ISO 1103 + ALU **F** Crochet d'attelage type ISO 1103 + ALU  
**GB** Hook type ISO 1103 + ALU **NL** Trekhaak type ISO 1103 + ALU  
**I** Gancio Traino tipo ISO 1103 + ALU **E** Gancio para remolque tipo ISO 1103 + ALU

**D-Wert /- Power /- Forza /- Force /- Kracht /- Fuerza min 6,7 kN**

						
<b>EXCLUSIV SKI &amp; BOARD DELUXE</b>	6	4	3 + 2	13	•	kg 22
<b>EXCLUSIV SKI &amp; BOARD DELUXE</b>	6	4	3 + 2	7	•	kg 22

<b>D</b> <b>Komponenten</b>	<b>GB</b> <b>Parts</b>	<b>I</b> <b>Componenti</b>
<b>F</b> <b>Composantes</b>	<b>NL</b> <b>Componenten</b>	<b>E</b> <b>Componentes</b>

Pos	Code	Description	EXCLUSIV SKI & BOARD DELUXE	EXCLUSIV SKI & BOARD DELUXE
			 13	 7
1	5516102	CORPO ESCLUSIV SCI & BOARD	1	1
2	5516144	TELAIO PORTANTE ESCLUSIV SCI & BOARD	1	1
3	4088879	TAPPO COPRITESTA 100X30X3MM	2	2
4	3049497	GRANO EI M10X50 45H UNI5923 ZINCATO	1	1
5	3052614	DADO M10 UNI5592 ZINCATO	1	1
6	5516143	TUBO VERT. ESCLUSIV 2 BICI	1	1
7	3052616	DADO M8 UNI7474 AUTOBLOCCANTE	4	4
8	3049550	VITE M8X45 TBEI UNI 7380	4	4
9	3043478	RONDELLA 8,5X17X1,6 UNI6592	8	8
10	4091000	COPERTURA ATTACCO RAPIDO	1	1
11	5516104	OPTIONAL ESCLUSIV SCI&BOARD	1	1
12	3036735	TELAIO ESCLUSIV SCI&BOARD	1	1
13	3036740	PROLUNGA TELAI0 ESCLUSIV SKI&BOARD	2	2
14	5512013	SUP. TARGA ESCLUSIV SKI&BOARD	1	1
15	5512012	BARRA ESCLUSIV SKI&BOARD	2	2
16	5516103	ALUSKI&BOARD 3 PRASSEMBLATO	1	1
17	4088802	TAPPO BOMBATO PROF. ALU	4	4
18	3049513	VITE AUTOFIL. 4.8X32 TCEI C15	4	4
19	4083897	RIDUZIONE PER TUBI 40X22MM	2	2
20	4083880	MORSETTO CON FERMO INF.	2	2
21	4083881	MORSETTO ESTERNO P.TARGA	2	2
22	3049572	VITE M6X70 TTQST UNI5732 4,6	2	2
23	4086866	POMELLO OLIVA C/DADO	2	2
24	3052611	DADO M6 UNI5588 DIN 934	2	2
25	3049549	VITE M6X60 TCEI UNI5931 8,8	2	2
26	5512141	SUPP. COMP. FARO ESCLUSIV SX VERS. EU STANDARD	1	1
27	5512142	SUPP. COMP. FARO ESCLUSIV DX VERS. EU STANDARD	1	1
28	5512143	SUPP. COMP. FARO ESCLUSIV SX VERS. CH - A - DK	1	1
29	5512144	SUPP. COMP. FARO ESCLUSIV DX VERS. CH - A - DK	1	1
30	3036709	PROFI PORTA TARGA 536MM	1	1
31	3052618	DADO M5 UNI7474 AUTOBLOCCANTE	4	4
32	3043474	RONDELLA 5X10X1 UNI6592	4	4
33	4900000	GRUPPO FANALERIA C/SPINA 13	1	
33	4900005	GRUPPO FANALERIA C/SPINA 7		1
34	4083883	MORSETTO PER TUBO D30MM	4	4
35	3015301	PIAST. ESCLUSIV SKI&BOARD	4	4
36	3049568	VITE M6X55 TTQST UNI5732 4,6	4	4
37	3049564	VITE M6X35 TTQST UNI 5732 4,6	2	2
38	3052615	DADO M6 UNI7474 AUTOBLOCCANTE	6	6
39	4001100	FASCETTA 160X2,6 FISSAGGIO CAVO FANALERIA	2	2
40	8505456	ISTRUZIONI ESCLUSIV SKI & BOARD	1	1

# OPTIONALS

**D** Extrazubehoer

**GB** Additional accessories

**I** Accessori supplementari

**F** Accessoires supplémentaires

**NL** Aanvullende accessoires

**E** Accesorios suplementarios

## OPTIONAL BICI EXCLUSIV 2

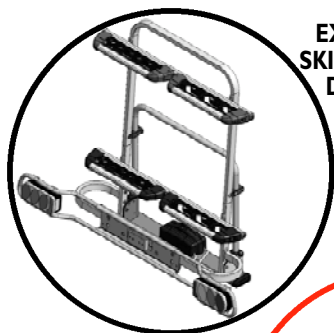

**EXCLUSIV  
SKI & BOARD  
DELUXE**

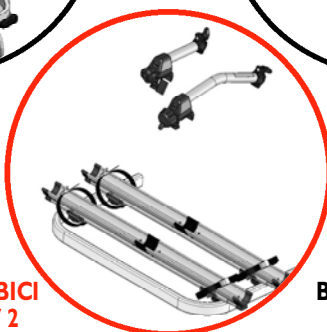
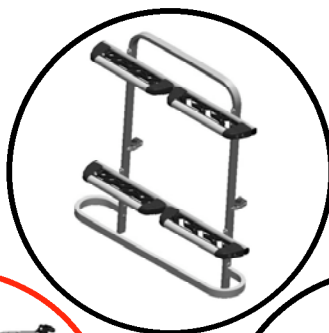

**OPTIONAL BICI  
EXCLUSIV 2**

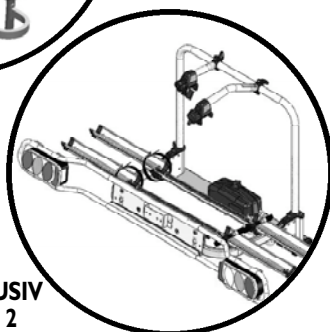

**BICI EXCLUSIV  
DELUXE 2**

## OPTIONAL BICI PLUS EXCLUSIV

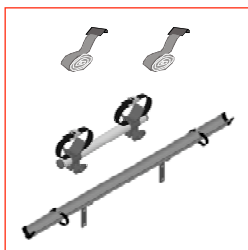

**D** Zum Ausbau für den Transport von 2 auf 3 Fahrräder.

**Mit 2 Spanngurten 2,5 m.**

**F** Pour permettre d'augmenter le transport de 2 à 3 bicyclettes.

**Avec 2 sangles de 2,5 m.**

**GB** To extend transportation from 2 to 3 bicycles.

**With 2 belts of 2,5 m.**

**NL** Een uitbouw voor het transport van 2 tot 3 fietsen.

**Met 2 spanband 2,5 m.**

**I** Permette di aumentare il numero di biciclette trasportate da 2 a 3.

**Con 2 cinghie da 2,5 m.**

**E** Para ampliar el transporte de 2 a 3 bicicletas.

**Con 2 cintes de 2,5 m.**

# OPTIONALS

**D** Extrazubehoer

**GB** Additional accessories

**I** Accessori supplementari

**F** Accessoires supplémentaires

**NL** Aanvullende accessoires

**E** Accesorios suplementarios

## KIT GARAGE

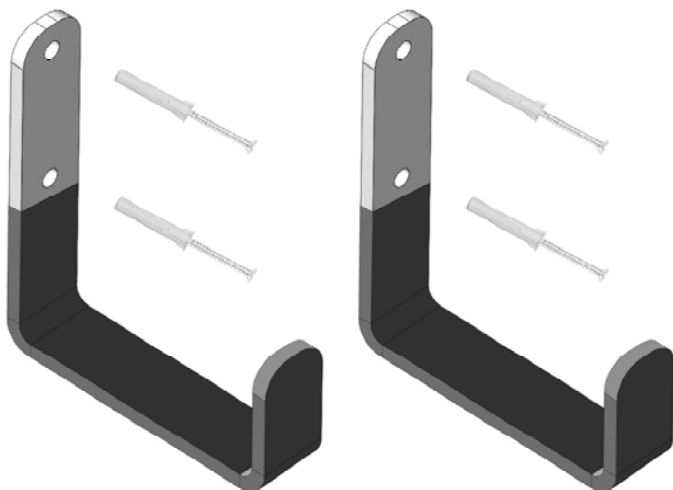

**D** Ersatzteil

**GB** Spare Part

**I** Ricambio

**F** Pièce de rechange

**NL** Uitwissel

**E** Pieza de repuesto

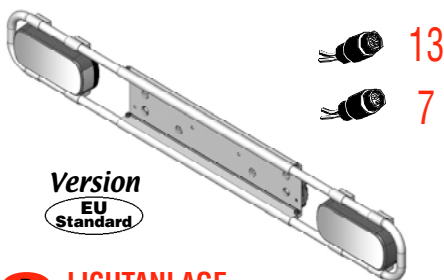

**Version**  
EU  
Standard

**D** **LICHTANLAGE**

Komplette Lichtanlage mit Nummernschildhalter.

**GB** **LIGHTING SYSTEM**

Complete lighting system with number plate support.

**I** **FANALERIA**

Fanaleria completa con portatarga.

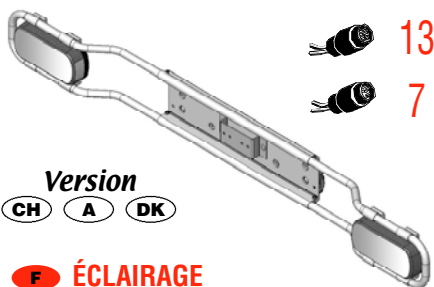

**Version**  
CH A DK

**F** **ÉCLAIRAGE**

Installation d'éclairage complète avec porte-plaque.

**NL** **ACHTERLICHTINSTALLATIE**

Complete achterlichtinstallatie met nummerplaatouder.

**E** **ILUMINACIÓN**

Iluminación completa con porta - placa.

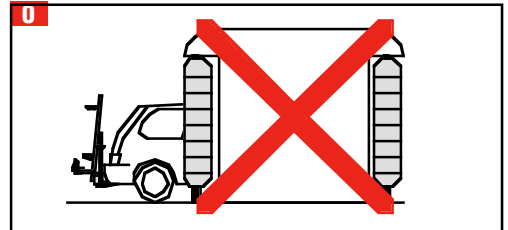
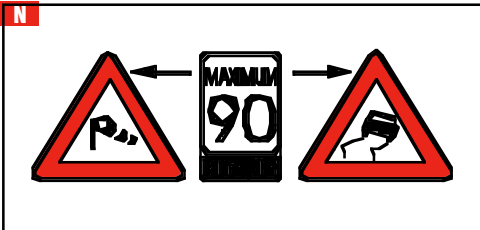
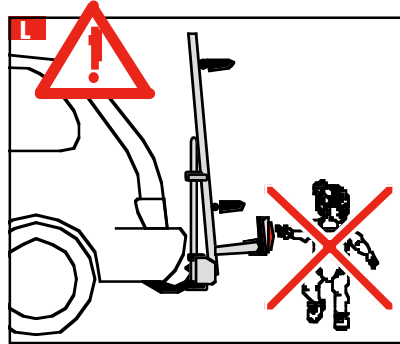
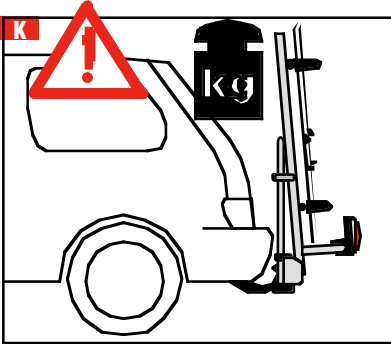
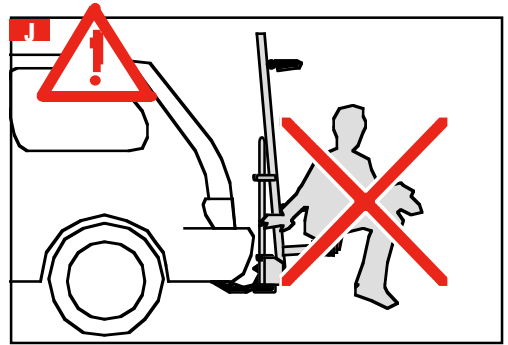
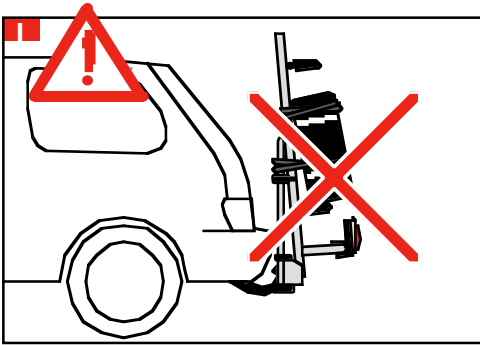

- D** In regelmässigen Abständen sollte überprüft werden, ob die Schrauben noch gut angezogen sind.
- GB** Periodically check the tightness of the screws.



- Für die ordnungsgemäße und sichere Montage die Montageanweisungen genau befolgen. Bei Zweifeln in Hinblick auf diese Anweisungen den Händler oder direkt den Hersteller um weitere Informationen bitten. **Der Hersteller und der Händler haften nicht für Schäden an Sachen oder Personen aufgrund einer unsachgemäßen Montage oder eines unsachgemäßen Gebrauchs.** Das Produkt wurde geprüft und auch unter extremen Bedingungen erprobt, wobei es in Hinblick auf Sicherheit und Halt gute Ergebnisse erbrachte. Daher können wir bei fachgerecht ausgeführter Montage Fehlfunktionen ausschließen.



### **LJ** Bestimmungsgemäßer Gebrauch

Das Produkt ist ausschließlich zum Transport von Skis/Snowboard zugelassen. Sonstige Zweiräder, Koffer o.ä. dürfen nicht mit ihm transportiert werden. Die Zusammensetzung sowie die Form des Produktes dürfen nicht verändert werden.

### **■** Nicht zugelassene Bediener

Personen, die mit der Betriebsanleitung nicht vertraut sind, Kinder sowie Personen unter Alkohol-, Drogen- oder Medikamenteneinfluss dürfen den Ski/Snowboardträger nicht oder nur unter Aufsicht montieren.

### **L** Schutz anderer Personen

Achten Sie darauf, dass Kinder keine Gelegenheit erhalten, mit dem Ski/Snowboardträger zu spielen. Kinder erkennen die Gefahren nicht, die im Zusammenhang mit solchen Ski/Snowboardträgern entstehen können.

**M-N** Am wichtigsten ist eine angemessene Geschwindigkeit und ein vernünftiges Fahrverhalten. Eine Höchstgeschwindigkeit von 100 km/h nicht überschreiten. In Kurven, im Gefälle, bei extremen Windverhältnissen und schlechtem Strassenzustand die Geschwindigkeit senken. Besondere Vorsicht ist bei allen schwierigen Manövern geboten (bei Engstellen, auf Parkplätzen, beim Einfahren in besonders enge Garagen usw.).

### Anwendung

Vor der Montage des Produktes wird empfohlen, die Kupplungskugel und die Backen gründlich zu reinigen und eventuelle Sand-, Öl- und andere Schmutzreste zu entfernen; auch sollte hierbei sichergestellt werden, dass keine deutlichen Kratzer oder Riefen zu sehen sind, die die Befestigung des Produktes ernsthaft beeinträchtigen könnten. Beleuchtung von Fahrzeug und Ski/Snowboard vor Antritt jeder Fahrt überprüfen! Ebenfalls sollte regelmässig geprüft werden, ob das Produkt noch waagrecht ist; sollte dies nicht der Fall sein, dann muss es wieder eingerichtet werden.

- For safe, precise installation follow the assembly instructions carefully. If the instructions are not clear, please contact your dealer or the manufacturer directly for further clarification. **The manufacturer and dealer may not be held liable for any damages caused to people or property due to wrongful installation or use.**



- The product has been tested even in extreme conditions with good safety and resistance results. Therefore, if the installation has been carried out properly, there is no chance for malfunction.

### **LJ** Conforming Use

The product is intended solely to carry skis/snowboards and no other type of items such as luggage, etc. Do not modify the product's composition or shape.

### **■** User use limits

Person who do not fully know the use instructions, children and persons under the influence of alcohol, drugs or medicines must not use the ski- snowboard rack; they may only do so under supervision.

### **L** Protecting other people

Make sure that children do not play with the ski- snowboard rack, as they do not know the danger this could bring.

**M-N** The most important things to respect are speed limits and driving style: do not exceed a maximum speed of 100 km/h, slow down in curves, hillocks, in extremely windy conditions and on rough roads. Take the utmost care during any complex manoeuvre (narrow passages, parking, entering narrow garages, etc.).

### Use

Before fitting the product, we recommend carefully cleaning the hook ball and the jaws and removing any residues of sand, oil, or other dirt. Also, make sure that there are no evident lines or grooves on the ball, that would seriously compromise the product fitting.

Check the vehicle and trailer lighting before the start of each journey!

Periodically check that the product is horizontal and rectify, if necessary.

Constant checking must be made through the rear-view mirror for possible variations in the trailer and load! In case of obvious variations stop immediately! Check the

Durch Blick in den Rückspiegel eventuelle Veränderungen kontinuierlich überprüfen!

Bei erkennbarer Veränderung sofort anhalten! Ursache feststellen und erst nach Beheben die Fahrt fortsetzen.

Die Ladung darf seitlich nicht mehr als 40 cm über den äusseren Rand der Lichtaustrittsfläche der Begrenzungs- oder Schlussleuchten hinausragen.

- Es sind die Vorschriften des Landes einzuhalten, in dem gerade gefahren wird.
- Daran denken, dass der hintere Ski/Snowboardträger mit montierten Skis/Snowboard die Steuerung des Autos beeinträchtigt. Daher muss man die Geschwindigkeit reduzieren und stets auf die transportierte Last achten.
- Bei Nichtgebrauch des Heckträgers sollte dieser vom Auto demontiert werden.
- Den Lichtbalken in senkrechte Stellung bringen (dadurch bleibt auch das Nummernschild sichtbar)
- Das am Ski/Snowboardträger anzubringende KFZ-Kennzeichen muss mit dem vom Fahrzeug übereinstimmen und bei der Kraftfahrzeugzulassungsbehörde beantragt werden.
- Bei allen nach dem 1. Oktober 1998 zugelassenen Kraftfahrzeugen darf der Ski/Snowboardträger das dritte Stopplicht nicht verdecken, welches gut sichtbar bleiben muss. Gegebenenfalls muss in gut sichtbarer Position ein drittes Stopplicht angebracht werden.
- Laut Vorschrift muss sich auch auf der Beifahrerseite ein Aussenspiegel befinden.
- Prüfen, dass das Beleuchtungskabel an der Anhängerkupplung oder am Ski/Snowboardträger befestigt wurde, damit es sich nicht an Gegenständen auf dem Strassenbelag verhaken kann.
- Damit die Qualität des Produktes über lange Zeit unverändert bleibt, wird eine regelmässige Reinigung nach jedem Einsatz empfohlen, wobei jede Art von Verschmutzung gründlich entfernt werden sollte.
- Es gelten die Vorschriften der StVO sowie der StVZO bezüglich der Ladung.
- Der ordnungsgemässe Zustand von Fahrzeug/Ladung obliegt laut Gesetz dem Fahrzeughalter und —führer!
- Abnehmbare Anhängerkupplungen müssen spielfrei sein!
- Wenn alle Sicherheitshinweise genau beachtet werden, finden Sie in den Ski/Snowboardträgern von FABBRI ein nützliches, bequemes und zugleich absolut sicheres Zubehör.

reason causing this variation and continue the journey only after it has been removed.

The load must not protrude sideways more than 40 cm beyond the external edge of the exit surface of the light of the position lights or the rear position lights.

- It is necessary to abide by the laws in force in the state in which you are travelling.
- Remember that having the rear ski- snowboard rack with skis/snowboards mounted changes the vehicle position. This is one more reason to drive moderately and always be aware of the load you are carrying.
- If the ski- snowboard- rack is not being used, we advise removing it from the car.
- Place the lights in a vertical position so that the number plate and headlights are visible.
- The number plate for fitting to the bicycle rack must correspond to that of the vehicle and be requested from the vehicle registration authority.
- For all vehicles registered after 1 October 1998, the Ski- snowboard rack must not cover the third stop light, which must be clearly visible. If this is not the case, a third, visible stop light must be fitted.
- The passenger side should have a rear-view mirror as well.
- Make sure that the cable for the lights is wound well onto the tow hook or to the chassis of the ski- snow-board carrier, so as to avoid any unexpected catching or enga-ging with objects present on the road surface.
- To preserve the product's quality over time, we recommend cleaning it every time you use it, to remove all types of dirty residues.
- The Highway Code and the Registration rules concerning load capacity are applied.
- According to the law it is up to the owner of the vehicle and the respective driver to make sure that the vehicle/load is in compliance with the field regulations.
- There must be no play in the removable tow hooks!
- If you follow all of these instructions and recommendations, you will find your FABBRI ski- snowboard rack to be useful, convenient, and safe.....

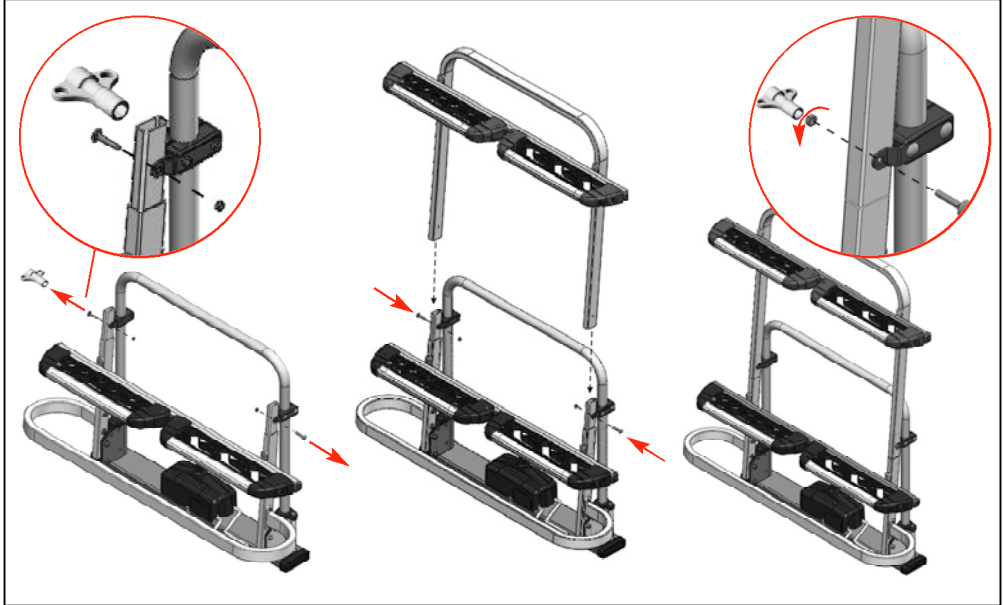
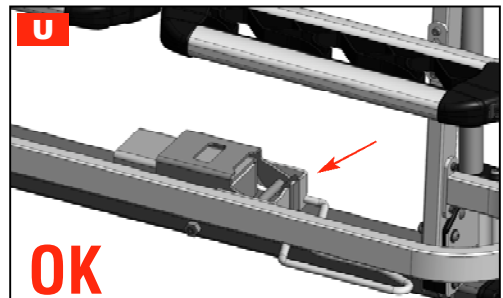
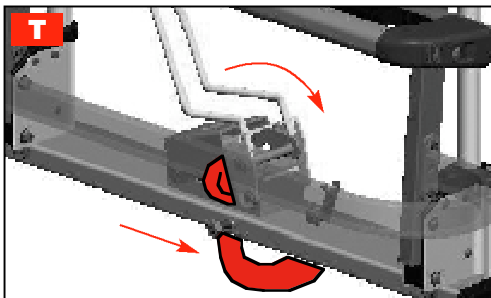
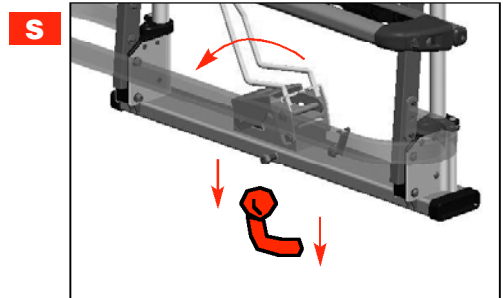
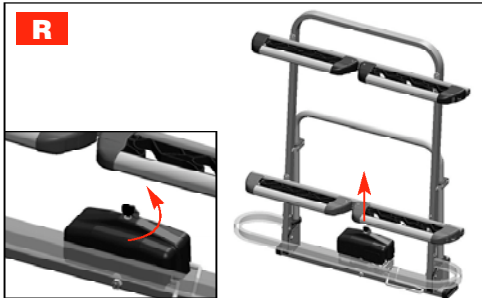

**D****Montage****MONTAGE DES SKI / SNOWBOARDTRÄGERS****GB****Fitting****HOW TO MOUNT THE SKI AND SNOWBOARDRACKS****MONTAGE DES PRODUKTES AUF DER ANHÄNGERKUPPLUNG**Siehe (Abb. **R**) bis (Abb. **W1**)**FITTING THE PRODUCT TO THE HOOK**From (fig. **R**) to (fig. **W1**)

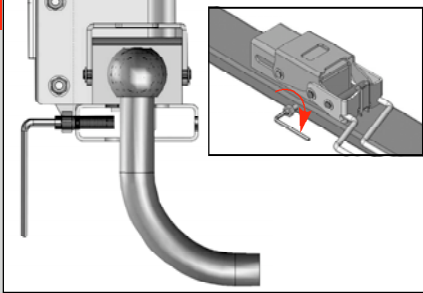
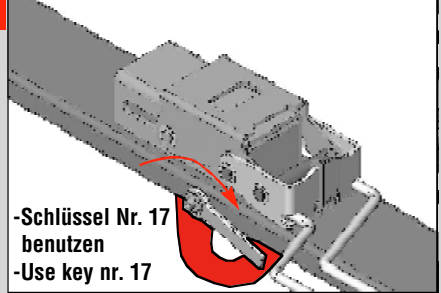
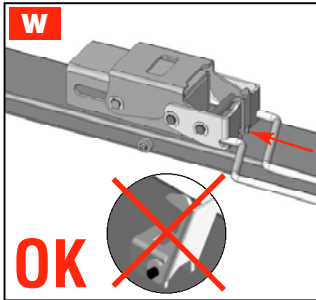
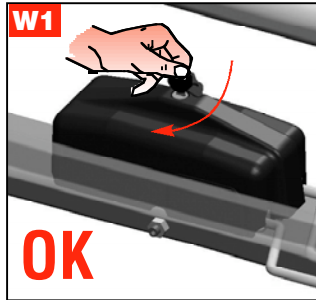
**D****Montage****GB****Fitting****D** Justier-schraube zur Feineinstellung auf Ihren Kugelkopf. Es genügt ein leichter Andruck!**GB** Adjustment screw for a perfect adhesion of the rack to the tow-ball. Screw with moderation!**V****V1****W****W1****W2****ÄNDERUNG DER KUGELKOPFEINSTELLUNG**

**Y** Der Kugelkopfeinsteller ist werksseitig voreingestellt. Falls der Heckträger nicht fest genug montiert ist, 1 oder 2 der mitgelieferten Distanzscheiben montieren. Falls sich der Spannhebel nicht herunterdrücken lässt, 1 oder 2 der bereits montierten Distanzscheiben entfernen (Abb. Y). Diese Einstellung darf nur von kompetentem Fachpersonal durchgeführt werden.

**ADJUSTMENT OF PUCK**

**Y** The puck is pre-adjusted from the factory but if the ski-snowboard-carrier is not securely fastened add 1 or 2 thicknesses. If it is not possible to press down the tension arm, take away 1 or 2 of the already mounted thicknesses (fig.Y). This operation must be performed by a competent person or by someone assigned by the dealer.

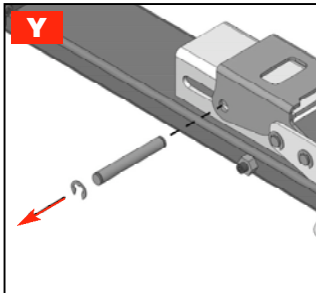
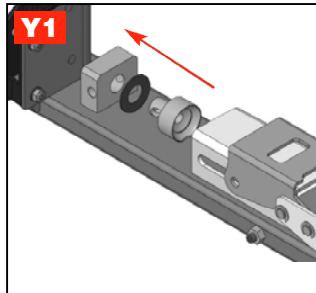
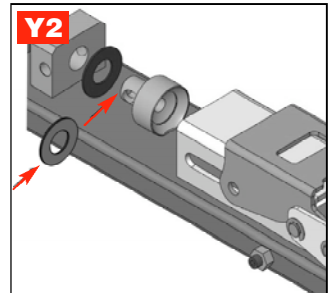
**Y****Y1****Y2**

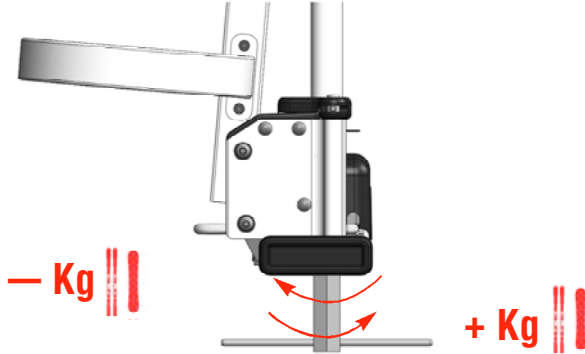
**D****Montage****EINSTELLUNG – ABSENKAUTOMATIK****GB****Fitting****ADJUSTMENT-TIP DOWN****Z**

- Schlüssel Nr. 22 benutzen
- Use key nr. 22

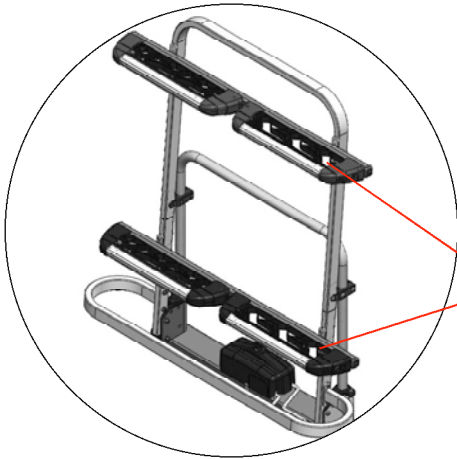

**! SKI STOP FÜR SNOWBOARD - LANGLAUFSKI**

**! SKI STOP FOR SNOWBOARD - CROSS-COUNTRY SKIS**

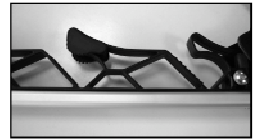
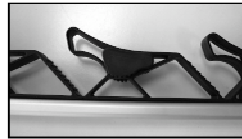
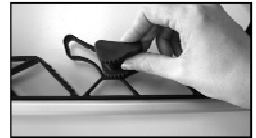
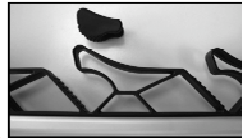
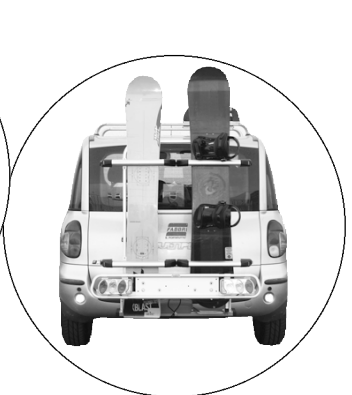
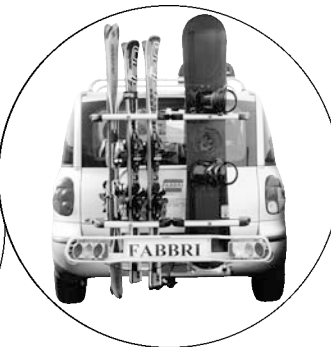
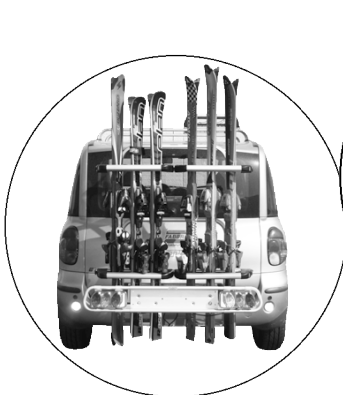
**MONTAGE DER SKI / SNOWBOARD****HOW TO MOUNT THE SKI AND SNOWBOARD**

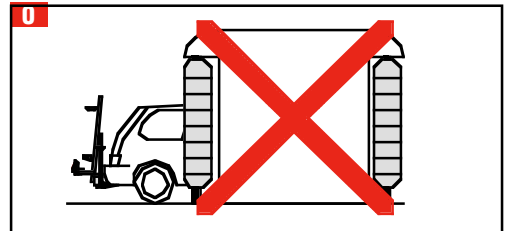
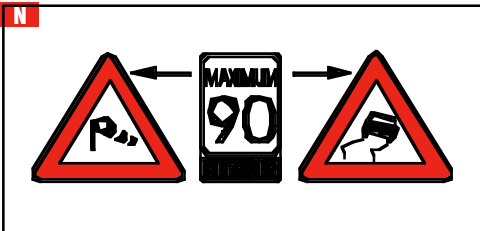
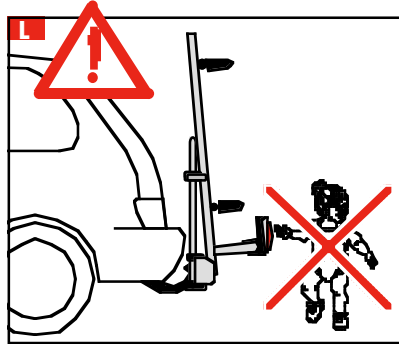
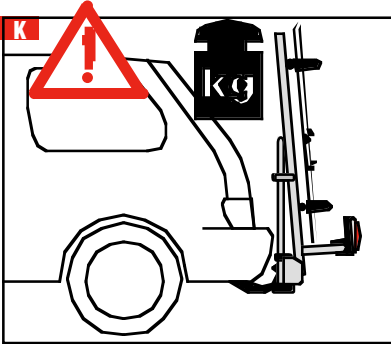
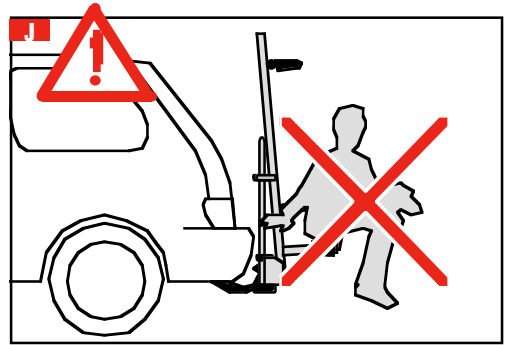
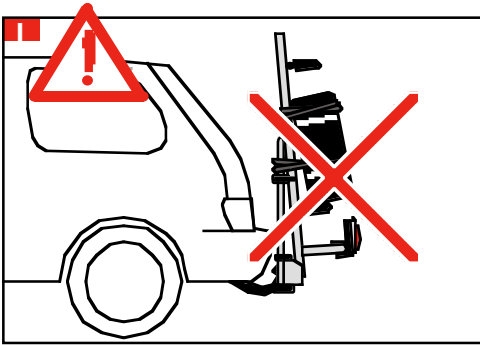

**I** Verificare periodicamente lo stato di serraggio delle viti.

**F** Vérifiez périodiquement l'état du serrage des vis.



## I Consigli per l'utilizzo ed Avvertenze

- Per un montaggio preciso e sicuro seguire attentamente le istruzioni di montaggio. Se tali istruzioni non venissero capite, contattare il rivenditore o direttamente la ditta costruttrice per ulteriori chiarimenti.



**Il fabbricante ed il rivenditore non sono responsabili di eventuali danni causati a cose o persone, dovuti ad un cattivo montaggio o utilizzo.**

- Il prodotto è stato testato e provato anche in condizioni estreme dando buoni risultati di sicurezza e di tenuta, perciò dopo aver effettuato un montaggio a regola d'arte escludiamo a priori un cattivo funzionamento.

### Impiego conforme

Il prodotto è adibito solo ed esclusivamente al trasporto di sci/snowboard, e di nessun altro tipo di altre cose, quali valigie ecc. Non modificare la composizione del prodotto, né la forma.

### Limiti d'impiego per l'utente

Le persone che non conoscono a fondo le istruzioni per l'uso, i bambini e le persone sotto l'influsso di alcool, droghe o farmaci non devono usare il portasci/snowboard o possono farlo solo sotto sorveglianza.

### Protezione di terzi

Assicurarsi che i bambini non giochino con il portasci/snowboard, in quanto non riconoscono i pericoli che può comportare.

** La cosa più importante da rispettare è la velocità ed il modo di guida. Non oltrepassare la velocità max. di 100 Km/h, moderare la velocità in curva, sui dossi, in condizioni di forte vento e sulle strade con fondo dissestato. Fare molta attenzione a qualsiasi manovra impegnativa (retromarce, strettoie, entrate in parcheggi, entrate in garage particolarmente stretti).**

### Impiego

Prima di montare il prodotto si consiglia di pulire accuratamente la sfera del gancio e le ganasce, togliendo eventuali residui di sabbia, olio, ed altro sporco; assicurarsi anche che non vi siano sulla sfera evidenti rigature o solchi, ciò potrebbe compromettere seriamente il fissaggio del prodotto.

Controllare l'illuminazione del veicolo e del portasci/snowboard prima dell'inizio di ogni viaggio.

Verificare periodicamente l'orizzontalità del prodotto, e in caso contrario riportarlo in posizione orizzontale.

Verificare costantemente, attraverso lo specchietto retrovisore, eventuali variazioni del portasci/snowboard, in caso di evidenti variazioni fermarsi subito, appurare la

## F Conseils pour l'utilisation et avertissements

- Pour un montage précis et sûr, suivre attentivement les instructions de montage; si lesdites instructions posent des problèmes de compréhension, faire appel au revendeur ou directement au constructeur pour avoir des éclaircissements. **Le fabricant et le revendeur ne sont pas tenus pour responsables pour des dommages éventuels causés à des personnes ou à des biens, dus à une mauvaise utilisation ou à un montage incorrect.**



**Le fabricant et le revendeur ne sont pas tenus pour responsables pour des dommages éventuels causés à des personnes ou à des biens, dus à une mauvaise utilisation ou à un montage incorrect.**

- Le produit a été testé et essayé, même, dans des conditions extrêmes et il a donné de bons résultats de sécurité et de tenue; par conséquent, si le montage a été effectué selon les règles, on peut exclure, à priori, tout mauvais fonctionnement.

### Utilisation conforme

Ce produit est destiné seulement et exclusivement au transport des skis/snowboards; il ne peut en aucun cas être utilisé pour transporter des objets tels que: valises, etc. Il ne faut pas modifier la composition du produit, ni la forme.

### Utilisateurs non autorisés

Les personnes non familiarisées avec le mode d'emploi, les enfants ainsi que les personnes sous l'influence de l'alcool, de stupéfiants ou de médicaments ne doivent pas monter ni utiliser ce porte-skis/snowboards sans surveillance.

### Protection des tiers

L'utilisateur doit empêcher les enfants de manipuler ce porte-skis/snowboards arrière car ils ne sont pas conscients des dangers inhérents à ce genre d'accessoire.

** La chose la plus importante à respecter est la vitesse et la conduite. Ne pas dépasser la vitesse max. de 100 km/h, modérer la vitesse dans les virages, sur les dos d'âne, avec vents violents et sur les chaussées déformées. Faire très attention en cas de manœuvres difficiles (rétrécissements, parkings, entrées de garage particulièrement étroites).**

### Utilisation

Avant de monter le produit, on conseille de nettoyer soigneusement la boule du crochet et les mâchoires de serrage, (en enlevant d'éventuels résidus de sable, d'huile et d'autres saletés); il faut contrôler également qu'il n'y ait pas de rayures évidentes ou des sillons sur la boule ce qui pourrait compromettre sérieusement la fixation du produit. Contrôler l'éclairage du véhicule et du porte-skis/snowboard avant de commencer chaque voyage!

Vérifier périodiquement si le produit est bien horizontal; s'il n'en était pas ainsi, remettre le produit en position horizontale.

Vérifier constamment d'éventuelles variations du porte-skis/snowboard par l'intermédiaire du miroir rétroviseur!

**I****Consigli per l'utilizzo ed Avvertenze**

causa e solo dopo averla rimossa riprendere il viaggio. Il carico non deve sporgere lateralmente per oltre 40 cm oltre il bordo esterno della superficie di uscita della luce delle luci di ingombro o di posizione posteriori.

- È necessario attenersi alle leggi vigenti nello stato in cui si sta transitando.
- Si ricorda che il portasci/snowboard posteriore con gli sci/snowboard montati cambia l'assetto dell'autovettura, motivo in più per moderare la velocità e fare sempre molta attenzione al carico trasportato.
- In caso di inutilizzo del portasci/snowboard consigliamo di toglierlo dall'auto.
- Mettere la fanaleria in posizione verticale in modo che la targa ed i fari risultino visibili
- La targa da applicare al portasci/snowboard deve corrispondere a quella del veicolo ed essere richiesta in motorizzazione.
- Per tutti i veicoli immatricolati dopo il 1° ottobre 1998 il portasci/snowboard non deve coprire la terza luce di stop, che deve essere ben visibile. In caso contrario sarà obbligatorio installare una terza luce di stop visibile.
- È consigliato anche uno specchietto esterno per il lato passeggero.
- Assicurarsi che il cavo della fanaleria sia ben avvolto sul gancio traino o sul telaio del portasci/snowboard, in modo da evitare qualsiasi incastro o aggancio inavvertito ad oggetti presenti sul fondo stradale.
- Per mantenere invariate nel tempo le caratteristiche qualitative del prodotto, si raccomanda di pulirlo ogni volta che lo si utilizza, rimuovendo residui di sporco di qualsiasi tipo.
- Si applicano le disposizioni del C.d.S. nonché del Regolamento di Immatricolazione in merito al carico.
- Assicurarsi che veicolo/carico siano in condizioni regolamentari spetta per legge al proprietario del veicolo e al conducente.
- I ganci di traino rimovibili devono essere senza gioco.
- Se tutte le avvertenze verranno rispettate alla lettera il portasci/snowboard FABBRI offrirà utilità e comodità, legate ad una buona sicurezza.....

**F****Conseils pour l'utilisation et avertissements**

Au cas où il y aurait des variations évidentes, il faut s'arrêter immédiatement! Contrôler la cause et reprendre le voyage seulement après l'avoir supprimée.

Le chargement ne doit pas dépasser latéralement plus de 40 cm en dehors du bord extérieur de la surface de sortie de la lumière des lumières d'encombrement ou de position postérieures.

- Il faut suivre les normes en vigueur dans l'état que l'on est en train de traverser.
- Ne pas oublier que le porte-skis/snowboard arrière, avec les skis/snowboards montés, change l'équilibre de la voiture; pour cette raison il faut modérer la vitesse et faire toujours très attention à la charge transportée.
- Si on n'utilise pas le porte-skis/snowboards, il est conseillé de le retirer de la voiture.
- Mettre le système d'éclairage en position verticale de façon à ce que la plaque d'immatriculation et les phares soient visibles.
- La plaque d'immatriculation à appliquer au porte-skis/snowboards doit correspondre à celle du véhicule et on doit la demander au bureau de la motorisation.
- Pour tous les véhicules immatriculés après le 1er octobre 1998, le porte-skis/snowboards ne doit pas couvrir la troisième lumière de stop, qui doit être bien visible. Autrement, il faut installer obligatoirement une troisième lumière de stop visible.
- La loi prévoit aussi la présence d'un rétroviseur extérieur côté passager.
- Il faut s'assurer que le câble des appareils d'éclairage est bien enroulé sur le crochet de traction ou sur le châssis du porte-skis/snowboard, de façon à éviter n'importe quel type d'encastrement ou d'accrochage par inadvertance d'objets qui se trouvent sur le fond de la route.
- Pour que les caractéristiques concernant la qualité du produit restent inchangées à mesure que le temps passe, on recommande de le nettoyer chaque fois qu'on l'utilise, en enlevant les résidus de saleté de toutes sortes.
- On applique les dispositions du C.d.S ainsi que le Règlement d'immatriculation concernant le chargement.
- Le fait de s'assurer que le véhicule/chargement se présente dans les conditions réglementaires est du ressort du propriétaire du véhicule et du chauffeur.
- Les crochets de traction amovibles ne doivent présenter aucun jeu!
- Si vous respectez toutes ces consignes à la lettre, votre porte-skis/snowboards FABBRI vous offrira utilité et commodité alliées à une bonne sécurité.....

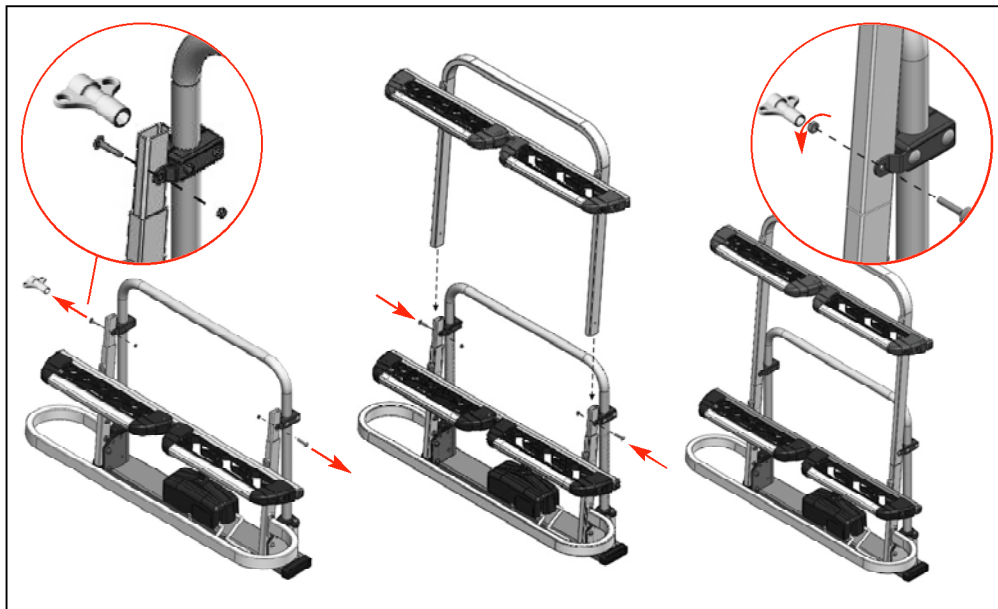
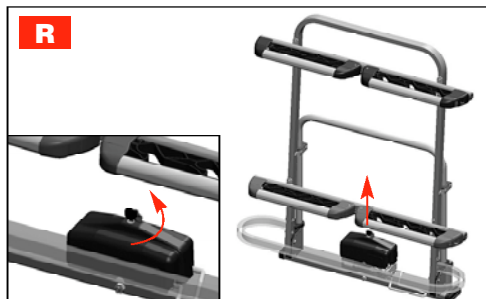
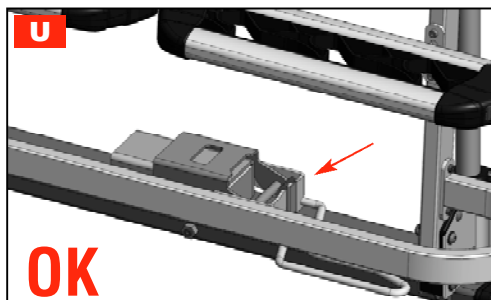
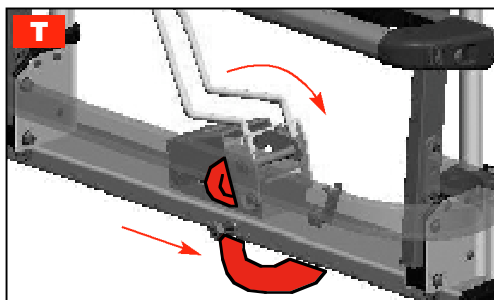
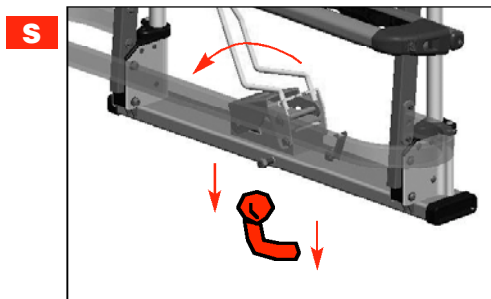
**I****Montaggio****MONTAGGIO PORTASKI / PORTASNOWBOARD****F****Montage****MONTAGE DU PORTESKIS / SNOWBOARD****MONTAGGIO SUL GANCIO**Da (fig. **R**) a (fig. **W1**)**MONTAGE SUR LE CROCHET**De la (fig. **R**) à la (fig. **W1**)

**I****Montaggio****F****Montage****I**

Vite di regolazione per una perfetta aderenza del portasci /snowboardsul gancio traino. Avvitare con moderazione!

**F**

Vis de réglage pour adhérence parfaite du porte-skis/snowboards à la boucle. Visser avec modération!

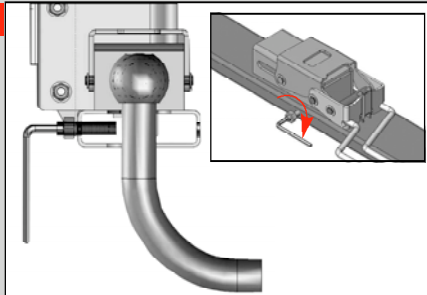
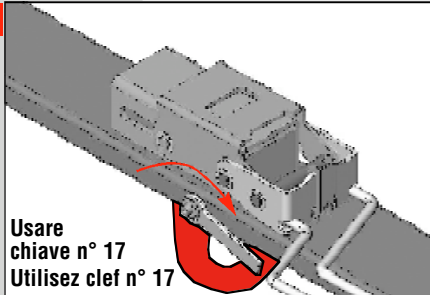
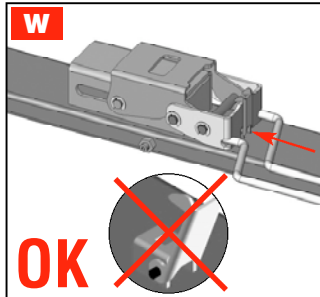
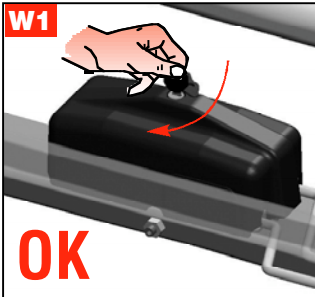
**V****V1****W****W1****W2****MANUTENZIONE**

**Y** Il bloccaggio sul gancio traino è tarato dall'azienda. In caso di eccessivo gioco montare 1 o 2 distanziali; in caso contrario togliere 1 o 2 dei distanziali già montati (fig.Y). L'operazione deve essere eseguita da persona competente o da un incaricato del venditore.

**RÉGLAGE DU DISQUE**

**Y** Le réglage du disque est effectué en usine, mais si le porte-skis/snowboard n'est pas bien en place après montage ajoutez 1 ou 2 épaisseurs. S'il n'est pas possible d'abaisser la poignée de serrage, enlevez 1 ou 2 épaisseur déjà montés (fig.Y). L'opération doit être effectuées par une personne compétente ou par quelqu'un qui a été chargé de la faire par le vendeur.

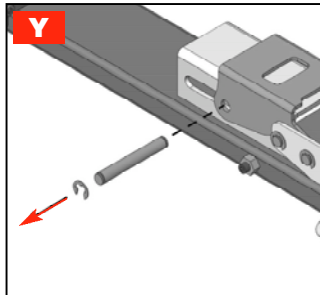
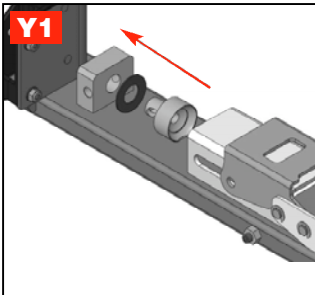
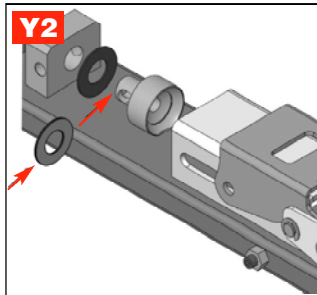
**Y****Y1****Y2**

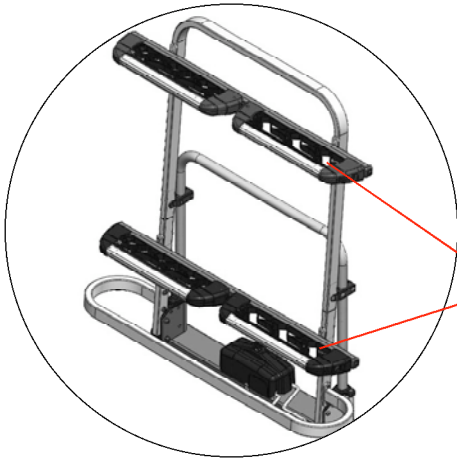
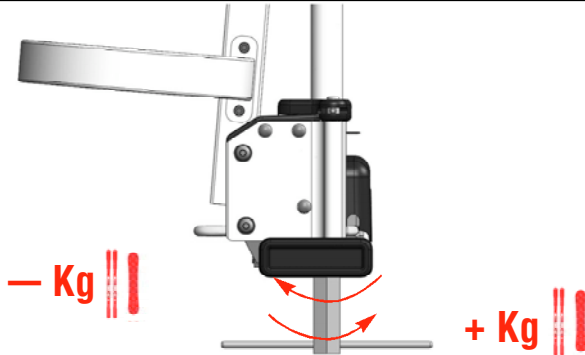

**I****Montaggio****TARATURA BASCULAMENTO****F****Montage****REGLAGE BASCULEMENT****Z**

**! SKI STOP PER SNOWBOARD - SCI DA FONDO**

**! SKI STOP POUR SNOWBOARD - SKIS DE FOND**

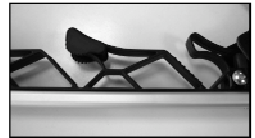
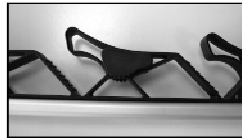
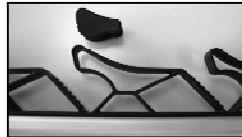
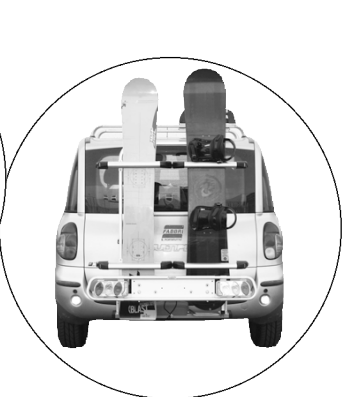
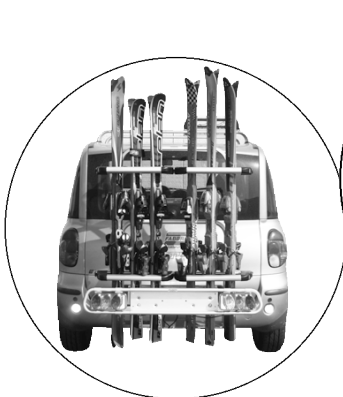
**MONTAGGIO SCI E SNOWBOARD****MONTAGE DU SKIS / SNOWBOARD**

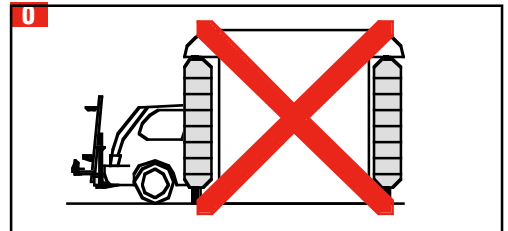
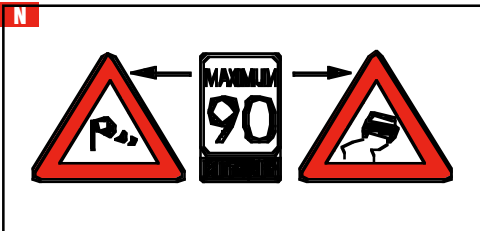
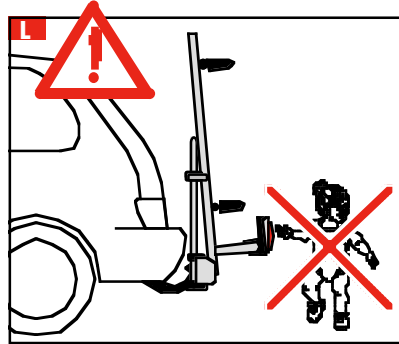
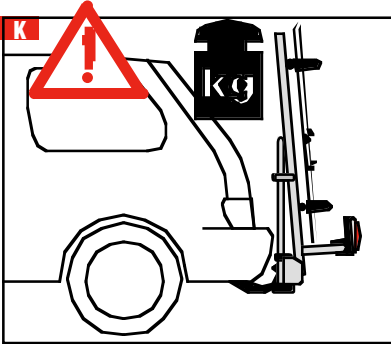
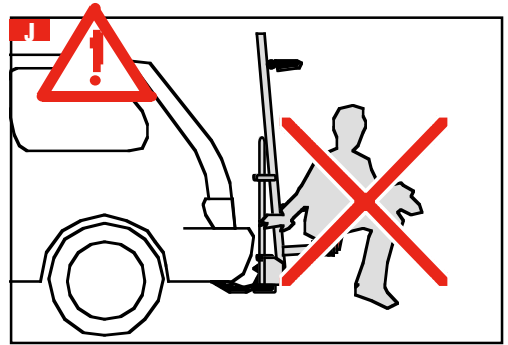
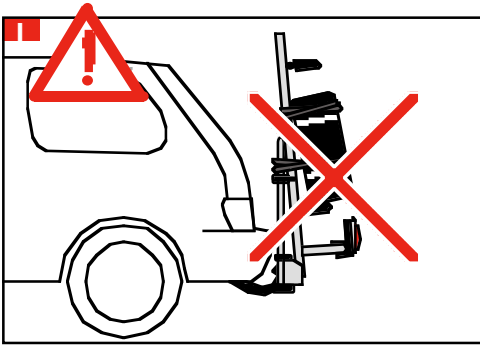

**NL** Men dient regelmatig te controleren of de schroeven nog goed vastzitten.

**E** Controlar periódicamente si los tornillos están bien cerrados.



- Volg de montage-instructies voor een nauwkeurige en veilige montage; als u deze instructies niet begrijpt, neem dan voor nadere uitleg contact op met de wederverkoper of direct met de fabrikant.



**De fabrikant en de weder verkoper zijn niet aansprakelijk voor eventueel persoonlijk letsel of schade aan goederen, die te wijten zijn aan slechte montage of oneigenlijk gebruik.**

- Het product is getest en uitgeprobeerd, ook in extreme omstandigheden, met goede resultaten voor wat betreft de veiligheid en de stevigheid. Als het volgens de regels wordt gemonteerd, sluiten wij slecht functioneren a priori uit.

### **L** Alleen gebruiken voor de aangegeven bestemming

Het product is uitsluitend bedoeld voor het transport van Skis/snowboard en van geen enkel ander type of voorwerpen zoals koffers enz. Wijzig noch de samenstelling, noch de vorm van het product.

### **M** Niet geautoriseerde gebruikers

Personen die deze handleiding niet kennen, kinderen en personen onder invloed van alcohol, verdovende of geneesmiddelen, mogen dit ski/snowboardrek niet of slechts onder toezicht gebruiken.

### **L** Bescherming van derden

Zorg dat kinderen geen gelegenheid krijgen met het ski/snowboardrek te spelen. Kinderen kennen de gevaren niet, die door een dergelijk fietsenrek kunnen ontstaan.

**M-N** Van fundamenteel belang is het in acht nemen van de snelheid en aanpassing van de rijstijl, overschrijd de snelheidslimiet van 100 km/uur niet en matig snelheid wanneer u een bocht ingaat, op hellingen, bij zeer sterke wind en op wegen met onregelmatig wegdek. Let erg goed op bij alle moeilijke manoeuvres (nauw doorgangen, parkeren, ingang in zeer lage en nauwe garages).

### Gebruik

Voordat u het product monteert, raden wij aan de haak en de klemmen zorgvuldig te reinigen en eventuele zand- olie- of andere vuilsproten te verwijderen. Controleer ook of er geen krassen of oneffenheden op de haak zitten die de productbevestiging ernstig in gevaar brengen. Alvorens iedere reis te beginnen de verlichting van het voertuig en van de ski/snowboarddrager controleren. Controleer regelmatig of het product perfect horizontaal zit en corrigeer de stand eventueel.

Regelmatig, door middel van de achteruitkijkspiegel, controleren of er verschuivingen van aanhangwagen of lading plaats hebben! Als dat het geval is meteen stoppen! De oorzaak ervan vaststellen en pas weer

- Para un montaje preciso y seguro seguir atentamente las instrucciones de montaje. Si no se entienden las instrucciones, ponerse en contacto con el concesionario o directamente con el fabricante, para solicitar posteriores aclaraciones.



**El fabricante y el concesionario declinan toda responsabilidad por los eventuales daños materiales o personales debidos a un malmontaje o a un uso indebido.**

- El producto también ha sido probado en condiciones extremas y ha dado buenos resultados en cuanto a la seguridad y a la sujeción; por esto, tras efectuar correctamente el montaje se excluye, a priori, un mal funcionamiento.

### **L** Uso conforme

El producto sólo ha sido concebido para transportar equis y snowboards y no para motocicletas u objetos como maletas, etc. No modificar la composición del producto, ni la forma.

### **M** Límites del empleo para el usuario

Las personas que no conocen a fondo las instrucciones para el uso, los niños o las personas bajo los efectos del alcohol, drogas o medicinales no deben usar el portaesquís/snowboard o pueden hacerlo estando bajo vigilancia.

### **L** Protección de terceros

Controlar que los niños no jueguen con el portaesquís/snowboard, en cuanto no reconocen los peligros que pueden encontrar.

**M-N** Lo más importante es respetar la velocidad y la conducción. No superar la velocidad máxima de 100 km./h, moderar la velocidad en las curvas, cunetas, en condiciones de viento extremo y en las carreteras con pavimento en mal estado. Prestar mucha atención al efectuar maniobras difíciles (pasos estrechos, aparcamiento, entradas de garajes particularmente estrechas).

### Uso

Antes de montar el producto se recomienda limpiar cuidadosamente la bola del gancho y las quijadas, quitando cualquier posible residuo de arena, aceite u otro tipo de suciedad, comprobar además que no haya en la bola señales evidentes de rayaduras o surcos, lo cual podría comprometer seriamente el anclaje del producto. Controlar la iluminación del vehículo y del portaesquís/snowboard antes del comienzo de cualquier viaje! Comprobar periódicamente la posición horizontal del producto, si así no fuera volver a colocar el producto en posición horizontal.

Controlar constantemente, mediante el espejo retrovisor, eventuales variaciones del portaesquís/snowboard. En

vertrekken als het probleem opgelost is.

De lading mag zijdelings niet meer dan 40 cm over de buitenrand van het verlichtingsoppervlak van stadlichten of achter positielichten uitsteken.

- Men dient de wetten na te leven die van kracht zijn in het land waarin men rijdt.
- Bedenk steeds dat het fietsenrek met de erop gemonteerde skis/snowboards de stuurlast van het voertuig verandert.  
Reden te meer om snelheid te minderen en altijd erg goed op de vervoerde lading te letten.
- Als de ski/snowboarddrager niet gebruikt wordt, raden wij aan hem van de auto te halen.
- Plaats de lichtbalk verticaal zodat het kenteken en de lampen zichtbaar zijn.
- Het kenteken op het ski/snowboardrek moet corresponderen met het kenteken op het voertuig. De kentekenplaat dient te worden aangevraagd bij de daartoe bevoegde instantie.
- Voor alle voertuigen die zijn ingeschreven na 1 oktober 1998 geldt dat het ski/snowboardrek het derde remlicht dat goed zichtbaar dient te zijn, niet mag bedekken. Indien het ski/snowboardrek dit toch bedekt, dient een goed zichtbaarderde remlicht te worden geïnstalleerd.
- Een buitenspiegel aan de kant van de passagier is voorschrift.
- Zorg ervoor dat de kabel van de lichten stevig om de trekhaak of om het frame van het ski/snowboardrek zit, zodat deze nergens achter kan blijven haperen en geen enkele voorwerp op het wegdek er onverwacht achter kan blijven hangen.
- Om de kwaliteit van het product te behouden, raden wij aan dit product bij elk gebruik te reinigen en elk spoor van vuil zorgvuldig te verwijderen.
- In ieder geval de toegestane nuttige lading voor de aanhangwagen niet overschrijden!
- De Verkeersvoorschriften en het Registratiereglement voor de lading zijn van toepassing.
- De eigenaar de bestuurder van het voertuig moeten controleren of het voertuig/ de lading conform de voorschriften is
- De uitneembare trekhaken moeten geen speling vertonen!
- Als alle waarschuwingen letterlijk in acht genomen worden, zult u de FABBR! ski/snowboarddrager bijzonder nuttig en gemakkelijk vinden, in veilige omstandigheden

caso de evidentes variaciones es necesario detenerse inmediatamente! Aclarar la causa y solo luego de haberla eliminado volver a comenzar el viaje.

La carga no debe sobresalir lateralmente por más de 40 cm, fuera del borde exterior de la superficie de salida de la luz de las lámparas de despejo o de posición posteriores.

- Es necesario atenerse a las Leyes del Estado por el cual se está transitando.
- Se recuerda que el portaesquíes/snowboard posterior con los Esquíes/snowboards montados cambia la estabilidad del vehículo.  
Por ello se debe moderar la velocidad y prestar mucha atención a la carga transportada.
- Si no se utiliza el portaesquíes/snowboard, aconsejamos sacarlo del automóvil.
- Coloque las Luces en posición vertical de modo que la matrícula y los faros resulten visibles.
- La placa del coche para aplicar al portaesquíes/snowboard debe corresponder a la del vehículo y debe ser solicitada a la oficina de matrícula de vehículos.
- Para todos los vehículos inscritos después del 1º octubre de 1998 el portaesquíes/snowboard no debe cubrir la tercera luz de stop, la cual debe estar muy visible. En caso contrario será obligatorio instalar una tercera luz de stop visible.
- También se aconseja instalar un espejo exterior en el lado del pasajero.
- Controlar que el cable del sistema de iluminación quede bien envuelto en el gancho de remolque o en el bastidor del portaesquíes/snowboard, de modo que no se produzca ningún encastre o enganche casual con objetos que se encuentren en la calzada.
- Para mantener constantes a través del tiempo las características cualitativas del producto, se recomienda limpiarlo cada vez que se utiliza, quitando los residuos de suciedad de cualquier tipo.
- Se aplican las disposiciones del C d S, además del Reglamento de Inscripción en relación con la carga.
- Comprobar que el vehículo/carga estén en condiciones reglamentarias, por Ley corresponde al propietario del vehículo al conductor.
- Los ganchos de remolque extraíbles deben quedar sin ningún juego!

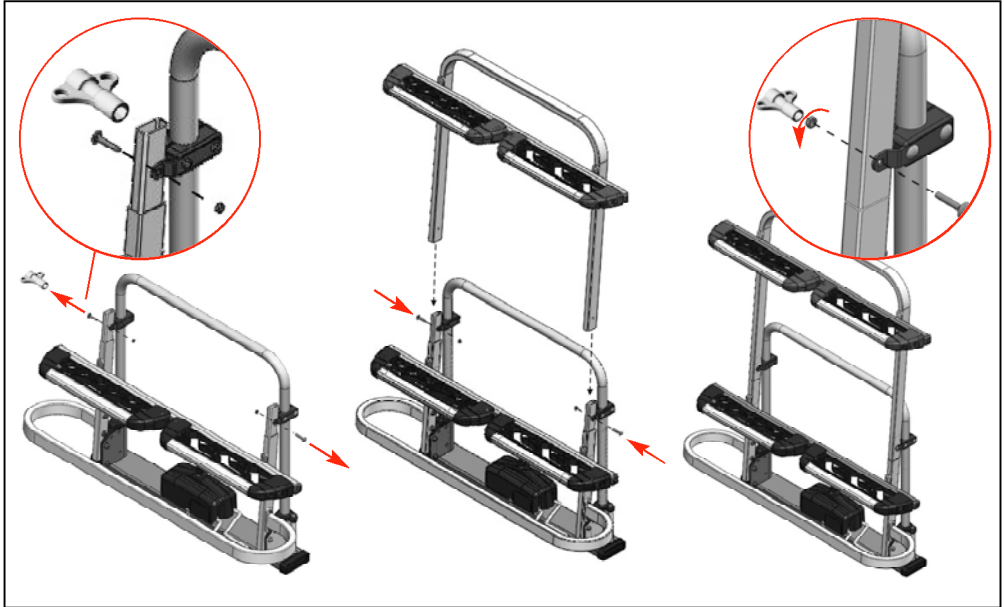
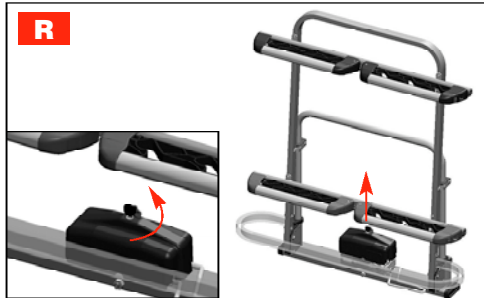
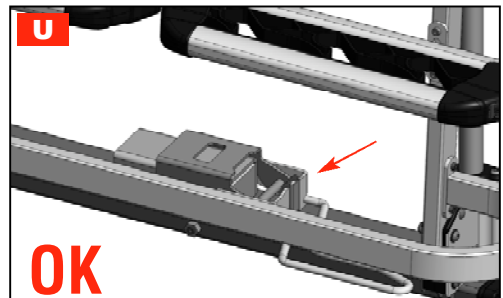
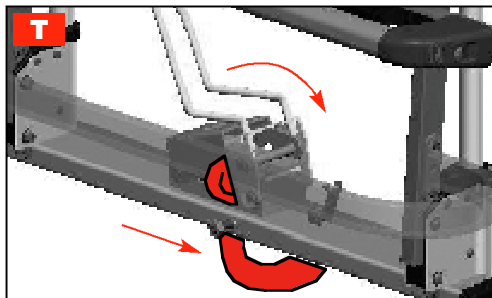
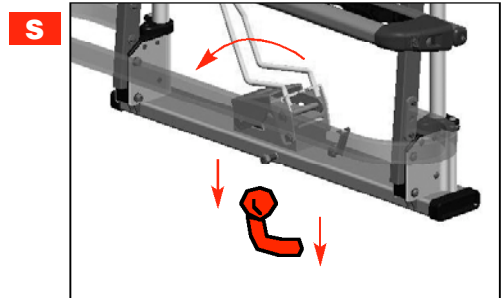
**NL****Montage****HET SKI / SNOWBOARDREK MONTEREN****E****Montaje****MONTAJE DEL PORTAESQUIS / SNOWBOARD****HET PRODUCT OP DE TREKHAAK MONTEREN**Van (figuur **R**) tot (figuur **W**)**MONTAJE DEL PRODUCTO EN EL GANCHO**Desde la (fig. **R**) a la (fig. **W**)

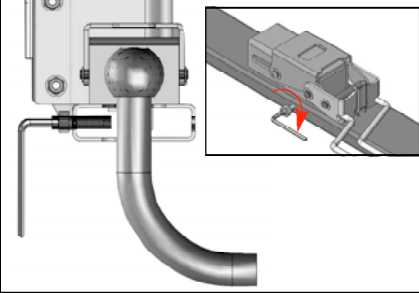
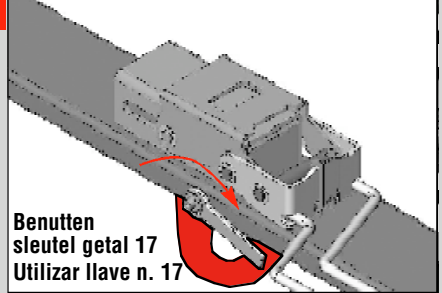
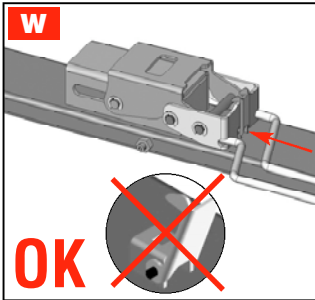
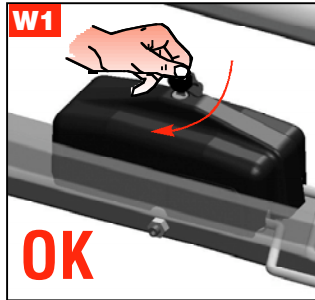
**NL****Montage****E****Montaje****NL** Stelschroef voor perfecte montage op de treekhaakkogel. Opschroeven met matiging!**E** Desde la (fig.R) a la (fig.W) To millo de sujeción para una perfecta fijación del portaesquis/snowboard a la bola de remplque. Atornillar con moderación!**V****V1****W****W1****W2****BIJSTELLEN VAN DE PUCK**

**Y** De puck kent het vanaf het begin een basisinstelling, maar wanneer de ski/snowboardrek na de montage niet goed vastzit 1 of 2 dikte wegnemen (fig.Y). De montage dient te worden uitgevoerd door een competent persoon of door iemand in opdracht van de verkoper.

**AJUSTE DEL RETÉN DE SUJECIÓN**

**Y** El reten de sujeción está ajustado inicialmente, pero si el porta-esquis/snowboard no quedara bien afirmado después del montaje añadir 1 o 2 espesores. La palanca de sujeción no pudiera descenderse quitar 1 o 2 espesores ya montados (fig.Y). La operación debe ser realizada por persona competente o por un representante del vendedor.

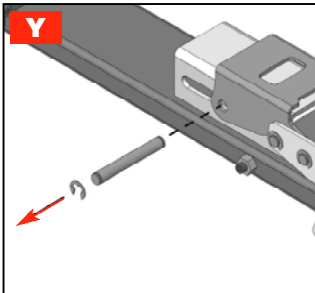
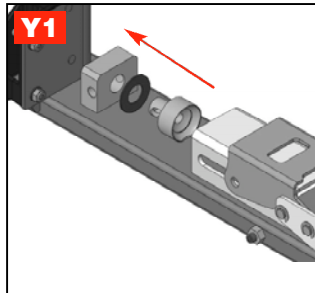
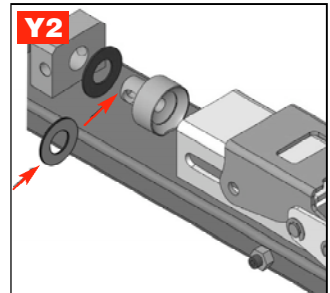
**Y****Y1****Y2**

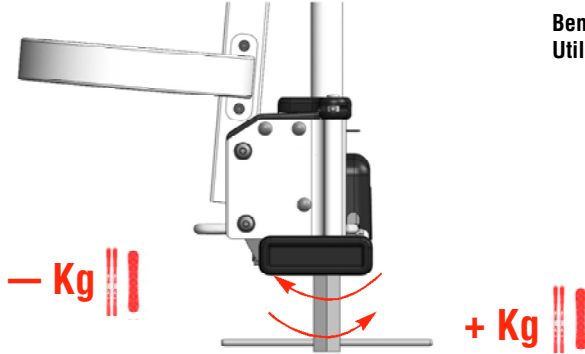
**NL****Montage****REGLEMENT AUTOMAAT VOOR HET****E****Montaje****AJUSTAMENTO BASCULACIÓN****Z**

Benutzen sleutel getal 22  
Utilizar llave n. 22

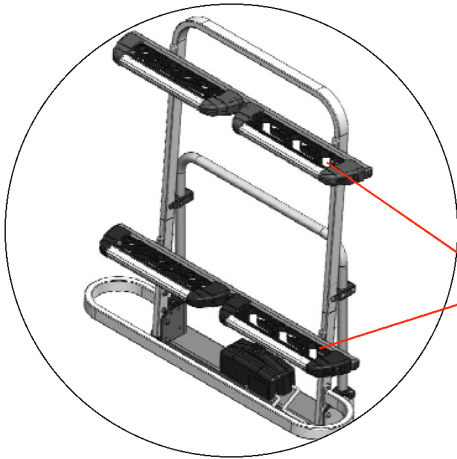

**⚠ SKI STOP  
VOOR SNOWBOARD - LANGLAUFKIS**

**⚠ SKI STOP  
PARA SNOWBOARD - ESQUIS DE FONDO**

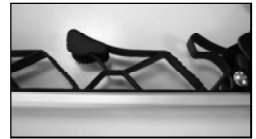
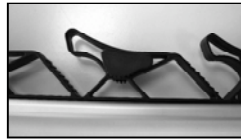
**HET SKI / SNOWBOARD MONTEREN****MONTAJE DEL ESQUIS / SNOWBOARD**