



**iCR 11**

**Radio-orologio stereo con lettore CD e  
sistema docking universale per  
iPhone & iPod**



**Istruzioni d'uso**

---

## Premessa

Questo manuale aiuta a usare

- in modo sicuro e conforme
- a quanto prescritto

la radio-CD player, d'ora in avanti chiamata dispositivo o apparecchio.

## Destinatari di queste istruzioni d'uso

Le istruzioni d'uso sono rivolte a coloro che

- installano,
- utilizzano,
- puliscono
- o smaltiscono l'apparecchio.

Nomi delle aziende, istituzioni o marche citati sono marchi o marchi registrati e sono proprietà dei rispettivi titolari.

## Caratteristiche grafiche di queste istruzioni d'uso

Diversi elementi del manuale sono contrassegnati con simboli particolari. In questo modo risulta facile capire se si tratta di

testo normale,

- elenchi o

➔ istruzioni operative.

### Nota per il reset:

In alcuni rari casi può succedere che il software dell'apparecchio si “blocchi” e che quest'ultimo non reagisca più a nessun comando.

In tali casi procedere nel modo seguente:

- spegnere l'apparecchio
- Estrarre la spina dalla presa
- Attendere qualche minuto
- Inserire la spina nella presa
- accendere l'apparecchio.





La memoria di sistema viene resettata e l'apparecchio è di nuovo pronto a funzionare.

## Indice

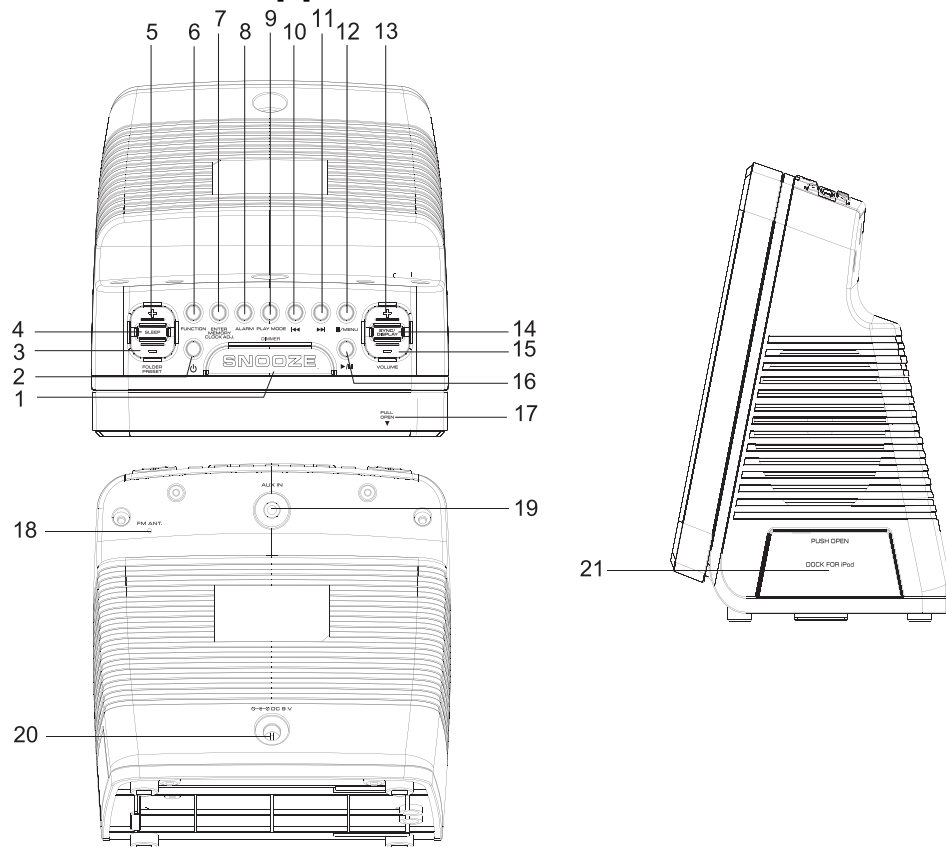
<b>Vista d'insieme dell'apparecchio</b> .....	<b>4</b>	Estrazione di un disco .....	17
Norme di sicurezza .....	6	Riproduzione di un disco .....	17
Utilizzo conforme alla destinazione d'uso .....	7	Impostazione dei brani .....	17
<b>Descrizione dell'apparecchio</b> .....	<b>10</b>	Utilizzo della funzione Repeat .....	18
Confezione .....	10	Utilizzo della funzione Programma .....	19
Particolari caratteristiche dell'apparecchio .....	10	<b>Come utilizzare l'iPhone/l'iPod</b> .....	<b>20</b>
<b>Come predisporre l'apparecchio per il funzionamento</b> ..	<b>11</b>	Accensione .....	20
Come collegare l'alimentatore .....	11	Spegnimento .....	20
Come migliorare la ricezione dell'antenna .....	11	Controllo iPhone/iPod, menu .....	20
Come collegare l'iPhone/iPod .....	12	Come usare altri MP3 player .....	20
Come collegare una sorgente sonora esterna .....	12	<b>Come utilizzare la radio</b> .....	<b>21</b>
<b>Funzioni generali dell'apparecchio</b> .....	<b>13</b>	Come impostare una stazione .....	21
Accensione dell'apparecchio .....	13	Come memorizzare le stazioni emittenti .....	21
Come impostare la sorgente .....	13	Come spegnere l'apparecchio .....	22
Come regolare il volume .....	13	<b>Come utilizzare la funzione Sveglia</b> .....	<b>23</b>
Come spegnere l'apparecchio .....	13	Impostazione del timer .....	23
Come impostare manualmente l'ora .....	13	Come accendere e spegnere il timer .....	24
Come sincronizzare automaticamente l'ora .....	14	Come spegnere il timer dopo la sveglia .....	24
Come utilizzare la funzione Sleep .....	14	Come interrompere il timer dopo la sveglia con SNOOZE ..	24
Come utilizzare l'iPod/l'iPhone mediante il menu .....	14	<b>Come pulire l'apparecchio</b> .....	<b>25</b>
<b>Utilizzo del lettore CD</b> .....	<b>15</b>	Avvertenze sull'utilizzo dei CD .....	25
Avvertenze generali sui CD/CD MP3 .....	15	<b>Come eliminare le anomalie</b> .....	<b>26</b>
CD utilizzabili .....	16	<b>Dati tecnici</b> .....	<b>28</b>
Inserimento di un disco .....	16	<b>Smaltimento dell'apparecchio</b> .....	<b>29</b>

## Vista d'insieme dell'apparecchio

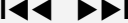

1	SNOOZE DIMMER	Attivare la funzione Snooze La sveglia suona nuovamente dopo ca. 9 min Premere: accensione, spegnimento della retroilluminazione del display	13	-VOLUME+	Regolatore volume
2		Accensione, spegnimento (STANDBY)	15		
3	-FOLDER	Scelta album; emittente radiofonica preimpostata	14	SYNC/DISPLAY	Sincronizzazione dell'ora con iPod Breve visualizzazione dell'ora
5	PRESET+		16		CD, iPod: Avvio riproduzione, pausa
4	SLEEP	Funzione sleep	17	PULL OPEN	Apertura portadisco
6	FUNCTION	Selettore modalità di funzionamento iPod, CD, TUNER, AUX	18	FM ANT.	antenna filare FM
7	ENTER MEMORY CLOCK ADJ.	Conferma, Salvataggio stazioni radio, Impostazione ora	19	AUX IN	Collegamento di una fonte sonora esterna, spinetto da 3,5 mm
8	ALARM	Impostazione della funzione sveglia	20	DC 9 V 	Preso per alimentatore, 9 V / 2500 mA
9	PLAY MODE	Funzione Repeat, funzione Riproduzione casuale	21	DOCK	Dock per iPhone/iPod, premere per aprire
10		CD, iPod: selezione dei brani, ricerca automatica TUNER: impostazione di frequenza Premere brevemente: manualmente Premere in modo prolungato: ricerca automatica	-		Targhetta (lato posteriore)
11					
12	 /MENU	CD, iPod: Arresto riproduzione Apertura menu			

## Note sull'uso

Leggere attentamente le norme di sicurezza e conservarle per eventuali consultazioni successive. Seguire sempre tutte le avvertenze e istruzioni di questo manuale e riportate sul retro dell'apparecchio.



## Norme di sicurezza

### Attenzione - Alimentatore!

- L'apparecchio può solo essere collegato a una tensione di rete di 230 V~, 50 Hz. Non cercare mai di far funzionare l'apparecchio con un'altra tensione.
- Usare solo l'alimentatore fornito in dotazione.
- La spina deve essere collegata solo al termine dell'installazione a norma.
- Se il cavo di rete è guasto o se l'apparecchio presenta altri danni, non deve essere messo in funzione. Non schiacciare i cavi!
- Quando si estrae l'alimentatore dalla presa, tirare tenendo la spina, non il cavo.
- Per evitare rischi di incendi e il pericolo di scossa elettrica, non esporre l'apparecchio alla pioggia o ad altre fonti di umidità.
- Non mettere in funzione l'apparecchio nelle vicinanze di vasche da bagno, piscine o dove si formano spruzzi d'acqua.

- Non mettere mai contenitori con liquidi, es. vasi di fiori, sull'apparecchio. Questi potrebbero rovesciarsi, e il liquido fuoriuscito può provocare danni considerevoli o produrre il rischio di scossa elettrica.
- Se dovessero penetrare corpi estranei nell'apparecchio, estrarre la spina dalla presa. Far controllare l'apparecchio da personale esperto altamente qualificato prima di rimetterlo in funzione. In caso contrario, c'è il rischio di subire una scossa elettrica.
- Non aprire il contenitore. In caso contrario, c'è il rischio di subire una scossa elettrica.
- Non cercare mai di riparare da soli un apparecchio difettoso. Rivolgersi sempre a uno dei nostri centri di assistenza clienti.
- Non aprite l'apparecchio in nessun caso - è consentito solo a un tecnico esperto.
- Corpi estranei, ad es. aghi, monete, ecc., non devono cadere all'interno dell'apparecchio.
- Non si devono posare fonti di combustione libere, come ad es. candele accese sull'apparecchio.
- Non permettete mai che i bambini utilizzino da soli l'apparecchio.
- Fare eseguire i lavori di manutenzione sempre da personale specializzato qualificato. Altrimenti si mette in pericolo se stessi e gli altri.

- Non toccate le connessioni sul lato posteriore dell'apparecchio con oggetti metallici o con le dita. Si possono verificare cortocircuiti.
- L'apparecchio rimane collegato alla rete elettrica anche se si trova disattivato in standby. Estrarre la spina dell'alimentatore dalla presa se non si usa l'apparecchio per un lungo periodo di tempo. Tirare tenendo soltanto la spina.
- Non ascoltare la musica a volume eccessivo. Può danneggiare l'udito in modo permanente.
- Questo apparecchio non è destinato a essere utilizzato da persone (inclusi bambini) con capacità fisiche, sensoriali o psichiche limitate o prive di esperienza e/o delle necessarie conoscenze, a meno che siano sorvegliate da una persona responsabile della loro sicurezza oppure esse ricevano da tale persona istruzioni sull'uso dell'apparecchio.
- I bambini vanno sorvegliati per garantire che non giochino con l'apparecchio.
- È vietato effettuare modifiche all'apparecchio.
- Gli apparecchi danneggiati o gli accessori danneggiati non devono più essere utilizzati.

## **Utilizzo conforme alla destinazione d'uso**

L'apparecchio è stato prodotto per la ricezione di emittenti radiofoniche e può essere usato anche come lettore CD per la riproduzione di file musicali da apparecchi esterni e come docking station per iPod o iPhone. L'apparecchio è stato concepito per l'uso privato e non per scopi commerciali.

## Installazione dell'apparecchio

- Collocare l'apparecchio su un fondo stabile, sicuro e orizzontale. Provvedere a una buona aerazione.
- Non posare mai l'apparecchio su superfici morbide, come tappeti, coperte o in prossimità di tende e addobbi da parete. Le aperture di aerazione potrebbero rimanere coperte. Si rischia di interrompere la circolazione d'aria necessaria. Questo potrebbe provocare l'incendio dell'apparecchio.
- Le fessure d'aerazione devono sempre rimanere scoperte. Non devono venire occluse da tende, coperte o giornali.
- Non collocare l'apparecchio vicino a fonti di calore come ad esempio i radiatori. Evitare i raggi solari diretti e i luoghi con polvere eccessiva.
- Prestare attenzione perché, in determinate circostanze, i piedini dell'apparecchio potrebbero lasciare impronte colorate su certe superfici di mobili. Usare una protezione tra i mobili e l'apparecchio.
- Il posto ove collocare l'apparecchio non deve essere scelto in ambienti a umidità elevata, ad es. cucine o saune, perché la formazione di acqua di condensa può provocare danni all'apparecchio. L'apparecchio è destinato all'uso in ambiente asciutto e con clima mite e non deve essere esposto a gocciolamenti o spruzzi d'acqua.
- Durante l'utilizzo, l'apparecchio deve essere sempre in posizione orizzontale. Non usare all'aperto!
- Tenerlo lontano dagli apparecchi che producono forti campi magnetici.
- Se si usano lampade a risparmio di energia nelle immediate vicinanze, il funzionamento dell'apparecchio può risultare compromesso.
- Non posare oggetti pesanti sull'apparecchio.
- Collocare una base antisdrucchiolevole sotto i piedini dell'apparecchio per evitare impronte sui mobili.
- Quando si sposta l'apparecchio da un ambiente freddo a uno caldo, è possibile che al suo interno si formi della condensa. In questo caso attendere circa un'ora prima di mettere in funzione l'apparecchio.
- Accertarsi che il cavo di alimentazione o la spina siano sempre facilmente accessibili, in modo da poter staccare rapidamente l'apparecchio dall'alimentazione elettrica! Posare il cavo di alimentazione in modo da evitare che qualcuno si inciampi.
- La presa deve trovarsi il più possibile vicino all'apparecchio.
- Per il collegamento alla rete, inserire completamente la spina nella presa.
- Usare un allacciamento alla rete adatto e facilmente accessibile e non usare prese multiple!



- Non afferrare l'alimentatore o la spina di rete con le mani bagnate: pericolo di scossa elettrica!
- In caso di anomalie o formazione di fumo e odori nell'involucro, staccare subito la spina dalla presa!
- Prima di un temporale staccare la spina di rete dalla presa.
- Se l'apparecchio non viene usato per lungo tempo, ad esempio nel caso di un lungo viaggio, estrarre la spina di rete dalla presa.
- Un volume troppo alto, in particolare se si usano le cuffie, può provocare danni all'udito.
- L'apparecchio utilizza un raggio laser invisibile. In caso d'uso errato, può procurare lesioni agli occhi. Non guardare mai nello scomparto del disco aperto. Non aprire mai l'apparecchio o l'alloggiamento.



Questo apparecchio è stato classificato come apparecchio laser di classe 1 (CLASS 1 LASER). L'adesivo (CLASS 1 LASER PRODUCT) si trova sul retro dell'apparecchio.



- Non forzare il collegamento dell'iPod/iPhone.

## Descrizione dell'apparecchio

### Confezione

Accertarsi che siano presenti tutti gli accessori di seguito elencati:

- radio-sveglia stereo con stazione docking per iPod
- alimentatore,
- il presente manuale d'uso.

### Particolari caratteristiche dell'apparecchio

L'apparecchio è composto da una radio con lettore CD MP3 e una docking station per la riproduzione di iPhone/iPod e funzione Timer.

- Una volta collegato l'iPhone/iPod, la riproduzione avviene attraverso gli altoparlanti della docking station.
- iPhone/iPod collegati possono essere comandati con i tasti sull'apparecchio.
- Gli iPhone/iPod inseriti vengono caricati dall'apparecchio.
- L'ora dell'apparecchio viene automaticamente sincronizzata con l'ora dell'iPhone collegato.

Con questo apparecchio è inoltre possibile:

- riprodurre CD, CD-R/RW e CD MP3 . I CD masterizzati in proprio devono essere "finalizzati". Leggere le note al riguardo nel manuale del masterizzatore di CD.
- Il CD-Player può riprodurre singoli brani o l'intero CD automaticamente.
- Il CD player può riprodurre fino a 64 brani di un CD in un ordine programmabile.
- L'apparecchio può riprodurre i brani con la funzione REPEAT e con la funzione di riproduzione casuale.
- La radio riceve sulle frequenze FM 87,5–108 MHz.
- Si possono memorizzare 20 stazioni FM.
- L'apparecchio dispone di un display dell'ora e di una funzione di sveglia.
- È possibile scegliere se essere svegliati con l'iPhone/iPod inserito, con TUNER (radio), mediante CD oppure buzzer.
- L'orologio digitale indica l'ora nel formato 12h o 24h.
- Il display è dotato di illuminazione.
- È possibile collegare un apparecchio audio esterno.

## Come predisporre l'apparecchio per il funzionamento

### Come collegare l'alimentatore

Collegare l'apparecchio alla rete elettrica (100-240 V~, 50/60 Hz).

- Per alimentare l'apparecchio con corrente elettrica, inserire il cavo dell'alimentatore nella presa (20) (DC 9V) dell'apparecchio e successivamente inserire la spina dell'alimentatore nella presa a 100-240 V~, 50/60 Hz.

#### **Nota:**

Usare solo l'alimentatore fornito in dotazione!

- Prima di collegare il cavo alla presa, assicurarsi che la tensione d'esercizio della spina di alimentazione sia confacente alla tensione di rete locale.
- Quando si collega per la prima volta l'apparecchio alla rete elettrica sul display compare "--:--".

#### **Nota:**

In caso di non utilizzo staccare la spina dalla presa. Staccare la spina facendo attenzione a non tirare il cavo. Prima di un temporale staccare la spina di rete dalla presa. Se l'apparecchio non viene usato per lungo tempo, ad esempio nel caso di un lungo viaggio, estrarre la spina.

Per eliminare il calore che si sviluppa durante il funzionamento deve essere garantita una sufficiente aerazione. Pertanto, non coprire l'apparecchio e non collocarlo in un armadio chiuso. Lasciare uno spazio libero di almeno 10 cm intorno all'apparecchio.

#### **Nota:**

È possibile che dopo un blackout elettrico il display **non** visualizzi l'ora corretta.

#### **Attenzione!**

Eseguire il collegamento alla rete solo dopo aver completato tutti gli altri collegamenti! Osservare le indicazioni riportate sulla targhetta.

Quando l'apparecchio è collegato alla rete, alcune parti rimangono comunque in esercizio tramite la funzione Standby. Per spegnere completamente l'apparecchio si deve estrarre la spina.

## Come migliorare la ricezione dell'antenna

Il numero e la qualità delle stazioni che si ricevono dipende dalle condizioni di ricezione del luogo in cui si trova l'apparecchio. Utilizzando l'antenna filare (18) è possibile ottenere una buona ricezione.

- L'antenna deve essere estratta completamente e orientata al meglio.

## Come collegare l'iPhone/iPod

### Nota:

- Non esercitare pressione sul supporto iPod (dock) estratto. Potrebbe danneggiarsi.
- ➔ Dapprima premere il dock (21) con cautela nell'alloggiamento per sbloccarlo, quindi estrarre completamente il dock (21).
- ➔ Togliere l'iPod/l'iPhone dall'involucro protettivo o dalla custodia e inserirlo con cautela nel dock (21).
- ➔ Togliere l'iPod, l'iPhone sollevandolo con cautela verso l'alto.

## Come caricare le batterie dell'iPod

Se l'apparecchio è **collegato alla rete** ed è acceso le batterie si caricano non appena l'iPod viene inserito.

### Nota:

Sei si usano iPod o altri MP3 player che non vengono collegati attraverso la docking station, non avviene alcuna carica automatica delle batterie.

## Come collegare una sorgente sonora esterna

È possibile riprodurre il suono di un apparecchio esterno (ad es. apparecchio TV, lettore DVD, lettore MP3) attraverso gli altoparlanti dell'apparecchio.

- ➔ Collegare un cavo audio stereo dell'uscita audio dell'apparecchio esterno all'attacco AUX IN (19) sul retro dell'apparecchio.
- ➔ Con FUNCTION (6) scegliere il modo operativo AUX.
- ➔ Avviare la riproduzione sull'apparecchio esterno.

## Funzioni generali dell'apparecchio

### Accensione dell'apparecchio

- Con il tasto  (2) accendere l'apparecchio, il display si avvia con l'ultima modalità di funzionamento impostata.

### Come impostare la sorgente

- Con FUNCTION (6) passare a iPod, CD, TUNER, AUX.

### Come regolare il volume

- Premere il pulsante VOLUME + (13, 15) del telecomando per regolare il volume più basso o più alto.

### Come spegnere l'apparecchio

- Con il pulsante  (2) si spegne l'apparecchio. L'illuminazione si spegne, viene visualizzata l'ora.

## Come impostare manualmente l'ora

- Nella modalità STANDBY (apparecchio disattivato ma collegato alla rete elettrica) tenere premuto il tasto CLOCK ADJ. (7) per 3 secondi. **12hour** o **24hour** lampeggia sul display.
- Premere **I◀◀ ▶▶I** (10, 11) per modificare la visualizzazione dell'ora nel formato 12h o 24h e confermare con il tasto CLOCK ADJ (7).
- Impostare con **I◀◀ ▶▶I** (10, 11) prima le ore e poi i minuti e confermare ogni volta con CLOCK ADJ (7).

L'ora è impostata e inizia il conteggio.

- L'ora viene visualizzata in standby.

#### Nota:

- Se nella modalità di impostazione non viene premuto alcun tasto per 10 secondi, la modalità termina automaticamente senza alcun salvataggio.
- A seguito di un'interruzione di corrente è necessario impostare nuovamente l'ora e l'orario della sveglia.

## Come sincronizzare automaticamente l'ora

L'ora dell'apparecchio può anche essere sincronizzata con quella dell'iPod, così da avere una regolazione automatica.

- ➔ Collegare l'iPhone/iPod all'apparecchio.
- ➔ Premere il tasto SYNC (14) e tenerlo premuto.

## Come utilizzare la funzione Sleep

Si può impostare un periodo di tempo a intervalli di 120, 90, 60, 30, 15 minuti e OFF trascorso il quale l'apparecchio passa da qualsiasi modalità in standby. Sul display viene visualizzato "SLEEP".

- ➔ Per l'impostazione premere ripetutamente il tasto SLEEP (4).

## Come utilizzare l'iPod/l'iPhone mediante il menu

L'iPod inserito si usa e comanda con i seguenti pulsanti del telecomando:

- MENU (12): aprire il menu, tornare al menu precedente
- FOLDER PRESET + / - (3, 5): navigazione nel menu
- ENTER (7): confermare la selezione, attivare la voce selezionata, aprire
- ►|| (16): Avvio riproduzione, pausa
- I◀◀ ▶▶I (10, 11): SKIP (brano precedente, successivo)

L'uso dei comandi è analogo a quanto avviene con i tasti presenti sull'iPod. All'occorrenza leggere le istruzioni d'uso del proprio iPod.

- ➔ Il volume, tuttavia, si regola sull'apparecchio, mediante VOLUME (13, 15).

## Utilizzo del lettore CD

### Avvertenze generali sui CD/CD MP3

L'apparecchio è adatto a CD musicali registrati con dati audio (CD-DA o MP3, WMA per CD-R e CD-RW). I formati MP3 devono essere realizzati con ISO 9660 Level 1 o Level 2. I CD multisessione non vengono letti.

Nella modalità MP3 sono indicativi i termini "Folder" = album e "Title". "Folder" corrisponde alla cartella del PC, "title" al file del PC o a un brano del CD-DA.

L'apparecchio cataloga gli album o i brani dell'album per titolo, in ordine alfabetico. Qualora si preferisse un altro ordine, occorre modificare il titolo del brano o dell'album e mettere un numero prima del titolo.

Quando si masterizzano CD-R e CD-RW con dati audio possono verificarsi diversi problemi, che talora impediscono una riproduzione perfetta. Le cause di ciò possono essere errori di impostazione del software e dell'hardware oppure il CD vergine utilizzato. Qualora si verificano tali errori, sarebbe opportuno contattare l'assistenza tecnica del produttore del masterizzatore CD o del software di masterizzazione oppure ricercare le informazioni necessarie, ad es. su Internet.

#### Nota:

Quando si registrano CD audio, occorre rispettare le prescrizioni di legge e non violare i diritti d'autore.

Tenere il vano portadischi sempre chiuso, in modo che la polvere non si accumuli sull'ottica del laser.

L'apparecchio può riprodurre CD con file MP3 e normali CD audio (CD-DA). Altre estensioni di file, come ad es. \*.doc, \*.txt, \*.pdf, ecc., non sono supportate. Non possono essere riprodotti file musicali con protezione anticopia (DRM) o playlist con estensione \*.WMA, \*.AAC, \*.DLF, \*.M3U e \*.PLS.

Nota: A causa del gran numero di differenti software encoder esistenti, non è possibile garantire che qualsiasi file MP3 possa essere riprodotto senza disturbi.

Un brano o file "difettoso" viene saltato e la riproduzione prosegue con il brano successivo.

Quando si masterizzano CD è meglio masterizzare a bassa velocità, realizzare e finalizzare i CD come sessioni singole.

## CD utilizzabili

Il CD Player è compatibile con CD, CD-R/RW e CD MP3/WMA.

Non utilizzare dischi diversi, come DVD ecc.



Diametro disco CD 12 cm  
tempo di esecuzione 74 min. max.

→ Quando si trasporta l'apparecchio, estrarre il CD dal drive. Così si eviteranno danni al lettore CD e al disco.

### Nota:

La qualità della riproduzione dei CD MP3/WMA dipende dall'impostazione del bit rate e dal software di masterizzazione utilizzato.

## Inserimento di un disco

- Per avviare la riproduzione di CD, event. premere ripetutamente FUNCTION (6) finché sul display non compare CD.
- Se non è stato inserito alcun CD, sul display compare NO DISC.
- Per estrarre CD inseriti aprire il portadisco (17) con PULL OPEN, muovendolo in direzione della freccia. Sul display (3) compare "OPEN".

### Nota:

Lo scomparto CD (17) si apre in avanti. Pertanto l'apertura non deve essere ostacolata da alcun oggetto.

→ Aprire lo scomparto CD (17) solo quando il CD è fermo.

### Nota:

Prestare attenzione a che non sia presente alcun corpo estraneo nell'apparecchio. Non toccare mai la lente del laser.

- Introdurre con cautela il CD con il lato stampato in avanti e premerlo sugli arresti del supporto. Verificare che il CD non sia inserito in modo storto.
- Chiudere il portadisco (17).
- Il CD viene letto; durante la lettura sul display lampeggia READ. Compare la durata complessiva del brano.

### Nota:

Se non è stato inserito alcun CD, sul display lampeggia NO.

Prima di premere qualsiasi tasto, attendere che la lettura del CD sia stata completata, di modo che tutte le informazioni necessarie siano state acquisite. Questa operazione può richiedere un certo tempo, soprattutto nei CD MP3.



## Estrazione di un disco

- Per estrarre il CD interrompere la riproduzione con il tasto ■ (12).
- Aprire il portadisco (17). Rimuovere il CD afferrandolo dai bordi.

## Riproduzione di un disco

Se il CD non viene inserito correttamente oppure è difettoso, sul display compare "NO".

- Per avviare premere il tasto Riproduzione ►|| (16). Sul display compare la durata di riproduzione.
- Per interrompere la riproduzione, premere il tasto ►|| (16). L'apparecchio interrompe la riproduzione. Nel display lampeggia "►".
- Per continuare la riproduzione, premere nuovamente il tasto ►|| (16).
- Per terminare la riproduzione premere il tasto ■ (12).

### Nota:

Prima di rimuovere il CD, premere sempre il tasto ■ STOP (12).

## Impostazione dei brani

- Per passare al brano successivo premere una volta il tasto ►►I (11).
- Per andare all'inizio del brano premere una volta il tasto I◄◄ (10).
- Per passare al brano precedente premere due volte il tasto I◄◄ (10).

Il display indica il numero del brano corrente.

- Premere il tasto più volte, finché non compare il numero del brano desiderato.

## Impostazione di un album MP3

- Per impostare album MP3 premere il tasto FOLDER +/- (5, 3). La directory (album) successiva/precedente è stata selezionata. Viene riprodotto il primo brano dell'album.
- Durante la riproduzione compaiono alternati la durata, il numero del brano e il numero dell'album.

## Ricerca rapida avanti o indietro

Per ricercare un determinato punto all'interno del brano, è possibile effettuare una ricerca rapida avanti o indietro. La musica viene riprodotta attraverso gli altoparlanti.

- Per andare avanti rapidamente premere il tasto ►►I (11) e tenerlo premuto fino a raggiungere il punto desiderato.
- Per retrocedere rapidamente premere il tasto I◄◄ (10) e tenerlo premuto fino a raggiungere il punto desiderato.
- Rilasciare il tasto. La riproduzione riprende da questo punto.

## Utilizzo della funzione Repeat

### Ripetizione di brano, CD, album (solo CD MP3), riproduzione casuale

- Selezionare il brano dall'apparecchio.

Sul display compare il numero del brano scelto.

- Premere ripetutamente il tasto PLAY MODE (9) per passare alla funzione Repeat.

#### CD

REPEAT (lampeggiante): il brano corrente viene ripetuto.

REPEAT: tutti i brani

RANDOM: riproduzione casuale

#### CD MP3

REPEAT (lampeggiante): il brano corrente viene ripetuto.

REPEAT : l'album corrente viene ripetuto.

REPEAT: tutti i brani

RANDOM: riproduzione casuale

**Per lo spegnimento:** premere ripetutamente PLAY MODE (9) finché il display non risulta vuoto.

## Utilizzo della funzione Programma

Con la funzione programma è possibile riprodurre fino a 64 brani in una sequenza prestabilita.

### Nota:

La programmazione è possibile solo quando vi è un CD nell'apposito scomparto (17) chiuso e l'apparecchio si trova in modalità stop.

- Inserire un disco nello scomparto CD (17).
- Premere il tasto ■ (12).
- Premere il tasto MEMORY (7).

Sul display compaiono brevemente le seguenti informazioni:

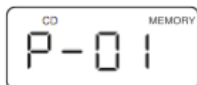

- **CD MP3:** Con i tasti I◀◀ ▶▶I (10, 11) selezionare dapprima l'album e confermare con MEMORY (7).



- Con i tasti I◀◀ ▶▶I (10, 11) selezionare il primo brano che si desidera programmare.
- Memorizzare il numero del brano desiderato con il tasto MEMORY (7). Il brano è ora programmato nel posto di memoria 01.
- Sul display vedere il numero del posto di programma successivo "P-02". Programmare in questo modo l'ordine di riproduzione dei brani desiderato.
- Premere il tasto ▶ II (16) per iniziare la riproduzione della selezione effettuata.
- Per terminare la riproduzione programmata, premere il tasto ■ (12).

### Nota:

se si apre lo scomparto CD o si cambia la fonte, viene cancellata la memoria di programmazione. Inoltre l'apparecchio viene disattivato.

## Come utilizzare l'iPhone/l'iPod



### Accensione

- Accendere l'apparecchio con il tasto  (2) .
- Collegare l'iPhone/iPod.
- Premere ripetutamente il tasto FUNCTION (6) per passare alla fonte iPod.





#### Nota:

Se non è collegato alcun iPod, sul display lampeggia il simbolo iPod. Collegare l'iPod già in funzione, l'apparecchio si accende automaticamente e riproduce la fonte iPod.

Durante la prima operazione di collegamento sul display comparirà "AUTH" per l'identificazione dell'iPod. Successivamente la riproduzione inizia automaticamente.

- Premere il tasto  II (16) per interrompere la riproduzione.
- Premere il tasto  II (16) per iniziare la riproduzione.

### Selezione dei brani/ricerca automatica

- Premere brevemente i tasti   (10, 11) per saltare al brano successivo/precedente.
- Premere i tasti   (10, 11) e tenerli premuti per avviare la ricerca automatica rapida.

### Funzioni di ripetizione

Vedere pag. 18.

### Spegnimento

- Premere il tasto  (2). L'apparecchio interrompe la riproduzione e l'iPod va in STANDBY.
- Quando l'iPod è inserito, le batterie vengono caricate se l'apparecchio è acceso.

### Controllo iPhone/iPod, menu

Vedere pag.14.

### Come usare altri MP3 player

È possibile riprodurre qualsiasi altra fonte musicale mediante la presa AUX IN (19), anche un iPod su cui non è stato effettuato il docking.

## Come utilizzare la radio

### Nota:

L'apparecchio riceve sulla frequenza FM 87,5 – 108 MHz.

- Con FUNCTION (6) scegliere la fonte TUNER.
- Quando si imposta FM, è possibile estrarre completamente l'antenna filare orientandola per migliorare la ricezione.

## Come impostare una stazione

### Selezione manuale della stazione emittente

- Premendo brevemente i tasti I◀◀ ▶▶I (10, 11) viene gradualmente modificata la frequenza di ricezione verso l'alto o verso il basso. Frequenze FM a intervalli di 0,05 MHz, frequenze AM a intervalli di 9 kHz (= sintonizzazione). In questo modo si riescono a sintonizzare anche emittenti deboli, di cui si conosce la frequenza.

L'indicatore della frequenza sul display mostra la frequenza impostata.

## Ricerca rapida emittenti

- La pressione prolungata dei tasti I◀◀ ▶▶I (10, 11) (ca. 2 secondi) avvia la ricerca. La ricerca automatica trova solo le emittenti con segnale forte. Le emittenti deboli possono essere sintonizzate solo manualmente.
- Ripremendo i tasti I◀◀ ▶▶I (10, 11) (ca. 2 secondi) la ricerca continua. Durante la ricerca la radio è muta.

## Come memorizzare le stazioni emittenti

L'apparecchio può memorizzare fino a 20 emittenti radio FM.

### Nota:

Le emittenti memorizzate non permangono in caso di assenza di corrente.

- Nella modalità TUNER (radio) impostare la stazione desiderata con i tasti I◀◀ ▶▶I (10, 11).
- Premere il tasto MEMORY (7).



- Con il tasto FOLDER/PRESET +/- (3, 5) selezionare un posto di memoria, se necessario premere più volte i tasti.
- Con il tasto MEMORY (7) memorizzare l'emittente impostata nel posto di memoria.

### **Nota:**

Se per ca. 10 secondi non viene premuto nessun tasto, la modalità Programma viene annullata.

- Per memorizzare ulteriori emittenti ripetere il procedimento sopra descritto.

### **Selezione delle stazioni programmate**

- Premere il tasto FOLDER/PRESET +/- (3, 5) per scorrere in avanti o indietro i posti di memoria memorizzati.

Sul display viene sempre visualizzato il canale impostato.

### **Cancellare una posizione di programma**

- È possibile eliminare la memorizzazione di un posto di memoria memorizzando una nuova emittente sul posto di memoria in oggetto.

### **Come spegnere l'apparecchio**

- Per spegnere l'apparecchio premere  (2). Il display si spegne e viene mostrata l'ora.

## Come utilizzare la funzione Sveglia

### Nota:

Si può utilizzare la funzione soltanto se è stata impostata l'ora corretta, vedere pag. 13.

Nella modalità AUX, la funzione timer non è possibile.

## Impostazione del timer

La funzione timer accende l'apparecchio all'ora impostata. È possibile scegliere se essere svegliati con l'iPhone/iPod, con la radio, mediante CD oppure buzzer (segnale acustico).

### Nota:

- Timer con CD: il CD deve essere inserito.
- Timer con iPhone/iPod: l'iPhone/iPod deve essere collegato. I dati musicali devono trovarsi sul supporto.
- TUNER: impostare la stazione radio.
- Se manca la corrente, il timer **non** funziona. Se è mancata la corrente elettrica, quando torna verificare l'ora impostata e reimpostare l'ora di sveglia.

## Impostazione dell'ora di accensione

Se durante l'impostazione non viene premuto nessun tasto per più di 10 secondi, questa modalità viene automaticamente disattivata ed è necessario ricominciare l'operazione dall'inizio.

- Premere il tasto ALARM (8) e tenere premuto finché sul display non compare ALARM e lampeggia l'indicazione delle ore.



- Impostare le ore e i minuti con i tasti I◀◀ ▶▶I (10, 11) e confermare ogni volta con il tasto ALARM (8).
- Compare la fonte **TUNER**, servendosi di I◀◀ ▶▶I (10, 11) impostare la fonte desiderata TUNER, CD, USB, IPOD, BUZZER e confermare con il tasto ALARM (8). **VOL** lampeggia.
- Impostare il volume desiderato con i tasti I◀◀ ▶▶I (10, 11) e confermare con ALARM (8).
- L'impostazione è terminata e il timer è programmato.
- Il timer attivo si riconosce dall'indicatore ALARM sul display.

### Nota:

L'apparecchio si accende all'ora di accensione programmata con la fonte e il volume impostati.

Se è stato selezionato TUNER, come sveglia viene impostata l'ultima stazione radio sintonizzata.

Se non c'è alcun iPod collegato né un CD inserito, si viene svegliati con TUNER.

## Come accendere e spegnere il timer

- Quando l'apparecchio è acceso, premere brevemente il tasto ALARM (8), per attivare e disattivare e spegnere il timer.
- Quando il timer è attivato sul display viene visualizzato l'indicatore ALARM.

## Come spegnere il timer dopo la sveglia

- Premere il tasto  (2 ) per disattivare il timer.

### Nota:

La funzione timer riaccende l'apparecchio il giorno successivo all'ora impostata. Sul display l'indicazione ALARM continua a essere visualizzata.

## Come interrompere il timer dopo la sveglia con SNOOZE

- Premere il tasto SNOOZE (1) per arrestare la sveglia per circa 9 minuti.

Questa operazione può essere ripetuta più volte durante il tempo di allarme. Sul display lampeggia il simbolo ALARM.



## Come pulire l'apparecchio

### **Scossa elettrica!**

Al fine di evitare il pericolo di scossa elettrica, non pulire l'apparecchio con un panno umido o bagnato o con acqua corrente. Prima della pulizia staccare la spina.

### **ATTENZIONE!**

Non usare spugne abrasive, polvere abrasiva e solventi come alcol o benzina.

→ Pulire la custodia con un panno morbido, inumidito con acqua.

## Avvertenze sull'utilizzo dei CD

Conservare i CD nella loro custodia e prenderli solo per i bordi. Non toccare mai la superficie lucida iridescente e tenerla sempre pulita. Non incollare carta o adesivi sul lato dell'etichetta del disco. Tenere lontano dai raggi diretti del sole e da fonti di calore come impianti di riscaldamento.

Si raccomanda inoltre di non lasciare i CD nella vettura se parcheggiata direttamente sotto il sole, in quanto la temperatura all'interno della vettura potrebbe salire

notevolmente. Eliminare impronte e polvere dal lato stampato utilizzando un panno asciutto e pulito.

Per pulire i CD non utilizzare prodotti per la pulizia dei dischi, come spray, detergenti liquidi, spray antistatici o solventi come benzina, diluenti o altri prodotti chimici in commercio. Le macchie persistenti possono essere eliminate con un panno di pelle inumidito (del tipo utilizzato per i vetri delle auto).

→ Pulire procedendo dal centro verso il bordo del disco.

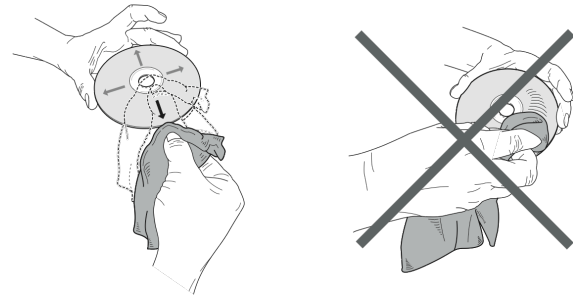

Pulire il disco con movimenti circolari può causare graffi. Essi possono provocare errori nella riproduzione.

## Come eliminare le anomalie

Se l'apparecchio non funziona come previsto, effettuare una verifica utilizzando le seguenti tabelle.

Se non si riesce a eliminare l'anomalia neanche dopo aver effettuato le verifiche descritte, contattare la casa produttrice.

iPod / iPhone è un marchio di Apple Computer, Inc., registrato negli Stati Uniti e in altri Paesi.

“Made for iPhone/iPod” significa che un accessorio elettronico è stato progettato per collegarsi in modo specifico a iPhone/iPod ed è stato certificato dagli sviluppatori come conforme ai requisiti standard richiesti da Apple.

Apple non è responsabile del funzionamento di questo dispositivo o della sua conformità agli standard di sicurezza e normativi.



## Problemi con l'apparecchio

Sintomo	Possibile causa/rimedio
L'apparecchio non si accende.	L'apparecchio non è alimentato dalla corrente. Collegare correttamente il cavo di rete alla presa elettrica.
Non si sente alcun suono.	Aumentare il volume. Potrebbe essere stata scelta la fonte sbagliata.
Si sente un fruscio.	Nei paraggi dell'apparecchio, un altro apparecchio invia onde radio di disturbo. Allontanarlo dai paraggi dell'apparecchio.
Vi sono altri disturbi di funzionamento, forti rumori oppure sul display compare un'indicazione non corretta.	I componenti elettronici dell'apparecchio sono disturbati. Estrarre la spina. Lasciare l'apparecchio staccato dalla fonte di energia per ca. 10 secondi. Collegare nuovamente l'apparecchio.
Il display non si accende.	Spegnere l'apparecchio. Estrarre la spina e reinserirla; accendere l'apparecchio.

## Problemi con il lettore CD

Sintomo	Possibile causa/rimedio
Il CD non viene riprodotto oppure "salta" durante la riproduzione.	L'apparecchio non è nella modalità CD. Il CD inserito non è idoneo.
	Il CD inserito non è corretto. Inserire il CD con il lato scritto rivolto verso l'alto.
	Il CD è sporco o danneggiato. Pulire il CD, oppure utilizzarne un altro..
	Nello scomparto CD si è formata della condensa. Togliere il CD e lasciare l'apposito scomparto aperto per ca. 1 ora, di modo che asciughi.
	La durata di riproduzione del CD è superiore ai 74 minuti.
Il suono è irregolare.	Il volume è regolato troppo alto. Abbassare il volume.
	Il CD è danneggiato o sporco. Pulire il CD o sostituirlo.
	L'apparecchio è esposto a vibrazioni. Collocare l'apparecchio in un luogo non esposto alle vibrazioni.

## Problemi con il dock iPhone/iPod

Sintomo	Possibile causa/rimedio
Non si riesce a comandare l'iPhone/iPod con i tasti dell'apparecchio.	L'iPhone/iPod non è collegato correttamente sulla docking station, eventualmente ricollegarlo. Il software è vecchio. Aggiornare il software tramite <a href="#">iTunes</a> . L'iPhone/iPod si trova in modalità "locked". Controllare se, quando non è inserito nella docking station, l'iPhone/iPod funziona correttamente. Eventualmente leggere le istruzioni del produttore.
Non si riesce a collegare l'iPhone/iPod.	Rimuovere e reinserire l'iPhone/iPod.
L'iPhone/iPod non viene caricato.	L'iPhone/iPod non è collegato correttamente alla docking station. Controllare l'adattatore, eventualmente ripetere il collegamento. L'iPhone/iPod si trova in modalità "locked". Controllare se, quando non è inserito nella docking station, l'iPhone/iPod funziona correttamente. Eventualmente leggere le istruzioni del produttore.
Non si sente alcun suono.	Aumentare il volume. Accendere la riproduzione su iPhone/iPod. Verificare il Dock.

## Problemi con la radio

Sintomo	Possibile causa/rimedio
Non si riceve nessuna stazione radio.	L'apparecchio non è nella modalità Radio. Passare su TUNER servendosi del tasto FUNCTION.
Il suono è debole o di cattiva qualità.	Altri apparecchi, ad es. il televisore, disturbano la ricezione. Posizionare la radio lontano da questi apparecchi. L'antenna non è estratta o orientata. Estrarre l'antenna.

## Dati tecnici

Dimensioni dell'apparecchio (larg. x prof. x alt.)	139 x 128 x 150 mm
Peso:	ca. 0,9 kg
Alimentazione di tensione: Alimentatore AC/DC	Corrente alternata 100-240 V, 50/60 Hz, 450 mA 9 V DC, 2,0 A
Potenza assorbita:	< 1 W in standby
Potenza di uscita:	2 x 1 W RMS
Condizioni ambientali:	+5 C fino a +35 C da 5 % a 90 % umidità relativa (non condensa)
Frequenza di ricezione radio:	FM 87,5–108 MHz
Antenna:	antenna filare FM
AUX IN	spinotto 3,5 mm
Laser CD:	lunghezza d'onda 790 nm, classe 1
Struttura delle cartelle CD:	Album: max. 99; brani: max. 999

Con riserva di modifiche tecniche ed errori. Le dimensioni sono approssimative.

Direttive e norme: Questo prodotto è conforme alla direttiva per la bassa tensione (2006/95/CE, 1275/2008/CE), alla direttiva CEM (2004/108/CE) e alla direttiva di marchio CE.

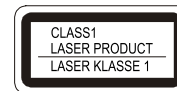

## Come contattare il produttore

DGC GmbH  
Graf-Zeppelin-Straße 7  
D-86899 Landsberg  
www.dual.de

## Indicazioni per lo smaltimento

### Smaltimento dell'imballaggio

Durante il trasporto, il vostro nuovo apparecchio è stato protetto dall'imballaggio. Tutti i materiali usati sono ecologicamente compatibili e riutilizzabili. Contribuite anche voi smaltendo l'imballaggio nel rispetto dell'ambiente. Potete reperire informazioni sui sistemi di smaltimento presso il vostro rivenditore o il vostro centro di smaltimento comunale.



### **Pericolo di soffocamento!**

Non lasciare l'imballaggio e relativi componenti ai bambini.

Esiste il pericolo di soffocamento a causa delle pellicole e di altri materiali di imballaggio.

## Smaltimento dell'apparecchio

I vecchi apparecchi non sono rifiuti privi di valore. Grazie allo smaltimento nel rispetto dell'ambiente, è possibile recuperare materie prime utili. Informarsi presso la propria amministrazione cittadina o comunale circa le opportunità di smaltimento adeguato ed ecologico dell'apparecchio. Prima dello smaltimento dell'apparecchio rimuovere le batterie.



Questo apparecchio è contrassegnato in conformità alla direttiva 2002/96/CE relativa ai vecchi apparecchi elettrici ed elettronici (WEEE).

Una volta terminato il suo ciclo di vita, questo prodotto non deve essere smaltito tra i normali rifiuti domestici, ma deve essere consegnato presso un punto di raccolta per il riciclaggio di apparecchi elettrici ed elettronici. Il simbolo sul prodotto, sul manuale d'uso o sull'imballaggio richiama a tale aspetto. I materiali vanno riciclati in base al proprio simbolo. Con il riutilizzo, il recupero dei materiali o altre forme di riciclaggio di vecchi apparecchi si contribuisce in modo decisivo alla protezione del nostro ambiente.



### **Pericolo di morte!**

Una volta che l'apparecchio è fuori servizio, estrarre la spina della corrente elettrica. Tagliare il cavo di rete e rimuoverlo insieme alla spina.