

DAB 14_V1-0412



Radio digitale stereo portatile per DAB+/FM DAB 14



Istruzioni d'uso

Premessa

Questo manuale aiuta a usare

- in modo sicuro e conforme
- a quanto prescritto

la radio, qui di seguito chiamata impianto o apparecchio.

Destinatari di queste istruzioni d'uso

Le istruzioni d'uso sono rivolte a coloro che

- installano,
- utilizzano,
- puliscono
- o smaltiscono l'apparecchio.

Caratteristiche grafiche di queste istruzioni d'uso

Diversi elementi del manuale sono contrassegnati con simboli particolari. In

questo modo risulta semplice capire se si tratta di

testo normale,

- elenchi o
- ➔ istruzioni operative.

Indice

Sicurezza e installazione dell'apparecchio	4
Sicurezza	4
Uso delle batterie	5
Descrizione dell'apparecchio	8
Confezione	8
Le particolari caratteristiche dell'apparecchio	8
Comandi	9
Predisposizione dell'apparecchio per il funzionamento	11
Inserimento delle batterie	11
Miglioramento della ricezione dell'antenna	11
Collegamento dell'alimentatore	12
Uso delle cuffie	13
Impostazione della lingua	13
Aumento della stabilità	13
Funzioni generali dell'apparecchio	14
Accensione dell'apparecchio	14
Impostazione del volume	14
Spegnimento dell'apparecchio	14
Che cos'è il DAB+	15

Uso dell'apparecchio in modalità DAB	16
Ricerca con il DAB	16
Memorizzazione di stazioni DAB	16
Selezione manuale delle stazioni / tuning con DAB	17
Visualizzazione di informazioni	17
Regolazione della compressione dati DRC	17
Uso dell'apparecchio in modalità FM	18
Impostazione di stazioni FM	18
Impostazione Mono/Stereo	18
Memorizzazione di stazioni FM	19
Opzioni del menu	20
Impostazione di opzioni del menu	20
Impostazione della luminosità del display	20
Ripristino delle impostazioni standard	20
Versione software	20
Aggiorn.software	20
Come pulire l'apparecchio	21
Richiamo di visualizzazioni su display	21
Eliminazione di anomalie	22
Dati tecnici	23
Smaltimento dell'apparecchio	24

Sicurezza e installazione dell'apparecchio

Leggere attentamente le norme di sicurezza e conservarle per eventuali consultazioni successive. Seguire sempre tutte le avvertenze e istruzioni di questo manuale e riportare sul retro dell'apparecchio.



Sicurezza

Cautela nell'uso dell'adattatore di rete!

- L'apparecchio può solo essere collegato a una tensione di rete di 100 - 240 V~, 50/60 Hz. Non cercate mai di far funzionare l'apparecchio con un'altra tensione.
 - Usare **solo** l'alimentatore fornito in dotazione.
 - La spina deve essere collegata solo al termine dell'installazione a norma.
 - Qualora l'alimentatore risulti difettoso o l'apparecchio presenti altri danni, esso non deve essere messo in funzione.
 - Quando si estrae l'alimentatore dalla presa, tirare tenendo la spina, non il cavo.
 - Per evitare rischi di incendi e il pericolo di scossa elettrica, non esporre l'apparecchio alla pioggia o ad altre fonti di umidità.
- Evitare il contatto dell'apparecchio con acqua o umidità.
 - Non mettere in funzione l'apparecchio nelle vicinanze di vasche da bagno, piscine o dove si formano spruzzi d'acqua.
 - Non mettere mai contenitori con liquidi, es. vasi di fiori, sull'apparecchio. Questi potrebbero rovesciarsi, e il liquido fuoriuscito può provocare danni considerevoli o produrre il rischio di scossa elettrica.
 - Se dovessero penetrare corpi estranei nell'apparecchio, estrarre la spina dalla presa. Far controllare l'apparecchio da personale esperto altamente qualificato prima di rimetterlo in funzione. In caso contrario, c'è il rischio di subire una scossa elettrica.
 - Non aprire il contenitore. In caso contrario, c'è il rischio di subire una scossa elettrica.
 - Non cercare mai di riparare da soli un apparecchio difettoso. Rivolgersi sempre a uno dei nostri centri di assistenza clienti.
 - Non aprite l'apparecchio in nessun caso - è consentito solo a un tecnico esperto.
 - Corpi estranei, ad es. aghi, monete, ecc., non devono cadere all'interno dell'apparecchio.
 - Non si devono posare fonti di combustione libere, come ad es. candele accese sull'apparecchio.
 - Non permettete mai che i bambini utilizzino da soli l'apparecchio.

- Fare eseguire i lavori di manutenzione sempre da personale specializzato qualificato. Altrimenti si mette in pericolo se stessi e gli altri.
- Non toccate le connessioni sul lato posteriore dell'apparecchio con oggetti metallici o con le dita. Si possono verificare cortocircuiti.
- L'apparecchio rimane collegato alla rete elettrica anche se si trova disattivato in standby. Estrarre la spina dell'alimentatore dalla presa se non si usa l'apparecchio per un lungo periodo di tempo. Tirare sempre solo la spina, e non il cavo.
- Non ascoltare la musica a volume eccessivo. Può danneggiare l'udito in modo permanente.
- Questo apparecchio non deve essere utilizzato da persone (inclusi bambini) con facoltà fisiche, sensoriali o mentali limitate, o con mancanza di esperienza e/o di conoscenze, a meno che non siano sotto la sorveglianza di una persona responsabile della loro sicurezza, che eventualmente le abbia anche istruite su come far funzionare l'apparecchio.
- I bambini devono essere sorvegliati affinché non giochino con l'apparecchio.
- Non è consentito apportare modifiche all'apparecchio.
- Apparecchi o accessori danneggiati non devono più essere utilizzati.

Uso delle batterie

- Tenere le batterie fuori dalla portata dei bambini che potrebbero metterle in bocca e inghiottirle. Questo può provocare seri danni alla salute. In tal caso consultare subito un medico!
- Le batterie normali non devono essere ricaricate, riscaldate o gettate nel fuoco (**pericolo di esplosione!**)
- Sostituire a tempo debito le batterie che si stanno esaurendo.
- Sostituire sempre tutte le batterie insieme; utilizzare sempre batterie dello stesso tipo.

Attenzione!

- Le batterie danneggiate o da cui sia fuoriuscito del liquido possono provocare ustioni chimiche al contatto con la pelle. In questo caso usare guanti protettivi adeguati. Pulire il vano batterie con un panno asciutto.
- Non sottoporre le batterie a condizioni estreme. Non metterle su caloriferi e non esporle ai raggi diretti del sole!

Informazioni importanti per lo smaltimento:

Le batterie possono contenere sostanze nocive, che danneggiano la salute e l'ambiente.

- Il prodotto contiene batterie che sono soggette alla direttiva europea 2006/66/CE. Esse non devono essere smaltite tra i normali rifiuti domestici.
- Informatevi sulle norme locali relative allo smaltimento separato delle batterie, perché grazie allo smaltimento corretto si evitano possibili conseguenze negative sull'ambiente e sulle persone.

Questo simbolo è presente sulle batterie contenenti sostanze nocive:



Installazione dell'apparecchio

- Collocare l'apparecchio su un fondo stabile, sicuro e orizzontale. Provvedere a una buona aerazione.
- Non posare mai l'apparecchio su superfici morbide, come tappeti, coperte o in prossimità di tende e ad-dobbi da parete. Si rischia di interrompere la circolazione d'aria necessaria. Questo potrebbe provocare l'incendio dell'apparecchio.
- L'apparecchio non deve essere coperto da tende, coperte o giornali.

- Non collocare l'apparecchio vicino a fonti di calore come ad esempio i radiatori. Evitare i raggi solari diretti e i luoghi con polvere eccessiva.
- Prestare attenzione al fatto che, in determinate condizioni, i piedini dell'apparecchio possono lasciare impronte colorate su alcune superfici dei mobili. Applicare una protezione tra l'apparecchio e la superficie del mobile di appoggio.
- Il posto ove collocare l'apparecchio non deve essere scelto in ambienti a umidità elevata, ad es. cucine o saune, perché la formazione di acqua di condensa può provocare danni all'apparecchio.
- L'apparecchio è destinato all'uso in ambiente asciutto e con clima mite e non deve essere esposto a gocciolamenti o spruzzi d'acqua.
- Durante l'utilizzo, l'apparecchio deve essere sempre in posizione orizzontale. Non usare all'aperto!
- Tenerlo lontano dagli apparecchi che producono forti campi magnetici.
- Se si usano lampade a risparmio di energia nelle immediate vicinanze, il funzionamento dell'apparecchio può risultare compromesso.
- Non posare oggetti pesanti sull'apparecchio.
- Collocare una base antisdrucciolevole sotto i piedini dell'apparecchio per evitare impronte sui mobili.
- Quando si sposta l'apparecchio da un ambiente freddo a uno caldo, è possibile che al suo interno si

formi della condensa. In questo caso attendere circa un'ora prima di mettere in funzione l'apparecchio.

- Accertarsi che il cavo di alimentazione o la spina siano sempre facilmente accessibili, in modo da poter staccare rapidamente l'apparecchio dall'alimentazione elettrica! Posare il cavo di alimentazione in modo da evitare che qualcuno si inciampi.
- La presa deve trovarsi il più possibile vicino all'apparecchio.
- Per il collegamento alla rete, inserire completamente la spina nella presa.
- Usare un allacciamento alla rete adatto e facilmente accessibile e non usare prese multiple!
- Non afferrare l'alimentatore o la spina di rete con le mani bagnate: pericolo di scossa elettrica!
- In caso di anomalie o formazione di fumo e odori nell'involucro, staccare subito la spina dalla presa!
- Prima di un temporale staccare la spina di rete dalla presa.
- Se l'apparecchio non viene usato per lungo tempo, ad esempio nel caso di un lungo viaggio, estrarre la spina di rete dalla presa.
- Se l'apparecchio non viene messo in funzione per lungo tempo, estrarre tutte le batterie che, esaurendosi, potrebbero danneggiare l'apparecchio.

- **Alimentazione da rete:** rimuovere le batterie per non danneggiarle e proteggere l'apparecchio dall'acido delle batterie che potrebbe fuoriuscire!
- Un volume troppo alto, in particolare se si usano le cuffie, può provocare danni all'udito.

Uso conforme alle disposizioni

Questo apparecchio è destinato esclusivamente all'utilizzo in ambienti chiusi per l'ascolto della radio. Un utilizzo diverso o che va al di là di quanto detto sopra, non è da considerare conforme alla destinazione d'uso.

- È un apparecchio di elettronica d'intrattenimento. Deve essere usato esclusivamente per scopi privati, non industriali né commerciali.

Descrizione dell'apparecchio

Confezione

Accertarsi che siano presenti tutti gli accessori di seguito elencati:

- apparecchio radio stereo DAB,
- alimentatore,
- il presente manuale d'uso.

Le particolari caratteristiche dell'apparecchio

- La radio DAB digitale offre un nuovo formato digitale che permette di sentire un suono cristallino senza fruscii.

- La radio riceve sulle frequenze FM 87,5–108 MHz (analogico) e DAB 174–240 MHz (digitale).
- Sono disponibili più di 10 posizioni di memoria per le stazioni.
- Quando viene trovata o impostata una stazione, l'ora e la data vengono regolate automaticamente tramite il segnale DAB o FM/RDS.
- L'apparecchio indica l'ora.
- L'apparecchio ha un attacco per le cuffie.
- L'apparecchio è utilizzabile anche senza alimentazione elettrica. (Batterie **non** incluse nella confezione).

Comandi

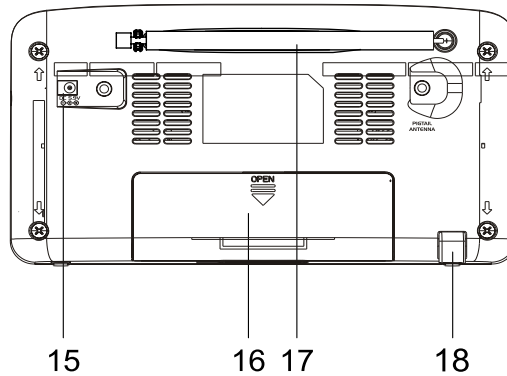
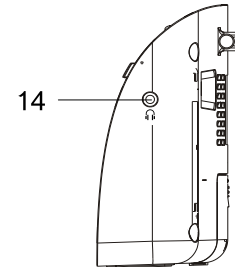
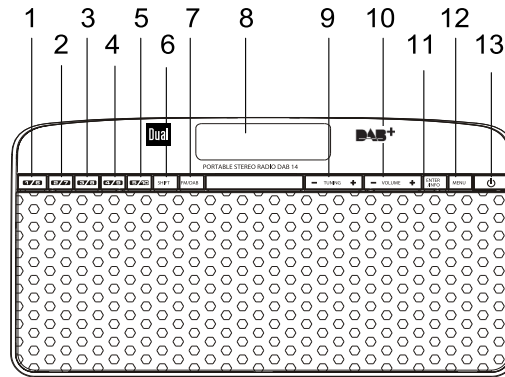

Descrizione dell'apparecchio

1-5	PRESET 1 – 10	Stazioni programmate, richiamare con PRESET o memorizzare 1 - 5, PRESET 6 – 10: premere anche il tasto SHIFT
6	SHIFT	Passaggio ai PRESET 6 – 10
7	FM / DAB	Selettore radio digitale DAB, radio analogica FM
8	Schermo	Display LCD
9	–TUNING+	Menu: navigazione nei menu DAB: impostazione delle stazioni FM: premere a lungo il tasto: ricerca automatica delle stazioni radio; Premere brevemente il pulsante: impostazione manuale della frequenza (a passi di 0,05 MHz)
10	VOL – VOL+	VOLUME: pulsanti del volume + : più alto, - : più basso
11	ENTER INFO	Conferma dell'immissione, attivazione stazioni DAB Visualizzazione informazioni

12	MENU	Premere brevemente: Apertura menu Premendo a lungo: DAB/FM: Autoscan
13		Accensione, spegnimento dell'apparecchio STANDBY
14		Presa per cuffie spinotto da 3,5 mm
15	DC 	Presa per alimentatore, 5,9 V / 1000 mA
16		Vano batterie
17		Antenna telescopica DAB/FM
18		Sostegno, estraibile
-		Targhetta identificativa (lato posteriore)

Predisposizione dell'apparecchio per il funzionamento

Inserimento delle batterie

ATTENZIONE: scollegare prima il cavo di alimentazione 15!

- Girare l'apparecchio in modo da poter aprire il vano batterie 16.
- Per poter usare l'apparecchio senza collegarlo alla rete elettrica, sono necessarie 4 batterie alcaline, AA "Mignon", 1,5 V (non in dotazione). Prestare attenzione alla polarità corretta. Vedere lo schema nello scomparto delle batterie.

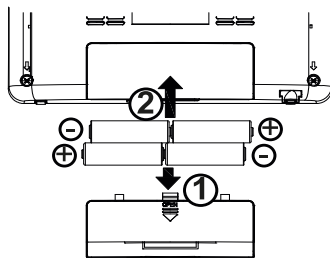

- Richiudere accuratamente il coperchio del vano batterie, in modo che le linguette di arresto scattino.

Nota:

utilizzare esclusivamente batterie dello stesso tipo. Non utilizzare mai batterie vecchie e nuove insieme.

- Utilizzare batterie sigillate contro la perdita di liquido.

L'apparecchio funziona unicamente con accumulatori da 1,2 V.

Informazioni importanti sullo smaltimento

Le batterie possono contenere sostanze tossiche, che danneggiano l'ambiente.

- Perciò è tassativo smaltire le batterie come prescritto dalle norme di legge vigenti. Non gettare mai le batterie nei normali rifiuti domestici.

Miglioramento della ricezione dell'antenna

Il numero e la qualità delle stazioni che si ricevono dipende dalle condizioni di ricezione del luogo in cui si trova l'apparecchio. Con l'antenna telescopica DAB/FM 17 è possibile ottenere una ricezione eccellente.

Nota:

Per ricevere le stazioni digitali (modalità DAB) è necessario estrarre completamente l'antenna telescopica 17.

Avvertenze per migliorare la ricezione:

Spesso è importante l'esatto orientamento della antenna DAB, in particolare nelle zone periferiche della ricezione DAB. Su Internet, ad esempio sul sito

"www.digitalradio.de" si può trovare rapidamente la posizione del trasmettitore più vicino.

- ➔ Avviare la prima ricerca vicino a una finestra in direzione del trasmettitore.
- ➔ Estrarre quindi l'antenna completamente, ruotare l'antenna anche in diverse direzioni. Eventualmente richiudere un po' l'antenna.
- In caso di cattivo tempo, è possibile che la ricezione DAB sia limitata.

Nota:

Grazie all'indicazione della potenza del segnale, vedi p. 17, è possibile trovare l'orientamento ideale per l'antenna e anche la miglior collocazione per l'apparecchio.

Collegamento dell'alimentatore

Collegare l'apparecchio alla rete elettrica (100-240 V~, 50/60 Hz).

- ➔ Per alimentare l'apparecchio con corrente elettrica, inserire il cavo dell'alimentatore nella presa 15 (DC 5,9V) dell'apparecchio e successivamente inserire la spina nella presa.

Nota:

Usare solo l'alimentatore fornito in dotazione!

- ➔ Prima di collegare il cavo alla presa, assicurarsi che la tensione d'esercizio della spina di alimentazione sia confacente alla tensione di rete locale.

Una volta effettuato il primo collegamento dell'apparecchio con la rete elettrica, il display visualizza "Welcome to Digital Radio".

Avvertenza

- Alimentazione da rete: rimuovere eventualmente le batterie per tutelarle e proteggere l'apparecchio dall'acido delle batterie che potrebbe fuoriuscire!

Nota:

In caso di non utilizzo staccare la spina dalla presa. Tirare tenendo la spina di rete e non il cavo. Prima di un temporale staccare la spina di rete dalla presa. Se l'ap-

parecchio non viene usato per lungo tempo, ad esempio nel caso di un lungo viaggio, estrarre la spina.

Per eliminare il calore che si sviluppa durante il funzionamento deve essere garantita una sufficiente aerazione. Pertanto, non coprire l'apparecchio e non collocarlo in un armadio chiuso. Lasciare uno spazio libero di almeno 10 cm intorno all'apparecchio.

Nota:

È possibile che dopo un blackout elettrico il display **non** visualizzi l'ora corretta.

Attenzione!

Eseguire il collegamento alla rete solo dopo aver completato tutti gli altri collegamenti! Osservare le indicazioni riportate sulla targhetta.

Quando l'apparecchio è collegato alla tensione di rete, alcune parti rimangono comunque in esercizio tramite la funzione Standby. Per spegnere completamente l'apparecchio si deve estrarre la spina.

Uso delle cuffie



Danni all'udito

Non ascoltare la radio a volume troppo elevato con le cuffie. Può danneggiare l'udito in modo permanente.

Prima di usare le cuffie, regolare il volume dell'apparecchio al livello minimo.

Quando si collegano le cuffie (non in dotazione), il volume degli altoparlanti è azzerato.

- ➔ Utilizzare solo cuffie con uno spinotto da 3,5 mm.
- ➔ Inserire la spina delle cuffie nella presa per cuffie 19 dell'apparecchio.

La riproduzione del suono avviene ora esclusivamente attraverso la cuffia.

- ➔ Se si desidera di nuovo sentire il suono attraverso gli altoparlanti, estrarre lo spinotto della cuffia dalla relativa presa presente sull'apparecchio.

Impostazione della lingua

- ➔ Premere il tasto MENU 12.
- ➔ Premere –TUNING+ 9 per selezionare > **Sistema**.
- ➔ Selezionare con –TUNING+ 9 > **Lingua**.
- ➔ Selezionare con –TUNING+ 9 la lingua desiderata. Confermare sempre con ENTER 11.

Aumento della stabilità

- ➔ Girare l'apparecchio.
- ➔ Estrarre il sostegno 18.

Funzioni generali dell'apparecchio

Accensione dell'apparecchio

- ➔ Prima di usare l'apparecchio, estrarre completamente l'antenna telescopica 17.
- ➔ Premere il tasto  13, l'apparecchio si accende.
- ➔ Viene visualizzato "Welcome to Digital Radio", l'apparecchio si trova in modalità radio DAB.

In STANDBY l'apparecchio è spento, ma rimane collegato alla rete elettrica e vengono visualizzate ora e data.

Nota:

Alla prima accensione dell'apparecchio, la funzione DAB avvia automaticamente una ricerca delle emittenti. Se viene visualizzato il messaggio "Servizio non disponibile" significa che non è stato rilevato alcun segnale DAB. Se la potenza del segnale è insufficiente, cambiare posizione e iniziare nuovamente la ricerca, vedi p. 16. L'avanzamento della ricerca è visualizzato sul display, così come il numero della stazioni radio digitali trovate.



Al termine della ricerca delle stazioni, viene riprodotta la prima stazione in ordine alfabetico. Le stazioni trovate vengono memorizzate e sono disponibili anche dopo lo spegnimento e la riaccensione dell'apparecchio.

Se non vengono trovate stazioni, eseguire la ricerca manuale.

Impostazione del volume

- ➔ Premere i tasti -VOL+ 10, 11 per impostare il volume desiderato.

Spegnimento dell'apparecchio

- ➔ Per commutare la radio in standby, premere il tasto  13.
- In questo caso l'apparecchio è spento, ma è collegato alla rete elettrica.
- Per spegnere completamente l'apparecchio sfilare la spina dalla presa.

Che cos'è il DAB+

DAB è un nuovo formato digitale che permette di avere un suono limpido e senza fruscii.

Diversamente dalle tradizionali stazioni analogiche, con il DAB molte stazioni trasmettono sulla stessa frequenza. Ciò viene detto ensemble o multiplexer. Un ensemble è costituito dalla stazione radio e da numerosi componenti service o dati, che vengono trasmessi individualmente dalle stazioni. Per informazioni consultare www.digitalradio.de o www.digitalradio.ch.

Compressione dei dati

La radio digitale sfrutta le caratteristiche del sistema uditivo umano. L'orecchio umano non percepisce suoni al di sotto di una certa soglia di volume. I dati che si trovano al di sotto di questa soglia, detta "udibilità della soglia al silenzio", possono quindi essere filtrati. Ciò è possibile perché in un flusso di dati digitale di ogni unità di informazioni è memorizzato anche il suo volume, relativo ad altre unità. In un segnale audio, inoltre, i dati con un volume inferiore a un determinato limite vengono coperti da quelli con volume maggiore. Tutte le informazioni audio in un brano di musica che cadono sotto la cosiddetta soglia di mascheramento uditivo, possono essere filtrate dal segnale da trasmettere. Ciò porta a una riduzione del flusso di dati da trasmettere senza che l'ascoltatore possa percepire una differenza di

suono (HE AAC v2 - procedimento di codifica aggiuntivo per DAB+).

Audiostream

Gli audiostream della radio digitale sono flussi di dati costanti, che contengono frame MPEG 1 Audio Layer 2 con cui rappresentano le informazioni acustiche. Ciò permette di trasmettere i programmi radiofonici tradizionali e di ascoltarli. La radio digitale offre non solo un'eccellente qualità del suono, ma anche informazioni supplementari. Esse possono riferirsi al programma in corso (DLS ad es. titolo, interprete) oppure essere indipendenti (ad es. notiziari, meteo, traffico, consigli).

Ricezione radio DAB

Service, selezione e ricerca

L'apparecchio inizia automaticamente la ricerca delle stazioni non appena viene acceso. Se non si riceve alcuna stazione, sul display compare "Servizio non disponibile". Ciò significa che non c'è ricezione oppure che la ricezione è molto debole. In questo caso occorre modificare la posizione dell'apparecchio.

Uso dell'apparecchio in modalità DAB

Ricerca con il DAB

La ricerca automatica "Ricerca completa" esegue una scansione di tutti i canali DAB e trova quindi tutte le stazioni che trasmettono nell'area di ricezione.

- ➔ Premere a lungo il tasto MENU 12.

In alternativa:

- ➔ Premere il tasto menu 12.
- ➔ Premendo –TUNING+ 9 selezionare > **Ricerca completa**.
- ➔ Confermare premendo ENTER 11.
- ➔ La ricerca inizia, sul display viene visualizzata la barra di avanzamento.

Scorrimento delle stazioni radio

- ➔ Scorrere l'elenco con –TUNING+ 9.
- ➔ Per selezionare un'emittente, premere ENTER 11.

Memorizzazione di stazioni DAB

La memoria programmi può memorizzare fino a 10 stazioni nell'area DAB.

Nota:

Le stazioni memorizzate permangono anche in caso di assenza di corrente.

- ➔ Impostare la stazione desiderata.
- ➔ Premere il tasto PRESET desiderato 1 - 5 a lungo.
- ➔ PRESET 6 – 10: premere a lungo il tasto SHIFT e il tasto PRESET desiderato.

Selezione delle stazioni programmate

- ➔ Premere ogni volta il tasto PRESET 5.
- ➔ PRESET 6 – 10: premere il tasto SHIFT e il tasto PRESET desiderato.

Se nessuna stazione è stata memorizzata nella posizione di programma desiderata, compare "vuoto".

Cancellazione di un'emittente memorizzata

- ➔ Salvare una nuova stazione nel posto di memoria abbinato al tasto Preset.

Selezione manuale delle stazioni / tuning con DAB

- ➔ Premere il tasto MENU 12.
- ➔ Premere –TUNING+ 9 per selezionare > **Impostazione manuale**.
- ➔ Confermare premendo ENTER 11.
- ➔ Premere –TUNING+ 9 per spostarsi tra le Label da 5A a 13 F e relative frequenze, quindi confermare con ENTER 11.
- ➔ Quando si trova un ensemble, sul display compaiono il nome e la potenza del segnale.



- ➔ Le stazioni radio vengono memorizzate automaticamente

Visualizzazione di informazioni

- ➔ Premere ripetutamente il pulsante INFO 11.
- ➔ Premendo ripetutamente il tasto INFO 11 è possibile scorrere tra le diverse informazioni, come ad es. DLS, potenza del segnale, tipologia del programma, ensemble/nome multiplex, velocità di trasmissione audio, data, ora, vedi p. 21

Potenza del segnale:

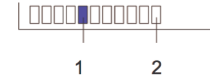

- La marcatura 1 mostra il livello necessario.
- Le stazioni, la cui potenza di segnale si trova al di sotto del livello richiesto, non inviano un segnale sufficiente.

Dynamic Label Plus

Se supportato dal fornitore del programma, il servizio Dynamic Label Plus permette ad esempio di andare a vedere il nome della trasmissione attuale o il titolo e il nome dell'interprete, in qualsiasi momento.

Regolazione della compressione dati DRC

Il grado di compressione compensa le oscillazioni dinamiche e quindi le variazioni di volume in arrivo.

- ➔ Premere il tasto menu 12.
- ➔ Premere –TUNING+ 9 per selezionare > **DRC**.
- ➔ Confermare premendo ENTER 11.

Con –TUNING+ 9 selezionare il grado di compressione:

- DRC alto – compressione elevata
- DRC basso – compressione bassa
- DRC disattivato – compressione disattivata.

- ➔ Confermare premendo ENTER 11.

Uso dell'apparecchio in modalità FM

Impostazione di stazioni FM

- ➔ Per passare a FM premere FM/DAB 7.

Sul display viene visualizzato brevemente "Modalità FM", quindi la frequenza e "Testo", se si verifica la ricezione di una stazione. "St" o "Mo" indicano la ricezione stereo o mono.

Nel caso in cui si riceva un segnale RDS, viene visualizzato il nome della stazione e gli eventuali messaggi di testo della radio.

Selezione manuale della stazione emittente

- ➔ Premere –TUNING+ 9 in modalità FM per impostare la stazione desiderata. Sul display compare la frequenza. Premendo il tasto, la frequenza viene cambiata di volta in volta di 0,05 MHz.

Selezione automatica delle stazioni

- ➔ Premere a lungo il tasto MENU 12 per avviare la ricerca automatica delle stazioni. Sul display scorre in avanti o indietro la frequenza di stazioni emittenti.
- ➔ È possibile stabilire la direzione della ricerca premendo in precedenza –TUNING+ 9.

Quando viene trovata una stazione FM con un segnale sufficientemente potente, la ricerca si arresta e inizia la riproduzione dei programmi della stazione.

- ➔ In alternativa:
- ➔ Se si tiene premuto –TUNING+ 9 la frequenza scorre finché non si rilascia il tasto.

Nota:

Per sintonizzare stazioni più deboli si consiglia di utilizzare la selezione manuale delle stazioni.

È possibile impostare nel menu > **Impostaz. di ricerca** se la ricerca automatica delle stazioni deve cercare solo stazioni con buona ricezione (**Solo stazioni con buona ricezione**) o tutte le stazioni (**Tutte le stazioni**).

Impostazione Mono/Stereo

Nota:

Si può commutare su mono anche manualmente, in questo modo la ricezione è meno disturbata.

- ➔ Premere il tasto menu 12.
- ➔ Premere –TUNING+ 9 per selezionare > **Impostazione audio**.
- ➔ Confermare premendo ENTER 11.
- ➔ Premere ripetutamente –TUNING+ 9 per scegliere tra "Stereo / mono" o "Solo mono".
- ➔ Confermare premendo ENTER 11.

Memorizzazione di stazioni FM

La memoria programmi può memorizzare fino a 10 stazioni nella banda FM.

Nota:

Le stazioni memorizzate permangono anche in caso di assenza di corrente.

- ➔ Impostare la stazione desiderata.
- ➔ Premere il tasto PRESET desiderato 1 - 5 a lungo.
- ➔ PRESET 6 – 10: premere a lungo il tasto SHIFT e il tasto PRESET desiderato.

Selezione delle stazioni programmate

- ➔ Premere ogni volta il tasto PRESET 5.
- ➔ PRESET 6 – 10: premere il tasto SHIFT e il tasto PRESET desiderato.

Se nessuna stazione è stata memorizzata nella posizione di programma desiderata, compare "vuoto".

Cancellazione di un'emittente memorizzata

- ➔ Salvare una nuova stazione nel posto di memoria abbinato al tasto Preset.

Impostazione di opzioni del menu

Nota:

- L'ora e la data vengono impostate automaticamente tramite il segnale DAB/FM. Premere ripetutamente INFO 11 per visualizzare l'ora.
- Impostazione della lingua: Vedere pag. 13.

Impostazione della luminosità del display

La luminosità del display può essere regolata.

- ➔ Premere il tasto menu 12.
- ➔ Premere –TUNING+ 9 per selezionare > **Sistema** e successivamente > **Illuminazione** e > **Disattivazione a tempo**. Confermare sempre con ENTER 11.
- ➔ Con –TUNING+ 9 posizionare l'impostazione su **On** (illuminazione permanente) oppure scegliere un **intervallo di tempo** in secondi trascorso il quale la luminosità verrà attenuata alla pressione di un tasto.
- ➔ Confermare premendo ENTER 11.

Ripristino delle impostazioni standard

Quando si cambia la collocazione dell'apparecchio, ad es. in caso di un trasloco, è possibile che le stazioni DAB memorizzate non si sentano più. Con il reset alle impostazioni di fabbrica è possibile in questo caso cancellare tutte le emittenti memorizzate incl. i PRESET, per avvia-

re contemporaneamente una nuova ricerca automatica delle emittenti.

- ➔ Premere il tasto menu 12.
- ➔ Premere –TUNING+ 9 per selezionare > **Sistema**.
- ➔ Confermare premendo ENTER 11.
- ➔ Selezionare con –TUNING+ 9 > **Impostazioni standard** e confermare premendo ENTER 11.
- ➔ Selezionare con –TUNING+ 9 > **Si** e confermare premendo ENTER 11.
- ➔ Per interrompere la procedura, selezionare **No** e confermare premendo ENTER 11.

Nota:

Tutte le stazioni precedentemente memorizzate sono state cancellate.

Versione software

- ➔ Premere il tasto menu 12.
- ➔ Premere –TUNING+ 9 per selezionare > **Sistema** e successivamente > **Versione SW**.
- ➔ Premere ENTER 11 per visualizzare la versione software.
- ➔ Premendo il tasto MENU 12 si torna indietro.

Aggiorn.software

- Solo per esperti del servizio.

Come pulire l'apparecchio



Scossa elettrica!

Per evitare il pericolo di scossa elettrica, non pulire l'apparecchio con un panno umido o con l'acqua corrente. Prima della pulizia staccare la spina.

ATTENZIONE!

Non usare spugne abrasive, polvere abrasiva e solventi come alcol o benzina.

- ➔ Pulire la custodia con un panno morbido, inumidito con acqua.

Richiamo di visualizzazioni su display

Premendo il tasto INFO 9 si possono visualizzare le seguenti informazioni:

Modalità DAB	Funzionamento FM
DLS: testo scorrevole con informazioni supplementari, se fornite dalle stazioni Titolo canzone, notizie, titoli vari, ecc.	RDS Radiotext
DL Plus: altre informazioni addizionali che le stazioni forniscono in determinate circostanze (brano, artista, trasmissione, ecc.)	
Potenza del segnale	Tipo di programma
Tipo di programma	Frequenza
Nome gruppo Ensemble/Multiplex Numero Multiplex, frequenza	Stereo/Mono
Signal Error Rate	Ora
Audio Bit Rate/Encoding	
Ora	Data
Data	

Eliminazione di anomalie

Se l'apparecchio non funziona come previsto, effettuare una verifica utilizzando le seguenti tabelle.

Se non si riesce a eliminare l'anomalia seguendo le verifiche descritte, contattare la casa produttrice.

Problemi con l'apparecchio

Sintomo	Possibile causa/rimedio
L'apparecchio non si accende.	L'apparecchio non è alimentato dalla corrente. Collegare correttamente la spina alla presa di rete. Se occorre cambiare la presa. Batterie: Inserire batterie nuove
Non si sente alcun suono.	Aumentare il volume. Estrarre il connettore delle cuffie dall'apparecchio, per sentire attraverso gli altoparlanti. Potrebbe essere stata scelta la fonte sbagliata.

Sintomo	Possibile causa/rimedio
Si sente un fruscio.	Un cellulare o un altro apparecchio vicino al player emettono onde radio che creano disturbo. Allontanare il cellulare o il dispositivo dalla radio.
Vi sono altri disturbi di funzionamento, forti rumori oppure sul display compare un'indicazione non corretta.	I componenti elettronici dell'apparecchio sono disturbati. Alimentatore di rete: estrarre la spina. Lasciare l'apparecchio staccato dalla fonte di energia per ca. 10 secondi. Collegare nuovamente l'apparecchio oppure inserire le batterie.
Il display non si accende.	Spegnere l'apparecchio. Se necessario togliere le batterie. Estrarre la spina e reinserirla; accendere l'apparecchio.

Problemi con la radio

Sintomo	Possibile causa/rimedio
Non si riceve nessuna stazione radio.	L'apparecchio non è nella modalità Radio. Premere il tasto FM/DAB.
Non si riceve alcun segnale DAB.	Controllare se nella regione è possibile la ricezione DAB. Orientare nuovamente l'antenna. Provare a ricevere altre stazioni.
Il suono è debole o di cattiva qualità.	Altri apparecchi, ad es. il televisore, disturbano la ricezione. Allontanare l'apparecchio radio da questi apparecchi.
	Le batterie sono esaurite. Sostituire le batterie con batterie nuove.
	L'antenna non è estratta o orientata. Estrarre l'antenna. Girare l'antenna per migliorare la ricezione.



Dati tecnici

Dimensioni dell'apparecchio (larghezza x alt. x prof.):	210 mm x 112 mm x 55 mm
Peso:	ca. 0,44 kg
Alimentazione elettrica (ingresso):	corrente alternata 100 – 240 V, 50/60 Hz, 5,9 W
Presenza di alimentazione:	Uscita: 5,9 V  , 1000 mA
Assorbimento di corrente in Standby	< 1 W
Potenza di uscita:	2 x 1,5 W RMS
Condizioni ambientali:	da +5°C a +35°C 5% - 90 % di umidità relativa dell'aria (che non condensa)
Radio: Gamme di frequenze: analogico digitale Band III	FM 87,5–108 MHz DAB 174–240 MHz
Antenna:	Antenna DAB/FM
Attacco per le cuffie:	3,5 mm (32 Ohm)

Con riserva di modifiche tecniche ed errori.
Le dimensioni sono approssimative.

Direttive e norme

Questo prodotto è conforme

- della Direttiva sulle basse tensioni (2006/95/CE, 1275/2008/CE),
- alla direttiva CEM (2004/108/CE) e alla
- direttiva CE per i contrassegni.

Come contattare il produttore

DGC GmbH
Graf-Zeppelin-Str.7

D-86899 Landsberg
www.dual.de

Indicazione per lo smaltimento

Smaltimento dell'imballaggio

Durante il trasporto, il vostro nuovo apparecchio è stato protetto dall'imballaggio. Tutti i materiali usati sono ecologicamente compatibili e riutilizzabili. Contribuite anche voi smaltendo l'imballaggio nel rispetto dell'ambiente. Potete reperire informazioni sui sistemi di smaltimento presso il vostro rivenditore o il vostro centro di smaltimento comunale. Prima dello smaltimento dell'apparecchio rimuovere le batterie.



Pericolo di soffocamento

Non lasciare l'imballaggio e relativi componenti ai bambini.

Esiste il pericolo di soffocamento a causa delle pellicole e di altri materiali di imballaggio.

Smaltimento dell'apparecchio

I vecchi apparecchi non sono rifiuti privi di valore. Grazie allo smaltimento nel rispetto dell'ambiente, è possibile recuperare materie prime utili. Informarsi presso la propria amministrazione cittadina o comunale circa le opportunità di smaltimento adeguato ed ecologico dell'apparecchio.



Questo apparecchio è contrassegnato in conformità alla direttiva 2002/96/CE relativa ai vecchi apparecchi elettrici ed elettronici (WEEE).

Una volta terminato il suo ciclo di vita, questo prodotto non deve essere smaltito tra i normali rifiuti domestici, ma deve essere consegnato presso un punto di raccolta per il riciclaggio di apparecchi elettrici ed elettronici. Il simbolo sul prodotto, sul manuale d'uso o sull'imballaggio richiama a tale aspetto. I materiali vanno riciclati in base al proprio simbolo. Con il riutilizzo, il recupero dei materiali o altre forme di riciclaggio di vecchi apparecchi si contribuisce in modo decisivo alla protezione del nostro ambiente.



Pericolo di morte!

Una volta che l'apparecchio è fuori servizio, estrarre la spina della corrente elettrica. Tagliare il cavo di rete e rimuoverlo insieme alla spina.