



www.WOLF-Garten.com

- | | |
|------------------------------|------------------------------|
| D Gebrauchsanweisung | FIN Käyttöohje |
| GB Instruction manual | N Bruksanvisning |
| F Mode d'emploi | S Bruksanvisning |
| I Istruzione d'uso | CZ Návod k použití |
| NL Gebruiksaanwijzing | H Használati utasítás |
| DK Brugsanvisning | PL Instrukcja obsługi |



Accu 75
»Professional«

Accu 60
»Comfort«

Accu 45
»Classic«



Accu BS 60
»Comfort«

Accu 45

Accu 60

Accu 75

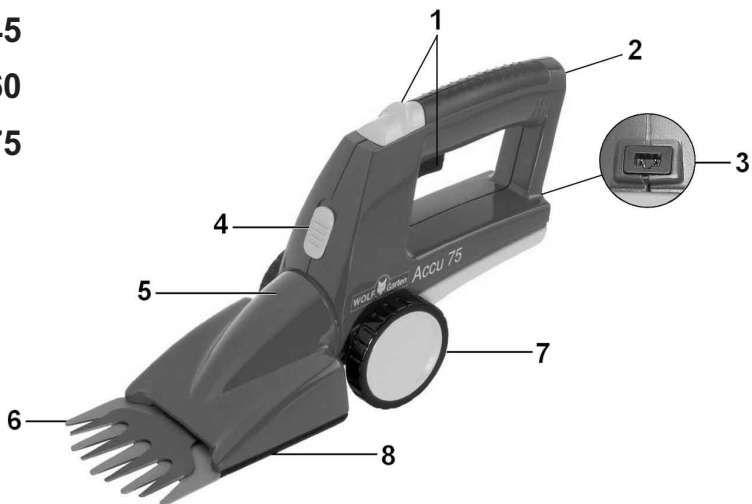

Accu BS 60

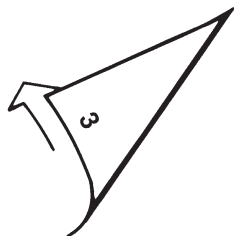
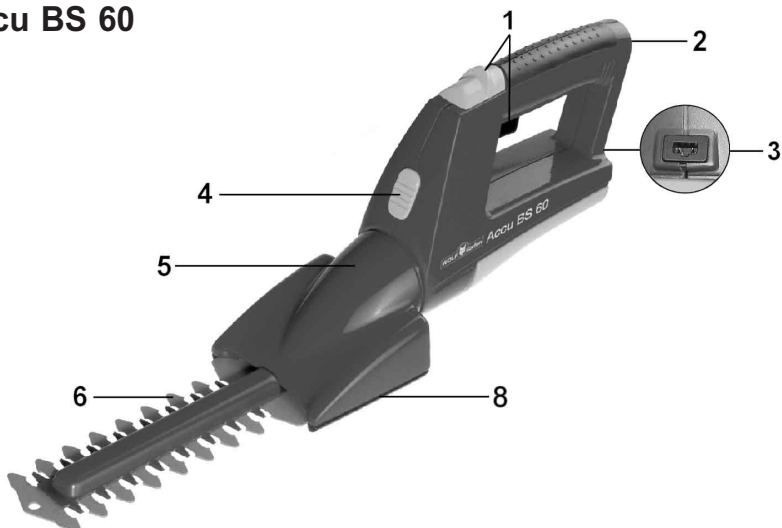

**-Beschreibung - Description - Description - Denominazione - Omschrijving -
- Beskrivelse - Selostus - Betegnelse - Beskrivning - Popis - Leírás - Opis -**

- D**
1. Ein-/Ausschalter
 2. Teleskopstielaufnahme
 3. Ladebuchse
 4. Rastknopf für Schneidkopf 180°
 5. Schneidkopf (drehbar)
 6. Scherenblätter / Strauchmesser
 7. Räder (nur bei Accu 60 und Accu 75)
 8. Gleitkufe
- GB**
1. On/ Off switch
 2. Telescopic handle receptacle
 3. Charging socket
 4. Locking button for 180° cutter head
 5. Cutter head (rotating)
 6. Shear blades / Shrub blade
 7. Wheels (for Accu 60 and Accu 75 only)
 8. Skid
- F**
1. Commutateur de marche/arrêt
 2. Logement du manche télescopique
 3. Douille de chargement
 4. Bouton à crans de la tête de coupe 180°
 5. Tête de coupe (rotative)
 6. Lames des cisailles / Lame pour arbustes
 7. Roues (seulement pour Accu 60 et Accu 75)
 8. Patin de glissement
- NL**
1. Schakelaar Aan/Uit
 2. Aansluiting voor de telescoopsteel
 3. Aansluiting oplader
 4. Vergrendelingsknop voor de meshouder 180°
 5. Meshouder (draaibaar)
 6. Schaarbladen / Heestermermes
 7. Wielen (alleen bij Accu 60 en Accu 75)
 8. Glijplaat
- I**
1. Inseritore/Interruttore
 2. Attacco manico telescopico
 3. Presa per la carica
 4. Pulsante di arresto per testa di taglio a 180°
 5. Testa di taglio (girevole)
 6. Lame cesoia / Coltello per cespugli
 7. Ruote (solo per Accu 60 e 75)
 8. Pattino di scorrimento
- DK**
1. Start/Stopkontakt
 2. Teleskopskafstyt
 3. Opladebøsning
 4. Stopknap for skærehoved 180°
 5. Skærehoved (drejelig)
 6. Klinger / Buskklinge(r)
 7. Hjul (Kun ved Accu 60 og Accu 75)
 8. Glidesko
- FIN**
1. Virtakytin
 2. Teleskoopivarren kiinnike
 3. Latausliitin
 4. Leikkuupään lukitusnuppi 180°
 5. Leikkuupää (kääntyvää)
 6. Terät / Pensasleikkuri
 7. Pyörät (vain malleissa Accu 60 ja Accu 75)
 8. Jalakset
- N**
1. Av-/påbryter
 2. Teleskopskaffholder
 3. Ladebøsning
 4. Stoppknapp for skjærehodet 180°
 5. Skjærehode (dreibar)
 6. Sakseblader / Buskkniv
 7. Hjul (kun ved Accu 60 og Accu 75)
 8. Glideskinne
- S**
1. Omkopplare TILL / FRÅN
 2. Fäste för teleskopskaft
 3. Laddningsbussning
 4. Rasterknapp för skärhuvud 180°
 5. Skärhuvud (vridbart)
 6. Saxknivar / Buskkniv
 7. Hjul (endast på Accu 60 och Accu 75)
 8. Glidmed
- CZ**
1. Spínač / vypínač
 2. Uchycení teleskopické násady
 3. Nabíjecí zásuvka
 4. Zajišťovací knoflík pro vyžínací hlavu 180°
 5. Vyžínací hlava (otočná)
 6. Listy nůžek / Nůž na křoviny
 7. Kola (pouze u Accu 60 a Accu 75)
 8. Kluzná lyžina
- H**
1. Be / Ki kapcsoló
 2. A teleszkópos nyél rögzítője
 3. Töltőcsatlakozó
 4. A 180°-os vágófej rögzítógombja
 5. Vágófej (forgatható)
 6. Vágókések / Sövényvágókés
 7. Kerekek (Accu 60 / Accu 75)
 8. Siklótalp
- PL**
1. Włącznik/wyłącznik
 2. Zamocowanie trzonu teleskopowego
 3. Gniazdo ładowania
 4. Przycisk dla głowicy tnącej 180°
 5. Głowica tnąca (obrotowa)
 6. Listki nożyc tnących / Płoza
 7. Koła (tylko dla Accu 60 i Accu 75)
 8. Płoza

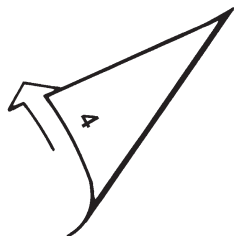

- Betrieb - Operation - Utilisation - Messa in opera - In werking stellen -
- Drift - Käyttö - Drift - Användning - Provoz - Üzemeltetés - Eksploatacja -

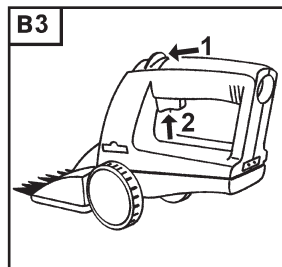
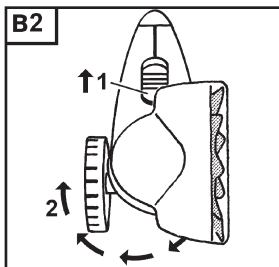
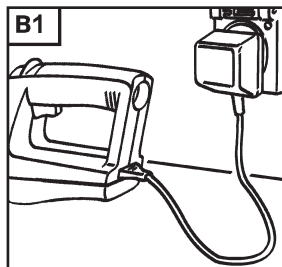

-Wartung-Maintenance-Entretien-Manutenzione-Deverzorging-Veldigeholdese-
- Huolto - Vedlikehold - Underhåll - Údržba - Karbantartás - Konserwacja -

Accu 45 - Accu 60 - Accu 75

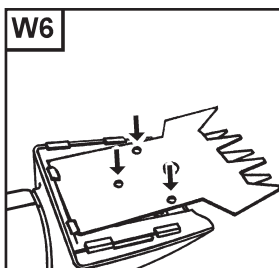
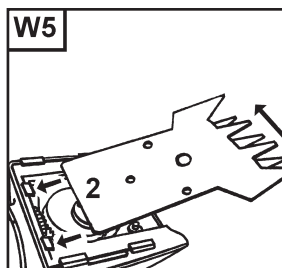
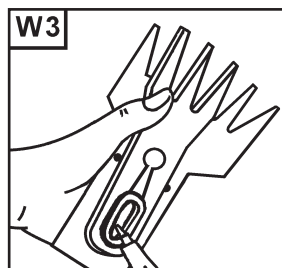
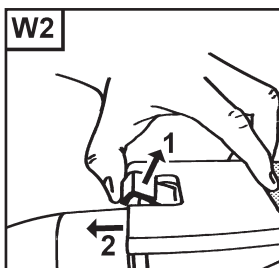
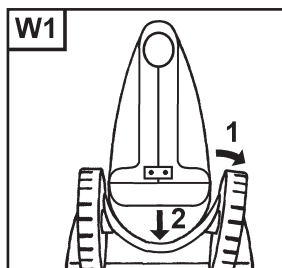

-Wartung-Maintenance-Entretien-Manutenzione-Deverzorging-Veldigeholdese-
 - Huolto - Vedlikehold - Underhåll - Údržba - Karbantartás - Konserwacja -

Accu BS 60

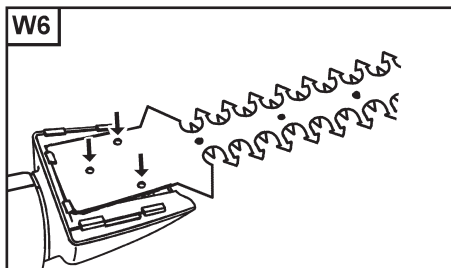
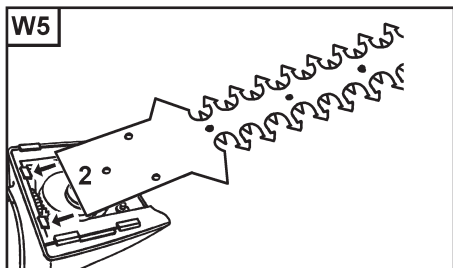
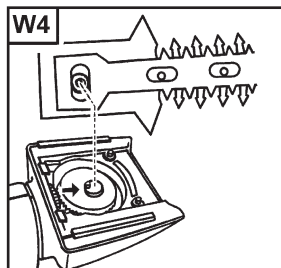
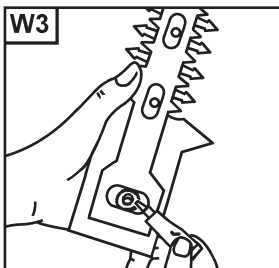
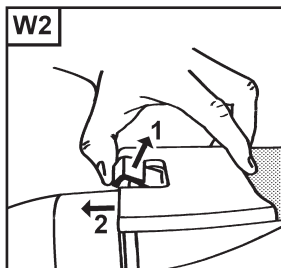

Accu 45 - Accu 60 - Accu 75 - Accu BS 60

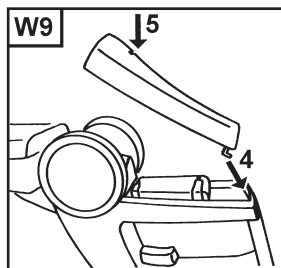
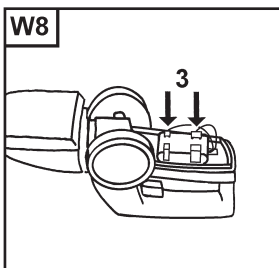
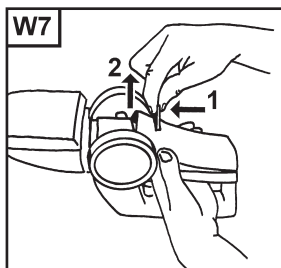

-Zubehör - Accessories - Accessoires - Accessori - Toebehoren - Tilbehør -
 -Lisävarusteet - Tilbehør - Tillbehör - Příslušenství - Tartozék - Wyposażenie -

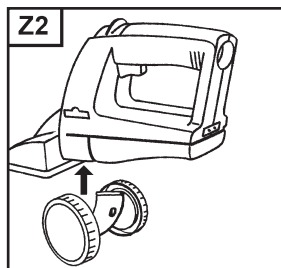
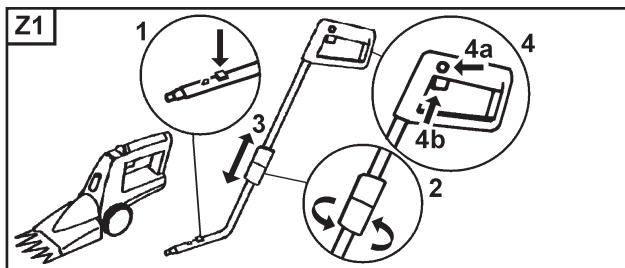

- Inhalt - Contents - Sommaire - Contenuto - Inhoud - Inhold - - Sisällys - Innhold - Innehåll - Obsah - Tartalom - Treść -

D	Sicherheitshinweise	7 - 8	FIN	Turvallisuusohjeita	31 - 32
	Betriebszeiten	8		Käyttöajat	32
	Betrieb	8		Käyttö	32
	Wartung	9		Huolto	33
	Zubehör	10		Lisävarusteet	34
	Garantiebedingungen	10		Takuuehdot	34
	Technische Daten	55 - 56		Tekniset tiedot	55 - 56
	Garantiekarte	59 - 60		Takuu	59 - 60
	Konformitätserklärung	61 - 64		Vastaavuustodistus	61 - 64
GB	Safety instructions	11 - 12	N	Sikkerhetstips	35 - 36
	Operating times	12		Driftstider	36
	Operation	12		Drift	36
	Maintenance	13		Vedlikehold	37
	Accessories	14		Tilbehør	38
	Guarantee terms	14		Garantibetingelser	38
	Technical data	55 - 56		Tekniske data	55 - 56
	Guarantee	59 - 60		Garanti	59 - 60
	Declaration of Conformity	61 - 64		Konformitetserklæring	61 - 64
F	Consignes de sécurité	15 - 16	S	Säkerhetsanvisningar	39 - 40
	Tranches horaires	16		Drifttider	40
	Fonctionnement	16		Användning	40
	Entretien	17		Underhåll	41
	Accessoires	18		Tillbehör	42
	Conditions de la garantie	18		Garantivillkor	27
	Données techniques	55 - 56		Tekniska data	55 - 56
	Garantie	59 - 60		Garanti	59 - 60
	Déclaration de conformité	61 - 64		Konformitetsintyg	61 - 64
I	Indicazioni di sicurezza	19 - 20	CZ	Bezpečnostní pokyny	43 - 44
	Tempo d'esercizio	20		Provozní doby	44
	Messa in opera	20		Provoz	44
	Manutenzione	21		Údržba	45
	Accessori	22		Příslušenství	46
	Condizioni di garanzia	22		Záruční podmínky	46
	Dati tecnici	55 - 56		Technické údaje	55 - 56
	Garanzia	59 - 60		Záruka	59 - 60
	Dichiarazione di Conformità	61 - 64		Prohlášení o shodě	61 - 64
NL	Veiligheidsvoorschriften	23 - 24	H	Biztonsági előírások	47 - 48
	Gebruikstijden	24		Üzemidők	48
	Gebruik	24		Üzemeltetés	48
	Onderhoud	25		Karbantartás	49
	Toebehoren	26		Tartozék	50
	Garantievoorwaarden	26		Garanciális feltételek	50
	Technische gegevens	55 - 56		Műszaki adatok	55 - 56
	Garantie	59 - 60		Garancia	59 - 60
	Conformiteitsverklaring	61 - 64		Megfeleloségi nyilatkozat	61 - 64
DK	Sikkerhedshenvisninger	27 - 28	PL	Wskazówki bezpieczeństwa	51 - 52
	Driftstider	28		Czasy robocze	52
	Drift	28		Eksploatacja	52
	Vedligeholdelse	29		Konserwacja	53
	Tilbehør	30		Wyposażenie	54
	Garantibetingelser	30		Warunki gwarancji	54
	Tekniske data	55 - 56		Parametry techniczne	55 - 56
	Garanti	59 - 60		Gwarancja	59 - 60
	Overensstemmelseserklæring	61 - 64		Oswiadczenie zgodności	61 - 64

Diese Maschine kann ernste Verletzungen verursachen! Lesen Sie die Gebrauchsanweisung sorgfältig, und machen Sie sich mit den Bedienungselementen und dem richtigen Gebrauch des Gerätes vertraut. Der Benutzer ist verantwortlich für Unfälle mit anderen Personen oder deren Eigentum. Beachten Sie die Hinweise, Erläuterungen und Vorschriften.

Bedeutung der Symbole

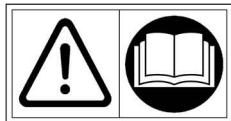

Warnung!
Lesen Sie vor Inbetriebnahme die Gebrauchsanweisung!



Nicht dem Regen aussetzen!

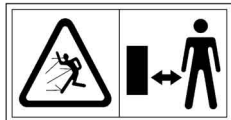

Dritte aus dem Gefahrenbereich fernhalten!



Accu-Recycling!

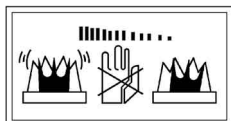

Werkzeug läuft nach!



Augenschutz tragen!

1. Vor dem Schneiden:

- Diese Akku-Schere ist in Verbindung mit den Scherenblättern Accu 8 EM sowie Accu 10 EM für die Pflege von Rasenkanten sowie kleineren Rasenflächen im privaten Bereich vorgesehen und sollte nicht in öffentlichen Anlagen, Parks, Sportstätten, an Straßen usw. sowie in der Land- und Forstwirtschaft eingesetzt werden.
- Diese Akku-Schere ist in Verbindung mit dem Strauchmesser Accu BS EM für die Pflege von Hecken und Sträucher im privaten Bereich vorgesehen und sollte nicht in öffentlichen Anlagen, Parks, Sportstätten, an Straßen usw. sowie in der Land- und Forstwirtschaft eingesetzt werden.
- Wegen der körperlichen Gefährdung des Benutzers darf die Akku-Schere nicht eingesetzt werden:
 - zum Trimmen von Büschen, Hecken und Sträuchern (gilt nur für Scherenblätter Accu 8 EM und Accu 10 EM),
 - zum Zerkleinern im Sinne der Kompostierung.
- Aus Sicherheitsgründen dürfen Jugendliche unter 16 Jahren sowie Personen, die mit der Handhabung nicht vertraut sind, diese Akku-Schere nicht benutzen.
- Vorsicht vor oberirdischen Stromleitungen.
- Das Gerät darf nicht in Betrieb genommen werden, wenn sich Personen (insbesondere Kinder) oder Tiere in unmittelbarer Nähe befinden; Sie sind für die Schäden verantwortlich.
- Benutzen Sie die Akku-Schere nur bei Tageslicht oder guter künstlicher Beleuchtung.
- Vor dem Schneiden von Rasenflächen, bzw. Rasenkanten säubern Sie den Rasen von Fremdkörpern wie Äste/Steine, Draht usw.
- Kontrollieren Sie das Arbeitswerkzeug auf
 - a) festen Sitz der Befestigungsteile,
 - b) Beschädigung oder starke Abnutzung.
- **Achtung!** Bei Beschädigungen darf das Gerät nicht mehr benutzt werden, bis eine Reparatur erfolgt ist.
- Beim Austausch Einbauhinweise beachten.
- Nur vom Hersteller empfohlene Ersatz- und Zubehörteile verwenden.

2. Laden der Schere:

- Gerät nicht im Freien laden.
- Während des Betriebes darf die Schere nicht aufgeladen werden.
- Nur Original WOLF Ladegerät (Teil-Nr. 7086 078) verwenden.

3. Beim Schneiden:

- Motor erst einschalten, wenn Hände und Füße von der Schneideinrichtung entfernt sind.
- Auch bei entladenen Geräten besteht beim Einschalten der Schere durch eine Restladung grundsätzlich Verletzungsgefahr.
- Achten Sie während des Schneidens auf Fremdkörper. Blockiert das Messer durch einen festen Gegenstand, so schalten Sie die Schere sofort ab und entfernen Sie diesen.
- Die am Gerät installierten Schalteinrichtungen dürfen nicht entfernt oder überbrückt werden, z. B. Anbinden des Schiebehalters am Griff oder Festkleben des Sicherheitsknopfes.
- Tragen Sie immer geeignete Arbeitskleidung, keine weite Kleidung etc. die vom Schneidwerkzeug erfasst werden kann. Festes, rutschfestes, Schuhwerk! Schützen Sie auch Ihre Beine (z. B. durch lange Hosen) und Hände (Handschuhe), tragen Sie einen Augenschutz!
- Während des Betriebes der Maschine ist immer ein sicherer Stand einzunehmen, besonders wenn Tritte oder eine Leiter benutzt werden.

D

Sicherheitshinweise

4. Nach dem Schneiden:

- Wartungs- und Reinigungsarbeiten am Gerät dürfen nur bei stillgesetztem Motor vorgenommen werden.
- Messer nach jedem Schneiden reinigen und fetten (Vaseline).
- Reparaturen am Gerät dürfen nur von WOLF Service-Werkstätten und autorisierten Werkstätten vorgenommen werden.
- Nassgewordene Ladegeräte dürfen im feuchten Zustand nicht an eine Steckdose angeschlossen werden.
- Die Schere stets kindersicher und in einem trockenen Raum so aufbewahren, dass die Schneide nicht ungeschützt ist.
- Beim Transportieren und bei der Lagerung ist die Schneideinrichtung immer mit dem Schutz für die Schneideinrichtung abzudecken.

5. Akkus umweltgerecht entsorgen (Akkus wechseln siehe „Wartung“):

- WOLF Akku-Packs sind Nickel-Cadmium Akkumulatoren. Sie sind nach dem aktuellen Stand der Technik zur Energieversorgung stromnetzunabhängiger Elektrogeräte am besten geeignet. Nickel-Cadmium-Zellen sind umweltschädlich, wenn sie mit anderem Hausmüll verbrannt werden.
- WOLF Garten möchte das umweltfreundliche Verhalten der Verbraucher fördern. In Zusammenarbeit mit Ihnen und den WOLF Fachhändlern garantieren wir die Rücknahme und die Wiederaufbereitung verbrauchter Akkus.

6. Ladegerät

- Das Ladegerät darf nur in trockenen Räumen verwendet werden.
- Trennen Sie Kabelverbindungen nur durch Ziehen am Stecker. Ziehen am Kabel könnte Kabel und Stecker beschädigen und die elektrische Sicherheit wäre nicht mehr gewährleistet.
- Benutzen Sie niemals das Ladegerät, wenn Kabel, Stecker oder das Gerät selbst durch äußerliche Einwirkungen beschädigt sind. Bringen Sie das Ladegerät zur nächsten Fachwerkstatt.
- Öffnen Sie auf keinen Fall das Ladegerät. Bringen Sie es im Fall einer Störung in eine Fachwerkstatt.

D

Betriebszeiten

Bitte regionale Vorschriften beachten!

Erfragen Sie die Betriebszeiten bei Ihrer örtlichen Ordnungsbehörde.

D

Betrieb

Laden (Abb. B1)

Vor dem ersten Gebrauch muss die Schere ca. 30 Stunden aufgeladen werden.

Stecken Sie dazu das Ladegerät in die Netzsteckdose (230 V Wechselstrom) und den Ladestecker in die Ladesteckdose der Akku-Schere.

Achtung! Ladegerät nur in trockenen Räumen anwenden!

Hinweise

- Im Interesse einer langen Lebensdauer der Akkus sollte das Gerät nicht länger als drei Tage am Ladegerät angeschlossen sein.
- Erst nach mehrmaligem Auf- und Entladen erreicht der Akku die volle Leistung.
- Die Akkuschere darf nicht vor langen Pausen z. B. vor der Lagerung im Winter aufgeladen werden.
- Die Ladezeit beträgt bei vollständig entladener Batterie 24-30 Stunden (am Besten erst dann aufladen, bevor die Schere gebraucht werden soll).
- Die Akkuschere sollte möglichst immer vor dem Aufladen vollständig entladen sein. Ist dieses nicht möglich, sollte die Schere mind. dreimal pro Saison vollständig entladen werden.

Schneidkopf einstellen (Abb. B2)

Schieben Sie den Rastknopf (1) nach oben und drehen den Schneidkopf anschließend in die gewünschte Position (2). Lassen Sie den Schalter (1) wieder los und kontrollieren Sie, ob der Schneidkopf fest steht.

Achtung! Wenn die Arbeitsposition der Schneideinrichtung eingestellt wird, dürfen die Messer nicht festgehalten werden. Stellen Sie immer sicher, dass sich die Schneideinrichtung ordnungsgemäß in der vorgegebenen Arbeitsposition befindet, bevor der Motor gestartet wird.

Hinweis: Der Schneidkopf lässt sich fünffach arretieren (90° <- 45° <- 0° -> 45° -> 90°).

Akku-Schere ein-lausschalten (Abb. B3)

1. Schalter (1) nach vorne schieben und halten
2. Taster (2) drücken
3. Schalter (1) loslassen
4. Akku-Schere ausschalten: Taster (2) loslassen

Aufbewahrung

Wählen Sie zur Lagerung der Akku-Schere einen kindersicheren und trockenen Platz aus, und achten Sie darauf, dass dieser im Winter frostfrei ist.

Reinigung

- Reinigen Sie die Messer nach jedem Schneiden mit einem trockenen Lappen.
- Das Getriebe sollte am Ende der Gartensaison gereinigt und gefettet werden (siehe „Messer wechseln“).

Achtung!

- Während der Reinigung darf der Schalter (Abb. B3, Pos. 2) keinesfalls aktiviert werden!
- Reparaturen am Getriebe dürfen ausschließlich von WOLF Service-Werkstätten vorgenommen werden!

Messer* wechseln**1. Räder entfernen (Abb. W1)**

Ziehen Sie die Räder vorsichtig auseinander, bis sie von der Akku-Schere gelöst sind. Nehmen Sie die Räder anschließend nach unten ab.

2. Kufe abnehmen (Abb. W2)

Hebeln Sie die Arretierung (1) nach oben und nehmen die Kufe anschließend nach hinten weg (2).

3. Messer austauschen (Abb. W3/W4/W5/W6)

Nehmen Sie Messer aus der Akku-Schere. Fetten Sie den Kunststoffring der Messer mit der beiliegenden Tube** (W3), reinigen Sie den sichtbaren Bereich des Getriebes -, und schmieren diesen ebenfalls mit dem beiliegenden Fett ein. Drehen Sie die neuen Messer mit dem Kunststoffring in Richtung Getriebe.

Hinweis Scherenblätter (Accu 8 EM, Accu 10 EM)

Achten Sie darauf, dass die Messer versetzt zueinander stehen (W5, 1).

Hinweis Strauchmesser (Accu BS EM)

Positionieren Sie den Kunststoffring so, dass er genau über dem Exzenter liegt (W4).

Schieben Sie das Messer schräg unter die Nasen (W5, 2) und legen Sie es so in die Akku-Schere, dass die Bohrungen der Messer (W6) über den Bolzen der Akku-Schere sitzen.

4. Kufe befestigen (Abb. W2)

Schieben Sie die Kufe soweit über die Akku-Schere, bis die Arretierung der Kufe einschnappt.

5. Räder platzieren (Abb. Z2)

Beschreibung siehe Zubehör

***Ersatzmesser siehe Zubehör**

**Im Lieferumfang „Ersatzmesser“ enthalten.

Akkus wechseln**1. Deckel lösen (Abb. W7)**

Stecken Sie eine Münze in den Schlitz des Deckel und drücken diese in Richtung Messer (1). Nehmen Sie den Deckel nach oben weg (2).

2. Akkus austauschen (Abb. W8)

Ziehen Sie beide Stecker von den Akkus ab (3) und nehmen die Akkus aus der Schere heraus. Legen Sie die neuen Akkus in die Schere und schließen Sie die beiden Stecker an.

3. Deckel befestigen (Abb. W9)

Schieben Sie den Deckel mit der Nase (4) unter den Rand der Schere und drücken anschließend den Deckel auf die Schere (5).

Hinweis: Achten Sie darauf, dass beim Befestigen des Deckels keine Kabel aus der Schere herausragen!

D

Zubehör

Bestell-Bezeichnung	Artikel-Nr.	Produktinformation	Verwendbar für
AC-TS Teleskopstiel	7095 000	Stufenlos höhenverstellbar von 85-120 cm, Fazit: Bequemes Schneiden ohne lästiges Bücken	Accu 45, Accu 60, Accu 75, Accu BS 60
Accu 8 EM Scherenblatt	7084 095	Schnittbreite 80 mm	Accu 45, Accu 60, Accu 75, Accu BS 60
Accu 10 EM Scherenblatt	7085 095	Schnittbreite 100 mm	Accu 45, Accu 60, Accu 75, Accu BS 60
Accu BS EM Strauchmesser	7095 095	Arbeitslänge 170 mm	Accu 60, Accu 75, Accu BS 60
AC-R Ersatzräder	7084 094	Fazit: Räder erzielen eine konstante Schnitthöhe	Accu 45, Accu 60, Accu 75, Accu BS 60
Batteriepaket, 3er	7084 055	Ersatzakkus	Accu 45
Batteriepaket, 4er	7085 055	Ersatzakkus	Accu 60
Batteriepaket, 6er	7086 055	Ersatzakkus	Accu 75, Accu BS 60

Teleskopstiel AC-TS (Abb. Z1)

Stecken Sie zur Befestigung des Teleskopstiels das Endstück soweit in die Akku-Schere, bis der Teleskopstiel einrastet (Pos. 1). Lösen Sie nun die Teleskopstielhöhenverstellung (Pos. 2) und stellen anschließend die gewünschte Arbeitshöhe ein (Pos. 3). Drehen Sie nun die Teleskopstiel höhenverstellung (Pos. 2) wieder fest. Zum Lösen des Teleskopstiels aus der Akku-Schere muss der Knopf (Pos. 1) heruntergedrückt und der Stiel herausgezogen werden.

Ein-/Ausschalten

1. Taster (4a) drücken.
2. Taster (4b) drücken.
3. Taster (4a) loslassen.
4. Akku-Schere ausschalten: Taster (4b) loslassen.

Ersatzräder AC-R (Abb. Z2)

Legen Sie die Räder gemäß Abbildung unter die Akku-Schere. Drücken Sie die Räder anschließend in die Vertiefungen der Schere.

D

Garantiebedingungen

Die vom Verkäufer ausgefüllte Garantiekarte bzw. den Kaufbeleg bitte sorgfältig aufbewahren.

Für die Dauer von 24 Monaten vom Kaufdatum an leistet die Firma WOLF-Garten eine dem jeweiligen Stand der Technik und dem Verwendungszweck/Anwendungsgebiet entsprechende Garantie.

Die gesetzlichen Rechte des Endverbrauchers werden durch die nachstehenden Garantierichtlinien nicht beeinträchtigt.

Voraussetzungen für den 24monatigen Garantieanspruch:

- Einsatz des Gerätes für den ausschließlich privaten Gebrauch.
- Im gewerblichen Bereich oder Verleihgeschäft reduziert sich die Garantie auf 12 Monate.
- Sachgemäße Behandlung und Beachtung aller Hinweise in der Gebrauchsanweisung, die Bestandteil unserer Garantiebedingungen ist.
- Beachtung der vorgeschriebenen Wartungsintervalle.
- Keine eigenmächtige Änderung der Konstruktion.
- Einbau von original WOLF Ersatzteilen/Zubehör.
- Vorlage der ausgefüllten Garantiekarte und/oder des Kaufnachweises.

Die Garantie erstreckt sich nicht auf den normalen Verschleiß von Messern, Messerbefestigungsteilen wie Reibscheiben, Keil-/Zahnriemen, Laufräder/Reifen, Luftfilter, Zündkerzen und Zündkerzenstecker. Bei eigenmächtiger Reparatur erlischt automatisch sofort jeglicher Garantieanspruch. Auftretende Fehler und Mängel, deren Ursachen auf Material- oder Fertigungsfehler zurückzuführen sind, werden ausschließlich durch unsere Vertragswerkstätten (der Verkäufer hat das Recht zur Nachbesserung) in Ihrer Nähe oder, falls er näher liegt, durch den Hersteller beseitigt. Über die Garantieleistung hinausgehende Ansprüche sind ausgeschlossen. Ein Anspruch auf Ersatzlieferung besteht nicht. Etwaige Transportschäden sind nicht uns, sondern dem zuständigen Transportträger zu melden, da sonst die Ersatzansprüche an diese Unternehmen verloren gehen.

This machine can cause serious injury! Read the operating instructions carefully and familiarize yourself with all the operating elements and with the correct use of the device. The user is responsible for accidents involving other people or their property. Pay attention to the instructions, explanations, and regulations.

Symbol definition

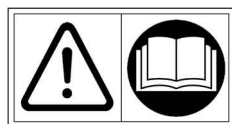

Warning!
Read the operating instructions before placing in service!



Do not expose to rain!

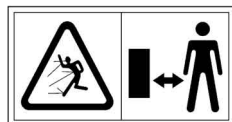

Keep third parties out of the hazardous area!



Battery recycling

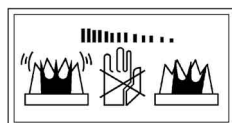

Tool is coasting



Wear protective goggles

1. Before cutting:

- These rechargeable shears, with the shear blades Accu 8 EM as well as Accu 10 Em, are for maintaining lawn edges as well as small areas of lawn on private property and should not be used for public facilities, parks, sporting fields, streets etc.; they also should not be used for agricultural or forestry applications.
- These rechargeable shears in conjunction with the shrub blade Accu BS EM is for the maintenance of hedges and shrubbery as on private property and should not be used on public facilities, parks, sporting fields, streets etc. They should also not be used for agricultural or forestry applications.
- Because of the hazard of bodily injury to the user rechargeable shears should not be used:
 - for trimming bushes, hedges, and shrubbery (applies only for trimming blades Accu 8 EM and Accu 10 EM),
 - for pulverizing in the sense of composting.
- For safety reasons persons under 16 years of age and persons that are not familiar with the operation may not use these rechargeable shears.
- The device may not be operated if people (especially children) or animals are in the immediate vicinity; you are responsible for damages.
- Only use the battery powered shears in daylight or with good artificial lighting.
- Before trimming lawn areas or lawn edges remove foreign objects such as branches/ rocks, wire, etc.
- While trimming please watch out for foreign objects. If an immovable object blocks the blade, then turn off the shears immediately and remove the object.
- Inspect the tool:
 - a) To ensure that the handle is firmly seated and for,
 - b) Damages or excessive wear

Attention! If damaged the device may not be used until it has been repaired.
- Follow the assembly instructions for replacement.
- Only use spare parts and accessory parts as recommended by the manufacturer.

2. Charging shears:

- Do not charge the device outside.
- The device may not be charged while in operation.
- Use only the original WOLF charger (part number 7086 078).

3. When trimming:

- Only turn the motor on when hands and feet are not in the vicinity of the cutting head.
- Even when the battery is empty an injury hazard still remains through a residual charge.
- The switching mechanisms installed on the device may not be removed or bypassed, for example binding the handle or taping down the safety button.
- Always wear suitable work clothes, no loose clothes etc. that could be snagged by the cutting tool. Wear sturdy shoes with good tread! Also protect your legs (for example by wearing long pants), and your hands (gloves), wear protective goggles!



Safety instructions

4. After cutting:

- Maintenance and cleaning work on the device may only be executed when the motor is not running.
- Clean and lubricate the blades (with Vaseline) after each cutting.
- Repairs to the device may only be carried out by WOLF service centers and authorized repair centers.
- Chargers that have become wet may not be plugged into an electrical outlet until they are dry. Otherwise the shears should be charged after each trimming (only in a dry room).
- Always store the shears in a dry room out of the reach of children in such a way that the cutting head is protected.

5. Dispose of batteries in an environmentally responsible manner (for battery replacement see „maintenance“):

- Wolf battery packs are nickel cadmium rechargeable batteries. They are the most suitable for supplying energy to mains independent electric devices according to the current state of the art. Nickel cadmium cells are harmful to the environment if they are incinerated with other household garbage.
- WOLF Garten would like to encourage environmentally friendly consumer attitudes. Working together with you and WOLF dealers we guarantee the acceptance and recycling of used batteries.

6. Charger

- The charger may only be used in dry rooms.
- Unplug cable connections only by pulling on the plug. Pulling on the cable could damage cable as well as plug and electrical safety could not be guaranteed.
- Never use the charger if cable, plug, or the device itself have been damaged through external influence. Bring the charger to the nearest repair shop.
- Under no circumstances should you open the charger. In case of a malfunction take the device to a repair shop.



Operating times

Please consider the individual country specification.



Operation

Charging (figure B1)

The shears must have been charged for ca. 30 hours before their first use.

For charging - plug the charger in a 230-volt AC outlet and plug the charger plug into the charge socket of the rechargeable shears.

Attention! Only use the charger in dry rooms!

Please note:

- In the interest of long battery service life, the device should not be connected to the charger longer than is necessary.
- The battery only reaches its full performance after multiple charge and discharge cycles.
- The rechargeable shears should not be charged prior to long periods when it will not be used, and it should not be charged intermittently in winter.
- The charging time for a completely discharged battery is between 24 and 30 hours.

Adjusting the cutter head (figure B2)

Slide the lock button up (1) and then turn the cutter head to the desired position (2). Release the button (1) and check whether the cutter head is locked in place.

Please note:

- The cutter head can be locked in five positions (90° <- 45° <- 0° -> 45° -> 90°).

Powering the shears on / off (figure B3)

1. Push the switch (1) forward and hold it
2. Press button (2)
3. Release switch (1)
4. Power off shears: Release button (2)

Attention! Please follow the safety instructions!

Storage

For storing the rechargeable shears select a dry place out of the reach of children and insure that this area is free of frost in the winter.

Cleaning

- Clean the cutter head with a dry cloth after each trimming.
- The drive should be cleaned and lubricated at the end of the gardening season (see „change cutting blades“).

Attention!

- Under no circumstances should you activate the switch while cleaning the device (figure B3, position 2).
- Drive repairs may only be carried out by a WOLF service facility!

Change Cutter ***1. Remove wheels (figure W1)**

Carefully pull the wheels apart until they come off the rechargeable shears. Then remove the wheels from below.

2. Remove skid (figure W2)

Lever the retainer (1) upwards and then remove the skid from the rear (2).

3. Replace cutting head (figure W3/W4/W5/W6)

Remove the cutting head from the rechargeable shears. Lubricate the plastic ring of the cutter with the lubrication tube**(W3) provided, clean the visible area of the drive, and lubricate this as well with the lubricant provided. Turn the new cutter head with the plastic ring in the direction of the drive.

Note for shear blades (Accu 8 EM, Accu 10 EM):

Please ensure that the blades are staggered in relationship to each other.

Note for shrub blades (Accu BS EM):

Position the plastic ring in such a way that it is precisely placed over the eccentric tappet (W4).

Push the blade diagonally under the projections (W5, 2) and position it in the rechargeable shears so that the drill holes of the blade (W6) sit above the bolts of the rechargeable shears.

4. Fastening the skid (figure W2)

Push the skid far enough over the rechargeable shears until the skid retainer snaps in place.

5. Positioning wheels (figure Z2)

See Accessories for description

***For replacement blades see accessories**

**Part of the „replacement blade package“

Replace batteries**1. Remove cover (figure W7)**

Place a coin in the cover slot and press in the direction of the blade (1). Remove the cover from above (2).

2. Replace batteries (figure W8)

Remove both plugs from the batteries (3); remove the batteries from the shears. Place the new batteries in the shears and connect the two plugs.

3. Fastening the cover (figure W2)

Push the lid with the projection (4) under the edge of the shears and then press the cover on the shears (5).

Note: Please ensure that no cable protrudes from the shears when fastening the cover!



Accessories

Order description	Item number	Product information	Used for
AC-TS Telescopic handle	7095 000	Continuously adjustable from 85-120 cm. Result: convenient trimming without stooping.	Accu 45, Accu 60, Accu 75, Accu BS 60
Accu 8 EM Shear blade	7084 095	Cutting width 80 mm	Accu 45, Accu 60, Accu 75, Accu BS 60
Accu 10 EM Shear blade	7085 095	Cutting width 100 mm	Accu 45, Accu 60, Accu 75, Accu BS 60
Accu BS EM Shrub blade	7095 095	Length 170 mm	Accu 60, Accu 75, Accu BS 60
AC-R Replacement blades	7084 094	Result: The wheels achieve a consistent cutting height	Accu 45, Accu 60, Accu 75, Accu BS 60
Accu	7084 055	Replacement batteries	Accu 45
Accu	7085 055	Replacement batteries	Accu 60
Accu	7086 055	Replacement batteries	Accu 75, Accu BS 60

Telescoping handle AC-TS (figure Z1)

To fasten the telescopic handle place the end piece as far as possible in the rechargeable shears until the telescopic handle locks into place. Loosen the telescopic handle height adjustment (pos. 2) and then adjust to the desired working height (pos. 3). Retighten the telescopic handle height adjustment (pos. 2) by turning it. For loosening the telescopic handle from the rechargeable shears, the button (pos. 1) must be pushed down and the handle pulled out.

Powering on/off

1. Press button (4a).
2. Press button (4b).
3. Release button (4a).
4. Power off shears: release button (4b).

Replacement wheels AC-R (figure Z2)

Place the wheels under the rechargeable shears as shown the in the graphic. Then press the wheels into the recesses in the shears.



Guarantee terms

Please carefully retain the guarantee card completed by the seller, or the proof of purchase.

The company WOLF-Garten provides a guarantee for 24 months from the date of purchase. This guarantee is in accordance with the relevant state of technology and the utilisation purpose / area of application.

The consumer's statutory rights are not affected by the following guarantee guidelines.

Pre-conditions for the 24-month guarantee entitlement:

- Deployment of the device solely for private use.

The guarantee is reduced to 12 months in the commercial sector or leasing business.

- Proper handling and observance of all information given in the operating manual, which forms part of our guarantee terms.
- Observance of the prescribed maintenance intervals.
- No unauthorised alteration of the design.
- Installation of original WOLF replacement parts / accessories.
- Presentation of the completed guarantee card and/or proof of purchase.

This guarantee does not extend to normal wear-and-tear on blades, blade mounting components or friction disks, V-belts/toothed belts, running wheels/tyres, air filters, spark plugs and spark plug connectors. Any guarantee claim shall be immediately void in the event of unauthorised repairs. Faults and defects which can be traced to material or manufacturing faults will be rectified exclusively by our contracted workshops (the seller has the right to remedy a defect) in your vicinity, or by the manufacturer if the latter is closer. Any claims going beyond the provision of a guarantee are ruled out. There is no entitlement to a replacement. Any transport damage should be reported not to us but to the shipper in question since, otherwise, any compensation claims vis-à-vis the shipper would be voided.

Cette machine peut causer des blessures graves ! Veuillez lire avec attention le mode d'emploi et vous familiariser avec les éléments de commande et l'utilisation correcte de l'appareil. L'utilisateur est responsable des accidents survenant à des tiers ou à leur propriété. Respectez les consignes, explications et règlements.

Signification des symboles

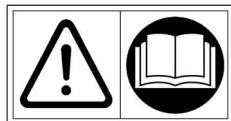

Attention!

Lisez le mode d'emploi avant la mise en service!



Ne pas exposer à la pluie!

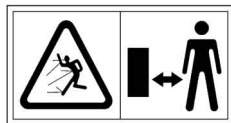

Eloignez les tiers de la zone dangereuse!



Recyclage d'accumulateurs

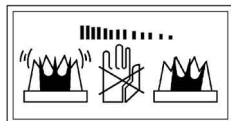

L'outil marche à vide!



Portez des protections pour les yeux!

1. Avant la coupe:

- Ces cisailles à accumulateurs équipées des lames Accu 8 EM et Accu 10 EM sont prévues pour un usage privé, pour l'entretien des bordures et petites surfaces de pelouses et ne doivent pas être utilisées dans les installations publiques, les parcs, les terrains de sport, les rues etc. ni dans une exploitation agricole ou forestière.
- Les cisailles à accumulateurs équipées de la lame à arbustes Accu BS EM sont prévues pour un usage privé, pour l'entretien des haies et arbustes, et ne doivent pas être utilisées dans les installations publiques, les parcs, les terrains de sport, les rues etc. ni dans une exploitation agricole ou forestière.
- Pour éviter tout dommage corporel à l'utilisateur, les cisailles à accumulateurs ne doivent pas être utilisées pour:
 - tailler les buissons, les haies et les arbustes (ceci s'applique seulement aux lames Accu 8 EM et Accu 10 EM),
 - broyer en vue d'un compostage.
- Pour des raisons de sécurité, les jeunes de moins de 16 ans et les personnes qui ne sont pas familiarisées avec la manipulation ne doivent pas utiliser ces cisailles à accumulateurs.
- L'appareil ne doit pas être mis en service lorsque des personnes (en particulier des enfants) ou des animaux se trouvent à proximité immédiate ; vous êtes responsable des dommages.
- Utilisez les cisailles à accumulateurs uniquement à la lumière du jour ou avec un bon éclairage artificiel.
- Avant de tondre les pelouses ou les bordures, débarrassez-les de tous les corps étrangers, par ex. les branches, pierres, fils etc.
- Faites attention aux corps étrangers pendant la coupe. Si la lame rencontre un objet dur, mettez immédiatement les cisailles hors circuit et enlevez l'objet.
- Vérifiez sur l'outil de travail:
 - a) que les pièces de fixation sont bien en place,
 - b) qu'il n'y a pas d'endommagement ou d'usure importante.
- **Attention!** En cas d'endommagement, il ne faut plus utiliser l'appareil avant de l'avoir fait réparer.
- En cas de remplacement de pièce, respectez les consignes de montage.
- N'employez que des pièces détachées ou des accessoires recommandés par le fabricant.

2. Chargement des cisailles:

- Ne pas charger l'appareil à l'extérieur.
- Ne pas charger les cisailles pendant leur fonctionnement.
- Utilisez uniquement le chargeur WOLF original (réf. 7086 078).

3. Pendant la coupe:

- Mettez en route le moteur uniquement après avoir éloigné vos mains et vos pieds du mécanisme de coupe.
- Même lorsque les appareils sont déchargés, il y a en principe un risque de blessure à la mise en service en raison d'une charge résiduelle.
- Les installations de commutation installées sur l'appareil ne doivent pas être enlevées ou pontées, par ex. en attachant le manche coulissant à la poignée ou en collant le bouton de sécurité.
- Portez toujours des vêtements de travail adaptés, pas de vêtements larges, etc. qui pourraient s'introduire dans l'outil de coupe. Portez des chaussures solides et anti-dérapantes ! Protégez également vos jambes (par ex. en portant un pantalon), vos mains (gants) et vos yeux!

F

Consignes de sécurité

4. Après la coupe:

- Procédez aux travaux d'entretien et de nettoyage lorsque le moteur est éteint.
- Nettoyez et graissez (vaseline) les lames après chaque utilisation.
- Les réparations sur l'appareil doivent être effectuées uniquement par des ateliers du service après-vente WOLF ou des ateliers autorisés.
- Ne pas brancher à une prise des chargeurs humides.
- Entrez toujours les cisailles hors de la portée des enfants et dans un lieu sec, en protégeant les lames.

5. Elimination des accumulateurs dans le respect de l'environnement (remplacement : voir „Entretien“):

- Les ensembles d'accumulateurs WOLF sont fabriqués avec du nickel-cadmium. Conformément à l'état actuel de la technique, ils sont idéalement adaptés à alimenter en énergie des appareils électriques non raccordés au secteur. Les éléments en nickel-cadmium peuvent nuire à l'environnement s'ils sont incinérés avec les ordures ménagères.
- WOLF Garten souhaite favoriser le comportement des consommateurs en faveur de la protection de l'environnement. En collaboration avec vous et les revendeurs spécialisés WOLF, nous garantissons la récupération et le retraitement des accumulateurs usagés.

6. Chargeur:

- Le chargeur ne doit être utilisé que dans des locaux secs.
- Débranchez les câbles en tirant sur la prise. Tirer sur le câble peut endommager le câble et la prise et la sécurité électrique pourrait ne plus être garantie.
- N'utilisez jamais le chargeur si le câble, la prise ou l'appareil lui-même sont endommagés par des influences extérieures. Amenez le chargeur à l'atelier spécialisé le plus proche.
- N'ouvrez en aucun cas le chargeur. En cas de panne, amenez-le dans un atelier spécialisé.

F

Tranches horaires

Observez les dispositions spécifiques de la loi nationale.

F

Fonctionnement

Chargement (Fig. B1)

Avant la première utilisation, charger les cisailles pendant 30 heures environ.

Pour ce faire, branchez le chargeur à une prise de secteur (courant alternatif 230 V) et la fiche de chargement dans la prise de chargement des cisailles.

Attention! Utilisez le chargeur uniquement dans un lieu sec!

Consignes

- Pour garantir une longue durée de vie des accumulateurs, l'appareil ne doit pas rester connecté au chargeur plus longtemps que nécessaire.
- L'accumulateur atteint sa performance maximum seulement après plusieurs chargements et déchargements.
- Ne pas charger les cisailles avant une longue période de non utilisation ni en hiver.
- Les cisailles doivent être rechargées après chaque utilisation (uniquement dans un lieu sec). Le temps de chargement d'une batterie entièrement vide est de 24 à 30 heures.

Réglage de la tête de coupe (Fig. B2)

Poussez le bouton à crans (1) vers le haut puis tournez la tête de coupe dans la position voulue (2). Relâchez le commutateur (1) et contrôlez que la tête de coupe est bien fixée.

Remarque: La tête de coupe a cinq positions d'arrêt (90° <- 45° <- 0° -> 45° -> 90°).

Marche / Arrêt des cisailles à accumulateurs (Fig. B3)

1. Poussez le commutateur (1) vers l'avant et maintenez-le dans cette position
2. Appuyez sur le bouton-pression (2)
3. Relâchez le commutateur (1)
4. Pour arrêter les cisailles : relâchez le bouton-pression (2)

Attention! Respectez les consignes de sécurité!

Rangement

Pour ranger vos cisailles, choisissez un lieu sec, hors de portée des enfants. Veuillez à ce que ce lieu soit protégé du gel en hiver.

Nettoyage

- Nettoyez les lames après chaque utilisation avec un chiffon sec.
- Nettoyez et graissez le mécanisme à la fin de la saison de jardinage (voir „Remplacement des lames“)

Attention!

- N'activez en aucun cas le commutateur (Fig. B3, pos. 2) pendant le nettoyage!
- Les réparations du mécanisme doivent être réalisées exclusivement par un atelier de service après-vente WOLF!

Remplacement des lames***1. Enlevez les roues (Fig. W1)**

Tirez sur les roues avec précaution jusqu'à ce qu'elles se détachent des cisailles. Enlevez ensuite les roues par le bas.

2. Enlevez le patin (Fig. W2)

Levez le dispositif d'arrêt (1) et enlevez le patin vers l'arrière (2).

3. Remplacez les lames (Fig. W3/W4/W5/W6)

Enlevez les lames des cisailles. Graissez la bague en plastique des lames avec le tube joint ** (W3), nettoyez la zone visible du mécanisme et graissez-la également à l'aide de la graisse fournie. Placez les nouvelles lames en les tournant avec la bague en plastique en direction du mécanisme.

Consigne concernant les lames des cisailles (Accu 8 EM, Accu 10 EM)

Veillez à ce que les lames soient décalées (W5, 1).

Consigne concernant la lame pour arbustes (Accu BS EM)

Positionnez la bague en plastique de façon ce qu'elle se trouve au-dessus de l'excentrique (W4).

Poussez la lame en biais sous les taquets (W5, 2) et placez-la dans les cisailles de façon à ce que les perforations de la lame (W6) se trouvent au dessus des boulons des cisailles.

4. Fixez le patin (Fig. W2)

Poussez le patin au-dessus des cisailles jusqu'à ce que le dispositif d'arrêt du patin s'enclenche.

5. Positionnez les roues (Fig. Z2)

Description: voir Accessoires

***Lames de rechange: voir Accessoires**

**** „Lames de rechange“ fournies**

Remplacement des accumulateurs**1. Enlevez le couvercle (Fig. W7)**

Enfoncez une pièce de monnaie dans la fente du couvercle et poussez en direction de la lame (1). Enlevez le couvercle par le haut (2).

2. Remplacez les accumulateurs (Fig. W8)

Retirez les deux fiches des accumulateurs (3) et faites sortir ceux-ci des cisailles. Placez les nouveaux accumulateurs à l'intérieur des cisailles et raccordez les deux fiches.

3. Remplacez le couvercle (Fig. W9)

Poussez le couvercle avec le taquet (4) sous le bord des cisailles puis appuyez le couvercle sur les cisailles (5).

Remarque: Veillez à qu'aucun câble ne sorte des cisailles lorsque vous fixez le couvercle!

F

Accessoires

Désignation pour la commande	Numéro d'article	Information produit	Utilisable pour
AC-TS Manche télescopique	7095 000	Réglage continu en hauteur, de 85 à 120 cm. Résumé: Pour couper aisément sans devoir se baisser	Accu 45, Accu 60, Accu 75, Accu BS 60
Accu 8 EM Lame des cisailles	7084 095	Largeur de coupe 80 mm	Accu 45, Accu 60, Accu 75, Accu BS 60
Accu 10 EM Lame des cisailles	7085 095	Largeur de coupe 100 mm	Accu 45, Accu 60, Accu 75, Accu BS 60
Accu BS EM Lame pour arbustes	7095 095	Longueur de travail 170 mm	Accu 60, Accu 75, Accu BS 60
AC-R Roues de rechange	7084 094	Résumé: Grâce aux roues, la hauteur de coupe est constante	Accu 45, Accu 60, Accu 75, Accu BS 60
Accumulateur	7084 055	Accumulateurs de rechange	Accu 45
Accumulateur	7085 055	Accumulateurs de rechange	Accu 60
Accumulateur	7086 055	Accumulateurs de rechange	Accu 75, Accu BS 60

Manche télescopique AC-TS (Fig. Z1)

Pour fixer le manche télescopique, enfoncez son extrémité dans les cisailles à accumulateurs jusqu'à ce que le manche s'enclenche (pos. 1). Desserrez alors le dispositif de réglage en hauteur du manche (pos. 2) et réglez la hauteur de travail désirée (pos. 3). Resserrez le dispositif de réglage en hauteur (pos. 2). Pour enlever le manche télescopique des cisailles, il faut enfoncer le bouton (pos. 1) vers le bas et tirer sur le manche.

Marche/Arrêt

1. Appuyez sur le bouton-pression (4a).
2. Appuyez sur le bouton-pression (4b).
3. Relâchez le bouton-pression (4a).
4. Pour arrêter les cisailles : relâchez le bouton-pression (4b).

Roues de rechange AC-R (Fig. Z2)

Placez les roues sous les cisailles comme l'indique la photo. Enfoncez ensuite les roues dans les enfoncements des cisailles.

F

Conditions de la garantie

La carte de garantie remplie par les vendeurs ou le justificatif d'achat doivent être conservés avec soin.

La société Wolf-Garten fournit une garantie selon l'état actuel de la technique et l'objectif d'utilisation / le domaine d'application pour une durée de 24 mois à partir de la date d'achat.

Les droits légaux du consommateur final ne sont pas entravés par les directives suivantes en matière de garantie.

Conditions préalables à l'application de la garantie de 24 mois :

-Utilisation de l'appareil exclusivement à usage privé.

Dans le secteur professionnel ou pour les sociétés de location, la garantie est de 12 mois.

-Manipulation réglementaire et respect de toutes les consignes figurant dans le mode d'emploi, qui fait partie de nos conditions de garantie.

-Respect de la périodicité prescrite pour la maintenance.

-Pas de modification arbitraire de la construction.

-Montage de pièces détachées / accessoires WOLF originaux.

-Présentation de la carte de garantie remplie et/ou de la preuve d'achat.

La garantie ne s'applique pas à l'usure normale des dents ni aux pièces de fixation de ces dents telles que les disques de friction, les courroies trapézoïdales / dentées, les roues/pneus, le(s) filtre(s) à air, les bougies /cosses d'allumage. En cas de réparation arbitraire, tout droit à la garantie est automatiquement supprimé. Les défauts et les imperfections dont les causes sont attribuées à un défaut de matériau ou de fabrication sont réparés exclusivement par nos ateliers partenaires (le vendeur a droit aux améliorations) situés près de chez vous ou le fabricant s'il est plus proche. Les droits dépassant les limites de la garantie sont exclus. Un droit à une livraison compensatrice n'existe pas. Les dommages éventuels survenus pendant le transport ne doivent pas être communiqués à notre société mais au transporteur concerné pour conserver les droits à indemnité envers cette entreprise.

Questa macchina può causare gravi ferite! Leggete attentamente le istruzioni d'uso, cercando di impraticarVi al massimo dei suoi comandi e usate nel modo più corretto possibile la macchina. L'utente è responsabile degli incidenti occorsi ad altre persone o a cose di loro proprietà. Vi preghiamo di seguire scrupolosamente le istruzioni, le spiegazioni e le prescrizioni.

Significato dei simboli



Attenzione!

Leggere attentamente le istruzioni d'uso prima della messa in funzione!



Non esporre alla pioggia!

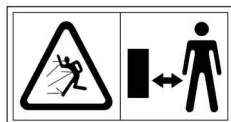

Tenere lontano i non addetti ai lavori dalla zona di pericolo!



Riciclaggio batterie!

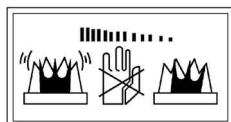

L'utensile continua a funzionare!



Proteggere gli occhi!

1. Prima del taglio:

- Questa cesoia a batterie è prevista con le lame della cesoia Accu 8 EM e Accu 10 EM per la cura dei bordi delle zone erbose nonché di piccoli tappeti erbosi in ambito privato e non dovrebbe essere usata nei giardini pubblici, parchi, campi sportivi, su strade ecc. e in agricoltura e silvicoltura.
- Questa cesoia a batterie è prevista con il coltello decespugliatore Accu BS EM per la cura di macchie e cespugli in ambito privato e non dovrebbe essere usata nei giardini pubblici, parchi, campi sportivi, su strade ecc. e in agricoltura e silvicoltura.
- Per non provocare seri danni corporali all'utente, la cesoia a batterie non deve essere impiegata:
 - per il taglio di cespugli, macchie e arbusti (vale solo per le lame della cesoia Accu 8 EM e Accu 10 EM);
 - per sminuzzare ai fini di una concimazione
- Per motivi di sicurezza, questa cesoia non deve essere impiegata dai giovani al di sotto dei 16 anni nonché da persone che non hanno alcuna pratica nel suo maneggio.
- L'attrezzo non può essere messo in funzione, se nelle immediate vicinanze si trovano persone (in particolare bambini) o animali; sarete ritenuti responsabili dei danni provocati.
- Utilizzate la cesoia a batterie solo con la luce diurna o con buona illuminazione artificiale.
- Prima di tagliare le superfici erbose o i bordi delle zone erbose procedete all'eliminazione di corpi estranei come rami/sassi, filo metallico ecc.
- Prestate la massima attenzione durante il taglio alla presenza di eventuali corpi estranei. Se il coltello si blocca a causa di un oggetto solido, disinserite immediatamente la cesoia ed eliminatelo.
- Controllate inoltre
 - a) l'accoppiamento preciso delle parti di fissaggio
 - b) i danneggiamenti o la presenza di forte usura nell'attrezzo
- **Attenzione!** In caso di danneggiamenti l'attrezzo non può più essere usato, finché non è stato riparato.
- Per la sostituzione osservare le istruzioni di montaggio.
- Impiegare soltanto i ricambi e gli accessori raccomandati dal fabbricante.

2. Carica della cesoia:

- Non caricare l'attrezzo all'aperto.
- Durante l'esercizio, la cesoia non deve essere caricata.
- Impiegare soltanto un apparecchio carica-batterie originale WOLF (numero del pezzo 7086 078).

3. Per il taglio:

- Inserire il motoriduttore soltanto, quando mani e piedi sono lontani dal dispositivo di taglio.
- Anche con attrezzi scarichi esiste in linea di massima il rischio di ferirsi durante l'inserimento della cesoia a causa di una carica residua.
- Gli interruttori installati sull'apparecchio non devono essere rimossi o cavallottati, per es. bloccaggio del pulsante di sicurezza sull'impugnatura ecc.
- Indossate sempre indumenti di lavoro idonei, nessun abito ampio ecc. che potrebbe restare impigliato nell'utensile di taglio. Calzature solide e antiscivolo! Proteggete anche le Vostre gambe (per es. con calzon lunghi) e le mani (guanti) e proteggete sempre gli occhi!

I

Indicazioni di sicurezza

4. Dopo il taglio:

- I lavori di manutenzione e pulitura della macchina devono avvenire soltanto a motore fermo.
- Dopo ogni operazione di taglio pulire il coltello e ingrassarlo (con vaselina)
- Le riparazioni della macchina devono essere effettuate soltanto dal Servizio Assistenza della WOLF e da officine autorizzate.
- Gli apparecchi carica-batterie umidi non devono essere collegati alla presa di corrente. Dopo ogni taglio ricaricare la cesoia (soltanto in un locale asciutto).
- La cesoia non deve essere a portata di mano dei bambini e deve essere conservata in un locale asciutto, in modo che il tagliente sia protetto.

5. Smaltire le batterie in modo ecologico (per la sostituzione delle batterie vedere la „Manutenzione“):

- Le batterie WOLF sono batterie al cadmio-nickel, adatte - grazie all'attuale stato della tecnica - per l'alimentazione di corrente in apparecchi elettrici staccati dalla rete. Le batterie al cadmio-nickel sono nocive all'ambiente, se vengono bruciate con gli altri rifiuti.
- Il WOLF-Garten potrebbe richiedere un comportamento ecologico da parte degli utenti. In collaborazione con Voi e i concessionari della WOLF garantiamo la restituzione e il riciclaggio delle batterie consumate.

6. Apparecchio carica-batterie

- L'apparecchio carica-batterie deve essere impiegato soltanto in locali asciutti.
- Staccate il collegamento dei cavi, tirando soltanto la spina. Tirando i cavi si potrebbero danneggiare cavi e spine e non garantire più la sicurezza elettrica.
- Non utilizzate mai il carica-batterie, se cavi, spine o lo stesso apparecchio sono danneggiati da effetti esterni. Portate il carica-batterie presso l'officina più vicina per la riparazione.
- In nessun caso aprire il carica-batterie. In caso di guasto portatelo presso un'officina.

I

Tempo d'esercizio

Si prega di osservare le prescrizioni vigenti nei singoli stati.

I

Messa in opera

Carica (Fig. B1)

Prima di iniziare ad usarla, la cesoia dovrà essere ricaricata per ca. 30 ore.

Inserite il carica-batterie nella presa della rete (corrente alternata a 230 V) e la spina nella presa per caricare la cesoia.

Attenzione! Impiegare il carica-batterie soltanto in locali asciutti!

Istruzioni

- Per garantire una lunga durata delle batterie, l'apparecchio non dovrebbe restare collegato al carica-batterie più a lungo di quanto non sia necessario.
- Soltanto dopo numerose ricariche e scariche, la batteria raggiunge la potenza completa.
- La cesoia a batterie non deve restare caricata prima di lunghi periodi di inoperosità o durante la stagione invernale.
- Il tempo per la ricarica completa della batteria ammonta a 24-30 ore.

Regolare la testa di taglio (Fig. B2)

Sollevare il pulsante di arresto (1) e ruotare la testa di taglio nella posizione richiesta (2). Lasciare di nuovo l'interruttore (1) e controllare, se la testa di taglio è fissa.

Nota: La testa di taglio può essere arrestata cinque volte ($90^\circ < 45^\circ < 0^\circ > 45^\circ > 90^\circ$)

Inserire/Disinserire la cesoia a batterie (Fig. B3)

1. Spingere in avanti l'interruttore (1) e bloccare
2. Premere il pulsante (2)
3. Lasciare andare l'interruttore (1)
4. Disinserire la cesoia a batterie: lasciare andare il pulsante (2)

Attenzione! Osservare le istruzioni di sicurezza!

Conservazione

Per l'immagazzinaggio della cesoia a batterie scegliete un posto asciutto e non a portata dei bambini e prestate attenzione che questo posto - durante la stagione invernale - non sia gelato.

Pulitura

- Dopo ogni taglio pulite i coltelli con uno straccio asciutto.
- Il motore- a fine stagione - dovrebbe essere pulito ed ingrassato (vedere „Sostituzione delle lame della cesoia“)

Attenzione!

- Durante la pulitura, l'interruttore (Fig. B3, Pos. 2) non deve essere assolutamente attivato!
- Le riparazioni del motoriduttore devono essere effettuate esclusivamente da un'officina del Servizio Assistenza della WOLF!

Sostituzione dei coltelli***1. Togliere le ruote (Fig. W1)**

Separare con precauzione le ruote, finchè non sono staccate dalla cesoia a batterie. Infine estrarre le ruote verso il basso.

2. Togliere il pattino (Fig. W2)

Sollevare in alto il dispositivo di arresto (1) e spingete all'indietro il pattino (2).

3. Sostituire i coltelli (Fig. W3/W4/W5/W6)

Togliete i coltelli dalla cesoia a batterie. Ingrassate l'anello in plastica dei coltelli con il tubo allegato ** (W3), pulite la zona visibile del motoriduttore e lubrificatela con il grasso accluso. Girate i nuovi coltelli con l'anello di plastica in direzione del motoriduttore.

Istruzione per le lame della cesoia (Accu 8 EM, Accu 10 EM)

Prestare attenzione che i coltelli siano spostati fra di loro (W5, 1).

Istruzione per il coltello decespugliatore (Accu BS EM)

Posizionate l'anello di plastica, in modo che si trovi proprio sull'eccentrico (W4).

Spingete il coltello inclinato sotto i lobi (W5, 2) e inseritelo nella cesoia a batterie, in modo che i fori dei coltelli (W6) si trovino sopra i perni della cesoia a batterie.

4. Fissare il pattino (Fig. W2)

Spingete il pattino sulla cesoia a batterie, finchè non scatta il dispositivo di arresto del pattino.

5. Montare le ruote (Fig. Z2)

Per la descrizione, vedere gli accessori.

***Per i coltelli di ricambio vedere gli accessori**

**Contenuti nel capitolato di fornitura dei „coltelli di ricambio“

Sostituzione delle batterie**1. Allentare il coperchio (Fig. W7)**

Inserite una moneta nella fessura del coperchio e premete in direzione dei coltelli (1). Togliete il coperchio sollevandolo (2).

2. Sostituire le batterie (Fig. W8)

Staccate le due spie dalle batterie (3) ed estraetele dalla cesoia. Inserite le nuove batterie nella cesoia e collegare le due spine.

3. Fissare il coperchio (Fig. W9)

Spingete il coperchio con il lobo (4) sotto il bordo della cesoia e quindi premete il coperchio sulla cesoia (5).

Nota: Prestate attenzione che durante il fissaggio del coperchio non sporgano cavi dalla cesoia!

Désignation pour la commande	Numéro d'article	Information produit	Utilisable pour
AC-TS Manche télescopique	7095 000	Réglage continu en hauteur, de 85 à 120 cm. Résumé: Pour couper aisément sans devoir se baisser	Accu 45, Accu 60, Accu 75, Accu BS 60
Accu 8 EM Lame des cisailles	7084 095	Largeur de coupe 80 mm	Accu 45, Accu 60, Accu 75, Accu BS 60
Accu 10 EM Lame des cisailles	7085 095	Largeur de coupe 100 mm	Accu 45, Accu 60, Accu 75, Accu BS 60
Accu BS EM Lame pour arbustes	7095 095	Longueur de travail 170 mm	Accu 60, Accu 75, Accu BS 60
AC-R Roues de rechange	7084 094	Résumé: Grâce aux roues, la hauteur de coupe est constante	Accu 45, Accu 60, Accu 75, Accu BS 60
Accumulateur	7084 055	Accumulateurs de rechange	Accu 45
Accumulateur	7085 055	Accumulateurs de rechange	Accu 60
Accumulateur	7086 055	Accumulateurs de rechange	Accu 75, Accu BS 60

Manico telescopico AC-TS (Fig. Z1)

Per il fissaggio del manico telescopico inserite l'estremità nella cesoia a batterie, finché il manico telescopico non si arresta (Pos. 1). Ora allentate la regolazione in altezza del manico telescopico (Pos. 2) e quindi regolate l'altezza di lavoro richiesta (Pos. 3). Ruotate di nuovo la regolazione in altezza del manico telescopico (Pos. 2). Per allentare il manico telescopico dalla cesoia a batterie si deve premere il pulsante (Pos. 1) ed estrarre il manico.

Inserimento/Disinserimento

1. Premere il pulsante (4a).
2. Premere il pulsante (4b).
3. Lasciare andare il pulsante (4a).
4. Disinserire la cesoia a batterie: lasciare andare il pulsante (4b).

Ruote di scorta AC-R (Fig. Z2)

Inserite le ruote secondo la figura sotto la cesoia a batterie. Premete quindi le ruote negli incavi della cesoia.

Custodite con cura il certificato di garanzia compilato dal venditore oppure il documento d'acquisto.

Per la durata di 24 mesi a partire dalla data d'acquisto, la Ditta Wolf-Garten presta garanzia in conformità al rispettivo stato della tecnica e allo scopo/campo d'applicazione.

I diritti legali del consumatore finale non vengono compromessi mediante i criteri di garanzia di seguito elencati.

Premesse per il diritto alla garanzia di 24 mesi:

- Impiego dell'apparecchio esclusivamente per uso privato.

Nel campo industriale oppure negli esercizi di noleggio, la garanzia viene ridotta a 12 mesi.

- Uso conforme allo scopo e rispetto di tutte le avvertenze delle istruzioni sull'uso che formano parte integrante delle nostre condizioni di garanzia.

- Rispetto degli intervalli di manutenzione prescritti.

- Nessuna variazione della costruzione su propria iniziativa.

- Montaggio delle parti di ricambio originali/accessori della WOLF.

- Presentazione del documento di garanzia compilato e/o del certificato d'acquisto.

La garanzia non si estende alla normale usura delle lame, alle parti di fissaggio delle lame come ruote di frizione, cinghie trapezoidali e cinghie dentate, ruote portanti/pneumatici, filtri dell'aria, candele d'accensione e cappucci per candele. In caso di riparazioni effettuate in proprio, si estingue automaticamente ogni diritto di garanzia. I difetti e le carenze che si dovessero presentare le cui cause sono riconducibili a difetti di materiale o di produzione, vengono rimossi esclusivamente dalle nostre officine autorizzate (il venditore ha il diritto alla riparazione) oppure dal produttore stesso, se egli fosse più vicino alla Vostra sede. Sono escluse rivendicazioni non rientranti nella prestazione di garanzia. Non è ammessa una rivendicazione per la fornitura di parti di ricambio. Eventuali danni dovuti al trasporto non devono essere segnalati a noi, ma alla ditta competente per il trasporto, poiché in caso contrario i diritti all'indennizzo da parte di queste imprese decadono.

Deze machine kan ernstige letsels veroorzaken! A.u.b. de gebruiksaanwijzing goed bestuderen en vooral de bedieningselementen en het juiste gebruik van het apparaat goed leren kennen. De gebruiker is voor ongevallen met andere personen of diens bezittingen verantwoordelijk. A.u.b. de aanwijzingen, toelichtingen en voorschriften in acht nemen.

Betekenis van de symbolen

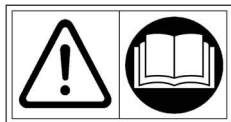

Attentie!

A.u.b. voor het eerste gebruik de gebruiksaanwijzing lezen!



Niet aan regen blootstellen!

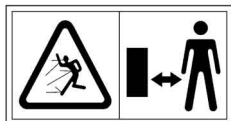

Derden uit de gevarezone weren!



Recycling van de batterij!

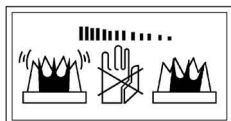

Werktuig reageert vertraagd!



Oogbescherming dragen!

1. Voor het knippen:

- Deze accuschaar werd in combinatie met de schaarbladen Accu 8 EM of Accu 10 EM voor de verzorging van de graskanten alsmede een klein gazon voor privé toepassingen ontwikkeld en is absoluut niet geschikt voor gebruik op openbare plantsoenen, parken, sportparken, langs straten etc. en mag niet worden ingezet in de land- en bosbouw.
- Deze accuschaar werd in combinatie met het struikmes Accu BS EM voor de verzorging van heesters en struiken voor privé toepassingen ontwikkeld en is absoluut niet geschikt voor gebruik op openbare plantsoenen, parken, sportparken, langs straten etc. alsmede in de land- en bosbouw.
- Wegens het gevaar voor lichamelijke letsels mag de gebruiker de accuschaar niet gebruiken bij:
 - het snoeien van struiken en heesters (geldt voor de schaarbladen Accu 8 EM en Accu 10 EM),
 - het knippen van takken voor de compostering.
- Uit veiligheidsoverwegingen mogen personen onder 16 jaar en personen, die de instructies niet kennen, de accuschaar niet gebruiken.
- De accuschaar mag niet worden gebruikt, wanneer zich personen (vooral kinderen) of dieren in haar onmiddellijke omgeving bevinden. U als gebruiker bent voor letsels en schades aansprakelijk.
- Deze accuschaar alleen bij daglicht of goede kunstmatige verlichting gebruiken.
- Voor het snoeien van het gazon c.q. van de randen van het gazon a.u.b. alle vreemde voorwerpen zoals takken, stenen, draad van het gazon / de gazonranden etc. verwijderen.
- A.u.b. tijdens het snoeien ook op vreemde voorwerpen letten. Indien het mes door een dergelijk voorwerp wordt geblokkeerd, dient u de schaar uit te schakelen en het voorwerp te verwijderen.
- A.u.b. het gereedschap controleren op:
 - a) vastzitten van alle bevestigingsdelen;
 - b) beschadiging of sterke slijtage.
- **Attentie!** Bij beschadiging mag de accuschaar niet meer worden gebruikt, tot een reparatie heeft plaatsgevonden.
- Bij uitwissel van delen de montage aanwijzingen in acht nemen.
- Alleen vervangingsstukken en onderdelen toepassen, die door de producent/fabrikant worden aanbevolen.

2. Opladen van de schaar

- De accuschaar niet in de buitenlucht opladen.
- Tijdens het snoeien mag de accuschaar niet worden opgeladen.
- Alleen de originele WOLF acculader (Art. nr. 7086 078) gebruiken.

3. Tijdens het snoeien

- De motor pas dan inschakelen, wanneer de handen en voeten niet meer in onmiddellijke omgeving van de snoei-installatie zijn.
- Ook bij een ontladen van de accuschaar bestaat bij het inschakelen van de schaar door een bepaalde reststroom een mogelijk risico op lichamelijke letsels.
- De op de accuschaar geïnstalleerde schakeleenheid mag niet verwijderd of overbrugd worden, b.v. door vastbinden van de schuifschakelaar aan de greep of vastplakken van de veiligheidsknop.
- Altijd geschikte werkkleding dragen, geen ruime kleding etc. dragen, die door de messen kan worden gegrepen. Degelijke en slipvrije schoenen dragen! A.u.b. uw benen (b.v. door een lange broek) en uw handen (door handschoenen) beschermen en oogbescherming dragen!
- Tijdens het gebruik van de machine adviseren wij een veilige afstand in acht te nemen, speciaal op verhogingen of bij gebruik op een ladder.

4. Na het snoeien

- Onderhouds- en reinigingswerkzaamheden aan de accuschaar mogen slechts bij stilstaande motor worden uitgevoerd.
- Het mes na het snoeien steeds reinigen en invetten (vaseline).
- Reparaties aan de schaar mogen uitsluitend door WOLF servicewerkplaatsen en andere geautoriseerde werkplaatsen worden uitgevoerd.
- Acculaders, die nat zijn geworden, mogen niet in vochtige staat aan het stopcontact worden aangesloten. De schaar anders na elke snoeibeurt (slechts in een droge ruimte) opladen.
- De accuschaar altijd voor kinderen veilig en in een droge ruimte zo bewaren dat de snede niet onbeschermd is.
- Bij vervoer en bij opslag adviseren wij het mes met het geleverde beschermkarton te gebruiken.

5. Accu's milieugerecht verwijderen (accu's uitwisselen: zie „Onderhoud“)

- WOLF accupacks zijn accumulatoren uit een nikkel-cadmium-verbinding. Zij zijn volgens de actuele technische kennis inzake de elektriciteitsverzorging van elektrische apparatuur, die van het lichtnet onafhankelijk is, het meest geschikt. Nickel-Cadmium-cellen zijn schadelijk voor het milieu, wanneer zij met het gewone huisvuil worden verbrandt.
- WOLF Garten wil het milieuvriendelijke gedrag van de consumenten stimuleren. In samenwerking met u en de WOLF vakhandel garanderen wij de terugname en de opwerking van afgewerkte accu's.

6. Acculader

- De acculader mag uitsluitend in droge ruimtes worden gebruikt.
- De kabelverbinding alleen door trekken aan de stekker verbreken. Indien u aan het kabel zelf trekt, kan het kabel of de stekker worden beschadigd en dan is de elektrische veiligheid niet meer gewaarborgd.
- Nooit een acculader gebruiken, wanneer de kabel, de stekker of de accuschaar zelf door invloeden van buitenaf beschadigd zijn. In dit geval de acculader direct naar de dicht bijzijnde vakkundige werkplaats voor reparatie brengen.
- Onder geen beding zelf de acculader open maken. Bij een storing de acculader altijd naar een vakkundige werkplaats brengen.

Gelieve de specifieke nationale verordeningen in acht te nemen!

Opladen (figuur B1)

Voor het eerste gebruik moet de schaar ca. 30 uur worden opgeladen.

Hiervoor de stekker van de acculader in het stopcontact steken (230 V wisselstroom) en de laadstekker in de oplaadstopcontact van de accuschaar.

Attentie! De acculader uitsluitend in droge ruimtes gebruiken.

Tip

- In het belang van een lange levensduur van de accu's mag de grasschaar niet langer dan strikt noodzakelijk aan de acculader aangesloten te blijven.
- Pas na meervoudig op- en ontladen bereikt de accu zijn volle prestatie.
- De accuschaar mag voor lange pauzes of tussentijds in de winter niet worden opgeladen.
- De oplaadtijd bij een volledig lege accu bedraagt 24-30 uur.
- De akku dient U voor het opladen volledig te ontladen, om het „memory effect „ te vermijden.

Snijkop instellen (figuur B2)

U schuift de vergrendeling (1) naar boven en draait dan de snijkop aansluitend in de gewenste positie (2). Dan kunt u de vergrendeling (1) weer loslaten. A.u.b. controleren of de snijkop vast staat.

Attentie! Bij het inschakelen van de machine mag men de messen niet vasthouden, en dient U de schaar al in arbeids-stand te houden, voldoende van uw lichaam verwijderd, voordat U de motor inschakelt.

Tip: De snijkop laat zich in vijf posities stellen (90° <- 45° <- 0° -> 45° -> 90°)

Accuschaar in- en uitschakelen (figuur B3)

1. Schakelaar (1) naar boven schuiven en vasthouden.
2. Toets (2) indrukken.
3. Schakelaar (2) loslaten.
4. Accuschaar uitschakelen, toets (2) loslaten.

Bewaren

Voor het bewaren van de accuschaar een kinderveilige en droge plek uitkiezen en erop letten dat deze in de winter vorstvrij blijft.

Reiniging

- De messen na elke snoeiwerkzaamheden met een droge doek reinigen.
- Het drijfwerk moet aan het eind van de tuinseizoen gereinigd en ingevet worden (zie „schaarbladen uitwisselen“).

Attentie

- Tijdens het reinigen mag de schakelaar (figuur B3, positie 2) in geen geval worden geactiveerd!
- Reparaties aan het drijfwerk mogen uitsluitend door een WOLF-servicewerkplaats worden uitgevoerd.

Schaarbladen* uitwisselen**1. Wielen verwijderen (figuur W1)**

Trekt u de wielen voorzichtig uit elkaar, tot zij van de accuschaar los zijn. Daarna de wielen naar onder wegnemen.

2. Afdekplaat afhalen (figuur W2)

De vergrendeling naar boven duwen en de afdekplaat aansluitend naar achteren wegnemen (2).

3. Messen uitwisselen (figuren W3, W4, W5 en W6)

De messen uit de accuschaar nemen. De kunststofring van de messen met de inhoud van bijliggende tube** (W3) invetten, het zichtbare deel van het drijfwerk reinigen en deze ook met het bijliggende vet insmeren. Draait U de nieuwe messen met de kunststofring in richting drijfwerk.

Tip m.b.t. de schaarbladen (Accu 8 EM, Accu 10 EM)

Altijd erop letten dat de messen versprongen tot elkaar staan (W5, 1).

Tip m.b.t. de struikmessen (Accu BS EM)

De kunststofring zo positioneren dat hij precies boven het excentriek ligt (W4).

Het mes schuin onder de neus (W5, 2) schuiven en het mes zo in de accuschaar leggen dat de boringen van de messen (W6) over de bout van de accuschaar valt.

4. Afdekplaat bevestigen (figuur W2)

De afdekplaat zover over de accuschaar schuiven tot de vergrendeling van de afdekplaat vastklinkt.

5. Wielen plaatsen (figuur Z2)

Beschrijving zie onder „toebehoren“.

***Reservemessen zie toebehoren.**

**In het leveringspakket „reservemessen“ inbegrepen.

Accu's uitwisselen**1. Deksel losmaken (figuur W7)**

Een muntstuk in de sleuf van de deksel steken en deze in richting van de messen (1) drukken. De deksel dan naar boven weghalen (2).

2. Accu's uitwisselen (figuur W8)

Trekt u alle twee stekkers van de accu eruit (3) en de accu's uit de schaar halen. De nieuwe accu's in de schaar plaatsen en de twee stekkers aansluiten.

3. Deksel bevestigen (figuur W9)

Schuift u de deksel met de neus (4) onder de rand van de schaar en aansluitend de deksel op de schaar drukken (5).

Tip: Steeds erop letten dat bij het vastmaken van de deksel geen kabel uit de schaar steekt!

Artikelnaam	Artikelnummer	Productinformatie	Te gebruiken voor
AC-TS Telescoopsteel	7095 000	Traploos in hoogte verstelbaar tussen 85 en 120 cm, Slotsom: Moeiteloos snoeien zonder lastig bukken	Accu 45, Accu 60, Accu 75, Accu BS 60
Accu 8 EM Schaarblad	7084 095	Snijbreedte 80 mm	Accu 45, Accu 60, Accu 75, Accu BS 60
Accu 10 EM Schaarblad	7085 095	Snijbreedte 100 mm	Accu 45, Accu 60, Accu 75, Accu BS 60
Accu BS EM Heestermes	7095 095	Werk lengte 170 mm	Accu 60, Accu 75, Accu BS 60
AC-R Reservewielen	7084 094	Slotsom: Wielen zorgen voor constante snoeihoogte	Accu 45, Accu 60, Accu 75, Accu BS 60
Accu	7084 055	Reserveaccu	Accu 45
Accu	7085 055	Reserveaccu	Accu 60
Accu	7086 055	Reserveaccu	Accu 75, Accu BS 60

Telescoopsteel AC-TS (figuur Z1)

Ter bevestiging van de telescoopsteel het eindstuk zover mogelijk in de accuschaar stekken, tot de telescoopsteel ineensluit (positie 1). Dan de hoogte-instelling van de telescoopsteel (positie 2) losmaken en de gewenste werkhogte instellen (positie 3). Daarna de hoogte-instelling weer vastdraaien (positie 2). Voor het losmaken van de telescoopsteel uit de accuschaar moet de knop (positie 1) ingedrukt worden en dan de steel eruit halen.

In-/Uitschakelen

1. Toets (4a) drukken.
2. Toets (4b) drukken.
3. Toets (4a) loslaten.
4. Accuschaar uitschakelen. Toets (4b) loslaten.

Reservewielen AC-R (figuur Z2)

De wielen volgens de afbeelding onder de accuschaar plaatsen. Aansluitend de wielen in de uitsparing van de schaar drukken.

Gelieve de door de verkoper ingevulde garantiekaart en het aankoopbewijs zorgvuldig te bewaren.

Gedurende een periode van 24 maanden, te rekenen vanaf de aankoopdatum, verstrekt de firma WOLF-Garten een garantie, die met de respectievelijke stand van de techniek en met het gebruiksdoeleinde/toepassingsgebied overeenstemt.

Aan de wettelijke rechten van de eindverbruiker doen de hierna volgende garantierichtlijnen geen afbreuk.

Verste voorwaarden voor de garantieclaim gedurende 24 maanden:

- Gebruik van het toestel uitsluitend voor privé-doeleinden.

Voor industrieel gebruik of verhuur wordt de garantie tot 12 maanden beperkt.

- Deskundige behandeling en inachtneming van alle instructies in de gebruiksaanwijzing, die een bestanddeel van onze garantievoorwaarden vormt.
- Inachtneming van de voorgeschreven tussentijden voor het onderhoud.
- Geen eigenmachtige wijziging van de constructie.
- Inbouw van originele WOLF reserveonderdelen/toebehoren.
- Voorlegging van de ingevulde garantiekaart en officiële aankoopnota.

De garantie is niet van toepassing voor de normale slijtage van messen, mesbevestigende onderdelen zoals frictieschijven, V-riemen, tandriemen, loopwielen/banden, luchtfilters, ontstekingskaarsen en bougiestekkers. In geval van een eigenmachtige herstelling komt iedere garantieclaim automatisch te vervallen. Fouten en gebreken, die zich voordoen en waarvan de oorzaken aan materiaal- of fabricagefouten te wijten zijn, worden uitsluitend door onze contractueel gebonden ateliers (de verkoper heeft het recht op retouche) in uw buurt of, indien deze dichterbij gesitueerd is, door de fabrikant verholpen. Buiten de verstrekte garantie ressorterende claims zijn uitgesloten. Een aanspraak op levering van reserveonderdelen bestaat niet. Eventueel door het transport veroorzaakte beschadigingen dienen niet aan onze firma, doch aan de bevoegde, met het transport belaste firma te worden gerapporteerd. In het andere geval gaan de schadeclaims ten opzichte van dergelijke bedrijven immers verloren.

Denne maskine kan forårsage alvorlige kvæstelser! Læs brugsanvisningen omhyggeligt og gør dig fortrolig med betjeningselementer og redskabets korrekte brug. Brugeren er ansvarlig for uheld med andre personer eller deres ejendom. Vær opmærksom på henvisninger, forklaringer og forskrifter.

Symbolernes betydning

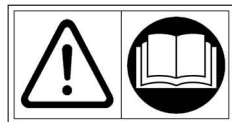

Advarsel!

Læs brugsanvisningen, inden du tager maskinen i brug!



Må ikke udsættes for regn!

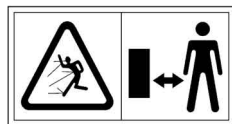

Hold andre personer væk fra fareområdet!



Akku-genanvendelse!

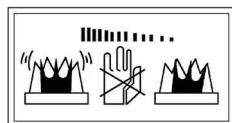

Værktøjet har efterløb!



Bær sikkerhedsbriller!

1. Inden trimningen:

- Denne akku-trimmer er i forbindelse med klingerne Accu 8 EM og Accu 10 EM beregnet til vedligeholdelse af græskanter og mindre græsarealer på private områder og bør ikke bruges i offentlige anlæg, parker, sportspladser, på gader osv. eller i land- og skovbrug.
- Denne akku-trimmer er i forbindelse med klingerne Accu BS EM beregnet til vedligeholdelse af hække og buske på private områder og bør ikke bruges i offentlige anlæg, parker, sportspladser, på gader osv. eller i land- og skovbrug.
- På grund af brugerens fare for legemsbeskadigelser må akku-trimmeren ikke bruges til:
 - at trimme krat, hække og buske (gælder kun for klinger Accu 8 EM og Accu 10 EM),
 - at findele med henblik på kompostering.
- Af sikkerhedsgrunde må personer under 16 år hhv. personer, der ikke er fortrolige med at håndtere trimmeren, ikke bruge akku-trimmeren.
- Trimmeren må ikke tages i brug, hvis der er andre personer (især børn) eller dyr i umiddelbar nærhed; brugeren er ansvarlig for eventuelle skader.
- Brug kun akku-trimmeren ved dagslys eller god kunstig belysning.
- Inden trimningen af græsarealer hhv. græskanter skal plænen renses for fremmedlegemer som fx sten, grene, tråd osv.
- Vær opmærksom på fremmedlegemer under trimningen. Hvis klingens blokerer som følge af en fast genstand, så skal trimmeren øjeblikkeligt afbrydes og genstanden fjernes.
- Kontroller, at arbejdsværktøjet
 - a) sidder fast på fastgørelsesstedet
 - b) ikke er beskadiget eller stærkt slidt.
- **GIV AGT!** Hvis redskabet er beskadiget, må det ikke bruges, før det er repareret.
- Overhold monteringsanvisningerne ved eventuel udskiftning.
- Brug kun de reserve- og tilbehørsdele, som fabrikanten anbefaler.

2. Opladning af trimmeren:

- Trimmeren må ikke oplades i det fri.
- Trimmeren må ikke oplades, mens den er i brug.
- Brug kun det originale WOLF ladeapparat (Artikelnr. 7086 078).

3. Under trimningen:

- Start først motoren, når hænder og fødder er væk fra klippeudstyret.
- Selv ved afladede trimmere er det på grund af restladninger stadig farligt at starte trimmere.
- Det start/stopudstyr, der er installeret på trimmeren, må ikke fjernes eller kortsluttes, fx ved at binde skydeholderen fast til håndtaget eller klæbe sikkerhedskontakten fast.
- Bær altid egnet arbejdstøj, ikke løsthængende klæder osv., som klippeværktøjet kan gribe fat i. Brug fast, skridsikert fodtøj! Beskyt også benene (fx med lange bukser) og hænder (handsker), og brug sikkerhedsbriller.



Sikkerhedshenvisninger

4. Efter trimningen:

- Vedligeholdelses- og reparationsarbejder på trimmeren må kun udføres med stoppet motor.
- Rengør klingene efter hver trimning og giv dem lidt vaseline.
- Trimmeren må kun repareres på WOLF-serviceværksteder og autoriserede værksteder.
- Ladeapparater, som er blevet våde, må ikke sluttes til en stikkontakt. Oplad trimmeren efter hver trimning (kun i et tørt rum).
- Opbevar altid trimmeren utilgængelig for børn og i et tørt rum, hvor trimmeren ikke står ubeskyttet.

5. Akkumulatører skal bortskaffes miljørigtigt (Se „Vedligeholdelse“ vedr. skift af akku):

- WOLF akku-pakker er nikkel-kadmium akkumulatører. Svarende til den aktuelle tekniske stand er sådanne akkumulatører de bedst egnede til at forsyne elektroapparater med energi uafhængig af netspænding. Nikkel-kadmium celler er miljøskadelige, hvis de brændes af sammen med andet husholdningsaffald.
- WOLF Garten ønsker at fremme forbrugernes miljømæssige adfærd. Derfor tilbyder vi i samarbejde med WOLF forhandlerne at modtage og behandle brugte akkumulatører med henblik på genanvendelse.

6. Ladeapparat:

- Ladeapparatet må kun bruges i tørre rum.
- Afbryd kabelforbindelser ved at trække stikket ud af stikkontakten. Træk ikke i selve kablet, det kan beskadige kablet og stik og man kan ikke længere fastholde den elektriske sikkerhed.
- Brug aldrig ladeapparatet, hvis kabel, stik eller trimmeren selv er beskadiget som følge af ydre påvirkninger. Tag ladeapparatet med til det nærmeste autoriserede værksted.
- I tilfælde af en fejl på ladeapparatet, må det kun åbnes af et autoriseret værksted.



Drifstider

Vær venligst opmærksom på de landsspecifikke regler.



Drift

Opladning (Fig. B1)

Trimmeren skal oplades ca. 30 timer, inden den tages i brug første gang.

Sæt ladeapparatet i stikkontakten (230 V vekselstrøm) og sæt opladerens stik i akku-trimmerens stikdåse.

GIV AGT! Ladeapparatet må kun bruges i tørre rum!

Henvisninger

- For at sikre akkumulatørene en lang levetid bør trimmeren ikke være tilsluttet ladeapparatet længere tid end højst nødvendigt.
- Akkumulatøren opnår først sin fulde effekt efter flere ganges af- og opladning.
- Akku-trimmeren må ikke oplades umiddelbart før lange pauser eller af og til om vinteren.
- Hvis batteriet er fuldt afladet, er ladetiden ca. 24-30 timer.

Indstil klippehoved (Fig. B2)

Skyd stopknappen (1) opad og drej derefter skærehovedet til den ønskede position (2). Slip igen afbryderen (1) og kontroller, at skærehovedet står fast.

Henvisning

- Skærehovedet kan stilles i 5 stoppositioner (90° <- 45° <- 0° -> 45° -> 90°).

Start/Stop akku-trimmer (Fig. B3)

1. Skyd kontakten (1) fremad og hold den
2. Tryk tasten (2)
3. Frigør kontakten (1)
4. Stop akku-trimmeren: Frigør tasten (2)

GIV AGT! Vær opmærksom på sikkerhedshenvisningerne.

Opbevaring

Vælg et børnesikret og tørt sted at opbevare akku-trimmeren, og sørg for, at den er frostfri om vinteren.

Rengøring

- Rengør klingen med en tør klud efter hver trimning.
- Gearet skal rengøres og fedtes ind, når havesæsonen er slut (Se „Skift klinge“).

GIV AGT!

- Start/Stopkontakten (Fig. B3, pos. 2) må under ingen omstændigheder aktiveres under rengøringen!
- Reparation af gearet må udelukkende finde sted på et WOLF serviceværksted!

Skift klinge***1. Fjern hjulene (Fig. W1)**

Træk hjulene forsigtigt fra hinanden, til de er løsnet fra akku-trimmeren. Tag derefter hjulene af nedad.

2. Tag skoene af (Fig. W2)

Løft stoppet (1) og tag derefter skoene af bagud (2).

3. Udskift klinge (Fig. W3/W4/W5/W6)

Tag klingen ud af akku-trimmeren. Smør klingens kunststofring med den vedlagte tube** (W3), rengør det synlige område i gearet, og smør det ligeledes ind med det vedlagte fedt. Drej så den nye klinge med kunststofringen i retning af gearet.

Henvisning klinger (Accu 8 EM, Accu 10 EM)

Sørg for, at klingerne står forskudt i forhold til hinanden (W5,1).

Henvisning buskklinge (Accu BS EM)

Anbring kunststofringen, så den ligger nøjagtigt over excenteren (W4).

Skyd klingen skråt under næserne (W5,2) og læg den ind i akku-trimmeren, så klingens borehuller (W6) sidder over akku-trimmerens bolte.

4. Fastgør sko (Fig. W2)

Skyd skoene så langt over akku-trimmeren, at skoenes stop smækker.

5. Placer hjulene (Fig. Z2)

Beskrivelse se Tilbehør

***Reserveklinge se Tilbehør**

**Reserveklinge del af leverancen.

Skift Akkumulator**1. Løsne dækslet (Fig. W7)**

Stik en mønt ind i dækslets slids og tryk den i klingens retning (1). Løft dækslet op (2).

2. Udskift akkumulator (Fig. W8)

Træk de to stik af akkumulatorerne (3) og tag akkumulatorerne ud af klemmen. Læg de nye akkumulatorer i klemmen og tilslut de to stik.

3. Fastgør dækslet (Fig. W9)

Skyd dækslet med næsen (4) under klemmens kant og tryk derefter dækslet på klemmen (5).

Henvisning: Sørg for, at der under dækslets fastgørelse ikke rager kabler ud fra klemmen!

Bestillingsbetegnelse	Artikelnr.	Produktinformation	Anvendelig før
AC-TS Teleskopskaft	7095 000	Trinløst indstillelig fra 85-120 cm, facit: Bekvem trimning uden besværlig bukning.	Accu 45, Accu 60, Accu 75, Accu BS 60
Accu 8 EM Klinge	7084 095	Klippebredde 80 mm	Accu 45, Accu 60, Accu 75, Accu BS 60
Accu 10 EM Klinge	7085 095	Klippebredde 100 mm	Accu 45, Accu 60, Accu 75, Accu BS 60
Accu BS EM Buskklinge	7095 095	Arbejds længde 170 mm	Accu 60, Accu 75, Accu BS 60
AC-R Reservehjul	7084 094	Facit: Hjulene får en konstant klippehøjde	Accu 45, Accu 60, Accu 75, Accu BS 60
Akku	7084 055	Reserveakkumulatorer	Accu 45
Akku	7085 055	Reserveakkumulatorer	Accu 60
Akku	7086 055	Reserveakkumulatorer	Accu 75, Accu BS 60

Teleskopskaft AC-TS (Fig. Z1)

Teleskopskaftet fastgøres ved at stikke endestykket så langt ind i akku-trimmeren, at teleskopskaftet falder i hak (Pos. 1). Derefter løsnes teleskopskaftets højdeindstilling (Pos. 2) og skaftet indstilles i den ønskede arbejds højde (Pos. 3). Drej nu teleskopskaftets højdeindstilling (2) fast igen. Teleskopskaftet tages af akku-trimmeren ved at trykke knappen (Pos. 1) ned og trække skaftet ud.

Start/Stop

1. Tryk tasten (4a)
2. Tryk tasten (4b)
3. Frigør tasten (4a)
4. Stop akku-trimmeren: Frigør tasten (4b)

Reservehjul AC-R (Fig. Z2)

Læg hjulene under akku-trimmeren som vist på figuren. Tryk derefter hjulene ind i klemmens fordybninger.

Garantibevist, som er udstedt af sælgeren, resp. købsnota skal opbevares omhyggeligt.

Firma WOLF-Garten yder garanti svarende til det aktuelle tekniske stade og anvendelsesformålet / anvendelsesområdet i en periode på 24 måneder fra købsdatoen.

Slutbrugerens lovmæssige rettigheder påvirkes ikke af de efterfølgende garantiretningslinjer.

Forudsætninger for de 24 måneders krav i henhold til garantien:

- Redskabet bruges udelukkende til privat brug.

Ved erhvervsmæssig brug eller ved udlejning nedsættes garantiperioden til 12 måneder.

- Korrekt behandling og iagttagelse af alle henvisninger i brugsanvisningen, som er en del af vore garantibetingelser
- De foreskrevne vedligeholdelsesintervaller overholdes
- Ingen egenmægtig ændring af konstruktionen
- Montering af originale WOLF reservedele/tilbehør
- Fremvisning af det udfyldte garantibevis og/eller købsnota

Garantien gælder ikke normalt slid på knive, knivfastgørelsesdele som friktionsskiver, kile/tandremme, hjul/dæk, luftfilter, tændrør og tændrørsstik. Ved egenmægtig reparation bortfalder ethvert garantikrav automatisk og omgående. Eventuelle fejl og mangler, som kan føres tilbage til materiale- eller produktionsfejl, afhjælpes udelukkende gennem vore autoriserede værksteder (sælgeren har retten til mindre reparationer) i Deres nærhed eller, hvis det er nærmere, af producenten. Krav ud over garantiydelsen er udelukket. Krav om omlevering honoreres ikke. Eventuelle transportskader skal ikke meldes til os, men til den ansvarlige transportør, da erstatningskravene mod dette foretagende ellers bortfalder.

Kone voi vammauttaa vakavasti! Lue käyttöohjeet huolellisesti, ja perehdy hallintalaitteisiin sekä koneen oikeaan käyttöön. Käyttäjä vastaa ulkopuolisille aiheutuvista tapaturmista ja vaurioista. Huomioi ohjeet, selitykset ja määräykset.

Symbolien merkitys



Varoitus!

Lue käyttöohjeet ennen käyttöönottoa!



Suojaa laite sateelta!

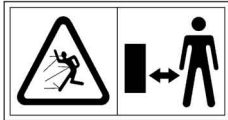

Pidä sivulliset poissa vaaralliselta alueelta!



Akkujen kierrätys!

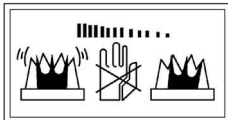

Työkalu ei käy!



Käytä suojalaseja!

1. Ennen leikkaamista:

- Akkukonetta voi käyttää yhdessä terien Accu 8 EM ja Accu 10 EM kanssa asuinkiinteistöjen nurmikon reunojen sekä pienten nurmikoiden hoitoon. Sitä ei ole tarkoitettu käytettäväksi yleisillä alueilla, puistossa, urheilukentillä, liikenneväyillä eikä maa- ja metsätaloudessa.
- Akkukonetta voi käyttää yhdessä leikkurin Accu BS EM kanssa asuinkiinteistöjen pensasaitojen ja pensaiden hoitoon. Sitä ei ole tarkoitettu käytettäväksi yleisillä alueilla, puistossa, urheilukentillä, liikenneväyillä eikä maa- ja metsätaloudessa.
- Käyttäjän vammautumisvaaran takia akkukonetta ei saa käyttää:
 - pensaiden ja pensasaitojen trimmaamisen (koskee teriä Accu 8 EM ja Accu 10 EM),
 - leikkuujätteiden pienentämiseen kompostointia varten.
- Alle 16-vuotiaat tai henkilöt, jotka eivät tunne käyttöohjeita, eivät turvallisuusyistä saa käyttää laitetta.
- Laitteella ei saa työskennellä, jos työalueella on sivullisia, varsinkin lapsia tai eläimiä. Omistaja vastaa mahdollisista vahingoista.
- Käytä laitetta vain päivänvalossa tai riittävässä keinovalaistuksessa.
- Poista oksat, kivet, langan pätkät ja muut vieraat esineet ennen nurmikon tai reunojen leikkaamista.
- Varo vieraita esineitä työskentelyn aikana. Jos kiinteä esine pysäyttää terän, katkaise virta heti ja poista este.
- Tarkasta työkalu:
 - kiinnitysten tiukkuus,
 - vauriot ja kuluneisuus.
- Huomio!** Jos laite vaurioituu, se on korjattava ennen kuin sitä käyttää seuraavan kerran.
- Noudata ohjeita kuin vaihda osia.
- Käytä vain valmistajan suosittelemia varaosia ja lisävarusteita.

2. Akun lataaminen:

- Älä lataa ulkona.
- Akkua ei saa ladata käytön aikana.
- Käytä vain alkuperäistä WOLF-latauslaitetta (osa nro 7086 078).

3. Työskennellessä:

- Käynnistä moottori vasta, kun kädet ja jalat eivät ole leikkuulaitteen lähellä.
- Laitte voi käynnistyä, vaikka akku on tyhjentynyt, koska akussa on hieman varausta jäljellä - tapaturman vaara.
- Laitteen kytkimä ei saa poistaa eikä ohittaa (esim. kahvan liukukytkintä ei saa sitoa kiinni eikä turvapainiketta saa liimata paikalleen).
- Käytä sopivia työvaatteita, ei esimerkiksi löysiä asusteita, jotka voivat tarttua leikkuulaitteeseen. Käytä tukevia, luistamattomia jalkineita. Suojaa jalkasi (esim. pitkälahkeisilla housuilla) ja kätesi (työkäsineet), ja käytä suojalaseja!

4. Työskentelyn jälkeen:

- Moottori ei saa käydä huollettaessa ja puhdistettaessa laitetta.
- Puhdista ja voitele (vaseliini) terät joka käyttökerran jälkeen.
- Laitteen saa korjata vain valtuutetussa WOLF-huoltoliikkeessä.
- Kastunutta latauslaitetta ei saa kytkeä pistorasiaan. Lataa kone jokaisen käyttökerran jälkeen (vain kuivassa tilassa).
- Säilytä laite lasten ulottumattomissa kuivassa tilassa, ja suojaa terä säilytyksen ajaksi.

5. Akkujen hävittäminen (akkujen vaihto: katso Huolto):

- WOLF käyttää nikkeli-kadmiumakkuja, koska ne soveltuvat nykytietämyksen parhaiten verkosta riippumattomien sähkötyökalujen energian syöttöön. Nikkeli-kadmiumakut ovat ongelmajätettä, jota ei saa hävittää tavallisen kotitalousjätteiden mukana.
- WOLF Garten huolehtii osaltaan ympäristöstä. Toimita siksi käytöstä poistetut akut WOLF tuotteita myyvään liikkeeseen tai muuhun ongelmajätteen vastaanottopaikkaan.

6. Latauslaite

- Latauslaitetta saa käyttää vain kuivissa tiloissa.
- Irrota johto vain pistokkeesta vetämällä. Johdosta vetäminen voi vaurioittaa johtoa ja pistoketta, jolloin laite ei enää ole sähköturvallinen.
- Älä käytä latauslaitetta, jos johto, pistoke tai laite vaurioitunut. Toimita laite lähimpään valtuutettuun huoltoliikkeeseen.
- Älä avaa latauslaitetta itse. Jos laitteessa on toimintahäiriö, vie se huoltoliikkeeseen.

Pyydämme ottamaan huomioon kansalliset määräykset.

Lataaminen (kuva B1)

Laitetta on ladattava ennen ensimmäistä käyttöä noin 30 tuntia.

Kytke latauslaite pistorasiaan (230 V vaihtovirta) ja latauspistoke laitteen latausliittimeen.

Huomio! Käytä latauslaitetta vain kuivissa tiloissa!

Ohjeita

- Akku kestää pitkään, kun se ei ole tarpeettomaan pitkään liitettynä latauslaitteeseen.
- Akku saavuttaa täyden vasta, kun se on ladannut ja purkanut täysin useaan kertaan.
- Akkua ei saa ladata ennen pitkiä taukoja eikä talven aikana.
- Täysin tyhjentyneen akun latausaika on 24-30 tuntia.

Leikkuupään säätäminen (kuva B2)

Työnnä lukitusnuppia (1) ylöspäin ja käännä leikkuupää haluamaasi asentoon (2). Vapauta nuppi (1) ja tarkista, että leikkuupää on lukkiutunut paikalleen.

Ohje

- Leikkuupään voi säätää viiteen asentoon (90° <- 45° <- 0° -> 45° -> 90°).

Käynnistäminen/pysäyttäminen (kuva B3)

1. Työnnä nuppia (1) eteenpäin ja pidä paikallaan.
2. Paina painiketta (2).
3. Vapauta nuppi (1)
4. Pysäyttäminen: vapauta painike (2).

Huomio! Noudata turvallisuusohjeita!

Säilytys

Säilytä akkukone poissa lasten ulottuvilta kuivassa paikassa, jossa laite ei jäädy talvella.

Puhdistaminen

- Puhdista terät joka käyttökerran jälkeen kuivalla kankaalla.
- Puhdista ja voitele vaihteisto käyttökauden päätyttyä (katso Terien vaihto).

Huomio!

- Virtaa ei saa kytkeä (kuva B3, pos. 2) laitetta puhdistessa!
- Vaihteiston saa korjata vaihteiston suuntaan vain valtuutetussa WOLF-huoltoilikkeessä!

Terän* vaihtaminen**1. Irrota pyörät (kuva W1)**

Vedä pyöriä varovasti erilleen, kunnes ne irtoavat laitteesta. Poista pyörät alakautta.

2. Poista jalas (kuva W2)

Käännä lukitusta (1) ylöspäin ja poista jalas takakautta (2).

3. Vaihda terät (kuva W3/W4/W5/W6)

Irrota terät laitteesta. Voitele terien muovirengas mukana toimitetulla putkilolla ** (W3). Puhdista vaihteiston näkyvä osa ja voitele se mukana toimitetulla rasvalla. Käännä uudet terät muovirenkaasta vaihteiston suuntaan.

Nurmikkoterät (Accu 8 EM, Accu 10 EM)

Tarkista, että terät eivät mene osu yhteen (W5, 1).

Pensasterä (Accu BS EM)

Aseta muovirengas niin, että se on tarkasti epäkeskon yläpuolella (W4).

Työnnä teräpari vinosti nokkien alle (W5, 2) ja sovita teräpari koneeseen niin, että terien reiät (W6) ovat koneen tappien yläpuolella.

4. Asenna jalas (kuva W2)

Työnnä jalas niin pitkälle, että se lukkiutuu kiinni.

5. Asenna pyörät (kuva Z2)

Katso Lisävarusteet.

***Vaihtoterät: katso Lisävarusteet**

**Sisältyy vaihtoteräsarjaan.

Akkujen vaihto**1. Avaa kansi (kuva W7)**

Työnnä kolikko kannen uraan ja paina terän suuntaan (1). Nosta kansi pois (2).

2. Vaihda akut (kuva W8)

Irrota pistokkeen akuista (3) ja poista akut laitteesta. Aseta uudet akut laitteeseen ja kytke pistokkeet.

3. Kiinnitä kansi (kuva W9)

Työnnä kannen nokka (4) laitteen reunan alle ja paina kansi kiinni (5).

Ohje

Tarkista kantta kiinnittäessäsi, että johtimia ei työnny ulos!

Tilauskoodi	Tuotenumero	Tuoteinfo	Käyttötarkoitus
AC-TS Teleskooppivarsi	7095 000	Portaattomasi säädettävä 85-120 cm. Hyöty: voit leikata mukavasti selkä suorana.	Accu 45, Accu 60, Accu 75, Accu BS 60
Accu 8 EM Terä	7084 095	Leikkuuleveys 80 mm	Accu 45, Accu 60, Accu 75, Accu BS 60
Accu 10 EM Terä	7085 095	Leikkuuleveys 100 mm	Accu 45, Accu 60, Accu 75, Accu BS 60
Accu BS EM Pensassterä	7095 095	Työpituus 170 mm	Accu 60, Accu 75, Accu BS 60
AC-R Varapyörät	7084 094	Etu: pyörät varmistavat tasaisen leikkuukorkeuden	Accu 45, Accu 60, Accu 75, Accu BS 60
Akku	7084 055	Vara-akku	Accu 45
Akku	7085 055	Vara-akku	Accu 60
Akku	7086 055	Vara-akku	Accu 75, Accu BS 60

Teleskooppivarsi AC-TS (kuva Z1)

Työnnä teleskooppivarren päätykappale niin pitkälle laitteeseen, että se napsahtaa paikalleen (pos. 1). Löysää teleskooppivarren korkeudensäädön lukitus (pos. 2) ja säädä työkorkeus halutuksi (pos. 3). beithöhe ein (Pos. 3). Kiristä korkeudensäädön lukitus uudelleen (pos. 2) fest. Kun haluat irrottaa teleskooppivarren, paina nuppia (pos. 1) ja vedä varsi irti.

Käynnistäminen/pysäyttäminen

1. Paina painiketta (4a).
2. Paina painiketta (4b).
3. Vapauta painike (4a).
4. Pysäyttäminen: vapauta painike (4b).

Varapyörät AC-R (kuva Z2)

Aseta pyörät kuvan mukaisesti laitteen alle. Paina sitten pyörät laitteen syvennyksiin.

Säilytä huolellisesti myyjän täyttämä takuukortti tai ostokuitti.

WOLF-Garten myöntää ostopäivämäärästä 24 kuukauden takuun, joka vastaa kulloistakin teknistä tasoa ja käyttötarkoitusta/sovellutusalueita. Seuraavat takuumääräykset eivät rajoita loppukäyttäjän laillisia oikeuksia.

24 kuukauden takuun edellytykset:

- Laite on yksinomaan yksityisessä käytössä.
- **Ammattikäytössä ja leasingtoiminnassa takuu on 12 kuukautta.**
- Laitetta käytetään asiallisesti ja noudatetaan käyttöohjeita, jotka ovat osa takuuehtoja
- Laitetta huolletaan määräyksen mukaisin välein
- Rakennetta ei muuteta omin luvin
- Laitteessa käytetään WOLFFIN alkuperäisiä varaosia/lisälaitteita
- Täytetty takuukortti tai kuitti esitetään.

Takuu ei koske terien, terien kiinnitysosien kuten kittakiekkojen, kiila-/hammashnojen, juoksupyörien/renkaiden, ilma-suodattimien, syytystulppien ja syytystulpan pistokkeiden kulumista. Mikäli laitetta korjataan omin luvin, takuuoikeus raukeaa automaattisesti heti. Laitteessa ilmenevät viat ja puutteet, jotka johtuvat materiaali- tai valmistusvirheistä, korjataan ainoastaan WOLFFIN sopimushuoltamoilla (myyjällä on oikeus parantaa laitetta jälkepäin) tai valmistajan tiloissa, mikäli ne ovat lähempänä asiakasta. Takuuoikeuden ylittäviä vaatimuksia ei hyväksytä. Asiakkaalla ei ole oikeutta vaatia varaosien toimitusta. Mahdollisista kuljetusvahingoista tulee ilmoittaa kuljetusliikkeelle, sillä muussa tapauksessa oikeus vaatia korvausta kyseiseltä liikkeeltä menetetään.

Denne maskin kan forårsake alvorlige skader! Les bruksanvisningen nøye og gjør deg fortrolig med betjeningselementene og riktig bruk av apparatet. Brukeren er ansvarlig for ulykker med andre personer eller eiendommen deres. Ta hensyn til henvisninger, forklaringer og forskrifter.

Symbolenes betydning

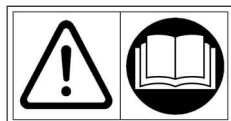

Advarsel!

Før apparatet tas i bruk må bruksanvisningen leses!



Må ikke utsettes for regn!

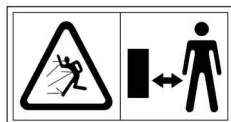

Hold andre personer unna fareområdet!



Akku-gjenbruk!

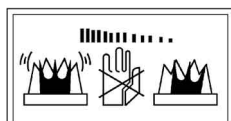

Verktøyet fortsetter å kjøre litt etter at motoren ble slått av!



Bruk øyevern!

1. Før klippingen:

- Denne akku-saksen er i forbindelse med saksekniv Accu 8 EM og Accu 10 EM ment for privat bruk for pleie av plenkanter samt mindre plenflater, den bør verken brukes i offentlige anlegg, park, idrettsanlegg, ved veier osv. eller i land- og skogsbruk.
- Denne akku-saksen er i forbindelse med saksekniv Accu BS EM ment for privat bruk for pleie av hekker og busker, den bør verken brukes i offentlige anlegg, park, idrettsanlegg, ved veier osv. eller i land- og skogsbruk.
- På grunn av fare for personskader får akku-saksen ikke brukes:
 - for å trimme busker, hekker og kratt (gjelder kun for saksekniv Accu 8 EM og Accu 10 EM),
 - for å findele med henblikk på kompostering.
- Av hensyn til sikkerheten får ungdommer under 16 år, eller personer som ikke er fortrolig med håndteringen, ikke bruke denne akku-saksen.
- Apparatet får ikke tas i bruk dersom det oppholder seg personer (særlig barn) eller dyr i umiddelbar nærhet; brukeren er ansvarlig for skader.
- Bruk akku-saksen kun ved dagslys eller ved god kunstig belysning.
- Før plenflater hhv. plenkanter klippes må plenen renses for fremmedlegemer som grener/stein, tråd osv.
- Under klippingen bør du være oppmerksom på fremmedlegemer. Dersom kniven blokkes av en fast gjenstand bør saksen slås av umiddelbart og gjenstanden fjernes.
- Kontroller arbeidsverktøyet for
 - a) at festedelen sitter fast,
 - b) skader eller stor slitasje.
- **OBS!** Ved skade er fortsatt bruk ikke tillatt, før skaden er reparert.
- Ved utskifting må det tas hensyn til monteringshenvisningene.
- Bruk kun reserve- og tilbehørsdeler som ble anbefalt av produsenten.

2. Lade opp saksen:

- Apparatet må ikke lades utendørs.
- Saksen må ikke lades opp mens den er i drift.
- Bruk kun original WOLF ladeapparat (delenr. 7086 078).

3. Under trimmingen:

- Start motoren først når hender og føtter ikke er i nærheten av skjæreinretningen.
- Selv når apparatet er utladd kan det på grunn av restladninger prinsipielt bestå fare for skader.
- Koplingsinnretningene som er installert på apparatet må ikke fjernes eller kortsluttes, f. eks. å binde skyveholderen fast til håndtaket eller ved at sikkerhetsknappen limes fast.
- Bær alltid egnet arbeidstøy; ikke vide klær etc. som skjæreverktøyet kan få tak i. Bruk faste, sklisikre sko! Du bør også beskytte benene (f.eks. med lange bukser) og hender (hansker), bruk øyevern!

4. Etter skjæringen:

- Vedlikeholds- og reparaturarbeide får kun utføres når motoren står stille.
- Kniven skal renses og smøres (Vaseline) etter hver bruk.
- Apparatet får kun repareres av WOLF serviceverksteder og autoriserte verksteder.
- Ladeapparater som har blitt våte får ikke koples til en stikkontakt så lenge de er våte. Saksen bør ellers lades opp etter hver bruk (kun i et tørt rom).
- Saksen må alltid oppbevares utilgjengelig for barn og i et tørt rom. Knivbladet må være beskyttet.

5. Miljøriktig avfallshåndtering av akkuene (utskifting av akkuer se „vedlikehold“):

- WOLF akku-pakker er nikkell-kadmium akkumulatører. I henhold til den aktuelle tekniske standen er de best egnet til å forsyne elektroapparater med energi som ikke er avhengige av strømmettet. Nikkell-kadmium-celler er miljøskadelige dersom de brennes med annet husholdningsavfall.
- WOLF Garten ønsker å fremme forbrukerens miljøvennlige atferd. Derfor garanterer vi i samarbeid med deg og WOLF forhandlerne at vi mottar og resirkulerer brukte akkuer.

6. Ladeapparatet

- Ladeapparatet får kun brukes i tørre rom.
- Kabelforbindelser bør kun skilles ved at det trekkes i pluggen. Dersom det trekkes i kabelen kan både kabelen og stikkkontakten skades og den elektriske sikkerheten vil ikke lengre kunne garanteres.
- Bruk aldri ladeapparatet dersom kabel, pluggen eller apparatet selv er skadet på grunn av ytre påvirkning. Ved feil skal ladeapparatet leveres til neste autoriserte verksted.
- Ladeapparatet må ikke åpnes under noen omstendighet. Ved feil må det leveres til et autorisert verksted.

Vennligst følg bestemmelsene som gjelder for vedkommende land.

Oppladning (fig. B1)

Før førstegangsbruk må saksen lades opp i ca. 30 timer.

Sett ladeapparatet inn i stikkkontakten (230 V vekselstrøm) og ladepluggen inn i ladestikkkontakten til akku-saksen.

OBS! Ladeapparatet får kun brukes i tørre rom!

Henvisninger

- For å sikre en lang levetid til akkuen bør apparatet ikke være tilkopleet ladeapparatet lenger enn nødvendig.
- Akkuen når full ytelse først etter flere gangers av- og oppladning.
- Akku-saksen får ikke lades opp før lange pauser eller en gang i blant om vinteren.
- Dersom batteriet er helt tømt må apparatet lades opp i 24-30 timer.

Innstilling av skjærehodet (fig. B2)

Skyv stoppknappen (1) oppover og drei etterpå skjærehodet i den ønskede posisjonen (2). Slipp bryteren (1) igjen og kontroller om skjærehodet står fast.

Henvisninger

- Skjærehodet kan stilles i fem posisjoner (90° <- 45° <- 0° -> 45° -> 90°).

Start/stopp akku-saksen (fig. B3)

1. Skyv bryteren (1) forover og hold den
2. Trykk tasten (2)
3. Slipp bryteren (1)
4. Slå av akku-saksen: slipp tasten (2)

OBS! Ta hensyn til sikkerhetsmerknadene!

Oppbevaring

For lagring av akku-saksen bør det velges en tørr plass som er utilgjengelig for barn. Sørg for at det er frostfritt om vinteren.

Rengjøring

- Etter hver bruk skal kniven renses med en tørr klut.
- Når hagesesongen er over burde giret renses og smøres (se „skift ut saksekniver“).

OBS!

- Under rengjøringen får bryteren (fig. B3, pos. 2) ikke aktiveres under noen omstendigheter!
- Kun WOLF-serviceverksteder får foreta reparasjoner på giret!

Skift kniv***1. Fjern hjulene (fig. W1)**

Trekk hjulene forsiktig fra hverandre til de har løsnet fra akku-saksen. Etterpå tas hjulene av, nedover.

2. Ta av glideskinnene (fig. W2)

Løft arreteringen (1) oppover og ta glideskinnen etterpå bort, bakover (2).

3. Skift ut knivene (fig. W3/W4/W5/W6)

Ta kniven ut av akku-saksen. Smør kunststoffringen til knivene med vedlagt tube** (W3), rens det synlige området til giret og smør dette likeså med fett. Drei de nye knivene med kunststoffringen i retning av giret.

Henvi sning saksekniver (Accu 8 EM, Accu 10 EM)

Sørg for at knivene står forskjøvet i forhold til hverandre (W5, 1).

Henvi sning buskkniv (Accu BS EM)

Posisjoner kunststoffringen slik at den ligger direkte over eksenteren (W4).

Skyv kniven skrått under krokene (W5, 2) og legg det slik inn i akku-saksen at boringene til knivene (W6) er plassert over boltene til akku-saksen.

4. Fastgjøring av glideskinnene (fig. W2)

Skyv glideskinne så langt over akku-saksen til arreteringen til glideskinnen smekker.

5. Plasser hjulene (fig. Z2)

Beskrivelse, se tilbehør

***Reservekniv se tilbehør**

**Er inkludert i leveringsomfanget „reservekniv“.

Skift ut akkuer**1. Løsne lokket (fig. W7)**

Stikk en mynt i slissen til lokket og trykk mynten i knivens retning (1). Ta bort lokket, oppover (2).

2. Skift ut akkuer (fig. W8)

Trekk begge pluggene fra akkuene (3) og ta akkuene ut av saksen. Legg de nye akkuene inn i saksen og tilkople begge pluggen.

3. Fastgjøring av lokket (fig. W9)

Skyv lokket med kroken (4) under randen til saksen og trykk lokket etterpå på saksen (5).

Henvi sning

Sørg for at ingen kabler stikker ut av saksen mens lokket festes!

Bestillingsbetegnelse	Artikkelnr.	Produktinformasjon	Anvendes før
AC-TS Teleskopskaft	7095 000	Trinnløs regulerbar fra 85-120 cm, fasit: Bekvem skjæring uten besværlig bukking.	Accu 45, Accu 60, Accu 75, Accu BS 60
Accu 8 EM Saksekniv	7084 095	Skjærebredde 80 mm	Accu 45, Accu 60, Accu 75, Accu BS 60
Accu 10 EM Saksekniv	7085 095	Skjærebredde 100 mm	Accu 45, Accu 60, Accu 75, Accu BS 60
Accu BS EM Buskkniv	7095 095	Arbeidslengde 170 mm	Accu 60, Accu 75, Accu BS 60
AC-R Reservehjul	7084 094	Fasit: Hjulene lager en konstant skjærehøyde	Accu 45, Accu 60, Accu 75, Accu BS 60
Akku	7084 055	Reserveakkuer	Accu 45
Akku	7085 055	Reserveakkuer	Accu 60
Akku	7086 055	Reserveakkuer	Accu 75, Accu BS 60

Teleskopskaft AC-TS (fig. Z1)

For å feste teleskopskaftet stikkes endestykket så langt inn i akku-saksen inntil teleskopskaftet smekker (pos. 1). Nå løsner du teleskopskaftets høydeinnstilling (pos. 2) og etterpå justerer du den ønskede arbeidshøyden (pos. 3). Drei så teleskopskaftets høydeinnstilling (pos. 2) fast igjen. For å løsne teleskopskaftet ut av akku-saksen må knappen (pos. 1) trykkes ned og skaftet trekkes ut.

Start/Stopp

1. Trykk tasten (4a).
2. Trykk tasten (4b).
3. Slipp tasten (4a).
4. Slå av akku-saksen: slipp tasten (4b).

Reservehjul AC-R (fig. Z2)

Legg hjulene under akku-saksen som vist på illustrasjonen. Trykk etterpå hjulene inn i fordypningene til saksen.

Vennligst ta godt vare på garantikortet hhv. kvitteringen som ble utstedet av selgeren.

Firma WOLF-Garten yter en garanti på 24 måneder fra kjøpsdato, i henhold til den aktuelle teknikk-standarden og bruksområdet. De lovfestede rettighetene til sluttbrukeren innskrenkes ikke av de nedenforstående garantiretningslinjene.

Forutsetninger for kravet på 24 måneders garanti:

- Apparatet settes kun inn i privat bruk.

Når apparatet brukes til forretningsvirksomhet eller leies ut, reduseres garantikravet til 12 måneder.

- Det er en forutsetning for garantikravet at apparatet behandles sakkyndig og at det tas hensyn til alle opplysningene i garantibetingelsene
- De foreskrevne vedlikeholdsintervallene må overholdes
- Forandringer av konstruksjonen får ikke foretas på egen hånd
- Det får kun bygges inn originale reservedeler/tilbehør av firma WOLF
- Det utfylte garantikortet og/eller kjøpekvisningen må legges frem
- Garantien gjelder ikke for normal slitasje av kniver, knivfestedeler som friksjonsskiver, kilerem/tannrem, løpehjul/hjul, luftfilter, tennplugg og tennpluggforbindere. Dersom det foretas reparasjoner på egen hånd bortfaller alle garantikravene automatisk og umiddelbart. Feil og mangler som opptrer på grunn av material- eller produksjonsfeil, rettes kun av våre kontraktsverksteder (selgeren er berettiget til utbedring) i nærheten din, eller produsenten dersom dette er nærmere. Krav som går ut over garantiytelsen er utelukket. Det består ingen krav på erstatningslevering. Eventuelle transportskader meddeles ikke oss, men transportøren; ellers vil erstatningskravene til disse bedriftene falle bort.

Denna maskin kan orsaka allvarliga kroppsskador! Läs noggrant igenom bruksanvisningen och gör dig väl förtrogen med redskapets manöverdon och dess rätta funktion. Användaren är ansvarig, om andra personer råkar ut för olycksfall eller om deras egendom skadas. Var därför uppmärksam på alla hänvisningar, förklaringar och föreskrifter.

Symbolernas betydelse

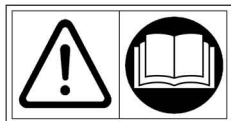

Varning!

Läs igenom bruksanvisningen, innan du sätter i gång redskapet!



Utsätt inte saxen för regnväder!

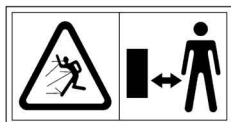

Håll andra personer borta från riskområdet!



Recycling av batterier!

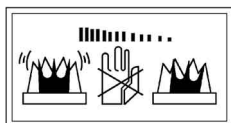

Verktaget har eftersläpning!



Använd ögonskydd!

1. Före klippningen:

- Denna Akku-sax är i förbindelse med saxknivarna Accu 8 EM och Accu 10 EM avsedd för trimning av gräskanter och mindre gräsmattor i villaträdgårdar, den är emellertid mindre lämplig för offentliga anläggningar, parker, idrottsanläggningar, vid vägkanter och liknande samt inom jord- och skogsbruk.
- Denna Akku-sax är i förbindelse med buskkniven Accu BS EM avsedd för klippning av häckar och buskar inom den privata sektorn och bör inte användas för offentliga anläggningar, parker, idrottsanläggningar, vid vägkanter och liknande samt inom jord- och skogsbruk.
- Med tanke på risken för kroppsskador får Akku-saxen inte användas för:
 - Trimning av buskar, häckar och sly (gäller endast för saxknivar Accu 8 EM och Accu 10 EM),
 - För sönderdelning av material för kompostering.
- Av säkerhetsskäl får ungdomar under 16 år och personer, som inte är förtrogna med hanteringen, inte använda denna Akku-sax.
- Redskapet får inte sättas i gång, så länge andra personer (i synnerhet barn) eller djur befinner sig i omedelbar närhet; användaren är ansvarig för alla skador.
- Använd akku-saxen endast vid dagsljus eller vid god belysning.
- Rensa gräsmattan från främmande föremål som t ex grenar / stenar, metalltråd m m, innan du börjar klippningen.
- Var under klippningen uppmärksam på främmande föremål. Stäng omedelbart av saxen, om kniven blockeras av ett fast föremål och ta bort det.
- Kontrollera arbetsredskapet med hänsyn till
 - a) att alla delar på saxen sitter fast,
 - b) skador eller kraftig nedslitning på verktaget.
- **OBS!** Om redskapet är skadat, får det absolut inte användas förrän skadorna är åtgärdade.
- Följ montageanvisningarna vid byte av verktogsdelar.
- Använd endast reserv- och tillbehörskomponenter, som har rekommenderats av tillverkaren.

2. Laddning av saxen:

- Ladda aldrig saxen utomhus.
- Saxen får inte lassas medan den är i drift.
- Använd endast original WOLF laddningsaggregat (art nr 7086 078).

3. Vid klippning:

- Håll händer och fötter borta från knivarna, när motorn kopplas in.
- Även vid urladdade redskap återstår i allmänhet en restladdning, när saxen kopplas in och därmed också en risk för personskador.
- Inga på redskapet installerade kopplingsanordningar får tas bort eller överbryggas, t ex genom att binda fast skjutsaken vid handtaget eller genom att tejpa fast säkerhetsknappen.
- Använd alltid lämplig arbetskläder, inga vida bylsiga platt etc, som kan fastna i större redskapet Använd stadiiga halkfria skor! Skydda också benen (t ex genom långbyxor) och händerna (handskar), Använd ögonskydd!

S

Säkerhetsanvisningar

4. Efter klippningen:

- Underhålls- och rengöringsarbeten på redskapet får endast utföras, när motorn är avstängd.
- Knivarna ska rengöras och smörjas in efter varje klippning (vaselin).
- Reparationer på redskapet får endast utföras av WOLF service-verkstäder eller andra auktoriserade verkstäder.
- Laddningsaggregat, som har blivit fuktiga eller blöta, får inte anslutas till eluttag. Annars ska saxen alltid laddas efter varje klippning (alltid i torrt utrymme).
- Förvara saxen alltid på ett barnsäkert ställe och i ett torrt rum samt så, att skärverktygen är skyddade.

5. Miljövänlig recycling av Akku-batterier (för byte av batterier se under „Underhåll“):

- WOLF Akku-batterier är Ni / Cd ackumulatörer. Enligt aktuell teknisk standard är dessa batterier bäst lämpade för energiförsörjning av elektriskt oberoende redskap. Nickel-cadmium-celler är miljööfarliga, om de förbränns tillsammans med hushållsoppor.
- WOLF Garten är angelägen om att främja miljövänligt uppträdande. I samarbete med dig och våra WOLF distributörer garanterar vi att återta alla förbrukade WOLF-batterier för recycling.

6. Laddningsaggregat

- Laddningsaggregatet måste ovillkorligen förvaras i ett torrt rum.
- Dra aldrig i sladden utan i stickkontakten, om kabeln ska dras ur. Att dra i sladden kan skada både kabeln och stickkontakten och därmed är den elektriska säkerheten inte längre garanterad.
- Använd aldrig ett laddningsaggregat, om kabeln, stickproppen eller själva saxen är skadade genom yttre inverkan. Lämna då laddningsaggregatet till närmaste fackverkstad.
- Öppna absolut inte laddningsaggregatet. Vid störningar måste aggregatet lämnas till en fackverkstad.

S

Drifftider

Vär vanlig beakta de specifika förordningarna för olika länder.

S

Användning

Uppladdning (Bild B1)

Innan saxen används för första gången, måste den laddas upp under ca 30 timmar. Anslut då laddningsaggregatet till ett eluttag (230 V växelström) och sätt in laddningskontakten i laddningsdosan på Akku-saxen.

Observera! Använd laddningsaggregatet endast i torra utrymmen!

Hänvisningar

- Med tanke på batteriernas livslängd bör Akku-saxen inte vara ansluten onödigt länge till laddningsaggregatet.
- Ackumulatören uppnår sin fulla kapacitet först efter flera upp- och urladdningar.
- Akku-saxen får inte laddas upp före långvariga arbetsuppehåll eller emellanåt under vinterperioden.
- Laddningstiden vid helt urladdat batteri är 24 - 30 timmar.

Inställning av skärhuvudet (Bild B2)

Skjut rasterknappen (1) uppåt och vrid därefter skärhuvudet till önskat läge (2). Släpp omkopplaren (1) igen och kontrollera, att skärhuvudet sitter fast.

Hänvisning

- Skärhuvudet kan arreteras i fem olika lägen (90° <- 45° <- 0° -> 45° -> 90°).

Start och avstängning av Akku-saxen (Bild B3)

1. Skjut omkopplaren (1) framåt och håll fast den där
2. Tryck på tryckknappen (2)
3. Släpp omkopplaren (1)
4. Avstängning av Akku-saxen: Släpp tryckknappen (2)

Observera! Följ säkerhetsanvisningarna!

Förvaring

Välj ett barnsäkert och torrt ställe inomhus som förvaringsplats för Akku-saxen, och se till att platsen är frostfri vintertid.

Rengöring

- Rengör knivarna efter varje klippning med en torr trasa.
- I slutet av trädgårdssäsongen ska drivenheten göras ren och smörjas (se under „Byte av saxknivar“).

Observera!

- Medan rengöring pågår, får omkopplaren på inga villkor aktiveras (Bild B3, pos 2)!
- Reparationer på drivenheten får uteslutande utföras av WOLF service-verkstäder!

Byte av saxknivar***1. Montera bort hjulen (Bild W1)**

Dra försiktigt isär hjulen, tills de lossnar från saxen. Ta sedan bort hjulen i riktning nedåt.

2. Montera bort glidmeden (Bild W2)

Lyft arreteringen (1) uppåt, och dra sedan bort meden i riktning bakåt (2).

3. Byte av knivar (Bild W3 | W4 | W5 | W6)

Montera bort knivarna ur Akku-saxen. Smörj syntetringen på knivarna med fett ur den vid leverans medföljande tuben** (W3), rengör det synliga området i drivenheten, och smörj det också med samma fett. Vrid de nya knivarna med syntetringen i drivenhetens rotationsriktning.

Hänvisning angående saxknivar (Accu 8 EM, Accu 10 EM)

Var uppmärksam på, att knivarna står med förskjutning till varandra (W5, 1).

Hänvisning angående buskkniven (Accu BS EM)

Sätt in syntetringen på sådant sätt, att den ligger exakt över excentern (W4).

Skjut in kniven snett under klackarna (W5, 2) och lägg in den så i Akku-saxen, att borningarna på kniven (W6) befinner sig ovanför bultarna i Akku-saxen.

4. Fastsättning av glidmeden (Bild W2)

Skjut meden så långt över Akku-saxen, tills arreteringen på meden rastar in.

5. Placering av hjulen (Bild Z2)

Beskrivning se under tillbehör.

***Reservknivar se under tillbehör**

**Ingår i leveransen „Reservknivar“.

Byte av batterier**1. Öppna locket (Bild W7)**

Stick in ett mynt eller liknande i skåran på locket och vrid i riktning mot knivarna (1). Ta bort locket i riktning uppåt (2).

2. Byte av batterier (Bild W8)

Dra bort båda stickkontakter från batterierna (3) och lyft ur batterierna ur saxen. Placera de nya batterierna i saxen och anslut de båda stickkontakterna igen.

3. Påsättning av locket (Bild W9)

Skjut in locket med klacken (4) under öppningens kant och tryck sedan fast locket på saxen (5).

Hänvisning

Var uppmärksam på, att inga kablar sticker ut från saxen, när locket sätts på!

Beställnings-beteckning	Art nr	Produktinformation	Används för
AC-TS Teleskopskaft	7095 000	Med steglös inställning från 85 – 120 cm, Facit: Bekväm klippning utan besvärligt böjande.	Accu 45, Accu 60, Accu 75, Accu BS 60
Accu 8 EM Saxkniv	7084 095	Klippbredd 80 mm	Accu 45, Accu 60, Accu 75, Accu BS 60
Accu 10 EM Saxkniv	7085 095	Klippbredd 100 mm	Accu 45, Accu 60, Accu 75, Accu BS 60
Accu BS EM Buskkniv	7095 095	Arbetslängd 170 mm	Accu 60, Accu 75, Accu BS 60
AC-R Reservhjul	7084 094	Facit: Hjul ger en konstant klipphöjd.	Accu 45, Accu 60, Accu 75, Accu BS 60
Akku	7084 055	Reservbatterier	Accu 45
Akku	7085 055	Reservbatterier	Accu 60
Akku	7086 055	Reservbatterier	Accu 75, Accu BS 60

Teleskopskaft AC-TS (Bild Z1)

Teleskopskaftet sätts fast genom att sticka in det så långt i Akku-saxen, tills det rastar in (pos 1). Lossa sedan justeringsanordningen (pos 2) på skaftet och ställ in den önskade arbetshöjden (pos 3). Vrid därefter fast justeringsanordningen (pos 2) igen. För att ta bort teleskopskaftet från Akku-saxen måste knappen (pos 1) tryckas ned, varefter skaftet kan dras ut ur saxen.

Start och avstängning

1. Tryck på tryckknappen (4a).
2. Tryck på tryckknappen (4b).
3. Släpp tryckknappen (4a).
4. Avstängning av Akku-saxen: Släpp tryckknappen (4b).

Reservhjul AC-R (Bild Z2)

Placera hjulen under Akku-saxen i enlighet med bilden. Tryck sedan in hjulen i fördjupningarna på saxen.

Spara omsorgsfullt det av säljaren ifyllda garantikortet resp köpebeviset.

Firma WOLF-Garten lämnar en garanti för 24 månader, räknat från inköpsdatum och motsvarande vid tillfället gängse teknik och användningsändamål / användningsområde.

Konsumentens lagliga rättigheter påverkas ej av efterföljande garantiritiklinjer.

Förutsättningar för garantianspråk under 24 månader:

- Utrustningen får uteslutande användas för privat bruk.

För yrkesmässig användning eller uthyrningsföretag reduceras garantitiden till 12 månader.

- Föreskriven hantering av utrustningen och iakttagande av samtliga anvisningar i bruksanvisningen, som utgör beståndsdel av våra garantivillkor
- Iakttagande av föreskrivna underhållsintervaller
- Inga egenmäktiga ändringar i konstruktionen får förekomma
- Inbyggda reservdelar / tillbehör får endast vara av originalfabrikat WOLF
- Ifyllt garantikort och / eller köpebevis måste visas upp

Garantin gäller ej för normal förslitning av knivar, knivhållare samt friktionsskivor, kil- / kuggremmar, löphjul / däck, luftfilter, tändstift och tändstiftskontakter. Vid egenmäktigt utförda reparationer förlorar alla garantianspråk automatiskt sin giltighet. Uppkomna fel och brister, vars orsak kan härledas från material- eller tillverkningsfel, får åtgärdas uteslutande av våra auktoriserade verkstäder (Säljaren har rätt att utföra förbättringar) inom närområdet eller av tillverkaren, om denne finns på närmare håll. Alla krav utöver garantianspråk är uteslutna. Anspråk på ersättningsleverans föreligger ej. Eventuella transportskadorna ska ej anmälas till oss utan till respektive transportföretag, eftersom i annat fall ersättningskrav mot detta företag går förlorade.

Tento stroj může způsobit vážná zranění! Přečtete si pečlivě návod k použití a seznamte se s ovládacími prvky a správným používáním stroje. Uživatel je zodpovědný za nehody způsobené dalšími osobám nebo za poškození jejich majetku. Respektujte pokyny, vysvětlení a předpisy.

Význam symbolů

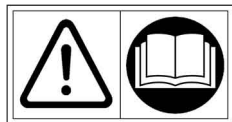

Výstraha!

Před uvedením do provozu si přečtete návod k použití!



Nevystavovat dešti!

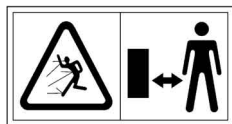

Zabránit třetím osobám v přístupu do nebezpečné oblasti!



Recyklace akumulátorů!

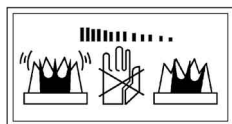

Nástroj dobíhá!



Nosit ochranné brýle!

1. Před stříháním:

- Tyto akumulátorové nůžky jsou ve spojení s listy nůžek Accu 8 EM i Accu 10 EM určeny pro péči o okraje trávníku a menší zatrávněné plochy v soukromé oblasti. Neměly by být používány ve veřejných zařízeních, parcích, sportovištích, na ulicích atd., stejně jako v zemědělském a lesním hospodářství.
- Tyto akumulátorové nůžky jsou ve spojení s nožem na křoviny Accu BS EM určeny pro péči o křoviny a houští v soukromé oblasti. Neměly by být používány ve veřejných zařízeních, parcích, sportovištích, na ulicích atd., stejně jako v zemědělském a lesním hospodářství.
- Kvůli ohrožení zdraví uživatele nesmí být akumulátorové nůžky používány:
 - k zastřihávání keřů, houští a křovin (platí pouze pro listy nůžek Accu 8 EM a Accu 10 EM),
 - pro rozměňování ve smyslu kompostování.
- Z bezpečnostních důvodů nesmí akumulátorové nůžky používat osoby mladší 16 let stejně jako osoby, které nejsou seznámeny s jejich ovládním.
- Přístroj nesmí být uveden do provozu, nacházejí-li se v bezprostřední blízkosti osoby (zvláště děti) nebo zvířata; za škody jste zodpovědný/á Vy.
- Používejte akumulátorové nůžky pouze při denním světle nebo dobrém umělém osvětlení.
- Před stříháním trávníku, popř. okrajů trávníku, z něj odstraňte cizí předměty jako větvičky, kameny, dráty atd.
- Během stříhání dávejte pozor na cizí předměty. Zablukejte-li se nůž pevným předmětem, okamžitě nůžky vypněte a odstraňte jej.
- U pracovního nástroje zkontrolujte
 - a) pevné dosednutí upevňovacích částí
 - b) zda není poškozen nebo silně opotřeben.
- **Pozor!** V případě poškození nesmí být přístroj používán, dokud není provedena oprava.
- Při výměně respektujte montážní pokyny.
- Používejte pouze náhradní díly a příslušenství doporučené výrobcem.

2. Nabíjení nůžek:

- Nenabíjejte přístroj venku.
- Během provozu nesmí být nůžky nabíjeny.
- Používejte pouze originální nabíječku WOLF (č. dílu 7086 078)

3. Při stříhání:

- Zapínejte motor jen tehdy, jsou-li ruce i nohy vzdáleny od stříhacího zařízení.
- Při zapnutí i vybitého přístroje zásadně existuje nebezpečí zranění v důsledku zbytkového nabíjení.
- Spinače instalované na přístroji nesmí být odstraněny nebo přemostěny, např. přivázáním posuvného držáku na rukojeť nebo přelepením bezpečnostního knoflíku.
- Noste vždy vhodné, nikoli volné oblečení, které by mohlo být stříhacím nástrojem zachyceno. Mějte pevnou obuv s nekouzavou podrážkou! Chraňte si i nohy (např. dlouhými kalhotami) a ruce (rukavicemi), noste ochranné brýle!

4. Po stříhání:

- Údržba a čištění přístroje smí být prováděno pouze při vypnutém motoru.
- Po každém stříhání vyčistit a namazat nože (vazelína).
- Opravy přístroje smí provádět pouze servis firmy WOLF a autorizované opravy.
- Mokrý nebo navlhá nabíječka nesmí být připojena do zásuvky. Nůžky se nabíjí po každém stříhání (pouze v suché místnosti).
- Nůžky chránit před dětmi a trvale přechovávat v suché místnosti tak, aby byly nože chráněny.

5. Akumulátory odstraňovat ekologicky (Výměna akumulátorů viz „Údržba“):

- Firma Wolf používá niklkadmiové akumulátory, které jsou dle současného stavu techniky nevhodnější pro napájení elektrických přístrojů nezávislých na síti. Niklkadmiové články škodí životnímu prostředí, jsou-li spaleny s ostatním domovním odpadem.
- Firma WOLF Garten chce podporovat ekologické chování uživatelů. Ve spolupráci s Vámi a s prodejci firmy WOLF Vám zaručujeme převzetí a regeneraci opotřebovaných akumulátorů.

6. Nabíječka:

- Nabíječka smí být používána jen v suchých prostorách.
- Odpojujte kabely pouze tažením za zástrčku. Tahání za kabel může poškodit kabel a zástrčku a elektrická bezpečnost by již nebyla zaručena.
- Nikdy nepožívejte nabíječku, je-li kabel, zástrčka nebo sám přístroj poškozen vnějšími vlivy. Odnesete přístroj do nejbližší opravy.
- V žádném případě přístroj neotvírejte. V případě poruchy jej odnesete do nejbližší opravy.

Respektujte prosím regionální předpisy.

Nabíjení (obr. B1)

Před prvním použitím musí být nůžky cca 30 hodin nabíjeny.

Připojte nabíječku do síťové zásuvky (230 V, střídavý proud) a nabíjecí konektor vložte do nabíjecí zásuvky na akumulátorových nůžkách.

Pozor! Nabíječku používat pouze v suchých prostorech!

Upozornění

- V zájmu dlouhé životnosti akumulátorů by přístroj neměl být připojen na nabíječku zbytečně dlouho.
- Akumulátor dosáhne plné kapacity až po několikanásobném nabití a vybití.
- Akumulátorové nůžky nesmí být nabíjeny před dlouhým obdobím bez používání a během zimy.
- Při zcela vybitém akumulátoru činí doba nabíjení 24-30 hodin.

Nastavení vyžínací hlavy (obr. B2)

Zajišťovací knoflík posuňte nahoru a následně otočte vyžínací hlavu do požadované pozice (2). Uvolněte opět spínač (1) a zkontrolujte, zda vyžínací hlava pevně sedí.

Upozornění

- Vyžínací hlavu lze aretovat v pěti pozicích (90° <- 45° <- 0° -> 45° -> 90°).

Vypnutí a zapnutí akumulátorových nůžek (obr. B3)

1. Spínač (1) posunout vpřed a držet
2. Stisknout tlačítko (2)
3. Uvolnit spínač (1)
4. Vypnutí akumulátorových nůžek: Pustit tlačítko (2)

Pozor! Respektujte bezpečnostní pokyny!

Uložení

Pro skladování akumulátorových nůžek volte suché a před dětmi bezpečné místo. Dbejte přitom na to, aby v zimě neklesla teplota pod bod mrazu.

Čištění

- Po každém stříhání vyčistěte nože suchým hadrem
- Na konci zahradní sezóny by měly být vyčištěny a promazány převody (viz „Výměna listů nůžek“)

Pozor!

- Během čištění nesmí být v žádném případě aktivován spínač (obr. B3, poz. 2)!
- Opravy převodů smí provádět výhradně servisní opravna firmy WOLF!

Výměna nožů***1. Demontáž kol (obr. W1)**

Opatrně odtáhněte kola od sebe, dokud se od akumulátorových nůžek neuvolní. Pak je vyjměte směrem dolů.

2. Demontáž lyžiny (obr. W2)

Zvedněte aretaci (1) nahoru a následně vyjměte lyžinu směrem dolů (2).

3. Výměna nožů (obr. W3/W4/W5/W6)

Vyjměte nože z akumulátorových nůžek. Namažte plastový kroužek nožů přiloženou tubou** (W3), vyčistěte viditelnou část převodovky a rovněž ji namažte přiloženým mazivem. Otočte nové nože s plastovým kroužkem ve směru převodu.

Upozornění – listy nůžek (Accu 8 EM, Accu 10 EM)

Dávejte pozor, aby byly nože vůči sobě přesazeny (W5, 1).

Upozornění – nůž na křoviny (Accu BS EM)

Umístěte plastový kroužek tak, aby byl přesně nad excentrem (W4).

Zasuňte nože šikmo pod výstupky (W5, 2) a vložte je do akumulátorových nůžek tak, aby otvory v nožích (W6) seděly na čepech akumulátorových nůžek.

4. Upevnění lyžiny (obr. W2)

Zasuňte lyžinu do akumulátorových nůžek tak daleko, až zaklapne její aretace.

5. Umístění kol (obr. Z2)

Popis viz Příslušenství.

***Náhradní nože viz Příslušenství**

**V objemu dodávky jsou zahrnuty „náhradní nože“.

Výměna akumulátoru**1. Uvolnění krytu (obr. W7)**

Do štěrbin v krytu vložte minci a tlačte ji ve směru nožů (1). Vyjměte kryt směrem nahoru (2).

2. Výměna akumulátoru (obr. W8)

Od akumulátoru odpojte oba konektory a vyjměte jej z nůžek ven. Vložte do nůžek nové akumulátory a připojte oba konektory.

3. Upevnění krytu (obr. W9)

Zasuňte kryt špičkou pod okraj nůžek a následně jej na nůžky přitiskněte (5).

Upozornění

Dávejte pozor, aby při upevňování krytu nevyčníval z nůžek kabel!

Objednací označení	Druh zboží č.	Informace o výrobku	Použitelné pro
AC-TS Teleskopická násada	7095 000	Plynule regulovatelná od 85-120 cm. Závěr: Pohodlné střihání bez namáhavého ohybání	Accu 45, Accu 60, Accu 75, Accu BS 60
Accu 8 EM List nůžek	7084 095	Šířka stříhu 80 mm	Accu 45, Accu 60, Accu 75, Accu BS 60
Accu 10 EM List nůžek	7085 095	Šířka stříhu 100 mm	Accu 45, Accu 60, Accu 75, Accu BS 60
Accu BS EM Nůž na křoviny	7095 095	Pracovní délka 170 mm	Accu 60, Accu 75, Accu BS 60
AC-R Náhradní kola	7084 094	Závěr: Kola docilují konstantní výšky stříhu	Accu 45, Accu 60, Accu 75, Accu BS 60
Akumulátor	7084 055	Náhradní akumulátory	Accu 45
Akumulátor	7085 055	Náhradní akumulátory	Accu 60
Akumulátor	7086 055	Náhradní akumulátory	Accu 75, Accu BS 60

Teleskopická násada AC-TS (obr. Z1)

Pro upevnění teleskopické násady vložte koncovou část tak daleko do akumulátorových nůžek, až se teleskopická násada aretuje (poz. 1). Nyní uvolněte výškové nastavení teleskopické násady (poz. 2) a následně nastavte požadovanou pracovní výšku (poz. 3). Nyní výškové nastavení teleskopické násady (poz. 2) opět utáhněte. Pro uvolnění teleskopické násady z akumulátorových nůžek musí být stisknut knoflík (poz. 1) a násada vytažena.

Zapnutí / vypnutí

1. Stisknout tlačítko (4a).
2. Stisknout tlačítko (4b).
3. Uvolnit tlačítko (4a).
4. Vypnutí akumulátorových nůžek: Pustit tlačítko (4b).

Náhradní kola AC-R (obr. Z2)

Vložte kola pod akumulátorové nůžky dle obrázku. Následně kola vmáčkněte do prohlubní v nůžkách.

Uschovejte prosím pečlivě záruční kartu vyplněnou prodejcem, popř. doklad o koupi.

Po dobu 24 měsíců od datumu koupě poskytuje firma WOLF-Garten záruku odpovídající současnému stavu techniky, účelu a oblasti použití. Zákonná práva konečného odběratele nejsou následujícími směrnicemi záruky poškozena.

Předpoklady pro 24 měsíční nárok na záruku:

- Použití přístroje pouze pro soukromou potřebu.

Pro živnostenskou oblast nebo pro půjčovny se záruka snižuje na 12 měsíců.

- Přiměřené zacházení a respektování všech pokynů v návodu k použití.

- Dodržování předepsaných intervalů údržby.

- Žádné svévolné změny konstrukce.

- Montáž originálních náhradních dílů a příslušenství firmy WOLF.

- Předložení vyplněné záruční karty a/nebo dokladu o koupi.

Záruka se nevztahuje na normální opotřebení nožů, upevňovacích dílů nožů jako třecích podložek, klínových či ozubených řemenů, kol a pneumatik, vzduchového filtru, zapalovacích svíček a konektorů zapalovacích svíček. Při svévolné opravě okamžitě zanikají jakékoli záruční nároky. Vyskytnuvší se vady a nedostatky, jejichž příčinou jsou materiálové a výrobní vady, budou odstraněny výhradně našimi smluvními opravami (prodejce má právo na dodatečná vylepšení) ve Vaší blízkosti, popř. výrobcem, je-li blíže. Nároky nad rámec záručních podmínek jsou vyloučeny. Není nárok na náhradní dodávku. Jakékoliv škody při přepravě není nutné hlásit nám, nýbrž příslušnému přepravci, protože jinak zaniknou nároky na náhradu u této firmy.

A készülék komoly sérüléseket okozhat! Gondosan olvassa végig a használati utasítást és legyen tisztában a készülék használatával és a kezelőszervek szerepével. A használó felel a harmadik személynek okozott testi vagy anyagi kárért. Vegye figyelembe az útmutatásokat, magyarázatokat és utasításokat.

Jelmagyarázat

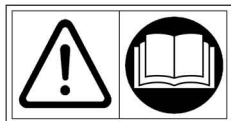

Figyelmeztetés!

Használat előtt olvassa el a használati utasítást!



Ne tegye ki esőnek!

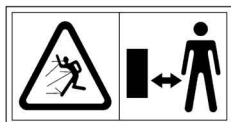

Tartson biztonságos távolságot más személyektől!



A tönkrement akkumulátort kezelje veszélyes hulladékként!

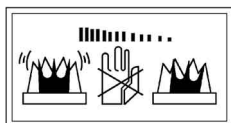

Kikapcsolás után a gép még forog lendületből!



Viseljen védőszemüveget!

1. A vágás előtt:

- Az akkumulátoros ollót, az Accu 8 EM vagy az Accu 10 EM vágóélekkel együtt, magánhasználatra tervezték, a fűszegélyek és kisebb fűfelületek gondozására. A készülék nem használható parkokban, sportpályákon, utcákon és nem alkalmas a mező- és erdőgazdasági használatra.
- Az akkumulátoros ollót, az Accu BS EM vágókéssel együtt, magánhasználatra tervezték, a sövények és bokrok gondozására. A készülék nem használható parkokban, sportpályákon, utcákon és nem alkalmas a mező- és erdőgazdasági használatra.
- A kezelő testi épségének veszélyeztetése miatt, az akkumulátoros olló nem használható:
 - sövények és bokrok gondozására (az Accu 8 EM vagy az Accu 10 EM vágóélekkel),
 - komposztálás céljára történő aprításra.
- Biztonsági okokból a készüléket nem használhatják 16 éven aluli személyek, és olyanok, akik a kezelésével nincsenek tisztában.
- A készüléket nem szabad bekapcsolni amennyiben személyek, különösen gyerekek, vagy állatok tartózkodnak a közvetlen közelében. A felelősséget a kezelő viseli!
- Az akkumulátoros ollót csak nappal, vagy megfelelő mesterséges világítás mellett használja.
- Gyep vagy fűszegély vágása előtt távolítsa el a területről az idegen tárgyakat, ágakat, drótokat, köveket, stb.
- Vágás közben is ügyeljen a vágóélek közé kerülő idegen tárgyakra. Amennyiben valami lefogja a motort, a készüléket azonnal kapcsolja ki és távolítsa el az akadályt.
- Ellenőrizze a készülék:
 - rögzítőelemeinek szilárdságát,
 - sértetlenségét és elhasználódását.

Figyelem! Sérült készüléket, annak megjavításáig, nem szabad használni!

- Csere esetén ügyeljen a szerelési útmutatóra.
- Csak a gyártó által ajánlott tartozékok és pótalkatrészek használhatók.

2. Az akkumulátoros olló feltöltése:

- Ne végezze a töltést szabadban.
- Nem tilthető a készülék használat közben.
- Csak az eredeti WOLF töltő használható (cikkszám: 7086 078).

3. Vágás közben:

- Csak akkor kapcsolja be a készüléket, ha keze vagy lába nincs a vágóélek közelében.
- Kimerült készülék bekapcsolása is okozhat sérülést, az akkumulátorban levő maradék töltés miatt.
- A készülék kapcsolóinak eltávolítása vagy áthidalása (pl.: a tolókapcsoló kikötése vagy a biztonsági nyomógomb leragasztása) tilos!
- Mindig hordjon megfelelő munkaruhát, sohasem olyan bő ruházatot, amibe a vágóélek beleakadhatnak. Viseljen zárt, jól tapadó cipőt! Védje lábát hosszú nadrággal, hordjon kesztyűt és viseljen védőszemüveget!

H

Biztonsági előírások

4. Vágás után:

- Tisztítási és karbantartási munkákat csak kikapcsolt gépen végezzen.
- Minden vágás után tisztítsa és kenje meg (vazelinnel) a vágóéleket.
- A készülék javítását kizárólag a WOLF szervizei és a szerződött szervizek végezhetik.
- Ha a töltőberendezés vizes lett, száradásáig ne csatlakoztassa a villamos hálózathoz! Az akkumulátoros olló minden használat után töltsse fel, egy száraz helyiségben.
- Mivel a vágóélek nem védettek, a készüléket mindig gyerekektől védve, száraz helyen tárolja!

5. A használt akkumulátorok kezelése (az akkuk cseréjét lásd „Karbantartás”):

- A WOLF akkumulátorok nikkell-kadmium cellákból állnak, amik a technika mai állása szerint leginkább alkalmasak hálózatfüggetlen készülékek energiaellátására. A nikkell-kadmium cellák háztartási szeméttel való elégetése jelentősen szennyezi a környezetet.
- A WOLF Garten támogatja a fogyasztók környezettudatos viselkedését, ezért a WOLF szakkereskedőkkel együttműködve garantáljuk a használt akkumulátorok visszavételét és újrahasznosítását.

6. Töltőberendezés

- A töltőt csak száraz helyiségben használja.
- A kábelt csak a csatlakozónál fogva húzza ki! A kábelnél fogva való kihúzás a csatlakozó és a kábel sérülését okozhatja, kockáztatva a készülék villamos biztonságát.
- Ne használja a töltőt, ha a készüléken, kábelben vagy a töltőn sérülést észlel. Vigye a töltőt a legközelebbi szakszervizbe.
- Sohase bontsa ki a töltő házát! Meghibásodás esetén vigye a töltőt a legközelebbi szakszervizbe.

H

Üzemidők

Tartsa be a helyi előírásokat!

H

Üzemeltetés

Töltés (B1. ábra)

Az első használatba vétel előtt az akkumulátorokat kb. 30 órán keresztül tölteni kell.

Csatlakoztassa a töltőt a villamos hálózathoz (230 V váltófeszültség) és az akkumulátoros olló töltőcsatlakozójához.

Figyelem! A töltőkészüléket csak száraz helyiségben üzemeltesse!

Útmutatás:

- Az akkumulátor élettartamának csökkenését elkerülheti, ha nem hagyja a készüléket indokolatlanul hosszú időn át a töltőn.
- Az akkumulátor csak többszöri töltés / kisütés után éri el teljes kapacitását.
- Hosszabb üzemszünetek előtt, vagy télen, ne töltsse fel az akkumulátort.
- A teljesen kimerült akkumulátor feltöltési ideje 24 - 30 óra.

A vágófej beállítása (B2. ábra)

Tolja fölele a rögzítógombot (1) és forgassa a vágófejet a kívánt helyzetbe (2). Engedje el a gombot (1) és ellenőrizze, hogy a vágófej rögzített állásban van-e.

Útmutatás:

- A vágófejet öt állásban lehet rögzíteni ($90^\circ \leftarrow 45^\circ \leftarrow 0^\circ \rightarrow 45^\circ \rightarrow 90^\circ$).

Az akkumulátoros olló be- / ki-kapcsolása (B3. ábra)

1. Tolja előre és tartsa ott a kapcsolót (1).
2. Nyomja meg a gombot (2).
3. Engedje el a kapcsolót (1).
4. Kikapcsoláshoz engedje el a gombot (2).

Figyelem! Tartsa be a biztonsági előírásokat!

Tárolás

Tárolja a készüléket gyermekektől védett, száraz, télen fagymentes helyen.

Tisztítás

- Minden használat után, száraz ronggyal tisztítsa meg a késeket.
- A kerti szezon végén tisztítsa ki és kenje meg a hajtóművet.

Figyelem!

- Semmiképp se aktiválja a kapcsolót (B3. ábra, 2. pozíció) a tisztítás közben!
- A hajtómű javítását kizárólag WOLF márkaszerviz végezheti!

A kések* cseréje**1. A kerekek eltávolítása (W1. ábra)**

Óvatosan húzza szét a kerekeket, amíg azok elválnak az akkumulátoros ollótól. A kerekeket hátrafelé tudja levenni.

2. A siklótalp levétele (W2. ábra)

Emelje felfelé a rögzítőt (1) és hátrafelé vegye le a siklótalpat (2).

3. A kések cseréje (W3/W4/W5/W6. ábrák)

Vegye le a régi késeket az akkumulátoros ollóról. A mellékelt tubusból** (W3. ábra) zsírozza meg az új kés műanyag gyűrűjét. Tisztítsa meg a hajtómű látható részét majd azt is zsírozza be. Fordítsa a késeket a műanyag gyűrűvel a hajtómű felé.

Útmutatás a vágókésekhez (Accu 8 EM, Accu 10 EM)

Ügyeljen arra, hogy a kések (W5. ábra, 1. poz.) egymáshoz képest eltolt helyzetben legyenek.

Útmutatás a sövényvágóhoz (Accu BS EM)

Hozza a műanyag gyűrűt olyan helyzetbe, hogy pontosan az excenter fölött legyen (W4).

Tolja a kést ferdén az orrok (W5. ábra, 2. poz.) alá, és helyezze oly módon az akkumulátoros ollóba, hogy a kés furatai (W6) az akkumulátoros olló csapjaira illeszkedjenek.

4. A siklótalp rögzítése (W2. ábra)

Addig tolja a talpat az akkumulátoros ollóra, amíg a rögzítése a helyére pattan.

5. A kerekek felszerelése (Z2. ábra)

Leírását lásd a tartozékoknál.

***A pótpengét lásd a tartozékoknál**

**A pótpengével együtt szállítjuk.

Az akkumulátor cseréje**1. A fedél levétele (W7. ábra)**

Helyezzen egy pénzérmét a fedél részébe és nyomja a kések felé (1). Felfelé vegye le a fedelet (2).

2. Az akkumulátor cseréje (W8. ábra)

Mindkét csatlakozót vegye le az akkumulátorról (3) és vegye ki az akkumulátort az ollóból. Tegye be az új akkumulátort az ollóba és tegye vissza a csatlakozókat.

3. A fedél rögzítése (W9. ábra)

Tolja a fedél orrát (4) az akkumulátoros olló pereme alá majd nyomja rá a fedőt az ollóra (5).

Útmutatás:

A fedél rögzítésénél ügyeljen arra, hogy egyik kábel se lógjon ki az akkumulátoros ollóból.

rendelési jel	cikkszám	termékinformáció	A felhasználás határideje
AC-TS teleszkópos nyél	7095 000	Fokozatmentesen állítható 85 – 120 cm között. Kényelmes vágás, fásasztó hajlongás nélkül.	Accu 45, Accu 60, Accu 75, Accu BS 60
Accu 8 EM vágókés	7084 095	vágási szélesség 80 mm	Accu 45, Accu 60, Accu 75, Accu BS 60
Accu 10 EM vágókés	7085 095	vágási szélesség 100 mm	Accu 45, Accu 60, Accu 75, Accu BS 60
Accu BS EM gallyvastagság	7095 095	munkahossz 170 mm	Accu 60, Accu 75, Accu BS 60
AC-R pótkerekek	7084 094	A kerekek állandó vágásmagasságot biztosítanak.	Accu 45, Accu 60, Accu 75, Accu BS 60
Akku	7084 055	póttakkumulátorok	Accu 45
Akku	7085 055	póttakkumulátorok	Accu 60
Akku	7086 055	póttakkumulátorok	Accu 75, Accu BS 60

Teleszkópos nyél AC-TS (Z1. ábra)

Rögzítéshez nyomja bepattanásig az akkumulátoros ollóba a teleszkópos nyél végdarabját (1. poz.). Lazítsa meg a teleszkópos nyél magasságállítóját (2. poz.) és állítsa a teleszkópos nyelet a kívánt magasságba (3. poz.). Húzza szorosra a teleszkópos nyél magasságállítóját (2. poz.). A teleszkópos nyél levételéhez nyomja meg az akkumulátoros olló kioldógombját (1. poz.) és húzza ki a teleszkópos nyelet.

Be- / ki-kapcsolás

1. Nyomja meg a gombot (4a).
2. Nyomja meg a gombot (4b).
3. Eressze el a gombot (4a).
4. Kikapcsoláshoz eressze el a gombot (4b).

Pótkerekek AC-R (Z2. ábra)

Helyezze az ábrának megfelelően a kerekeket az akkumulátoros olló alá. nyomja a kerekeket az olló mélyedésébe.

Gondosan őrizze meg a vásárlási számlát és a kereskedő által kitöltött garanciajegyet.

A WOLF Garten a vásárlás dátumától számított 24 hónapig garanciát nyújt a technika állásának és a felhasználás céljának / alkalmazási területnek megfelelően. A vevő törvényben biztosított jogait az alábbi garanciális irányelvek nem csorbitják.

A 24 hónapos garanciavállalás feltételei:

- a berendezés kizárólag magáncélra használható.

Üzemi használatban vagy gépkölcsonzésben a garanciaidő 12 hónapra csökken.

- szakszerű használat és a garanciális feltételeink részét képező használati utasításban foglaltak teljeskörű figyelembe vétele

- a karbantartási időközök betartása
- a készülék konstrukciójának változatlanul hagyása
- kizárólag eredeti WOLF alkatrészek és tartozékok használata
- a kitöltött garanciajegy és/vagy vásárlási számla bemutatása.

A garancia nem terjed ki a kések, késtartók és dörzstárcsák, ékszíjak/bordásszíjak, kerekek és gumiköpenyek, légszűrők, gyújtógyertyák és gyertyacsatlakozók normális elkopására. Idegen beavatkozás / sajátkezü javítás esetén a garanciavállalás azonnal megszűnik. Az anyag- vagy gyártási hibára visszavezethető meghibásodásokat kizárólag az Ön közelében található, szerződött szervizeink végzik (a kereskedőnek is joga van a javításra) illetve a gyártó, amennyiben az van Önhöz a legközelebb. A garanciavállaláson túlmutatott igények teljesítése kizárt. Kötelezettségünk nem terjed ki pótalkatrészek szállítására. Az esetleges szállítási sérüléseket nem a gyártónak, hanem a szállítást végző cégnek kell jelezni, különben elesik a vállalkozás anyagi felelőssége.

Maszyna może spowodować poważne utraty zdrowia! Prosimy o rzetelne przeczytanie instrukcji obsługi oraz zapoznanie się z elementami obsługi oraz prawidłowym użytkowaniem urządzenia. Użytkownik ponosi odpowiedzialność za wypadki z udziałem osób trzecich lub ich własnością. Należy przestrzegać wskazówek, objaśnień oraz przepisów.

Znaczenie symboli

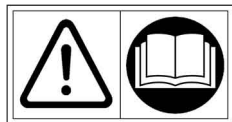

Ostrzeżenie!

Przed uruchomieniem należy przeczytać instrukcję obsługi!



Nie narażać na działanie deszczu!

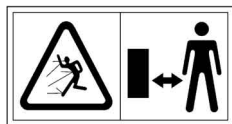

Osoby trzecie utrzymywać z dala od obszaru zagrożenia!



Recykling baterii

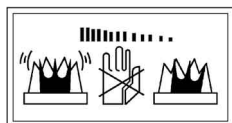

Oprzrządowanie nadążne!



Należy nosić okulary ochronne!

1. Przed rozpoczęciem ścinania:

- Nożyce akumulatorowe w połączeniu z listkami nożyc Accu 8 EM oraz Accu 10 EM przewidziane są do pielęgnacji krawędzi trawników oraz małych powierzchni porośniętych trawą przez użytkowników prywatnych i nie powinny być stosowane w zieleńcach miejskich, parkach, obiektach sportowych, ulicach oraz w gospodarstwach rolniczych i leśnych.
- Nożyce akumulatorowe w połączeniu z nożem do krzewów Accu BS EM przewidziane są do pielęgnacji żywopłotów i krzewów przez użytkowników prywatnych i nie powinny być stosowane w zieleńcach miejskich, parkach, obiektach sportowych, ulicach oraz w gospodarstwach rolniczych i leśnych.
- W związku z zagrożeniem zdrowia użytkownika nożyce nie należy stosować:
 - do podcinania zarośli, żywopłotów i krzewów (dotyczy listków nożyc Accu 8 EM i Accu 10 EM),
 - do rozdrabniania z przeznaczeniem na kompost.
- Ze względów bezpieczeństwa osoby młodociane poniżej 16 roku życia, które nie zapoznały się z niniejszą instrukcją obsługi, nie mogą używać urządzenia.
- Jeśli w obszarze roboczym znajdują się inne osoby (w szczególności dzieci) lub zwierzęta, nie należy wykonywać prac przy użyciu urządzenia; za powstałe szkody odpowiada użytkownik.
- Urządzenie stosować można wyłącznie przy świetle dziennym lub dobrym oświetleniu sztucznym.
- Przed rozpoczęciem ścinania połaci trawnika, względnie ich krawędzi należy oczyścić trawnik z przedmiotów obcych takich jak gałązki/kamienie, drut, itp.
- Podczas ścinania należy uważać na przedmioty obce. Jeśli nóż zostanie zablokowany przez obcy przedmiot, nożyce należy natychmiast wyłączyć i usunąć go.
- Należy kontrolować oprzrządowanie pod względem
 - solidnego osadzenia części mocujących,
 - uszkodzenia lub zużycia.
- Uwaga!** W przypadku uszkodzeń urządzenia nie może być używane aż do momentu przeprowadzenia naprawy.
- Przeprowadzając wymianę części należy dokładnie przestrzegać wskazówek montażowych.
- Stosować wyłącznie części zamienne i wyposażenie zalecane przez producenta.

2. Ładowanie nożyc:

- Urządzenia nie należy ładować na wolnym powietrzu.
- Podczas eksploatacji nie należy przeprowadzać ładowania nożyc.
- Zaleca się wyłączne stosowanie oryginalnej ładowarki WOLF (nr części 7086 078).

3. Podczas ścinania:

- Słownik uruchomić dopiero wówczas, gdy ręce i nogi znajdują się w bezpiecznym oddaleniu od urządzenia tnącego.
- Również w przypadku urządzeń rozładowanych istnieje zagrożenie skaleczeniem ze strony urządzenia z uwagi na istnienie pozostałości ładunku.
- Zainstalowane na urządzeniu przełączniki nie mogą być usuwane lub unieruchamiane, np. przywiązanie uchwytu przesuwanego do rękójści, zaklejenie przycisku bezpieczeństwa.
- Należy nosić w czasie pracy zawsze odpowiednie, niezbyt obszerne ubranie, które mogłoby być pochwycone przez narzędzie tnące. Należy nosić pełne obuwie na nieśliskiej podeszwie! Należy chronić również nogi (np. przez długie spodnie) oraz dłonie (rękawiczki), oraz należy nosić okulary ochronne!

4. Po zakończeniu ścinania:

- Prace konserwacyjne i czyszczące przy urządzeniu należy podejmować tylko, gdy silnik został uprzednio wyłączony.
- Nóż należy wyczyścić i nasmarować (wazelina) po każdym użyciu.
- Naprawy urządzenia podejmowane mogą być wyłącznie przez punkty serwisowe firmy WOLF oraz autoryzowane warsztaty.
- Zamki ładowarki nie mogą być włączane do sieci w mokrym stanie. Nożyce należy ładować po każdym ścinaniu (wyłącznie w suchych pomieszczeniach).
- Nożyce tnące należy przechowywać w miejscu suchym oraz niedostępnym dla dzieci w taki sposób, aby elementy ostre nie pozostawały niezabezpieczone.

5. Utylizacja baterii zgodnie z zasadami ochrony środowiska naturalnego (wymiana baterii patrz „Konserwacja“):

- Baterie firmy WOLF to akumulatory niklowo-kadmowe. Zgodnie z najnowszym stanem techniki nadają się one najbardziej do zasilania energią urządzeń elektrycznych niezależnych od zasilania sieciowego. Baterie niklowo - kadmowe są szkodliwe dla środowiska, gdy spalane są razem z odpadkami z gospodarstwa domowego.
- Firma WOLF Garten zamierza propagować wśród użytkowników zachowanie zgodne z zasadami ochrony środowiska. We współpracy z Państwem i partnerami handlowymi firmy WOLF gwarantujemy odbiór i regenerację zużytych baterii.

6. Ładowarka

- Ładowarka może być używana tylko w suchych pomieszczeniach.
- Połączenia kablowe można rozdzielać jedynie przez pociągnięcie za wtyczkę. Pociąganie za kabel mogłoby spowodować uszkodzenie kabla i wtyczki przez co zagrożone byłoby bezpieczeństwo elektryczne.
- Ładowarki nie należy używać, jeśli kabel, wtyczka lub samo urządzenie uszkodzone zostały przez działanie sił zewnętrznych. Należy w takim wypadku urządzenie zanieść do najbliższego punktu serwisowego.
- W żadnym wypadku nie należy otwierać ładowarki. W takim wypadku należy je zanieść do najbliższego punktu serwisowego.

Prosimy o przestrzeganie przepisów obowiązujących w danym regionie.

Ładowanie (rys. B1)**Przed pierwszym użyciem nóż musi być ładowany ok. 30 godzin.**

W tym celu należy włączyć ładowarkę do kontaktu sieciowego (230 V prądu zmiennego) natomiast wtyczkę ładowarki do kontaktu ładowania nożyc akumulatorowych.

Uwaga! Ładowarkę używać można tylko w suchych pomieszczeniach!

Wskazówka

- Aby zapewnić długą żywotność baterii urządzenie nie powinno być zbyt długo niepotrzebnie podłączone do ładowania. Dopiero po kilkakrotnym naładowaniu i rozładowaniu bateria osiąga pełną wydajność.
- Urządzenia nie należy ładować przed długimi przerwami, jednak od czasu do czasu należy to zrobić w okresie zimowym.
- Czas ładowania przy całkowicie rozładowanej baterii wynosi 24-30 godzin.

Regulacja głowicy tnącej (rys. B2)

Przycisk (1) przesunąć w górę i następnie przekręcić głowicę tnącą do żądanej pozycji (2). Przełącznik (1) ponownie zwolnić i skontrolować, czy głowica tnąca jest solidnie zamocowana.

Wskazówka: Głowicę tnącą można zablokować na pięć sposobów (90° <- 45° <- 0° -> 45° -> 90°).

Włączanie/wyłączanie nożyc akumulatorowych (rys. B3)

1. Przełącznik (1) przesunąć do przodu i przytrzymać
2. Nacisnąć przycisk (2)
3. Zwolnić przełącznik (1)
4. Wyłączyć nożyce: zwolnić przełącznik (2)

Przechowywanie

Jako miejsce przechowywania nożyc akumulatorowych należy wybrać suche, niedostępne dla dzieci pomieszczenie oraz zapewnić, aby w zimie urządzenie nie było narażone na działanie mrozu.

Czyszczenie

- Po każdym zastosowaniu należy wyczyścić nóż suchą ścierką.
- Po zakończeniu sezonu ogrodowego należy wyczyścić i nasmarować przekładnię (patrz „Wymiana listków tnących“).

Uwaga!

- Podczas czyszczenia w żadnym wypadku nie może zostać uaktywniony przełącznik (rys. B3, Poz. 2)!
- Naprawy przekładni mogą być prowadzone wyłącznie przez punkt serwisowy firmy WOLF!

Wymiana noża*

1. Zdjęcie kół (rys. W1)

Koła należy ostrożnie rozsuwać aż zostaną oddzielone od nożyc akumulatorowych. Następnie zdjąć koła ruchem w dół.

2. Zdjęcie płozy (rys. W2)

Przesunąć blokadę (1) w górę a następnie zdjąć płożę w kierunku do tyłu (2).

3. Wymiana noża (rys. W3/W4/W5/W6)

Nóż wyjąć z nożyc akumulatorowych. Nasmarować pierścień z tworzywa sztucznego na nożu przy użyciu załączonej tuby** (W3), wyczyścić widoczny obszar przekładni -, oraz nasmarować ją również przy użyciu załączonej tuby. Przekręcić nowe noże pierścieniem z tworzywa sztucznego w kierunku przekładni.

Wskazówka dot. listków nożyc (Accu 8 EM, Accu 10 EM)

Należy zwrócić uwagę na to, aby noże były osadzone naprzemian względem siebie (W5, 1).

Wskazówka dot. noża do cięcia krzewów (Accu BS EM)

Pierścień z tworzywa sztucznego należy tak umiejscowić, aby sięgał on dokładnie ponad mimośród (W4).

Wsunąć nóż na skos pod noski (W5, 2) i umiejscowić w nożycach akumulatorowych w ten sposób, aby otwory noża (W6) znajdowały się ponad bolcami nożyc.

4. Zamocowanie płozy (rys. W2)

Płożę przesunąć tak daleko ponad nożyce akumulatorowe, aż zakleszczy się blokada płozy.

5. Umiejscowienie kół (rys. Z2)

Opis patrz Wyposażenie

***Nóż zapasowy patrz Wyposażenie**

**Zawarty w zakresie dostawy „Nóż zapasowy“.

Wymiana baterii

1. Zluzowanie pokrywy (rys. W7)

Wsunąć monetę do szczeliny pokrywy i wcisnąć ją w kierunku noża (1). Zdjąć pokrywę w górę. (2).

2. Wymiana baterii (rys. W8)

Wyjąć obie wtyczki z baterii (3) i wyciągnąć baterie z nożyc. Włożyć nowe baterie do nożyc i podłączyć obie wtyczki.

3. Zamocowanie pokrywy (rys. W9)

Wsunąć pokrywę noskiem (4) pod krawędź nożyc a następnie wcisnąć pokrywę na nożyce (5).

Wskazówka

Należy uważać, aby podczas zamocowania pokrywy z nożyc nie wystawały kable!

Oznaczenie w zamówieniu	Nr artykułu	Informacja o produkcie	Stosowane dla
AC-TS Trzon teleskopowy	7095 000	Bezstopniowa regulacja wysokości 85 – 120 cm, wniosek: wygodne koszenie bez konieczności uciążliwego pochylania się	Accu 45, Accu 60, Accu 75, Accu BS 60
Accu 8 EM Listek nożyc	7084 095	Szerokość ścinania 80 mm	Accu 45, Accu 60, Accu 75, Accu BS 60
Accu 10 EM Listek nożyc	7085 095	Szerokość ścinania 100 mm	Accu 45, Accu 60, Accu 75, Accu BS 60
Accu BS EM Nóż do krzewów	7095 095	Długość robocza 170 mm	Accu 60, Accu 75, Accu BS 60
AC-R Koła zapasowe	7084 094	Wniosek: Koła osiągają stałą wysokość ścinania	Accu 45, Accu 60, Accu 75, Accu BS 60
Akku	7084 055	Baterie zapasowe	Accu 45
Akku	7085 055	Baterie zapasowe	Accu 60
Akku	7086 055	Baterie zapasowe	Accu 75, Accu BS 60

Trzon teleskopowy AC-TS (rys. Z1)

W celu zamocowania trzonu teleskopowego wprowadzić końcówkę tak daleko do nożyc akumulatorowych, aż trzon teleskopowy zakleszczy się (Poz. 1). Zwolnić regulację wysokości trzonu teleskopowego (Poz. 2) i następnie ustawić żądaną wysokość roboczą (Poz. 3). Następnie ponownie dokręcić regulację wysokości trzonu teleskopowego (Poz. 2). Aby zwolnić połączenie trzonu teleskopowego z nożycami należy wcisnąć przycisk (Poz. 1) i wyjąć trzon.

Włączanie-/wyłączanie

1. Nacisnąć przycisk (4a).
2. Nacisnąć przycisk (4b).
3. Zwolnić przycisk (4a).
4. Nożyce akumulatorowe wyłączyć: Przycisk (4b) zwolnić.

Koła zapasowe AC-R (rys. Z2)

Koła wsunąć zgodnie z rysunkiem pod nożyce akumulatorowe. Następnie koła wcisnąć w zagłębienie nożyce.

Wypełnioną przez sprzedawcę kartę gwarancyjną względnie dowód zakupu należy starannie przechowywać.

Firma WOLF Garten udziela gwarancji na okres 24 miesięcy od daty zakupu zgodnie z danym stanem technicznym oraz celem/obszarem zastosowania. Poniższe wytyczne gwarancyjne nie naruszają ustawowych praw użytkownika.

Warunki 24 miesięcznych praw do świadczeń gwarancyjnych:

- Urządzenie przeznaczone jest wyłącznie do użytku prywatnego.
- Gwarancja zostaje ograniczona do 12 miesięcy, jeżeli urządzenie stosowane jest w sektorze usługowym lub na potrzeby wypożyczalni.**
- Prawidłowe obchodzenie się z urządzeniem oraz przestrzeganie wskazówek zawartych w instrukcji obsługi, która jest integralną częścią naszych warunków gwarancyjnych.
- Przestrzeganie zalecanej częstotliwości prac konserwacyjnych.
- Niedokonywanie samowolnych zmian konstrukcyjnych.
- Montaż oryginalnych części zamiennych oraz wyposażenia firmy WOLF.
- Przedłożenie wypełnionej karty gwarancyjnej i/lub dowodu zakupu.

Gwarancja nie obejmuje normalnego zużycia się noży, części mocujących noże takich jak tarcze trące, paski klinowe i zębate, koła/opony, filtr powietrza, świece zapłonowe i końcówki przewodu świec zapłonowych. W przypadku przeprowadzenia samodzielnej naprawy prawa do świadczeń gwarancyjnych wygasają automatycznie. Występujące błędy lub braki, których przyczyną są błędy materiałowe lub nieprawidłowości wykonania, usuwane są wyłącznie przez nasze punkty serwisowe (sprzedający posiada prawo do przeprowadzania napraw) znajdujące się w Państwa najbliższej odległości lub bezpośrednio przez producenta. Wyklucza się prawa wykraczające poza świadczenia gwarancyjne. Nie istnieje prawo do dostawy zastępczej. Ewentualne uszkodzenia transportowe należy zgłaszać nie nam, lecz odpowiedzialnemu za transport urządzenia spedytorowi, ponieważ w przeciwnym razie przepadają roszczenia w stosunku do spedytora.

- Technische Daten - Technical Data - Données techniques - Dati tecnici -
 - Technische gegevens - Tekniske Data - Tekniset tiedot - Tekniske Data -
 - Techniska Data - Technické údaje - Műszaki adatok - Parametry techniczne

Ladegerät - Charger - Chargeur - Caricabatterie - Acculader - Ladeapparat - Latauslaite Ladeapparatet - Laddningsaggregat - Nabiječka - Töltőkészülék - Ładowarka	
Input	230 V ~ / 50Hz / 2VA
Output	7,2 V / 30 mA
Ladezeit - Charge time - Temps de chargement - Tempo di ricarica - Oplaadtijd - Ladetid Latauslaite - Ladetid - Laddningstid - Doba nabíjení - Töltési idő - Czas ładowania	24 - 30 h

Akku-Schere - Battery-shear - Cisailles à accumulateurs - Cesioia a batterie - Accuschaar Akku-trimmer - Akkukone - Akku-saks - Akku-sax - Akumulátorové nůžky akkumulátoros olló - Nożyce akumulatorowe				
Ⓓ	Spannung	Schnittbreite Arbeitslänge	max. Laufzeit (pro Akkuladung)	Gewicht
ⒼⒷ	Voltage	Cutting width Length	Max. operating time (per battery charge)	Weight
Ⓕ	Tension	Largeur de coupe Longueur de travail	Durée max. (par charge- ment d'accumulateur)	Poids
Ⓘ	Tensione	Larghezza di taglio Lunghezza di lavoro	Tempo massimo di carica (per ogni carica della batteria)	Peso
ⓃⓁ	Spanning	Snijbreedte Werklengte	Max. looptijd (per acculading)	Gewicht
ⒹⓀ	Spænding	Klippebredde Arbejds længde	maks. driftstid (pr. opladning)	Vægt
ⒻⒾⓃ	Jännite	Leikkuleveys Työpituus	Enimm. käyttöaika (latauksella)	Paino
Ⓝ	Spennung	Skjærebredde Arbejds længde	Maks. driftstid (pr. oppladning)	Vekt
Ⓢ	Spänning	Klippbredd Arbetslängd	Max arbetstid (per laddning)	Vikt
ⒸⓏ	Napětí	Šířka stříhu Pracovní délka	Max. doba provozu (na jedno nabití akumulátoru)	Hmotnost
Ⓕ	feszültség	vágási szélesség munkahossz	max. üzemi idő (egy feltöltéssel)	súly
Ⓟ	Napięcie	Szerokość ścianania Długość robocza	max. czas działania (na jedno załadowanie akumulatora)	Ciężar
Accu 45 7084 ...	3,6 V	80 mm	45 min.	0,8 kg
Accu 60 7085 ...	4,8 V	80 mm	60 min.	0,8 kg
Accu 75 7086 ...	7,2 V	100 mm	75 min.	0,8 kg
Accu BS 60 7087 ...	7,2 V	170 mm	60 min.	0,9 kg

**- Technische Daten - Technical Data - Données techniques - Dati tecnici -
 - Technische gegevens - Tekniske Data - Tekniset tiedot - Tekniske Data -
 - Techniska Data - Technické údaje - Műszaki adatok - Parametry techniczne**

- (D)** 1) Lärmmessung am Ohr der Bedienperson erfolgte in Anlehnung an EN 836.
 2) Schwingungen gemessen am Handgriff, mit Bedienperson nach EN 1033. Die bewertete Beschleunigung beträgt typischerweise:
 3) Schallleistungspegel in Anlehnung an 2000/14/EG
- (GB)** 1) Noise measurement at operator ear level in accordance with EN 836.
 2) Vibration measured at the handle with operator according to EN 1033. The assessed acceleration typically amounts to:
 3) Sound power level in accordance with 2000/14/EG
- (F)** 1) La mesure du bruit à l'oreille de l'utilisateur a été réalisée sur le modèle de la norme EN 836.
 2) Les vibrations ont été mesurées sur la poignée, avec un utilisateur, selon EN 1033. L'accélération évaluée est typique, soit:
 3) Niveau de puissance sonore selon 2000/14/EG
- (I)** 1) La misurazione dei rumori che giungono all'orecchio dell'operatore è avvenuta in conformità alla norma europea EN 836.
 2) Vibrazioni misurate sull'impugnatura, con operatore secondo la EN 1033. La accelerazione valutata ammonta tipicamente a.
 3) Livello di potenza sonora in conformità alla 2000/14/CE
- (NL)** 1) Geluidsmeting op hoogte van het oor van het bedieningspersoon volgens de bepalingen van EN 836.
 2) Trillingen gemeten aan de handgreep, met bedieningspersoon volgens EN 1033. De vastgestelde acceleratie bedraagt typisch:
 3) Geluidsniveau volgens 2000/14/EG
- (DK)** 1) Støjmåling ved brugerens øre skete i overensstemmelse med EN 836.
 2) Svingninger målt ved håndtaget, med bruger iht. EN 1033. Den vurderede forhøjelse andrager typisk:
 3) Lydniveau i overensstemmelse med 2000/14/EF
- (FIN)** 1) Melu mitattu käyttäjän korvan kohdalla normin EN 836 mukaisesti.
 2) Tärinät mitattu kahvasta normin EN 1033 mukaisesti koneen toimiessa. Mitattu kiihtyvyyys on tyypillisesti:
 3) Melutehotaso 2000/14/EG mukaan
- (N)** 1) Støymåling ved øret til brukeren ble foretatt i henhold til EN 836.
 2) Svingningene ble målt ved styrestangen, med bruker i henhold til EN 1033 og EN 836. Den vurderte akselerering er normalt på:
 3) Lydnivået er i overensstemmelse med 2000/14/EG
- (S)** 1) Mätning av ljudnivå i operatörens öronhöjd har utförts i enlighet med EN 836.
 2) Mätning av svängningar på handtaget tillsammans med operatör har utförts i enlighet med EN 1033. Den utvärderade accelerationen är i allmänhet:
 3) Ljudeffektnivå med stöd av 2000 / 14 / EU.
- (CZ)** 1) Měření hluku u ucha obsluhující osoby proběhlo dle EN 836.
 2) Chvění měřeno na rukojeti, s obsluhující osobou dle EN 1033. Vyhodnocené zrychlení činí typicky:
 3) Hladina hluku dle 2000/14/EG
- (H)** 1) A kezelőszemély fülén végzett zajmérés az EN 836 szabvány szerint készült.
 2) A fogantyú rezgésmérését kezelőszeméllyel az EN 1033 és EN 836 alapján végeztük. A kiértékelt gyorsulás jellemzően:
 3) A zajmérés alapja: 2000/14/EU
- (PL)** 1) Pomiar hałasu przy uchu osoby obsługującej nastąpił zgodnie z EN 836.
 2) Wibracja mierzona na uchwycie, z osobą obsługującą zgodnie z EN 1033. Oceniane przyspieszenie wynosi w typowym przypadku:
 3) Poziom natężenia dźwięku w oparciu o 2000/14/EG

	Accu 45	Accu 60	Accu 75	Accu BS 60
1)	Lp = 72 dB (A)	Lp = 72 dB (A)	Lp = 72 dB (A)	Lp = 72 dB (A)
2)	< 2,5 m/s²	< 2,5 m/s²	< 2,5 m/s²	< 2,5 m/s²
3)	LWA = 86 dB (A)	LWA = 86 dB (A)	LWA = 86 dB (A)	

Die Garantieleistungen werden erfüllt durch unsere autorisierten Kundendienstwerkstätten oder bei:
 The guarantee will be implemented at our authorized customer service shops or:
 Les prestations au titre de la garantie sont accomplies par nos ateliers du service après-vente agréés ou à:
 Le prestazioni di garanzia vengono erogate dalle nostre officine autorizzate all'assistenza dei clienti oppure in:
 De garantie-service wordt geleverd door onze geautoriseerde klantenservice- werkplaatsen of in:
 Garantiätågandena uppfylls av våra auktoriserade kundtjänstverkstäder eller i:
 Garantiydelseerne udføres af vore autoriserede kundenserviceværksteder eller af:
 Garantiytelser utføres av våre autoriserte kundeserviceverksteder eller i:
 Plnění záručních podmínek je zajištěno prostřednictvím odborného autorizovaného servisu, nebo:
 Τα θέματα εγγύησης καλύπτονται από τα εξουσιοδοτημένα συνεργεία μας ή από:
 A garanciális szolgáltatásokat az erre feljogosított ügyfélszolgálati műhelyeink végzik el, vagy:
 Usługi wynikające z tytułu gwarancji będą wykonywane przez nasze autoryzowane punkty obsługi Klienta lub przez:
 Plnenie záručných podmienok je zaistené prostredníctvom odborného autorizovaného servisu, alebo:
 Storitve v garancijskem roku izvajajo nasi pooblašceni serviserji ali :
 Garanti kapsamındaki onarımlar yetkili servis atölyelerimiz veya aşağıdaki atölyeler tarafından yapılacaktır:

- | | | |
|--|--|---|
| (D) WOLF-Garten GmbH & Co KG
Industriestraße 83-85
57518 Betzdorf | (A) Zimmer Handelsges. mbH
Carlberggasse 66
1230 Wien-Liesing | (B) N.V. Graham
Zoning 21
1440 Wauthier-Braine |
| (CH) WOLF-Geräte Vertriebs AG
Rue de l'Industrie 31
1630 Bulle | (GB) Wolf Garden Ltd.
Crown Business Park
TREDEGAR Gwent NP22 4EF | (DK) PMJ Agentur
Kongebrogade 74
6000 Kolding |
| (FIN) Intrade Partners Oy
Fleminginkatu 34, P.O. Box 173
005511 Helsinki | (I) WOLF-Italia S.r.l.
Via G. Galilei 5
20060 Ornago (Mi) | (GR) New Horizons
P.O. Box 77003
1751 P. Faliro |
| (H) Zimmer Hungária
Vasútsor 80
2011 Budakalász | (NL) WOLF-Nederland
Graafsebaan 109
5248 JT Rosmalen | (L) Gilbert s-a-r-l. & Cie
Grand Rue 89-93
2010 Luxembourg |
| (N) Helge Soevde A/S
Industrivn. 51
1580 Rygge | (SK) Elektroracional
Damborskeho 28
84101 Bratislava | (PL) Rol Invest
Skórzewo, ul Krótka
10 |
| (S) TM Garden Agency AB
Almungevägen 2
19451 Upplands Väsby | (CZ) EUROGREEN Česká republika
s-r-o.
Vinarská 32
CZ- 40756 Jiretín pod Jedlovou | (SLO) Rotar d.o.o.
Podsmreka 7 b
1356 Dobrova |
| (TR) Istanbul Tohumculuk Tarim San.
Ve Tic. Ltd. Sti, Yenimahalle
General Kani Elitez Sk. No: 36
34720 Bakirköy / Istanbul | | |

- Garantie - Guarantee - Garantie - Garanzia - Garantie - Garanti - - Takuu - Garanti - Garanti - Záruka - Garancia - Gwarancja -

Bei Reklamationen bitten wir, der Werkstatt bei Auftragserteilung diese Karte vorzulegen. Nur die ordnungsgemäß ausgefüllte Garantiekarte ist gültig.

In case of complaints, please present this card to the workshop when placing your order. Only correctly completed warranty cards will be accepted.

En cas de réclamation faisant appel à la garantie, il y a lieu de remettre cette carte à la station-service agréée, chargée de la réparation. Pour être valable, cette carte doit être dûment complétée.

In caso di reclami, presentate la cartolina di garanzia. Solo cartoline di garanzia debitamente compilate sono valide.

Bij reclamaties verzoeken wij U, deze kaart aankoopnota te overleggen. Slechts volledig ingevulde garantiekaarten zijn geldig.

Ved rekamationer bedes De venligst fremvise dette kort til værkstedet, når De afgiver ordre. Garantikortene er kun gyldige, hvis de er udfyldt korrekt.

Ved reklamasjoner ber vi om å vise dette kortet til verkstedet med oppdraget. Bare korrekt utfylte garantikort er gyldig.

Vid reklamation skall denna uppdragsfördelning föreläggas verkstaden. Endast ordentligt ifyllda garantibehandlingar är giltiga.

Pyydämme esittämään tämän takuukortin korjaamolla, jos joudutte viemään koneen takuukorjaukseen. Vain asianmukaisesti täytetty takuukortti kelpaa.

V případě reklamace prosíme o předložení této karty při zadání zakázky opravně. Platná je pouze předpisově vyplněná záruční karta.

W przypadku reklamacji prosimy o przedłożenie w punkcie serwisowym niniejszej karty. Tylko poprawnie wypełniona karta gwarancyjna jest ważna.

Reklamáció esetén szíveskedjen az ellenőrző kártyát a szervizben bemutatni. Csak a szabályosan kitöltött garanciajegy érvényes.

Vom Händler auszufüllen:

To be completed by the dealer:

A remplir par le vendeur:

Da compilare da parte del negoziante:

Door de handelaar in te vullen:

Udfyldes af forhandleren:

Myyjän täytettävä:

Fylles ut av forhandleren:

Ifylles av försäljaren:

Vyplňuje prodejce:

A kereskedő tölti ki:

Wypełnia sprzedawca:

Kaufdatum:

Date of purchase:

Data d'acquisto:

Date del lachat:

Koopdatum:

Købsdato:

Datum prodeje:

Kjøpsdato:

Köpdatum:

Ostopäivä:

A vásárlás dátuma:

Data zakupu:

Firmenstempel und Unterschrift des Händlers:

Dealer stamp and signature:

Cachet et signature du revendeur:

Timbro e firma del negoziante:

Firmastempel en handtekening van de handelaar:

Forhandlerens firmastempel og underskrift:

Jälleenmyyjän leima ja allekirjoitus:

Firmastempel og forhandlerens underskrift:

Försäljarens firmastempel och underskrift:

Razítko firmy s podpisem prodejce:

A kereskedő aláírása és cégbélyegzője:

Pieczętko firmy i podpis sprzedającego:

Wir / We / Nous / Noi / Wij

**WOLF-Garten GmbH & Co KG,
 Industriestr. 83-85, D-57518 Betzdorf**

erklären, dass die Maschine / declare that the machine /
 déclarons que la machine / dichiariamo che la macchina /
 Verklaeren dat de machine

Akku-Strauchschere

Rechargeable shrub shears
 Cisailles à accumulateurs pour arbustes
 Cesoia a batteria per il taglio dei cespugli
 Accu-heesterschaar

Typ, type, type, tipo, type:

7087 ...

Mit folgenden EG-Richtlinien übereinstimmt - conforms to the specifications of the following EC directives - est conforme aux spécifications des directives CE suivantes - è conforme alle seguenti direttive CE - Met volgende EG-richtlijnen overeenstemt:

98/37/EG, 73/23/EG, 2000/14/EG, 89/336/EG

Gegebenenfalls angewendete Normen - where appropriate applied standards - le cas échéant, standards appliqués - norme eventualmente applicate - Eventueel toegepaste normen:

EN 774, EN 60335, EN 50144, EN 55014

Angewandtes Konformitätsverfahren - Conformity assessment procedure followed - La procédure appliquée pour l'évaluation de la conformité - procedura di conformità applicata - Toegepaste conformiteitmethode:

Anhang V

Arbeitslänge - length - Longueur de travail - Lunghezza di lavoro - Werklenge:	170 mm
Hubzahl - Number of strokes - Cycles - Numero delle corse - Slagfrequentie:	2500 Hübe/min.
1.	84 dB (A)
2.	86 dB (A)

1. Repräsentativer gemessener Schalleistungspegel - Representative sound power level - Le niveau de puissance acoustique représentatif - Livello di potenza sonora approssimativo misurato - Representatief gemeten geluidsoverdrachtniveau
2. Garantierter Schalleistungspegel - guaranteed sound power level - le niveau de puissance acoustique garanti - Livello di potenza sonora garantito

Betzdorf, den 02.09.2002  **G.C. Wolf (Geschäftsführung)**  **Dr.-Ing. M. Simon (Entwicklungsleitung)** ¹⁾

Ort, place, lieu, luogo, plaats, Datum, date, data, datum, Unterschrift/Beauftragter, Signature/Representative, Signature/Délégué, Firma/Incaricato, Handtekening/Gevolmachtigde

¹⁾ Angaben zum Unterzeichner, der bevollmächtigt ist, die Erklärung für den Hersteller oder seinen in der Gemeinschaft niedergelassenen Bevollmächtigten rechtsverbindlich zu unterzeichnen. Identification of the person empowered to sign on behalf of the manufacturer or his authorized representative established in the comm. Identification du signataire ayant reçu pouvoir pour engager le fabricant ou son mandataire établi dans la communauté. Dati del firmatario, il quale è legalmente autorizzato a firmare la dichiarazione per il produttore oppure del suo incaricato domiciliato presso l'associazione. Gegevens over de ondergetekende, die gevolmachtigd is om de verklaring voor de fabrikant of zijn in de omgang gevestigde gevolmachtigde bindend te ondertekenen.



(S) EU-konformitetsintyg

(DK) EF-overensstemmelseserklæring

(CZ) Prohlášení o shodě EG

(FIN) EY-vastaavuustodistus

(H) EU megfelelőségi nyilatkozat

(N) EU-konformitetserklæring

(PL) Oświadczenie zgodności z Unią Europejską

Vi / Täten / Vi / Vi / My / Mi / My

WOLF-Garten GmbH & Co KG, Industriestr. 83-85, D-57518 Betzdorf

erklærer, at maskinen / todistamme, että / erklærer, at maskinen / förklarar, att maskinen /
prohlašujeme, že stroj / kijelentjük, hogy a / oświadczamy, że maszyna

Akku-busktrimmer
Akkukäyttöinen pensasleikkuri
Akku-buskkniv
Akku-busksax
Akumulátorové nůžky na křoviny
Akumulátoros sövényvágó olló
Nożyce akumulatorowe do krzewów

Type, Tyypit, Typ, Type, Melynek típusa, Typ:

7087 ...

stemmer overens med følgende EU-direktiver - vastaa seuraavia EY-direktiivejä - oppfyller kravene i henhold til EU-
retningslinjene - stämmer överens med följande EU-riktlinjer - se shoduje s následujícími směnicemi EG - megfelelő
a következő EU irányelveknek - odpowiada następującym wytycznym Unii Europejskiej:

98/37/EG, 73/23/EWG, 2000/14/EG, 89/336/EG

eventuelle normer, som er anvendt - tarvittaessa sovelletut normit - eventuell anvendte normer - i förekommande fall använda
normer - případně použité normy - az ugyancsak alkalmazott szabványok - stosowane w danym przypadku normy:

EN 774, EN 60335, EN 55144, EN 55014

anvendte overensstemmelsesmetoder - sovellettu vastaavuusmenettely - anvendt konformitetsprosess - använt
konformitetsförfarande - použitý postup prohlášení o shodě - az alkalmazott megfelelőségi eljárások - stosowana
procedura zgodności:

Anhang V

Arbejdslængde - Työpituus - Arbeitslengde - Arbetslängd - Pracovní délka - Munkahossz - Długość robocza:	170 mm
Slagtal - Počet zdvihů - Slagfrekvens - Lyfttal - Iskunoepus - lőketszám - Ilość uniesień:	2500 Hübe/min.
1.	84 dB (A)
2.	86 dB (A)

1. Repræsentativt målte støjniveau - Edustava mitattu melutaso - Representativt målt lydeffektivitativ - Representativt
uppmått ljudeffektivitativ - Reprezentativní naměřená hodnota hladiny hluku - A mért hangnyomás jellemző értéke
- Reprezentatywny zmierzony poziom natężenia dźwięku:
2. Garanteret støjniveau - Taattu melutaso - Garanteret lydeffektivitativ - Garanterad ljudeffektivitativ - Zaručená hodnota
hladiny hluku - garantált maximális hangnyomás - Gwarantowany poziom natężenia dźwięku:

Betzdorf, den 02.09.2002 G.C. Wolf (Geschäftsführung) Dr.-Ing. M. Simon (Entwicklungsleitung) ¹⁾

Sted, Paikka, Dato, Päivämäärä, Underskrift/Fuldmægtig, Allekirjoitus/Valtuutettu, Underskrift/Fullmektig,
Sted, Ort, Místo, Dato, Datum, Underskrift/Bemyndigad, Podpis/Pověřená osoba,
Helyiség, Datum, Dátum, Aláírás/Meghatalmazott, Podpis/Osoba upoważniona
Miejscowość Data,

¹⁾ Specifikationer vedr. undertegnede, der er befuldmægtiget til retsgyldigt at underskrive denne erklæring for producenten eller
dennes befuldmægtigede. Tiedot allekirjoittajasta, joka on valtuutettu allekirjoittamaan sitovasti todistuksen valmistajan tai tämän
haarallikkeen edustajan puolesta. Opplysninger til undertegnede, som har fullmakt til rettslig forpliktende å undertegne erklæringen
for produsenten eller dens fullmektige i EU-området. Uppgifter om undertecknaren, som är bemyndigad att i tillverkarens eller dennes
inom EU-området bosatte befuldmåttigades namn rättsgiltigt underteckna intyget. Údaje o podepsaném, který je zplnomocněn
k právně závaznému podpisu prohlášení za výrobce nebo za zplnomocněnou osobu ve společnosti. Az aláíró teljes felhatalmazással
rendelkezik, hogy a gyártó és annak megbízottjai nevében, joghatályosan aláírjon. Dane podpisującego, który jest upoważniony do
wiążącego prawnie podpisania oświadczenia w imieniu producenta lub jego działającego na danym terenie pełnomocnika.



(S) EU-konformitetsintyg

(DK) EF-overensstemmelseserklæring

(CZ) Prohlášení o shodě EG

(FIN) EY-vastaavuustodistus

(H) EU megfelelőségi nyilatkozat

(N) EU-konformitetserklæring

(PL) Oświadczenie zgodności z Unią Europejską

Vi / Täten / Vi / Vi / My / Mi / My

WOLF-Garten GmbH & Co KG, Industriestr. 83-85, D-57518 Betzdorf

erklærer, at maskinen / todistamme, että /
erklærer, at maskinen / förklarar, att maskinen /
prohlašujeme, že stroj / kijelentjük, hogy a /
oświadczamy, że maszyna /

Akku-græskantrimmer
Akkukäyttöiset ruuhosakset
Akku-plensaks
Akku-grästrimmare
Akumulátorové nůžky na trávník
Akkumulátoros fűnyíró olló
Nożyce akumulatorowe do trawy

Type, Tyyppe, Typ, Type, Melynek típusa, Typ:

7084 ... - 7085 ... - 7086 ...

stemmer overens med følgende EU-direktiver - vastaa seuraavia EY-direktiivejä - oppfyller kravene i henhold til EU-retningslinjene - stämmer överens med följande EU-riktlinjer - se shoduje s následujícími směnicemi EG - megfelelőző EU irányelveknek - odpowiada następującym wytycznym Unii Europejskiej:

89/392 EG, 73/23/EG, 89/336 EG, EN 50082 Teil 1: 1992

eventuelle normer, som er anvendt - tarvittaessa sovelletut normit - eventuell anvendte normer - i förekommande fall användna normer - případně použité normy - az ugyancsak alkalmazott szabványok - stosowane w danym przypadku normy:

EN 60335, EN 55014, VDE 0730, Teil 2 ZP

Betzdorf,	den 02.09.2002	G.C. Wolf (Geschäftsführung)	Dr.-Ing. M. Simon (Entwicklungsleitung) ¹⁾
Sted, Paikka, Sted, Ort, Místo, Helyiség, Miejscowość	Dato, Päivämäärä, Dato, Datum, Datum, Dátum, Data,	Underskrift/Fuldmægtig, Allekirjoittaja, Underskrift/Bemyndigad, Podpis/Pověřená osoba, Aláírás/Meghatalmazott, Podpis/Osoba upoważniona	

¹⁾ Specifikationer vedr. undertegnede, der er befuldmægtiget til retsgyldigt at underskrive denne erklæring for producenten eller dennes befuldmægtigede. Tiedot allekirjoittajasta, joka on valtuutettu allekirjoittamaan sitovasti todistuksen valmistajan tai tämän haaraliikkeen edustajan puolesta. Opplýsingar til undertegnede, som har fullmakt til rettslig forpliktende å undertegne erklæringen for produsenten eller dens fullmektige i EU-området. Uppgifter om undertecknaren, som är bemyndigad att i tillverkarens eller dennes inom EU-området bosatte befuldmäktigades namn rättsgiltigt underteckna intyget. Údaje o podepsaném, který je zplnomocněn k právně závaznému podpisu prohlášení za výrobce nebo za zplnomocněnou osobu ve společnosti. Az aláíró teljes felhatalmazással rendelkezik, hogy a gyártó és annak megbízottjai nevében, joghatályosan aláírjon. Dane podpisującego, który jest upoważniony do wiążącego prawnie podpisania oświadczenia w imieniu producenta lub jego działającego na danym terenie pełnomocnika.



- (F) **CE Déclaration de conformité**
- (I) **Dichiarazione CE di Conformità**
- (NL) **EG-Conformiteitsverklaring**

- (D) **EG-Konformitätserklärung**
- (GB) **EC Declaration of Conformity**

Wir / We / Nous / Noi / Wij

**WOLF-Garten GmbH & Co KG,
Industriestr. 83-85, D-57518 Betzdorf**

erklären, dass die Maschine / declare that the machine /
déclarons que la machine / dichiariamo che la macchina /

Verklaren dat de machine

Akku-Rasenschere
Batterie Grass Shears
Cisaille à gazon à batterie
Cesoia a batteria
Accu-Grasschaar

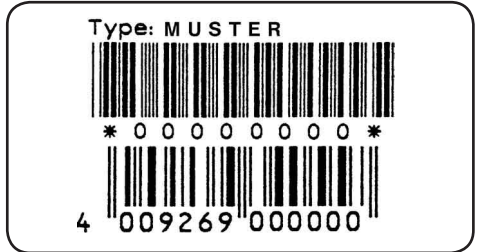

Typ, type, type, tipo, Type :

7084 ... - 7085 ... - 7086 ...

mit folgenden EG-Richtlinien übereinstimmt - conforms to the specifications of the following EC directives - est conforme aux spécifications des directives CE suivantes - è conforme alle seguenti direttive CE - Met volgende EG-richtlijnen overeenstemt:

89/392 EG, 73/23/EG, 89/336 EG, EN 50082 Teil 1: 1992

Gegebenenfalls angewendete Normen - where appropriate applied standards - le cas échéant, standards appliqués - norme eventualmente applicate - Eventueel toegepaste normen:

EN 60335, EN 55014, VDE 0730, Teil 2 ZP

Betzdorf,	den 02.09.2002	G.C. Wolf (Geschäftsführung)	Dr.-Ing. M. Simon (Entwicklungsleitung) ¹⁾
Ort, place, lieu, luogo, plaats,	Datum, date, date, data, datum,	Unterschrift/Beauftragter, Signature/Representative, Signature/Délégué, Firma/Incaricato, Handtekening/Gevolmachtigde	

¹⁾ Angaben zum Unterzeichner, der bevollmächtigt ist, die Erklärung für den Hersteller oder seinen in der Gemeinschaft niedergelassenen Bevollmächtigten rechtsverbindlich zu unterzeichnen. Identification of the person empowered to sign on behalf of the manufacturer or his authorized representative established in the comm. Identification du signataire ayant reçu pouvoir pour engager le fabricant ou son mandataire établi dans la communauté. Dati del firmatario, il quale è legalmente autorizzato a firmare la dichiarazione per il produttore oppure del suo incaricato domiciliato presso l'associazione. Gegevens over de ondergetekende, die gevolmachtigd is om de verklaring voor de fabrikant of zijn in de omgang vestigde gevolmachtigde bindend te ondertekenen.