

Lenco

22" Full High Definition LED-Fernseher



Bedienungsanleitung

www.lenco.com

INHALTSVERZEICHNIS

Wichtige Sicherheitshinweise	4
SICHERHEITSHINWEISE	5
VORBEREITUNG	6
Lieferumfang	6
Vorderseite	7
Rückseite	8
Installation des Sockels	9
Removing the Stand for Wall-Mounting	9
Fernbedienung	10
ANSCHLUSS EXTERNER GERÄTE	11
Erst-Installation für DVB-C	12-13
Erst-Installation für DVB-T	14
Analoge Kabelsender speichern	15
Kindersicherung/ Passwort/ Hotelmode	16-17
Gespeicherte DTV-Sender bearbeiten	18
Gespeicherte ATV-Sender bearbeiten	19
Basisfunktionen	20
Videotext	21
EPG	22
Timerliste	23
Media-Betrieb/ Medienbrowser	24
Dateien wiedergeben	25-26
Unterstützte Dateitypen	27
TECHNISCHE DATEN	28

Wichtige Sicherheitshinweise

- **Alle Sicherheits** – und Bedienungshinweise müssen vor der Inbetriebnahme des Geräts durchgelesen werden.
- **Anleitung aufbewahren** – Die Sicherheitshinweise und die Bedienungsanleitung müssen für den späteren Gebrauch aufbewahrt werden.
- **Warnhinweise beachten** – Alle Warnungen auf dem Gerät und in der Bedienungsanleitung müssen beachtet werden.
- **Befolgen Sie die Anweisungen** – Alle Bedienungsanweisungen müssen befolgt werden.
- **Benutzen Sie dieses Gerät nicht in der Nähe von Wasser** – Das Gerät darf nicht in der Nähe von Wasser oder Feuchtigkeit verwendet werden - zum Beispiel, in einem feuchten Keller oder in der Nähe eines Schwimmbeckens.
- Nur mit einem leicht angefeuchteten Tuch reinigen.
- Blockieren Sie keine der Lüftungsöffnungen. Stellen Sie das Gerät entsprechend den Anweisungen des Herstellers auf.
- Stellen Sie das Gerät nicht in der Nähe von Hitzequellen, wie z. B. Heizungen, Herden oder anderen Geräten die Hitze produzieren (z. B. Verstärker) auf.
- Wenn Ihr Gerät über einen polarisierten oder geerdeten Stecker verfügt, machen Sie auf keinen Fall diese Sicherheitsfunktion unbrauchbar. Ein polarisierter Stecker hat zwei Flügel, bei denen einer breiter als der andere ist. Ein Erdungsflügel. Der breite und der Erdungsflügel sind eingebaute Sicherheitsvorrichtungen. Wenn der Netzstecker Ihres Geräts nicht in Ihre Steckdose passt, wenden Sie sich bitte an einen ausgebildeten Elektriker.
- Schützen Sie das Netzkabel vor Druckeinwirkung, insbesondere am Stecker, Steckdosen oder am Ausgangspunkt des Geräts.
- Verwenden Sie lediglich vom Hersteller angegebenes Zubehör.
- Das Gerät darf nur dann mit Wagen, Gestellen, Stativen, Halterungen oder Tischen verwendet werden, wenn diese vom Hersteller entsprechend angegeben wurden oder zusammen mit dem Gerät verkauft wurden. Wenn ein Wagen benutzt wird, muss darauf geachtet werden, dass das Gerät nicht zusammen mit dem Wagen umkippt und Verletzungen verursacht.
- Ziehen Sie bei Gewittern oder bei längerer Nichtbenutzung den Netzstecker aus der Steckdose.
- Wenden Sie sich im Wartungsfall nur an ausgebildetes Wartungspersonal. Das Gerät sollte in Wartung gegeben werden, nachdem es in irgendeiner Weise beschädigt wurde, wie z.B. bei Beschädigung des Netzkabels, nachdem Flüssigkeit über das Gerät gegossen wurde oder Gegenstände in das Gerät gelangt sind, oder Regen bzw. Feuchtigkeit ausgesetzt wurde.
- Bitte stellen Sie das Gerät an einem gut belüfteten Ort auf.
- **Warnhinweise:** Um Feuer und elektrischen Schlägen vorzubeugen, vermeiden Sie es das Gerät Regen oder Feuchtigkeit auszusetzen. Dieses Gerät darf keinen Wassertropfen und -spritzern ausgesetzt werden. Gegenstände, die mit Flüssigkeiten gefüllt sind, sollten nicht auf das Gerät gestellt werden.
- Die Batterien (Akkupack oder Batterien) dürfen niemals übermäßiger Hitze, wie bei direkter Sonnenstrahlung, Feuer oder dergleichen, ausgesetzt werden.
- **Warnhinweise:** Der Netzstecker dient dazu das Gerät vom Strom zu trennen und muss deshalb jederzeit leicht zugänglich bleiben.
- **Warnhinweise:** Der Adaptator oder direkter Plug-In nützt als Konnexion Stecker. Der Ausgesteckter muss leicht erreichbar sein.
- **Warnhinweise:** Um Verätzungen zu vermeiden muss dieses Gerät sicher am Boden oder Mauer befestigt sein nach Installationsvorschrift



- Das Dreieckszeichen mit Blitzsymbol verweist auf gefährliche Spannungen im Gerätegehäuse, die so hoch sein können, dass sie eine Gefahr von Stromschlägen bilden.
- Warnhinweise: Um das Risiko eines Stromschlags zu vermeiden, entfernen Sie nicht die Abdeckung (oder Rückseite). Im Inneren des Geräts befinden sich keine vom Anwender zu wartenden Teile. Wenden Sie sich bei Bedarf an entsprechend ausgebildetes Wartungspersonal.
- Das Dreieckszeichen mit Ausrufungszeichen verweist auf wichtige Funktions- und Warnhinweise in der dem Gerät beigelegten Bedienungsanleitung.



Dieses Symbol zeigt an, dass das entsprechende Produkt oder dessen Batterie in Europa nicht mit dem normalen Hausmüll entsorgt werden darf. Um die ordnungsgemäße Abfallbehandlung des Produkts und dessen Batterie zu gewährleisten, müssen diese im Einklang mit allen anwendbaren örtlichen Vorschriften zur Entsorgung von Elektrogeräten und Batterien entsorgt werden. Dabei helfen Sie natürliche Ressourcen zu schonen und Umweltschutzstandards zur Verwertung und Entsorgung von Altgeräten aufrecht zu halten (Waste Electrical and Electronic Equipment Directive).

HDMI: Dieses TV-Gerät verfügt über die High-Definition Multiface Interface (HDMI) Technologie. HDMI, das HDMI Logo und High-Definition Multimedia Interface sind Warenzeichen oder eingetragene Warenzeichen der HDMI Licensing LLC.

Lesen Sie alle Anleitungen in dieser Bedienungsanleitung und insbesondere die nachfolgenden Sicherheitshinweise sorgfältig durch, um einen zuverlässigen und sicheren Betrieb des Geräts zu gewährleisten.

Elektrische Sicherheit

- Schließen Sie den Fernseher nur an eine Stromversorgung an, deren Spannung den Angaben auf dem Typenschild an der Rückseite des Geräts entspricht.
- Schließen Sie nicht zu viele andere elektronische Geräte an die gleiche Steckdose an, um eine Überladung zu vermeiden.
- Verlegen Sie Anschlusskabel so, dass niemand darauf treten oder darüber stolpern kann.
- Stellen Sie keine schweren Gegenstände auf Anschlusskabel, da die Kabel dadurch beschädigt werden könnten.
- Ziehen Sie am Netzstecker und nicht am Kabel, wenn Sie den Stecker vom Netz trennen.
- Schalten Sie das Gerät während Gewittern und längeren Zeiten des Nichtgebrauchs über den Netzschalter an der Rückseite des Geräts aus.
- Lassen Sie kein Wasser und keine Feuchtigkeit in den Fernseher oder das Netzgerät eindringen. Gerät NICHT an nassen, feuchten Orten wie Badezimmern, Garküchen oder in der Nähe von Schwimmbecken verwenden.
- Trennen Sie umgehend den Netzstecker und suchen Sie professionelle Hilfe, falls der Netzstecker oder das Kabel beschädigt sind, Flüssigkeit über dem Gerät ausgeschüttet wurde, der Fernseher Wasser oder Feuchtigkeit ausgesetzt war, Gegenstände versehentlich in die Belüftungsschlitze eingedrungen sind oder der Fernseher nicht ordnungsgemäß funktioniert.
- Entfernen Sie nicht die Schutzabdeckungen. Es befinden sich keine vom Nutzer zu wartenden Teile im Inneren. Eigenständig durchgeführte Wartungen sind gefährlich und können zur Nichtigkeit der Produktgarantie führen. Dieses Gerät darf nur von qualifiziertem Personal gewartet werden.
- Um ein Auslaufen der Batterien zu verhindern, entnehmen Sie die Batterien aus der Fernbedienung, wenn die Fernbedienung längere Zeit nicht verwendet wird oder die Batterien leer sind.
- Batterien nicht auseinandernehmen oder ins Feuer werfen.

Persönliche Sicherheit

- Blockieren Sie nicht die Belüftungsöffnungen an der rückseitigen Abdeckung. Sie können das Gerät in einem Schrank installieren, müssen jedoch um das Gerät herum einen Mindestabstand von 5 cm (2") einhalten.
- Den Fernschirmschirm nicht antippen oder schütteln; dadurch könnten die inneren Schaltkreise beschädigt werden. Behandeln Sie die Fernbedienung mit Sorgfalt.
- Reinigen Sie den Fernseher mit einem weichen, trockenen Lappen. Verwenden Sie keine lösungs- oder benzinhaltigen Flüssigkeiten.
- Installieren Sie das Gerät nicht in der Nähe von Wärmequellen wie Wärmestrahlern, Heizkörpern, Öfen oder anderen wärmeerzeugenden Geräten (einschließlich Verstärker).
- Die Schutzfunktion des gepolten oder geerdeten Steckers darf nicht umgangen werden. Ein gepolter Stecker verfügt über zwei Kontakte unterschiedlicher Breite. Ein geerdeter Stecker verfügt über zwei Kontakte und einen dritten Erdungskontakt. Der breitere Kontakt bzw. der dritte Erdungskontakt dienen Ihrer Sicherheit. Falls der mitgelieferte Stecker nicht in Ihre Steckdose passt, wenden Sie sich bitte an einen Elektriker, um die betroffene Steckdose ersetzen zu lassen.
- Achten Sie insbesondere im Bereich von Steckern darauf, dass das Netzkabel nicht eingeklemmt oder darauf getreten wird.
- Trennen Sie das Gerät während Gewittern und längeren Zeiten des Nichtgebrauchs vom Netzstrom.
- Lassen Sie Wartungsarbeiten nur von qualifiziertem Wartungspersonal durchführen. Wartungen sind notwendig, wenn das Gerät nicht ordnungsgemäß funktioniert oder falls das Gerät einschließlich Netzkabel und Stecker beschädigt wurden.
- Wartungsarbeiten sind auch dann erforderlich, falls Flüssigkeiten oder Gegenstände in das Gerät eingedrungen sind, falls das Gerät Regen oder Feuchtigkeit ausgesetzt war, oder falls das Gerät fallengelassen wurde.
- Schließen Sie Ihren Fernseher nur an eine Steckdose mit Schutzleiter an.

Lieferumfang

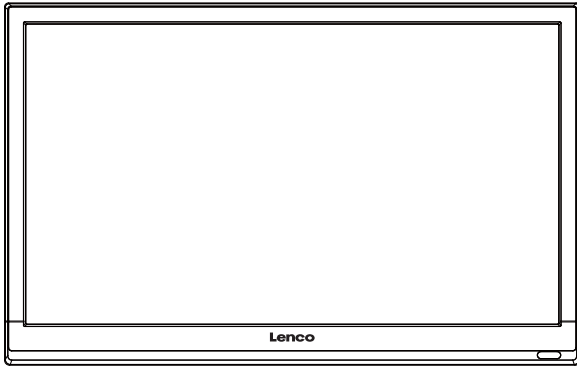

Fernsehgerät



Fernbedienung mit Batterien

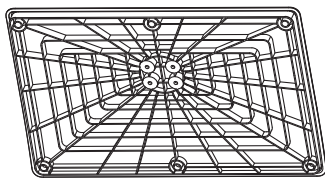

Sockel



Stand Technischer

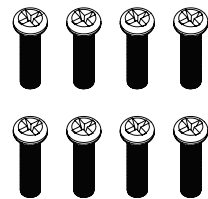

Acht Schrauben



Mini-AV-Anschlusskabel

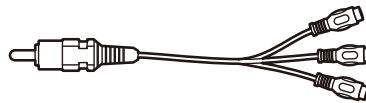

Mini YPbPr-Anschlusskabel

SCART-Adapter

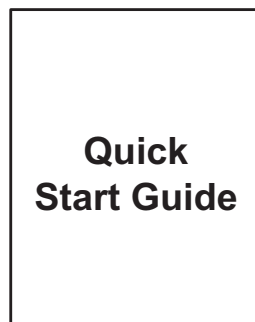

Kurzanleitung

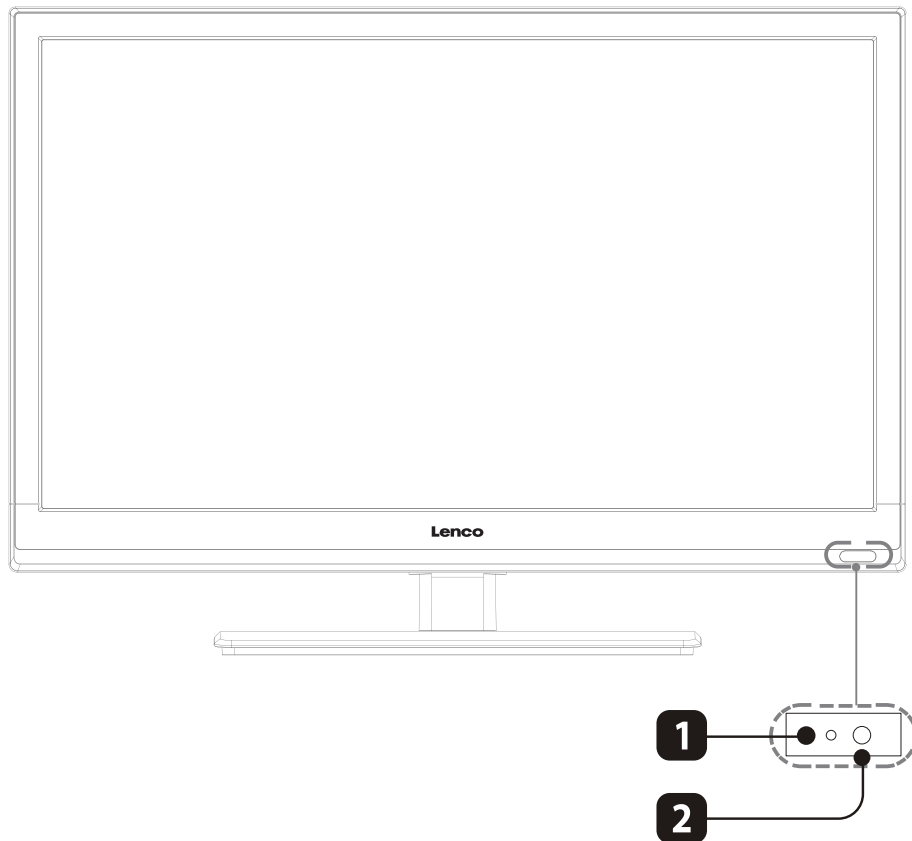
Vorderseite**1. BETRIEBSANZEIGE**

Leuchtet blau, wenn der Fernseher eingeschaltet ist. Leuchtet rot, wenn der Fernseher im Standby-Modus ist.

2. IR ((Infrarotempfänger)

Empfängt IR-Signale von der Fernbedienung.

Rückseite

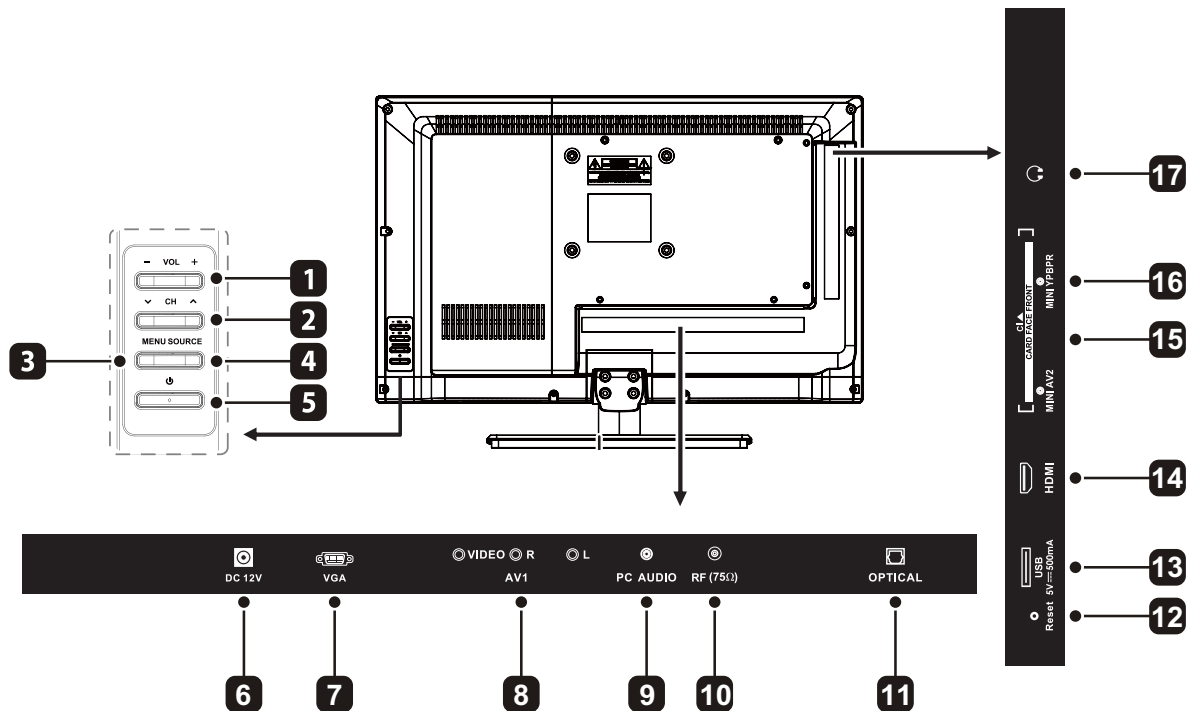

1. **VOL +/-**
Einstellung der Lautstärke.
2. **CH ^/v**
Auswahl eines Senders.
3. **MENU**
Anzeige des OSD-Menüs (Bildschirmmenüs).
4. **SOURCE**
Auswahl unterschiedlicher Eingangssignale.
5. **BETRIEB**
Zwischen Betriebs- und Standby-Modus umschalten.
6. **DC 12V**
Verbinden mit AC / DC-Adapter (12V/3A).
7. **VGA Input**
Connect to a computer or other devices with a VGA interface.
8. **AV Input**
Verbindung mit einem Computer oder anderen Geräten mit VGA-Anschluss.
9. **PC AUDIO Input**
Verbindung mit dem Audioausgang eines Computers.
10. **RF(75Ω) Input**
Per RF-Koaxialkabel mit der Antennenbuchse (75Ω VHF/UHF) verbinden.
11. **Digitaler Audioausgang OPTICAL**
Verbindung mit der Audiobuchse eines digitalen Audiosystems.
12. **RESET**
Wiederherstellen der Werkseinstellungen.
13. **USB Port**
Anschluss eines USB-Geräts für die Wiedergabe kompatibler Audio- und Fotodateien (USB-Modus).
14. **HDMI Inputs**
Verbindung mit High-Definition (HD) Wiedergabegeräten.
15. **CI Slot**
Für den Anschluss einer CI-Karte. Eine CI-Karte ermöglicht Ihnen, alle abonnierten Sender anzuschauen.
16. **MINI YPBPR**
Anschluss von AV-Geräten mit Component- (Y/Pb/Pr) Video- und Audioausgängen. COMPONENT & VIDEO mit AUDIO IN (L/ R) teilen.
17. **Kopfhörerbuchse**
Anschluss von Kopfhörern.

Installation des Sockels

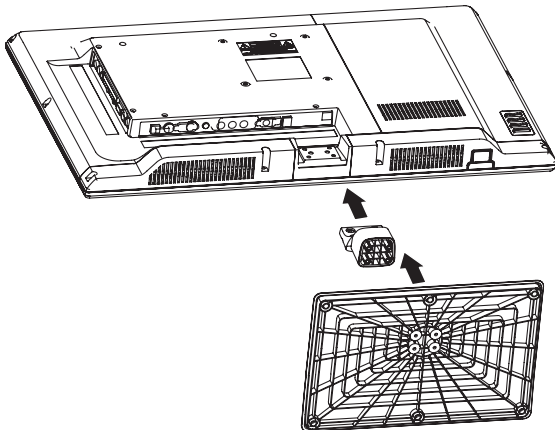

- 1. Legen Sie den Fernseher mit der Vorderseite nach unten gerichtet auf einen flachen, gepolsterten Untergrund.
- 2. Befestigen Sie den Standfuß an den Fernseher using the 4 pcs provided screws.
- 3. Befestigen Sie den Sockel mit den 4 mitgelieferten Schrauben an der Trägereinheit.

Removing the Stand for Wall-Mounting

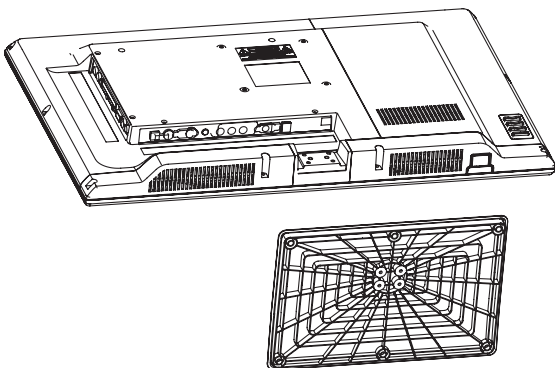

- 1. Legen Sie den Fernseher mit der Vorderseite nach unten gerichtet auf einen flachen, gepolsterten Untergrund, um Schäden und Kratzer zu vermeiden.
- 2. Lösen und entfernen Sie die 4 Schrauben der Sockeleinheit.
- 3. Befestigen Sie die Wandhalterung an den Befestigungslöchern an der Rückseite des Fernsehers. Installieren Sie das Fernsehgerät gemäß den Anleitungen, die der Wandhalterung beigelegt sind in the wall-mount bracket.

WARNUNG: Dieses Gerät ist für den Gebrauch mit UL-gelisteten Wandhalterungen bestimmt.

Fernbedienung

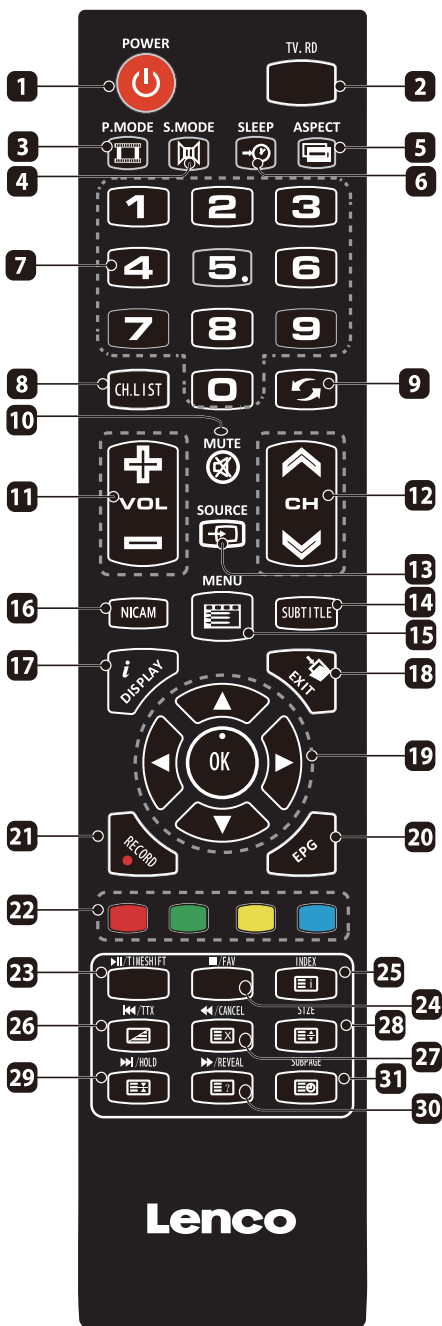

1. **⏻**: Zwischen Betriebsmodus und Standby-Modus umschalten.
2. **TV.RD**: TV-Sender oder Radiosender einschalten (DTV-Modus).
3. **P.MODE**: Anzeigemodus auswählen: Dynamisch/Standard/Mild/Benutzerdefiniert.
4. **S.MODE**: Soundmodus auswählen: Standard/Musik/Film/Benutzerdefiniert.
5. **ASPECT**: Einen der nachfolgenden Modi auswählen: 16:9/Zoom1/Zoom2/Auto/4:3.
6. **SLEEP**: Sleep-Timer für den Fernseher einstellen.
7. **0-9**: Zifferntasten für die Auswahl von Sendern. (ATV-/ DTV-Modus)
8. **CH.LIST**: Anzeige der Senderliste. (ATV-/ DTV-Modus)
9. **↶**: Zum zuletzt eingeschalteten Sender zurückkehren. (ATV-/ DTV-Modus)
10. **🔇**: **STUMM** Ton des Geräts stumm- oder wieder einschalten.
11. **VOL +/-**: Einstellung der Lautstärke.
12. **CH ^/v**: Auswahl eines Senders.
13. **SOURCE**: Auswahl eines Eingangssignals: DTV/ATV/AV/SCART/YPbPr/HDMI1/HDMI2/HDMI3/PC/USB
14. **SUBTITLE**: Anzeige der Untertitel für das ausgestrahlte Programm (DTV-Modus)
15. **MENU**: Anzeige des OSD-Bildschirmmenüs.
16. **NICAM**: Zwischen Audiokanälen umschalten (nur verfügbar, sofern das TV-Programm diese Funktion unterstützt).
17. **DISPLAY**: Anzeige der aktuellen Bildschirminformationen, wie z.B. aktueller Sender oder aktuelles Eingangssignal.
18. **EXIT**: OSD-Menü (Bildschirmmenü) schließen.
19. **⏪ ⏩ ⏴ ⏵**: Navigation durch OSD-Menüs und Konfiguration der Systemeinstellungen.
OK: Auswählen in OSD-Menüs bestätigen. Anzeige einer Liste mit Sendern, die im TV-Senderspeicher gespeichert sind.
20. **EPG**: Anzeige der elektronischen Programmzeitschrift (EPG). (DTV-Modus)
21. **📺**: **Aufnahme**: Aktuelles Programm aufzeichnen (DTV-Modus).
22. Drücken Sie diese Taste, um die entsprechende Funktion auf dem Bildschirm auszuwählen.
23. **⏮**: Wiedergabe starten oder unterbrechen (USB-Modus).
TIMESHIFT: Timeshift-Funktion ein- oder ausschalten (DTV-Modus).
24. **⏹**: Wiedergabe beenden (USB-Modus).
FAV: Anzeige der Liste der Favoritsender (ATV-/ DTV-Modus).
25. **📄**: **INDEX** Wählen Sie im Videotext die Seitenzahl vom INDEX aus (ATV-/ DTV-Modus).
26. **📄**: **TTX** Videotextfunktion ein- oder ausschalten (ATV-/ DTV-Modus).
⏮: Zum Anfang des vorhergehenden Kapitels oder Titels springen (USB-Modus).
27. **📄**: **ABBRECHEN** Videotextmodus verlassen (ATV-/ DTV-Modus).
⏮: Suchlauf rückwärts (USB-Modus).
28. **📄**: **GRÖSSE** TV-Bild im Videotextmodus vergrößern (ATV-/ DTV-Modus)
29. **📄**: **HOLD** Im Videotextmodus eine mehrseitige Passage auf dem Bildschirm einfrieren (ATV-/ DTV-Modus).
⏮: Zum Anfang des nächsten Kapitels oder Titels springen (USB-Modus).
30. **📄**: **EINBLENDEN** Im Videotextmodus versteckte Informationen wie Rätselantworten einblenden (ATV-/ DTV-Modus).
⏮: Suchlauf vorwärts (USB-Modus).
31. **📄**: **UNTERSEITE** Unterseiten im Videotextmodus anzeigen (ATV-/ DTV-Modus).

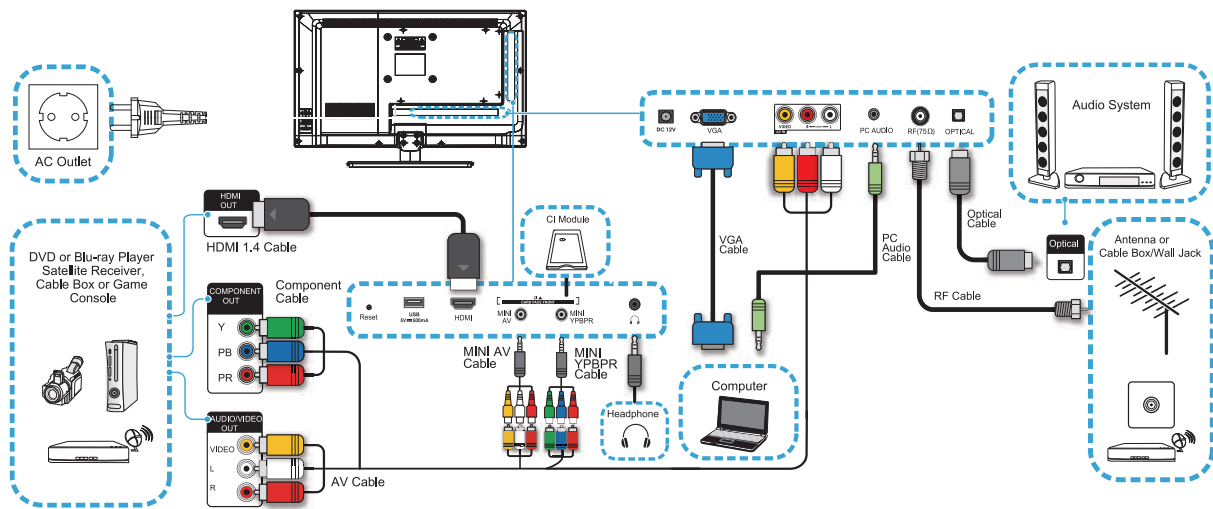

Erst-Installation für DVB-C

- Bei der ersten Inbetriebnahme nach dem Kauf erscheint das Menü ERST-INSTALLATION. Die Erstinstallation können Sie jederzeit wiederholen (siehe unten).
- **Vorbereitung:** TV-Gerät vom Strom trennen. Dann DVB-C-Antenne vom Kabelanbieter anschließen. Danach TV-Gerät mit Strom verbinden u. einschalten. Mitgelieferte Fernbedienung zur Hand nehmen.

1 Mit den Cursortasten (▲ oder ▼) **OSD Sprache** wählen. Dann mit ◀ oder ▶ die Sprache, z.B.Deutsch, einstellen.

Mit oder Land wählen. Dann mit ◀ oder ▶ das Land, z.B. Deutschland, einstellen.

Mit oder Energy Model wählen. Dann mit ◀oder ▶ Home Mode oder Store Mode einstellen.

Home Mode = Energiesparen / Store Mode = Max. Helligkeit

Nach Auswahl von Store Mode erscheint eine Meldung: „Möchten sie den Home Mode verlassen?“

Mit ◀ zum Store Mode, mit ▶ zurück zum Home Mode.

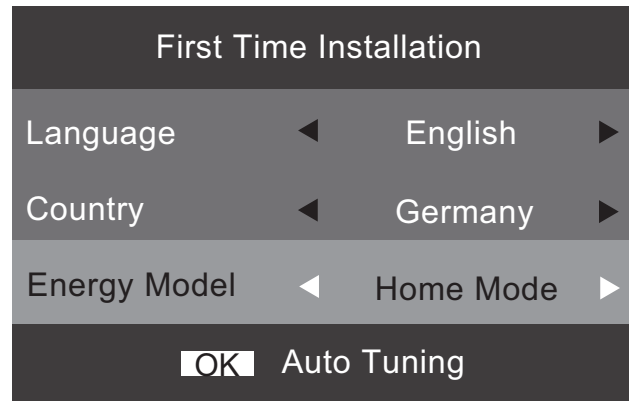

2 OK drücken. Mit oder Empfangsart wählen.Dann mit ◀ oder ▶ DTV einstellen. Mit oder Digital Typ wählen. Dann mit ◀ oder▶ DVB-C einstellen. Mit oder Scan Typ wählen. Dann mit ◀ oder▶ Netzwerksuc... oder Voll einstellen.Wählen Sie...Netzwerksuc..= wenn vom Kabelanbieter unterstützt. Voll = wenn Netzwerksuc... nicht alle Sender speichert. Netzwerk ID, Frequenz u. Symbol Rate bleiben auf Auto eingestellt, damit alle Sender gefunden werden können.

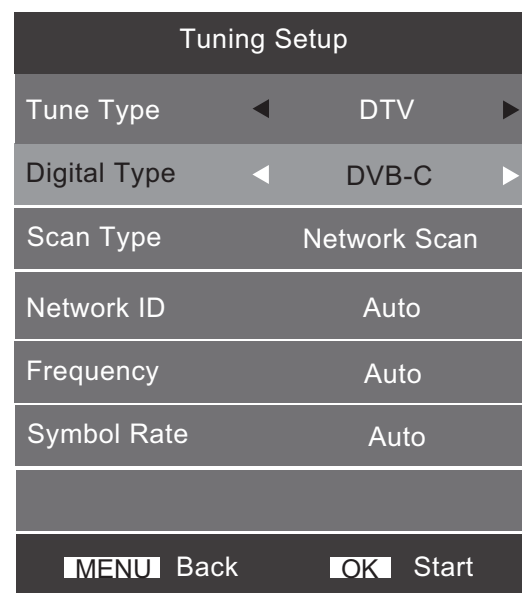

3 OK drücken. Die Sendersuche startet. Nachdem 100 % erreicht sind, kann es noch bis zu 1 Minute dauern, bis das Menü 'Suchlauf' automatisch verschwindet. Bitte haben Sie etwas Geduld.

Danach erscheint bei fehlerfreier Antennenanlage ein DVB-C-Sender. Falls noch ein Menü angezeigt wird, abschließend EXIT drücken. Alle DVB-C-Sender sind jetzt gespeichert.

Auto-Installation wiederholen:

TV-Gerät einschalten. MENU-Taste drücken. Mit ◀ oder ▶ KONFIGURATION wählen. Mit oder ERSTINSTALLATION wählen. Dann OK drücken. Weiter mit Schritt 1 (siehe oben).

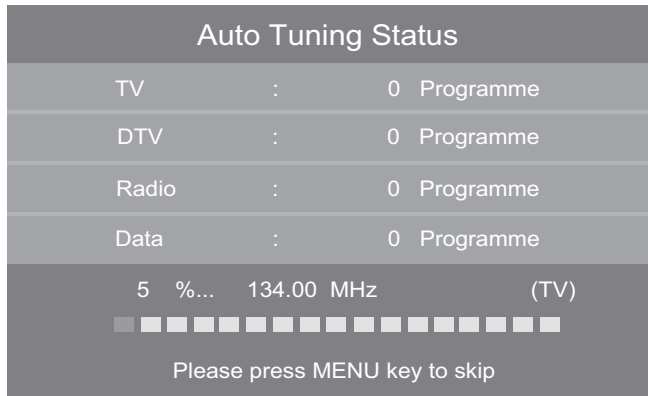

Erst-Installation für DVB-T

- Das TV-Gerät speichert entweder DVB-C-Sender oder DVB-T-Sender. Wenn schon DVB-C-Sender gespeichert sind, so werden sie durch die DVB-T-Senderspeicherung gelöscht. Dort wo vorher die DVB-C-Sender gespeichert waren, sind dann DVB-T-Sender gespeichert.
- Vorbereitung: TV-Gerät vom Strom trennen. Dann DVB-T-Antenne anschließen. Danach TV-Gerät mit Strom verbinden und einschalten. SOURCE-Taste drücken. Mit ▲ oder ▼ DTV wählen. Dann OK drücken.

1 MENU-Taste drücken.

Mit den Cursorstasten (▲ oder ▼) Automatische Sendersuche wählen. Dann OK drücken.



- ### 2
- Mit oder Land wählen. Dann mit ◀ oder ▶ das Land, z.B. Deutschland, einstellen. Mit oder Empfangsart wählen. Dann mit ◀ oder ▶ DTV einstellen. Mit oder Digital Typ wählen. Dann mit ◀ oder ▶ DVB-T einstellen.

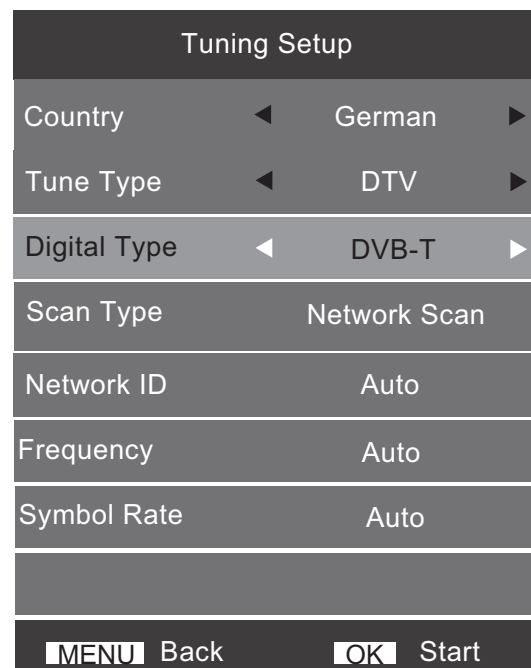

- ### 3
- OK drücken. Die Sendersuche startet. Nachdem 100 % erreicht sind, kann es noch bis zu 1 Minute dauern, bis das Menü 'Suchlauf' automatisch verschwindet. Bitte haben Sie etwas Geduld.

Danach erscheint bei fehlerfreier Antennenanlage und verfügbarem DVB-T-Signal ein DVB-T-Sender. Falls noch ein Menü angezeigt wird, abschließend EXIT drücken. Alle am Antennenstandort verfügbaren DVB-T-Sender sind jetzt gespeichert.

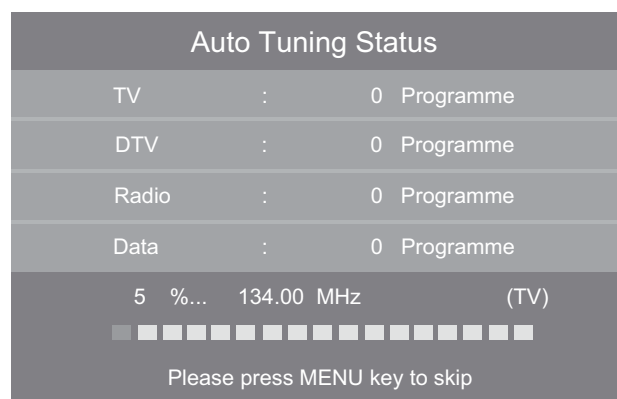

- Analoge Röhren-TV-Geräte waren 50 Jahre lang (von ca. 1950 bis 2000) die einzig verfügbaren TV-Geräte. Aus dieser Zeit stammt das analoge Kabel-TV-Signal. Es ist historisch bedingt auf die damals vorhandene analoge Technik optimiert und deshalb nicht für heutige Flachbildschirme geeignet. Die meisten Kabelanbieter bieten das analoge TV-Signal für Röhren-TV-Geräte heute noch an. Auf einem Flachbildschirm zeigt das analoge Kabel-TV jedoch verschwommene Bilder, die Farben können verlaufen, das Bild schwimmt und feinste Details sind nicht erkennbar. Das ist wegen der alten Sendetechnik normal. Trotzdem wollen einige Käufer von Flachbildschirmen das analoge Signal vielleicht doch noch anschauen. So gehen Sie vor.
- **Vorbereitung:** TV-Gerät vom Strom trennen. Dann Kabel-Antenne anschließen. Danach TV-Gerät mit Strom verbinden und einschalten. SOURCE-Taste drücken. Mit ▲ oder ▼ ATV wählen. Dann OK drücken.

- 1 MENU-Taste drücken.
Mit den Cursortasten (oder) Automatische Sendersuche wählen.
Dann OK drücken.
- 2 Mit oder Land wählen. Dann mit ◀ oder ▶ das Land, z.B. Deutschland, einstellen. Mit oder Empfangsart wählen. Dann mit ◀ oder ▶ ATV einstellen.

Hinweis:

Digital Typ, Scan Typ, Netzwerk ID, Frequenz, Symbol Rate sind bei ATV nicht verfügbar.

- 3 OK drücken. Die Sendersuche startet. Nachdem 100 % erreicht sind, kann es noch bis zu 1 Minute dauern, bis das Menü 'Suchlauf' automatisch verschwindet. Bitte haben Sie etwas Geduld.

Danach erscheint bei fehlerfreier Antennenanlage und verfügbarem analogem Kabel-TV ein analoger Kabelsender. Falls noch ein Menü angezeigt wird, abschließend EXIT drücken. Alle am Antennenstandort verfügbaren analogen Kabelsender sind jetzt gespeichert.

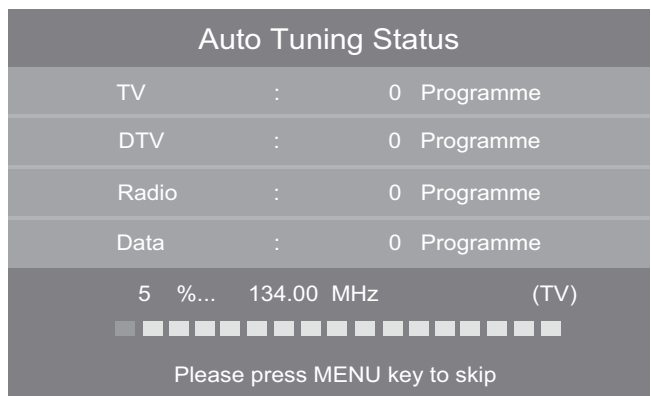
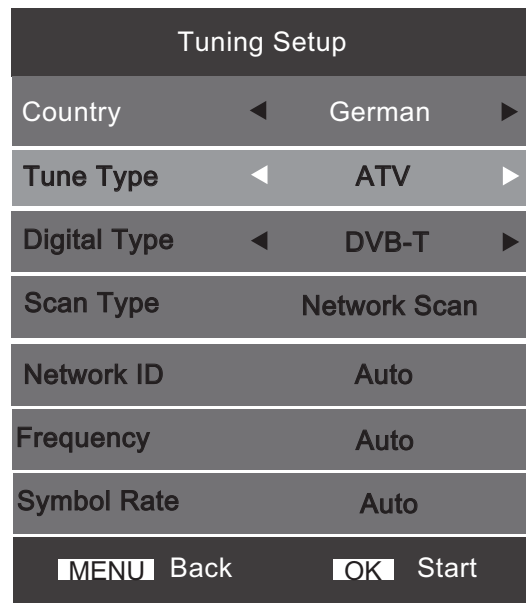

- Jugendschutz ist eine zukünftig vorgesehene Funktion der DVB-Sender. Es funktioniert nur dann, wenn vom Sender unterstützt.

1 MENU -Taste drücken. Mit ◀ oder ▶ 'System sperren' wählen, mit ▼ System sperren markieren, dann OK drücken. Es erscheint das Menü: Passwort eingeben.

2 0000 mit den Zifferntasten (0-9) eingeben. 0000 ist das ab Werk eingestellte Passwort. Anschließend mit OK-Taste 'System sperren' ein-/ausschalten. Die Einstellungen für Jugendschutz, Sender-sperren und Tastensperre (s.u.) werden nur wirksam, wenn 'System sperren' eingeschaltet ist. Dann ist auch automatisch Sendersuche u. Programme bearbeiten gesperrt.

3 Jugendschutz:

Mit ▲/▼ 'Jugendschutz' wählen, dann OK drücken. Mit ▲/▼ eine Jugendschutzstufe wählen, z.B. 18. Dann OK drücken. Wenn eine Sendung mit entsprechender Jugendschutzkennung empfangen wird (z.Zt. von keinem Sender unterstützt), wird die Sendung blockiert. Es erscheint ein Menü mit Passwort-Eingabe. Die Sendung kann nur angeschaut werden, wenn das korrekte Passwort eingegeben wird.

Passwort-Einstellung:

Ändern Sie das bekannte Werks-Passwort (0000) in ein nur Ihnen bekanntes Passwort, um

1. das Passwort vor unerwünschter Änderung zu schützen, und
2. den Hotelmode vor unerwünschtem Zugriff zu schützen.

Achtung!

Wenn Ihnen ein Dritter zuvorkommt und das Passwort ändert, stehen Sie vor einem verschlossenen TV-Gerät! Deshalb sollten Sie selbst das Passwort ändern. So ändern Sie das

Passwort:

Mit ▲/▼ 'Kennwort Setzen' wählen, dann OK drücken.

1. Altes Passwort eingeben. Bei Erst-Installation ist das: 0000.
2. Neues Passwort eingeben und an einem sicheren Ort aufschreiben. Rufen Sie den Kundendienst an, wenn Sie das neue Passwort verloren haben, oder es bereits von einem Dritten verstellt worden ist. Das TV-Gerät muss dann zum Service.
3. Neues Passwort wiederholen. Das Passwort ist jetzt geändert und nur Ihnen bekannt. Ein Dritter kennt dieses Passwort nicht und kann es deshalb nicht unerlaubt ändern.

Sender sperren:

Mit ▲/▼ 'Sender sperren' wählen, dann OK drücken. Mit ▲/▼ einen Sender wählen, dann grüne Taste drücken. Neben dem Sendernamen erscheint ein Schloss-Symbol. Wird der Sender gewählt, erscheint ein Menü zur Eingabe des Passwort. Ohne Passwordeingabe kann der Sender nicht angeschaut werden.

Tastensperre:

Mit ▲/▼ 'Tastensperre' wählen. Mit OK Tastensperre ein-/ausschalten. Ist 'Tastensperre' eingeschaltet, sind alle Tasten am TV-Gerät (einschließlich der RESET-Taste) ohne Funktion.

Hotelmode:

Mit ▲/▼ 'Hotel Mode' wählen, dann OK drücken. Das Hotelmenü erscheint. OK drücken, um 'Hotel Mode' einzuschalten. Danach ist der Hotelmode aktiv. 'System sperren' (siehe oben) muss nicht eingeschaltet sein. Sie sollten aber das Werks-Passwort-0000 geändert haben (s.o.), um Änderungen des Hotelmodes durch Unberechtigte zu verhindern. Stellen Sie das Hotelmenü nach Ihren Wünschen ein. 'Datenbank exportieren' dient zum Clonen des fertig eingestellten und programmierten TV-Gerätes. 'Datenbank importieren' liest die Daten eines geclonten Gerätes ein.

Backlight:

Mit ▲/▼ 'Backlight' wählen. Mit ◀ oder ▶ den Wert von 1 bis 10 verändern. 1 = geringste Leuchtkraft und geringster Stromverbrauch, 10 = größte Leuchtkraft und höchster Stromverbrauch (mehr als die beworbene Energieeffizienzklasse), 8 = Werkseinstellung für Home-Mode mit der beworbenen Energieeffizienzklasse.

4 Drücken Sie EXIT, um das Menü zu verlassen.

Gespeicherte DTV-Sender bearbeiten

Diese Optionen sind verfügbar: Sender löschen (Löschen), Reihenfolge ändern (Bewegen), zum Überspringen markieren (Springen), zur Favoritenliste hinzufügen (FAV).

1 Falls noch nicht geschehen, SOURCE-Taste drücken und DTV. MENU-Taste drücken. Mit den Cursor-tasten (oder) Programme bearbeiten wählen. Dann OK drücken.

2 Mit oder oder mit ◀ oder ▶ das zu bearbeitende Programm wählen. Zum Löschen rote Taste drücken. Das markierte Programm wird ohne Rückfrage gelöscht.

Zum Bewegen gelbe Taste drücken. Die gelbe Markierung der Zeile wird größer. Dann mit den Zifferntasten die gewünschte neue Programmnummer eingeben. Die eingegebene Zahl erscheint in der Farbe Rot neben dem Programmnamen. Oder gelbe Zeile mit oder an die gewünschte Position bewegen. Abschließend OK drücken. Die gelb markierte Zeile wird wieder kleiner.

Zum Springen Programm wie oben aussuchen, dann blaue Taste drücken. Nur in der Programme-bearbeiten-Liste erscheint ein Symbol neben dem Programmnamen. Das so markierte Programm wird beim Fortschalten mit der CH-Taste übersprungen. Zum Hinzufügen zur Favoritenliste das Programm wie oben aussuchen, dann FAV-Taste drücken. Es erscheint ein rotes Herzsymbol neben dem Programmnamen.

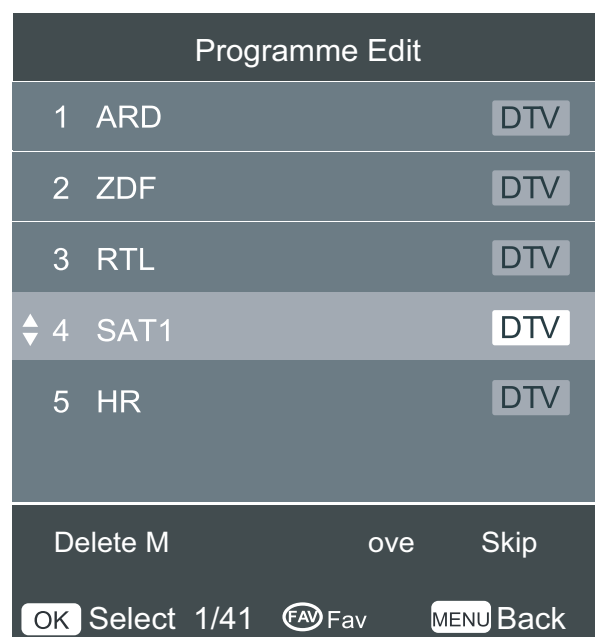
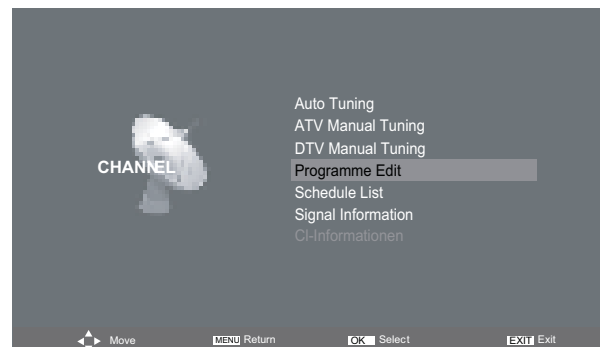

Diese Optionen sind verfügbar: Sender löschen (Löschen), Umbenennen (Ändern), Reihenfolge ändern (Bewegen), zum Überspringen markieren (Springen), zur Favoritenliste hinzufügen (FAV).

1 Falls noch nicht geschehen, SOURCE-Taste drücken und ATV wählen. MENU-Taste drücken. Mit den Cursorstasten (oder) Programme bearbeiten wählen.

Dann OK drücken.

2 Mit oder oder mit ◀ oder ▶ das zu bearbeitende Programm wählen. Zum Löschen rote Taste drücken. Das markierte Programm wird ohne Rückfrage gelöscht. Zum Ändern grüne Taste drücken. Der zu ändernde Teil des Namens blinkt. Mit oder ändern, mit ◀ oder ▶ einen anderen Teil des Namens wählen. Max. 5 Stellen sind möglich. Zum Bewegen gelbe Taste drücken. Die gelbe Markierung der Zeile wird größer.

Gelbe Zeile mit oder an die gewünschte Position bewegen. Abschließend gelbe Taste erneut drücken. Die gelb markierte Zeile wird wieder kleiner.

Zum Springen Programm wie oben aussuchen, dann blaue Taste drücken. Nur in der Programme-bearbeiten-Liste erscheint ein Symbol neben dem Programmnamen. Das so markierte Programm wird beim Fortschalten mit der CH-Taste übersprungen. Zum Hinzufügen zur Favoritenliste das Programm wie oben aussuchen, dann FAV-Taste drücken. Es erscheint ein rotes Herzsymbol neben dem Programmnamen.

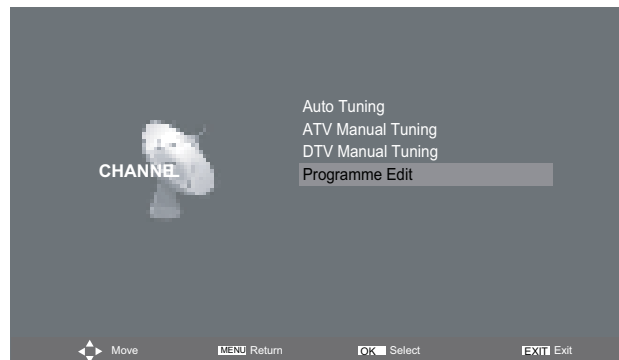

Eingang wählen: SOURCE-Taste drücken. Mit ▲ oder ▼ den gewünschten Eingang wählen. Dann OK drücken.

Senderwahl: SOURCE-Taste drücken. Dann ATV oder DTV wählen. Mit Ziffern (0-9).

Beispiel: Nr. 2: Taste 2. / Nr. 29: Taste 2 und binnen 2 Sekunden Taste 9.

Nr. 929: Tasten 9, 2, 9, wie oben. Senderwechsel mit CH ▲ oder ▼: Das nimmt ca. 2 Sekunden in Anspruch. Sollten bei der automatischen Sendersuche nur 5 Sender abgespeichert worden sein, werden nur diese 5 angezeigt. Zum Springen markierte Sender werden nicht angezeigt (siehe S.17).

Channel List (Senderliste)

Die Senderliste zeigt die gespeicherten Sender. Mit CH LIST wird die Senderliste angezeigt. Wählen Sie mit ▲ oder ▼ den gewünschten Sender, mit OK bestätigen.

Informationsbildschirm

Drücken Sie /DISPLAY, um DTV-Senderinformationen abzurufen. Die nachstehende Abbildung veranschaulicht Informationen eines DVB-Senders.

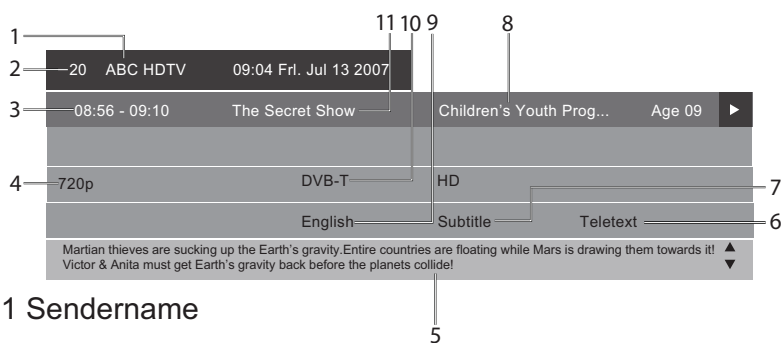

1 Sendername

2 Sendernummer

3 Sendungsdauer

4 Videoformat

5 Sendungsangaben

6 DVB-Videotext verfügbar

7 DVB-Untertitel verfügbar

8 Jugendschutzstufe (wenn verfügbar)

9 Tonsprache

10 Signaltyp

11 Programmtitel

Tonspur-/Untertitelsprache für DVB-Programm

Falls das laufende DVB-Programm mehr als eine Tonspur- oder Untertitelsprache hat, können Sie diese mit NICAM oder SUBTITLE wechseln.

Drücken Sie mehrmals NICAM, um die Tonsprache zu wählen.

Drücken Sie SUBTITLE, um die Untertitelsprache zu wählen.

Videotext wird seitenweise gesendet. Dieses Gerät kann automatisch bis zu 1000 Seiten speichern, aber ein Zugang zu ihnen ist nur gegeben nachdem sie abgespeichert sind. Das könnte einige Zeit in Anspruch nehmen.

Fastext/TOPText

Fastext/TOPText ist Videotext mit einer Sonderkartei. Am unteren Bildrand gibt es vier Farbfelder (rot, grün, gelb und blau). Diese Felder führen direkt zu den darin angezeigten Seiten. Die farbigen Tasten an der Fernbedienung entsprechen den jeweiligen Farbfeldern am Bildschirm. Drücken Sie die entsprechende Farbtaste, um die gewünschte Videotextseite anzuzeigen.

Videotext ein-/abschalten

Videotext wird nicht von allen Sendern gesendet.

Wählen Sie einen Sender, der Videotext sendet.

Drücken Sie die Taste /TTX. Eine Videotext-Seite wird angezeigt. (Falls "100" angezeigt wird ohne Textinformation,

könnte das bedeuten, daß der gewählte Sender keinen Videotext unterstützt.)

Drücken Sie nochmals /TTX. Der Videotext und das Fernsehbild werden gleichzeitig angezeigt.

Drücken Sie nochmals /TTX, um Videotext abzuschalten.

Hinweis:

Sie können keine anderen Programme wählen, solange Videotext eingeschaltet ist. Schalten Sie Videotext ab, wenn Sie zu einem anderen Programm wechseln möchten.

Anders als Analog-TV kann DVB Programminformationen senden. EPG zeigt diese Informationen zu dem eingestellten Sender für die nächsten 7 Tage an. Markieren Sie gewünschte Sendungen in der rechten Spalte des Programmführers mit der grünen Taste. Der eingeschaltete Fernseher wird automatisch auf die markierte Sendung umschalten, wenn diese beginnt. Analoges KabelTV sendet diese Informationen nicht. Deshalb ist EPG bei analogem Kabelempfang nicht verfügbar.

1 Falls noch nicht geschehen, SOURCE-Taste drücken und DTV wählen. OK-Taste drücken. Den gewünschten Sender wählen. EPG-Taste 1x drücken. Der Programmführer erscheint. In der linken Spalte ist der Sender markiert, dessen Informationen in der rechten Spalte angezeigt werden. Mit den Cursortasten (oder) den gewünschten Sender in der linken Spalte wählen. In der rechten Spalte werden die Informationen des gewählten Senders angezeigt.

2 Falls zu dem gewählten Sender keine Informationen angezeigt werden, OK-Taste drücken. Der Fernseher schaltet auf diesen Sender. Einige Sekunden später werden die verfügbaren Informationen zu diesem Sender angezeigt.

3 Mit ► in die rechte Spalte gehen. Mit ▲ oder ▼ die gewünschte Sendung in der rechten Spalte auswählen. Dann grüne Taste drücken. Zur Bestätigung erscheint links neben der Uhrzeit ein Symbol. Die so markierte Sendung erscheint in der Timerliste (siehe nächste Seite). Falls gewünscht, zur weiteren Bearbeitung, z.B. zum Löschen der Markierung, in die Timerliste wechseln (siehe nächste Seite).

Kurz vor Beginn der markierten Sendung erscheint eine Textmeldung (Erinnerung) auf dem Bildschirm.

4 Blaue Taste: EPG-Anzeige tageweise vorwärts schalten. Gelbe Taste: EPG-Anzeige tageweise rückwärts schalten. EPG-Anzeige ausschalten: EXIT-Taste drücken.



Anders als Analog-TV kann DVB Programminformationen senden. Die Timerliste listet die DVB-Sendungen auf, an die Sie erinnert werden möchten (siehe EPG, vorherige Seite). Analoges KabelTV sendet diese Informationen nicht. Deshalb ist die Timerliste bei analogem Kabelempfang nicht verfügbar.

- 1 Falls noch nicht geschehen, SOURCE-Taste drücken und DTV wählen. OK-Taste drücken. Den gewünschten DTV-Sender wählen.

MENU-Taste 1x drücken. Mit den Cursortasten ▲ oder ▼ ‚Timerliste‘ wählen. Dann OK-Taste drücken. Die Timerliste wird angezeigt. Hinweis: Wo sind die Cursortasten? Siehe Seite 9, Fernbedienung.

Rote Taste:

Die ausgewählte Erinnerung wird in der Timerliste und im Programmführer (siehe vorherige Seite) gelöscht.

Gelbe Taste:

Neue Erinnerung manuell hinzufügen, falls gewünscht. Wir empfehlen jedoch, neue Erinnerungen über EPG automatisch (siehe vorherige Seite) hinzuzufügen.

Blaue Taste:

Einstellung manuell ändern, falls gewünscht. Da die Einstellungen von EPG automatisch exakt übernommen worden sind, ist eine Änderung normalerweise nicht notwendig.

Mit ► in die rechte Spalte gehen.

Mit ▲ oder ▼ die gewünschte Sendung in der rechten Spalte auswählen. Dann grüne Taste drücken. Zur Bestätigung erscheint links neben der Uhrzeit ein Symbol. Die so markierte Sendung erscheint in der Timerliste (siehe Seite ...). Falls gewünscht, zur weiteren Bearbeitung in die Timerliste wechseln (siehe Seite...). Kurz vor Beginn der markierten Sendung erscheint eine Textmeldung (Erinnerung) auf dem Bildschirm.

- 2 Timerliste-Anzeige ausschalten: EXIT-Taste drücken.

Schedule List			
			(5% Used) 11:22 26 Dec
1/1		Programme Title	Date
			802 CBeebies
1	⊕	Doodle Do	26/12/2008 Doodle Do
2	⊕	This is CBeebies!	01/01/2009 12:12~12:35
			Ice Cube Drawing: Adventures with Dib-Dab, Scribble and Stick, Chris shows Dib-Dab, Scribble and Stick how to paint with ice cubes, and the four of them play a game of ice hockey. [S]

⏪ Move ● Delete ● Add ● Edit EXIT Exit

Media-Betrieb/ Medienbrowser

USB-Stick in den USB-Anschluss stecken.
SOURCE-Taste drücken. Mit ▲/▼ MEDIA wählen.

OK-Taste drücken.

Medienauswahl

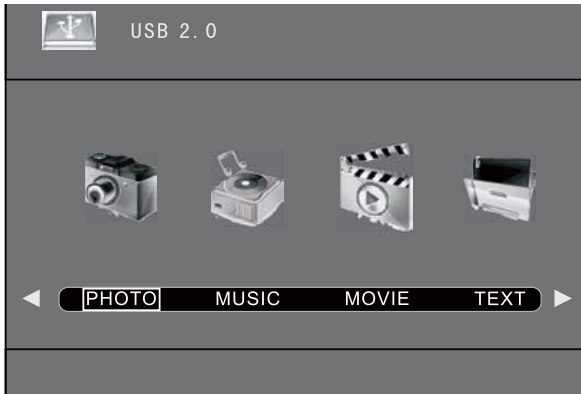

Dateiauswahl



Wiedergabe-Bildschirm

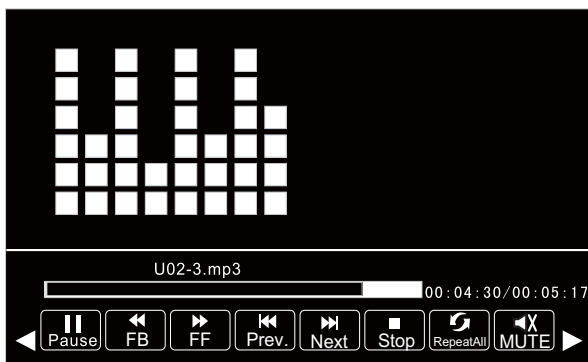

Abspielbare Dateien

1 Mit ◀/▶ Foto, Musik, Film oder Text wählen. Dann OK drücken.

2 Mit ▲/▼/◀/▶ eine Datei auswählen. Dann OK drücken.

Taste	Reaktion
▲/▼/◀/▶	Cursor-Tasten
OK	Bestätigen
▶	Wiedergabe / Pause
■	Stopp
▶▶	Nächste Datei
◀◀	Vorherige Datei
▶▶	Vorlauf
◀◀	Rücklauf
i/DISPLAY	Display ein / aus.

Foto	
Option	Reaktion
Pause/Play	Pause / Wiedergabe
Prev.	Zurücki
Next	Weiter
Stop	Stopp
RepeatAll	Wählen Sie den Wiederholungsmodus (Alle/ Aus / laufenden Titel)
Musik	Hintergrundmusik ein / aus
Playlist	Wiedergabeliste
Info.	verfügbare Informationen anzeigen
Rotate	im Uhrzeigersinn um 90 Grad drehen
Rotate	gegen den Uhrzeigersinn um 90 Grad drehen
Zoom In	Vergrößern
Zoom Out	Verkleinern
Bewegen	vergrößerte Ansicht verschieben
Musik	
Option	Reaktion
Pause/Play	Pause/Wiedergabe
FB	Schneller Rücklauf
FF	Schneller Vorlauf
Prev.	Vorherige Datei
Next	Nächste Datei
Stop	Stopp
RepeatAll	Wählen Sie den Wiederholungsmodus (Alle/ Aus / laufenden Titel)
STUMM	Stummschalten ein/aus
Playlist	Wiedergabeliste
Info.	verfügbare Informationen anzeigen
Goto Time	Zeitsprung

Dateien wiedergeben

Film	
Option	Reaktion
Pause / Play	Pause/Wiedergabe
FB	Schneller Rücklauf
FF	Schneller Vorlauf
Prev.	Vorherige Datei
Next	Nächste Datei
Stop	Stopp
CharSet	Nur wenn von der Datei unterstützt
RepeatAll	Select the repeat mode (all/off/current title)
Set A	Wählen Sie den Wiederholungsmodus (Alle / Aus / laufender Titel)
Playlist	Anfang/Ende der Szenenwiederholung festlegen
Info.	Wiedergabeliste
Vor	verfügbare Informationen anzeigen
Rück	Zeitlupe
Goto Time	Einzelschritt
Zoom in	Zeitsprung
Zoom out	Reduce
Bildformat	vergrößern, wenn unterstützt
Bewegen	verkleinern, wenn unterstützt
TEXT	
Option	Reaktion
Prev. page	Zurück
Next page	Weiter
Prev.	Vorherige Datei
Next	Nächste Datei
Stop	Stopp
CharSet	Änderung CharSet, wenn unterstützt
Music	Hintergrundmusik ein/aus
Playlist	Wiedergabeliste

Dateityp	Dateiformat	Videocodec	Audiocodec	Vermerk
Film	.mpg	MPEG-1, MPEG-2	MP3, AAC	Höchste Auflösung: 768×576
	.mp4	MPEG-4 H.264		Höchste Auflösung: 1920×1080
Musik	.mp3	--	MP3	Scanning frequency: 8~48kHz Bit rate 32~320kbps
	.m4a	-	AAC	Scanning frequency: 16~48kHz Bit rate 32~320kbps
Photo	.jpg/	Progressive JPEG		Maximum
	.jpeg	Baseline JPEG		Maximum resolution: 8192×8192
	.bmp	BMP		Maximum resolution 6500×6500
				Pixel depth: 1/4/8/16/24/32 bpp
.png	Ohne Zeilensprung		Höchste	
	Mit Zeilensprung		Höchste	

TECHNISCHE DATEN

Panelgröße	22 Zoll, diagonal
Displaytyp	LED
Paneltechnologie	TFT
Panel 60 Hz vs. 120 Hz	60 Hz
Displayauflösung	1920 x 1080
Panelauflösung	1920 x 1080
Bildseitenformat	16:9
Dynamisches Kontrastverhältnis - Panel	400:1
Helligkeit (Durchschnitt) Cd/M ²	160
Reaktionszeit (G zu G)	3.5 ms
Lebensdauer Lampe (Stunden)	25.000 Stunden
Horizontaler Sichtwinkel (bei CR>10)	160
Vertikaler Sichtwinkel (bei CR>10)	110
Wandhalterung(LxW-mm)	100*100(mm)



Dieses Symbol zeigt an, dass das entsprechende Produkt oder dessen Batterie in Europa nicht mit dem normalen Hausmüll entsorgt werden darf. Um die ordnungsgemäße Abfallbehandlung des Produkts und dessen Batterie zu gewährleisten, müssen diese im Einklang mit allen anwendbaren örtlichen Vorschriften zur Entsorgung von Elektrogeräten und Batterien entsorgt werden. Dabei helfen Sie natürliche Ressourcen zu schonen und Umweltschutzstandards zur Verwertung und Entsorgung von Altgeräten aufrecht zu halten (Waste Electrical and Electronic Equipment Directive).



Produkte mit der CE Kennzeichnung entsprechen der EMC-Richtlinie (2004/108/EC) und der Niederspannungsrichtlinie (2006/95/EC), herausgegeben von der Kommission der Europäischen Gemeinschaft.

Service und Hilfe

Für Informationen: www.lenco.com

Für Hilfe: <http://lencosupport.zendesk.com>

Lenco Hotlines:

Deutschland	0900-1520530	(Ortsgebundener Tarif)
Die Niederlande	0900-23553626	(Ortsgebundener Tarif + 1ct p/min)
Belgien	02-6200115	(Ortsgebundener Tarif)
Frankreich	03-81484280	(Ortsgebundener Tarif)

Die Hotline erreichen Sie montags bis freitags von 9 bis 18 Uhr.

Wenn Sie Lenco kontaktieren, werden Sie immer nach der Modell- und Seriennummer des Geräts gefragt. Die Seriennummer finden Sie auf der Rückseite des Geräts. Bitte notieren Sie hier die Seriennummer:

Modell:

Seriennummer: _____

Lenco bietet Leistungen und Garantien im Einklang mit Europäischem Recht. Im Falle von Reparaturen (sowohl während als auch nach Ablauf der Garantiezeit) sollten Sie deshalb Ihren Einzelhändler kontaktieren.

Beachten Sie: Es ist nicht möglich, Geräte für Reparaturen direkt an Lenco zu schicken.

Wichtiger Hinweis:

Falls dieses Gerät von einem nicht autorisierten Kundendienst geöffnet oder darauf zugegriffen wird, erlischt die Garantie.

Dieses Gerät ist nicht für professionelle Zwecke geeignet. Falls das Gerät für professionelle Zwecke eingesetzt wird, erlöschen alle Garantieverpflichtungen seitens des Herstellers.

©All rights reserved

www.lenco.com