



iCR 11

**Radio-réveil stéréo / CD avec
station d'accueil universelle pour
iPhone & iPod**



Manuel d'utilisation

Avant-propos

Ce manuel d'utilisation vous aide en vue d'une utilisation

- conforme aux prescriptions et
- sûre

de votre lecteur de CD / radio, appelé par la suite chaîne ou appareil.

Groupe ciblé par ce manuel d'utilisation

Le manuel d'utilisation s'adresse à toute personne, qui

- installe,
- utilise,
- nettoie
- ou élimine l'appareil.

Les noms des sociétés, des institutions ou des marques mentionnés sont des marques de fabrique ou des marques déposées des propriétaires correspondants.

Caractéristiques de présentation de ce manuel d'utilisation

Divers éléments du manuel d'utilisation sont munis de caractéristiques de présentation définies. Ainsi, vous pourrez rapidement vous rendre compte s'il s'agit

de texte normal,

- d'énumérations ou
- d'étapes de manipulation.

Consigne de réinitialisation :

Il peut arriver que, dans de rares cas, le logiciel de l'appareil "se bloque" et que l'appareil ne réagisse plus à une commande.

Dans ce cas, veuillez procéder de la manière suivante :

- Eteignez l'appareil
- Retirez la fiche secteur de la prise
- Attendez quelques instants
- Rebranchez la fiche secteur dans la prise de courant
- Mettez l'appareil en marche.





La mémoire système est réinitialisée et l'appareil est à nouveau opérationnel.

Table des matières

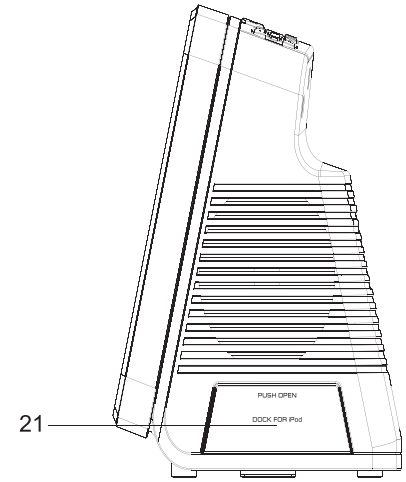
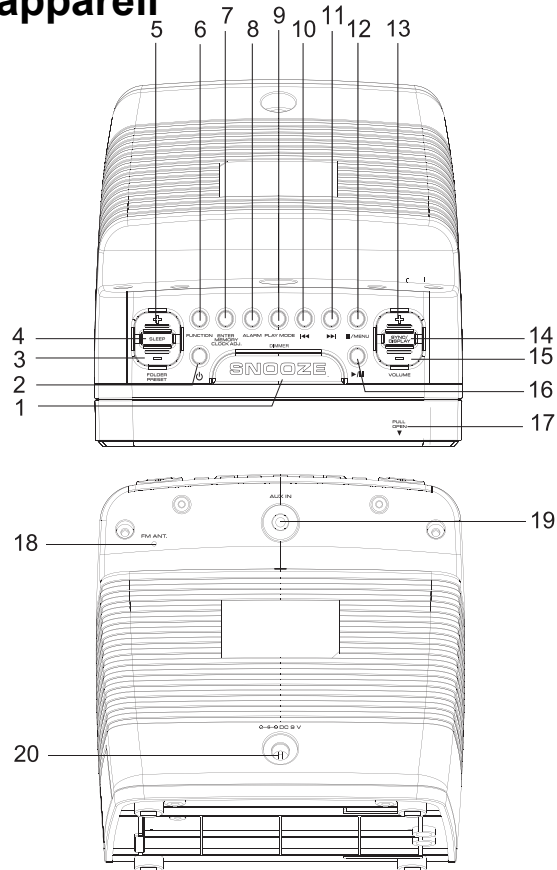
Vue d'ensemble de l'appareil	4	Prélèvement des disques	17
Consignes de sécurité	6	Comment lire un disque	17
Utilisation conforme aux prescriptions	7	Comment sélectionner des titres	17
Description de l'appareil	10	Utilisation des fonctions de répétition	18
Volume de livraison	10	Utilisation de la fonction de programmation	19
Caractéristiques particulières de l'appareil.....	10	Utilisation de votre iPhone / votre iPod	20
Comment préparer l'appareil pour l'utilisation	11	Mise en marche	20
Branchement du bloc d'alimentation	11	Extinction	20
Comment améliorer la réception d'antenne	11	Commande iPhone / iPod, menu	20
Connexion d'iPhone / iPod	12	Utilisation d'autres lecteurs MP3	20
Branchement d'une source audio externe.....	12	Comment utiliser la radio	21
Utilisation des fonctions générales de l'appareil	13	Réglage d'une station.....	21
Mise en marche de l'appareil	13	Comment mémoriser des stations.....	21
Sélection de la source	13	Arrêt de l'appareil	22
Comment régler le volume sonore	13	Utilisation de la fonction réveil	23
Arrêt de l'appareil	13	Réglage du timer	23
Réglage manuel de l'heure	13	Activation et désactivation du timer	24
Synchronisation automatique de l'heure	14	Comment désactiver entièrement le timer après l'alarme ...	24
Utilisation de la fonction SLEEP.....	14	Comment interrompre brièvement le timer après l'alarme à l'aide de la fonction SNOOZE	24
Commande de votre iPod/iPhone via le menu	14	Nettoyage de l'appareil	25
Comment faire fonctionner le lecteur de CD	15	Elimination des dérangements	26
Remarques générales concernant les CD / CD MP3.....	15	Caractéristiques techniques	28
Quels disques pouvez-vous utiliser.....	16	Mise au rebut de l'appareil	29
Comment insérer les disques.....	16		

Vue d'ensemble de l'appareil

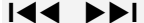

1	SNOOZE DIMMER	Activation de la fonction "snooze" (rappel d'alarme) Nouveau réveil après env. 9 minutes Pression : activation / désactivation du rétroéclairage de l'afficheur	13	-VOLUME+	Réglage du volume sonore
2		Mise en marche, arrêt (mode VEILLE)	15		
3	-FOLDER	Sélection d'albums ; stations de radio préréglées	14	SYNC/DISPLAY	Synchronisation de l'heure avec l'iPod Bref affichage de l'heure
5	PRESET+		16		CD, iPod : Démarrage de la lecture, pause
4	SLEEP	Fonction SLEEP	17	PULL OPEN	Ouverture du compartiment CD
6	FUNCTION	Sélecteur de mode iPod, CD, TUNER, AUX	18	FM ANT.	antenne-câble FM,
7	ENTER MEMORY CLOCK ADJ.	Validation d'une entrée, Mémorisation de stations radio, Réglage de l'heure	19	AUX IN	Raccordement source audio externe, fiche jack 3,5 mm
8	ALARM	Réglage fonction réveil	20	9 V c.c. 	Raccordement du bloc d'alimentation, 9 V, 2 500 mA
9	PLAY MODE	Fonction de répétition, fonction de lecture aléatoire	21	DOCK	Station d'accueil iPhone/iPod, presser pour ouvrir
10		CD, iPod : Sélection de titres, recherche rapide TUNER : Réglage de la fréquence Pression courte : manuel Pression longue : recherche automatique	-		Plaque signalétique (dos de l'appareil)
11					
12	 /MENU	CD, iPod : Arrêt de la lecture Ouverture du menu			

Remarques concernant le maniement

Veillez lire consciencieusement toutes les consignes de sécurité et conservez-les au cas où vous vous poseriez des questions ultérieurement. Observez toujours tous les avertissements et toutes les consignes figurant dans ce manuel d'utilisation, ainsi que ceux figurant au dos de l'appareil.



Consignes de sécurité

Attention bloc d'alimentation !

- L'appareil doit uniquement être raccordé à une tension secteur de 230 V~, 50 Hz. N'essayez jamais d'utiliser l'appareil avec une autre tension.
- Utilisez uniquement le bloc d'alimentation fourni.
- La fiche secteur doit seulement être raccordée après la fin de l'installation conforme aux prescriptions.
- Si le câble d'alimentation est défectueux ou si l'appareil présente d'autres dommages, l'appareil ne doit pas être mis en marche. Ne pas écraser le câble !
- Lors du débranchement du bloc d'alimentation de la prise de courant, tirez sur la fiche - et non sur le câble.
- Afin d'éviter un risque d'incendie et le risque d'un choc électrique, n'exposez pas l'appareil à la pluie ni à toute autre sorte d'humidité.
- Ne mettez pas l'appareil en service à proximité de baignoires, de piscines ou jets d'eau.
- Ne posez pas de récipient contenant des liquides, par ex. un vase à fleurs, sur l'appareil. Ils pourraient se renverser et le liquide qui s'écoule risquerait d'entraîner des dommages considérables, voire un choc électrique.
- Si des corps étrangers ou du liquide devaient parvenir à l'intérieur de l'appareil, débranchez immédiatement la fiche secteur de la prise de courant. Faites vérifier l'appareil par un spécialiste qualifié avant de le remettre en service. Danger de choc électrique en cas d'ouverture du boîtier.
- N'ouvrez pas le boîtier. Danger de choc électrique en cas d'ouverture du boîtier.
- N'essayez jamais de réparer vous-même un appareil défectueux. Adressez-vous toujours à nos points de service après-vente.
- N'ouvrez en aucun cas l'appareil – seul un spécialiste doit l'ouvrir.
- Des corps étrangers, par ex. aiguilles, pièces de monnaie, etc., ne doivent pas tomber à l'intérieur de l'appareil.
- Ne posez pas de bougies allumées ou autres sources potentielles d'incendie sur l'appareil.
- Ne laissez jamais des enfants utiliser cet appareil sans surveillance.

- Faites effectuer les travaux de maintenance uniquement par des spécialistes qualifiés. Sinon, vous ou d'autres personnes pourriez être exposés à un danger.
- Veiller également à ne pas toucher les contacts situés au dos de l'appareil avec des objets métalliques ou avec les doigts. Ceci peut occasionner des court-circuits.
- L'appareil reste branché au secteur, même lorsqu'il est en mode veille. Débranchez la fiche du bloc d'alimentation de la prise de courant si vous n'utilisez pas l'appareil pendant une période prolongée. Tirez uniquement au niveau de la fiche secteur, pas le câble.
- N'écoutez pas la musique avec un volume sonore trop important, car cela pourrait entraîner des troubles auditifs durables.
- Cet appareil n'est pas destiné pour une utilisation par des personnes (y compris des enfants) avec des facultés physiques, sensorielles ou intellectuelles limitées ou manquant d'expérience et/ou de connaissances, sauf si elles sont sous la surveillance d'une personne compétente pour leur sécurité ou s'ils ont reçu l'autorisation de cette personne pour utiliser l'appareil.
- Les enfants doivent être sous surveillance, afin de s'assurer qu'ils ne jouent pas avec l'appareil.
- Il est interdit de procéder à des transformations sur l'appareil.
- Les appareils endommagés ou les accessoires endommagés ne doivent plus être utilisés.

Utilisation conforme aux prescriptions

L'appareil est conçu pour la réception d'émissions radio, en tant que lecteur de CD pour la lecture de fichiers de musique d'appareils externes et en tant que station d'accueil pour un iPod ou un iPhone. L'appareil est conçu pour un usage privé et ne convient pas pour un usage industriel.

Installation de l'appareil

- Installez l'appareil sur un support solide, sûr et horizontal. Veillez à une bonne ventilation.
- Ne posez pas l'appareil sur des surfaces molles telles que moquettes, tapis, couvertures, ou à proximité de rideaux ou de tentures murales. Les ouvertures d'aération pourraient être obstruées. La circulation de l'air nécessaire risquerait d'être interrompue, et l'appareil pourrait prendre feu.
- Les fentes d'aération doivent toujours rester libres. Elles ne doivent pas être recouvertes par des rideaux, des napperons ou des journaux.
- N'installez pas l'appareil à proximité de sources de chaleur telles que radiateurs. Évitez l'ensoleillement direct et les emplacements exposés à une quantité exceptionnelle de poussières.
- Veuillez tenir compte du fait que les pieds de l'appareil peuvent laisser, le cas échéant, des marques de couleur sur certaines surfaces de meubles. Mettez une protection entre le meuble et l'appareil.
- L'appareil ne doit pas être installé dans des locaux avec un taux d'humidité de l'air élevé, par ex. à la cuisine ou dans un sauna, étant donné que des dépôts d'eau de condensation risqueraient d'endommager l'appareil. L'appareil est prévu pour un fonctionnement dans un environnement sec et au sein d'un climat tempéré, et ne doit pas être exposé aux gouttes d'eau ni aux projections d'eau.
- Vous ne devez utiliser l'appareil qu'en position horizontale. Ne l'utilisez pas en extérieur !
- Gardez l'appareil à distance d'appareils générant de forts champs magnétiques
- En cas d'utilisation à proximité immédiate de lampes à économie d'énergie, le fonctionnement de l'appareil risque éventuellement d'être perturbé.
- Ne posez pas d'objets lourds sur l'appareil.
- Placez un support antidérapant sous les pieds de l'appareil, afin d'éviter des empreintes sur les surfaces de meubles.
- Lorsque vous déplacez l'appareil d'un environnement froid vers un environnement chaud, de l'humidité peut se former à l'intérieur de l'appareil. Dans ce cas, attendez environ une heure avant de le mettre en service.
- Veillez toujours à une bonne accessibilité au câble d'alimentation ou au connecteur, de manière à pouvoir débrancher rapidement l'appareil de l'alimentation électrique ! Posez le câble d'alimentation de manière à éviter tous risques de trébuchement.
- La prise doit être située le plus près possible de l'appareil.
- Pour le raccordement au secteur, enfoncez complètement la fiche secteur dans la prise.

- Utilisez un raccordement secteur approprié et évitez d'utiliser des multiprises !
- Ne touchez pas le bloc d'alimentation ou le connecteur avec les mains mouillées, risque d'électrocution !
- En cas de dérangements ou de formation de fumée et d'odeurs provenant de l'appareil, retirez immédiatement la fiche secteur de la prise de courant !
- Débranchez la fiche secteur de la prise de courant si un orage menace.
- Débranchez la fiche secteur de la prise de courant si l'appareil n'est pas utilisé pendant une période prolongée, par ex. avant d'entreprendre un voyage.
- Un volume trop élevé, surtout lors de l'utilisation d'un casque, peut conduire à des dommages auditifs.
- L'appareil utilise un rayon laser invisible qui pourrait blesser vos yeux en cas de manipulation non-conforme. Ne regardez jamais à l'intérieur du compartiment de disque lorsqu'il est ouvert. N'ouvrez en aucun cas l'appareil ou le boîtier.



Cet appareil a été classé en tant qu'appareil laser de classe 1 (CLASS 1 LASER). L'autocollant correspondant (CLASS 1 LASER PRODUCT) se trouve au dos de l'appareil.



- N'essayez pas de forcer en connectant votre iPod / votre iPhone.

Description de l'appareil

Volume de livraison

Veuillez vérifier que tous les accessoires mentionnés ci-dessous sont présents :

- le radio-réveil stéréo avec station d'accueil iPod
- le bloc d'alimentation,
- le présent manuel d'utilisation.

Caractéristiques particulières de l'appareil

L'appareil comprend une radio avec lecteur de CD MP3 et une station d'accueil pour une lecture à partir de votre iPhone/iPod ainsi que d'une fonction timer.

- Si vous avez connecté votre iPhone / iPod, la lecture s'effectue par l'intermédiaire des haut-parleurs de la station d'accueil.
- Les iPhone/iPod connectés peuvent être commandés à l'aide des touches de l'appareil.
- Les iPhone / iPod connectés sont chargés par l'appareil.
- L'heure de l'appareil est synchronisée automatiquement avec l'heure d'un iPhone connecté.

Cet appareil vous permet par ailleurs de :

- lire des CD, CD-R/RW et CD MP3. Les CD gravés doivent être finalisés. Consultez à ce sujet les instructions du manuel de votre graveur de CD.
- Le lecteur de CD peut répéter automatiquement différents morceaux ou le CD complet.
- Le lecteur de CD peut lire jusqu'à 64 titres d'un CD dans un ordre programmable.
- L'appareil peut lire des titres avec la fonction REPEAT et la fonction aléatoire.
- La radio reçoit les plages de fréquences FM 87,5 – 108 MHz.
- Vous pouvez mémoriser jusqu'à 20 émetteurs FM.
- L'appareil dispose d'un affichage de l'heure ainsi que d'une fonction de réveil.
- Vous pouvez choisir si vous souhaitez être réveillé par le biais d'un iPhone / iPod connecté, du TUNER (radio), via CD ou vibreur sonore.
- L'horloge numérique indique l'heure au format 12 h ou 24 h.
- L'afficheur est rétroéclairé.
- Vous pouvez raccorder un appareil audio externe.

Comment préparer l'appareil pour l'utilisation

Branchement du bloc d'alimentation

Raccordez l'appareil au secteur (100-240 V~, 50/60 Hz).

- Pour l'alimentation électrique de l'appareil, branchez tout d'abord le câble du bloc d'alimentation dans la prise femelle (20) (DC 9V) sur l'appareil, puis branchez la fiche secteur dans la prise de courant 100-240 V~, 50/60 Hz.

Remarque :

Utilisez uniquement le bloc d'alimentation fourni !

- Assurez-vous que la tension de service du bloc d'alimentation corresponde à la tension secteur locale, avant de le brancher sur la prise de courant.
- Après la première connexion de l'appareil au réseau électrique, l'afficheur indique "--:--".

Remarque :

En cas de non-utilisation, débranchez la fiche secteur de la prise de courant. Tirez sur la fiche secteur et non pas sur le câble. Débranchez la fiche secteur de la prise de courant si un orage menace. Débranchez la fiche secteur si l'appareil n'est pas utilisé pendant une période prolongée, par ex. avant d'entreprendre un voyage.

La chaleur résultant du fonctionnement doit être évacuée par une circulation d'air suffisante. Pour cette raison, l'appareil ne doit pas être recouvert ou logé dans une armoire fermée. Veillez à disposer d'un espace libre d'au moins 10 cm autour de l'appareil.

Remarque :

Après une panne de courant, l'heure affichée n'est probablement **pas** correcte.

Attention !

Établissez le raccordement au secteur seulement après avoir terminé tous les raccordements ! Respectez les indications figurant sur la plaque signalétique.

En raison de la fonction veille (mode "standby"), des pièces de l'appareil se trouvent sous tension dès que l'appareil est branché au secteur. Pour mettre l'appareil entièrement hors tension, il convient de débrancher la fiche secteur.

Comment améliorer la réception d'antenne

Le nombre et la qualité des stations que vous pouvez recevoir dépendent des conditions de réception sur le lieu d'installation. L'antenne-câble FM (18) permet de cibler la réception.

- Elle doit être orientée dans toute sa longueur en fonction de la meilleure réception possible.

Connexion d'iPhone / iPod

Remarque :

- N'exercez pas de pression sur le support iPod ouvert (station d'accueil). Il pourrait être endommagé.
- ➔ Pressez tout d'abord avec précaution la station d'accueil (21) vers l'intérieur du boîtier afin de la déverrouiller, puis sortez la station d'accueil (21) entièrement du boîtier.
- ➔ Retirez votre iPod / iPhone de sa gaine de protection ou de sa pochette et insérez-le avec précaution dans la station d'accueil iPod / iPhone (21).
- ➔ Retirez l'iPod / iPhone en le soulevant avec précaution vers le haut.

Charge des accumulateurs de l'iPod

Dès que vous avez inséré votre iPod, l'accumulateur est chargé si la connexion au secteur est **établie** ou si l'appareil est en marche.

Remarque :

En cas d'utilisation d'un iPod ou d'autres lecteurs MP3 qui ne sont pas raccordés via la station d'accueil, il n'en résulte pas de charge automatique des accumulateurs.

Branchement d'une source audio externe

Vous pouvez restituer le son d'un appareil externe (p. ex. téléviseur, lecteur de DVD, lecteur MP3) via les haut-parleurs de l'appareil.

- ➔ Branchez le câble audio / stéréo de la sortie audio de votre appareil externe sur la prise AUX-IN (19) se trouvant sur la face arrière de l'appareil.
- ➔ Sélectionnez le mode AUX au moyen de **FUNCTION** (6).
- ➔ Démarrez la lecture sur l'appareil externe.

Utilisation des fonctions générales de l'appareil

Mise en marche de l'appareil

- La touche  (2) vous permet de mettre l'appareil en marche ; l'afficheur est activé avec le dernier mode réglé.

Sélection de la source

- FUNCTION (6) vous permet de commuter en mode iPod, CD, TUNER et AUX.

Comment régler le volume sonore

- Pressez la touche –VOLUME+ (13, 15) pour régler le volume sonore plus fort / moins fort.

Arrêt de l'appareil

- La touche  (2) vous permet d'éteindre l'appareil. L'éclairage s'éteint et l'heure est affichée.

Réglage manuel de l'heure

- Pressez en mode VEILLE (appareil éteint, branché au secteur) la touche CLOCK ADJ. (7) pendant env. 3 secondes. **12hour** ou **24hour** clignote sur l'afficheur.
- Pressez **I◀◀ ▶▶I** (10, 11) pour modifier l'affichage de l'heure au format 12 h ou 24 h, et validez au moyen de la touche CLOCK ADJ. (7).
- Réglez tout d'abord les heures à l'aide des touches **I◀◀ ▶▶I** (10, 11), puis les minutes, et validez respectivement au moyen de CLOCK ADJ. (7)

De ce fait, l'heure est réglée et commence à compter.

- L'heure est affichée en mode veille.

Remarque :

- Si aucune touche n'est pressée en mode réglage pendant plus de 10 secondes, celui-ci est quitté automatiquement sans mémorisation.
- Après une panne de courant, vous devez à nouveau régler l'heure et l'alarme.

Synchronisation automatique de l'heure

Vous pouvez également synchroniser l'heure de l'appareil avec l'heure de votre iPod et par conséquent la régler automatiquement.

- ➔ Connectez votre iPhone/iPod à l'appareil.
- ➔ Pressez la touche SYNC (14) et maintenez-la enfoncée.

Utilisation de la fonction SLEEP

Vous pouvez régler par pas de 120, 90, 60, 30, 15 minutes (ou OFF), la durée après laquelle l'appareil se met en mode veille, quel que soit le mode opératoire dans lequel il se trouve. "SLEEP" apparaît sur l'afficheur.

- ➔ Pour effectuer le réglage, pressez la touche SLEEP (4) de façon répétée.

Commande de votre iPod/iPhone via le menu

Les touches suivantes vous permettent de piloter et de commander votre iPod connecté :

- MENU (12) : Ouverture du menu, retour au menu précédent
- FOLDER PRESET + / - (3, 5) : Navigation au sein du menu
- ENTER (7) : Confirmation de la sélection, activation de l'option de menu, ouverture
- ►|| (16) : Démarrer la lecture, pause
- ◀◀ ▶▶ (10, 11) : SKIP (titre précédent, suivant)

La commande s'effectue comme par le biais des touches de commande de l'iPod. Reportez-vous le cas échéant à la notice d'utilisation de votre iPod.

- ➔ Le réglage du volume sonore s'effectue cependant par l'intermédiaire des touches VOLUME (13, 15) sur l'appareil.

Comment faire fonctionner le lecteur de CD

Remarques générales concernant les CD/CDMP3

L'appareil est approprié pour des CD musicaux contenant des données audio (CD-DA ou MP3, WMA pour CD-R et CD-RW). Les formats MP3 doivent être créés selon la norme ISO 9660 niveau 1 ou niveau 2. Les CD multisessions ne sont pas lisibles avec l'appareil.

Les termes "Album" et "Titre" sont utilisés en mode MP3. "Album" correspond au répertoire sur le PC et "Titre" au fichier sur le PC ou à un titre CD-DA.

L'appareil trie les albums ou les titres d'après les noms, dans l'ordre alphabétique. Si vous souhaitez un ordre différent, renommez le titre ou l'album et placez un numéro devant le nom.

Lors de la gravure de données audio sur des CD-R et CD-RW, il peut se produire des problèmes risquant d'affecter la restitution correcte. Ces problèmes sont dus à des défauts de paramétrage du logiciel et du matériel ou bien aux CD vierges utilisés. Si ce type de problème se produit, contactez le service après-vente de votre graveur de CD et du logiciel de gravure, ou bien recherchez des informations à ce sujet, par exemple sur Internet.

Remarque :

Si vous confectionnez des CD audio, respectez les dispositions légales et ne violez pas de droits d'auteur.

Maintenez toujours fermé le compartiment à CD pour éviter l'accumulation de poussière sur l'optique laser.

L'appareil peut lire des CD avec des fichiers MP3 et des CD audio normaux (CD-DA). D'autres extensions de fichiers telles que p. ex. *.doc, *.txt, *.pdf, etc., ne sont pas supportées. Les fichiers de musique avec protection contre la copie (DRM) ou les listes de lecture avec les extensions *.AAC, *.DLF, *.M3U et *.PLS ne peuvent pas être lus.

Remarque : Compte tenu de la multitude de logiciels d'encodage différents, il n'est pas possible de garantir que tous les fichiers MP3 puissent être lus sans dérangements.

Lorsqu'une plage (fichier) est mal lue, l'appareil continue la lecture à la plage (fichier) suivante.

Si vous gravez des CD, faites-le de préférence à basse vitesse et créez le CD en mode monosession puis finalisez-le.

Quels disques pouvez-vous utiliser

Le lecteur de CD est compatible avec les supports CD, CD-R/RW et CD MP3 / WMA.

Ne lisez pas d'autres supports tels que des DVD, etc.



Disques de 12 cm
durée de lecture 74 minutes max.

- ➔ Lorsque vous transportez l'appareil, retirez le disque du lecteur. Vous évitez des dommages sur le lecteur de CD et le disque.

Remarque :

Dans le cas de CD MP3 / WMA, la qualité d'écoute dépend de la configuration du débit binaire et du logiciel de gravure utilisé.

Comment insérer les disques

- ➔ Pour activer le mode de lecture CD, pressez le cas échéant **FUNCTION** (6) de façon répétée, jusqu'à l'apparition de "CD" sur l'afficheur.
- ➔ "NO" apparaît sur l'afficheur si aucun CD n'est inséré.
- ➔ Pour prélever des CD insérés, ouvrez le compartiment CD (17) au moyen de **PULL OPEN** (déplacement dans le sens de la flèche). "OPEN" apparaît sur l'afficheur (3).

Remarque :

Le compartiment CD (17) s'ouvre vers l'avant. Son ouverture ne doit être entravée par aucun objet.

- ➔ Ouvrez uniquement le compartiment CD (17) à l'arrêt du CD.

Remarque :

Assurez-vous qu'aucun objet étranger ne puisse parvenir à l'intérieur de l'appareil. Ne touchez en aucun cas la lentille du lecteur laser.

- ➔ Pressez avec précaution le CD sur le support, avec la face imprimée vers l'avant. Assurez-vous que le CD n'est pas positionné de travers.
- ➔ Fermez le compartiment CD (17).
- ➔ Le CD est chargé ; l'affichage "READ" clignote sur l'afficheur pendant le chargement. Le nombre total de titres est affiché.

Remarque :

"NO" clignote sur l'afficheur si aucun CD n'est inséré.

Avant de manipuler l'appareil, attendez que le contenu complet du CD ait été lu, afin de garantir que toutes les informations nécessaires du CD ont été lues. Avec les CD MP3, ce processus peut durer un certain temps.

Prélèvement des disques

- Pour prélever le CD, arrêtez tout d'abord la lecture à l'aide de la touche ■ (12).
- Ouvrez le compartiment CD (17). Prélevez le CD en le tenant par les bords.

Comment lire un disque

Si le CD est mal inséré ou si le CD est défectueux, alors le message "NO" apparaît sur l'afficheur.

- Pour démarrer la lecture, pressez la touche ►|| (16).

La durée de lecture apparaît sur l'afficheur.

- Si vous souhaitez faire une pause de lecture, pressez la touche ►|| (16).

L'appareil interrompt la lecture. "►" clignote sur l'afficheur.

- Pour poursuivre la lecture, pressez une nouvelle fois la touche ►|| (16).
- Si vous souhaitez terminer la lecture, pressez la touche ■ (12).

Remarque :

Pressez systématiquement la touche ■ STOP (12) avant de retirer le CD.

Comment sélectionner des titres

- Si vous souhaitez sauter au titre suivant, pressez une seule fois la touche ►►I (11).
- Si vous souhaitez sauter au début du titre, pressez une seule fois la touche I◄◄ (10).
- Si vous souhaitez sauter au titre précédent, pressez deux fois la touche I◄◄ (10).

L'afficheur indique le numéro de titre sélectionné.

- Appuyez plusieurs fois jusqu'à ce que le numéro du titre recherché s'affiche.

Sélection d'un album MP3

- Pour sélectionner des albums MP3, pressez la touche FOLDER +/- (5, 3). Le répertoire (album) suivant ou précédent est sélectionné. Le premier titre de l'album est lu.
- La durée de lecture, le numéro du titre et le numéro de l'album sont affichés alternativement pendant la lecture.

Recherche rapide vers l'avant ou vers l'arrière

Vous pouvez effectuer une recherche rapide vers l'avant ou vers l'arrière dans le morceau en cours pour chercher un passage spécifique. A cette occasion, la restitution musicale s'effectue via les haut-parleurs.

- Pour l'avance rapide, pressez la touche **▶▶I** (11) et maintenez la touche enfoncée jusqu'à ce que vous ayez trouvé l'endroit souhaité.
- Pour le retour rapide, pressez la touche **I◀◀** (10) et maintenez la touche pressée jusqu'à ce que vous ayez trouvé l'endroit souhaité.
- Relâchez la touche. La lecture redémarre à cet endroit.

Utilisation des fonctions de répétition

Répétition de titres, CD, album (uniquement CD MP3), lecture aléatoire

- Sélectionnez le titre sur l'appareil.

Le numéro du titre sélectionné apparaît sur l'afficheur.

- Pressez la touche PLAY MODE (9) de façon répétée, pour commuter entre les différentes fonctions de répétition.

CD

REPEAT (clignotant) : le titre actuel est répété

REPEAT : tous les titres

RANDOM : Lecture aléatoire

CD MP3

REPEAT (clignotant) : le titre actuel est répété

REPEAT  : l'album actuel est répété

REPEAT : tous les titres

RANDOM : Lecture aléatoire

Désactivation : Pressez la touche PLAY MODE (9) de façon répétée, jusqu'à la disparition de l'affichage.

Utilisation de la fonction de programmation

Avec la fonction de programmation, vous pouvez écouter jusqu'à 64 titres dans l'ordre que vous avez défini.

Remarque :

Vous pouvez uniquement effectuer la programmation si un disque se trouve dans le compartiment CD (17) fermé et si l'appareil se trouve en mode "arrêt".

- Insérez un disque dans le compartiment CD (17).
- Pressez la touche ■ (12).
- Pressez la touche MEMORY (7).

Les informations suivantes apparaissent brièvement sur l'afficheur :



- **CD MP3** : Sélectionnez tout d'abord l'album à l'aide des touches I◀◀ ▶▶I (10, 11), puis validez au moyen de MEMORY (7).



- Sélectionnez le premier titre à programmer à l'aide des touches I◀◀ ▶▶I (10, 11).
- Mémorisez le numéro de titre souhaité à l'aide de la touche MEMORY (7). Le titre est à présent programmé sur l'emplacement de programme 01.
- Le numéro de l'emplacement de programme suivant "P-02" apparaît sur l'afficheur. Procédez de la même manière pour programmer les titres dans l'ordre que vous souhaitez.
- Pressez la touche ▶ II (16) pour démarrer la lecture de votre sélection de titres.
- Pour arrêter la lecture programmée, pressez la touche ■ (12).

Remarque :

La mémoire de programmation est effacée si vous ouvrez le compartiment CD ou si vous changez de source. Elle est également effacée en éteignant l'appareil.

Utilisation de votre iPhone / votre iPod



Mise en marche

- Allumez l'appareil au moyen de la touche  (2).
- Connectez votre iPhone / votre iPod.
- Pressez la touche **FUNCTION** (6) de façon répétée pour sélectionner la source **iPod**.

Remarque :

Le symbole iPod clignote sur l'afficheur si aucun iPod n'est connecté. Si vous connectez votre iPod déjà en marche, l'appareil se met automatiquement en marche et restitue la source iPod.

Lors de la première connexion, "AUTH" apparaît sur l'afficheur à des fins d'identification de l'iPod. La lecture démarre ensuite automatiquement.

- Pressez la touche  **II** (16) pour interrompre la lecture.
- Pressez la touche  **II** (16) pour démarrer la lecture.

Sélection de titres / Recherche rapide

- Pressez brièvement les touches **I◀◀ ▶▶I** (10, 11) pour sauter au titre suivant / précédent.
- Pressez les touches **I◀◀ ▶▶I** (10, 11) et maintenez-les enfoncées pour démarrer une recherche rapide.

Fonctions de répétition

Voir p. 18.

Extinction

- Pressez la touche  (2). L'appareil arrête la lecture et commute l'iPod en mode VEILLE.
- Pendant que l'iPod est inséré, les accumulateurs sont chargés si **l'appareil est en marche**.

Commande iPhone / iPod, menu

Voir p. 14.

Utilisation d'autres lecteurs MP3

Vous pouvez restituer toute autre source musicale par l'intermédiaire de la prise AUX IN (19), y compris un iPod que vous n'insérez pas dans la station d'accueil.

Comment utiliser la radio

Remarque :

L'appareil reçoit la plage de fréquences FM (FM) 87,5 – 108 MHz.

- ➔ Sélectionnez la source TUNER au moyen de FUNCTION (6).
- ➔ Si vous réglez la gamme FM, vous sortirez l'antenne-câble sur toute sa longueur et l'orienter, afin d'améliorer la réception

Réglage d'une station

Sélection manuelle des stations

- ➔ Pressez brièvement les touches **I◀◀ ▶▶I** (10, 11) pour modifier pas à pas la fréquence de réception vers le haut ou vers le bas. Dans la bande FM, par pas de 0,05 MHz ; dans la bande PO, par pas de 9 kHz (= réglage fin). De ce fait, vous pourrez également régler des émetteurs faibles dont vous connaissez la fréquence.

L'affichage de la fréquence sur l'afficheur indique la fréquence réglée.

Recherche automatique de stations

- ➔ Une pression prolongée sur les touches **I◀◀ ▶▶I** (10, 11) (env. 2 secondes) permet de démarrer la recherche automatique. La recherche automatique peut uniquement trouver des stations dont le signal de réception est fort. Les émetteurs faibles ne peuvent être réglés que manuellement.
- ➔ Une nouvelle pression sur les touches **I◀◀ ▶▶I** (10, 11) (env. 2 secondes) permet de poursuivre la recherche automatique. Pendant la recherche, le mode radio est coupé.

Comment mémoriser des stations

La mémoire de programmes peut mémoriser jusqu'à 20 stations dans la plage FM.

Remarque :

Les stations ne restent pas mémorisées en cas de coupure de courant.

- ➔ Réglez en mode TUNER (radio) la station souhaitée à l'aide des touches **I◀◀ ▶▶I** (10, 11).
- ➔ Pressez la touche MEMORY (7).



- Sélectionnez un emplacement de programme à l'aide de la touche FOLDER/PRESET +/- (3, 5), en pressant le cas échéant plusieurs fois la touche.
- Mémorisez la station réglée sur l'emplacement de programme à l'aide de la touche MEMORY (7).

Remarque :

Si aucune touche n'est actionnée pendant 10 secondes, le mode programmation est quitté automatiquement.

- Mémorisation d'autres stations : Répéter le processus.

Sélection des stations programmées

- Pressez la touche FOLDER/PRESET +/- (3, 5) pour défiler vers le haut ou vers le bas entre les emplacements de programme mémorisés.

Le canal réglé est affiché sur l'afficheur.

Suppression d'un emplacement de programme mémorisé

- Vous pouvez effacer la mémorisation d'un emplacement de programme en mémorisant une nouvelle station sur l'emplacement de programme.

Arrêt de l'appareil

- Pour éteindre l'appareil, pressez la touche  (2). L'afficheur s'éteint et l'heure est affichée.

Utilisation de la fonction réveil

Remarque :

Vous pouvez seulement utiliser la fonction après avoir réglé correctement l'heure, voir p. 13.

Aucune fonction timer n'est possible en mode AUX.

Réglage du timer

La fonction timer met l'appareil en marche à l'heure réglée. Vous pouvez choisir si vous souhaitez être réveillé par le biais d'un iPhone / iPod, de la radio, via CD ou vibreur sonore (signal sonore).

Remarque :

- Timer avec CD : un CD doit être inséré
- Timer avec iPhone/iPod : l'iPhone / iPod doit être connecté. Des fichiers de musique doivent se trouver sur le support de données.
- TUNER : régler la station radio.
- En cas de panne de courant, le timer **ne fonctionne pas**. Après une panne de courant, vérifiez l'heure réglée et réglez à nouveau l'alarme.

Réglage de l'heure d'activation

Si aucune touche n'est pressée pendant plus de 10 secondes durant le réglage, alors l'appareil quitte automatiquement ce mode. Vous devez alors recommencer le processus depuis le début.

- Pressez la touche ALARM (8) et maintenez-la enfoncée jusqu'à l'affichage de ALARM ; l'affichage des heures clignote.

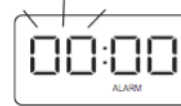

- Réglez les heures et les minutes à l'aide des touches **I◀◀ ▶▶I** (10, 11) et validez respectivement au moyen de la touche ALARM (8).
- La source **TUNER** apparaît ; réglez au moyen de **I◀◀ ▶▶I** (10, 11) la source souhaitée TUNER, CD, IPOD ou BUZZER et validez à l'aide de la touche ALARM (8). **VOL** clignote.
- Réglez le volume sonore de mise en marche souhaité à l'aide des touches **I◀◀ ▶▶I** (10, 11)) et validez au moyen de ALARM (8).
- Le réglage est à présent terminé et le timer est programmé.
- Vous pouvez reconnaître un timer actif à l'affichage "ALARM" sur l'afficheur.

Remarque :

L'appareil se met en marche avec la source et le volume sonore sélectionnés en atteignant l'heure d'activation.

Si vous avez sélectionné la source TUNER, la dernière station de radio réglée est activée pour le réveil.

Si aucun iPod n'est connecté ou si aucun CD n'est inséré, vous serez réveillé en mode TUNER (radio).

Activation et désactivation du timer

- Lorsque l'appareil est en marche, pressez brièvement la touche ALARM (8) pour activer ou désactiver le timer.
- Lorsque le timer est activé, l'affichage "ALARM" apparaît sur l'afficheur.

Comment désactiver entièrement le timer après l'alarme

- Pressez la touche  (2) pour désactiver le timer.

Remarque :

La fonction timer active à nouveau l'appareil le lendemain, à l'heure réglée. L'affichage "ALARM" reste affiché sur l'afficheur.

Comment interrompre brièvement le timer après l'alarme à l'aide de la fonction SNOOZE

- Pressez la touche SNOOZE (1) pour désactiver le timer pendant env. 9 minutes.

Vous pouvez répéter cette opération à volonté pendant la durée de l'alarme. Le symbole "ALARM" clignote sur l'afficheur.

Nettoyage de l'appareil

Risque d'électrocution !

Afin d'éviter le risque d'un choc électrique, ne lavez pas l'appareil avec un chiffon mouillé ou sous l'eau courante. Avant d'effectuer le nettoyage, débranchez la fiche secteur.

ATTENTION !

N'utilisez pas d'éponge à gratter, de poudre à récurer ni de solvant tel que l'alcool ou l'essence.

- ➔ Nettoyez le boîtier à l'aide d'un chiffon doux légèrement humide.

Remarques concernant les CD

Toujours garder le CD dont son emballage et ne le saisir que par les bords. La surface qui présente les couleurs d'un arc-en-ciel ne doit pas être touchée et doit toujours être propre. Ne collez pas de papier ni de bande adhésive sur le côté étiquette du disque. Le CD doit être tenu à l'abri du rayonnement solaire direct et des sources de chaleur telles que les chauffages.

Le CD ne doit également pas se trouver dans une voiture stationnée en plein soleil car la température à

l'intérieur du véhicule peut être extrêmement élevée. Nettoyez les empreintes digitales et la poussière sur le côté enregistré à l'aide d'un chiffon de nettoyage propre et sec.

Pour le nettoyage des CD, n'utilisez pas de produits de nettoyage pour disques tels que des sprays pour disques, ni de liquides de nettoyage, de sprays antistatiques ou de solvants tels que l'essence, ni de diluants ou d'autres produits chimiques disponibles dans le commerce. Les tâches tenaces peuvent éventuellement être enlevées à l'aide d'une peau de chamois humide.

- ➔ Essuyez les disques en allant du centre vers les bords.

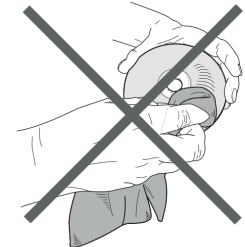

N'essuyez pas en faisant des mouvements circulaires car cela entraînerait des rayures susceptibles de générer des erreurs lors de la lecture.

Elimination des dérangements

Si l'appareil ne fonctionne pas comme prévu, contrôlez-le au moyen des tableaux suivants.

Si vous ne pouvez pas éliminer le défaut, même après les contrôles décrits, veuillez contacter le fabricant.

iPod / iPhone is a trademark of Apple Computer, Inc., registered in the U.S. and other countries.

“Made for iPhone/iPod” means that an electronic accessory has been designed to connect specifically to iPhone/iPod and has been certified by the developer to meet Apple performance standards.

Apple is not responsible for the operation of this device or its compliance with safety and regulatory standards.



Problèmes avec l'appareil

Symptôme	Cause possible / remède
L'appareil ne peut pas être mis en marche.	L'appareil n'est pas alimenté en courant. Raccordez correctement le câble d'alimentation sur la prise secteur.
Aucun son n'est audible.	Augmentez le volume. Le cas échéant, la source appropriée n'est pas sélectionnée.
Un bruit parasite est audible.	Un autre appareil émet des ondes radio perturbatrices à proximité de l'appareil. Eloignez l'appareil de l'environnement de la mini-chaîne.
D'autres dérangements dans le fonctionnement, des bruits forts ou un dérangement sur l'afficheur apparaissent.	Des composants électroniques de l'appareil sont en dérangement. Débranchez la fiche secteur. Laissez l'appareil séparé de la source de courant pendant env. 10 secondes. Rebranchez l'appareil.
L'afficheur n'est pas activé.	Eteignez l'appareil. Débranchez la fiche secteur, rebranchez-la, mettez l'appareil en marche.

Problèmes avec le lecteur CD

Symptôme	Cause possible / remède
Le CD n'est pas lu ou saute lors de la lecture.	L'appareil ne se trouve pas en mode CD. Le CD inséré n'est pas conforme.
	Le CD est mal placé. Insérez le CD, l'étiquette étant tournée vers le haut.
	Le CD est sale ou défectueux. Nettoyez le CD, utilisez un autre CD.
	De l'humidité s'est formée dans le compartiment CD. Sortez le CD et laissez le compartiment ouvert pendant 1 heure environ afin qu'il sèche.
	La durée de lecture du CD est supérieure à 74 minutes.
Il y a des coupures de son.	Le volume sonore est réglé trop haut. Diminuez le volume sonore.
	Le CD est endommagé ou sali. Nettoyez le CD ou changez-le.
	L'appareil est soumis à des vibrations. Placez l'appareil dans un endroit sans vibrations.

Problèmes avec la station d'accueil iPhone/iPod

Symptôme	Cause possible / remède
L'iPhone/iPod ne peut pas être commandé via les touches de l'appareil.	L'iPhone/iPod n'est pas inséré correctement ; répéter le cas échéant le processus. Logiciel obsolète. Actualisez le logiciel via iTunes . L'iPhone/iPod se trouve à l'état "verrouillé". Contrôlez si l'iPhone/iPod peut être commandé correctement à l'extérieur. Le cas échéant, lisez la notice du fabricant.
L'iPhone/iPod ne peut pas être inséré correctement.	Retirez le cas échéant une nouvelle fois l'iPhone/iPod et réinsérez-le.
L'iPhone/iPod n'est pas chargé.	L'iPhone/iPod n'est pas inséré correctement. Contrôlez l'adaptateur, réinsérez le cas échéant l'iPhone/iPod. L'iPhone/iPod se trouve à l'état "verrouillé". Contrôlez si l'iPhone/iPod peut être commandé correctement à l'extérieur. Le cas échéant, lisez la notice du fabricant.
Aucun son n'est audible.	Augmentez le volume. Activez la lecture sur l'iPhone/iPod. Contrôlez la station d'accueil.

Problèmes avec la radio

Symptôme	Cause possible / remède
L'appareil ne reçoit aucune station.	L'appareil ne se trouve pas en mode radio. Commuter en mode TUNER au moyen de FUNCTION.
Le son est faible ou de mauvaise qualité.	D'autres appareils, par ex. un téléviseur, perturbent la réception. Eloignez davantage la radio de ces appareils.
	L'antenne n'est pas développée ou n'est pas orientée. Sortez l'antenne.

Caractéristiques techniques

Dimensions de l'appareil	139 x 128 x 150 mm (largeur x profondeur x hauteur)
Poids :	env. 0,9 kg
Alimentation électrique : Bloc d'alimentation c.a./c.c.	100-240 V courant alternatif, 50/60 Hz, 450 mA 9 V c.c., 2,0 A
Consommation d'énergie :	en mode veille < à 1 W
Puissance de sortie :	2 x 1 W RMS
Conditions ambiantes :	+5 C à +35 C 5 % à 90 % d'humidité relative (sans condensation)
Fréquence de réception radio : Antenne :	FM 87,5–108 MHz antenne-câble FM
AUX IN	fiche jack 3,5 mm
CD Laser :	longueur d'onde 790 nm, classe 1
Arborescence des dossiers CD :	Albums : max. 99 ; Titres : max. 999

Sous réserve de modifications techniques et d'erreurs. Les dimensions sont des valeurs approximatives.

Directives et normes : Ce produit satisfait à la directive sur la basse tension (2006/95/CE, 1275/2008/CE), à la directive CEM (2004/108/CE) et à la directive sur le marquage CE.

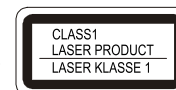

Comment contacter le fabricant

DGC GmbH
Graf-Zeppelin-Straße 7
D-86899 Landsberg
www.dual.de

Consignes d'élimination

Élimination de l'emballage

Votre nouvel appareil a été protégé par un emballage lors de son acheminement. Tous les matériaux utilisés sont compatibles avec l'environnement et recyclables. Veuillez apporter votre contribution et éliminez l'emballage de façon respectueuse de l'environnement. Concernant les moyens actuels d'élimination des déchets, informez-vous auprès de votre revendeur ou concernant votre installation de gestion de déchets communale.



Danger d'étouffement !

Ne laissez pas l'emballage et ses éléments à des enfants.

Danger d'étouffement par les films ou d'autres matériaux d'emballage.

Mise au rebut de l'appareil

Les appareils usagés ne sont pas des déchets sans valeur. Une élimination respectueuse de l'environnement permet de recycler des matières brutes précieuses. Renseignez-vous auprès de l'administration de votre ville ou de votre commune concernant les possibilités d'une élimination réglementaire et respectueuse de l'environnement de l'appareil. Les piles doivent être retirées de l'appareil avant l'élimination de celui-ci.



Cet appareil est marqué selon la directive 2002/96/CE concernant les appareils électriques et électroniques usagés (WEEE).

Ce produit, arrivé en fin de vie, ne doit pas être éliminé par le biais des ordures ménagères ordinaires ; il doit être remis à un point de collecte prévoyant le recyclage d'appareils électriques et électroniques. Le symbole figurant sur le produit, dans le manuel d'utilisation ou sur l'emballage, attire votre attention à cet égard. Les matériaux sont recyclables conformément à leur marquage. Avec la réutilisation, le recyclage des matériaux ou d'autres formes de recyclage d'appareils usagés, vous apportez une contribution importante à la protection de notre environnement.



Danger de mort !

Débranchez la fiche secteur sur les appareils, qui ne sont plus utilisés. Déconnectez le câble d'alimentation et débranchez-le avec la fiche.