

QUESTO DISPOSITIVO NON È PROGETTATO PER EFFETTUARE CHIAMATE DI EMERGENZA IN ASSENZA DI ALIMENTAZIONE ELETTRICA. PREDISPORRE SOLUZIONI ALTERNATIVE PER ACCEDERE AI SERVIZI DI EMERGENZA.

Instruzioni importanti sulla sicurezza

Per ridurre il rischio di incendi, scosse elettriche e lesioni, seguire le istruzioni di sicurezza durante l'utilizzo dell'apparecchio telefonico:

1. Leggere attentamente tutte le istruzioni.
2. Seguire tutte le avvertenze e istruzioni riportate sul prodotto.
3. Scollegare il prodotto dalla presa a muro prima della pulizia. Non utilizzare detergenti liquidi o spray. Per la pulizia, usare un panno umido.
4. Tenere il prodotto lontano da ambienti caldi e umidi, proteggere dalla luce diretta del sole e non bagnare né usare il prodotto in presenza di acqua (ad esempio nelle vicinanze di una vasca da bagno, di un lavello o di una piscina).
5. Non sovraccaricare prese a muro e prolunghe in quanto ciò può comportare il rischio di incendi o scosse elettriche.
6. Scollegare il prodotto dalla presa a muro e contattare il nostro Servizio Riparazioni in presenza delle seguenti condizioni:
 - Quando il cavo di alimentazione o la spina risultano danneggiati.
 - Se il prodotto non risponde ai comandi impartiti seguendo le istruzioni per l'uso.
 - Se il prodotto è caduto e l'involucro esterno risulta danneggiato.
 - Se il prodotto presenta evidenti anomalie di funzionamento.
7. Non utilizzare MAI il telefono all'aperto durante un temporale. Scollegare la base dalla linea telefonica e dalla presa elettrica in presenza di temporali nella zona. I danni da fulmini non sono coperti da garanzia.
8. Non utilizzare il telefono per segnalare una perdita di gas in prossimità della perdita stessa
9. Utilizzare solo le batterie NiMH (nicel-metallo idruro) fornite in dotazione col prodotto o modelli sostitutivi autorizzati raccomandati dal produttore. Non sostituire le batterie con altre di tipologia non corretta: rischio di esplosione! L'uso di altri tipi di batterie o di pile non ricaricabili può essere pericoloso, creare interferenze e/o danneggiare l'apparecchio o l'ambiente circostante. Il produttore declina ogni responsabilità in caso di danni causati dalla mancata osservanza di quanto sopra.
10. Non utilizzare caricabatterie di terzi in quanto possono provocare danni alle batterie.
11. Assicurarsi che le batterie siano inserite secondo la polarità corretta.
12. Smaltire le batterie in modo sicuro. Non immergerle in acqua, bruciarle, scomporle o perforarle.

Contenuto della confezione (modello Single)

La confezione contiene:

- 1 ricevitore
- 1 base
- 1 adattatore di corrente per la base
- 1 cavo telefonico
- 2 batterie AAA NiMH ricaricabili
- 1 coperchio posteriore
- 1 manuale utente

N.B.: Se si dispone di un sistema con doppio, triplo o quadruplo ricevitore, saranno presenti anche il/i ricevitore/i, le batterie e il/i carica-batterie supplementare/i per ogni ricevitore aggiuntivo.

Collegamento e condizioni d'uso

Il telefono può essere collegato ad una linea centrale diretta (DEL) con centrale telefonica urbana con il proprio numero telefonico, alla presa di un interno collegata a una DEL, oppure all'interno di una rete di centralino compatibile omologata. Non collegare come numero interno di un telefono pubblico. I REN (Ringer Equivalence Numbers) di tutte le attrezzature (telefoni, fax, modem, ecc.) collegati a una linea telefonica centrale possono essere al massimo 4, altrimenti uno o più di essi potrebbero non suonare e/o non rispondere correttamente alla chiamata. Il telefono, come la maggior parte degli altri telefoni non contrassegnati diversamente, dispone di un REN = 1.

Collegamento del ricevitore con la base

1. Tutti i ricevitori venduti sono già collegati con la base e si collegano alla stessa appena accesi.
2. Per utilizzare insieme il ricevitore portatile e la base, occorre stabilire un collegamento radio tra loro. Il segnale tra base e ricevitore risponde ai comuni standard utilizzati nei telefoni DECT: portata massima fino a 300 metri all'aperto o 50 metri all'interno.

Attenzione:

- Oggetti metallici di grandi dimensioni, come ad esempio frigoriferi, specchi o schedari, posti tra il ricevitore e la base possono costituire un ostacolo al segnale radio.
- Strutture solide, come i muri, possono ridurre la potenza del segnale.
- Il materiale elettrico può causare interferenze e/o influire sulla portata.
- 3. Non posizionare la base nelle vicinanze di un altro telefono, di un televisore o di apparecchiature audio che potrebbero causare interferenze.

4. Più alta viene collocata la base, migliore sarà il segnale.
5. Se durante una chiamata il suono nell'auricolare risulta indebolito o distorto, evidentemente si sta uscendo dalla portata di segnale della base. Avvicinarsi alla stessa entro 20 secondi, altrimenti potrebbe cadere la linea.

Installazione del telefono

Collegamento della base

1. Collegare alla base il cavo elettrico e quello telefonico.
2. Collegare l'adattatore a una presa di corrente da 100-240 Vac 50/60Hz e il cavo telefonico alla presa della linea telefonica.

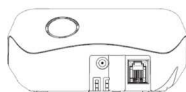

Alimentazione Linea telefonica

Attenzione: Utilizzare sempre i cavi forniti in dotazione. Utilizzare solo l'adattatore in dotazione. L'uso di altri cavi di alimentazione può danneggiare l'apparecchio.

N.B.: Posizionare la base a poca distanza dalla presa di corrente. Non tentare mai di allungare il cavo di alimentazione. Per il normale funzionamento, la base necessita dell'alimentazione elettrica, la quale serve anche a far funzionare i ricevitori portatili.

Inserimento e carica delle batterie ricaricabili

1. Inserire nel vano batterie le 2 batterie in dotazione rispettando la polarità (indicata all'interno del vano batterie).

Attenzione: Utilizzare solo le batterie ricaricabili NiMH (nicel-metallo idruro) in dotazione!

2. Posizionare il coperchio posteriore sul retro del telefono e premere verso il basso finché non scatta in posizione.
3. posizionare il ricevitore sulla base e lasciarlo in carica 15 ore prima di utilizzarlo per la prima volta.
 - Il ricevitore emette un doppio segnale acustico quando viene correttamente posizionato sulla base o sul caricatore.
 - L'indicatore di carica della batteria sulla base o sul caricabatterie si illumina per indicare che il caricamento è in corso.

N.B.: Il ricevitore può scaldarsi quando le batterie sono in carica o durante un utilizzo prolungato. Si tratta di un fenomeno normale che non indica la presenza di problemi.

Se si dispone di una linea a banda larga







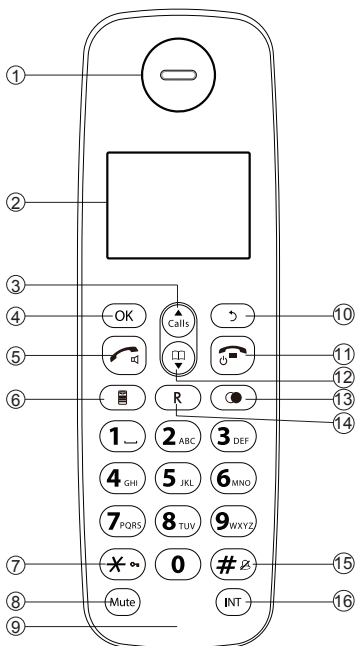

Se si collega il telefono ad una linea con connessione a banda larga, è necessario interporre un micro-filtro tra il telefono e la linea telefonica; in caso contrario è possibile che tra il telefono e la banda larga si verifichino interferenze che potrebbero essere causa di problemi. In un'abitazione dotata di banda larga, ogni telefono essere collegato con micro-filtro, non solo quello collegato direttamente col modem. In caso di necessità, rivolgersi al proprio rivenditore specializzato.

Caratteristiche del telefono

Comandi presenti sul ricevitore e sulla base





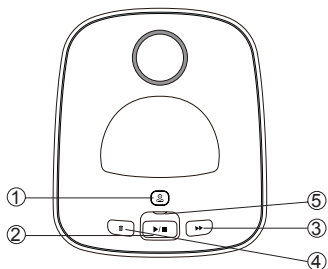

Ricevitore

	Icona	Spiegazione
1	Auricolare	
2	Display LCD	
3	 Calls	In modalità Menu, premere per scorrere verso l'alto. Durante una chiamata o la riproduzione di un messaggio, premere per aumentare il volume. In modalità stand-by, premere per accedere al registro delle chiamate (CID).
4	OK	Premere per selezionare una voce o per salvare una voce o un'impostazione.
5		Premere per effettuare o rispondere a una chiamata. Durante una chiamata o la riproduzione di un messaggio, premere per passare dall'altoparlante all'auricolare e viceversa.
6		In modalità stand-by, premere per aprire il Menu principale.
7		In modalità stand-by, tenere premuto per bloccare o sbloccare i tasti.
8	Mute	Durante una chiamata, premere per disattivare il microfono e premere di nuovo per riprendere la conversazione.
9	Microfono	
10		Premere per annullare un'azione. Durante la pre-selezione, premere per cancellare l'ultima cifra immessa.
11		Durante una chiamata, premere per riagganciare. Durante la programmazione, premere per annullare e uscire senza apportare modifiche. In modalità stand-by, tenere premuto per accendere o spegnere il ricevitore.
12		In modalità Menu, premere per scorrere verso il basso. In modalità stand-by o durante la riproduzione di un messaggio, premere per diminuire il volume. In modalità stand-by, premere per accedere alla rubrica.
13		In modalità stand-by, premere per accedere all'elenco di ricomposizione.
14	R	Durante una chiamata, premere per inviare un segnale flash (anche chiamato Richiamata) per i servizi di rete.
15		In modalità stand-by, tenere premuto per accendere o spegnere la suoneria del ricevitore. Tenere premuto per aggiungere una pausa durante la selezione o l'immissione dei numeri nella rubrica.
16	INT	In modalità stand-by o durante una chiamata, premere per effettuare una chiamata con interfono o trasferire una chiamata.

Definizione dei tasti e del significato del LED della base con segreteria telefonica



Base segreteria telefonica (vista dall'alto)

Icona	Spiegazione
1 	Con la segreteria telefonica in modalità OFF, premere il tasto TAM ON / OFF per accendere la segreteria telefonica e riprodurre il messaggio in uscita Con la segreteria telefonica in modalità ON, premere il tasto TAM ON / OFF per spegnere la segreteria telefonica
2 	Premere brevemente o a lungo il tasto PLAY / STOP per riprodurre un messaggio con la segreteria telefonica in modalità ON. Premere il tasto PLAY / STOP per interrompere la riproduzione di un messaggio.
3 	Premere il tasto SKIP FORWARD [AVANZAMENTO RAPIDO] durante la riproduzione di un messaggio per passare direttamente al messaggio successivo.
4 	Premere a lungo [2 sec.] per eliminare tutti i messaggi con la segreteria telefonica in modalità ON. Premere il tasto DELETE [CANCELLA] durante la riproduzione di un messaggio per cancellare il messaggio in riproduzione.
5 LED Basis-station	Segreteria telefonica in modalità ON: il LED è ACCESO. Segreteria telefonica in modalità OFF: il LED è SPENTO. Se è presente qualche vecchio messaggio, la segreteria telefonica si presenta nel normale stato ON [ACCESO] o OFF [SPENTO]. Nuovo/i messaggio/i: il LED lampeggia lentamente 1 sec. ON / 1 sec. OFF. Segreteria completa: il LED lampeggia velocemente 0,5 sec. ON / 0,5 sec. OFF. Durante il funzionamento della segreteria su linea esterna, il LED è acceso fisso.

Icone e simboli del display

La schermata iniziale fornisce informazioni sullo stato attuale del telefono.

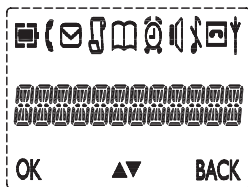

Icona	Spiegazione
	Compare quando la batteria è scarica.
	Compare quando la batteria è completamente carica.
	Lampeggia [3 sec. ON / 1 sec. OFF] quando la batteria è parzialmente scarica.
	Lampeggia [1 sec. ON / 1 sec. OFF] quando la carica della batteria è bassa.
	Compare quando la linea è occupata. Lampeggia con una chiamata in entrata.
	Lampeggia quando è presente un nuovo messaggio vocale. (Il servizio di visualizzazione del chiamante di solito non è disponibile presso i gestori telefonici del Regno Unito).
	Compare quando sono presenti nuove chiamate perse, oppure quando viene visualizzato il registro delle chiamate.
	Compare quando si accede alla rubrica.
	Compare quando si imposta la sveglia.
	Compare quando viene spenta la suoneria del ricevitore.
	Compare quando viene collegato il ricevitore, a portata della base. Lampeggia quando il ricevitore è fuori portata ed è alla ricerca di una base.
	Compare quando è accesa la segreteria telefonica. Lampeggia lentamente quando sono presenti nuovi messaggi della segreteria telefonica.
	Compare quando il ricevitore è in modalità altoparlante.
OK	Si accende quando è disponibile la conferma della selezione.
BACK	Si attiva in modalità di modifica della rubrica per eliminare l'ultima cifra. Si attiva in modalità menu quando è possibile tornare allo stato precedente o al passaggio precedente.
	Si attiva quando il display è acceso.

Struttura e navigazione del menu

Dalla schermata iniziale del ricevitore, premere il tasto Menu per accedere a RUBRICA, la prima voce del Menu principale.

Premere CID/Volume +/Tasto SU o Rubrica/Volume -/Tasto GIÙ per passare alle altre opzioni del menù.

Premere il tasto OK per accedere a un sotto-menu o a una funzione.

Premere il tasto [INDIETRO] per tornare al livello precedente.

Premere il tasto TELEFONO SPENTO [OFF] per annullare l'operazione attuale tornare alla schermata iniziale.

N.B.: Se non viene premuto alcun tasto sul telecomando per 15 secondi, il display torna automaticamente alla schermata iniziale.

RUBRICA	PERSONALIZZA	OROLOGIO E SVEGLIA	AVANZATE	SEGRETE TELEFONICA
NUOVA VOCE ELENCO MODIFICA VOCE ELIMINA ELIMINA TUTTO ACCESSO RAPIDO	NOME RICEVITORE TONO RICEVITORE VOLUME SUONERIA TONI SUONERIA SEGNALE ACUSTICO TASTI LINGUA RIAGGANCIAMENTO AUTOMATICO	DATA/ORA IMPOSTA FORMATO FORMATO ORA FORMATO DATA SVEGLIA TONO SVEGLIA	MODIFICA PIN COLLEGA SCOLLEGA ATTESA RICHIAMATA MODALITÀ SELEZIONE	RIPRODUCI ELIMINA TUTTO] ANSW. RISP REGISTRA MSG. MODALITÀ DI RISPOSTA IMPOSTAZIONI RITARDO SUONERIA CONTROLLO A Distanza LINGUA

Come immettere lettere e numeri

La tabella seguente mostra dove si richiamano lettere e caratteri di punteggiatura premendo ripetutamente sul tastierino alfanumerico. Queste istruzioni si rivelano utili per memorizzare un nome nella rubrica o se si intende rinominare il ricevitore.

Per esempio, per inserire il nome Tom:

T	Premere una volta il tasto numerico 8
O	Premere tre volte il tasto numerico 6
M	Premere una volta il tasto numerico 6

In modalità di modifica, viene visualizzato un cursore che indica la posizione di inserimento del carattere attuale.

Il cursore si posiziona a destra dell'ultimo carattere inserito.

Suggerimenti:

- Una volta selezionato un carattere, il cursore si sposta alla posizione successiva dopo una breve pausa.
- Premere il tasto [INDIETRO] per cancellare l'ultimo carattere o l'ultima cifra.

Mappa Caratteri

Tasto	1a pressione	2a pressione	3a pressione	4a pressione	5a pressione	6a pressione
1	Space	1	-	[]	*
2	A	B	C	2		
3	D	E	F	3		
4	G	H	I	4		
5	J	K	L	5		
6	M	N	O	6		
7	P	Q	R	S	?	
8	T	U	V	8	?	
9	W	X	Y	Z	9	
0	0	-	/	\	o	+
*	*					
#	0					

Utilizzo del telefono

Come effettuare una chiamata

Pre-selezione

1. Immettere il numero di telefono (massimo 24 cifre). Se si commette un errore, premere il tasto [INDIETRO] per cancellare l'ultimo numero immesso.
2. Premere il tasto Conversazione per chiamare il numero visualizzato.

Selezione diretta

1. Premere il tasto Conversazione.
2. Comporre il numero.

Come cancellare l'intero elenco di ricomposizione

1. Premere il tasto [RICOMPOSIZIONE] in modalità stand-by.
 - Viene visualizzato l'ultimo numero composto.

2. Premere CID/ Volume +/- Tasto SU o Rubrica/Volume -/Tasto GIÙ per selezionare la voce desiderata dall'elenco dei numeri chiamati, quindi premere il tasto Conversazione per comporre il numero da richiamare.

Come chiamare dal Registro delle chiamate

1. Premere CID/Volume +/- Tasto SU in modalità stand-by.
2. Premere CID/Volume +/- Tasto SU o Rubrica/Volume -/Tasto GIÙ per selezionare la voce desiderata dall'elenco dei numeri chiamati, quindi premere il tasto Conversazione per comporre il numero da chiamare.

N.B.: È necessario sottoscrivere un servizio di identificazione del chiamante per essere in grado di vedere il numero o il nome del chiamante nel registro delle chiamate.

Come chiamare un numero dalla Rubrica

1. Premere Rubrica/Volume -/Tasto Giù in modalità stand-by.
2. Premere CID/Volume +/ Tasto SU o Rubrica/Volume -/Tasto Giù per selezionare la voce desiderata dalla rubrica, quindi premere il tasto Conversazione per comporre il numero selezionato dalla rubrica.

Come rispondere e terminare una chiamata

1. Allo squillo del telefono, premere il tasto Conversazione.
2. Per terminare la chiamata, premere il tasto [TELEFONO SPENTO].

Attenzione: Non tenere il ricevitore troppo vicino all'orecchio mentre squilla: il volume della suoneria può danneggiare l'udito.

N.B.: Per terminare la chiamata, se non è stata disattivata la funzione RIAGGANCIO AUTOMATICO [CHIUSI AUTOM.], basta riposizionare il ricevitore sulla base o sul caricatore. (Vedere Come impostare il riaggancio automatico)

Altoparlante del ricevitore

Se il telefono dispone della funzione vivavoce, nel corso di una chiamata premere il tasto Conversazione per passare dalla funzione altoparlante alla funzione auricolare e viceversa.

Come regolare il volume nell'auricolare

Sono presenti 5 livelli di volume dell'auricolare.

1. Nel corso di una chiamata, premere CID/Volume +/ Tasto Su o Rubrica/Volume -/Tasto Giù per selezionare il livello da VOLUME 1 a VOLUME 5.
 - Viene visualizzata l'impostazione attuale.
 - Al termine della chiamata, l'impostazione rimarrà all'ultimo livello selezionato.

Come regolare il volume dell'altoparlante

Se il telefono dispone della funzione altoparlante, sono presenti 5 livelli di volume.

1. Nel corso di una chiamata, premere CID/Volume +/ Tasto Su o Rubrica/Volume -/Tasto Giù per selezionare il livello da VOLUME 1 a VOLUME 5.
 - Viene visualizzata l'impostazione attuale.
 - Al termine della chiamata, l'impostazione rimarrà all'ultimo livello selezionato.

Come attivare e disattivare il microfono (tasto MUTE)

Quando il microfono è disattivato, sul ricevitore viene visualizzata la scritta MUTE ON: ciò significa che l'interlocutore non può sentire.

1. Durante una chiamata, premere il tasto Mute per attivare / disattivare il microfono.

Funzione cercapersone

La funzione cercapersone consente di individuare un ricevitore mancante, purché questo si trovi entro il raggio di portata della base e abbia le batterie cariche.

1. Premere il tasto Cercapersone situato sotto la base.
 - Tutti i ricevitori collegati che si trovano entro il raggio di portata della base inizieranno a squillare.
- Per spegnere la funzione cercapersone, premere un tasto qualsiasi del ricevitore o il tasto Cercapersone situato sotto la base.

Come accendere e spegnere il ricevitore

Tenere premuto il tasto ON/OFF per più di 2 secondi per accendere o spegnere il ricevitore in modalità stand-by.

- Alla prima accensione, il display visualizza la scritta RICERCA... fino a quando il ricevitore trova la base.

N.B.: Per salvaguardare la durata delle batterie, il ricevitore può essere spento se non si trova sulla base o sul caricabatterie e non si intende utilizzarlo per un certo tempo.

Importante: Quando il ricevitore è spento, non può essere utilizzato per effettuare chiamate, comprese quelle di emergenza. Inoltre, non suonerà se arriva una chiamata.

Per rispondere a una chiamata sarà necessario riaccenderlo e il ripristino del contatto radio con la base potrebbe richiedere un certo tempo.

Come bloccare e sbloccare la tastiera

La tastiera può essere bloccata per evitare di effettuare chiamate o premere accidentalmente dei tasti.

1. Per bloccare la tastiera, in modalità stand-by, tenere premuto il tasto [BLOCCO/SBLOCCO TASTI] * per 1 secondo.
 - Sul ricevitore verrà visualizzata la scritta TASTI BLOCCATI [TASTI BLOCC.].
2. Per disattivare il blocco della tastiera, tenere premuto nuovamente il tasto [BLOCCO/SBLOCCO TASTI]*.

N.B.: Anche se la tastiera è bloccata, è possibile comunque rispondere alle chiamate.

Come effettuare una chiamata interna (solo per modelli con più ricevitori)

L'apparecchio permette una chiamata interfono tra due ricevitori collegati alla stessa base. Inoltre, permette di trasferire le chiamate esterne da un ricevitore all'altro e di impostare una conferenza a 3 tra due ricevitori e un interlocutore esterno.

Se si tenta di effettuare una chiamata mentre un altro ricevitore è occupato in una chiamata esterna, il ricevitore emette il tono di occupato per alcuni secondi prima che il display torni in modalità stand-by.

Come effettuare una chiamata con Interfono

1. In modalità stand-by, premere il tasto INTERFONO [INT].

- L'interfono viene attivato immediatamente se sono presenti solo 2 ricevitori collegati.
 - Se vi sono invece più di 2 ricevitori collegati, verranno visualizzati i numeri dei ricevitori disponibili per questo tipo di chiamata.
2. Premere il numero del ricevitore che si desidera chiamare o premere il tasto * per chiamare tutti i ricevitori.
 3. Premere il tasto Conversazione su un ricevitore chiamato per rispondere alla chiamata interna, che consente ad entrambi gli interlocutori di parlare.
 4. Per terminare la chiamata con interfono, premere il tasto PHONE OFF TELEFONO SPENTO [OFF] su uno dei ricevitori.

N.B.:

1. La chiamata con interfono può essere annullata prima della risposta premendo il tasto INTERFONO [INT] o il tasto TELEFONO SPENTO [OFF] sul ricevitore che ha effettuato la chiamata.
2. Se entro un minuto non si ottiene risposta dal ricevitore chiamato, la chiamata verrà automaticamente annullata.
3. Se nessun ricevitore risulta collegato con la base, verranno emessi 4 segnali sonori e l'apparecchio tornerà in modalità stand-by.

Come rispondere ad una chiamata esterna durante una chiamata con interfono

Quando si riceve una chiamata esterna durante una chiamata con interfono, l'apparecchio emette un segnale sonoro. A questo punto è possibile scegliere una delle seguenti possibilità:

1. Premere il tasto TELEFONO SPENTO [OFF] per annullare la chiamata con interfono consentendo ai ricevitori di ricevere normalmente la chiamata in entrata.

2. Premere il tasto Conversazione per rispondere alla chiamata in entrata terminando quella con interfono.
 3. Premere il tasto INTERFONO [INT] per rispondere alla chiamata in entrata e mettere in attesa quella con interfono.
 4. Una volta accettata la chiamata in arrivo e messa in attesa la chiamata con interfono, premere di nuovo il tasto INTERFONO [INT] per mettere in attesa la chiamata in entrata e riprendere la chiamata interna, quindi premere il tasto OK sul ricevitore che ha risposto per avviare la conferenza a tre con l'interlocutore esterno e quello interno.
 5. Quando un ricevitore è collegato con una chiamata esterna, è possibile premere il tasto Conversazione di un altro ricevitore per accedere direttamente alla funzione conferenza a tre.
3. Premere il tasto Conversazione sul ricevitore chiamato per rispondere alla chiamata interna, che consente ad entrambi gli interlocutori interni di parlare.
 4. Una volta accettata la chiamata con interfono, scegliere una delle seguenti possibilità sul ricevitore originario:
 - Premere il tasto OK per collegare entrambi i ricevitori alla chiamata in modalità conferenza.
 - Premere il tasto PHONE OFF [TELEFONO SPENTO] su uno dei ricevitori per terminare la chiamata interna su quel ricevitore lasciando la chiamata esterna collegata all'altro portatile.

Come effettuare una chiamata con Interfono durante una chiamata normale

È possibile comunicare con interfono con un altro ricevitore interno durante una chiamata, oppure invitare il ricevitore di un'altra rete ad unirsi ad una conferenza tra il proprio apparecchio e un interlocutore esterno.

1. Durante la chiamata, premere il tasto INTERFONO [INT] per mettere in attesa la chiamata esterna.
 - L'interfono viene attivato immediatamente se sono presenti solo 2 ricevitori collegati.
 - Se vi sono invece più di 2 ricevitori collegati, verranno visualizzati i numeri dei ricevitori disponibili per questo tipo di chiamata.
2. Premere il numero del ricevitore che si desidera chiamare o il tasto * per chiamare tutti i ricevitori.

N.B.: Se non si riceve risposta dal ricevitore chiamato, oppure si desidera annullare la chiamata interna prima della risposta, premere il tasto INTERFONO [INT] per tornare alla chiamata esterna.

Come trasferire una chiamata esterna a un altro ricevitore

1. Durante la chiamata, premere il tasto INTERFONO [INT] per mettere in attesa la chiamata esterna.
 - L'interfono viene attivato immediatamente se sono presenti solo 2 ricevitori collegati.
 - Se vi sono invece più di 2 ricevitori collegati, verranno visualizzati i numeri dei ricevitori disponibili per questo tipo di chiamata.
2. Premere il numero del ricevitore che si desidera chiamare o premere il tasto * per chiamare tutti i ricevitori.

N.B.: Se non si riceve risposta dal ricevitore chiamato, oppure si desidera annullare la chiamata interna prima della risposta, premere il tasto INTERFONO [INT] per tornare alla chiamata esterna.
3. Premere il tasto Conversazione sul ricevitore chiamato per rispondere alla chiamata interna, che consente ad entrambi gli interlocutori interni di parlare.
4. Premere il tasto TELEFONO SPENTO [OFF] sul ricevitore originario per trasferire la chiamata esterna al ricevitore chiamato.
 - La chiamata esterna viene trasferita.

Accesso rapido in memoria

Sono disponibili 2 accessi rapidi alla memoria (Tasti 1 e 2) oltre alla memoria della rubrica. La pressione prolungata di questi tasti in modalità stand-by dà luogo alla composizione automatica del numero telefonico memorizzato.

Come aggiungere un numero ad accesso rapido

1. Sulla schermata iniziale, premere il tasto Menu.
2. Premere il tasto OK dopo aver selezionato RUBRICA.
3. Premere CID/Volume +/- Tasto Su o Rubrica/Volume -/Tasto Giù fino alla voce ACCESSO RAPIDO [MEM DIRETTA], quindi premere il tasto OK per selezionarla.
4. Premere CID/Volume +/- Tasto Su o Rubrica/Volume -/Tasto Giù fino alla voce [TASTO 1] o [TASTO 2], quindi premere il tasto OK per selezionarla.
 - Se la voce è vuota, viene visualizzata la scritta [NESS NUMERO]. Altrimenti, compare il nome presente in memoria.
5. Premere il tasto Menu per accedere alle opzioni relative.
6. Premere il tasto OK per selezionare MODIFICA NUMERO [MODIFICA NUM].
 - Se la voce è vuota, viene visualizzata la scritta INSERIRE NOME [INSER.NOME]. Altrimenti, compare il nome presente in memoria.
7. Premere il tasto OK per immettere il nome desiderato e premere il tasto OK. Se si commette un errore, premere il tasto [INDIETRO] per cancellare l'ultimo carattere immesso.
 - Viene visualizzata la scritta INSERIRE NOME [INSER.NOME]. Altrimenti, compare il numero presente in memoria.
8. Inserire il numero del contatto e premere

il tasto OK. Se si commette un errore, premere il tasto [INDIETRO] per cancellare l'ultima cifra immessa.

- Viene riprodotto un segnale di conferma.
9. Premere il tasto TELEFONO SPENTO [OFF] per tornare in modalità stand-by.

Come cancellare un numero ad accesso rapido

1. Sulla schermata iniziale, premere il tasto Menu.
2. Premere il tasto OK per selezionare [RUBRICA].
3. Premere CID/Volume +/- Tasto Su o Rubrica/Volume -/Tasto Giù fino alla voce ACCESSO RAPIDO [MEM DIRETTA] quindi premere il tasto OK per selezionarla.
4. Premere CID/Volume +/- Tasto Su o Rubrica/Volume -/Tasto Giù fino alla voce [TASTO 1] o [TASTO 2], quindi premere il tasto OK per selezionarla.
 - Se la voce è vuota, viene visualizzata la scritta NESSUN NUMERO [NESS NUMERO]. Altrimenti, compare il nome presente in memoria.
5. Premere il tasto Menu per accedere alle opzioni relative.
6. Premere CID/Volume +/- Tasto Su o Rubrica/Volume -/Tasto Giù fino alla voce [ELIMINA] e premere il tasto OK per selezionarla.
 - Compare la scritta [CONFERMA?]
7. Premere OK per confermare.
 - Viene riprodotto un segnale di conferma.
8. Premere il tasto TELEFONO SPENTO [OFF] per tornare in modalità stand-by.

Rubrica

Ogni ricevitore può memorizzare fino a 50 voci della rubrica. Ogni voce della rubrica può contenere numeri telefonici con un massimo di 24 cifre e nomi con un massimo di 12 caratteri.

Come memorizzare un nominativo nella rubrica

1. Sulla schermata iniziale, premere il tasto Menu.
2. Premere il tasto OK per selezionare RUBRICA.
3. Premere il tasto OK per selezionare NUOVO INSERIMENTO [NUOVO NOMIN.].
4. Immettere il nominativo desiderato (massimo 12 caratteri) usando la tastiera. Se si commette un errore, premere il tasto [INDIETRO] per cancellare l'ultimo carattere immesso.
5. Premere il tasto OK per confermare il nuovo inserimento.
6. Immettere il numero di telefono corrispondente (massimo 24 caratteri) usando sempre la tastiera. Se si commette un errore, premere il tasto [INDIETRO] per cancellare l'ultima cifra immessa.
7. Premere OK per confermare.
 - Viene riprodotto un segnale di conferma.
8. Premere il tasto TELEFONO SPENTO [OFF] per tornare in modalità stand-by.

N.B.: Non è possibile memorizzare una nuova voce della rubrica quando la memoria è piena. In questo caso, è necessario eliminare alcune voci esistenti per far spazio a quelle nuove. Quando si memorizza il numero di una chiamata locale, è possibile inserire solo un numero a 6 o 7 cifre senza PREFISSO. L'apparecchio visualizzerà comunque il nominativo in caso di chiamata in entrata, sempre che si sia sottoscritto il servizio di visualizzazione del chiamante.

Come accedere alla rubrica

1. Dalla schermata iniziale, premere Rubrica/Volume -/Tasto Giù per aprire l'elenco della rubrica. In alternativa, sempre dalla schermata iniziale, premere il Tasto Menu e selezionare la voce RUBRICA, quindi premere Rubrica/Volume -/Tasto Giù per selezionare ELENCO e premere il tasto OK per aprire l'elenco della rubrica.
2. Premere CID/Volume +/Tasto Su o Rubrica/Volume -/Tasto Giù per scorrere l'elenco.
 - Le voci della rubrica sono in ordine alfabetico.
3. Premere il tasto OK per visualizzare i dettagli della voce selezionata.
4. Premere il tasto TELEFONO SPENTO [OFF] per tornare in modalità stand-by.

N.B.: Invece di premere CID/Volume + / Tasto Su o Rubrica/Volume -/Tasto Giù per sfogliare i nominativi della rubrica, premere il tasto numerico corrispondente alla prima lettera del nominativo desiderato. Ad esempio, premendo il tasto numerico 2 comparirà la prima voce che inizia con la lettera A. Premendo di nuovo il tasto numerico 2 comparirà la prima voce che inizia con la lettera B, e così via ..., quindi premere CID/Volume +/ Tasto Su o Rubrica/Volume -/ Tasto Giù, se necessario, per trovare la voce desiderata.

Come modificare una voce della rubrica

1. Sulla schermata iniziale, premere il tasto Menu.
2. Premere il tasto OK per selezionare RUBRICA.
3. Premere CID/Volume +/Tasto Su o Rubrica/Volume -/Tasto Giù fino alla voce MODIFICA VOCE [MOD. NOMIN.] e premere il tasto OK per selezionarla.
4. Premere CID/Volume +/Tasto Su o Rubrica/Volume -/Tasto Giù per selezionare la voce che si desidera modificare, quindi premere il tasto OK.
 - Viene visualizzato il nome.

5. Modificarlo utilizzando la tastiera. Premere il tasto [INDIETRO] per cancellare i caratteri.
6. Premere OK per confermare.
7. Modificare il numero e quindi premere OK per confermare.
 - Viene riprodotto un segnale di conferma.
8. Premere il tasto TELEFONO SPENTO [OFF] per tornare in modalità stand-by.

Come cancellare una voce della rubrica

1. Sulla schermata iniziale, premere il tasto Menu.
2. Premere il tasto OK per selezionare RUBRICA.
3. Premere CID/Volume +/Tasto Su o Rubrica/Volume -/Tasto Giù fino alla voce [ELIMINA] e premere il tasto OK per selezionarla.
4. Premere CID/Volume +/Tasto Su o Rubrica/Volume -/Tasto Giù per selezionare la voce che si desidera cancellare, quindi premere il tasto OK.
 - Compare la scritta [CONFERMA?]
5. Premere nuovamente OK per confermare.
 - Viene riprodotto un segnale di conferma.
6. Premere il tasto TELEFONO SPENTO [OFF] per tornare in modalità stand-by.

Come eliminare tutte le voci dalla rubrica

1. Sulla schermata iniziale, premere il tasto Menu.
2. Premere il tasto OK per selezionare [RUBRICA].
3. Premere CID/Volume +/Tasto Su o Rubrica/Volume -/Tasto Giù fino alla voce CANCELLA TUTTO [ELIM. TUTTI], quindi premere il tasto OK per selezionare.
 - Compare la scritta [CONFERMA?]
4. Premere OK per confermare.
 - Viene riprodotto un segnale di conferma.
5. Premere il tasto TELEFONO SPENTO [OFF] per tornare in modalità stand-by

Visualizzazione chiamata (a seconda della rete)

Se è stato sottoscritto il servizio di visualizzazione del chiamante col proprio gestore telefonico, il numero di telefono del chiamante viene visualizzato sul display del ricevitore durante una chiamata in entrata e quindi memorizzato nel Registro chiamate. Se il numero del chiamante è memorizzato nella rubrica associato a un nome, questo apparirà sul display del ricevitore al ricevimento di una chiamata e nel Registro chiamate.

N.B.: Se la chiamata proviene da qualcuno il cui numero non è disponibile (ad esempio nel caso di una chiamata internazionale o privata), il ricevitore visualizzerà la scritta NON DISPONIBIL [NON DISPON.] sia al ricevimento di una chiamata che nel Registro chiamate. Se la chiamata proviene da qualcuno il cui numero è nascosto (ad esempio se si digita il numero 141), il ricevitore visualizzerà la scritta [NASCOSTO [NASCONDI ID] sia al ricevimento di una chiamata che nel Registro chiamate. Se non si è abbonati al servizio di identificazione del chiamante, il telefono visualizzerà [PRIVATO] al ricevimento della chiamata e il numero non verrà salvato nel Registro chiamate.

Le informazioni sulle chiamate in entrata varia in base al Paese e ai gestori telefonici.

Registro chiamate

Il Registro chiamate memorizza le ultime 10 chiamate esterne, che la chiamata abbia ricevuto risposta o no.

Se sono presenti più chiamate dallo stesso numero, verrà salvata soltanto la più recente. Quando il Registro chiamate è pieno, la chiamata successiva andrà a sostituire la meno recente.

Come accedere al Registro chiamate

1. Sulla schermata iniziale, premere il tasto CID/Volume +/Tasto Su.
2. Premere CID/Volume +/Tasto Su o Rubrica/Volume -/Tasto Giù per scorrere l'elenco.
 - Le chiamate vengono visualizzate in ordine cronologico con la chiamata più recente in cima alla lista.

Salvare nella rubrica una chiamata dal Registro chiamate

1. Sulla schermata iniziale, premere il tasto CID/Volume +/Tasto Su.
2. Premere CID/Volume +/Tasto Su o Rubrica/Volume -/Tasto Giù per selezionare una voce, quindi premere il tasto OK.
3. Premere il tasto OK per selezionare [SALVA NUMERO].
4. Immettere il nominativo desiderato (massimo 12 caratteri), quindi premere OK per salvarlo.
 - Viene riprodotto un segnale di conferma.
5. Premere il tasto TELEFONO SPENTO [OFF] per tornare in modalità stand-by.

Come eliminare una voce del registro chiamate

1. Sulla schermata iniziale, premere il tasto CID/Volume +/Tasto Su.
2. Premere CID/Volume +/Tasto Su o Rubrica/Volume -/Tasto Giù per selezionare una voce, quindi premere il tasto Menu.
3. Premere CID/Volume +/Tasto Su o Rubrica/Volume -/Tasto Giù fino alla voce [ELIMINA], quindi premere OK per selezionarla.
 - Compare la scritta [CONFERMA?]
4. Premere nuovamente OK per confermare.
 - Viene riprodotto un segnale di conferma.
5. Premere il tasto TELEFONO SPENTO [OFF] per tornare in modalità stand-by.

Come eliminare tutte le voci dal registro delle chiamate

1. Sulla schermata iniziale, premere il tasto CID/Volume +/Tasto Su.
2. Premere il tasto Menu.
3. Premere CID/Volume +/Tasto Su o Rubrica/Volume -/Tasto Giù fino alla voce CANCELLA TUTTO [ELIM. TUTTI], quindi premere OK per selezionarla.
 - Compare la scritta [CONFERMA?]
4. Premere nuovamente OK per confermare.
 - Viene riprodotto un segnale di conferma.

Elenco ricomposizione

L'elenco di ricomposizione memorizza gli ultimi 5 numeri chiamati. Per ciascuna possono essere memorizzate fino a 24 cifre.

Come accedere all'intero elenco di ricomposizione

1. Sulla schermata iniziale, premere il tasto [RICOMPOSIZIONE].
2. Premere CID/Volume +/Tasto Su o Rubrica/Volume -/Tasto Giù per scorrere l'elenco.
 - L'ultimo numero composto apparirà per primo nell'elenco di ricomposizione.
 - Se il numero è formato da più di 12 cifre, premere il tasto OK per vedere le altre cifre.

Salvare nella rubrica un numero dall'elenco di ricomposizione

1. Sulla schermata iniziale, premere il tasto [RICOMPOSIZIONE].
2. Premere CID/Volume +/Tasto Su o Rubrica/Volume -/Tasto Giù per selezionare una voce, quindi premere il tasto Menu.
3. Premere il tasto OK per selezionare [SALVA NUMERO].
4. Premere OK, quindi immettere il nominativo corrispondente (max. 12 caratteri) e premere OK per salvarlo.
 - Viene riprodotto un segnale di conferma.

5. Premere il tasto TELEFONO SPENTO [OFF] per tornare in modalità stand-by.

Come modificare un numero dell'elenco di ricomposizione

1. Sulla schermata iniziale, premere il tasto [RICOMPOSIZIONE].
2. Premere CID/Volume +/Tasto Su o Rubrica/Volume -/Tasto Giù per selezionare una voce, quindi premere il tasto OK.
3. Premere CID/Volume +/Tasto Su o Rubrica/Volume -/Tasto Giù fino alla voce MODIFICA VOCE [MOD. NOMIN.], quindi premere il tasto OK per selezionarla.
4. Modificare il numero, quindi premere OK per confermare.
 - Viene riprodotto un segnale di conferma.
5. Premere il tasto TELEFONO SPENTO [OFF] per tornare in modalità stand-by.

Come eliminare un numero dell'elenco di ricomposizione

1. Sulla schermata iniziale, premere il tasto [RICOMPOSIZIONE].
2. Premere CID/Volume +/Tasto Su o Rubrica/Volume -/Tasto Giù per selezionare una voce, quindi premere il tasto Menu.
3. Premere CID/Volume +/Tasto Su o Rubrica/Volume -/Tasto Giù fino alla voce [ELIMINA] e premere il tasto OK per selezionarla.
 - Compare la scritta [CONFERMA?]
4. Premere nuovamente OK per confermare.
 - Viene riprodotto un segnale di conferma.
5. Premere il tasto TELEFONO SPENTO [OFF] per tornare in modalità stand-by.

Come eliminare tutte le voci dell'elenco di ricomposizione

1. Sulla schermata iniziale, premere il tasto [RICOMPOSIZIONE].
2. Premere il tasto Menu.
3. Premere CID/Volume +/Tasto Su o Rubrica/Volume -/Tasto Giù fino alla voce CANCELLA TUTTO [ELIM. TUTTI], quindi

premere il tasto OK per selezionare.

- Compare la scritta [CONFERMA?]
4. Premere nuovamente OK per confermare.
 - Viene riprodotto un segnale di conferma.

Impostazioni orologio e sveglia

Datums- und Zeiteinstellungen

Se siete abbonati al Servizio di identificazione del chiamante, l'ora e data verranno aggiornate automaticamente dal gestore al ricevimento di una chiamata.

Tuttavia, data e ora possono essere anche impostate manualmente.

1. Sulla schermata iniziale, premere il tasto Menu.
2. Premere CID/Volume +/Tasto Su o Rubrica/Volume -/Tasto Giù fino alla voce OROLOGIO E SVEGLIA [ORA & SVEGL.], quindi premere OK per selezionarla.
3. Premere di nuovo il tasto OK per selezionare DATA/ORA.
 - Viene visualizzata l'ultima data memorizzata.
4. Immettere la data corretta e premere OK per confermare. Il formato della data predefinito è GG/MM. (Per modificare il formato della data, vedere Come modificare il formato della data). Nel formato GG/MM della data 3 Maggio 2012, immettere [1], [2], [0], [3], [0], [5]. Nel formato MM/GG della data 3 Maggio 2012, immettere invece [1], [2], [0], [5], [0], [3]. Se si commette un errore, premere il tasto BACK [INDIETRO] per cancellare l'ultima cifra immessa.
5. Immettere l'ora corretta e premere OK per confermare. Il formato dell'ora predefinito è quello a 24 ORE. (Per modificare il formato dell'ora, vedere Come modificare il formato dell'ora). Nel formato a 24 ore delle ore 13:30, immettere [1], [3], [3], [0]. Nel formato a 12 ore, immettere l'ora e poi premere +/- per selezionare AM o PM. Se

si commette un errore, premere il tasto BACK [INDIETRO] per cancellare l'ultima cifra immessa.

- Viene riprodotto un segnale di conferma.
6. Premere il tasto TELEFONO SPENTO [OFF] per tornare in modalità stand-by.

Come modificare il formato dell'ora

L'ora può essere visualizzata sia nel formato a 12 che in quello a 24 ore. Il formato dell'ora predefinito è quello a 24 ORE.

1. Sulla schermata iniziale, premere il tasto Menu.
2. Premere CID/Volume +/Tasto Su o Rubrica/Volume -/Tasto Giù fino alla voce OROLOGIO E SVEGLIA [ORA & SVEGL.], quindi premere OK per selezionarla.
3. Premere CID/Volume +/Tasto Su o Rubrica/Volume -/Tasto Giù fino alla voce IMPOSTA FORMATO [IMP. FORMATO] e premere il tasto OK per selezionarla.
4. Premere nuovamente il tasto OK per selezionare [FORMATO ORA].
 - Viene visualizzata l'impostazione attuale.
5. Premere CID/Volume +/Tasto Su o Rubrica/Volume -/Tasto Giù fino alla voce [12 ORE] o [24 ORE], quindi premere il tasto OK per selezionarla.
 - Viene riprodotto un segnale di conferma.
6. Premere il tasto TELEFONO SPENTO [OFF] per tornare in modalità stand-by.

Come modificare il formato della data

La data può essere visualizzata sia nel formato mese/giorno che nel formato giorno/mese. Il formato predefinito è GG/MM.

1. Sulla schermata iniziale, premere il tasto Menu.
2. Premere CID/Volume +/Tasto Su o Rubrica/Volume -/Tasto Giù fino alla voce OROLOGIO E SVEGLIA, quindi premere OK per selezionarla.
3. Premere CID/Volume +/Tasto Su o Rubrica/Volume -/Tasto Giù fino alla voce IMPOSTA FORMATO [IMP. FORMATO] e

- premere il tasto OK per selezionarla.
4. Premere CID/Volume +/Tasto Su o Rubrica/Volume -/Tasto Giù fino alla voce [FORMATO DATA] e premere il tasto OK per selezionarla.
 - Viene visualizzata l'impostazione attuale.
 5. Premere CID/Volume +/Tasto Su o Rubrica/Volume -/Tasto Giù fino alla voce DD/MM [GG/MM] o MM/DD [MM/GG], quindi premere il tasto OK per selezionarla.
 - Viene riprodotto un segnale di conferma.
 6. Premere il tasto PHONE OFF TELEFONO SPENTO [OFF] per tornare in modalità stand-by.

Impostazioni sveglia

La data può essere visualizzata sia nel formato mese/giorno che nel formato giorno/mese. Il formato predefinito è GG/MM.

Su un ricevitore può essere impostata una sveglia che suoni ad un dato momento soltanto un giorno oppure tutti i giorni.

Quando è impostata una sveglia, la relativa icona viene visualizzata sul display del ricevitore. Quando giunge il momento di squillare, il ricevitore emette un segnale acustico per 1 minuto a volume pre-impostato.

Quando suona la sveglia, premere un tasto qualsiasi del ricevitore per arrestarla, anche se è attivo il blocco dei tasti.

1. Sulla schermata iniziale, premere il tasto Menu.
2. Premere CID/Volume +/Tasto Su o Rubrica/Volume -/Tasto Giù fino alla voce OROLOGIO E SVEGLIA [ORA & SVEGL.], quindi premere OK per selezionarla.
3. Premere CID/Volume +/Tasto Su o Rubrica/Volume -/Tasto Giù fino alla voce [SVEGLIA], quindi premere OK per selezionarla.
4. Premere CID/Volume +/Tasto Su o Rubrica/Volume -/Tasto Giù fino a una delle seguenti opzioni:
 - OFF: Disattiva la sveglia
 - UNA VOLTA: La sveglia suona una volta all'ora impostata.

GIORNALMENTE: La sveglia suona tutti i giorni all'ora impostata.

5. Premere il tasto OK per selezionare l'opzione desiderata.
6. Se si scelgono le voci [UNA VOLTA] o [GIORNALMENTE], immettere l'ora e i minuti desiderati. Premere CID/Volume +/Tasto Su o Rubrica/Volume -/Tasto Giù per selezionare AM o PM se l'ora è nel formato a 12 ore.
7. Premere il tasto OK per confermare le impostazioni.
 - Viene riprodotto un segnale di conferma.
8. Premere il tasto TELEFONO SPENTO [OFF] per tornare in modalità stand-by.

Come impostare il tipo di suoneria

È possibile selezionare 3 melodie per la sveglia.

1. Sulla schermata iniziale, premere il tasto Menu.
2. Premere CID/Volume +/Tasto Su o Rubrica/Volume -/Tasto Giù fino alla voce OROLOGIO E SVEGLIA [ORA & SVEGL.], quindi premere OK per selezionarla.
3. Premere CID/Volume +/Tasto Su o Rubrica/Volume -/Tasto Giù fino alla voce [TONI SVEGLIA], quindi premere OK per selezionarla.
4. Premere CID/Volume +/Tasto Su o Rubrica/Volume -/Tasto Giù per selezionare la suoneria desiderata (ogni suoneria verrà riprodotta non appena selezionata), quindi premere il tasto OK per confermare.
 - Viene riprodotto un segnale di conferma.
5. Premere il tasto TELEFONO SPENTO [OFF] per tornare in modalità stand-by.

Impostazioni personali

Il telefono viene fornito con una serie di impostazioni che è possibile modificare per personalizzare il funzionamento dell'apparecchio secondo le proprie esigenze.

Come regolare il volume della suoneria

Si può impostare il volume della suoneria del ricevitore a un livello compreso tra 1 e 4 oppure disattivare del tutto la suoneria.

N.B.: Quando si imposta il volume della suoneria a un particolare livello, se poi si disattiva la suoneria mediante il tasto # e si riattiva sempre con lo stesso tasto #, il volume si imposterà al livello 4.

1. Sulla schermata iniziale, premere il tasto Menu.
2. Premere CID/Volume +/Tasto Su o Rubrica/Volume -/Tasto Giù fino alla voce [PERSONALIZZA], quindi premere OK per selezionarla.
3. Premere CID/Volume +/Tasto Su o Rubrica/Volume -/Tasto Giù fino alla voce SUONERIA RICEVITORE [TONI RICEV.], quindi premere OK per selezionarla.
4. Premere di nuovo il tasto OK per selezionare [VOL SUONERIA].
5. Premere CID/Volume +/Tasto Su o Rubrica/Volume -/Tasto Giù per selezionare l'impostazione desiderata (ogni livello di volume verrà riprodotto non appena selezionato), quindi premere il tasto OK per confermare.
 - Viene riprodotto un segnale di conferma.
6. Premere il tasto TELEFONO SPENTO [OFF] per tornare in modalità stand-by. **N.B.:** Tenere premuto il tasto # per attivare [On] e disattivare [Off] la suoneria con il ricevitore in modalità stand-by. Quando la suoneria è disattivata, sul display compare l'icona relativa.

Come impostare la melodia

È possibile scegliere tra 10 melodie per le chiamate interne ed esterne.

1. Sulla schermata iniziale, premere il tasto Menu.
2. Premere CID/Volume +/Tasto Su o Rubrica/Volume -/Tasto Giù fino alla voce [PERSONALIZZA], quindi premere OK per selezionarla.

3. Premere CID/Volume +/Tasto Su o Rubrica/Volume -/Tasto Giù fino alla voce SUONERIA RICEVITORE [TONI RICEV.], quindi premere OK per selezionarla.
4. Premere CID/Volume +/Tasto Su o Rubrica/Volume -/Tasto Giù fino alla voce MELODIE [SQUILLI], quindi premere OK per selezionarla.
5. Premere CID/Volume +/Tasto Su o Rubrica/Volume -/Tasto Giù per selezionare la melodia desiderata dalla 1 alla 10 (ogni melodia verrà riprodotta non appena selezionata), quindi premere OK per confermare.
 - Viene riprodotto un segnale di conferma.
6. Premere il tasto TELEFONO SPENTO [OFF] per tornare in modalità stand-by

Come impostare il segnale acustico dei tasti

Il ricevitore emette un segnale acustico ogni volta che si preme un tasto. È possibile scegliere di attivare o disattivare tale segnale. L'impostazione predefinita è ATTIVATO [ON].

1. Sulla schermata iniziale, premere il tasto Menu.
2. Premere CID/Volume +/Tasto Su o Rubrica/Volume -/Tasto Giù fino alla voce [PERSONALIZZA], quindi premere OK per selezionarla.
3. Premere CID/Volume +/Tasto Su o Rubrica/Volume -/Tasto Giù fino alla voce SUONERIA RICEVITORE [TONI RICEV.], quindi premere OK per selezionarla.
4. Premere CID/Volume +/Tasto Su o Rubrica/Volume -/Tasto Giù fino alla voce [TONO TASTO], quindi premere OK per selezionarla.
5. Premere CID/Volume +/Tasto Su o Rubrica/Volume -/Tasto Giù fino alla voce ATTIVATO [ON] o DISATTIVO [OFF], quindi premere il tasto OK per selezionarla.
 - Viene riprodotto un segnale di conferma.
6. Premere il tasto TELEFONO SPENTO [OFF] per tornare in modalità stand-by.

Come rinominare il ricevitore

È possibile personalizzare il ricevitore rinominandolo.

1. Sulla schermata iniziale, premere il tasto Menu.
2. Premere CID/Volume +/Tasto Su o Rubrica/Volume -/Tasto Giù fino alla voce [PERSONALIZZA], quindi premere OK per selezionarla.
3. Premere il tasto OK per selezionare NOME RICEVITORE [NOME RICEV.].
 - Viene visualizzato il nome attuale del ricevitore.
4. Premere il tasto Torna indietro per cancellare le lettere una a una e immettere il nuovo nome (massimo 10 caratteri).
5. Premere OK per confermare.
 - Viene riprodotto un segnale di conferma.
6. Premere il tasto TELEFONO SPENTO [OFF] per tornare in modalità stand-by.

Come impostare la lingua del display

È possibile modificare la lingua del display del ricevitore. L'impostazione predefinita è ENGLISH [INGLESE].

1. Sulla schermata iniziale, premere il tasto Menu.
2. Premere CID/Volume +/Tasto Su o Rubrica/Volume -/Tasto Giù fino alla voce [PERSONALIZZA], quindi premere OK per selezionarla.
3. Premere CID/Volume +/Tasto Su o Rubrica/Volume -/Tasto Giù fino alla voce [LINGUA], quindi premere OK per selezionarla.
4. Premere CID/Volume +/Tasto Su o Rubrica/Volume -/Tasto Giù per selezionare la lingua desiderata, quindi premere il tasto OK per confermare.
 - Viene riprodotto un segnale di conferma.
5. Premere il tasto PHONE OFF TELEFONO SPENTO [OFF] per tornare in modalità stand-by.

N.B.: Una volta impostata la lingua del display, il ricevitore inizia a dialogare immediatamente nella lingua selezionata.

Come impostare il riaggancio automatico

Questa funzione consente di terminare una chiamata automaticamente semplicemente riposizionando il ricevitore sulla base o sul caricabatterie. Per impostazione predefinita, la funzione di riaggancio automatico è ON.

1. Sulla schermata iniziale, premere il tasto Menu.
2. Premere CID/Volume +/Tasto Su o Rubrica/Volume -/Tasto Giù fino alla voce [PERSONALIZZA], quindi premere OK per selezionarla.
3. Premere CID/Volume +/Tasto Su o Rubrica/Volume -/Tasto Giù fino alla voce RIAGGANCIO AUTOMATICO [CHIUS AUTOM.], quindi premere OK per selezionarla.
4. Premere CID/Volume +/Tasto Su o Rubrica/Volume -/Tasto Giù fino alla voce ATTIVATO [ON] o DISATTIVO [OFF], quindi premere il tasto OK per selezionarla.
 - Viene riprodotto un segnale di conferma.
5. Premere il tasto TELEFONO SPENTO [OFF] per tornare in modalità stand-by.

Impostazioni avanzate

Collegamento di un ricevitore alla base

Importante: Al momento dell'acquisto, tutti i ricevitori sono già collegati con la base; pertanto non è necessario collegarli.

Il collegamento alla base risulta necessario soltanto in caso si acquistino dei ricevitori supplementari o quando un ricevitore già in uso sia difettoso.

È possibile collegare fino a quattro ricevitori ad una base a seconda del numero (da 1 a 4) indicato sul display di ognuno.

N.B.: Ogni ricevitore può essere collegato con una sola base.

Prima di effettuare il collegamento o lo scollegamento dei ricevitori con la base è necessario immettere il codice PUK. Il PUK predefinito è 0000.

Come collegare altri ricevitori

1. Tenere premuto per circa 5 secondi il tasto Cercapersona situato sotto la base.
 - L'indicatore sulla base lampeggia fino a 1 minuto quando è in modalità collegamento.
2. Sul ricevitore, premere il tasto Menu.
3. Premere CID/Volume +/Tasto Su o Rubrica/Volume -/Tasto Giù fino alla voce AVANZATE [IMP AVANZATE], quindi premere OK per selezionare.
4. Premere CID/Volume +/Tasto Su o Rubrica/Volume -/Tasto Giù fino alla voce [REGISTRAR], quindi premere il tasto OK per selezionarla.
 - Se non si interviene sul ricevitore entro 10 secondi, la procedura di collegamento verrà interrotta. In tal caso, ricominciare dal punto 1.
5. Immettere il codice PUK e premere OK per confermare.

N.B.: Il PUK predefinito è 0000.

 - Sullo schermo lampeggia la scritta [ATTENDERE].
 - Un segnale acustico di conferma indicherà l'avvenuta registrazione e il ricevitore tornerà in modalità stand-by con il numero del ricevitore visualizzato.
 - Se l'apparecchio non trova alcuna base con il codice PUK immesso, verranno riprodotti segnali acustici di errore per indicare che il collegamento non è andato a buon fine e il ricevitore tornerà in modalità stand-by. A questo punto, ricominciare la procedura dal punto 1.

Come scollegare un ricevitore dalla base

Un ricevitore in uso può essere scollegato dalla base.

1. Sulla schermata iniziale, premere il tasto Menu.
2. Premere CID/Volume +/Tasto Su o Rubrica/Volume -/Tasto Giù fino alla

voce AVANZATE [IMP AVANZATE], quindi premere il tasto OK per selezionarla.

3. Premere CID/Volume +/Tasto Su o Rubrica/Volume -/Tasto Giù fino alla voce [SCOLLEGARE], quindi premere OK per selezionarla.
4. Immettere il codice PUK e premere OK per confermare.
N.B.: Il PUK predefinito è 0000.
5. Premere CID/Volume +/Tasto Su o Rubrica/Volume -/Tasto Giù per selezionare il numero del ricevitore da scollegare, quindi premere il tasto OK per confermare oppure il tasto TELEFONO SPENTO [OFF] per annullare la procedura di scollegamento.
 - Viene emesso un segnale acustico di conferma per indicare l'avvenuto scollegamento.
 - Se non si interviene sul ricevitore entro 15 secondi, la procedura di scollegamento verrà interrotta e il ricevitore tornerà in modalità stand-by.

Come modificare il codice PUK

Il codice PUK serve per il collegamento e lo scollegamento dei ricevitori con la base e per accedere a distanza alla segreteria telefonica. Il PUK predefinito è 0000. La lunghezza massima del PUK è di 8 cifre.

N.B.: Se si dimentica il codice PUK, è possibile reimpostarlo al valore predefinito 0000 usando il comando Reset di un ricevitore. (Vedere Come resettare l'apparecchio)

1. Sulla schermata iniziale, premere il tasto Menu.
2. Premere CID/Volume +/Tasto Su o Rubrica/Volume -/Tasto Giù fino alla voce AVANZATE [IMP AVANZATE], quindi premere il tasto OK per selezionarla.
3. Premere CID/Volume +/Tasto Su o Rubrica/Volume -/Tasto Giù fino alla voce [CAMBIA PIN], quindi premere OK per selezionarla.

4. Immettere il codice PUK attuale e premere OK per confermare.
 - Il PIN verrà mostrato sullo schermo sotto forma di asterischi (*) mano a mano che viene digitato.
5. Immettere il nuovo PUK e premere OK per confermare.
 - Viene riprodotto un segnale di conferma.

Come modificare l'attesa per la richiamata

Se si è collegati a un centralino, potrebbe essere necessario premere il tasto flash per inviare un segnale flash (chiamato anche Recall o Timed Break Recall). Normalmente è bene lasciare il tempo di attesa prima della richiamata al valore predefinito Short [Breve] (100 ms), in quanto questo è lo standard richiesto dalla rete telefonica. Tuttavia, è possibile modificarlo con il valore Medium [medio] (270 ms) o Long [lungo] (600 ms) se il telefono è collegato a un centralino che richiede un tempo di attesa diverso.

1. Sulla schermata iniziale, premere il tasto Menu.
2. Premere CID/Volume +/Tasto Su o Rubrica/Volume -/Tasto Giù fino alla voce AVANZATE [IMP AVANZATE], quindi premere il tasto OK per selezionarla.
3. Premere CID/Volume +/Tasto Su o Rubrica/Volume -/Tasto Giù fino alla voce RECALL TIME [TEMPO FLASH], quindi premere OK per selezionarla.
4. Premere CID/Volume +/Tasto Su o Rubrica/Volume -/Tasto Giù fino alla voce BREVE, MEDIO o LUNGO, quindi premere il tasto OK per selezionarla.
 - Viene riprodotto un segnale di conferma.
5. Premere il tasto TELEFONO SPENTO [OFF] per tornare in modalità stand-by

Come modificare la modalità di composizione (solo per i modelli con selezione Dual Mode)

Si consiglia di lasciare la modalità di composizione all'impostazione predefinita A FREQUENZA [TONI] (chiamata anche MF o DTMF). Tuttavia, è possibile commutarla a [IMPULSI], se necessario.

N.B.: Se è impostata la modalità IPULSI, è possibile passare temporaneamente alla modalità TONI premendo il tasto *. La modalità di composizione cambia da IMPULSI a TONI per la durata della chiamata.

1. Sulla schermata iniziale, premere il tasto Menu.
2. Premere CID/Volume +/Tasto Su o Rubrica/Volume -/Tasto Giù fino alla voce AVANZATE [IMP AVANZATE], quindi premere il tasto OK per selezionarla.
3. Premere CID/Volume +/Tasto Su o Rubrica/Volume -/Tasto Giù fino alla voce MODALITÀ COMPOSIZIONE [MOD.CHIAMATA], quindi premere OK per selezionarla.
4. Premere CID/Volume +/Tasto Su o Rubrica/Volume -/Tasto Giù per selezionare [TONI] o [IMPULSI], quindi premere il tasto OK per confermare.
 - Viene riprodotto un segnale di conferma.
5. Premere il tasto TELEFONO SPENTO [OFF] per tornare in modalità stand-by.

Come impostare il primo squillo

Se si è abbonati al servizio di identificazione del chiamante e non si desidera sentire lo squillo del telefono prima che venga visualizzata l'identità del chiamante, è possibile impostare il PRIMO SQUILLO su OFF.

1. Sulla schermata iniziale, premere il tasto Menu.
2. Premere CID/Volume +/Tasto Su o Rubrica/Volume -/Tasto Giù fino alla voce AVANZATE [IMP AVANZATE], quindi premere il tasto OK per selezionarla.
3. Premere CID/Volume +/Tasto Su o Rubrica/Volume -/Tasto Giù fino alla voce

[PRIMO SQUILLO], quindi premere OK per selezionarla.

4. Premere CID/Volume +/Tasto Su o Rubrica/Volume -/Tasto Giù per selezionare ATTIVATO [ON] o DISATTIVO [OFF], quindi premere il tasto OK per confermare.
 - Viene riprodotto un segnale di conferma.
5. Premere il tasto TELEFONO SPENTO [OFF] per tornare in modalità stand-by.

Come resettare l'apparecchio

Con la funzione Reset il telefono viene ripristinato alle impostazioni di fabbrica.

N.B.: Al ripristino, tutte le impostazioni personali, il registro chiamate e i nominativi dell'elenco di ricomposizione saranno eliminati e il telefono tornerà alle impostazioni originali di fabbrica. Tuttavia la rubrica resterà inalterata anche dopo il reset. Inoltre, se si dispone di un modello dotato di segreteria telefonica, i messaggi registrati rimarranno invariati, mentre verranno ripristinate tutte le altre impostazioni.

1. Sulla schermata iniziale, premere il tasto Menu.
2. Premere CID/Volume +/Tasto Su o Rubrica/Volume -/Tasto Giù fino alla voce AVANZATE [IMP AVANZATE], quindi premere il tasto OK per selezionarla.
3. Premere CID/Volume +/Tasto Su o Rubrica/Volume -/Tasto Giù fino alla voce RESET, quindi premere OK per selezionarla.
4. Premere nuovamente OK per confermare.
 - Viene riprodotto un segnale di conferma e l'unità viene ripristinata alle impostazioni di fabbrica.

Risoluzione dei problemi

Verificare SEMPRE...

- di aver completato tutti i passaggi elencati nel manuale utente per installare e configurare il telefono;
- di aver inserito correttamente tutti i connettori nei relativi attacchi;
- che in corrispondenza della presa a muro vi sia alimentazione di rete per la base;
- che le batterie del ricevitore siano installate correttamente e stabilmente e abbiano un livello di carica sufficiente.

Utilizzo dell'apparecchio

«Non riesco né ad effettuare né a rispondere alle chiamate»

- Se il display del ricevitore è vuoto, potrebbe essere stato spento. Tenere premuto il tasto ON/OFF per riaccenderlo.
- Verificare che l'alimentatore di rete della base sia ben inserito in sede e che vi sia passaggio di corrente. La base necessita dell'alimentazione della rete elettrica affinché il telefono funzioni normalmente e non soltanto per il caricamento delle batterie.
- Assicurarsi di utilizzare il cavo della linea telefonica fornito in dotazione con il telefono. Altri cavi telefonici potrebbero non funzionare.
- Portare il ricevitore più vicino alla base.
- Controllare sul display il simbolo del livello di carica della batteria. Se è basso, riporre il portatile sulla base o sul caricabatterie per ricaricarlo.
- Spegnerne l'alimentazione della presa di corrente, attendere brevemente e poi riaccenderla. In questo modo il problema dovrebbe risolversi.

«Non riesco ad effettuare chiamate»

- Se sul display del ricevitore è visualizzata la scritta TASTI BLOCCATI [TASTI BLOCC.], tenere premuto il tasto * per sbloccarlo prima di effettuare una chiamata.

- A una linea esterna può essere collegato un solo ricevitore alla volta (o la base) . Se sul display del ricevitore è visualizzata l'icona , significa che la base è già utilizzata dalla segreteria telefonica o da un altro ricevitore.

«Quando premo i tasti, non succede nulla»

- Assicurarsi che le batterie siano ben inserite nel ricevitore. Se il simbolo del livello di carica della batteria segnala che è scarica, riporre il portatile nella base o nel caricabatterie.

«Quando digito un numero, appare sul display, ma non riesco ad effettuare la chiamata con l'esterno»

- Provare a spostare la base, se possibile un po' più in alto o più lontana dalle altre apparecchiature elettriche.

«Il telefono non squilla»

- Verificare che l'alimentatore di rete della base sia ben inserito in sede e che vi sia passaggio di corrente.
- La base necessita dell'alimentazione di rete non soltanto per ricaricare le batterie del telefono, ma anche per il suo normale funzionamento.
- Assicurarsi di utilizzare il cavo della linea telefonica fornito in dotazione con il telefono.
- Assicurarsi che il volume della suoneria non sia disattivato nelle impostazioni. Eventualmente, aumentare il volume della suoneria. (Vedere Come regolare il volume della suoneria)

«L'ultima chiamata si è interrotta quando sono andato fuori portata. Ora non riesco più ad usare il ricevitore.»

- Spostare il ricevitore più vicino alla base prima di provare ad effettuare una nuova chiamata.

«Ci sono interferenze e disturbi sulla linea»

- Spostare il ricevitore più vicino alla base o in posizione diversa.
- Provare a spostare la base lontano da altre apparecchiature elettriche, come ad esempio un televisore o un computer.
- Tener presente che più in alto si posiziona la base, migliore sarà la qualità di ricezione. Ad esempio, in un edificio a due piani, il pianerottolo del primo piano è il luogo ideale.

«Mentre è in corso una chiamata, si sentono segnali acustici provenienti dal ricevitore»

- È possibile che ci si stia dirigendo fuori portata della base. Riavvicinarsi per non rischiare l'interruzione della chiamata.
- Controllare sul display il simbolo del livello di carica delle batterie. Se è basso, ricaricarle.

«La visualizzazione del chiamante non funziona»

- È necessario abbonarsi presso il proprio gestore telefonico al servizio di identificazione del chiamante.
- Il chiamante potrebbe aver nascosto il proprio numero componendo il 141, oppure potrebbe chiamare da una rete che non trasmette il numero del chiamante (ad esempio nel caso di chiamate internazionali).

«Quando provo a fare una chiamata, si sente il segnale di occupato»

- Se si sta utilizzando un sistema con più ricevitori, verificare che gli altri ricevitori non siano già in linea.

«Il volume nell'auricolare durante la chiamata è troppo basso»

- Assicurarsi di tenere l'auricolare correttamente sull'orecchio.
- Regolare il volume usando il tasto +.

«Non riesco a salvare un nominativo nella rubrica»

- Si è raggiunto il numero massimo di 50 voci in rubrica. In questo caso, è necessario eliminare alcune voci esistenti per far spazio a quelle nuove.

Interfono e trasferimento di chiamata**«Non riesco a trasferire una chiamata»**

- Assicurarsi che l'altro ricevitore sia a portata della base.
- Assicurarsi di aver inserito il numero corretto dell'altro ricevitore.

Batterie**«Le batterie del ricevitore si scaricano nel giro di una o due ore»**

- Prima di utilizzare il ricevitore per la prima volta, è necessario lasciarlo in carica nella base o nel caricabatterie per un minimo di 15 ore.
- Potrebbe essere necessario sostituire le batterie.
- Controllare il collegamento tra la base e la presa di alimentazione della rete.

«Cerco di ricaricare le batterie, ma il telefono mi avverte sempre che il livello di carica è basso»

- Le batterie vanno sostituite. Smaltire le batterie in modo sicuro: non immergerle in acqua, bruciarle, scomporle o perforarle.
- Non utilizzare batterie non ricaricabili per il ricevitore: rischio di esplosione con conseguenti danni.

Collegamento**«Non riesco a collegare un altro ricevitore»**

- Si è raggiunto il numero massimo di 4 ricevitori collegati. Sarà necessario scollegarne uno per poter collegare quello nuovo.

Segreteria telefonica

«La segreteria telefonica non registra i messaggi»

- Assicurarsi che sia accesa.
- Assicurarsi che la funzione MODALITÀ DI RISPOSTA [MOD. RISP] sia impostata su RISPONDI E REGISTRA [RISP. & REG.]. (Vedere Come impostare la modalità di risposta)
- La memoria potrebbe essere piena. In tal caso, è necessario eliminare alcuni messaggi.

«Non riesco ad accedere alla segreteria telefonica a distanza»

- Assicurarsi di aver attivato la funzione Accesso a distanza [ACC. REMOTO]. (Vedere Come attivare / disattivare l'accesso a distanza)
- Assicurarsi di aver inserito il codice PIN corretto per l'accesso a distanza (uguale al codice PUK).

Se il guasto persiste...

- Scollegare tutti gli altri strumenti collegati alla stessa linea e cercare di effettuare una chiamata.
- Scollegare la base dalla linea telefonica e collegare un telefono diverso nella presa telefonica principale. Provare ad effettuare una chiamata. Se il problema si risolve, significa che la linea funziona.
- Se non si riesce a chiamare e si sta utilizzando un adattatore a due vie, rimuoverlo e collegare il telefono direttamente alla presa.
- Se il problema si risolve, è possibile che l'adattatore sia difettoso.
- Se non è possibile effettuare la chiamata, il guasto potrebbe risiedere nella rete. Rivolgersi al proprio fornitore.

Dati tecnici

Standard: Digital Enhanced Cordless Telecommunication (DECT)

Intervallo di frequenza: da 1,88 a 1,9 GHz (Largh. banda = 20 MHz)

Larghezza di banda del canale: 1,728 MHz

Raggio d'azione: fino a 300 m all'aperto; fino a 50 m all'interno

Autonomia: in stand-by: 100 ore; in conversazione: 10 ore

Durata carica batterie: 15 ore

Intervallo di temperatura: in funzionamento: da 0° C a 40°C; conservazione: da -20°C a +60°C

Alimentazione elettrica: Adattatore della base: TenPao: S003GB0600050 & S003GV0600050 Ingresso 100-240Vac 50 / 60Hz; Uscita 6Vdc / 500mA.

Adattatore caricabatterie:

TenPao: S003GB0600015 & S003GV0600015 Ingresso 100-240Vac 50 / 60Hz; Uscita 6Vdc / 150mA.

Informazioni sulle batterie (per ogni ricevitore): SHENZHEN GREPOW BATTERY CO., LTD 2 X 1.2V AAA, AAA 300mAh NiMH (ricaricabili)

Attenzione

Rischio di esplosione in caso di sostituzione delle batterie con altre di tipologia non corretta!

Smaltire le batterie usate secondo le istruzioni. Smaltimento

Tutti i prodotti elettrici ed elettronici, comprese le batterie, devono essere smaltiti separatamente dalla raccolta differenziata municipale: conferirli negli appositi impianti di raccolta autorizzati.

Dati sulla porta

La porta (collegata alla rete elettrica) è classificata SELV come da EN41003.

La porta (collegata alla linea telefonica) è classificata TNV come da EN41003.

Segreteria telefonica

QUESTO DISPOSITIVO NON È PROGETTATO PER EFFETTUARE CHIAMATE DI EMERGENZA IN ASSENZA DI ALIMENTAZIONE ELETTRICA. PREDISPORRE SOLUZIONI ALTERNATIVE PER ACCEDERE AI SERVIZI DI EMERGENZA.

Il telefono è dotato di una segreteria telefonica che, se attivata, registra le chiamate senza risposta. La segreteria telefonica può memorizzare fino a 59 messaggi entro il tempo massimo di registrazione di circa 15 minuti e ogni messaggio può essere lungo fino a 3 minuti. Quando la segreteria telefonica è attiva, risponderà alle chiamate dopo il numero di squilli impostato. Se è stata selezionata la modalità RISPONDI E REGISTRA [RISP. & REG.], il chiamante può lasciare un messaggio dopo aver ascoltato l'annuncio. Se è stata selezionata la modalità RISPONDI SOLTANTO [SOLO RISP.], il chiamante può solo ascoltare l'annuncio ma non lasciare un messaggio. Se la memoria della segreteria è piena, sul ricevitore compare la scritta [MEMORIA PIENA]. Sarà necessario eliminare alcuni messaggi prima che sia possibile registrarne di nuovi.

Come attivare/disattivare la segreteria telefonica

1. Sulla schermata iniziale, premere il tasto Menu.
2. Premere CID/Volume +/Tasto Su o Rubrica/Volume -/Tasto Giù fino alla voce [SEGRET TEL.], quindi premere OK per selezionarla.
3. Premere CID/Volume +/ Tasto Su o Rubrica/Volume -/Tasto Giù fino alla voce [RIS ATT/DIS.], quindi premere il tasto OK per selezionarla.
4. Premere CID/Volume +/Tasto Su o Rubrica/Volume -/Tasto Giù fino alla voce ATTIVATO [ON] oDISATTIVO [OFF], quindi premere il tasto OK per selezionarla.
 - Viene riprodotto un segnale di conferma.

5. Premere il tasto TELEFONO SPENTO [OFF] per tornare in modalità stand-by.

N.B.: Se la segreteria telefonica è disattivata e il PUK è ancora quello predefinito 0000, la segreteria non risponde alle chiamate in arrivo. Se al contrario il PUK è stato modificato, risponderà alle chiamate in arrivo dopo 14 squilli per consentire l'accesso a distanza. (Vedere Accesso a distanza)

Modalità di risposta

Il telefono viene fornito con due messaggi in uscita pre-registrati [OGM] per le rispettive modalità di risposta: RISPONDI SOLTANTO [SOLO RISP.] e RISPONDI E REGISTRA [RISP. & REG.]. Per impostazione predefinita, la modalità di risposta è RISPONDI E REGISTRA [RISP. & REG.], che consente al chiamante di lasciare un messaggio sulla segreteria telefonica dopo aver sentito l'annuncio.

Questa modalità può essere modificata con RISPONDI SOLTANTO [SOLO RISP.], che non consente al chiamante di lasciare messaggi sulla segreteria telefonica dopo aver sentito l'annuncio.

Come impostare la modalità di risposta

1. Sulla schermata iniziale, premere il tasto Menu.
2. Premere CID/Volume +/Tasto Su o Rubrica/Volume -/Tasto Giù fino alla voce [SEGRET TEL.], quindi premere OK per selezionarla.
3. Premere CID/Volume +/Tasto Su o Rubrica/Volume -/Tasto Giù fino alla voce MODALITÀ DI RISPOSTA [MOD. RISP.], quindi premere OK per selezionarla.
4. Premere CID/Volume +/Tasto Su o Rubrica/Volume -/Tasto Giù per selezionare la voce RISPONDI SOLTANTO [SOLO RISP.] o ANSW.&RECORD [RISP. & REG.], quindi premere il tasto OK per confermare.
 - Viene riprodotto un segnale di conferma.

5. Premere il tasto TELEFONO SPENTO [OFF] per tornare in modalità stand-by.

Impostazioni segreteria telefonica

Come impostare il ritardo suoneria

È possibile selezionare il numero di squilli prima che la segreteria telefonica risponda ad una chiamata e avvii la riproduzione del messaggio in uscita (OGM). Il ritardo può essere compreso tra 2 e 7 squilli oppure essere impostato in modalità ECONOMY.

Importante: Se è abilitato il sistema di messaggeria vocale della rete telefonica (ad es. il servizio 1571), è necessario impostare il RITARDO SUONERIA su un numero inferiore a 6 squilli, altrimenti il servizio del gestore risponderà a tutte le chiamate prima della segreteria del telefono, impedendo a quest'ultima di registrare i messaggi.

1. Sulla schermata iniziale, premere il tasto Menu.
2. Premere CID/Volume +/Tasto Su o Rubrica/Volume -/Tasto Giù fino alla voce [SEGRET TEL.], quindi premere OK per selezionarla.
3. Premere CID/Volume +/Tasto Su o Rubrica/Volume -/Tasto Giù fino alla voce [IMPOSTAZIONI], quindi premere OK per selezionarla.
4. Premere di nuovo il tasto OK per selezionare RITARDO SUONERIA [RIT. SQUILLO].
5. Premere CID/Volume + /Tasto Su o Rubrica/Volume -/Tasto Giù fino ad una delle voci [2 SQUILLI - 7 SQUILLI] oppure su ECONOMY, quindi premere il tasto OK per confermare.
 - Viene riprodotto un segnale di conferma.
6. Premere il tasto TELEFONO SPENTO [OFF] per tornare in modalità stand-by.

N.B.: Se si seleziona la voce ECONOMY, la segreteria telefonica risponde una chiamata in arrivo al quinto squillo se non vi

sono messaggi precedenti nuovi, e al terzo squillo se ve ne sono. Quando si richiama la segreteria per controllare i messaggi, se non risponde al terzo squillo, si può riagganciare immediatamente con la certezza che non sono presenti messaggi nuovi. Questa funzionalità fa risparmiare il costo della chiamata extra-urbana quando si controllano i messaggi a distanza.

Come attivare o disattivare l'accesso a distanza

Sulla schermata iniziale, premere il tasto Menu.

2. Premere CID/Volume +/Tasto Su o Rubrica/Volume -/Tasto Giù fino alla voce [SEGRET TEL.], quindi premere OK per selezionarla.
3. Premere CID/Volume +/Tasto Su o Rubrica/Volume -/Tasto Giù fino alla voce [IMPOSTAZIONI], quindi premere OK per selezionarla.
4. Premere CID/Volume +/Tasto Su o Rubrica/Volume -/Tasto Giù fino alla voce REMOTE [ACC. REMOTO], quindi premere OK per selezionarla.
5. Premere CID/Volume + /Tasto Su o Rubrica/Volume -/Tasto Giù per selezionare ACTIVATE [ATTIVA] o DEACTIVATE [DISATTIVA], quindi premere il tasto OK per confermare.
 - Viene riprodotto un segnale di conferma.
6. Premere il tasto PHONE OFF TELEFONO SPENTO [OFF] per tornare in modalità stand-by.

N.B.: Una volta attivato l'accesso al controllo a distanza, è possibile controllare i messaggi sulla segreteria telefonica quando si è fuori sede chiamando da un altro telefono. Per accedere a distanza alla segreteria telefonica si utilizza il codice PUK. Se la segreteria telefonica è disattivata, è necessario modificare il PUK pre-impostato 0000 prima di poter utilizzare la funzione di accesso a distanza e attivare la segreteria telefonica.

Come modificare la lingua del messaggio pre-registrato

È possibile selezionare una lingua diversa per il messaggio in uscita pre-registrato della segreteria telefonica. L'impostazione di fabbrica è ENGLISH [INGLESE].

1. Sulla schermata iniziale, premere il tasto Menu.
2. Premere CID/Volume +/Tasto Su o Rubrica/Volume -/Tasto Giù fino alla voce ANSW MACHINE [SEGRET TEL.], quindi premere OK per selezionarla.
3. Premere CID/Volume +/Tasto Su o Rubrica/Volume -/Tasto Giù fino alla voce SETTINGS [IMPOSTAZIONI], quindi premere OK per selezionarla.
4. Premere CID/Volume +/Tasto Su o Rubrica/Volume -/Tasto Giù fino alla voce LANGUAGE [LINGUA], quindi premere OK per selezionarla.
5. Premere CID/Volume +/Tasto Su o Rubrica/Volume -/Tasto Giù per selezionare la lingua desiderata, quindi premere il tasto OK per confermare.
 - Viene riprodotto un segnale di conferma.
6. Premere il tasto PHONE OFF TELEFONO SPENTO [OFF] per tornare in modalità stand-by.

Riproduzione dei messaggi

Quando sono presenti nuovi messaggi sulla segreteria telefonica, l'icona a forma di nastro lampeggia sul display del ricevitore.

Quando sono presenti nuovi messaggi sulla segreteria telefonica, l'icona a forma di nastro lampeggia sul display del ricevitore.

1. Sulla schermata iniziale, premere il tasto Menu.
2. Premere CID/Volume +/ Tasto Su o Rubrica/Volume -/Tasto Giù fino alla voce ANSW. MACHINE [SEGRETERIA TELEFONICA], quindi premere il tasto OK per selezionarla.
3. Premere il tasto OK selezionando PLAY [RIPRODUCI].
 - I messaggi saranno riprodotti auto-

maticamente attraverso l'altoparlante del ricevitore.

- Premere il tasto Conversazione per ascoltare i messaggi in privato attraverso l'auricolare del ricevitore.
4. Durante la riproduzione, premere il tasto Menu per accedere ad una delle seguenti opzioni:

RIPETI	Ripete il messaggio attualmente in riproduzione
SUCCESSIVO	Riproduce il messaggio successivo
PRECEDENTE	Riproduce il messaggio precedente
ELIMINA	Elimina il messaggio riprodotto

5. Premere il tasto PHONE OFF TELEFONO SPENTO [OFF] per tornare in modalità stand-by.

Come eliminare tutti i messaggi

N.B.: Es können nur bereits abgespielte Nachrichten gelöscht werden. Neue Nachrichten müssen abgespielt werden, bevor sie gelöscht werden können.

N.B.: Solo i vecchi messaggi possono essere cancellati. I nuovi messaggi devono essere riprodotti prima di poter essere eliminati.

1. Sulla schermata iniziale, premere il tasto Menu.
2. Premere CID/Volume +/Tasto Su o Rubrica/Volume -/Tasto Giù fino alla voce ANSW MACHINE [SEGRET TEL.], quindi premere OK per selezionarla.
3. Premere CID/Volume +/Tasto Su o Rubrica/Volume -/Tasto Giù fino alla voce CANCELLA TUTTO [ELIM. TUTTI], quindi premere OK per selezionarla.
4. Premere nuovamente OK per confermare.
 - Viene riprodotto un segnale di conferma.

5. Premere il tasto PHONE OFF TELEFONO SPENTO [OFF] per tornare in modalità stand-by.

Attivazione a distanza

1. Utilizzando un telefono a frequenza, comporre il proprio numero.
2. Mentre il messaggio in uscita è in riproduzione, premere < # >.
3. Digitare il Codice di accesso distanza (il valore predefinito è 0000). Per ulteriori informazioni su come impostare un nuovo codice, vedere Come modificare il codice PUK nel Manuale utente.

N.B.: Il tasto < # > può essere premuto in qualsiasi momento da quando inizia la riproduzione dell'OGM e il Codice di accesso a distanza deve seguire a breve distanza di tempo. Se si sbaglia per due volte consecutive a digitare il Codice di accesso a distanza, la chiamata verrà interrotta automaticamente.

4. Si rimanda al retro della scheda per la spiegazione delle funzioni dei vari tasti.
N.B.: Se la segreteria telefonica è disattivata ma con l'Accesso a distanza attivo (vedere Come attivare o disattivare l'accesso a distanza nel Manuale Utente) e il codice PUK non è più quello predefinito, il telefono risponderà dopo 14 squilli. A questo punto sarà possibile immettere il Codice di accesso a distanza per accedere alla relativa funzione.

Messaggio in uscita (OGM)

Quando la segreteria telefonica risponde a una chiamata, viene riprodotto un messaggio in uscita pre-registrato se non ne è stato registrato uno personalizzato. Il telefono viene fornito con due messaggi in uscita pre-registrati (OGM) per le rispettive modalità di risposta: RISPONDI SOLTANTO [SOLO RISP.] e RISPONDI E REGISTRA [RISP. & REG.]. Per impostazione predefinita, la modalità

di risposta è RISPONDI E REGISTRA [RISP. & REG.], che consente al chiamante di lasciare un messaggio sulla segreteria telefonica dopo aver sentito l'annuncio.

Questa modalità può essere modificata con RISPONDI SOLTANTO [SOLO RISP.], che non consente al chiamante di lasciare messaggi sulla segreteria telefonica dopo aver sentito l'annuncio.

Come registrare un messaggio in uscita personalizzato

Qualora si decida di sostituire il messaggio in uscita predefinito con uno personalizzato, procedere come segue:

1. Sulla schermata iniziale, premere il tasto Menu.
2. Premere CID/Volume +/Tasto Su o Rubrica/Volume -/Tasto Giù fino alla voce [SEGRET. TELEFONICA], quindi premere OK per selezionarla.
3. Premere CID/Volume +/Tasto Su o Rubrica/Volume -/Tasto Giù fino alla voce RECORD OGM [REGISTRA OGM], quindi premere OK per selezionarla.
4. Premere CID/Volume +/Tasto Su o Rubrica/Volume -/Tasto Giù fino a selezionare la voce RISPONDI SOLTANTO [SOLO RISP.] o RISPONDI E REGISTRA [RISP. & REG.], quindi premere il tasto OK per confermare.
5. Premere CID/Volume +/Tasto Su o Rubrica/Volume -/Tasto Giù fino alla voce RECORD OGM [REGISTRA OGM] e premere OK per selezionarla.
 - Viene riprodotto un segnale di conferma.
6. Parlare nel ricevitore per registrare il nuovo messaggio in uscita e premere di nuovo il tasto OK per terminare la registrazione.
 - Viene riprodotto un segnale di conferma.
7. Premere il tasto TELEFONO SPENTO [OFF] per tornare in modalità stand-by.
N.B.: La lunghezza massima di un messaggio in uscita è pari a 2 minuti.

Come ascoltare un messaggio in uscita

1. Sulla schermata iniziale, premere il tasto Menu.
2. Premere CID/Volume +/Tasto Su o Rubrica/Volume -/Tasto Giù fino alla voce [SEGRET. TELEFONICA], quindi premere OK per selezionarla.
3. Premere CID/Volume +/Tasto Su o Rubrica/Volume -/Tasto Giù fino alla voce RECORD OGM [REGISTRA OGM], quindi premere OK per selezionarla.
4. Premere CID/Volume +/Tasto Su o Rubrica/Volume -/Tasto Giù per selezionare la voce RISPONDI SOLTANTO [SOLO RISP.] o RISPONDI E REGISTRA [RISP. & REG.], quindi premere il tasto OK per confermare.
5. Premere il tasto OK selezionando PLAY [ESEGUI].
 - Il messaggio in uscita viene riprodotto attraverso l'altoparlante del telefono.
 - Premere il tasto Conversazione se si desidera ascoltare il messaggio in uscita in privato attraverso l'auricolare.
6. Premere il tasto TELEFONO SPENTO [OFF] per tornare in modalità stand-by.

Come cancellare un messaggio in uscita personalizzato

Se si desidera tornare a utilizzare l'OGM predefinito, è sufficiente eliminare la registrazione del messaggio personalizzato.

1. Sulla schermata iniziale, premere il tasto Menu.
2. Premere CID/Volume +/Tasto Su o Rubrica/Volume -/Tasto Giù fino alla voce ANSW MACHINE [SEGRET. TELEFONICA], quindi premere OK per selezionarla.
3. Premere CID/Volume +/Tasto Su o Rubrica/Volume -/Tasto Giù fino alla voce RECORD OGM [REGISTRA OGM], quindi premere OK per selezionarla.
4. Premere CID/Volume +/Tasto Su o Rubrica/Volume -/Tasto Giù per selezionare la voce RISPONDI SOLTANTO [SOLO RISP.] o RISPONDI E REGISTRA [RISP. & REG.], quindi premere il tasto OK per confermare.

5. Premere CID/Volume +/Tasto Su o Rubrica/Volume -/Tasto Giù per selezionare [ELIMINA], quindi premere OK per confermare.
 - Viene riprodotto il messaggio in uscita pre-registrato.
6. Premere il tasto TELEFONO SPENTO [OFF] per tornare in modalità stand-by.

Accesso a distanza

Il telefono consente di ascoltare i messaggi sia direttamente sulla segreteria telefonica, sia azionandola dopo averla chiamata da un altro telefono a frequenza. Per accedere alla segreteria telefonica a distanza, è necessario immettere un codice di accesso a distanza (uguale al PUK). Tale codice serve a impedire l'accesso non autorizzato alla segreteria telefonica. La funzione di accesso a distanza deve però essere attivata se si desidera utilizzare questa possibilità. (Vedere Come attivare / disattivare l'accesso a distanza)

Come accedere a distanza alla segreteria telefonica

1. Comporre il proprio numero di telefono da un qualsiasi telefono a frequenza.
2. Quando la segreteria telefonica risponde alla chiamata e inizia a riprodurre il messaggio in uscita, premere il tasto <#>.
 - Verrà interrotta la riproduzione del messaggio in uscita.
3. Inserire il proprio codice di accesso a distanza (identico al PUK) entro 8 secondi utilizzando il tastierino numerico del telefono a frequenza. Si noti che la segreteria telefonica interromperà la chiamata se non si immette il PUK entro 8 secondi.
4. Una volta accettato il codice, viene emesso un segnale di conferma. A questo punto, la segreteria telefonica entra in modalità di riproduzione a distanza.

- Inizierà quindi a riprodurre tutti i messaggi presenti a cominciare dagli ultimi.
- Utilizzare la tastiera del telefono a frequenza per eseguire le seguenti operazioni:

Una volta premuto il tasto #, immettere il codice PIN corretto. Dopo aver emesso un segnale di conferma, la segreteria telefonica entrerà in modalità remota e inizierà a riprodurre l'ultimo messaggio nuovo, durante tale riproduzione, premere uno dei seguenti tasti per attivare la funzione desiderata:

Tasti	Spiegazione
1	in modalità di riproduzione a distanza, serve per tornare indietro
2	in modalità di riproduzione a distanza, serve a riprodurre il messaggio presente
3	in modalità di riproduzione a distanza, serve per andare avanti
6	in modalità di riproduzione a distanza, serve a cancellare il messaggio presente
8 o 9	in modalità di riproduzione a distanza, serve ad arrestare la riproduzione del messaggio

Una volta premuto il tasto #, immettere il codice PIN corretto. La segreteria telefonica entra in modalità remota e inizia a riprodurre l'ultimo messaggio nuovo; una volta terminata la riproduzione di tutto il messaggio, l'apparecchio emette due segnali di conferma ed entra in modalità pausa del controllo a distanza. Premere uno dei tasti seguenti per attivare la funzione desiderata. Per interrompere la riproduzione di un messaggio, premere i tasti del telefono 8 o 9 durante la riproduzione, quindi lasciare alla segreteria il tempo di entrare in modalità pausa, infine premere uno dei seguenti tasti per attivare la funzione desiderata:

Tasti	Spiegazione
2	in modalità pausa del controllo a distanza, serve a riprodurre nuovamente il messaggio
7	in modalità pausa del controllo a distanza, serve ad attivare la risposta automatica: la segreteria telefonica riprodurrà l'OGM corrispondente preimpostato (OGM1 o OGM2)
9	in modalità pausa del controllo a distanza, serve a disattivare la risposta automatica

- Una volta terminato l'ascolto dei messaggi, è sufficiente riagganciare il telefono per chiudere la chiamata.

N.B.: Se la segreteria telefonica è disattivata ma è attivo l'Accesso a distanza (vedere Come attivare / disattivare l'accesso a distanza), la segreteria telefonica risponde alla propria chiamata dopo 14 squilli e riproduce il messaggio in uscita relativo alla modalità RISPONDI SOLTANTO [SOLO RISP.], in modo da potervi accedere a distanza.

Se si sbaglia ad inserire il codice di accesso a distanza, verrà emesso un triplo segnale di errore e sarà necessario inserire nuovamente il codice. Se si inserisce un codice di accesso a distanza errato per due volte consecutive, la chiamata verrà interrotta automaticamente.

Pulizia e cura

Non pulire alcuna parte dell'apparecchio telefonico con benzene, diluenti o altri solventi chimici che potrebbero causare danni permanenti non coperti dalla garanzia.

Se necessario, pulirlo con un panno umido. Tenere l'apparecchio al riparo da calore e umidità, non esporlo alla luce del sole e non portarlo a contatto con l'acqua.

Ci siamo adoperati al meglio per garantire al prodotto elevati standard di affidabilità. Tuttavia, se si presentassero anomalie, non cercare di ripararlo autonomamente ma consultare il proprio rivenditore o chiamare il Servizio Assistenza.

Dichiarazione di conformità

Il Produttore/Importatore:

Binatone Electronics International Limited
Floor 23A, 9 Des Voeux Road West, Hong Kong
Tel.: (852) 2802 7388 Fax: (852) 2802 8138

dichiara sotto la propria esclusiva responsabilità che il prodotto

Tipo: Telefono cordless digitale

con segreteria telefonica

Paese di origine: Cina

Marchio: Binatone

Modello: Serie ACE 1022

è conforme ai requisiti minimi di protezione di cui alla Direttiva R&TTE 1999/5/CE per il ravvicinamento delle legislazioni degli Stati membri relative allo Spettro radio, alla Direttiva 2004/108/CE del Consiglio per il ravvicinamento delle legislazioni degli Stati membri in materia di Compatibilità elettromagnetica (EMC) e alla Direttiva della Comunità Europea 2006/95/CE relativa alla Sicurezza elettrica.

La valutazione della conformità del prodotto ai requisiti essenziali ai sensi dell'articolo 3 R&TTE si basa sull'allegato III alla Direttiva 1999/5/CE e sulle seguenti norme:

Spettro radio:

EN 301406: V2.1.1 (2009-07);

EMC: EN 301489-6:V1.3.1 (2008-08);

EN 301489-1:V1.9.2 (2011-09);

EN55022:2010

EN55024:2010

EN61000-3-2:2006 +A1 +A2:2009

EN61000-3-3:2008

Heath & Electrical Safety:

EN 60950-1:2006 + A11+A1+A12:2011

EN50360:2001 + A1:2012 & EN50385 : 2002

Smaltimento



Il simbolo posto sul prodotto o sulla sua confezione indica che non può essere gestito come rifiuto domestico. Deve invece essere conferito ad un'apposita discarica per il riciclaggio dei componenti elettrici ed elettronici. Assicurando il corretto smaltimento del prodotto si contribuisce ad evitare conseguenze potenzialmente negative per l'ambiente e la salute umana che potrebbero essere provocate da una gestione inappropriata del prodotto dopo la sua vita utile. Per informazioni più precise sul riciclaggio del prodotto, rivolgersi alle autorità locali, al servizio di smaltimento dei rifiuti domestici o al rivenditore dove si è acquistato il prodotto.

Le batterie devono essere rimosse dall'apparecchio prima del suo smaltimento. Smaltire le batterie nel rispetto dell'ambiente secondo le normative locali vigenti.

Garantie

La MIGROS si assume per due anni, a partire dalla data d'acquisto, la garanzia per il funzionamento efficiente e l'assenza di difetti dell'oggetto in suo possesso. La MIGROS può scegliere se eseguire la prestazione di garanzia attraverso la riparazione gratuita, la sostituzione del prodotto con uno di uguale valore o il rimborso del prezzo d'acquisto dello stesso. Ogni altra pretesa è esclusa.

Non sono compresi nella garanzia i guasti dovuti a normale usura, uso inadeguato o danni provocati dal proprietario o da terza persona, oppure derivanti da cause esterne.

L'obbligo di garanzia è valido soltanto all'esplicita condizione, che si ricorra unicamente al servizio dopo vendita MIGROS o ai servizi autorizzati.

Per favore conservi il certificato di garanzia oppure il giustificativo d'acquisto (scontrino, fattura). Con la sua perdita si estingue ogni diritto di garanzia.



2 Jahre M-Garantie
2 ans M-garantie
2 anni M-garanzia

MIGROS

Service

Gli articoli che necessitano un servizio manutenzione o una riparazione possono essere depositati in ogni punto vendita.



M-INFOLINE
0848 84 0848
www.migros.ch

Avete altre domande? L'M-Infoline rimane volentieri a vostra disposizione per ulteriori informazioni: 0848 84 0848 dal lunedì al venerdì dalle 8.00 alle 18.30 [8 cent./min. dalle 8.00 alle 17.00, 4 cent./min. dalle 17.00 alle 18.30].

E-Mail: m-infoline@mgb.ch

Art. 7940.555 I Änderungen vorbehalten I
Sous réserve de modifications I
Con riserva di modifiche I VO1 51.2014 I
www.migros.ch

