

brother[®]

Guide de l'utilisateur

Sécurité et réglementation

Guide de l'utilisateur

Guide de l'utilisateur avancé



Sécurité et réglementation

DCP-J125/J315W/J515W/J715W
MFC-J220/J265W/J410/J415W/J615W

Veillez lire ce livret avant d'essayer d'utiliser cet appareil ou avant toute opération de maintenance. Le non-respect de ces instructions peut augmenter le risque d'incendie, d'électrocution, de brûlure ou de suffocation.

Symboles et conventions utilisés dans la documentation

Les symboles et conventions suivants sont utilisés dans l'ensemble de la documentation.

Caractères gras	Les caractères en gras identifient des boutons spécifiques sur le panneau de commande de l'appareil ou sur l'écran de l'ordinateur.
<i>Caractères en italique</i>	Les caractères en italique mettent l'accent sur un point important ou vous renvoient à un thème lié.
Courier New	La police de caractères Courier New est utilisée pour identifier les messages qui apparaissent sur l'écran LCD de l'appareil.

AVERTISSEMENT

AVERTISSEMENT indique une situation potentiellement dangereuse qui, si elle n'est pas évitée, pourrait provoquer des blessures graves, voire mortelles.

ATTENTION

ATTENTION indique une situation potentiellement dangereuse qui, si elle n'est pas évitée, pourrait provoquer des blessures légères à modérées.

IMPORTANT

IMPORTANT indique une situation potentiellement dangereuse pouvant entraîner des accidents sources de -dommages- matériels uniquement ou d'une panne du produit.

 Les remarques vous indiquent comment réagir face à une situation qui se présente ou vous donnent des conseils sur la façon dont l'opération en cours se déroule avec d'autres fonctions.

 Les icônes de risque électrique vous avertissent d'un risque d'électrocution.

 Les icônes de configuration incorrecte vous signalent les périphériques et les opérations non compatibles avec l'appareil.

Respectez tous les avertissements et toutes les instructions figurant sur l'appareil.

Remarque

Les illustrations de ce guide sont celles du modèle MFC-J615W.

Avis de rédaction et de publication

Ce manuel a été rédigé et publié sous le contrôle de Brother Industries, Ltd. Il contient les dernières descriptions et spécifications du produit.

Le contenu de ce manuel et les spécifications de ce produit peuvent être modifiés sans préavis.

Brother se réserve le droit de modifier, sans préavis, les spécifications et les informations figurant dans le présent manuel et ne sera pas responsable des préjudices (y compris des préjudices indirects) résultant des informations présentées ici, entre autres, sans pour autant s'y limiter, des erreurs typographiques et d'autres erreurs concernant la publication.

Utilisation de l'appareil en toute sécurité

⚠ AVERTISSEMENT



Veillez à NE PAS installer l'appareil à proximité d'appareils de chauffage, de climatiseurs, d'une arrivée d'eau, de produits chimiques ou d'appareils contenant un aimant ou générant des champs magnétiques.

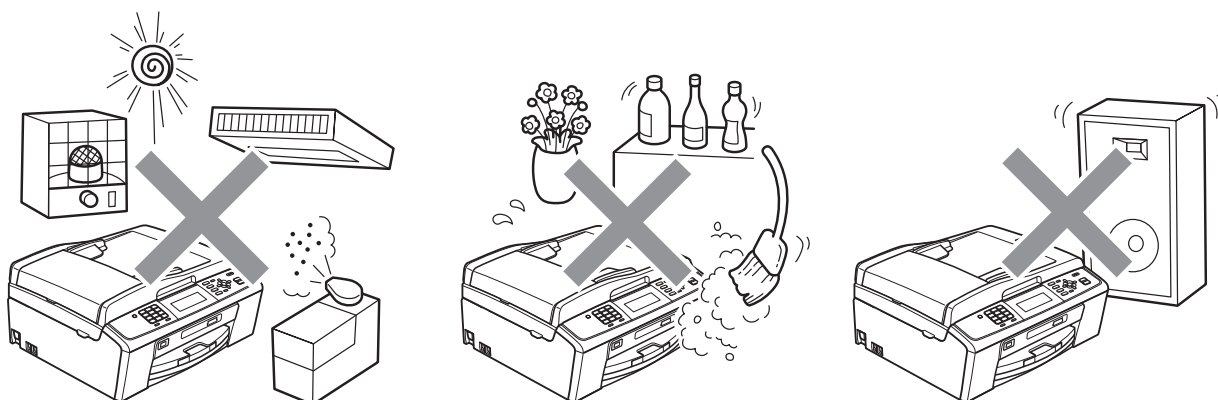

Des sacs en plastique sont utilisés pour l'emballage de l'appareil. Pour éviter tout risque de suffocation, éloignez ces sacs des bébés et enfants.



N'utilisez PAS de substances inflammables, ni aucun type de produit en aérosol ou de solvant/liquide organique contenant de l'alcool ou de l'ammoniaque pour nettoyer l'intérieur ou l'extérieur de l'appareil. Reportez-vous Guide de l'utilisateur de base.



N'introduisez aucun objet, quel qu'il soit, dans les fentes du châssis au risque d'entrer en contact avec des points sous tension ou de provoquer un court-circuit et de causer ainsi un incendie ou une électrocution. Si des objets métalliques, de l'eau ou d'autres liquides pénètrent à l'intérieur de l'appareil, débranchez-le immédiatement de la prise murale. Contactez votre revendeur Brother ou le service clientèle Brother.



Ne touchez jamais les câbles de téléphone ni les bornes qui ne sont pas isolées si la ligne n'a pas été débranchée de la prise murale. N'installez jamais de câbles téléphoniques pendant un orage. N'installez jamais une prise murale de téléphone dans un endroit humide.
(MFC uniquement)

Cet appareil doit être branché à une source d'alimentation secteur reliée à la terre dans la plage indiquée sur l'étiquette de puissance nominale.

NE manipulez PAS la prise avec les mains mouillées. Vous pourriez vous électrocuter.

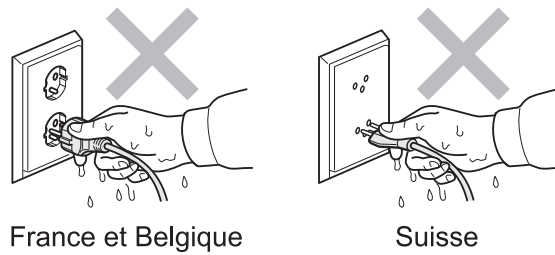

Vérifiez toujours que la fiche est insérée complètement.

Cet appareil est équipé d'une fiche de mise à la terre à 3 fils. Cette fiche ne peut être insérée que dans une prise secteur reliée à la terre. Il s'agit là d'un dispositif de sécurité. Si vous ne pouvez pas insérer la fiche dans la prise de courant, elle est probablement hors d'usage et doit être remplacée par un électricien. L'appareil DOIT être absolument relié à la terre.

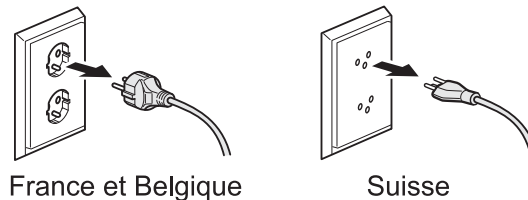

NE le connectez PAS à une source d'alimentation CC ni à un inverseur. En cas de doute, contactez un électricien qualifié.

NE tentez PAS de réparer vous-même cet appareil car le fait d'ouvrir ou de retirer les capots peut vous exposer à des tensions dangereuses et autres risques et annuler votre garantie. Contactez votre revendeur Brother ou le service clientèle Brother.

⚠ ATTENTION

Placez l'appareil sur une surface plane et stable, à l'abri des vibrations et des chocs, telle qu'un bureau.

Placez l'appareil à proximité d'une prise de téléphone et d'une prise de courant standard reliée à la terre.

Choisissez un endroit sec, bien ventilé où la température ambiante est comprise entre 10 °C et 35 °C. Des fentes et des ouvertures situées à l'arrière ou au bas du boîtier permettent l'aération de l'appareil. Pour garantir un fonctionnement fiable de l'appareil et le protéger des risques de surchauffe, ces ouvertures ne doivent pas être obstruées ni recouvertes.

Vous pouvez vous blesser à certains endroits de l'appareil si vous forcez trop pour refermer les capots (parties ombrées). Faites attention lorsque vous placez les mains aux endroits indiqués sur les illustrations.

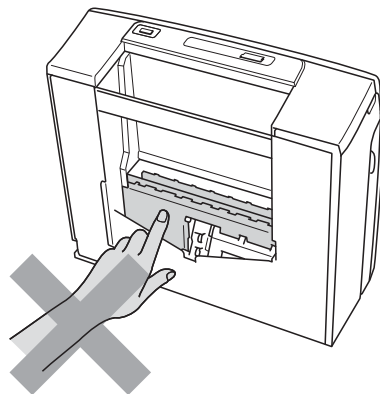
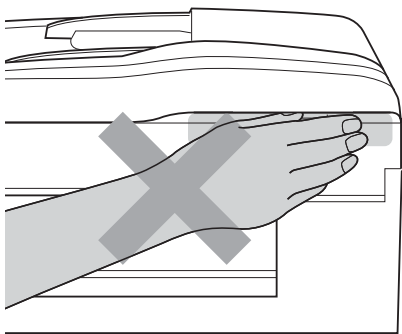
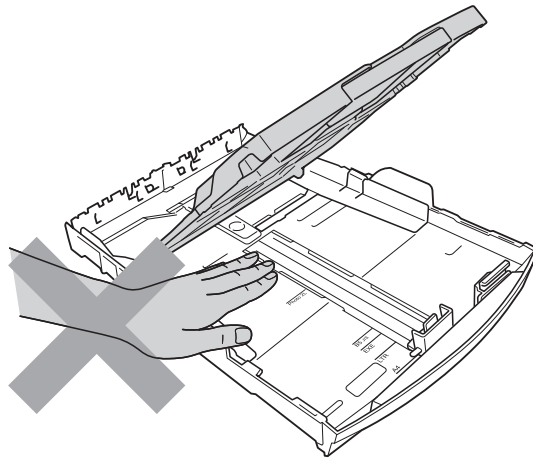
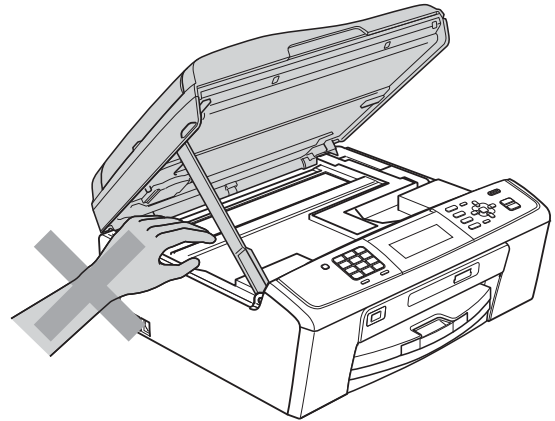
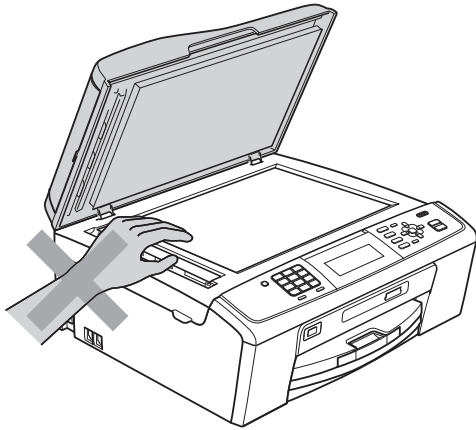

NE portez PAS l'appareil en le maintenant par le capot du scanner ou par le couvercle d'élimination du bouchage.

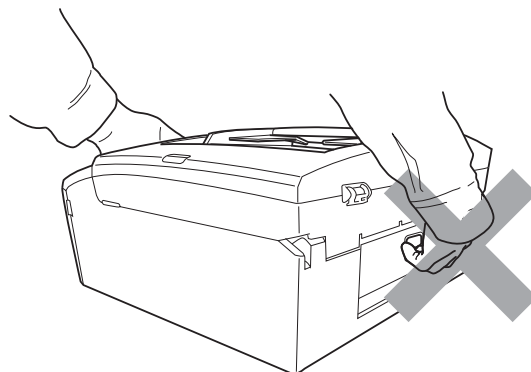

Si l'appareil surchauffe, produit de la fumée ou génère une odeur suspecte, ou si vous renversez un liquide sur lui, débranchez-le immédiatement de la prise de courant. Contactez votre revendeur Brother ou le service clientèle Brother.

Si vous avez fait tomber l'appareil ou si son boîtier est endommagé, débranchez-le de la prise de courant et contactez votre revendeur Brother ou le service clientèle Brother.

! IMPORTANT

- NE placez PAS d'objets au-dessus de l'appareil.
- Si l'appareil ne fonctionne pas normalement lorsque vous suivez les instructions, réglez uniquement les commandes décrites dans les instructions d'utilisation. Un mauvais réglage d'autres commandes peut endommager l'appareil et nécessite généralement un travail de réparation conséquent par un technicien qualifié pour que l'appareil puisse de nouveau fonctionner normalement.
- L'utilisation de commandes, de réglages ou de procédures autres que ceux spécifiés dans la documentation fournie avec l'appareil risque d'entraîner une exposition à des rayons dangereux.

Remarque

- NE placez RIEN devant l'appareil qui puisse bloquer la sortie des fax reçus. NE placez RIEN sur le chemin de sortie des fax reçus. (MFC uniquement)
 - Attendez que les pages soient sorties de l'appareil avant de les prendre.
-

Garantie du produit et responsabilité

Informations d'approbation (MFC uniquement)

CET ÉQUIPEMENT A ÉTÉ CONÇU POUR FONCTIONNER AVEC UNE LIGNE RTPC ANALOGIQUE À DEUX FILS ÉQUIPÉE DU CONNECTEUR ADÉQUAT.

Brother signale qu'il est possible que ce produit ne fonctionne pas correctement dans un pays autre que celui où il a été acheté et n'offre aucune garantie dans l'éventualité où ce produit serait utilisé sur des lignes de communication publiques d'un autre pays.

Déclaration de conformité (Europe uniquement) (DCP-J315W, DCP-J515W, DCP-J715W, MFC-J220, MFC-J265W, MFC-J410, MFC-J415W et MFC-J615W uniquement)

Nous soussignés, Brother Industries, Ltd.

15-1, Naeshiro-cho, Mizuho-ku, Nagoya 467-8561 Japon

déclarons que ce produit est conforme aux principales exigences des directives 1999/5/CE et 2005/32/CE.

Vous pouvez consulter la Déclaration de conformité (en anglais) sur notre site Web.

Visitez <http://solutions.brother.com/>

-> choisissez la région (par ex. l'Europe)

-> sélectionnez le pays

-> choisissez le modèle

-> cliquez sur « Manuels »

-> choisissez Déclaration de conformité (sélectionnez la langue le cas échéant)

Déclaration de conformité (Europe uniquement) (DCP-J125 uniquement)

Nous soussignés, Brother Industries, Ltd.

15-1, Naeshiro-cho, Mizuho-ku, Nagoya 467-8561 Japon

déclarons que ce produit est conforme aux principales exigences des directives 2004/108/CE, 2006/95/CE et 2005/32/CE.

Vous pouvez consulter la Déclaration de conformité (en anglais) sur notre site Web.

Visitez <http://solutions.brother.com/>

-> choisissez la région (par ex. l'Europe)

-> sélectionnez le pays

-> choisissez le modèle

-> cliquez sur « Manuels »

-> choisissez Déclaration de conformité (sélectionnez la langue le cas échéant)

Interférence radio

Ce produit est conforme à la norme EN55022 (CISPR Publication 22)/Classe B. Lorsque vous raccordez l'appareil à un ordinateur, veuillez à utiliser un câble USB dont la longueur ne dépasse pas 2 mètres.

Déclaration internationale de conformité ENERGY STAR®

Le programme international ENERGY STAR® a pour but de promouvoir le développement et la diffusion d'un équipement de bureau écoénergétique.

En tant que partenaire ENERGY STAR®, Brother Industries, Ltd. a déterminé que ce produit répond aux spécifications ENERGY STAR® en matière d'économie d'énergie.



Directive 2002/96/CE de l'UE et norme EN50419



Union Européenne
seulement

Cet équipement porte le symbole de recyclage représenté ci-dessus. Cela signifie qu'en fin de vie, cet équipement ne doit pas être mélangé à vos ordures ménagères non triées, mais doit être éliminé dans un point de collecte approprié. Votre geste préservera l'environnement. (Union Européenne seulement)

Avis d'application de la réglementation

AVERTISSEMENT

N'utilisez PAS cet appareil à proximité d'une arrivée d'eau, comme par exemple près d'une baignoire, d'un lavabo, d'un évier ou d'une machine à laver, dans un sous-sol humide ou près d'une piscine.

Évitez d'utiliser cet appareil pendant un orage. Un choc électrique dû aux éclairs pourrait éventuellement se produire.

N'utilisez PAS cet appareil pour signaler une fuite de gaz si ce dernier se trouve à proximité de la fuite de gaz. (MFC uniquement)

N'utilisez que le cordon d'alimentation fourni avec cet appareil.

Veillez à NE PAS utiliser l'appareil si le cordon d'alimentation est effiloché ou abîmé afin de ne pas provoquer d'incendie.

Veillez à ne RIEN placer sur le cordon d'alimentation.

NE placez PAS ce produit dans un endroit où l'on risque de marcher/trébucher sur le cordon d'alimentation.

NE tirez PAS le cordon d'alimentation secteur par le milieu. Vous pourriez vous électrocuter.

ATTENTION

Ce produit doit être installé près d'une prise de courant facilement accessible. En cas d'urgence, débranchez le cordon d'alimentation de la prise de courant afin de mettre l'appareil complètement hors tension. (IEC)

IMPORTANT

Connexion au réseau local (MFC-J615W et DCP-J715W uniquement)

Ne raccordez PAS cet appareil à une connexion au réseau local exposée à des surtensions. (IEC)



Remarque

Brother ne peut être tenu pour responsable de toute perte ou tout préjudice consécutif à votre utilisation des informations contenues dans ce document (notamment, sans pour autant s'y limiter, les préjudices directs, indirects ou particuliers). Le contenu de ce document ne doit en aucun cas affecter la garantie existante ni être interprété comme pouvant octroyer une prolongation de garantie.

Marques commerciales

Le logo Brother est une marque déposée de Brother Industries, Ltd.

Brother est une marque déposée de Brother Industries, Ltd.

Multi-Function Link est une marque déposée de Brother International Corporation.

Windows Vista est une marque déposée ou une marque commerciale de Microsoft Corporation aux États-Unis et/ou dans d'autres pays.

Microsoft, Windows, Windows Server et Internet Explorer sont des marques déposées de Microsoft Corporation aux États-Unis et/ou dans d'autres pays.

Apple et Macintosh sont des marques commerciales d'Apple Inc., déposées aux États-Unis et dans d'autres pays.

Adobe, Flash, Illustrator, PageMaker et Photoshop sont des marques déposées ou des marques commerciales d'Adobe Systems Incorporated aux États-Unis et/ou dans d'autres pays.

Nuance, le logo Nuance, PaperPort et ScanSoft sont des marques commerciales ou des marques déposées de Nuance Communications, Inc. ou de ses filiales aux États-Unis et/ou dans d'autres pays.

PowerPC est une marque commerciale d'International Business Machines Corporation.

Memory Stick, Memory Stick PRO, Memory Stick PRO Duo, Memory Stick Duo, MagicGate Memory Stick, Memory Stick Micro et M2 sont des marques commerciales de Sony Corporation.

AOSS est une marque commerciale de Buffalo Inc.

Wi-Fi, WPA, WPA2, Wi-Fi Protected Access et Wi-Fi Protected Setup sont des marques déposées ou des marques commerciales de Wi-Fi Alliance aux États-Unis et/ou dans d'autres pays.

Intel et Pentium sont des marques commerciales d'Intel Corporation aux États-Unis et dans d'autres pays.

AMD est une marque commerciale d'Advanced Micro Devices, Inc.

FaceFilter Studio est une marque commerciale de Reallusion, Inc.

BRAdmin Professional est une marque commerciale de Brother Industries, Ltd.

UNIX est une marque déposée de The Open Group.

Linux est une marque déposée de Linus Torvalds aux États-Unis et dans d'autres pays.

CorelDraw, Corel Paint Shop Pro et Corel WordPerfect sont des marques commerciales ou déposées de Corel Corporation et/ou de ses filiales au Canada, aux États-Unis et dans d'autres pays.

Chaque société dont le titre du logiciel est mentionné dans ce manuel dispose d'un contrat de licence du logiciel spécifique pour ses programmes propriétaires.

Les noms de commerce et les noms de produit de sociétés apparaissant sur les produits Brother, la documentation associée et n'importe quelle autre publication sont tous des marques de commerce ou des marques déposées de leurs sociétés respectives.

Remarques sur la licence Open Source

Ce produit inclut un logiciel Open Source.

Reportez-vous aux remarques sur la licence Open Source et les informations de Copyright sur le CD-ROM « X:\License.txt » (où X correspond à la lettre du lecteur) fourni.

Reproduction illicite

Il est illégal de faire des reproductions de certains articles ou documents si l'intention est de caractère frauduleux. En cas d'incertitude quant à certains articles ou documents, nous vous suggérons de consulter les autorités juridiques compétentes.

Voici une liste non limitative de documents qu'il est interdit de reproduire d'un point de vue légal :

- Devises
- Obligations et autres certificats d'endettement
- Certificats de dépôt
- Documents militaires et des forces armées
- Passeports
- Timbres-poste (oblitérés ou non oblitérés)
- Documents d'immigration
- Documents d'aide sociale
- Chèques ou traites tirés par des organismes gouvernementaux
- Documents d'identification, badges ou insignes

Les œuvres protégées par le droit d'auteur ne peuvent pas être reproduites, sauf pour une « utilisation raisonnable » de parties de ces œuvres. Des copies multiples représentent un usage abusif.

Les œuvres d'art doivent être considérées comme l'équivalent des œuvres protégées par le droit d'auteur.

Au niveau national, certaines réglementations interdisent la reproduction des permis et des certificats d'immatriculation des véhicules motorisés.

brother®

GUIDE DE L'UTILISATEUR

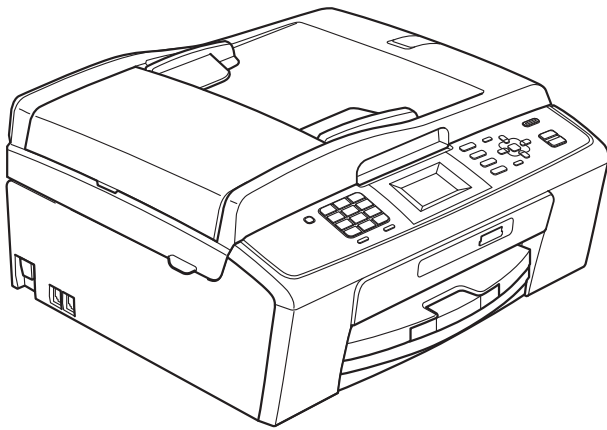

MFC-J220
MFC-J265W
MFC-J410
MFC-J415W

Si vous devez appeler le service à la clientèle

Remplissez les informations suivantes à des fins de référence ultérieure :

Numéro de modèle : MFC-J220, MFC-J265W, MFC-J410 et MFC-J415W

(Entourez le numéro de votre modèle)

Numéro de série : ¹ _____

Date d'achat : _____

Lieu d'achat : _____

¹ Le numéro de série se trouve à l'arrière de l'appareil. Gardez ce Guide de l'utilisateur avec votre ticket d'achat comme preuve de la date d'achat de votre appareil en cas de vol, d'incendie ou de service de garantie.

Enregistrez votre produit en ligne à l'adresse

<http://www.brother.com/registration/>

Guides de l'utilisateur : ou les trouver ?

Quel manuel ?	Que contient-il ?	Où est-il ?
Sécurité et réglementation	Veillez lire les instructions de sécurité avant d'installer votre appareil.	Imprimé / Dans l'emballage
Guide d'installation rapide	Veillez lire ce guide là en premier. Suivez les instructions pour l'installation de votre appareil, des pilotes et du logiciel correspondant à votre système d'exploitation et au type de connexion que vous utilisez.	Imprimé / Dans l'emballage
Guide de l'utilisateur	Permet d'apprendre les opérations de base pour envoyer un fax, faire une copie, numériser et utiliser PhotoCapture Center™ et comment remplacer les consommables. Consultez les conseils de dépannage des pannes.	Imprimé / Dans l'emballage
Guide de l'utilisateur avancé	Permet d'apprendre les opérations plus avancées : fax, copie, fonctions de sécurité, impression de rapports et réalisation des actions d'entretien courantes.	Fichier PDF / CD-ROM de documentation
Guide utilisateur - Logiciel	Suivez ces instructions pour l'impression, la numérisation, la numérisation réseau (MFC-J265W et MFC-J415W uniquement), PhotoCapture Center™, l'envoi de PC-Fax et l'utilisation de l'utilitaire ControlCenter Brother.	Fichier PDF / CD-ROM de documentation
Guide utilisateur - Réseau (MFC-J265W et MFC-J415W uniquement)	Le présent guide offre des informations plus avancées pour configurer les connexions du réseau sans fil. De plus, vous y trouverez des informations sur les utilitaires réseau, l'impression réseau, des conseils de dépannage des pannes et les spécifications de réseau prises en charge.	Fichier PDF / CD-ROM de documentation

Table des matières

(GUIDE DE L'UTILISATEUR)

1	Informations générales	1
	Comment utiliser la documentation	1
	Symboles et conventions utilisés dans la documentation	1
	Comment accéder au Guide de l'utilisateur avancé, au Guide utilisateur - Logiciel et au Guide utilisateur - Réseau.....	1
	Comment consulter la documentation	1
	Accès au Soutien Brother (Windows®)	3
	Accès au Soutien Brother (Macintosh)	3
	Vue d'ensemble du panneau de commande	4
	Indications sur l'écran LCD	6
	Fonctions de base	6
	Réglages du volume	7
	Volume de la sonnerie	7
	Volume du bip sonore.....	7
	Volume du haut-parleur	8
	Écran LCD	8
	Réglage de la luminosité du rétroéclairage	8
2	Chargement du papier	9
	Chargement du papier et d'autres supports d'impression	9
	Chargement d'enveloppes et de cartes postales.....	11
	Pour enlever les imprimés de petit format de l'appareil.....	13
	Zone imprimable	14
	Réglages du papier.....	15
	Type de papier.....	15
	Format du papier	15
	Papier et autres supports d'impression acceptables	16
	Support d'impression recommandé	16
	Manipulation et utilisation des supports d'impression.....	16
	Sélection du support d'impression approprié.....	18
3	Chargement de documents	20
	Comment charger des documents.....	20
	Utilisation du chargeur (MFC-J410 et MFC-J415W uniquement).....	20
	Utilisation de la vitre du scanner.....	20
	Zone numérisable.....	21
4	Envoi d'un fax	22
	Comment envoyer un fax.....	22
	Configuration de la vitre du scanner pour envoyer un fax	23
	Transmission d'un fax couleur	23
	Annulation d'un fax en cours d'exécution	23
	Rapport de vérification de l'envoi.....	24

5	Réception d'un fax	25
	Modes de réception	25
	Sélection du mode de réception	25
	Comment utiliser les modes de réception.....	26
	Fax uniquement.....	26
	Fax/Tél.....	26
	Manuel.....	26
	RÉP externe	26
	Réglages du mode de réception.....	27
	Long. sonnerie.....	27
	Durée son. F/T (mode Fax/Tél uniquement)	27
	Détection fax.....	28
6	Téléphone et périphériques externes	29
	Opérations vocales.....	29
	Tonalité ou impulsion (uniquement pour la Suisse).....	29
	Mode Fax/Tél.....	29
	ID appelant	29
	Services téléphoniques.....	30
	Réglage du type de ligne téléphonique	30
	Branchement d'un RÉP (répondeur téléphonique) externe.....	31
	Réglages	32
	Enregistrement d'un message sortant sur un RÉP externe.....	32
	Branchements multilignes (PBX).....	33
	Téléphones externes et supplémentaires.....	33
	Branchement d'un téléphone externe ou supplémentaire	33
	Fonctionnement depuis des téléphones externes et supplémentaires.....	34
	Utilisation d'un téléphone sans fil externe	34
	Utilisation de codes à distance	34
7	Numérotation et enregistrement des numéros	36
	Comment composer un numéro	36
	Numérotation manuelle	36
	Numérotation par numéro abrégé	36
	Recherche	36
	Recomposition du numéro de fax.....	37
	Opérations de numérotation supplémentaires.....	37
	Historique d'appels sortants	37
	Historique d'ID appelant	38
	Enregistrement de numéros	39
	Enregistrement d'une pause.....	39
	Enregistrement de numéros abrégés	39
	Modification des noms ou des numéros abrégés	40

8	Copies de documents	41
	Comment faire des copies	41
	Arrêt de la copie	41
	Paramètres de copie	42
	Options de papier	42
9	Impression de photos à partir d'une carte mémoire	43
	Opérations de PhotoCapture Center™	43
	Utilisation d'une carte mémoire	43
	Pour commencer	44
	Impression d'images	46
	Affichage des photos	46
	Paramètres d'impression de PhotoCapture Center™	46
	Comment numériser vers une carte mémoire	47
10	Comment imprimer depuis un ordinateur	49
	Impression d'un document.....	49
11	Comment numériser vers un ordinateur	50
	Numérisation d'un document	50
	Numérisation à l'aide de la touche Scan.....	50
	Numérisation à l'aide d'un pilote de scanner	50
A	Entretien courant	51
	Remplacement des cartouches d'encre.....	51
	Nettoyage et vérification de l'appareil.....	53
	Nettoyage de la vitre du scanner.....	53
	Nettoyage des rouleaux d'entraînement du papier.....	54
	Nettoyage de la tête d'impression	55
	Vérification de la qualité d'impression	55
	Vérification de l'alignement de l'impression	56
B	Dépistage des pannes	57
	Messages d'erreur et d'entretien	57
	Affichage des animations de correction des erreurs	62
	Transfert des fax ou du rapport du journal des fax.....	62
	Bourrage de documents (MFC-J410 et MFC-J415W uniquement).....	63
	Bourrage dans l'imprimante ou bourrage de papier	64
	Dépistage des pannes	67
	En cas de difficultés avec l'appareil.....	67
	Détection de tonalité.....	74
	Interférences sur la ligne téléphonique / VoIP.....	74
	Informations sur l'appareil.....	75
	Vérification du numéro de série.....	75
	Fonctions de réinitialisation	75
	Comment réinitialiser l'appareil.....	75

C Menu et fonctions 76

Programmation à l'écran.....	76
Tableau des menus	77
Saisie de texte	92
Pour insérer des espaces.....	92
Pour effectuer des corrections.....	92
Pour répéter des lettres	92
Caractères spéciaux et symboles.....	92

D Spécifications 93

Généralités	93
Supports d'impression	95
Fax.....	96
Copie	97
PhotoCapture Center™	98
Scanner	99
Imprimante.....	100
Interfaces.....	101
Configurations requises de l'ordinateur	102
Consommables.....	103
Réseau (MFC-J265W et MFC-J415W uniquement).....	104

E Index 105

Table des matières

(GUIDE DE L'UTILISATEUR AVANCÉ)

Le *Guide de l'utilisateur avancé* explique les fonctions et les opérations suivantes.

Vous pouvez voir le *Guide de l'utilisateur avancé* sur le CD-ROM de documentation.

1 Configuration générale

Mémoire permanente
Heure d'été automatique
Mode veille
Écran LCD
Temporisation de mode

2 Fonctions de sécurité

Verr. TX

3 Envoi d'un fax

Options d'envoi supplémentaires
Opérations d'envoi supplémentaires

4 Réception d'un fax

Opérations de réception supplémentaires

5 Numérotation et enregistrement des numéros

Opérations vocales
Opérations de numérotation supplémentaires
Autres façons d'enregistrer des numéros

6 Impression de rapports

Rapports de fax
Rapports

7 Copies de documents

Paramètres de copie

8 Impression de photos à partir d'une carte mémoire

Opérations de PhotoCapture Center™
Impression d'images
Paramètres d'impression de PhotoCapture Center™
Numérisation vers une carte mémoire

A Entretien courant

Nettoyage et vérification de l'appareil
Emballage et transport de l'appareil

B Glossaire

C Index

Comment utiliser la documentation

Nous vous remercions d'avoir acheté un appareil Brother ! La lecture de la documentation vous aidera à tirer le meilleur parti de votre appareil.

Symboles et conventions utilisés dans la documentation

Les symboles et conventions suivants sont utilisés dans l'ensemble de la documentation.

Caractères gras Les caractères gras permettent d'identifier un bouton spécifique sur le panneau de commande de l'appareil ou sur l'écran de l'ordinateur.

Caractères en italique Les caractères en italique mettent l'accent sur un point important ou vous renvoient à un thème lié.

Courier New Le texte écrit à l'aide de la police de caractères Courier New permet d'identifier les messages qui apparaissent sur l'écran LCD de l'appareil.

AVERTISSEMENT

AVERTISSEMENT indique une situation potentiellement dangereuse qui, si elle n'est pas évitée, pourrait provoquer des blessures graves, voire mortelles.

ATTENTION

ATTENTION indique une situation potentiellement dangereuse qui, si elle n'est pas évitée, pourrait provoquer des blessures légères à modérées.

IMPORTANT

IMPORTANT indique une situation potentiellement dangereuse pouvant entraîner des accidents sources de dommages matériels uniquement ou d'une panne du produit.



Les remarques vous indiquent comment réagir face à une situation qui se présente ou vous donnent des conseils sur la façon dont l'opération peut fonctionner avec d'autres fonctions.



Les icônes de risque électrique vous avertissent d'un risque d'électrocution.

Comment accéder au Guide de l'utilisateur avancé, au Guide utilisateur - Logiciel et au Guide utilisateur - Réseau

Le présent Guide de l'utilisateur ne contient pas toutes les informations relatives à l'appareil, telles que la façon d'utiliser les fonctions avancées de fax, de copie, du PhotoCapture Center™, de l'imprimante, du scanner, du PC-Fax et du réseau. Une fois que vous vous sentez prêt à en apprendre plus sur ces opérations, lisez le **Guide de l'utilisateur avancé**, le **Guide utilisateur - Logiciel** et le **Guide utilisateur - Réseau** qui se trouvent sur le CD-ROM de documentation.

Comment consulter la documentation

- 1 Allumez votre ordinateur. Insérez le CD-ROM de documentation dans votre lecteur de CD-ROM.



Remarque

(Utilisateurs de Windows®)
Si l'écran n'apparaît pas automatiquement, allez à **Poste de travail (Ordinateur)**, double-cliquez sur l'icône du CD-ROM, puis double-cliquez sur **index.html**.

- 2 (Utilisateurs de Macintosh)
Double-cliquez sur l'icône du CD-ROM, puis double-cliquez sur **index.html**.

3 Cliquez sur votre pays.

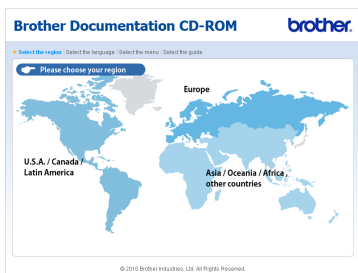

4 Pointez vers votre langue, puis vers **Afficher le guide**, et cliquez sur le guide que vous souhaitez lire.

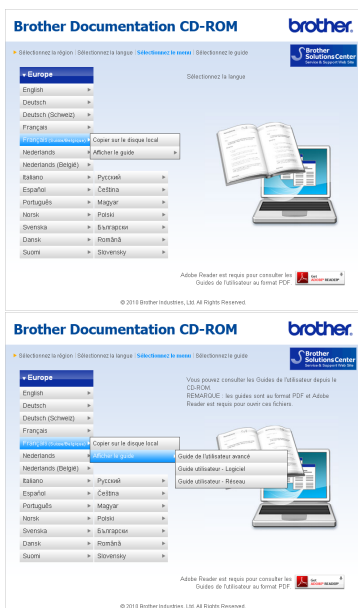

Remarque

- (Utilisateurs de Windows® uniquement) Il est possible que votre navigateur Web affiche une barre jaune en haut de la page contenant un avertissement de sécurité concernant des commandes Active X. Pour que la page s'affiche correctement, il vous faut cliquer sur la barre, puis sur **Autoriser le contenu bloqué** ; cliquez ensuite sur **Oui** dans la boîte de dialogue d'avertissement de sécurité.
- (Utilisateurs Windows® uniquement) ¹ Pour un accès plus rapide, vous pouvez copier toute la documentation destinée à l'utilisateur au format PDF dans un répertoire local de votre ordinateur. Pointez vers votre langue, puis cliquez sur **Copier sur le disque local**.

¹ Microsoft® Internet Explorer® 6.0 ou version plus récente.

Comment trouver les instructions de numérisation

Il existe plusieurs façons de numériser des documents. Vous pouvez trouver les instructions comme suit :

Guide utilisateur - Logiciel

- Numérisation
- ControlCenter
- Numérisation réseau (MFC-J265W et MFC-J415W uniquement)

Guides pratiques de ScanSoft™ PaperPort™ 11SE avec OCR (MFC-J410 et MFC-J415W uniquement) (Windows®)

- Les guides pratiques complets de ScanSoft™ PaperPort™ 11SE avec OCR peuvent être consultés dans la section Aide de l'application ScanSoft™ PaperPort™ 11SE.

Guide de l'utilisateur de Presto! PageManager (MFC-J410 et MFC-J415W uniquement) (Macintosh)

Remarque

Presto! PageManager doit être téléchargé et installé avant de pouvoir l'utiliser. Voir *Accès au Soutien Brother (Macintosh)* à la page 3 pour de plus amples instructions.

- Le Guide de l'utilisateur complet de Presto! PageManager peut être consulté dans la section Aide de l'application Presto! PageManager.

Comment trouver les instructions de configuration du réseau (MFC-J265W et MFC-J415W uniquement)

Votre appareil peut être connecté à un réseau sans fil. Vous trouverez des instructions de configuration de base dans le Guide d'installation rapide. Si votre point d'accès sans fil ou votre routeur prend en charge Wi-Fi Protected Setup ou AOSS™, vous pouvez également suivre les étapes du Guide d'installation rapide. Pour plus d'informations concernant la configuration du réseau, veuillez consulter le *Guide utilisateur - Réseau* qui se trouve sur le CD-ROM de documentation.

Accès au Soutien Brother (Windows®)

Vous trouverez tous les contacts dont vous pouvez avoir besoin, tels que le site de soutien Web (Brother Solutions Center), sur le CD-ROM d'installation.

- Cliquez sur **Soutien Brother** sur le **Menu principal**. L'écran suivant s'affiche :



- Pour accéder à notre site Web (<http://www.brother.com>), cliquez sur **Page d'accueil Brother**.
- Pour les dernières nouveautés et informations sur le soutien correspondant à votre produit (<http://solutions.brother.com/>), cliquez sur **Brother Solutions Center**.
- Pour visiter notre site Web et vous procurer ainsi des fournitures Brother d'origine (<http://www.brother.com/original/>), cliquez sur **Informations sur les fournitures**.
- Pour accéder au Brother CreativeCenter (<http://www.brother.com/creativecenter/>) afin d'obtenir des projets photo GRATUITS et des téléchargements imprimables, cliquez sur **Brother CreativeCenter**.
- Pour retourner au **Menu principal**, cliquez sur **Précédent** ou si vous avez terminé, cliquez sur **Quitter**.

Accès au Soutien Brother (Macintosh)

Vous trouverez tous les contacts dont vous pouvez avoir besoin, tels que le site de soutien Web (Brother Solutions Center), sur le CD-ROM d'installation.

- Double-cliquez sur l'icône **Support Brother**. L'écran suivant s'affiche :



- (MFC-J410 et MFC-J415W uniquement) Pour télécharger et installer Presto! PageManager, cliquez sur **Presto! PageManager**.
- Pour enregistrer votre appareil depuis la page d'enregistrement des produits Brother (<http://www.brother.com/registration/>), cliquez sur **Enregistrement en ligne**.
- Pour les dernières nouveautés et informations sur le soutien correspondant à votre produit (<http://solutions.brother.com/>), cliquez sur **Brother Solutions Center**.
- Pour visiter notre site Web et vous procurer ainsi des fournitures Brother d'origine (<http://www.brother.com/original/>), cliquez sur **Informations sur les fournitures**.

Vue d'ensemble du panneau de commande

Les **MFC-J220**, **MFC-J265W**, **MFC-J410** et **MFC-J415W** comportent les mêmes touches sur le panneau de commande.



1 Touches de fax et de téléphone :

■ Redial/Pause

Recompose les 30 derniers numéros appelés. Permet également d'insérer une pause pendant la programmation de numéros abrégés.

■ Tel/R

Cette touche sert à avoir une conversation téléphonique après avoir décroché le combiné externe pendant la sonnerie F/T (double-sonnerie rapide).

Quand vous êtes connecté à un réseau PBX, vous pouvez également utiliser cette touche pour accéder à une ligne extérieure ou pour transférer un appel vers un autre poste.

2 Touches de mode :

■ FAX

Permet d'accéder au mode Fax.

■ SCAN

Permet d'accéder au mode Scan.

■ COPY

Permet d'accéder au mode Copie.

■ PHOTO CAPTURE

Permet d'accéder au mode PhotoCapture Center™.

3 Touches de menu :

■ Touches de volume



Quand l'appareil ne travaille pas, vous pouvez appuyer sur ces touches pour régler le volume de la sonnerie.

■ Speed Dial touche



▲ Permet d'enregistrer, de consulter et de composer des numéros enregistrés en mémoire.

■ ◀ ou ▶

Appuyez sur ◀ ou sur ▶ pour déplacer la zone sélectionnée vers la gauche ou vers la droite sur l'écran LCD.

■ ▲ ou ▼

Appuyez sur ▲ ou sur ▼ pour faire défiler les menus et les options.

■ Menu

Permet d'accéder au menu principal.

■ Clear

Appuyez sur cette touche pour supprimer des caractères ou pour revenir au niveau précédent du menu.

■ OK

Permet de confirmer une sélection.

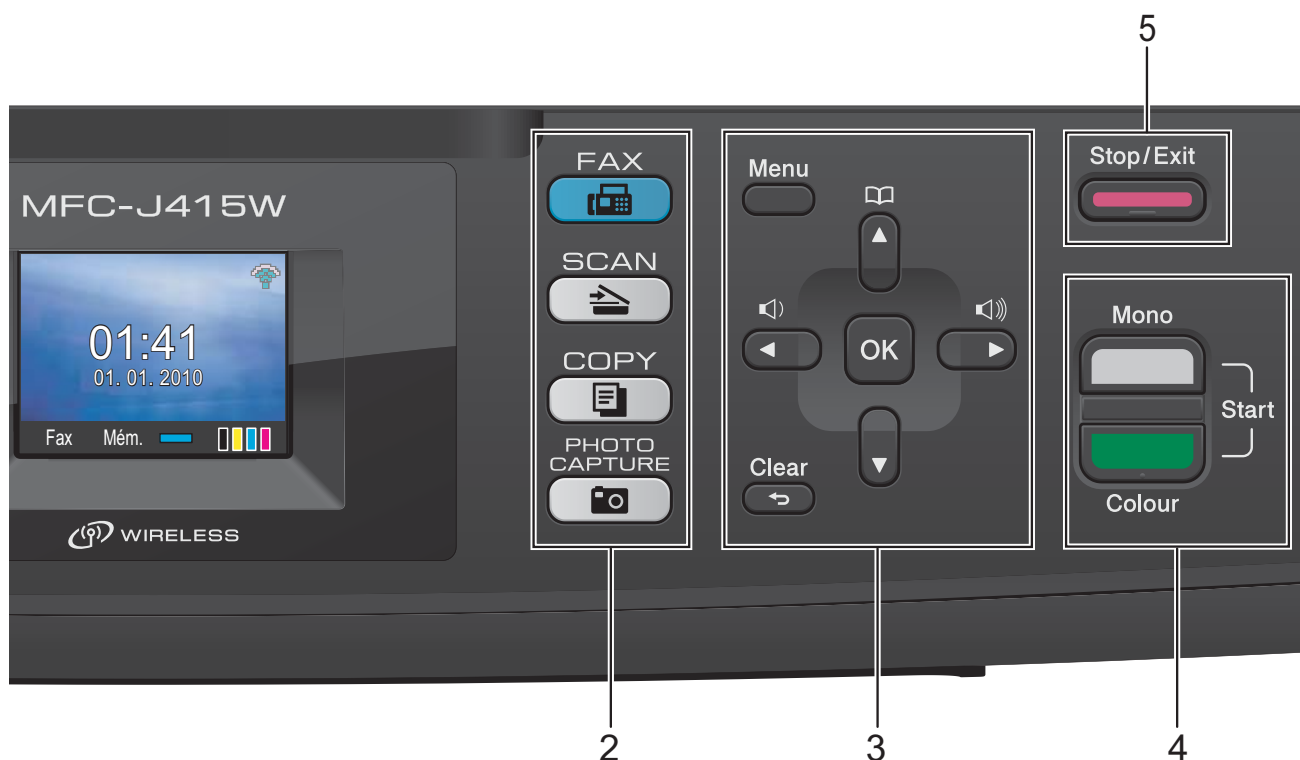

4 Touches de marche :

■ Mono Start

Permet d'envoyer des fax ou de faire des copies en monochrome. Permet également de démarrer une opération de numérisation (en couleur ou en monochrome, selon le réglage de la numérisation dans le logiciel ControlCenter).

■ Colour Start

Permet d'envoyer des fax ou de faire des copies en couleur. Permet également de démarrer une opération de numérisation (en couleur ou en monochrome, selon le réglage de la numérisation dans le logiciel du ControlCenter).

5 Stop/Exit

Permet d'arrêter une opération ou de sortir du menu.

6 LCD (écran à cristaux liquides)

Affiche des messages à l'écran pour vous aider à configurer et à utiliser votre appareil.

7 Pavé numérique

Ces touches servent à composer des numéros de téléphone et de fax et tiennent lieu de clavier pour saisir les informations dans l'appareil. (uniquement pour la Suisse) La touche # vous permet de passer provisoirement du mode de numérotation par impulsion au mode de numérotation par tonalité pendant un appel téléphonique.

8 On/Off

Permet de mettre l'appareil sous tension ou hors tension.

Appuyez sur **On/Off** pour mettre l'appareil sous tension.

Appuyez sur **On/Off** et maintenez enfoncé pour mettre l'appareil hors tension. L'écran LCD affiche le message Arrêt en cours et reste allumé pendant quelques secondes avant de s'éteindre. Si vous avez raccordé un téléphone externe ou un RÉP, celui-ci est toujours disponible.

Lorsque l'appareil est mis hors tension, il nettoie régulièrement la tête d'impression pour maintenir la qualité d'impression. Pour prolonger la durée de vie de la tête d'impression, économiser au mieux la cartouche d'encre et maintenir la qualité d'impression, l'appareil doit rester branché au secteur en permanence.



Remarque

La plupart des illustrations dans ce Guide de l'utilisateur montrent le modèle MFC-J415W.

Indications sur l'écran LCD

L'écran LCD affiche l'état actuel de l'appareil lorsque celui-ci ne travaille pas.



1 État sans fil (MFC-J265W et MFC-J415W uniquement)

Un témoin à quatre niveaux indique la force actuelle du signal sans fil si vous utilisez une connexion sans fil.



2 Mode de réception actuel

Permet de visualiser le mode de réception actuel.

- Fax (Fax uniquement)
- F/T (Fax/Tél)
- TAD (RÉP externe)
- Man (Manuel)

3 État de la mémoire

Permet de visualiser la mémoire disponible dans l'appareil.

4 Témoin d'encre

Permet de visualiser la quantité d'encre disponible.

L'icône d'avertissement  apparaît quand il y a un message d'erreur ou d'entretien. Pour en savoir plus, consultez *Messages d'erreur et d'entretien* à la page 57.

Fonctions de base

Les étapes suivantes montrent comment modifier un paramètre dans l'appareil. Dans cet exemple, le réglage du Mode Chrono est modifié de 2 minutes à 30 secondes.

- 1 Appuyez sur **Menu**.
- 2 Appuyez sur **▲** ou sur **▼** pour sélectionner **Param. général**.

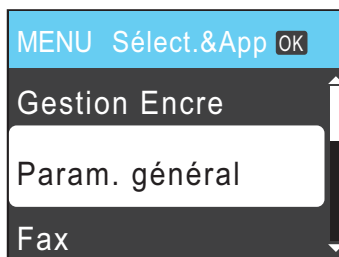

Appuyez sur **OK**.

- 3 Appuyez sur **▲** ou sur **▼** pour sélectionner **Mode chrono**.

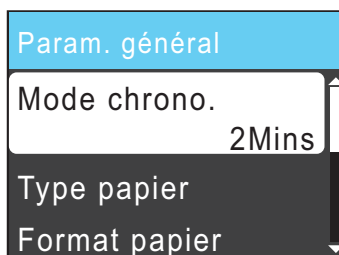

Appuyez sur **OK**.

- 4 Appuyez sur **▲** ou sur **▼** pour sélectionner **30Secs**.

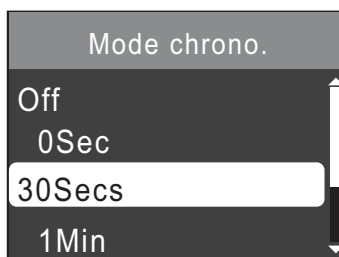

Appuyez sur **OK**.

Vous pouvez voir le paramètre actuel sur l'écran LCD :

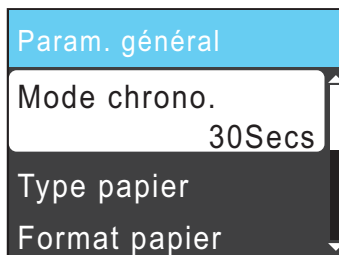



- 5 Appuyez sur **Stop/Exit**.

Réglages du volume

Volume de la sonnerie

Vous pouvez choisir un niveau de volume parmi une gamme de différents niveaux allant de **Haut** à **Off**.

Quand l'appareil est au repos, appuyez sur  ou sur  pour régler le niveau du volume. L'écran LCD affiche le réglage actuel et chaque pression de touche fait passer le niveau du volume au niveau suivant. L'appareil conserve le nouveau réglage jusqu'à ce que vous le modifiez à nouveau.

Vous pouvez également modifier le volume par le biais du menu, en suivant les instructions ci-dessous :

Réglage du volume de la sonnerie à partir du menu

- 1 Appuyez sur **Menu**.
- 2 Appuyez sur **▲** ou sur **▼** pour sélectionner **Param. général**. Appuyez sur **OK**.
- 3 Appuyez sur **▲** ou sur **▼** pour sélectionner **Volume**. Appuyez sur **OK**.
- 4 Appuyez sur **▲** ou sur **▼** pour sélectionner **Sonnerie**. Appuyez sur **OK**.
- 5 Appuyez sur **▲** ou sur **▼** pour sélectionner **Bas, Moyen, Haut** ou **Off**. Appuyez sur **OK**.
- 6 Appuyez sur **Stop/Exit**.

Volume du bip sonore

Quand le bip sonore est activé, l'appareil émet un bip sonore chaque fois que vous appuyez sur une touche, que vous faites une erreur ou après chaque envoi ou réception d'un fax.

Vous pouvez choisir un niveau de volume du bip sonore parmi une gamme de différents niveaux allant de **Haut** à **Off**.

- 1 Appuyez sur **Menu**.
- 2 Appuyez sur **▲** ou sur **▼** pour sélectionner **Param. général**. Appuyez sur **OK**.
- 3 Appuyez sur **▲** ou sur **▼** pour sélectionner **Volume**. Appuyez sur **OK**.
- 4 Appuyez sur **▲** ou sur **▼** pour sélectionner **Bip sonore**. Appuyez sur **OK**.
- 5 Appuyez sur **▲** ou sur **▼** pour sélectionner **Bas, Moyen, Haut** ou **Off**. Appuyez sur **OK**.
- 6 Appuyez sur **Stop/Exit**.

Volume du haut-parleur

Vous pouvez choisir un niveau de volume du haut-parleur parmi une gamme de différents niveaux allant de **Haut** à **Off**.

- 1 Appuyez sur **Menu**.
- 2 Appuyez sur ▲ ou sur ▼ pour sélectionner **Param. général**. Appuyez sur **OK**.
- 3 Appuyez sur ▲ ou sur ▼ pour sélectionner **Volume**. Appuyez sur **OK**.
- 4 Appuyez sur ▲ ou sur ▼ pour sélectionner **Haut-parleur**. Appuyez sur **OK**.
- 5 Appuyez sur ▲ ou sur ▼ pour sélectionner **Bas**, **Moyen**, **Haut** ou **Off**. Appuyez sur **OK**.
- 6 Appuyez sur **Stop/Exit**.

Écran LCD

Réglage de la luminosité du rétroéclairage

Si vous avez des difficultés à lire l'écran LCD, essayez de modifier le réglage de la luminosité.

- 1 Appuyez sur **Menu**.
- 2 Appuyez sur ▲ ou sur ▼ pour sélectionner **Param. général**. Appuyez sur **OK**.
- 3 Appuyez sur ▲ ou sur ▼ pour sélectionner **Réglage LCD**. Appuyez sur **OK**.
- 4 Appuyez sur ▲ ou sur ▼ pour sélectionner **Eclair.arrière**. Appuyez sur **OK**.
- 5 Appuyez sur ▲ ou sur ▼ pour sélectionner **Clair**, **Moyen** ou **Foncé**. Appuyez sur **OK**.
- 6 Appuyez sur **Stop/Exit**.

2

Chargement du papier

Chargement du papier et d'autres supports d'impression

- 1 Si le volet du support papier est ouvert, fermez-le puis refermez le support papier. Retirez complètement le bac à papier de l'appareil.

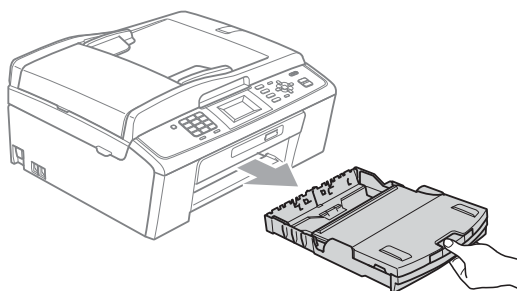

- 2 Soulevez le capot du bac de sortie (1).

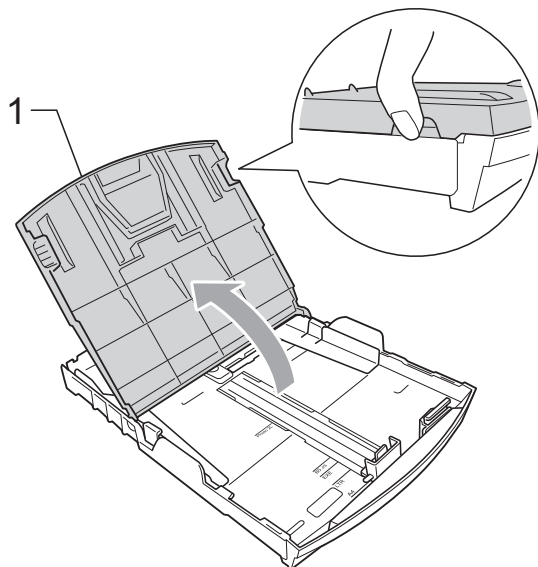

- 3 Sans forcer, enfoncez et faites coulisser les guides-papier latéraux (1) des deux mains et ensuite le guide de longueur papier (2) en fonction du format de papier.

Assurez-vous que les marques triangulaires (3) figurant sur les guides-papier latéraux (1) et le guide de longueur papier (2) s'alignent avec les marques correspondant au format de papier que vous utilisez.

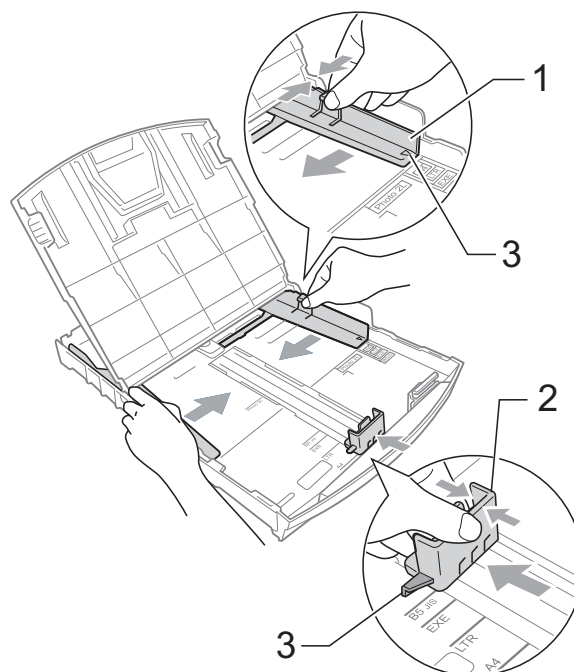

 **Remarque**

Pour le papier de format Legal, appuyez et maintenez enfoncé le bouton de libération du dispositif de guidage universel (1) en faisant glisser la partie avant du bac à papier.

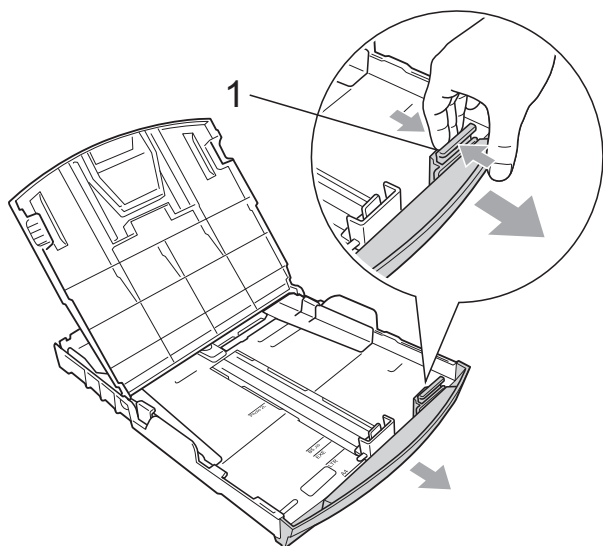

- 4 Séparez rapidement toutes les feuilles de la pile de papier pour éviter les bourrages et les problèmes d'entraînement.

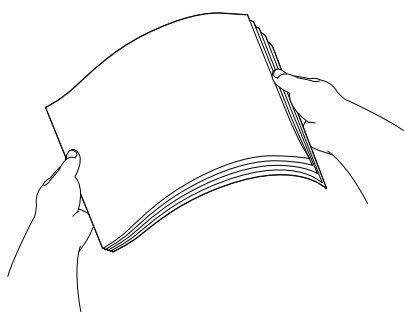

 **IMPORTANT**

Veillez à ne pas utiliser du papier gondolé ou froissé.

- 5 Sans forcer, insérez le papier dans le bac à papier avec la face d'impression vers le bas et le bord supérieur en premier. Vérifiez que le papier repose à plat dans le bac.

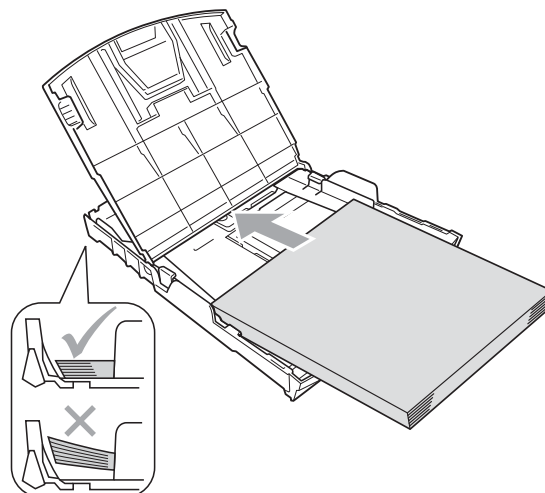

 **IMPORTANT**

Prenez soin de ne pas pousser le papier trop loin ; il pourrait remonter à l'arrière du bac et causer des problèmes d'entraînement du papier.

- 6 Sans forcer, ajustez les guides-papier latéraux (1) avec les deux mains en fonction de la taille du papier. Vérifiez que les guides-papier latéraux touchent les bords du papier.

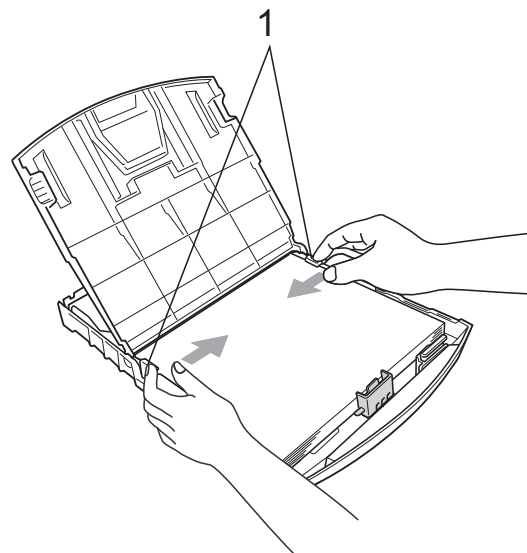

- 7 Fermez le capot du bac de sortie.

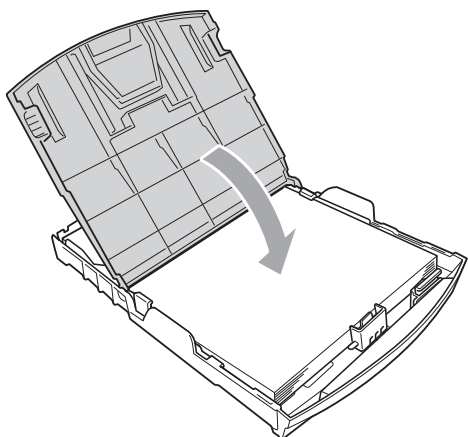

- 8 Poussez *lentement* et entièrement le bac à papier dans l'appareil.

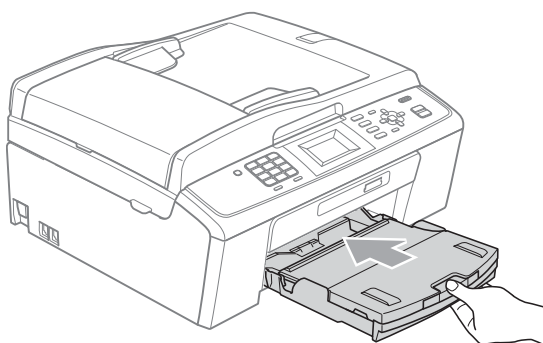

- 9 Tout en retenant le bac à papier, tirez le support papier (①) jusqu'à entendre un déclic, puis déployez le volet du support papier (②).

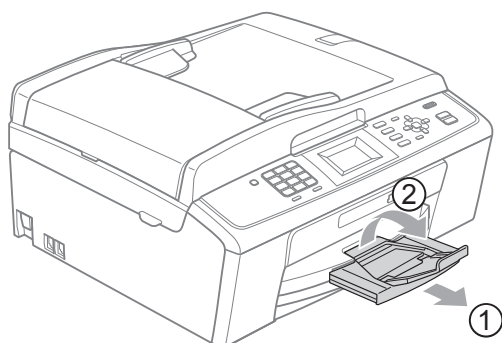

! IMPORTANT

N'utilisez PAS le volet du support papier pour le format de papier Legal.

Chargement d'enveloppes et de cartes postales

À propos des enveloppes

- Utilisez des enveloppes dont le poids est compris entre 80 et 95 g/m².
- Certaines enveloppes nécessitent des réglages de la marge dans l'application. Veillez à effectuer d'abord une impression d'essai avant d'imprimer un grand nombre d'enveloppes.

! IMPORTANT

N'utilisez AUCUN des types d'enveloppe suivants car ils risquent de créer des problèmes d'entraînement du papier :

- Enveloppes à soufflets.
- Enveloppes embossées (qui comportent une écriture en relief).
- Enveloppes avec fermoirs ou agrafes.
- Enveloppes pré-imprimées à l'intérieur.

Colle	Double rabat

De temps en temps, l'épaisseur, le format et la forme du rabat des enveloppes utilisées risquent de créer des problèmes d'entraînement du papier.

Chargement d'enveloppes et de cartes postales

- 1 Avant de les charger, appuyez sur les angles et les côtés des enveloppes ou des cartes postales pour les aplatir le plus possible.

! IMPORTANT

Si plusieurs enveloppes ou cartes postales sont entraînées ensemble dans l'appareil, placez une enveloppe ou une carte postale à la fois dans le bac à papier.

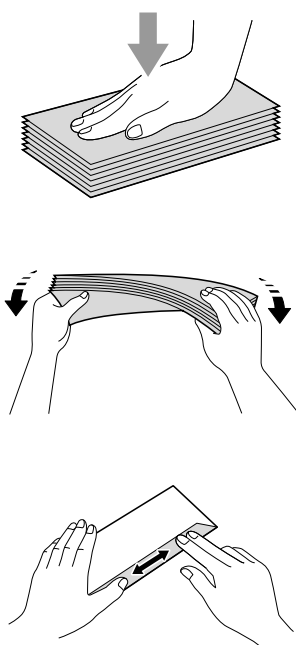

- 2 Insérez les enveloppes ou les cartes postales dans le bac à papier, côté à imprimer vers le bas et le bord le plus court en premier, comme sur l'illustration. Des deux mains, appuyez doucement et faites glisser les guides-papier latéraux (1) et le guide de longueur papier (2) en fonction du format des enveloppes ou des cartes postales.

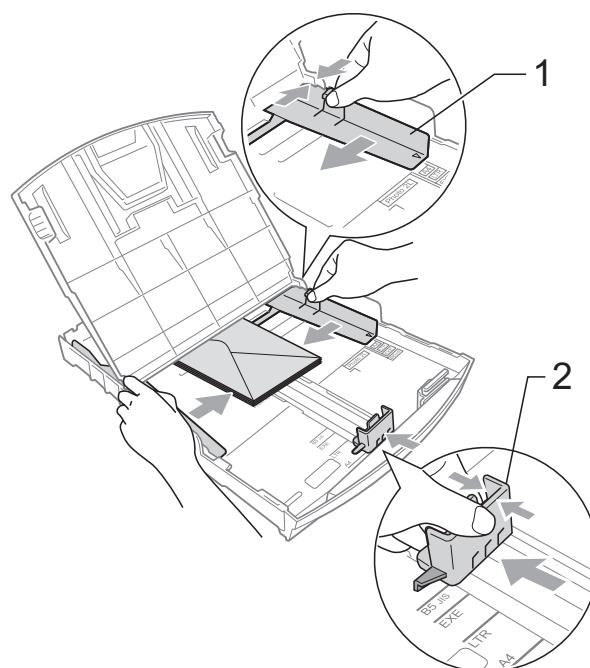

Si vous avez des problèmes lors de l'impression sur des enveloppes dont le rabat est sur le côté court, essayez ce qui suit :

- 1 Ouvrez le rabat de l'enveloppe.
- 2 Insérez l'enveloppe dans le bac à papier, côté adresse vers le bas et le rabat dans la position indiquée sur l'illustration.

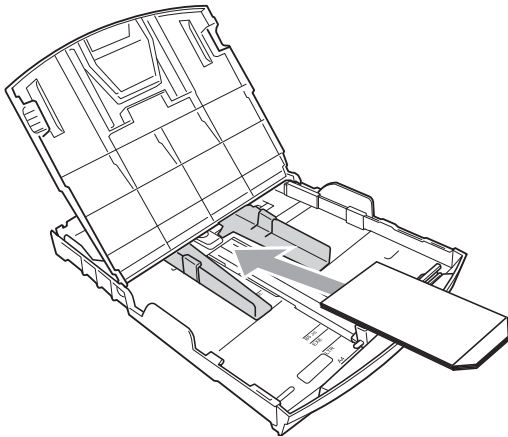

- 3 Ajustez le format et la marge dans votre application.

Pour enlever les imprimés de petit format de l'appareil

Lorsque l'appareil éjecte du papier de petit format dans le couvercle du bac de sortie, il se peut que vous ne puissiez pas l'atteindre. Assurez-vous que l'impression est terminée avant de retirer le bac complètement de l'appareil.

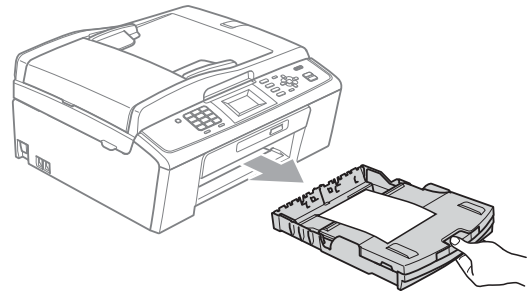

2

Zone imprimable

La zone imprimable dépend des réglages dans l'application utilisée. Les figures ci-dessous montrent les zones non imprimables sur les feuilles de papier et sur les enveloppes. L'appareil peut imprimer sur les parties sombres des feuilles de papier quand la fonction d'impression Sans bordure est disponible et activée. (Voir *Impression pour Windows*[®] ou *Impression et télécopie pour Macintosh* dans le *Guide utilisateur - Logiciel*.)

Feuille de papier

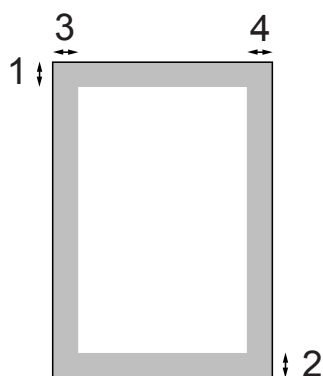

Enveloppes

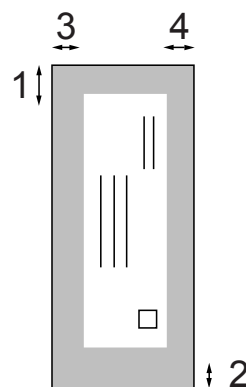

	Haut (1)	Bas (2)	Gauche (3)	Droite (4)
Feuille de papier	3 mm	3 mm	3 mm	3 mm
Enveloppes	12 mm	24 mm	3 mm	3 mm



Remarque

La fonction Sans bordure n'est pas disponible pour les enveloppes.

Réglages du papier

Type de papier

Pour obtenir la meilleure qualité d'impression possible, configurez l'appareil pour le type de papier que vous utilisez.

- 1 Appuyez sur **Menu**.
- 2 Appuyez sur ▲ ou sur ▼ pour sélectionner **Param. général**. Appuyez sur **OK**.
- 3 Appuyez sur ▲ ou sur ▼ pour sélectionner **Type papier**. Appuyez sur **OK**.
- 4 Appuyez sur ▲ ou sur ▼ pour sélectionner **Papier normal**, **Pap. jet d'encre**, **Brother BP71**, **Brother BP61**, **Autre - Glacé** ou **Transparent**. Appuyez sur **OK**.
- 5 Appuyez sur **Stop/Exit**.



Remarque

L'appareil éjecte le papier avec sa face imprimée vers le haut sur le bac à papier qui se trouve à l'avant. Lorsque vous utilisez des transparents ou du papier glacé, retirez immédiatement chaque feuille pour éviter le maculage ou les bourrages de papier.

Format du papier

Vous pouvez utiliser cinq formats de papier pour l'impression de copies : A4, A5, Letter, Legal et 10 × 15 cm et trois format pour l'impression de fax : A4, Legal et Letter. Quand vous changez le format du papier chargé dans l'appareil, il vous faut modifier le réglage du format de papier en même temps pour que l'appareil puisse adapter tout fax entrant sur la page.

- 1 Appuyez sur **Menu**.
- 2 Appuyez sur ▲ ou sur ▼ pour sélectionner **Param. général**. Appuyez sur **OK**.
- 3 Appuyez sur ▲ ou sur ▼ pour sélectionner **Format papier**. Appuyez sur **OK**.
- 4 Appuyez sur ▲ ou sur ▼ pour sélectionner **A4**, **A5**, **10x15cm**, **Letter** ou **Legal**. Appuyez sur **OK**.
- 5 Appuyez sur **Stop/Exit**.

Papier et autres supports d'impression acceptables

La qualité d'impression peut dépendre du type de papier utilisé dans l'appareil.

Pour obtenir la meilleure qualité d'impression en fonction des réglages choisis, il est essentiel que l'option Type papier corresponde toujours au papier chargé.

Vous pouvez utiliser du papier ordinaire, du papier jet d'encre (papier couché), du papier glacé, des transparents et des enveloppes.

Nous vous recommandons de tester plusieurs types de papier avant d'en acheter en grandes quantités.

Pour obtenir les meilleurs résultats, utilisez du papier Brother.

- Lorsque vous imprimez sur du papier jet d'encre (papier couché), des transparents ou du papier glacé, sélectionnez le support d'impression correct dans l'onglet **Elémentaire** du pilote d'imprimante ou dans le paramètre Type papier du menu. (Voir *Type de papier* à la page 15.)
- Lorsque vous imprimez sur du papier photo Brother, chargez une feuille supplémentaire du même papier photo dans le bac à papier. Une feuille supplémentaire a été incluse dans le paquet de papier à cet effet.
- Lorsque vous utilisez des transparents ou du papier photo, retirez immédiatement chaque feuille pour éviter le maculage ou les bourrages de papier.
- Ne touchez pas le côté imprimé du papier immédiatement après son impression car il se peut que la surface ne soit pas tout à fait sèche et salisse vos doigts.

Support d'impression recommandé

Nous recommandons d'utiliser du papier Brother pour obtenir la meilleure qualité d'impression. (Voir le tableau ci-dessous.)

Si le papier Brother n'est pas disponible dans votre pays, nous vous recommandons de tester plusieurs papiers avant d'en acheter de grandes quantités.

Pour l'impression sur transparents, nous recommandons les « 3M Transparency Film ».

Papier Brother

Type de papier	Article
Papier ordinaire A4	BP60PA
Papier photo glacé A4	BP71GA4
Papier jet d'encre A4 (mat)	BP60MA
Papier photo glacé 10 × 15 cm	BP71GP

Manipulation et utilisation des supports d'impression

- Conservez le papier dans son emballage d'origine et gardez-le fermé. Conservez le papier à plat et à l'abri de l'humidité, de la lumière directe du soleil et de la chaleur.
- Évitez de toucher le côté brillant (couché) du papier photo. Chargez le papier photo côté brillant vers le bas.
- Évitez de toucher les transparents car ils absorbent facilement l'eau et la transpiration et ceci peut amoindrir la qualité de l'impression. Les transparents conçus pour les photocopieuses/imprimantes laser peuvent tacher le document suivant. N'utilisez que les transparents recommandés pour l'impression jet d'encre.

! IMPORTANT

N'utilisez PAS les types de papier suivants :

- Papier endommagé, gondolé, froissé ou de forme irrégulière

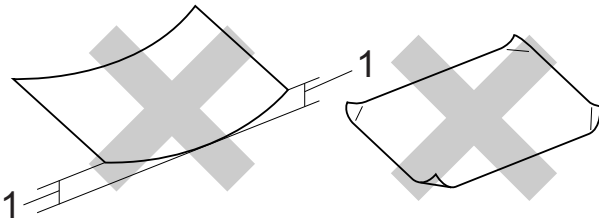

1 Une ondulation de 2 mm ou plus peut provoquer des brouillages de papier.

- Papier extrêmement brillant ou très texturé
- Papier impossible à empiler uniformément
- Papier au grain court

Volume de papier dans le capot du bac de sortie

Jusqu'à 50 feuilles pour le papier au format A4 de 80 g/m².

- Les transparents et le papier photo doivent être retirés du capot du bac de sortie une feuille à la fois pour éviter les traces de maculage.

Sélection du support d'impression approprié

Type de papier et format du papier pour chaque opération

Type de papier	Format du papier		Utilisation			
			Fax	Copie	Photo Capture	Imprimante
Feuille de papier	A4	210 × 297 mm (8,3 × 11,7 po)	Oui	Oui	Oui	Oui
	Letter	215,9 × 279,4 mm (8 1/2 × 11 po)	Oui	Oui	Oui	Oui
	Legal	215,9 × 355,6 mm (8 1/2 × 14 po)	Oui	Oui	–	Oui
	Executive	184 × 267 mm (7 1/4 × 10 1/2 po)	–	–	–	Oui
	JIS B5	182 × 257 mm (7,2 × 10,1 po)	–	–	–	Oui
	A5	148 × 210 mm (5,8 × 8,3 po)	–	Oui	–	Oui
	A6	105 × 148 mm (4,1 × 5,8 po)	–	–	–	Oui
Cartes	Photo	10 × 15 cm (4 × 6 po)	–	Oui	Oui	Oui
	Photo 2L	13 × 18 cm (5 × 7 po)	–	–	Oui	Oui
	Fiche	127 × 203 mm (5 × 8 po)	–	–	–	Oui
	Carte postale 1	100 × 148 mm (3,9 × 5,8 po)	–	–	–	Oui
	Carte postale 2 (double)	148 × 200 mm (5,8 × 7,9 po)	–	–	–	Oui
Enveloppes	Enveloppe C5	162 × 229 mm (6,4 × 9 po)	–	–	–	Oui
	Enveloppe DL	110 × 220 mm (4,3 × 8,7 po)	–	–	–	Oui
	COM-10	105 × 241 mm (4 1/8 × 9 1/2 po)	–	–	–	Oui
	Monarch	98 × 191 mm (3 7/8 × 7 1/2 po)	–	–	–	Oui
	Enveloppe JE4	105 × 235 mm (4,1 × 9,3 po)	–	–	–	Oui
Transparents	A4	210 × 297 mm (8,3 × 11,7 po)	–	Oui	–	Oui
	Letter	215,9 × 279,4 mm (8 1/2 × 11 po)	–	Oui	–	Oui
	Legal	215,9 × 355,6 mm (8 1/2 × 14 po)	–	Oui	–	Oui
	A5	148 × 210 mm (5,8 × 8,3 po)	–	Oui	–	Oui

Poids, épaisseur et volume du papier

Type de papier		Poids	Épaisseur	Nombre de feuilles
Feuille de papier	Papier ordinaire	64 à 120 g/m ²	0,08 à 0,15 mm	100 ¹
	Papier jet d'encre	64 à 200 g/m ²	0,08 à 0,25 mm	20
	Papier glacé	Jusqu'à 220 g/m ²	Jusqu'à 0,25 mm	20 ²
Cartes	Carte photo	Jusqu'à 220 g/m ²	Jusqu'à 0,25 mm	20 ²
	Fiche	Jusqu'à 120 g/m ²	Jusqu'à 0,15 mm	30
	Carte postale	Jusqu'à 200 g/m ²	Jusqu'à 0,25 mm	30
Enveloppes		75 à 95 g/m ²	Jusqu'à 0,52 mm	10
Transparents		–	–	10

¹ Jusqu'à 100 feuilles pour le papier de 80 g/m².

² Le papier BP71 (260 g/m²) a été spécialement conçu pour les imprimantes à jet d'encre Brother.

3

Chargement de documents

Comment charger des documents

Vous pouvez envoyer un fax, faire des copies et numériser à partir du chargeur (chargeur automatique de documents) et à partir de la vitre du scanner.

Utilisation du chargeur (MFC-J410 et MFC-J415W uniquement)

Le chargeur peut accueillir jusqu'à 15 pages et alimenter chaque feuille individuellement.

Utilisez du papier standard de 80 g/m² et séparez toujours les pages avant de les placer dans le chargeur.

Formats de document pris en charge

Papier :	80 g/m ² A4
Longueur :	148 à 355,6 mm
Largeur :	148 à 215,9 mm
Poids :	64 à 90 g/m ²

Comment charger des documents

! IMPORTANT

- NE tirez PAS sur le document quand il est entraîné par le chargeur.
- N'utilisez PAS de papier gondolé, froissé, plié, déchiré, ou s'il comporte des agrafes, des trombones, des collages ou du ruban adhésif.
- N'utilisez PAS de carton, de papier journal ni de tissus.

Assurez-vous que les documents écrits à l'encre sont complètement secs.

- 1 Dépliez le volet support de sortie de document du chargeur (1).

- 2 Séparez bien les pages.
- 3 Réglez les guide-papier (2) en fonction de la largeur de votre document.
- 4 Veillez à placer les documents **face vers le bas**, avec leur **bord supérieur en premier** dans le chargeur sous les guides jusqu'à ce que vous sentiez qu'ils touchent le rouleau d'alimentation et que l'écran LCD indique ADF prêt.

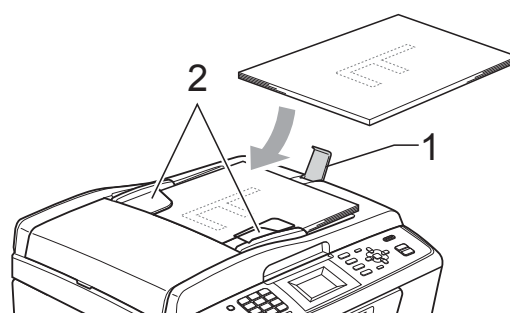

! IMPORTANT

NE laissez PAS de documents épais sur la vitre du scanner. Sinon, les documents pourraient se coincer dans le chargeur.

Utilisation de la vitre du scanner

Vous pouvez utiliser la vitre du scanner pour faxer, copier ou numériser des pages d'un livre ou une page à la fois.

Formats de document pris en charge

Longueur :	Jusqu'à 297 mm
Largeur :	Jusqu'à 215,9 mm
Poids :	Jusqu'à 2 kg

Comment charger des documents

Remarque

Pour utiliser la vitre du scanner, le chargeur doit être vide. (MFC-J410 et MFC-J415W uniquement)

- 1 Soulevez le capot document.
- 2 À l'aide des lignes repères pour document situées sur la gauche et le haut, placez le document face en bas dans le coin supérieur gauche de la vitre du scanner.

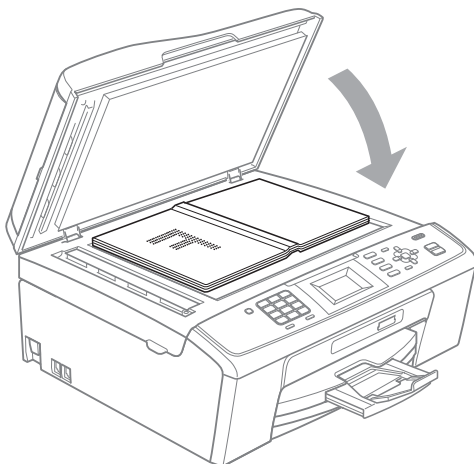
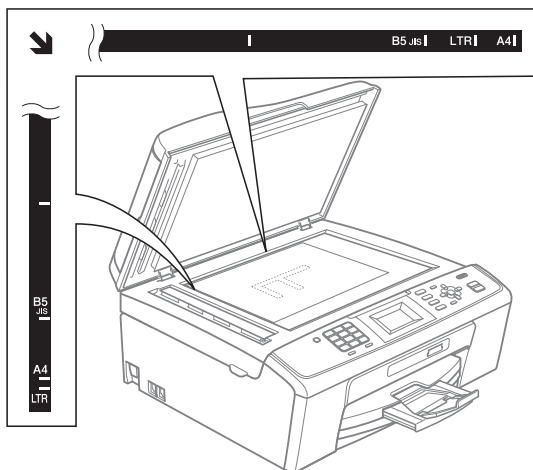

- 3 Refermez le capot document.

IMPORTANT

Si vous numérisez un livre ou un document épais, NE refermez PAS violemment le capot et n'appuyez pas dessus.

Zone numérisable

La zone numérisable dépend des réglages dans l'application utilisée. Les zones non numérisables sont illustrées ci-dessous.

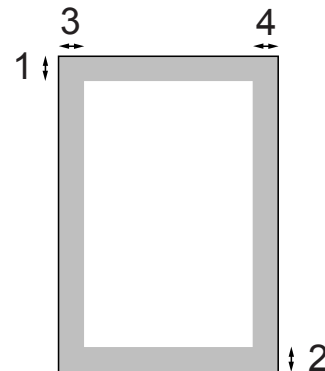

Utilisation	Format du document	Haut (1) Bas (2)	Gauche (3) Droite (4)
Fax	A4	3 mm	3 mm ¹
	Letter	3 mm	4 mm
	Legal (MFC-J410 et MFC-J415W uniquement)	3 mm	4 mm
Copie	A4	3 mm	3 mm
	Letter	3 mm	3 mm
Numérisation	A4	3 mm	3 mm
	Letter	3 mm	3 mm

¹ La zone non numérisable est de 1 mm lorsque vous utilisez le chargeur.

4

Envoi d'un fax

Comment envoyer un fax

Les étapes suivantes décrivent comment envoyer un fax.

- 1 Lorsque vous souhaitez envoyer un fax, ou modifier les paramètres d'envoi ou de réception de fax, appuyez sur la touche  (FAX) pour que le témoin bleu s'allume.

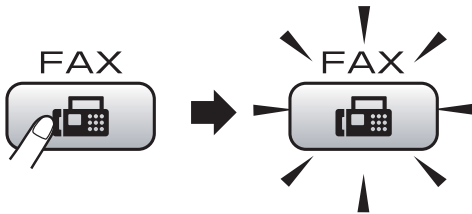

- L'écran LCD affiche :



- 2 Pour charger votre document, faites une des choses suivantes :
 - Placez le document *face vers le bas* dans le chargeur. (Voir *Utilisation du chargeur (MFC-J410 et MFC-J415W uniquement)* à la page 20.)
 - Chargez votre document *face vers le bas* sur la vitre du scanner. (Voir *Utilisation de la vitre du scanner* à la page 20.)

Remarque

- Si vous envoyez un fax en monochrome depuis le chargeur quand la mémoire est saturée, celui-ci sera envoyé en temps réel.
- Vous pouvez utiliser la vitre du scanner pour faxer les pages d'un livre une par une. Le format des documents peut aller jusqu'au format A4 ou Letter.
- Pour envoyer des fax couleur de plusieurs pages, utilisez le chargeur. (MFC-J410 et MFC-J415W uniquement)
- Puisque vous ne pouvez numériser qu'une page à la fois, il est plus facile d'utiliser le chargeur si vous envoyez un document à plusieurs pages. (MFC-J410 et MFC-J415W uniquement)

- 3 Configurez la taille de la vitre du scanner, la résolution du fax ou le contraste, si vous souhaitez les modifier.

Pour des opérations d'envoi de fax et des réglages plus avancés, voir la section *Envoi d'un fax* dans le *chapitre 3* du *Guide de l'utilisateur avancé* :

- Diffusion
- TX immédiat
- International
- Résolution fax
- Contraste
- Format vitre scan.

- 4 Saisissez le numéro de fax.

À l'aide du pavé numérique

À l'aide de l'Agenda

- Numéro abrégé

À l'aide de l'historique des appels

- Appel sortant
- Hist.ID appel.

- 5 Appuyez sur **Mono Start** ou sur **Colour Start**.

Envoi de fax depuis le chargeur (MFC-J410 et MFC-J415W uniquement)

- L'appareil commence à numériser le document.

Envoi d'un fax à partir de la vitre du scanner

- Si vous appuyez sur **Mono Start**, l'appareil commence à numériser la première page.

Effectuez l'une des actions suivantes :

- Pour envoyer une seule page, appuyez sur **2** pour sélectionner **Non (Env.)** (ou appuyez sur **Mono Start** à nouveau).

L'appareil commence à envoyer le document.

- Pour envoyer plusieurs pages, appuyez sur **1** pour sélectionner **Oui** et placez la page suivante sur la vitre du scanner. Appuyez sur **OK**. L'appareil commence à numériser la page. (Répétez cette étape pour chaque page supplémentaire.)

- Si vous appuyez sur **Colour Start**, l'appareil commence à envoyer le document.



Remarque

Pour annuler, appuyez sur **Stop/Exit**.

Configuration de la vitre du scanner pour envoyer un fax

Quand les documents sont au format Letter, vous devez régler le format de numérisation sur Letter. Sinon, la partie latérale des fax sera manquante.

- 1 Appuyez sur (**FAX**).
- 2 Appuyez sur **▲** ou sur **▼** pour sélectionner **Format vitre scan**. Appuyez sur **OK**.
- 3 Appuyez sur **▲** ou sur **▼** pour sélectionner **Letter**. Appuyez sur **OK**.



Remarque

Vous pouvez enregistrer comme réglage par défaut le réglage le plus fréquemment utilisé. (Voir *Enregistrement de vos modifications en tant que nouveau réglage par défaut* dans le chapitre 3 du *Guide de l'utilisateur avancé*.)

Transmission d'un fax couleur

Votre appareil peut envoyer un fax couleur aux appareils qui possèdent cette fonction.

Les fax couleur ne peuvent pas être enregistrés en mémoire. Quand vous envoyez un fax couleur, l'appareil l'envoie en temps réel (même si **TX immédiat** est réglé sur **Off**).

Annulation d'un fax en cours d'exécution

Si vous voulez annuler un fax pendant que l'appareil est en train de numériser, de composer ou d'envoyer, appuyez sur **Stop/Exit**.

Rapport de vérification de l'envoi

Vous pouvez utiliser le rapport de vérification de l'envoi comme preuve d'envoi d'un fax. Ce rapport indique le nom ou le numéro de fax du destinataire, l'heure et la date d'envoi, la durée de la transmission, le nombre de pages envoyées et le résultat positif ou négatif de l'envoi.

Plusieurs réglages sont disponibles pour le rapport de vérification de l'envoi :

- **On** : Permet d'imprimer un rapport après chaque fax envoyé.
- **On+Image** : Permet d'imprimer un rapport après chaque fax envoyé. Une portion de la première page du fax apparaît sur le rapport.
- **Off** : Permet d'imprimer un rapport si votre fax n'a pas pu être envoyé pour cause d'erreur de transmission. **Off** est le réglage par défaut.
- **Off+Image** : Permet d'imprimer un rapport si votre fax n'a pas pu être envoyé pour cause d'erreur de transmission. Une portion de la première page du fax apparaît sur le rapport.

- 1 Appuyez sur **Menu**.
- 2 Appuyez sur ▲ ou sur ▼ pour sélectionner **Fax**. Appuyez sur **OK**.
- 3 Appuyez sur ▲ ou sur ▼ pour sélectionner **Param. rapport**. Appuyez sur **OK**.
- 4 Appuyez sur ▲ ou sur ▼ pour sélectionner **Rapport transm.** Appuyez sur **OK**.
- 5 Appuyez sur ▲ ou sur ▼ pour sélectionner **On**, **On+Image**, **Off** ou **Off+Image**. Appuyez sur **OK**.

- 6 Appuyez sur **Stop/Exit**.



Remarque

- Si vous choisissez **On+Image** ou **Off+Image**, l'image n'apparaîtra sur le rapport de vérification de l'envoi que si la fonction **Envoi en temps réel** est désactivée. (Voir la section *Envoi en temps réel* du chapitre 3 du *Guide de l'utilisateur avancé*.)
- Si votre envoi a réussi, la mention « OK » apparaît à côté de « RESULT » sur le rapport de vérification de l'envoi. Si l'envoi n'a pas réussi, la mention « ERREUR » apparaît à côté de « RESULT ».

Modes de réception

Vous devez choisir un mode de réception en fonction des appareils externes et des services téléphoniques de votre ligne.

Sélection du mode de réception

Par défaut, l'appareil reçoit automatiquement tous les fax qui lui sont envoyés. Le schéma suivant vous aidera à choisir le mode approprié.

Pour plus d'informations concernant les modes de réception, voir *Comment utiliser les modes de réception* à la page 26.

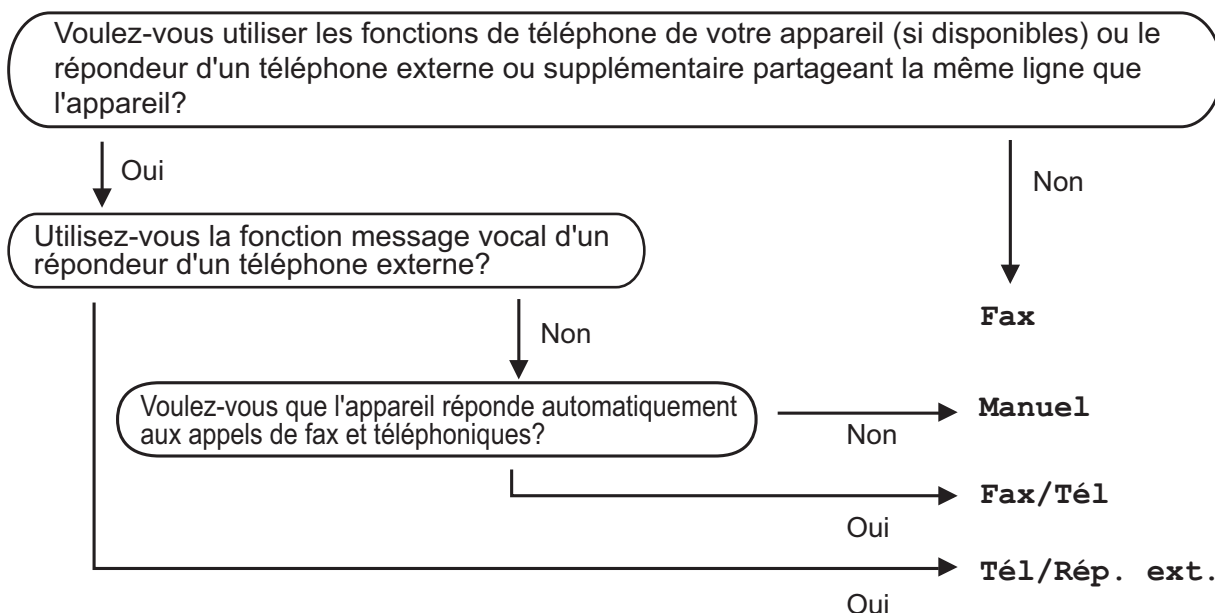

Suivez les instructions ci-dessous pour configurer le mode de réception :

- 1 Appuyez sur **Menu**.
- 2 Appuyez sur ▲ ou sur ▼ pour sélectionner *Param. système*. Appuyez sur **OK**.
- 3 Appuyez sur ▲ ou sur ▼ pour sélectionner *Mode réponse*. Appuyez sur **OK**.
- 4 Appuyez sur ▲ ou sur ▼ pour sélectionner *Fax*, *Fax/Tél*, *Tél/Rép. ext.* ou *Manuel*. Appuyez sur **OK**.
- 5 Appuyez sur **Stop/Exit**.
L'écran LCD affiche le mode de réception actuel.

Comment utiliser les modes de réception

Certains modes de réception permettent de répondre automatiquement (Fax et Fax/Tél). Vous pouvez choisir de modifier la longueur de sonnerie avant d'utiliser ces modes. (Voir *Long. sonnerie* à la page 27.)

Fax uniquement

En mode Fax uniquement, l'appareil répondra automatiquement à chaque appel comme étant un appel de télécopieur.

Fax/Tél

Le mode Fax/Tél vous aide à gérer automatiquement les appels entrants en reconnaissant s'il s'agit d'un fax ou d'un appel vocal et en les traitant d'une des façons suivantes :

- Les fax sont reçus automatiquement.
- Les appels vocaux démarrent la sonnerie F/T pour que vous décrochiez. La sonnerie F/T est une double-sonnerie rapide émise par votre appareil.

(Voir également *Durée son. F/T (mode Fax/Tél uniquement)* à la page 27 et *Long. sonnerie* à la page 27.)

Manuel

Le mode manuel désactive toutes les fonctions de réponse automatique.

Pour recevoir un fax en mode manuel, décrochez le combiné d'un téléphone externe. Quand vous entendez des tonalités de fax (des bips sonores courts et répétés), appuyez sur **Mono Start** ou sur **Colour Start** et sélectionnez *Recevoir*. Vous pouvez également utiliser la fonction *Détection fax* pour recevoir des fax en décrochant un combiné qui se trouve sur la même ligne que l'appareil.

(Voir également *Détection fax* à la page 28.)

RÉP externe

Le mode RÉP externe permet à un répondeur externe de gérer vos appels entrants. Les appels entrants sont traités d'une des façons suivantes :

- Les fax sont reçus automatiquement.
- Les correspondants vocaux peuvent enregistrer un message sur le RÉP externe.

(Pour de plus amples informations, voir *Branchement d'un RÉP (répondeur téléphonique) externe* à la page 31.)

Réglages du mode de réception

Long. sonnerie

La fonction Long. sonnerie permet de régler le nombre de sonneries de l'appareil avant que celui-ci ne réponde en mode Fax ou Fax/Tél. Si vous avez des téléphones externes ou supplémentaires sur la même ligne que l'appareil, sélectionnez le nombre maximum de sonneries.

(Voir *Fonctionnement depuis des téléphones externes et supplémentaires* à la page 34 et *Détection fax* à la page 28.)

- 1 Appuyez sur **Menu**.
- 2 Appuyez sur ▲ ou sur ▼ pour sélectionner Fax. Appuyez sur **OK**.
- 3 Appuyez sur ▲ ou sur ▼ pour sélectionner Param. RC. Appuyez sur **OK**.
- 4 Appuyez sur ▲ ou sur ▼ pour sélectionner Long. sonnerie. Appuyez sur **OK**.
- 5 Appuyez sur ▲ ou sur ▼ pour sélectionner le nombre de sonneries de la ligne avant que l'appareil ne réponde. (2-10 pour la Suisse, 0-10 pour la Belgique) Appuyez sur **OK**.
Si vous sélectionnez 0, la ligne ne sonnera pas du tout.
- 6 Appuyez sur **Stop/Exit**.

Durée son. F/T (mode Fax/Tél uniquement)

Quand quelqu'un appelle votre appareil, vous et votre correspondant entendez le son normal d'une sonnerie de téléphone. Le nombre de sonneries se règle grâce au réglage Long. sonnerie.

Si l'appel est un fax, alors votre appareil le reçoit ; cependant, s'il s'agit d'un appel vocal, l'appareil fait retentir la sonnerie F/T (une double-sonnerie rapide) pour la durée que vous avez définie dans le réglage Durée son. F/T. Si vous entendez la sonnerie F/T, ceci signifie que l'appel est un appel vocal.

Comme la sonnerie F/T Ring est émise par l'appareil, les téléphones supplémentaires et externes ne sonnent pas ; vous pouvez néanmoins répondre à l'appareil sur n'importe quel téléphone. (Pour de plus amples informations, voir *Utilisation de codes à distance* à la page 34.)

- 1 Appuyez sur **Menu**.
- 2 Appuyez sur ▲ ou sur ▼ pour sélectionner Fax. Appuyez sur **OK**.
- 3 Appuyez sur ▲ ou sur ▼ pour sélectionner Param. RC. Appuyez sur **OK**.
- 4 Appuyez sur ▲ ou sur ▼ pour sélectionner Durée son. F/T. Appuyez sur **OK**.
- 5 Appuyez sur ▲ ou sur ▼ pour sélectionner la durée de sonnerie de l'appareil pour vous prévenir d'un appel vocal (20, 30, 40 ou 70 secondes). Appuyez sur **OK**.
- 6 Appuyez sur **Stop/Exit**.



Remarque

Même si l'appelant raccroche au cours de la double sonnerie rapide, le télécopieur continuera de sonner tout au long de la durée spécifiée.

Détection fax

Si Détection fax est réglé sur On :

L'appareil reçoit tout appel de fax automatiquement, même si vous répondez à l'appel. Lorsque l'écran LCD affiche le message *Réception* ou que des « bips stridents » se font entendre dans le combiné que vous utilisez, il vous suffit de raccrocher. Votre appareil fera le reste.

Si Détection fax est réglé sur Off :

Si vous vous trouvez près de l'appareil et répondez à un appel de fax en décrochant le combiné, appuyez sur **Mono Start** ou sur **Colour Start**, puis appuyez sur **2** pour recevoir le fax.

Si vous avez répondu sur un téléphone supplémentaire, appuyez sur * **5 1**. (Voir *Fonctionnement depuis des téléphones externes et supplémentaires* à la page 34.)



Remarque

- Si cette fonction est réglée sur *On*, mais que votre appareil ne prend pas l'appel de fax quand vous soulevez le combiné d'un téléphone supplémentaire ou externe, tapez le code d'activation à distance * **5 1**.
- Si vous avez envoyé des fax depuis un ordinateur sur la même ligne téléphonique et l'appareil les intercepte, réglez la fonction Détection fax sur *Off*.

- 1 Appuyez sur **Menu**.
- 2 Appuyez sur ▲ ou sur ▼ pour sélectionner *Fax*. Appuyez sur **OK**.
- 3 Appuyez sur ▲ ou sur ▼ pour sélectionner *Param. RC*. Appuyez sur **OK**.
- 4 Appuyez sur ▲ ou sur ▼ pour sélectionner *Détection fax*. Appuyez sur **OK**.

- 5 Appuyez sur ▲ ou sur ▼ pour sélectionner *On* (ou *Off*). Appuyez sur **OK**.
- 6 Appuyez sur **Stop/Exit**.

Opérations vocales

Tonalité ou impulsion (uniquement pour la Suisse)

Si votre système téléphonique utilise un mode de numérotation par impulsion, mais vous avez besoin d'envoyer des signaux de type tonalité (pour donner des instructions bancaires par téléphone par exemple), suivez les instructions ci-dessous :

- 1 Décrochez le combiné du téléphone externe.
- 2 Appuyez sur # sur le panneau de commande de l'appareil. Tout numéro composé après cela transmet des signaux par tonalité.

Quand vous raccrochez, l'appareil revient au service de numérotation par impulsion.

Mode Fax/Tél

Quand l'appareil est en mode Fax/Tél, il utilise la sonnerie F/T (double sonnerie rapide) pour vous avertir de décrocher pour recevoir un appel vocal.

Si vous êtes près d'un téléphone externe, décrochez le combiné du téléphone externe, puis appuyez sur **Tel/R** pour répondre.

Si vous êtes près d'un téléphone supplémentaire, il vous faut décrocher le combiné pendant la durée de sonnerie F/T, puis appuyer sur **# 5 1** entre les doubles sonneries rapides. Si personne n'est en ligne ou si quelqu'un veut vous envoyer un fax, renvoyez l'appel à l'appareil en appuyant sur *** 5 1**.

ID appelant

La fonction Identification de l'appelant vous permet d'utiliser le service d'identification de l'appelant offert par de nombreuses compagnies de téléphone locales. Contactez votre compagnie de téléphone pour plus de détails. Ce service permet de voir le numéro de téléphone, ou, s'il est disponible, le nom de l'appelant quand le téléphone sonne.

Après plusieurs sonneries, l'écran LCD montre le numéro de téléphone de l'appelant (et son nom, le cas échéant). Dès que vous répondez à l'appel, les informations d'identification de l'appelant disparaissent de l'écran LCD, mais les informations relatives à l'appel sont conservées dans la mémoire d'identification de l'appelant.

Vous pouvez consulter la liste ou sélectionner l'un de ces numéros pour lui envoyer un fax, l'ajouter aux numéros abrégés, ou le supprimer de l'historique. (Voir *Historique d'ID appelant* à la page 38.)

- Les 18 premiers caractères du numéro (ou du nom) seront présentés.
- Le message **ID inconnue** signifie que l'appel provient de l'extérieur de votre zone de service d'identification de l'appelant.
- Le message **Numéro privé** signifie que l'appelant a délibérément bloqué la transmission des informations.

Vous pouvez imprimer une liste des informations d'identification de l'appelant reçues par votre appareil. (Voir la section *Comment imprimer un rapport* du chapitre 6 du *Guide de l'utilisateur avancé*.)



Remarque

Le service d'identification de l'appelant varie selon le fournisseur du service. Contactez votre compagnie de téléphone pour en savoir plus sur le type de service disponible dans votre région.

Activation de la fonction ID appelant

Si vous disposez du service d'identification de l'appelant, cette fonction doit alors être réglée sur **On** pour pouvoir afficher le numéro de téléphone de l'appelant sur l'écran LCD quand le téléphone sonne.

- 1 Appuyez sur **Menu**.
- 2 Appuyez sur ▲ ou sur ▼ pour sélectionner **Fax**. Appuyez sur **OK**.
- 3 Appuyez sur ▲ ou sur ▼ pour sélectionner **Divers**. Appuyez sur **OK**.
- 4 Appuyez sur ▲ ou sur ▼ pour sélectionner **ID appelant**. Appuyez sur **OK**.
- 5 Appuyez sur ▲ ou sur ▼ pour sélectionner **On** (ou **Off**). Appuyez sur **OK**.
- 6 Appuyez sur **Stop/Exit**.

Services téléphoniques

Votre appareil prend en charge le service d'identification de l'appelant proposé par certaines compagnies de téléphone.

Les fonctions telles que Messagerie vocale, Appel en attente, Appel en attente/Identification de l'appelant, permanence téléphonique, système d'alarme ou autres fonctions personnalisées qui partagent la même ligne peuvent perturber le fonctionnement de votre appareil.

Réglage du type de ligne téléphonique

Si vous branchez l'appareil sur une ligne avec PBX ou ISDN pour envoyer et recevoir des fax, il est également nécessaire de changer le type de ligne téléphonique en suivant les étapes suivantes :

- 1 Appuyez sur **Menu**.
- 2 Appuyez sur ▲ ou sur ▼ pour sélectionner **Param. système**. Appuyez sur **OK**.
- 3 Appuyez sur ▲ ou sur ▼ pour sélectionner **Type ligne tél.** Appuyez sur **OK**.
- 4 Appuyez sur ▲ ou sur ▼ pour sélectionner **PBX, ISDN (ou Normal)**. Appuyez sur **OK**.
- 5 Appuyez sur **Stop/Exit**.

PBX et TRANSFERT

Au départ, l'appareil est réglé sur **Normal**, ce qui vous permet de brancher l'appareil sur une ligne standard du RTPC (réseau téléphonique public commuté). De nombreux bureaux, cependant, utilisent un central téléphonique ou un autocommutateur privé (PBX - Private Branch Exchange). Votre appareil peut se brancher à la plupart des types de PBX. La fonction de rappel de l'appareil ne prend en charge que les appels de type pause minutée (TBR). La fonction TBR fonctionne avec la plupart des systèmes PBX et vous permet d'avoir accès à une ligne extérieure, ou de transférer un appel vers un autre poste. Cette fonction se met en marche en appuyant sur **Tel/R**.



Remarque

Vous pouvez programmer une pression de la touche **Tel/R** dans un numéro mis en mémoire dans un emplacement de numéro abrégé. Lorsque vous programmez un numéro abrégé, appuyez d'abord sur **Tel/R** (l'écran LCD indique « ! »), puis saisissez le numéro de téléphone. Si vous procédez ainsi, vous n'avez pas besoin d'appuyer sur **Tel/R** chaque fois que vous composez un numéro depuis un emplacement de numéro abrégé. (Voir *Enregistrement de numéros* à la page 39.) Toutefois, si PBX n'a pas été sélectionné dans le réglage du type de ligne téléphonique, vous ne pouvez pas utiliser le numéro abrégé pour lequel vous avez programmé une pression sur **Tel/R**.

Branchement d'un RÉP (répondeur téléphonique) externe

Si vous le souhaitez, vous pouvez brancher un répondeur téléphonique externe. Cependant, quand vous avez un RÉP **externe** branché sur la même ligne téléphonique que l'appareil, le RÉP répond à tous les appels et l'appareil essaie de « détecter » des tonalités d'appel de fax (CNG). Si une telle tonalité est détectée, l'appareil intercepte l'appel et reçoit le fax. S'il ne détecte pas de tonalités CNG, l'appareil laisse le RÉP continuer à reproduire votre message enregistré pour que votre correspondant puisse laisser un message vocal.

Le RÉP doit répondre au bout de quatre sonneries (le réglage recommandé est de deux sonneries). L'appareil ne peut pas détecter les tonalités CNG tant que le RÉP n'a pas répondu à l'appel, et s'il est réglé sur quatre sonneries, il ne reste que 8 à 10 secondes de tonalités CNG pour permettre la « prise de contact » entre les télécopieurs. Veillez à bien suivre les instructions figurant dans ce guide pour l'enregistrement de votre message sortant. Nous ne vous recommandons pas d'utiliser la fonction Économiseur de communications sur votre répondeur externe s'il y a plus de cinq sonneries.



Remarque

Si vous ne recevez pas tous vos fax, diminuez le réglage Long. sonnerie de votre RÉP externe.

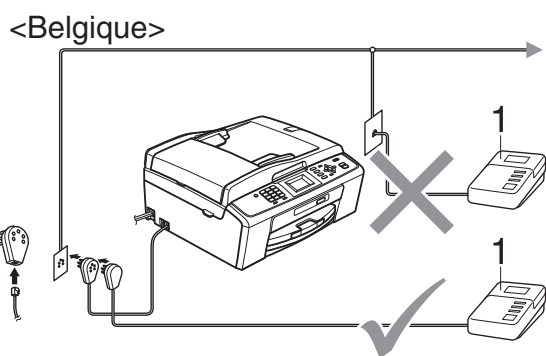
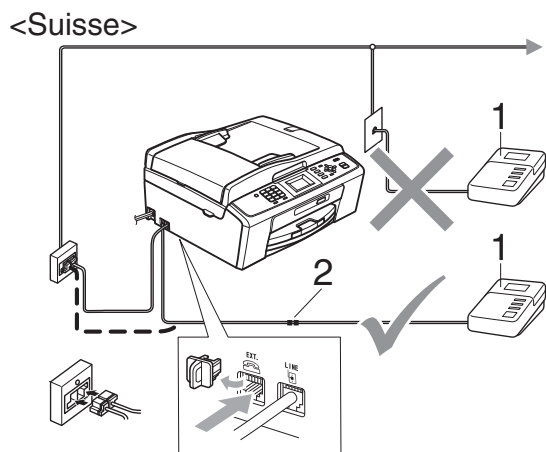

1 RÉP

2 Adaptateur

Quand le RÉP répond à un appel, l'écran LCD affiche *Téléphone*.

! IMPORTANT

NE branchez PAS de RÉP ailleurs sur la même ligne téléphonique.

Réglages

Le RÉP externe doit absolument être branché comme indiqué dans l'illustration précédente.

- 1 Réglez votre RÉP externe sur une (pour la Belgique uniquement) ou deux sonneries. (Le réglage Long. sonnerie de l'appareil ne s'applique pas ici.)
- 2 Enregistrez le message sortant sur votre RÉP externe.
- 3 Configurez le RÉP pour qu'il réponde aux appels.
- 4 Réglez le mode de réception sur *Tél/Rép. ext.* (Voir *Sélection du mode de réception* à la page 25.)

Enregistrement d'un message sortant sur un RÉP externe

Le respect d'un certain minutage est important pour l'enregistrement de ce message.

- 1 Enregistrez un silence de 5 secondes au début de votre message. (Ceci permet de donner le temps à votre appareil de détecter les tonalités CNG de fax produites par les transmissions automatiques avant qu'elles ne s'arrêtent.)
- 2 Limitez votre message parlé à 20 secondes.



Remarque

Nous vous recommandons de commencer votre message sortant par un silence initial de 5 secondes car l'appareil ne peut pas détecter les tonalités de fax au dessus d'une voix forte ou résonante. Vous pouvez essayer d'omettre cette pause, mais en cas de problème de réception, il vous faudra alors réenregistrer le message sortant en l'y incluant.

Branchements multilignes (PBX)

Nous vous suggérons de demander à la compagnie téléphonique qui a installé votre PBX d'y brancher votre appareil. Si vous avez un système multilignes, nous vous conseillons de demander à l'installateur de brancher l'appareil à la dernière ligne du système. Ceci permet d'empêcher que l'appareil ne s'active à chaque fois que le système reçoit des appels téléphoniques. Si tous les appels entrants sont pris en charge par un standardiste, nous vous recommandons de régler le mode de réception sur *Manuel*.

Nous ne pouvons pas garantir le bon fonctionnement de votre appareil dans toutes les circonstances s'il est relié à un PBX. Tout problème d'envoi ou de réception de fax doit être signalé en premier lieu à la compagnie qui s'occupe de votre PBX.

Remarque

Veillez à ce que le réglage du type de ligne téléphonique soit bien réglé sur PBX. (Voir *Réglage du type de ligne téléphonique* à la page 30.)

Téléphones externes et supplémentaires

Branchement d'un téléphone externe ou supplémentaire

Vous pouvez brancher un autre téléphone sur votre appareil comme indiqué dans le schéma ci-dessous.

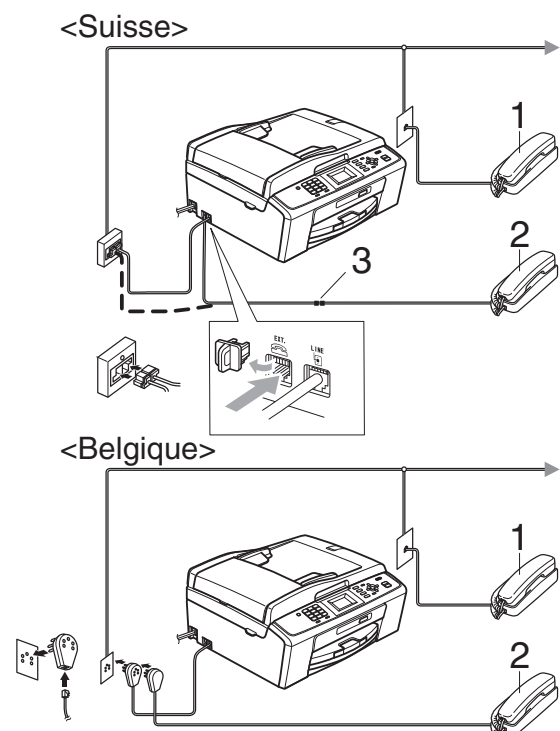

1 Téléphone supplémentaire

2 Téléphone externe

3 Adaptateur

Quand vous utilisez un téléphone sur la même ligne téléphonique, l'écran LCD affiche *Téléphone*.

Remarque

Veillez bien vous assurer que le câble de votre téléphone externe ne dépasse pas les 3 mètres de long.

Fonctionnement depuis des téléphones externes et supplémentaires

Si vous répondez à un appel de fax sur un téléphone supplémentaire ou un téléphone externe, vous pouvez laisser l'appareil répondre à l'appel en composant le code d'activation à distance. Quand vous saisissez le code d'activation à distance * 5 1, l'appareil commence à recevoir le fax.

Si l'appareil reçoit un appel vocal et émet une double sonnerie rapide pour que vous preniez l'appel, utilisez le code de désactivation à distance # 5 1 pour prendre l'appel sur un téléphone supplémentaire. (Voir *Durée son. F/T (mode Fax/Tél uniquement)* à la page 27.)

Si vous répondez à un appel et personne n'est en ligne :

Il s'agit sans doute d'un fax manuel que vous êtes en train de recevoir.

Appuyez sur * 5 1 et attendez la sonnerie stridente ou jusqu'à ce que l'écran LCD affiche *Réception*, puis raccrochez.



Remarque

Vous pouvez également utiliser la fonction Détection fax pour que votre appareil prenne l'appel automatiquement. (Voir *Détection fax* à la page 28.)

Utilisation d'un téléphone sans fil externe

Une fois l'unité de base du téléphone sans fil connectée à la même ligne téléphonique que l'appareil (voir *Téléphones externes et supplémentaires* à la page 33), il vous sera plus facile de répondre aux appels pendant la longueur de sonnerie définie si vous transportez le combiné sans fil avec vous.

Si vous laissez l'appareil répondre en premier, vous devrez vous rendre jusqu'à l'appareil afin de pouvoir appuyer sur **Tel/R** pour envoyer l'appel vers le combiné sans fil.

Utilisation de codes à distance

Code d'activation à distance

Si vous répondez à un appel de fax sur un téléphone supplémentaire ou externe, vous pouvez ordonner à votre appareil de le recevoir en composant le code d'activation à distance * 5 1. Attendez d'entendre la sonnerie stridente, puis raccrochez. (Voir *Détection fax* à la page 28.)

Si vous répondez à un appel de fax sur un téléphone externe, vous pouvez ordonner à l'appareil de recevoir le fax en appuyant sur **Mono Start** et en sélectionnant *Recevoir*.

Code de désactivation à distance

Si vous recevez un appel vocal et l'appareil est en mode Fax/Tél, ce dernier commence à émettre la sonnerie F/T (double sonnerie rapide), une fois la longueur de sonnerie initiale terminée. Si vous répondez à l'appel sur un téléphone supplémentaire, vous pouvez couper la sonnerie F/T en appuyant sur # 5 1 (attention de bien saisir ce code *entre* les sonneries).

Si l'appareil répond à un appel vocal et émet une double sonnerie rapide pour que vous décrochiez, vous pouvez prendre l'appel sur le téléphone externe en appuyant sur **Tel/R**.

Modification des codes à distance

Si vous voulez utiliser le système d'activation à distance, vous devez activer les codes à distance. Le code d'activation à distance préprogrammé est * 5 1. Le code de désactivation préprogrammé est # 5 1. Si vous le souhaitez, vous pouvez les remplacer par vos propres codes.

- 1 Appuyez sur **Menu**.
- 2 Appuyez sur ▲ ou sur ▼ pour sélectionner **Fax**. Appuyez sur **OK**.
- 3 Appuyez sur ▲ ou sur ▼ pour sélectionner **Param. RC**. Appuyez sur **OK**.
- 4 Appuyez sur ▲ ou sur ▼ pour sélectionner **Code distance**. Appuyez sur **OK**.
- 5 Appuyez sur ▲ ou sur ▼ pour sélectionner **On (ou Off)**. Appuyez sur **OK**.
- 6 Saisissez le nouveau code d'activation à distance. Appuyez sur **OK**.
- 7 Saisissez le nouveau code de désactivation à distance. Appuyez sur **OK**.
- 8 Appuyez sur **Stop/Exit**.



Remarque

- Si la communication est toujours coupée quand vous accédez à votre RÉP externe à distance, essayez de remplacer le code d'activation à distance et le code de désactivation à distance par un autre code à trois chiffres qui utilise les chiffres **0-9**, *, #.
- Les codes à distance peuvent ne pas fonctionner avec certains systèmes téléphoniques.

7

Numérotation et enregistrement des numéros

Comment composer un numéro

Numérotation manuelle

Composez tous les chiffres du numéro de fax ou de téléphone.



Numérotation par numéro abrégé



- 1 Appuyez sur  (**Speed Dial**).



Vous pouvez également sélectionner Numéro abrégé en appuyant sur



(**FAX**).

- 2 Appuyez sur  ou sur  pour sélectionner Recherche. Appuyez sur **OK**.

- 3 Composez le numéro abrégé à deux chiffres. (Voir *Enregistrement de numéros abrégés* à la page 39.)











Remarque

Si l'écran LCD indique Non assigné lorsque vous saisissez ou recherchez un numéro abrégé, aucun numéro n'a été enregistré à cet emplacement.

Recherche

Vous pouvez rechercher des noms que vous avez enregistrés dans la mémoire des numéros abrégés.

- 1 Appuyez sur  (**Speed Dial**). Vous pouvez également sélectionner Numéro abrégé en appuyant sur  (**FAX**).
- 2 Appuyez sur  ou sur  pour sélectionner Recherche. Appuyez sur **OK**.
- 3 Appuyez sur  ou sur  pour sélectionner Ordre alphabétique ou Ordre numérique. Appuyez sur **OK**.
- 4 Si vous sélectionnez Ordre alphabétique lors de l'étape 3, utilisez le pavé numérique pour saisir la première lettre du nom, puis appuyez sur  ou sur  pour sélectionner le nom et le numéro que vous souhaitez appeler. Appuyez sur **OK**.

Recomposition du numéro de fax

Si vous envoyez un fax manuellement et la ligne est occupée, appuyez sur **Redial/Pause**, puis appuyez sur **Mono Start** ou sur **Colour Start** pour essayer de nouveau. Si vous souhaitez rappeler un numéro récemment composé, appuyez sur **Redial/Pause** et choisissez l'un des 30 derniers numéros de la liste des appels sortants.

Redial/Pause ne fonctionne que si vous avez composé à partir du panneau de commande. Si vous envoyez un fax automatiquement et la ligne est occupée, l'appareil recompose automatiquement le numéro jusqu'à trois fois et à cinq minutes d'intervalle.

- 1 Appuyez sur **Redial/Pause**.
- 2 Appuyez sur ▲ ou sur ▼ pour sélectionner le numéro que vous voulez recomposer. Appuyez sur **OK**.
- 3 Appuyez sur ▲ ou sur ▼ pour sélectionner `Envoyer un fax`. Appuyez sur **OK**.
- 4 Appuyez sur **Mono Start** ou sur **Colour Start**.



Remarque

En mode d'envoi en temps réel, la fonction de recomposition automatique ne fonctionne pas quand on utilise la vitre du scanner.

Opérations de numérotation supplémentaires

Historique d'appels sortants

Les 30 derniers numéros auxquels vous avez envoyé un fax sont mémorisés dans l'historique des appels sortants. Vous pouvez sélectionner un de ces numéros pour lui envoyer un fax, l'ajouter aux numéros abrégés ou le supprimer de l'historique.

- 1 Appuyez sur **Redial/Pause**. Vous pouvez également sélectionner `Appel sortant` en appuyant sur  (**FAX**).
- 2 Appuyez sur ▲ ou sur ▼ pour sélectionner le numéro souhaité. Appuyez sur **OK**.
- 3 Effectuez l'une des actions suivantes :
 - Pour envoyer un fax, appuyez sur ▲ ou sur ▼ pour sélectionner `Envoyer un fax`. Appuyez sur **OK**. Appuyez sur **Mono Start** ou sur **Colour Start**.
 - Si vous souhaitez enregistrer le numéro, appuyez sur ▲ ou sur ▼ pour sélectionner `Aj. no abrégé`. Appuyez sur **OK**.
(Voir la section *Enregistrement de numéros abrégés à partir d'appels sortants* du chapitre 5 du Guide de l'utilisateur avancé.)
 - Appuyez sur ▲ ou sur ▼ pour sélectionner `Effacer`. Appuyez sur **OK**. Appuyez sur **1** pour confirmer.
- 4 Appuyez sur **Stop/Exit**.

Historique d'ID appelant

Cette fonction nécessite d'utiliser le service d'abonné d'identification de l'appelant offert par un grand nombre de compagnies de téléphone. (Voir *ID appelant* à la page 29.) Les numéros, ou les noms, s'ils existent, des 30 derniers appels (fax et téléphone) reçus sont stockés dans l'historique d'identification de l'appelant. Vous pouvez consulter la liste ou sélectionner l'un de ces numéros pour lui envoyer un fax, l'ajouter aux numéros abrégés, ou le supprimer de l'historique. Au trente et unième appel, les informations de ce dernier remplacent les informations du premier appel.



Remarque

Si vous n'utilisez pas le service d'abonné d'identification de l'appelant, vous pouvez néanmoins consulter les dates des appels dans l'historique d'ID appelant et supprimer des entrées de la liste.

- 1 Appuyez sur **Redial/Pause** puis appuyez sur *****.
Vous pouvez également sélectionner *Hist.ID appel.* en appuyant sur  (**FAX**).
- 2 Appuyez sur **▲** ou sur **▼** pour sélectionner le numéro souhaité.
Appuyez sur **OK**.
- 3 Effectuez l'une des actions suivantes :
 - Pour envoyer un fax, appuyez sur **▲** ou sur **▼** pour sélectionner *Envoyer un fax*.
Appuyez sur **OK**.
Appuyez sur **Mono Start** ou sur **Colour Start**.
 - Si vous voulez enregistrer le numéro, appuyez sur **▲** ou sur **▼** pour sélectionner *Aj. no abrégé*.
Appuyez sur **OK**.
(Voir la section *Enregistrement de numéros abrégés à partir d'appels sortants* du chapitre 5 du *Guide de l'utilisateur avancé*.)
 - Si vous souhaitez supprimer le numéro, appuyez sur **▲** ou sur **▼** pour sélectionner *Effacer*.
Appuyez sur **OK**.
Appuyez sur **1** pour confirmer.

- 4 Appuyez sur **Stop/Exit**.



Remarque

Vous pouvez imprimer la liste d'ID appelant.
(Voir la section *Comment imprimer un rapport* dans le chapitre 6 du *Guide de l'utilisateur avancé*.)

Enregistrement de numéros

Vous pouvez configurer votre appareil pour qu'il puisse effectuer les types de numérotation facile suivants : numéros abrégés et numéros de groupes pour la diffusion de fax. Quand vous utilisez la numérotation rapide, l'écran LCD indique le numéro.



Remarque







Même en cas de coupure électrique, la numérotation rapide est conservée en mémoire.

Enregistrement d'une pause

Appuyez sur **Redial/Pause** pour insérer une pause de 3,5 secondes entre les numéros. Si vous composez un numéro international, vous pouvez appuyer sur **Redial/Pause** autant de fois que nécessaire pour augmenter la durée de la pause.

Enregistrement de numéros abrégés

Les noms et les numéros peuvent être enregistrés dans des emplacements de numéro abrégé à deux chiffres. Vous pouvez enregistrer jusqu'à 40 emplacements de numéro abrégé différents. Pour composer, vous n'aurez à appuyer que sur quelques touches (par exemple :  (**Speed Dial**), Recherche, **OK**, le numéro à deux chiffres et **Mono Start** ou **Colour Start**).

- 1 Appuyez sur  (**Speed Dial**).
- 2 Appuyez sur  ou sur  pour sélectionner *Déf. numéro abrégé*. Appuyez sur **OK**.
- 3 Appuyez sur  ou sur  pour sélectionner l'emplacement de numéro abrégé où vous voulez enregistrer le numéro. Appuyez sur **OK**.
- 4 Effectuez l'une des actions suivantes :
 - Saisissez le nom (jusqu'à 16 caractères) à l'aide du pavé numérique. Appuyez sur **OK**.
(Pour vous faciliter la saisie des lettres, voir *Saisie de texte* à la page 92.)
 - Pour enregistrer le numéro sans inclure de nom, appuyez sur **OK**.
- 5 Saisissez le numéro de fax ou de téléphone (jusqu'à 20 chiffres). Appuyez sur **OK**.
- 6 Appuyez sur  ou sur  pour sélectionner *Compléter*. Appuyez sur **OK**.
- 7 Effectuez l'une des actions suivantes :
 - Pour enregistrer un autre numéro abrégé, passez à l'étape ③.
 - Si vous avez fini d'enregistrer des numéros, appuyez sur **Stop/Exit**.

Modification des noms ou des numéros abrégés

Vous pouvez modifier le nom ou le numéro d'un numéro abrégé qui a déjà été mémorisé.

- 1 Appuyez sur  (**Speed Dial**).
- 2 Appuyez sur ▲ ou sur ▼ pour sélectionner **Déf. numéro abrégé**. Appuyez sur **OK**.
- 3 Appuyez sur ▲ ou sur ▼ pour sélectionner l'emplacement de numéro abrégé à deux chiffres que vous souhaitez modifier. Appuyez sur **OK**.
- 4 Effectuez l'une des actions suivantes :
 - Appuyez sur ▲ ou sur ▼ pour sélectionner **Changer**. Appuyez sur **OK**.
 - Appuyez sur ▲ ou sur ▼ pour sélectionner **Effacer**. Appuyez sur **OK**. Appuyez sur **1** pour confirmer. Passez à l'étape 8.



Remarque

Comment modifier le nom ou le numéro enregistré :

Pour modifier un caractère, appuyez sur ◀ ou sur ▶ pour placer le curseur sous le caractère à modifier, puis appuyez sur **Clear**. Entrez une nouvelle fois le caractère.

- 5 Si vous voulez modifier le nom, appuyez sur ▲ ou sur ▼ pour sélectionner **Nom**, puis appuyez sur **OK** et saisissez le nouveau nom à l'aide du pavé numérique (jusqu'à 16 caractères). Appuyez sur **OK**.
(Voir *Saisie de texte* à la page 92.)
- 6 Si vous voulez modifier le numéro de fax/téléphone, appuyez sur ▲ ou sur ▼ pour sélectionner **Fax/Tél. . .**, puis appuyez sur **OK** et saisissez le nouveau numéro de fax ou de téléphone à l'aide du pavé numérique (jusqu'à 20 chiffres). Appuyez sur **OK**.
- 7 Appuyez sur ▲ ou sur ▼ pour sélectionner **Compléter**. Appuyez sur **OK**.
- 8 Appuyez sur **Stop/Exit**.

Comment faire des copies

Les étapes suivantes expliquent l'opération de copie de base. Pour connaître les détails de chaque option, voir le *Guide de l'utilisateur avancé*.

- 1 Veillez à ce que l'appareil soit bien en mode Copie, puis appuyez sur  (**COPY**) pour allumer le témoin bleu.

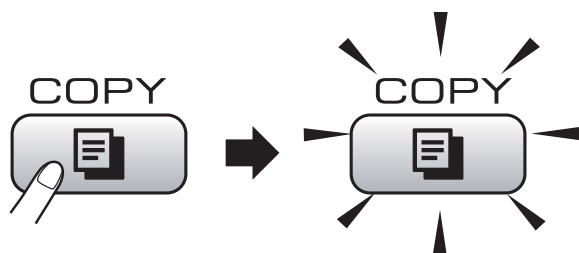

- L'écran LCD affiche :

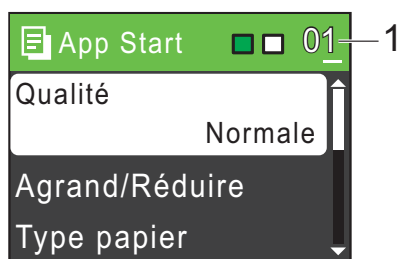

1 Nombre de copies

Vous pouvez saisir le nombre de copies que vous souhaitez faire à l'aide du pavé numérique.



Remarque

Le réglage par défaut est le mode Fax. Vous avez la possibilité de modifier le délai durant lequel l'appareil reste en mode copie après la dernière copie. (Voir la section *Temporisation de mode* du chapitre 1 du *Guide de l'utilisateur avancé*.)

- 2 Pour charger votre document, faites une des choses suivantes :

- Placez le document *face vers le bas* dans le chargeur.

(Voir *Utilisation du chargeur (MFC-J410 et MFC-J415W uniquement)* à la page 20.)

- Chargez votre document *face vers le bas* sur la vitre du scanner.

(Voir *Utilisation de la vitre du scanner* à la page 20.)

- 3 Si vous souhaitez plusieurs copies, saisissez le nombre voulu (jusqu'à 99).
- 4 Appuyez sur **Mono Start** ou sur **Colour Start**.

Arrêt de la copie

Pour arrêter la copie, appuyez sur **Stop/Exit**.

Paramètres de copie

Vous pouvez modifier les paramètres de copie suivants. Appuyez sur **COPY** puis sur ▲ ou sur ▼ pour faire défiler les réglages de copie. Lorsque le réglage souhaité est mis en surbrillance, appuyez sur **OK**.

(Guide de l'utilisateur)

Pour plus de détails sur la façon de modifier les paramètres de copie suivants, voir page 42.

- Type papier
- Format papier

(Guide de l'utilisateur avancé)

Pour plus de détails sur la façon de modifier les paramètres de copie suivants, voir le chapitre 7 :

- Qualité
- Agrand/Réduire
- Densité
- Empiler/Trier (MFC-J410 et MFC-J415W uniquement)
- Mise en page
- Régl.nouv.défaut
- Réinit. d'usine



Remarque

Si vous voulez trier des copies, utilisez le chargeur. (MFC-J410 et MFC-J415W uniquement)

Options de papier

Type de papier

Si vous faites une copie sur du papier spécial, réglez l'appareil sur le type de papier que vous utilisez pour obtenir la meilleure qualité d'impression.

- 1 Appuyez sur (**COPY**).
- 2 Chargez votre document.
- 3 Saisissez le nombre de copies souhaité.
- 4 Appuyez sur ▲ ou sur ▼ pour sélectionner **Type papier**. Appuyez sur **OK**.
- 5 Appuyez sur ▲ ou sur ▼ pour sélectionner **Papier normal**, **Pap.jet d'encre**, **Brother BP71**, **Brother BP61**, **Autre - Glacé** ou **Transparent**. Appuyez sur **OK**.
- 6 Si vous ne souhaitez modifier aucun réglage supplémentaire, appuyez sur **Mono Start** ou sur **Colour Start**.

Format du papier

Si vous copiez sur du papier d'un format différent du format A4, vous devrez changer le paramètre de format du papier. Vous pouvez faire des copies uniquement sur du papier au format A4, Legal, Letter, A5 ou Photo 10 × 15 cm.

- 1 Appuyez sur (**COPY**).
- 2 Chargez votre document.
- 3 Saisissez le nombre de copies souhaité.
- 4 Appuyez sur ▲ ou sur ▼ pour sélectionner **Format papier**. Appuyez sur **OK**.
- 5 Appuyez sur ▲ ou sur ▼ pour sélectionner **A4**, **A5**, **10x15cm**, **Letter** ou **Legal**. Appuyez sur **OK**.
- 6 Si vous ne souhaitez modifier aucun réglage supplémentaire, appuyez sur **Mono Start** ou sur **Colour Start**.

Opérations de PhotoCapture Center™

Même si votre appareil n'est *pas* raccordé à votre ordinateur, vous pouvez imprimer des photos directement à partir d'un appareil photo numérique. (Voir *Impression d'images* à la page 46.)

Vous pouvez numériser des documents et les enregistrer directement sur une carte mémoire. (Voir *Comment numériser vers une carte mémoire* à la page 47.)

Si votre appareil est raccordé à un ordinateur, vous pouvez accéder à une carte mémoire insérée à l'avant de l'appareil depuis votre ordinateur.

(Voir la section *PhotoCapture Center™* pour Windows® ou *Configuration à distance et PhotoCapture Center™* pour Macintosh dans le *Guide utilisateur - Logiciel*.)

Utilisation d'une carte mémoire

Votre appareil Brother possède des lecteurs de supports (fentes) destinés aux appareils photos numériques populaires suivants : Memory Stick™, Memory Stick PRO™, Memory Stick Duo™, Memory Stick PRO Duo™, SD et SDHC.





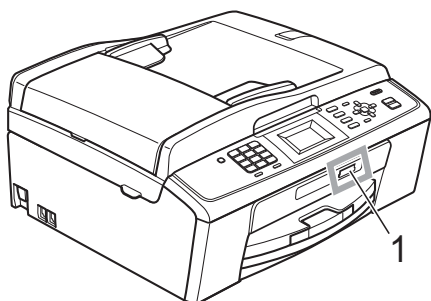

La fonction PhotoCapture Center™ permet d'imprimer des photos numériques à haute résolution à partir d'un appareil photo numérique pour une impression de qualité photographique.

Pour commencer

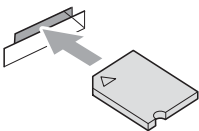
Insérez fermement une carte mémoire dans la fente correcte.

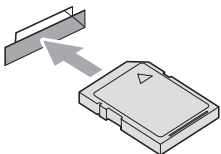

1 Fente pour carte mémoire

Fente	Cartes mémoire compatibles	
Fente supérieure 		Memory Stick™ Memory Stick PRO™
		Memory Stick Duo™ Memory Stick PRO Duo™
		Memory Stick Micro™ (adaptateur requis)
Fente inférieure 		SD SDHC
		mini SD (adaptateur requis) micro SD (adaptateur requis)

! IMPORTANT

N'insérez PAS le Memory Stick Duo™ dans la fente SD inférieure, car ceci pourrait endommager l'appareil.

Indications de la touche **PHOTO CAPTURE** :

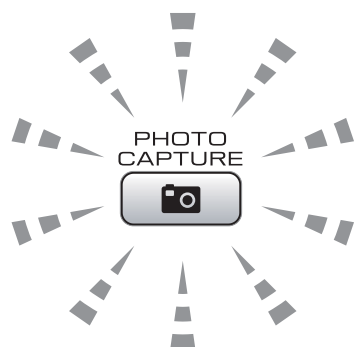

- Le voyant **PHOTO CAPTURE** est allumé, la carte mémoire est insérée correctement.
- Le voyant **PHOTO CAPTURE** est éteint, la carte mémoire n'est pas insérée correctement.
- Le voyant **PHOTO CAPTURE** clignote, la carte mémoire est en cours d'utilisation (lecture ou écriture).

! IMPORTANT

Veillez à **NE PAS** débrancher le cordon d'alimentation ni à retirer la carte mémoire du lecteur de support (fente) pendant que l'appareil est en cours de lecture ou d'écriture sur la carte mémoire (quand la touche **PHOTO CAPTURE** clignote). **Vous risquez de perdre vos données ou d'endommager la carte.**

L'appareil ne peut lire qu'un seul périphérique à la fois.

Impression d'images

Affichage des photos

Vous pouvez prévisualiser vos photos sur l'écran LCD avant de les imprimer. Si vos photos sont des fichiers de taille importante, l'affichage de l'image sur l'écran peut prendre un certain temps.

- 1 Assurez-vous que la carte mémoire est insérée dans la fente appropriée. Appuyez sur  (**PHOTO CAPTURE**).
- 2 Appuyez sur ▲ ou sur ▼ pour sélectionner `Visual.photos`. Appuyez sur **OK**.
- 3 Appuyez sur ◀ ou sur ▶ pour sélectionner votre photo.
- 4 Entrez le nombre de copies souhaité à l'aide du pavé numérique.
- 5 Répétez l'étape 3 et l'étape 4 jusqu'à ce que vous ayez choisi toutes vos photos.



Remarque

Appuyez sur **Clear** pour revenir au niveau précédent.

- 6 Après avoir sélectionné toutes les photos, effectuez l'une des actions suivantes :
 - Appuyez sur **OK** et modifiez les paramètres d'impression. (Voir *Paramètres d'impression de PhotoCapture Center™* à la page 46.)
 - Si vous ne souhaitez modifier aucun autre paramètre, appuyez sur **Colour Start** pour imprimer.

Paramètres d'impression de PhotoCapture Center™

Vous pouvez modifier provisoirement les paramètres d'impression.

L'appareil rétablit ses paramètres par défaut après 3 minutes, ou si le mode Chrono réactive le mode Fax. (Voir la section *Temporisation de mode* du chapitre 1 du *Guide de l'utilisateur avancé*.)



Remarque

Vous pouvez sauvegarder les paramètres d'impression utilisés le plus souvent en les réglant par défaut. (Voir *Enregistrement de vos modifications en tant que nouveau réglage par défaut* dans le chapitre 8 du *Guide de l'utilisateur avancé*.)

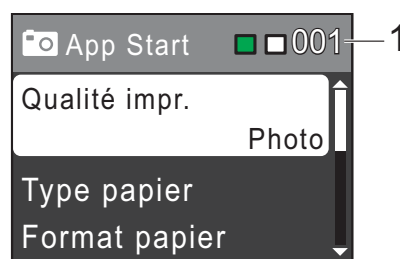

1 Nombre d'impressions

(Pour la fonction Visu Photo(s))

Vous pouvez voir le nombre total de photos qui seront imprimées.

(Pour les fonctions Impr.total.phot. et Imprim.Photos)

Vous pouvez voir le nombre de copies de chaque photo qui sera imprimée.

(Pour l'impression DPOF) Ceci n'apparaît pas.

Comment numériser vers une carte mémoire

Vous pouvez numériser des documents monochrome et couleur sur une carte mémoire. Les documents monochromes seront enregistrés au format de fichier PDF (*.PDF) ou TIFF (*.TIF). Les documents en couleur peuvent être enregistrés au format de fichier PDF (*.PDF) ou JPEG (*.JPG). Le réglage par défaut est **Couleur 150 dpi** et le format de fichier par défaut est PDF. L'appareil crée automatiquement des noms de fichier en fonction de la date actuelle. (Pour plus de détails, voir le *Guide d'installation rapide*.) Par exemple, la cinquième image numérisée le 1^{er} juillet 2010 sera nommée 01071005.PDF. Vous pouvez changer la couleur et la qualité.

Qualité	Format de fichier sélectionnable
Couleur 150 dpi	JPEG / PDF
Couleur 300 dpi	JPEG / PDF
Couleur 600 dpi	JPEG / PDF
N/B 200x100 dpi	TIFF / PDF
N/B 200 dpi	TIFF / PDF

- 1 Assurez-vous que la carte mémoire est insérée dans la fente appropriée.

! IMPORTANT

NE retirez PAS la carte mémoire lorsque **PHOTO CAPTURE** clignote au risque de détériorer la carte ou les données enregistrées dessus.

- 2 Chargez votre document.
- 3 Lorsque vous souhaitez numériser vers une carte mémoire, appuyez sur  (**SCAN**).

- 4 Appuyez sur ▲ ou sur ▼ pour sélectionner **Scan > Media**.

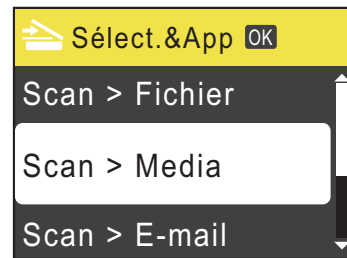

Appuyez sur **OK**.

- 5 Effectuez l'une des actions suivantes :
 - Pour modifier la qualité, appuyez sur ▲ ou ▼ pour sélectionner **Qualité**. Appuyez sur **OK**.
Passez à l'étape 6.
 - Appuyez sur **Mono Start** ou sur **Colour Start** pour lancer la numérisation sans modifier de paramètres supplémentaires.
- 6 Appuyez sur ▲ ou sur ▼ pour sélectionner **Couleur 150 dpi**, **Couleur 300 dpi**, **Couleur 600 dpi**, **N/B 200x100 dpi** ou **N/B 200 dpi**. Appuyez sur **OK**.

- 7 Effectuez l'une des actions suivantes :
 - Pour changer le type de fichier, passez à l'étape 8.
 - Appuyez sur **Mono Start** ou sur **Colour Start** pour lancer la numérisation sans modifier de paramètres supplémentaires.

- 8 Appuyez sur ▲ ou sur ▼ pour sélectionner **Type fichier**. Appuyez sur **OK**. Appuyez sur ▲ ou sur ▼ pour sélectionner **JPEG**, **PDF** ou **TIFF**. Appuyez sur **OK**.



Remarque

- Si vous avez sélectionné une résolution **Couleur** lors de l'étape 6, vous ne pouvez pas sélectionner **TIFF**.
- Si vous avez sélectionné une résolution **N/B** lors de l'étape 6, vous ne pouvez pas sélectionner **JPEG**.

9 Effectuez l'une des actions suivantes :

- Pour modifier le nom du fichier, passez à l'étape 10.
- Appuyez sur **Mono Start** ou sur **Colour Start** pour lancer la numérisation sans modifier de paramètres supplémentaires.

10 Le nom du fichier se détermine automatiquement ; toutefois, vous pouvez saisir le nom de votre choix à l'aide du pavé numérique.

Appuyez sur ▲ ou sur ▼ pour sélectionner `Nom de fichier`.

Appuyez sur **OK**.

Saisissez le nouveau nom. (Voir *Saisie de texte* à la page 92.)

Vous ne pouvez modifier que les 6 premiers caractères.

Appuyez sur **OK**.



Remarque

Appuyez sur **Clear** pour supprimer le nom actuel.

11 Appuyez sur **Mono Start** ou sur **Colour Start**.

Impression d'un document

L'appareil peut recevoir des données envoyées par votre ordinateur et les imprimer. Pour imprimer depuis un ordinateur, installez le pilote d'imprimante.

(Voir la section *Impression* pour Windows® ou *Impression et télécopie* pour Macintosh du *Guide utilisateur - Logiciel* pour les détails sur les réglages d'impression.)

- 1 Installez le pilote d'imprimante Brother qui se trouve sur le CD-ROM d'installation. (Voir le *Guide d'installation rapide*.)
- 2 Depuis votre application, sélectionnez la commande Imprimer.
- 3 Sélectionnez le nom de votre appareil dans la boîte de dialogue **Imprimer** et cliquez sur **Propriétés**.
- 4 Sélectionnez les paramètres souhaités dans la boîte de dialogue Propriétés.
 - **Type de Média/Qualité**
 - **Taille papier**
 - **Tracé page**
 - **Paramètres de couleur**
 - **Mise à l'échelle**
 - **Utiliser filigrane**
 - **Date & heure d'impression**
- 5 Cliquez sur **OK**.
- 6 Cliquez sur **OK** pour démarrer l'impression.

Numérisation d'un document

Il existe plusieurs façons de numériser des documents. Vous pouvez utiliser la touche **SCAN** de l'appareil ou les pilotes de scanner de votre ordinateur.

- 1 Pour utiliser l'appareil comme scanner, installez un pilote de scanner. Si l'appareil fait partie d'un réseau, configurez-le avec une adresse TCP/IP. (MFC-J265W et MFC-J415W uniquement)
 - Installez les pilotes de scanner qui se trouve sur le CD-ROM d'installation. (Voir le *Guide d'installation rapide* et la section *Numérisation* du *Guide utilisateur - Logiciel*.)
 - (MFC-J265W et MFC-J415W uniquement) Configurez l'appareil avec une adresse TCP/IP si la numérisation de réseau ne fonctionne pas. (Voir la section *Configuration de la numérisation en réseau* du *Guide utilisateur - Logiciel*.)
- 2 Chargez votre document. (Voir *Comment charger des documents* à la page 20.)
 - Utilisez le chargeur pour numériser des documents à plusieurs pages. Il permet d'alimenter chaque feuille automatiquement. (MFC-J410 et MFC-J415W uniquement)
 - Utilisez la vitre du scanner pour numériser la page d'un livre ou une feuille à la fois.
- 3 Effectuez l'une des actions suivantes :
 - Pour numériser à l'aide de la touche **SCAN**, allez à *Numérisation à l'aide de la touche Scan*.
 - Pour numériser à l'aide d'un pilote de scanner depuis votre ordinateur, allez à *Numérisation à l'aide d'un pilote de scanner*.

Numérisation à l'aide de la touche Scan

Pour plus d'informations, voir la section *Utilisation de la touche Scan* dans le *Guide utilisateur - Logiciel*.

- 1 Appuyez sur la touche **SCAN**.
 - 2 Sélectionnez le mode Scan que vous souhaitez utiliser.
 - Scan > Fichier
 - Scan > Media
 - Scan > E-mail
 - Scan > OCR¹
 - Scan > Image
- ¹ MFC-J410 et MFC-J415W uniquement (Utilisateurs de Macintosh)
Presto! PageManager doit être téléchargé et installé avant de pouvoir l'utiliser. Voir *Accès au Soutien Brother (Macintosh)* à la page 3 pour de plus amples instructions.
- 3 (MFC-J265W et MFC-J415W uniquement)
Sélectionnez l'ordinateur auquel vous voulez envoyer les données.
 - 4 Appuyez sur **Start** pour démarrer la numérisation.

Numérisation à l'aide d'un pilote de scanner

Pour plus d'informations, voir la section *Numérisation d'un document à l'aide d'un pilote TWAIN* ou *Numérisation d'un document à l'aide du pilote WIA* dans le *Guide utilisateur - Logiciel*.

- 1 Démarrez une application de numérisation et cliquez sur le bouton **Numériser**.
- 2 Réglez les paramètres tels que **Résolution**, **Luminosité** et **Type de numérisation** dans la boîte de dialogue **Paramétrage du Scanner**.
- 3 Cliquez sur **Démarrer** ou sur **Numériser** pour démarrer la numérisation.

Remplacement des cartouches d'encre

L'appareil est équipé d'un compteur de points d'encre. Le compteur de points d'encre contrôle automatiquement le niveau d'encre dans chacune des 4 cartouches. Lorsque l'appareil détecte qu'une cartouche d'encre est vide, un message s'affiche sur l'écran LCD.

Un message affiché sur l'écran LCD vous indique quelle cartouche d'encre est presque vide ou doit être remplacée. Prenez soin de suivre les invites affichées sur l'écran LCD pour remplacer les cartouches d'encre dans le bon ordre.

Bien que le message vous demande de remplacer une cartouche d'encre, celle-ci contient toujours une petite quantité d'encre. Il est nécessaire de laisser un peu d'encre dans la cartouche d'encre pour empêcher que l'air ne dessèche et n'endommage l'ensemble de la tête d'impression.

! IMPORTANT

Les appareils multifonction Brother sont conçus pour fonctionner avec une encre dont les spécifications sont particulières. En outre, ils offrent un niveau optimal de performance et de fiabilité lorsqu'ils sont utilisés avec des cartouches d'encre d'origine Brother. Brother ne peut pas garantir ces performances et cette fiabilité optimales si de l'encre ou des cartouches d'encre de spécifications différentes sont utilisées. Par conséquent, Brother déconseille l'utilisation de cartouches autres que les cartouches d'origine Brother, ainsi que le remplissage de cartouches vides avec de l'encre provenant d'autres sources. Si la tête d'impression ou d'autres pièces de cet appareil venaient à s'endommager suite à l'utilisation de produits incompatibles avec l'appareil, il est possible que les réparations résultantes ne soient pas couvertes par la garantie.

- 1 Ouvrez le couvercle de la cartouche d'encre.
Si une ou plusieurs cartouches d'encre sont presque vides, l'écran LCD affiche
Impr. mono uniq. ou
Impress. imposs.
- 2 Appuyez sur le levier de déverrouillage, comme indiqué, pour libérer la cartouche indiquée sur l'écran LCD. Retirez la cartouche de l'appareil.

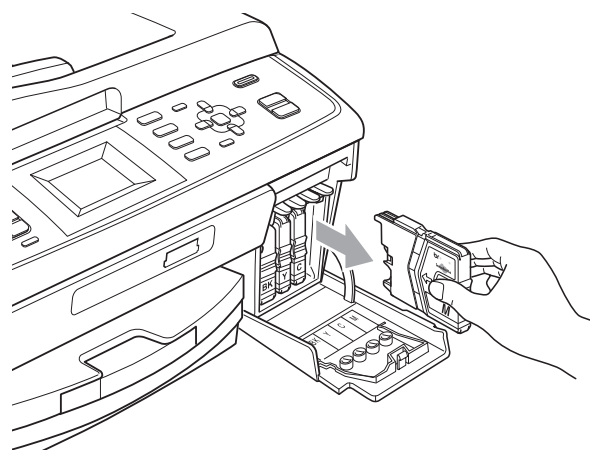
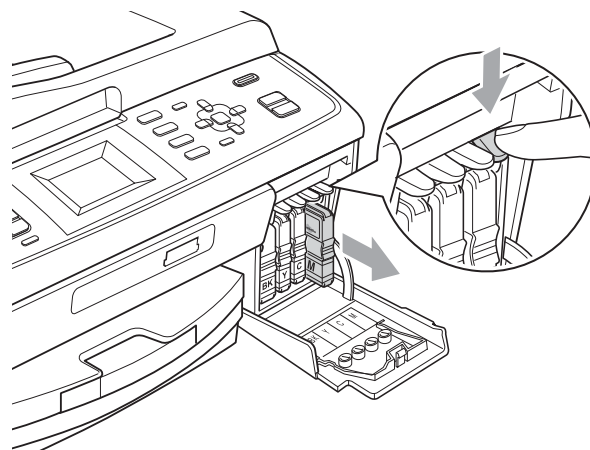

- 3 Ouvrez l'emballage de la cartouche d'encre neuve qui correspond à la couleur indiquée sur l'écran LCD, puis sortez la cartouche.

- 4 Tournez le bouton vert sur le capuchon de protection jaune dans le sens des aiguilles d'une montre jusqu'au déclic pour libérer le joint hermétique, puis retirez le capuchon (1).

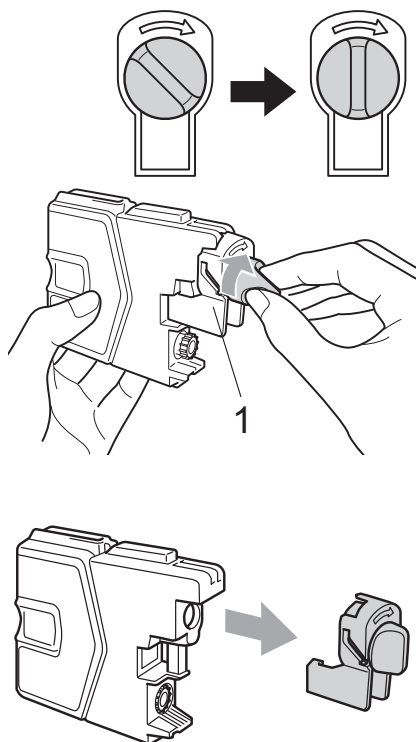

- 5 Chaque couleur correspond à un emplacement déterminé. Insérez la cartouche d'encre dans le sens de la flèche indiquée sur l'étiquette.

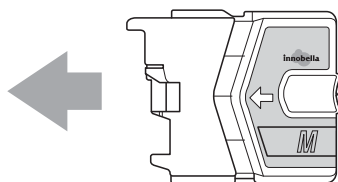

- 6 Sans forcer, poussez la cartouche d'encre jusqu'au déclic, puis fermez le couvercle de la cartouche d'encre.

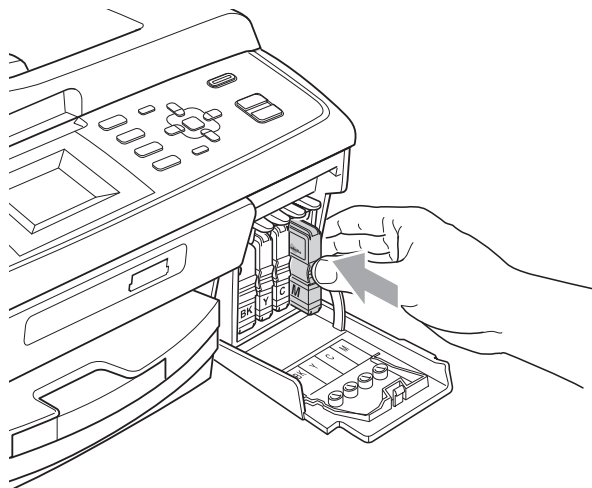

- 7 L'appareil réinitialise automatiquement le compteur de points d'encre.

Remarque

- Si vous avez remplacé une cartouche d'encre, par exemple la noire, l'écran LCD peut vous inviter à vérifier que la cartouche était neuve (par exemple, *Avez-vous changé BK Noir*). Pour chaque cartouche neuve installée, appuyez sur **1** (Oui) pour réinitialiser automatiquement le compteur de points d'encre pour cette couleur. Si la cartouche d'encre que vous avez installée n'est pas neuve, veillez à bien appuyer sur **2** (Non).
- Si l'écran LCD affiche *Pas de cartouche* ou *Détection impos.* après l'installation des cartouches d'encre, vérifiez que les cartouches d'encre sont correctement installées.

ATTENTION

En cas de projection d'encre dans les yeux, lavez immédiatement avec de l'eau et, en cas de doute, consultez un médecin.

! IMPORTANT

- Veillez à NE PAS enlever les cartouches d'encre si vous n'avez pas besoin de les remplacer. Si vous le faites, ceci peut réduire la quantité d'encre et l'appareil ne connaîtra pas la quantité d'encre restante dans la cartouche.
- Veillez à NE PAS toucher les logements d'insertion des cartouches. Sinon, l'encre risque de tacher votre peau.
- Si de l'encre tache votre peau ou vos vêtements, enlevez-la immédiatement en lavant au savon ou au détergent.
- Si vous mélangez les couleurs en installant une cartouche d'encre dans le mauvais emplacement, nettoyez plusieurs fois la tête d'impression après avoir corrigé l'installation de la cartouche.
- Une fois que vous avez ouvert une cartouche d'encre, installez-la dans l'appareil et utilisez-la dans les six mois. Utilisez une cartouche d'encre non ouverte avant la date d'expiration qui figure sur l'emballage de la cartouche.
- Veillez à NE PAS démonter ni modifier la cartouche d'encre, car cela pourrait provoquer une fuite d'encre.

Nettoyage et vérification de l'appareil

Nettoyage de la vitre du scanner

- 1 Soulevez le capot document (1). Nettoyez la vitre du scanner (2) et le plastique blanc (3) à l'aide d'un chiffon doux non pelucheux imbibé d'un nettoyant pour vitre non inflammable.

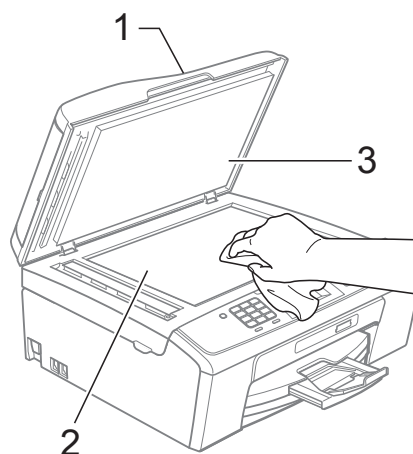

- 2 (MFC-J410 et MFC-J415W uniquement) Dans le chargeur, nettoyez la barre blanche (1) et la bande de verre (2) à l'aide d'un chiffon doux non pelucheux imbibé d'un nettoyant pour vitre non inflammable.

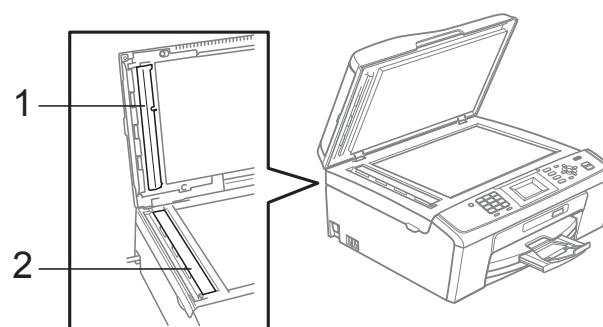

Remarque

Après avoir nettoyé la bande de verre avec un nettoyant pour vitre non inflammable, passez l'extrémité de votre doigt sur la bande de verre pour voir si vous sentez quelque chose dessus. Si vous sentez des saletés ou des particules, nettoyez la bande de verre à nouveau en vous concentrant sur cette zone. Il se peut que vous deviez répéter la procédure de nettoyage trois ou quatre fois. Pour tester, faites une copie après chaque tentative de nettoyage.



L'échantillon imprimé comporte une ligne verticale due à des saletés ou du liquide de correction sur la bande de verre.



Cette ligne verticale disparaît une fois la bande de verre nettoyée.

Nettoyage des rouleaux d'entraînement du papier

- 1 Retirez complètement le bac à papier de l'appareil.
- 2 Débranchez l'appareil de la prise de courant et ouvrez le couvercle d'élimination du bouchage (1).

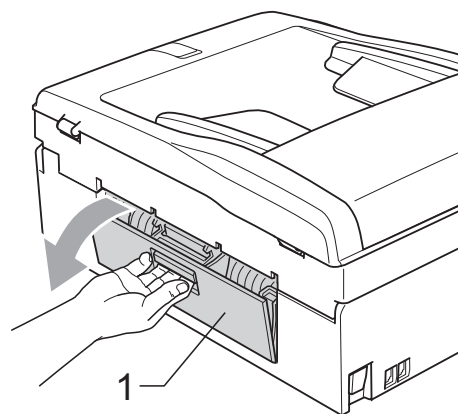

- 3 Nettoyez les rouleaux d'entraînement du papier (1) avec un coton-tige imbibé d'alcool isopropylique.

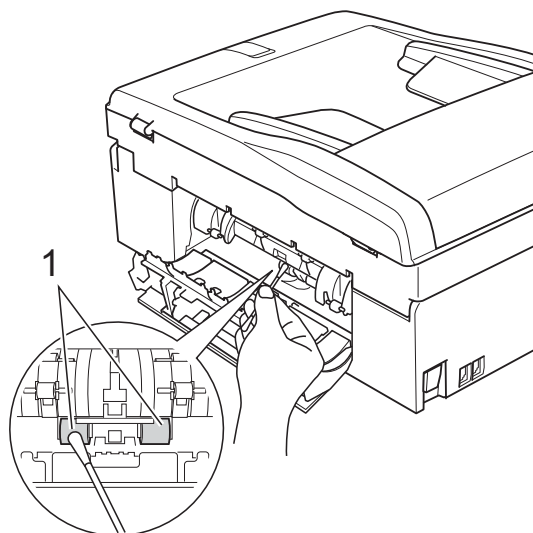

- 4 Fermez le couvercle d'élimination du bouchage. Vérifiez que le couvercle est fermé correctement.
- 5 Remettez le bac à papier fermement dans l'appareil.
- 6 Rebranchez le cordon d'alimentation.

Nettoyage de la tête d'impression

Pour maintenir une bonne qualité d'impression, l'appareil nettoie automatiquement la tête d'impression selon les besoins. Vous pouvez démarrer la procédure de nettoyage manuellement si un problème de qualité d'impression survient. Nettoyez la tête d'impression et les cartouches d'encre si une ligne horizontale apparaît sur le texte ou les graphiques, ou si une portion ne s'imprime pas sur vos pages imprimées. Vous pouvez nettoyer soit seulement le noir, soit trois couleurs à la fois (cyan/jaune/magenta), soit toutes les quatre couleurs à la fois.

Le nettoyage de la tête d'impression entraîne une consommation d'encre. Un nettoyage trop fréquent entraîne une consommation d'encre inutile.

! IMPORTANT

Veillez à NE PAS toucher la tête d'impression. Le fait de toucher la tête d'impression risque de la détériorer de façon permanente et d'invalider sa garantie.

- 1 Appuyez sur **Menu**.
- 2 Appuyez sur ▲ ou sur ▼ pour sélectionner `Gestion Encre`. Appuyez sur **OK**.
- 3 Appuyez sur ▲ ou sur ▼ pour sélectionner `Nettoyage`. Appuyez sur **OK**.
- 4 Appuyez sur ▲ ou sur ▼ pour sélectionner `Noir`, `Couleur` ou `Tout`. Appuyez sur **OK**.
L'appareil nettoie la tête d'impression. Après le nettoyage, l'appareil repasse automatiquement en mode de veille.



Remarque

Si, après au moins cinq nettoyages de la tête d'impression, vous ne constatez aucune amélioration, essayez d'installer une nouvelle cartouche d'encre Innobella™ d'origine Brother pour chaque couleur qui pose problème. Essayez de nettoyer la tête impression de nouveau jusqu'à cinq fois de plus. Si l'impression ne s'est pas améliorée, appelez votre revendeur Brother.

Vérification de la qualité d'impression

Si les couleurs et le texte sont décolorés ou striés sur les épreuves imprimées, il se peut que certaines buses soient colmatées. Vous pouvez le vérifier en imprimant la page de contrôle de la qualité d'impression et en contrôlant le motif de vérification de la buse.

- 1 Appuyez sur **Menu**.
- 2 Appuyez sur ▲ ou sur ▼ pour sélectionner `Gestion Encre`. Appuyez sur **OK**.
- 3 Appuyez sur ▲ ou sur ▼ pour sélectionner `Test imp.` Appuyez sur **OK**.
- 4 Appuyez sur ▲ ou sur ▼ pour sélectionner `Qual. impression`. Appuyez sur **OK**.
- 5 Appuyez sur **Colour Start**.
L'appareil commence à imprimer la page de contrôle de la qualité d'impression.
- 6 Vérifiez la qualité des quatre blocs de couleur sur la page.
- 7 L'écran LCD vous demande si la qualité d'impression est satisfaisante. Effectuez l'une des actions suivantes :
 - Si toutes les lignes sont nettes et visibles, appuyez sur **1** (Oui) pour terminer le contrôle de la qualité d'impression et passez à l'étape 11.
 - Si vous remarquez qu'il manque des petites lignes, comme illustré ci-dessous, appuyez sur **2** pour sélectionner `Non`.

OK

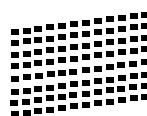

Mauvaise qualité

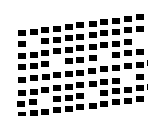

- 8 Une invite sur l'écran LCD vous demande si la qualité d'impression est correcte pour le noir et les trois couleurs. Appuyez sur **1** (Oui) ou sur **2** (Non).

- 9 Un message affiché sur l'écran LCD vous demande si vous voulez commencer le nettoyage. Appuyez sur **1** (Oui). L'appareil commence le nettoyage de la tête d'impression.
- 10 Une fois le nettoyage terminé, appuyez sur **Colour Start**. L'appareil recommence à imprimer la page de contrôle de la qualité d'impression. Retournez à l'étape 6.
- 11 Appuyez sur **Stop/Exit**. Si vous répétez cette procédure au moins cinq fois sans constater d'amélioration de la qualité d'impression, remplacez la cartouche d'encre de couleur dont la buse est colmatée. Après remplacement de la cartouche d'encre, vérifiez la qualité d'impression. Si le problème persiste, recommencez au moins cinq fois les procédures de nettoyage et d'essai d'impression avec la cartouche d'encre neuve. S'il manque toujours de l'encre, contactez votre revendeur Brother.

! IMPORTANT

Veillez à **NE PAS** toucher la tête d'impression. Le fait de toucher la tête d'impression risque de la détériorer de façon permanente et d'invalider sa garantie.

Remarque



Lorsqu'une buse de tête d'impression est colmatée, voici à quoi ressemble l'échantillon imprimé.



Après le nettoyage de la buse de la tête d'impression, les lignes horizontales ont disparu.

Vérification de l'alignement de l'impression

Il se peut que vous ayez à ajuster l'alignement de l'impression après avoir transporté l'appareil si le texte imprimé devient flou ou si les images sont décolorées.

- 1 Appuyez sur **Menu**.
- 2 Appuyez sur **▲** ou sur **▼** pour sélectionner *Gestion Encre*. Appuyez sur **OK**.
- 3 Appuyez sur **▲** ou sur **▼** pour sélectionner *Test imp.* Appuyez sur **OK**.
- 4 Appuyez sur **▲** ou sur **▼** pour sélectionner *Alignement*. Appuyez sur **OK**.
- 5 Appuyez sur **Mono Start** ou sur **Colour Start**. L'appareil commence à imprimer la page de contrôle de l'alignement.
- 6 Vérifiez les essais d'impression de 600 dpi et de 1 200 dpi pour voir si le numéro 5 correspond le mieux au numéro 0.
- 7 Effectuez l'une des actions suivantes :
 - Si les échantillons numéro 5 des essais d'impression à 600 dpi et à 1 200 dpi correspondent le mieux, appuyez sur **1** (Oui) pour terminer le contrôle de l'alignement, puis passez à l'étape 10.
 - Si un autre numéro d'essai d'impression correspond mieux pour 600 dpi ou pour 1 200 dpi, appuyez sur **2** (Non) pour le sélectionner.
- 8 Pour 600 dpi, appuyez sur le numéro d'essai d'impression qui correspond le mieux à l'échantillon numéro 0 (1 à 8).
- 9 Pour 1 200 dpi, appuyez sur le numéro d'essai d'impression qui correspond le mieux à l'échantillon numéro 0 (1 à 8).
- 10 Appuyez sur **Stop/Exit**.

Messages d'erreur et d'entretien

Comme pour tout équipement de bureau sophistiqué, des erreurs peuvent survenir et les consommables peuvent avoir besoin d'être remplacés. Si tel est le cas, votre appareil identifie l'erreur et affiche un message d'erreur. La liste ci-dessous explique les messages d'erreur et d'entretien les plus fréquents.

Vous pouvez corriger la plupart des situations d'erreur et d'entretien courant par vous-même. Si vous avez besoin d'une aide supplémentaire, le Brother Solutions Center vous propose de consulter les questions fréquemment posées (FAQ) et les conseils de dépistage des pannes les plus récents.

Visitez notre site à l'adresse <http://solutions.brother.com/>

Message d'erreur	Cause	Action
Abs. encre quasi-plein	Le boîtier d'absorption d'encre ou le boîtier de rinçage est presque plein.	Appelez le service clientèle de Brother ou votre revendeur Brother.
Absorbeur encre plein	Maintenance interne requise. Ce problème peut être causé par l'utilisation de cartouches d'encre autres que les cartouches d'origine Brother ou par le remplissage de cartouches vides avec de l'encre provenant d'une autre source. Si la tête d'impression ou d'autres pièces de cet appareil sont endommagées par suite de l'utilisation d'encre ou de cartouches d'encre d'une autre marque, les réparations nécessaires risquent de ne pas être couvertes par la garantie.	Appelez le service clientèle de Brother ou votre revendeur Brother.
Bourrage papier	Le papier est coincé dans l'appareil.	Ouvrez le couvercle d'élimination du bourrage (à l'arrière de l'appareil) et enlevez le papier coincé. (Voir <i>Bourrage dans l'imprimante ou bourrage de papier</i> à la page 64.) Vérifiez que le guide de longueur papier correspond au format du papier utilisé. Ne déployez pas le bac à papier lorsque vous chargez du papier au format A5 ou un format plus petit.

Message d'erreur	Cause	Action
Capot ouvert	Le capot du scanner n'est pas entièrement fermé.	Soulevez le capot du scanner et refermez-le.
	Le couvercle de la cartouche d'encre n'est pas complètement fermé.	Refermez bien le couvercle de la cartouche d'encre jusqu'à entendre un déclic.
Déconnecté	L'autre personne ou le télécopieur de l'autre personne a interrompu l'appel.	Essayez d'envoyer ou de recevoir à nouveau.
Détection impos.	Vous avez installé une nouvelle cartouche d'encre trop rapidement et l'appareil ne l'a pas détectée.	Enlevez la cartouche d'encre neuve et réinstallez-la lentement jusqu'à entendre un déclic.
	Si vous utilisez une cartouche d'encre d'origine autre que Brother, il se peut que l'appareil ne puisse pas la détecter.	Remplacez la cartouche par une cartouche d'encre d'origine Brother. Si l'erreur persiste, contactez votre revendeur Brother.
	Une cartouche d'encre est mal installée.	Enlevez la cartouche d'encre neuve et réinstallez-la lentement jusqu'à entendre un déclic. (Voir <i>Remplacement des cartouches d'encre</i> à la page 51.)
Données rest.	Il reste des données d'impression dans la mémoire de l'appareil.	Appuyez sur Stop/Exit . La tâche sera annulée et effacée de la mémoire de l'appareil. Essayez d'imprimer de nouveau.
Erreur com.	La mauvaise qualité de la ligne téléphonique a provoqué une erreur de communication.	Si le problème persiste, appelez votre opérateur téléphonique pour qu'il vérifie votre ligne téléphonique.
Erreur média	La carte mémoire est altérée, incorrectement formatée ou présente un problème.	Réinsérez fermement la carte dans sa fente pour vous assurer qu'elle est bien dans la bonne position. Si l'erreur persiste, vérifiez le lecteur de support (fente) de l'appareil en insérant une autre carte mémoire dont le bon fonctionnement est avéré.
Haute temp.	La tête d'impression est trop chaude.	Laissez refroidir l'appareil.

Message d'erreur	Cause	Action
<p>Impr. mono uniq. Remplacez encre</p>	<p>Une ou plusieurs cartouches d'encre de couleur sont pratiquement vides.</p> <p>Vous pouvez utiliser l'appareil en mode monochrome pendant environ quatre semaines, selon le nombre de pages que vous imprimez.</p> <p>Quand ce message apparaît sur l'écran LCD, chaque opération fonctionne de la façon suivante :</p> <ul style="list-style-type: none"> ■ Impression <p>Si vous cliquez sur Échelle de gris dans l'onglet Avancé du pilote d'imprimante, vous pouvez utiliser l'appareil comme une imprimante monochrome.</p> ■ Copie <p>Si le type de papier est réglé sur <code>Papier normal</code> ou sur <code>Pap.jet d'encre</code>, vous pouvez faire des copies en monochrome.</p> ■ Fax <p>Si le type de papier est réglé sur <code>Papier normal</code> ou sur <code>Pap.jet d'encre</code>, l'appareil reçoit et imprime les fax en monochrome.</p> <p>Si l'appareil expéditeur possède la fonction de fax couleur, lors de la « prise de contact », votre appareil demandera que le fax lui soit envoyé en monochrome.</p> <p>Si le type de papier est réglé sur <code>Autre - Glacé</code>, <code>Brother BP71</code> ou sur <code>Brother BP61</code>, l'appareil arrête toutes les opérations d'impression. <i>Si vous débranchez l'appareil ou retirez la cartouche d'encre, vous ne pourrez plus utiliser l'appareil tant que vous n'aurez pas inséré une cartouche d'encre neuve.</i></p>	<p>Remplacez les cartouches d'encre. (Voir <i>Remplacement des cartouches d'encre</i> à la page 51.)</p>

Message d'erreur	Cause	Action
Impress. imposs. Remplacez encre	Une ou plusieurs des cartouches d'encre sont pratiquement vides. L'appareil arrête toutes les opérations d'impression. Tant qu'il reste de l'espace en mémoire, les fax monochromes seront enregistrés en mémoire. Si l'appareil expéditeur possède la fonction de fax couleur, lors de la « prise de contact », votre appareil demandera que le fax lui soit envoyé en monochrome.	Remplacez les cartouches d'encre. (Voir <i>Remplacement des cartouches d'encre</i> à la page 51.)
Mémoire saturée	La mémoire de l'appareil est pleine.	Lorsque l'opération de copie est en cours, appuyez sur Stop/Exit et attendez la fin des autres opérations en cours, puis réessayez.
	La carte mémoire utilisée ne possède pas l'espace suffisant pour numériser le document.	Supprimez les fichiers non utilisés qui se trouvent sur votre carte mémoire pour libérer de l'espace, puis réessayez.
Nettoy. imposs. XX Initial. imposs. XX Impress.imposs. XX Scan impossible XX	L'appareil présente un problème mécanique. —OU— Un corps étranger, tel qu'un trombone ou du papier déchiré, s'est logé dans l'appareil.	Ouvrez le capot du scanner et enlevez tout élément étranger et tout morceau de papier de l'intérieur de l'appareil. Si le message persiste, reportez-vous à la section <i>Transfert des fax ou du rapport du journal des fax</i> à la page 62 avant de débrancher l'appareil afin de ne pas perdre de messages importants. Ensuite, débranchez l'appareil de la prise d'alimentation pendant plusieurs minutes, puis rebranchez-le.
Niveau encre bas	Une ou plusieurs des cartouches d'encre sont pratiquement vides. Si l'appareil expéditeur possède la fonction de fax couleur, lors de la « prise de contact », votre appareil demandera que le fax lui soit envoyé en monochrome. Si l'appareil expéditeur est capable de le convertir, le fax couleur sera imprimé sur votre appareil en fax monochrome.	Commandez une cartouche d'encre neuve. Vous pouvez continuer l'impression jusqu'à ce que l'écran LCD indique <i>Impress. imposs.</i> (Voir <i>Remplacement des cartouches d'encre</i> à la page 51.)
Non assigné	Vous avez essayé d'accéder à un numéro abrégé qui n'a pas été programmé.	Configurez le numéro abrégé. (Voir <i>Enregistrement de numéros abrégés</i> à la page 39.)
Pas de cartouche	Une cartouche d'encre est mal installée.	Enlevez la cartouche d'encre neuve et réinstallez-la lentement jusqu'à entendre un déclic. (Voir <i>Remplacement des cartouches d'encre</i> à la page 51.)

Message d'erreur	Cause	Action
Pas de fichier	La carte mémoire insérée dans le lecteur de support ne contient pas de fichier .JPG.	Insérez à nouveau la carte mémoire correcte dans la fente.
Pas ID appelant	Il n'y a pas d'historique d'appels entrants. Vous n'avez pas reçu d'appels ou vous n'êtes pas abonné au service d'identification de la ligne appelante de votre compagnie de téléphone.	Si vous voulez utiliser la fonction d'identification de l'appelant, appelez votre compagnie téléphonique. (Voir <i>ID appelant</i> à la page 29.)
Pas rép./Occupé	Le numéro que vous avez composé ne répond pas ou est occupé.	Vérifiez le numéro et réessayez.
Support saturé.	Le carte mémoire utilisée contient déjà 999 fichiers.	Votre appareil ne peut enregistrer sur la carte mémoire que si elle contient moins de 999 fichiers. Essayez de supprimer des fichiers inutilisés pour libérer de l'espace et essayez à nouveau.
Temp. trop basse	La tête d'impression est trop froide.	Laissez l'appareil monter en température.
Vérif. document	Le document n'a pas été inséré ou alimenté correctement, ou le document numérisé à partir du chargeur était trop long.	(Voir <i>Utilisation du chargeur (MFC-J410 et MFC-J415W uniquement)</i> à la page 20.) (Voir <i>Bourrage de documents (MFC-J410 et MFC-J415W uniquement)</i> à la page 63.)
Vérif. taille	Le format du papier ne convient pas.	Vérifiez que le paramètre Format papier correspond bien au format du papier dans le bac. Chargez le format correct de papier, puis appuyez sur Mono Start ou sur Colour Start . (Voir <i>Format du papier</i> à la page 15.)
Vérifiez papier	L'appareil est à court de papier ou le papier n'est pas chargé correctement dans le bac à papier.	Effectuez l'une des actions suivantes : <ul style="list-style-type: none"> ■ Placez du papier dans le bac à papier, puis appuyez sur Mono Start ou sur Colour Start. ■ Retirez le papier et rechargez-le, puis appuyez sur Mono Start ou sur Colour Start. (Voir <i>Chargement du papier et d'autres supports d'impression</i> à la page 9.)
	Le papier est coincé dans l'appareil.	Retirez le papier coincé en suivant les étapes de la section <i>Bourrage dans l'imprimante ou bourrage de papier</i> à la page 64.
	Le couvercle d'élimination du bourrage n'est pas refermé correctement.	Vérifiez que le couvercle d'élimination du bourrage est bien fermé des deux côtés. (Voir <i>Bourrage dans l'imprimante ou bourrage de papier</i> à la page 64.)

Affichage des animations de correction des erreurs

Les animations de correction des erreurs montrent des instructions à suivre étape par étape lorsque du papier se coince. Vous pouvez lire ces étapes à votre propre rythme en appuyant sur ► pour consulter l'étape suivante et sur ◀ pour revenir en arrière.

Transfert des fax ou du rapport du journal des fax

Si l'écran LCD affiche :

- Nettoy. imposs. XX
- Initial. imposs. XX
- Impress. imposs. XX
- Scan impossible XX

Nous vous conseillons de transférer vos fax vers un autre télécopieur ou vers votre ordinateur. (Voir *Transfert de fax vers un autre télécopieur* à la page 62.)

Vous pouvez également transférer le rapport du journal des fax pour voir s'il y a des fax qu'il vous faut transférer. (Voir *Transfert du rapport du journal des fax vers un autre télécopieur* à la page 63.)

Transfert de fax vers un autre télécopieur

Si vous n'avez pas configuré votre ID de station, vous ne pouvez pas passer au mode de transfert de fax. (Voir la section *Entrer les informations personnelles (ID station)* dans le *Guide d'installation rapide*.)

- 1 Appuyez sur **Stop/Exit** pour interrompre l'erreur temporairement.
- 2 Appuyez sur **Menu**.
- 3 Appuyez sur ▲ ou sur ▼ pour sélectionner `Entretien`. Appuyez sur **OK**.
- 4 Appuyez sur ▲ ou sur ▼ pour sélectionner `Transf. données`. Appuyez sur **OK**.
- 5 Appuyez sur ▲ ou sur ▼ pour sélectionner `Transfert fax`. Appuyez sur **OK**.
- 6 Effectuez l'une des actions suivantes :
 - Si l'écran LCD affiche `Aucune donnée`, il ne reste aucun fax dans la mémoire de l'appareil. Appuyez sur **Stop/Exit**.
 - Saisissez le numéro du télécopieur vers lequel transférer les fax.
- 7 Appuyez sur **Mono Start**.

Transfert du rapport du journal des fax vers un autre télécopieur

Si vous n'avez pas configuré votre ID de station, vous ne pouvez pas passer au mode de transfert de fax. (Voir la section *Entrer les informations personnelles (ID station)* dans le *Guide d'installation rapide*.)

- 1 Appuyez sur **Stop/Exit** pour interrompre l'erreur temporairement.
- 2 Appuyez sur **Menu**.
- 3 Appuyez sur ▲ ou sur ▼ pour sélectionner *Entretien*. Appuyez sur **OK**.
- 4 Appuyez sur ▲ ou sur ▼ pour sélectionner *Transf. données*. Appuyez sur **OK**.
- 5 Appuyez sur ▲ ou sur ▼ pour sélectionner *Transf. édition*. Appuyez sur **OK**.
- 6 Saisissez le numéro de fax vers lequel le rapport du journal des fax sera transféré.
- 7 Appuyez sur **Mono Start**.

Bourrage de documents (MFC-J410 et MFC-J415W uniquement)

Les documents peuvent se coincer dans le chargeur s'ils ne sont pas insérés ou alimentés correctement, ou s'ils sont trop longs. Suivez les étapes ci-dessous pour dégager un bourrage de documents.

Le document est coincé dans le haut du chargeur

- 1 Retirez du chargeur tout papier qui n'est pas coincé.
- 2 Ouvrez le capot du chargeur.
- 3 Retirez le document coincé en le tirant vers la gauche.

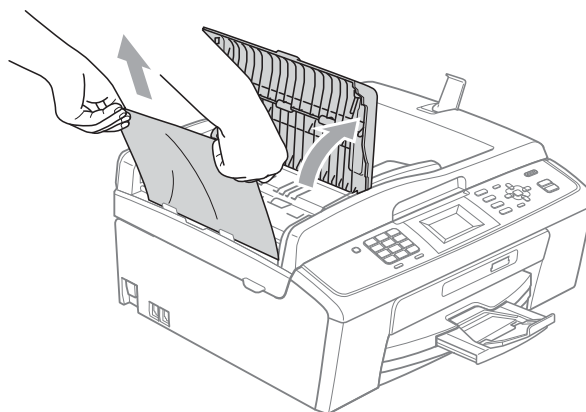

- 4 Refermez le capot du chargeur.
- 5 Appuyez sur **Stop/Exit**.

! IMPORTANT

Pour éviter tout bourrage de document à l'avenir, fermez le capot du chargeur correctement en appuyant doucement dessus sur sa partie du milieu.

Le document est coincé à l'intérieur du chargeur

- 1 Retirez du chargeur tout papier qui n'est pas coincé.
- 2 Soulevez le capot document.
- 3 Retirez le document coincé en le tirant vers la gauche.

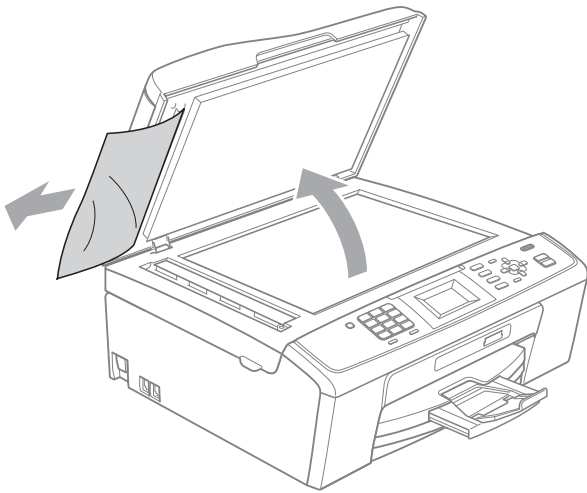

- 4 Refermez le capot document.
- 5 Appuyez sur **Stop/Exit**.

Bourrage dans l'imprimante ou bourrage de papier

Retirez le papier coincé en fonction de la position du bourrage dans l'appareil.

- 1 Débranchez l'appareil de la prise de courant.

! IMPORTANT

Avant de débrancher l'appareil de sa source d'alimentation, vous pouvez transférer les fax qui sont enregistrés en mémoire vers votre ordinateur ou vers un autre télécopieur afin de ne pas perdre de messages importants. (Voir *Transfert des fax ou du rapport du journal des fax* à la page 62.)

- 2 Ouvrez le couvercle d'élimination du bourrage (1) à l'arrière de l'appareil. Retirez le papier coincé de l'appareil.

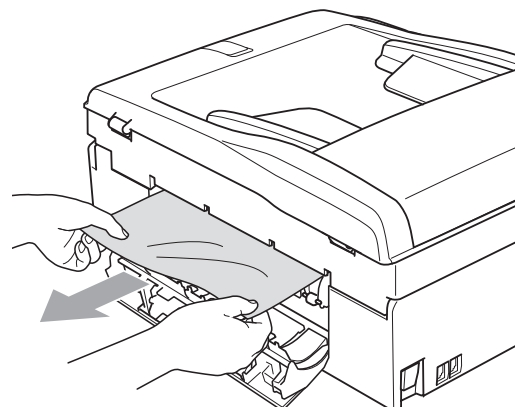
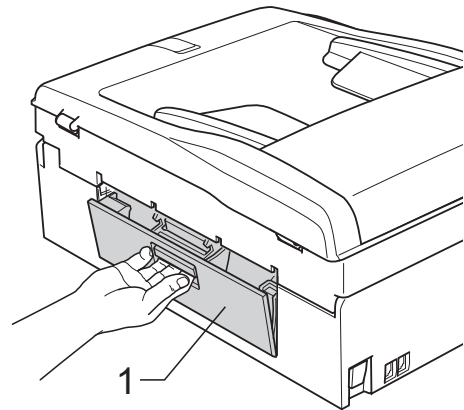

- 3 Fermez le couvercle d'élimination du bourrage.
Vérifiez que le couvercle est fermé correctement.

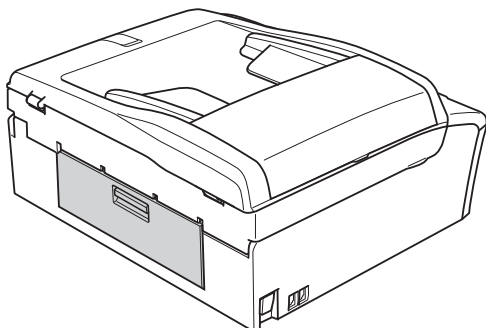

- 4 Si le volet du support papier est ouvert, fermez-le puis refermez le support papier. Retirez complètement le bac à papier de l'appareil.

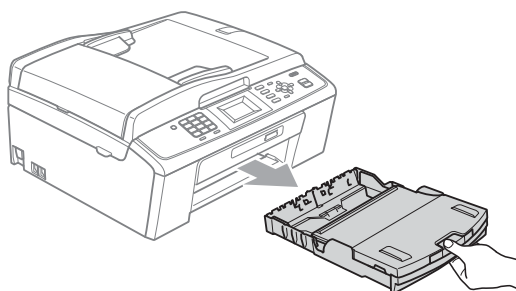

- 5 Enlevez le papier coincé (1) en tirant.

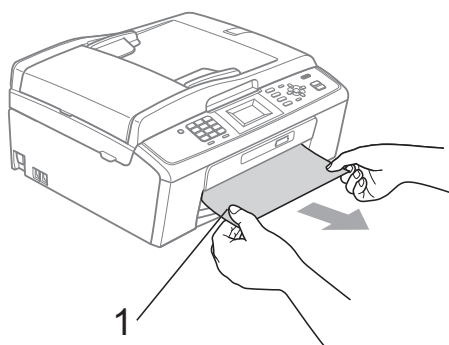

- 6 Des deux mains, saisissez les languettes en plastique des deux côtés de l'appareil et soulevez le capot du scanner (1) jusqu'à ce qu'il soit bloqué en position ouverte.

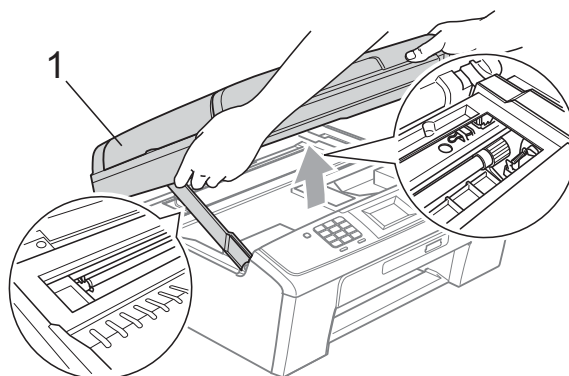

Déplacez la tête d'impression (si nécessaire) pour enlever tout papier restant dans cette zone. Veillez à ce qu'il ne reste aucun morceau de papier coincé dans les coins de l'appareil. Vérifiez *les deux* extrémités du chariot d'impression.



Remarque

Si la tête d'impression se trouve dans le coin droit comme illustré, vous ne pouvez pas la déplacer. Rebranchez le cordon d'alimentation, puis appuyez sur **Stop/Exit** jusqu'à ce que la tête d'impression se déplace jusqu'au milieu. Débranchez l'appareil de la source d'alimentation, puis retirez le papier.

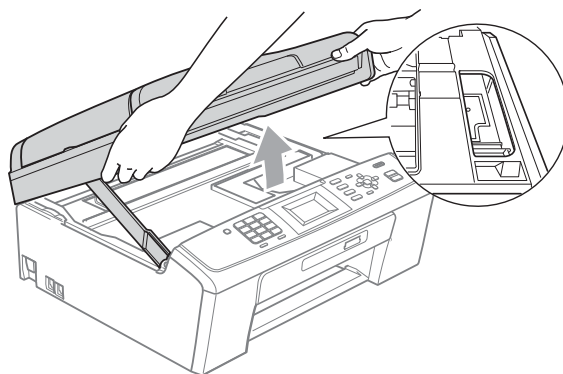

! IMPORTANT

Si de l'encre tache votre peau ou vos vêtements, enlevez-la immédiatement en lavant au savon ou au détergent.

- 7 Soulevez le capot du scanner pour débloquer le verrou (①). Sans forcer, poussez le support de capot du scanner vers le bas (②) et refermez le capot du scanner (③) des deux mains.

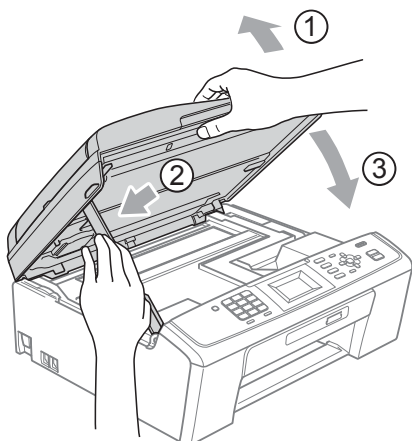

- 8 Enfoncez le bac à papier fermement dans l'appareil.
- 9 Tout en retenant le bac à papier, tirez le support papier (①) jusqu'à entendre un déclic, puis déployez le volet du support papier (②).

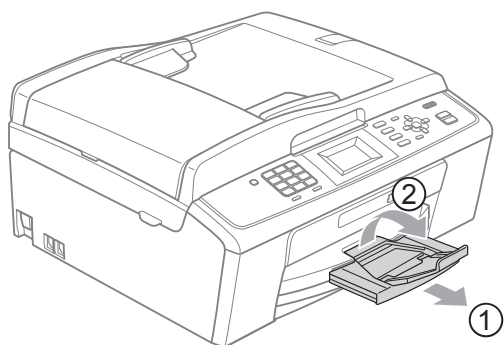

Veillez à bien tirer le support papier jusqu'à entendre le déclic.

! IMPORTANT

N'utilisez PAS le volet du support papier pour le format de papier Legal.

- 10 Rebranchez le cordon d'alimentation.

Dépistage des pannes

Si vous pensez qu'il y a un problème avec votre appareil, utilisez le tableau ci-dessous et suivez les conseils de dépistage des pannes.

Vous pouvez corriger la plupart des problèmes par vous-même. Si vous avez besoin d'une aide supplémentaire, le Brother Solutions Center vous propose de consulter les questions fréquemment posées (FAQ) et les conseils de dépistage des pannes les plus récents.

Visitez notre site <http://solutions.brother.com/>

En cas de difficultés avec l'appareil

Impression

Difficulté	Suggestions
Pas d'épreuve imprimée.	Vérifiez la connexion du câble d'interface ou la connexion sans fil sur l'appareil et sur votre ordinateur. (Voir le <i>Guide d'installation rapide</i> .)
	Vérifiez si l'appareil est bien branché et si la touche On/Off est allumée.
	Une ou plusieurs cartouches d'encre sont vides. (Voir <i>Remplacement des cartouches d'encre</i> à la page 51.)
	Regardez si l'écran LCD affiche un message d'erreur. (Voir <i>Messages d'erreur et d'entretien</i> à la page 57.)
	Si l'écran LCD indique Impress. imposs. et Remplacez encre , voir <i>Remplacement des cartouches d'encre</i> à la page 51.
	Vérifiez que le pilote d'imprimante approprié a été installé et sélectionné.
	Vérifiez que l'appareil est en ligne. Cliquez sur démarrer puis sur Imprimantes et télécopieurs . Sélectionnez Brother MFC-XXXXX (XXXXX étant le nom de votre modèle) et vérifiez que l'option Utiliser l'imprimante hors connexion n'est pas cochée.
Lorsque vous sélectionnez les réglages Imprimer uniquement les pages impaires et Imprimer uniquement les pages paires , un message d'erreur d'impression peut s'afficher sur votre ordinateur, l'appareil se mettant en pause pendant l'impression. Ce message d'erreur disparaît une fois l'impression relancée.	
Mauvaise qualité d'impression.	Vérifiez la qualité d'impression. (Voir <i>Vérification de la qualité d'impression</i> à la page 55.)
	Assurez-vous que le paramètre Type de Média dans le pilote d'imprimante ou le paramètre Type papier dans le menu de l'appareil correspond au type de papier utilisé. (Voir la section <i>Impression</i> pour Windows® ou <i>Impression et télécopie</i> pour Macintosh dans le <i>Guide utilisateur - Logiciel</i> et <i>Type de papier</i> à la page 15.)
	Vérifiez que les cartouches d'encre sont récentes. Dans les situations suivantes, il est possible que l'encre puisse colmater les buses : <ul style="list-style-type: none"> ■ La date d'expiration inscrite sur l'emballage de la cartouche est passée. (Les cartouches d'origine Brother sont utilisables jusqu'à deux ans si elles sont conservées dans leur emballage d'origine.) ■ La cartouche d'encre est installée dans l'appareil depuis plus de six mois. ■ Il se peut que la cartouche d'encre ait été mal entreposée avant utilisation.
	Vérifiez que vous utilisez bien l'encre Innobella™ d'origine Brother. Brother déconseille l'utilisation de cartouches autres que les cartouches d'origine Brother ainsi que le remplissage de cartouches vides avec de l'encre provenant d'autres sources.
	Essayez d'utiliser les types de papier recommandés. (Voir <i>Papier et autres supports d'impression acceptables</i> à la page 16.)
	La température ambiante recommandée pour votre appareil est comprise entre 20 °C et 33 °C.

Impression (Suite)

Difficulté	Suggestions
Des traits blancs horizontaux apparaissent dans le texte ou les graphiques.	Nettoyez la tête d'impression. (Voir <i>Nettoyage de la tête d'impression</i> à la page 55.)
	Vérifiez que vous utilisez bien l'encre Innobella™ d'origine Brother.
	Essayez d'utiliser les types de papier recommandés. (Voir <i>Papier et autres supports d'impression acceptables</i> à la page 16.)
L'appareil imprime des pages vierges.	Nettoyez la tête d'impression. (Voir <i>Nettoyage de la tête d'impression</i> à la page 55.)
	Vérifiez que vous utilisez bien l'encre Innobella™ d'origine Brother.
Les caractères et les lignes s'empilent.	Vérifiez l'alignement de l'impression. (Voir <i>Vérification de l'alignement de l'impression</i> à la page 56.)
Le texte ou les photos s'impriment de travers.	Vérifiez que le papier est placé correctement dans le bac à papier et que les guides-papier latéraux sont ajustés correctement. (Voir <i>Chargement du papier et d'autres supports d'impression</i> à la page 9.)
	Vérifiez que le couvercle d'élimination du bourrage est fermé correctement.
Des taches ont coulé en haut au centre de la page imprimée.	Veillez à ne pas utiliser un papier trop épais ou gondolé. (Voir <i>Papier et autres supports d'impression acceptables</i> à la page 16.)
Des taches ont coulé dans le coin droit ou gauche de la page imprimée.	Veillez à ce que le papier ne soit pas gondolé quand vous imprimez au verso de la feuille avec les options Imprimer uniquement les pages impaires et Imprimer uniquement les pages paires .
L'impression semble sale ou l'encre semble couler.	Assurez-vous que vous utilisez bien les types de papier recommandés. (Voir <i>Papier et autres supports d'impression acceptables</i> à la page 16.) Ne manipulez pas le papier tant que l'encre n'est pas sèche.
	Vérifiez que vous utilisez bien l'encre Innobella™ d'origine Brother.
	Si vous utilisez du papier photo, veillez à définir le type de papier correct. Si vous imprimez une photo à partir de votre ordinateur, réglez le Type de Média dans l'onglet Elémentaire du pilote d'imprimante.
Des taches apparaissent au verso ou en bas de page.	Veillez à ce que le cylindre de l'imprimante ne soit pas souillé d'encre. (Voir la section <i>Nettoyage du cylindre de l'imprimante</i> dans l' <i>annexe A du Guide de l'utilisateur avancé</i> .)
	Vérifiez que vous utilisez bien l'encre Innobella™ d'origine Brother.
	Veillez à utiliser le volet du support papier. (Voir <i>Chargement du papier et d'autres supports d'impression</i> à la page 9.)
L'appareil imprime des lignes denses sur la page.	Cochez l'option Ordre inversé dans l'onglet Elémentaire du pilote d'imprimante.
Les épreuves imprimées sont froissées.	Dans l'onglet Avancé du pilote d'imprimante, cliquez sur Paramètres de couleur , et enlevez la coche de l'option Impression bidirectionnelle pour Windows® ou Impression bidirectionnelle pour Macintosh.
	Vérifiez que vous utilisez bien l'encre Innobella™ d'origine Brother.
Impossible d'imprimer selon la « Mise en page ».	Vérifiez que le paramètre Format papier est identique dans l'application et dans le pilote d'imprimante.
La vitesse d'impression est trop lente.	Essayez de modifier les paramètres du pilote d'imprimante. Une plus haute résolution nécessite un temps plus important pour le traitement, l'envoi et l'impression des données. Essayez les autres réglages de qualité de l'onglet Avancé du pilote d'imprimante. Cliquez également sur Paramètres de couleur et enlevez la coche de l'option Ajustement des couleurs .
	Désactivez la fonction Sans bordure. L'impression sans bordure est plus lente que l'impression normale. (Voir <i>Impression</i> pour Windows® ou <i>Impression et télécopie</i> pour Macintosh dans le <i>Guide utilisateur - Logiciel</i> .)
Amélioration des couleurs ne fonctionne pas correctement.	Si les données de l'image ne sont pas en pleine couleur dans votre application (comme par exemple, 256 couleurs), la fonction Amélioration des couleurs ne fonctionne pas. Utilisez des données couleur d'au moins 24 bits avec la fonction Amélioration des couleurs.

Impression (Suite)

Difficulté	Suggestions
Entraînement incorrect du papier photo.	Lorsque vous imprimez sur du papier photo Brother, chargez une feuille supplémentaire du même papier photo dans le bac à papier. Une feuille supplémentaire a été incluse dans le paquet de papier à cet effet. Nettoyez les rouleaux d'entraînement du papier. (Voir <i>Nettoyage des rouleaux d'entraînement du papier</i> à la page 54.)
L'appareil entraîne plusieurs pages.	Vérifiez que le papier est chargé correctement dans le bac à papier. (Voir <i>Chargement du papier et d'autres supports d'impression</i> à la page 9.) Vérifiez que pas plus de deux types de papier ne sont chargés à la fois dans le bac à papier.
Bourrage papier.	Vérifiez que le guide de longueur papier est réglé sur le format correct du papier. Ne déployez pas le bac à papier lorsque vous chargez du papier au format A5 ou un format plus petit. (Voir <i>Bourrage dans l'imprimante ou bourrage de papier</i> à la page 64.)
Les pages imprimées ne sont pas nettement empilées.	Veillez à utiliser le volet du support papier. (Voir <i>Chargement du papier et d'autres supports d'impression</i> à la page 9.)
Impossible d'imprimer à partir d'Adobe® Illustrator®.	Essayez de réduire la résolution d'impression. (Voir <i>Impression pour Windows®</i> ou <i>Impression et télécopie pour Macintosh</i> dans le <i>Guide utilisateur - Logiciel</i> .)

Impression des fax reçus

Difficulté	Suggestions
Impression condensée et stries blanches sur la page, ou le haut et le bas des phrases sont coupés.	Votre connexion était probablement mauvaise en raison de la présence d'électricité statique ou d'interférences sur la ligne téléphonique. Demandez à votre correspondant de vous renvoyer le fax.
Lignes verticales noires à la réception.	Le scanner de l'expéditeur peut être sale. Demandez à l'expéditeur d'effectuer une copie pour voir si le problème provient de son appareil. Essayez de recevoir un fax provenant d'un autre appareil.
Les fax couleur reçus ne s'impriment qu'en noir et blanc.	Remplacez les cartouches d'encre de couleur qui sont vides, puis demandez à l'expéditeur de vous renvoyer le fax couleur. (Voir <i>Remplacement des cartouches d'encre</i> à la page 51.)
Les marges de gauche et de droite sont coupées ou une page simple s'imprime sur deux pages.	Activez la fonction de réduction automatique. (Voir la section <i>Impression d'un fax entrant réduit</i> dans le <i>chapitre 4</i> du <i>Guide de l'utilisateur avancé</i> .)

Ligne téléphonique ou branchements

Difficulté	Suggestions
La numérotation ne fonctionne pas. (Pas de tonalité)	Vérifiez que l'appareil est bien branché et allumé.
	Vérifiez les branchements du cordon de la ligne téléphonique.
	Changez le réglage Tonalité/Impulsion. (uniquement pour la Suisse) (Voir <i>Tonalité ou impulsion (uniquement pour la Suisse)</i> à la page 29.)
	Soulevez le combiné du téléphone externe et écoutez s'il y a une tonalité. Si vous n'entendez aucune tonalité, demandez à votre compagnie téléphonique de vérifier la ligne et/ou la prise.
L'appareil ne répond pas aux appels.	Vérifiez que le mode de réception de l'appareil correspond à votre configuration. (Voir <i>Sélection du mode de réception</i> à la page 25.) Vérifiez s'il y a une tonalité. Si possible, appelez votre appareil pour l'entendre répondre. S'il ne répond toujours pas, vérifiez le branchement du cordon de la ligne téléphonique. Si aucune sonnerie ne retentit lorsque vous appelez votre appareil, demandez à votre compagnie téléphonique de vérifier la ligne.

Réception de fax

Difficulté	Suggestions
Impossible de recevoir un fax.	Si vous raccordez votre appareil à un PBX ou un RNIS, configurez le réglage du menu de type de ligne téléphonique en fonction de votre type de ligne. (Voir <i>Réglage du type de ligne téléphonique</i> à la page 30.)

Envoi de fax

Difficulté	Suggestions
Impossible d'envoyer un fax.	Vérifiez tous les branchements de cordon de ligne téléphonique.
	Vérifiez que la touche FAX  est allumée.
	Demandez à votre destinataire de vérifier que son appareil ne manque pas de papier.
	Imprimez le rapport de vérification de l'envoi et vérifiez s'il y a une erreur. (Voir la section <i>Rapports</i> dans le <i>chapitre 6</i> du <i>Guide de l'utilisateur avancé</i> .)
Le rapport de vérification de l'envoi indique « RESULT : ERREUR ».	La ligne est probablement soumise provisoirement à du bruit ou à de l'électricité statique. Essayez d'envoyer le fax à nouveau. Si vous envoyez un PC-FAX et que vous obtenez le message « RESULT : ERREUR » sur le rapport de vérification de l'envoi, il est possible que la mémoire de votre appareil soit saturée. Si le problème persiste, demandez à votre compagnie téléphonique de vérifier votre ligne téléphonique.
	Si vous obtenez souvent des erreurs de transmission provoquées par de possibles interférences sur votre ligne téléphonique, essayez de changer le paramètre <i>Compatibilité</i> du menu à <i>Base</i> (pour VoIP). (Voir <i>Interférences sur la ligne téléphonique / VoIP</i> à la page 74.)
	Si vous raccordez votre appareil à un PBX ou un RNIS, configurez le réglage du menu de type de ligne téléphonique en fonction de votre type de ligne. (Voir <i>Réglage du type de ligne téléphonique</i> à la page 30.)
Mauvaise qualité d'envoi de fax.	Essayez de changer la résolution à <i>Fin</i> ou <i>Superfin</i> . Faites une copie pour vérifier le fonctionnement du scanner de votre appareil. Si la qualité de la copie n'est pas bonne, nettoyez le scanner. (Voir <i>Nettoyage de la vitre du scanner</i> à la page 53.)
Lignes verticales noires lors de l'envoi. (MFC-J410 et MFC-J415W uniquement)	Les lignes noires verticales sur les fax envoyés sont généralement provoquées par des saletés ou du liquide de correction sur la bande de verre. Nettoyez la bande de verre. (Voir <i>Nettoyage de la vitre du scanner</i> à la page 53.)

Gestion des appels entrants

Difficulté	Suggestions
L'appareil « interprète » le son de la voix comme une tonalité CNG.	Si la fonction Détection fax est activée, votre appareil est plus sensible aux sons. Il peut alors mal interpréter certaines voix ou de la musique sur la ligne comme s'il s'agissait d'un appel de fax et répondre avec des tonalités de réception de fax. Désactivez l'appareil en appuyant sur Stop/Exit . Essayez d'éviter ce problème en réglant Détection fax sur Désactivé. (Voir <i>Détection fax</i> à la page 28.)
Envoi d'un appel de fax vers l'appareil.	Si vous avez répondu sur un téléphone supplémentaire, saisissez votre code d'activation à distance (le code par défaut est * 5 1). Si vous avez répondu sur un téléphone externe, appuyez sur Start pour recevoir le fax. Quand l'appareil répond, raccrochez.
Fonctions personnalisées sur une ligne unique.	Si vous disposez de fonctions telles que la mise en attente des appels, mise en attente des appels/identification de l'appelant, un système d'alarme ou n'importe quelle autre fonction personnalisée sur une seule ligne téléphonique, vous pouvez avoir quelques problèmes d'envoi ou de réception de fax. Par exemple : si vous vous êtes abonné au service de mise en attente des appels ou à un autre service personnalisé et que son signal parcourt la ligne quand l'appareil envoie ou reçoit un fax, ce signal peut interrompre ou perturber provisoirement les opérations de fax. La fonction ECM (mode de correction des erreurs) de Brother devrait vous aider à résoudre ce problème. Ce problème est lié au système même de la téléphonie et se produit communément sur les appareils qui envoient et reçoivent des informations sur une ligne unique partagée munie de services personnalisés. S'il est crucial à votre entreprise d'éviter même la plus courte interruption, nous vous recommandons de contracter une ligne téléphonique séparée sans service personnalisé.

Difficultés de copie

Difficulté	Suggestions
Impossible de faire une copie.	Vérifiez que la touche COPY  est allumée.
Mauvais résultats de copie en utilisant le chargeur. (MFC-J410 et MFC-J415W uniquement)	Essayez d'utiliser la vitre du scanner. (Voir <i>Utilisation de la vitre du scanner</i> à la page 20.)
Des lignes noires ou des stries verticales apparaissent sur les copies. (MFC-J410 et MFC-J415W uniquement)	Les lignes noires ou les stries verticales sur les copies sont habituellement provoquées par la présence de saleté ou de liquide correcteur sur la bande de verre. Nettoyez la bande de verre. (Voir <i>Nettoyage de la vitre du scanner</i> à la page 53.)
La fonction Ajuster page ne fonctionne pas correctement.	Vérifiez que votre document source n'est pas de travers. Repositionnez le document et essayez de nouveau.

Difficultés de numérisation

Difficulté	Suggestions
Des erreurs TWAIN ou WIA surviennent quand vous commencez la numérisation. (Windows®)	Vérifiez que le pilote TWAIN ou WIA Brother est sélectionné comme source principale dans votre application de numérisation. Par exemple, dans PaperPort™ 11SE avec OCR (MFC-J410 et MFC-J415W uniquement), cliquez sur Fichier, Numériser ou importer une photo , puis cliquez sur Sélectionner pour sélectionner le pilote TWAIN ou WIA Brother.
Des erreurs TWAIN ou ICA surviennent quand vous commencez la numérisation. (Macintosh)	Vérifiez que le pilote TWAIN Brother est sélectionné comme source principale. Dans PageManager, cliquez sur Fichier, Sélectionner source, TWAIN , puis sélectionnez le pilote TWAIN Brother. Les utilisateurs de Mac OS X 10.6.x peuvent également numériser des documents à l'aide du pilote de scanner ICA. Voir <i>Numérisation d'un document à l'aide du pilote ICA (Mac OS X 10.6.x)</i> dans le <i>Guide utilisateur - Logiciel</i> .
Mauvais résultats de numérisation en utilisant le chargeur. (MFC-J410 et MFC-J415W uniquement)	Essayez d'utiliser la vitre du scanner. (Voir <i>Utilisation de la vitre du scanner</i> à la page 20.)

Difficultés de numérisation (Suite)

Difficulté	Suggestions
OCR ne fonctionne pas. (MFC-J410 et MFC-J415W uniquement)	Essayez d'augmenter la résolution du scanner. (Utilisateurs de Macintosh) Presto! PageManager doit être téléchargé et installé avant son utilisation. Voir <i>Accès au Soutien Brother (Macintosh)</i> à la page 3 pour de plus amples instructions.

Difficultés de logiciel

Difficulté	Suggestions
Impossible d'installer le logiciel ou d'imprimer.	(Utilisateurs de Windows® uniquement) Exécutez le programme Réparer MFL-Pro Suite qui se trouve sur le CD-ROM d'installation. Ce programme sert à réparer et à réinstaller le logiciel.
« Périphérique occupé »	Vérifiez que l'appareil n'affiche aucun message d'erreur sur l'écran LCD.
Impossible d'imprimer des images à partir de FaceFilter Studio.	Pour utiliser FaceFilter Studio, il vous faut installer l'application FaceFilter Studio qui se trouve sur le CD-ROM d'installation fourni avec votre appareil. Pour installer FaceFilter Studio, voir le <i>Guide d'installation rapide</i> . De plus, avant de commencer à utiliser FaceFilter Studio pour la première fois, vérifiez que votre appareil Brother est bien mis sous tension et raccordé à votre ordinateur. Ceci vous permettra d'accéder à toutes les fonctions de FaceFilter Studio.

Difficultés avec PhotoCapture Center™

Difficulté	Suggestions
Le disque amovible ne fonctionne pas correctement.	<ol style="list-style-type: none"> Avez-vous installé la mise à jour Windows® 2000 ? Si vous ne l'avez pas fait, suivez la procédure suivante : <ol style="list-style-type: none"> Débranchez le câble USB. Installez la mise à jour de Windows® 2000 en suivant une des méthodes suivantes. <ul style="list-style-type: none"> Installez MFL-Pro Suite à partir du CD-ROM d'installation. (Voir le <i>Guide d'installation rapide</i>.) Téléchargez le dernier Service Pack depuis le site Web de Microsoft. Patiencez 1 minute environ après le redémarrage de l'ordinateur puis connectez le câble USB. Sortez la carte mémoire et réinsérez-la. Si vous avez essayé la commande « Éjecter » à partir de Windows®, retirez la carte mémoire avant de continuer. Si un message d'erreur s'affiche lors de la tentative d'éjection de la carte mémoire, cela signifie que la carte est active. Patientez un moment puis réessayez. Si la procédure ci-dessus ne fonctionne pas, mettez l'ordinateur et l'appareil hors tension puis de nouveau sous tension. (Pour mettre l'appareil hors tension, vous devez débrancher son cordon d'alimentation de la prise secteur.)
Impossible d'accéder au disque amovible depuis l'icône du Bureau.	Vérifiez que vous avez inséré correctement la carte mémoire.
Une partie de ma photo est manquante à l'impression.	Veillez à ce que les options Sans bordure et Recadrage soient désactivées. (Voir la section <i>Impression sans bordure et Recadrage</i> dans le <i>chapitre 8 du Guide de l'utilisateur avancé</i> .)

Difficultés de réseau (MFC-J265W et MFC-J415W uniquement)

Difficulté	Suggestions
Impossible d'imprimer sur le réseau.	<p>Vérifiez que l'appareil est sous tension, qu'il est en ligne et qu'il est en mode Prêt. Imprimez une liste de configuration réseau (voir la section <i>Rapports</i> dans le <i>chapitre 6</i> du <i>Guide de l'utilisateur avancé</i>) et vérifiez les paramètres actuels du réseau imprimés sur cette liste.</p> <p>(Si vous rencontrez des problèmes de réseau, voir le <i>Guide utilisateur - Réseau</i> pour plus d'informations.)</p>
La fonction Numérisation réseau ne fonctionne pas.	<p>(Utilisateurs de Windows®)</p> <p>Il faut configurer le logiciel de sécurité/pare-feu tiers de sorte à ce qu'il permette la numérisation sur le réseau. Pour ajouter le port 54925 pour la numérisation sur réseau, saisissez les informations ci-dessous :</p> <p>Dans le champ du nom : saisissez n'importe quelle description, par exemple Brother NetScan.</p> <p>Dans le champ du numéro de port : saisissez 54925.</p> <p>Dans le champ du protocole : UDP est sélectionné.</p> <p>Veillez vous reporter au manuel d'instructions qui accompagnait votre logiciel tiers de sécurité/pare-feu ou contactez le fabricant du logiciel.</p> <p>(Utilisateurs de Macintosh)</p> <p>Resélectionnez votre appareil dans l'application Sélecteur de périphérique située dans Macintosh HD/Bibliothèque/Printers/Brother/Utilities/DeviceSelector ou dans la liste des modèles de ControlCenter2.</p>
Impossible d'installer le logiciel Brother.	<p>(Utilisateurs de Windows®)</p> <p>Autorisez l'accès du réseau aux programmes suivants si votre logiciel de sécurité affiche un message d'alerte pendant l'installation de MFL-Pro Suite.</p> <p>BrC3Rgin.exe</p> <p>BrnIPMon</p> <p>Moniteur d'état Brother (réseau)</p> <p>Programme ControlCenter</p> <p>Generic Host Process f...</p> <p>Setup.exe</p> <p>Spooler SubSystem App</p> <p>Application wdsW MFC</p> <p>(Utilisateurs Macintosh)</p> <p>Resélectionnez votre appareil dans l'application Sélecteur de périphérique située dans Macintosh HD/Bibliothèque/Printers/Brother/Utilities/DeviceSelector ou dans la liste des modèles de ControlCenter2.</p>
Impossible de se connecter au réseau sans fil.	<p>Recherchez le problème à l'aide de <i>Rapport WLAN</i>.</p> <p>Appuyez sur la touche Menu, sélectionnez <i>Imprime rapp.</i> puis appuyez sur OK. Sélectionnez <i>Rapport WLAN</i>.</p> <p>Pour plus de détails, voir le <i>Guide utilisateur - Réseau</i>.</p>
Réinitialisez les paramètres du réseau.	<p>Appuyez sur la touche Menu, sélectionnez <i>Réseau</i> puis appuyez sur OK.</p> <p>Sélectionnez <i>Réinit. réseau</i>.</p> <p>Pour plus de détails, voir le <i>Guide utilisateur - Réseau</i>.</p>

Détection de tonalité

Quand vous envoyez un fax automatiquement, votre appareil attend pendant un certain temps prédéfini avant de commencer à composer le numéro. En mettant le réglage de la tonalité sur *Détection*, votre appareil peut composer le numéro dès qu'il détecte une tonalité. Ce réglage peut permettre d'économiser un peu de temps lors de l'envoi de fax à de nombreux numéros différents. Si vous modifiez le réglage et commencez à avoir des problèmes de numérotation, revenez au réglage par défaut *Pas de détection*.

- 1 Appuyez sur **Menu**.
- 2 Appuyez sur ▲ ou sur ▼ pour sélectionner *Param. système*. Appuyez sur **OK**.
- 3 Appuyez sur ▲ ou sur ▼ pour sélectionner *Tonalité*. Appuyez sur **OK**.
- 4 Appuyez sur ▲ ou sur ▼ pour sélectionner *Détection* ou *Pas de détection*. Appuyez sur **OK**.
- 5 Appuyez sur **Stop/Exit**.

Interférences sur la ligne téléphonique / VoIP

Si vous avez des difficultés à envoyer ou à recevoir un fax à cause d'interférences possibles sur la ligne téléphonique, vous pouvez modifier le paramètre de compatibilité afin de réduire la vitesse du modem et ainsi de minimiser les erreurs.

- 1 Appuyez sur **Menu**.
- 2 Appuyez sur ▲ ou sur ▼ pour sélectionner *Param. système*. Appuyez sur **OK**.
- 3 Appuyez sur ▲ ou sur ▼ pour sélectionner *Compatibilité*. Appuyez sur **OK**.
- 4 Appuyez sur ▲ ou sur ▼ pour sélectionner *Normale* ou *Base (pour VoIP)*.
 - *Base (pour VoIP)* réduit la vitesse du modem à 9 600 bits/s et désactive la fonction ECM, excepté pour l'envoi de fax couleur. Sauf si vous avez régulièrement des problèmes d'interférence sur votre ligne téléphonique, mieux vaut peut-être n'utiliser ce réglage que lorsqu'il n'est que strictement nécessaire.

Pour améliorer la compatibilité avec la plupart des services VoIP, Brother recommande de changer le paramètre de compatibilité à *Base (pour VoIP)*.
 - *Normale* règle la vitesse du modem à 14 400 bit/s.Appuyez sur **OK**.
- 5 Appuyez sur **Stop/Exit**.



Remarque

VoIP (Voice over IP) est un type de système de téléphonie qui utilise une connexion Internet au lieu d'une ligne téléphonique traditionnelle.

Informations sur l'appareil

Vérification du numéro de série

Vous pouvez afficher le numéro de série de l'appareil sur l'écran LCD.

- 1 Appuyez sur **Menu**.
- 2 Appuyez sur ▲ ou sur ▼ pour sélectionner **Info. appareil**. Appuyez sur **OK**.
- 3 Appuyez sur ▲ ou sur ▼ pour sélectionner **No. de série**. Appuyez sur **OK**.
- 4 Appuyez sur **Stop/Exit**.

Fonctions de réinitialisation

Les fonctions de réinitialisation suivantes sont disponibles :

- 1 Réseau (MFC-J265W et MFC-J415W uniquement)

Vous pouvez rétablir les réglages par défaut du serveur d'impression comme le mot de passe et l'adresse IP, par exemple.
- 2 Num. Abrégé&Fax

Num.abrégé&fax permet de réinitialiser les réglages suivants :

 - Numéro abrégé
(numéros abrégés et groupes configurés)
 - ID station
(nom et numéro)
 - Réglages des rapports
(rapport de vérification de l'envoi, liste des numéros à composition rapide et journal des fax)
 - Historique
(historique d'ID appelant et appels sortants)
 - Fax en mémoire

3 Ts paramètres

Vous pouvez rétablir les réglages par défaut de tous les paramètres de l'appareil.

Brother vous recommande fortement d'utiliser cette fonction lorsque vous mettez l'appareil au rebut.

Comment réinitialiser l'appareil

- 1 Appuyez sur **Menu**.
- 2 Appuyez sur ▲ ou sur ▼ pour sélectionner **Param. système**. Appuyez sur **OK**.
- 3 Appuyez sur ▲ ou sur ▼ pour sélectionner **Initialisation**. Appuyez sur **OK**.
- 4 Appuyez sur ▲ ou sur ▼ pour sélectionner le type de réinitialisation souhaité. Appuyez sur **OK**. Appuyez sur **1** pour confirmer.
- 5 Appuyez sur **1** pour réinitialiser l'appareil.

Programmation à l'écran

L'appareil est conçu pour être facile à utiliser avec une programmation sur l'écran LCD à l'aide des touches de menu. La programmation conviviale de votre appareil vous permettra de tirer pleinement parti de toutes les sélections de menus.

Comme la programmation se fait sur l'écran LCD, nous avons créé des instructions étape par étape qui s'affichent sur l'écran pour vous aider à programmer l'appareil. Il vous suffit donc de suivre les instructions qui s'affichent et qui vous guident dans les sélections de menu et les options de programmation.

Tableau des menus

Le tableau des menus vous aidera à comprendre les sélections et les options de menu que vous pouvez trouver dans les programmes de l'appareil. Les réglages par défaut sont affichés en caractères gras avec un astérisque.

Menu ()

Niveau1	Niveau2	Niveau3	Options	Descriptions	Page
Gestion Encre	Test imp.	—	Qual.impression Alignement	Permet de vérifier la qualité ou l'alignement d'impression.	55
	Nettoyage	—	Noir Couleur Tout	Permet de nettoyer la tête d'impression.	55
	Volume d'encre	—	—	Permet de vérifier la quantité d'encre disponible.	Voir ¹ .
Param. général	Mode chrono.	—	Off 0Sec 30Secs 1Min 2Mins* 5Mins	Permet de régler l'intervalle de temps avant que l'appareil ne retourne au mode Fax.	
	Type papier	—	Papier normal* Pap.jet d'encre Brother BP71 Brother BP61 Autre - Glacé Transparent	Permet de configurer le type de papier dans le bac à papier.	15
	Format papier	—	A4* A5 10x15cm Letter Legal	Permet de configurer le format du papier dans le bac à papier.	15

¹ Voir le *Guide de l'utilisateur avancé*.



Les réglages par défaut sont affichés en caractères gras avec un astérisque.

Niveau1	Niveau2	Niveau3	Options	Descriptions	Page
Param. général (suite)	Volume	Sonnerie	Off Bas Moyen* Haut	Permet de régler le volume de la sonnerie.	7
		Bip sonore	Off Bas* Moyen Haut	Permet de régler le volume du bip sonore.	7
		Haut-parleur	Off Bas Moyen* Haut	Permet de régler le volume du haut-parleur.	8
	Heure été auto	—	On* Off	Permet de passer à l'heure d'été automatiquement.	Voir ¹ .
	Réglage LCD	Contraste LCD	— <input type="checkbox"/> <input type="checkbox"/> <input type="checkbox"/> <input type="checkbox"/> <input type="checkbox"/> + — <input type="checkbox"/> <input type="checkbox"/> <input type="checkbox"/> <input checked="" type="checkbox"/> <input type="checkbox"/> + — <input type="checkbox"/> <input type="checkbox"/> <input checked="" type="checkbox"/> <input type="checkbox"/> <input type="checkbox"/> +* — <input type="checkbox"/> <input checked="" type="checkbox"/> <input type="checkbox"/> <input type="checkbox"/> <input type="checkbox"/> + — <input checked="" type="checkbox"/> <input type="checkbox"/> <input type="checkbox"/> <input type="checkbox"/> <input type="checkbox"/> +	Permet de régler le contraste de l'écran LCD.	
		Eclair.arrière	Clair* Moyen Foncé	Permet de régler la luminosité du rétroéclairage LCD.	8
		Tempor. attén.	Off 10Secs 20Secs 30Secs*	Permet de définir la durée d'illumination du rétroéclairage de l'écran LCD après la dernière pression d'une touche.	Voir ¹ .
	Mode veille	—	1Min 2Mins 3Mins 5Mins* 10Mins 30Mins 60Mins	Permet de sélectionner la durée pendant laquelle l'appareil reste inactif avant de passer en mode Veille.	
	¹ Voir le <i>Guide de l'utilisateur avancé</i> .				
 Les réglages par défaut sont affichés en caractères gras avec un astérisque.					

Niveau1	Niveau2	Niveau3	Options	Descriptions	Page	
Fax	Param. RC.	Long. sonnerie	0 (Belgique uniquement) 1 (Belgique uniquement) 2* 3 4 5 6 7 8 9 10	Permet de configurer le nombre de sonneries avant que l'appareil ne réponde en mode Fax uniquement ou en mode Fax/Tél.	27	
		Durée son. F/T	20Secs 30Secs* 40Secs 70Secs	Permet de définir la durée de la double sonnerie rapide en mode Fax/Tél.	27	
		Détection fax	On* Off	Permet de recevoir des fax automatiquement quand vous répondez à un appel et entendez la tonalité de fax.	28	
		Code distance	On* (*51, #51) Off	Vous permet de répondre à tous les appels sur un téléphone supplémentaire ou externe et d'utiliser des codes pour mettre l'appareil sous ou hors tension. Vous pouvez personnaliser ces codes.	34	
		Réduction auto	On* Off	Permet de réduire la taille des fax entrants en fonction du format du papier.	Voir ¹ .	
	Param. rapport	Rapport transm	On On+Image Off* Off+Image	Permet de définir la configuration initiale du rapport de vérification de l'envoi et du rapport du journal des fax.	24	
		Périod. journal	Off Tous les 50 fax* Toutes les 6hrs Toutes les 12hrs Toutes les 24hrs Tous les 2 jours Tous les 7 jours		Voir ¹ .	
	¹ Voir le <i>Guide de l'utilisateur avancé</i> .					
	 Les réglages par défaut sont affichés en caractères gras avec un astérisque.					

Niveau1	Niveau2	Niveau3	Options	Descriptions	Page
Fax (suite)	Jobs attente	—	—	Vous permet de vérifier les tâches qui se trouvent en mémoire et d'annuler les tâches choisies.	Voir ¹ .
	Divers	Verrouill. TX	—	Interdit la plupart des fonctions, sauf la réception de fax.	
		ID appelant	On* Off	Permet de visualiser ou d'imprimer une liste des 30 dernières identités d'appelant en mémoire.	29

¹ Voir le *Guide de l'utilisateur avancé*.



Les réglages par défaut sont affichés en caractères gras avec un astérisque.

Menu Réseau (MFC-J265W et MFC-J415W uniquement)

Niveau1	Niveau2	Niveau3	Options	Descriptions
Réseau	TCP/IP	Méthode BOOT	Auto* Statique RARP BOOTP DHCP	Permet de sélectionner la méthode d'amorçage (BOOT) qui correspond le mieux à vos besoins.
		Adresse IP	[000-255]. [000-255]. [000-255]. [000-255]	Permet de saisir l'adresse IP.
		Masq. SS. réseau	[000-255]. [000-255]. [000-255]. [000-255]	Permet de saisir le masque de sous-réseau.
		Passerelle	[000-255]. [000-255]. [000-255]. [000-255]	Permet de saisir l'adresse de passerelle.
		Nom du nœud	BRWXXXXXXXXXXXXX	Permet de saisir le nom du nœud.
		Config. WINS	Auto* Statique	Permet de choisir le mode de configuration WINS.
		Serveur WINS	(Primaire) 000.000.000.000 (Secondaire) 000.000.000.000	Permet de spécifier l'adresse IP du serveur primaire ou secondaire.
		Serveur DNS	(Primaire) 000.000.000.000 (Secondaire) 000.000.000.000	Permet de spécifier l'adresse IP du serveur primaire ou secondaire.
		APIPA	On* Off	Permet d'attribuer automatiquement l'adresse IP à partir de la gamme d'adresses lien-local.
		Assis. config.	—	—
WPS/AOSS	—	—	Vous pouvez configurer facilement vos réglages de réseau sans fil à l'aide de la méthode à un seul bouton.	
Voir le <i>Guide utilisateur - Réseau</i> .				
 Les réglages par défaut sont affichés en caractères gras avec un astérisque.				

Niveau1	Niveau2	Niveau3	Options	Descriptions
Réseau (suite)	WPS avec PIN	—	—	Vous pouvez configurer facilement vos réglages de réseau sans fil en utilisant le WPS avec un code PIN.
	Etat WLAN	Etat	—	Vous pouvez voir l'état actuel du réseau sans fil.
		Signal	—	Vous pouvez voir l'intensité actuelle du signal du réseau sans fil.
		SSID	—	Vous pouvez voir le SSID actuel.
		Mode de comm.	—	Vous pouvez voir le mode de communication actuel.
	Adresse MAC	—	—	Vous pouvez voir l'adresse MAC de votre appareil sur le panneau de commande.
	WLAN activé	—	On Off*	Vous permet d'utiliser la connexion par réseau sans fil.
	Réinit. réseau	—	—	—
Voir le <i>Guide utilisateur - Réseau</i> .				
 Les réglages par défaut sont affichés en caractères gras avec un astérisque.				

Menu () (suite)

Niveau1	Niveau2	Niveau3	Options	Descriptions	Page
Imprime rapp.	Rapport trans.	—	—	Permet d'imprimer ces listes et rapports.	24
	Liste d'aide	—	—		Voir ¹ .
	No. abrégés	—	Ordre alphabétique Ordre numérique		
	Journal fax	—	—		
	Param. util.	—	—		
	Config. réseau (MFC-J265W et MFC-J415W uniquement)	—	—		
	Rapport WLAN (MFC-J265W et MFC-J415W uniquement)	—	—		
Hist.ID appel.	—	—			
Info. appareil	No. de série	—	—	Permet de vérifier le numéro de série de votre appareil.	75
Param. système	Mode réponse	—	Fax* Fax/Tél Tél/Rép. ext. Manuel	Permet de sélectionner le mode de réception qui correspond le mieux à vos besoins.	25
	Date & heure	—	—	Permet de mettre la date et l'heure sur l'écran LCD et sur les en-têtes des fax que vous envoyez.	Voir ² .
	ID station	—	Fax: Nom:	Permet de définir votre nom et votre numéro de fax pour que ces informations apparaissent sur chaque page que vous faxez.	
	Tonal/Impuls. (uniquement pour la Suisse)	—	Tonalité* Impulsions	Permet de sélectionner le mode de numérotation.	29
	Tonalité	—	Détection Pas de détection*	Permet d'activer ou de désactiver la fonction de détection de la tonalité.	74
	Type ligne tél	—	Normal* PBX ISDN	Permet de choisir le type de ligne téléphonique.	30

¹ Voir le *Guide de l'utilisateur avancé*.

² Voir le *Guide d'installation rapide*.



Les réglages par défaut sont affichés en caractères gras avec un astérisque.

Niveau1	Niveau2	Niveau3	Options	Descriptions	Page
Param. système (suite)	Compatibilité	—	Normale* Base (pour VoIP)	Permet d'ajuster la vitesse du modem pour aider à résoudre les problèmes de transmission.	74
	Initialisation	Réseau (MFC-J265W et MFC-J415W uniquement)	—	Permet de rétablir les réglages par défaut du serveur d'impression comme le mot de passe et l'adresse IP.	75
		Num. Abrégé&Fax	—	Permet de supprimer tous les numéros abrégés et tous les fax enregistrés et de rétablir les réglages par défaut de l'ID station, de la liste de numérotation rapide, du rapport de vérification de l'envoi et du journal des fax.	
		Ts paramètres	—	Permet de rétablir les réglages par défaut de tous les paramètres de l'appareil.	
	Langue locale	—	Néerl.* (Belgique) Allemand* (Suisse) Français Anglais	Vous permet de changer la langue de travail utilisée pour les messages a l'écran.	Voir ² .
<p>1 Voir le <i>Guide de l'utilisateur avancé</i>.</p> <p>2 Voir le <i>Guide d'installation rapide</i>.</p>					
 Les réglages par défaut sont affichés en caractères gras avec un astérisque.					

FAX ()

Niveau1	Niveau2	Niveau3	Options	Descriptions	Page
Résolution fax	—	—	Standard* Fin Superfin Photo	Permet de régler la résolution des fax sortants.	Voir ¹ .
Contraste	—	—	Auto* Clair Foncé	Permet de donner un aspect plus clair ou plus foncé aux fax que vous envoyez.	
Numéro abrégé	Recherche	—	Ordre alphabétique Ordre numérique	Permet de composer un numéro en n'appuyant que sur quelques touches (et Start).	36
	Déf. numéro abrégé	—	—	Permet de mémoriser des numéros abrégés afin de pouvoir les composer en n'appuyant que sur quelques touches (et Start).	39
	Groupement	—	—	Permet de configurer des numéros de groupe pour la diffusion.	Voir ¹ .
Appel sortant	Envoyer un fax Aj. no abrégé Effacer	—	—	Vous pouvez sélectionner un numéro dans l'historique des appels sortants pour l'appeler au téléphone, lui envoyer un fax, l'ajouter aux numéros abrégés ou le supprimer de l'historique.	37
Hist.ID appel.	Envoyer un fax Aj. no abrégé Effacer	—	—	Vous pouvez sélectionner un numéro dans l'historique des ID appelant et lui envoyer un fax, l'ajouter aux numéros abrégés ou le supprimer.	38
Diffusion	Ajouter numéro Numéro abrégé Compléter	—	—	Vous pouvez envoyer le même fax à plusieurs destinataires.	Voir ¹ .
TX immédiat	—	—	On Off*	Vous pouvez envoyer un fax sans utiliser la mémoire.	
International	—	—	On Off*	Si vous avez des problèmes pour envoyer des fax à l'étranger, activez cette option.	
Format vitre scan.	—	—	Letter A4*	Permet d'ajuster la zone de numérisation de la vitre du scanner à la taille du document.	23
Régl.nouv.défaut	—	—	—	Vous pouvez enregistrer vos paramètres de fax.	Voir ¹ .
Réinit. d'usine	—	—	—	Vous pouvez rétablir tous les paramètres aux réglages par défaut.	

¹ Voir le *Guide de l'utilisateur avancé*.



Les réglages par défaut sont affichés en caractères gras avec un astérisque.

SCAN ()

Niveau1	Option1	Option2	Option3	Descriptions	Page		
Scan > Fichier	—	—	—	Vous pouvez numériser un document monochrome ou couleur vers votre ordinateur.	Voir ¹ .		
Scan > Media (lorsqu'une carte mémoire est insérée)	Qualité	—	Couleur 150 dpi* Couleur 300 dpi Couleur 600 dpi N/B 200x100 dpi N/B 200 dpi	Vous pouvez choisir la résolution de numérisation, le format du fichier et saisir un nom de fichier pour votre document.	47		
	Type fichier	—	(Si vous avez choisi l'option couleur dans le réglage de qualité) PDF* JPEG (Si vous avez choisi l'option Mono du réglage de qualité) TIFF PDF*				
	Nom de fichier	—	—				
	Régl.nouv.défaut	—	—			Vous pouvez enregistrer vos réglages de numérisation.	Voir ² .
	Réinit. d'usine	—	—			Vous pouvez rétablir tous les paramètres aux réglages par défaut.	
Scan > E-mail	—	—	—	Vous pouvez numériser un document monochrome ou couleur vers votre application de messagerie.	Voir ¹ .		
Scan > OCR ³ (MFC-J410 et MFC-J415W uniquement)	—	—	—	Vous pouvez convertir un document texte en un fichier de texte modifiable.			
Scan > Image	—	—	—	Vous pouvez numériser une image en couleur vers votre application graphique.			
<p>¹ Voir le <i>Guide utilisateur - Logiciel</i>.</p> <p>² Voir le <i>Guide de l'utilisateur avancé</i>.</p> <p>³ (Utilisateurs de Macintosh) Presto! PageManager doit être téléchargé et installé avant de pouvoir l'utiliser. Voir <i>Accès au Soutien Brother (Macintosh)</i> à la page 3 pour de plus amples instructions.</p>							
<p> Les réglages par défaut sont affichés en caractères gras avec un astérisque.</p>							

COPY ()

Niveau1	Niveau2	Niveau3	Options	Descriptions	Page
Qualité	—	—	Rapide Normale* Meilleure	Permet de choisir la résolution de copie pour la copie suivante.	Voir ¹ .
Agrand/Réduire	100%*	—	—	—	
	Agrandir	—	198% 10x15cm→A4 186% 10x15cm→LTR 142% A5→A4	Permet de choisir le facteur d'agrandissement de la copie suivante.	
	Réduire (MFC-J220 et MFC-J265W uniquement)	—	97% LTR→A4 93% A4→LTR 83% 69% A4→A5 47% A4→10x15cm	Permet de choisir le facteur de réduction de la copie suivante.	
	Réduire (MFC-J410 et MFC-J415W uniquement)	—	97% LTR→A4 93% A4→LTR 83% LGL→A4 69% A4→A5 47% A4→10x15cm	Permet de choisir le facteur de réduction de la copie suivante.	
	Ajuster page	—	—	L'appareil adapte automatiquement la taille au format de papier défini.	
	Manuel (25-400%)	—	—	Vous pouvez choisir le facteur d'agrandissement ou de réduction pour votre type de document.	
Type papier	—	—	Papier normal* Pap. jet d'encre Brother BP71 Brother BP61 Autre - Glacé Transparent	Permet de sélectionner le type de papier qui correspond à celui présent dans le bac.	42
Format papier	—	—	A4* A5 10x15cm Letter Legal	Permet de sélectionner le format du papier qui correspond à celui présent dans le bac.	42
¹ Voir le <i>Guide de l'utilisateur avancé</i> .					
 Les réglages par défaut sont affichés en caractères gras avec un astérisque.					





Niveau1	Niveau2	Niveau3	Options	Descriptions	Page
Densité	—	—	Foncé +2 <input type="checkbox"/> <input type="checkbox"/> <input type="checkbox"/> <input type="checkbox"/> <input checked="" type="checkbox"/> +1 <input type="checkbox"/> <input type="checkbox"/> <input type="checkbox"/> <input checked="" type="checkbox"/> <input type="checkbox"/> 0 <input type="checkbox"/> <input type="checkbox"/> <input checked="" type="checkbox"/> <input type="checkbox"/> <input type="checkbox"/> * -1 <input type="checkbox"/> <input checked="" type="checkbox"/> <input type="checkbox"/> <input type="checkbox"/> <input type="checkbox"/> -2 <input type="checkbox"/> <input type="checkbox"/> <input type="checkbox"/> <input type="checkbox"/> <input type="checkbox"/> Clair	Permet de régler la densité des copies.	Voir ¹ .
Empiler/Trier (MFC-J410 et MFC-J415W uniquement)	—	—	Empiler* Trier	Permet de choisir d'empiler ou de trier les copies multiples.	
Mise en page	—	—	Off (1en1) * 2 en 1 (P) 2 en 1 (L) 4 en 1 (P) 4 en 1 (L) Poster (3x3)	Vous pouvez faire des copies N en 1 ou Poster.	
Régl. nouv. défaut	—	—	—	Vous pouvez enregistrer vos paramètres de copie.	
Réinit. d'usine	—	—	—	Vous pouvez rétablir tous les paramètres aux réglages par défaut.	
¹ Voir le <i>Guide de l'utilisateur avancé</i> .					
 Les réglages par défaut sont affichés en caractères gras avec un astérisque.					

PHOTO CAPTURE ()

Niveau1	Niveau2	Niveau3	Options	Descriptions	Page
Visual.photos	—	—	Voir les réglages d'impression dans le tableau suivant.	Vous pouvez afficher vos photos en aperçu sur l'écran LCD.	46
Impr. index	6 img/ligne* 5 img/ligne	Type papier	Papier normal* Pap.jet d'encre Brother BP71 Brother BP61 Autre - Glacé	Vous pouvez imprimer une page de miniatures.	Voir ¹ .
		Format papier	A4* Letter		
Imprim.photos	—	—	Voir les réglages d'impression dans le tableau suivant.	Permet d'imprimer une image individuelle.	
Impr.total.phot.	—	—		Vous pouvez imprimer toutes les photos de votre carte mémoire.	
¹ Voir le <i>Guide de l'utilisateur avancé</i> .					
 Les réglages par défaut sont affichés en caractères gras avec un astérisque.					

Réglages d'impression

Option1	Option2	Option3	Option4	Descriptions	Page
Qualité impr. (Non disponible pour l'impression DPOF.)	Normale Photo*	—	—	Permet de choisir la qualité d'impression.	Voir ¹ .
Type papier	Papier normal Pap.jet d'encre Brother BP71 Brother BP61 Autre - Glacé*	—	—	Choisissez le type de papier.	
Format papier	Letter 10x15cm* 13x18cm A4	(Lorsque le format A4 ou Letter est sélectionné) 8x10cm 9x13cm 10x15cm 13x18cm 15x20cm Format max.*	—	Permet de choisir le format de papier et d'impression.	
¹ Voir le <i>Guide de l'utilisateur avancé</i> .					
 Les réglages par défaut sont affichés en caractères gras avec un astérisque.					

Option1	Option2	Option3	Option4	Descriptions	Page
Luminosité	Clair +2 <input type="checkbox"/> <input type="checkbox"/> <input type="checkbox"/> <input type="checkbox"/> <input type="checkbox"/> +1 <input type="checkbox"/> <input type="checkbox"/> <input type="checkbox"/> <input checked="" type="checkbox"/> <input type="checkbox"/> 0 <input type="checkbox"/> <input type="checkbox"/> <input checked="" type="checkbox"/> <input type="checkbox"/> <input type="checkbox"/> * -1 <input type="checkbox"/> <input checked="" type="checkbox"/> <input type="checkbox"/> <input type="checkbox"/> <input type="checkbox"/> -2 <input checked="" type="checkbox"/> <input type="checkbox"/> <input type="checkbox"/> <input type="checkbox"/> <input type="checkbox"/> Foncé	—	—	Permet de régler la luminosité.	Voir ¹ .
Contraste	+2 <input type="checkbox"/> <input type="checkbox"/> <input type="checkbox"/> <input type="checkbox"/> <input type="checkbox"/> +1 <input type="checkbox"/> <input type="checkbox"/> <input type="checkbox"/> <input checked="" type="checkbox"/> <input type="checkbox"/> 0 <input type="checkbox"/> <input type="checkbox"/> <input checked="" type="checkbox"/> <input type="checkbox"/> <input type="checkbox"/> * -1 <input type="checkbox"/> <input checked="" type="checkbox"/> <input type="checkbox"/> <input type="checkbox"/> <input type="checkbox"/> -2 <input checked="" type="checkbox"/> <input type="checkbox"/> <input type="checkbox"/> <input type="checkbox"/> <input type="checkbox"/>	—	—	Permet de régler le contraste.	
Recadrer	On* Off	—	—	Tronque l'image autour de la marge pour l'adapter au format du papier ou au format d'impression. Désactivez cette fonction si vous voulez imprimer les images entières ou éviter tout recadrage non désiré.	
Sans bordure	On* Off	—	—	Permet d'agrandir la zone imprimable jusqu'aux bords du papier.	
Impress. date (Non disponible pour l'impression DPOF.)	On Off*	—	—	Permet d'imprimer la date sur votre photo.	
Régl. nouv. défaut	—	—	—	Vous pouvez sauvegarder vos réglages d'impression.	
Réinit. d'usine	—	—	—	Vous pouvez rétablir tous les paramètres aux réglages par défaut.	
¹ Voir le <i>Guide de l'utilisateur avancé</i> .					
 Les réglages par défaut sont affichés en caractères gras avec un astérisque.					

Speed Dial ()

Niveau1	Niveau2	Niveau3	Options	Descriptions	Page
Recherche	—	—	Ordre alphabétique Ordre numérique	Vous pouvez rechercher des noms que vous avez enregistrés dans la mémoire des numéros abrégés.	36
Déf. numéro abrégé	—	—	—	Permet de mémoriser des numéros abrégés afin de pouvoir les composer en n'appuyant que sur quelques touches (et Start).	39
Groupement	—	—	—	Permet de configurer des numéros de groupes pour la diffusion.	Voir ¹ .
¹ Voir le <i>Guide de l'utilisateur avancé</i> .					
 Les réglages par défaut sont affichés en caractères gras avec un astérisque.					

Redial/Pause ()

Niveau1	Niveau2	Niveau3	Options	Descriptions	Page
Hist. appels sortants	Envoyer un fax Aj. no abrégé Effacer	—	—	Vous pouvez sélectionner un numéro dans l'historique des appels sortants pour l'appeler au téléphone, lui envoyer un fax, l'ajouter aux numéros abrégés ou le supprimer de l'historique.	37
Hist.ID appel.	Envoyer un fax Aj. no abrégé Effacer	—	—	Vous pouvez sélectionner un numéro dans l'historique des ID appelant et lui envoyer un fax, l'ajouter aux numéros abrégés ou le supprimer.	38
 Les réglages par défaut sont affichés en caractères gras avec un astérisque.					

Saisie de texte

Quand vous configurez certaines options du menu, comme l'ID station par exemple, il se peut que vous ayez besoin de saisir du texte dans l'appareil. Sur la plupart des pavés numériques, trois ou quatre lettres sont imprimées sur chaque touche. Aucune lettre n'est imprimée sur les touches **0**, **#** et ***** parce qu'elles s'utilisent pour des caractères spéciaux.

Pour accéder au caractère souhaité, appuyez sur la touche appropriée du pavé numérique autant de fois qu'indiqué dans ce tableau de référence.

Appuyez sur la touche	une fois	deux fois	trois fois	quatre fois	cinq fois
2	A	B	C	2	A
3	D	E	F	3	D
4	G	H	I	4	G
5	J	K	L	5	J
6	M	N	O	6	M
7	P	Q	R	S	7
8	T	U	V	8	T
9	W	X	Y	Z	9

Pour insérer des espaces

Pour insérer un espace dans un numéro de fax, appuyez sur ► une fois entre les chiffres. Pour insérer un espace dans un nom, appuyez sur ► deux fois entre les caractères.

Pour effectuer des corrections

Si vous avez saisi une lettre incorrecte et voulez la modifier, appuyez sur ◀ pour déplacer le curseur sous le caractère incorrect. Ensuite, appuyez sur **Clear**. Saisissez une nouvelle fois le caractère correct. Vous pouvez également reculer et insérer des lettres.

Pour répéter des lettres

S'il vous faut saisir une lettre qui se trouve sur la même touche que la lettre précédente, appuyez sur ► pour déplacer le curseur vers la droite avant d'appuyer à nouveau sur cette touche.

Caractères spéciaux et symboles

Appuyez sur *****, **#** ou **0** à plusieurs reprises jusqu'à ce que le caractère spécial ou le symbole souhaité apparaisse.

Appuyez sur ***** pour (espace)! " # \$ % & ' () * + , - . / €

Appuyez sur **#** pour : ; < = > ? @ [] ^ _

Appuyez sur **0** pour À Â Ç É È Ê Ë Î Ï Ô Ú Û 0

Généralités

Type d'imprimante	Jet d'encre	
Méthode d'impression	Mono :	Piézo avec 94 × 1 buse
	Couleur :	Piézo avec 94 × 3 buses
Taille de la mémoire	32 Mo	
LCD (écran à cristaux liquides)	Écran LCD couleur STN de 1,9 po. (48,98 mm)	
Source d'alimentation	220 à 240 V CA, 50/60 Hz	
Consommation électrique ¹	Mode Copie :	Environ 19,5 W ²
	Mode de veille :	Environ 4 W (MFC-J265W)
		Environ 4,5 W (MFC-J220, MFC-J410 et MFC-J415W)
	Mode veille :	Environ 2,5 W
	Éteint :	Environ 0,65 W

Dimensions (MFC-J410 et MFC-J415W)

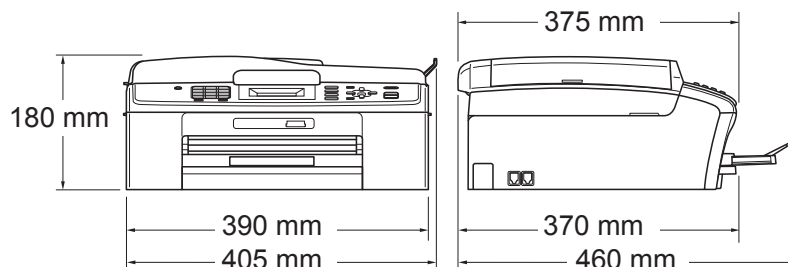

(MFC-J220 et MFC-J265W)

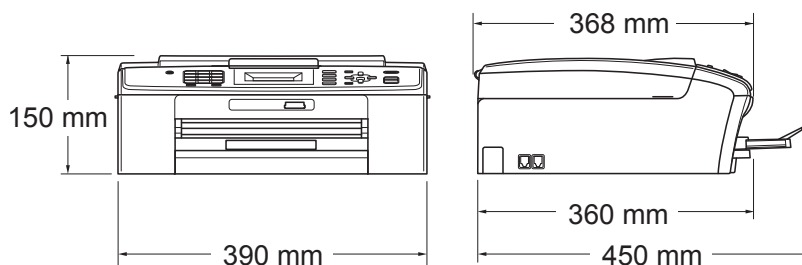

Poids	(MFC-J220)	6,8 kg
	(MFC-J265W)	6,9 kg
	(MFC-J410 et MFC-J415W)	7,8 kg

Bruit	Fonctionnement :	LPAm = 50 dB ou moins ³
-------	------------------	------------------------------------

Niveau de bruit conforme à ISO9296

Fonctionnement : (Suisse)
LWAd = 62,3 dB (A) (Mono)
LWAd = 56,7 dB (A) (Couleur)

(Belgique)

LWAd = 58,3 dB (A) (Mono)
LWAd = 55,8 dB (A) (Couleur)

Un équipement de bureau avec LWAd > 63,0 dB(A) ne convient pas pour une utilisation dans une pièce où s'effectuent des tâches essentiellement intellectuelles. Cet équipement doit être placé dans des pièces séparées en raison du bruit qu'il émet.

Température

Fonctionnement : 10 à 35 °C

Meilleure qualité d'impression : 20 à 33 °C

Humidité

Fonctionnement : 20 à 80 % (sans condensation)

Meilleure qualité d'impression : 20 à 80 % (sans condensation)

Chargeur (chargeur automatique de documents) (MFC-J410 et MFC-J415W uniquement)

Jusqu'à 15 pages

Papier : 80 g/m² format A4 ou Letter

Format du document

Largeur du chargeur (MFC-J410 et MFC-J415W uniquement) : 148 mm à 215,9 mm

Longueur du chargeur (MFC-J410 et MFC-J415W uniquement) : 148 mm à 355,6 mm

Largeur de la vitre du scanner : max. 215,9 mm

Longueur de la vitre du scanner : max. 297 mm

¹ Quand tous les modes sont connectés par USB.

² Avec le chargeur, résolution : standard, qualité d'impression brouillon : ISO/CEI24712. (MFC-J410 et MFC-J415W)
Avec résolution : standard, qualité d'impression brouillon : ISO/CEI24712. (MFC-J220 et MFC-J265W)

³ Le niveau de bruit dépend des conditions d'impression.

Supports d'impression

Entrée papier

Bac à papier

■ Type de papier :

Papier ordinaire, papier jet d'encre (papier couché), papier glacé¹, transparent^{1 2} et enveloppes

■ Format du papier :

A4, Legal, Executive, Letter, A5, A6, JIS B5, Enveloppes (commercial No.10, DL, C5, Monarch, JE4), Photo 10 × 15 cm, Photo 2L (13 × 18 cm), Fiche et Carte postale³

Largeur : 98 mm - 215,9 mm

Longueur : 148 mm - 355,6 mm

Pour plus de détails, voir *Poids, épaisseur et volume du papier* à la page 19.

■ Capacité maximale du bac à papier :

Environ 100 feuilles de papier ordinaire de 80 g/m²

Sortie papier

Jusqu'à 50 feuilles de papier ordinaire au format A4 (sortie face imprimée vers le haut dans le bac de sortie papier)¹

¹ Pour le papier glacé et les transparents, retirez les pages imprimées du bac de sortie papier dès leur impression afin d'éviter les traces de maculage.

² N'utilisez que les transparents recommandés pour l'impression jet d'encre.

³ Voir *Type de papier et format du papier pour chaque opération* à la page 18.

Fax

Compatibilité	ITU-T groupe 3
Vitesse du modem	Repli automatique 14 400 bit/s
Largeur de numérisation	Chargeur : 208 mm (A4) Vitre du scanner : 204 mm (A4)
Largeur d'impression	208 mm
Échelle des gris	Niveaux : 64 (noir et blanc) / 256 (Couleur)
Résolution	■ Horizontale 8 points/mm ■ Verticale Standard 3,85 lignes/mm (Mono) 7,7 lignes/mm (Couleur) Fin 7,7 lignes/mm (Mono/Couleur) Photo 7,7 lignes/mm (Mono) Super fin 15,4 lignes/mm (Mono)
Numéro abrégé	40 emplacements
Groupes	Jusqu'à 6
Diffusion	90 emplacements
Recomposition automatique	3 fois à 5 minutes d'intervalle
Transmission depuis la mémoire	Jusqu'à 170 ¹ pages
Réception sans papier	Jusqu'à 170 ¹ pages

¹ « Pages » fait référence au « Tableau d'essai ITU-T N° 1 » (une lettre commerciale typique, résolution standard, code MMR). Les spécifications et la documentation imprimée peuvent faire l'objet de modifications sans préavis.

Copie

Couleur/Monochrome	Oui/Oui
Largeur de copie	Max. 210 mm
Copies multiples	Permet d'empiler jusqu'à 99 pages Permet de trier jusqu'à 99 pages (MFC-J410 et MFC-J415W uniquement)
Agrandir/Réduire	25 % à 400 % (par incréments de 1 %)
Résolution	(Mono) ■ Imprime jusqu'à 1 200 × 1 200 dpi (Couleur) ■ Imprime jusqu'à 600 × 1 200 dpi

PhotoCapture Center™

Supports compatibles ¹	Memory Stick™ (16 Mo - 128 Mo) Memory Stick PRO™ (256 Mo - 16 Go) Memory Stick Duo™ (16 Mo - 128 Mo) Memory Stick PRO Duo™ (256 Mo - 16 Go) Memory Stick Micro™ (M2™) avec adaptateur SD (16 Mo - 2 Go) SDHC (4 Go - 16 Go) microSD avec adaptateur miniSD avec adaptateur
Résolution	Jusqu'à 1 200 × 2 400 dpi
Extension de fichier (Format du support) (Format de l'image)	DPOF (ver. 1.0, ver. 1.1), Exif DCF (Jusqu'à ver. 2.1) Impression de photos : JPEG ² Numérisation vers support : JPEG, PDF (couleur) TIFF, PDF (Monochrome)
Nombre de fichiers	Jusqu'à 999 fichiers (Incluant les fichiers contenus dans les dossiers et sous-dossiers.)
Dossier	Les fichiers doivent se trouver au maximum au 4ème niveau de dossier sur la carte mémoire.
Sans bordure	A4, Letter, Photo 10 × 15 cm, Photo 2L 13 × 18 cm ³

¹ Les cartes mémoire et les adaptateurs ne sont pas fournis.

² Le format Progressive JPEG n'est pas pris en charge.

³ Voir *Type de papier et format du papier pour chaque opération* à la page 18.

Scanner

Couleur/Monochrome	Oui/Oui
Compatible TWAIN	Oui (Windows® 2000 Professionnel/Windows® XP/ Windows® XP Professionnel Édition x64/Windows Vista®/ Windows® 7) Mac OS X 10.4.11, 10.5.x, 10.6.x ¹
Compatible WIA	Oui (Windows® XP ² /Windows Vista®/Windows® 7)
Compatible ICA	Oui (Mac OS X 10.6.x)
Profondeur de couleur	Traitement par couleur 36 bits (Entrée) Traitement par couleur 24 bits (Sortie) (Entrée réelle : couleur 30 bits/Sortie réelle : couleur 24 bits)
Résolution	Jusqu'à 19 200 × 19 200 dpi (interpolé) ³ Jusqu'à 1 200 × 2 400 dpi (optique) (vitre du scanner) Jusqu'à 1 200 × 600 dpi (optique) (ADF) (MFC-J410 et MFC-J415W uniquement)
Vitesse de numérisation	Monochrome : jusqu'à 3,44 s. Couleur : jusqu'à 4,83 s. (Format A4 à 100 × 100 dpi)
Largeur de numérisation	Jusqu'à 210 mm
Longueur de numérisation	Jusqu'à 291 mm
Échelle des gris	256 niveaux

¹ Pour les mises à jour de pilote les plus récentes pour le système Mac OS X que vous utilisez, consultez notre site <http://solutions.brother.com/>

² Windows® XP dans ce Guide de l'utilisateur comprend Windows® XP Édition Familiale, Windows® XP Professionnel et Windows® XP Professionnel Édition x64.

³ Numérisation à 1 200 × 1 200 dpi maximum avec le pilote WIA pour Windows® XP, Windows Vista® et Windows® 7 (une résolution jusqu'à 19 200 × 19 200 dpi peut être sélectionnée en utilisant l'utilitaire Scanner Brother).

Imprimante

Résolution	Jusqu'à 1 200 × 6 000 dpi
Largeur d'impression	204 mm [210 mm (sans bordure) ¹ ³
Sans bordure	A4, Letter, A6, Photo 10 × 15 cm, Fiche 127 × 203 mm, Photo 2L 13 × 18 cm, Carte postale 100 × 148 mm ²

¹ Lorsque la fonction Sans bordure est activée.

² Voir *Type de papier et format du papier pour chaque opération* à la page 18.

³ Lors d'une impression sur du papier de format A4.

Interfaces

USB ^{1 2}	Un câble d'interface USB 2.0 ne mesurant pas plus de 2 m.
Réseau local sans fil (MFC-J265W et MFC-J415W uniquement)	IEEE 802.11b/g (mode infrastructure/Ad-hoc)

¹ Votre appareil possède une interface USB 2.0 pleine vitesse. Cette interface est compatible avec l'interface USB 2.0 haute vitesse ; toutefois, la vitesse maximum de transfert des données sera de 12 Mbits/s. L'appareil peut également être connecté à un ordinateur équipé d'une interface USB 1.1.

² Les ports USB d'autres fournisseurs ne sont pas pris en charge.

Configurations requises de l'ordinateur

SYSTÈMES D'EXPLOITATION ET FONCTIONS LOGICIELLES PRIS EN CHARGE								
Plate-forme de l'ordinateur et version du système d'exploitation		Fonctions de logiciel PC prises en charge	Interface PC	Vitesse minimum du processeur	Mémoire vive (RAM) minimum	Mémoire vive (RAM) recommandée	Espace libre sur le disque dur pour installer	
							Pour les pilotes	Pour les applications
Système d'exploitation Windows [®] 1	Windows [®] 2000 Professionnel ⁵	Impression, envoi de PC-Fax ⁴ , numérisation, disque amovible ⁶	USB, sans fil 802.11b/g (MFC-J265W et MFC-J415W uniquement)	Intel [®] Pentium [®] II ou équivalent	64 Mo	256 Mo	110 Mo	340 Mo
	Windows [®] XP Édition familiale ^{2 5} Windows [®] XP Professionnel ^{2 5}				128 Mo		110 Mo	340 Mo
	Windows [®] XP Professionnel Édition x64 ²			Unité centrale 64 bits (Intel [®] 64 ou AMD64) prise en charge	256 Mo	512 Mo	110 Mo	340 Mo
	Windows Vista [®] 2			Intel [®] Pentium [®] 4 ou équivalent	512 Mo	1 Go	600 Mo	530 Mo
	Windows [®] 7 ²			Unité centrale 64 bits (Intel [®] 64 ou AMD64) prise en charge	1 Go (32 bits) 2 Go (64 bits)	1 Go (32 bits) 2 Go (64 bits)	650 Mo	530 Mo
				Windows Server [®] 2003 (impression uniquement via réseau)	Impression	Sans fil 802.11b/g (MFC-J265W et MFC-J415W uniquement)	Intel [®] Pentium [®] III ou équivalent	256 Mo
Windows Server [®] 2003 Édition x64 (impression uniquement via réseau)	Unité centrale 64 bits (Intel [®] 64 ou AMD64) prise en charge	512 Mo	1 Go					
Windows Server [®] 2003 R2 (impression uniquement via réseau)	Intel [®] Pentium [®] III ou équivalent							
Windows Server [®] 2003 R2 Édition x64 (impression uniquement via réseau)	Unité centrale 64 bits (Intel [®] 64 ou AMD64) prise en charge	2 Go						
Windows Server [®] 2008 (impression uniquement via réseau)	Intel [®] Pentium [®] 4 ou unité centrale équivalente 64 bits (Intel [®] 64 ou AMD64)							
Windows Server [®] 2008 R2 (impression uniquement via réseau)	Unité centrale 64 bits (Intel [®] 64 ou AMD64) prise en charge							
Système d'exploitation Macintosh	Mac OS X 10.4.11 - 10.5.x	Impression, envoi de PC-Fax ⁴ , numérisation, disque amovible ⁶	USB ³ , sans fil 802.11b/g (MFC-J265W et MFC-J415W uniquement)	PowerPC G4/G5	512 Mo	1 Go	80 Mo	400 Mo
	Mac OS X 10.6.x			Processeur Intel [®] Core™	1 Go			

Conditions :

- 1 Microsoft[®] Internet Explorer[®] 5.5 ou version plus récente.
- 2 Pour WIA, résolution 1 200 × 1 200. L'utilitaire Scanner Brother permet d'améliorer la résolution jusqu'à 19 200 × 19 200 dpi.
- 3 Les ports USB d'autres fournisseurs ne sont pas pris en charge.
- 4 PC-Fax ne prend en charge que le noir et blanc.
- 5 PaperPort™ 11SE prend en charge Microsoft[®] SP4 ou une version ultérieure pour Windows[®] 2000 et SP2 ou une version ultérieure pour XP. (MFC-J410 et MFC-J415W uniquement)
- 6 Le disque amovible est une fonction de PhotoCapture Center™.

Pour obtenir les dernières mises à jour de pilotes, visitez le site <http://solutions.brother.com/>
Toutes les marques commerciales et tous les noms de marque et de produit sont la propriété de leurs compagnies respectives.

Consommables

Encre L'appareil utilise des cartouches d'encre noire, jaune, cyan et magenta individuelles qui sont autonomes par rapport à l'ensemble de la tête d'impression.

Durée de vie de la cartouche d'encre Lorsque vous installez un jeu de cartouches d'encre pour la première fois, l'appareil consomme une petite quantité d'encre pour remplir les tubes d'alimentation en encre afin de garantir des épreuves imprimées de haute qualité. Cette procédure ne s'exécute qu'une seule fois. Une fois cette procédure terminée, les cartouches fournies avec votre appareil ont un rendement inférieur à celui des cartouches standard (65 %). Avec toutes les cartouches d'encre suivantes, vous pourrez imprimer le nombre spécifié de pages.

Consommables de remplacement <Noir> LC985BK, <Cyan> LC985C, <Magenta> LC985M, <Jaune> LC985Y

Noir - Environ 300 pages ¹

Jaune, Cyan et Magenta - Environ 260 pages ¹

¹ Le rendement approximatif des cartouches est déclaré conformément à la norme ISO/CEI 24711.

Pour plus d'informations sur les consommables de rechange, visitez notre site Web à l'adresse <http://www.brother.com/pageyield>

Innobella™, qu'est-ce que c'est ?

Innobella™ est une marque de consommables d'origine offerte par Brother. Le nom « Innobella™ » est dérivé des mots « Innovation » et « Bella » (qui signifie « Belle » en italien) et représente la technologie « innovante » qui vous offre une impression « belle » et « durable ».

Pour imprimer des photos, Brother recommande l'utilisation du papier photo glacé Innobella™ (série BP71) pour une très haute qualité. Rien de plus facile que d'obtenir des épreuves parfaites grâce à l'encre et au papier Innobella™.



Réseau (MFC-J265W et MFC-J415W uniquement)



Remarque

Pour plus de détails sur l'ensemble des spécifications de réseau, voir le *Guide utilisateur - Réseau*.

Réseau local	Vous pouvez raccorder votre appareil au réseau pour l'impression, la numérisation et l'envoi de PC-Fax, et accéder aux photos depuis PhotoCapture Center™ ¹ . Le logiciel de gestion de réseau BRAdmin Light ² Brother est aussi fourni.	
Sécurité du réseau sans fil	SSID (32 car.), WEP 64/128 bits, WPA-PSK (TKIP/AES), WPA2-PSK (AES)	
Utilitaire de prise en charge de la configuration	AOSS™	Oui
	WPS	Oui

¹ Voir le tableau des configurations requises de l'ordinateur à la page 102.

² Si vous avez besoin d'une gestion d'imprimante plus avancée, utilisez la version la plus récente de l'utilitaire BRAdmin Professional Brother que vous pouvez télécharger depuis le site <http://solutions.brother.com/>

A

Aide	
Messages de l'écran LCD	76
Tableau des menus	77
Apple Macintosh	
Consultez le Guide utilisateur - Logiciel.	
Automatique	
réception de fax	25
Détection fax	28

B

Bis/Pause	37
Bourrages	
document	63
papier	64
Branchement	
RÉP (répondeur) externe	31, 32
téléphone externe	33
Branchements multilignes (PBX)	33
Brother	
CreativeCenter	3

C

Cartouches d'encre	
compteur de points d'encre	51
remplacement	51
Chargeur (chargeur automatique de documents)	20
Codes de fax	
Code d'activation à distance	28, 34
Code de désactivation à distance	34
modification	35
utilisation	34
Configuration à distance	
Consultez le Guide utilisateur - Logiciel.	
Consommables	103
ControlCenter	
Consultez le Guide utilisateur - Logiciel.	
Copie	
format du papier	42
type de papier	42
utilisation de la vitre du scanner	20

D

Dépistage des pannes	67
bourrage de documents	63
bourrage de papier	64
en cas de difficultés	
appels entrants	71
bourrage de documents	63
copie	71
impression	67
impression des fax reçus	69
ligne téléphonique ou	
branchements	69
logiciel	72
numérisation	71
PhotoCapture Center™	72
réception de fax	70
réseau	73
messages d'erreur sur l'écran LCD	57
Détection fax	28
Document	
chargement	20, 21

E

Échelle des gris	96, 99
Écran LCD (écran à cristaux liquides)	76
Luminosité	8
Entretien, courant	
remplacement des cartouches	
d'encre	51
Enveloppes	11, 12, 18, 19

F

Fax, autonome	
envoi	22
difficultés	70
interférences sur la ligne téléphonique	74
réception	25
avec le téléphone supplémentaire	34
Détection fax	28
difficultés	69, 70
Durée son. F/T, réglage	27
interférences sur la ligne téléphonique	74
Long. sonnerie, réglage	27
Fax, depuis le PC	
Consultez le Guide utilisateur - Logiciel.	
Fonctions téléphoniques personnalisées sur une ligne unique	71

H

Hors zone (identification d'appelant)	29
---	----

I

ID appelant	29
Historique d'ID appelant	38
Impression	
bourrages de papier	64
Consultez le Guide utilisateur - Logiciel.	
difficultés	67, 69
résolution	100
spécifications	100
sur du papier de petit format	13
zone imprimable	14
Innobella™	103

L

Ligne téléphonique	
branchements	32
difficultés	69
interférences	74
multilignes (PBX)	33
type	30
Long. sonnerie, réglage	27

M

Macintosh	
Consultez le Guide utilisateur - Logiciel.	
Manuel	
numérotation	36
réception	25
Messages d'erreur sur l'écran LCD	57
Abs. encre quasi-plein	57
Absorbeur encre plein	57
Bourrage papier	57
Capot ouvert	58
Détection impos.	58
Données mém.	58
Erreur com.	58
Impr. mono uniq.	59
Impress. imposs.	60
Initial. imposs.	60
Mémoire saturée	60
Nettoy. Imposs.	60
Niveau encre bas	60
Non assigné	36, 60
Numér. imposs.	60
Pas de cartouche	60
Vérif. document	61
Vérifier papier	61
Mode de réception	
Fax uniquement	25
Fax/Tél	25
Manuel	25
RÉP externe	25
Mode Fax/Tél	
Code d'activation à distance	34
Code de désactivation à distance	34
Long. sonnerie	27
répondre sur un téléphone supplémentaire	34
Mode, passage	
Copie	4
Fax	4
Numérisation	4
PhotoCapture	4

N

Nettoyage	
rouleau d'entraînement du papier	54
scanner	53
tête d'impression	55
Numérisation	
Consultez le Guide utilisateur - Logiciel.	
Numéro de série	
comment trouver	Voir à l'intérieur de la première page de couverture
Numéro abrégé	
configuration	39
modification	40
utilisation	36
Numérotation	
Appel sortant	37
Historique d'ID appelant	38
manuelle	36
Numéro abrégé	36
une pause	39
Numérotation rapide	
Numéro abrégé	
configuration par emplacement	
à 2 chiffres	39
modification	40
utilisation	36
Numérotation de groupe	
modification	40
Recherche	36

P

PaperPort™ 11SE avec OCR	
Consultez le Guide utilisateur - Logiciel.	
Consultez également la section Aide de l'application PaperPort™ 11SE.	
Papier	16, 95
chargement	9, 11
chargement d'enveloppes et de cartes postales	11
format	15
format du document	20
type	15, 18
volume	19
zone imprimable	14

PhotoCapture Center™	
Aperçu des photos	46
depuis un ordinateur	
Consultez le Guide utilisateur - Logiciel.	
Memory Stick PRO™	43
Memory Stick™	43
Paramètres d'impression	
Qualité	46
SD	43
SDHC	43
spécifications	98
Presto! PageManager	
Consultez le Guide utilisateur - Logiciel.	
Consultez également la section Aide de l'application Presto! PageManager.	
Prises	
EXT	
Téléphone externe	33
Programmation de votre appareil	76

R

RÉP (répondeur téléphonique),	
externe	25, 31
branchement	31, 32
enregistrement d'un message	
sortant	32
mode de réception	25
Répondeur (RÉP)	31
branchement	32
Réseau	
Impression	
Consultez le Guide utilisateur - Réseau.	
Numérisation	
Consultez le Guide utilisateur - Logiciel.	
Réseau sans fil	
Consultez le Guide d'installation rapide et le Guide utilisateur - Réseau.	
Résolution	
copie	97
fax	96
impression	100
numérisation	99

T

Téléphone externe, branchement	33
Téléphone sans fil	34
Téléphone supplémentaire, utilisation	34
Texte, saisie	92
caractères spéciaux	92
Transfert des fax ou du rapport du journal des fax	62
Transparents	16, 19, 95

V

Volume, réglage	
bip sonore	7
haut-parleur	8
sonnerie	7
Vue d'ensemble du panneau de commande	4

W

Windows®
Consultez le Guide utilisateur - Logiciel.

Z

Zone numérisable	21
------------------------	----

brother®

Visitez notre site Internet
<http://www.brother.com>

Cet appareil a été approuvé pour être utilisé dans le pays d'achat uniquement. Les filiales locales de Brother ou leurs revendeurs ne prendront en charge que les appareils achetés dans leur propre pays.

GUIDE DE L'UTILISATEUR AVANCÉ

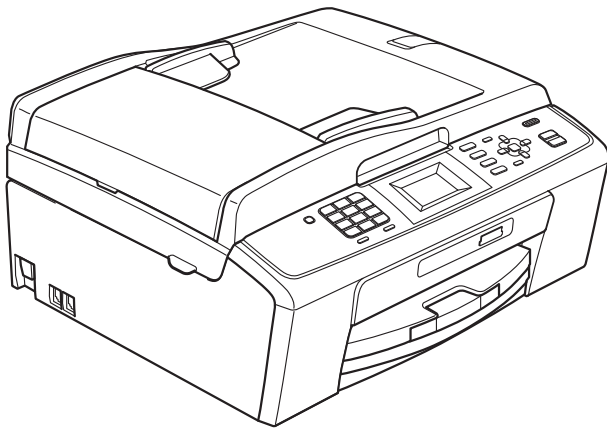

MFC-J220
MFC-J265W
MFC-J410
MFC-J415W

Guides de l'utilisateur : ou les trouver ?

Quel manuel ?	Que contient-il ?	Où est-il ?
Sécurité et réglementation	Veillez lire les instructions de sécurité avant d'installer votre appareil.	Imprimé / Dans l'emballage
Guide d'installation rapide	Veillez lire ce guide là en premier. Suivez les instructions pour l'installation de votre appareil, des pilotes et du logiciel correspondant à votre système d'exploitation et au type de connexion que vous utilisez.	Imprimé / Dans l'emballage
Guide de l'utilisateur	Permet d'apprendre les opérations de base pour envoyer un fax, faire une copie, numériser et utiliser PhotoCapture Center™ et comment remplacer les consommables. Consultez les conseils de dépannage des pannes.	Imprimé / Dans l'emballage
Guide de l'utilisateur avancé	Permet d'apprendre les opérations plus avancées : fax, copie, fonctions de sécurité, impression de rapports et entretien courant.	Fichier PDF / CD-ROM de documentation
Guide utilisateur - Logiciel	Suivez ces instructions pour l'impression, la numérisation, la numérisation réseau (MFC-J265W et MFC-J415W uniquement), PhotoCapture Center™, l'envoi de PC-Fax et l'utilisation de l'utilitaire ControlCenter de Brother.	Fichier PDF / CD-ROM de documentation
Guide utilisateur - Réseau (MFC-J265W et MFC-J415W uniquement)	Le présent guide offre des informations plus avancées pour configurer les connexions du réseau sans fil. De plus, vous y trouverez des informations sur les utilitaires réseau, l'impression réseau, des conseils de dépannage des pannes et les spécifications des réseaux pris en charge.	Fichier PDF / CD-ROM de documentation

Table des matières

1	Configuration générale	1
	Mémoire permanente.....	1
	Heure d'été automatique	1
	Mode veille.....	2
	Écran LCD	2
	Contraste de l'écran LCD	2
	Réglage du minuteur d'atténuation du rétroéclairage	3
	Temporisation de mode	3
2	Fonctions de sécurité	4
	Verr. TX	4
	Réglage et modification du mot de passe de la fonction Verr. TX.....	4
	Activation/désactivation de la fonction Verr. TX	5
3	Envoi d'un fax	6
	Options d'envoi supplémentaires.....	6
	Envoi de fax en utilisant plusieurs réglages	6
	Contraste	7
	Modification de la résolution du fax	7
	Enregistrement de vos modifications en tant que nouveau réglage par défaut	8
	Rétablissement des réglages de fax par défaut	8
	Opérations d'envoi supplémentaires	9
	Envoi d'un fax manuellement	9
	Multitâche (Monochrome uniquement)	9
	Diffusion (Monochrome uniquement)	9
	Envoi en temps réel.....	11
	Mode International.....	11
	Vérification et annulation de tâches en attente.....	11
4	Réception d'un fax	12
	Opérations de réception supplémentaires	12
	Impression d'un fax entrant réduit	12
	Réception sans papier.....	12
5	Numérotation et enregistrement des numéros	13
	Opérations vocales.....	13
	Opérations de numérotation supplémentaires.....	13
	Combinaison de numérotation rapide.....	13
	Autres façons d'enregistrer des numéros	14
	Enregistrement de numéros abrégés à partir d'appels sortants	14
	Enregistrement de numéros abrégés à partir de l'historique d'ID appelant... ..	15
	Configuration de groupes de diffusion.....	16

6	Impression de rapports	18
	Rapports de fax	18
	Rapport de vérification de l'envoi.....	18
	Journal des fax (rapport d'activité).....	18
	Rapports	19
	Comment imprimer un rapport.....	19
7	Copies de documents	20
	Paramètres de copie.....	20
	Arrêt de la copie	20
	Modification de la vitesse et de la qualité de copie	20
	Agrandissement ou réduction de l'image copiée.....	21
	Copie N en 1 ou poster (Mise en page)	22
	Tri des copies à l'aide du chargeur (MFC-J410 et MFC-J415W uniquement)	23
	Réglage de la densité.....	24
	Enregistrement de vos modifications en tant que nouveau réglage par défaut	24
	Rétablissement de tous les réglages par défaut	24
8	Impression de photos à partir d'une carte mémoire	25
	Opérations de PhotoCapture Center™	25
	Structure des dossiers des cartes mémoire	25
	Impression d'images.....	26
	Imprimer l'index (miniatures)	26
	Impression de photos	27
	Impr.total.phot.....	27
	Impression DPOF	27
	Paramètres d'impression de PhotoCapture Center™	28
	Qualité d'impression	29
	Options de papier	29
	Réglage de la luminosité, du contraste et de la couleur.....	30
	Recadrage.....	30
	Impression sans bordure	31
	Impression de date	31
	Enregistrement de vos modifications en tant que nouveau réglage par défaut	31
	Rétablissement de tous les réglages par défaut	32
	Numérisation vers une carte mémoire.....	32
	Définition d'un nouveau réglage par défaut.....	32
	Rétablissement des réglages par défaut.....	32
A	Entretien courant	33
	Nettoyage et vérification de l'appareil.....	33
	Nettoyage de l'extérieur de l'appareil	33
	Nettoyage du cylindre de l'imprimante.....	34
	Vérification du volume d'encre.....	34
	Emballage et transport de l'appareil	35

B	Glossaire	38
C	Index	42



Mémoire permanente

Même dans l'éventualité d'une panne de courant, vous ne perdrez pas les réglages que vous avez choisis à l'aide de la touche **Menu** parce qu'ils sont enregistrés de manière permanente. Vous ne perdrez pas non plus vos réglages des menus des touches de modes **FAX**, **COPY** et **PHOTO CAPTURE** si vous avez sélectionné Régl.nouv.défaut. Il se peut que vous deviez reconfigurer la date et l'heure.

Heure d'été automatique

Vous pouvez régler l'appareil pour qu'il passe automatiquement à l'heure d'été ou d'hiver. Il s'avancera lui-même d'une heure au printemps et reculera d'une heure en automne. Veillez à régler correctement la date et l'heure dans le réglage Date & heure.

- 1 Appuyez sur **Menu**.
- 2 Appuyez sur ▲ ou sur ▼ pour sélectionner Param. général. Appuyez sur **OK**.
- 3 Appuyez sur ▲ ou sur ▼ pour sélectionner Heure été auto. Appuyez sur **OK**.
- 4 Appuyez sur ▲ ou sur ▼ pour sélectionner Off (ou On). Appuyez sur **OK**.
- 5 Appuyez sur **Stop/Exit**.

Mode veille

Vous pouvez sélectionner le temps pendant lequel l'appareil reste inactif (entre 1 et 60 minutes) avant de passer en mode veille. La temporisation redémarrera si une opération est effectuée sur l'appareil.

- 1 Appuyez sur **Menu**.
- 2 Appuyez sur ▲ ou sur ▼ pour sélectionner **Param. général**. Appuyez sur **OK**.
- 3 Appuyez sur ▲ ou sur ▼ pour sélectionner **Mode veille**. Appuyez sur **OK**.
- 4 Appuyez sur ▲ ou sur ▼ pour sélectionner **1 Min, 2 Mins, 3 Mins, 5 Mins, 10 Mins, 30 Mins ou 60 Mins**. Appuyez sur **OK**.
- 5 Appuyez sur **Stop/Exit**.

Écran LCD

Contraste de l'écran LCD

Vous pouvez régler le contraste de l'écran LCD pour rendre l'affichage plus net et plus éclatant. Si vous avez des difficultés à lire l'écran LCD, essayez de modifier le réglage du contraste.

- 1 Appuyez sur **Menu**.
- 2 Appuyez sur ▲ ou sur ▼ pour sélectionner **Param. général**. Appuyez sur **OK**.
- 3 Appuyez sur ▲ ou sur ▼ pour sélectionner **Réglage LCD**. Appuyez sur **OK**.
- 4 Appuyez sur ▲ ou sur ▼ pour sélectionner **Contraste LCD**. Appuyez sur **OK**.
- 5 Appuyez sur ◀ ou sur ▶ pour éclaircir ou pour assombrir l'affichage. Appuyez sur **OK**.
- 6 Appuyez sur **Stop/Exit**.

Réglage du minuteur d'atténuation du rétroéclairage

Vous pouvez régler la durée d'illumination du rétroéclairage de l'écran LCD après la dernière action sur une touche.

- 1 Appuyez sur **Menu**.
- 2 Appuyez sur ▲ ou sur ▼ pour sélectionner **Param. général**. Appuyez sur **OK**.
- 3 Appuyez sur ▲ ou sur ▼ pour sélectionner **Réglage LCD**. Appuyez sur **OK**.
- 4 Appuyez sur ▲ ou sur ▼ pour sélectionner **Tempor. attén.** Appuyez sur **OK**.
- 5 Appuyez sur ▲ ou sur ▼ pour sélectionner **10Secs, 20Secs, 30Secs** ou **Off**. Appuyez sur **OK**.
- 6 Appuyez sur **Stop/Exit**.

Temporisation de mode

L'appareil possède 4 touches de mode provisoire sur le panneau de commande : **FAX, SCAN, COPIE** et **PHOTO CAPTURE**. Le temps que l'appareil prend pour revenir en mode Fax après la dernière numérisation, la dernière copie ou la dernière opération de PhotoCapture peut être modifié. Si vous sélectionnez **Off**, l'appareil reste dans le mode où il se trouvait la dernière fois que vous l'avez utilisé.



- 1 Appuyez sur **Menu**.
- 2 Appuyez sur ▲ ou sur ▼ pour sélectionner **Param. général**. Appuyez sur **OK**.
- 3 Appuyez sur ▲ ou sur ▼ pour sélectionner **Mode chrono**. Appuyez sur **OK**.
- 4 Appuyez sur ▲ ou sur ▼ pour sélectionner **0Sec, 30Secs, 1Min, 2Mins, 5Mins** ou **Off**. Appuyez sur **OK**.
- 5 Appuyez sur **Stop/Exit**.

Verr. TX

La fonction Verr. TX vous permet d'empêcher tout accès non autorisé à l'appareil.

Lorsque la fonction Verr. TX est activée, les opérations suivantes sont disponibles :

- Réception de fax

Lorsque la fonction Verr. TX est activée, les opérations suivantes ne sont PAS disponibles :

- Envoi de fax
- Copie
- Impression depuis un PC
- Numérisation
- PhotoCapture
- Opérations depuis le panneau de commande



Remarque

Si vous oubliez le mot de passe de la fonction Verr. TX, contactez votre revendeur Brother.

Réglage et modification du mot de passe de la fonction Verr. TX



Remarque

Si vous avez déjà réglé le mot de passe, vous n'avez pas besoin de le régler à nouveau.

Réglage du mot de passe

- 1 Appuyez sur **Menu**.
- 2 Appuyez sur ▲ ou sur ▼ pour sélectionner **Fax**. Appuyez sur **OK**.
- 3 Appuyez sur ▲ ou sur ▼ pour sélectionner **Divers**. Appuyez sur **OK**.
- 4 Appuyez sur ▲ ou sur ▼ pour sélectionner **Verrouill. TX**. Appuyez sur **OK**.
- 5 Entrez un nombre de 4 chiffres pour le mot de passe. Appuyez sur **OK**.
- 6 Quand l'écran LCD affiche **Vérif.:**, entrez de nouveau le mot de passe. Appuyez sur **OK**.
- 7 Appuyez sur **Stop/Exit**.

Modification du mot de passe

- 1 Appuyez sur **Menu**.
- 2 Appuyez sur ▲ ou sur ▼ pour sélectionner `Fax`. Appuyez sur **OK**.
- 3 Appuyez sur ▲ ou sur ▼ pour sélectionner `Divers`. Appuyez sur **OK**.
- 4 Appuyez sur ▲ ou sur ▼ pour sélectionner `Verrouill. TX`. Appuyez sur **OK**.
- 5 Appuyez sur ▲ ou sur ▼ pour sélectionner `Entrer Mot Passe`. Appuyez sur **OK**.
- 6 Entrez un nombre de 4 chiffres pour le mot de passe actuel. Appuyez sur **OK**.
- 7 Entrez un nombre de 4 chiffres pour le nouveau mot de passe. Appuyez sur **OK**.
- 8 Quand l'écran LCD affiche `Vérif.:`, entrez de nouveau le mot de passe. Appuyez sur **OK**.
- 9 Appuyez sur **Stop/Exit**.

Activation/désactivation de la fonction Verr. TX

Activation de la fonction Verr. TX

- 1 Appuyez sur **Menu**.
- 2 Appuyez sur ▲ ou sur ▼ pour sélectionner `Fax`. Appuyez sur **OK**.
- 3 Appuyez sur ▲ ou sur ▼ pour sélectionner `Divers`. Appuyez sur **OK**.
- 4 Appuyez sur ▲ ou sur ▼ pour sélectionner `Verrouill. TX`. Appuyez sur **OK**.
- 5 Appuyez sur ▲ ou sur ▼ pour sélectionner `Régl. verrou TX`. Appuyez sur **OK**.
- 6 Entrez le mot de passe à 4 chiffres que vous avez enregistré. Appuyez sur **OK**.
L'appareil se met hors ligne et l'écran LCD affiche `Mode verrou TX`.

Désactivation de la fonction Verr. TX

- 1 Appuyez sur **Menu**.
- 2 Entrez le mot de passe à 4 chiffres que vous avez enregistré. Appuyez sur **OK**.
La fonction Verr. TX se désactive automatiquement.



Remarque

Si vous saisissez le mauvais mot de passe, l'écran LCD affiche `Erreur m.passe` et reste hors ligne. L'appareil reste en mode Verr. TX jusqu'à ce que vous saisissez le mot de passe enregistré.

3

Envoi d'un fax

Options d'envoi supplémentaires

Envoi de fax en utilisant plusieurs réglages

Lorsque vous envoyez un fax, vous pouvez choisir une combinaison quelconque des réglages suivants : résolution, contraste, format de numérisation, etc.

- 1 Appuyez sur  (**FAX**).
L'écran LCD affiche :



- 2 Appuyez sur ▲ ou sur ▼ pour sélectionner un réglage que vous voulez modifier.
Appuyez sur **OK**.
- 3 Appuyez sur ▲ ou sur ▼ pour sélectionner une option.
Appuyez sur **OK**.

- 4 Revenez au point 2 si vous voulez modifier d'autres réglages.



Remarque

- La plupart des réglages sont temporaires et l'appareil revient à ses réglages par défaut à l'issue de l'envoi d'un fax.
- Vous pouvez mémoriser certains des réglages les plus utilisés en les enregistrant comme réglages par défaut. Ces réglages restent opérationnels tant qu'ils ne sont pas modifiés (voir *Enregistrement de vos modifications en tant que nouveau réglage par défaut* à la page 8).

Contraste

Si votre document est très clair ou très foncé, vous pouvez modifier le contraste. Pour la plupart des documents, le réglage par défaut *Auto* peut être utilisé. Ce réglage permet de choisir automatiquement le contraste adéquat en fonction de votre document. Utilisez *Clair* si vous envoyez un document clair.

Sélectionnez *Foncé* si vous envoyez un document foncé.

- 1 Appuyez sur  (**FAX**).
- 2 Appuyez sur ▲ ou sur ▼ pour sélectionner *Contraste*. Appuyez sur **OK**.
- 3 Appuyez sur ▲ ou sur ▼ pour sélectionner *Auto*, *Clair* ou *Foncé*. Appuyez sur **OK**.



Remarque

Même si vous sélectionnez *Clair* ou *Foncé*, l'appareil enverra le fax en utilisant le réglage *Auto* dans les conditions suivantes :

- Quand vous envoyez un fax couleur.
- Quand vous sélectionnez *Photo* comme résolution de fax.

Modification de la résolution du fax

Il est possible d'améliorer la qualité d'un fax en modifiant sa résolution.

- 1 Appuyez sur  (**FAX**).
- 2 Appuyez sur ▲ ou sur ▼ pour sélectionner *Résolution fax*. Appuyez sur **OK**.
- 3 Appuyez sur ▲ ou sur ▼ pour sélectionner la résolution souhaitée. Appuyez sur **OK**.



Remarque

Vous pouvez choisir parmi quatre réglages de résolution pour les fax monochromes et deux pour les fax couleur.

Monochrome	
Standard	Convient à la plupart des documents dactylographiés.
Fin	Bon pour les petits caractères et transmet un peu plus lentement qu'en résolution standard.
Superfin	Bon pour les petits caractères ou les dessins et transmet plus lentement qu'en résolution Fin.
Photo	À utiliser quand le document présente des teintes variées de gris ou s'il s'agit d'une photographie. Le réglage Photo utilise la vitesse de transmission la plus faible.

Couleur	
Standard	Convient à la plupart des documents dactylographiés.
Fin	À utiliser quand le document est une photographie. La durée de transmission est plus lente qu'en résolution standard.

Si vous sélectionnez *Superfin* ou *Photo* puis utilisez la touche **Colour Start** pour envoyer un fax, l'appareil envoie le fax en utilisant le réglage *Fin*.

Enregistrement de vos modifications en tant que nouveau réglage par défaut

Vous pouvez enregistrer les réglages de télécopie Résolution fax, Contraste, TX immédiat et Format vitre scan. que vous utilisez le plus fréquemment en les définissant comme réglages par défaut. Ces réglages restent opérationnels tant qu'ils ne sont pas modifiés.

- 1 Appuyez sur  (**FAX**).
- 2 Appuyez sur ▲ ou sur ▼ pour sélectionner l'option de menu que vous voulez modifier et appuyez sur **OK**. Appuyez ensuite sur ▲ ou sur ▼ pour sélectionner la nouvelle option. Appuyez sur **OK**.

Répétez cette étape pour chaque réglage que vous voulez changer.

- 3 Après avoir modifié le dernier paramètre, appuyez sur ▲ ou sur ▼ pour sélectionner Régl.nouv.défaut. Appuyez sur **OK**.
- 4 Appuyez sur **1** pour sélectionner **Oui**.
- 5 Appuyez sur **Stop/Exit**.

Rétablissement des réglages de fax par défaut

Vous pouvez rétablir les réglages de fax Résolution fax, Contraste, TX immédiat et Format vitre scan. que vous avez modifiés sur leurs valeurs par défaut.

- 1 Appuyez sur  (**FAX**).
- 2 Appuyez sur ▲ ou sur ▼ pour sélectionner Réinit. d'usine. Appuyez sur **OK**.
- 3 Appuyez sur **1** pour sélectionner **Oui**.
- 4 Appuyez sur **Stop/Exit**.

Opérations d'envoi supplémentaires

Envoi d'un fax manuellement

L'envoi manuel vous permet d'entendre les tonalités de numérotation, de sonnerie et de réception lors de l'envoi de fax.



Remarque

(MFC-J410 et MFC-J415W uniquement)

Pour envoyer un fax de plusieurs pages, utilisez le chargeur.

- 1 Appuyez sur  (**FAX**).
- 2 Chargez votre document.
- 3 Pour entendre la tonalité, décrochez le combiné du téléphone externe.
- 4 Composez le numéro du télécopieur.
- 5 Quand vous entendez la tonalité du télécopieur, appuyez sur **Mono Start** ou sur **Colour Start**.
Si vous utilisez la vitre du scanner, appuyez sur la touche **1** de l'appareil pour envoyer un fax.
- 6 Raccrochez.

Multitâche (Monochrome uniquement)

Vous pouvez composer un numéro et commencer à numériser le fax en mémoire, même quand l'appareil est en train d'envoyer un fax en mémoire, de recevoir un fax ou d'imprimer des données provenant du PC. L'écran LCD affiche le nouveau numéro de tâche et la quantité de mémoire disponible.

Le nombre de pages que vous pouvez numériser en mémoire dépendra des données qui sont imprimées dessus.



Remarque

Si le message *Mémoire saturée* apparaît, appuyez sur **Stop/Exit** pour annuler ou sur **Mono Start** pour envoyer les pages déjà numérisées.

Diffusion (Monochrome uniquement)

La diffusion est l'envoi automatique du même fax à plusieurs numéros de télécopieur. Dans la même diffusion, vous pouvez inclure des groupes, des numéros abrégés et jusqu'à 50 numéros composés manuellement.

Une fois la diffusion terminée, un rapport de diffusion s'imprime.

- 1 Appuyez sur  (**FAX**).
- 2 Chargez votre document.
- 3 Appuyez sur ▲ ou sur ▼ pour sélectionner *Diffusion*. Appuyez sur **OK**.

- 4 Vous pouvez ajouter des numéros à la diffusion de la façon suivante :
 - Appuyez sur ▲ ou sur ▼ pour sélectionner `Ajouter numéro` et appuyez sur **OK**. Saisissez un numéro à l'aide du pavé numérique. Appuyez sur **OK**.
 - Appuyez sur ▲ ou sur ▼ pour sélectionner `Numéro abrégé` et **OK**. Appuyez sur ▲ ou sur ▼ pour sélectionner `Ordre alphabétique` ou `Ordre numérique` et **OK**. Appuyez sur ▲ ou sur ▼ pour sélectionner un numéro et appuyez sur **OK**.
- 5 Lorsque vous avez entré tous les numéros de télécopieur en répétant l'étape 4, appuyez sur ▲ ou sur ▼ pour sélectionner `Compléter`. Appuyez sur **OK**.
- 6 Appuyez sur **Mono Start**.



Remarque

- Si vous n'avez utilisé aucun des numéros de groupe, vous pouvez « diffuser » des fax vers un maximum de 90 numéros différents.
- La mémoire disponible varie en fonction du type de tâches enregistrées en mémoire et du nombre d'emplacements utilisés pour la diffusion. Si vous diffusez vers le maximum de numéros disponibles, vous ne pourrez pas accéder au mode multitâche.
- Si le message `Mémoire saturée` apparaît, appuyez sur **Stop/Exit** pour annuler ou sur **Mono Start** pour envoyer les pages déjà numérisées.

Annulation d'une diffusion en cours d'exécution

- 1 Appuyez sur **Menu**.
- 2 Appuyez sur ▲ ou sur ▼ pour sélectionner `Fax`. Appuyez sur **OK**.
- 3 Appuyez sur ▲ ou sur ▼ pour sélectionner `Jobs attente`. Appuyez sur **OK**. L'écran LCD affiche alors le numéro de télécopieur composé et le numéro de tâche de diffusion.
- 4 Appuyez sur **OK**. La question suivante s'affiche sur l'écran LCD :
`Annuler tâche?`
 Oui → Appuyez sur 1
 Non → Appuyez sur 2
- 5 Appuyez sur 1 pour annuler le numéro de télécopieur en cours de composition. L'écran LCD affiche ensuite le numéro de tâche de diffusion.
- 6 Appuyez sur **OK**. La question suivante s'affiche sur l'écran LCD :
`Annuler tâche?`
 Oui → Appuyez sur 1
 Non → Appuyez sur 2
- 7 Pour annuler la diffusion, appuyez sur 1.
- 8 Appuyez sur **Stop/Exit**.

Envoi en temps réel

Quand vous envoyez un fax, l'appareil numérise les documents en mémoire avant de les envoyer. Ensuite, dès que la ligne téléphonique se libère, l'appareil commence à composer le numéro et à envoyer.

Parfois, il se peut que vous souhaitiez envoyer un document important immédiatement, sans devoir attendre la transmission depuis la mémoire. Vous pouvez le faire en activant **TX immédiat**.

- 1 Appuyez sur  (**FAX**).
- 2 Appuyez sur ▲ ou sur ▼ pour sélectionner **TX immédiat**. Appuyez sur **OK**.
- 3 Appuyez sur ▲ ou sur ▼ pour sélectionner **On** (ou **Off**). Appuyez sur **OK**.



Remarque

- (MFC-J410 et MFC-J415W uniquement)
En cas de saturation de la mémoire ou d'envoi d'un fax en noir et blanc à partir du chargeur, l'appareil envoie le document en temps réel (même si la fonction **TX immédiat** est réglée sur **Off**). Les fax à transmettre à partir de la vitre du scanner ne pourront être envoyés que si vous libérez de la mémoire.
- En mode d'envoi en temps réel, la fonction de recomposition automatique ne fonctionne pas quand on utilise la vitre du scanner.

Mode International

Si vous avez des difficultés à envoyer un fax à l'étranger en raison d'interférences possibles sur la ligne téléphonique, nous vous recommandons d'activer le mode **International**. Une fois le fax envoyé de cette façon, le mode se désactive de lui-même.

- 1 Appuyez sur  (**FAX**).
- 2 Chargez votre document.
- 3 Appuyez sur ▲ ou sur ▼ pour sélectionner **International**. Appuyez sur **OK**.
- 4 Appuyez sur ▲ ou sur ▼ pour sélectionner **On** (ou **Off**). Appuyez sur **OK**.

Vérification et annulation de tâches en attente

Vous pouvez vérifier les tâches qui sont toujours en attente d'envoi en mémoire ou annuler une tâche. (S'il n'y a pas de tâche, l'écran LCD affiche **Pas jobs attente**.)

- 1 Appuyez sur **Menu**.
- 2 Appuyez sur ▲ ou sur ▼ pour sélectionner **Fax**. Appuyez sur **OK**.
- 3 Appuyez sur ▲ ou sur ▼ pour sélectionner **Jobs attente**. Appuyez sur **OK**. Les tâches en attente s'affichent sur l'écran LCD.
- 4 Appuyez sur ▲ ou sur ▼ pour faire défiler les tâches et sélectionner la tâche que vous souhaitez annuler. Appuyez sur **OK**.
- 5 Effectuez l'une des actions suivantes :
 - Pour annuler, appuyez sur **1** pour sélectionner **Oui**.
Si vous souhaitez annuler une autre tâche, passez à l'étape 4.
 - Pour quitter sans annuler, appuyez sur **2** pour sélectionner **Non**.
- 6 Quand vous avez terminé, appuyez sur **Stop/Exit**.

Opérations de réception supplémentaires

Impression d'un fax entrant réduit

Si vous sélectionnez l'option **On**, l'appareil réduit automatiquement chaque page d'un fax entrant pour que celui-ci puisse tenir sur une feuille de format A4, Letter ou Legal. L'appareil calcule le rapport de réduction en se servant du format de page du fax et de votre réglage **Format papier** (voir *Format du papier* au chapitre 2 du *Guide de l'utilisateur*).

- 1 Appuyez sur **Menu**.
- 2 Appuyez sur ▲ ou sur ▼ pour sélectionner **Fax**.
Appuyez sur **OK**.
- 3 Appuyez sur ▲ ou sur ▼ pour sélectionner **Param. RC**.
Appuyez sur **OK**.
- 4 Appuyez sur ▲ ou sur ▼ pour sélectionner **Réduction auto.**
Appuyez sur **OK**.
- 5 Appuyez sur ▲ ou sur ▼ pour sélectionner **On** (ou **Off**).
Appuyez sur **OK**.
- 6 Appuyez sur **Stop/Exit**.

Réception sans papier

Dès que le bac à papier est vide pendant la réception d'un fax, l'écran LCD affiche **Vérifiez papier**. Placez du papier dans le bac (voir *Chargement du papier et d'autres supports d'impression* au chapitre 2 du *Guide de l'utilisateur*).

S'il y a assez d'espace libre en mémoire, la réception du fax se poursuit et les nouvelles pages sont stockées dans la mémoire.

Les fax entrants suivants seront également enregistrés en mémoire jusqu'à ce que celle-ci soit saturée. Quand la mémoire est saturée, l'appareil arrête automatiquement de répondre aux appels. Pour imprimer les fax, placez du papier dans le bac à papier.

Opérations vocales

Il est possible de passer des appels vocaux avec un téléphone supplémentaire ou externe en composant manuellement ou en utilisant des numérotation rapide.

Opérations de numérotation supplémentaires

Combinaison de numérotation rapide

Il se peut que vous souhaitiez parfois choisir entre plusieurs opérateurs téléphoniques longue distance pour envoyer un fax. Les tarifs peuvent varier en fonction de l'heure et de la destination. Pour profiter des meilleurs tarifs, vous pouvez enregistrer les codes d'accès des opérateurs téléphoniques longue distance et les numéros de carte de crédit sous forme de numéros abrégés. Vous pouvez enregistrer ces longues séquences de numérotation en les divisant et en les configurant sous la forme de numéros abrégés séparés selon toute combinaison. Vous pouvez même inclure une phase de numérotation manuelle en utilisant le pavé numérique (voir *Enregistrement de numéros abrégés* au chapitre 7 du *Guide de l'utilisateur*).

Vous pourriez, par exemple, avoir enregistré « 555 » sous le numéro abrégé 03 et « 7000 » sous le numéro abrégé 02. Vous pouvez combiner ces deux numéros abrégés pour composer le « 555-7000 » en appuyant sur les touches suivantes :

- 1 Appuyez sur  (**Speed Dial**).
- 2 Appuyez sur ▲ ou sur ▼ pour sélectionner Recherche. Appuyez sur **OK**.
- 3 Appuyez sur **03**.
- 4 Appuyez sur ▲ ou sur ▼ pour sélectionner Numéro abrégé. Appuyez sur **OK**.

- 5 Appuyez sur ▲ ou sur ▼ pour sélectionner Recherche. Appuyez sur **OK**.
- 6 Appuyez sur **02**.
- 7 Appuyez sur **Mono Start** ou sur **Colour Start**.
Vous composez ainsi « 555-7000 ».

Pour modifier provisoirement un numéro, vous pouvez remplacer une partie du numéro en composant manuellement à l'aide du pavé numérique. Par exemple, pour modifier le numéro en 555-7001, vous pourriez appuyer sur  (**Speed Dial**), sélectionner Recherche, appuyer sur **03** puis appuyer sur **7001** à l'aide du pavé numérique.



Remarque

Si vous devez attendre une autre tonalité ou un autre signal à un quelconque moment dans la séquence de numérotation, créez une pause dans le numéro en appuyant sur **Redial/Pause**. Chaque action d'appui sur une touche ajoute un délai de 3,5 secondes.

Autres façons d'enregistrer des numéros

Enregistrement de numéros abrégés à partir d'appels sortants

Vous pouvez enregistrer des numéros abrégés à partir de l'historique des appels sortants.

- 1 Appuyez sur **Redial/Pause**.
Vous pouvez également sélectionner Appel sortant en appuyant sur  (**FAX**).
- 2 Appuyez sur ▲ ou sur ▼ pour sélectionner le nom ou le numéro que vous voulez enregistrer. Appuyez sur **OK**.
- 3 Appuyez sur ▲ ou sur ▼ pour sélectionner Aj. no abrégé. Appuyez sur **OK**.
- 4 Appuyez sur ▲ ou sur ▼ pour sélectionner l'emplacement de numéro abrégé à 2 chiffres dans lequel vous voulez enregistrer le numéro. Appuyez sur **OK**.
- 5 Effectuez l'une des actions suivantes :
 - Saisissez le nom (jusqu'à 16 caractères) à l'aide du pavé numérique. Appuyez sur **OK**.
(Pour obtenir de l'aide sur la saisie des lettres, voir *Saisie de texte* dans l'annexe C du *Guide de l'utilisateur*.)
 - Pour enregistrer le numéro sans inclure de nom, appuyez sur **OK**.
- 6 Appuyez sur **OK** pour confirmer le numéro de fax ou de téléphone.

7 Appuyez sur ▲ ou sur ▼ pour sélectionner *Compléter*. Appuyez sur **OK**.

8 Appuyez sur **Stop/Exit**.

Enregistrement de numéros abrégés à partir de l'historique d'ID appelant

Si vous êtes abonné au service d'identification de l'appelant proposé par votre compagnie de téléphone, vous pouvez également enregistrer les numéros abrégés à partir des numéros entrants dans l'historique d'identification de l'appelant. (Voir *ID appelant* dans le *chapitre 6* du *Guide de l'utilisateur*.)

1 Appuyez sur **Redial/Pause** puis sur *. Vous pouvez également sélectionner *Hist.ID appel.* en appuyant sur  (**FAX**).

2 Appuyez sur ▲ ou sur ▼ pour sélectionner le numéro que vous voulez enregistrer. Appuyez sur **OK**.

3 Appuyez sur ▲ ou sur ▼ pour sélectionner *Aj. no abrégé*. Appuyez sur **OK**.

4 Appuyez sur ▲ ou sur ▼ pour sélectionner l'emplacement de numéro abrégé à 2 chiffres dans lequel vous voulez enregistrer le numéro. Appuyez sur **OK**.

5 Effectuez l'une des actions suivantes :

- Saisissez le nom (jusqu'à 16 caractères) à l'aide du pavé numérique. Appuyez sur **OK**. (Pour obtenir de l'aide sur la saisie des lettres, voir *Saisie de texte* dans l'*annexe C* du *Guide de l'utilisateur*.)
- Pour enregistrer le numéro sans inclure de nom, appuyez sur **OK**.

6 Appuyez sur **OK** pour confirmer le numéro de fax ou de téléphone.

7 Appuyez sur ▲ ou sur ▼ pour sélectionner *Compléter*. Appuyez sur **OK**.

8 Appuyez sur **Stop/Exit**.

Configuration de groupes de diffusion

Les groupes, que vous pouvez enregistrer dans un emplacement de numéro abrégé, vous permettent d'envoyer le même fax à plusieurs numéros de télécopieur en appuyant simplement sur  (**Speed Dial**), Recherche, **OK**, sur l'emplacement à 2 chiffres puis sur **Mono Start**.

Tout d'abord, il vous faut enregistrer chaque numéro de fax dans un emplacement de numéro abrégé. Ensuite, vous pourrez les inclure au groupe en tant que numéros. Chaque groupe utilise un emplacement de numéro abrégé. Vous pouvez créer jusqu'à six petits groupes, ou vous pouvez affecter jusqu'à 39 numéros à un seul grand groupe.

(Voir *Diffusion (Monochrome uniquement)* à la page 9 et *Enregistrement de numéros abrégés au chapitre 7 du Guide de l'utilisateur.*)

- 1 Appuyez sur  (**Speed Dial**).
- 2 Appuyez sur ▲ ou sur ▼ pour sélectionner `Groupe ment`. Appuyez sur **OK**.
- 3 Appuyez sur ▲ ou sur ▼ pour sélectionner `GROUPE1`, `GROUPE2`, `GROUPE3`, `GROUPE4`, `GROUPE5` ou `GROUPE6` pour le nom du groupe dans lequel vous enregistrerez les numéros de télécopieur. Appuyez sur **OK**.
- 4 Appuyez sur ▲ ou sur ▼ pour sélectionner l'emplacement de numéro abrégé à 2 chiffres dans lequel vous voulez ajouter le groupe. Appuyez sur **OK**.
- 5 Appuyez sur ▲ ou sur ▼ pour sélectionner `Ajouter numéro`. Appuyez sur **OK**.

- 6 Pour ajouter des numéros au groupe, appuyez sur ▲ ou sur ▼ pour sélectionner `Ordre alphabétique` ou `Ordre numérique` et **OK**. Appuyez sur ▲ ou sur ▼ pour sélectionner un numéro puis sur **OK**.

- 7 Effectuez l'une des actions suivantes :
 - Pour ajouter un autre numéro au groupe, répétez les étapes 5 à 6.
 - Si vous avez terminé d'ajouter des numéros au groupe, appuyez sur ▲ ou sur ▼ pour sélectionner `Compléter`. Appuyez sur **OK**.

- 8 Effectuez l'une des actions suivantes :
 - Pour enregistrer un autre groupe de diffusion, répétez les étapes 3 à 7.
 - Pour terminer d'enregistrer des groupes de diffusion, appuyez sur **Stop/Exit**.



Remarque

Vous pouvez imprimer la liste de tous les numéros abrégés. Les numéros de groupe seront repérés dans la colonne GROUPE (voir *Rapports* à la page 19).

Modification du nom d'un groupe

- 1 Appuyez sur  (**Speed Dial**).
- 2 Appuyez sur ▲ ou sur ▼ pour sélectionner **Groupement**. Appuyez sur **OK**.
- 3 Appuyez sur ▲ ou sur ▼ pour sélectionner le nom du groupe que vous voulez modifier. Appuyez sur **OK**.
- 4 Appuyez sur ▲ ou sur ▼ pour sélectionner **Modif nom groupe**. Appuyez sur **OK**.



Remarque

Comment modifier le nom ou le numéro enregistré :

Pour modifier un caractère, appuyez sur ◀ ou sur ▶ pour placer le curseur sous le caractère à modifier, puis appuyez sur **Clear**. Entrez une nouvelle fois le caractère.

- 5 Entrez le nouveau nom (jusqu'à 16 caractères) à l'aide du pavé numérique. Appuyez sur **OK**.
(Voir *Saisie de texte* dans l'*annexe C* du *Guide de l'utilisateur*. Par exemple, tapez NOUVEAUX CLIENTS.)
- 6 Appuyez sur ▲ ou sur ▼ pour sélectionner **Compléter**. Appuyez sur **OK**.
- 7 Appuyez sur **Stop/Exit**.

Suppression d'un groupe

- 1 Appuyez sur  (**Speed Dial**).
- 2 Appuyez sur ▲ ou sur ▼ pour sélectionner **Groupement**. Appuyez sur **OK**.
- 3 Appuyez sur ▲ ou sur ▼ pour sélectionner le groupe que vous voulez supprimer. Appuyez sur **OK**.
- 4 Appuyez sur ▲ ou sur ▼ pour sélectionner **Effacer**. Appuyez sur **OK**. Appuyez sur **1** pour confirmer.
- 5 Appuyez sur **Stop/Exit**.

Suppression d'un numéro d'un groupe

- 1 Appuyez sur  (**Speed Dial**).
- 2 Appuyez sur ▲ ou sur ▼ pour sélectionner **Groupement**. Appuyez sur **OK**.
- 3 Appuyez sur ▲ ou sur ▼ pour sélectionner le groupe que vous voulez modifier. Appuyez sur **OK**.
- 4 Appuyez sur ▲ ou sur ▼ pour sélectionner le numéro que vous voulez supprimer. Appuyez sur **OK**. Appuyez sur **1** pour confirmer.
- 5 Appuyez sur ▲ ou sur ▼ pour sélectionner **Compléter**. Appuyez sur **OK**.
- 6 Appuyez sur **Stop/Exit**.

Rapports de fax

Vous devez configurer le rapport de vérification de l'envoi et la périodicité du journal à l'aide des touches **Menu**.

Rapport de vérification de l'envoi

Vous pouvez utiliser le rapport de vérification de l'envoi comme preuve d'envoi d'un fax (pour plus de détails sur la façon de configurer le type de rapport souhaité, voir *Rapport de vérification de l'envoi* au chapitre 4 du *Guide de l'utilisateur*).

Journal des fax (rapport d'activité)

Vous pouvez configurer l'appareil pour qu'il imprime un journal à des intervalles spécifiques (tous les 50 fax, toutes les 6, 12 ou 24 heures, tous les 2 ou 7 jours). Si vous configurez l'intervalle sur **Off**, vous pouvez toujours imprimer le rapport en suivant les étapes indiquées au paragraphe *Comment imprimer un rapport* à la page 19. Le réglage par défaut est **Tous les 50 fax**.

- 1 Appuyez sur **Menu**.
- 2 Appuyez sur ▲ ou sur ▼ pour sélectionner **Fax**. Appuyez sur **OK**.
- 3 Appuyez sur ▲ ou sur ▼ pour sélectionner **Param. rapport**. Appuyez sur **OK**.
- 4 Appuyez sur ▲ ou sur ▼ pour sélectionner **Périod. journal**. Appuyez sur **OK**.

- 5 Appuyez sur ▲ ou sur ▼ pour sélectionner un intervalle. Appuyez sur **OK**. Si vous sélectionnez **Tous les 50 fax**, passez à l'étape 8.

- 6, 12, 24 heures, 2 ou 7 jours

L'appareil imprime le rapport à l'heure choisie et supprime tous les travaux de sa mémoire. Si la mémoire de l'appareil sature avec les 200 travaux maximum avant l'heure sélectionnée, l'appareil imprime le journal plus tôt puis supprime tous les travaux de la mémoire. Si vous voulez un rapport supplémentaire avant l'heure sélectionnée, vous pouvez l'imprimer sans supprimer les travaux de la mémoire.

- Tous les 50 fax

L'appareil imprime le journal dès qu'il a enregistré 50 travaux.

- 6 Entrez l'heure de début de l'impression au format 24 heures. Appuyez sur **OK**. (Par exemple : entrez 19:45 pour 19h45.)
- 7 Si vous sélectionnez **Tous les 7 jours**, un message sur l'écran LCD vous invite à sélectionner le premier jour du décompte des 7 jours.
- 8 Appuyez sur **Stop/Exit**.

Rapports

Les rapports suivants sont disponibles :

- Rapport trans.
Permet d'imprimer un rapport de vérification de l'envoi pour votre dernier envoi.
- Liste d'aide
Une liste d'aide indiquant comment programmer l'appareil.
- No. abrégés
Donne la liste des noms et des numéros enregistrés dans la mémoire des numéros abrégés, dans l'ordre alphabétique ou numérique.
- Journal fax
Dresse la liste des informations concernant les derniers fax entrants et sortants.
(TX : émission) (RX : réception)
- Param. util.
Dresse la liste de vos réglages.
- Config. réseau (MFC-J265W et MFC-J415W uniquement)
Dresse la liste de vos réglages réseau.
- Rapport WLAN (MFC-J265W et MFC-J415W uniquement)
Imprime un rapport de connexion au réseau local sans fil.
- Hist.ID appel.
Donne la liste des informations d'identification de l'appelant disponibles pour les 30 derniers appels (télécopie et téléphone) reçus.

Comment imprimer un rapport

- 1 Appuyez sur **Menu**.
- 2 Appuyez sur ▲ ou sur ▼ pour sélectionner `Imprime rapp.`
Appuyez sur **OK**.
- 3 Appuyez sur ▲ ou sur ▼ pour sélectionner le rapport souhaité.
Appuyez sur **OK**.
- 4 (numérotation rapide seulement)
Appuyez sur ▲ ou sur ▼ pour sélectionner `Ordre alphabétique` ou `Ordre numérique`.
Appuyez sur **OK**.
- 5 Appuyez sur **Mono Start**.
- 6 Appuyez sur **Stop/Exit**.

Paramètres de copie

Vous pouvez modifier provisoirement les réglages de copie pour les copies multiples.

L'appareil rétablit ses réglages par défaut après 1 minute, ou si la temporisation de mode réactive le mode Fax (voir *Temporisation de mode* à la page 3).

Pour modifier un réglage, appuyez sur **COPY** puis sur ▲ ou sur ▼ pour faire défiler les réglages de copie. Lorsque le réglage souhaité est en surbrillance, appuyez sur **OK**.

Lorsque vous avez terminé de sélectionner les réglages, appuyez sur **Mono Start** ou sur **Colour Start**.



Remarque

Vous pouvez mémoriser certains des réglages les plus utilisés en les enregistrant comme réglages par défaut. Ces réglages restent opérationnels tant qu'ils ne sont pas modifiés. (Voir *Enregistrement de vos modifications en tant que nouveau réglage par défaut* à la page 24.)

Arrêt de la copie

Pour arrêter la copie, appuyez sur **Stop/Exit**.

Modification de la vitesse et de la qualité de copie

Vous pouvez choisir parmi plusieurs niveaux de vitesse et de qualité. Le réglage par défaut est *Normale*.

■ Rapide

Vitesse de copie élevée et consommation d'encre la plus faible. Utilisez ce réglage pour gagner du temps lors de l'impression de documents pour relecture, de gros documents ou de nombreuses copies.

■ Normale

Le mode Normal est le mode recommandé pour les épreuves ordinaires. Il offre une bonne qualité de copie à une vitesse de copie adéquate.

■ Meilleure

Utilisez ce réglage pour copier des images précises telles que des photos. Il fournit la résolution la plus élevée et la vitesse la plus lente.

- 1 Appuyez sur  (**COPY**).
- 2 Chargez votre document.
- 3 Saisissez le nombre de copies souhaité.
- 4 Appuyez sur ▲ ou sur ▼ pour sélectionner *Qualité*. Appuyez sur **OK**.
- 5 Appuyez sur ▲ ou sur ▼ pour sélectionner *Rapide*, *Normale* ou *Meilleure*. Appuyez sur **OK**.
- 6 Si vous ne souhaitez modifier aucun réglage supplémentaire, appuyez sur **Mono Start** ou sur **Colour Start**.

Agrandissement ou réduction de l'image copiée

Vous pouvez choisir le facteur d'agrandissement ou de réduction. Si vous sélectionnez *Ajuster page*, l'appareil ajustera automatiquement le format au format du papier défini.

- 1 Appuyez sur  (**COPY**).
- 2 Chargez votre document.
- 3 Entrez le nombre de copies souhaité.
- 4 Appuyez sur ▲ ou sur ▼ pour sélectionner *Agrand/Réduire*. Appuyez sur **OK**.
- 5 Appuyez sur ▲ ou sur ▼ pour sélectionner 100%, *Agrandir*, *Réduire*, *Ajuster page* ou *Manuel (25-400%)*.
- 6 Effectuez l'une des actions suivantes :
 - Si vous sélectionnez *Agrandir* ou *Réduire*, appuyez sur **OK** et appuyez sur ▲ ou sur ▼ pour sélectionner le facteur d'agrandissement ou de réduction souhaité. Appuyez sur **OK**.
 - Si vous avez sélectionné *Manuel (25-400%)*, appuyez sur **OK** puis entrez un rapport d'agrandissement ou de réduction compris entre 25% et 400%. Appuyez sur **OK**.
 - Si vous sélectionnez 100% ou *Ajuster page*, appuyez sur **OK**. Passez à l'étape 7.

198% 10x15cm→A4
186% 10x15cm→LTR
142% A5→A4
100%
97% LTR→A4
93% A4→LTR
(MFC-J220 et MFC-J265W uniquement) 83%
(MFC-J410 et MFC-J415W uniquement) 83% LGL→A4
69% A4→A5
47% A4→10x15cm
<i>Ajuster page</i>
<i>Manuel (25-400%)</i>

- 7 Si vous ne souhaitez modifier aucun réglage supplémentaire, appuyez sur **Mono Start** ou sur **Colour Start**.



Remarque

- Mise en page n'est pas disponible avec *Agrand/Réduire*.
- Mise en page et *Trier* (MFC-J410 et MFC-J415W uniquement) ne sont pas disponibles avec *Ajuster page*.
- *Ajuster page* ne fonctionne pas correctement lorsque le document placé sur la vitre du scanner est incliné de plus de 3 °C. À l'aide des lignes repères situées sur la gauche et en haut, placez le document en haut à gauche, face vers le bas, sur la vitre du scanner.
- *Ajuster page* n'est pas disponible en cas d'utilisation du chargeur.

Copie N en 1 ou poster (Mise en page)

La fonction Copie N en 1 permet d'économiser du papier en copiant deux ou quatre pages sur une seule feuille.

Vous pouvez également créer un poster. Quand vous utilisez la fonction Poster, l'appareil divise le document en plusieurs parties, puis les agrandit pour que vous puissiez les assembler pour former un poster. Pour imprimer un poster, utilisez la vitre du scanner.

! IMPORTANT

- Assurez-vous que le format de papier est défini sur A4 ou sur Letter.
- Vous ne pouvez pas utiliser les réglages Agrand/Réduire et Empiler /Trier (MFC-J410 et MFC-J415W uniquement) avec les fonctions N en 1 et Poster.
- Les copies couleur N en 1 ne sont pas disponibles.
- (P) signifie Portrait et (L) signifie Paysage.
- Vous ne pouvez réaliser qu'une seule copie poster à la fois.



Remarque

Trier (MFC-J410 et MFC-J415W uniquement) et Agrand/Réduire ne sont pas disponibles avec Mise en page.

- 1 Appuyez sur  (COPY).
- 2 Chargez votre document.
- 3 Saisissez le nombre de copies souhaité.
- 4 Appuyez sur ▲ ou sur ▼ pour sélectionner Mise en page. Appuyez sur OK.

- 5 Appuyez sur ▲ ou sur ▼ pour sélectionner Off (1en1), 2 en 1 (P), 2 en 1 (L), 4 en 1 (P), 4 en 1 (L) ou Poster (3x3). Appuyez sur OK.

- 6 Si vous ne souhaitez pas modifier de paramètres supplémentaires, appuyez sur **Mono Start** ou sur **Colour Start** pour numériser la page. Si vous avez placé un document dans le chargeur ou si vous êtes en train de créer un poster, l'appareil numérise le document et commence à imprimer.

Si vous utilisez la vitre du scanner, passez à l'étape 7.

- 7 Une fois que l'appareil a numérisé la page, appuyez sur 1 pour numériser la page suivante.
- 8 Placez la page suivante sur la vitre du scanner. Appuyez sur OK.
- 9 Répétez les étapes 7 et 8 pour chaque page de la mise en page.
- 10 Une fois toutes les pages numérisées, appuyez sur 2 pour terminer.



Remarque

Si du papier photo a été sélectionné pour le réglage Type papier pour les copies N en 1, l'appareil imprimera les images comme si du papier ordinaire avait été sélectionné.

Placez le document, face vers le bas, dans le sens illustré ci-dessous :

■ 2 en 1 (P)



■ 2 en 1 (L)

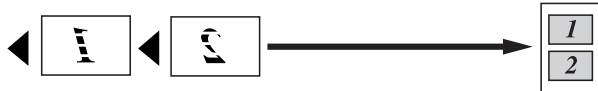

■ 4 en 1 (P)



■ 4 en 1 (L)



■ **Poster (3 x 3)**

Vous pouvez faire une copie d'une photo au format poster.

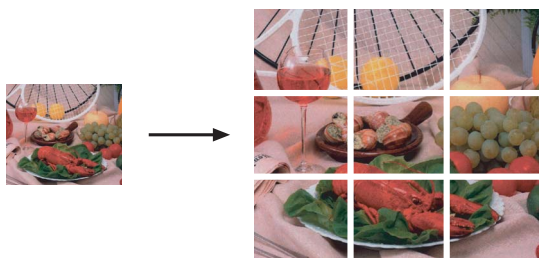

Tri des copies à l'aide du chargeur (MFC-J410 et MFC-J415W uniquement)

Vous pouvez trier les copies multiples. Les pages seront empilées dans l'ordre 321, 321, 321, et ainsi de suite.

- 1 Appuyez sur  (**COPY**).
- 2 Chargez votre document.
- 3 Entrez le nombre de copies souhaité.
- 4 Appuyez sur ▲ ou sur ▼ pour sélectionner **Empiler/Trier**. Appuyez sur **OK**.
- 5 Appuyez sur ▲ ou sur ▼ pour sélectionner **Trier**. Appuyez sur **OK**.
- 6 Si vous ne souhaitez modifier aucun réglage supplémentaire, appuyez sur **Mono Start** ou sur **Colour Start**.



Remarque

Ajuster page et Mise en page ne sont pas disponibles avec Trier.

Réglage de la densité

Vous pouvez régler la densité de la copie pour obtenir des copies plus sombres ou plus claires.

- 1 Appuyez sur  (**COPY**).
- 2 Chargez votre document.
- 3 Entrez le nombre de copies souhaité.
- 4 Appuyez sur ▲ ou sur ▼ pour sélectionner **Densité**. Appuyez sur **OK**.
- 5 Appuyez sur ◀ ou sur ▶ pour faire une copie plus claire ou plus foncée. Appuyez sur **OK**.
- 6 Si vous ne souhaitez modifier aucun réglage supplémentaire, appuyez sur **Mono Start** ou sur **Colour Start**.

Enregistrement de vos modifications en tant que nouveau réglage par défaut

Vous pouvez enregistrer comme réglages par défaut les réglages de copie les plus utilisés pour **Qualité**, **Agrand/Réduire**, **Densité** et **Mise en page**. Ces réglages restent opérationnels tant qu'ils ne sont pas modifiés.

- 1 Appuyez sur  (**COPY**).
- 2 Appuyez sur ▲ ou sur ▼ pour sélectionner votre nouveau réglage. Appuyez sur **OK**. Répétez cette étape pour chaque réglage que vous voulez changer.
- 3 Après avoir modifié le dernier paramètre, appuyez sur ▲ ou sur ▼ pour sélectionner **Régl. nouv. défaut**. Appuyez sur **OK**.
- 4 Appuyez sur **1** pour sélectionner **Oui**.
- 5 Appuyez sur **Stop/Exit**.

Rétablissement de tous les réglages par défaut

Vous pouvez rétablir les réglages de copie **Qualité**, **Agrand/Réduire**, **Densité** et **Mise en page** que vous avez modifiés sur leurs valeurs par défaut.

- 1 Appuyez sur  (**COPY**).
- 2 Appuyez sur ▲ ou sur ▼ pour sélectionner **Réinit. d'usine**. Appuyez sur **OK**.
- 3 Appuyez sur **1** pour sélectionner **Oui**.
- 4 Appuyez sur **Stop/Exit**.

Opérations de PhotoCapture Center™

Structure des dossiers des cartes mémoire

Votre appareil est conçu pour être compatible avec les fichiers d'image des appareils photo numériques modernes et les cartes mémoire. Veuillez toutefois prendre en compte les points ci-dessous pour éviter les erreurs :

- L'extension du fichier d'image doit être .JPG (les autres extensions de fichier d'image comme .JPEG, .TIF, .GIF, etc., ne sont pas reconnues).
- L'impression directe avec PhotoCapture Center™ doit être effectuée séparément des opérations PhotoCapture Center™ réalisées au moyen de l'ordinateur (un fonctionnement simultané n'est pas possible).
- L'appareil peut lire jusqu'à 999 fichiers sur une carte mémoire.
- Le fichier DPOF des cartes mémoire doit être d'un format DPOF valide (voir *Impression DPOF* à la page 27).

Veuillez prendre en compte les points suivants :

- Pendant l'impression d'un index ou d'une image, PhotoCapture Center™ imprime toutes les images valides, même si une ou plusieurs images ont été altérées. Les images altérées ne seront pas imprimées.

■ (Utilisateurs d'une carte mémoire)

L'appareil a été conçu pour lire des cartes mémoire qui ont été formatées par un appareil photo numérique.

Lorsqu'un appareil photo numérique formate une carte mémoire, il crée un dossier spécial dans lequel il copie les données d'image. Si vous devez modifier avec votre ordinateur les données d'image enregistrées sur une carte mémoire, nous vous conseillons de ne pas modifier la structure du dossier créée par l'appareil photo numérique. Lorsque vous enregistrez des fichiers d'image nouveaux ou modifiés sur la carte mémoire, nous vous conseillons également d'utiliser le même dossier que celui qui est utilisé par votre appareil photo numérique. Si les données ne sont pas enregistrées dans le même dossier, il se peut que l'appareil ne puisse pas lire le fichier ou imprimer l'image.

Impression d'images

Imprimer l'index (miniatures)

PhotoCapture Center™ numérote les images (N° 1, N° 2, N° 3 et ainsi de suite).



→ NO 1
DEI.JPG 01.01.2009
100KB

PhotoCapture Center™ utilise ces numéros pour identifier chaque image. Vous pouvez imprimer une page de miniatures pour voir toutes les images figurant sur la carte mémoire.



Remarque

Seuls les noms de fichiers comportant au maximum 8 caractères seront correctement imprimés sur l'index.

- 1 Assurez-vous que la carte mémoire est insérée dans la fente appropriée. Appuyez sur  (PHOTO CAPTURE).
- 2 Appuyez sur ▲ ou sur ▼ pour sélectionner Impr. index. Appuyez sur **OK**.

- 3 Appuyez sur ▲ ou sur ▼ pour sélectionner 6 img/ligne ou 5 img/ligne. Appuyez sur **OK**.

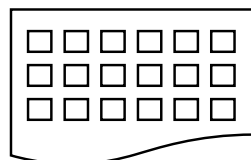

6 img/ligne

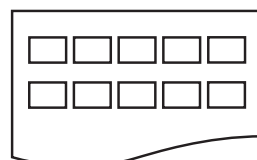

5 img/ligne

Le temps d'impression de

5 img/ligne est plus long que pour 6 img/ligne, mais la qualité est meilleure.

- 4 Effectuez l'une des actions suivantes :
 - Appuyez sur ▲ ou sur ▼ pour sélectionner Type papier, puis appuyez sur **OK** et sur ▲ ou sur ▼ pour sélectionner le type de papier que vous utilisez, Papier normal, Pap.jet d'encre, Brother BP71, Brother BP61 ou Autre - Glacé. Appuyez sur **OK**.
 - Appuyez sur ▲ ou sur ▼ pour sélectionner Format papier, puis appuyez sur **OK** et sur ▲ ou sur ▼ pour sélectionner le format de papier utilisé, A4 ou Letter. Appuyez sur **OK**.
 - Si vous ne voulez pas changer les réglages du papier, passez à l'étape 5.
- 5 Appuyez sur **Colour Start** pour imprimer.

Impression de photos

Avant de pouvoir imprimer une image donnée, vous devez connaître son numéro.

- 1 Assurez-vous que la carte mémoire est insérée dans la fente appropriée. Appuyez sur  (**PHOTO CAPTURE**).
- 2 Imprimez l'index (voir *Imprimer l'index (miniatures)* à la page 26).
- 3 Appuyez sur ▲ ou sur ▼ pour sélectionner `Imprim.photos`. Appuyez sur **OK**.
- 4 Entrez le numéro de l'image que vous voulez imprimer qui se trouve sur les miniatures imprimées sur la page d'index. Appuyez sur **OK**.
- 5 Répétez l'étape 4 jusqu'à ce que vous ayez entré tous les numéros d'images à imprimer.



Remarque

- Vous pouvez entrer les numéros en séquence en utilisant la touche * pour une virgule ou la touche # pour un trait d'union. Par exemple, entrez **1 * 3 * 6** pour imprimer les images N° 1, N° 3 et N° 6. Entrez **1 # 5** pour imprimer les images N° 1 à N° 5.
- Vous pouvez saisir jusqu'à 12 caractères (y compris les virgules) pour les numéros d'image que vous souhaitez imprimer.

- 6 Une fois les numéros d'image sélectionnés, appuyez de nouveau sur **OK**.
- 7 Entrez le nombre de copies souhaité à l'aide du pavé numérique.

- 8 Effectuez l'une des actions suivantes :

- Modifiez les réglages d'impression (voir *Paramètres d'impression de PhotoCapture Center™* à la page 28).
- Si vous ne souhaitez modifier aucun autre réglage, appuyez sur **Colour Start** pour imprimer.

Impr.total.phot

Vous pouvez imprimer toutes les photos contenues dans votre carte mémoire.

- 1 Assurez-vous que la carte mémoire est insérée dans la fente appropriée. Appuyez sur  (**PHOTO CAPTURE**).
- 2 Appuyez sur ▲ ou sur ▼ pour sélectionner `Impr.total.phot`. Appuyez sur **OK**.
- 3 Entrez le nombre de copies souhaité à l'aide du pavé numérique.
- 4 Effectuez l'une des actions suivantes :
 - Modifiez les réglages d'impression (voir *Paramètres d'impression de PhotoCapture Center™* à la page 28).
 - Si vous ne voulez modifier aucun réglage, appuyez sur **Colour Start** pour imprimer.

Impression DPOF

DPOF est l'acronyme de Digital Print Order Format (format de commande d'impression numérique).

Les grands fabricants d'appareils photo numériques (Canon Inc., Eastman Kodak Company, FUJIFILM Corporation, Panasonic Corporation et Sony Corporation) ont créé cette norme pour faciliter l'impression des images provenant d'un appareil photo numérique.

Si votre appareil photo numérique prend en charge l'impression DPOF, vous pourrez sélectionner les images sur l'écran de l'appareil photo ainsi que le nombre de copies que vous voulez imprimer.

Lorsqu'une carte mémoire contenant des informations DPOF est introduite dans l'appareil, vous pouvez imprimer l'image sélectionnée facilement.

- 1 Assurez-vous que la carte mémoire est insérée dans la fente appropriée.

Appuyez sur

 (**PHOTO CAPTURE**). L'appareil vous demande si vous souhaitez utiliser les réglages DPOF.

- 2 Appuyez sur **1** pour sélectionner **Oui**.

- 3 Effectuez l'une des actions suivantes :

- Modifiez les réglages d'impression (voir *Paramètres d'impression de PhotoCapture Center™* à la page 28).
- Si vous ne voulez modifier aucun réglage, appuyez sur **Colour Start** pour imprimer.



Remarque

Une erreur de fichier DPOF peut se produire si l'ordre d'impression programmé sur l'appareil photo a été altéré. Supprimez et rétablissez l'ordre d'impression par le biais de votre appareil photo pour corriger ce problème. Pour obtenir des instructions sur la façon de supprimer ou de créer de nouveau l'ordre d'impression, consultez le site Web d'assistance du fabricant de votre appareil photo ou la documentation de ce dernier.

Paramètres d'impression de PhotoCapture Center™

Vous pouvez modifier provisoirement les paramètres d'impression.

L'appareil rétablit ses paramètres par défaut après 3 minutes, ou si le mode Chrono réactive le mode Fax (voir *Temporisation de mode* à la page 3).



Remarque

Vous pouvez sauvegarder les paramètres d'impression utilisés le plus souvent en les réglant par défaut (voir *Enregistrement de vos modifications en tant que nouveau réglage par défaut* à la page 31).



1 Nombre d'impressions

(Pour la fonction Visu Photo(s))

Vous pouvez voir le nombre total de photos qui seront imprimées.

(Pour les fonctions Impr.total.phot., Imprim.Photos)

Vous pouvez voir le nombre de copies de chaque photo qui sera imprimée.

(Pour l'impression DPOF) Ceci n'apparaît pas.

Qualité d'impression

- 1 Appuyez sur ▲ ou sur ▼ pour sélectionner `Qualité impr.`. Appuyez sur **OK**.
- 2 Appuyez sur ▲ ou sur ▼ pour sélectionner `Normale` ou `Photo`. Appuyez sur **OK**.
- 3 Si vous ne voulez modifier aucun autre réglage, appuyez sur **Colour Start** pour imprimer.

Options de papier



Type de papier

- 1 Appuyez sur ▲ ou sur ▼ pour sélectionner `Type papier`. Appuyez sur **OK**.
- 2 Appuyez sur ▲ ou sur ▼ pour sélectionner le type de papier que vous utilisez, `Papier normal`, `Pap. jet d'encre`, `Brother BP71`, `Brother BP61` ou `Autre - Glacé`. Appuyez sur **OK**.
- 3 Si vous ne voulez modifier aucun autre réglage, appuyez sur **Colour Start** pour imprimer.

Format de papier et d'impression

- 1 Appuyez sur ▲ ou sur ▼ pour sélectionner `Format papier`. Appuyez sur **OK**.
- 2 Appuyez sur ▲ ou sur ▼ pour sélectionner le format de papier que vous utilisez, `10x15cm`, `13x18cm`, `A4` ou `Letter`. Appuyez sur **OK**.
- 3 Si vous avez sélectionné `A4` ou `Letter`, appuyez sur ▲ ou sur ▼ pour sélectionner le format de papier utilisé. Appuyez sur **OK**.

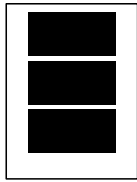
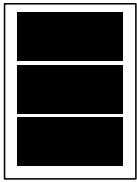
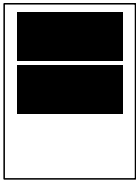
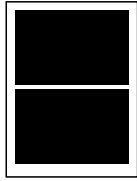
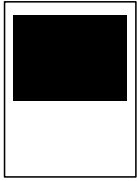
Exemple : position d'impression pour papier A4

1 8x10cm 	2 9x13cm 	3 10x15cm 
4 13x18cm 	5 15x20cm 	6 Format max. 

- 4 Si vous ne voulez modifier aucun autre réglage, appuyez sur **Colour Start** pour imprimer.

Réglage de la luminosité, du contraste et de la couleur

Luminosité

- 1 Appuyez sur ▲ ou sur ▼ pour sélectionner **Luminosité**. Appuyez sur **OK**.
- 2 Appuyez sur ◀ ou sur ▶ pour foncer ou éclaircir l'impression. Appuyez sur **OK**.
- 3 Si vous ne voulez modifier aucun autre réglage, appuyez sur **Colour Start** pour imprimer.

Contraste

Vous pouvez sélectionner le réglage du contraste. Une augmentation du contraste rend l'image plus nette et plus vive.

- 1 Appuyez sur ▲ ou sur ▼ pour sélectionner **Contraste**. Appuyez sur **OK**.
- 2 Appuyez sur ◀ ou sur ▶ pour modifier le contraste. Appuyez sur **OK**.
- 3 Si vous ne voulez modifier aucun autre réglage, appuyez sur **Colour Start** pour imprimer.

Recadrage

Si votre photo est trop longue ou trop large pour rentrer dans l'espace disponible de la mise en page que vous avez sélectionnée, une partie de l'image sera automatiquement tronquée.

Le réglage par défaut est **On**. Si vous voulez imprimer toute l'image, paramétrez ce réglage sur **Off**. Lorsque vous réglez **Recadrer** sur **Off**, réglez aussi **Sans bordure** sur **Off** (voir *Impression sans bordure* à la page 31).

- 1 Appuyez sur ▲ ou sur ▼ pour sélectionner **Recadrer**. Appuyez sur **OK**.
- 2 Appuyez sur ▲ ou sur ▼ pour sélectionner **Off** (ou **On**). Appuyez sur **OK**.
- 3 Si vous ne voulez modifier aucun autre réglage, appuyez sur **Colour Start** pour imprimer.

Recadrer: On

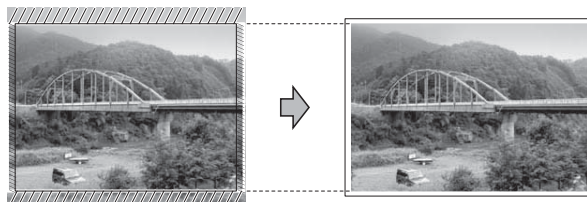

Recadrer: Off

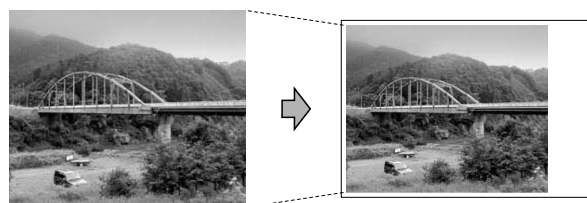

Impression sans bordure

Cette fonction permet d'agrandir la zone imprimable jusqu'aux bords du papier. Le temps d'impression sera légèrement plus long.

- 1 Appuyez sur ▲ ou sur ▼ pour sélectionner *Sans bordure*. Appuyez sur **OK**.
- 2 Appuyez sur ▲ ou sur ▼ pour sélectionner *Off* (ou *On*). Appuyez sur **OK**.
- 3 Si vous ne voulez modifier aucun autre réglage, appuyez sur **Colour Start** pour imprimer.

Impression de date

Vous pouvez imprimer la date si elle est déjà incluse dans les données apparaissant sur votre photo. La date sera imprimée en bas à droite. Si la date ne figure pas dans les données, vous ne pourrez pas utiliser cette fonction.

- 1 Appuyez sur ▲ ou sur ▼ pour sélectionner *Impress. date*. Appuyez sur **OK**.
- 2 Appuyez sur ▲ ou sur ▼ pour sélectionner *On* (ou *Off*). Appuyez sur **OK**.
- 3 Si vous ne voulez modifier aucun autre réglage, appuyez sur **Colour Start** pour imprimer.

Enregistrement de vos modifications en tant que nouveau réglage par défaut

Vous pouvez mémoriser les paramètres d'impression les plus utilisés en les définissant comme réglages par défaut. Ces réglages restent opérationnels tant qu'ils ne sont pas modifiés.

- 1 Appuyez sur ▲ ou sur ▼ pour sélectionner votre nouveau réglage. Appuyez sur **OK**. Répétez cette étape pour chaque réglage que vous voulez changer.
- 2 Après avoir modifié le dernier paramètre, appuyez sur ▲ ou sur ▼ pour sélectionner *Régl. nouv. défaut*. Appuyez sur **OK**.
- 3 Appuyez sur **1** pour sélectionner *Oui*.
- 4 Appuyez sur **Stop/Exit**.

Rétablissement de tous les réglages par défaut

Vous pouvez rétablir les réglages de PhotoCapture Qualité impr., Type papier, Format papier, Luminosité, Contraste, Recadrer, Sans bordure et Impress. date que vous avez modifiés sur leurs valeurs par défaut.

- 1 Appuyez sur ▲ ou sur ▼ pour sélectionner Réinit. d'usine. Appuyez sur **OK**.
- 2 Appuyez sur **1** pour sélectionner Oui.
- 3 Appuyez sur **Stop/Exit**.

Numérisation vers une carte mémoire

Définition d'un nouveau réglage par défaut

Vous pouvez enregistrer les réglages de numérisation vers un support (Qualité et Type fichier) les plus utilisés en les définissant comme réglages par défaut. Ces réglages restent opérationnels tant qu'ils ne sont pas modifiés.

- 1 Appuyez sur  (**SCAN**).
- 2 Appuyez sur ▲ ou sur ▼ pour sélectionner Scan > Media. Appuyez sur **OK**.
- 3 Appuyez sur ▲ ou sur ▼ pour sélectionner Régl.nouv.défaut. Appuyez sur **OK** et sur **1** pour sélectionner Oui.
- 4 Appuyez sur **Stop/Exit**.

Rétablissement des réglages par défaut

Vous pouvez rétablir tous les réglages de numérisation vers un support (Qualité et Type fichier) que vous avez modifiés sur leurs valeurs par défaut.

- 1 Appuyez sur  (**SCAN**).
- 2 Appuyez sur ▲ ou sur ▼ pour sélectionner Scan > Media. Appuyez sur **OK**.
- 3 Appuyez sur ▲ ou sur ▼ pour sélectionner Réinit. d'usine. Appuyez sur **OK** et sur **1** pour sélectionner Oui.
- 4 Appuyez sur **Stop/Exit**.

Nettoyage et vérification de l'appareil

Nettoyage de l'extérieur de l'appareil

! IMPORTANT

- Utilisez des détergents neutres. Un nettoyage avec un liquide volatil tel qu'un diluant ou de la benzine endommagera la surface extérieure de l'appareil.
- Veillez à NE PAS utiliser de produits de nettoyage contenant de l'ammoniaque.
- Veillez à NE PAS utiliser d'alcool isopropylique pour enlever la saleté du panneau de commande. Ceci pourrait provoquer des fissures sur le panneau.

Nettoyez l'extérieur de l'appareil comme suit :

- 1 Retirez complètement le bac à papier (1) de l'appareil.

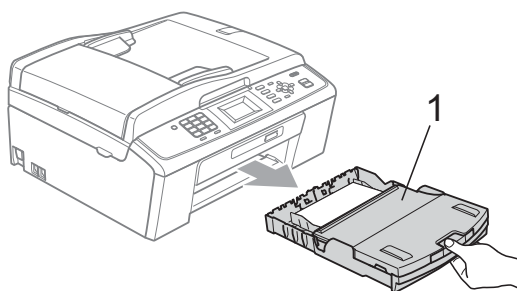

- 2 Essuyez l'extérieur de l'appareil avec un chiffon doux, sec et non pelucheux pour éliminer la poussière.

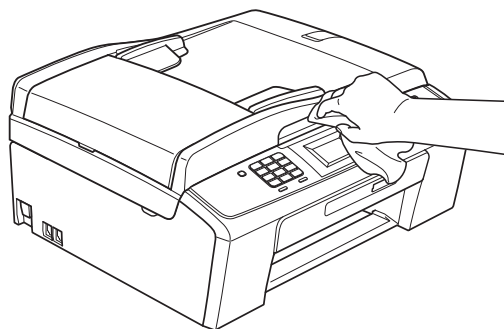

- 3 Soulevez le couvercle du bac de sortie et retirez tout élément coincé à l'intérieur du bac à papier.
- 4 Essuyez le bac à papier avec un chiffon doux, sec et non pelucheux pour éliminer la poussière.

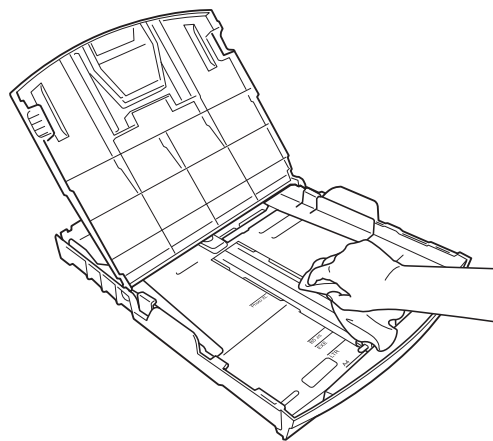

- 5 Fermez le couvercle du bac de sortie et réinsérez fermement le bac de sortie dans l'appareil.

Nettoyage du cylindre de l'imprimante

⚠ ATTENTION

Débranchez l'appareil de la prise de courant avant de nettoyer le cylindre de l'imprimante.

- 1 Soulevez le capot du scanner jusqu'à ce qu'il se bloque en position ouverte.
- 2 Nettoyez le cylindre de l'imprimante (1) de l'appareil et la zone qui l'entoure en essuyant toute trace d'encre à l'aide d'un chiffon doux, sec et non pelucheux.

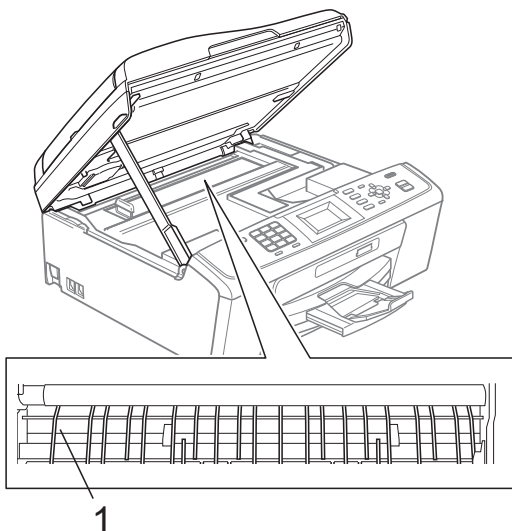

Vérification du volume d'encre

Bien qu'une icône indiquant le volume d'encre s'affiche sur l'écran LCD, vous pouvez utiliser la touche **Menu** pour voir un graphique plus grand qui indique le niveau d'encre restant dans chaque cartouche.

- 1 Appuyez sur **Menu**.
- 2 Appuyez sur **▲** ou sur **▼** pour sélectionner **Gestion Encre**. Appuyez sur **OK**.
- 3 Appuyez sur **▲** ou sur **▼** pour sélectionner **Volume d'encre**. Appuyez sur **OK**. L'écran LCD affiche le volume d'encre.
- 4 Appuyez sur **Stop/Exit**.



Remarque

Vous pouvez vérifier le volume d'encre à partir de votre ordinateur. (Voir *Impression pour Windows®* ou *Impression et télécopie pour Macintosh* dans le *Guide utilisateur - Logiciel*.)

Emballage et transport de l'appareil

Pour transporter l'appareil, utilisez son emballage d'origine. Suivez les instructions ci-dessous pour emballer correctement l'appareil. Toute détérioration de l'appareil survenue pendant son transport n'est pas couverte par la garantie.

! IMPORTANT

Il est important de laisser à l'appareil le temps de « ranger » la tête d'impression après un travail d'impression. Écoutez attentivement l'appareil avant de le débrancher pour vous assurer que tous les bruits mécaniques se sont arrêtés. Si vous ne laissez pas l'appareil terminer ce processus de rangement, il risque d'y avoir des problèmes d'impression et éventuellement une détérioration de la tête d'impression.

- 1 Ouvrez le couvercle de la cartouche d'encre.
- 2 Retirez les quatre cartouches d'encre. Appuyez sur le levier de déverrouillage au-dessus de chaque cartouche pour la libérer (voir *Remplacement des cartouches d'encre* dans l'*annexe A* du *Guide de l'utilisateur*).
- 3 Installez l'élément de protection vert, puis refermez le couvercle des cartouches d'encre.

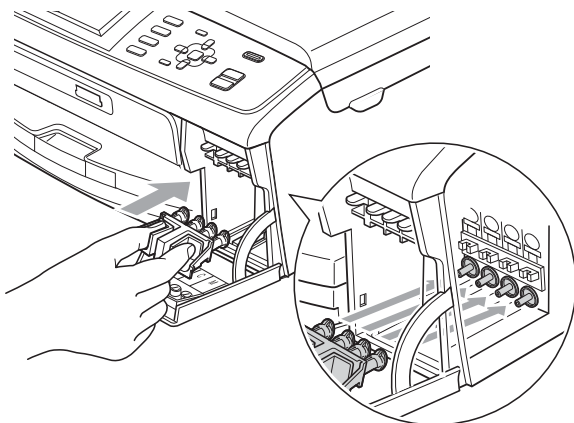

! IMPORTANT

- Veillez à ce que les languettes en plastique des deux côtés de l'élément de protection vert (1) s'engagent bien dans leur logement (2) (un déclic doit être perceptible).

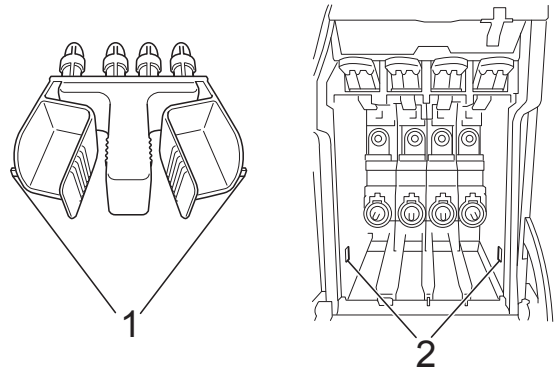

- Si vous ne trouvez pas l'élément de protection vert, NE retirez PAS les cartouches d'encre avant le transport. Pendant le transport de l'appareil, il est indispensable qu'il soit équipé de l'élément de protection vert ou que les cartouches d'encre soient en place. Si cette condition n'est pas respectée, l'appareil sera endommagé et ne sera plus couvert par la garantie.

- 4 Soulevez l'avant de l'appareil et insérez la patte de la pièce de protection verte dans le trou en forme de T (1) sur le fond du bac à papier. Fixez ensuite la pièce de protection sur la partie soulevée du bac à papier (2).

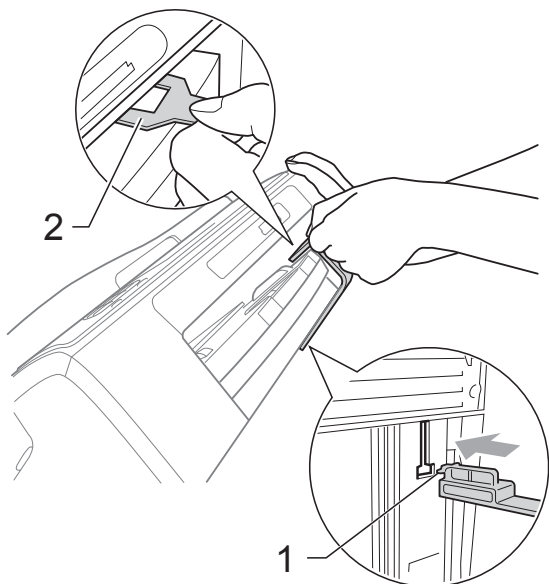

- 5 Débranchez l'appareil de la prise téléphonique murale et enlevez le cordon de ligne téléphonique de l'appareil.
- 6 Débranchez l'appareil de la prise de courant.
- 7 Des deux mains, utilisez les pattes en plastique des deux côtés de l'appareil pour soulever le capot du scanner jusqu'à ce qu'il soit bloqué en position ouverte. Ensuite, si le câble d'interface est connecté à l'appareil, débranchez-le.

- 8 Soulevez le capot du scanner (1) pour libérer le verrou. Sans forcer, poussez le support du capot du scanner vers le bas (2) et refermez le capot du scanner (3) avec les deux mains.

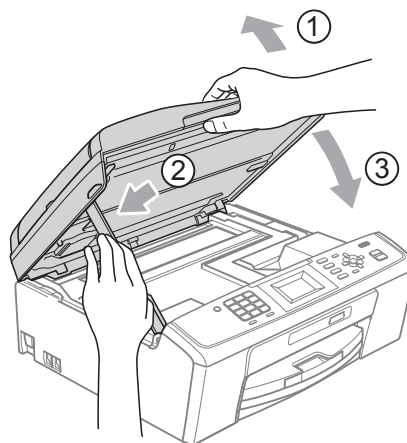

- 9 Emballez l'appareil dans le sac.

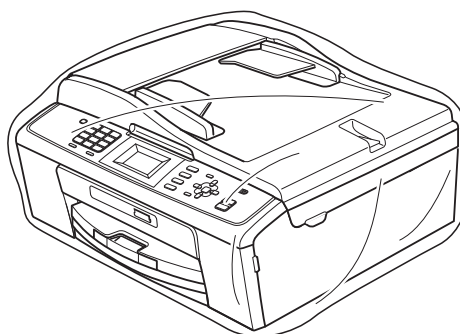
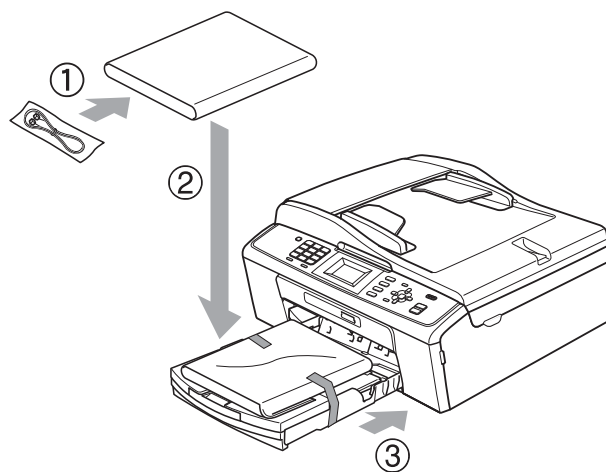

- 10 Emballez l'appareil et les documents imprimés dans le carton d'origine avec les matériaux d'emballage d'origine comme indiqué ci-dessous. Ne placez pas les cartouches d'encre usagées dans le carton.

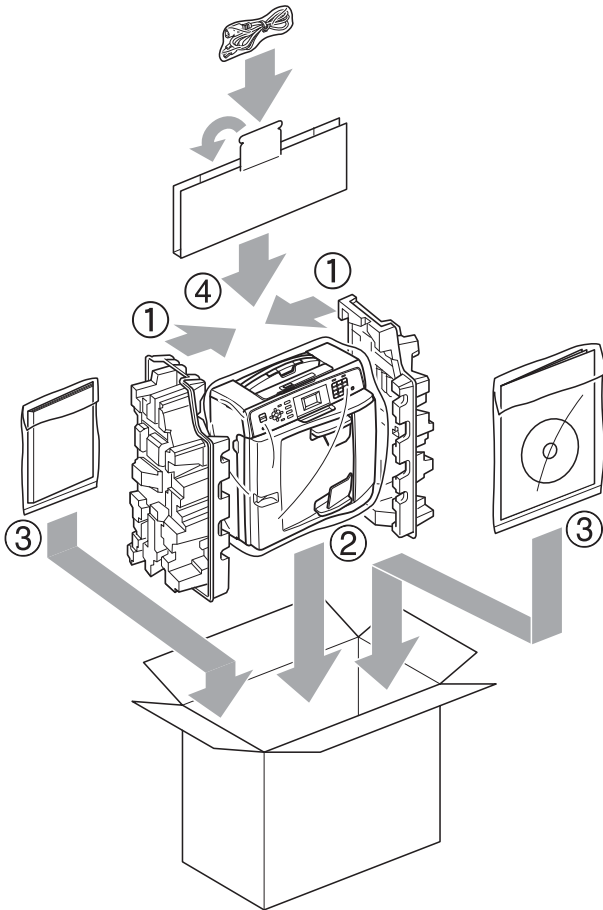

- 11 Fermez le carton à l'aide de ruban adhésif.

Voici une liste complète des caractéristiques et des termes qui apparaissent dans les guides de Brother. La disponibilité de ces caractéristiques dépend du modèle acheté.

ADF**(chargeur automatique de documents)**

Acronyme anglais de « Automatic Document Feeder ». Le document peut être placé dans le chargeur pour être numérisé automatiquement une page à la fois.

Code d'activation à distance

Composez ce code (* 5 1) chaque fois que vous répondez à un appel de télécopieur sur un téléphone supplémentaire ou sur un téléphone externe.

**Code de désactivation à distance
(Pour mode Fax/Tél uniquement)**

Lorsque l'appareil répond à un appel vocal, il émet une pseudo-sonnerie double. Vous pouvez répondre à l'appel à partir d'un téléphone supplémentaire en composant ce code (# 5 1).

Contraste

Réglage de compensation permettant d'obtenir des fax ou des copies plus claires lorsque les documents sont foncés ou plus foncées lorsque les documents sont clairs.

Densité

En faisant varier la densité, il est possible de rendre l'image plus claire ou plus sombre.

Détection fax

Fonction permettant à votre appareil de répondre aux tonalités CNG même si vous interrompez un appel de télécopieur en décrochant le téléphone.

Diffusion

Possibilité d'envoyer le même fax à plusieurs destinataires.

Durée sonnerie Fax/Tél

Durée pendant laquelle l'appareil Brother sonne (le mode de réception étant réglé sur Fax/Tél) pour inviter l'utilisateur à répondre à un appel vocal reçu.

Échelle des gris

Nuances de gris disponibles pour la copie, la numérisation et l'envoi de photographies par fax.

ECM (Mode de correction des erreurs)

Fonctionnalité qui détecte les erreurs survenant lors de l'envoi d'un fax et qui envoie de nouveau les pages du fax affectées par l'erreur.

Envoi automatique de fax

Envoi d'un fax sans décrocher le combiné d'un téléphone externe.

Envoi en temps réel

Lorsque la mémoire est saturée, les envois sont effectués en temps réel.

Erreur de communication (Erreur Comm.)

Erreur pouvant survenir lors de l'émission ou de la réception d'un fax, habituellement causée par des parasites ou de l'électricité statique sur la ligne.

Fax manuel

Lorsque vous décrochez le combiné du téléphone externe, vous entendez le signal sonore émis par le télécopieur du destinataire avant d'appuyer sur **Mono Start** ou sur **Colour Start** pour lancer l'envoi.

Fax/Tél

Vous pouvez recevoir des fax et des appels téléphoniques. N'utilisez pas ce mode si vous utilisez un répondeur téléphonique.

Groupe de compatibilité

Capacité d'un télécopieur à communiquer avec un autre télécopieur. La compatibilité est assurée entre les groupes UIT-T (Union internationale des télécommunications).

ID appelant

Service, à souscrire auprès de la compagnie de téléphone, qui vous permet de voir le numéro (ou le nom) de la personne qui appelle.

ID station

Informations enregistrées dans la mémoire et figurant au haut de chaque page télécopiée. Elles comprennent le nom et le numéro du télécopieur de l'émetteur.

Impulsions (par)

Mode de numérotation utilisé sur les anciens téléphones à cadran.

Innobella™

Innobella™ est une marque de consommables d'origine proposée par Brother. Pour obtenir des résultats de qualité supérieure, Brother recommande les encres et papiers Innobella™.

Journal des fax

Commande permettant de dresser la liste détaillée des 200 derniers fax reçus et envoyés. TX signifie transmission (envoi). RX signifie réception.

LCD (Écran à cristaux liquides)

Écran qui affiche des messages interactifs pendant la programmation de l'appareil et indique la date et l'heure pendant les périodes d'inactivité.

Liste d'aide

Une impression du tableau des menus complet que vous pouvez utiliser pour programmer votre appareil quand vous n'avez pas le Guide de l'utilisateur sous la main.

Liste des numéros à composition rapide

Liste des noms et des numéros stockés en ordre numérique dans la mémoire des numéros abrégés.

Long. sonnerie

Nombre de sonneries avant que l'appareil réponde dans les modes Fax et Fax/Tél.

Luminosité

Paramètre dont la variation permet de rendre l'image plus claire ou plus sombre.

Méthode d'encodage

Méthode de compression des données correspondant à document. Tous les télécopieurs doivent utiliser la norme minimale MH (Modified Huffman). Votre appareil est doté d'une capacité de compression supérieure et prendra en charge le mode MR (Modified Read), le mode MMR (Modified Modified Read) et le mode JPEG (Joint Photographic Experts Group) si le télécopieur récepteur possède la même capacité.

Mode International

Mode modifiant provisoirement la tonalité du télécopieur pour contourner les problèmes dus aux parasites et à l'électricité statique susceptibles d'affecter les lignes téléphoniques à l'étranger.

Mode Menu

Mode de programmation vous permettant de modifier les réglages de votre appareil.

Multifréquence

Terme qualifiant le mode de numérotation sur la ligne téléphonique utilisée par les téléphones à fréquences vocales.

Multitâche

Votre appareil peut numériser des fax sortants et des tâches programmées vers la mémoire en même temps qu'il envoie un fax depuis la mémoire ou qu'il reçoit un fax.

Numérisation

Processus de transmission vers l'ordinateur d'une image électronique d'un document papier.

Numérisation vers support

Vous pouvez numériser un document monochrome ou couleur vers une carte mémoire. Les images en monochrome seront au format TIFF ou PDF et les images en couleur pourront être au format PDF ou JPEG.

Numéro abrégé

Numéro préprogrammé pour faciliter la numérotation. Vous devez appuyer sur  (Num.Abrégé), OK, le code à deux chiffres et **Mono Start** ou **Colour Start** pour lancer le processus de numérotation.

Numéro de groupe

Combinaison de numéros abrégés qui sont enregistrés dans un emplacement de numéro abrégé pour la diffusion.

OCR

(reconnaissance optique des caractères)

Le logiciel ScanSoft™ PaperPort™ 11SE avec OCR ou Presto! PageManager permet de convertir une image de texte en texte éditable.

Pause

Fonction permettant d'introduire un délai de 3,5 secondes dans la séquence de numérotation à l'aide du pavé numérique ou lors de la mémorisation de numéros abrégés. Appuyez sur **Redial/Pause** autant de fois que nécessaire pour générer un délai plus important.

Périodicité du journal

Intervalle préprogrammé entre les impressions automatiques des rapports du journal des fax. Vous pouvez imprimer le journal des fax sur demande sans interrompre le cycle.

PhotoCapture Center™

Utilitaire permettant d'effectuer des impressions de qualité en haute résolution de photos issues d'un appareil photo numérique.

Rapport réseau sans fil

Rapport sur papier indiquant le résultat de la connexion au réseau local sans fil.

Rapport Xmit

(Rapport de vérification de l'envoi)

Liste indiquant la date, l'heure et le numéro de chaque fax envoyé.

Recherche

Fonction permettant de parcourir dans l'ordre numérique ou alphabétique la liste des numéros abrégés et des numéros de groupe enregistrés.

Recomposition automatique

Fonction permettant à votre appareil de recomposer le dernier numéro de télécopieur au bout de cinq minutes si le fax n'est pas passé parce que la ligne était occupée.

Réduction automatique

Permet de réduire le format des fax entrants.

Réglages de l'utilisateur

Rapport sur papier indiquant la configuration actuelle de l'appareil.

Réglages provisoires

Vous pouvez choisir certaines options pour chaque envoi de fax ou chaque photocopie sans modifier les réglages par défaut.

RÉP (répondeur téléphonique)

Vous pouvez connecter un répondeur externe à l'appareil.

Résolution

Nombre de lignes verticales et horizontales par pouce. Voir : Standard, Fine, Super fine et Photo.

Résolution Fine

Résolution de 203 × 196 dpi. Utilisée pour les petits caractères et les graphiques.

Résolution photo (Mono uniquement)

Paramètre de résolution qui utilise différentes nuances de gris pour reproduire au mieux les photographies.

Résolution standard

203 × 97 dpi. Utilisée pour du texte de taille normale ; offre la vitesse de transmission la plus rapide.

Résolution super fine (monochrome uniquement)

392 × 203 dpi. Recommandée pour les petits caractères et les dessins au trait.

Tâches en attente

Fonction permettant de vérifier les tâches en attente dans la mémoire et d'annuler des tâches individuellement.

Téléphone externe

Répondeur ou téléphone connecté à votre appareil.

Téléphone supplémentaire

Téléphone utilisant la même ligne que votre télécopieur, mais branché sur une autre prise murale.

Tonalités CNG

Tonalité spéciale (bips sonores) émise par le télécopieur pendant l'envoi automatique pour indiquer à l'appareil récepteur qu'un télécopieur appelle.

Tonalités de télécopieur

Tonalité spéciale émise par les télécopieurs expéditeurs et récepteurs durant la transmission de données.

Transmission

Processus d'envoi de fax par ligne téléphonique de l'appareil émetteur au télécopieur récepteur.

Volume de la sonnerie

Réglage du volume de la sonnerie émise par l'appareil.

Volume du bip sonore

Réglage du volume du signal sonore émis lors de l'appui d'une touche ou en cas d'erreur.

A

- Annulation
 - tâches en attente de la recomposition du numéro 11
- Apple Macintosh
 - Consultez le Guide utilisateur - Logiciel.

C

- Cartouches d'encre
 - vérification du volume d'encre 34
- Codes d'accès, enregistrement et numérotation 13
- Configuration à distance
 - Consultez le Guide utilisateur - Logiciel.
- ControlCenter
 - Consultez le Guide utilisateur - Logiciel.
- Copie
 - agrandissement/réduction 21
 - densité 24
 - mise en page (N en 1) 22
 - paramétrer de nouveaux réglages par défaut 24
 - qualité 20
 - retour aux réglages par défaut 24
 - tri (chargeur uniquement) 23
 - utilisation du chargeur 23

D

- Dépistage des pannes
 - vérification du volume d'encre 34
- Diffusion 9
 - configuration de groupes 16

E

- Écran LCD (écran à cristaux liquides)
 - Contraste 2
 - Liste d'aide 19
 - Minuteur d'atténuation 3
- Emballage et transport de l'appareil 35

F

- Fax, à partir d'un ordinateur
 - Consultez le Guide utilisateur - Logiciel.
- Fax, autonome
 - envoi 6
 - à partir de la mémoire (Multitâche) 9
 - annulation depuis la mémoire 11
 - contraste 7
 - définition d'un nouveau réglage par défaut 8
 - Diffusion 9
 - Envoi en temps réel 11
 - international 11
 - manuel 9
 - Résolution 7
 - rétablissement des réglages d'usine ... 8
 - réception
 - en mémoire 12
 - réception sans papier 12
 - réduction au format du papier 12

G

- Groupes de diffusion 16

I

- ID appelant
 - Rapport d'historique ID appelant 19
- Impression
 - Consultez le Guide utilisateur - Logiciel.
 - rapports 19

M

- Macintosh
 - Consultez le Guide utilisateur - Logiciel.
- Manuel
 - envoi 9
- Mémoire permanente 1
- Mode veille 2
- Mode, passage en
 - Temporisation 3
- Multitâche 9

N

Nettoyage	
cylindre de l'imprimante	34
Numérisation	
Consultez le Guide utilisateur - Logiciel.	
Numéro abrégé	
enregistrement	14, 15
Numérotation	
Groupes	9
Numérotation rapide	
Diffusion	9
utilisation de groupes	9
Numéro abrégé	
configuration à partir d'appels	
sortants	14
configuration à partir de l'historique	
d'ID appelant	15
Numérotation de groupe	
configuration de groupes de	
diffusion	16
modification	17

P

Panne de courant	1
PaperPort™ 11SE avec OCR	
Consultez le Guide utilisateur - Logiciel.	
Consultez également la section Aide de	
l'application PaperPort™ 11SE.	
PhotoCapture Center™	
à partir du PC	
Consultez le Guide utilisateur - Logiciel.	
Impression	
index	26
photos	27
toutes les photos	27
Impression DPOF	27
Numériser vers support	
carte mémoire	32
Recadrage	30
Réglages d'impression	
Contraste	30
Définition d'un nouveau réglage par	
défaut	31
Impression de date	31
Luminosité	30
Qualité	28, 29

Rétablissement des réglages	
par défaut	32
Type et format de papier	29
Sans bordure	31
Presto! PageManager	
Consultez le Guide utilisateur - Logiciel.	
Consultez également la section Aide de	
l'application Presto! PageManager.	

R

Rapports	18
comment imprimer	19
Config. réseau	19
Config. util.	19
ID appelant	19
Journal des fax	19
Périodicité du journal	18
Liste d'aide	19
Liste des numéros à composition	
rapide	19
Rapport d'historique ID appelant	19
Vérification de l'envoi	18, 19
Réduction	
copies	21
fax entrants	12
Réseau	
Impression	
Consultez le Guide utilisateur - Réseau.	
Numérisation	
Consultez le Guide utilisateur - Logiciel.	
Réseau sans fil	
Consultez le Guide d'installation rapide et	
le Guide utilisateur - Réseau.	
Résolution	
réglage pour le fax suivant	7

T

Transport de l'appareil	35
-------------------------------	----

V

Verr. TX	
activation/désactivation	5

W

Windows®	
Consultez le Guide utilisateur - Logiciel.	

brother®

Visitez notre site Internet
<http://www.brother.com>

Cet appareil est homologué pour une utilisation dans le pays d'achat uniquement. Les filiales locales de Brother ou leurs revendeurs ne prendront en charge que les appareils achetés dans leur propre pays.