



LCD TV

ISTRUZIONI PER L'USO

MODELLO: 32LX2R** | 26LX2R** |
32LX1R** | 26LX1R** |

Dichiarazione di conformità

La società LG Electronics Italia S.p.A. dichiara che il televisore a colori LG 32LX2R**/32LX1R**/26LX2R**/26LX1R** è costruito in conformità alle prescrizioni del D.M. n°548 del 28/8/95, pubblicato sulla G.U. n°301 del 28/12/95 ed in particolare è conforme a quanto indicato nell'art. 2, comma 1 dello stesso decreto.

Questo apparecchio è fabbricato nel rispetto delle disposizioni di cui al D.M. 26/03/92 ed in particolare è conforme alle prescrizioni del Art. 1 dello stesso decreto ministeriale.



Consultare il **Information Manual** (Manuale delle informazioni) fornito in allegato al prodotto prima di consultare il presente manuale ed attivare l'apparecchio.

Solo così si potrà ottenere il funzionamento ottimale dell'apparecchio e mantenerne inalterate nel tempo le caratteristiche e l'affidabilità originali.

Raccomandiamo inoltre di conservare questo manuale in previsione di eventuali consultazioni future.

In qualsiasi caso di dubbio potrete interpellare il vostro abituale rivenditore di prodotti LG, facendo riferimento al modello ed al numero di matricola.

Accessori

Assicurarsi che i seguenti accessori siano inclusi con il televisore. Contattare il rivenditore presso il quale è stato effettuato l'acquisto in caso manchino eventuali accessori.

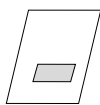

Manuale dell'utente

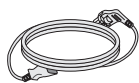

Cavo dell'alimentazione

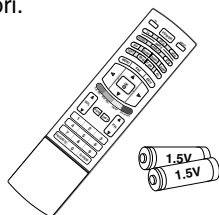

Telecomando/Batterie



Panno per pulizie
Pulire lo schermo con il panno.



Cavo DVI-D (PC)

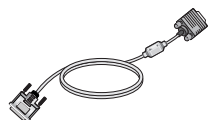

DVI a cavo D-Sub (PC)



Cavo Audio (PC)



Supporto ritorcitore



2 staffe per la TV,
2 staffe a parete



2 bulloni della staffa per la TV

Indice

Introduzione

- 2 Accessori
- 5 **Controlli**
- 5 Cavalletto girevole (opzione) - 32/26LX2R**
- 6 **Opzioni di collegamento**
- 8 **Funzioni dei pulsanti di controllo del telecomando**

Installazione

- 11 **Collegamento base**
- 12 **Collegamenti a dispositivi esterni**
- 12 Collegamento antenna
- 12 Presa cuffie
- 13 Configurazione del VCR
- 15 Installazione DVD
- 16 Installazione STB (decoder)
- 18 Installazione TV via cavo
- 19 Configurazione fonte CA esterna
- 20 Configurazione PC
- 21 Risoluzione supportata del display
- 21 Collegamento del cavo d'alimentazione

Funzionamento

Funzionamento di base

- 22 Spegnimento/Accensione del televisore
- 22 Regolazione del volume
- 22 Selezione dei programmi
- 22 Selezione della lingua sullo schermo
- 23 Metodi di regolazione della schermata OSD

Sintonizzazione delle stazioni televisive

- 24 Sintonizzazione automatica
- 25 Sintonizzazione manuale dei programmi
- 26 Sintonizzazione fine
- 26 Assegnazione di una sigla d'identificazione
- 27 Riordino dei programmi
- 28 Programma Favorito
- 28 Richiamo della tavola dei programmi

Regolazione dell'immagine

- 29 PSM (Memoria Stato dell'Immagine)
- 29 CSM (Colour Status Memory)
- 30 **XD** Funzione
- 30 ACM (Active Colour Management [gestione attiva del colore])
- 31 sRGB
- 31 Regolazione manuale delle immagini

Regolazione del suono

- 32 SSM (Memoria Stato del Suono)
- 32 SRS WOW
- 33 AVL (Auto Volume Leveler) [regolazione automatica volume]
- 33 Regolazione audio manuale
- 34 Diffusore TV
- 35 I/II

Menù TEMPO

- 36 Configurazione dell'orologio
- 36 On/Off time
- 37 Timer spegnim.
- 37 Sleep Timer

Funzionamento

Menù SPECIALE

- 38 Blocco bambini
- 38 **XD** Demo
- 39 Illuminazione del logo

Menù SCHERMO

- 40 Configurazione automatica
- 40 Manuale Config.
- 41 Modalità XGA
- 41 Zoom delle immagini
- 42 Formato dell'Immagine (ARC)
- 43 Posizione dello schermo
- 43 Cinema
- 44 NR (Noise Reduction [riduzione dei disturbi])
- 44 Ripristino delle impostazioni di fabbrica

Menu PIP (Picture-In-Picture)/DW (Double Picture)/DW (Double Window)

- 45 Ingresso immagini principali
- 45 Visione di DW/PIP
- 46 Ingresso PIP
- 47 Win. Size/Position
- 48 Trasparenza PIP

Televideo

- 50 Attivazione / Disattivazione
- 50 Testo SIMPLE
- 50 Testo TOP (Opzione)
- 51 FASTEXT
- 51 Funzioni speciali del televideo

Riferimenti

- 52 **Elenco di controllo per la risoluzione dei problemi**
- 53 **Specifiche del prodotto**
- 54 **Programmazione del telecomando**
- 55 **Codici di programmazione**
- 57 **Codici IR**
- 59 **Setup dispositivo di controllo esterno; RS-232C**
- 63 **Metodi di collegamento a parete del gruppo prodotto per evitare eventuali cadute dell'impianto**

Introduzione

Controlli

- Di seguito è una rappresentazione semplificata del pannello frontale.
- In questa rappresentazione ci possono essere eventuali differenze dal televisore fornito.

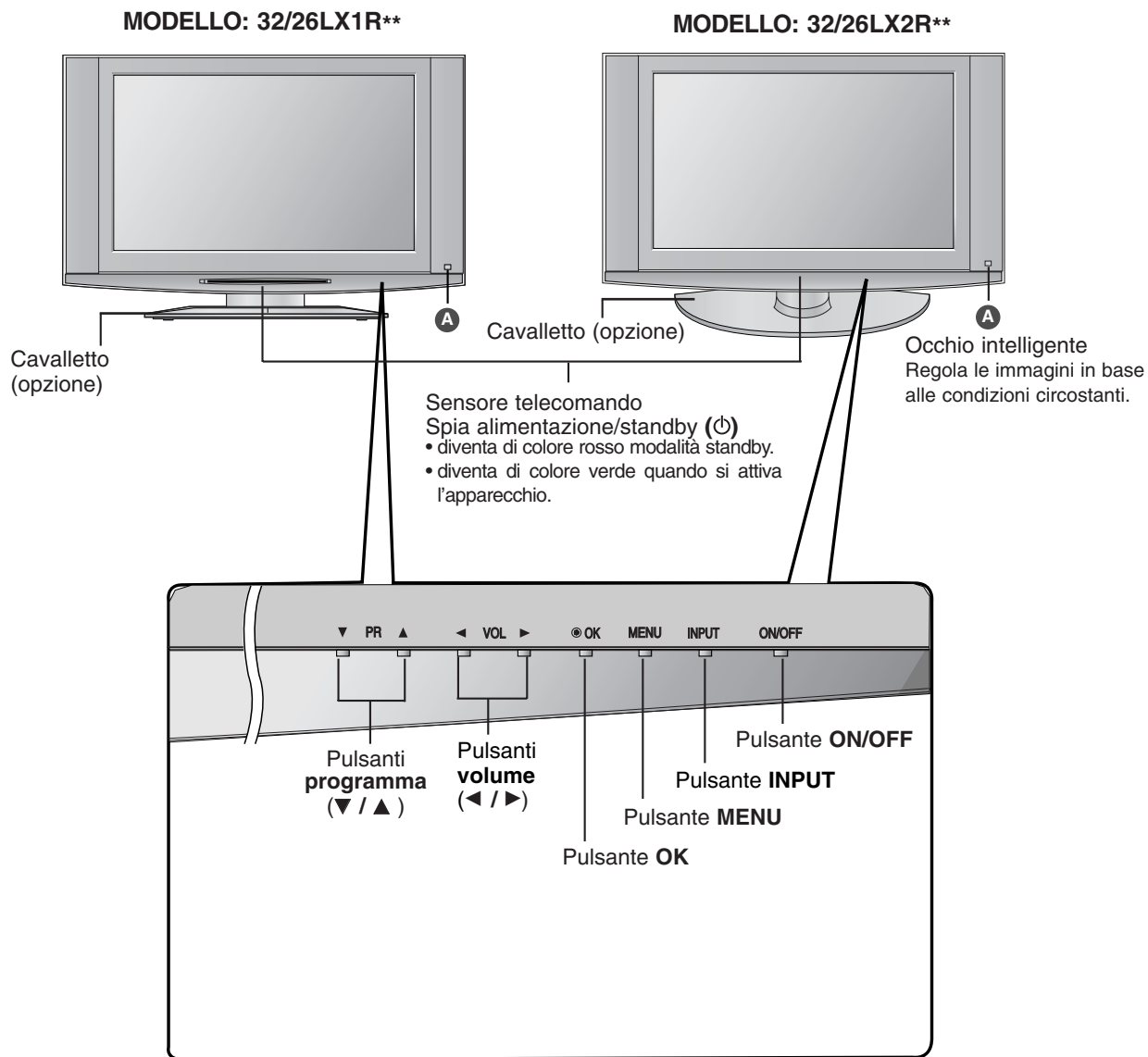

ITALIANO

Cavalletto girevole (opzione) - 32/26LX2R**

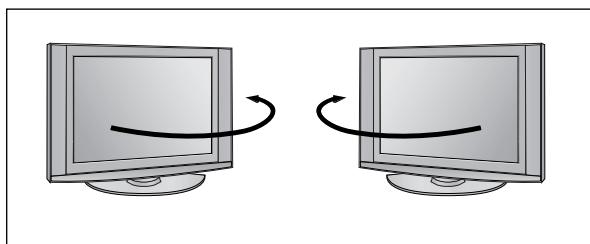

- È possibile ruotare il televisore in modo pratico sul proprio cavalletto di 30° a sinistra o a destra per offrire un angolo ottimale di visualizzazione.

Introduzione

Opzioni di collegamento (MODELLO: 32LX1R**/32LX2R**)

- In questa rappresentazione ci possono essere eventuali differenze dal televisore fornito.

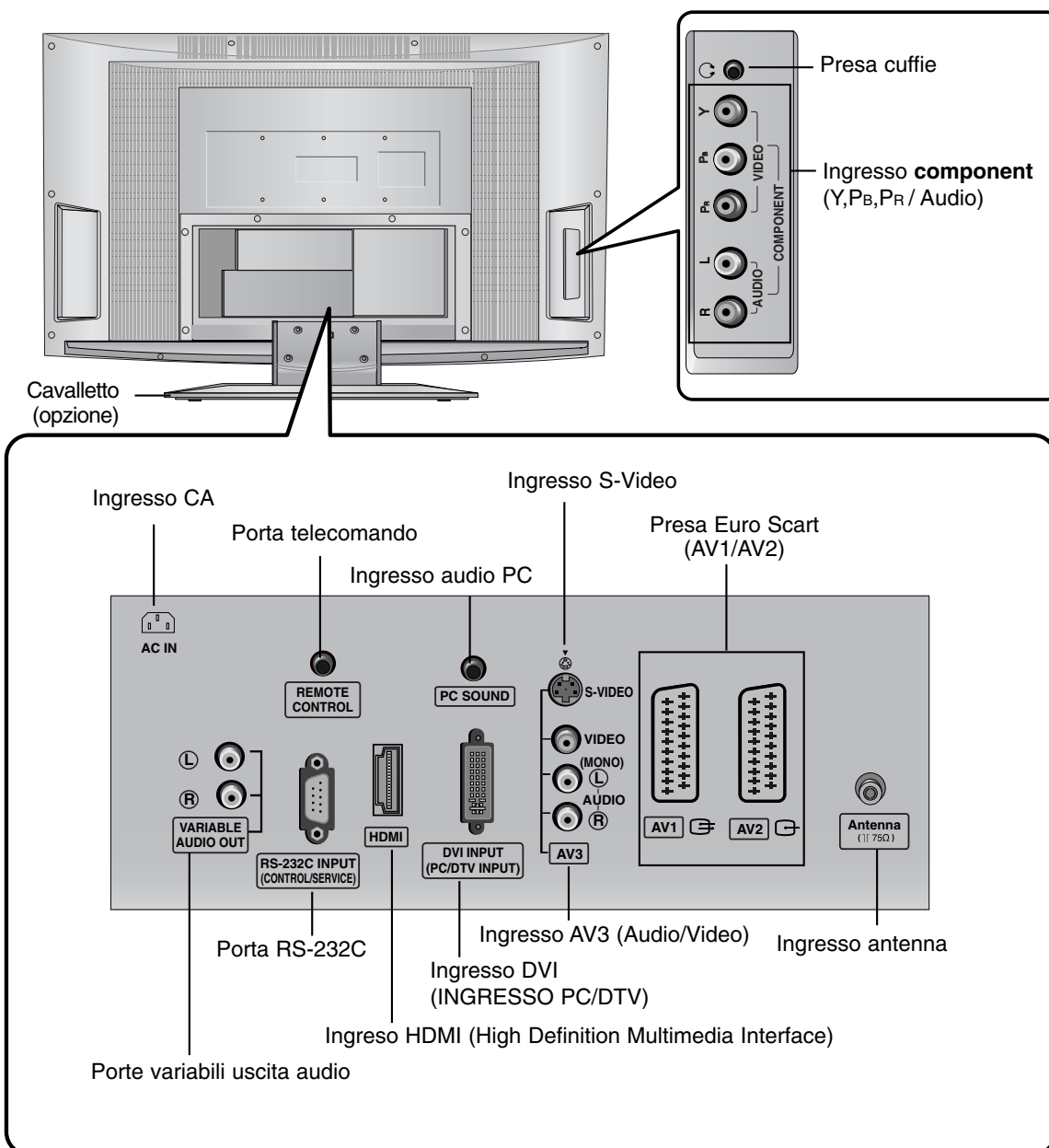

Opzioni di collegamento (MODELLO: 26LX1R**/26LX2R**)

- In questa rappresentazione ci possono essere eventuali differenze dal televisore fornito.

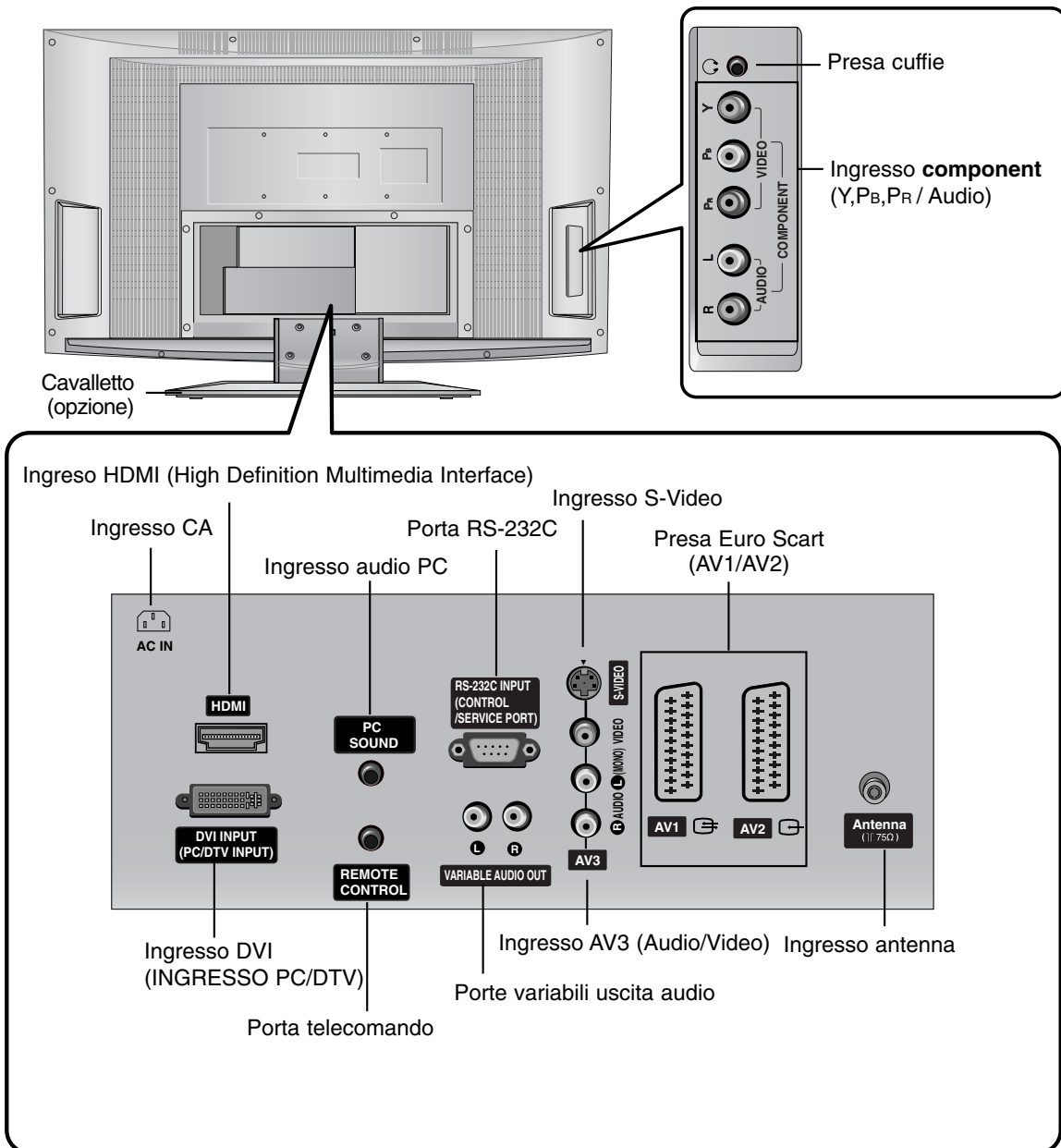

ITALIANO

Introduzione

Funzioni dei pulsanti di controllo del telecomando

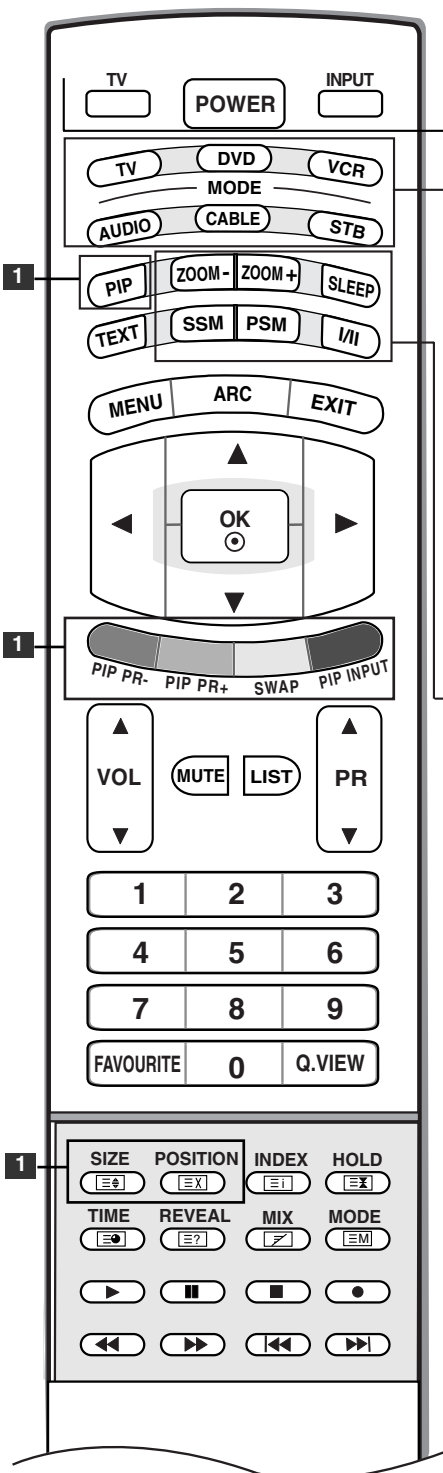

TV

Ritorna alla visualizzazione TV da qualsiasi modalità.

ALIMENTAZIONE

Attiva l'apparecchio dalla modalità standby o lo disattiva mettendolo in standby.

INGRESSO

Ingresso	
√	TV
	AV1
	AV2
	AV3
	S-Video
	Component
	DVI PC
	HDMI PC

Se si preme il pulsante una volta, viene visualizzato l'OSD della sorgente d'ingresso come riportato in figura. Premere il pulsante ▲ / ▼, quindi il pulsante OK per selezionare la sorgente d'ingresso (**TV**, **AV1**, **AV2**, **AV3**, **S-Video**, **Component**, **DVI PC/DVI DTV**, o **HDMI PC/HDMI DTV**).

MODALITÀ

Seleziona le modalità operative del telecomando: TV, DVD, VCR, AUDIO, CAVO o STB

1 PIP BUTTONS

PIP (Consultare p.46)

Imposta PIP, DW, POP delle immagini secondarie o la modalità off.

PIP PR - / + (Consultare p.49)

Seleziona un programma per la sotto immagine.

SWAP (SCAMBIO) (Consultare p.49)

Alterna l'immagine principale e la sotto immagine.

PIP INPUT (Consultare p.46)

Seleziona la modalità di input per la sotto immagine.

SIZE (Consultare p.47)

Regola le dimensioni della sotto immagine.

POSITION (Consultare p.47)

Sposta la sotto immagine in direzione ▲ / ▼ o ◀ / ▶

***PULSANTI COLORATI:** Questi pulsanti sono impiegati per il teletext. (solo per modelli con **TELETEXT**) o **Sistemazione programmi**.

ZOOM - / ZOOM +

Aumenta o riduce le dimensioni dell'immagine principale.

SLEEP [spegnimento]

Imposta il timer spegnimento. (Consultare p.37)

SSM (Sound Status Memory) [Memoria impostazioni audio]

Richiama le impostazioni preferite per l'audio. (Consultare p.32)

PSM (Picture Status Memory) [Memoria impostazioni immagini]

Richiama le impostazioni preferite per le immagini. (Consultare p.29)

I/II

• Seleziona l'uscita audio.

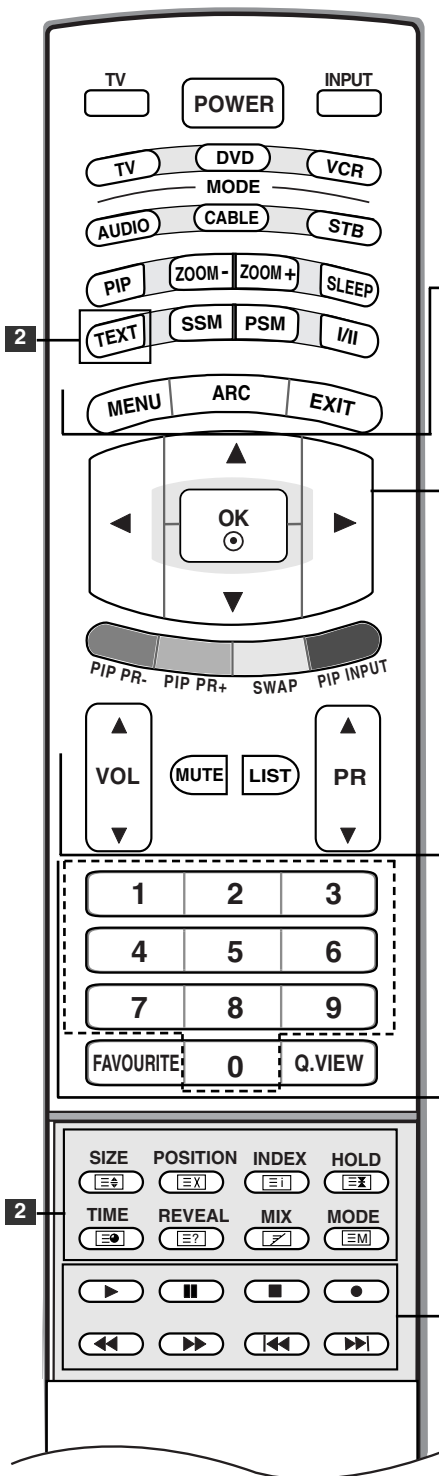

2 Pulsanti TELETEXT

Questi pulsanti sono impiegati per il teletext. Per maggiori dettagli, consultare la sezione 'Televideo'. (Consultare p.50).

MENU

Seleziona un menu.

ARC

Seleziona il formato dell'immagine desiderato. (Consultare p. 42).

EXIT (esci)

Rimuove tutte le schermate e ritorna alla visualizzazione TV da qualsiasi menu.

▲ / ▼ / ◀ / ▶ (up/down/left/right) (su/giù/sinistra/destra)

Seleziona o imposta un elemento nel menu.

OK

Conferma la selezione o visualizza la modalità corrente.

VOL (Volume) ▲ / ▼

Regola il volume.

SILENZIOSO

Attiva o disattiva l'audio.

LIST (ELENCO)

Visualizza la tabella programmi (Consultare p.28).

PR (Programma) ▲ / ▼

Seleziona un programma.

Pulsanti numerici 0-9

- Seleziona un programma.
- Seleziona gli elementi numerati in un menu.

FAVOURITE (FAVORITO)

Visualizza il programma preferito selezionato (consultare pag. 28).

Q.VIEW [visualizzazione q]

- Ritorna al programma precedentemente visualizzato.

Pulsanti di controllo VCR/DVD

Controlla un videoregistratore o un DVD LG.

Introduzione

Funzioni dei pulsanti di controllo del telecomando

Installazione delle batterie

- 1** Aprire il coperchietto del vano batterie sul retro del telecomando.

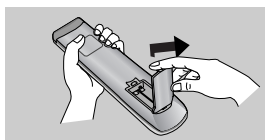

- 2** Inserire due batterie AA da 1.5V osservando la polarità corretta (+ con +, - con -). Non usare batterie vecchie e nuove allo stesso tempo.

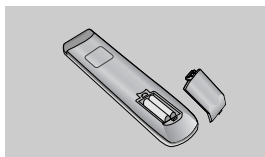

- 3** Chiudere il coperchietto.

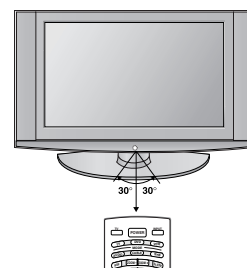
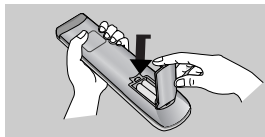

- * Utilizzare il telecomando ad una distanza max di 7 metri e ad un'angolazione di 30 gradi (a destra/sinistra/su/giù) all'interno della portata di ricezione del dispositivo.

* Smaltire le batterie usate utilizzando l'apposito cestino per evitare di inquinare l'ambiente.

Montaggio a parete: Installazione orizzontale

Per garantire un'adeguata ventilazione, disporre uno spazio libero di 4" su ogni lato e da eventuali pareti. Le istruzioni per l'installazione in dettaglio sono fornite presso il rivenditore, consultare la guida opzionale per l'installazione della staffa di montaggio a parete reclinabile e per la configurazione.

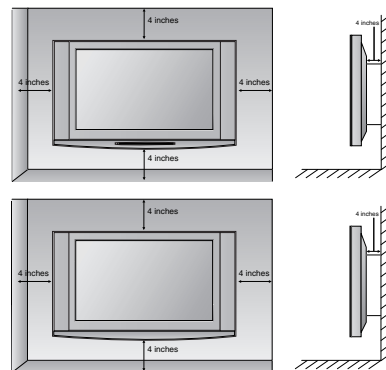
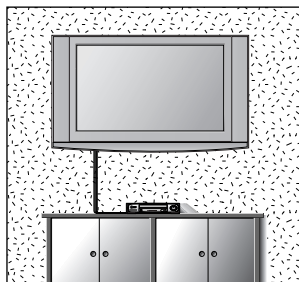

Installazione piedistallo desktop

Per garantire un'adeguata ventilazione, disporre uno spazio libero di 4" su ogni lato e da eventuali pareti.

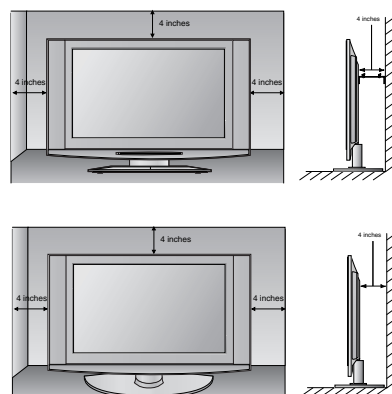
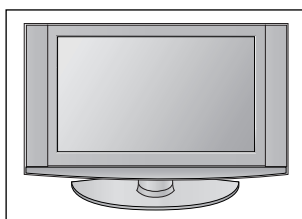
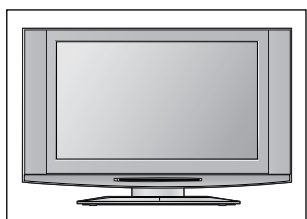

Installazione

Collegamento base

- 1** Afferrare il coperchio con entrambe le mani e tirarlo all'indietro.

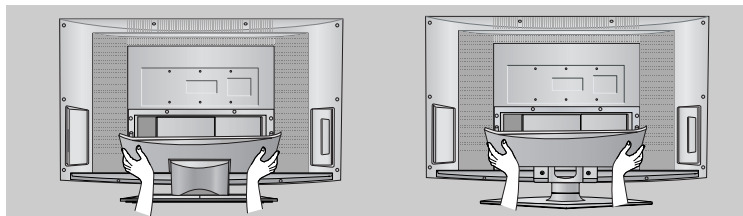

- 2** Collegare i cavi a seconda delle esigenze.

Per collegare un dispositivo supplementare, consultare la sezione **Collegamenti a dispositivi esterni**.

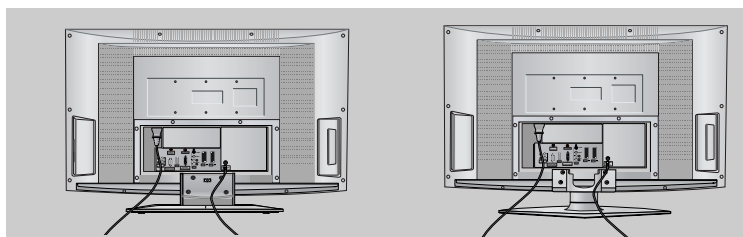

- 3** Allineare i fori sul pannello posteriore del televisore con le quattro sporgenze presenti sul rivestimento posteriore ed procedere all'inserimento.

Tirare i cavi facendoli passare attraverso il foro presente sull'apparecchio e raccogliarli in un fascio utilizzando il supporto ritorcitore fornito.

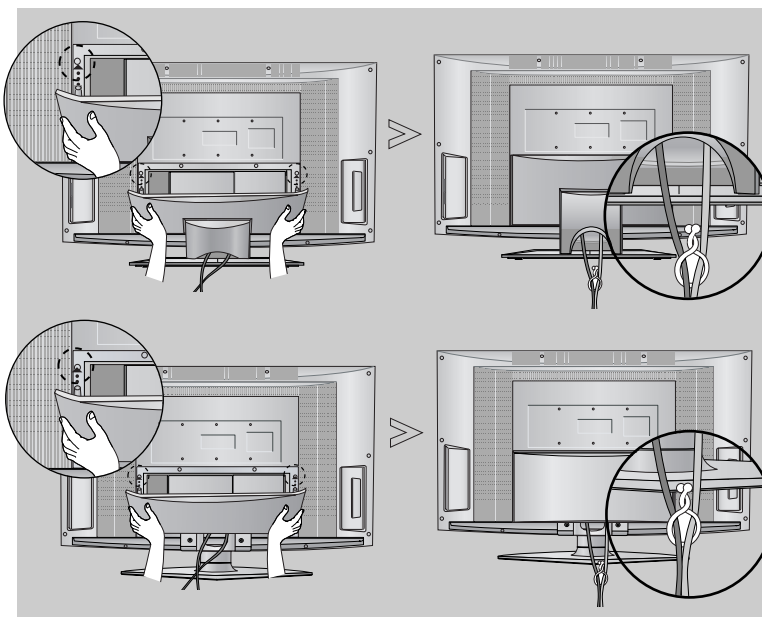

Installazione

Collegamenti a dispositivi esterni

Per impedire di causare danni al dispositivo, non collegare mai eventuali cavi di alimentazione fino a quando non è stato completato il collegamento di tutti i dispositivi.

Collegamento antenna

- Per ottenere una qualità ottimale delle immagini, regolare l'orientamento dell'antenna.
- Non sono forniti il cavo e il convertire dell'antenna.

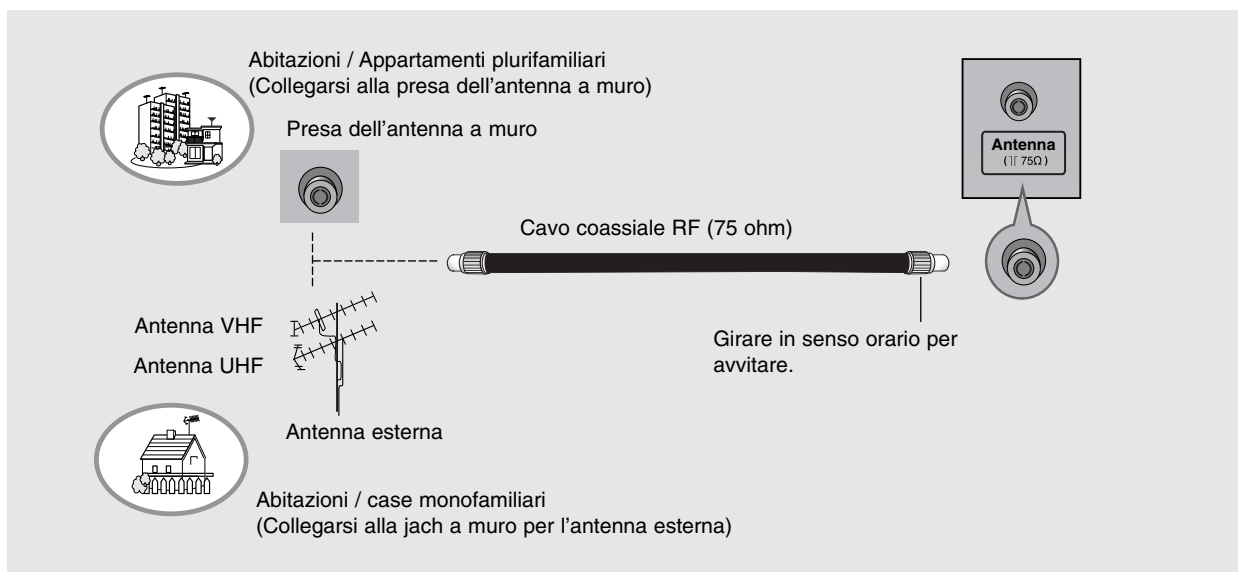

- Nelle zone con una scarsa ricezione del segnale installare un amplificatore del segnale per l'antenna, come mostrato a destra, per ottenere una migliore qualità delle immagini.
- Se il segnale deve essere suddiviso tra due televisori, utilizzare uno sdoppiatore del segnale dell'antenna per stabilire il collegamento.

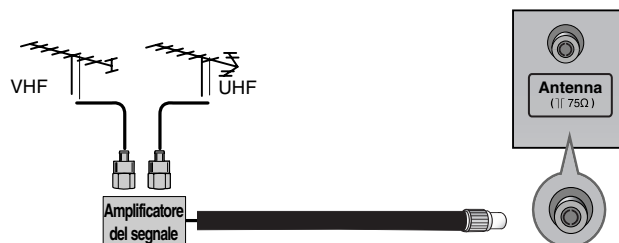

Presca cuffie

- È possibile ascoltare l'audio per mezzo delle cuffie.

The diagram shows a person wearing headphones connected to the TV's headphone jack. The TV panel has several ports labeled: G, Y, R, B, L, R, and AUDIO. The AUDIO ports are grouped under the label "COMPONENT".

- 1 Inserire lo spinotto delle cuffie nell'apposita presa.
- 2 Premere il volume delle cuffie, premere il pulsante **VOL ▲ / ▼**. Se si preme il pulsante **MUTE**, viene disattivato l'audio proveniente dalle cuffie.

• Mentre si effettua l'ascolto dell'audio dalle cuffie, non è possibile ascoltare i diffusori del televisore.

Configurazione del VCR

- Per evitare disturbi alle immagini (interferenze), lasciare una distanza adeguata tra il VCR ed il televisore.
- Di solito viene visualizzata un'immagine statica dal VCR. Se viene impiegato il formato immagine 4:3, le immagini fisse ai lati dello schermo potrebbero essere visibili sullo schermo.

Collegamento con cavo antenna

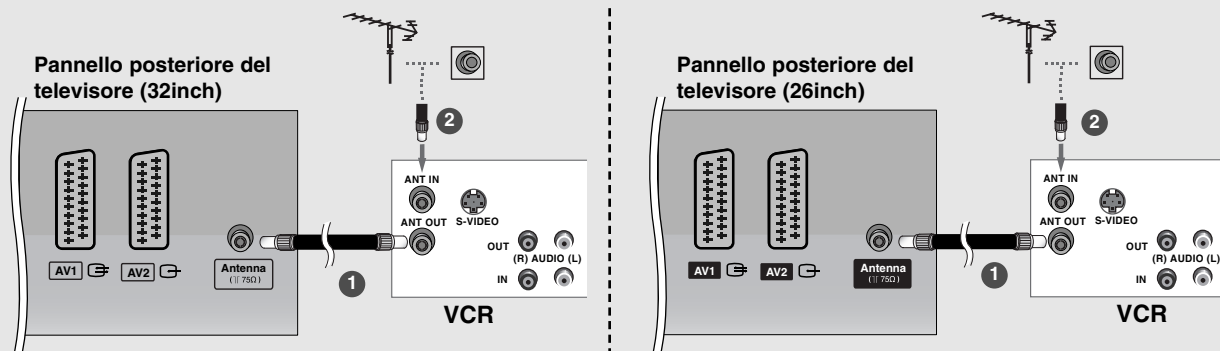

- 1 Collegare la presa **ANT OUT** del VCR alla presa **Antenna** presente sull'apparecchio.
- 2 Collegare il cavo dell'antenna alla presa **ANT IN** del VCR.
- 3 Premere il pulsante **PLAY** [riproduzione] sul VCR e associare il programma adeguato tra televisore e VCR per la visualizzazione.

Collegamento con cavo Scart

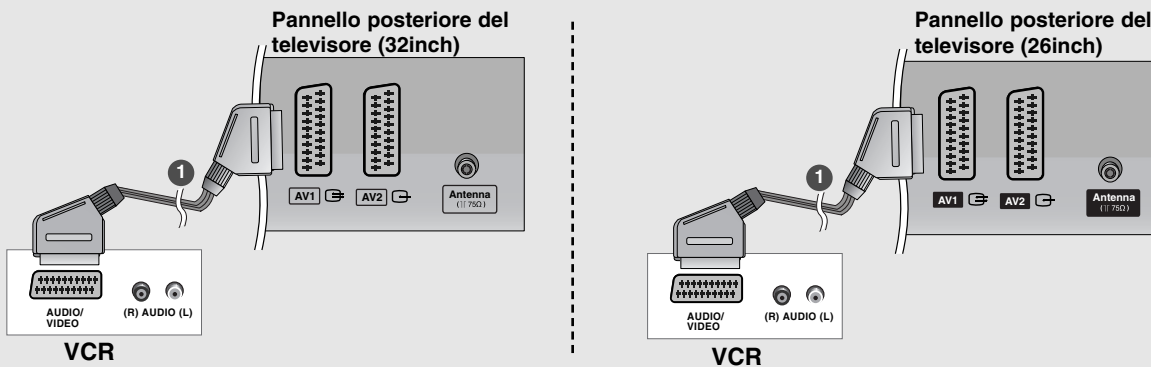

- 1 Collegare la presa scart del VCR alla presa scart **AV1** presente sull'apparecchio. Si prega di utilizzare un cavo scart schermato.
- 2 Inserire una videocassetta nel VCR e premere **PLAY** [riproduzione] sul VCR. (Consultare il manuale dell'utente del VCR).
- 3 Selezionare la fonte dell'ingresso **AV1** con il pulsante **INPUT** presente sul telecomando.
- Se si è collegati ad una presa scart **AV2**, selezionare la fonte dell'ingresso **AV2**.



- Se il VCR presenta un segnale di commutazione AV con le prese scart **AV1** o **AV2**, l'apparecchio si imposta sulla fonte d'ingresso **AV1** in modo automatico. Ma se si desidera continuare la visione in modalità TV, premere i pulsanti PR ▲ / ▼ o i pulsanti numerici.
- È inoltre possibile registrare i programmi ricevuti dalla TV su videocassetta.
- Il tipo di segnale RGB (i segnali rosso, verde e blu) può essere selezionato esclusivamente per la presa scart **AV1** ed è possibile ricevere la fonte d'ingresso **AV1**. Questi segnali sono trasmessi, ad esempio, da un decoder di una pay TV, console giochi o dispositivo per CD di foto, ecc. e il segnale digitale può essere registrato con la presa scart **AV1**.
- Se le prese scart **AV1**, **AV2** sono state collegate ai VCR allo stesso tempo, è possibile ricevere solo la fonte dell'ingresso **AV2**.
- Nella presa scart **AV2**, l'uscita video non è disponibile.

Installazione

Collegamenti a dispositivi esterni

Collegamento con cavo RCA

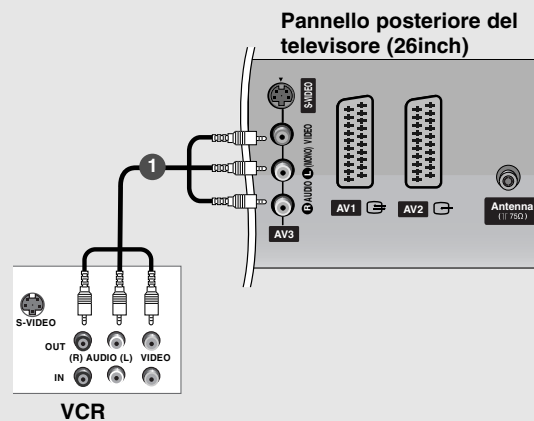
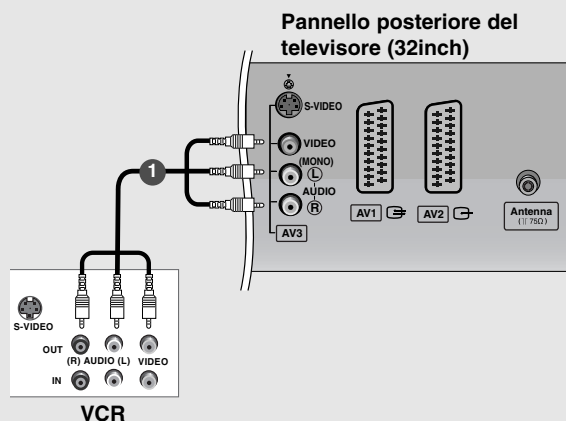

- 1 Collegare i jack **AUDIO/VIDEO** tra il televisore e il VCR. Abbinare i colori dei jack. (Video = giallo, Audio sinistra = bianco, Audio destra = rosso)
- 2 Inserire una videocassetta nel VCR e premere **PLAY** [riproduzione] sul VCR. (Consultare il manuale dell'utente del VCR).
- 3 Selezionare la sorgente dell'ingresso **AV3** con il pulsante **INPUT** [INGRESSO] presente sul telecomando.



- Se si dispone di un VCR mono, collegare il cavo audio proveniente da VCR al jack **AUDIO L/MONO** dell'apparecchiatura.

Collegamento con cavo S-Video

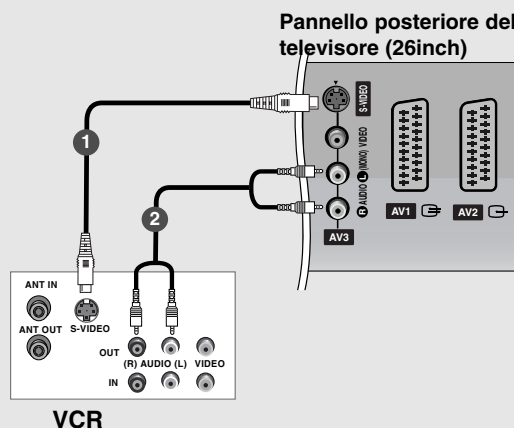
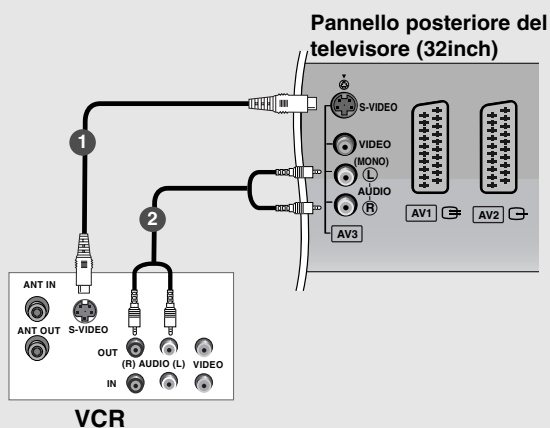

- 1 Collegare l'uscita **S-VIDEO** del VCR all'ingresso **S-VIDEO** presente sull'apparecchio. La qualità delle immagini risulta migliore se confrontata con il collegamento di un comune VCR all'ingresso video.
- 2 Collegare i jack **AUDIO** tra il televisore e il VCR.
- 3 Inserire una videocassetta nel VCR e premere **PLAY** [riproduzione] sul VCR. (Consultare il manuale dell'utente del VCR).
- 4 Selezionare la fonte dell'ingresso **S-Video** con il pulsante **INPUT** presente sul telecomando.

Installazione DVD

Collegamento con cavo component

Pannello laterale del televisore (32, 26inch)

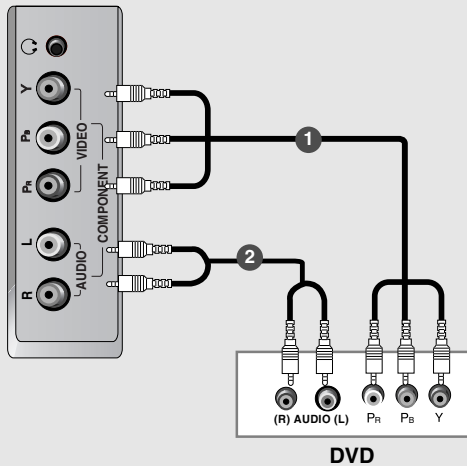

• Porte ingresso Component

Per ottenere una qualità migliore delle immagini, collegare un lettore DVD alle porte d'ingresso component come mostrato di seguito.

Porte component sul televisore	Y	P _B	P _R
Porte d'uscita video sul lettore DVD	Y	P _b	P _r
	Y	B-Y	R-Y
	Y	C _b	C _r
	Y	P _B	P _R

- 1 Collegare le uscite video (Y, P_B, P_R) del DVD ai jack **COMPONENT VIDEO (Y, P_B, P_R)** presenti sull'apparecchio.
- 2 Collegare le uscite audio del DVD ai jack d'ingresso **COMPONENT AUDIO** presenti sull'apparecchio.
- 3 Attivare il lettore DVD ed inserire un DVD.
- 4 Selezionare la fonte dell'ingresso **Component** con il pulsante **INPUT** presente sul telecomando.
- 5 Consultare il manuale del lettore DVD per trovare le istruzioni sul funzionamento.

Collegamento con cavo scart

Pannello posteriore del televisore (32inch)

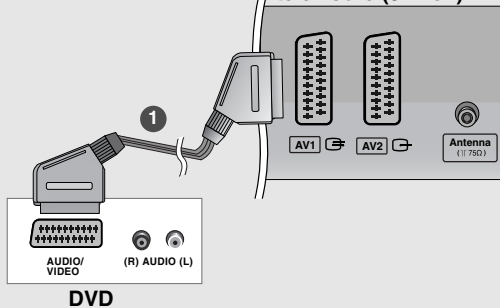

Pannello posteriore del televisore (26inch)

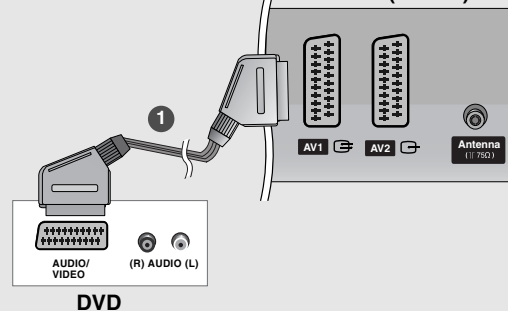

- 1 Collegare la presa scart del DVD alla presa scart **AV1** presente sull'apparecchio. Si prega di utilizzare un cavo scart schermato.
- 2 Attivare il lettore DVD ed inserire un DVD.
- 3 Selezionare la fonte dell'ingresso **AV1** con il pulsante **INPUT** presente sul telecomando.
- Se si è collegati ad una presa scart **AV2**, selezionare la fonte dell'ingresso **AV2**.

Installazione

Collegamenti a dispositivi esterni

Collegamento con cavo HDMI

Pannello posteriore del televisore (32inch)

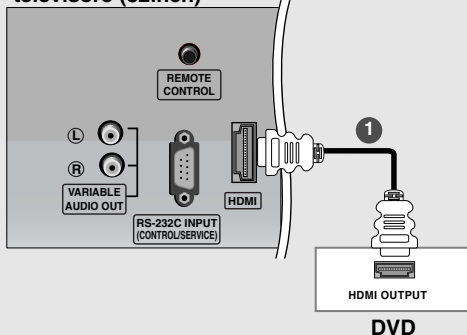

Pannello posteriore del televisore (26inch)

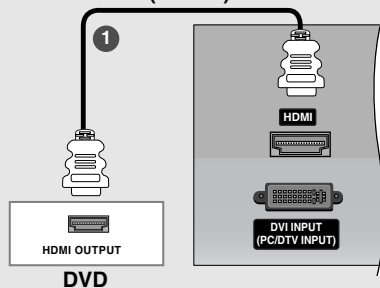

- 1 Collegare l'uscita **HDMI** del DVD ai HDMI presenti sull'apparecchiatura.
- 2 Selezionare la fonte dell'ingresso **HDMI DTV** con il pulsante **INPUT** presente sul telecomando.
- 3 Consultare il manuale del lettore DVD per trovare le istruzioni sul funzionamento.



• Il televisore è in grado di ricevere segnali video e audio allo stesso tempo con i cavi HDMI.

Installazione STB (decoder)

Collegamento con cavo component

Pannello laterale del televisore (32, 26inch)

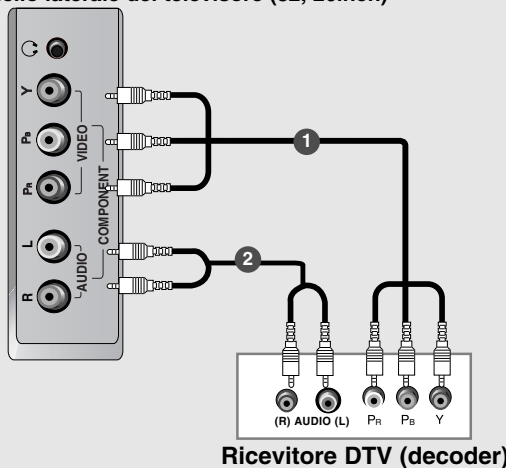

- 1 Collegare le uscite video (Y, PB, PR) del DVD ai jack **COMPONENT VIDEO (Y, PB, PR)** presenti sull'apparecchio.
- 2 Collegare le uscite audio del DVD ai jack d'ingresso **COMPONENT AUDIO** presenti sull'apparecchio.
- 3 Accendere il decoder digitale. (Consultare il manuale dell'utente per il decoder digitale).
- 4 Selezionare la fonte dell'ingresso **Component** con il pulsante **INPUT** presente sul telecomando.

Collegamento con cavo HDMI

Pannello posteriore del televisore (32inch)

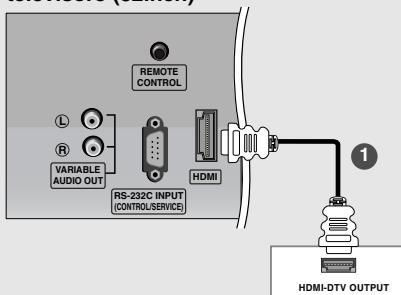

Ricevitore DTV (decoder)

Pannello posteriore del televisore (26inch)

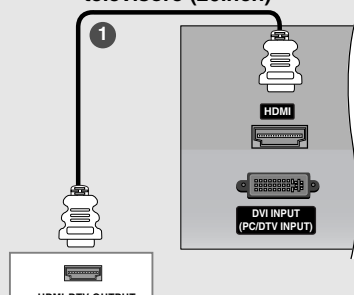

Ricevitore DTV (decoder)

- 1 Collegare l'uscita **HDMI** del decoder digitale al HDMI presente sull'apparecchiatura.
- 2 Accendere il decoder digitale. (Consultare il manuale dell'utente per il decoder digitale).
- 3 Selezionare la fonte dell'ingresso **HDMI DTV** con il pulsante **INPUT** presente sul telecomando.



- Il televisore è in grado di ricevere segnali video e audio allo stesso tempo con i cavi HDMI.

ITALIANO

Collegamento con cavo DVI

Pannello posteriore del televisore (32inch)

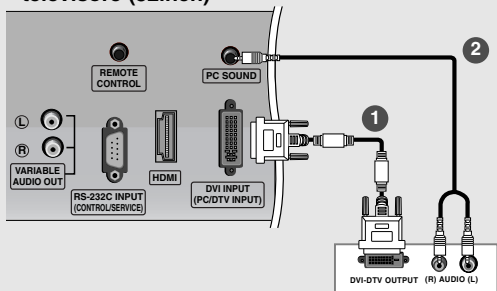

Ricevitore DTV (decoder)

Pannello posteriore del televisore (26inch)

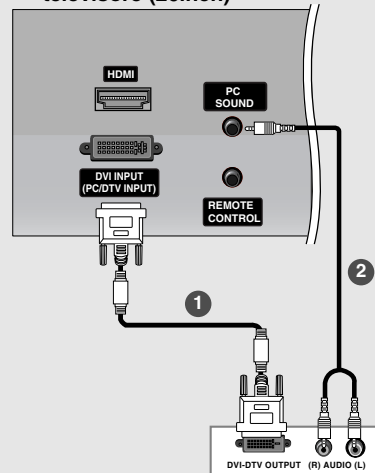

Ricevitore DTV (decoder)

- 1 Collegare l'uscita DVI del decoder digitale al jack dell'ingresso **DVI (ingresso PC /CTV)** presente sull'apparecchiatura.
- 2 Collegare le uscite audio del decoder al jack **PC SOUND [AUDIO PC]** presente sull'apparecchiatura.
- 3 Accendere il decoder digitale. (Consultare il manuale dell'utente per il decoder digitale).
- 4 Selezionare la fonte dell'ingresso **DVI DTV** con il pulsante **INPUT** presente sul telecomando.

Installazione

Collegamenti a dispositivi esterni

Installazione TV via cavo

- Una volta sottoscritto un servizio locale televisivo via cavo ed aver installato l'apposito convertitore, È possibile guardare la programmazione televisiva via cavo.
- Per maggiori informazioni sulla televisione via cavo, rivolgersi al gestore locale del servizio via cavo.

Collegamento con cavo RCA

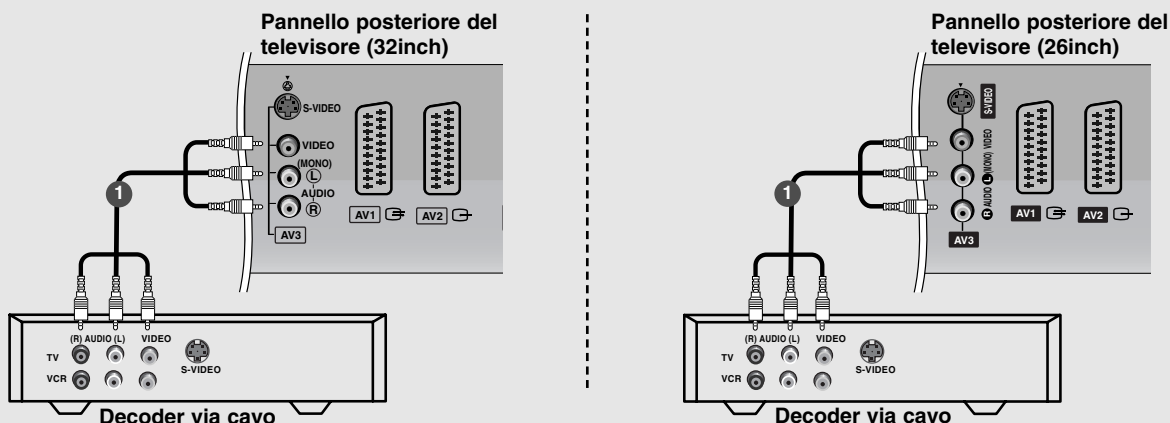

- 1 Collegare i jack **AUDIO/VIDEO** tra il televisore e il decoder via cavo. Abbinare i colori dei jack. (Video = giallo, Audio sinistra = bianco, Audio destra = rosso)
- 2 Selezionare la sorgente dell'ingresso **AV3** con il pulsante **INPUT [INGRESSO]** presente sul telecomando.
- 3 Selezionare i programmi con il telecomando del decoder via cavo.

Collegamento con cavo S-Video

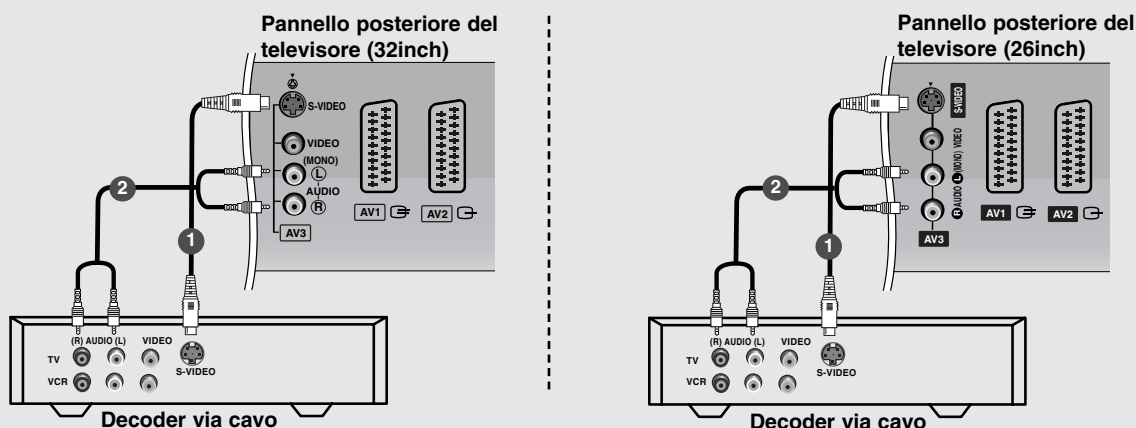

- 1 Collegare l'uscita **S-VIDEO** del decoder via cavo all'ingresso **S-VIDEO** presente sull'apparecchio. La qualità delle immagini risulta migliorata.
- 2 Collegare i jack **AUDIO** tra il televisore e il decoder via cavo.
- 3 Selezionare la fonte dell'ingresso **S-Video** con il pulsante **INPUT** presente sul telecomando.
- 4 Selezionare i programmi con il telecomando del decoder via cavo.

Configurazione fonte CA esterna

Collegamento con cavo RCA

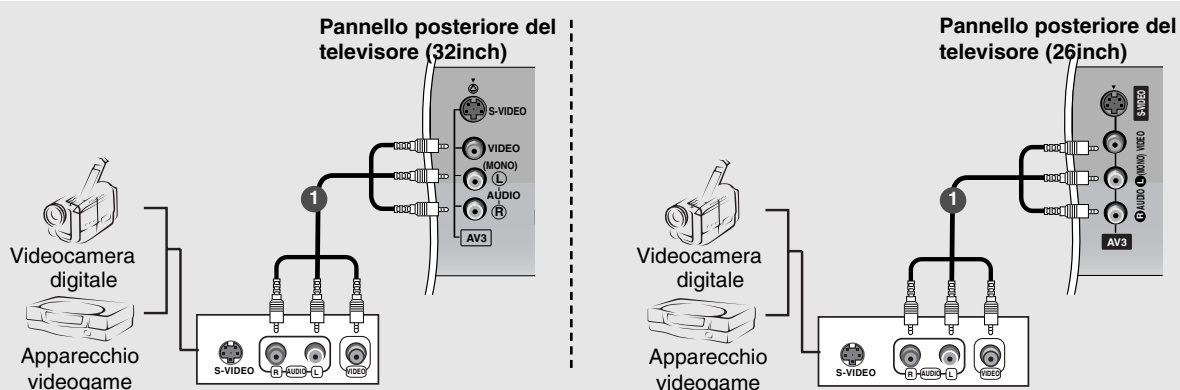

- 1 Collegare i jack **AUDIO/VIDEO** tra il televisore e il VCR. Abbinare i colori dei jack. (Video = giallo, Audio sinistra = bianco, Audio destra = rosso)
- 2 Selezionare la sorgente dell'ingresso **AV3** con il pulsante **INPUT** [INGRESSO] presente sul telecomando.
- 3 Attivare i dispositivi esterni corrispondenti. Consultare la guida del funzionamento dei dispositivi esterni.

Collegamento con cavo S-Video

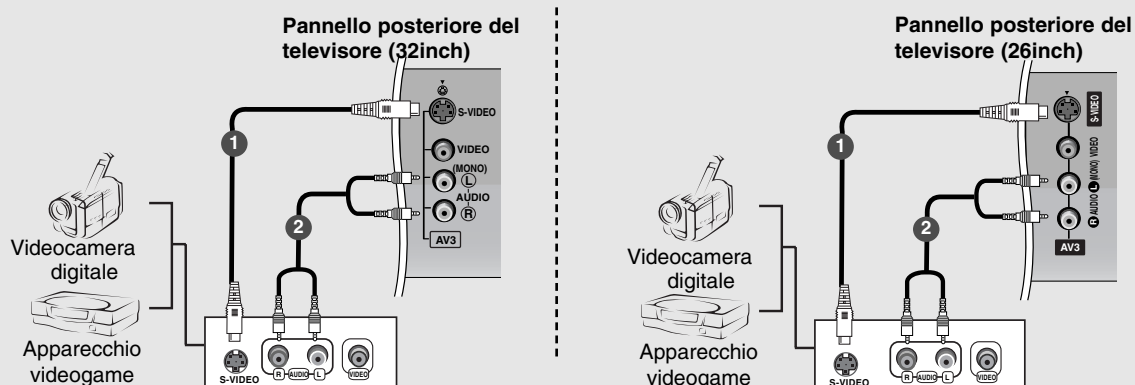

- 1 Collegare l'uscita **S-VIDEO** dei dispositivi esterni all'ingresso **S-VIDEO** presente sull'apparecchiatura. La qualità delle immagini risulta migliorata.
- 2 Collegare i jack **AUDIO** tra il televisore e i dispositivi esterni.
- 3 Selezionare la sorgente dell'ingresso **S-Video** con il pulsante **INPUT** [INGRESSO] presente sul telecomando.
- 4 Attivare i dispositivi esterni corrispondenti. Consultare la guida del funzionamento dei dispositivi esterni.

Installazione

Collegamenti a dispositivi esterni

Configurazione PC

Collegamento del cavo DVI-D o del cavo DVI al cavo D-Sub

Pannello posteriore del televisore (32inch)

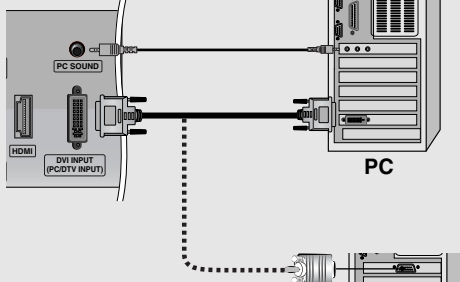

- 1 Collegare il televisore al PC con il cavo PC.
- 2 Collegare l'uscita audio del PC all'ingresso **PC SOUND** del televisore.
- 3 Accendere il PC.
- 4 Selezionare la fonte dell'ingresso **DVI PC** con il pulsante **INPUT** presente sul telecomando.

Pannello posteriore del televisore (26inch)

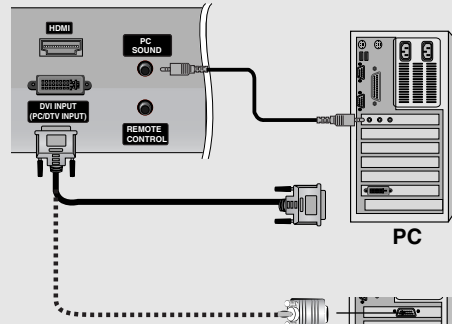

NOTA

Connessione del cavo del segnale (cavo DVI-D. Non DVI a cavo D-Sub) dalla presa dell'uscita DVI del PC all'uscita DVI. In alcune schede video potrebbe non essere supportata l'uscita DVI-analogico.

Quando si collega un HDMI ad un cavo DVI

Pannello posteriore del televisore (32inch)

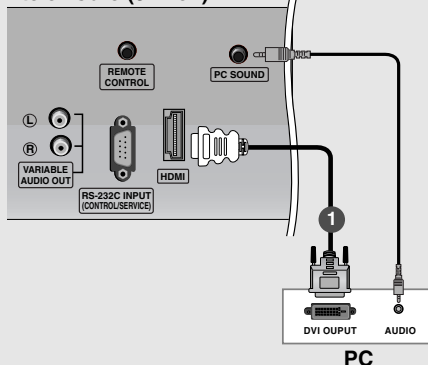

- 1 Collegare l'uscita DVI del PC al jack **HDMI** presente sull'apparecchiatura.
- 2 Collegare l'uscita audio del PC al jack **PC SOUND** [AUDIO PC] presente sull'apparecchiatura.
- 3 Accendere il PC e l'apparecchiatura.
- 4 Selezionare la fonte dell'ingresso **HDMI PC** con il pulsante **INPUT** presente sul telecomando.



- Se il PC dispone di un'uscita DVI e di nessuna uscita HDMI, è necessario un collegamento audio separato.
- Non è disponibile per effettuare la connessione di un cavo HDMI - DVI al jack presente nell'impianto.

Risoluzione supportata del display

■ PC (Specifiche visualizzazione monitor)

Risoluzione	Frequenza orizzontale (kHz)	Frequenza verticale (Hz)
720 x 400	31,468	70
640 x 480	31,469 37,500	60 75
800 x 600	37,879 46,875	60 75
832 x 624	49,725	75
1024 x 768 (XGA)	48,363 56,470 60,123	60 70 75
1280 x 768 (WXGA)	47,776	60
1360 x 768 (WXGA)	47,720	60
1366 x 768 (WXGA)	47,720	60



Nota

- Per ottenere una qualità ottimale delle immagini, utilizzare l'uscita standard del computer WXGA1360x768 ad una frequenza d'aggiornamento di 60 Hz. Utilizzando altri formati (VGA, SVGA, ecc.) o frequenze d'aggiornamento potrebbe verificarsi una qualità delle immagini ridotta. (Per modificare il formato di uscita video del computer, consultare il manuale sul funzionamento specifico del computer correntemente in uso).
- Se viene visualizzato il messaggio **Nessun segnale**, adattare l'uscita del PC ad uno dei formati riportati nella tabella **Specifiche visualizzazione monitor**.
- La forma dell'ingresso di sincronizzazione per le frequenze orizzontale e verticale è separata.

Modalità DPM (Display Power Management) [gestione risparmio energia del display]

Se il PC passa alla modalità di risparmio energia, il monitor si imposta automaticamente in modalità DPM.

Se non si utilizza il cavo PC fornito, la modalità DPM potrebbe non risultare funzionante.

- La funzione Modalità DPM non è disponibile nella modalità HDMI PC.

■ DTV

terminale Modalità	Component	DVI (DTV)	HDMI (DTV)
480i	o	x	x
576i	o	x	x
480p	o	o	o
576p	o	o	o
720p	o	o	o
1080i	o	o	o

Collegamento del cavo d'alimentazione

- Collegare il cavo d'alimentazione in modo corretto come mostrato in figura.

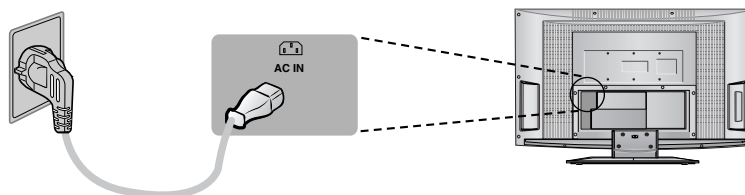

Funzionamento

Funzionamento di base

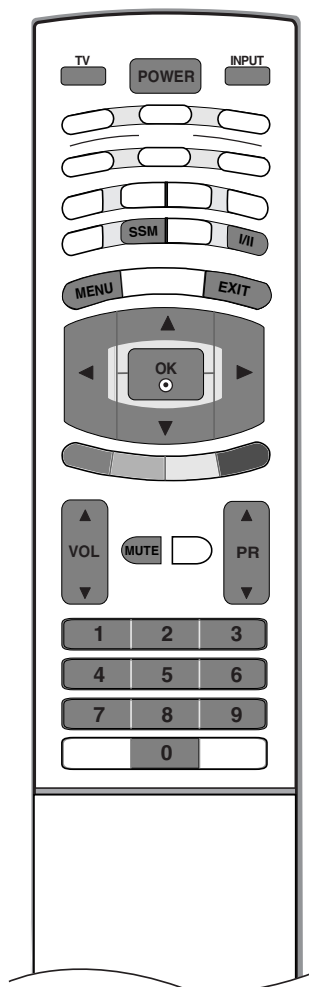

Spegnimento/Accensione del televisore

1 Innanzitutto stabilire tutti i collegamenti tra i dispositivi. Collegare il cavo d'alimentazione CA al televisore, quindi allacciare il cavo di corrente ad una presa a muro. Premere il pulsante **POWER** posto sul televisore per accenderlo. La spia dell'alimentazione si illumina.

- In modalità standby, premere i pulsanti **POWER**, **PR ▲ / ▼**, **TV**, **INPUT** o i pulsanti numerici sul telecomando per accendere il televisore.

2 Se si desidera spegnere il televisore, premere il pulsante **POWER** posto sul telecomando. Se si prevedono eventuali periodi di vacanza, scollegare la spina dalla presa a muro.

Regolazione del volume

1 Premere il pulsante **VOL ▲ / ▼** per regolare il volume.

2 Se si desidera disattivare l'audio, premere il pulsante **MUTE**. È possibile annullare questa funzione premendo il pulsante **MUTE**, **VOL ▲ / ▼**, **I/II** o **SSM**.

Selezione dei programmi

1 Premere il pulsante **PR ▲ / ▼** o i pulsanti numerici per selezionare il numero di un programma.

Selezione della lingua sullo schermo

1 Premi il tasto **MENU** e poi i tasti **▲ / ▼** per selezionare il menù **SPECIALE**.

2 Premete il tasto **►** e quindi i tasti **▲ / ▼** per selezionare **Lingua (Language)**.

3 Premete il tasto **►** e quindi i tasti **▲ / ▼** per selezionare la lingua desiderata. Tutte le informazioni e le istruzioni dei menù appariranno sullo schermo nella lingua da voi scelta.

4 Premete il tasto **OK**.

5 Premete il tasto **EXIT** per tornare ai normali programmi televisivi.

Metodi di regolazione della schermata OSD

- 1 Premete il tasto **MENU** e quindi i tasti **▲ / ▼** per far apparire sullo schermo ogni menù.
- 2 Premete il tasto **►** e quindi i tasti **▲ / ▼** per selezionare una voce del menù.
- 3 Cambiate la regolazione di una voce in un sotto menù o in un menù a tendina per mezzo dei tasti **◀ / ▶**.
È possibile spostarsi ad un menu di livello superiore premendo il pulsante **OK** o **MENU**.

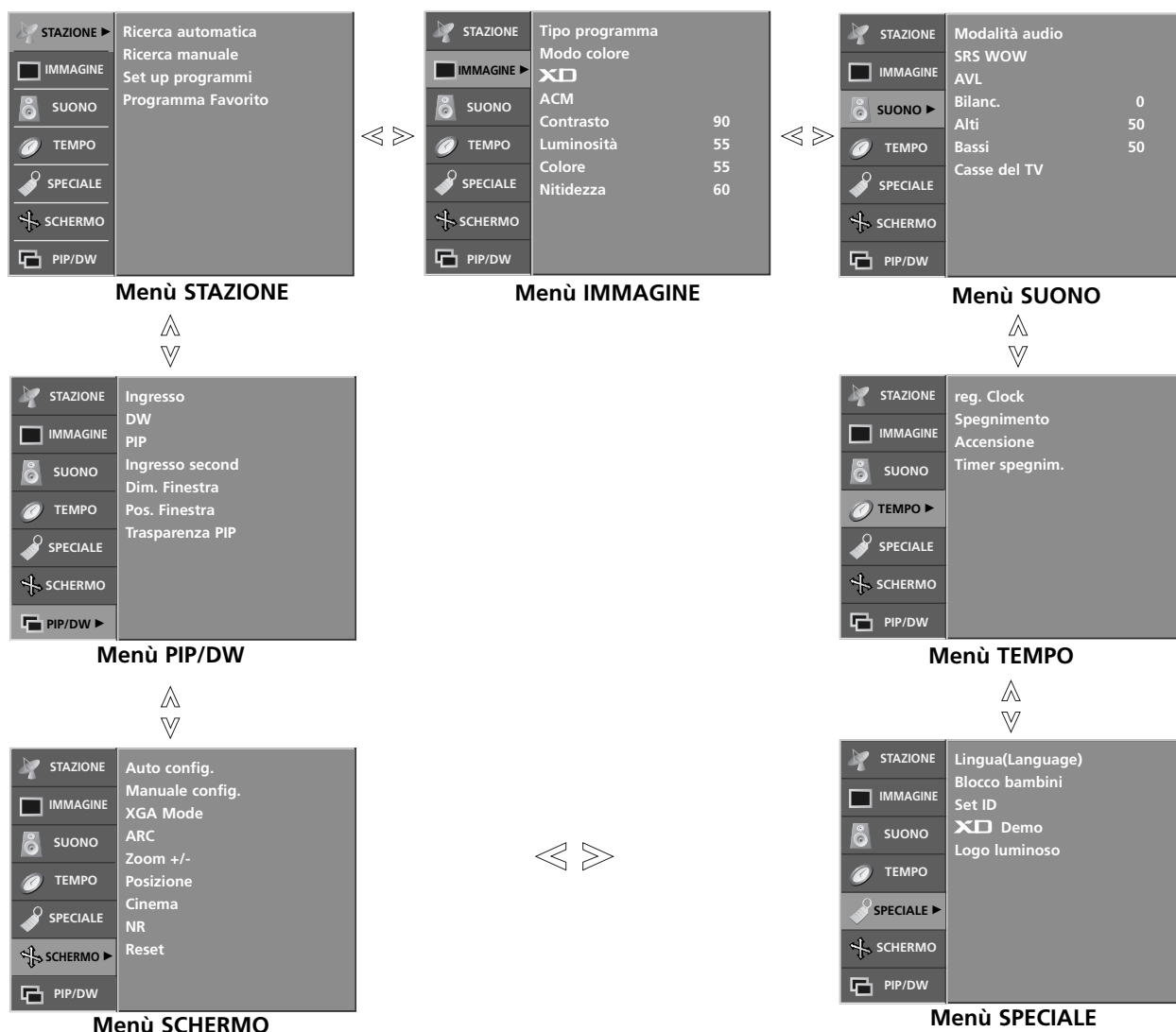

ITALIANO



Nota

- La funzione OSD (On Screen Display [in visualizzazione su schermo]) consente di regolare lo stato dello schermo in modo adeguato offrendo una visualizzazione grafica.
- In questo manuale, l'OSD (On Screen Display [in visualizzazione su schermo]) potrebbe essere diverso da quello del televisore dato che si tratta di un semplice esempio mirato a semplificare il funzionamento del televisore.
- Con la funzione televideo, i menù non appaiono sullo schermo.



Sintonizzazione delle stazioni televisive

E' possibile sintonizzare fino a 100 canali e memorizzarli con numeri da 0 a 99. Una volta memorizzati, potete utilizzare i tasti ▲ / ▼ o quelli NUMERICI per effettuare la scansione delle stazioni da voi programmate.

Le stazioni possono venire sintonizzate utilizzando la funzione automatica o quella manuale.

Sintonizzazione automatica



- Tutte le stazioni ricevute possono venire memorizzate seguendo queste istruzioni. Vi raccomandiamo di utilizzare questa funzione quando installate l'apparecchio.

1 Premete il tasto **MENU** e quindi i tasti ▲ / ▼ per selezionare il menù **STAZIONE**.

2 Premete il tasto ► e quindi i tasti ▲ / ▼ per selezionare la funzione **Ricerca automatica**.

3 Premere il pulsante ►, quindi il pulsante ▲ / ▼ per selezionare **Sistema**.

4 Premere il pulsante ◀ / ▶ per selezionare un menu del sistema TV:

BG : PAL B/G, SECAM B/G (Europa/Europa orientale)
I : PAL I/II (Regno Unito, Irlanda)
DK : PAL D/K, SECAM D/K (Europa orientale)
L : SECAM L/L'(Francia)

5 Premete i tasti ▲ / ▼ per selezionare **Mem. da prog**.

6 Premere il pulsante ◀ / ▶ o i pulsanti numerici per selezionare il numero iniziale della programmazione. Se si utilizzano i pulsanti numerici, gli eventuali numeri inferiori a 10 devono essere inseriti antepoendo il numero '0'; ad es. '05' per indicare 5.

7 Premete i tasti ▲ / ▼ per selezionare **Partenza**.

8 Premete il tasto ► per dare inizio alla sintonizzazione automatica. Vengono memorizzate tutte le stazioni ricevute. Il nome della stazione viene memorizzato per quelle stazioni che trasmettono VPS (Servizio Programmi Video), PDC (Controllo programmi d'invio) o dati di TELEVIDEO. Se a una stazione non può venire assegnato un nome, viene assegnato un numero di canale e memorizzato preceduto da **C** (V/UHF 01-69) o **S** (Canali via cavo 01-47).

Per concludere la programmazione automatica, premete il tasto **MENU**. Quando la programmazione automatica viene completata, il menù "**Sistemazione programmi**" appare sullo schermo. Consultate il paragrafo "Riordino dei programmi" per riordinare i programmi memorizzati.

9 Premete il tasto **EXIT** per tornare ai normali programmi televisivi.

Sintonizzazione manuale dei programmi



- Questa funzione vi permette di sintonizzare manualmente le stazioni televisive e di memorizzarle nell'ordine da voi desiderato.

- 1 Premete il tasto **MENU** e quindi i tasti **▲ / ▼** per selezionare il menù **STAZIONE**.
- 2 Premete il tasto **▶** e quindi i tasti **▲ / ▼** per selezionare la funzione **Ricerca manuale**.
- 3 Premete il tasto **▶** e quindi i tasti **▲ / ▼** per selezionare **Memorizza**.
- 4 Premere il pulsante **◀ / ▶** o i pulsanti numerici per selezionare il numero di programmazione desiderato (da 0 a 99). Se si utilizzano i pulsanti numerici, gli eventuali numeri inferiori a 10 vengono inseriti antepo-
nendo il numero '0'; ad es. '05' per indicare 5.
- 5 Premete i tasti **▲ / ▼** per selezionare **Sistema**.
- 6 Premere il pulsante **◀ / ▶** per selezionare un menu del sistema TV:

BG	: PAL B/G, SECAM B/G (Europa/Europa orientale)
I	: PAL I/II (Regno Unito, Irlanda)
DK	: PAL D/K, SECAM D/K (Europa orientale)
L	: SECAM L/L'(Francia)
- 7 Premete i tasti **▲ / ▼** per selezionare **Banda**.
- 8 Premere il pulsante **◀ / ▶** per selezionare **V/UHF** o **Cavo**.
- 9 Press the **▲ / ▼** button to select **Canale**.
- 10 È possibile selezionare il numero di programma desiderato con il pulsante **◀ / ▶** o con i pulsanti numerici. Se possibile, selezionare il numero di programma direttamente con i pulsanti numerici. Gli eventuali numeri inferiori a 10 vengono inseriti antepo-
nendo il numero '0', ad es. '05' per indicare 5.
- 11 Premete i tasti **▲ / ▼** per selezionare **Ricerca**.
- 12 Premere il tasto **◀ / ▶** per avviare la ricerca. Se viene trovato un canale, la ricerca verrà interrotta.
- 13 Premete il tasto **OK** per memorizzarla.
- 14 Per memorizzare un'altra stazione, ripetete i punti da **3** a **13**.
- 15 Premete il tasto **EXIT** per tornare ai normali programmi televisivi.



Sintonizzazione delle stazioni televisive

Sintonizzazione fine



- La sintonizzazione fine è solitamente necessaria soltanto se il segnale è debole.

- 1 Premete il tasto **MENU** e quindi i tasti ▲ / ▼ per selezionare il menù **STAZIONE**.
- 2 Premete il tasto ► e quindi i tasti ▲ / ▼ per selezionare la funzione **Ricerca manuale**.
- 3 Premete il tasto ► e quindi i tasti ▲ / ▼ per selezionare **Sint. fine**.
- 4 Utilizzare il tasto ◀ / ▶ per ottenere la migliore ricezione possibile di audio e immagini.
- 5 Premete il tasto **OK** per memorizzarla.
- 6 Premete il tasto **EXIT** per tornare ai normali programmi televisivi.

Assegnazione di una sigla d'identificazione



- Potete anche contrassegnarle con un nome composto da cinque caratteri.

- 1 Premete il tasto **MENU** e quindi i tasti ▲ / ▼ per selezionare il menù **STAZIONE**.
- 2 Premete il tasto ► e quindi i tasti ▲ / ▼ per selezionare la funzione **Ricerca manuale**.
- 3 Premete il tasto ► e quindi i tasti ▲ / ▼ per selezionare la funzione **Nome**.
- 4 Premete il tasto ►. Potete utilizzare uno spazio bianco, +, -, i numeri da 0 a 9 e le lettere dell'alfabeto dalla A alla Z.
- 5 Premere il pulsante ◀ / ▶ per selezionare la posizione ed effettuare la propria selezione del secondo carattere, e così via di seguito.
- 6 Premete il tasto **OK** per memorizzarla.
- 7 Premete il tasto **EXIT** per tornare ai normali programmi televisivi.

Riordino dei programmi



- Questa funzione vi permette di cancellare o saltare i programmi memorizzati. Potete anche spostare alcune stazioni sotto altri numeri di programma o inserire dati neutri nel numero di programma selezionato.

1 Premete il tasto **MENU** e quindi i tasti **▲ / ▼** per selezionare il menù **STAZIONE**.

2 Premete il tasto **▶** e quindi i tasti **▲ / ▼** per selezionare **Set up programmi**.

3 Premete il tasto **▶** per far apparire sullo schermo il menù **Set up programmi** menu.

■ Cancellazione di una memorizzazione

1. Selezionate il programma da cancellare per mezzo dei tasti **▲ / ▼ / ◀ / ▶**.
2. Premete due volte il tasto **ROSSO**.
Il programma selezionato viene cancellato e tutti i programmi che seguono si spostano di una posizione.

■ Duplicazione di una memorizzazione

1. Selezionate il programma da copiare per mezzo dei tasti **▲ / ▼ / ◀ / ▶**.
2. Premete il tasto **VERDE**.
Tutti i programmi che seguono si spostano di una posizione.

■ Spostamento di una memorizzazione

1. Selezionate il programma da spostare per mezzo dei tasti **▲ / ▼ / ◀ / ▶**.
2. Premete il tasto **GIALLO**.
3. Spostate il programma al numero desiderato per mezzo dei tasti **▲ / ▼ / ◀ / ▶**.
4. Premete nuovamente il tasto **GIALLO** per abbandonare questa funzione.

■ Salto di un programma

1. Selezionate il numero del programma da saltare utilizzando i tasti **▲ / ▼ / ◀ / ▶**.
2. Premete il tasto **BLU**. Il numero da saltare diventa blu.
3. Premete nuovamente il tasto **BLU** per abbandonare il programma saltato.
Quando un programma è stato selezionato per essere saltato non potrete richiamarlo per mezzo del tasto **▲ / ▼** mentre guardate la televisione. Se desiderate richiamare un programma selezionato per essere saltato, dovete digitare direttamente il numero per mezzo dei tasti **NUMERICI**, oppure selezionarlo nel menù "Riordino dei programmi" o dalla tabella dei programmi.

4 Premete il tasto **EXIT** per tornare ai normali programmi televisivi.



Sintonizzazione delle stazioni televisive

Programma Favorito

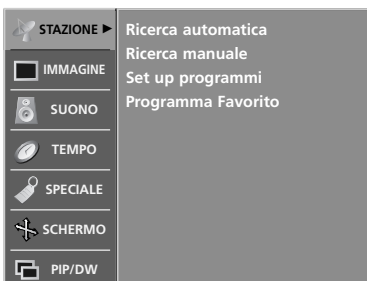

- Questa funzione vi permette di richiamare direttamente il vostro programma preferito.
- Premete ripetutamente il tasto **FAVOURITE** per selezionare i programmi preferiti.

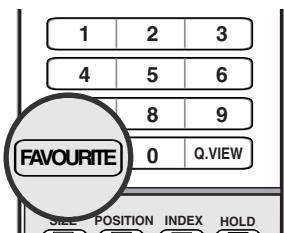

- 1 Premete il tasto **MENU** e quindi i tasti **▲ / ▼** per selezionare il menù **STAZIONE**.
- 2 Premete il tasto **▶** e quindi i tasti **▲ / ▼** per selezionare **Programma Favorito**.
- 3 Premere il pulsante **▶**.
- 4 Premete i tasti **▲ / ▼** per selezionare **-- -- -- --**.
- 5 Selezionare i programmi desiderati con il pulsante **◀ / ▶** o con i pulsanti numerici. Gli eventuali numeri inferiori a 10 vengono inseriti antepo-
nendo il numero '0', ad es. '05' per indicare 5.
- 6 Per memorizzare un altro programma, ripetete i punti 4 e 5. Potete memorizzare fino a 8 programmi.
- 7 Premete il tasto **EXIT** per tornare ai normali programmi televisivi.

Richiamo della tavola dei programmi

- Potete controllare i programmi memorizzati richiamando sullo schermo la tavola dei programmi.

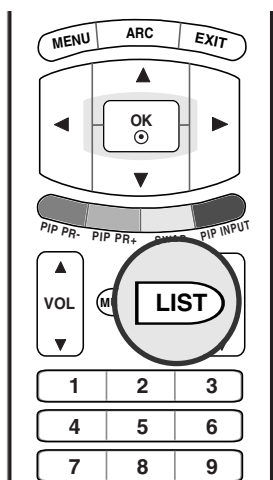

Visualizzazione tabella programmi

Premete il tasto **LIST** per portare sullo schermo il menù **Tavola dei programmi**. La tavola dei programmi appare sullo schermo. Ogni tavola contiene dieci programmi.

0	----	5	C 05
1	BLN 2	6	C 07
2	C 01	7	C 55
3	C 04	8	S 27
4	C 05	9	S 29



Note

- Potreste trovare alcuni programmi in blu. Sono quelli regolati per essere saltati durante la programmazione automatica o con la funzione "Riordino dei programmi".
- I programmi che nella tavola appaiono col numero di canale non sono stati contraddistinti da un nome alfanumerico.

Selezione di un programma

Selezionate un programma per mezzo del tasto **▲ / ▼ / ◀ / ▶**. Premete il tasto **OK**. L'apparecchiatura si porta sul numero di programma scelto.

Selezione di una tabella programmi

Ci sono dieci tavole dei programmi e ognuna contiene dieci programmi. Premete ripetutamente il tasto **▲ / ▼ / ◀ / ▶** per girare le pagine.

Premete il tasto **EXIT** per tornare ai normali programmi televisivi.

Regolazione dell'immagine

PSM (Memoria Stato dell'Immagine)

- Questa funzione regola l'impostazione per ottenere la migliore visualizzazione delle immagini.
- Quando si regola **Contrasto**, **Luminosità**, **Colore**, **Nitidezza** e **Tinta** (solo NTSC) in modo manuale, PSM passa automaticamente alla modalità **Utente**.
- **Dinamica**, **Normale** e **Soft** sono programmate in fabbrica per una riproduzione delle immagini ottimale e non possono essere modificate.
- Quando la funzione "Intelligent Eye (occhio intelligente)" è attiva, le immagini sono regolate in modo automatico
- È inoltre possibile utilizzare il menu **IMMAGINE** per regolare **PSM**.

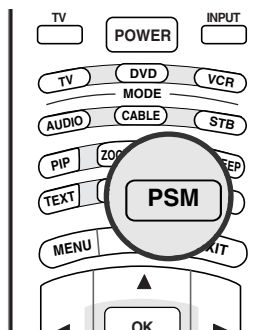

- 1 Premere il pulsante **PSM** più volte per selezionare l'opzione di configurazione come riportato di seguito: **Intelligent Eye**, **Dinamica**, **Normale**, **Soft** o **Utente**.

CSM (Colour Status Memory)

STAZIONE	Tipo programma
IMMAGINE	Modo colore XD
SUONO	ACM
TEMPO	Contrasto 90
SPECIALE	Luminosità 55
SCHERMO	Colore 55
PIP/DW	Nitidezza 60



STAZIONE	Tipo programma	
IMMAGINE	Modo colore XD	Freddo
SUONO	ACM	✓ Neutro
TEMPO	Contrasto 90	Caldo
SPECIALE	Luminosità 55	Utente
SCHERMO	Colore 55	Rosso 0
PIP/DW	Nitidezza 60	Verde 0
		Blu 0

- Per inizializzare i valori, ossia per il ripristino delle impostazioni predefinite, selezionare la voce **Neutro**.
- Durante la regolazione manuale dei valori di temperatura del colore (**Rosso**, **Verde** o **Blu**), la **CSM** viene automaticamente impostata su **Utente**.

- 1 Premete il tasto **MENU** e quindi i tasti **▲ / ▼** per selezionare il menù **IMMAGINE**.
- 2 Premete il tasto **▶** e quindi i tasti **▲ / ▼** per selezionare la funzione **Modo colore**.
- 3 Premere il pulsante **▶**, quindi il pulsante **▲ / ▼** per selezionare **Freddo**, **Neutro**, **Caldo** o **Utente**.
 - **Freddo** : per visualizzare colori meno intensi con più blu.
 - **Neutro** : per inizializzare i valori (ripristinare le impostazioni di default).
 - **Caldo** : per accentuare i colori caldi come ad esempio il rosso.
 - **Utente** : per regolare rosso, verde, blu all'eventuale temperatura dei colori che si preferisce.
 1. Premere il pulsante **▲ / ▼** per selezionare **Utente**.
 2. Premere il pulsante **▶**, quindi il pulsante **▲ / ▼** per selezionare **Rosso**, **Verde** o **Blu**.
 3. Premere il pulsante **◀ / ▶** per effettuare le adeguate regolazioni.
- 4 Premete il tasto **EXIT** per tornare ai normali programmi televisivi.

Regolazione dell'immagine

XD Funzione

STAZIONE	Tipo programma	
IMMAGINE	Modo colore	
	XD	
SUONO	ACM	
	Contrasto	90
TEMPO	Luminosità	55
	Colore	55
SPECIALE	Nitidezza	60
SCHERMO		
PIP/DW		



STAZIONE	Tipo programma		✓ Acceso Spento
IMMAGINE	Modo colore		
	XD		
SUONO	ACM		
	Contrasto	90	
TEMPO	Luminosità	55	
	Colore	55	
SPECIALE	Nitidezza	60	
SCHERMO			
PIP/DW			
	Menu	Dav.	

- **XD** è la straordinaria tecnologia di LG di miglioramento delle immagini per visualizzare una sorgente HD attraverso un avanzato algoritmo di elaborazione dei segnali digitali.
- Quando si selezionano le opzioni **PSM (Dinamica, Normale o Soft)**, **XD** viene impostato su **On** in modo automatico. Se l'impostazione **XD** è Off, **PSM** viene impostato in modo automatico su **Utente** e la funzione **ACM** non è disponibile.
- La funzione **XD** non è disponibile nella modalità DVI PC/HDMI PC.

- 1 Premete il tasto **MENU** e quindi i tasti **▲ / ▼** per selezionare il menù **IMMAGINE**.
- 2 Premete il tasto **▶** e quindi i tasti **▲ / ▼** per selezionare la funzione **XD**.
- 3 Premere il pulsante **▶**, quindi utilizzare il pulsante **▲ / ▼** per selezionare **Acceso** o **Spento**.
- 4 Premete il tasto **EXIT** per tornare ai normali programmi televisivi.

ACM (Active Colour Management [gestione attiva del colore])

STAZIONE	Tipo programma	
IMMAGINE	Modo colore	
	XD	
SUONO	ACM	
	Contrasto	90
TEMPO	Luminosità	55
	Colore	55
SPECIALE	Nitidezza	60
SCHERMO		
PIP/DW		



STATION	Tipo programma		✓ Coloe del viso	0
PICTURE	Modo colore			Tono verde
	XD		Tono blu	0
SOUND	ACM			
	Contrasto	90		
TIME	Luminosità	55		
	Colore	55		
SPECIAL	Nitidezza	60		
SCREEN				
PIP/DW				
	Menu	Dav.		

- Regolare la funzione **ACM** per selezionare l'opzione del colore della skin desiderata.
- La funzione **ACM** è disponibile in tutte le modalità tranne la modalità DVI PC/HDMI PC.

- 1 Premete il tasto **MENU** e quindi i tasti **▲ / ▼** per selezionare il menù **IMMAGINE**.
- 2 Premete il tasto **▶** e quindi i tasti **▲ / ▼** per selezionare la funzione **ACM**.
- 3 Premere il pulsante **▶**, quindi il pulsante **▲ / ▼** per selezionare **Coloe del viso, Tono verde** o **Tono blu**.
- 4 Impostare, utilizzando i pulsanti **◀ / ▶**, le regolazioni desiderate.
- 5 Premete il tasto **EXIT** per tornare ai normali programmi televisivi.

sRGB



- Una volta collegata l'apparecchiatura ai dispositivi esterni con la funzione sRGB, viene regolata la differenza colori per visualizzare le immagini.
- La funzione **sRGB** è disponibile nella modalità DVI PC/HDMI PC.

- 1 Premete il tasto **MENU** e quindi i tasti **▲ / ▼** per selezionare il menù **IMMAGINE**.
- 2 Premete il tasto **▶** e quindi i tasti **▲ / ▼** per selezionare la funzione **sRGB**.
- 3 Premere il pulsante **▶**, quindi utilizzare il pulsante **▲ / ▼** per selezionare **Accesso** o **Spento**.
- 4 Premete il tasto **EXIT** per tornare ai normali programmi televisivi.

ITALIANO

Regolazione manuale delle immagini

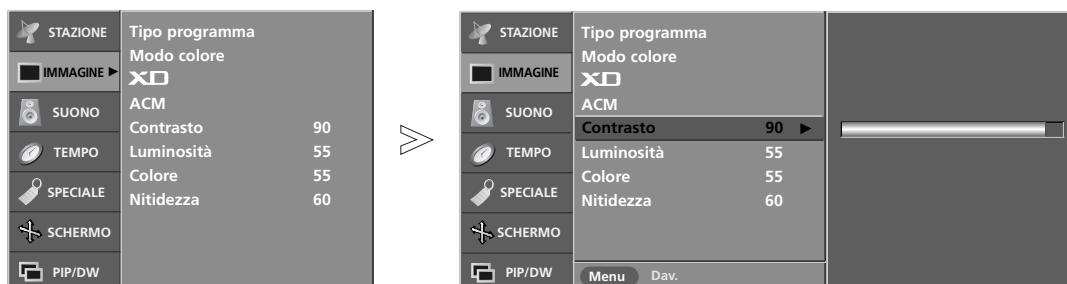

- È possibile regolare **Contrasto**, **Luminosità**, **Colore**, **Nitidezza** e **Tinta** (solo NTSC) delle immagini ai livelli desiderati.

- 1 Premete il tasto **MENU** e quindi i tasti **▲ / ▼** per selezionare il menù **Immagine**.
- 2 Premere il pulsante **▶**, quindi il pulsante **▲ / ▼** per selezionare l'elemento desiderato delle immagini. (**Contrasto**, **Luminosità**, **Colore** o **Nitidezza**).
- 3 Impostare, utilizzando i pulsanti **◀ / ▶**, le regolazioni desiderate.
- 4 Premete il tasto **EXIT** per tornare ai normali programmi televisivi.



Nota

- Nella funzione PC sono visualizzabili solo la funzione **Contrasto** e **Luminosità**.



Regolazione del suono

SSM (Memoria Stato del Suono)

- **SSM** consente di apprezzare la migliore qualità audio senza nessuna regolazione specifica perché il televisore imposta le opzioni audio adeguate in base ai contenuti del programma.
- Quando si regola l'equalizzatore audio in modo manuale, **SSM** attiva **Utente** in modo automatico.
- **Neutro, Musica, Cinema e Sport** sono preimpostati per un'ottima qualità audio in fabbrica e non possono essere regolati.
- È inoltre possibile utilizzare il menu **SUONO** per regolare **Modalità audio**.

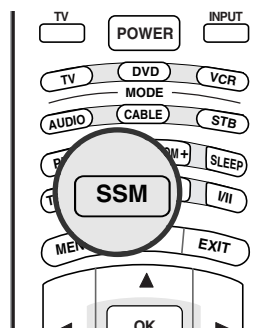

- 1 Premere il pulsante SSM più volte per selezionare l'opzione di configurazione come riportato di seguito: **Neutro, Musica, Cinema, Sport** o **Utente**.

SRS WOW

STAZIONE	Modalità audio
IMMAGINE	SRS WOW
SUONO	AVL
TEMPO	Bilanc. 0
SPECIALE	Alti 50
SCHERMO	Bassi 50
PIP/DW	Casse del TV



STAZIONE	Modalità audio	Accesso ✓ Spento
IMMAGINE	SRS WOW	
SUONO	AVL	
TEMPO	Bilanc. 0	
SPECIALE	Alti 50	
SCHERMO	Bassi 50	
PIP/DW	Casse del TV	
	Menu Dav.	

- La funzione SRS WOW riproduce l'ingresso audio mono o stereo con gli effetti surround dinamici. Questa funzione offre toni audio profondi e ricchi.

- 1 Premete il tasto **MENU** e quindi i tasti **▲ / ▼** per selezionare il menù **SUONO**.
- 2 Premete il tasto **▶** e quindi i tasti **▲ / ▼** per selezionare la funzione **SRS WOW**.
- 3 Premere il pulsante **▶**, quindi utilizzare il pulsante **▲ / ▼** per selezionare **Accesso** o **Spento**.
- 4 Premete il tasto **EXIT** per tornare ai normali programmi televisivi.



è un marchio di fabbrica di SRS Labs, Inc.
La tecnologia SRS WOW è inclusa nella licenza rilasciata da SRS Labs, Inc.

AVL (Auto Volume Leveler) [regolazione automatica volume]



- **AVL** (Auto Volume Leveler) [regolazione automatica volume] mantiene uniforme il livello del volume uniforme anche se si cambia programma.

- 1 Premi il tasto **MENU** e poi **▲ / ▼** per selezionare il menù **SUONO**.
- 2 Premete il tasto **▶** e quindi i tasti **▲ / ▼** per selezionare **AVL**.
- 3 Premere il pulsante **▶**, quindi utilizzare il pulsante **▲ / ▼** per selezionare **Acceso** o **Spento**.
- 4 Premete il tasto **EXIT** per tornare ai normali programmi televisivi.

ITALIANO

Regolazione audio manuale



- Regola l'audio per soddisfare le proprie preferenze e le condizioni della sala.

- 1 Premi il tasto **MENU** e poi **▲ / ▼** per selezionare il menù **SUONO**.
- 2 Premere il pulsante **▶**, quindi il pulsante **▲ / ▼** per selezionare l'opzione audio desiderata (**Bilanc.**, **Alti**, **Bassi**).
- 3 Premere il pulsante **▶**, quindi il pulsante **◀ / ▶** per effettuare le regolazioni desiderate.
- 4 Premete il tasto **EXIT** per tornare ai normali programmi televisivi.



Regolazione del suono

Diffusore TV

STAZIONE	Modalità audio
IMMAGINE	SRS WOW
	AVL
SUONO ►	Bilanc. 0
	Alti 50
TEMPO	Bassi 50
SPECIALE	Casse del TV
SCHERMO	
PIP/DW	



STAZIONE	Modalità audio	
IMMAGINE	SRS WOW	
	AVL	
SUONO	Bilanc. 0	
	Alti 50	
TEMPO	Bassi 50	
SPECIALE	Casse del TV ►	✓ Acceso
SCHERMO		Spento
PIP/DW	Menu Dav.	

- È possibile regolare la configurazione interna dei diffusori.

- Se si desidera utilizzare il sistema stereo hi-fi esterno, disattivare i diffusori interni dell'apparecchiatura.

- 1 Premi il tasto **MENU** e poi ▲ / ▼ per selezionare il menù **SUONO**.
- 2 Premete il tasto ► e quindi i tasti ▲ / ▼ per selezionare **Casse del TV**.
- 3 Premere il pulsante ►, quindi utilizzare il pulsante ▲ / ▼ per selezionare **Acceso** o **Spento**.
- 4 Premete il tasto **EXIT** per tornare ai normali programmi televisivi.

I/II

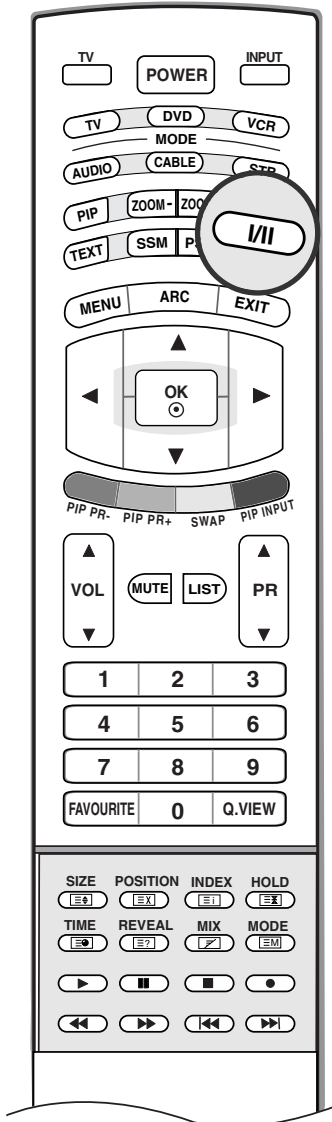

■ Ricezione Stereo/Bilingue

Quando viene selezionato un programma, l'informazione del suono riguardante la stazione appare sullo schermo dopo che il numero del programma e il nome della stazione sono spariti.

Emittente	Sullo schermo
Mono	MONO
Stereo	STEREO
Bilingue	DUAL I

• Selezione del suono monofonico

Se il segnale stereo che ricevete è debole, potete scegliere la ricezione in mono premendo due volte il tasto I/II. Nella ricezione in mono la profondità del suono viene aumentata. Per tornare alla ricezione in stereofonia, premete ancora due volte il tasto I/II.

• Selezione della lingua per le trasmissioni bilingue

Se un programma viene ricevuto in due lingue (programma bilingue), potete scegliere **DUAL I**, **DUAL II** o **DUAL I+II** premendo ripetutamente il tasto I/II.

DUAL I invia la lingua principale della trasmissione agli altoparlanti.

DUAL II invia la lingua secondaria della trasmissione agli altoparlanti.

DUAL I+II invia la prima lingua ad un altoparlante e la seconda all'altro.

■ Ricezione NICAM (Opzione)

Se il vostro apparecchio è dotato di un ricevitore NICAM, potete ricevere l'alta qualità del suono digitale NICAM. L'uscita audio può essere selezionata a seconda del tipo di trasmissione ricevuta, premendo ripetutamente il tasto I/II.

1. Quando ricevete in **NICAM mono**, potete selezionare **NICAM MONO** o **FM MONO**.

2. Quando ricevete in **NICAM Stereo**, potete selezionare **NICAM STEREO** o **FM MONO**. Se il segnale stereo risulta debole, commutate su FM mono.

3. Se ricevete in **NICAM Bilingue**, potete selezionare **NICAM DUAL I**, **NICAM DUAL II** o **NICAM DUAL I+II** o **MONO**. Quando viene selezionato **FM mono**, sullo schermo appare l'indicazione **MONO**.

■ Selezione uscita suono

Nel modo AV, potete selezionare l'uscita audio per gli altoparlanti destro e sinistro. Premete ripetutamente il tasto I/II per selezionare l'uscita audio.

L+R : Il segnale audio viene inviato dall'ingresso audio L (Sinistro) all'altoparlante sinistro e il segnale audio proveniente dall'ingresso audio R (Destro) viene inviato all'altoparlante destro.

L+L : Il segnale audio proveniente dall'ingresso audio L (Sinistro) viene inviato agli altoparlanti sinistro e destro.

R+R : Il segnale audio proveniente dall'ingresso audio R (Destro) viene inviato agli altoparlanti sinistro e destro..

Menù TEMPO

Configurazione dell'orologio

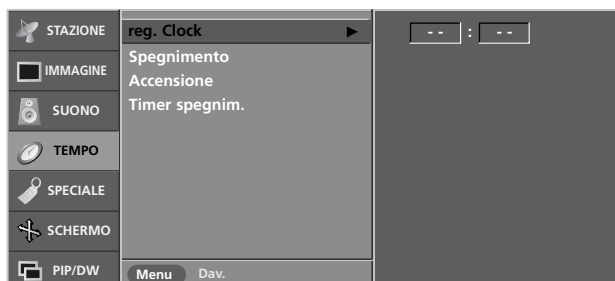

- Dovete regolare correttamente l'orario prima di utilizzare la funzione on/off temporizzata..

- In caso le impostazioni correnti dell'orario siano cancellate da interruzione della corrente o l'apparecchiatura sia scollegato dalla corrente, impostare nuovamente l'orologio.

- 1 Seleziona il tasto **MENU** poi il tasto **▲ / ▼** dal menù **TEMPO**.
- 2 Premete il tasto **▶** e quindi i tasti **▲ / ▼** per selezionare la funzione **reg. Clock**.
- 3 Premete il tasto **▶** e quindi il tasto **▲ / ▼** per regolare l'ora.
- 4 Premete il tasto **▶** e quindi il tasto **▲ / ▼** per regolare i minuti.
- 5 Premete il tasto **EXIT** per tornare ai normali programmi televisivi.

On/Off time



- Il Timer Off automaticamente spegne il Tv in Stand By trascorso il tempo preselezionato.

- 1 Seleziona il tasto **MENU** poi il tasto **▲ / ▼** dal menù **TEMPO**.
- 2 Premete il tasto **▶** e quindi i tasti **▲ / ▼** per selezionare la funzione **Spegnimento** o **Accensione**.
- 3 Premete il tasto **▶** e quindi i tasti **▲ / ▼** per selezionare la funzione **Acceso**. Per cancellare la funzione **Spegnimento/Accensione Timer**, premete il tasto **▲ / ▼** per selezionare **Spento**.
- 4 Premete il tasto **▶** e quindi il tasto **▲ / ▼** per regolare l'ora.
- 5 Premete il tasto **▶** e quindi il tasto **▲ / ▼** per regolare i minuti.
- 6 **Solo per la funzione On tempo [orario d'accensione]**; premere il pulsante **▶** e successivamente il pulsante **▲ / ▼** bper regolare il livello del volume e il numero di programma.
- 7 Premete il tasto **EXIT** per tornare ai normali programmi televisivi.



Nota

- a. In caso di interruzione nell'erogazione dell'energia elettrica o di scollegamento del videoregistratore dalla presa di rete protrattisi per oltre 10 minuti, l'orologio deve essere nuovamente regolato.
- b. Se entro due ore da quando si è verificata l'accensione automatica non si è premuto alcun pulsante, l'apparecchio si spegne ponendosi automaticamente in stand-by.
- c. Una volta che è stato programmato, il timer farà accendere e spegnere tutti i giorni l'apparecchio agli orari prestabiliti.
- d. La funzione di spegnimento temporizzato annulla l'accensione automatica se per ambedue viene impostata la stessa ora.
- e. Il prodotto deve essere in attesa affinché l'accensione temporizzata funzioni.

Timer spegnim.

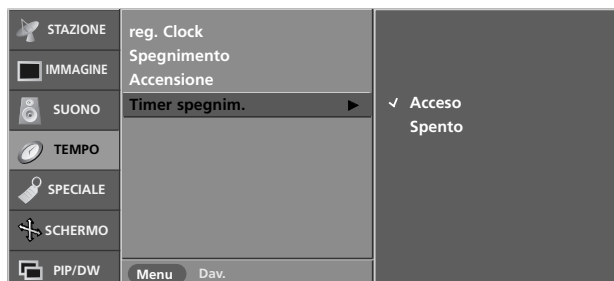
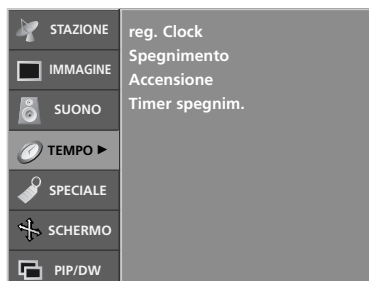

- Se viene impostato su On e non è presente nessun segnale d'ingresso, il televisore si spegne in modo automatico dopo 10 minuti.

- 1 Seleziona il tasto **MENU** poi il tasto **▲ / ▼** dal menù **TEMPO**.
- 2 Premete il tasto **▶** e quindi i tasti **▲ / ▼** per selezionare la funzione **Timer spegnim.**
- 3 Premete il tasto **▶** e quindi i tasti **▲ / ▼** per selezionare la funzione **Acceso Spento**.
- 4 Premete il tasto **EXIT** per tornare ai normali programmi televisivi.

ITALIANO

Sleep Timer

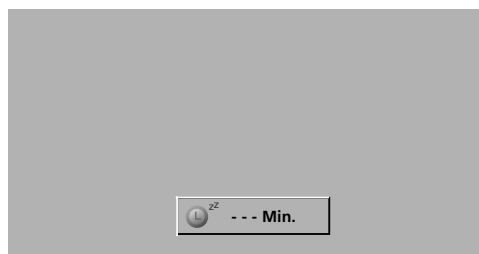
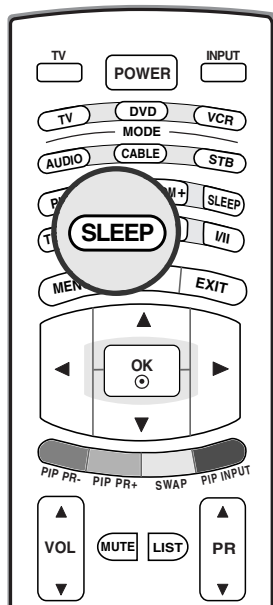

- 1 Premere il pulsante **SLEEP** più volte per selezionare il numero di minuti. Innanzitutto viene visualizzata su schermo la funzione di spegnimento ' - - - ', seguita dalle seguenti opzioni del timer di spegnimento: 10, 20, 30, 60, 90, 120, 180 e 240 minuti.
- 2 Il timer inizia il conto alla rovescia a partire dal numero di minuti selezionato.
- 3 Per controllare il valore dei numeri prima di spegnere il televisore, premere il pulsante **SLEEP** una volta.
- 4 Per annullare la funzione timer spegn., premere più volte il pulsante **SLEEP** fino a quando non viene visualizzato ' - - - '.



Nota

- a. Per verificare quanto tempo rimane prima che l'apparecchio si spenga, premete il tasto **SLEEP** una volta.
- b. Se spegnete l'apparecchio, la funzione viene annullata.



Menù SPECIALE

Blocco bambini

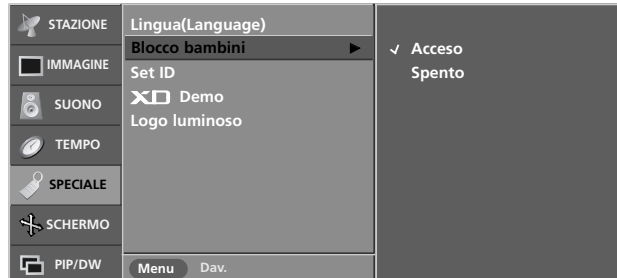
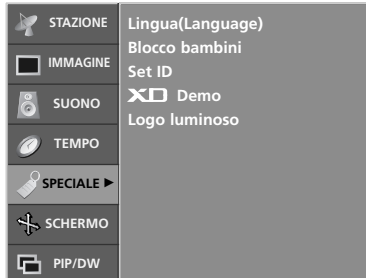

- E' possibile regolare il televisore in modo che si possa farlo funzionare solo attraverso il telecomando. I bambini non possono quindi guardare quello che vogliono, senza il consenso dei genitori.

- 1 Premi il tasto **MENU** e poi i tasti **▲ / ▼** per selezionare il menù **SPECIALE**.
- 2 Premete il tasto **▶** e quindi il tasto **▲ / ▼** per selezionare **Blocco bambini**.
- 3 Premete il tasto **▶** e quindi i tasti **▲ / ▼** per selezionare la funzione **Acceso** o **Spento**.
- 4 Premete il tasto **EXIT** per tornare ai normali programmi televisivi.



Nota

- a. Questo impianto è programmato per ricordare su quale opzione è stato impostato l'ultima volta una volta spento.
- b. In **Blocco bambini 'acceso'** se l'impianto è spento, premere il pulsante **POWER**, **INPUT**, **PR ▲ / ▼** presenti sull'impianto o i pulsanti **POWER**, **INPUT**, **PR ▲ / ▼** o i pulsanti numerici del telecomando.
- c. Con **Blocco bambini acceso**, viene visualizzata su schermo l'indicazione **Blocco bambini acceso**, se viene premuto un qualsiasi pulsante del pannello frontale durante la visione.

XD Demo

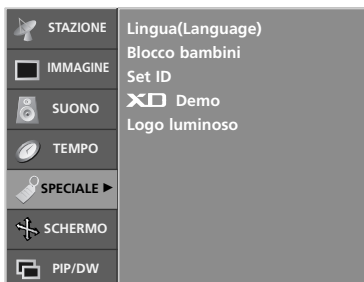

- Utilizzare questa funzione per visualizzare la differenza tra XD Demo On e XD Demo Off.
- La funzione **XD Demo** non è disponibile nella modalità DVI PC/HDMI PC.

- 1 Premi il tasto **MENU** e poi i tasti **▲ / ▼** per selezionare il menù **SPECIALE**.
- 2 Premete il tasto **▶** e quindi il tasto **▲ / ▼** per selezionare **XD Demo**.
- 3 Premere il pulsante **▶** per avviare **XD Demo**.
- 4 Per arrestare **XD Demo**, premere il pulsante **EXIT** [uscita].

Illuminazione del logo



- Se si seleziona On, il logo del pannello frontale del televisore attiva la spia.

- 1 Seleziona il tasto **MENU** poi il tasto **▲ / ▼** dal menù **SPECIALE**.
- 2 Premete il tasto **▶** e quindi i tasti **▲ / ▼** per selezionare la funzione **Logo luminoso**.
- 3 Premete il tasto **▶** e quindi i tasti **▲ / ▼** per selezionare la funzione **Acceso Spento**.
- 4 Premete il tasto **EXIT** per tornare ai normali programmi televisivi.

Menù SCHERMO

Configurazione automatica

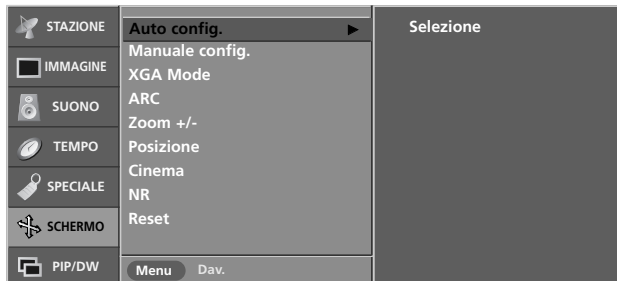
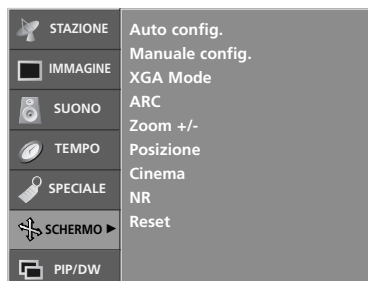

- La funzione **Auto config.** è disponibile solo in modalità DVI PC (RGB).
- Regola automaticamente la posizione dell'immagine e ne riduce al minimo lo starfallio.
- Dopo la regolazione, se le immagini non sono ancora corrette, la TV non funziona in modo corretto, ma è necessario effettuare ulteriori regolazioni.
- Regola in modo automatico la posizione dello schermo, il temporizzatore e la fase. (L'immagine visualizzata scomparirà per alcuni secondi durante l'esecuzione della procedura di configurazione automatica).

- 1 Premere il pulsante **MENU**, quindi il pulsante **▲ / ▼** per selezionare il menu **SCHERMO**.
- 2 Premete il tasto **▶** e quindi il tasto **▲ / ▼** per selezionare **Auto config.**
- 3 Premere il tasto **▶** per dare inizio a **Auto config.**
 - Se l'immagine non è ancora posizionata correttamente, ripetere la configurazione automatica.

Manuale Config.

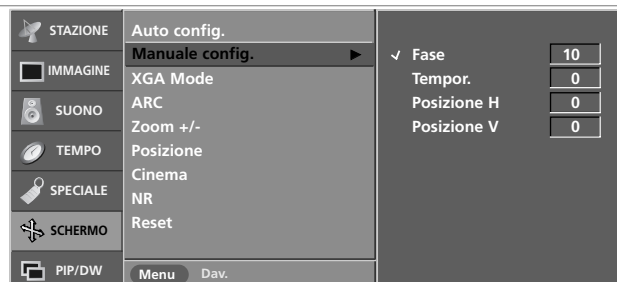
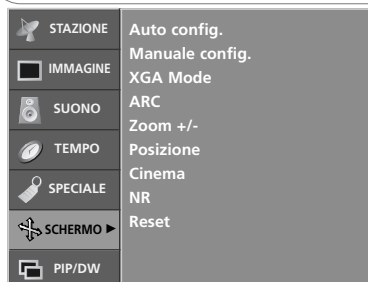

- La funzione **Manuale config.** è disponibile solo in modalità DVI PC (RGB) o Component (480p, 576p, 720p, 1080i).
- Se dopo la regolazione automatica l'immagine non è chiara e sono presenti tremolii, regolare manualmente la fase dell'immagine.
- Per correggere le dimensioni dell'immagine, regolare **Tempor.**
- In modalità **Component [480i, 576i]**, non è disponibile la funzione **Posizione H / Posizione V**.

- 1 Premere il pulsante **MENU**, quindi il pulsante **▲ / ▼** per selezionare il menu **SCHERMO**.
- 2 Premete il tasto **▶** e quindi il tasto **▲ / ▼** per selezionare **Manuale config.**
- 3 Premere il pulsante **▶**, quindi utilizzare il pulsante **▲ / ▼** per selezionare **Fase**, **Tempor.**, **Posizione H** o **Posizione V**.
 - **Fase** : Questa funzione consente di rimuovere gli eventuali disturbi orizzontali rendendo la visualizzazione dei caratteri più pulita e nitida.
 - **Tempor.** : Questa funzione è utile per ridurre le eventuali barre o strisce verticali visibili sullo sfondo dello schermo. Allo stesso tempo cambieranno anche le dimensioni orizzontali dello schermo.
 - **Posizione H/Posizione V** : Questa funzione è utile per regolare l'immagine più a destra/sinistra e in alto/basso a seconda delle proprie esigenze.
- 4 Impostare, utilizzando i pulsanti **◀ / ▶**, le regolazioni desiderate.
- 5 Premete il tasto **EXIT** per tornare ai normali programmi televisivi.

Modalità XGA

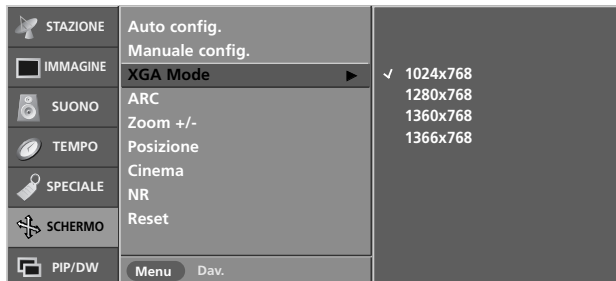

- La funzione della **XGA Mode** è disponibile solo nella modalità DVI PC (RGB) o in modalità XGA/WXGA.

- Per ottenere una qualità delle immagini migliore o ancor più raffinate, selezionare la modalità corrispondente alla risoluzione del computer.

1 Premere il pulsante **MENU**, quindi il pulsante **▲ / ▼** per selezionare il menu **SCHERMO**.

2 Premete il tasto **▶** e quindi il tasto **▲ / ▼** per selezionare **XGA Mode**.

3 Premere il pulsante **▶**, quindi utilizzare il pulsante **▲ / ▼** per selezionare la modalità desiderata.

A partire da questo momento in avanti, viene avviata la regolazione.

ITALIANO

Zoom delle immagini

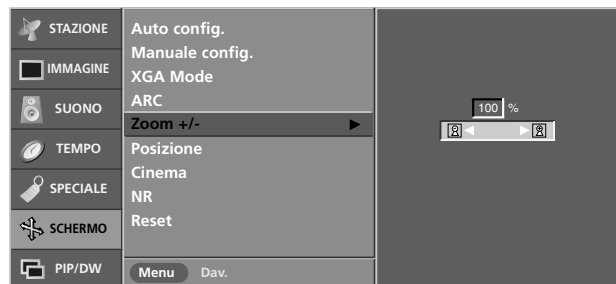

- Ingrandendo o riducendo l'immagine, lo schermo potrebbe visualizzare un'immagine innaturale.

- È possibile espandere o ridurre le dimensioni dell'immagine premendo **Zoom+ / Zoom-** sul telecomando e regolare la posizione dell'immagine principale mediante i tasti **▲ / ▼ / ◀ / ▶** nella modalità immagine ingrandita.

- La funzione **Zoom +/-** non è disponibile nella modalità DVI PC.

1 Premere il pulsante **MENU**, quindi il pulsante **▲ / ▼** per selezionare il menu **SCHERMO**.

2 Premete il tasto **▶** e quindi il tasto **▲ / ▼** per selezionare **Zoom +/-**.

3 Premere il tasto **▶** e il tasto **◀ / ▶** per ingrandire o ridurre le dimensioni dell'immagine.

- l'intervallo di regolazione dello zoom è 100~300.

4 Premete il tasto **EXIT** per tornare ai normali programmi televisivi.

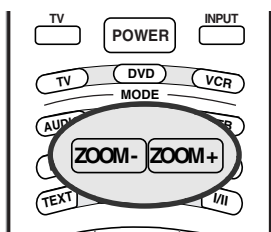

Menù SCHERMO

Formato dell'Immagine (ARC)

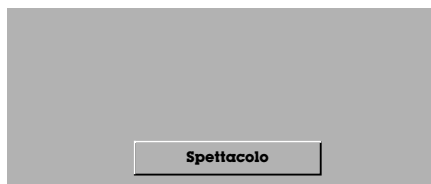
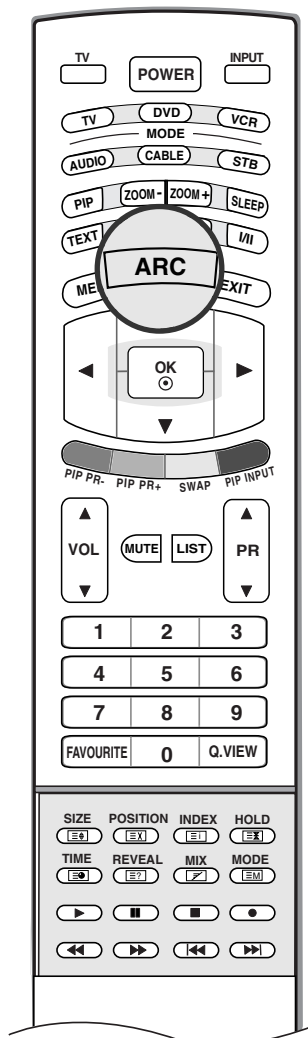

- Potete guardare la televisione in vari formati d'immagine; **Spettacolo, Pieno, Originale, 4:3, 16:9, 14:9, Zoom.**

Premete ripetutamente il tasto **ARC** per selezionare il formato immagine desiderato.
- È inoltre possibile utilizzare il menu **SCHERMO** per regolare **ARC**.

Spettacolo

Quando il televisore riceve un segnale "wide screen" (schermo panoramico), consentirà di regolare l'immagine in senso orizzontale secondo una proporzione non lineare per riempire tutto lo schermo.

Pieno

Quando il televisore riceve un segnale "wide screen" (schermo panoramico), consentirà di regolare l'immagine in senso orizzontale o verticale secondo una proporzione lineare per riempire tutto lo schermo.

Originale

Quando il dispositivo riceve un segnale wide screen [schermo panoramico], sarà automaticamente adattato al formato immagine da inviare.

4:3

Questo formato è quello normale 4:3.

16:9

Potete godervi i formato immagine 14:9 o i normali programmi TV grazie al modo 14:9.

Si tratta dello schermo 4:3 ingrandito sia verso l'alto e verso il basso che verso destra e verso sinistra: a 14:9 schermo.

14:9

Potete godervi i formato immagine 14:9 o i normali programmi TV grazie al modo 14:9.

Si tratta dello schermo 4:3 ingrandito sia verso l'alto e verso il basso che verso destra e verso sinistra: a 14:9 schermo.

Zoom

Potete godervi i film a schermo grande grazie al modo Zoom. Si tratta dello schermo 4:3 ingrandito sia verso l'alto e verso il basso che verso destra e verso sinistra: a tutto schermo. La parte inferiore e quella superiore dell'immagine possono venire perse.



Nota

- In modalità **PC (DVI o HDMI)** i rapporti larghezza-altezza **16:9** e **4:3** sono disponibili.
- In modalità **DW (Double Window [Doppia finestra])**, la funzione **ARC** non è disponibile.
- Nella modalità **Component [Componente]** sono disponibili solo i rapporti larghezza-altezza **4:3, 16:9** e **Zoom**.

Posizione dello schermo



- Quando viene allargato lo schermo, è possibile modificare la posizione delle immagini.

- La funzione **Posizione** non è disponibile nella modalità DVI PC.

- 1 Seleziona il tasto **MENU** poi il tasto **▲ / ▼** dal menù **SCHERMO**.
- 2 Premete il tasto **▶** e quindi i tasti **▲ / ▼** per selezionare la funzione **Posizione**.
- 3 Premere il pulsante **▶**, quindi il pulsante **▲ / ▼ / ◀ / ▶** per regolare la posizione.
- 4 Premete il tasto **EXIT** per tornare ai normali programmi televisivi.

ITALIANO

Cinema



- Quando si guarda un film, questa funzione regola l'impostazione per ottenere la migliore visualizzazione delle immagini.

- La funzione **Cinema** è disponibile modalità **TV, AV, S-Video** o **Component** (480i, 576i)

- 1 Seleziona il tasto **MENU** poi il tasto **▲ / ▼** dal menù **SCHERMO**.
- 2 Premete il tasto **▶** e quindi i tasti **▲ / ▼** per selezionare la funzione **Cinema**.
- 3 Premete il tasto **▶** e quindi i tasti **▲ / ▼** per selezionare la funzione **Acceso** o **Spento**.
- 4 Premete il tasto **EXIT** per tornare ai normali programmi televisivi.

Menù SCHERMO

NR (Noise Reduction [riduzione dei disturbi])



- È possibile selezionare **3D NR** o **MPEG NR** per ridurre i disturbi delle immagini che potrebbero essere visualizzati sullo schermo durante la visione della TV.

- Questa funzione non è disponibile in modalità **DVI PC** e **HDMI PC**.

- **3D NR** non è disponibile per essere impiegata in modalità **Component** [Componente], **DVI DTV**, **HDMI DTV**.

- 1 Seleziona il tasto **MENU** poi il tasto **▲ / ▼** dal menù **SCHERMO**.
- 2 Premete il tasto **▶** e quindi i tasti **▲ / ▼** per selezionare la funzione **NR**.
- 3 Premete il tasto **▶** e quindi i tasti **▲ / ▼** per selezionare la funzione **3D NR** o **MPEG NR**
- 4 Premere il pulsante **◀ / ▶** per effettuare le adeguate regolazioni.
 - La gamma di regolazioni di **3D NR** è 0~2.
 - La gamma di regolazioni di **MPEG NR** è 0~15.
- 5 Premete il tasto **EXIT** per tornare ai normali programmi televisivi.

Ripristino delle impostazioni di fabbrica



- È possibile inizializzare **Zoom +/-**, **Position** [posizione], **Manual Config.** [configurazione manuale], **dimensioni PIP**, **posizione PIP** e le **dimensioni delle immagini secondarie** per le immagini identiche.

- questa funzione è disponibile in tutte le modalità e consente di **inizializzare i valori**.

- 1 Seleziona il tasto **MENU** poi il tasto **▲ / ▼** dal menù **SCHERMO**.
- 2 Premete il tasto **▶** e quindi i tasti **▲ / ▼** per selezionare la funzione **Reset**.
- 3 Premere il tasto **▶** per avviare il **Reset**.
Verrà visualizzata l'indicazione **OK**.

Menu PIP (Picture-In-Picture)/DW (Double (Picture-In-Picture)/DW (Double Window)

Ingresso immagini principali



- È possibile selezionare l'ingresso desiderato con il pulsante **INPUT** [ingresso] sul telecomando.

- 1 Seleziona il tasto **MENU** poi il tasto **▲ / ▼** dal menù **PIP/DW**.
- 2 Premete il tasto **▶** e quindi i tasti **▲ / ▼** per selezionare la funzione **Ingresso**.
- 3 Premere il pulsante **▶** quindi il pulsante **▲ / ▼** per selezionare **TV, AV1, AV2, AV3, S-Video, Component, DVI PC/DVI DTV, o HDMI PC/HDMI DTV**.
- 4 Premete il tasto **EXIT** per tornare ai normali programmi televisivi.

ITALIANO

Visione di DW/PIP



- PIP consente di visualizzare 2 diversi ingressi (sorgenti) sullo schermo del televisore allo stesso tempo. Una sorgente sarà grande mentre l'altra sorgente presenterà un'immagine d'inserrimento più piccola.

- La modalità DW (Double Window [doppia finestra]) divide lo schermo in 2 consentendo la visualizzazione di 2 sorgenti immagini sullo schermo del televisore allo stesso tempo. Per ogni sorgente viene messa a disposizione una metà dello schermo.

- È inoltre possibile selezionare **DW/PIP** con il pulsante **PIP** sul telecomando.

- 1 Seleziona il tasto **MENU** poi il tasto **▲ / ▼** dal menù **PIP/DW**.
- 2 Premete il tasto **▶** e quindi i tasti **▲ / ▼** per selezionare la funzione **DW** o **PIP**.
- 3 Premere il pulsante **▶**, quindi il pulsante **▲ / ▼** per selezionare la voce.
- 4 Premete il tasto **EXIT** per tornare ai normali programmi televisivi.

Menu PIP (Picture-In-Picture)/DW (Double (Picture-In-Picture)/DW (Double Window)

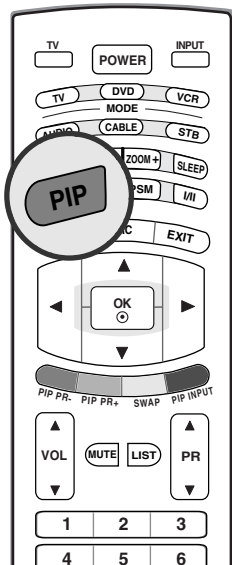

■ Premere il pulsante **PIP** per avere accesso alle immagini secondarie. Ad ogni pressione del pulsante PIP cambiano le opzioni di PIP come riportato di seguito. È possibile regolare ascoltare l'audio delle immagini principali in modalità PIP. Per ascoltare l'audio delle immagini secondarie, invertire le immagini principali e quelle secondarie.

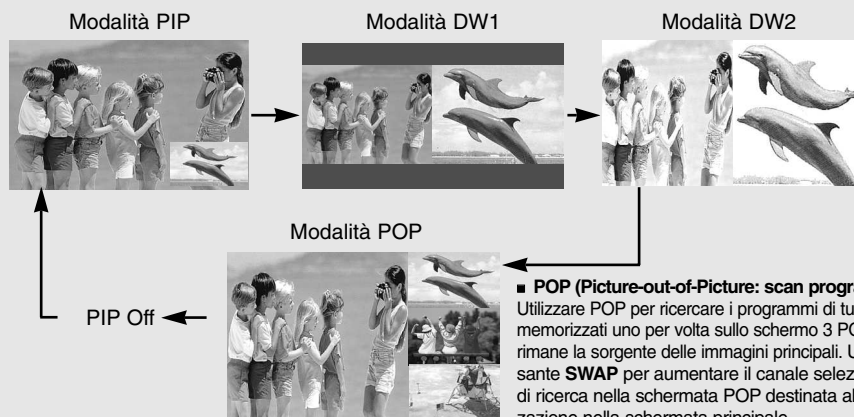

■ **POP (Picture-out-of-Picture: scan programmi)**
Utilizzare POP per ricercare i programmi di tutti i programmi memorizzati uno per volta sullo schermo 3 POP mentre rimane la sorgente delle immagini principali. Utilizzare il pulsante **SWAP** per aumentare il canale selezionato in fase di ricerca nella schermata POP destinata alla visualizzazione nella schermata principale.
Nota: eseguire la funzione **Ricerca automatica** prima di utilizzare la modalità POP.

Ingresso PIP

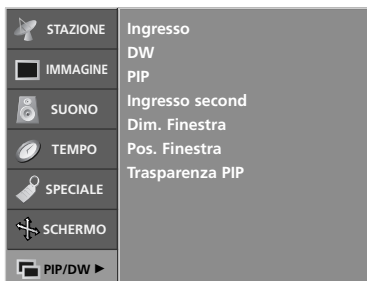

- È inoltre possibile selezionare l'ingresso desiderato per le immagini secondarie con il pulsante **PIP INPUT** [ingresso pip] sul telecomando.

- 1 Seleziona il tasto **MENU** poi il tasto **▲ / ▼** dal menù **PIP/DW**.
- 2 Premete il tasto **▶** e quindi i tasti **▲ / ▼** per selezionare la funzione **Ingresso second**.
- 3 Premete il tasto **▶** e quindi i tasti **▲ / ▼** per selezionare la funzione **TV, AV1, AV2, AV3, S-Video, Component, DVI, o HDMI**.
- 4 Premete il tasto **EXIT** per tornare ai normali programmi televisivi.

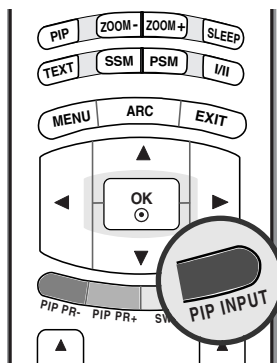

■ Premere il pulsante **PIP INPUT** per selezionare una fonte per le immagini secondarie.

Schermata principale	Sottoschermata	
	PIP/DW	POP
TV	Tutti (tranne TV)	X
AV1	Tutti (tranne AV1)	TV
AV2	Tutti (tranne AV2)	
AV3	Tutti (tranne AV3)	
S-Video	Tutti (tranne S-Video)	
Component	Tutti (tranne Component)	
DVI PC / DVI DTV	Tutti (tranne DVI, HDMI)	
HDMI PC / HDMI DTV	Tutti (tranne DVI, HDMI)	

X : non disponibile

Win. Size/Position



- È inoltre possibile regolare **Dim. Finestra/Pos. Finestra** con il pulsante **SIZE/POSITION** [dimensioni/posizione] presente sul telecomando.

- 1 Seleziona il tasto **MENU** poi il tasto **▲ / ▼** dal menù **PIP/DW**.
- 2 Premete il tasto **►** e quindi i tasti **▲ / ▼** per selezionare la funzione **Dim. Finestra** o **Pos. Finestra**.
 - **Dim. Finestra** : Premere il pulsante **◀ / ▶** per regolare le dimensioni delle immagini secondarie.
 - **Pos. Finestra** : Premere il pulsante **▲ / ▼ / ◀ / ▶** fino a raggiungere la posizione desiderata.
- 3 Premete il tasto **EXIT** per tornare ai normali programmi televisivi.

ITALIANO

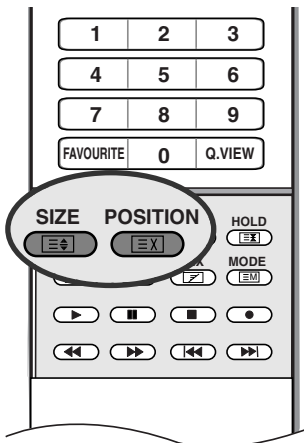

■ Regolazione delle dimensioni immagini secondarie



Premere il pulsante **SIZE** [dimensioni], quindi il pulsante **◀ / ▶** per regolare le dimensioni delle immagini secondarie. Con il pulsante **SIZE** [dimensioni] nelle modalità DW1, DW2, le immagini principali e secondarie vengono regolate allo stesso tempo. Con il pulsante **SIZE** [dimensioni] nelle modalità PIP, vengono regolate le immagini secondarie.

■ Spostamento le immagini secondarie (solo modalità PIP)



Premere il pulsante **POSITION** [posizione]. Premere il pulsante **▲ / ▼ / ◀ / ▶** più volte fino a raggiungere la posizione desiderata. Le immagini secondarie si spostano verso l'alto/il basso o a destra/sinistra.

Menu PIP (Picture-In-Picture)/DW (Double (Picture-In-Picture)/DW (Double Window)

Trasparenza PIP



- Questa funzione è utile per rendere visibile o opaco PIP.

- 1 Seleziona il tasto **MENU** poi il tasto **▲ / ▼** dal menù **PIP/DW**.
- 2 Premete il tasto **▶** e quindi i tasti **▲ / ▼** per selezionare la funzione **Trasparenza PIP**.
- 3 Premere il pulsante **▶**, quindi premere il pulsante **◀ / ▶** per effettuare le adeguate regolazioni.
 - La gamma di regolazioni è 0~10.
- 4 Premete il tasto **EXIT** per tornare ai normali programmi televisivi.

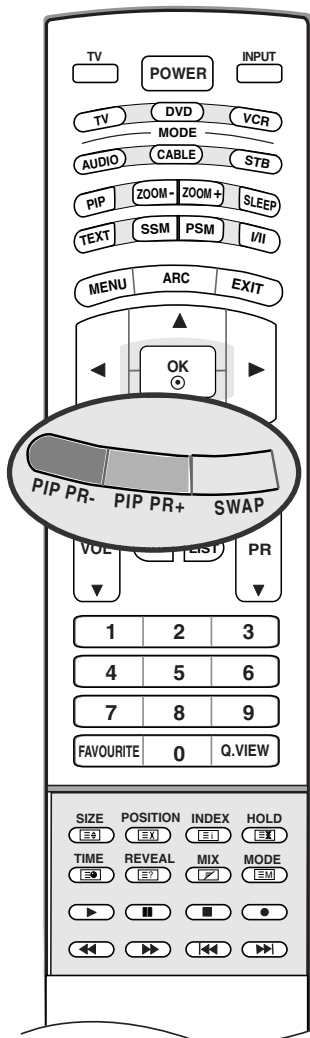

■ Selezione programma per le immagini secondarie

Premere il pulsante **PIP PR +/-** per selezionare un programma per le immagini secondarie.

Il numero del programma selezionato viene visualizzato proprio sotto al numero di programma dell'immagine principale.

■ Inversione tra le immagini principali e quelle secondarie

Premere il pulsante **SWAP** per scambiare le immagini principali e quelle secondarie.

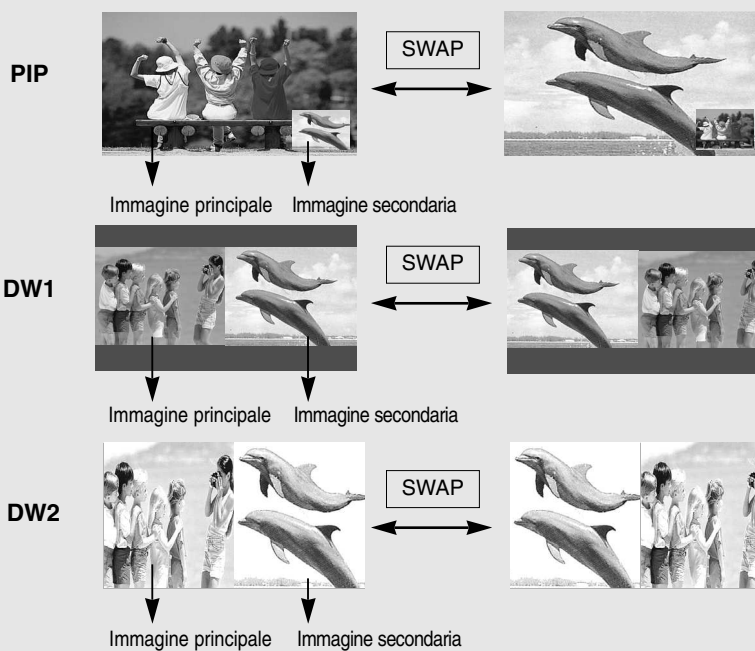

Nota

- a. In alcuni casi della modalità PIP/DW, la qualità delle immagini può risultare diversa tra le quelle principali e quelle secondarie. Le immagini secondarie potrebbero essere visualizzate con una qualità scendente rispetto alle immagini principali.

Televideo

Il televideo (o testo TOP) è una funzione d'opzione, quindi solo gli apparecchi dotati di questo sistema possono ricevere le trasmissioni televideo.

Il televideo è un servizio gratuito che molte emittenti televisive forniscono. Si tratta d'informazioni aggiornate riguardanti notizie, meteo, programmi televisivi, prezzi, e molto altri argomenti.

Il decodificatore di televideo di questo apparecchio può supportare i sistemi "SIMPLE", "TOP" e FASTEXT. Il "SIMPLE" (televideo normale), consiste in un complesso di pagine che possono venire richiamate digitandone il numero corrispondente. "TOP" e FASTEXT sono metodi più moderni che permettono una selezione semplice e veloce delle informazioni del televideo.

Attivazione / Disattivazione

Premete il tasto **TEXT** per attivare il televideo.

Sullo schermo apparirà la pagina iniziale o l'ultima pagina consultata.

Due numeri di pagina, il nome della stazione TV, data e ora appaiono nella prima riga in alto dello schermo. Il primo numero di pagina indica la vostra selezione, mentre il secondo corrisponde a quella attualmente sullo schermo.

Premete il tasto **TEXT** per disattivare il televideo. Sullo schermo tornerà il modo precedente.

Testo SIMPLE

■ Selezione della pagina

1. Digitate il numero di pagina desiderato - composto da tre cifre - utilizzando i tasti NUMERICI. Se premete un tasto sbagliato, completate il numero a tre cifre e poi digitate il numero di pagina corretto.
2. Il tasto **PR ▲ / ▼** vi permette di selezionare la pagina precedente o quella successiva.

■ Per programmare un tasto colorato nel modo LISTA

Se il televisore è nel modo testo SIMPLE, TOP o FASTEXT, premete il tasto  per portarvi sul modo "LISTA".

Potete codificare in colore quattro numeri di pagina a vostra scelta e selezionarli con facilità premendo semplicemente il tasto colorato corrispondente, posto sul telecomando.

1. Premete uno dei tasti colorati.
2. Utilizzate i tasti NUMERICI per selezionare il numero di pagina da programmare.
3. Premete il tasto **OK**. La pagina selezionata verrà memorizzata e il numero lampeggerà una volta. D'ora in poi potete richiamare questo numero di pagina premendo semplicemente il tasto col colore corrispondente.
4. Programmate gli altri tre tasti colorati nello stesso modo.

Testo TOP (Opzione)

Nella guida dell'utente appaiono sullo schermo, in basso, quattro campi colorati: rosso, verde, giallo e blu. Quello giallo distingue il gruppo seguente e quello blu il blocco seguente.

■ Selezione blocco / gruppo / pagina

1. Con il tasto blu potete spostarvi di blocco in blocco.
2. Utilizzate il tasto giallo per procedere al gruppo seguente.
3. Con il tasto verde potete passare alla pagina seguente. In alternativa potete utilizzare anche il tasto **PR ▲**.
4. Il tasto rosso permette di tornare alla selezione precedente. In alternativa potete utilizzare anche il tasto **PR ▼**.

■ Selezione diretta della pagina

Come per il modo SIMPLE, anche nel modo TOP potete selezionare una pagina digitando le tre cifre che la contraddistinguono, utilizzando i tasti NUMERICI.

FASTEXT

Le pagine del televideo sono codificate in colore lungo la parte bassa dello schermo e vengono selezionate premendo il tasto del colore corrispondente.

■ Selezione della pagina

1. Premete il tasto  per selezionare la pagina dell'indice.
2. Potete selezionare le pagine che sono codificate in colore (parte bassa dello schermo) per mezzo dei tasti del colore corrispondente.
3. Come per il modo SIMPLE, anche nel modo FASTEXT potete selezionare una pagina digitando le tre cifre che la contraddistinguono, utilizzando i tasti NUMERICI.
4. Il tasto **PR ▲ / ▼** può essere utilizzato per selezionare la pagina precedente o seguente quella.

Funzioni speciali del televideo



REVEAL

Premete questo tasto per far apparire sullo schermo informazioni codificate quali soluzioni d'indovinelli o puzzle. Premete di nuovo questo tasto per togliere le informazioni dallo schermo.

SIZE

Per selezionare l'ingrandimento del testo. Premete questo tasto per ingrandire la metà superiore della pagina. Premete di nuovo lo stesso tasto per ingrandire la metà inferiore della pagina. Premete nuovamente il tasto per tornare alla dimensione normale.

UPDATE

Sullo schermo appare l'immagine televisiva mentre state aspettando la nuova pagina di televideo. L'indicazione  appare nell'angolo in alto a sinistra dello schermo. Quando la pagina richiesta è disponibile l'indicazione  viene sostituita dal numero di pagina.

Premete questo tasto per visualizzarla.

HOLD

Se il testo si compone di 2 o più pagine, potete bloccare lo scorrimento automatico premendo questo tasto. Il numero delle sotto pagine e della sotto pagina che state visualizzando, normalmente, appare sullo schermo, sotto l'ora. Quando viene premuto questo tasto, il simbolo "Stop" appare nell'angolo in alto a sinistra dello schermo e il cambio automatico di pagina viene inibito.

Per continuare, premete nuovamente questo tasto.

MIX

Sullo schermo appaiono le pagine del televideo sovrapposte all'immagine TV.

Per togliere le immagini televisive, premete nuovamente questo stesso tasto.

TEMPO

Mentre guardate i programmi televisivi, premete questo tasto per far apparire nell'angolo in alto a destra dello schermo l'ora. Premete nuovamente il tasto per farla scomparire. Se siete nel modo televideo, premete questo tasto per selezionare un numero di sotto pagina, che apparirà nella parte bassa dello schermo. Per bloccare lo scorrimento delle pagine o riprenderlo, premete i tasti ROSSO / VERDE, ▲ / ▼ o quelli NUMERICI.

Premete nuovamente il tasto "TEMPO" per abbandonare la funzione.

Riferimenti

Elenco di controllo per la risoluzione dei problemi

Il funzionamento non è normale.	
Il telecomando non funziona.	<ul style="list-style-type: none">• Verificare la presenza di eventuali oggetti tra il prodotto e il telecomando che costituiscono un ostacolo.• Le batterie sono installate con la polarità corretta (+ su +, - su -)?• Correggere l'impostazione della modalità di funzionamento del telecomando: TV, VCR ecc.?• Installare batterie nuove.
L'alimentazione si disattiva improvvisamente	<ul style="list-style-type: none">• È impostato il timer della modalità sleep?• Controllare le impostazioni di controllo dell'alimentazione. Alimentazione interrotta• Nessuna trasmissione sulla stazione sintonizzata con Auto off attivato.

La funzione video non funziona.	
Nessuna immagine e nessun suono	<ul style="list-style-type: none">• Verificare che il prodotto sia acceso.• Provare un altro canale. Il problema potrebbe essere dovuto alla trasmissione.• Il cavo d'alimentazione è inserito nella presa di corrente a muro?• Controllare l'orientamento e/o la posizione dell'antenna.• Testare la presa di corrente a muro, inserire un altro cavo d'alimentazione del prodotto nella presa in cui è stato inserito il cavo d'alimentazione del prodotto.
L'immagine viene visualizzata lentamente dopo l'accensione	<ul style="list-style-type: none">• Si tratta di un processo normale, l'immagine viene smorzata durante il processo di avvio del prodotto. Contattare il centro d'assistenza se le immagini non vengono visualizzate dopo cinque minuti.
Colori assenti o insufficienti o immagini difettose	<ul style="list-style-type: none">• Regolare il Colore nell'opzione del menu.• Mantenere una distanza sufficiente tra il prodotto e il VCR.• Provare un altro canale. Il problema potrebbe essere dovuto alla trasmissione.• I cavi video sono installati correttamente?• Attivare una funzione per ripristinare la luminosità delle immagini.
Barre orizzontali/verticali o immagini con tremolio	<ul style="list-style-type: none">• Controllare la presenza di interferenze locali come ad es. apparecchi elettrici o strumenti d'alimentazione.
Ricezione insufficiente per alcuni canali	<ul style="list-style-type: none">• La stazione o il prodotto del cavo con problemi, sintonizzarsi su un'altra stazione.• Il segnale della stazione è debole, orientare nuovamente l'antenna per ricevere le stazioni più deboli.• Verificare la presenza di fonti di possibile interferenza.
Linee o strisce nelle immagini	<ul style="list-style-type: none">• Controllare l'antenna (modificare l'orientamento dell'antenna).

La funzione audio non funziona.	
Immagini presenti ma nessun suono	<ul style="list-style-type: none"> • Premere il tasto VOL o VOLUME. • Sound azzerato? Premere il pulsante MUTE. • Provare un altro canale. Il problema potrebbe essere dovuto alla trasmissione. • I cavi audio sono installati correttamente? • Verificare che il Casse del TV sia attivo nel menu SUONO.
Nessun suono da uno dei diffusori	<ul style="list-style-type: none"> • Regolare il bilanciamento nell'opzione del menu.
Suoni strani dall'interno del prodotto	<ul style="list-style-type: none"> • Un cambiamento dell'umidità ambiente o della temperatura potrebbe provocare un rumore insolito quando il prodotto viene acceso o spento e non rappresenta un difetto del prodotto.

Si è verificato un problema nella modalità PC. (Applicato solo alla modalità PC)	
Il segnale è fuori portata.	<ul style="list-style-type: none"> • Regolare la risoluzione, la frequenza orizzontale o la frequenza verticale. • Verificare che il cavo del segnale sia collegato o allentato. • Verificare la fonte dell'ingresso.
Barre verticali o strisce sullo sfondo e rumore orizzontale e posizione errata	<ul style="list-style-type: none"> • Impostare la configurazione automatica o regolare l'orologio, la fase o la posizione O/V.
Il colore dello schermo non è stabile o monocoloro	<ul style="list-style-type: none"> • Controllare il cavo del segnale. • Reinstallare la scheda video del PC.

Specifiche del prodotto

Requisiti di alimentazione	32LX1R**/32LX2R** : AC 100-240V~ 50/60Hz 2,0A 26LX1R**/26LX2R** : AC 100-240V~ 50/60Hz 1,5A
Consumo elettrico	32LX1R**/32LX2R** : 140W 26LX1R**/26LX2R** : 115W
Sistema televisivo	PAL/SECAM B/G/D/K, PAL I/II, SECAM L/L'
Copertura programma	VHF: E2 ~ E12, UHF: E21 ~ E69, CATV: S1 ~ S20, HYPER: S21 ~ S47
Impedenza antenna esterna	75Ω

- Le specifiche precedentemente indicate possono essere soggette ad eventuali modifiche senza preavviso allo scopo di apportare miglioramenti qualitativi.

Riferimenti

Programmazione del telecomando

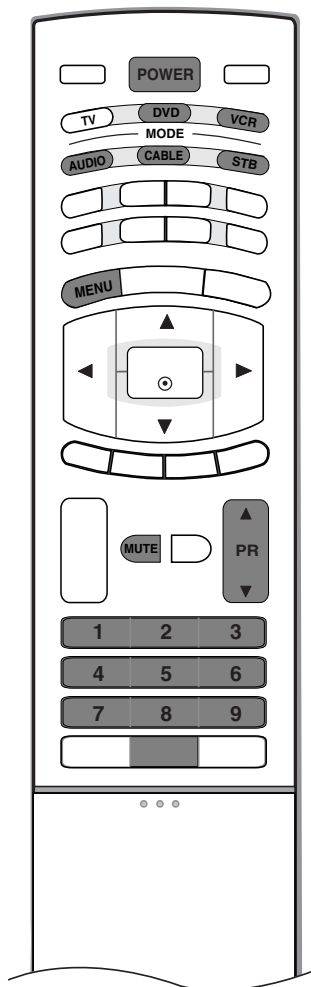

Il telecomando è un telecomando multimarca o universale. Può essere programmato per attivare i dispositivi gestibili attraverso telecomando di altri produttori. Si noti che il telecomando potrebbe non controllare tutti i modelli degli altri marchi.

Programmazione dei codici in modalità a distanza

1. Controllare il telecomando.
Per scoprire se il telecomando è in grado di far funzionare il dispositivo senza programmazione, accendere il dispositivo, ad esempio un VCR e premere il rispettivo pulsante della modalità (ad esempio **DVD** o **VCR**) sul telecomando mentre si punta il dispositivo. Provare i pulsanti **POWER** [alimentazione] e **PR ▲ / ▼** per verificare che il dispositivo risponda correttamente. È altrimenti necessaria la programmazione del telecomando per gestire il dispositivo.
2. Accendere il dispositivo da programmare, quindi premere il rispettivo pulsante della modalità (come ad esempio **DVD** o **VCR**) sul telecomando. Si illumina il pulsante del telecomando del dispositivo desiderato.
3. Premere i pulsanti **MENU** e **MUTE** allo stesso tempo, il telecomando è pronto per essere programmato per il codice.
4. Inserire numero di codice utilizzando i pulsanti numerici presenti sul telecomando. I numeri del codice di programmazione per il rispettivo dispositivo sono disponibili nelle seguenti pagine. Se il codice è corretto, il dispositivo si disattiverà.
5. Premere il pulsante **MENU** per memorizzare il codice.
6. Provare le funzioni del telecomando per verificare che il dispositivo risponda correttamente. Ripetere altrimenti la procedura partendo dal passaggio 2.

Codici di programmazione

■ VCRs

Marchio	Codici	Marchio	Codici	Marchio	Codici	Marchio	Codici
AIWA	034	KENWOOD	014 034 039 043	PORTLAND	108	TATUNG	039 043
AKAI	016 043 046 124		047 048	PULSAR	072	TEAC	034 039 043
	125 146	LG (GOLDSTAR)	001 012 013 020	QUARTZ	011 014	TECHNICS	031 033 070
AMPRO	072		101 106 114 123	QUASAR	033 066 075 145	TEKNIKA	019 031 033 034
ANAM	031 033 103	LLOYD	034	RCA	013 020 033 034		101
AUDIO DYNAMICS	012 023 039 043	LXI	003 009 013 014		040 041 062 063	THOMAS	034
BROKSONIC	035 037 129	MAGIN	017 034 101 106		107 109 140 144	TMK	006
CANON	028 031 033	MAGNAVOX	040	REALISTIC	145 147	TOSHIBA	008 013 042 047
CAPEHART	108		031 033 034 041		003 008 010 014		059 082 112 131
CRAIG	003 040 135	MARANTZ	067 068		031 033 034 040	TOTEVISION	040 101
CURTIS MATHES	031 033 041		012 031 033 067	RICO	053 054 101	UNITECH	040
DAEWOO	005 007 010 064	MARTA	069	RUNCO	058	VECTOR RESEARCH	012
	065 108 110 111		101	SALORA	148	VICTOR	048
DAYTRON	112 116 117 119	MATSUI	027 030	SAMSUNG	014	VIDEO CONCEPTS	012 034 046
DBX	108	MEI	031 033		032 040 102 104	VIDEOSONIC	040
DYNATECH	012 023 039 043	MEMOREX	003 010 014 031		105 107 109 112	WARDS	003 013 017 024
ELECTROHOME	034 053		033 034 053 072	SANSUI	113 115 120 122		031 033 034 040
EMERSON	059	MGA	101 102 134 139	SANYO	125		053 054 131
	006 017 025 027	MINOLTA	045 046 059		022 043 048 135	YAMAHA	012 034 039 043
	029 031 034 035	MITSUBISHI	013 020	SCOTT	003 007 010 014	ZENITH	034 048 056 058
	036 037 046 101		013 020 045 046		102 134		072 080 101
	129 131 138 153	MTC	049 051 059 061	SEARS	017 037 112 129		
FISHER	003 008 009 010		151		131		
FUNAI	034	MULTITECH	034 040		003 008 009 010		
GE	031 033 063 072	NEC	024 034		013 014 017 020		
	107 109 144 147		012 023 039 043	SHARP	031 042 073 081		
GO VIDEO	132 136	NORDMENDE	048	SHINTOM	101		
HARMAN KARDON	012 045	OPTONICA	043	SONY	031 054 149		
HITACHI	004 018 026 034	PANASONIC	053 054		024		
	043 063 137 150		066 070 074 083		003 009 031 052		
INSTANTREPLAY	031 033	PENTAX	133 140 145	SOUNDESIGN	056 057 058 076		
JCL	031 033		013 020 031 033	STS	077 078 149		
JCPENNY	012 013 015 033	PHILCO	063	SYLVANIA	034		
	040 066 101	PHILIPS	031 034 067		013		
JENSEN	043		031 033 034 054		031 033 034 059		
JVC	012 031 033 043	PILOT	067 071 101	SYMPHONIC	067		
	048 050 055 060	PIONEER	101	TANDY	034		
	130 150 152		013 021 048		010 034		

ITALIANO

■ AUDIO

Marchio	Codici	Marchio	Codici	Marchio	Codici	Marchio	Codici
AIWA	014 028 070 096	INKEL	037 058 062 069	MARANTZ	002 018 020 025	SANYO	019 083 234
	125 129 139 229		078 079 095 121		034 041 081 090	SCOTT	106 186
AKAI	230		122 149 150 151	MEMOREX	097 112	SHARP	031 032 051 052
ANAM	163		152 153 154 155	NAD	107		072 082 117 119
	003 014 017 023		157 158 159 160	ONKYO	046		156 184 199 200
	059 106 189 216		189 207 222 224		013 040 041 047		206 209
	217 235 236		225 226 227 243		048 056 057 132	SHERWOOD	005 006 158
BURMECTER	252		247		133 140	SONY	044 045 109 114
CARVER	086	KEC	185 186 187	OPTIMUS	158		118 126 248 249
CLARION	199	KENWOOD	038 050 067 089	PANASONIC	007 033 064 113	TAEKWANG	012 020 073 074
DAEWOO	027 053 060 084		170 171 197 206		142 220 241 251		076 077 105 161
	102 148 198 221		215 222	PENNEY	104		162 163 164 165
DENON	015 075 130 143	KOHEL	030	PHILIPS	026 112 143		166 167 168 169
FANTASIA	071	NAD	045 046	PIONEER	039 042 043 063		205 231 233 242
FINEARTS	022	LOTTE	014 016 036 098		065 091 093 094	TEAC	010 085 106 136
FISHER	089 099		100 172 173 174		115 123 127 250		185 187 237
LG (GOLDSTAR)	001 021 024 029		175 176 177 178	QUASAR	113	TECHNICS	101 113 128 134
	087 107 108 110		179 180 181 183	RCA	080		147 218
	190 191 192 210		201 202 208 213	RCX	092	TOSHIBA	137
	211 212 239		214 219 223 232	REALISTIC	103 106	THE	061
HAITAI	034 035 188 222		238 240	SAMSUNG	124 145 146 182	VICTOR	088 131
HARMAN/KARDON	068	LXI	103		193 194 195 203	WARDS	089
JVC	004 013 141	MAGNAVOX	111		204 244 245 246	YAMAHA	054 055 066 092
MCS	104	MCINTOSH	049	SANSUI	011 135 138 144		199

Riferimenti

Codici di programmazione

■ DVD

Marchio	Codici	Marchio	Codici	Marchio	Codici	Marchio	Codici
APEX DIGITAL	022	MAGNAVOX	013	PHILIPS	013	SONY	007
DENON	020 014	MARANTZ	024	PIONEER	004 026	THOMPSON	005 006
GE	005 006	MITSUBISHI	002	PROCEED	021	TOSHIBA	019 008
HARMAN KARDON	027	NAD	023	PROSCAN	005 006	YAMAHA	009 018
JVC	012	ONKYO	008 017	RCA	005 006	ZENITH	010 016 025
LG (GOLDSTAR)	001 010 016 025	PANASONIC	003 009	SAMSUNG	011 015		

■ CAVO

Marchio	Codici	Marchio	Codici	Marchio	Codici	Marchio	Codici
ABC	003 004 039 042	GOLDEN CHANNEL	030	PHILIPS	006 012 013 020	SPRUCER	047 078
	046 052 053	HAMLIN	049 050 055		065 085 090	STARCOM	002 004 008 009
AJIN	112	HITACHI	052 055	PIONEER	034 051 052 063	STARGATE	008 030
ANTRONIK	014	HOSPITALITY	070 077		076	TADIRAN	030
ARCHER	005 007 014 024	JERROLD	002 003 004 008	PRUCER	059	TAEKWANG	110
CABLE STAR	026		009 010 052 069	PTS	011 048 071 072	TAIHAN	105
CENTURION	092		074		073 074	TANDY	017
CENTURY	007	LG (GOLDSTAR)	001 106 101 005	PULSAR	100	TEXSCAN	029
CITIZEN	007	M-NET	037	RCA	047	TOCOM	039 040 056
COLOUR VOICE	065 090	MACOM	033	REGAL	049 050	TOSHIBA	100
COMBANO	080 081	MAGNAVOX	010 012 064 079	REGENCY	057	UNIKA	007 014 024
COMTRONICS	019 030	MEMOREX	100	REMBRANT	025	UNITED CABLE	004 053
DIAMOND	023	MOVIE TIME	028 032	SAMSUNG	102 107 030 068	UNIVERSAL	005 007 014 024
EAGLE	020 030 040	NSC	015 028 038 071	SCIENTIFIC ATLANTA	003 011 041 042		026 027 032 035
EASTERN	057 062 066		073		043 045 046	VIEWSTAR	012 015 018 086
ELECTRICORD	032	OAK	016 031 037 053	SHERITECH	022		087 088 089
GE	072	PANASONIC	044 047	SIGNAL	030	ZENITH	100 114 060 093
GEMINI	008 022 025 054	PARAGON	100	SIGNATURE	052		
GI	052 074	POST NEWS WEEK	016	SL MARX	030		

■ STB

Marchio	Codici	Marchio	Codici	Marchio	Codici	Marchio	Codici
ALPHASTAR DSR	123	EUROPLUS	114	MACOM	010 059 063 064	SATELLITE SERVICE CO	028 035 047 057
AMPLICA	050	FUJITSU	017 021 022 027		065		085
BIRDVIEW	051 126 129		133 134	NEXTWAVE	028 124 125	SONY	103
CHANNEL MASTER	013 014 015 018	GENERAL INSTRUMENT	003 004 016 029	NORSAT	069 070	STARCAST	041
	036 055		031 059 101	PAGE SKY SATELLITE	143	SUPER GUIDE	020 124 125
CHAPARRAL	008 009 012 077	HITACHI	139 140	PANASONIC	060 142	TEECOM	023 026 075 087
CITOH	054	HOUSTON TRACKER	033 037 039 051	PANSAT	121		088 090 107 130
CURTIS MATHES	050 145		057 104	PERSONAL CABLE	117		137
DRAKE	005 006 007 010	HUGHES	068	PHILIPS	071	TOSHIBA	002 127
	011 052 112 116	JANIEL	060 147	PICO	105	UNIDEN	016 025 042 043
	141	JERROLD	061	PRESIDENT	019 102		044 045 048 049
DX ANTENNA	024 046 056 076	KATHREIN	108	PRIMESTAR	030 110 111		078 079 080 086
ECHOSTAR	038 040 057 058	LEGEND	057	PROSAT	072		101 135 136
	093 094 095 096	LG (GOLDSTAR)	001	RCA	066 106	VIEWSTAR	115
	097 098 099 100	LUTRON	132	REALISTIC	043 074	WINEGARD	128 146
	122	LUXOR	062 144	SAMSUNG	123	ZENITH	081 082 083 084
ELECTRO HOME	089	MEMOREX	057	SCIENTIFIC ATLANTA	032 138		091 120

Codici IR

Metodi di collegamento

- ▶ Collegare il telecomando a cavo all'apposita porta presente sul televisore.

Codici IR del telecomando

- ▶ **Forma d'onda in uscita**
Impulso singolo modulato con segnale da 37.917 KHz a 455 KHz

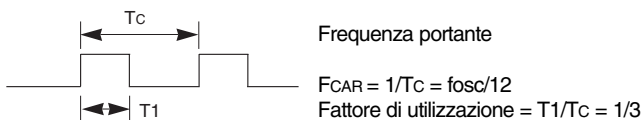

- ▶ **Configurazione di sequenza**

- 1 sequenza

Codice guida	Ottetto personalizzato basso							Ottetto personalizzato alto							Codice dati							Codice dati										
	C0	C1	C2	C3	C4	C5	C6	C7	C0	C1	C2	C3	C4	C5	C6	C7	D0	D1	D2	D3	D4	D5	D6	D7	D0	D1	D2	D3	D4	D5	D6	D7

- Sequenza di ripetizione

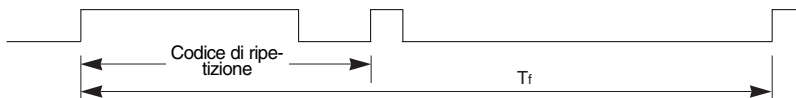

- ▶ Codice guida



- ▶ Codice di ripetizione

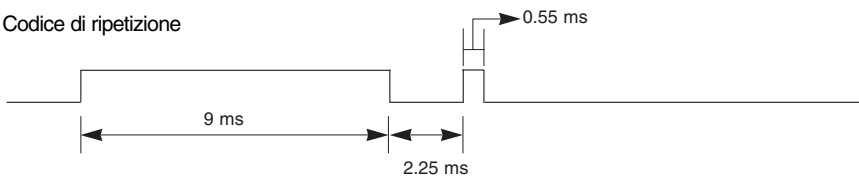

- ▶ **Descrizione bit**



- ▶ Intervallo di sequenza: T_f
La forma d'onda viene trasmessa fino a quando sono premuti i pulsanti.

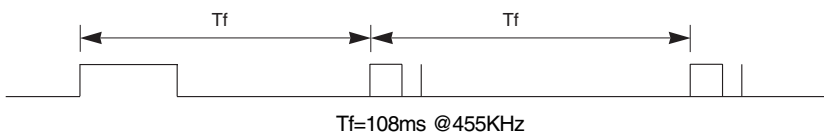

ITALIANO

Riferimenti

Codici IR

Codice (Esadec.)	Funzione	Nota
0F	TV	Pulsante telecomando
08	POWER	Pulsante telecomando
0B	INPUT	Pulsante telecomando
C4	ACCENSIONE ON	Codice IR discreto (solo accensione On)
C5	ACCENSIONE OFF	Codice IR discreto (solo accensione OFF)
60	PIP	Pulsante telecomando
5D	ZOOM-	Pulsante telecomando
5C	ZOOM+	Pulsante telecomando
0E	SLEEP	Pulsante telecomando
20	TEXT	Pulsante telecomando
52	SSM	Pulsante telecomando
4D	PSM	Pulsante telecomando
0A	I/II	Pulsante telecomando
43	MENU	Pulsante telecomando
79	ARC	Pulsante telecomando
5B	EXIT	Pulsante telecomando
07	◀	Pulsante telecomando
06	▶	Pulsante telecomando
40	▲	Pulsante telecomando
41	▼	Pulsante telecomando
44	OK	Pulsante telecomando
72	PIP PR-	Pulsante telecomando
71	PIP PR+	Pulsante telecomando
63	SWAP	Pulsante telecomando
61	PIP INPUT	Pulsante telecomando
72	RED	Pulsante telecomando
71	GREEN	Pulsante telecomando
63	YELLOW	Pulsante telecomando
61	BLUE	Pulsante telecomando
02	VOL ▲	Pulsante telecomando
03	VOL ▼	Pulsante telecomando
00	PR ▲	Pulsante telecomando
01	PR ▼	Pulsante telecomando
09	MUTE	Pulsante telecomando
53	LIST	Pulsante telecomando
10-19	Pulsante numerico 0 ~ 9	Pulsante telecomando
1E	FAVOURITE	Pulsante telecomando
1A	Q.VIEW	Pulsante telecomando
64	SIZE	Pulsante telecomando
62	PIP : POSITION	Pulsante telecomando
	Televideo : UPDATE	Pulsante telecomando
70	INDEX	Pulsante telecomando
65	HOLD	Pulsante telecomando
26	TIME	Pulsante telecomando
2A	REVEAL	Pulsante telecomando
24	MIX	Pulsante telecomando
22	MODE	Pulsante telecomando

Setup dispositivo di controllo esterno; RS-232C

- Collegare lo spinotto d'ingresso RS-232C al dispositivo di controllo esterno (come un computer o un sistema di controllo AV) e controllare le funzioni del televisore esternamente.
- Collegare la porta seriale del dispositivo di controllo allo spinotto RS-232C sul pannello posteriore del televisore.
- Il cavo di collegamento RS-232C non viene fornito insieme al televisore.

Setup RS-232C

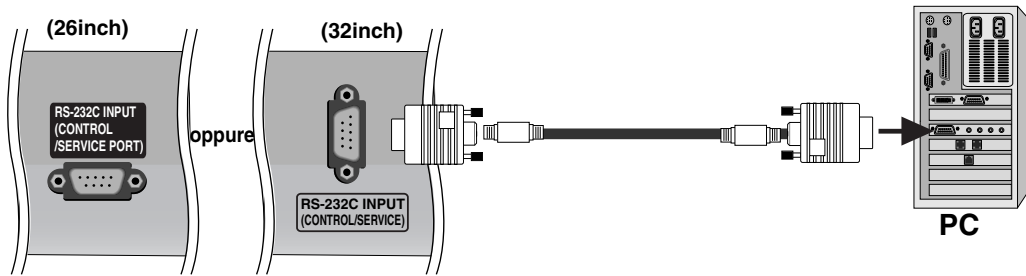

Tipo di connettore; maschio a 9 pin D-sub.

Num.	Descrizione pin
1	Nessun collegamento
2	RXD (ricezione dati)
3	TXD (trasmissione dati)
4	DTR (lato DTE pronto)
5	GND [terra]
6	DSR (lato DCE pronto)
7	RTS (pronto per la trasmissione)
8	CTS (libero per la trasmissione)
9	Nessun collegamento

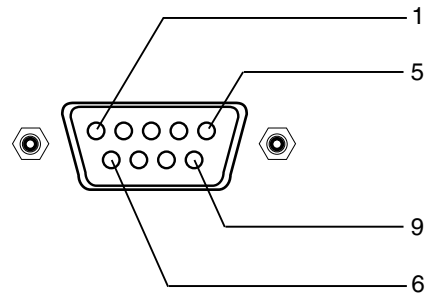

Configurazioni di RS-232C

Configurazioni a 7 fili
(cavo standard RS-232C)

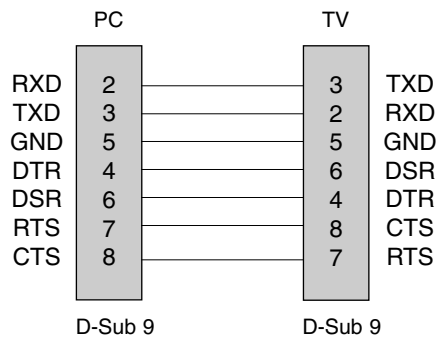

Configurazioni a 3 fili
(non standard)

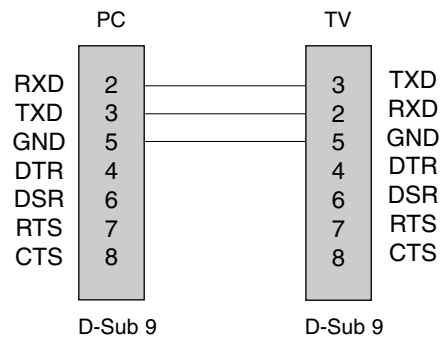

Riferimenti

Setup dispositivo di controllo esterno; RS-232C

Imposta ID

- Utilizzare questa funzione per specificare il numero ID.
- Consultare la 'Mappatura dati reali 1'. Vedere pagina 61.

1. Premere il pulsante **MENU**, quindi utilizzare il pulsante ▲ / ▼ per selezionare il menu **SPECIALE** [Configurazione].
2. Premere il pulsante ►, quindi utilizzare il pulsante ▲ / ▼ per selezionare **Set ID** [Imposta ID].
3. Premere il pulsante ►, quindi utilizzare il pulsante ◀ / ▶ per regolare Set ID [Imposta ID] per selezionare il numero ID del monitor desiderato. La gamma di regolazioni di **Set ID** 1 ~ 99.
4. Premere il pulsante **OK** per effettuare il salvataggio.

Parametri di comunicazione

- Velocità di trasmissione in baud: 9600 bps (UART)
- Lunghezza dati: 8 bit
- Parità: nessuna
- Bit di stop: 1 bit
- Codice di comunicazione: codice ASCII
- * Utilizzare un cavo incrociato (inverso).

Elenco di riferimento dei comandi

	COMANDO		DATA
	1	2	(esadecimale)
01. Alimentazione	k	a	0 ~ 1
02. Selezione ingresso (Immagine principale)	x	b	*
03. Selezione ingresso (Immagine secondaria)	x	y	*
04. Rapporto larghezza-altezza	k	c	0 ~ 6
05. Schermo silenzioso	k	d	0 ~ 1
06. Volume silenzioso	k	e	0 ~ 1
07. Controllo volume	k	f	0 ~ 64
08. Contrasto	k	g	0 ~ 64
09. Luminosità	k	h	0 ~ 64
10. Colore	k	i	0 ~ 64
11. Tinte	k	j	0 ~ 64
12. Nitidezza	k	k	0 ~ 64
13. Selezione OSD	k	l	0 ~ 1
14. Blocco tasti	k	m	0 ~ 1
15. Bilanciamento	k	t	0 ~ 64
16. Selezione programma (ingresso TV principale)	m	a	0 ~ 63
17. Selezione programma (ingresso TV Sub)	m	b	0~1
18. Tasto	m	c	Codice tasti

* : Consultare '02~03. Selezione ingresso' a pagina 61.

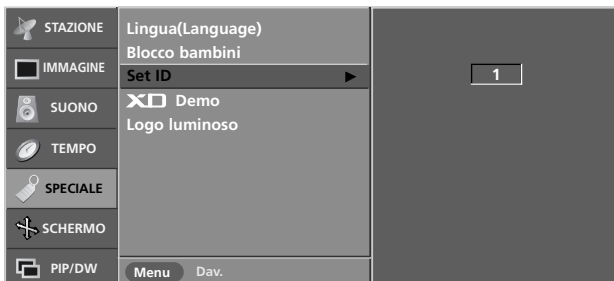

Protocollo trasmissione/ricezione

Trasmissione

[Command1][Command2][][Set ID][][Data][Cr]

- * [Command 1]: Primo comando (k,x o m)
- * [Command 2]: Secondo comando
- * [Set ID]: È possibile regolare l'impostazione ID per selezionare il numero ID del monitor desiderato nel menu speciale. L'intervallo di regolazione 1~99. Quando si seleziona Imposta ID '0', si controllano tutti i televisori collegati. Imposta ID viene indicato come decimale (1~99) nel menu e come valore esadecimale (0x0~0x63) nel protocollo di trasmissione/ricezione.
- * [DATA]: Per la trasmissione dei dati di comando. Trasmettere i dati 'FF' per leggere lo stato del comando.
- * [Cr]: ritorno a margine codice ASCII '0x0D'
- * []: codice ASCII 'spazio (0x20)'

Riconoscimento OK

[Command2][][Set ID][][OK][Data][x]

- * Il monitor trasmette ACK (riconoscimento) in base al formato quando si ricevono dati normali. A questo punto se i dati sono in modalità lettura, indica i dati nello stato corrente. Se i dati sono in modalità scrittura, restituisce i dati del PC.

Riconoscimento errore

[Command2][][Set ID][][NG][Data][x]

- * Il monitor trasmette ACK (riconoscimento) in base a questo formato quando si ricevono dati normali anomali da funzioni non utilizzabili o errori di comunicazione.

Dati 1: codice illegale
2: funzione non supportata

• Messaggi d'errore

1. **Illegal ID** [ID illegale]: se si inserisce un valore errato o non si inserisce nessun ID nel comando.
2. **B_TokenLength !=2** : se il primo argomento del comando non è uguale a 2.
3. **Error ==TOKEN_ERROR** : se alcuni stringhe di caratteri o numeriche speciali sono inserite nel primo argomento del comando o la posizione errata degli spazi viene inserita nel primo argomento del comando.
4. **Illegal Opcodes** [Codici Op. illegali]: se un valore alfanumerico errato viene inserito nel primo argomento del comando.
5. **Illegal Params** [Parametri illegali]: se si inserisce un parametro errato alla fine della linea di comando (significa che il valore del parametro non è supportato).

01. Alimentazione attiva (comando: a)

- Per controllare l'accensione / lo spegnimento del televisore.

Trasmissione

[k][a][][Set ID][][Data][Cr]

Data 0: Alimentazione disattivata 1: Alimentazione attiva

Riconoscimento

[a][][Set ID][][OK][Data][x]

- Per mostrare l'accensione / lo spegnimento.

Trasmissione

[k][a][][Set ID][][FF][Cr]

Riconoscimento

[a][][Set ID][][OK][Data][x]

Data 0: Alimentazione disattivata
1: Alimentazione attiva

02. Selezione ingresso (comando: b) (Ingresso immagine principale)

- Per selezionare la fonte d'ingresso per il televisore.
È inoltre possibile selezionare una fonte d'ingresso con il pulsante INPUT presente sul telecomando del televisore.

Trasmissione

[x][b][][Set ID][][Data][Cr]

Data 10 : TV 50 or 60 : DVI PC
20 : AV1 21 : AV2 51 or 61 : DVI DTV
22 : AV3 90 : HDMI PC
30 : S-Video 91 : HDMI DTV
40 : Componente

Riconoscimento

[b][][Set ID][][OK][Data][x]

03. Selezione ingresso (comando: y) (Ingresso immagine secondaria)

[x][y][][Set ID][][Data][Cr]

Data 10 : TV 50 or 60 : DVI
20 : AV1 21 : AV2 90 : HDMI
22 : AV3
30 : S-Video
40 : Componente

Riconoscimento

[y][][Set ID][][OK][Data][x]

04. Rapporto larghezza-altezza (comando: c) (Ingresso immagine principale)

- Per regolare il formato dello schermo.
È inoltre possibile regolare il formato dello schermo con il pulsante ARC (Aspect Ratio Control [Controllo rapporto larghezza-altezza]) presente sul telecomando o nel menu dello schermo.

Trasmissione

[k][c][][Set ID][][Data][Cr]

Data 0 : Schermo normale (4:3) 4 : Spettacolo
1 : Schermo panoramico (16:9) 5 : Pieno
2 : 14:9 6 : Originale
3 : Zoom

* I rapporti larghezza-altezza 16:9 e 4:3 sono disponibili solo in modalità PC.

Riconoscimento

[c][][Set ID][][OK][Data][x]

05. Schermo silenzioso (Comando: d)

- Per selezionare l'opzione schermo silenzioso attivata / disattivata.

Trasmissione

[k][d][][Set ID][][Data][Cr]

Data 0 : Schermo silenzioso disattivato (immagine attiva)
1 : Schermo silenzioso attivato (immagine disattivata)

06. Volume silenzioso (Comando: e)

- Per controllare l'opzione volume silenzioso attivata / disattivata.
È inoltre possibile regolare l'opzione silenzioso con il pulsante MUTE presente sul telecomando.

Trasmissione

[k][e][][Set ID][][Data][Cr]

Data 0 : Volume silenzioso attivato (volume disattivato)
1 : Volume silenzioso disattivato (Volume attivo)

Riconoscimento

[e][][Set ID][][OK][Data][x]

07. Controllo del volume (Comando: f)

- Per regolare il volume.
È inoltre possibile regolare il volume con gli appositi pulsanti presenti sul telecomando.

Trasmissione

[k][f][][Set ID][][Data][Cr]

Data Min: 0 ~ Max: 64 (trasmissione con codice esadecimale)
• Consultare la 'Mappatura dati reali 1' come mostrato di seguito.

Riconoscimento

[f][][Set ID][][OK][Data][x]

08. Contrasto (Comando: g)

- Per regolare il contrasto dello schermo.
È inoltre possibile regolare il contrasto nel menu Picture [Immagine].

Trasmissione

[k][g][][Set ID][][Data][Cr]

Data Min: 0 ~ Max: 64 (trasmissione con codice esadecimale)
• Consultare la 'Mappatura dati reali 1' come mostrato di seguito.

Riconoscimento

[g][][Set ID][][OK][Data][x]

*** Mappatura dati reali 1**

0 : passaggio 0
⋮
A : passaggio 10
F : passaggio 15
10 : passaggio 16
⋮
64 : passaggio 100

* Tinta: R50 ~ G50

* Bilanciamento: L50 ~ R50

Reference

External Control Device Setup ; RS-232C

09. Luminosità (Comando: h)

- ▶ Per regolare la luminosità dello schermo. È inoltre possibile regolare la luminosità nel menu Picture [Immagine].

Trasmissione

```
[k][h][ ][Set ID][ ][Data][Cr]
```

Data Min: 0 ~ Max: 64 (trasmissione con codice esadecimale)
• Consultare la 'Mappatura dati reali 1'. Vedere pagina 61.

Riconoscimento

```
[h][ ][Set ID][ ][OK][Data][x]
```

10. Colore (Comando: i)

- ▶ Per regolare il colore dello schermo.
È inoltre possibile regolare il colore nel menu Picture [Immagine].

Trasmissione

```
[k][i][ ][Set ID][ ][Data][Cr]
```

Data Min: 0 ~ Max: 64 (trasmissione con codice esadecimale)
• Consultare la 'Mappatura dati reali 1'. Vedere pagina 61.

Riconoscimento

```
[i][ ][Set ID][ ][OK][Data][x]
```

11. Tinta (Comando: j)

- ▶ Per regolare la tinta dello schermo. (trasmissione con codice esadecimale)
È inoltre possibile regolare la tinta nel menu Picture [Immagine].

Trasmissione

```
[k][j][ ][Set ID][ ][Data][Cr]
```

Data Min: 0 ~ Max: 64 (trasmissione con codice esadecimale)
• Consultare la 'Mappatura dati reali 1'. Vedere pagina 61.

Riconoscimento

```
[j][ ][Set ID][ ][OK][Data][x]
```

12. Nitidezza (Comando: k)

- ▶ Per regolare la nitidezza dello schermo.
È inoltre possibile regolare la nitidezza nel menu Picture [Immagine].

Trasmissione

```
[k][k][ ][Set ID][ ][Data][Cr]
```

Data Min: 0 ~ Max: 64 (trasmissione con codice esadecimale)
• Consultare la 'Mappatura dati reali 1'. Vedere pagina 61.

Riconoscimento

```
[k][ ][Set ID][ ][OK][Data][x]
```

13. Selezione OSD (Comando: l)

- ▶ Per selezionare OSD (On Screen Display) silenzioso attivo / disattivo.

Trasmissione

```
[k][l][ ][Set ID][ ][Data][Cr]
```

Data 0: OSD silenzioso attivo
1: OSD silenzioso off

Riconoscimento

```
[l][ ][Set ID][ ][OK][Data][x]
```

14. Blocco tasti (Comando: m)

- ▶ Per bloccare i comandi del pannello frontale sul televisore.

Trasmissione

```
[k][m][ ][Set ID][ ][Data][Cr]
```

Data 0: Blocco disattivato 1: Blocco attivo

Riconoscimento

```
[m][ ][Set ID][ ][OK][Data][x]
```

- Se non si utilizzano i comandi del pannello frontale sul televisore, utilizzare questa modalità. Quando l'alimentazione principale è attivata/disattivata, il blocco del telecomando viene disabilitato.

15. Bilanciamento (Comando: t)

- ▶ Per regolare il bilanciamento.

Trasmissione

```
[k][t][ ][Set ID][ ][Data][Cr]
```

Data Min: 0 ~ Max: 64 (trasmissione con codice esadecimale)
• Consultare la 'Mappatura dati reali 1'. Vedere pagina 61.

Riconoscimento

```
[t][ ][Set ID][ ][OK][Data][x]
```

16. Selezione programma (comando: m a) (Ingresso TV principale)

- ▶ Sintonizzare i canali in base ai numeri fisici/superiori/inferiori di seguito.

Trasmissione

```
[m][a][ ][Set ID][ ][Data0][Cr]
```

Data0: numero programma
Min: 0 ~ Max: 63 (trasmissione con codice esadecimale)

Riconoscimento

```
[a][ ][Set ID][ ][OK][Data0][x]  
[a][ ][Set ID][ ][NG][Data0][x]
```

17. Selezione programma (comando: m ba) (Ingresso TV secondario)

- ▶ Sintonizzare i canali in base ai numeri fisici/superiori/inferiori di seguito.

Trasmissione

```
[m][b][ ][Set ID][ ][Data 0][Cr]
```

Data0: numero programma
Min: 0 ~ Max: 63 (trasmissione con codice esadecimale)

Riconoscimento

```
[b][ ][Set ID][ ][OK][Data0][x]  
[b][ ][Set ID][ ][NG][Data0][x]
```

18. Tasto (Comando: m c)

- ▶ Per inviare il codice tasti telecomando IR.

Trasmissione

```
[m][c][ ][Set ID][ ][Data][Cr]
```

Dati: codice tasti (Consultare p. 58).

Riconoscimento

```
[c][ ][Set ID][ ][OK][Data][x]
```

Metodi di collegamento a parete del gruppo prodotto per evitare eventuali cadute dell'impianto

Procedere all'installazione prestando attenzione in modo tale che il prodotto non sia soggetto a cadute.



Installare vicino alla parete in modo tale che il prodotto non cada quando viene premuto all'indietro. Le istruzioni riportate di seguito indicano un metodo sicuro per l'installazione del prodotto che deve essere fissato evitando che il prodotto cada quando viene spostato in avanti. Si impedirà al prodotto di cadere in avanti provocando lesioni alle persone e si eviterà inoltre che il prodotto provochi eventuali danni cadendo. Accertarsi che i bambini non si arrampichino sul prodotto o si appendano a quest'ultimo.

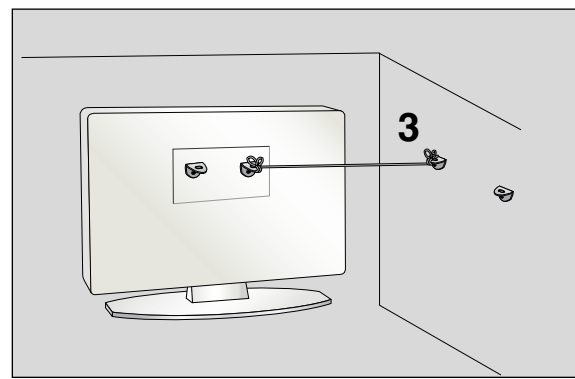

- 1** Utilizzare la staffa e il bullone per fissare il prodotto alla parete come mostrato nell'immagine.
- 2** Fissare la staffa con il bullone (non forniti come componenti del prodotto, è necessario acquistarli a parte) alla parete.
- 3** Utilizzare una fune resistente (non fornito come componente del prodotto, è necessario acquistarlo a parte) per legare il prodotto. È più sicuro annodare la fune in modo che si trovi in posizione orizzontale tra la parete e il prodotto.

Note

- Quando si sposta il prodotto in un altro punto, slacciare innanzitutto le funi.
- Utilizzare un supporto per il prodotto o un alloggiamento che sia sufficientemente grande e robusto per le dimensioni ed il peso del prodotto.
- Per impiegare il prodotto in modo sicuro accertarsi del fatto che l'altezza della staffa che montata alla parete sia la stessa del prodotto.

