



Thinking of you
Electrolux



TW SL5 E

EN	TUMBLE DRYER	USER MANUAL	2
IT	ASCIUGABIANCHERIA	ISTRUZIONI PER L'USO	29



CONTENTS

1. SAFETY INFORMATION.....	3
2. SAFETY INSTRUCTIONS.....	5
3. PRODUCT DESCRIPTION.....	7
4. ACCESSORIES.....	8
5. CONTROL PANEL.....	9
6. PROGRAMME TABLE.....	10
7. OPTIONS.....	13
8. STEAM FUNCTION.....	14
9. BEFORE FIRST USE.....	16
10. DAILY USE.....	16
11. HINTS AND TIPS.....	19
12. CARE AND CLEANING.....	19
13. TROUBLESHOOTING.....	23
14. TECHNICAL DATA.....	25
15. INSTALLATION.....	26
16. GUARANTEE	27

WE'RE THINKING OF YOU

Thank you for purchasing an Electrolux appliance. You've chosen a product that brings with it decades of professional experience and innovation. Ingenious and stylish, it has been designed with you in mind. So whenever you use it, you can be safe in the knowledge that you'll get great results every time.

Welcome to Electrolux.

Visit our website for:



Get usage advice, brochures, trouble shooter, service information:
www.electrolux.com



Register your product for better service:
www.registerelectrolux.com



Buy Accessories, Consumables and Original spare parts for your appliance:
www.electrolux.com/shop

CUSTOMER CARE AND SERVICE

Always use original spare parts.

When contacting our Authorised Service Centre, ensure that you have the following data available: Model, PNC, Serial Number.

The information can be found on the rating plate.

 Warning / Caution-Safety information

 General information and tips

 Environmental information

Subject to change without notice

1. ⚠ SAFETY INFORMATION

Before the installation and use of the appliance, carefully read the supplied instructions. The manufacturer is not responsible if an incorrect installation and use causes injuries and damages. Always keep the instructions with the appliance for future reference.



- Read the supplied instructions.

1.1 Children and vulnerable people safety



WARNING!

Risk of suffocation, injury or permanent disability.

- This appliance can be used by children aged from 8 years and above and persons with reduced physical, sensory or mental capabilities or lack of experience and knowledge if they have been given supervision or instruction concerning use of the appliance in a safe way and understand the hazards involved.
- Do not let children play with the appliance.
- Children of less than 3 years should be kept away unless continuously supervised.
- Keep all packaging away from children.
- Keep all detergents away from children.
- Keep children and pets away from the appliance door when it is open.
- If the appliance has a child safety device, we recommend you activate it.
- Cleaning and user maintenance shall not be made by children without supervision.

1.2 General Safety

- Do not change the specification of this appliance.
- If the tumble dryer is put on top of a washing machine, use the stacking kit. The stacking kit, available from your authorized vendor, can be used only with the appliance specified in the instructions, supplied with the

- accessory. Read it carefully before installation (Refer to the Installation leaflet).
- The appliance can be installed as freestanding or below the kitchen counter with correct space (Refer to the Installation leaflet).
 - Do not install the appliance behind a lockable door, a sliding door or a door with a hinge on the opposite side, where the appliance door can not be fully opened.
 - The ventilation openings in the base (if applicable) must not be obstructed by a carpet.
 - Connect the mains plug to the mains socket only at the end of the installation. Make sure that there is access to the mains plug after the installation.
 - Ensure you have good ventilation in the installation room to avoid the back flow of gases into the room from appliances burning other fuels, including open fires.
 - Exhaust air must not be discharged into a flue which is used for exhausting fumes from appliances burning gas or other fuels. (if applicable)
 - If the supply cord is damaged, it must be replaced by the manufacturer, its Authorised Service Centre or similarly qualified persons in order to avoid a hazard.
 - Obey the maximum load volume of 9kg (refer to the “Programme chart” chapter).
 - Do not use the appliance if industrial chemicals have been used for cleaning.
 - Wipe away lint that has accumulated around the appliance.
 - Do not run the appliance without a filter. Clean the lint filter before or after each use.
 - Do not dry unwashed items in the tumble dryer.
 - Items that have been soiled with substances such as cooking oil, acetone, alcohol, petrol, kerosene, spot removers, turpentine, waxes and wax removers should be washed in hot water with an extra amount of detergent before being dried in the tumble dryer.

- Items such as foam rubber (latex foam), shower caps, waterproof textiles, rubber backed articles and clothes or pillows fitted with foam rubber pads should not be dried in the tumble dryer.
- Fabric softeners, or similar products, should be used as specified by the fabric softener instructions.
- Remove all objects from pockets such as lighters and matches.
- Never stop a tumble dryer before the end of the drying cycle unless all items are quickly removed and spread out so that the heat is dissipated.
- The final part of a tumble dryer cycle occurs without heat (cool down cycle) to ensure that the items are left at a temperature that ensures that the items will not be damaged.
- Before maintenance, deactivate the appliance and disconnect the mains plug from the mains socket.

2. SAFETY INSTRUCTIONS

2.1 Installation

- Remove all the packaging.
- Do not install or use a damaged appliance.
- Obey the installation instruction supplied with the appliance.
- Always be careful when you move the appliance because it is heavy. Always wear safety gloves.
- Do not install or use the appliance where the temperature is less than 5°C or higher than 35°C.
- Make sure that the floor where you install the appliance is flat, stable, heat resistant and clean.
- Make sure that there is air circulation between the appliance and the floor.
- Always move the appliance vertically.
- The rear surface of the appliance must be put against the wall.
- When the appliance is put in its permanent position, check if it is fully level with the aid of a spirit level. If it is not, adjust the feet until it is.

2.2 Electrical connection



WARNING!

Risk of fire and electrical shock.

- The appliance must be earthed.
- Make sure that the electrical information on the rating plate agrees with the power supply. If not, contact an electrician.
- Always use a correctly installed shockproof socket.
- Do not use multi-plug adapters and extension cables.
- Do not pull the mains cable to disconnect the appliance. Always pull the mains plug.
- Do not touch the mains cable or the mains plug with wet hands.
- Only for UK and Ireland. The appliance has a 13 amp mains plug. If it is necessary to change the fuse in the mains plug, use a 13 amp ASTA (BS 1362) fuse.
- This appliance complies with the E.E.C. Directives.

2.3 Use



WARNING!

Risk of injury, electrical shock, fire, burns or damage to the appliance.

- Use this appliance in a household only.
- Do not dry the damaged items which contain padding or fillings.
- Only dry fabrics which are applicable to dry in the tumble dryer. Follow the instructions on the fabric label.
- If you have washed your laundry with a stain remover start an extra rinse cycle before you start the dryer.
- Do not drink or prepare food with the condensed water/distilled water. It can cause health problems to people and pets.
- Do not sit or stand on the open door.
- Do not dry dripping wet clothes in the tumble dryer.



WARNING!

Only fill the water reservoir for steam treatment with distilled water. Do not use tap water or any additives! It can cause damage to the appliance.

- The condensed water from this appliance's condensed water container can also be used, if it is filtered first (e.g. with a coffee filter).
- Only operate the steam programmes with distilled water!
- Once the drying cycle or steam programme has been interrupted, the laundry and drum may be hot. Risk of burns! Take care when removing the laundry.
- Be careful when interrupting the steam programme: Do not open the machine door during the steam phase. Hot steam may result in burns. The display shows a message to indicate the steam phase.

2.4 Internal light



WARNING!

Risk of injury.

- Visible LED radiation, do not look directly into the beam.
- The type of light bulb or halogen lamp used for this appliance is only for household appliances. Do not use it for house lighting.
- To replace the internal light, contact the Authorised Service Centre.

2.5 Care and cleaning



WARNING!

Risk of injury or damage to the appliance.

- Do not use water spray and steam to clean the appliance.
- Clean the appliance with a moist soft cloth. Only use neutral detergents. Do not use abrasive products, abrasive cleaning pads, solvents or metal objects.

2.6 Compressor



WARNING!

Risk of damage to the appliance.

- The compressor and its system in the tumble dryer is filled with the special agent which is free from fluoro-chloro-hydrocarbons. This system must stay tight. The damage of the system can cause a leakage.

2.7 Disposal



WARNING!

Risk of injury or suffocation.

- Disconnect the appliance from the mains supply.
- Cut off the mains cable and discard it.
- Remove the door catch to prevent children and pets to get closed in the appliance.

3. PRODUCT DESCRIPTION

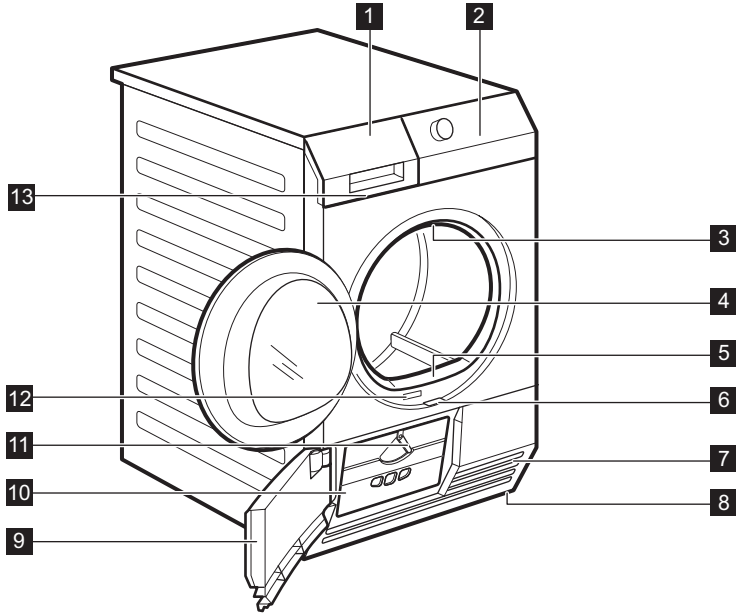

- | | |
|---|---|
| 1 Water container | 8 Adjustable feet |
| 2 Control panel | 9 Heat exchanger door |
| 3 Internal light | 10 Heat exchanger cover |
| 4 Appliance door | 11 The knob to lock the heat exchanger cover |
| 5 Filter | 12 Rating plate |
| 6 The button to open the heat exchanger door | 13 Water re-circulation filter |
| 7 Airflow slots | |



The load door can be installed by the user in the opposite side. It can help to easily put and remove the laundry or if there is a limit to install the appliance (see separate leaflet).

4. ACCESSORIES

4.1 Stacking kit

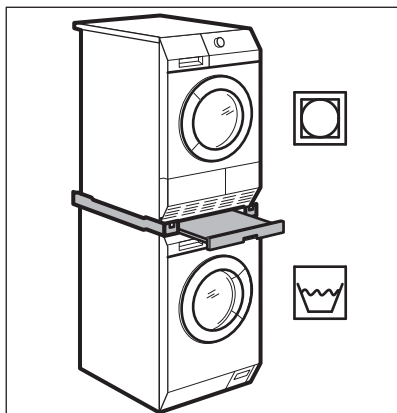

Accessory name: SKP11, STA8, STA9

Available from your authorized vendor.

Stacking kit can be used only with the washing machines specified in the leaflet. See the leaflet attached.

Read carefully the instructions supplied with the accessory.

4.2 Draining kit

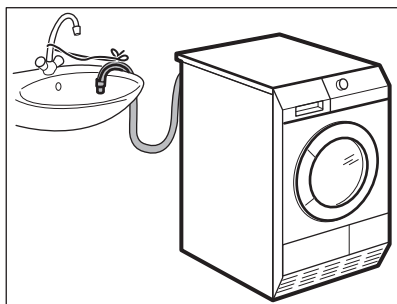

Accessory name: DK11.

It is available from your authorized vendor (can be attached to some types of the tumble dryers)

The accessory for through draining of the condensed water into a basin, siphon, gully, etc. After the installation, the water container is drained automatically. The water container must stay in the appliance.

The installed hose must be on the height from minimum of 50 cm to maximum of 1 m from floor level. The hose cannot be in loop. Decrease the length of the hose if necessary.

Read carefully the instructions supplied with the accessory.

4.3 Pedestal with the drawer

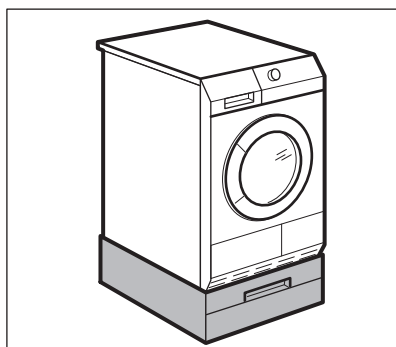

Accessory name: PDSTP10.

It is available from your authorized vendor.

To put the appliance higher at the level what helps to easy load and remove the laundry.

The drawer can be used for laundry storage e.g. : towels, cleaning products and more.

Read carefully the instructions supplied with the accessory.

5. CONTROL PANEL

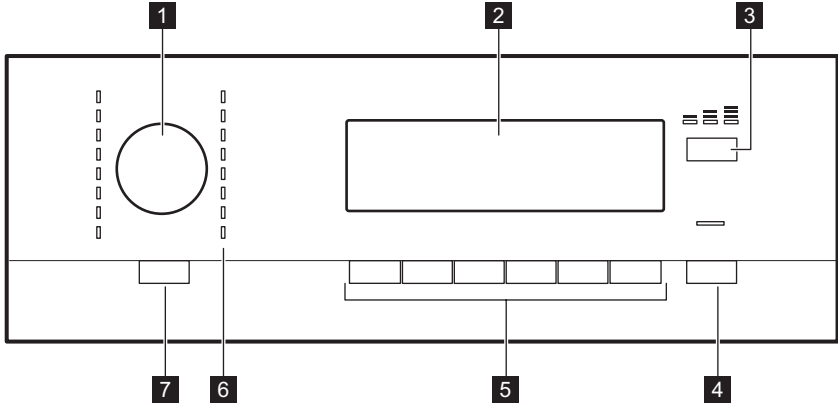

- 1** Programme dial
- 2** Display
- 3** Steam Load (Dampf) button
- 4** Start/Pause button
- 5** Options buttons
- 6** Programme indicators
- 7** On/Off (Ein/Aus) button with the Auto Off function

5.1 Display

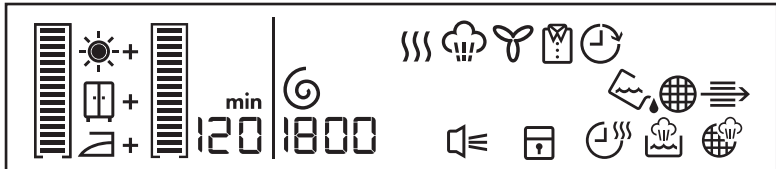

Symbol on the display	Symbol description
	extra laundry dryness: default, moderate, maximum
	anti-crease phase duration: default, interval (30min. - 120min.)
	laundry was spun at: 800 — 1800 rpm default
	buzzer on
	child lock on

Symbol on the display	Symbol description
	time dry option on
	indicator: <i>fill the water container for steam system</i>
	indicator: <i>clean the steam system filter</i>
	indicator: <i>drain the water container</i>
	indicator: <i>clean filter</i>
	indicator: <i>do the check of the heat exchanger</i>
	indicator: <i>drying phase</i>
	indicator: <i>steam action phase</i>
	indicator: <i>cooling phase</i>
	indicator: <i>crease guard phase</i>
	delay start option on
2 . 00	cycle time indication
10' - 2 . 00	time programme selection (10min.-2h)
30' - 20h	delay start selection (30min.-20h)

6. PROGRAMME TABLE

Programmes	Load 1)	Properties / Fabric mark
COTTON (BAUMWOLLE)		
Extra Dry (Extratrocken)	9 kg	Drying level: extra dry. /
Cupboard Dry + (Schranktrocken+)	9 kg	Drying level: cupboard dry +. /
Cupboard Dry (Schranktrocken)	9 kg	Drying level: cupboard dry. /
Iron Dry (Bügeltrocken) 2)	9 kg	Drying level: applicable for iron. /
Bed Linen (Bettwäsche)	3 kg	To dry bed linen such as: single and double sheet, pillowcase, bedspread. /

Programmes	Load ¹⁾	Properties / Fabric mark
Duvets (Daunen)	3 kg	To dry one or two duvet and pillows (with feather, down or synthetic fillings). / ☉☉☉
Extra Quick Mixed (Mix Extra Kurz)	3 kg	To dry cotton and synthetic fabrics, uses low temperature. / ☉☉☉
Time (Zeitprogramm)	9 kg	With this programme you can use the option Time (Zeitwahl) and set the programme duration. / ☉☉☉
SYNTHETIC (MISCHGEWEBE)		
Extra Dry (Extratrocken)	3,5 kg	Drying level: extra dry. / ☉☉☉
Cupboard Dry (Schrank-trocken) ²⁾	3,5 kg	Drying level: cupboard dry. / ☉☉☉
Iron Dry (Bügeltrocken)	3,5 kg	Drying level: applicable for iron. / ☉☉☉
Silk/Lingerie (Seide)	1 kg	To dry silk/lingerie with warm air and gentle movement. / ☉☉☉
Wool (Wolle) ⁴⁾	1 kg	To dry the cloths made of wool . The cloths become soft and cosy. We recommend to remove the cloths immediately after the programme end. To increase or to decrease the level of the remaining moisture of the laundry you can use the function Dry Plus (Trocken+). 

¹⁾ The maximum weight refers to dry items.

²⁾ **For test institutes only:** Standard programmes for tests are specified in the EN 61121 document. If is necessary to correct the remaining moisture level of the laundry, adjust the programme with the Dry Plus (Trocken+) option. Clean the filter after each cycle .

³⁾ The  Cotton (Baumwolle) Cupboard Dry (Schranktrocken) programme is the "Standard cotton programme" and it is suitable to dry normal wet cotton laundry and it is the most efficient programme in terms of energy consumption for drying wet cotton laundry.

⁴⁾ The wool drying cycle of this tumble drying machine has been tested and approved by The **Woolmark** Company. The cycle is suitable to dry wool garments, which are labelled "hand wash" provided that the garments are washed in a **Woolmark** endorsed hand washing cycle and tumble dried according to the instructions issued by the manufacturer. **1780SW13W**.

6.1 Programmes and options selection

Programmes 1)	Options			
	Dry Plus (Trocken +)	Anti-crease (Knitterschutz)	Spun at RPM (U/Min.)	Time Dry (Zeitwahl)
Cotton (Baumwolle); Extra Dry (Extratrocken)	■	■	■	
Cotton (Baumwolle); Cupboard Dry +(Schranktrocken+)	■	■	■	
Cotton (Baumwolle);  Cupboard Dry (Schranktrocken)	■	■	■	
Cotton (Baumwolle); Iron Dry (Bügeltrocken)	■	■	■	
Bed Linen (Bettwäsche)	■	■	■	
Duvets (Daunen)	■		■	
Extra Quick Mixed (Mix Extra Kurz)	■	■	■	
Time (Zeitprogramm)		■		■
Synthetic (Mischgewebe); Extra Dry (Extratrocken)	■	■	■	
Synthetic (Mischgewebe); Cupboard Dry (Schranktrocken)	■	■	■	
Synthetic (Mischgewebe); Iron Dry (Bügeltrocken)	■	■	■	
Silk/Lingerie (Seide)	■	■	■	
Wool (Wolle)	■		■	

1) Together with the programme you can set 1 or more options.

6.2 Consumption Data

Programme	Spun at / residual humidity	Drying time	Energy consumption
Cotton (Baumwolle) 9 kg			
Cupboard Dry (Schranktrocken)	1400 rpm / 50%	175 min.	2,00 kWh
	1000 rpm / 60%	200 min.	2,28 kWh

Programme	Spun at / residual humidity	Drying time	Energy consumption
Iron Dry (Bügeltrocken)	1400 rpm / 50%	121 min.	1,31 kWh
	1000 rpm / 60%	138 min.	1,49 kWh
Synthetic (Mischgewebe) 3,5 kg			
Cupboard Dry (Schranktrocken)	1200 rpm / 40%	56 min.	0,54 kWh
	800 rpm / 50%	64 min.	0,61 kWh

7. OPTIONS

7.1 Dry Plus (Trocken+)

This option helps to get the laundry more dried. There are 3 possible selections:

* - the default selection which is related to the programme.

** - the selection to get the laundry lightly dried.

*** - the selection to get the laundry more dried.

7.2 Anti-crease (Knitterschutz)

Extends anti-crease phase (30 minutes) at the end of the drying cycle to 90 minutes. This option prevents laundry from creases. Laundry can be removed during the anti-crease phase.

7.3 Spun at RPM (U/Min.)

This option helps to set the best condition to dry the laundry.

If you know the initial spin speed when you washed you can use this option. Higher spin speed causes that the laundry contains less water.

7.4 Buzzer (Signal)

When the buzzer option is activated you can hear the buzzer at the:

- cycle end

- anti-crease phase start and end
- cycle interruption

The buzzer option is by default always on. You can use this function to activate or deactivate the sound.



You can activate the Buzzer (Signal) option with all programmes.

7.5 Time Dry (Zeitwahl)

Operates only with the Time (Zeitprogramm) programme. Lets the user to set special time of drying programme from minimum 10 min. to maximum of 2 hours (in 10 min. steps).

7.6 Delay Start (Zeitvorwahl)



Lets to delay the start of a drying programme from minimum of 30 minutes to maximum of 20 hours.

1. Set the drying programme and options.
2. Push the Delay Start (Zeitvorwahl) button again and again. the necessary time of the delay come into the view on the display (e.g. 12h if the programme has to start after 12 hours.)
3. To activate the Delay Start (Zeitvorwahl) option, push the Start/ Pause button. The time to start decreases on the display.

8. STEAM FUNCTION

Steam removes an odour, as the outdoor air.

Decreases or removes creases. Makes the pieces of clothing more flexible.

The pieces of clothing after steam programme are easy to iron.



At the start, because of wide types of fabrics, apply small steam loads. You easily get the experience, which helps you to use the sufficient steam loads.

At the end of cycle, if you will not iron, put the pieces of clothing on the clothes hanger.

8.1 How to fill water container for steam system



CAUTION!

Use only distilled or demineralized water. Always when the container is empty the indicator  is on and you cannot start the steam programmes.



For the first time you can use the water attached in the bottle.

The condensed water is also applicable for steam system. The condensate water must be filtered e.g. with a coffee filter to remove small pieces of fluff.

If you dry with standard and steam programmes, the water container for steam system fills automatically.

To fill water container:

1. Turn on the appliance.
2. Set 1 of the steam programmes.
3. Pull the water container. Keep it in horizontal position.

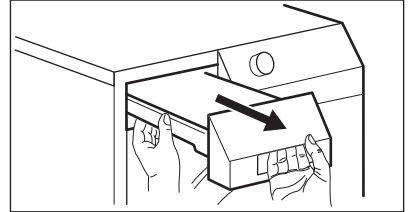

4. Fill the water. until you hear the acoustic signal.

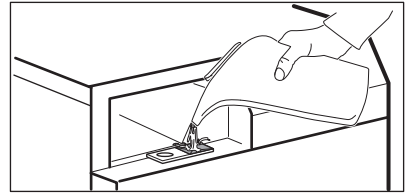

The acoustic signal sounds when the water container for steam system is full.

5. Put the water container.

8.2 Steam Load (Dampf)

This option is to set the required steam load. It depends on the: type, weight and volume of the laundry.

There are 3 possible selections:

 minimum load

 moderate - the default load

 maximum load

8.3 Steam programmes







Programmes	Load 1)	Properties
Cotton (Baumwolle)	3 kg	To dry and remove the creases from the cotton pieces of clothing. Frequently it is not necessary to iron the cloths after this cycle.

Programmes	Load 1)	Properties
Synthetic (Mischgewebe)	1,5 kg	To dry and remove the creases from the synthetic pieces of clothing. Frequently it is not necessary to iron the cloths after this cycle.
Refresh (Auffrischen)	1 piece	For 1 suit or up to 2 suit jackets or pair of trousers or similar clothes. Also applicable for removing odours. For dry clothes only. The clothes become soft and cosy. We recommend to remove the clothes immediately after the programme end.

1) The maximum weight refers to dry items.

8.4 Steam Load (Dampf) chart

Programmes / types of the clothes	Steam Load (Dampf)	Load 1)
Cotton (Baumwolle)	— minimum	0,5 - 1 kg
	== moderate	1 - 2 kg
	=== maximum	2 - 3 kg
Cotton (Baumwolle) / shirts	— minimum	1 - 2 items
	== moderate	3 - 4 items
	=== maximum	5 - 6 items
Synthetic (Mischgewebe)	— minimum	0,2 - 0,5 kg
	== moderate	0,5 - 1 kg
	=== maximum	1 - 1,5 kg
Synthetic (Mischgewebe) / shirts	— minimum	1 - 2 items
	== moderate	3 - 4 items
	=== maximum	5 items

Programmes / types of the clothes	Steam Load (Dampf)	Load ¹⁾
Refresh (Auffrischen) / casual	 minimum	1 - 2 items
	 moderate	3 - 4 items
	 maximum	5 - 6 items
Refresh (Auffrischen) / business	 minimum	1 - 2 trousers
	 moderate	1 - 2 jackets
	 maximum	1 suit

¹⁾ The maximum weight refers to dry items.

9. BEFORE FIRST USE

Before you use the appliance for the first time do these operations:

- Clean the tumble dryer drum with a moist cloth.
- Start a short programme (e.g. 30 minutes) with moist laundry.
- Fill up the steam water container before using a steam programme for the first time (see chapter on "Care and cleaning - Fill up the steam water container").



At the beginning of drying cycle (3-5 min.) there could be a slightly higher sound level. It is because of start of the compressor that is normal for compressor powered appliances such: refrigerators, freezers.

10. DAILY USE





10.1 Preparing the laundry

- Close the zippers.
- Close the fasteners of the duvet covers.
- Do not keep ties or ribbons loose (e.g. apron ribbons). Tie them before you start a programme.
- Remove all items from the pockets.
- If an item has the internal layer made of cotton, turn it inside out. Make sure that the cotton layer is always external
- We recommend that you set the correct programme applicable for the type of fabrics that are in the appliance.
- Do not put fabrics with strong colours together with fabrics with light colours. Strong colours can bleed.
- Use an applicable programme for cotton jersey and knitwear to prevent the items to shrink.
- Make sure that the laundry weight is not more than the maximum weight that is in the programme table.
- Dry only the laundry that is applicable for tumble dryer. Refer to the fabric label on the items.

Special notes about the Steam system

- The following textiles cannot be treated using a Steam programmes: woollen knitwear, leather, textiles with large metal, wooden or plastic parts, textiles with rusting metal parts, oilskins or wax cotton garments.

- To smooth or freshen laundry with a Steam programme, sort laundry by size, weight, material and colour. Only smooth textiles together that are similar in terms of size, weight, material and colour.
- Do not dry new, coloured textiles together with light-coloured laundry items. Colours may fade (check colour fastness of fabric when damp in an inconspicuous area).
- Do not use dry cleaning sets in combination with Steam programmes.
- Before treating garments with an Iron Aid programme, remove stains by washing or using localised stain removal.
- Turn items with double-layered fabrics inside out (e.g. with cottonlined anoraks, the cotton layer should be outermost). These fabrics will then dry better.

Fabric label	Description
	Laundry that is applicable for tumble dryer.
	Laundry that is applicable for tumble dryer. Set the programme with standard temperature.
	Laundry that is applicable for tumble dryer. Set the programme with low temperature.
	Laundry that is not applicable for tumble dryer.

10.2 Loading the laundry



CAUTION!

Do not lock the laundry in between the appliance door and rubber seal.

1. Pull the appliance door.
2. Load loosely the laundry.
3. Close the appliance door.

10.3 Turning on the appliance

To turn on the appliance:

Push the On/Off (Ein/Aus) button.
If the appliance is on, some indications come in to the view on the display.

10.4 Auto Off function

To decrease the energy consumption, the Auto Off function turns off automatically the appliance:

- if the Start/Pause button was not pressed in the time of 5 minutes.

- after 5 minutes from the programme end.

Push the  On/Off (Ein/Aus) button to turn on the appliance.

If the appliance is on, some indications come in to the view on the display.

10.5 Setting a programme

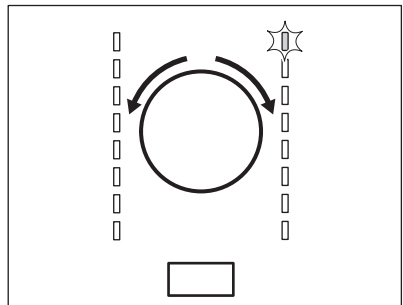

Use the programme dial to set the programme.

The possible time to complete the programme comes into the view on the display.



The drying time you see is related to the load of 5 kg for cotton and jeans programmes. For the other programmes the drying time is related to the recommended loads. The drying time of the cotton and jeans programmes with the load more than 5 kg is longer.

10.6 Options

Together with the programme you can set 1 or more special options.

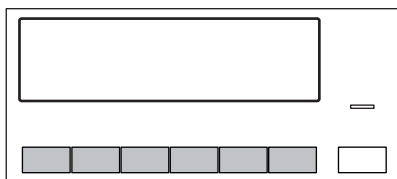

To activate or deactivate the option push the applicable button .
When the option is activated the LED above the button or symbol on the display comes into the view.

10.7 Child lock option

The child lock can be set to prevent the children to play with the appliance. The child lock option locks all push buttons and the programme dial (this option does not lock **On/Off (Ein/Aus)** button).

You can activate the child lock option:

- before you push the **Start/Pause** button - the appliance cannot start
- after you push the **Start/Pause** button - programmes and option selection is off.

Child lock option activation:

1. Turn on the dryer.
2. Wait approximately 8 seconds.
3. Select 1 of the available programmes.
4. Push at the same time and hold down the **Dry Plus (Troocken+)** and **Anti-crease (Knitterschutz)** buttons .

The symbol  comes into the view on the display.

5. To deactivate the child lock, push again the above buttons until the symbol goes out of the view.

10.8 Starting a programme

To start the programme:

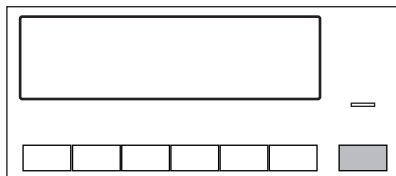

Push the **Start/Pause** button.
The appliance starts and the LED above the button does not flash but is stable.

10.9 Programme change

To change a programme:

1. Push the On/Off (Ein/Aus) button to turn off the appliance.
2. Push again the On/Off (Ein/Aus) button to turn on the appliance.
3. Set a new programme.

10.10 Programme end



Clean the filter and drain the water container after each drying cycle. (See chapter CARE AND CLEANING.)

If the drying cycle is completed, the symbol  flashes on the display. If the Buzzer (Signal) option is on, the acoustic signal sounds intermittently for 1 minute.



If you do not turn off the appliance, the crease guard phase starts. Laundry can be removed during this phase.

To remove the laundry:

1. Push the On/Off (Ein/Aus) button for 2 seconds to turn off the appliance.
2. Open the appliance door.
3. Remove the laundry.
4. Close the appliance door.

11. HINTS AND TIPS

11.1 Ecological hints

- Spin good the laundry before drying.
- Use the load volumes which are specified in the programme chart.
- Clean the filter after each drying cycle.
- Do not use fabric softener to wash and then dry. In the tumble dryer laundry becomes soft automatically.
- Use the condensate as distilled water, e.g. for steam ironing. If it is necessary clean the condensate before (e.g. with a coffee filter) to remove possible small pieces of fluff.
- Always keep the airflow slots on the bottom of the appliance clear.
- Make sure that is good airflow in the appliance installation position.

11.2 Adjustment of the remaining laundry moisture degree

To change the default degree of the remaining moisture of the laundry:

1. Turn on the appliance.
2. Wait approximately 8 seconds.
3. Select 1 of available programmes.
4. Push at the same time and hold down the **Dry Plus (Trocken+)** and **Spun at RPM (U/Min.)** buttons.

One of the symbols goes into the view on the display:

 - the maximum dry laundry

 - the more dry laundry





 - the standard dry laundry

5. Push the **Start/Pause** button again and again until you set necessary degree.
6. To memorise the setting, push at the same time the **Dry Plus (Trocken+)** and **Spun at RPM (U/Min.)** buttons for approximately 2 seconds.

11.3 Deactivating the Water container (Behälter) indicator

1. Turn on the appliance.
2. Wait approximately 8 seconds.
3. Select 1 of available programmes.
4. Push at the same time and hold down the **Dry Plus (Trocken+)** and **Buzzer (Signal)** buttons.

One of 2 configurations is possible:

- the Water container (Behälter) indicator:  is on and the symbol  goes into the view - the water container indicator is permanently **on**
- the Water container (Behälter) indicator:  is off and the symbol  goes into the view - the water container indicator is permanently **off**

12. CARE AND CLEANING

12.1 Cleaning the filter

At the end of each cycle the symbol  *Filter (Sieb)* is on the display and you must clean the filter.

i The filter collects the fluff. The fluff occurs while the cloths are dried in the tumble dryer.

1. Open the door. Pull the filter.

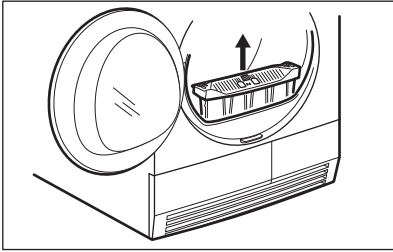

2. Push the hook to open the filter.

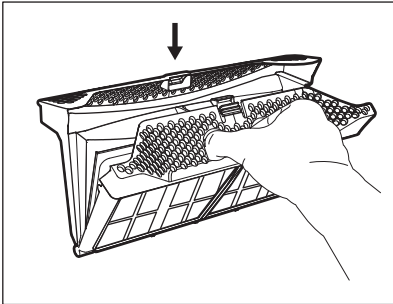

3. Use a moist hand to clean both parts of the filter.

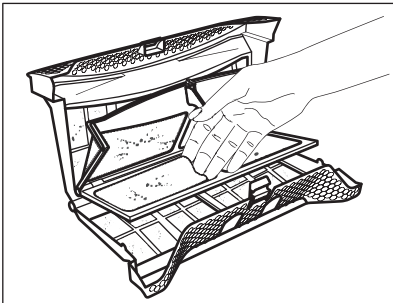

4. If necessary clean the filter with the brush under warm tap water and/or a vacuum cleaner. Close the filter.

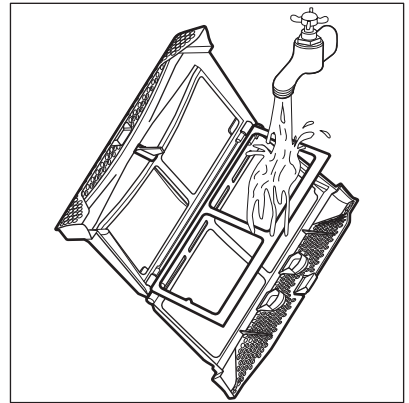

5. If necessary remove fluff from the filter socket and gasket. You can use a vacuum cleaner. Put the filter inside the filter socket.

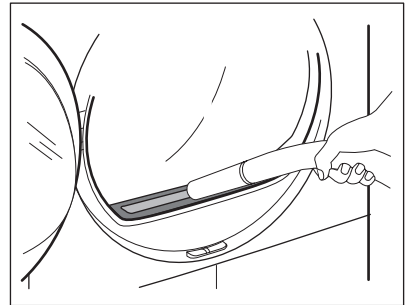

12.2 Draining the water container

Drain the condensed water container after each drying cycle.

If the condensed water container is full, the programme breaks off automatically.

The symbol  *Water container (Behälter)* is on the display and you must drain the water container.

To drain the water container:

1. Pull the water container and keep it in horizontal position.

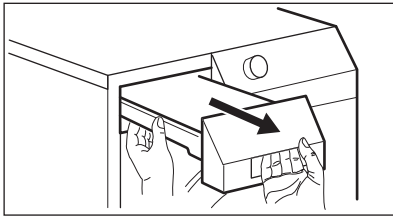

2. Move the plastic connection out and drain the water into a basin or equivalent receptacle.

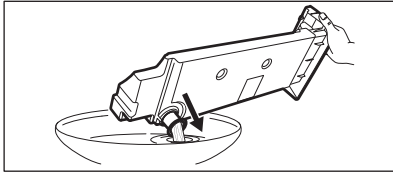

3. Move plastic connection in and install water container.
4. To continue the programme press the Start/Pause button.

12.3 Cleaning the heat exchanger

If the symbol \Rightarrow *Heat exchanger (Kondensator)* flashes on the display, do the inspection of the heat exchanger and its compartment. If there is a dirt, clean it.

To do the inspection:

1. Open the door. Pull the filter.

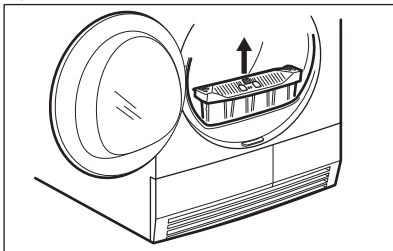

2. Move the release button on the bottom of the door to open the heat exchanger door.

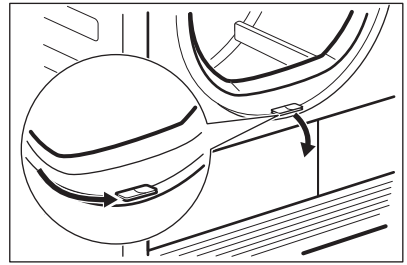

3. Turn the blockage to unlock the heat exchanger cover.

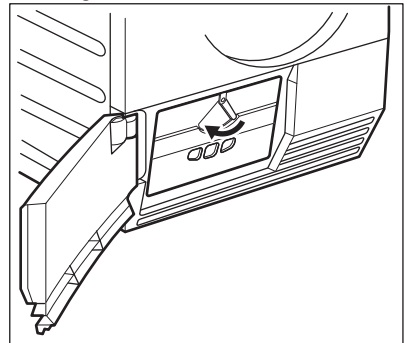

4. Lower the heat exchanger cover.

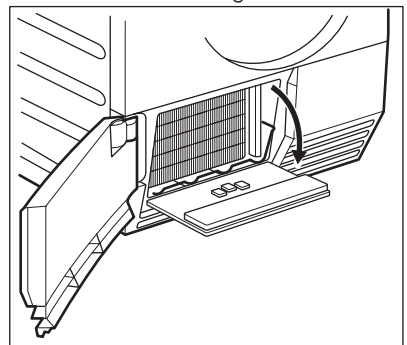

5. If necessary, remove the fluff from the heat exchanger and its compartment. You can use wet cloth and/or a vacuum cleaner with the brush.

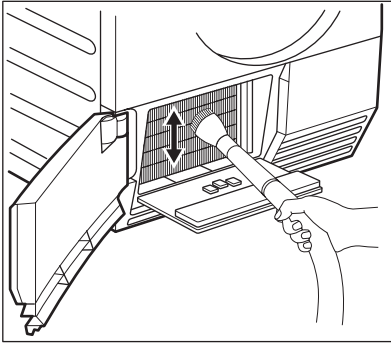

6. Close the heat exchanger cover.
7. Lock the blockage until it snaps.
8. Put the filter back.

12.4 Cleaning the steam system filter



CAUTION!

Do not use the steam programmes without the steam system filter or with damaged or blocked filter.

If the symbol  (clean the steam system filter) is on the display you must clean the filter.

To clean the steam system filter:

1. Pull the water container. Keep it in horizontal position.

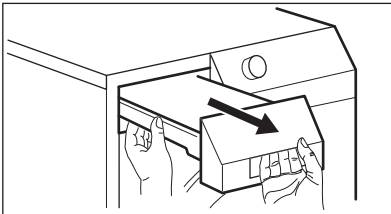

2. Pull the filter.

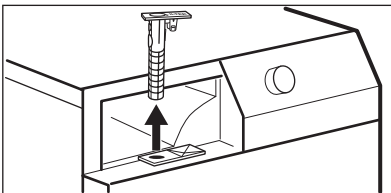

3. Clean the filter with warm water using a brush.

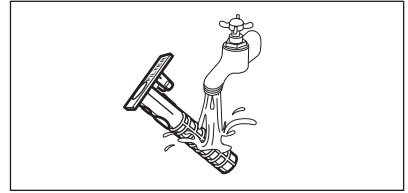

4. Put the filter inside the filter socket.
5. Put the water container.

12.5 How to drain the water from the steam system container



The quality of the water in the container can get worse. If you will not use the appliance for long period drain the water from the container.

To drain the water:

1. Open the door.
2. Move the release button on the bottom of the door to open the heat exchanger door.

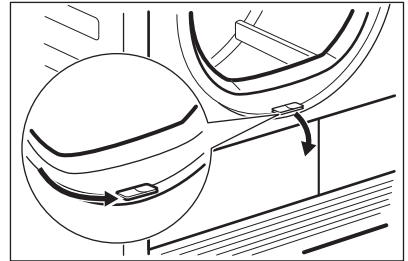

3. Turn the blockage to unlock the heat exchanger cover.

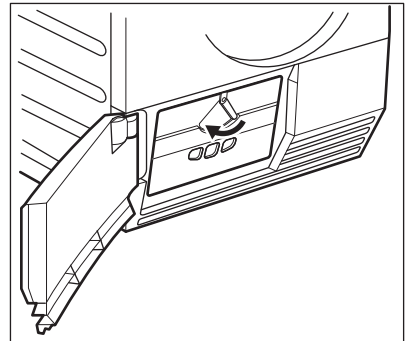

4. Lower the heat exchanger cover.

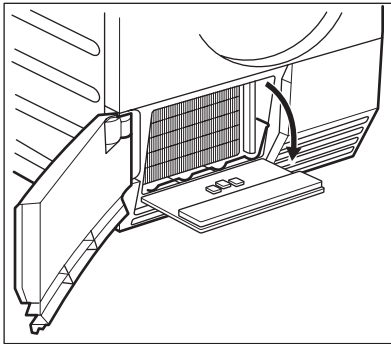

5. Open the cap from the pipe and drain the water.

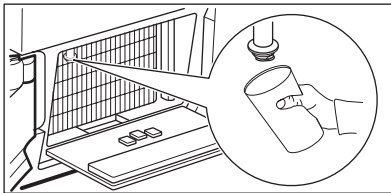

6. Close the cap.

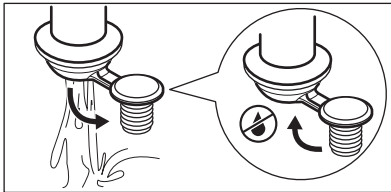

7. Close the heat exchanger cover.
8. Lock the blockage until it snaps.
9. Close the heat exchanger door.

12.6 Cleaning the drum



WARNING!
Disconnect the appliance before you clean it.

Use a standard neutral soap detergent to clean the inner surface of the drum and drum ribs. Dry the cleaned surfaces with a soft cloth.



CAUTION!
Do not use abrasive materials or steel wool to clean the drum.

12.7 Cleaning the control panel and housing

Use a standard neutral soap detergent to clean the control panel and housing.

Use a moist cloth to clean. Dry the cleaned surfaces with a soft cloth.



CAUTION!
Do not use furniture cleaning agents or cleaning agents which can cause corrosion to clean the appliance.

12.8 Cleaning the airflow slots

Use a vacuum cleaner to remove the fluff from the airflow slots.

13. TROUBLESHOOTING

Problem 1)	Possible cause	Remedy
The tumble dryer does not operate.	The tumble dryer is not connected to mains supply.	Connect in at mains socket. Check fuse in fuse box (domestic installation).
	The loading door is opened.	Close the loading door.
	The On/Off (Ein/Aus) button was not pushed.	Push the On/Off (Ein/Aus) button.
	The Start/Pause button was not pushed.	Push the Start/Pause button.
	The appliance is in the standby mode.	Push the On/Off (Ein/Aus) button.

Problem 1)	Possible cause	Remedy
Unsatisfactory drying result.	Incorrect programme selection.	Do the selection of the applicable programme. 2)
	The filter is clogged.	Clean the filter. 3)
	The Dry Plus (Trocken+) option was in minimum level. 4)	Change the Dry Plus (Trocken+) option to the moderate or maximum level. 4)
	Too high volume of the load.	Obey the maximum load volume.
	The airflow grill is clogged.	Clean the airflow grill in the bottom of the appliance.
	Dirt on the humidity sensor in the drum.	Clean the front surface of the drum.
	Incorrect remaining laundry moisture degree.	Adjust remaining laundry moisture degree. 5)
	The heat exchanger is clogged.	Clean the heat exchanger. 3)
The loading door does not closed	The filter not locked in the position.	Put the filter in the correct position.
	The laundry is locked between the door and the seal.	Put the load correctly in the drum.
Err (Error) on the display.	You try to change the programme or the option after the start of the cycle.	Turn the tumble dryer off and on. Make the new selection.
	The option you try to activate is not applicable with the selected programme.	Turn the tumble dryer off and on. Make the new selection.
No drum light	Defective drum lamp.	Contact the service centre to replace the drum lamp.
Abnormally elapsing time on the display.	The time to end is calculated on the basis of the volume and dampness of the laundry.	The automatic procedure — this is not the appliance malfunction.
Programme inactive.	The water container is full.	Drain the water container, push the Start/Pause button. 3)

Problem 1)	Possible cause	Remedy
Drying cycle too short.	Too small laundry volume.	Do the selection of time programme. The time value must be related to the load. To dry 1 item or small quantities of the laundry we recommend to use short times.
	The laundry is too dry.	Do the selection of time programme or higher drying level (e.g. Extra Dry (Extratrocken))
Drying cycle too long 6)	The filter is clogged.	Clean the filter.
	Too high volume of the load.	Obey the maximum load volume.
	The laundry not spun sufficiently.	Spin correctly the laundry.
	Very high room temperature - this is not the appliance malfunction.	If possible, lower the room temperature.
Steam function		
Steam programme does not start.	There is no water in the container for the steam system. Indicator is on.	Fill the container with the distilled or demineralized water.
Unsatisfactory drying result.	Steam load too low.	Extend the steam load.
	Incorrect programme selection.	Do the selection of the applicable programme. 7)
	Incorrect load/type of the cloths.	Use applicable load/type of clothes.

1) If there is an error message on the display (e.g. **E51**): Turn the tumble dryer off and on. Make a selection of the new programme. Push the Start/Pause button. Does not operate? - contact the service centre and give the error code.

2) Follow the programme description — see PROGRAMME TABLE

3) See chapter CARE AND CLEANING

4) Only dryers with the Dry Plus (Trocken+) option

5) See HINTS AND TIPS chapter

6) Note: After maximum 5 hours the drying cycle ends automatically.

7) Follow the steam programme description.

14. TECHNICAL DATA

Height x Width x Depth	850 x 600 x 600 mm (maximal 640 mm)
Max. depth with the appliance door open	1090 mm
Max. width with the appliance door open	950 mm
Adjustable height	850 mm (+ 15 mm - feet regulation)

Drum volume	118 l
Maximum load volume	9 kg
Voltage	230 V
Frequency	50 Hz
Necessary fuse	10 A
Total power	1650 W
Energy efficiency class	A++
Energy consumption ¹⁾	2,28 kWh
Annual energy consumption ²⁾	259 kWh
Left—on mode power absorption	0,50 W
Off mode power absorption	0,50 W
Type of use	Household
Permitted ambient temperature	+ 5°C to + 35°C
Level of protection against ingress of solid particles and moisture ensured by the protective cover, except where the low voltage equipment has no protection against moisture	IPX4

1) With reference to EN 61121. 9kg of cotton centrifuged at 1000 rpm.

2) Energy consumption per year in kWh, based on 160 drying cycles of the standard cotton programme at full and partial load, and the consumption of the low-power modes. Actual energy consumption per cycle will depend on how the appliance is used (REGULATION (EU) No 392/2012).

15. INSTALLATION

15.1 Unpacking



CAUTION!

Before use all parts of the transport packaging must be removed.

To remove the polystyrene blockages:

1. Open the door.
2. Pull plastic hose with the polystyrene blockages out from the drum.

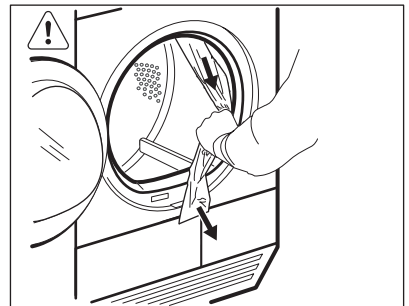

15.2 Feet regulation

It is possible to adjust the height of the tumble dryer. To do that adjust the feet.

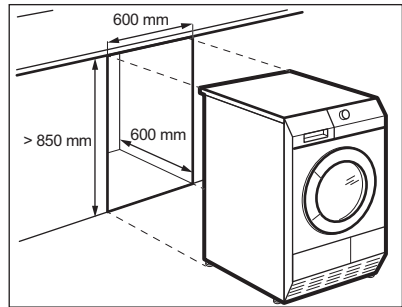
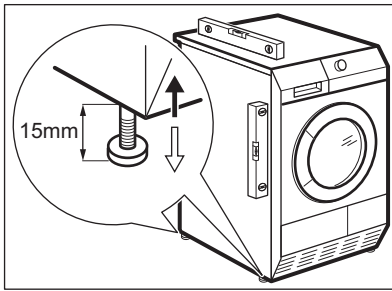

15.3 Installation under a counter

The appliance can be installed as freestanding or below the kitchen counter with correct space (see picture).

16. GUARANTEE

Customer Service Centres

Point of Service		
Industriestrasse 10 5506 Mägenwil	Le Trési 6 1028 Prévèrenge	Via Violino 11 6928 Manno
Morgenstrasse 131 3018 Bern		
Zürcherstrasse 204E 9000 St. Gallen		
Seetalstrasse 11 6020 Emmenbrücke		
St. Jakob-Turm Birsstrasse 320B 4052 Basel		
Comercialstrasse 19 7000 Chur		





Spare parts service Industriestrasse 10, 5506 Mägenwil, Tel. 0848 848 111

Specialist advice/Sale Badenerstrasse 587, 8048 Zürich, Tel. 044 405 81 11

Warranty For each product we provide a two-year guarantee from the date of purchase or delivery to the consumer (with a guarantee certificate, invoice or sales receipt serving as proof). The guarantee

covers the costs of materials, labour and travel. The guarantee will lapse if the operating instructions and conditions of use are not adhered to, if the product is incorrectly installed, or in the event of damage caused by external influences, force majeure, intervention by third parties or the use of non-genuine components.

17. ENVIRONMENT CONCERNS

Recycle the materials with the symbol . Put the packaging in applicable containers to recycle it. Help protect the environment and human health and to recycle waste of electrical and electronic appliances. Do not dispose appliances marked with the symbol  with the household waste. Return the product to your local recycling facility or contact your municipal office.



For Switzerland:

Where should you take your old equipment?
Anywhere that sells new equipment or hand it in to official SENS collection points or official SENS recycling firms.
The list of official SENS collection points can be found at www.erecycling.ch

INDICE

1. INFORMAZIONI PER LA SICUREZZA.....	30
2. ISTRUZIONI DI SICUREZZA.....	32
3. DESCRIZIONE DEL PRODOTTO.....	34
4. ACCESSORI.....	35
5. PANNELLO DEI COMANDI.....	36
6. TABELLA DEI PROGRAMMI.....	37
7. OPZIONI.....	41
8. FUNZIONE VAPORE.....	41
9. PREPARAZIONE AL PRIMO UTILIZZO.....	44
10. UTILIZZO QUOTIDIANO.....	44
11. CONSIGLI E SUGGERIMENTI UTILI.....	47
12. PULIZIA E CURA.....	48
13. RISOLUZIONE DEI PROBLEMI.....	52
14. DATI TECNICI.....	54
15. INSTALLAZIONE.....	55
16. GARANZIA.....	56

PENSATI PER VOI

Grazie per aver acquistato un'apparecchiatura Electrolux. Avete scelto un prodotto che ha alle spalle decenni di esperienza professionale e innovazione. Ingegnoso ed elegante, è stato progettato pensando a voi. Quindi, in qualsiasi momento desiderate utilizzarlo, potete esser certi di ottenere sempre i migliori risultati. Benvenuti in Electrolux.

Visitate il nostro sito web per:



Ricevere consigli, scaricare i nostri opuscoli, eliminare eventuali anomalie, ottenere informazioni sull'assistenza:

www.electrolux.com



Registrare il vostro prodotto e ricevere un servizio migliore:

www.registerelectrolux.com



Acquistare accessori, materiali di consumo e ricambi originali per la vostra apparecchiatura:

www.electrolux.com/shop

SERVIZIO CLIENTI E MANUTENZIONE

Consigliamo sempre l'impiego di ricambi originali.

Quando si contatta il Centro di Assistenza, accertarsi di disporre dei seguenti dati: Modello, PNC, numero di serie.

Le informazioni si trovano sulla targhetta dei dati.



Avvertenza/Attenzione - Importanti Informazioni per la sicurezza



Informazioni e suggerimenti generali



Informazioni sull'ambiente

Con riserva di modifiche.

1. ⚠️ INFORMAZIONI PER LA SICUREZZA

Leggere attentamente le istruzioni fornite prima di installare e utilizzare l'apparecchiatura. Il produttore non è responsabile se un'installazione ed un uso non corretto dell'apparecchiatura provocano lesioni e danni. Tenere sempre le istruzioni a portata di mano come riferimento futuro.



- Leggere le istruzioni fornite.

1.1 Sicurezza dei bambini e delle persone vulnerabili



ATTENZIONE!

Rischio di soffocamento, lesioni o invalidità permanente.

- Questa apparecchiatura può essere usata da bambini a partire dagli 8 anni e da adulti con limitate capacità fisiche, sensoriali o mentali o con scarsa esperienza o conoscenza sull'uso dell'apparecchiatura, solamente se sorvegliati o se istruiti relativamente all'uso dell'apparecchiatura e se hanno compreso i rischi coinvolti.
- Non consentire ai bambini di giocare con l'apparecchiatura.
- Tenere lontani i bambini al di sotto dei 3 anni se non costantemente supervisionati.
- Tenere i materiali di imballaggio al di fuori della portata dei bambini.
- Tenere i detersivi fuori dalla portata dei bambini.
- Tenere i bambini e gli animali domestici lontano dalla porta dell'apparecchiatura quando è aperta.
- Se l'apparecchiatura dispone di un dispositivo di sicurezza per i bambini, consigliamo di attivarlo.
- La pulizia e gli interventi di manutenzione non devono essere eseguiti dai bambini senza supervisione.

1.2 Avvertenze di sicurezza generali

- Non apportare modifiche alle specifiche di questa apparecchiatura.
- Se l'asciugabiancheria è installata sopra una lavabiancheria, utilizzare il kit di installazione in colonna. Il kit di installazione in colonna, disponibile presso il proprio rivenditore autorizzato, può essere utilizzato solo con l'apparecchiatura indicata nelle istruzioni, fornite con gli accessori. Leggerle attentamente prima di passare all'installazione (fare riferimento al libretto per l'installazione).
- L'apparecchiatura può essere installata libera oppure sotto il piano della cucina con la corretta spaziatura (fare riferimento al libretto per l'installazione).
- Non installare l'apparecchiatura dietro ad una porta bloccabile, una porta scorrevole o con cerniera sul lato opposto, dove la porta dell'apparecchiatura non può essere aperta completamente.
- Le aperture di ventilazione alla base (ove previste) non devono essere ostruite da un tappeto.
- Inserire la spina di alimentazione nella presa solo al termine dell'installazione. Verificare che la spina di alimentazione rimanga accessibile dopo l'installazione.
- Assicurare la buona ventilazione nell'ambiente in cui è installata l'apparecchiatura.
- L'aria non deve essere scaricata in un canale utilizzato per i fumi di scarico di apparecchiature a gas o altri combustibili. (ove prevista)
- Se il cavo di alimentazione è danneggiato, deve essere sostituito dal produttore, da un tecnico autorizzato o da una persona qualificata per evitare situazioni di pericolo.
- Rispettare il volume di carico massimo di 9kg (consultare il capitolo "Tabella dei programmi").
- Non utilizzare l'apparecchiatura se sono stati impiegati prodotti chimici industriali per la pulizia.
- Eliminare possibili pilucchi accumulatisi attorno all'apparecchiatura.

- Non usare l'apparecchiatura senza i filtri. Pulire il filtro prima o dopo ogni utilizzo.
- Non introdurre nell'asciugabiancheria capi non lavati.
- I capi con macchie di olio da cucina, acetone, alcol, benzina, cherosene, smacchiatori, trementina, cere e prodotti per rimuovere la cera devono essere lavati in acqua calda con abbondante detersivo prima di essere introdotti nell'asciugabiancheria.
- Oggetti di gommapiuma (schiuma di lattice), cuffie da bagno, tessuti impermeabili, articoli in gomma e indumenti o cuscini con imbottitura in gommapiuma non devono essere asciugati nell'asciugabiancheria.
- Ammorbidenti o prodotti simili devono essere utilizzati come specificato nelle istruzioni del produttore.
- Rimuovere tutti gli oggetti dalle tasche come accendini e fiammiferi.
- Non arrestare mai l'asciugabiancheria prima del termine del ciclo di asciugatura. Nel caso sia assolutamente necessario, rimuovere velocemente i capi e stenderli per disperdere il calore.
- L'ultima fase del programma di asciugatura è una fase di raffreddamento per proteggere i capi di biancheria.
- Prima di eseguire qualunque intervento di manutenzione, spegnere l'apparecchiatura ed estrarre la spina dalla presa.

2. ISTRUZIONI DI SICUREZZA

2.1 Installazione

- Rimuovere tutti i materiali di imballaggio.
- Non installare o utilizzare l'apparecchiatura se è danneggiata.
- Attenersi alle istruzioni fornite insieme all'apparecchiatura.
- Prestare sempre attenzione in fase di spostamento dell'apparecchiatura, dato che è molto pesante. Indossare sempre guanti di sicurezza.
- Non collocare o usare l'apparecchiatura in un luogo in cui la temperatura possa scendere al di sotto di 5°C o superare i 35°C.
- Accertarsi che il pavimento dove viene appoggiata l'apparecchiatura sia piano, stabile, resistente al calore e pulito.
- Accertarsi che l'aria circoli liberamente tra l'apparecchiatura e il pavimento.
- Spostare sempre l'apparecchiatura mantenendola in posizione verticale.
- La superficie posteriore dell'apparecchiatura dovrà essere appoggiata alla parete.
- Una volta posizionata l'apparecchiatura, verificare che sia in piano utilizzando una livella. Se

l'apparecchiatura non è in piano, regolare i piedini.

2.2 Collegamento elettrico



ATTENZIONE!

Rischio di incendio e scossa elettrica.

- L'apparecchiatura deve disporre di una messa a terra.
- Verificare che i dati elettrici riportati sulla targhetta dei dati corrispondano a quelli dell'impianto. In caso contrario, contattare un elettricista.
- Utilizzare sempre una presa elettrica con contatto di protezione correttamente installata.
- Non utilizzare prese multiple e prolunghie.
- Non tirare il cavo di alimentazione per scollegare l'apparecchiatura. Tirare sempre dalla spina.
- Non toccare il cavo di alimentazione o la spina di alimentazione con la mani bagnate.
- Solo per il Regno Unito e l'Irlanda. L'apparecchiatura è dotata di spina di alimentazione da 13 amp. Se si rendesse necessario cambiare il fusibile della spina di alimentazione, utilizzarne uno da 13 amp ASTA (BS 1362).
- Questa apparecchiatura è conforme alle direttive CEE.

2.3 Utilizzo



ATTENZIONE!

Vi è il rischio di lesioni, scosse elettriche, incendio, scottature o di danni all'apparecchiatura.

- Utilizzare l'apparecchiatura esclusivamente in un ambiente domestico.
- Non asciugare capi danneggiati che contengono imbottiture.
- Asciugare esclusivamente tessuti idonei all'asciugatura nell'asciugabiancheria. Seguire le istruzioni riportate sull'etichetta dei singoli capi.
- Se si è lavata la biancheria usando uno smacchiatore, avviare un ciclo di

Risciacqui Extra prima della fase di asciugatura.

- Non bere o utilizzare l'acqua di condensa/distillata per preparare cibi. Farlo potrebbe causare problemi alla salute di persone e animali domestici.
- Non sedersi o salire sull'oblò aperto.
- Non introdurre nell'asciugabiancheria capi sgocciolanti.



ATTENZIONE!

Versare solo acqua distillata nel serbatoio dell'acqua per il trattamento a vapore. Non utilizzare acqua corrente o additivi! Potrebbero danneggiare l'apparecchiatura.

- Per riempire il serbatoio è possibile usare l'acqua raccolta nel contenitore della condensa dell'apparecchiatura, se precedentemente filtrata (ad es. con un filtro da caffè).
- Utilizzare i programmi vapore solo con acqua distillata!
- Se si interrompe il ciclo di asciugatura o il programma vapore, la biancheria e il cesto possono essere caldi. Rischio di ustioni! Prestare attenzione nell'estrarre la biancheria.
- Fare attenzione quando si interrompe un programma vapore: Non aprire l'oblò durante la fase vapore. Il vapore caldo potrebbe causare ustioni. Il display visualizza un messaggio che indica la fase vapore.

2.4 Luce interna



ATTENZIONE!

Rischio di lesioni.

- Radiazioni LED visibili: non guardare direttamente il fascio luminoso.
- Le lampadine utilizzate in questa apparecchiatura sono lampade speciali per elettrodomestici. Non usarle per l'illuminazione di casa.
- Per sostituire la luce interna, contattare il Centro di Assistenza autorizzato.

2.5 Pulizia e cura



ATTENZIONE!

Vi è il rischio di ferirsi o danneggiare l'apparecchiatura.

- Non nebulizzare acqua né utilizzare vapore per pulire l'apparecchiatura.
- Pulire l'apparecchiatura con un panno inumidito e morbido. Utilizzare solo detersivi neutri. Non usare prodotti abrasivi, spugnette abrasive, solventi od oggetti metallici.

2.6 Compressore



ATTENZIONE!

Vi è il rischio di danneggiare l'apparecchiatura.

- Il compressore e il relativo sistema all'interno dell'asciugabiancheria vengono riempiti con un agente speciale esente da CFC (Cloro-Fluoro-Carburi). Il sistema deve essere a tenuta stagna. Danni al sistema potrebbero causare delle perdite.

2.7 Smaltimento



ATTENZIONE!

Rischio di lesioni o soffocamento.

- Staccare la spina dall'alimentazione elettrica.
- Tagliare il cavo di rete e smaltirlo.
- Rimuovere il blocco porta per evitare che bambini e animali domestici rimangano chiusi all'interno dell'apparecchiatura.

3. DESCRIZIONE DEL PRODOTTO

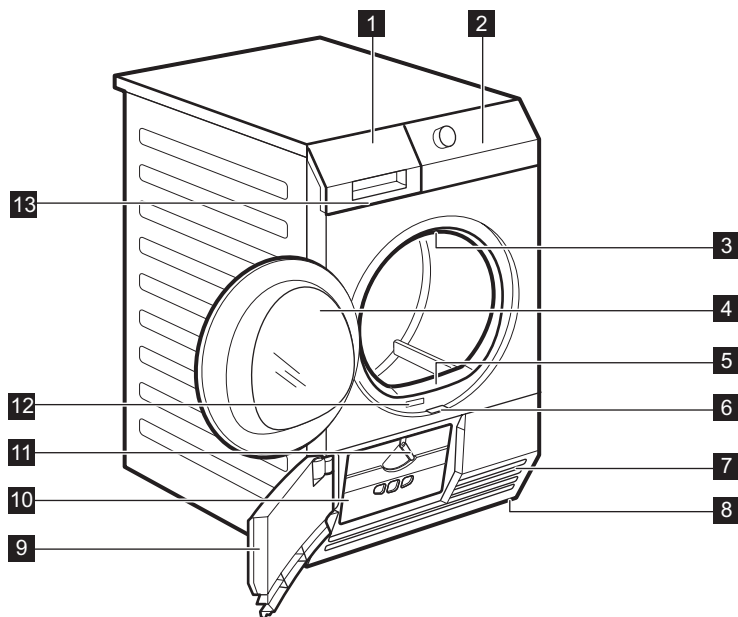

1 Svotare tanica (Behälter leeren)

2 Pannello dei comandi

3 Luce interna

4 Porta dell'apparecchiatura

5 Filtro

6 Tasto per aprire lo sportellino dello scambiatore di calore

7 Fessure per il ricircolo dell'aria

8 Piedini regolabili

- 9** Sportello dello scambiatore di calore
- 10** Coperchio dello scambiatore di calore
- 11** Manopola per bloccare il coperchio dello scambiatore di calore

- 12** Targhetta dei dati
- 13** Filtro ricircolo acqua

i La porta può essere montata sul lato opposto direttamente dall'utente. Può essere utile per introdurre ed estrarre la biancheria o nel caso di limitazioni per l'installazione dell'apparecchiatura (vedere libretto a parte).

4. ACCESSORI

4.1 Kit di installazione in colonna

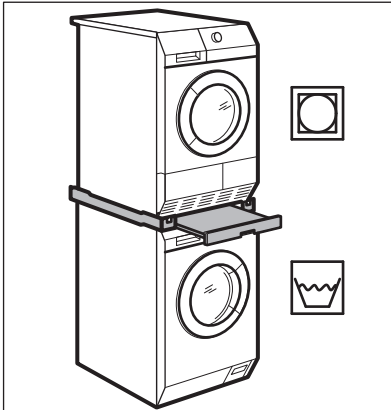

Nome dell'accessorio: SKP11, STA8, STA9

Disponibile presso il vostro rivenditore autorizzato.

Il kit per il montaggio può essere usato solo con le lavabiancheria specificate nel foglietto. Vedere il foglietto allegato.

Leggere attentamente le istruzioni fornite con l'accessorio.

4.2 Kit di scarico

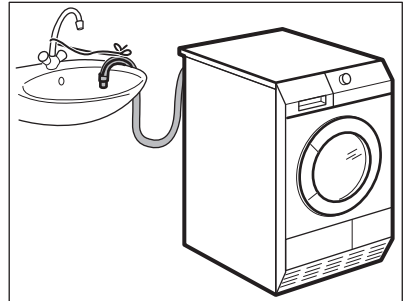

Nome dell'accessorio: DK11.

Disponibile presso il vostro rivenditore autorizzato (può essere collegato ad alcuni tipi di asciugabiancheria)

Accessorio per lo scarico dell'acqua di condensa in un lavello, un sifone, una conduttura, ecc. Dopo aver eseguito l'installazione, il contenitore dell'acqua viene scaricato automaticamente. Il contenitore dell'acqua deve trovarsi all'interno dell'apparecchiatura.

Il tubo installato deve trovarsi ad un'altezza tra i 50 cm e un massimo di 1 m da terra. Il tubo non deve essere attorcigliato. Se necessario, ridurre la lunghezza del tubo.

Leggere attentamente le istruzioni fornite con l'accessorio.

4.3 Piedistallo con cassetto

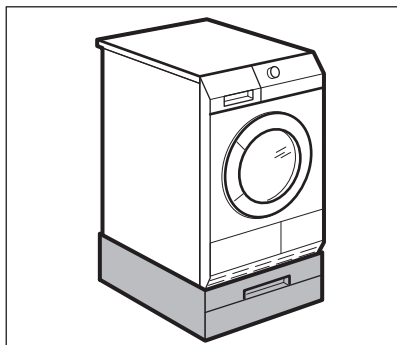

Nome dell'accessorio: PDSTP10.

Disponibile presso il vostro rivenditore autorizzato.

Per posizionare l'apparecchiatura più in alto, ad un'altezza che faciliti l'introduzione e l'estrazione della biancheria.

Il cassetto può essere utilizzato per conservare tutto ciò che riguarda la biancheria come ad es.: asciugamani, prodotti per la pulizia ed altro.

Leggere attentamente le istruzioni fornite con l'accessorio.

5. PANNELLO DEI COMANDI

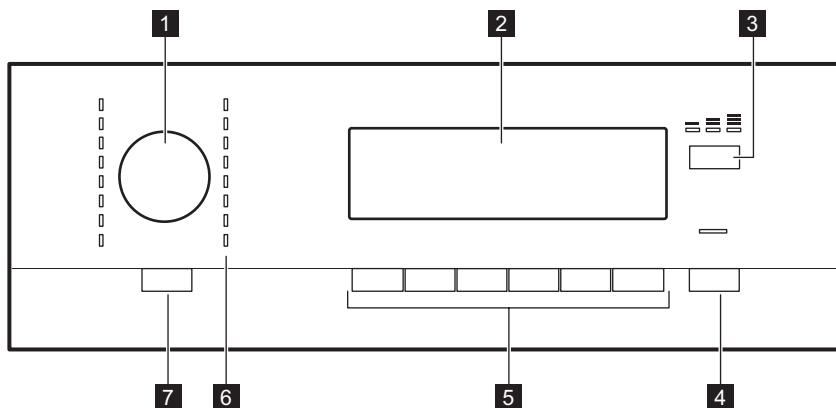

1 Selettore dei programmi

2 Display

3 Tasto Vapore (Dampf)

4 Tasto Avvio/Pausa (Start/Pause)

5 Tasti opzioni

6 Spie del programma

7 Tasto On/Off (Ein/Aus) con la Auto Off funzione

5.1 Display



Simbolo sul display	Descrizione dei simboli
	asciugatura extra della biancheria: predefinita, media, massima
	durata della fase antipegia: predefinita, intervallo (30 min. - 120 min.).
	la biancheria è stata centrifugata a: 800 – 1.800 giri/min. predefinita
	segnale acustico attivo
	sicurezza bambini attiva
	opzione tempo di asciugatura attiva
	spia: riempire il contenitore dell'acqua per il sistema a vapore
	spia: pulire il filtro del sistema a vapore
	spia: svuotare il contenitore dell'acqua
	spia: pulire filtro
	spia: controllare lo scambiatore di calore
	spia: fase di asciugatura
	spia: fase di asciugatura a vapore
	spia: fase di raffreddamento
	spia: fase antipegia
	opzione di partenza ritardata attiva
	indicazione durata programma
	selezione durata programma (10 min. - 2 ore)
	selezione partenza ritardata (30 min. - 20 ore)

6. TABELLA DEI PROGRAMMI

Programmi	Carico ¹⁾	Proprietà/Tipo di tessuto
COTONI (BAUMWOLLE)		
Extra (Extratrocken)	9 kg	Grado di asciugatura: extra. /

Programmi	Carico 1)	Proprietà/Tipo di tessuto	
Normale + (Schrank-trocken +)	9 kg	Grado di asciugatura: asciutto ar- madio +.	/ ☺ ☹
Normale (Schranktrock- en)  2) 3)	9 kg	Grado di asciugatura: asciutto ar- madio.	/ ☺ ☹
Pronto Stiro (Bügeltrock- en) 2)	9 kg	Grado di asciugatura: adatto per la stiratura.	/ ☺ ☹
Biancheria (Bettwäsche)	3 kg	Per asciugare biancheria da letto come per esempio: lenzuola sin- gole e matrimoniali, federe, copri- letto.	/ ☺ ☺ ☹
Piumoni (Daunen)	3 kg	Per asciugare uno o due piumoni e cuscini (con imbottitura in piume, piumini o sintetica).	/ ☺ ☺ ☹
Extra Rapido (Mix Extra Kurz)	3 kg	Asciugatura di tessuti in cotone e sintetici, a basse temperature.	/ ☺ ☺ ☹
Tempo (Zeitprogramm)	9 kg	Questo programma consente di utilizzare l'opzione Tempo (Zeit- wahl) e di impostare la durata del programma.	/ ☺ ☺ ☹
SINTETICI (MISCHGEWEBE)			
Extra (Extratrocken)	3,5 kg	Grado di asciugatura: extra.	/ ☺ ☺ ☹
Normale (Schranktrock- en) 2)	3,5 kg	Grado di asciugatura: asciutto ar- madio.	/ ☺ ☺ ☹
Pronto Stiro (Bügeltrock- en)	3,5 kg	Grado di asciugatura: adatto per la stiratura.	/ ☺ ☺ ☹
Seta (Seide)	1 kg	Asciugatura di capi in seta con aria calda e movimenti delicati.	/ ☺ ☺ ☹

Programmi	Carico 1)	Proprietà/Tipo di tessuto
Lana (Wolle) 4)	1 kg	<p>Asciugatura di capi in lana. I capi diventano morbidi e soffici. Consigliamo di togliere i capi subito dopo la fine del programma. Per aumentare o ridurre il grado di umidità residua della biancheria è possibile utilizzare la funzione Più Asciutto (Trocken+).</p> 

1) Il peso massimo fa riferimento ai capi asciutti.

2) **Ai soli fini normativi:** I programmi standard per i test sono indicati nella norma EN 61121. Se si rendesse necessario correggere il grado di umidità residuo della biancheria, regolare il programma utilizzando l'opzione Più Asciutto (Trocken+). Pulire il filtro dopo ogni ciclo.

3) Il programma  Cotoni (Baumwolle) Normale (Schranktrocken) rappresenta il "Programma cotone standard" ed è adatto per asciugare biancheria normale di cotone bagnata ed è il più efficiente in termini di consumo energetico per l'asciugatura di biancheria di cotone bagnata.

4) Il ciclo di asciugatura dei capi in lana di questa asciugabiancheria è stato testato e approvato da **Woolmark**. Il ciclo è adatto ad asciugare indumenti in lana con etichetta "lavaggio a mano", purché gli indumenti siano lavati in un ciclo di lavaggio a mano approvato da **Woolmark** e asciugati in asciugabiancheria secondo le istruzioni date dal produttore. **1780SW13W**.

6.1 Selezione dei programmi e delle opzioni

Programmi 1)	Opzioni			
	Più Asciutto (Trocken +)	Antipiega (Knitterschutz)	Carico centrif. A (U/Min.)	Tempo (Zeitwahl)
Cotoni (Baumwolle); Extra (Extrastrocken)	■	■	■	
Cotoni (Baumwolle); Normale + (Schranktrocken +)	■	■	■	
Cotoni (Baumwolle);  Normale (Schranktrocken)	■	■	■	
Cotoni (Baumwolle); Pronto Stiro (Bügeltrocken)	■	■	■	

Programmi ¹⁾	Opzioni			
	Più Asciutto (Trocken +)	Antipièga (Knitterschutz)	Carico centrif. A (U/Min.)	Tempo (Zeitwahl)
Biancheria (Bettwäsche)	■	■	■	
Piumoni (Daunen)	■		■	
Extra Rapido (Mix Extra Kurz)	■	■	■	
Tempo (Zeitprogramm)		■		■
Sintetici (Mischgewebe); Extra (Extratrocken)	■	■	■	
Sintetici (Mischgewebe); Normale (Schranktrocken)	■	■	■	
Sintetici (Mischgewebe); Pronto Stiro (Bügel-trocken)	■	■	■	
Seta (Seide)	■	■	■	
Lana (Wolle)	■		■	

¹⁾ Oltre al programma è possibile impostare una o più opzioni.

6.2 Valori di consumo

Programma	Centrifuga a/umidità residua	Tempo di asciugatura	Consumo energetico
Cotoni (Baumwolle) 9 kg			
Normale (Schrank-trocken)	1.400 giri / 50%	175 min.	2,00 kWh
	1.000 giri / 60%	200 min.	2,28 kWh
Pronto Stiro (Bügel-trocken)	1.400 giri / 50%	121 min.	1,31 kWh
	1.000 giri / 60%	138 min.	1,49 kWh
Sintetici (Mischgewebe) 3,5 kg			
Normale (Schrank-trocken)	1.200 giri / 40%	56 min.	0,54 kWh
	800 giri / 50%	64 min.	0,61 kWh

7. OPZIONI

7.1 Più Asciutto (Trocken+)

Questa opzione permette di ottenere una biancheria più asciutta. 3 sono le selezioni possibili:

* - la selezione predefinita correlata al programma.

*+ — la selezione per asciugare leggermente la biancheria.

**+ — la selezione per asciugare di più la biancheria.

7.2 Antipiega (Knitterschutz)

Prolunga la fase antipiega (di 30 minuti) alla fine del ciclo di asciugatura fino a 90 minuti. Questa opzione previene la formazione di pieghe. Durante la fase antipiega, la biancheria può essere prelevata.

7.3 Carico centrif. A (U/Min.)

Questa opzione permette di impostare le migliori condizioni di asciugatura della biancheria.

È possibile utilizzare questa opzione se si conosce la velocità di centrifuga iniziale del lavaggio. Una velocità di centrifuga superiore riduce la quantità di acqua all'interno della biancheria.

7.4 Segnale Acustico (Signal)

Quando la funzione segnale acustico è attiva, viene emesso un segnale:

- al termine del ciclo

- all'avvio e la fine della fase antipiega
 - all'interruzione del ciclo
- La funzione segnale acustico è sempre attiva. È possibile utilizzare questa funzione per attivare o disattivare il segnale acustico.

 È possibile attivare l'opzione Segnale Acustico (Signal) con tutti i programmi.

7.5 Tempo (Zeitwahl)

Funziona solo con il programma Tempo (Zeitprogramm). Consente di impostare un tempo personalizzato di asciugatura compreso tra 10 min. e 2 ore (con incrementi di 10 minuti).

7.6 Partenza Ritardata (Zeitvorwahl)

 Consente di ritardare l'inizio di un programma di asciugatura da un minimo di 30 min. fino ad un massimo di 20 ore.

1. Impostare il programma di asciugatura e le opzioni.
2. Premere ripetutamente il tasto Partenza Ritardata (Zeitvorwahl). il tempo della partenza ritardata richiesto viene visualizzato sul (ad es. **12h** se il programma deve iniziare dopo 12 ore).
3. Per attivare l'opzione Partenza Ritardata (Zeitvorwahl), premere il tasto Avvio/Pausa (Start/Pause). Il display mostra lo scorrere del tempo.

8. FUNZIONE VAPORE

Il vapore elimina gli odori, come l'aria aperta.

Riduce o elimina le pieghe. Rende i capi più flessibili.

Dopo il programma vapore, i capi sono più facili da stirare.

 All'inizio, data la varietà di tessuti esistenti, applicare soltanto carichi di vapore ridotti. Con il tempo l'esperienza aiuterà ad utilizzare i carichi di vapore sufficienti.

Alla fine del ciclo, se non si vuole stirare, appendere i capi sulla gruccia.

8.1 Come riempire il contenitore dell'acqua per il sistema a vapore



AVVERTENZA!

Utilizzare esclusivamente acqua distillata o demineralizzata. Ogni volta che il contenitore è vuoto e la spia  è accesa e non è possibile avviare i programmi vapore.



Per la prima volta è possibile utilizzare l'acqua fornita nel flacone.

L'acqua di condensa è utilizzabile anche nel sistema a vapore.

L'acqua di condensa va filtrata, ad es. con un filtro per caffè, per eliminare eventuali pelucchi.

Se si esegue l'asciugatura con i programmi standard e vapore, il contenitore dell'acqua per il sistema a vapore si riempie automaticamente.

Per riempire il contenitore dell'acqua:

1. Accendere l'apparecchiatura.
2. Impostare 1 dei programmi vapore.
3. Estrarre il contenitore dell'acqua. Tenerlo in posizione orizzontale.

8.3 Programmi vapore

Programmi	Carico ¹⁾	Proprietà
Cotoni (Baumwolle)	3 kg	Per asciugare ed eliminare le pieghe dai capi in cotone. Spesso dopo questo ciclo non è necessario stirare gli indumenti.
Sintetici (Mischgewebe)	1,5 kg	Per asciugare ed eliminare le pieghe dai capi sintetici. Spesso dopo questo ciclo non è necessario stirare gli indumenti.

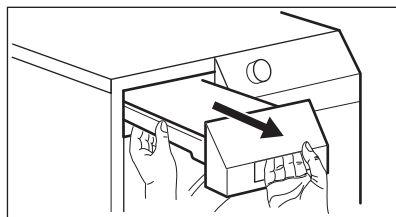

4. Riempire di acqua fino a sentire il segnale acustico.

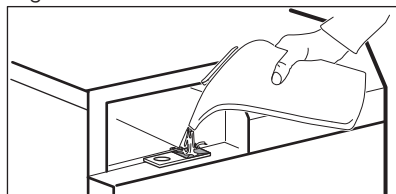

Il segnale acustico si attiva quando il contenitore dell'acqua per il sistema a vapore è pieno.

5. Riposizionare il contenitore dell'acqua.

8.2 Vapore (Dampf)

Questa opzione serve ad impostare il carico di vapore richiesto. Dipende da: tipo, peso e volume della biancheria.

3 sono le selezioni possibili:

 carico minimo

 medio - il carico predefinito

 carico massimo

Programmi	Carico 1)	Proprietà
Refresh (Auffrischen)	1 pezzo	Per 1 completo o fino a 2 giacche o paia di pantaloni o capi simili. Ideale anche per eliminare gli odori. Solo per capi asciutti. I capi diventano morbidi e soffici. Consigliamo di togliere i capi subito dopo la fine del programma.

1) Il peso massimo fa riferimento ai capi asciutti.

8.4 Tabella Vapore (Dampf)

Programmi/tipi di indumenti	Vapore (Dampf)	Carico 1)
Cotoni (Baumwolle)	— minimo	
	== medio	1 - 2 kg
	=== massimo	2 - 3 kg
Cotoni (Baumwolle)/ camicie	— minimo	1 - 2 capi
	== medio	3 - 4 capi
	=== massimo	5 - 6 capi
Sintetici (Mischgewebe)	— minimo	0,2 - 0,5 kg
	== medio	0,5 - 1 kg
	=== massimo	1 - 1,5 kg
Sintetici (Mischgewebe)/ camicie	— minimo	1 - 2 capi
	== medio	3 - 4 capi
	=== massimo	5 capi
Refresh (Auffrischen)/ casual	— minimo	1 - 2 capi
	== medio	3 - 4 capi
	=== massimo	5 - 6 capi

Programmi/tipi di indumenti	Vapore (Dampf)	Carico ¹⁾
Refresh (Auffrischen)/ufficio	 minimo	1 - 2 pantaloni
	 medio	1 - 2 giacche
	 massimo	1 abito

¹⁾ Il peso massimo fa riferimento ai capi asciutti.

9. PREPARAZIONE AL PRIMO UTILIZZO

Prima di utilizzare l'apparecchiatura per la prima volta eseguire le operazioni seguenti:

- Pulire il cesto dell'asciugabiancheria con un panno umido.
- Avviare un programma breve (ad es. 30 minuti) con biancheria umida.
- Riempire il contenitore dell'acqua per il vapore prima di utilizzare un programma vapore per la prima volta (vedere il capitolo "*Pulizia e cura - Riempire il contenitore dell'acqua per il vapore*").



All'inizio del ciclo di asciugatura (3 - 5 min.) il funzionamento potrebbe essere leggermente più rumoroso. Ciò è dovuto all'avvio del compressore ed è un fenomeno normale per le apparecchiature alimentate da compressore, come: frigoriferi, congelatori.

10. UTILIZZO QUOTIDIANO

10.1 Preparazione della biancheria

- Chiudere le chiusure lampo.
- Abbottonare le chiusure dei copripiumini.
- Allacciare lacci e nastri (ad es. i nastri dei grembiuli). Stringerli prima di avviare un programma.
- Svuotare le tasche.
- Se un capo ha uno strato interno di cotone, rivoltarlo. Assicurarsi che lo strato di cotone si trovi sempre all'esterno.
- Si consiglia di impostare il programma adatto per i tipi di tessuti all'interno dell'apparecchiatura.
- Non introdurre tessuti con colori scuri insieme a tessuti chiari. I colori scuri potrebbero stingere.
- Utilizzare un programma adatto per capi in jersey e maglieria per evitare restringimenti.

- Verificare che il peso della biancheria non superi il peso massimo riportato nella tabella dei programmi.
- Asciugare solo la biancheria adatta per asciugabiancheria. Fare riferimento all'etichetta riportata su ogni singolo capo.





Note speciali sul Sistema a vapore

- I seguenti tessuti non possono essere trattati con un programma Vapore: pelle, tessuti con parti in metallo, legno o plastica, con parti soggette a ruggine, indumenti in cotone cerato o oliato.
- Per rinfrescare o passare a vapore la biancheria con un programma Vapore, suddividerla per grandezza, peso, materiale e colore. Trattare insieme solo tessuti di lana simili o identici in relazione a materiale, colore e peso.
- Non asciugare tessuti colorati nuovi insieme a capi di colore chiaro. I colori possono sbiadire (controllare la

resistenza del colore dei tessuti inumidendo il capo in un punto non esposto).

- Non utilizzare prodotti di pulizia insieme ai programmi Vapore.
- Prima di trattare i capi con un programma Iron Aid, eliminare le macchie con il lavaggio o con uno smacchiatore per macchie localizzate.

- Rivoltare capi con tessuti a doppio strato (per esempio nel caso di giacche con interno in cotone, lo strato in cotone deve trovarsi all'esterno). In questo modo i tessuti si asciugheranno meglio.

Etichetta	Descrizione
	Biancheria adatta per asciugabiancheria.
	Biancheria adatta per asciugabiancheria. Impostare il programma a temperature standard.
	Biancheria adatta per asciugabiancheria. Impostare il programma a basse temperature.
	Biancheria non adatta per asciugabiancheria.

10.2 Caricamento della biancheria



AVVERTENZA!

Fare attenzione a non incastrare la biancheria tra la porta e la guarnizione di gomma.

1. Tirare la porta dell'apparecchiatura.
2. Caricare la biancheria senza schiacciarla.
3. Chiudere la porta dell'apparecchiatura.

10.3 Accensione dell'apparecchiatura

Per accendere l'apparecchiatura:

Premere il tasto On/Off (Ein/Aus).
Se l'apparecchiatura è accesa, alcune indicazioni vengono visualizzate sul display.

10.4 Funzione Auto Off

Per ridurre il consumo di energia, la funzione Auto Off disattiva automaticamente l'apparecchiatura:

- se entro 5 minuti non viene premuto il tasto Avvio/Pausa (Start/Pause).

- dopo 5 minuti dal termine del programma.

Premere il tasto  On/Off (Ein/Aus) per attivare l'apparecchiatura.
Se l'apparecchiatura è accesa, alcune indicazioni vengono visualizzate sul display.

10.5 Impostazione di un programma

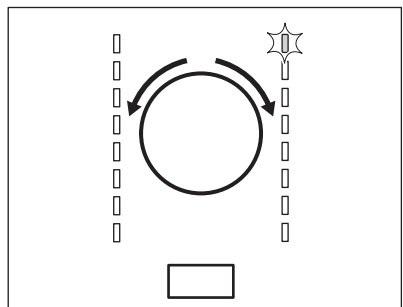

Usare il selettore dei programmi per impostare il programma.

Il display indica la durata massima del programma.



Il tempo di asciugatura visualizzato corrisponde al carico di 5 kg per programmi cotone e jeans. Per gli altri programmi il tempo di asciugatura è correlato ai carichi consigliati. Il tempo di asciugatura dei programmi cotone e jeans con un carico superiore ai 5 kg è più lungo.

10.6 Opzioni

Oltre al programma è possibile impostare 1 o più opzioni speciali.

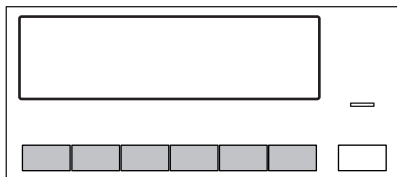

Per attivare o disattivare l'opzione premere il tasto corrispondente.

Quando l'opzione è attivata, si accende il LED sopra il tasto o il simbolo sul display.

10.7 Opzione sicurezza bambini

La sicurezza bambini può essere impostata per evitare che giochino con l'apparecchiatura. L'opzione sicurezza bambini blocca tutti i tasti e il selettore dei programmi (la funzione non blocca il tasto **On/Off (Ein/Aus)**).

È possibile attivare l'opzione sicurezza bambini:

- prima di premere il tasto **Avvio/Pausa (Start/Pause)** - l'apparecchiatura non può partire
- dopo aver premuto il tasto **Avvio/Pausa (Start/Pause)**- la selezione programmi e opzione è inattiva.

Attivazione opzione sicurezza bambini:

1. Accendere l'asciugabiancheria.
2. Attendere circa 8 secondi.
3. Selezionare uno dei programmi disponibili.
4. Premere contemporaneamente e a lungo i tasti **Più Asciutto (Trocken+)** e **Antipiega (Knitterschutz)**.

Sul display compare il simbolo

5. Per disattivare la sicurezza bambini, premere di nuovo i tasti in alto fino a quando il simbolo scompare.

10.8 Avvio di un programma

Per avviare il programma:

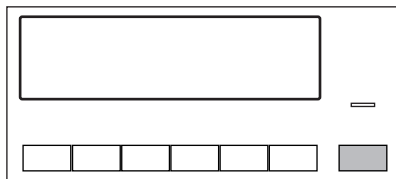

Premere il tasto **Avvio/Pausa (Start/Pause)**.

L'apparecchiatura si avvia e il LED sopra il tasto non lampeggia ma è fisso.

10.9 Cambio di programma

Per cambiare un programma:

1. Premere il tasto On/Off (Ein/Aus) per disattivare l'apparecchiatura.
2. Premere di nuovo il tasto On/Off (Ein/Aus) per attivare l'apparecchiatura.
3. Impostare un programma nuovo.

10.10 Fine del programma



Pulire il filtro e scaricare il contenitore dell'acqua dopo ciascun ciclo di asciugatura. (Consultare il capitolo PULIZIA E CURA).

Se il ciclo di asciugatura è stato completato, il simbolo lampeggia sul display. Se l'opzione Segnale Acustico (Signal) è attiva, viene emesso un segnale acustico intermittente per 1 minuto.



Se non si spegne l'apparecchiatura, inizia la fase anti piega. Durante questa fase la biancheria può essere estratta.

Per estrarre la biancheria:

1. Premere il tasto On/Off (Ein/Aus) per 2 secondi per disattivare l'apparecchiatura.
2. Aprire la porta dell'apparecchiatura.
3. Estrarre la biancheria.
4. Chiudere la porta dell'apparecchiatura.

11. CONSIGLI E SUGGERIMENTI UTILI

11.1 Consigli ecologici

- Centrifugare accuratamente la biancheria prima dell'asciugatura.
- Utilizzare i volumi di carico indicati nella tabella dei programmi.
- Pulire il filtro dopo ogni ciclo di asciugatura.
- Non utilizzare ammorbidenti per lavare ed asciugare. Nell'asciugabiancheria la biancheria diventa automaticamente soffice.
- L'acqua di condensa può essere utilizzata come acqua distillata, ad esempio per la stiratura a vapore. Se necessario, pulire prima l'acqua di condensa (ad es. con un filtro per caffè) per eliminare eventuali residui e lanugine.
- Mantenere sempre pulite le fessure per il ricircolo dell'aria sulla parte inferiore dell'apparecchiatura.
- Assicurarsi che vi sia un buon ricircolo d'aria dove è stata installata l'apparecchiatura.

11.2 Regolazione del grado di umidità della biancheria restante

Per modificare il grado di umidità della biancheria restante predefinito:

1. Accendere l'apparecchiatura.
2. Attendere circa 8 secondi.
3. Selezionare 1 dei programmi disponibili.
4. Premere contemporaneamente e a lungo i tasti **Più Asciutto (Trocken+)** e **Carico centrif. A (U/Min.)**.

Sul display compare uno dei seguenti simboli:

- massima asciugatura della biancheria

- maggiore asciugatura della biancheria

- asciugatura predefinita della biancheria

5. Premere ripetutamente il tasto **Avvio/Pausa (Start/Pause)** fino ad impostare il livello voluto.
6. Per memorizzare l'impostazione premere contemporaneamente i tasti **Più Asciutto (Trocken+)** e **Carico centrif. A (U/Min.)** per circa 2 secondi.

11.3 Disattivazione della spia Tanica (Behälter)

1. Accendere l'apparecchiatura.
2. Attendere circa 8 secondi.
3. Selezionare 1 dei programmi disponibili.
4. Premere contemporaneamente e a lungo i tasti **Più Asciutto (Trocken+)** e **Segnale Acustico (Signal)**.

È possibile una delle 2 configurazioni:

- la spia Tanica (Behälter): è accesa e compare il simbolo ; la spia del contenitore dell'acqua rimane sempre **accesa**
- la spia Tanica (Behälter): è spenta e compare il simbolo ; la spia del contenitore dell'acqua rimane sempre **spenta**

12. PULIZIA E CURA

12.1 Pulizia del filtro

Alla fine di ogni ciclo il simbolo  *Filtro* (*Sieb*) appare sul display e si deve pulire il filtro.



Il filtro raccoglie la lanugine. La lanugine si forma durante l'asciugatura degli indumenti nell'asciugabiancheria.

1. Aprire l'oblò. Estrarre il filtro.

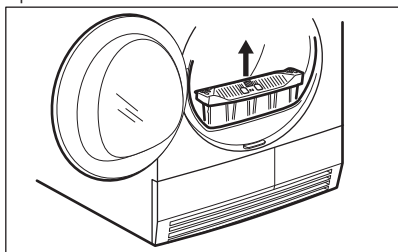

2. Premere il gancio per aprire il filtro.

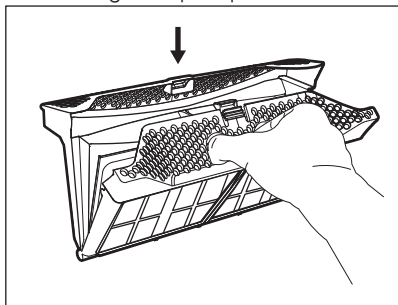

3. Pulire entrambe le parti del filtro con la mano bagnata.

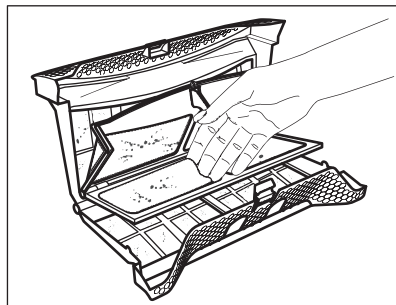

4. Se necessario, pulire il filtro con la spazzola e acqua di rubinetto calda e/o un aspirapolvere. Chiudere il filtro.

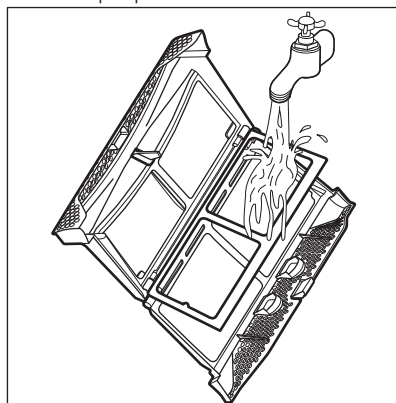

5. Se necessario, togliere la lanugine dalla sede e dalla guarnizione del filtro. È possibile utilizzare un aspirapolvere. Riposizionare il filtro nella sua sede.

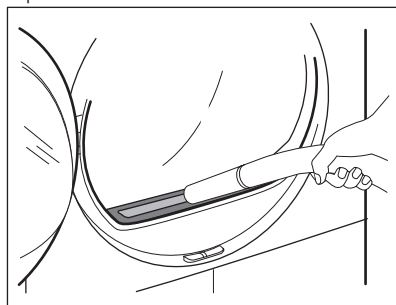

12.2 Svuotamento del contenitore dell'acqua

Svuotare il contenitore dell'acqua di condensa dopo ogni ciclo di asciugatura.

Se il contenitore dell'acqua di condensa è pieno, il programma si interrompere automaticamente. Il simbolo  Tanica (Behälter) è sul display ed è necessario svuotare il contenitore dell'acqua.

Per svuotare il contenitore dell'acqua:

1. Estrarre il contenitore dell'acqua e tenerlo in posizione orizzontale.

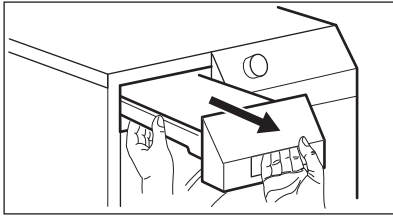

2. Estrarre il raccordo in plastica e svuotare il contenitore l'acqua in una bacinella o simile.

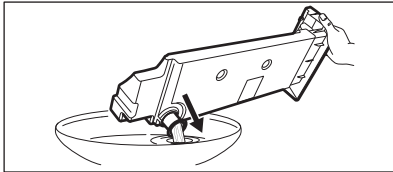

3. Riposizionare il raccordo in plastica e il contenitore dell'acqua.
4. Per continuare il programma premere il tasto Avvio/Pausa (Start/Pause).

12.3 Pulizia dello scambiatore di calore

Se il simbolo  Scambiatore di calore (Kondensator) lampeggia sul display, controllare lo scambiatore di calore e il relativo alloggiamento. Se è presente dello sporco, eliminarlo.

Per eseguire il controllo:

1. Aprire l'oblò. Estrarre il filtro.

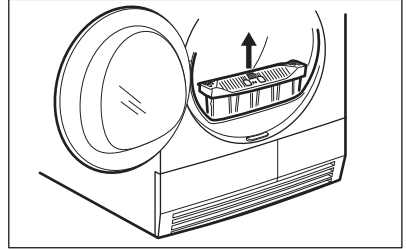

2. Spostare il tasto di rilascio alla base dell'oblò ed aprire lo sportello dello scambiatore di calore.

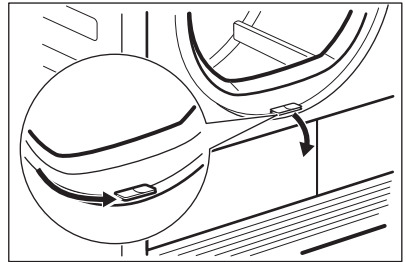

3. Ruotare il blocco per sbloccare il coperchio dello scambiatore di calore.

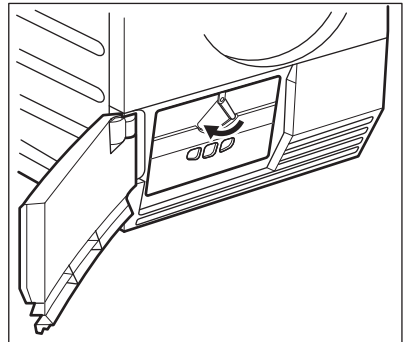

4. Abbassare il coperchio dello scambiatore di calore.

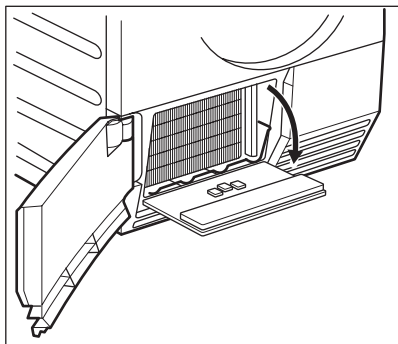

5. Se necessario, togliere la lanugine dallo scambiatore di calore e dal suo alloggiamento. Con la spazzola si può utilizzare un panno inumidito e/o un aspirapolvere.

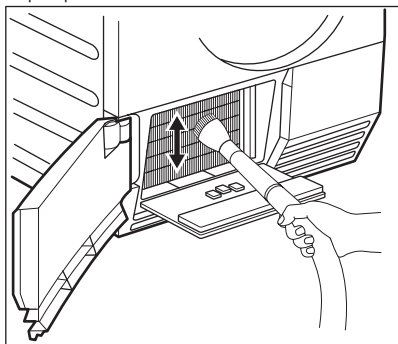

6. Chiudere il coperchio dello scambiatore di calore.
7. Bloccare il fermo finché non scatta.
8. Rimontare il filtro.

12.4 Pulizia del filtro del sistema a vapore



AVVERTENZA!

Non utilizzare il programma vapore senza il filtro del sistema a vapore o se il filtro è danneggiato o ostruito.

Se sul display appare il simbolo  (pulire il filtro del sistema a vapore), pulire il filtro.

Per pulire il filtro del sistema a vapore:

1. Estrarre il contenitore dell'acqua. Tenerlo in posizione orizzontale.

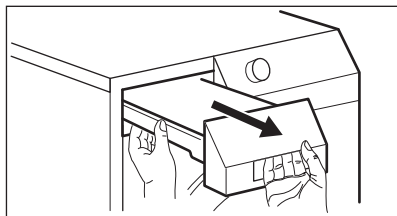

2. Estrarre il filtro.

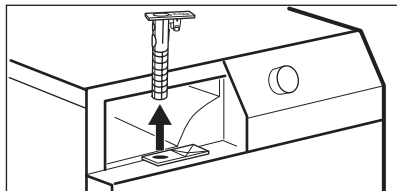

3. Pulire il filtro con acqua tiepida e una spazzola.

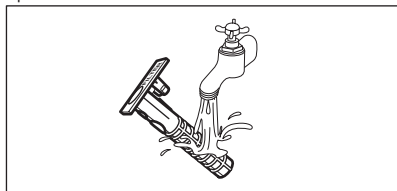

4. Riposizionare il filtro nella sua sede.
5. Riposizionare il contenitore dell'acqua.

12.5 Come scaricare l'acqua del contenitore per il sistema a vapore



La qualità dell'acqua nel contenitore può peggiorare. Se non si intende utilizzare l'apparecchiatura per un periodo prolungato, scaricare l'acqua dal contenitore.

Per scaricare l'acqua:

1. Aprire l'oblò.
2. Spostare il tasto di rilascio alla base dell'oblò ed aprire lo sportello dello scambiatore di calore.

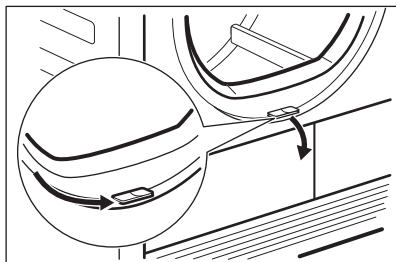

3. Ruotare il blocco per sbloccare il coperchio dello scambiatore di calore.

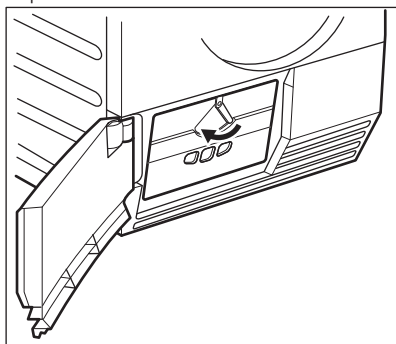

4. Abbassare il coperchio dello scambiatore di calore.

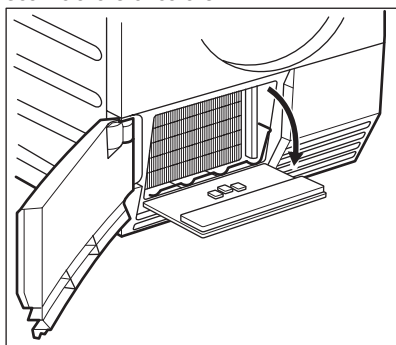

5. Aprire il coperchietto del tubo e scaricare l'acqua.

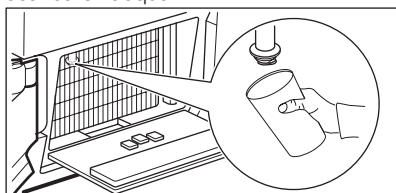

6. Chiudere il coperchietto.

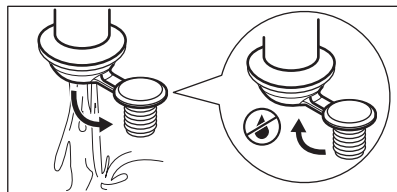

7. Chiudere il coperchio dello scambiatore di calore.
 8. Bloccare il fermo finché non scatta.
 9. Chiudere lo sportello dello scambiatore di calore.

12.6 Pulizia del cesto



ATTENZIONE!

Scogliere l'apparecchiatura prima di eseguire la pulizia.

Utilizzare un normale sapone neutro per pulire la superficie interna del cesto e le scanalature del cesto stesso. Asciugare le superfici pulite con un panno morbido.



AVVERTENZA!

Non usare detergenti corrosivi o pagliette metalliche per pulire il cesto.

12.7 Pulizia del pannello dei comandi e dell'alloggiamento

Utilizzare un normale sapone neutro per pulire il pannello dei comandi e l'alloggiamento.

Utilizzare un panno umido. Asciugare le superfici pulite con un panno morbido.



AVVERTENZA!

Per pulire l'apparecchiatura, non utilizzare detergenti per la pulizia dei mobili o corrosivi.

12.8 Pulizia delle fessure per il ricircolo dell'aria

Utilizzare un aspirapolvere per eliminare la lanugine dalle fessure per il ricircolo dell'aria.

13. RISOLUZIONE DEI PROBLEMI

Problema 1)	Causa possibile	Soluzione
L'asciugabiancheria non funziona.	L'asciugabiancheria non è collegata all'alimentazione.	Inserire la spina nella presa. Controllare il fusibile nella scatola elettrica (installazione domestica).
	La porta è aperta.	Chiudere la porta.
	Il tasto On/Off (Ein/Aus) non è stato premuto.	Premere il tasto On/Off (Ein/Aus).
	Il tasto Avvio/Pausa (Start/Pause) non è stato premuto.	Premere il tasto Avvio/Pausa (Start/Pause).
Risultati di asciugatura insoddisfacenti.	L'apparecchiatura si trova in modalità standby.	Premere il tasto On/Off (Ein/Aus).
	Scelta del programma sbagliato.	Impostare il programma corretto. 2)
	Il filtro è ostruito.	Pulire il filtro. 3)
	L'opzione Più Asciutto (Trocken+) era al livello minimo. 4)	Modificare l'opzione Più Asciutto (Trocken+) sul livello medio o massimo. 4)
	Carico eccessivo.	Rispettare il volume di carico massimo.
	La griglia di ricircolo dell'aria è ostruita.	Pulire la griglia di ricircolo dell'aria nella parte inferiore dell'apparecchiatura.
	È presente dello sporco sul sensore di umidità nel cesto.	Pulire la superficie anteriore del cesto.
	Grado di umidità della biancheria restante non corretto.	Regolare il grado di umidità della biancheria restante. 5)
La porta non si chiude	Lo scambiatore di calore è ostruito.	Pulizia dello scambiatore di calore. 3)
	Il filtro non è bloccato in posizione.	Posizionare correttamente il filtro.
Err (Errore) segnalato sul display.	La biancheria è bloccata tra la porta e la guarnizione.	Sistemare il carico correttamente nel cesto.
	Si è tentato di cambiare programma o opzione dopo l'avvio del ciclo.	Spegnere e riaccendere l'asciugabiancheria. Effettuare una nuova selezione.
	L'opzione che si è tentato di attivare non può essere selezionata con il programma scelto.	Spegnere e riaccendere l'asciugabiancheria. Effettuare una nuova selezione.

Problema 1)	Causa possibile	Soluzione
Nessuna luce nel cesto	Lampadina del cesto difettosa.	Contattare il Centro di Assistenza per sostituire la lampadina del cesto.
Il tempo scorre in maniera insolita sul display.	Il tempo residuo al termine del ciclo viene calcolato in base al volume e all'umidità della biancheria.	La procedura è automatica, non si tratta di un'anomalia.
Programma inattivo.	Il contenitore dell'acqua è pieno.	Svuotare il contenitore dell'acqua, premere il tasto Avvio/Pausa (Start/Pause). 3)
Ciclo di asciugatura troppo breve.	Volume di biancheria troppo ridotto.	Impostare la durata del programma. La durata deve tenere conto del carico. Asciugatura di 1 capo o un carico di biancheria ridotto; si consiglia di utilizzare durate brevi.
	La biancheria è troppo asciutta.	Impostare la durata del programma o un grado di asciugatura superiore (ad es. Extra (Extratrocken))
Ciclo di asciugatura troppo lungo 6)	Il filtro è ostruito.	Pulire il filtro.
	Carico eccessivo.	Rispettare il volume di carico massimo.
	La biancheria non è stata centrifugata a sufficienza.	Centrifugare correttamente la biancheria.
	Temperatura ambiente molto elevata - non si tratta di un'anomalia dell'apparecchiatura.	Se possibile, abbassare la temperatura ambiente.
Funzione vapore		
Il programma vapore non si avvia.	Non è presente acqua nel contenitore per il sistema a vapore. La spia è accesa.	Riempire il contenitore con acqua distillata o demineralizzata.

Problema ¹⁾	Causa possibile	Soluzione
Risultati di asciugatura insoddisfacenti.	Carico del vapore troppo basso.	Estendere il carico del vapore.
	Scelta del programma sbagliato.	Impostare il programma corretto. ⁷⁾
	Carico/tipo di indumenti sbagliato.	Utilizzare il carico/tipo di indumenti corretto.

1) Se sul display compare un messaggio di errore (ad es. **E51**): Spegnere e riaccendere l'asciugabiancheria. Selezionare un nuovo programma. Premere il tasto Avvio/Pausa. Non funziona? - contattare il Centro di Assistenza e fornire il codice di errore.

2) Seguire la descrizione del programma - consultare la TABELLA DEI PROGRAMMI

3) Consultare il capitolo PULIZIA E CURA

4) Solo asciugabiancheria con l'opzione Più Asciutto (Trocken+)

5) Vedere il capitolo CONSIGLI E SUGGERIMENTI UTILI

6) Nota: dopo massimo 5 ore, il ciclo di asciugatura termina automaticamente.

7) Seguire la descrizione del programma vapore.

14. DATI TECNICI

altezza x larghezza x profondità	850 x 600 x 600 mm (massimo 640 mm)
Massima profondità con la porta dell'apparecchiatura aperta	1090 mm
Massima larghezza con la porta dell'apparecchiatura aperta	950 mm
Altezza regolabile	850 mm (+ 15 mm - regolazione piedini)
Volume del cesto	118 l
Volume carico massimo	9 kg
Tensione	230 V
Frequenza	50 Hz
Fusibile necessario	10 A
Potenza totale	1650 W
Classe di efficienza energetica	A++
Consumo di energia ¹⁾	2,28 kWh
Consumo annuale di energia ²⁾	259 kWh
Assorbimento potenza in modalità lasciato acceso	0,50 W
Assorbimento potenza in modalità spento	0,50 W
Tipo di uso	Domestico

Temperatura ambiente consentita	da + 5 °C a + 35 °C
---------------------------------	---------------------

Coperchio di protezione che impedisce l'ingresso di sporco e umidità, eccetto dove l'apparecchiatura a bassa tensione non ha una protezione contro l'umidità

IPX4

- 1) In riferimento a EN 61121. 9kg di cotone centrifugati a 1.000 giri/min.
- 2) Consumo di energia annuale in kWh, basato su 160 cicli di asciugatura del programma standard per la biancheria di cotone a carico pieno e parziale e consumo in standby. L'effettivo consumo di energia per ciclo dipenderà da come si utilizza l'apparecchiatura (NORMATIVA EUROPEA N.392/2012).

15. INSTALLAZIONE

15.1 Disimballo



AVVERTENZA!

Prima di utilizzare l'apparecchiatura, tutti i materiali di imballaggio utilizzati per il trasporto devono essere rimossi.

Per rimuovere i blocchi in polistirolo:

1. Aprire la porta.
2. Estrarre il tubo di plastica con i blocchi in polistirolo dal cesto.

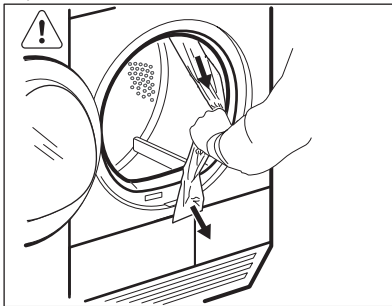

15.2 Regolazione dei piedini

È possibile regolare l'altezza dell'asciugabiancheria. Per farlo, regolare i piedini.

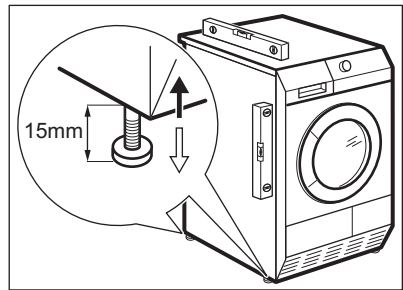

15.3 Installazione sotto un piano

L'apparecchiatura può essere montata senza nessun supporto oppure sotto il ripiano della cucina con la corretta spaziatura (vedere figura).

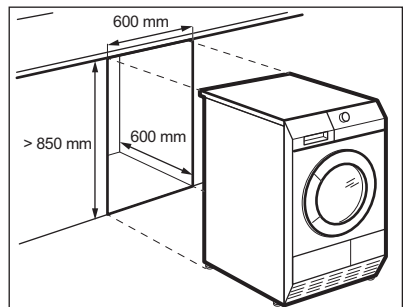

16. GARANZIA

Servizio clienti

Servizio dopo vendita		
Industriestrasse 10 5506 Mägenwil	Le Trési 6 1028 Prévèrenge	Via Violino 11 6928 Manno
Morgenstrasse 131 3018 Bern		
Zürcherstrasse 204E 9000 St. Gallen		
Seetalstrasse 11 6020 Emmenbrücke		
St. Jakob-Turm Birsstrasse 320B 4052 Basel		
Comercialstrasse 19 7000 Chur		



Vendita pezzi di ricambio

Industriestrasse 10, 5506 Mägenwil, Tel. 0848 848 111



Consulenza specialistica/Vendita

Badenerstrasse 587, 8048 Zürich, Tel. 044 405 81 11

Garanzia Per ogni prodotto concediamo una garanzia di 2 anni a partire dalla data di consegna o dalla sua messa in funzione. (fa stato la data della fattura, del

certificato di garanzia o dello scontrino d'acquisto) Nella garanzia sono comprese le spese di manodopera, di viaggio e del materiale. Dalla copertura sono esclusi il logoramento ed i danni causati da agenti esterni, intervento di terzi, utilizzo di ricambi non originali o dalla inosservanza delle prescrizioni d'installazione ed istruzioni per l'uso.

17. CONSIDERAZIONI SULL'AMBIENTE

Riciclare i materiali con il simbolo .
Buttare l'imballaggio negli appositi contenitori per il riciclaggio. Aiutare a proteggere l'ambiente e la salute umana e a riciclare rifiuti derivanti da apparecchiature elettriche ed elettroniche. Non smaltire le apparecchiature che riportano il simbolo  insieme ai normali rifiuti domestici. Portare il prodotto al punto di riciclaggio più vicino o contattare il comune di residenza.



Per la Svizzera:

Dove portare gli apparecchi fuori uso?
In qualsiasi negozio che vende apparecchi nuovi oppure si restituiscono ai centri di raccolta ufficiali della SENS oppure ai riciclatori ufficiali della SENS. La lista dei centri di raccolta ufficiali della SENS è visibile nel sito www.erecycling.ch

www.electrolux.com/shop



136935000-A-312014