



MIO★STAR

WM 6012A+AB



Lavatrice





Lavatrice WM 6012A+AB

1

Congratulazioni!

Con l'acquisto di questa macchina da lavare vi garantite un prodotto di alta qualità, realizzato con grande cura. Con una buona manutenzione la lavatrice sarà in grado di soddisfare le vostre esigenze per molti anni.

Vi preghiamo di leggere attentamente le presenti istruzioni d'uso prima della messa in funzione e di osservare le avvertenze di sicurezza.

Coloro che non conoscono a fondo le presenti istruzioni d'uso non sono autorizzati all'utilizzo della lavatrice.

Sommario

	Pagina		Pagina
Avvertenze di sicurezza/raccomandazioni	2	Manutenzione / Pulizia	18
A proposito delle presenti istruzioni d'uso	3	In caso di non utilizzo	21
Installazione	3	Informazioni pratiche sull'eliminazione di macchie	22
– Rimozione delle viti per il trasporto	3	Guasti	24
– Regolazione dei piedini	4	Analisi automatica dei guasti	27
– Allacciamento dell'acqua	4	Simboli internazionali	29
– Allacciamento allo scarico dell'acqua	5	Smaltimento	30
– Allacciamento elettrico	5	Dati tecnici	30
Elenco parti e elementi di comando	6		
Messa in funzione	8		
– Avviare/fermare il programma: Tasto avvio/pausa	8		
– Spie indicatrici delle funzioni	8		
– Funzioni supplementari	9		
– Manopola programmi	10		
– Regolazione della temperatura	10		
– Selettore velocità centrifuga	10		
– Prima del lavaggio	11		
– Separazione dei capi da lavare	11		
– Lavaggio	11		
– Mettere i capi nella lavatrice	12		
– Mettere il detersivo nella lavatrice	12		
– Utilizzo della lavatrice	13		
– Sicurezza bambini	15		
– Panoramica dei programmi	16		

Italiano



2 Avvertenze di sicurezza / Raccomandazioni



Prima di allacciare la lavatrice alla rete, leggere attentamente le presenti avvertenze che contengono importanti informazioni in merito alla sicurezza e all'uso.

Avvertenze die sicurezza

- Questa lavatrice non deve essere usata da persone (inclusi i bambini) con capacità fisiche, sensoriali o mentali ridotte, o che mancano di esperienza e conoscenza, a meno che non abbiano ricevuto una supervisione o istruzioni sull'uso della macchina da parte di una persona responsabile della loro sicurezza
- Non usare prese multiple o prolunghe
- Non inserire nella presa di corrente spine con cavo danneggiato o tagliato
- Se il cavo è danneggiato deve essere sostituito da MIGROS-Service per evitare pericoli
- Non tirare il cavo per staccare la spina dalla presa di corrente. Staccare la spina afferrandola saldamente
- Non staccare la spina con mani bagnate
- Non toccare la lavatrice con mani o piedi bagnati
- Non aprire la vaschetta del detersivo mentre la macchina è in funzione
- Non forzare lo sportello della lavatrice quando quest'ultima è in funzione
- Dato che l'acqua della macchina da lavare può raggiungere temperature elevate durante il funzionamento, non toccare il tubo e l'acqua di scarico
- In caso di guasto, per prima cosa scollegare la macchina e chiudere il rubinetto dell'acqua. Non tentare di effettuare riparazioni. Contattare immediatamente MIGROS-Service
- Ricordarsi che il materiale usato per l'imballaggio della macchina può essere pericoloso per i bambini
- Non permettere che i bambini giochino con l'apparecchio
- Non permettere che animali domestici si avvicinino alla lavatrice

- Accertarsi che la lavatrice sia utilizzata unicamente da adulti, in conformità con le informazioni contenute nel presente manuale
- La presente macchina è progettata per un utilizzo in ambiente domestico. In caso di utilizzo commerciale la garanzia verrà automaticamente invalidata
- La lavatrice non dev'essere collocata su tappeti e simili per favorire la circolazione dell'aria
- Non utilizzare la lavatrice in caso di:
 - Guasto all'apparecchio
 - Cavo danneggiato
 - Caduta della macchina o di altri danniIn questi casi la lavatrice deve essere controllata e riparata immediatamente da MIGROS-Service
- La macchina da lavare è destinata unicamente all'uso domestico
- Utilizzare esclusivamente pezzi di ricambio originali

Raccomandazioni

- Il detersivo o l'ammorbidente, se lasciati a contatto con l'aria per lunghi periodi di tempo, si asciugano e si attaccano alla vaschetta del detersivo. Per evitare questo inconveniente versare il detersivo e l'ammorbidente nella vaschetta del detersivo solo prima del lavaggio
- Si raccomanda di utilizzare il programma di prelavaggio solo per capi molto sporchi
- Non superare il carico massimo. Qualora si preveda di non utilizzare la lavatrice per un lungo periodo di tempo, scollegare il cavo di alimentazione, chiudere il rubinetto dell'allacciamento dell'acqua e lasciare lo sportello aperto per mantenere asciutto l'interno della lavatrice e per prevenire la formazione di odori
- In seguito al controllo della qualità, può restare una certa quantità di acqua all'interno della macchina. Ciò non crea problemi al funzionamento della lavatrice



A proposito delle presenti istruzioni d'uso

3



- Queste istruzioni d'uso non possono tener conto di ogni possibile impiego. Per ulteriori informazioni oppure in caso di problemi non trattati o trattati in modo insufficiente nelle presenti istruzioni, rivolgersi a M-Infoline. (Numeri di telefono sul retro delle presenti istruzioni)
- **Conservare queste istruzioni con cura e consegnarle ad ogni eventuale altro utente.**

Installazione

Rimozione delle viti per il trasporto

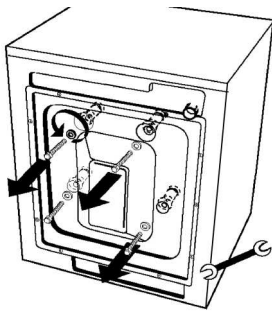

- Prima di mettere in funzione la lavatrice bisogna rimuovere le viti per il trasporto, posizionate sul retro dell'apparecchio



- Allentare le viti facendole ruotare in senso antiorario con un cacciavite



- Estrarre le viti



- Nei fori da cui sono state rimosse le viti, inserire gli appositi tappi in plastica che si trovano nella borsa degli accessori

Suggerimento:

- Conservare le viti rimosse per eventuali trasporti successivi

Italiano



4 Installazione

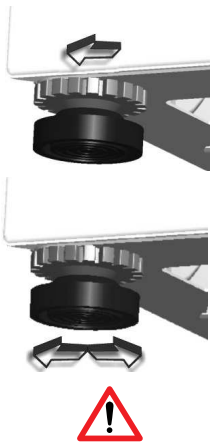

Regolazione dei piedini

- Non installare la lavatrice su tappeti o superfici simili
- Per garantire un funzionamento silenzioso e privo di vibrazioni, posizionarla su un fondo piatto, non scivoloso e resistente
- Regolando i piedini si può migliorare la stabilità della lavatrice
- Per prima cosa, allentare il dado di regolazione in plastica (girando a sinistra)
- Regolare la macchina facendo ruotare i piedini verso l'alto o verso il basso
- Raggiunta la stabilità necessaria, serrare nuovamente il dado di regolazione facendolo ruotare verso destra

Importante:

- Per ragioni di sicurezza non posizionare cartoni, blocchi di legno o materiali analoghi sotto la lavatrice per bilanciare le irregolarità del pavimento!

Italiano

Allacciamento dell'acqua

- La lavatrice dispone di un ingresso di acqua fredda (sul retro)
- Per evitare perdite d'acqua, bisogna posizionare una guarnizione tra il tubo e l'ingresso d'acqua fredda (si trova nell'involucro dei tubi)

Ingresso acqua fredda
(valvola con filtro bianco)

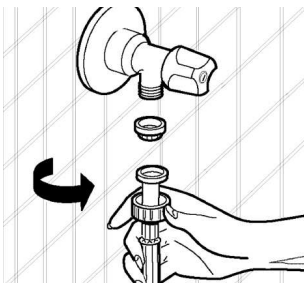
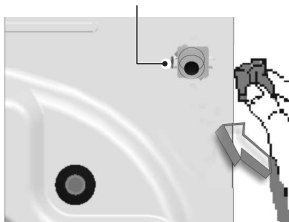

- Montare il tubo dell'allacciamento dell'acqua su un rubinetto dell'acqua fredda (filettatura $\frac{3}{4}$ "). Serrare a mano le parti in plastica dei collegamenti



Importante:

- Chiamare un idraulico qualificato perché provveda ad effettuare collegamenti più sicuri
- Una pressione dell'acqua di 0,1-1 MPa dal rubinetto consente un funzionamento più efficiente dell'apparecchio (0,1 MPa di pressione significa un flusso d'acqua di 8 litri al minuto da un rubinetto completamente aperto)
- Una volta completati i collegamenti, controllare che non vi siano perdite dai giunti di collegamento aprendo completamente il rubinetto
- Assicurarsi che i tubi non siano piegati, rotti, fessurati o troppo tirati
- MIGROS declina ogni responsabilità per danni causati da un allacciamento non corretto

Allacciamento allo scarico dell'acqua

- Il tubo di scarico dell'acqua dovrebbe essere montato a un'altezza tra 60 e 100 cm da terra
- L'estremità del tubo di scarico dell'acqua può essere inserita direttamente nel foro d'uscita dell'acqua sporca o allacciata a uno speciale dispositivo di scarico montato in lavanderia

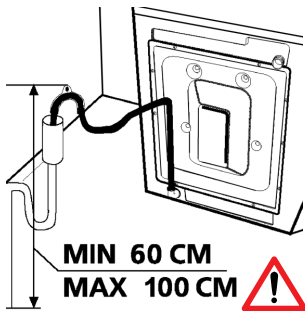

Importante:

- Non tentare mai di prolungare il tubo di scarico!
- MIGROS declina ogni responsabilità per danni causati da un allacciamento non corretto

Allacciamento elettrico

- La lavatrice funziona con alimentazione 230 V (50 Hz)
- Al cavo di rete della lavatrice è stata collegata una spina speciale con messa a terra. Questa spina deve essere assolutamente inserita in una presa con messa a terra da 10 ampere. Anche il valore della portata del fusibile della linea elettrica collegata deve essere pari a 10 ampere. Se la casa non è attrezzata con tali prese e fusibili, contattare un elettricista qualificato



Importante:

- Non togliere mai il perno di terra dalla presa: pericolo di scossa elettrica!
- Non utilizzare prolunghe o prese multiple (pericolo di sovraccarico/pericolo d'incendio!)
- MIGROS declina ogni responsabilità per danni causati da un allacciamento non corretto





6 Elenco delle parti e degli elementi di comando

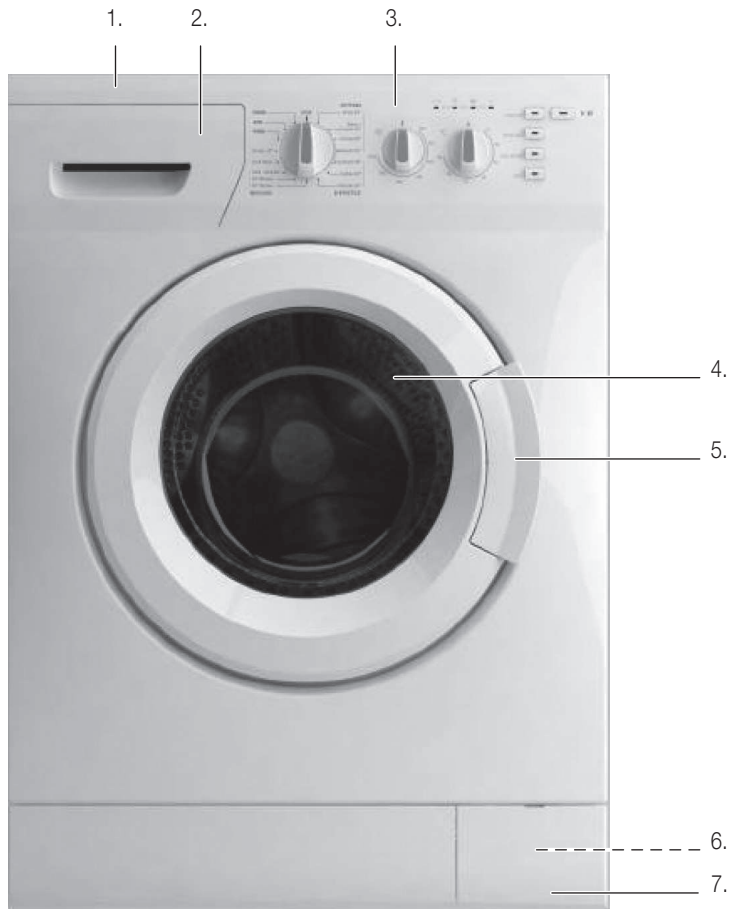

Italiano

1. Piano d'appoggio
2. Vaschetta detersivo
3. Pannello di controllo
4. Sportello

5. Apriporta
6. Filtro (sotto il coperchio)
7. Coperchio del filtro



Elenco delle parti e degli elementi di comando

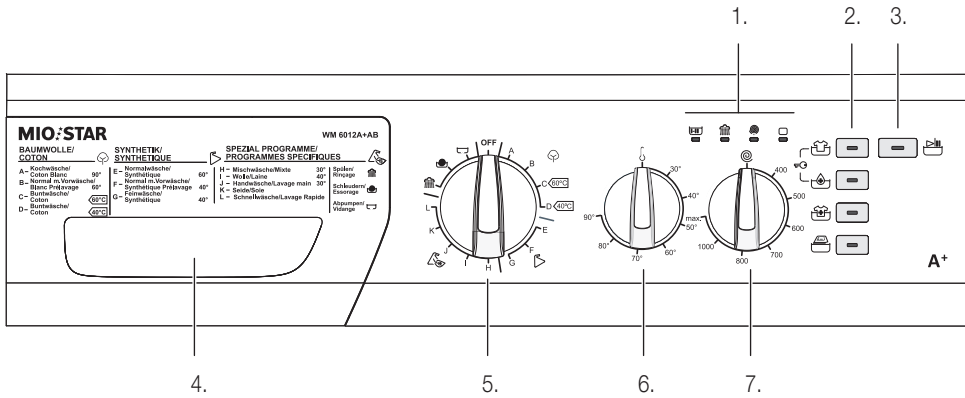

1. Display tasti funzione:
 - Prelavaggio (pag. 8)
 - Lavaggio (pag. 8)
 - Centrifuga / Scarico (pag. 8)
 - Fine programma (pag. 8, 13)
2. Tasti funzione:
 - Risciacquo interrotto (pag. 8)
 - Risciacquo extra (pag. 9)
 - Ammollo (pag. 9)
 - Stiratura facile (pag. 9)
3. Tasto avvio/pausa (pag. 8)
4. Vaschetta detersivo
5. Manopola programmi (pag. 10, 16)
6. Regolatore temperatura dell'acqua (pag. 10)
7. Selettore velocità centrifuga (pag. 10)



8 Messa in funzione



Avviare/interrompere il programma: tasto avvio/pausa

- Questo tasto serve ad avviare un programma selezionato o a interromperlo durante il funzionamento



Importante!

- Prima di selezionare un programma o di cambiare programma in corso posizionare la manopola programmi su «**OFF**» (= spento)
- Se si desidera selezionare una funzione supplementare, p. es. «Stiratura facile», premere dapprima il tasto della funzione supplementare e poi il tasto avvio

Spie indicatrici delle funzioni



Prelavaggio



Lavaggio



Centrifuga/
Scarico



Fine programma

- Premendo il tasto avvio/pausa o qualsiasi tasto di funzione, si accende la spia luminosa sopra i tasti e sul pannello di controllo che indica i programmi. Ogni spia accesa sta ad indicare che il rispettivo programma è attivato. La spia si spegne quando il tasto della funzione o quello di avvio/pausa vengono premuti una seconda volta, o quando viene completato il ciclo relativo alla funzione selezionata
- Le spie indicatrici delle funzioni vengono utilizzate anche dal sistema automatico di diagnostica descritto a pagina 27



Funzioni supplementari

- Se si desidera una funzione supplementare, p.es. «Stiratura facile», selezionare dapprima il tasto della funzione supplementare e poi premere il tasto avvio



Risciacquo interrotto

- Si consiglia di usare questa funzione quando non è possibile estrarre i capi immediatamente dopo la fine del programma. Questa funzione previene la formazione di pieghe. Quando viene premuto questo tasto l'ultima acqua di risciacquo non viene scaricata. Per far proseguire il programma, premere di nuovo questo tasto



Risciacquo extra

- Con questa funzione, oltre al regolare risciacquo del programma pre-scritto, viene eseguito un risciacquo supplementare



Ammollo

- Con questa funzione si ottiene un miglior risultato. Lasciare i capi nell'acqua con il detersivo per un determinato periodo di tempo prima che la lavatrice carica l'acqua di avviamento e inizi il lavaggio. Si consiglia questa funzione per i capi molto sporchi



Stiratura facile

- Utilizzando questa funzione i capi risulteranno meno spiegazzati dopo il lavaggio e si stireranno quindi più facilmente



Importante:

- Se avete dimenticato di attivare una funzione supplementare e la lavatrice ha già iniziato il suo funzionamento, premete il tasto della funzione supplementare desiderata. Se la spia sopra il tasto di funzione si accende la funzione selezionata è attiva. Se la spia si accende solo per un attimo e poi si spegne, non era più possibile attivare la funzione
- Per attivare i tasti di questa macchina è sufficiente una leggera pressione



10 Messa in funzione

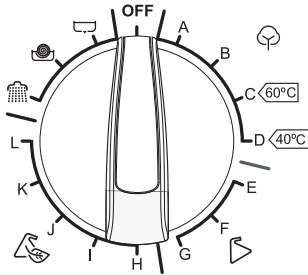

Manopola programmi

– Ruotando la manopola programmi è possibile selezionare il programma desiderato.

Importante: il segno di regolazione deve combaciare esattamente con il programma desiderato

– Portando la manopola sulla posizione «**OFF**» (= spento) la lavatrice esegue l'operazione di scarico. Terminato lo scarico la lavatrice passa in modalità Standby ed è pronta per avviare un altro programma

– Per una panoramica dei programmi si rimanda a pagina 16

Regolazione della temperatura

– Il tasto selettore della temperatura permette di scegliere la temperatura dell'acqua da 30° (= lavaggio a freddo) a 90 °C. Prima di selezionare la temperatura leggere le istruzioni sull'etichetta dei capi da lavare

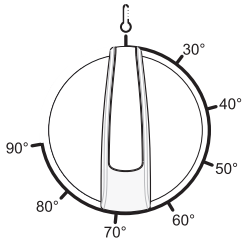

Selettore velocità centrifuga

– La regolazione del numero di giri di centrifuga è progressiva e va da «» (= nessuna centrifuga) alla velocità massima di centrifugazione

Importante:

– Capi delicati vanno centrifugati ad un basso numero di giri

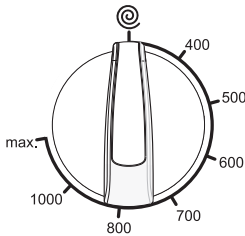



Prima del lavaggio

Separazione e preparazione dei capi

- Svuotare le tasche
- Selezionare i capi in base ai seguenti criteri:
 - Tipo di tessuto (cotone, sintetico, delicato, lana, ecc.)
 - Temperatura e
 - Livello di sporcizia
- Non lavare mai insieme capi bianchi e colorati
- Al primo lavaggio, capi colorati possono rilasciare colore, per cui conviene lavarli separatamente
- Chiudere cerniere e bottoni (per non danneggiare il tessuto)
- Prima di lavare tendaggi togliere i ganci in plastica o in metallo oppure lavare le tende nell'apposito sacchetto per lavaggio
- Girare a rovescio vestiti, maglieria, magliette e maglie in pile
- Si consiglia di lavare capi piccoli come reggiseni, calze e fazzoletti in un apposito sacchetto per lavaggio

Simboli:

- Qui di seguito i simboli più importanti. Una lista dettagliata si trova a pagina 29.
 - Lavaggio a 90 °C, a 60 °C o a 30 °C
 - Non lavare in lavatrice

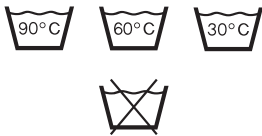

Lavaggio

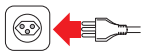

- Inserire la spina nella presa di corrente
- Aprire il rubinetto

Primo ciclo di lavaggio

- Dopo il collaudo in fabbrica potrebbe essere rimasta dell'acqua all'interno della lavatrice. Si consiglia di effettuare il primo lavaggio senza biancheria in modo che quest'acqua residua possa essere eliminata
- Versare mezzo misurino di detersivo nello scomparto 2 dell'apposita vaschetta. Selezionare il programma cotone a 90 °C e avviare il ciclo di lavaggio premendo il tasto avvio/pausa



12 Messa in funzione

Mettere i capi in lavatrice

- Aprire lo sportello della lavatrice
- Inserire i capi singolarmente distribuendoli bene all'interno
- Chiudere lo sportello accertandosi che non ci siano dei capi incastrati tra lo sportello e la guarnizione
- Chiudere saldamente lo sportello, altrimenti la macchina non parte

Mettere il detersivo

- La quantità di detersivo da versare nella lavatrice dipende dai seguenti criteri:
 - Adattare il consumo di detersivo al grado di sporchezza dei capi. In caso di biancheria poco sporca non eseguire il prelavaggio e versare poco detersivo nello scomparto «2»
 - Per capi molto sporchi scegliere un programma con prelavaggio e versare il detersivo suddividendolo nel seguente modo:
1/4 della dose totale nello scomparto «1», il resto nello scomparto «2»
 - Utilizzare soltanto detersivi indicati per l'uso in lavatrice
 - Seguire le indicazioni riportate sulla confezione
 - Più l'acqua è dura, maggiore è la quantità di detersivo (seguire le indicazioni sulla confezione). Informazioni sulla durezza dell'acqua nella vostra regione sono ottenibili presso l'azienda idrica
 - Più capi si inseriscono nella lavatrice, maggiore è la quantità di detersivo necessaria
 - Versare l'ammorbidente nel rispettivo scomparto della vaschetta.
Non superare il livello massimo indicato per evitare che l'ammorbidente in eccesso si disperda nell'acqua di scarico attraverso il sifone
 - Ammorbidenti particolarmente viscosi vanno diluiti con acqua, altrimenti potrebbero ostruire il sifone e ostacolare il flusso
 - Detersivi liquidi sono adatti per tutti i programmi che prevedono solo un ciclo di lavaggio (versare nello scomparto «2»).
- Dosaggio secondo le indicazioni sulla confezione

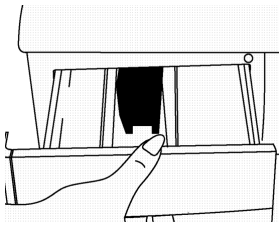

Italiano



Utilizzo della lavatrice

Selezione e avvio dei programmi

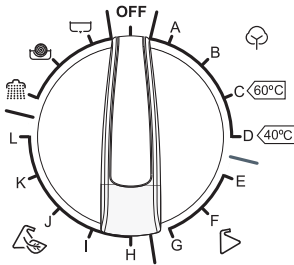

- Ruotando la manopola programmi selezionare il programma desiderato (vedi tabella a pagina 16)
- Eventualmente selezionare una **funzione supplementare** (vedi p. 8):
 - Se è stata scelta una funzione supplementare la rispettiva spia indicatrice si accende
 - Se, invece di restare accesa, la spia lampeggia soltanto, non è possibile utilizzare questa funzione supplementare con il programma di lavaggio prescelto



- **Avviare il programma premendo il tasto avvio/pausa.** Il tasto si accende.
 - Se è stato selezionato un programma, si accende inoltre il simbolo «per il ciclo di lavaggio»
 - Se nella selezione si tratta del programma di risciacquo, centrifugazione o scarico, si accende la spia indicatrice corrispondente
- Per interrompere il ciclo di lavaggio premere di nuovo il tasto avvio/pausa (= pausa; la spia del tasto lampeggia). Per riprendere il processo di lavaggio premere nuovamente lo stesso tasto

Italiano



Conclusione anticipata di un programma

Per concludere anticipatamente un programma in corso procedere come segue:

- Tenere premuto il tasto avvio/pausa per 4 secondi
- La lavatrice esegue lo scarico dell'acqua e conclude quindi il programma
- Sul display si accende l'indicazione «Fine programma»
- Se richiesto selezionare un altro programma



Fine Programma



Fine Programma

Fine programma

- La lavatrice si ferma automaticamente quando il programma selezionato è terminato
- Sul display si accende l'indicazione «Fine programma»
- Ruotare la manopola programmi su «**OFF**» (= spento)
- Lo sportello si sblocca automaticamente dopo circa due minuti dalla fine del programma. Aprire lo sportello e togliere la biancheria
- Dopo aver svuotato la lavatrice lasciare aperto lo sportello in modo che l'interno possa asciugarsi (previene cattivi odori e umidità)
- Togliere la spina dalla presa di corrente e chiudere il rubinetto

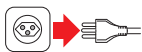



14 Messa in funzione



Importante!

- Se si dovesse verificare un'interruzione di corrente mentre la lavatrice è in funzione, non c'è nessun pericolo che essa si danneggi. Non appena la corrente torna, la macchina riprende il suo ciclo di lavaggio laddove è stato interrotto
- Durante l'interruzione di corrente lo sportello si sblocca automaticamente dopo circa 2 minuti. Non aprirlo perché potrebbe fuoriuscire dell'acqua! Se nonostante il ciclo di lavaggio non sia terminato, si desidera togliere i capi dalla macchina, bisogna dapprima scaricare l'acqua. (Procedimento vedi «Pulizia del filtro della pompa» a pagina 19)

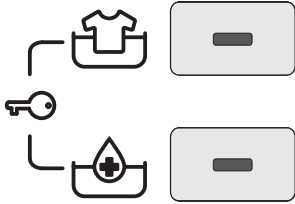

Sicurezza bambini

- La macchina è dotata di una sicurezza bambini per evitare l'interruzione involontaria di un programma in corso causata dalla manipolazione dei tasti. Per attivare la sicurezza bambini premere contemporaneamente i due tasti funzione in alto per circa 3 secondi. Se la sicurezza bambini è attivata, i due tasti lampeggiano per 2 secondi
- Se con la sicurezza bambini attivata viene premuto un qualsiasi tasto, i due tasti in alto lampeggiano per 2 secondi
- Per disattivare la sicurezza bambini premere contemporaneamente ambedue i tasti per almeno 3 secondi.

Nota: al termine di ogni programma la sicurezza bambini si disattiva automaticamente

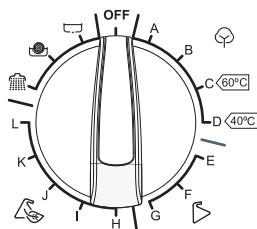



Panoramica dei programmi

Programma	Durata (ca. min.)	Vaschetta detersivo	Massima capacità di carico a secco kg	Tipologia dei capi	Descrizione
A 90° C: Cotone bianco	137	2	6	Tessuti di cotone e lino sporchi, bollitura	Biancheria intima, lenzuola,
B 60 C: Cotone bianco (prelavaggio)	148	1+2	6	Tessuti di cotone, colorati e di lino molto sporchi	tovaglie, t-shirt, camicie, asciugamani
C 60° C: Cotone	155	2	6	Tessuti di cotone, colorati e di lino sporchi	
D 40° C: Cotone	95	2	6	Tessuti di cotone, colorati e di lino leggermente sporchi	
E 60° C: Filati sintetici resistenti	81	2	3	Tessuti di filati sintetici o misti, sporchi	Calze di nylon, camicette
F 40° C: Filati sintetici (prelavaggio)	143	1+2	3	Tulle e cortine, tessuti delicati	
G 40° C: Filati sintetici delicati	80	2	3	Tessuti di filati sintetici o misti, leggermente sporchi	
H 30° C: Lavaggio misto	74	2	3	Tessuti di filati sintetici o misti, leggermente sporchi	T-shirt, camicie, calze di nylon
I 40° C: Lana	70	2	2	Capi in lana lavabili a mano e in lavatrice, sporchi	Tutti i capi in lana
J 30° C: Lavaggio a mano	65	2	2	Capi in lana lavabili a mano e in lavatrice, sporchi	
K Seta	55	2	2	Capi in seta lavabili a mano e in lavatrice, leggermente sporchi, acqua fredda	Capi in misto seta
L Lavaggio rapido	30	2	3	Tessuti in cotone, in lino e colorati, leggermente sporchi	Biancheria intima, lenzuola, tovaglie, t-shirt, camicie, asciugamani



Messa in funzione

17

Programma	Durata (ca. min.)	Descrizione
 Risciacquo	33	Quando serve un risciacquo supplementare dopo il ciclo di lavaggio, si può usare questo programma per tutti i tipi di capi.
 Centrifuga	10	Quando serve una centrifuga supplementare dopo il ciclo di lavaggio, si può usare questo programma. Non usare questo programma per capi delicati o in lana.
 Scarico	3	Questo programma serve per scaricare l'acqua sporca al termine del ciclo di lavaggio. È indicato inoltre, quando si intende far scaricare l'acqua prima del termine del programma (p.es. conclusione anticipata del programma).

Per tutti i programmi, al bucato è possibile aggiungere l'ammorbidente, ad eccezione dei programmi centrifuga e scarico. Osservare le indicazioni sulla confezione per quanto riguarda il dosaggio. Versare l'ammorbidente nella vaschetta *.

I valori di durata del programma, consumo energetico e consumo di acqua potrebbero variare in base al tipo e al peso del carico di lavaggio, alle funzioni aggiuntive selezionate, all'acqua e alla temperatura ambiente.

*) I dati sull'efficienza energetica sono stati rilevati con un programma conforme a EN60456.

Italiano



18 Manutenzione / Pulizia

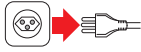

Prima di procedere con la manutenzione / Pulizia

- Staccare la spina dalla presa di corrente
- Chiudere il rubinetto

Filtri di ingresso acqua

Alle due estremità del tubo di ingresso dell'acqua sono presenti dei filtri che impediscono l'afflusso nella lavatrice di sporco o di corpi estranei presenti nell'acqua. Se la lavatrice non riceve acqua a sufficienza nonostante il rubinetto sia aperto, si consiglia di pulire i filtri.

- Rimuovere il tubo d'ingresso dell'acqua
- Rimuovere i filtri posti sulla valvola d'ingresso dell'acqua con una pinza
- Pulire il filtro con una spazzola, poi risciacquarlo
- Rimontare il filtro e fissare il tubo sulla macchina

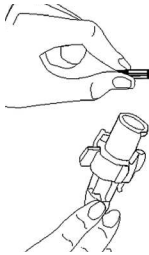
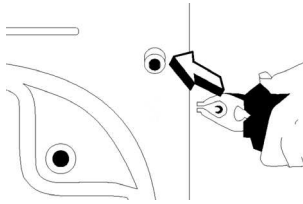

- Sul lato del rubinetto si trova un altro filtro. Rimuoverlo insieme alla guarnizione e pulire a fondo
- Al termine dell'operazione riposizionare i filtri e la guarnizione

Italiano

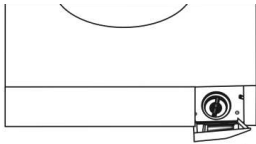
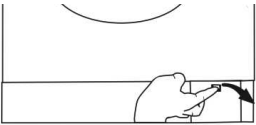
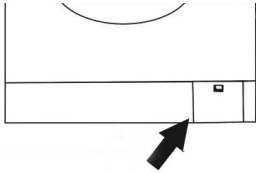

Filtro della pompa

Il sistema del filtro della pompa consente di prolungare la durata di vita della pompa di scarico dell'acqua, poiché impedisce che lanugine e peluria dei tessuti possano entrare nella pompa.

Pulire il filtro della pompa una volta ogni 2-3 mesi:

- Aprire il coperchio del filtro
- Prima di togliere il filtro, posizionare un contenitore davanti al filtro per raccogliere l'acqua residua che potrebbe fuoriuscire

- Allentare e togliere il filtro ruotandolo in senso antiorario. Far scaricare l'acqua
- Togliere eventuali corpi estranei dal filtro
- Controllare la rotazione della pompa

- Dopo la pulizia, riposizionare il filtro e chiudere ruotando in senso orario
- Rimettere il coperchio del filtro
- **Importante:** Se il filtro non è inserito correttamente vi saranno delle perdite d'acqua



Importante:

- Poiché l'acqua nella pompa può essere calda, attendere che si raffreddi. Pericolo di ustione!



20 Manutenzione / Pulizia

Vaschetta detersivo

I detersivi con il tempo possono lasciare un deposito nella vaschetta o nel suo alloggiamento. Per questo motivo è necessario pulire regolarmente la vaschetta.

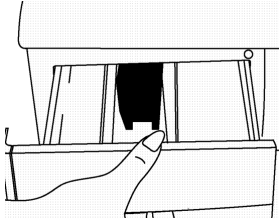

- Estrarre la vaschetta

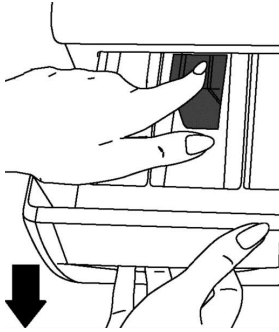

- Sollevare la parte frontale e tirare finché la vaschetta non esce
- Lavare con un spazzolino vecchio da denti e abbondante acqua
- Togliere il detersivo rimasto nell'alloggiamento della vaschetta badando che non penetri nella lavatrice
- Dopo aver asciugato bene la vaschetta inserirla nuovamente nel suo alloggiamento

Italiano

Sifone

- Estrarre la vaschetta del detersivo. Togliere il sifone e pulire a fondo dai residui di ammorbidente. Reinserire il sifone pulito. Verificare che sia correttamente inserito

Corpo della macchina

- Pulire le superfici della lavatrice con un panno leggermente umido. Poi asciugare con un panno morbido e asciutto



Tamburo

- Non lasciare oggetti metallici come aghi, forcelle o monete nella lavatrice. Possono causare la formazione di macchie di ruggine nel tamburo. Per eliminarle, usare un detersivo senza cloro e seguire le avvertenze indicate dal fabbricante del detersivo. Per pulire macchie di ruggine, non usare pagliette in ferro per la pulizia di piatti o oggetti analoghi

Decalcificazione

- Se si regola correttamente la quantità di detersivo da usare, non sarà necessario eseguire alcuna operazione di rimozione del calcare. Se si desidera comunque eseguire la decalcificazione, usare i decalcificatori in commercio e fare attenzione alle relative avvertenze



Importante!

- Le sostanze decalcificanti contengono acidi e possono causare alterazioni al colore dei capi, nonché effetti negativi per la lavatrice!

In caso di non utilizzo



Se la lavatrice non viene utilizzata e si trova in un locale con temperature inferiori a 0 °C, è necessario scaricare l'acqua contenuta nella macchina per evitare danni causati dal gelo:

- Chiudere l'allacciamento dell'acqua
- Allentare il tubo di collegamento al rubinetto e togliere badando di non perdere il filtro e la sua guarnizione
- Appoggiare le estremità del tubo d'ingresso e del tubo di scarico dell'acqua in una bacinella capiente posata per terra (per raccogliere l'acqua residua dei tubi)
- Portare la manopola programmi su «Scarico» . Si accende la spia per indicare che la lavatrice è pronta per eseguire il programma richiesto
- Avviare il programma premendo il tasto avvio/pausa. L'acqua residua viene pompata dalla macchina nella bacinella preparata per terra
- Terminato il programma, sul display appare «End» (= fine)
- Posizionare la manopola programmi su «OFF» (= spento)
- Staccare la spina dalla presa di corrente

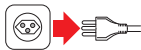

- Rimettere in funzione la lavatrice soltanto quando la temperatura d'ambiente è superiore a 0 °C



22 Informazioni pratiche sull'eliminazione di macchie

- **Bevande alcoliche:** dapprima lavare la macchia con acqua fredda, poi strofinarla con glicerina e acqua e risciacquarla con acqua mista ad aceto
- **Brodo di carne - uova:** eliminare i residui secchi con una spugna o un panno morbido bagnati in acqua fredda. Strofinare con un detergente e lavare con lisciva
- **Cioccolato e cacao:** lasciare il capo sporco in acqua fredda e strofinare con sapone o detersivo, poi lavare alla temperatura più elevata possibile a seconda del tipo di tessuto. Se la macchia persiste, strofinare con acqua ossigenata
- **Crema, gelato e latte:** lasciare il capo in ammollo in acqua fredda e strofinare l'area della macchia con un detergente. Se la macchia persiste applicare dell'acqua saponata sul tessuto in proporzioni adeguate. (Non usare acqua saponata su capi colorati)
- **Frutta:** appoggiare l'area interessata sopra un contenitore e versare acqua fredda sulla macchia. Non versare acqua calda. Strofinare con acqua fredda e applicare glicerina. Attendere 1-2 ore e risciacquare dopo aver sfregato con alcune gocce di aceto bianco
- **Inchiostro:** tenere l'area della macchia sotto l'acqua fredda finché non si diluisce completamente e scompare. Poi strofinare con acqua diluita con succo di limone e detersivo, lavare dopo 5 minuti
- **Lucido per scarpe:** la macchia va leggermente grattata senza rovinare il tessuto, sfregata con un detersivo e risciacquata. Qualora la macchia persista, sfregare con 1 unità di alcool puro (96 gradi) mischiata a 2 unità di acqua e poi lavare con acqua tiepida
- **Macchie di bruciato:** se il tipo di tessuto lo consente, aggiungere dell'acqua saponata all'acqua di lavaggio
- **Macchie d'erba:** strofinare l'area macchiata con un detergente. Se il tipo di tessuto lo consente, lavare con acqua saponata. Strofinare i capi in lana con alcool. (Per capi colorati, usare una miscela di 1 unità di alcool puro e 2 unità di acqua)
- **Macchie di grasso e olio:** eliminare per prima cosa i residui. Strofinare la macchia con un detergente e poi lavare in acqua tiepida saponata



Informazioni pratiche sull'eliminazione di macchie

23

- **Macchie di sangue:** lasciare il capo in ammollo in acqua fredda per 30 minuti
- **Muffa:** macchie di muffa vanno rimosse immediatamente. Lavare la macchia se possibile con un detersivo
- **Salsa di pomodoro:** dopo avere tolto il residuo secco avendo cura di non rovinare il tessuto, lasciare in acqua fredda per circa 30 minuti e lavare strofinando con un detersivo
- **Senape:** per prima cosa applicare glicerina sulla macchia. Strofinare con un detersivo e poi lavare. Se la macchia persiste, strofinare con alcool (su un capo in materiale sintetico e colorato andrebbe usata una miscela di 1 unità di alcool e 2 unità di acqua)
- **Te e caffè:** appoggiare il capo con la parte macchiata sopra un contenitore e versare sulla macchia acqua calda, regolandosi in base alla resistenza del capo. Se il tipo di tessuto lo consente, lavare con acqua saponata
- **Vernice a olio:** eliminare la macchia prima che si secchi applicandovi sopra un diluente. Poi strofinare con un detersivo e lavare

Italiano



24 Guasti



Riparazioni devono essere eseguite da MIGROS-Service. Riparazioni eseguite non a regola d'arte o l'uso di pezzi di ricambio non originali possono essere fonte di pericolo per l'utente. In caso di riparazioni eseguite non a regola d'arte, MIGROS declina ogni responsabilità e la garanzia viene a cadere.

Se non si è in grado di risolvere un problema con l'aiuto della presente tabella, rivolgersi a servizio clienti MIGROS o a M-Infoline (Numero di telefono sul retro delle presenti istruzioni d'uso)

Importante: In caso di guasti, anomalie di funzionamento o guasti evidenti o sospetti in caso di caduta della macchina:

- Estrarre immediatamente la spina dalla presa di corrente
- Chiudere il rubinetto

Italiano

Guasto	Possibile causa	Soluzione
La macchina non funziona.	La spina non è inserita nella presa di corrente	Inserire la spina nella presa di corrente
	Fusibile difettoso	Cambiare il fusibile
	Non c'è corrente	Controllare l'alimentazione elettrica
	Non è stato azionato il tasto avvio/pausa	Premere il tasto avvio/pausa
	La manopola programmi è posizionata su « OFF » (= spento)	Portare la manopola sul programma desiderato
	Lo sportello non è chiuso correttamente	Chiudere bene lo sportello. Bisogna sentire un clic
	La lavatrice non riceve acqua.	Il rubinetto dell'acqua è chiuso
Il tubo d'ingresso dell'acqua è piegato		Controllare il tubo d'ingresso dell'acqua
Il tubo d'ingresso dell'acqua è ostruito		Pulire i filtri del tubo per l'ingresso dell'acqua (pag. 18)
Il filtro della valvola d'ingresso è ostruito		Pulire il filtro della valvola d'ingresso (pag. 18)
Lo sportello non è chiuso correttamente		Chiudere bene lo sportello. Bisogna sentire il clic



Guasto	Possibile causa	Soluzione
La macchina da lavare non scarica l'acqua.	Il tubo di scarico è ostruito o piegato	Controllare il tubo di scarico
	Il filtro della pompa è ostruito	Pulire il filtro della pompa (pag. 19)
	I capi non sono stati distribuiti in modo uniforme nel tamburo	Distribuire i capi in modo uniforme
La macchina vibra.	I piedini della lavatrice non sono stati regolati bene	Regolare i piedini della macchina (pag. 4)
	Non sono state rimosse le viti per il trasporto	Rimuovere le viti per il trasporto (pag. 3)
	Sono stati inseriti pochi capi nella lavatrice	Ciò non pregiudica il funzionamento della macchina
	Sono stati inseriti troppi capi nella lavatrice oppure non sono stati ben distribuiti	Non superare la quantità di biancheria da inserire nel tamburo e distribuirla in modo uniforme
	La lavatrice mentre è in funzione tocca un ostacolo	Evitare che la lavatrice entri in contatto con una parete
Schiuma eccessiva nella vaschetta per il detersivo.	È stato usato troppo detersivo	Premere il tasto avvio/pausa. Per bloccare la schiuma, diluire un cucchiaino di ammorbidente in mezzo litro di acqua e versare il tutto nella vaschetta del detersivo. Premere il tasto avvio/pausa dopo 5-10 minuti. Nel ciclo successivo di lavaggio scegliere la quantità giusta di detersivo
	È stato usato un detersivo sbagliato	Usare solo detersivi adatti al lavaggio in lavatrice
Il risultato del lavaggio non è soddisfacente.	I capi erano troppo sporchi per il programma selezionato	Selezionare un programma adatto (pag. 16)
	La quantità di detersivo usata non era sufficiente	Usare più detersivo
	Sono stati inseriti troppi capi, superando la portata massima della macchina	Caricare la macchina solo fino alla portata massima consentita
	Eccessiva durezza dell'acqua	Acqua dura necessita più detersivo. Seguire le rispettive indicazioni sulla confezione
	I capi inseriti nel tamburo non sono stati distribuiti in modo uniforme	Distribuire i capi in maniera regolare

... segue



26 Guasti

Guasto	Possibile causa	Soluzione
L'acqua viene subito scaricata dalla macchina, appena vi entra.	L'estremità del tubo di scarico dell'acqua è in una posizione inferiore rispetto alla macchina	Posizionare il tubo di scarico dell'acqua a un'altezza appropriata (vedi pag. 5)
Durante il lavaggio non si vede acqua nel tamburo.	È normale. L'acqua si trova nella parte bassa del tamburo	–
Sui capi si vedono residui di detersivo.	Parti del detersivo non si sono sciolte nell'acqua e rimangono attaccate ai capi creando piccole macchie bianche	Selezionare il programma di risciacquo extra oppure eliminare le macchie dopo l'asciugatura con una spazzola
Ci sono delle macchie grigie sui capi.	Queste macchie possono essere causate da olio, creme o lubrificanti	Nel ciclo di lavaggio successivo, usare la quantità massima di detersivo indicata dal fabbricante
Il programma di centrifuga non parte o parte in ritardo.	È normale. È in corso il controllo di carichi mal distribuiti	Il sistema di controllo di carichi mal distribuiti cercherà di distribuire i capi in maniera uniforme. Terminata tale operazione, si realizzerà il passaggio al processo di centrifuga



Sistema automatico di diagnostica





27

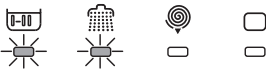
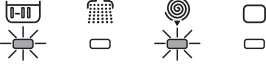

Questa lavatrice è provvista di un sistema di autodiagnostica che viene applicato durante tutti i processi di lavaggio. In caso di guasti vengono automaticamente prese le precauzioni necessarie e il guasto viene segnalato sul display con il rispettivo messaggio di errore.

Prendere nota del codice di errore e:

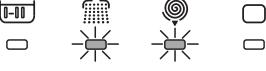
- Staccare la spina dalla presa di corrente
- Chiudere il rubinetto
- Chiamare MIGROS-Service

Codice di errore	Possibile errore	Misure da prendere
Error 01  Le spie 1 e 2 lampeggiano	Lo sportello non è stato chiuso correttamente	Chiudere bene lo sportello in modo da sentire il clic. Se il problema persiste, spegnere la lavatrice, scollegare la spina della alimentazione e contattare subito MIGROS-Service
Error 02  Le spie 1 e 3 lampeggiano	Il livello di acqua nella lavatrice è al di sotto del riscaldatore. La pressione dell'alimentazione dell'acqua è bassa o manca del tutto	Aprire fino in fondo il rubinetto dell'acqua, poiché potrebbe essere chiuso. Se il problema persiste, la lavatrice si spegnerà automaticamente dopo poco tempo. Scollegare la spina del cavo dell'alimentazione, chiudere il rubinetto e contattare MIGROS-Service
Error 03  Le spie 1 e 4 lampeggiano	La pompa è guasta o il filtro della pompa è ostruito	Pulire il filtro della pompa. Se il problema persiste, contattare MIGROS-Service
Error 04  Le spie 2 e 3 lampeggiano	C'è troppa acqua nella lavatrice	La lavatrice scaricherà automaticamente l'acqua. Una volta completato il procedimento di scarico, spegnere la lavatrice e scollegare la spina del cavo dell'alimentazione. Contattare MIGROS-Service
Error 05  Le spie 2 e 4 lampeggiano	Difetto della resistenza riscaldante o del termostato	Spegnere la lavatrice e staccare la spina dalla presa di corrente. Chiudere il rubinetto dell'ingresso dell'acqua e rivolgersi a MIGROS-Service

Italiano



28 Sistema automatico di diagnostica

Error 06

Guasto del motore

Spegnere la lavatrice e staccare la spina dalla presa di corrente. Chiudere il rubinetto dell'ingresso dell'acqua e rivolgersi a MIGROS-Service



Le spie 3 e 4 lampeggiano

Error 07

Guasto dei comandi elettronici

Spegnere la lavatrice e staccare la spina dalla presa di corrente. Chiudere il rubinetto dell'ingresso dell'acqua e rivolgersi a MIGROS-Service



Le spie 1, 2 e 3 lampeggiano

Error 08

Guasto del motore.

Spegnere la lavatrice e staccare la spina dalla presa di corrente. Chiudere il rubinetto dell'ingresso dell'acqua e rivolgersi a MIGROS-Service

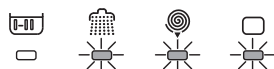

Le spie 2, 3 e 4 lampeggiano

Error 09

Tensione di rete troppo alta o troppo bassa

Se la tensione di rete è meno di 150 V o più di 260 V, la macchina si ferma automaticamente. Non appena la tensione di rete è stata corretta, riprende il suo funzionamento

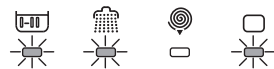

Le spie 1, 2 e 4 lampeggiano

Error 10

Errore di comunicazione

Spegnere la lavatrice e staccare la spina dalla presa di corrente. Chiudere il rubinetto dell'ingresso dell'acqua e rivolgersi a MIGROS-Service













Le spie 1, 3 e 4 lampeggiano



Simboli internazionali di lavaggio

29

-  Temperatura di lavaggio
-  Non lavare in lavatrice (lavare a mano)
-  Stirare a temperatura bassa
-  Stirare a temperatura media
-  Stirare a temperatura alta
-  Non stirare
-  Non mettere in asciugatrice
-  Stendere sul filo
-  Stendere senza strizzare
-  Asciugare disteso
-  Non candeggiare

- ⓕ Questi simboli si riferiscono al lavaggio a secco. Le lettere indicano quale tipo di solvente può essere utilizzato. I capi provvisti di questi simboli non vanno lavati in lavatrice, salvo qualora l'etichetta indichi diversamente.
- Ⓟ
- Ⓐ

Italiano



30 Smaltimento



- Consegnare gratuitamente gli apparecchi non più in uso presso un punto vendita per permettere uno smaltimento adeguato
- Smaltire immediatamente gli apparecchi con un guasto pericoloso e assicurarsi che non possano più essere utilizzati
- Non gettare gli apparecchi tra i rifiuti domestici (tutela dell'ambiente!)

Dati tecnici

Italiano

Classe di efficienza energetica	A+
Tensione d'alimentazione	230 Volt / 50 Hz
Potenza nominale	2100 Watt
Dimensioni	ca. 845 x 597 x 527 mm (A x L x P)
Carica massima	6 kg
Carica raccomandata	5.5 kg
Numero massimo di giri di centrifuga	1200 g/min.
M-Garanzia	2 anni
Garanzia servizio	10 anni

Nell'interesse dello sviluppo tecnico ci riserviamo di apportare modifiche di progettazione e di esecuzione.

MIGROS

FEDERAZIONE DELLE COOPERATIVE MIGROS, CH-8031 Zurigo









Garanzia



2 Jahre M-Garantie
2 ans M-garantie
2 anni M-garanzia

MIGROS garantit, pour la durée de deux ans à partir de la date d'achat, le fonctionnement correct de l'objet acquis et son absence de défauts.

MIGROS peut choisir la modalité d'exécution de la prestation de garantie entre la réparation gratuite, le remplacement par un produit équivalent ou le remboursement du prix payé. Toutes les autres prétentions sont exclues.

La garantie n'inclut pas l'usure normale, ni les conséquences d'un traitement non approprié, ni l'endommagement par l'acheteur ou un tiers, ni les défauts dus à des circonstances extérieures. La garantie n'est valable que si les réparations ont exclusivement été effectuées par le service après-vente MIGROS ou par les services autorisés par MIGROS.

Nous vous prions de bien vouloir conserver soigneusement le certificat de garantie ou le justificatif de l'achat (quittance, facture). Sans celui-ci aucune réclamation ne sera admise.

© maeliner.ch

MIGROS **Service**

Le 0800 562 935 est à votre disposition en cas de problème.



M-INFOLINE
0848 84 0848
www.migros.ch

Vous avez des questions? M-Infoline est là pour vous aider: 0848 84 0848 du lundi au vendredi de 8h à 18h30, samedi de 8h30 à 17h30.

(8 cts/min. de 8 h à 17 h,
4 cts/min. de 17 h à 18 h 30 et samedi).

www.migros.ch/contact