

**brother**®

# BENUTZERHANDBUCH - GRUNDFUNKTIONEN

---

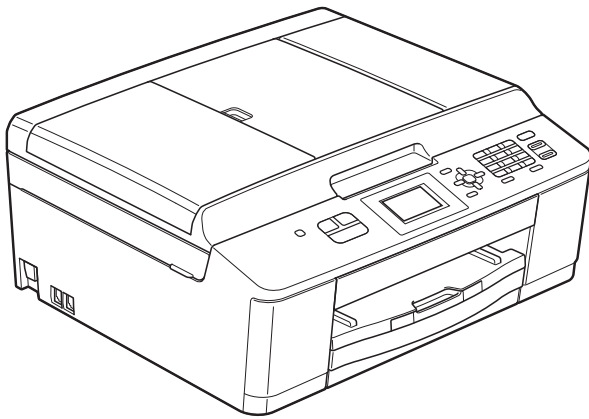

**MFC-J430W**

Version 0

SWI-GER

## Service-Information

Füllen Sie die folgenden Felder aus, damit Sie bei Bedarf jederzeit darauf zurückgreifen können:

Modell: MFC-J430W

Seriennummer: <sup>1</sup> \_\_\_\_\_

Gekauft am: \_\_\_\_\_

Gekauft bei: \_\_\_\_\_

<sup>1</sup> Die Seriennummer finden Sie an der Rückseite des Gerätes. Bewahren Sie das Benutzerhandbuch und den Kaufbeleg sorgfältig auf als Nachweis für den Kauf des Gerätes bei Diebstahl, Feuerschäden oder Garantieanspruch.

Registrieren Sie Ihr Gerät schnell und bequem online unter

<http://www.brother.com/registration/>

# Benutzerhandbücher und wo sie zu finden sind

| Welches Handbuch?                               | Was beinhaltet es?  | Wo ist es zu finden?                              |
|---|---|---|
| <b>Produkt-Sicherheitshinweise</b>              | Lesen Sie zuerst diese Anleitung. Lesen Sie bitte die Sicherheitshinweise, bevor Sie das Gerät in Betrieb nehmen. Hier finden Sie Hinweise zu Warenzeichen und gesetzlichen Vorschriften.   | Gedruckt / Im Karton                              |
| <b>Installationsanleitung</b>                   | Folgen Sie den Anweisungen zur Inbetriebnahme des Gerätes und zur Installation der Treiber und Software entsprechend dem Betriebssystem und der Verbindungsart, die Sie verwenden.  | Gedruckt / Im Karton                              |
| <b>Benutzerhandbuch - Grundfunktionen</b>       | Lernen Sie die Grundfunktionen zum Faxen, Kopieren und Scannen und erfahren Sie, wie die Verbrauchsmaterialien ersetzt werden. Beachten Sie die Hinweise zur Problemlösung.   | Gedruckt / Im Karton                              |
| <b>Benutzerhandbuch - Erweiterte Funktionen</b> | Lernen Sie die erweiterten Funktionen kennen: Faxen, Kopieren, Sicherheitsfunktionen, das Ausdrucken von Berichten und die Durchführung von regelmässigen Wartungsarbeiten.   | PDF-Datei / CD-ROM                                |
| <b>Software-Handbuch</b>                        | Folgen Sie diesen Anweisungen zum Drucken, Scannen, Scannen im Netzwerk, zum Senden von PC-Faxen und zur Verwendung der Webdienste-(Scan)-Funktionen und des Dienstprogramms Brother ControlCenter.   | PDF-Datei / CD-ROM                                |
| <b>Netzwerkbegriffe</b>                         | Dieses Handbuch enthält grundlegende Informationen zu den erweiterten Netzwerkfunktionen von Brother-Geräten sowie Erläuterungen zu allgemeinen Netzwerk- und häufig verwendeten Begriffen.   | PDF-Datei / CD-ROM                                |
| <b>Netzwerkhandbuch</b>                         | Dieses Handbuch enthält hilfreiche Informationen zu den Einstellungen für Wireless-Netzwerke sowie zu den Sicherheitseinstellungen bei Verwendung des Brother-Gerätes. Daneben finden Sie hier Angaben zu den unterstützten Protokollen für Ihr Gerät und ausführliche Tipps zur Beseitigung von Störungen. | PDF-Datei / CD-ROM                                |
| <b>iPrint&amp;Scan Anleitung</b>                | Dieses Handbuch enthält hilfreiche Informationen für den Druck vom Mobiltelefon und zum Übertragen von gescannten Daten vom Brother-Gerät auf das Mobiltelefon.   | PDF-Datei / Brother Solutions Center <sup>1</sup> |

<sup>1</sup> Besuchen Sie uns unter <http://solutions.brother.com/>.

# Inhaltsverzeichnis

## (BENUTZERHANDBUCH - GRUNDFUNKTIONEN)

|          |   |           |
|----------|---|-----------|
| <b>1</b> | <b>Allgemeine Informationen</b>   | <b>1</b>  |
|          | Zur Verwendung dieses Handbuchs.....  | 1         |
|          | In diesem Handbuch verwendete Formatierungen und Symbole.....   | 1         |
|          | Benutzerhandbuch - Erweiterte Funktionen, Software-Handbuch,<br>Netzwerkhandbuch und Netzwerkbegriffe aufrufen..... | 2         |
|          | Handbücher ansehen .....  | 2         |
|          | Zugang zum Brother-Support (Windows®) .....   | 4         |
|          | Zugang zum Brother-Support (Macintosh) .....  | 5         |
|          | Funktionstastenfeld-Übersicht .....   | 6         |
|          | Displayanzeigen .....   | 8         |
|          | Menüfunktionen .....  | 8         |
|          | Lautstärke-Einstellungen .....  | 9         |
|          | Klingellautstärke .....   | 9         |
|          | Signalton-Lautstärke.....   | 9         |
|          | Lautsprecher-Lautstärke.....  | 9         |
|          | Display .....   | 10        |
|          | Helligkeit der Hintergrundbeleuchtung einstellen .....  | 10        |
| <b>2</b> | <b>Papier einlegen</b>  | <b>11</b> |
|          | Papier und andere Druckmedien einlegen .....  | 11        |
|          | Umschläge und Postkarten einlegen .....   | 13        |
|          | Bedruckbarer Bereich.....   | 16        |
|          | Papiereinstellungen .....   | 17        |
|          | Druckmedium .....   | 17        |
|          | Papierformat .....  | 17        |
|          | Verwendbare Papiersorten und andere Druckmedien.....  | 18        |
|          | Empfohlene Druckmedien .....  | 18        |
|          | Aufbewahren und Benutzen von Druckmedien .....  | 19        |
|          | Das richtige Druckmedium wählen .....   | 20        |
| <b>3</b> | <b>Dokumente einlegen</b>   | <b>22</b> |
|          | So legen Sie Dokumente ein .....  | 22        |
|          | Automatischen Vorlageneinzug (ADF) verwenden.....   | 22        |
|          | Vorlagenglas verwenden .....  | 23        |
|          | Nicht scanbarer Bereich .....   | 24        |
| <b>4</b> | <b>Faxversand</b>   | <b>25</b> |
|          | So senden Sie ein Fax.....  | 25        |
|          | Faxversand abrechnen .....  | 27        |
|          | Vorlagenglas-Scangröße zum Faxen einstellen .....   | 27        |
|          | Farbfax senden.....   | 27        |
|          | Abrechnen einer Faxübertragung .....  | 27        |
|          | Sendebericht .....  | 27        |

|          |  |           |
|----------|--|-----------|
| <b>5</b> | <b>Fax empfangen</b>   | <b>29</b> |
|          | Empfangsmodi.....  | 29        |
|          | Empfangsmodus wählen .....                                   | 29        |
|          | Empfangsmodi verwenden .....                                 | 30        |
|          | Nur Fax.....   | 30        |
|          | Fax/Tel.....   | 30        |
|          | Manuell .....  | 30        |
|          | TAD:Anrufbeantworter.....                                    | 30        |
|          | Empfangsmodus-Einstellungen.....                             | 31        |
|          | Klingelanzahl .....  | 31        |
|          | F/T-Rufzeit  |           |
|          | (nur Fax/Tel-Modus).....                                     | 31        |
|          | Fax-Erkennung .....  | 32        |
| <b>6</b> | <b>Telefon und externe Geräte</b>                            | <b>33</b> |
|          | Telefonieren.....  | 33        |
|          | Fax/Tel-Modus.....   | 33        |
|          | Anrufer-Kennung .....  | 33        |
|          | Telefondienste .....   | 34        |
|          | Anschlussart einstellen.....                                 | 34        |
|          | Externen Anrufbeantworter anschliessen .....                 | 35        |
|          | Einstellungen .....  | 35        |
|          | Ansage des externen Anrufbeantworters aufnehmen .....        | 36        |
|          | Anschluss an einer Nebenstellenanlage .....                  | 36        |
|          | Externes Telefon.....  | 37        |
|          | Externes Telefon anschliessen.....                           | 37        |
|          | Externes Telefon verwenden.....                              | 37        |
|          | Schnurloses externes Telefon verwenden .....                 | 37        |
|          | Fernaktivierungs- und Ferndeaktivierungs-Code verwenden..... | 38        |
| <b>7</b> | <b>Rufnummern wählen und speichern</b>                       | <b>39</b> |
|          | Rufnummer wählen.....  | 39        |
|          | Manuell wählen.....  | 39        |
|          | Kurzwahl.....  | 39        |
|          | Suchen .....   | 39        |
|          | Wahlwiederholung (Fax).....                                  | 40        |
|          | Zusätzliche Wählfunktionen.....                              | 40        |
|          | Liste der gewählten Nummern.....                             | 40        |
|          | Anruferliste .....   | 41        |
|          | Rufnummern speichern .....                                   | 42        |
|          | Wählpause speichern .....                                    | 42        |
|          | Kurzwahl speichern .....                                     | 42        |
|          | Kurzwahlnamen oder -rufnummern ändern.....                   | 43        |

|           |  |           |
|-----------|--|-----------|
| <b>8</b>  | <b>Kopieren</b>                              | <b>44</b> |
|           | Kopien anfertigen.....                       | 44        |
|           | Kopieren abbrechen .....                     | 44        |
|           | Kopiereinstellungen .....                    | 45        |
|           | Papierereinstellungen .....                  | 45        |
| <b>9</b>  | <b>So drucken Sie vom Computer aus</b>       | <b>46</b> |
|           | Dokument drucken.....                        | 46        |
| <b>10</b> | <b>So scannen Sie auf einen Computer</b>     | <b>47</b> |
|           | Dokument scannen.....                        | 47        |
|           | Scannen mit der Taste SCANNER .....          | 47        |
|           | Mit einem Scannertreiber scannen .....       | 48        |
|           | Scannen mit dem ControlCenter .....          | 48        |
| <b>A</b>  | <b>Regelmässige Wartung</b>                  | <b>49</b> |
|           | Tintenpatronen wechseln.....                 | 49        |
|           | Gerät reinigen und überprüfen.....           | 52        |
|           | Vorlagenglas reinigen.....                   | 52        |
|           | Druckkopf reinigen.....                      | 53        |
|           | Druckqualität prüfen .....                   | 53        |
|           | Vertikale Ausrichtung prüfen .....           | 55        |
| <b>B</b>  | <b>Problemlösung</b>                         | <b>56</b> |
|           | Fehler- und Wartungsmeldungen .....          | 56        |
|           | Animierte Hilfe .....                        | 62        |
|           | Gespeicherte Faxe oder Journal sichern.....  | 62        |
|           | Dokumentenstau .....                         | 63        |
|           | Papierstau .....                             | 64        |
|           | Problemlösung .....                          | 67        |
|           | Falls Probleme auftreten sollten .....       | 67        |
|           | Wählton-Erkennung.....                       | 74        |
|           | Leitungsstörungen / VoIP .....               | 74        |
|           | Geräteinformationen .....                    | 75        |
|           | Seriennummer anzeigen .....                  | 75        |
|           | Reset-Funktionen .....                       | 75        |
|           | Einstellungen des Gerätes zurücksetzen ..... | 75        |
| <b>C</b>  | <b>Menü und Funktionen</b>                   | <b>76</b> |
|           | Benutzerfreundliche Bedienung.....           | 76        |
|           | Funktionstabelle.....                        | 77        |
|           | Texteingabe .....                            | 90        |
|           | Leerzeichen eingeben .....                   | 90        |
|           | Korrigieren .....                            | 90        |
|           | Buchstaben wiederholen .....                 | 90        |
|           | Sonderzeichen und Symbole.....               | 90        |

---

**D Technische Daten 91**

---

|                             |     |
|-----------------------------|-----|
| Allgemein .....             | 91  |
| Druckmedien.....            | 93  |
| Faxen .....                 | 94  |
| Kopieren .....              | 95  |
| Scanner .....               | 96  |
| Drucker .....               | 97  |
| Schnittstellen .....        | 98  |
| Systemvoraussetzungen ..... | 99  |
| Verbrauchsmaterialien.....  | 100 |
| Netzwerk (LAN) .....        | 101 |

---

**E Stichwortverzeichnis 102**

---

# Inhaltsverzeichnis (BENUTZERHANDBUCH - ERWEITERTE FUNKTIONEN)

Im Benutzerhandbuch - Erweiterte Funktionen werden die folgenden Funktionen erläutert.

Sie können das Benutzerhandbuch - Erweiterte Funktionen auf der CD-ROM ansehen.

## **1   Geräteeinstellungen**

---

*Datenerhalt  
Automatische Zeitumstellung  
Energiesparmodus  
Display  
Umschaltzeit für Betriebsarten*

## **2   Sicherheitsfunktionen**

---

*Tastensperre*

## **3   Faxversand**

---

*Zusätzliche Sendeeinstellungen  
Zusätzliche Sendefunktionen*

## **4   Fax empfangen**

---

*Zusätzliche Empfangseinstellungen*

## **5   Rufnummern wählen und speichern**

---

*Telefonieren  
Weitere Wählfunktionen  
Weitere Möglichkeiten, Rufnummern  
zu speichern*

## **6   Berichte und Listen ausdrucken**

---

*Faxberichte  
Berichte und Listen*

## **7   Kopieren**

---

*Kopiereinstellungen*

## **A   Regelmäßige Wartung**

---

*Gerät reinigen und überprüfen  
Verpacken des Gerätes für einen  
Transport*

## **B   Fachbegriffe**

---

## **C   Stichwortverzeichnis**

---



## Zur Verwendung dieses Handbuches

Danke, dass Sie ein Brother-Gerät gekauft haben. Das Lesen dieses Handbuches hilft Ihnen, die Funktionen dieses Gerätes optimal zu nutzen.

### In diesem Handbuch verwendete Formatierungen und Symbole

Die folgenden Formate und Symbole werden in diesem Handbuch verwendet:

|                |  |
|----------------|--|
| <b>Fett</b>    | Fettdruck kennzeichnet Namen von Tasten des Gerätes oder von Optionen und Schaltflächen auf dem Computer-Bildschirm. |
| <i>Kursiv</i>  | Kursive Schrift hebt wichtige Punkte hervor oder verweist auf verwandte Themen.                                      |
| Courier<br>New | Text in Courier-New-Schrift kennzeichnet Anzeigen, die im Display des Gerätes erscheinen.                            |

### **WARNUNG**

WARNUNG weist auf eine potentiell gefährliche Situation hin, die bei Nichtvermeidung zu schweren oder tödlichen Verletzungen führen kann.

### **VORSICHT**

VORSICHT weist auf eine potentiell gefährliche Situation hin, die bei Nichtvermeidung zu leichten oder mittelschweren Verletzungen führen kann.

### **WICHTIG**

WICHTIG weist auf eine potentiell gefährliche Situation hin, die bei Nichtvermeidung zu Sachschäden oder zu Funktionsausfall des Gerätes führen kann.



Hinweise informieren Sie, wie auf eine bestimmte Situation reagiert werden sollte, oder geben Ihnen hilfreiche Tipps zur beschriebenen Funktion.



Die Warnzeichen für gefährliche elektrische Spannung warnen vor Stromschlaggefahr.

# Benutzerhandbuch - Erweiterte Funktionen, Software-Handbuch, Netzwerkhandbuch und Netzwerkbegriffe aufrufen

Dieses Benutzerhandbuch - Grundfunktionen beschreibt nicht alle Funktionen Ihres Gerätes, wie zum Beispiel die Verwendung der erweiterten Fax-, Kopier-, Drucker-, Scanner-, PC-Fax- und Netzwerkfunktionen. Wenn Sie ausführliche Informationen über diese Funktionen erhalten möchten, können Sie das **Benutzerhandbuch - Erweiterte Funktionen, Software-Handbuch, Netzwerkhandbuch** und **Netzwerkbegriffe** lesen, die sich auf der CD-ROM befinden.

## Handbücher ansehen

### Handbücher ansehen (Windows®)

Um die Handbücher über das Menü **Start** aufzurufen, wählen Sie in der Programmliste **Brother, MFC-XXXX** (XXXX steht für den Namen Ihres Modells) und wählen Sie dann **Benutzerhandbücher**.

Wenn Sie die Software nicht installiert haben, können Sie die Dokumentationen auf der CD-ROM wie folgt aufrufen:

- 1 Schalten Sie den PC ein. Legen Sie die Brother-CD-ROM in das CD-ROM-Laufwerk ein.



### Hinweis

Wenn der Brother-Bildschirm nicht automatisch erscheint, doppelklicken Sie unter **Arbeitsplatz (Computer)** auf das CD-ROM-Symbol und doppelklicken Sie dann auf **start.exe**.

- 2 Wenn das Dialogfeld zur Auswahl des Modells erscheint, klicken Sie auf den Modellnamen Ihres Gerätes.
- 3 Wenn das Dialogfeld zur Auswahl der Sprache erscheint, wählen Sie Ihre Sprache. Das Hauptmenü der CD-ROM erscheint.



- 4 Klicken Sie auf **Dokumentation**.
- 5 Klicken Sie auf **PDF-Dokumente**. Wenn der Länderbildschirm erscheint, wählen Sie Ihr Land. Wenn die Liste der Benutzerhandbücher erscheint, klicken Sie auf das Handbuch, das Sie lesen möchten.

## Handbücher ansehen (Macintosh)

- 1 Schalten Sie Ihren Macintosh ein. Legen Sie die Brother-CD-ROM in das CD-ROM-Laufwerk ein. Das folgende Fenster erscheint.



- 2 Doppelklicken Sie auf das Symbol **Dokumentation**.
- 3 Doppelklicken Sie auf den Ordner für Ihre Sprache.
- 4 Doppelklicken Sie auf **top.pdf**. Wenn der Länderbildschirm erscheint, wählen Sie Ihr Land.
- 5 Wenn die Liste der Benutzerhandbücher erscheint, klicken Sie auf das Handbuch, das Sie lesen möchten.

## Beschreibung der Scanner-Funktionen

Es gibt verschiedene Möglichkeiten, Vorlagen zu scannen. Hier können Sie Informationen finden:

### Software-Handbuch

- *Scannen*
- *ControlCenter*
- *Scannen im Netzwerk*

### Kurzanleitungen von ScanSoft™ PaperPort™ 12SE mit OCR (Windows®-Benutzer)

- Die vollständigen Kurzanleitungen von ScanSoft™ PaperPort™ 12SE mit OCR können über die Hilfe von ScanSoft™ PaperPort™ 12SE aufgerufen werden.

### Presto! PageManager-Benutzerhandbuch (Macintosh-Benutzer)



#### Hinweis

Der Presto! PageManager muss vor der Verwendung heruntergeladen und installiert werden. Weitere Informationen finden Sie unter *Zugang zum Brother-Support (Macintosh)* >> Seite 5.

- Das vollständige Presto! PageManager-Benutzerhandbuch kann über die Hilfe der Presto! PageManager-Anwendung angesehen werden.

## Beschreibung der Netzwerkeinrichtung

Das Gerät kann an ein Wireless-Netzwerk (WLAN) angeschlossen werden.

Setup-Anweisungen

➤➤ Installationsanleitung

Falls Ihr Wireless Access Point oder Router Wi-Fi Protected Setup oder AOSS™ unterstützt ➤➤ Installationsanleitung

Netzwerkeinrichtung ➤➤ Netzwerkhandbuch

## Zugang zum Brother-Support (Windows®)

Auf der CD-ROM finden Sie alle Kontaktdaten, die Sie benötigen, wie Web-Support (Brother Solutions Center).

- Klicken Sie auf **Brother-Support** im **Hauptmenü**. Der folgende Bildschirm wird angezeigt:

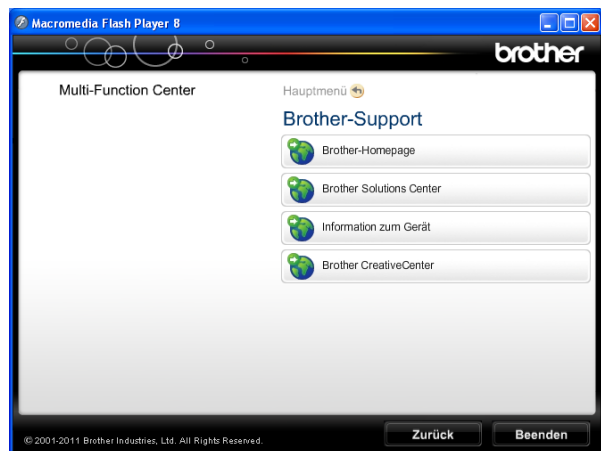

- Um unsere Website aufzurufen (<http://www.brother.com/>), klicken Sie auf **Brother-Homepage**.
- Um die neuesten Produkt- und Supportinformationen aufzurufen (<http://solutions.brother.com/>), klicken Sie auf **Brother Solutions Center**.
- Um unsere Website zum Original-Brother-Verbrauchsmaterial zu besuchen (<http://www.brother.com/original/>), klicken Sie auf **Information zum Gerät**.
- Um zum Brother CreativeCenter zu gelangen (<http://www.brother.com/creativecenter/>), wo Sie KOSTENLOSE Fotoprojekte und druckbare Downloads finden, klicken Sie auf **Brother CreativeCenter**.
- Um zum Hauptmenü zurückzugelangen, klicken Sie auf **Zurück** oder zum Verlassen auf **Beenden**.

# Zugang zum Brother-Support (Macintosh)

Auf der CD-ROM finden Sie alle Kontaktdaten, die Sie benötigen, wie Web-Support (Brother Solutions Center).

- Doppelklicken Sie auf das **Brother-Support**-Symbol. Der folgende Bildschirm wird angezeigt:



- Klicken Sie auf **Presto! PageManager**, um den Presto! PageManager herunterzuladen und zu installieren.
- Um Ihr Gerät auf der Brother-Seite zur Produktregistrierung (<http://www.brother.com/registration/>) zu registrieren, klicken Sie auf **Online-Registrierung**.
- Um die neuesten Produkt- und Supportinformationen aufzurufen (<http://solutions.brother.com/>), klicken Sie auf **Brother Solutions Center**.
- Um unsere Website zum Original-Brother-Verbrauchsmaterial zu besuchen (<http://www.brother.com/original/>), klicken Sie auf **Information zum Gerät**.

# Funktionstastenfeld-Übersicht



## 1 Betriebsarten-Tasten:

- **FAX**  
Zur Verwendung der Faxfunktionen.
- **SCAN**  
Zur Verwendung der Scannerfunktionen.
- **COPY**  
Zur Verwendung der Kopierfunktionen.

## 2 Telefon-Tasten:

- **Redial/Pause**  
Wählt die 30 zuletzt gewählten Nummern noch einmal an. Fügt auch beim Anwählen von Rufnummern eine Pause ein.
- **Tel/R**  
Wenn das F/T-Klingeln (schnelles Doppelklingeln) zu hören ist, können Sie den Hörer eines externen Telefons abnehmen und diese Taste drücken, um das Gespräch zu führen.  
Innerhalb einer Nebenstellenanlage kann durch Drücken dieser Taste die Amtsholung erfolgen oder ein Anruf weitergeleitet werden.

## 3 Start-Tasten:

- **Mono Start**  
Zum Senden eines Schwarzweiss-Faxes oder zum Anfertigen einer Schwarzweiss-Kopie. Diese Taste dient auch zum Starten eines Scanvorganges (farbig oder schwarzweiss entsprechend der im ControlCenter gewählten Einstellung).
- **Colour Start**  
Zum Senden eines Farbfaxes oder zum Anfertigen einer Farbkopie. Diese Taste dient auch zum Starten eines Scanvorganges (farbig oder schwarzweiss entsprechend der im ControlCenter gewählten Einstellung).

## 4 Stop/Exit

Zum Abbrechen einer Funktion oder zum Verlassen des Menüs.

## 5 Zifferntasten

Verwenden Sie diese Taste zum Wählen von Rufnummern und zur Eingabe von Informationen.



## 6 Menütasten:

### ■ Lautstärketasten



Wenn das Gerät nicht mit anderen Funktionen beschäftigt ist, kann mit diesen Tasten die Klingellautstärke geändert werden.

### ■ Kurzwahl Taste



Zum Speichern, zur Auswahl und Anwahl gespeicherter Rufnummern.

### ■ ◀ oder ▶

Drücken Sie ◀ oder ▶, um den ausgewählten Bereich im Display nach links oder rechts zu verschieben.

### ■ ▲ oder ▼

Drücken Sie ▲ oder ▼, um durch die Menüs und Optionen zu blättern.

### ■ Menu

Zum Aufrufen des Hauptmenüs.

### ■ Clear

Drücken Sie diese Taste, um Zeichen zu löschen oder die vorherige Menüebene aufzurufen.

### ■ OK

Zur Bestätigung einer Einstellung.

## 7 Display (LCD - Flüssigkristallanzeige)

Zeigt Funktionen und Bedienungshinweise zur einfachen Verwendung des Gerätes an.



8

Sie können das Gerät ein- und ausschalten.

Drücken Sie , um das Gerät einzuschalten.

Halten Sie  gedrückt, um das Gerät auszuschalten. Im Display erscheint *Beenden*. Das Display schaltet sich nach einigen Sekunden aus.

Ein externes Telefon oder ein externer Anrufbeantworter kann immer verwendet werden.

Wenn Sie das Gerät mit der Taste  ausschalten, wird der Druckkopf in regelmäßigen Abständen gereinigt, um die Druckqualität zu erhalten. Um die Lebensdauer des Druckkopfes zu verlängern, die Tintenpatronen bestmöglich zu nutzen und die Druckqualität zu erhalten, sollte der Netzstecker des Gerätes immer angeschlossen sein.

## Displayanzeigen

Wenn das Gerät nicht mit einer anderen Funktion beschäftigt ist, zeigt das Display den Gerätestatus an.



### 1 Wireless-Status

Bei Verwendung des Gerätes in einem Wireless-Netzwerk zeigt ein vierstufiger Indikator die Stärke des WLAN-Signals an.



### 2 Aktuell eingestellter Empfangsmodus

Zeigt den eingestellten Empfangsmodus an.

- Fax (Nur Fax)
- F/T (Fax/Tel)
- TAD (Externer Anrufbeantworter)
- Man (Manuell)

### 3 Speicherstatus

Zeigt den verfügbaren Speicher des Gerätes an.

### 4 Tinten-Anzeige

Zeigt den Tintenvorrat der einzelnen Patronen an.

Das Warn-Symbol  erscheint, um auf eine Fehler- oder Wartungsmeldung hinzuweisen. Weitere Informationen finden Sie im Kapitel *Fehler- und Wartungsmeldungen*

➤➤ Seite 56.

## Menüfunktionen

Die folgenden Schritte zeigen, wie Funktionseinstellungen geändert werden können. Im Beispiel wird die Empfangsmodus-Einstellung von Nur Fax auf Fax/Tel gewechselt.

- 1 Drücken Sie **Menu**.
- 2 Drücken Sie **▲** oder **▼**, um Inbetriebnahme zu wählen.

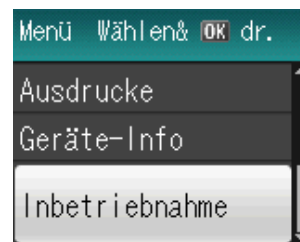

Drücken Sie **OK**.

- 3 Drücken Sie **▲** oder **▼**, um Empfangsmodus zu wählen.

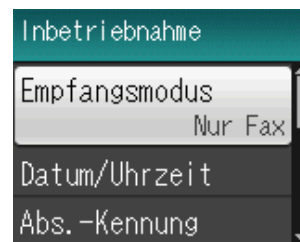

Drücken Sie **OK**.

- 4 Drücken Sie **▲** oder **▼**, um Fax/Tel zu wählen.



Drücken Sie **OK**.

Die aktuelle Einstellung sehen Sie im Display:

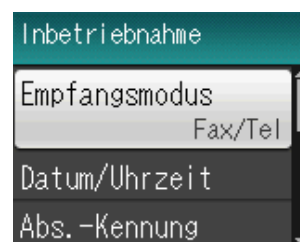

- 5 Drücken Sie **Stop/Exit**.



# Lautstärke-Einstellungen

## Klingellautstärke

Sie können als Klingellautstärke eine Einstellung zwischen **Laut** und **Aus** wählen.

Wenn das Gerät nicht mit anderen Funktionen beschäftigt ist, drücken Sie **◀** oder **▶**, um die Klingellautstärke zu ändern. Das Display zeigt die aktuell gewählte Einstellung und durch wiederholtes Drücken der Tasten jeweils die nächste Einstellung an. Die neue Standardeinstellung bleibt erhalten, bis sie erneut geändert wird.

Sie können die Lautstärke auch wie folgt über das Menü ändern:

### Klingellautstärke im Menü ändern

- 1 Drücken Sie **Menu**.
- 2 Drücken Sie **▲** oder **▼**, um **Geräteeinstell** zu wählen. Drücken Sie **OK**.
- 3 Drücken Sie **▲** oder **▼**, um **Lautstärke** zu wählen. Drücken Sie **OK**.
- 4 Drücken Sie **▲** oder **▼**, um **Klingeln** zu wählen. Drücken Sie **OK**.
- 5 Drücken Sie **▲** oder **▼**, um **Leise**, **Normal**, **Laut** oder **Aus** zu wählen. Drücken Sie **OK**.
- 6 Drücken Sie **Stop/Exit**.

## Signalton-Lautstärke

Wenn der Signalton eingeschaltet wurde, ist er zu hören, wenn Sie eine Taste drücken, ein Fehler auftritt oder ein Fax gesendet bzw. empfangen wurde.

Sie können als Signalton-Lautstärke eine Einstellung zwischen **Laut** und **Aus** wählen.

- 1 Drücken Sie **Menu**.
- 2 Drücken Sie **▲** oder **▼**, um **Geräteeinstell** zu wählen. Drücken Sie **OK**.
- 3 Drücken Sie **▲** oder **▼**, um **Lautstärke** zu wählen. Drücken Sie **OK**.
- 4 Drücken Sie **▲** oder **▼**, um **Signalton** zu wählen. Drücken Sie **OK**.
- 5 Drücken Sie **▲** oder **▼**, um **Leise**, **Normal**, **Laut** oder **Aus** zu wählen. Drücken Sie **OK**.
- 6 Drücken Sie **Stop/Exit**.

## Lautsprecher-Lautstärke

Sie können als Lautsprecher-Lautstärke eine Einstellung zwischen **Laut** und **Aus** wählen.

- 1 Drücken Sie **Menu**.
- 2 Drücken Sie **▲** oder **▼**, um **Geräteeinstell** zu wählen. Drücken Sie **OK**.
- 3 Drücken Sie **▲** oder **▼**, um **Lautstärke** zu wählen. Drücken Sie **OK**.
- 4 Drücken Sie **▲** oder **▼**, um **Lautsprecher** zu wählen. Drücken Sie **OK**.
- 5 Drücken Sie **▲** oder **▼**, um **Leise**, **Normal**, **Laut** oder **Aus** zu wählen. Drücken Sie **OK**.
- 6 Drücken Sie **Stop/Exit**.

# Display

## Helligkeit der Hintergrundbeleuchtung einstellen

---

Wenn Sie die Anzeigen im Display nicht gut lesen können, sollten Sie es mit einer anderen Helligkeitseinstellung versuchen.

- 1 Drücken Sie **Menu**.
- 2 Drücken Sie **▲** oder **▼**, um **Geräteeinstell.** zu wählen.  
Drücken Sie **OK**.
- 3 Drücken Sie **▲** oder **▼**, um **LCD-Einstell.** zu wählen.  
Drücken Sie **OK**.
- 4 Drücken Sie **▲** oder **▼**, um **Beleuchtung** zu wählen.  
Drücken Sie **OK**.
- 5 Drücken Sie **▲** oder **▼**, um **Hell**, **Normal** oder **Dunkel** zu wählen.  
Drücken Sie **OK**.
- 6 Drücken Sie **Stop/Exit**.

# 2

## Papier einlegen

### Papier und andere Druckmedien einlegen

Legen Sie immer nur Papier desselben Formats und derselben Sorte gleichzeitig in die Papierkassette ein.

- 1 Ziehen Sie die Papierkassette ganz aus dem Gerät heraus.

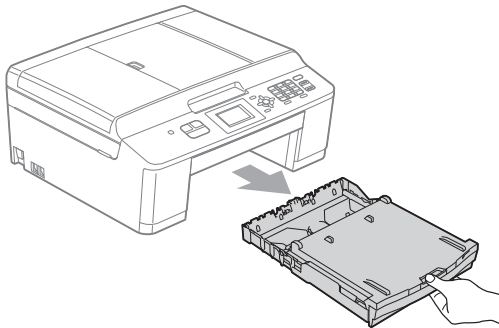

#### Hinweis

Wenn die Papierstütze (1) ausgeklappt ist, klappen Sie die Stütze ein und schliessen Sie dann die Papierablage (2).

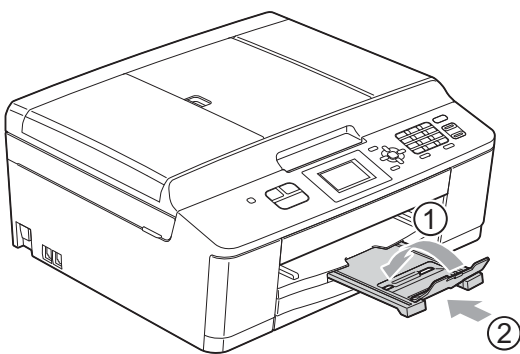

- 2 Öffnen Sie die Abdeckung der Papierkassette (1).

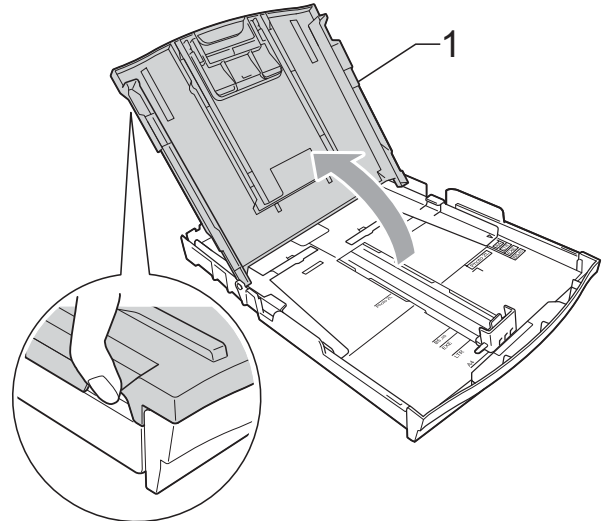

- 3 Halten Sie den Hebel der Papierführung jeweils gedrückt und verschieben Sie mit beiden Händen vorsichtig die seitlichen Papierführungen (1) und dann die Papierlängen-Führung (2) entsprechend dem Papierformat. Vergewissern Sie sich, dass die dreieckigen Markierungen (3) der seitlichen Papierführungen (1) und der Papierlängen-Führung (2) mit den Markierungen für das verwendete Papierformat ausgerichtet sind.

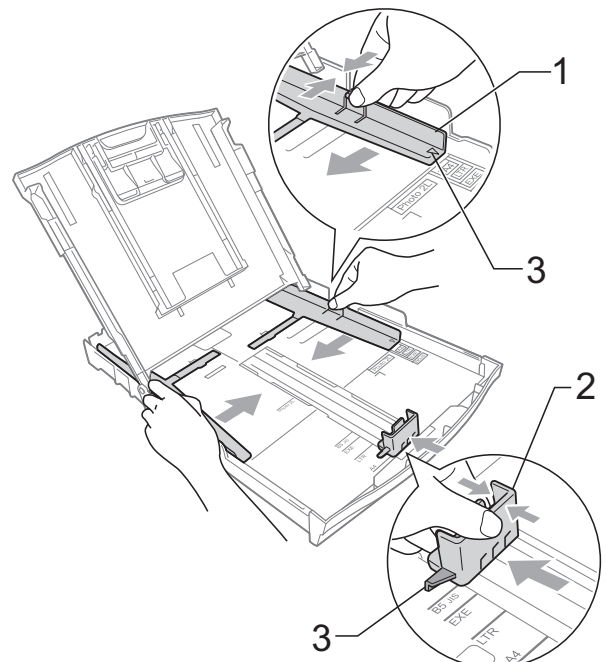

- 4 Fächern Sie den Papierstapel gut auf, um Papierstaus und Fehler beim Einzug zu vermeiden.

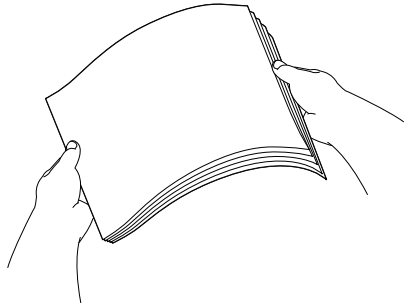

 **Hinweis**

Vergewissern Sie sich, dass das Papier nicht gewellt oder zerknittert ist.

- 5 Legen Sie das Papier vorsichtig mit der Oberkante zuerst und mit der zu bedruckenden Seite nach unten in die Papierkassette ein. Achten Sie darauf, dass das Papier flach in der Kassette liegt.

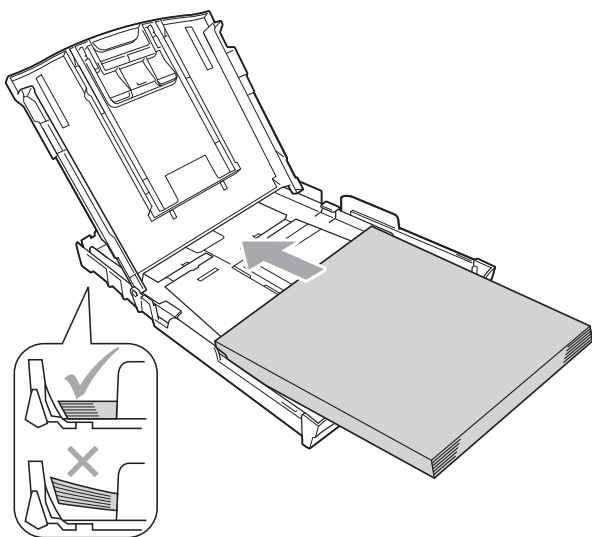

**! WICHTIG**

Schieben Sie das Papier nicht zu weit vor, weil es sich sonst am hinteren Ende der Zufuhr anhebt und dadurch Probleme beim Papiereinzug entstehen können.

 **Hinweis**

Wenn die Papierkassette nur noch wenige Blatt Papier enthält, kann ein Papierstau auftreten. Legen Sie mindestens 10 Blatt Papier in die Papierkassette ein.

- 6 Schieben Sie vorsichtig mit beiden Händen die seitlichen Papierführungen (1) bis an die Papierkanten. Vergewissern Sie sich, dass die Papierführungen die Papierkanten leicht berühren.

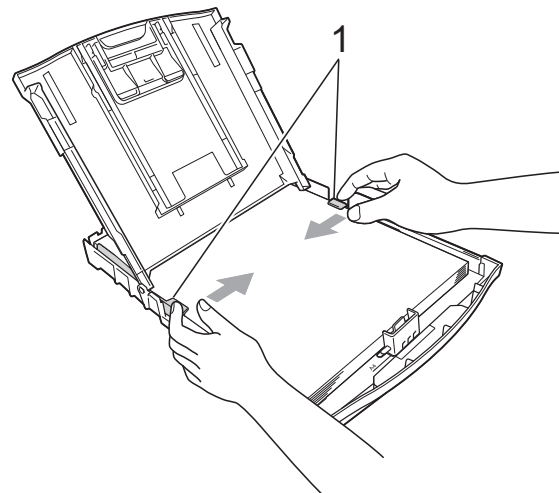

- 7 Schliessen Sie die Abdeckung der Papierkassette.

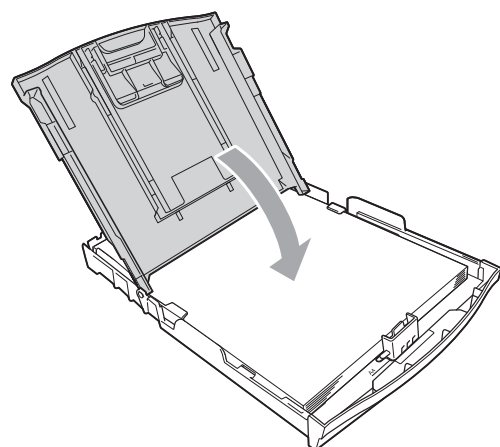

- 8 Schieben Sie die Papierkassette *langsam* vollständig in das Gerät.

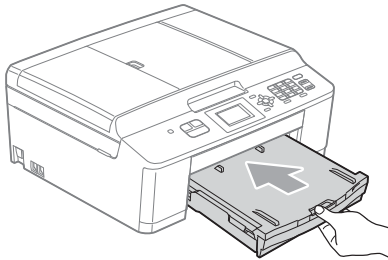

- 9 Halten Sie die Papierkassette fest und ziehen Sie die Papierablage (1) heraus, bis sie hörbar einrastet. Klappen Sie dann die Papierstütze (2) aus.

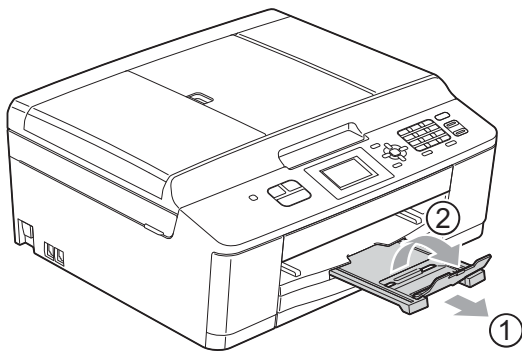

## Umschläge und Postkarten einlegen

### Hinweise zu den Umschlägen

- Verwenden Sie Umschläge mit einem Gewicht von 80 bis 95 g/m<sup>2</sup>.
- Zum Bedrucken einiger Umschläge müssen die Seitenränder im Anwendungsprogramm eingestellt werden. Fertigen Sie zunächst einen Probedruck an, bevor Sie eine grössere Anzahl Umschläge bedrucken.

### ! WICHTIG

Verwenden Sie NICHT die folgenden Arten von Umschlägen, da sie Probleme beim Einzug verursachen:

- Ausgebeulte Umschläge
- Fensterumschläge
- Umschläge mit geprägtem Druck (wie Initialen, Embleme)
- Umschläge mit Klammern
- Innen bedruckte Umschläge

| Selbstklebend | Doppelte Laschen |
|---------------|------------------|
|               |                  |

Gelegentlich können aufgrund von Papierstärke, Grösse und Laschenart der verwendeten Umschläge Probleme beim Papiereinzug auftreten.

## Umschläge und Postkarten einlegen

- 1 Vor dem Einlegen sollten Sie die Ecken und Kanten der Umschläge oder Postkarten möglichst flach zusammendrücken.

### ! WICHTIG

Falls zwei Umschläge oder Postkarten auf einmal eingezogen werden, sollten Sie Umschlag für Umschlag bzw. Postkarte für Postkarte einzeln einlegen.

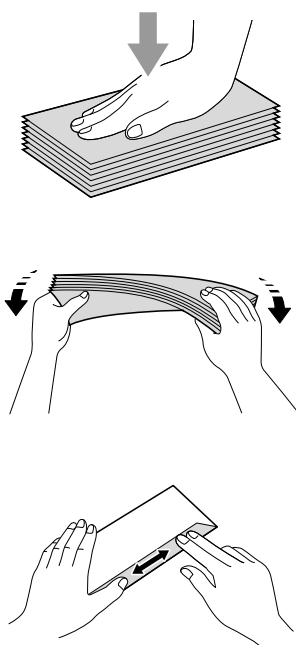

- 2 Legen Sie Umschläge bzw. Postkarten mit der zu bedruckenden Seite nach unten und der führenden Kante (Vorderkante der Umschläge) zuerst in die Papierkassette ein (siehe Abbildung). Halten Sie den Hebel der Papierführung jeweils gedrückt und verschieben Sie mit beiden Händen vorsichtig die seitlichen Papierführungen (1) und die Papierlängen-Führung (2) entsprechend der Grösse der Umschläge bzw. Postkarten.

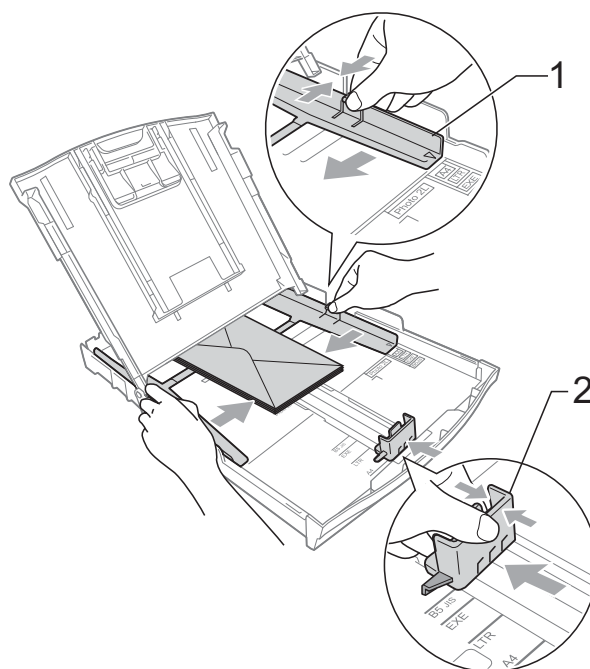

**Falls Probleme beim Bedrucken von Umschlägen auftreten sollten, deren Lasche sich an der kurzen Seite befindet, versuchen Sie Folgendes:**

- 1 Klappen Sie die Umschlaglasche auf.
- 2 Legen Sie den Umschlag mit der zu bedruckenden Seite nach unten und der Lasche wie in der Abbildung gezeigt in die Papierkassette ein.

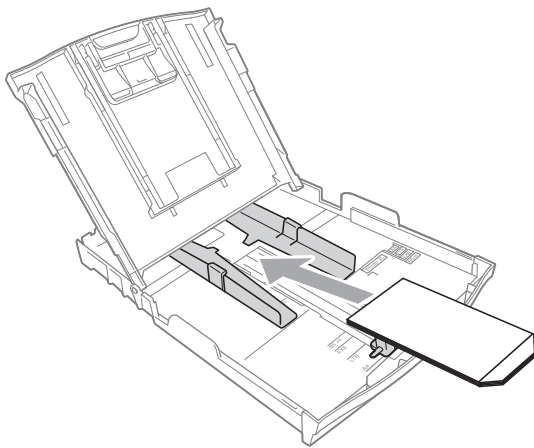

- 3 Wählen Sie **Umkehrdruck** im Druckertreiber-Dialogfenster und stellen Sie dann die Grösse und den Rand in der Anwendung ein.
  - Software-Handbuch: *Drucken* (Windows®)
  - Software-Handbuch: *Drucken und Faxen* (Macintosh)

## Bedruckbarer Bereich

Der bedruckbare Bereich ist von den Einstellungen in der von Ihnen benutzten Anwendung abhängig. Die folgenden Abbildungen zeigen den nicht bedruckbaren Bereich von Einzelblättern und Umschlägen. Das Gerät kann die schattierten Bereiche von Einzelblättern bedrucken, wenn die Funktion „Randlos drucken“ zur Verfügung steht und eingeschaltet ist.

- Software-Handbuch: *Drucken* (Windows®)
- Software-Handbuch: *Drucken und Faxen* (Macintosh)

### Einzelblatt

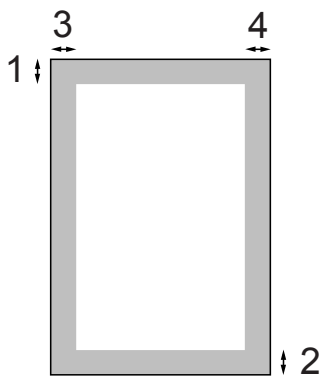

### Umschläge

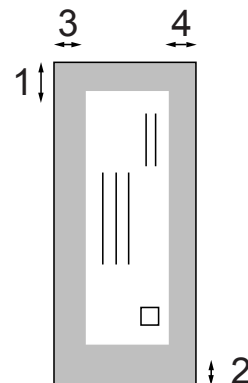

|             | Oben (1) | Unten (2) | Links (3) | Rechts (4) |
|-------------|----------|-----------|-----------|------------|
| Einzelblatt | 3 mm     | 3 mm      | 3 mm      | 3 mm       |
| Umschläge   | 22 mm    | 22 mm     | 3 mm      | 3 mm       |

### Hinweis

Die Funktion „Randlos drucken“ ist für Umschläge nicht verfügbar.



# Papiereinstellungen

## Druckmedium

Damit Sie die beste Druckqualität erhalten, sollte das Gerät auf das verwendete Druckmedium eingestellt werden.

- 1 Drücken Sie **Menu**.
- 2 Drücken Sie **▲** oder **▼**, um **Geräteeinstell** zu wählen. Drücken Sie **OK**.
- 3 Drücken Sie **▲** oder **▼**, um **Druckmedium** zu wählen. Drücken Sie **OK**.
- 4 Drücken Sie **▲** oder **▼**, um **Normal**, **Inkjet**, **Brother BP71**, **Brother BP61**, **Anderes Glanzp.** oder **Folie** zu wählen. Drücken Sie **OK**.
- 5 Drücken Sie **Stop/Exit**.



### Hinweis

Das Papier wird mit der bedruckten Seite nach oben auf der Papierablage an der Vorderseite des Gerätes abgelegt. Glanzpapier und Folien sollten sofort von der Papierablage genommen werden, um einen Papierstau oder das Verschmieren der Schrift zu vermeiden.

## Papierformat

Zum Kopieren können vier verschiedene Papierformate verwendet werden: A4, A5, Letter und 10 × 15 cm. Zum Ausdrucken von Faxen können zwei Papierformate benutzt werden: A4 und Letter. Wenn das Papierformat gewechselt wird, sollten Sie auch die Papierformat-Einstellung ändern, damit das Gerät die Größe eines empfangenen Faxes so anpassen kann, dass es auf das Papier passt.

- 1 Drücken Sie **Menu**.
- 2 Drücken Sie **▲** oder **▼**, um **Geräteeinstell** zu wählen. Drücken Sie **OK**.
- 3 Drücken Sie **▲** oder **▼**, um **Papierformat** zu wählen. Drücken Sie **OK**.
- 4 Drücken Sie **▲** oder **▼**, um **A4**, **A5**, **10x15cm** oder **Letter** zu wählen. Drücken Sie **OK**.
- 5 Drücken Sie **Stop/Exit**.

## Verwendbare Papiersorten und andere Druckmedien

Die Druckqualität wird durch das verwendete Druckmedium beeinflusst.

Stellen Sie das Gerät stets auf das verwendete Druckmedium ein, um die bestmögliche Druckqualität für die von Ihnen gewählten Einstellungen zu erhalten.

Sie können Normalpapier, Inkjet-Papier (beschichtetes Papier), Glanzpapier, Folien und Umschläge verwenden.

Es wird empfohlen, verschiedene Druckmedien zu testen, bevor Sie grössere Mengen kaufen.

Damit Sie die besten Resultate erhalten, sollten Sie Brother-Papier verwenden.

- Wenn Sie auf Inkjet-Papier (beschichtetes Papier), Folien oder Glanzpapier drucken, denken Sie daran, das entsprechende Druckmedium in der Registerkarte „**Grundeinstellungen**“ des Druckertreibers bzw. im Menü des Gerätes zu wählen. (Siehe *Druckmedium* >> Seite 17.)
- Bei Verwendung von Brother Photo-Papier legen Sie ein zusätzliches Blatt des gleichen Photo-Papiers in die Papierkassette. In der Packung ist dazu ein Blatt mehr als angegeben enthalten.
- Legen Sie zum Drucken auf Folien ein Blatt zusätzlich in die Papierkassette ein.
- Fotopapier und Folien sollten sofort von der Papierablage genommen werden, um einen Papierstau oder das Verschmieren der Schrift zu vermeiden.
- Berühren Sie die bedruckte Seite des Papiers nicht direkt nach dem Drucken. Die Tinte ist eventuell noch nicht vollständig trocken und könnte verschmieren oder Flecken auf der Haut verursachen.

## Empfohlene Druckmedien

Um die beste Druckqualität zu erhalten, empfehlen wir, Brother-Papier zu verwenden. (Siehe Tabelle unten.)

Falls in Ihrem Land kein Brother-Papier erhältlich ist, sollten Sie verschiedene Papiersorten testen, bevor Sie grössere Mengen einkaufen.

Für den Druck auf Folien werden „3M-Folien“ empfohlen.

### Brother-Papier

| Druckmedium                       | Bezeichnung |
|-----------------------------------|-------------|
| Normalpapier A4                   | BP60PA      |
| Glossy Photo-Papier A4            | BP71GA4     |
| Inkjet-Papier A4 (matt)           | BP60MA      |
| Glossy Photo-Papier<br>10 × 15 cm | BP71GP      |

## Aufbewahren und Benutzen von Druckmedien

- Lagern Sie das Papier in der verschlossenen Originalverpackung. Das Papier muss gerade liegen und vor Feuchtigkeit, direkter Sonneneinstrahlung und Hitze geschützt sein.
- Berühren Sie die glänzende (beschichtete) Seite des Fotopapiers nicht. Legen Sie das Fotopapier mit der glänzenden Seite nach unten ein.
- Berühren Sie nicht die Vorder- oder Rückseite von Folien, weil diese leicht Feuchtigkeit aufnehmen und dadurch die Druckqualität beeinträchtigt werden könnte. Die Verwendung von Folien für Laserdrucker/-kopierer kann zur Verschmutzung des nächsten Dokumentes führen. Verwenden Sie nur speziell für Tintenstrahlgeräte empfohlene Folien.

### ! WICHTIG

Verwenden Sie NICHT die folgenden Papierarten:

- Beschädigte, gewellte, zerknitterte oder ungleichmässig geformte Blätter

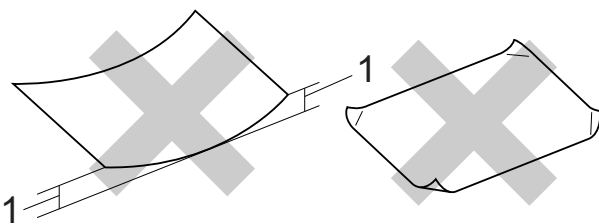

#### 1 Eine Wellung von 2 mm oder mehr kann Papierstaus verursachen.

- Extrem glänzende oder stark strukturierte Druckmedien
- Blätter, die nicht exakt übereinandergelegt werden können
- Breitbahn-Papier (Faser längs zur kurzen Kante)

## Kapazität der Papierablage

Bis zu 50 Blatt A4-Papier (80 g/m<sup>2</sup>).

- Folien und Fotopapier müssen sofort Seite für Seite von der Papierablage genommen werden, damit die Schrift nicht verschmiert.

## Das richtige Druckmedium wählen

### Druckmedien und Verwendungsmöglichkeiten

| Druckmedium | Papierformat             |                  | Verwendung |          |                        |
|-------------|--------------------------|------------------|------------|----------|------------------------|
|             |                          |                  | Faxen      | Kopieren | Drucken                |
| Einzelblatt | A4                       | 210 × 297 mm     | Ja         | Ja       | Ja                     |
|             | Letter                   | 215,9 × 279,4 mm | Ja         | Ja       | Ja                     |
|             | Executive                | 184 × 267 mm     | –          | –        | Ja                     |
|             | JIS B5                   | 182 × 257 mm     | –          | –        | Benutzer-<br>definiert |
|             | A5                       | 148 × 210 mm     | –          | Ja       | Ja                     |
|             | A6                       | 105 × 148 mm     | –          | –        | Ja                     |
| Karten      |                          | 10 × 15 cm       | –          | Ja       | Ja                     |
|             |                          | 13 × 18 cm       | –          | –        | Ja                     |
|             |                          | 127 × 203 mm     | –          | –        | Ja                     |
|             | Postkarte 1              | 100 × 148 mm     | –          | –        | Benutzer-<br>definiert |
|             | Postkarte 2<br>(doppelt) | 148 × 200 mm     | –          | –        | Benutzer-<br>definiert |
| Umschläge   | C5-Umschlag              | 162 × 229 mm     | –          | –        | Ja                     |
|             | DL-Umschlag              | 110 × 220 mm     | –          | –        | Ja                     |
|             | COM-10                   | 105 × 241 mm     | –          | –        | Ja                     |
|             | Monarch                  | 98 × 191 mm      | –          | –        | Ja                     |
|             | Y4-Umschlag              | 105 × 235 mm     | –          | –        | Benutzer-<br>definiert |
| Folien      | A4                       | 210 × 297 mm     | –          | Ja       | Ja                     |
|             | Letter                   | 215,9 × 279,4 mm | –          | Ja       | Ja                     |
|             | A5                       | 148 × 210 mm     | –          | Ja       | Ja                     |

## Papiergewicht, -stärke und Kapazität der Papierzufuhr

| Druckmedium |                       | Gewicht                     | Stärke           | Anzahl Blatt     |
|-------------|-----------------------|-----------------------------|------------------|------------------|
| Einzelblatt | Normalpapier          | 64 bis 120 g/m <sup>2</sup> | 0,08 bis 0,15 mm | 100 <sup>1</sup> |
|             | Inkjet-Papier         | 64 bis 200 g/m <sup>2</sup> | 0,08 bis 0,25 mm | 20               |
|             | Glanzpapier           | Bis zu 220 g/m <sup>2</sup> | Bis zu 0,25 mm   | 20 <sup>2</sup>  |
| Karten      | Fotokarte             | Bis zu 220 g/m <sup>2</sup> | Bis zu 0,25 mm   | 20 <sup>2</sup>  |
|             | Karteikarte (Photo 2) | Bis zu 120 g/m <sup>2</sup> | Bis zu 0,15 mm   | 30               |
|             | Postkarte             | Bis zu 200 g/m <sup>2</sup> | Bis zu 0,25 mm   | 30               |
| Umschläge   |                       | 75 bis 95 g/m <sup>2</sup>  | Bis zu 0,52 mm   | 10               |
| Folien      |                       | –                           | –                | 10               |

<sup>1</sup> Bis zu 100 Blatt Papier (80 g/m<sup>2</sup>).

<sup>2</sup> BP71-Papier (260 g/m<sup>2</sup>) wurde speziell für Brother-Tintenstrahlgeräte entwickelt.

# 3

## Dokumente einlegen

### So legen Sie Dokumente ein

Sie können zum Faxen, Kopieren und Scannen von Dokumenten den automatischen Vorlageneinzug (ADF) oder das Vorlagenglas verwenden.

### Automatischen Vorlageneinzug (ADF) verwenden

Es können bis zu 15 Seiten<sup>1</sup> in den Vorlageneinzug eingelegt werden, die nacheinander automatisch eingezogen werden. Verwenden Sie 90 g/m<sup>2</sup>-Papier und fächern Sie die Kanten des Papierstapels stets gut auf, bevor Sie ihn in den Einzug einlegen.

<sup>1</sup> Sie können bis zu 20 Seiten in den Vorlageneinzug einlegen, wenn die Seiten leicht versetzt und die folgenden Bedingungen eingehalten werden:  
Temperatur: 20 - 26 °C  
Feuchtigkeit: 40 - 50 % ohne Kondensation  
Papier: XEROX4200 75 g/m<sup>2</sup>

### Vorlagenformate und -gewichte

|          |                            |
|----------|----------------------------|
| Länge:   | 148 bis 355,6 mm           |
| Breite:  | 148 bis 215,9 mm           |
| Gewicht: | 64 bis 90 g/m <sup>2</sup> |

### So legen Sie Dokumente ein

#### ! WICHTIG

- Ziehen Sie NICHT am Dokument, während es eingezogen wird.
- Verwenden Sie KEIN gewelltes, zerknittertes, gefaltetes, geklebtes, eingerissenes oder geheftetes Papier.
- Legen Sie KEINE Kartonbögen, Zeitungen oder Stoffe in den Vorlageneinzug.

Achten Sie darauf, dass mit Tinte geschriebene Texte und Korrekturflüssigkeiten vollkommen getrocknet sind.

- 1 Klappen Sie die Dokumentenablage (1) und den Vorlagenstopper (2) aus.

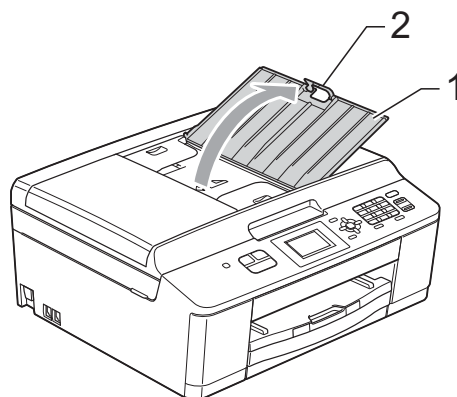

- 2 Fächern Sie die Seiten gut auf.
- 3 Richten Sie die Papierführungen (1) entsprechend der Vorlagenbreite aus. Legen Sie die Seiten der Dokumente leicht versetzt, mit der **Schriftseite nach unten** und mit der **Oberkante zuerst** in den Vorlageneinzug unter die Führungen ein, bis sie die Papierzufuhrrollen berühren. Im Bildschirm wird ADF bereit angezeigt.

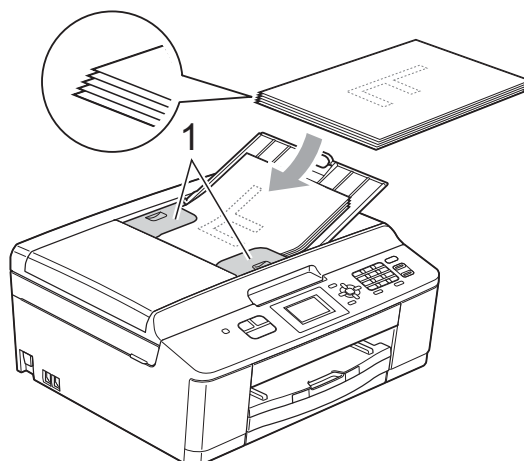

**! WICHTIG**

Lassen Sie dickere Dokumente NICHT auf dem Vorlagenglas liegen. Dies könnte zu Dokumentenstaus im Vorlageneinzug führen.

- 4 Klappen Sie nach Verwendung des Vorlageneinzugs den Vorlagenstopper herunter und schliessen Sie dann die Dokumentenablage vollständig, indem Sie sie den Bereich oben links nach unten drücken.

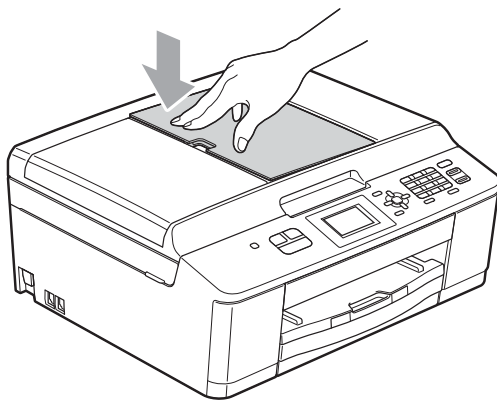

## Vorlagenglas verwenden

Vom Vorlagenglas können Seiten eines Buches oder einzelne Seiten gefaxt, kopiert oder eingescannt werden.

### Verwendbare Vorlagen

|          |                 |
|----------|-----------------|
| Länge:   | Bis zu 297 mm   |
| Breite:  | Bis zu 215,9 mm |
| Gewicht: | Bis zu 2 kg     |

### So legen Sie Dokumente ein



#### Hinweis

Zur Verwendung des Vorlagenglases muss der Vorlageneinzug leer sein.

- 1 Öffnen Sie die Vorlagenglas-Abdeckung.
- 2 Legen Sie die Vorlage mit Hilfe der Markierungen links und oben **mit der bedruckten Seite nach unten** in die obere linke Ecke des Vorlagenglases.

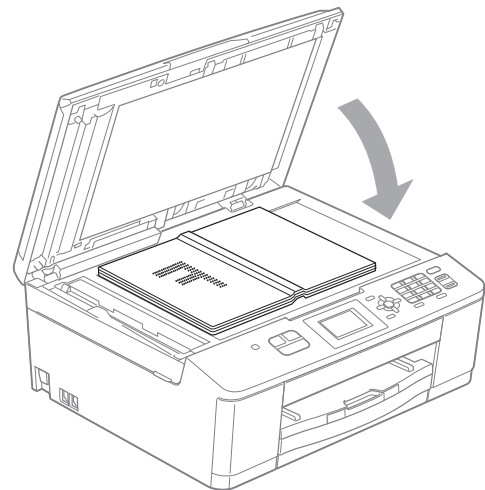
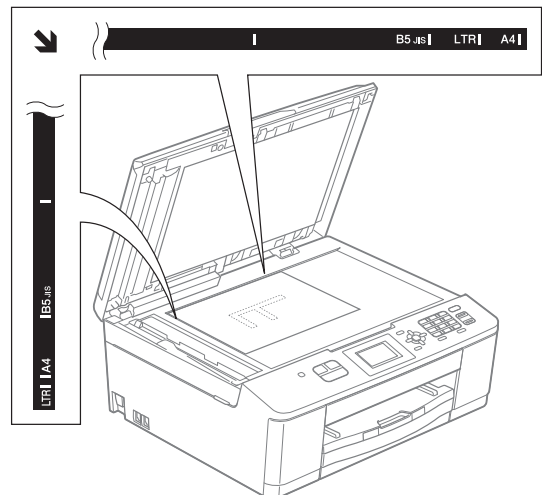

- 3 Schliessen Sie die Vorlagenglas-Abdeckung.

**! WICHTIG**

Schliessen Sie die Abdeckung vorsichtig und drücken Sie NICHT auf die Abdeckung, wenn z. B. ein Buch oder ein dickeres Manuskript auf dem Glas liegt.

## Nicht scanbarer Bereich

Der Scanbereich ist von den Einstellungen in der von Ihnen benutzten Anwendung abhängig. Unten sind die Bereiche des Papiers angegeben, die nicht eingelesen werden können.

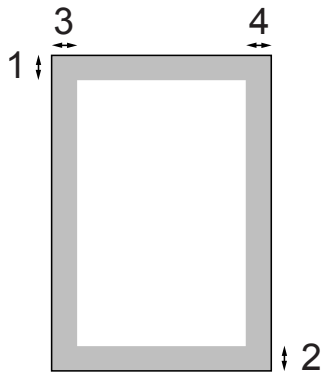

| Verwendung | Dokumentengröße    | Oben (1)<br>Unten (2) | Links (3)<br>Rechts (4) |
|------------|--------------------|-----------------------|-------------------------|
| Faxen      | A4                 | 3 mm                  | 3 mm <sup>1</sup>       |
|            | Letter             |                       | 4 mm                    |
|            | Legal              |                       |                         |
| Kopieren   | Alle Papierformate |                       | 3 mm                    |
| Scannen    |                    |                       |                         |

<sup>1</sup> Bei Verwendung des Vorlageneinzugs beträgt der nicht scanbare Bereich 1 mm.



## So senden Sie ein Fax

Die folgenden Schritte zeigen, wie ein Fax gesendet werden kann.

- 1 Wenn Sie ein Fax senden oder die Einstellungen zum Faxversand oder -empfang ändern möchten, drücken Sie



- Das Display zeigt:

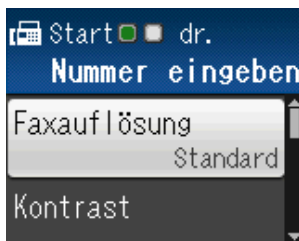

- 2 Sie haben die folgenden Möglichkeiten, ein Dokument einzulegen:

- Legen Sie das Dokument mit der einzulesenden Seite nach *unten* in den Vorlageneinzug ein. (Siehe *Automatischen Vorlageneinzug (ADF) verwenden* >> Seite 22.)
- Legen Sie das Dokument mit der einzulesenden Seite nach *unten* auf das Vorlagenglas. (Siehe *Vorlagenglas verwenden* >> Seite 23.)

### Hinweis

- Um mehrseitige Farbfaxe zu senden, verwenden Sie den Vorlageneinzug.
- Wenn Sie ein Schwarzweiss-Fax vom Vorlageneinzug senden und der Speicher voll ist, wird das Dokument nicht gespeichert, sondern direkt gesendet.
- Sie können das Vorlagenglas verwenden, um einzelne Seiten eines Buches zu faxen. Es können Vorlagen bis zum Format A4 bzw. Letter eingelegt werden.
- Da bei Verwendung des Vorlagenglases nur Seite für Seite einzeln eingelegt werden kann, lassen sich mehrseitige Dokumente leichter über den automatischen Vorlageneinzug versenden.

- 3 Sie können die folgenden Einstellungen für das Versenden von Faxen ändern. Drücken Sie ▲ oder ▼, um durch die Faxeeinstellungen zu blättern. Wenn die gewünschte Einstellung angezeigt wird, drücken Sie **OK** und wählen Sie eine Option.

(Benutzerhandbuch - Grundfunktionen)

Weitere Hinweise zum Ändern der folgenden Faxeeinstellungen finden Sie auf den Seiten 27 bis 28.

- Vorl.glas Scangrösse
- Farbfax senden

(Benutzerhandbuch - Erweiterte Funktionen)

Weitere erweiterte Funktionen und Einstellungen zum Faxversand

➤➤Benutzerhandbuch - Erweiterte Funktionen: *Faxversand*

- Mehrere Einstellungen wählen
- Kontrast
- Fauxauflösung
- Neue Standardeinstellungen speichern
- Auf werkseitige Einstellungen zurücksetzen
- Sendevorbereitung (Dual Access)
- Faxen nach Telefongespräch
- Rundsenden
- Direktversand
- Übersee-Modus
- Abbrechen anstehender Aufträge

- 4 Geben Sie die Faxnummer ein.

**Zifferntasten verwenden**

**Kurzwahl verwenden**

- Kurzwahl

**Verlauf verwenden**

- Gewählte Nummern
- Anruferliste

- 5 Drücken Sie **Mono Start** oder **Colour Start**.

### Faxen vom Vorlageneinzug

- Das Gerät startet mit dem Scannen des Dokuments, das gesendet werden soll.

### Faxen vom Vorlagenglas

- Wenn Sie **Mono Start** gedrückt haben, beginnt das Gerät, die erste Seite einzulesen. Weiter mit Schritt 6.
- Wenn Sie **Colour Start** gedrückt haben, erscheint im Display die Frage, ob Sie ein Farbfax senden möchten. Drücken Sie **1**, um *Ja (Senden)* zur Bestätigung zu wählen. Das Gerät beginnt nun mit dem Einlesen und Senden des Dokuments.

- 6 Wenn im Display die Frage *Nächste Seite?* erscheint, haben Sie die folgenden Möglichkeiten:

- Wenn nur eine Seite gesendet werden soll, drücken Sie **2**, um *Nein (Senden)* zu wählen (oder drücken Sie **Mono Start** erneut).

Das Gerät beginnt, das Dokument zu senden.

- Soll mehr als eine Seite gesendet werden, drücken Sie **1**, um *Ja* zu wählen und fahren Sie mit Schritt 7 fort.

- 7 Legen Sie die nächste Seite auf das Vorlagenglas.

Drücken Sie **OK**.

Das Gerät liest die Seite ein.

(Wiederholen Sie die Schritte 6 und 7 für jede weitere Seite.)

- 8 Wenn alle Seiten eingelesen worden sind, drücken Sie **2** (oder **Mono Start**), um den Versand zu starten.

## Faxversand abbrechen

Um den Faxversand abzubrechen, drücken Sie **Stop/Exit**.

## Vorlagenglas-Scangröße zum Faxen einstellen

Wenn Sie ein Dokument im Letter-Format versenden möchten, müssen Sie die Scangröße auf das Letter-Format einstellen. Andernfalls werden die seitlichen Ränder des Dokumentes nicht mit übertragen.

- 1 Drücken Sie  (**FAX**).
- 2 Drücken Sie **▲** oder **▼**, um **Erweiterte Einst.** zu wählen. Drücken Sie **OK**.
- 3 Drücken Sie **▲** oder **▼**, um **Vorlglas Scangr.** zu wählen. Drücken Sie **OK**.
- 4 Drücken Sie **▲** oder **▼**, um **A4** oder **Letter** zu wählen. Drücken Sie **OK**.



### Hinweis

- Sie können die Einstellung, die Sie meistens verwenden, als Standardeinstellung speichern. (►►Benutzerhandbuch - Erweiterte Funktionen: *Änderungen als neue Standardeinstellungen speichern*)
- Diese Einstellung kann nur für Faxe verwendet werden, die vom Vorlagenglas gesendet werden.

## Farbfax senden

Sie können ein Farbfax an Geräte senden, die diese Funktion unterstützen.

Farbfaxe können nicht gespeichert werden. Wenn Sie ein Farbfax senden, wird es vom Gerät automatisch mit Direktversand versendet (auch wenn der **Direktversand** auf **Aus** gestellt ist).

## Abbrechen einer Faxübertragung

Während das Gerät ein Dokument einliest, die Faxnummer wählt oder das Dokument sendet, können Sie den Auftrag mit **Stop/Exit** abbrechen.

## Sendebericht

Der Sendebereich kann als Beleg, dass ein Fax gesendet wurde, verwendet werden. Im Sendebereich werden der Name des Senders oder die Faxnummer, Datum, Uhrzeit und Dauer der Übertragung, die Anzahl der gesendeten Seiten und das Resultat der Übertragung festgehalten.

Es stehen verschiedene Einstellungen für den Sendebereich zur Verfügung:

- **Ein**: Druckt einen Bericht nach jedem Fax, das Sie senden.
- **Ein+Dok**: Druckt einen Bericht nach jedem Fax, das Sie senden. Ein Teil der ersten Seite des Dokumentes wird im Bericht mit ausgedruckt.
- **Aus**: Druckt einen Bericht, falls ein Übertragungsfehler aufgetreten ist und das Fax nicht erfolgreich gesendet wurde. **Aus** ist die Standardeinstellung.
- **Aus+Dok**: Druckt einen Bericht, wenn Ihr Fax aufgrund eines Übertragungsfehlers nicht erfolgreich gesendet wurde. Ein Teil der ersten Seite des Dokumentes wird im Bericht mit ausgedruckt.

- 1 Drücken Sie **Menu**.
- 2 Drücken Sie ▲ oder ▼, um `Fax` zu wählen.  
Drücken Sie **OK**.
- 3 Drücken Sie ▲ oder ▼, um `Berichte` zu wählen.  
Drücken Sie **OK**.
- 4 Drücken Sie ▲ oder ▼, um `Sendebericht` zu wählen.  
Drücken Sie **OK**.
- 5 Drücken Sie ▲ oder ▼, um `Ein`, `Ein+Dok`, `Aus` oder `Aus+Dok` zu wählen.  
Drücken Sie **OK**.
- 6 Drücken Sie **Stop/Exit**.



#### Hinweis

---

- Wenn Sie `Ein+Dok` oder `Aus+Dok` wählen, wird nur dann ein Teil des Dokumentes im `Sendebericht` ausgedruckt, wenn der `Direktversand` eingeschaltet ist.  
(>>Benutzerhandbuch - Erweiterte Funktionen: *Direktversand*)
  - Wenn die Übertragung erfolgreich war, wird „OK“ im `Sendebericht` neben „ÜBERTR“ ausgegeben. Wenn die Übertragung nicht erfolgreich war, wird „FEHLER“ neben „ÜBERTR“ ausgegeben.
-

## Empfangsmodi

Wählen Sie den geeigneten Empfangsmodus je nachdem, welche externen Geräte und Telefondienste Sie verwenden möchten.

## Empfangsmodus wählen

Werkseitig ist das Gerät so eingestellt, dass es automatisch alle Faxe empfängt. Das Schaubild unten hilft Ihnen bei der Auswahl des richtigen Empfangsmodus.

Weitere Informationen zu den Empfangsmodi finden Sie unter *Empfangsmodi verwenden*  
 >> Seite 30.

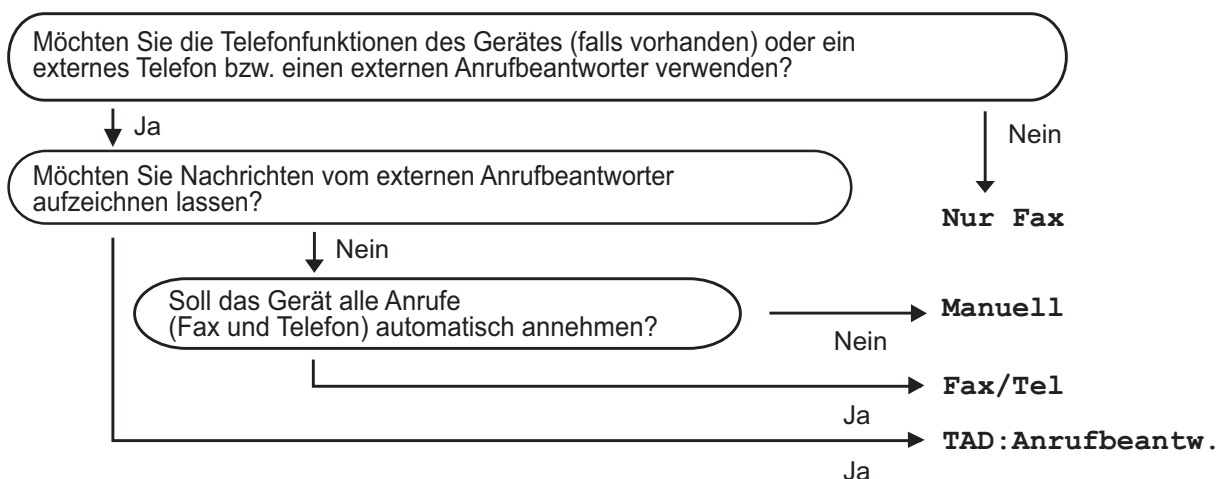

Zum Einstellen des Empfangsmodus gehen Sie wie folgt vor:

- 1 Drücken Sie **Menu**.
- 2 Drücken Sie **▲** oder **▼**, um **Inbetriebnahme** zu wählen.  
Drücken Sie **OK**.
- 3 Drücken Sie **▲** oder **▼**, um **Empfangsmodus** zu wählen.  
Drücken Sie **OK**.
- 4 Drücken Sie **▲** oder **▼**, um **Nur Fax**, **Fax/Tel**, **TAD:Anrufbeantw.** oder **Manuell** zu wählen.  
Drücken Sie **OK**.
- 5 Drücken Sie **Stop/Exit**.  
Das Display zeigt den eingestellten Empfangsmodus an.

## Empfangsmodi verwenden

Wenn **Nur Fax** oder **Fax/Tel** eingestellt ist, werden Anrufe vom Gerät automatisch angenommen. Für diese Modi können Sie die Anzahl der Klingelzeichen, nach denen das Gerät antwortet, einstellen. (Siehe *Klingelanzahl* >> Seite 31.)

### Nur Fax

---

Im Nur-Fax-Modus werden alle Anrufe vom Gerät automatisch als Faxanruf angenommen.

### Fax/Tel

---

Im Fax/Tel-Modus beantwortet das Gerät jeden Anruf automatisch und erkennt, ob es sich um einen Fax- oder Telefonanruf handelt. Es geht dann wie folgt vor:

- Faxe werden automatisch empfangen.
- Bei einem Telefonanruf gibt das Gerät das F/T-Klingeln aus, um Sie ans Telefon zu rufen. Das F/T-Klingeln ist ein schnelles Doppelklingeln, das von Ihrem Gerät erzeugt wird.

(Siehe auch *F/T-Rufzeit (nur Fax/Tel-Modus)* >> Seite 31 und *Klingelanzahl* >> Seite 31.)

### Manuell

---

Im Manuell-Modus beantwortet das Gerät keine Anrufe.

Um ein Fax im Manuell-Modus zu empfangen, nehmen Sie den Hörer des externen Telefons ab. Wenn Sie Faxtöne (kurze, sich wiederholende Töne) hören, drücken Sie **Mono Start** oder **Colour Start** und anschliessend **2**, um *Empfangen* zu wählen. Sie können auch die Fax-Erkennung verwenden, damit Faxe nach Abheben des Hörers automatisch empfangen werden.

(Siehe auch *Fax-Erkennung* >> Seite 32.)

## TAD:Anrufbeantworter

---

Wenn der TAD:Anrufbeantw.-Modus eingestellt ist, verwaltet der externe Anrufbeantworter alle Anrufe. Wenn ein Anruf ankommt, geschieht Folgendes:

- Faxe werden automatisch empfangen.
- Bei einem Telefonanruf kann der Anrufer eine Nachricht hinterlassen, die vom externen Anrufbeantworter aufgezeichnet wird.

(Für weitere Informationen siehe *Externen Anrufbeantworter anschliessen* >> Seite 35.)

# Empfangsmodus-Einstellungen

## Klingelanzahl

Mit dieser Funktion wird festgelegt, nach wie vielen Klingelzeichen das Gerät einen Anruf annimmt, wenn der Modus **Nur Fax** oder **Fax/Tel** eingestellt ist. Wenn ein externes Telefon an derselben Telefonleitung angeschlossen ist wie das Gerät, sollten Sie die maximal mögliche Klingelanzahl wählen.

(Siehe *Externes Telefon verwenden*

➤➤ Seite 37 und *Fax-Erkennung*

➤➤ Seite 32.)

- 1 Drücken Sie **Menu**.
- 2 Drücken Sie **▲** oder **▼**, um **Fax** zu wählen.  
Drücken Sie **OK**.
- 3 Drücken Sie **▲** oder **▼**, um **Empfangseinst.** zu wählen.  
Drücken Sie **OK**.
- 4 Drücken Sie **▲** oder **▼**, um **Klingelanzahl** zu wählen.  
Drücken Sie **OK**.
- 5 Drücken Sie **▲** oder **▼**, um die Anzahl der Klingelzeichen zu wählen, nach der das Gerät einen Anruf annehmen soll.  
Drücken Sie **OK**.
- 6 Drücken Sie **Stop/Exit**.

## F/T-Rufzeit (nur Fax/Tel-Modus)

Bei einem Anruf hören der Anrufer und der Angerufene das normale Klingelzeichen. Die Anzahl der Klingelzeichen ist von der eingestellten Klingelanzahl abhängig.

Wenn es sich um einen Faxanruf handelt, wird das Fax automatisch empfangen. Falls es sich um einen Telefonanruf handelt, gibt das Gerät das F/T-Klingeln (schnelles Doppelklingeln) so lange aus, wie mit der F/T-Rufzeit eingestellt. Wenn Sie das F/T-Klingeln hören, wartet ein Anrufer in der Leitung.

Das F/T-Klingeln wird nur vom Gerät erzeugt. Externe Telefone klingeln *nicht*, aber der Anruf kann trotzdem mit Hilfe eines Fernaktivierungs-codes über ein externes Telefon angenommen werden. (Für weitere Informationen siehe *Fernaktivierungs- und Ferndeaktivierungs-Code verwenden* ➤➤ Seite 38.)

- 1 Drücken Sie **Menu**.
- 2 Drücken Sie **▲** oder **▼**, um **Fax** zu wählen.  
Drücken Sie **OK**.
- 3 Drücken Sie **▲** oder **▼**, um **Empfangseinst.** zu wählen.  
Drücken Sie **OK**.
- 4 Drücken Sie **▲** oder **▼**, um **F/T Rufzeit** zu wählen.  
Drücken Sie **OK**.
- 5 Wählen Sie mit **▲** oder **▼**, wie lange das Gerät klingeln soll, nachdem es einen Telefonanruf angenommen hat (20, 30, 40 oder 70 Sekunden).  
Drücken Sie **OK**.
- 6 Drücken Sie **Stop/Exit**.



### Hinweis

Auch wenn der Anrufer während des schnellen Doppelklingelns auflegt, klingelt das Gerät bis zum Ende der eingestellten Zeit weiter.

## Fax-Erkennung

---

### Wenn die Fax-Erkennung auf **Ein** gestellt ist:

Faxe werden auch automatisch empfangen, wenn Sie einen Anruf angenommen haben. Sobald im Display *Empfangen* erscheint oder am verwendeten Telefon der Faxton (Zirpen) zu hören ist, legen Sie den Hörer auf. Das Fax wird nun automatisch empfangen.

### Wenn die Fax-Erkennung auf **Aus** gestellt ist:

Wenn Sie sich in der Nähe des Gerätes befinden und einen Faxanruf durch Abheben des Hörers angenommen haben, drücken Sie **Mono Start** oder **Colour Start** und dann **2**, um das Fax zu empfangen.

Sie können den Faxanruf auch mit einem externen Telefon zum Gerät leiten, indem Sie \* **5 1** am Telefon eingeben. (Siehe *Externes Telefon verwenden* ►► Seite 37.)



### Hinweis

---

- Wenn die Einstellung *Ein* gewählt ist, aber das Gerät einen Faxanruf nach Abheben des Hörers eines externen Telefons nicht automatisch übernimmt, geben Sie am Telefon den Fernaktivierungs-Code \* **5 1** ein.
- Wenn Sie von einem Computer aus Faxe über dieselbe Telefonleitung versenden und das Gerät diese Übertragung unterbricht, sollten Sie die Fax-Erkennung auf *Aus* stellen.

- 1 Drücken Sie **Menu**.
- 2 Drücken Sie **▲** oder **▼**, um *Fax* zu wählen.  
Drücken Sie **OK**.
- 3 Drücken Sie **▲** oder **▼**, um *Empfangseinst.* zu wählen.  
Drücken Sie **OK**.

- 4 Drücken Sie **▲** oder **▼**, um *Fax-Erkennung* zu wählen.  
Drücken Sie **OK**.
- 5 Drücken Sie **▲** oder **▼**, um *Ein* (oder *Aus*) zu wählen.  
Drücken Sie **OK**.
- 6 Drücken Sie **Stop/Exit**.



## Telefonieren

### Fax/Tel-Modus

Wenn der Fax/Tel-Modus eingestellt ist, gibt das Gerät bei einem Telefonanruf das F/T-Klingeln aus (schnelles Doppelklingeln), um Sie ans Telefon zu rufen.

Sie können den Hörer eines externen Telefon abnehmen und dann **Te/R** drücken, um das Gespräch zu führen.

An einem externen parallelen Telefon müssen Sie den Hörer innerhalb der Zeit des F/T-Klingelns abnehmen und zwischen den schnellen Doppelklingelzeichen **# 5 1** drücken. Wenn sich niemand meldet oder falls Ihnen jemand ein Fax senden möchte, können Sie den Anruf wieder zum Gerät zurückleiten, indem Sie **\* 5 1** drücken.

### Anrufer-Kennung

Mit dieser Funktion können Sie den von vielen Telefongesellschaften angebotenen Dienst zur Anzeige der Anrufer-Kennung verwenden. Detaillierte Informationen dazu erhalten Sie bei Ihrer Telefongesellschaft. Dieser Dienst zeigt während des Klingelns die Rufnummer bzw., wenn verfügbar, den Namen des Anrufers im Display an.

Nach wenigen Klingelzeichen wird die Rufnummer des Anrufers (bzw., falls verfügbar, der Name) im Display angezeigt. Sobald Sie den Anruf annehmen, wird die Kennung ausgeblendet. Sie bleibt aber in der Anruferliste gespeichert.

Sie können die Liste ansehen bzw. eine dieser Nummern auswählen, um ein Fax zu senden, die Nummer als Kurzwahl zu speichern oder aus der Liste zu löschen. (Siehe *Anruferliste* >> Seite 41.)

- Die Anzeige **Kenn. unbek.** bedeutet, dass der Anruf aus einem Bereich ausserhalb der Reichweite des gemieteten Service kam.
- Die Anzeige **Kenn. gesperrt** bedeutet, dass auf Wunsch des Anrufers seine Kennung nicht übertragen wird.

Sie können eine Liste der gespeicherten Anrufer-Kennungen ausdrucken.

(>> Benutzerhandbuch - Erweiterte Funktionen: *Bericht oder Liste ausdrucken*)



#### Hinweis

Der Dienst zur Anzeige der Anrufer-Kennung kann je nach Telefongesellschaft unterschiedlich sein. Fragen Sie Ihren zuständigen Anbieter nach weiteren Informationen.

### Anrufer-Kennung einschalten

Wenn die Anrufer-Kennung für Ihre Telefonleitung zur Verfügung steht, sollten Sie für diese Funktion am Gerät die Einstellung **Ein** wählen, damit die Telefonnummer des Anrufers beim Klingeln im Display angezeigt wird.

- 1 Drücken Sie **Menu**.
- 2 Drücken Sie **▲** oder **▼**, um **Fax** zu wählen.  
Drücken Sie **OK**.
- 3 Drücken Sie **▲** oder **▼**, um **Extras** zu wählen.  
Drücken Sie **OK**.
- 4 Drücken Sie **▲** oder **▼**, um **Anrufer-Kenn.** zu wählen.  
Drücken Sie **OK**.
- 5 Drücken Sie **▲** oder **▼**, um **Ein** (oder **Aus**) zu wählen.  
Drücken Sie **OK**.
- 6 Drücken Sie **Stop/Exit**.

## Telefondienste

Das Gerät unterstützt die Anrufer-Kennung, wenn Sie einen entsprechenden Dienst bei Ihrer Telefongesellschaft gebucht haben.

Wenn an der Telefonleitung, an der das Gerät angeschlossen ist, auch andere Dienste wie Voice Mail, Anklopfen, Anklopfen/Anrufer-Kennung, Auftragsdienste oder Alarmsysteme ausgeführt werden, kann dies eventuell Probleme beim Gerätebetrieb verursachen.

## Anschlussart einstellen

Für den Betrieb des Gerätes in einer Nebenstellenanlage oder ISDN-Anlage müssen Sie wie folgt die entsprechende Anschlussart wählen.

- 1 Drücken Sie **Menu**.
- 2 Drücken Sie ▲ oder ▼, um *Inbetriebnahme* zu wählen. Drücken Sie **OK**.
- 3 Drücken Sie ▲ oder ▼, um *Anschlussart* zu wählen. Drücken Sie **OK**.
- 4 Drücken Sie ▲ oder ▼, um *Normal*, *Nebenstelle* oder *ISDN* zu wählen. Drücken Sie **OK**.
- 5 Drücken Sie **Stop/Exit**.

## Nebenstelle und Amtsholung

Ihr Gerät ist werkseitig für die Installation an einem Hauptanschluss eingestellt (*Normal*). In vielen Büros wird jedoch eine Nebenstellenanlage verwendet. Ihr Gerät kann an die meisten Nebenstellenanlagen angeschlossen werden. Das Gerät unterstützt die Flash-Funktion. Diese wird in den meisten Telefonanlagen zur Amtsholung oder zum Weiterverbinden verwendet. Diese Funktion verwenden Sie durch Drücken der Taste **Tel/R** im Funktionstastenfeld.



### Hinweis

Sie können die Betätigung der Taste **Tel/R** als Teil der Nummer eines Kurzwahlzieles programmieren. Drücken Sie beim Programmieren der Kurzwahlnummer zuerst die Taste **Tel/R** (im Display erscheint „!“) und geben Sie dann die Telefonnummer ein. Dadurch entfällt das Drücken der Taste **Tel/R** vor jedem Einsatz eines Kurzwahlzieles. (Siehe *Rufnummern speichern* ►► Seite 42.) Wenn die Anschlussart im Gerät jedoch nicht auf „Nebenstelle“ eingestellt ist, können Sie die Kurzwahl, welche die Betätigung der Taste **Tel/R** beinhaltet, nicht verwenden.

## Externen Anrufbeantworter anschliessen

Sie können einen externen Anrufbeantworter zusammen mit Ihrem Gerät anschliessen. Wenn Sie den **externen** Anrufbeantworter an derselben Telefonleitung anschliessen, nimmt dieser alle Anrufe an. Ihr Gerät prüft dann, ob der Rufton (CNG) eines anderen Faxgerätes zu hören ist. Wenn ja, übernimmt es den Anruf und empfängt das Fax. Falls kein CNG-Ton zu hören ist, wird das Gerät nicht aktiv und der Anrufer kann eine Nachricht hinterlassen.

Der Anrufbeantworter muss den Anruf innerhalb von 4 Klingelzeichen annehmen (empfohlene Einstellung: 2 Klingelzeichen). Das Gerät kann den CNG-Ton nicht hören, bevor der Anrufbeantworter den Anruf angenommen hat. Nach vier Klingelzeichen bleiben dem Gerät nur noch 8 bis 10 Sekunden, um den CNG-Ton zu ermitteln und alle notwendigen Informationen mit dem sendenden Gerät auszutauschen. Beachten Sie genau die Hinweise zur Aufnahme der Ansage in diesem Handbuch. Sie sollten die gebührenfreie Statusinfo (Toll Saver) des Anrufbeantworters nicht verwenden, wenn dabei fünf Klingelzeichen überschritten werden.



### Hinweis

Wenn Sie nicht alle gesendeten Faxe empfangen, sollten Sie die Anzahl der Klingelzeichen verringern, nach der der externe Anrufbeantworter antwortet.

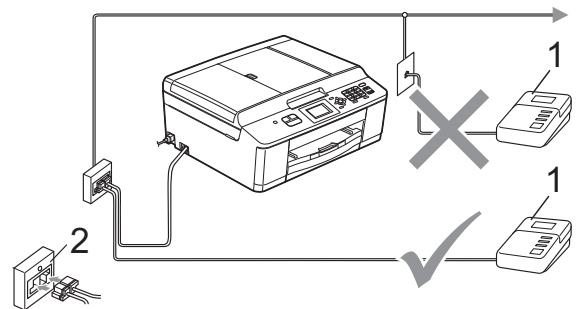

#### 1 Anrufbeantworter

#### 2 Serielle Dose

Wenn der Anrufbeantworter einen Anruf annimmt, wird im Display `Telefon` angezeigt.

### ! WICHTIG

Schliessen Sie den Anrufbeantworter NICHT an eine andere Buchse derselben Telefonleitung an.

## Einstellungen

Der externe Anrufbeantworter muss wie in der vorherigen Abbildung gezeigt angeschlossen sein.

- 1 Stellen Sie den externen Anrufbeantworter so ein, dass er Anrufe nach 2 Klingelzeichen annimmt. (Die an Ihrem Gerät eingestellte Klingelanzahl wird ignoriert.)
- 2 Nehmen Sie am externen Anrufbeantworter eine Ansage auf.
- 3 Stellen Sie den Anrufbeantworter so ein, dass er zum Annehmen von Anrufen bereit ist.
- 4 Stellen Sie am Gerät den Empfangsmodus `TAD:Anrufbeantw.` ein. (Siehe *Empfangsmodus wählen* ►► Seite 29.)

## Ansage des externen Anrufbeantworters aufnehmen

---

Bei der Aufnahme dieser Ansage ist die zeitliche Abfolge wichtig.

- 1 Starten Sie die Aufnahme und beginnen Sie erst nach ca. 5 Sekunden zu sprechen. (Dies ermöglicht es dem Gerät, den CNG-Ton vor Beginn der Ansage zu erkennen, bevor er endet.)
- 2 Sprechen Sie eine kurze Ansage (bis zu 20 Sekunden) auf.

### Hinweis

---

Die Ansage sollte mit einer Sprechpause von ca. 5 Sekunden beginnen. Während der Ansage kann das Gerät den CNG-Ton aufgrund von Resonanzen oder einer lauten Stimme eventuell nicht erkennen. Sie können auch zuerst versuchen, ob der Faxempfang ohne die Pause funktioniert. Falls jedoch Probleme auftreten, sollten Sie die Ansage neu aufsprechen und dabei mit einer Pause von 5 Sekunden beginnen.

---

## Anschluss an einer Nebenstellenanlage

---

Wir empfehlen, die Firma, die die Nebenstellenanlage installiert hat, Ihr Gerät anschliessen zu lassen. Wenn Sie über ein System mit mehreren Leitungen verfügen, sollte der Techniker das Gerät an die letzte Systemleitung anschliessen. Auf diese Weise wird verhindert, dass das Gerät bei jedem einkommenden Anruf aktiviert wird. Wenn alle Anrufe in einer Telefonzentrale angenommen werden, sollte der Empfangsmodus **Manuell** eingestellt werden.

Es kann nicht garantiert werden, dass das Gerät unter allen Bedingungen in allen Nebenstellenanlagen richtig arbeitet. Falls Probleme beim Senden oder Empfangen von Faxen auftreten, wenden Sie sich bitte zuerst an die Firma, die Ihre Nebenstellenanlage installiert hat.

### Hinweis

---

Vergewissern Sie sich, dass als Anschlussart „Nebenstelle“ gewählt ist. (Siehe *Anschlussart einstellen* >> Seite 34.)

---

## Externes Telefon

### Externes Telefon anschliessen

Sie können ein externes Telefon wie unten gezeigt anschliessen.

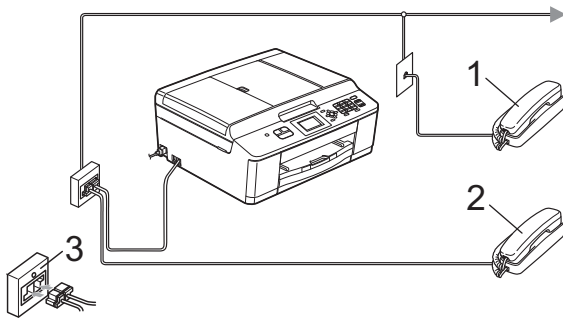

- 1 Externes paralleles Telefon
- 2 Externes Telefon
- 3 Serielle Dose

Wenn Sie ein externes Telefon verwenden, wird im Display *Telefon* angezeigt.



#### Hinweis

Benutzen Sie nur ein externes Telefon mit einem Kabel, das nicht länger als 3 m ist.

### Externes Telefon verwenden

Wenn Sie einen Faxanruf über ein externes Telefon angenommen haben, können Sie das Fax mit dem Fernaktivierungs-Code zum Gerät weiterleiten. Wenn Sie den Fernaktivierungs-Code \* **5 1** eingeben, beginnt das Gerät, das Fax zu empfangen.

Wenn das Gerät einen Anruf beantwortet hat und Sie durch das schnelle Doppelklingeln zum Annehmen des Anrufes auffordert, können Sie den Ferndeaktivierungs-Code **# 5 1** verwenden, um den Anruf mit einem externen parallelen Telefon zu übernehmen. (Siehe *F/T-Rufzeit (nur Fax/Tel-Modus)*)  
 ➤➤ Seite 31.)

#### Wenn Sie einen Anruf annehmen und sich niemand meldet:

Wahrscheinlich wird Ihnen ein Fax gesendet.

Drücken Sie \* **5 1** und warten Sie, bis Sie den Faxton (Zirpen) hören oder im Display *Empfangen* angezeigt wird. Legen Sie dann auf.



#### Hinweis

Sie können auch die automatische Fax-Erkennung verwenden, damit das Gerät Faxe automatisch empfängt. (Siehe *Fax-Erkennung*) ➤➤ Seite 32.)

### Schnurloses externes Telefon verwenden

Wenn die Basisstation eines schnurlosen externen Telefons an derselben Telefonleitung wie das Gerät angeschlossen ist (siehe *Externes Telefon*) ➤➤ Seite 37), ist es oft einfacher, den Anruf während der normalen Klingelzeichen anzunehmen.

Wenn Sie warten, bis das Gerät den Anruf annimmt, müssen Sie zum Gerät gehen und dort **Tel/R** drücken, um das Gespräch zum schnurlosen Telefon umzuleiten.

## Fernaktivierungs- und Ferndeaktivierungs-Code verwenden

### Fernaktivierungs-Code

Wenn Sie einen Faxanruf über ein externes Telefon angenommen haben, können Sie den Faxempfang am Gerät aktivieren, indem Sie am Telefon den Fernaktivierungs-Code \* **5 1** eingeben. Warten Sie, bis der Faxton (Zirpen) zu hören ist und legen Sie dann den Hörer auf. (Siehe *Fax-Erkennung* >> Seite 32.)

Wenn Sie sich in der Nähe des Gerätes befinden und einen Faxanruf über ein externes Telefon angenommen haben, können Sie das Fax auch zum Gerät leiten, indem Sie **Mono Start** und anschliessend **2** drücken, um *Empfangen* zu wählen.

### Ferndeaktivierungs-Code

Wenn der Fax/Tel-Modus eingestellt ist und Sie einen Telefonanruf erhalten, ist nach dem normalen Telefonklingeln am Gerät das F/T-Klingeln (schnelles Doppelklingeln) zu hören. Wenn Sie den Anruf an einem externen parallelen Telefon annehmen, können Sie das F/T-Klingeln ausschalten, indem Sie **# 5 1** *zwischen* den Klingelzeichen eingeben.

Wenn das Gerät einen Anruf beantwortet hat und Sie durch das schnelle Doppelklingeln zum Annehmen des Anrufes auffordert, können Sie den Anruf mit einem externen Telefon übernehmen, indem Sie **Tel/R** drücken.

## Fernaktivierungs- und Ferndeaktivierungs-Code ändern

Zur Verwendung des Fernaktivierungs- und Ferndeaktivierungs-Codes muss die Fernaktivierung eingeschaltet sein. Der voreingestellte Fernaktivierungs-Code ist \* **5 1**. Der voreingestellte Ferndeaktivierungs-Code ist **# 5 1**. Sie können die werkseitigen Codes durch andere Codes ersetzen.

- 1 Drücken Sie **Menu**.
- 2 Drücken Sie **▲** oder **▼**, um *Fax* zu wählen.  
Drücken Sie **OK**.
- 3 Drücken Sie **▲** oder **▼**, um *Empfangseinst.* zu wählen.  
Drücken Sie **OK**.
- 4 Drücken Sie **▲** oder **▼**, um *Fernakt.-Codes* zu wählen.  
Drücken Sie **OK**.
- 5 Drücken Sie **▲** oder **▼**, um *Ein* (oder *Aus*) zu wählen.  
Drücken Sie **OK**.
- 6 Geben Sie den neuen Fernaktivierungs-Code ein.  
Drücken Sie **OK**.
- 7 Geben Sie den neuen Ferndeaktivierungs-Code ein.  
Drücken Sie **OK**.
- 8 Drücken Sie **Stop/Exit**.



### Hinweis

- Wenn bei der Fernabfrage Ihres externen Anrufbeantworters die Verbindung stets unterbrochen wird, sollten Sie einen anderen Fernaktivierungs-Code und Ferndeaktivierungs-Code einstellen. Der dreistellige Code kann die folgenden Zeichen enthalten **0-9**, \*, #.
- In einigen Nebenstellenanlagen kann die Fernaktivierung bzw. Ferndeaktivierung eventuell nicht richtig funktionieren.

## Rufnummer wählen

### Manuell wählen

Geben Sie die Fax- oder Telefonnummer über die Zifferntasten ein.



### Kurzwahl

- 1 Drücken Sie  (Kurzwahl).



Sie können auch Kurzwahl wählen, indem Sie  (FAX) drücken.

- 2 Drücken Sie **▲** oder **▼**, um Suchen zu wählen. Drücken Sie **OK**.
- 3 Sie haben die folgenden Möglichkeiten:
  - Drücken Sie **▲** oder **▼**, um *Alphabet. sortiert* oder *Numerisch sortiert* zu wählen. Drücken Sie **OK**.
  - Geben Sie die zweistellige Kurzwahlnummer mit den Zifferntasten ein. (Siehe *Kurzwahl speichern* >> Seite 42.)





### Hinweis

Wenn im Display *Nicht belegt!* angezeigt wird, wurde unter der eingegebenen oder ausgewählten Kurzwahl keine Nummer gespeichert.

- 4 Drücken Sie **▲** oder **▼** zur Auswahl der Nummer, die Sie wählen möchten. Drücken Sie **OK**.
- 5 Drücken Sie **OK**, um *Fax senden* zu wählen.

### Suchen

Sie können nach Namen suchen, die unter den Kurzwahlnummern gespeichert wurden.

- 1 Drücken Sie  (Kurzwahl). Sie können auch *Kurzwahl* wählen, indem Sie  (FAX) drücken.
- 2 Drücken Sie **▲** oder **▼**, um Suchen zu wählen. Drücken Sie **OK**.
- 3 Drücken Sie **▲** oder **▼**, um *Alphabet. sortiert* oder *Numerisch sortiert* zu wählen. Drücken Sie **OK**.
- 4 Wenn Sie *Alphabet. sortiert* in Schritt 3 wählen, geben Sie über die Zifferntasten den ersten Buchstaben des Namens ein und drücken Sie dann **▲** oder **▼**, um den Namen und die Nummer zu wählen, die Sie anrufen möchten. Drücken Sie **OK**.



## Wahlwiederholung (Fax)

**Redial/Pause** kann nur verwendet werden, wenn über das Funktionstastenfeld des Gerätes gewählt wurde. *Beim automatischen Senden* wählt das Gerät einen besetzten Anschluss selbsttätig bis zu 3-mal im Abstand von 5 Minuten an.

- 1 Drücken Sie **Redial/Pause**.
- 2 Drücken Sie ▲ oder ▼ zur Auswahl der Nummer, die Sie erneut wählen möchten.  
Drücken Sie **OK**.
- 3 Drücken Sie ▲ oder ▼, um **Fax senden** zu wählen.  
Drücken Sie **OK**.
- 4 Drücken Sie **Mono Start** oder **Colour Start**.



### Hinweis

Wenn der Direktversand eingeschaltet ist und Sie das Vorlagenglas verwenden, ist die automatische Wahlwiederholung nicht möglich.

## Zusätzliche Wählfunktionen

### Liste der gewählten Nummern

Die 30 zuletzt gewählten Nummern, zu denen Sie ein Fax gesendet haben, werden automatisch in der Liste der gewählten Nummern gespeichert. Sie können eine dieser Nummern auswählen, um ein Fax zu senden, die Nummer als Kurzwahl zu speichern oder aus der Liste zu löschen.

- 1 Drücken Sie **Redial/Pause**.  
Sie können auch **Gewählte Nummern** wählen, indem Sie  (**FAX**) drücken.
- 2 Drücken Sie ▲ oder ▼ zur Auswahl der gewünschten Nummer.  
Drücken Sie **OK**.
- 3 Sie haben die folgenden Möglichkeiten:
  - Zum Faxversand drücken Sie ▲ oder ▼, um **Fax senden** zu wählen.  
Drücken Sie **OK**.  
Drücken Sie **Mono Start** oder **Colour Start**.
  - Um die Nummer zu speichern, drücken Sie ▲ oder ▼ zur Auswahl von **Kurzw. hinzu**.  
Drücken Sie **OK**.  
(>>Benutzerhandbuch - Erweiterte Funktionen: *Kurzwahl aus der Liste der gewählten Nummern speichern*)
  - Zum Löschen der Nummer aus der Liste der gewählten Nummern drücken Sie ▲ oder ▼ zur Auswahl von **Löschen**.  
Drücken Sie **OK**.  
Drücken Sie zur Bestätigung **1**.
- 4 Drücken Sie **Stop/Exit**.



## Anruferliste

---

Zur Verwendung dieser Funktion müssen Sie einen entsprechenden Dienst bei Ihrer Telefongesellschaft beantragen. (Siehe *Anrufer-Kennung* ►► Seite 33.)

Die Nummern oder, falls verfügbar, die Namen der letzten 30 empfangenen Fax- und Telefonanrufe werden in der Anruferliste gespeichert. Sie können die Liste ansehen bzw. eine dieser Nummern auswählen, um ein Fax zu senden, die Nummer als Kurzwahl zu speichern oder aus der Liste zu löschen. Wenn der 31. Anruf ankommt, ersetzt er die Informationen des ersten Anrufes.



### Hinweis

---

Falls Sie keinen entsprechenden Dienst bei Ihrer Telefongesellschaft gebucht haben, können Sie trotzdem das Datum der Anrufe in der Anruferliste ansehen und auch Einträge aus der Liste löschen.

- 1 Drücken Sie **Redial/Pause** und dann **\***. Sie können auch *Anruferliste* wählen, indem Sie  (**FAX**) drücken.
- 2 Drücken Sie **▲** oder **▼** zur Auswahl der gewünschten Nummer. Drücken Sie **OK**.

- 3 Sie haben die folgenden Möglichkeiten:

- Zum Faxversand drücken Sie **▲** oder **▼**, um *Fax senden* zu wählen.

Drücken Sie **OK**.

Drücken Sie **Mono Start** oder **Colour Start**.

- Um die Nummer zu speichern, drücken Sie **▲** oder **▼** zur Auswahl von *Kurzw. hinzu*.

Drücken Sie **OK**.

(►►Benutzerhandbuch - Erweiterte Funktionen: *Kurzwahl aus der Anruferliste speichern*)

- Zum Löschen der Nummer aus der Anruferliste drücken Sie **▲** oder **▼** zur Auswahl von *Löschen*.

Drücken Sie **OK**.

Drücken Sie zur Bestätigung **1**.

- 4 Drücken Sie **Stop/Exit**.



### Hinweis

---

Sie können die Anruferliste ausdrucken. (►►Benutzerhandbuch - Erweiterte Funktionen: *Bericht oder Liste ausdrucken*)

## Rufnummern speichern

Sie können Rufnummern für die Kurzwahl und Rufnummerngruppen zum Rundsenden eines Dokumentes speichern. Beim Anwählen einer gespeicherten Nummer wird im Display die Nummer angezeigt.



### Hinweis

Die gespeicherten Nummern bleiben auch bei einer Stromunterbrechung erhalten.

## Wählpause speichern

Drücken Sie **Redial/Pause**, um eine Pause von 3,5 Sekunden zwischen den Ziffern einer Nummer einzufügen. Für Übersee-Anrufe können Sie die Taste **Redial/Pause** so oft wie nötig drücken, um die Pause zu verlängern.

## Kurzwahl speichern

Sie können bis zu 40 zweistellige Kurzwahlnummern mit einem Namen speichern und jedem Namen eine Nummer zuordnen. Zum Wählen müssen Sie dann nur noch wenige Tasten drücken (zum Beispiel: (**Kurzwahl**), **Suchen**, **OK**, die zweistellige Nummer und **Mono Start** oder **Colour Start**).

- 1 Drücken Sie (**Kurzwahl**).
- 2 Drücken Sie **▲** oder **▼**, um **Kurzwahl speichern** zu wählen. Drücken Sie **OK**.
- 3 Wählen Sie mit **▲** oder **▼** den zweistelligen Kurzwahlspeicherplatz, in dem die Nummer gespeichert werden soll. Drücken Sie **OK**.
- 4 Sie haben die folgenden Möglichkeiten:
  - Geben Sie über die Zifferntasten den Namen (bis zu 16 Zeichen) ein. Drücken Sie **OK**.  
(Zur Eingabe von Buchstaben, siehe *Texteingabe* ►► Seite 90.)
  - Um die Nummer ohne Namen zu speichern, drücken Sie nur **OK**.
- 5 Geben Sie die Fax- oder Telefonnummer (bis zu 20 Stellen) ein. Drücken Sie **OK**.
- 6 Drücken Sie **▲** oder **▼**, um **Fertig** zu wählen. Drücken Sie **OK**.
- 7 Sie haben die folgenden Möglichkeiten:
  - Um eine weitere Kurzwahlnummer zu speichern, fahren Sie mit Schritt 3 fort.
  - Wenn Sie mit dem Speichern von Nummern fertig sind, drücken Sie **Stop/Exit**.

## Kurzwahlnamen oder -rufnummern ändern

Sie können als Kurzwahl gespeicherte Namen oder Rufnummern ändern.

- 1 Drücken Sie  (**Kurzwahl**).
- 2 Drücken Sie **▲** oder **▼**, um **Kurzwahl speichern** zu wählen. Drücken Sie **OK**.
- 3 Wählen Sie mit **▲** oder **▼** den zweistelligen Kurzwahlspeicherplatz, der geändert werden soll. Drücken Sie **OK**.
- 4 Sie haben die folgenden Möglichkeiten:
  - Drücken Sie **▲** oder **▼**, um **Ändern** zu wählen.  
Drücken Sie **OK**.
  - Drücken Sie **▲** oder **▼**, um **Löschen** zu wählen.  
Drücken Sie **OK**.  
Drücken Sie zur Bestätigung **1**.  
Weiter mit Schritt 8.
- 5 Wenn Sie den Namen ändern möchten, drücken Sie **▲** oder **▼** zur Auswahl von **Name**, drücken Sie dann **OK** und geben Sie den neuen Namen (bis zu 16 Zeichen) über die Zifferntasten ein. Drücken Sie **OK**.  
(Siehe *Texteingabe* ►► Seite 90.)
- 6 Wenn Sie die Fax- oder Telefonnummer ändern möchten, drücken Sie **▲** oder **▼** zur Auswahl von **Fax/Tel :**, drücken Sie dann **OK** und geben Sie die neue Fax- oder Telefonnummer (bis zu 20 Stellen) über die Zifferntasten ein. Drücken Sie **OK**.
- 7 Drücken Sie **▲** oder **▼**, um **Fertig** zu wählen. Drücken Sie **OK**.
- 8 Drücken Sie **Stop/Exit**.



### Hinweis

*So können Sie die gespeicherten Angaben ändern:*

Um ein Zeichen zu ändern, bringen Sie den Cursor mit **◀** oder **▶** unter dieses Zeichen und drücken Sie dann **Clear**. Geben Sie das richtige Zeichen ein.

## Kopien anfertigen

Im Folgenden werden die grundlegenden Kopierfunktionen beschrieben.

- 1 Vergewissern Sie sich, dass der Kopierbetrieb eingeschaltet ist, und drücken Sie  (**COPY**).



- Das Display zeigt:

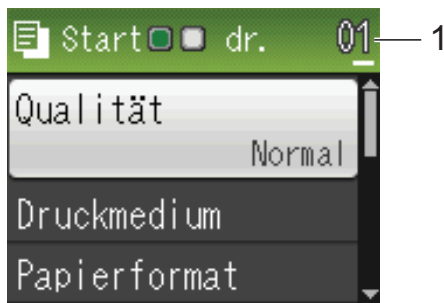

### 1 Kopienanzahl

Sie können über die Zifferntasten die gewünschte Kopienanzahl eingeben.



### Hinweis

Die Standardbetriebsart ist der Faxbetrieb. Sie können wählen, wie lange das Gerät nach dem letzten Kopiervorgang im Kopierbetrieb bleibt. (➤➤Benutzerhandbuch - Erweiterte Funktionen: *Umschaltzeit für Betriebsarten*)

- 2 Sie haben die folgenden Möglichkeiten, ein Dokument einzulegen:

- Legen Sie das Dokument mit der einzulesenden Seite *nach unten* in den Vorlageneinzug ein.

(Siehe *Automatischen Vorlageneinzug (ADF) verwenden* ➤➤ Seite 22.)

- Legen Sie die Vorlage mit der einzuscannenden Seite *nach unten* auf das Vorlagenglas.

(Siehe *Vorlagenglas verwenden* ➤➤ Seite 23.)

- 3 Wenn Sie mehr als eine Kopie anfertigen möchten, geben Sie die Anzahl ein (bis zu 99).

- 4 Drücken Sie **Mono Start** oder **Colour Start**.

## Kopieren abbrechen

Um den Kopiervorgang abzubrechen, drücken Sie **Stop/Exit**.

## Kopiereinstellungen

Sie können die folgenden Kopiereinstellungen ändern. Drücken Sie **COPY** und dann ▲ oder ▼, um durch die Kopiereinstellungen zu blättern. Wenn die gewünschte Einstellung hervorgehoben ist, drücken Sie **OK**.

(Benutzerhandbuch - Grundfunktionen)

Weitere Informationen zum Ändern der folgenden Kopiereinstellungen >>Seite 45.

- Druckmedium
- Papierformat

(Benutzerhandbuch - Erweiterte Funktionen)

Weitere Informationen zum Ändern der folgenden Kopiereinstellungen

>>Benutzerhandbuch - Erweiterte Funktionen: *Kopiereinstellungen*

- Qualität
- Vergr./Verkl.
- Seitenlayout
- 2auf1 (ID)
- Normal/Sortiert
- Dichte
- Als Standard
- Werkseinstell.



### Hinweis

Wenn Sie die Kopien sortiert ausgeben möchten, verwenden Sie den Vorlageneinzug.

## Papiereinstellungen

### Druckmedium

Wenn Sie auf spezielles Druckmedium kopieren möchten, muss dieses am Gerät entsprechend eingestellt werden, um die beste Druckqualität zu erhalten.

- 1 Drücken Sie  (**COPY**).
- 2 Legen Sie das Dokument ein.
- 3 Geben Sie die gewünschte Kopienanzahl ein.
- 4 Drücken Sie ▲ oder ▼, um **Druckmedium** zu wählen. Drücken Sie **OK**.
- 5 Drücken Sie ▲ oder ▼, um **Normal**, **Inkjet**, **Brother BP71**, **Brother BP61**, **Anderes Glanzp.** oder **Folie** zu wählen. Drücken Sie **OK**.
- 6 Wenn Sie keine weiteren Einstellungen ändern möchten, drücken Sie **Mono Start** oder **Colour Start**.

### Papierformat

Wenn auf anderes Papier als A4-Papier kopiert wird, müssen Sie das Papierformat einstellen. Sie können nur auf Papier A4, A5, Photo 1 (10 × 15 cm) oder Letter kopieren.

- 1 Drücken Sie  (**COPY**).
- 2 Legen Sie das Dokument ein.
- 3 Geben Sie die gewünschte Kopienanzahl ein.
- 4 Drücken Sie ▲ oder ▼, um **Papierformat** zu wählen. Drücken Sie **OK**.
- 5 Drücken Sie ▲ oder ▼, um **A4**, **A5**, **10x15cm** oder **Letter** zu wählen. Drücken Sie **OK**.
- 6 Wenn Sie keine weiteren Einstellungen ändern möchten, drücken Sie **Mono Start** oder **Colour Start**.

## Dokument drucken

Das Gerät kann Daten vom Computer empfangen und ausdrucken. Um vom Computer aus drucken zu können, müssen Sie den Druckertreiber installieren.

➤➤ Software-Handbuch: *Drucken*

(Windows®)

➤➤ Software-Handbuch: *Drucken und Faxen*  
(Macintosh)

- 1 Installieren Sie den Brother-Druckertreiber von der CD-ROM.  
(➤➤ Installationsanleitung)
- 2 Wählen Sie den Druckbefehl in Ihrem Anwendungsprogramm.
- 3 Wählen Sie den Namen Ihres Gerätes im Dialogfeld **Drucken** und klicken Sie auf **Einstellungen**.
- 4 Wählen Sie im Eigenschaften-Dialogfeld die Einstellungen, die Sie ändern möchten.
  - **Druckmedium**
  - **Druckqualität**
  - **Papiergrösse**
  - **Ausrichtung**
  - **Farbe/Graustufen**
  - **Tintensparmodus**
  - **Skalierung**
- 5 Klicken Sie auf **OK**.
- 6 Klicken Sie auf **Drucken**, um den Druckvorgang zu starten.

## Dokument scannen

Es gibt verschiedene Möglichkeiten, Vorlagen zu scannen. Sie können die Taste **SCAN** am Gerät oder die auf dem Computer installierten Scannertreiber verwenden.

- 1 Um das Gerät als Scanner zu verwenden, müssen Sie einen Scannertreiber installieren. Wenn Sie das Gerät an ein Netzwerk angeschlossen haben, konfigurieren Sie dafür eine TCP/IP-Adresse.
  - Installieren Sie die Scannertreiber von der CD-ROM.  
(>> Installationsanleitung)
  - Konfigurieren Sie die TCP/IP-Adresse des Gerätes, wenn das Scannen im Netzwerk nicht funktioniert.  
>> Software-Handbuch: *Netzwerk-Scannen für Windows® konfigurieren*  
>> Software-Handbuch: *Netzwerk-Scannen für Macintosh konfigurieren*
- 2 Legen Sie das Dokument ein. (Siehe *So legen Sie Dokumente ein* >> Seite 22.)
  - Verwenden Sie zum Scannen mehrseitiger Dokumente den automatischen Vorlageneinzug (ADF). Dieser zieht die einzelnen Blätter automatisch ein.
  - Verwenden Sie das Vorlagenglas, um eine Seite eines Buches oder einzelne Seiten zu scannen.
- 3 Sie haben die folgenden Möglichkeiten:
  - Zum Scannen mit der Taste **SCAN** gehen Sie zu *Scannen mit der Taste SCANNER*.
  - Zum Scannen mit einem Scannertreiber auf Ihrem Computer gehen Sie zu *Mit einem Scannertreiber scannen*.

## Scannen mit der Taste SCANNER

Weitere Informationen

>> Software-Handbuch: *Scanner-Taste verwenden*

- 1 Drücken Sie  (**SCAN**).
- 2 Wählen Sie die Scanfunktion, die Sie verwenden möchten.
  - Scannen: Datei
  - Scannen: E-Mail
  - Scannen: Text <sup>1</sup>
  - Scannen: Bild
  - Webdienst (Webdienste (Scannen)) <sup>2</sup>

<sup>1</sup> (Macintosh-Benutzer)  
Der Presto! PageManager muss vor der Verwendung heruntergeladen und installiert werden. Weitere Informationen finden Sie unter *Zugang zum Brother-Support (Macintosh)* >> Seite 5.

<sup>2</sup> (Nur Windows®-Benutzer)  
>> Software-Handbuch: *Webservices zum Scannen in Ihrem Netzwerk verwenden (Windows Vista® SP2 oder höher und Windows® 7)*
- 3 (Für Netzwerkbenutzer)  
Wählen Sie den Computer, zu dem Sie die Daten senden möchten.
- 4 Drücken Sie **Start**, um den Scanvorgang zu starten.

## Mit einem Scannertreiber scannen

➤➤ Software-Handbuch: *Scannen eines Dokumentes mit dem TWAIN-Treiber* (Windows®)

➤➤ Software-Handbuch: *Scannen eines Dokumentes mit dem WIA-Treiber* (Windows®)

➤➤ Software-Handbuch: *Scannen eines Dokumentes mit dem TWAIN-Treiber* (Macintosh)

➤➤ Software-Handbuch: *Scannen eines Dokumentes mit dem ICA-Treiber* (Mac OS X 10.6.x)

- 1 Starten Sie ein Scanprogramm und klicken Sie auf die Schaltfläche **Scannen**.
- 2 Wählen Sie die gewünschten Einstellungen wie z. B. **Auflösung**, **Helligkeit** und den **Scanmodus** im **Scanner Setup**-Dialogfeld.
- 3 Klicken Sie auf **Start** oder **Scannen**, um den Scanvorgang zu starten.

## Scannen mit dem ControlCenter

➤➤ Software-Handbuch: *ControlCenter4* (Windows®)

➤➤ Software-Handbuch: *ControlCenter2* (Macintosh)



## Tintenpatronen wechseln

Das Gerät ist mit einem Tintenpunktzähler ausgestattet. Der Tintenpunktzähler überwacht automatisch den Tintenvorrat der einzelnen vier Patronen. Wenn das Gerät erkennt, dass der Tintenvorrat zu Ende geht, wird eine Meldung im Display angezeigt.

Das Display zeigt an, welche Tintenpatrone fast verbraucht ist oder ersetzt werden muss. Folgen Sie den Hinweisen im Display, damit Sie die Farben in der richtigen Reihenfolge ersetzen.

Wenn das Gerät anzeigt, dass eine Tintenpatrone gewechselt werden soll, befindet sich noch ein kleiner Tintenrest in der Patrone. Dieser kleine Rest Tinte ist notwendig, um den Druckkopf vor dem Austrocknen und dadurch entstehende Schäden zu schützen.

### ⚠ VORSICHT

Falls Tinte in Ihre Augen gelangt, waschen Sie sie sofort mit Wasser aus und suchen Sie, wenn Sie besorgt sind, einen Arzt auf.

### ! WICHTIG

Brother-Multifunktionsgeräte wurden für die Verwendung von Tinte mit bestimmten Spezifikationen entwickelt und sie liefern die besten Ergebnisse, wenn sie zusammen mit Original-Brother-Tintenpatronen benutzt werden. Brother kann nicht für diese optimalen Ergebnisse garantieren, wenn Tinte oder Tintenpatronen mit anderen Spezifikationen eingesetzt werden. Brother empfiehlt daher, nur Original-Brother-Tintenpatronen zu verwenden und die verbrauchten Tintenpatronen nicht mit Tinte anderer Hersteller wieder aufzufüllen. Schäden am Druckkopf oder an anderen Teilen des Gerätes, die durch die Verwendung von inkompatiblen Produkten mit diesem Gerät entstehen, und dadurch notwendige Reparaturen sind nicht von der Garantie gedeckt.

- 1 Öffnen Sie die Tintenpatronen-Abdeckung. Wenn eine oder mehrere Tintenpatronen verbraucht sind, wird im Display **Druck unmöglich** oder **Nur S/W-Druck angezeigt**.

- 2** Drücken Sie wie gezeigt den Befestigungshebel der im Display angezeigten Tintenpatrone, um sie zu lösen. Nehmen Sie dann die Patrone aus dem Gerät.

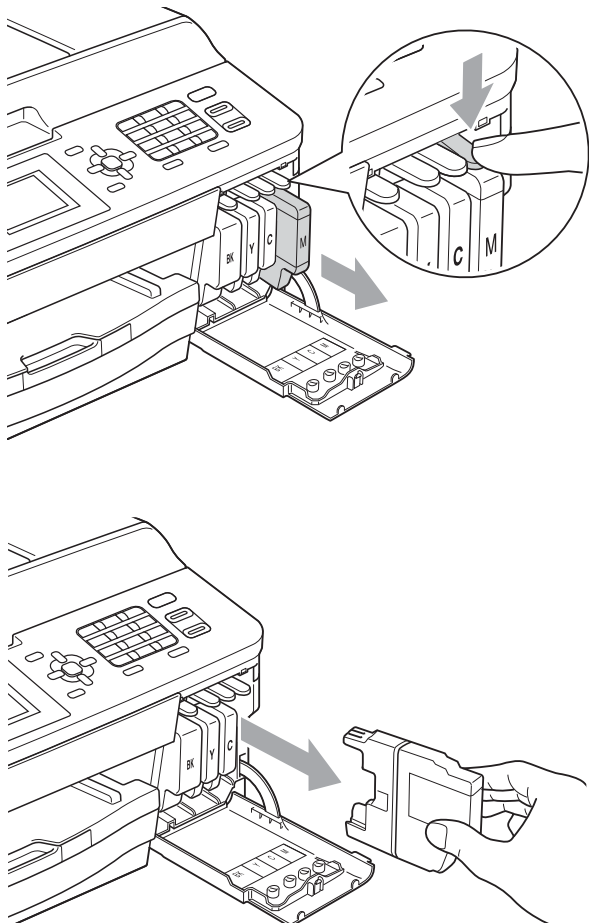

- 3** Packen Sie die neue Tintenpatrone mit der im Display angezeigten Farbe aus.

- 4** Drehen Sie den grünen Befestigungshebel an der orangefarbenen Schutzverpackung (1) im Uhrzeigersinn, bis sich das Vakuumsiegel hörbar öffnet. Entfernen Sie dann die orangefarbene Schutzverpackung wie gezeigt.

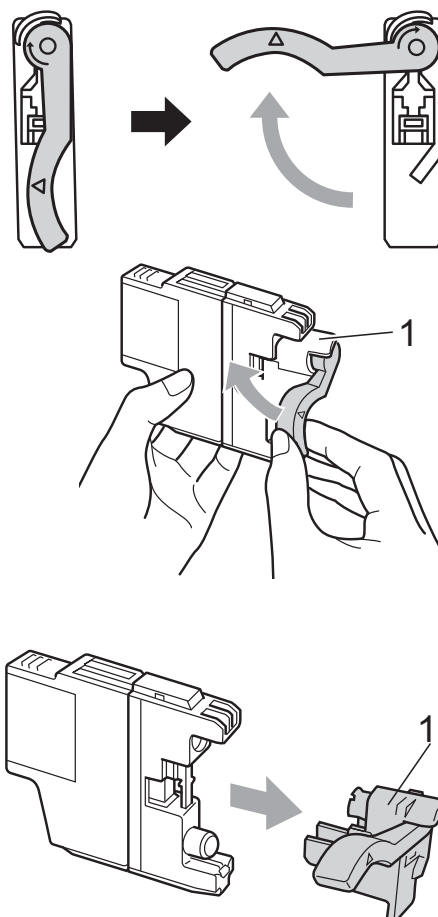

- 5** Achten Sie darauf, dass die Tintenpatronen jeweils an der richtigen Farbposition eingesetzt werden. Setzen Sie die Patrone entsprechend der Pfeilrichtung auf dem Aufkleber ein.

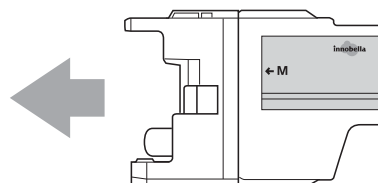

- 6 Schieben Sie die Tintenpatrone durch Druck auf die mit „PUSH“ (DRÜCKEN) gekennzeichnete Rückseite vorsichtig in ihre Position, bis sie hörbar einrastet, und schliessen Sie dann die Tintenpatronen-Abdeckung.

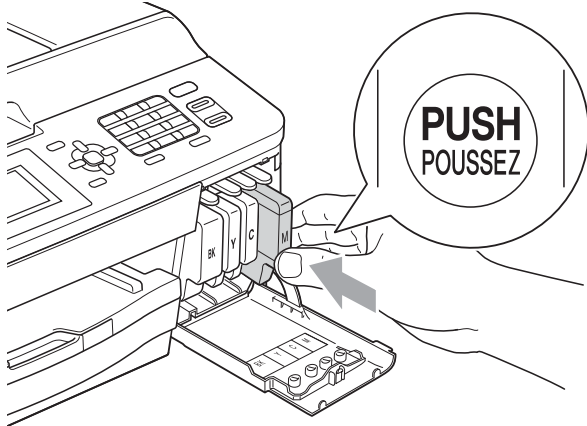

- 7 Das Gerät setzt den Tintenpunktzähler automatisch zurück.



### Hinweis

- Wenn Sie eine Tintenpatrone ersetzt haben (zum Beispiel Schwarz), werden Sie eventuell aufgefordert zu bestätigen, dass eine ganz neue Patrone eingesetzt wurde (zum Beispiel *Ausgetauscht BK* Schwarz). Drücken Sie für jede neu eingesetzte Patrone **1** (Ja), um den Tintenpunktzähler für diese Farbe zurückzusetzen. Wenn die eingesetzte Tintenpatrone nicht unbenutzt war, drücken Sie **2** (Nein).
- Wenn nach der Installation von Tintenpatronen im Display *Keine Tintenpat. oder Erkennen unmögl.* angezeigt wird, überprüfen Sie, ob die Tintenpatronen ganz neue Original-Brother-Tintenpatronen und ob sie richtig eingesetzt sind.

## ! WICHTIG

- Nehmen Sie die Tintenpatronen nur heraus, wenn sie gewechselt werden müssen. Andernfalls kann sich die Tintenmenge verringern und das Gerät kann den Tintenvorrat nicht mehr richtig erkennen.
- Berühren Sie NICHT die Tintenpatronenschächte. Dadurch könnte Tinte auf die Haut gelangen.
- Falls Tinte auf Haut oder Kleidung gelangt, sollten Sie diese sofort mit Seife oder Waschmittel entfernen.
- Falls sich die Farben vermischt haben, weil eine Patrone an der falschen Position eingesetzt wurde, müssen Sie den Druckkopf mehrmals reinigen, nachdem Sie die Patronen richtig eingesetzt haben.
- Setzen Sie eine neue Patrone direkt nach dem Öffnen in das Gerät ein und verbrauchen Sie sie innerhalb von 6 Monaten. Für ungeöffnete Patronen beachten Sie bitte das Mindesthaltbarkeitsdatum auf der Verpackung der Patrone.
- Nehmen Sie Tintenpatronen NICHT auseinander und nehmen Sie keine Veränderungen an ihnen vor. Dadurch könnte Tinte auslaufen.

# Gerät reinigen und überprüfen

## Vorlagenglas reinigen

- 1 Ziehen Sie den Netzstecker des Gerätes.
- 2 Öffnen Sie die Vorlagenglas-Abdeckung (1). Reinigen Sie das Vorlagenglas (2) und die weiße Folie (3) mit einem fusselfreien, leicht mit nicht-entflammarem Glasreiniger angefeuchteten weichen Tuch.

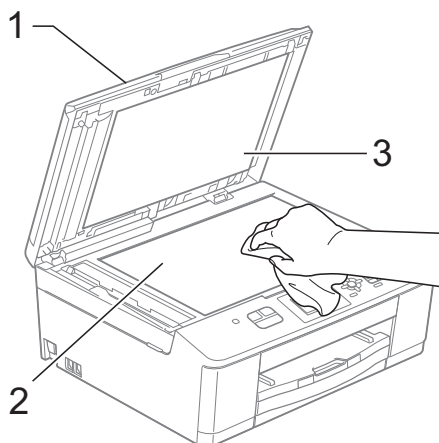

- 3 Reinigen Sie im Vorlageneinzug den weißen Streifen (1) und den Glasstreifen (2) mit einem fusselfreien, leicht mit nicht entflammarem Glasreiniger angefeuchteten Tuch.

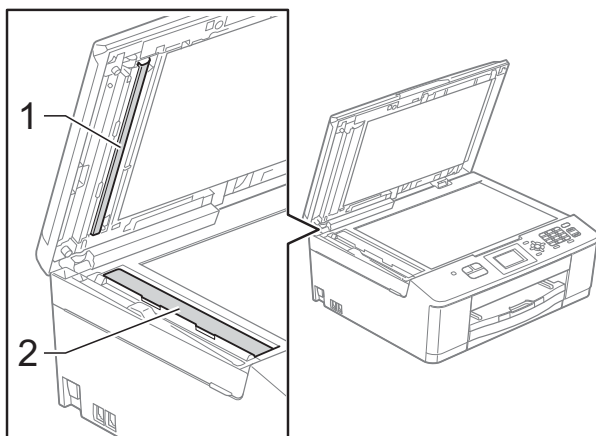

### Hinweis

Zusätzlich zur Reinigung des Glasstreifens mit einem nicht entflammaren Glasreiniger sollten Sie mit der Fingerspitze noch einmal über den Glasstreifen fahren und fühlen, ob sich noch Schmutz darauf befindet. Bei Verschmutzungen reinigen Sie den Glasstreifen im verschmutzten Bereich erneut. Eventuell müssen Sie den Glasstreifen drei- bis viermal reinigen. Zum Testen fertigen Sie nach jedem Reinigungsvorgang eine Kopie an.



Wenn der Glasstreifen verschmutzt ist, ist eine vertikale Linie im Ausdruck zu sehen.



Nach der Reinigung des Glasstreifens ist keine vertikale Linie mehr zu sehen.

## Druckkopf reinigen

Um die gute Druckqualität zu erhalten, reinigt das Gerät bei Bedarf den Druckkopf automatisch. Sie können die Druckkopfreinigung auch manuell starten, wenn ein Druckqualitätsproblem auftritt.

Reinigen Sie den Druckkopf, wenn in Texten oder Grafiken eine horizontale Linie oder Lücken erscheinen. Sie können entweder nur Schwarz, drei Farben auf einmal (Gelb/Cyan/Magenta) oder alle vier Farben auf einmal reinigen.

Bei der Druckkopfreinigung wird Tinte verbraucht. Durch zu häufiges Reinigen wird unnötig Tinte verschwendet.

### ! WICHTIG

Berühren Sie NICHT den Druckkopf. Das Berühren des Druckkopfes kann zu dauerhaften Schäden am Druckkopf und zum Verlust des Garantieanspruches führen.

- 1 Drücken Sie **Menu**.
- 2 Drücken Sie ▲ oder ▼, um **Tinte** zu wählen.  
Drücken Sie **OK**.
- 3 Drücken Sie ▲ oder ▼, um **Reinigen** zu wählen.  
Drücken Sie **OK**.
- 4 Drücken Sie ▲ oder ▼, um **Schwarz, Farbe** oder **Alle** zu wählen.  
Drücken Sie **OK**.  
Der Druckkopf wird nun gereinigt.  
Nach Abschluss der Reinigung wechselt das Gerät automatisch wieder zum Bereitschaftsmodus.



### Hinweis

Falls sich die Druckqualität nach mindestens fünfmaligem Reinigen nicht verbessert hat, setzen Sie eine neue Original-Brother-Innobella™-Tintenpatrone für jede Farbe ein, bei der das Problem auftritt. Reinigen Sie den Druckkopf erneut bis zu fünfmal. Falls sich die Druckqualität danach nicht verbessert hat, wenden Sie sich an Ihren Brother-Händler.

## Druckqualität prüfen

Wenn die Farben blass sind oder Streifen in Bildern oder Texten zu sehen sind, können verstopfte Tintendüsen die Ursache sein. Sie können dies anhand eines Testausdruckes und des Düsenprüfmusters überprüfen.

- 1 Drücken Sie **Menu**.
- 2 Drücken Sie ▲ oder ▼, um **Tinte** zu wählen.  
Drücken Sie **OK**.
- 3 Drücken Sie ▲ oder ▼, um **Testdruck** zu wählen.  
Drücken Sie **OK**.
- 4 Drücken Sie ▲ oder ▼, um **Druckqualität** zu wählen.  
Drücken Sie **OK**.
- 5 Drücken Sie **Colour Start**.  
Das Gerät druckt eine Testseite zur Überprüfung der Druckqualität aus.
- 6 Prüfen Sie die Druckqualität der vier Farblöcke auf der Testseite.
- 7 Im Display erscheint die Frage, ob die Qualität gut ist.  
Sie haben die folgenden Möglichkeiten:
  - Wenn alle Linien klar und deutlich zu sehen sind, drücken Sie **1 (Ja)**, um die Druckqualitätsprüfung zu beenden, und gehen Sie zu Schritt 11.
  - Falls - wie unten gezeigt - einige kurze Striche fehlen, drücken Sie **2**, um **Nein** zu wählen.

OK

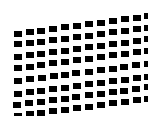

Schlecht

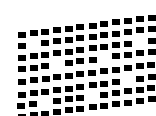

- 8 Sie werden hintereinander gefragt, ob die Druckqualität des schwarzen und der drei farbigen Blöcke gut ist. Drücken Sie **1** (Ja) oder **2** (Nein).
- 9 Im Display erscheint die Frage, ob die Reinigung gestartet werden soll. Drücken Sie **1** (Ja). Das Gerät beginnt, den Druckkopf zu reinigen.
- 10 Nachdem der Reinigungsvorgang abgeschlossen ist, drücken Sie **Colour Start**. Das Gerät druckt noch einmal die Testseite zur Überprüfung der Druckqualität aus. Wiederholen Sie den Vorgang ab Schritt 6.
- 11 Drücken Sie **Stop/Exit**. Wenn Sie diesen Vorgang mindestens fünfmal wiederholt haben und die Druckqualität immer noch schlecht ist, sollten Sie die entsprechende Tintenpatrone austauschen. Überprüfen Sie nach dem Austauschen der Tintenpatrone die Druckqualität. Besteht das Problem weiter, wiederholen Sie den Reinigungsvorgang und den Testdruck mit der neuen Patrone mindestens fünfmal. Fehlt anschliessend noch immer Tinte im Ausdruck, wenden Sie sich bitte an Ihren Brother-Händler.

## Hinweis



Wenn eine Druckkopf-Düse verstopft ist, sind horizontale Streifen im Ausdruck zu sehen.

Nach der Reinigung der Druckkopf-Düse sind keine horizontalen Streifen mehr zu sehen.

## WICHTIG

Berühren Sie NICHT den Druckkopf. Das Berühren des Druckkopfes kann zu dauerhaften Schäden am Druckkopf und zum Verlust des Garantieanspruches führen.

## Vertikale Ausrichtung prüfen

Die vertikale Ausrichtung des Druckkopfes sollte überprüft werden, falls nach einem Transport des Gerätes gedruckter Text verschwommen aussieht oder gedruckte Bilder blass erscheinen.

- 1 Drücken Sie **Menu**.
- 2 Drücken Sie **▲** oder **▼**, um **Tinte** zu wählen.  
Drücken Sie **OK**.
- 3 Drücken Sie **▲** oder **▼**, um **Testdruck** zu wählen.  
Drücken Sie **OK**.
- 4 Drücken Sie **▲** oder **▼**, um **Ausrichtung** zu wählen.  
Drücken Sie **OK**.
- 5 Drücken Sie **Mono Start** oder **Colour Start**.  
Das Gerät druckt eine Testseite zur Überprüfung der vertikalen Ausrichtung aus.

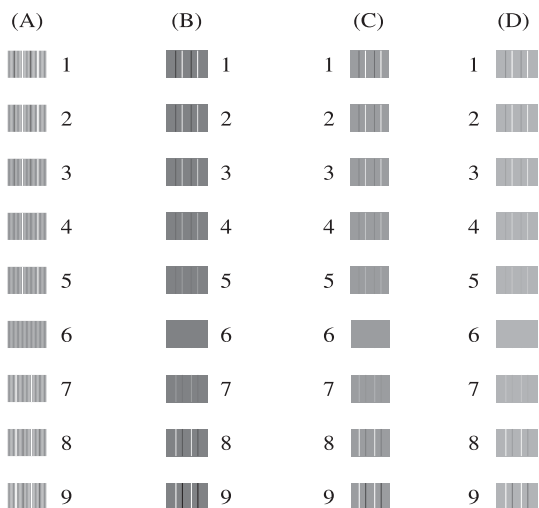

- 6 Geben Sie für das Muster „A“ die Nummer des Testmusters ein, das die wenigsten vertikalen Streifen aufweist (1-9).

- 7 Geben Sie für das Muster „B“ die Nummer des Testmusters ein, das die wenigsten vertikalen Streifen aufweist (1-9).
- 8 Geben Sie für das Muster „C“ die Nummer des Testmusters ein, das die wenigsten vertikalen Streifen aufweist (1-9).
- 9 Geben Sie für das Muster „D“ die Nummer des Testmusters ein, das die wenigsten vertikalen Streifen aufweist (1-9).
- 10 Drücken Sie **Stop/Exit**.



## Fehler- und Wartungsmeldungen

Wie bei jedem hochentwickelten Bürogerät können Fehler auftreten oder der Austausch von Verbrauchsmaterialien notwendig sein. In diesem Fall erkennt das Gerät meist selbst den Fehler und zeigt eine Fehlermeldung an. In der folgenden Tabelle sind die wichtigsten Fehler- und Wartungsmeldungen aufgelistet.

Sie können die meisten Fehler selbst beheben und normale Wartungsarbeiten selbst durchführen. Falls Sie weitere Hilfe benötigen, finden Sie im Brother Solutions Center Antworten auf häufig gestellte Fragen (FAQs) sowie Tipps, um Störungen zu beseitigen.

Besuchen Sie uns unter <http://solutions.brother.com/>.

| Fehlermeldung                     | Ursache   | Abhilfe  |
|-----------------------------------|---|--|
| Abdeckung offen                   | Der Gehäusedeckel ist nicht richtig geschlossen.  | Öffnen und schliessen Sie den Gehäusedeckel.   |
|                                   | Die Tintenpatronen-Abdeckung ist nicht richtig geschlossen.   | Drücken Sie die Tintenpatronen-Abdeckung fest zu, bis sie hörbar einrastet.  |
| Besetzt                           | Der Anruf wurde nicht angenommen oder der angewählte Anschluss ist besetzt.   | Überprüfen Sie die Nummer und versuchen Sie es noch einmal.  |
| Dokument prüfen                   | Das Dokument wurde nicht richtig eingelegt bzw. nicht richtig eingezogen oder das aus dem Vorlageneinzug eingezogene Dokument ist zu lang.  | (Siehe <i>Automatischen Vorlageneinzug (ADF) verwenden</i> ►► Seite 22.)<br>(Siehe <i>Dokumentenstau</i> ►► Seite 63.) |
| Druck unmöglich<br>Tinte wechseln | Eine oder mehrere der Tintenpatronen sind verbraucht. Es werden alle Druckvorgänge gestoppt. Sofern genügend Speicherkapazität zur Verfügung steht, werden Schwarzweiss-Faxe im Speicher empfangen. Wenn Ihnen ein Farbfax gesendet wird, fordert Ihr Gerät das sendende Gerät zur Übertragung des Faxes in Schwarzweiss auf. | Ersetzen Sie die Tintenpatronen. (Siehe <i>Tintenpatronen wechseln</i> ►► Seite 49.)                                   |



| Fehlermeldung   | Ursache  | Abhilfe  |
|---|--|--|
| Erkennen unmögl.  | Sie haben eine neue Tintenpatrone zu schnell eingesetzt, so dass das Gerät sie nicht erkannt hat.  | Nehmen Sie die neue Tintenpatrone heraus und setzen Sie sie langsam wieder ein, bis sie hörbar einrastet.  |
|   | Wenn Sie keine Original-Brother-Tinte verwenden, kann es sein, dass das Gerät die Patrone nicht erkennt.   | Ersetzen Sie die Patrone durch eine Original-Brother-Tintenpatrone. Wenn der Fehler weiterhin auftritt, wenden Sie sich an Ihren Brother-Händler.  |
|   | Eine Tintenpatrone ist nicht richtig eingesetzt.   | Nehmen Sie die neue Tintenpatrone heraus und setzen Sie sie langsam wieder ein, bis sie hörbar einrastet. (Siehe <i>Tintenpatronen wechseln</i> >> Seite 49.)  |
| FalscheTintenfarbe  | An der Position für die schwarze Tintenpatrone wurde eine Farbpatrone eingesetzt.  | Überprüfen Sie anhand der Farbe, welche Tintenpatronen an der falschen Position eingesetzt wurden, und setzen Sie sie richtig ein.   |
| Fehler:ReinigenXX<br>Fehler:Init.XX<br>Fehler:DruckenXX<br>Fehler:ScannenXX | Am Gerät ist ein mechanisches Problem aufgetreten.<br><br>—ODER—<br>Ein Fremdkörper, zum Beispiel eine Heftklammer oder abgerissenes Papier, befindet sich im Gerät.                       | Öffnen Sie den Gehäusedeckel und entfernen Sie Fremdkörper und Papierreste im Innern des Gerätes. Wenn die Fehlermeldung anschliessend immer noch erscheint, lesen Sie <i>Gespeicherte Faxe oder Journal sichern</i> >> Seite 62, bevor Sie den Netzstecker ziehen, damit keine wichtigen Nachrichten verloren gehen. Ziehen Sie dann den Netzstecker, warten Sie einige Minuten und schliessen Sie ihn wieder an. |
| Keine Anrufer-K.  | Es besteht keine Anruferliste. Sie haben keine Anrufe empfangen oder Sie haben den entsprechenden Dienst Ihrer Telefongesellschaft für die Übermittlung der Anrufer-Kennung nicht gebucht. | Wenn Sie die Anrufer-Kennung nutzen möchten, wenden Sie sich an Ihre Telefongesellschaft. (Siehe <i>Anrufer-Kennung</i> >> Seite 33.)  |
| Keine Tintenpat.  | Eine Tintenpatrone ist nicht richtig eingesetzt.   | Nehmen Sie die neue Tintenpatrone heraus und setzen Sie sie langsam wieder ein, bis sie hörbar einrastet. (Siehe <i>Tintenpatronen wechseln</i> >> Seite 49.)  |
| Nicht belegt!   | Unter der verwendeten Kurzwahl ist keine Nummer gespeichert.   | Richten Sie eine Kurzwahlnummer ein. (Siehe <i>Kurzwahl speichern</i> >> Seite 42.)  |



| Fehlermeldung                           | Ursache   | Abhilfe  |
|---|---|--|
| <p>Nur S/W-Druck<br/>Tinte wechseln</p> | <p>Eine oder mehrere der Farbpatronen sind verbraucht.</p> <p>Sie können das Gerät noch ca. vier Wochen lang im Schwarzweiss-Modus verwenden (abhängig von der Anzahl der Seiten, die gedruckt werden).</p> <p>Während diese Meldung im Display erscheint, werden die einzelnen Funktionen wie folgt ausgeführt:</p> <ul style="list-style-type: none"> <li>■ Drucken <p>Wenn Sie im Druckertreiber <b>Graustufen</b> in der Registerkarte <b>Erweitert</b> wählen, können Sie das Gerät als Schwarzweiss-Drucker verwenden.</p> </li> <li>■ Kopieren <p>Wenn als Druckmedium <b>Normal</b> gewählt ist, können Schwarzweiss-Kopien angefertigt werden.</p> </li> <li>■ Faxen <p>Wenn als Druckmedium <b>Normal</b> oder <b>Inkjet</b> gewählt ist, empfängt und druckt das Gerät die Faxe in Schwarzweiss.</p> <p>Wenn Ihnen ein Farbfax gesendet wird, fordert Ihr Gerät das sendende Gerät zur Übertragung des Faxes in Schwarzweiss auf.</p> </li> </ul> <p>Wenn als Druckmedium <b>Anderes Glanzp., Brother BP71</b> oder <b>Brother BP61</b> gewählt ist, werden alle Druckvorgänge gestoppt.</p> | <p>Ersetzen Sie die Tintenpatronen. (Siehe <i>Tintenpatronen wechseln</i> &gt;&gt; Seite 49.)</p> <p><i>Wenn Sie den Netzstecker des Gerätes ziehen oder die Tintenpatrone herausnehmen, können Sie das Gerät erst wieder nach Einsetzen einer neuen Tintenpatrone benutzen.</i></p> |

| Fehlermeldung | Ursache   | Abhilfe  |
|---------------|---|--|
| Papier prüfen | Es ist kein Papier eingelegt oder das Papier ist nicht richtig in der Papierkassette eingelegt.   | <p>Sie haben die folgenden Möglichkeiten:</p> <ul style="list-style-type: none"> <li>■ Legen Sie Papier in die Papierkassette ein und drücken Sie dann <b>Mono Start</b> oder <b>Colour Start</b>.</li> <li>■ Entnehmen Sie das Papier und legen Sie es richtig ein. Drücken Sie dann <b>Mono Start</b> oder <b>Colour Start</b>. (Siehe <i>Papier und andere Druckmedien einlegen</i> &gt;&gt; Seite 11.)</li> </ul>  |
|               | Das Papier hat sich im Gerät gestaut.   | Entfernen Sie das gestaute Papier wie unter <i>Papierstau</i> >> Seite 64 beschrieben.   |
|               | Auf der Oberfläche der Papiereinzugsrollen hat sich Papierstaub angesammelt.  | Reinigen Sie die Papiereinzugsrollen. (>>Benutzerhandbuch - Erweiterte Funktionen: <i>Papiereinzugsrollen reinigen</i> )   |
|               | Die Papierstau-Abdeckung ist nicht richtig geschlossen.   | Überprüfen Sie, ob die Papierstau-Abdeckung an beiden Enden gleichmässig geschlossen ist. (Siehe <i>Papierstau</i> >> Seite 64.)   |
| Papierformat! | Die Einstellung für das Papierformat entspricht nicht dem eingelegten Papier. Oder die Papierführungen der Zufuhr wurden nicht entsprechend den Markierungen für das verwendete Papierformat eingestellt. | <ol style="list-style-type: none"> <li>1 Überprüfen Sie, ob das eingestellte Papierformat dem eingelegten Papier entspricht.</li> <li>2 Stellen Sie sicher, dass das Papier im Hochformat eingelegt wurde. Hierzu müssen die Papierführungen entsprechend den Markierungen für das verwendete Papierformat eingestellt werden.</li> <li>3 Drücken Sie nach dem Überprüfen von Papierformat und -ausrichtung <b>Mono Start</b> oder <b>Colour Start</b>.</li> </ol> |
| Papierstau    | Das Papier hat sich im Gerät gestaut.   | <p>Entfernen Sie das gestaute Papier wie unter <i>Papierstau</i> &gt;&gt; Seite 64 beschrieben.</p> <p>Vergewissern Sie sich, dass die Papierlängen-Führung entsprechend der Papiergrösse eingestellt ist.</p>   |
| Restdaten     | Es befinden sich noch zu druckende Daten im Speicher des Gerätes.   | Drücken Sie <b>Stop/Exit</b> . Dadurch bricht das Gerät den Druckauftrag ab und löscht ihn im Speicher. Versuchen Sie nun, erneut zu drucken.  |
| Speicher voll | Der Speicher des Gerätes ist voll.  | <p><b>Bei laufendem Kopiervorgang</b></p> <p>Drücken Sie <b>Stop/Exit</b> und warten Sie, bis die anderen momentan ausgeführten Funktionen abgeschlossen sind. Versuchen Sie es dann noch einmal.</p>  |



| Fehlermeldung        | Ursache  | Abhilfe  |
|----------------------|--|--|
| Tintenabs. fast voll | Der Tintenabsorber-Behälter oder der Spülbehälter ist fast voll.   | Wenden Sie sich an Ihren Brother Service-Partner / Brother-Händler.  |
| Tintenabsorber voll  | <p>Der Tintenabsorber-Behälter oder der Spülbehälter ist voll. Diese Komponenten sind Teile für die regelmässige Wartung, die nach einer bestimmten Zeit ersetzt werden müssen, um die optimale Leistung des Brother-Gerätes sicherzustellen. Da diese Teile der regelmässigen Wartung unterliegen, ist deren Austausch nicht in der Gewährleistung enthalten. Der Bedarf, diese Teile auszutauschen, und die Zeitspanne bis zum Auswechseln hängt von der Anzahl der Säuberungen und Spülungen ab, die zur Reinigung des Tintensystems erforderlich sind. Diese Behälter nehmen bei den verschiedenen Säuberungs- und Spülvorgängen bestimmte Tintenmengen auf. Wie häufig ein Gerät zur Reinigung säubert und spült, hängt von verschiedenen Umständen ab. Häufiges Ein- und Ausschalten des Gerätes z. B. verursacht viele Reinigungszyklen, da das Gerät beim Einschalten automatisch eine Reinigung durchführt. Die Verwendung von Tinte von Fremdherstellern kann zu häufiger Reinigung führen, weil Tinte von Fremdherstellern eine schlechte Druckqualität verursachen kann, die durch Reinigung verbessert werden kann. Je öfter das Gerät gereinigt werden muss, um so schneller sind diese Behälter voll.</p> <p> <b>Hinweis</b></p> <p><i>Reparaturen, die durch die Verwendung von Verbrauchsmaterial von Fremdherstellern erforderlich werden, sind von der genannten Produktgarantie ausgeschlossen.</i></p> | <p>Der Tintenabsorber-Behälter oder der Spülbehälter muss ersetzt werden. Wenden Sie sich an den Brother Service-Partner oder an Ihr regionales Brother Service-Center und lassen Sie Ihr Gerät warten.</p> <p>Andere Ursachen für die Reinigung:</p> <ol style="list-style-type: none"> <li>1 Nach der Behebung eines Papierstaus reinigt sich das Gerät automatisch, bevor das nächste empfangene Fax gedruckt wird.</li> <li>2 Nach mehr als 30 Tagen Leerlauf (seltener Gebrauch) reinigt sich das Gerät automatisch.</li> <li>3 Wenn die Tintenpatronen für jede Farbe 12-mal ausgewechselt worden sind, reinigt sich das Gerät automatisch.</li> </ol> |
| Übertr.-Fehler       | Übertragungsfehler wegen Leitungsstörungen.  | Wenn die Anzeige wiederholt erscheint, bitten Sie Ihre Telefongesellschaft, die Leitung zu überprüfen.   |

| Fehlermeldung | Ursache   | Abhilfe   |
|---------------|---|---|
| Unterbrechung | Die Gegenstelle hat die Verbindung unterbrochen.  | Versuchen Sie noch einmal, das Fax zu senden bzw. zu empfangen. Wenn die Verbindung wiederholt unterbrochen wird und Sie ein VoIP-System (Voice over IP) verwenden, sollten Sie die Kompatibilität auf Sicher (für VoIP) einstellen. (Siehe <i>Leitungsstörungen / VoIP</i> >> Seite 74.) |
| Wenig Tinte   | Eine oder mehrere Tintenpatronen sind fast verbraucht. Wenn Ihnen ein Farbfax gesendet wird, fordert Ihr Gerät das sendende Gerät zur Übertragung des Faxes in Schwarzweiss auf. Wenn das sendende Gerät das Farbfax umwandeln kann, wird dieses auf Ihrem Gerät in Schwarzweiss ausgedruckt. | Bestellen Sie eine neue Tintenpatrone. Sie können weiter drucken, bis im Display <i>Druck unmöglich</i> angezeigt wird. (Siehe <i>Tintenpatronen wechseln</i> >> Seite 49.)   |
| Zu kalt       | Der Druckkopf ist zu kalt.  | Warten Sie, bis sich das Gerät aufgewärmt hat.  |
| Zu warm       | Der Druckkopf ist überhitzt.  | Warten Sie, bis sich das Gerät abgekühlt hat.   |

## Animierte Hilfe

Wenn ein Papierstau auftritt, zeigt Ihnen die animierte Hilfe Schritt für Schritt, was zu tun ist. Wählen Sie selbst die Geschwindigkeit der angezeigten Schritte, indem Sie ► drücken, um zum nächsten Schritt zu gelangen, und ◀, um einen Schritt zurückzugehen.

## Gespeicherte Faxe oder Journal sichern

Wenn das Display Folgendes anzeigt:

- Fehler:ReinigenXX
- Fehler:Init.XX
- Fehler:DruckenXX
- Fehler:ScannenXX

Es wird empfohlen, die gespeicherten Faxe zu sichern, indem Sie sie zu einem anderen Faxgerät übertragen. (Siehe *Faxe zu einem anderen Faxgerät senden* ►► Seite 62.)

Sie können auch zunächst nur das Journal übertragen, um zu überprüfen, ob Faxe gesichert werden müssen. (Siehe *Journal zu einem anderen Faxgerät senden* ►► Seite 62.)

### Faxe zu einem anderen Faxgerät senden

Die Faxtransfer-Funktion kann nur aufgerufen werden, wenn die Absenderkennung programmiert ist. (►► Installationsanleitung: *Geben Sie die Absenderkennung ein*)

- 1 Drücken Sie **Stop/Exit**, um die Fehlermeldung vorübergehend zu unterbrechen.
- 2 Drücken Sie **Menu**.
- 3 Drücken Sie ▲ oder ▼, um *Wartung* zu wählen.  
Drücken Sie **OK**.

- 4 Drücken Sie ▲ oder ▼, um *Datentransfer* zu wählen.  
Drücken Sie **OK**.
- 5 Drücken Sie ▲ oder ▼, um *Faxtransfer* zu wählen.  
Drücken Sie **OK**.
- 6 Sie haben die folgenden Möglichkeiten:
  - Wenn im Display *Keine Daten* angezeigt wird, sind keine Faxe gespeichert.  
Drücken Sie **Stop/Exit**.
  - Geben Sie die Nummer des Faxgerätes ein, zu dem die Faxe gesendet werden sollen.

- 7 Drücken Sie **Mono Start**.

### Journal zu einem anderen Faxgerät senden

Die Faxtransfer-Funktion kann nur aufgerufen werden, wenn die Absenderkennung programmiert ist. (►► Installationsanleitung: *Geben Sie die Absenderkennung ein*)

- 1 Drücken Sie **Stop/Exit**, um die Fehlermeldung vorübergehend zu unterbrechen.
- 2 Drücken Sie **Menu**.
- 3 Drücken Sie ▲ oder ▼, um *Wartung* zu wählen.  
Drücken Sie **OK**.
- 4 Drücken Sie ▲ oder ▼, um *Datentransfer* zu wählen.  
Drücken Sie **OK**.
- 5 Drücken Sie ▲ oder ▼, um *Berichttransf.* zu wählen.  
Drücken Sie **OK**.
- 6 Geben Sie die Nummer des Faxgerätes ein, zu dem das Journal gesendet werden soll.
- 7 Drücken Sie **Mono Start**.

## Dokumentenstau

Ein Dokumentenstau im Vorlageneinzug kann auftreten, wenn das Dokument nicht richtig eingelegt bzw. nicht richtig eingezogen wurde oder wenn das eingezogene Dokument zu lang ist. Beheben Sie den Dokumentenstau wie folgt.

### Dokumentenstau oben im Vorlageneinzug

- 1 Nehmen Sie alle nicht gestauten Seiten aus dem Vorlageneinzug.
- 2 Öffnen Sie die Abdeckung des Vorlageneinzugs.
- 3 Entfernen Sie das gestaute Dokument, indem Sie es nach oben ziehen.

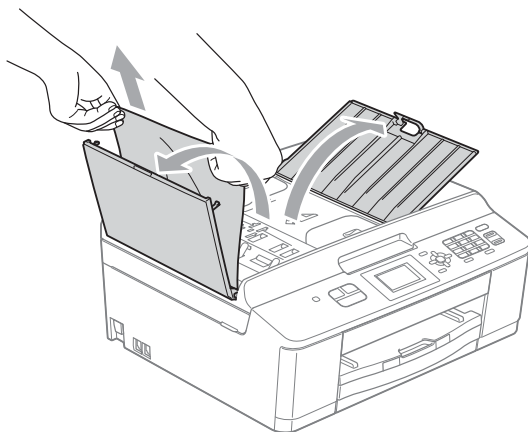

- 4 Schliessen Sie die Abdeckung des Vorlageneinzugs.
- 5 Drücken Sie **Stop/Exit**.

### ! WICHTIG

Um Dokumentenstaus zu vermeiden, drücken Sie die Abdeckung des Vorlageneinzugs in der Mitte vorsichtig nach unten, um sie richtig zu schliessen.

### Dokumentenstau im Inneren des Vorlageneinzugs

- 1 Nehmen Sie alle nicht gestauten Seiten aus dem Vorlageneinzug.
- 2 Öffnen Sie die Vorlagenglas-Abdeckung.
- 3 Ziehen Sie das gestaute Dokument nach links heraus.

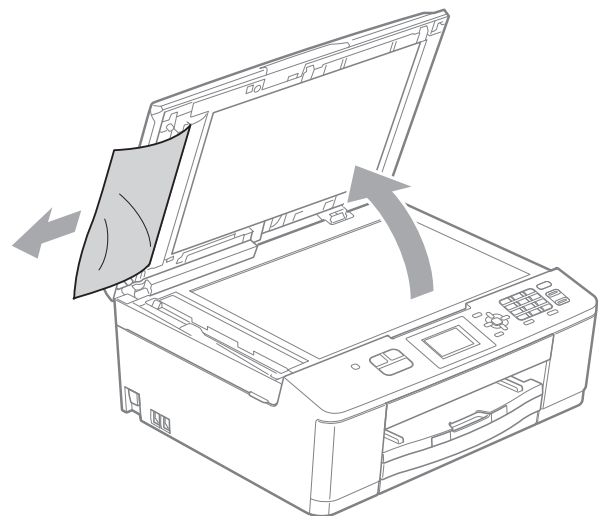

- 4 Schliessen Sie die Vorlagenglas-Abdeckung.
- 5 Drücken Sie **Stop/Exit**.

## Papierstau

Entfernen Sie das gestaute Papier wie folgt, je nachdem, wo der Papierstau aufgetreten ist.

Wenn im Display **Papierstau** angezeigt wird, gehen Sie folgendermassen vor:

### ! WICHTIG

Bevor Sie den Netzstecker des Gerätes ziehen, können Sie die gespeicherten Faxe zu einem anderen Faxgerät übertragen, damit keine wichtigen Nachrichten verlorengehen. (Siehe *Gespeicherte Faxe oder Journal sichern* >> Seite 62.)

- 1 Ziehen Sie den Netzstecker des Gerätes.
- 2 Wenn die Papierstütze ausgeklappt ist, klappen Sie die Stütze ein und schliessen Sie dann die Papierablage. Ziehen Sie die Papierkassette ganz aus dem Gerät heraus.

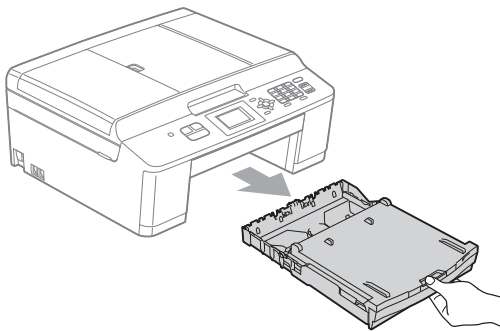

- 3 Ziehen Sie an den zwei grünen Hebeln im Gerät, um das gestaute Papier zu lösen.

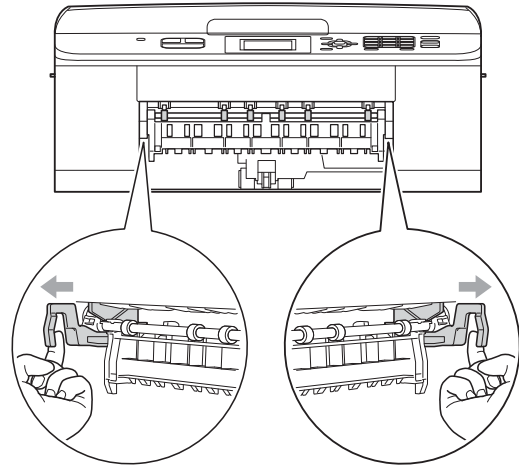

- 4 Ziehen Sie das gestaute Papier (1) heraus.

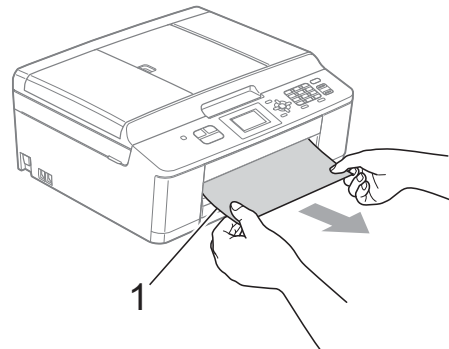

- 5 Heben Sie die Papierstau-Klappe an und entfernen Sie das gestaute Papier.

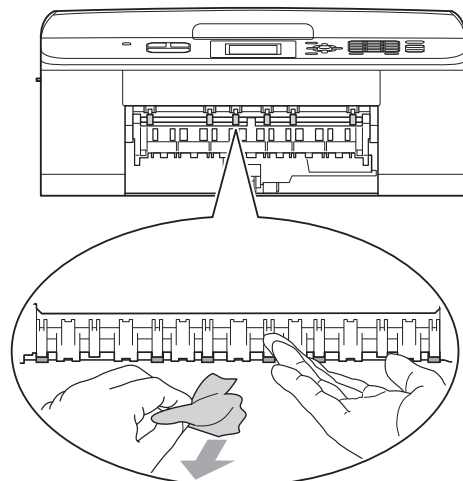



- 6** Öffnen Sie die Papierstau-Abdeckung (1) an der Rückseite des Gerätes.

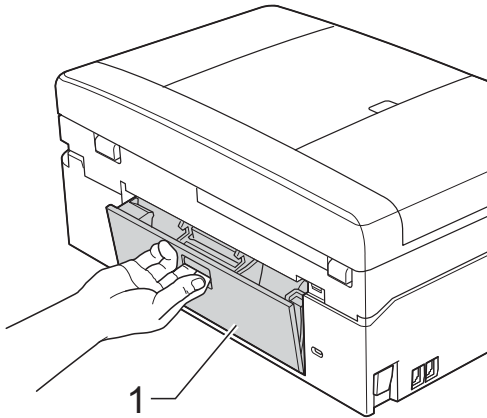

- 7** Ziehen Sie das gestaute Papier aus dem Gerät heraus.

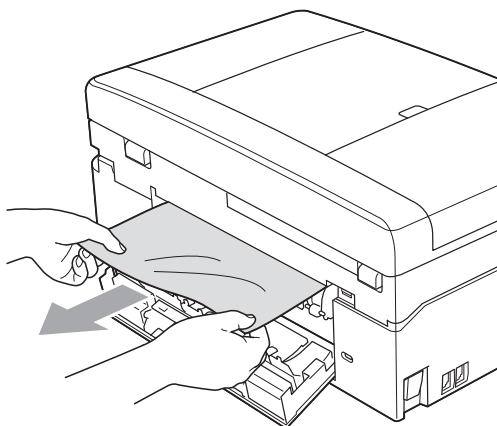

- 8** Schliessen Sie die Papierstau-Abdeckung.  
Vergewissern Sie sich, dass die Abdeckung richtig geschlossen ist.

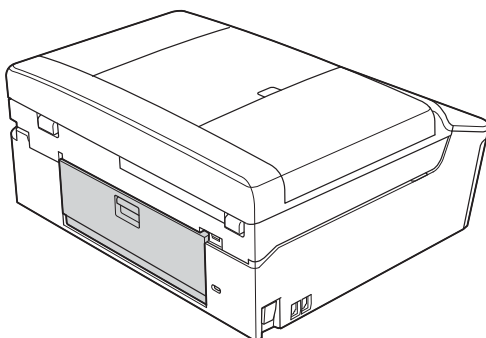

- 9** Heben Sie den Gehäusedeckel (1) mit beiden Händen an den beiden seitlichen Griffnasen an und klappen Sie ihn auf.

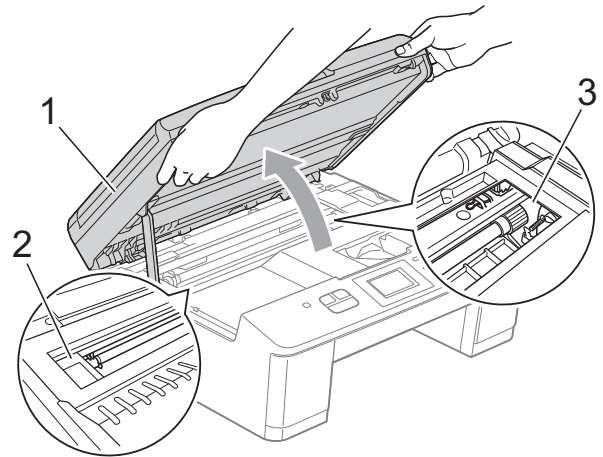

Bewegen Sie den Druckkopf (falls erforderlich), um alles Papier aus diesem Bereich zu entfernen. Vergewissern Sie sich, dass sich in den Ecken (2) und (3) des Geräts kein gestautes Papier befindet.

## ! WICHTIG

- Falls sich das Papier unter dem Druckkopf gestaut hat, ziehen Sie den Netzstecker des Gerätes und verschieben Sie dann den Druckkopf, um das Papier zu entfernen.
- Wenn sich der Druckkopf, wie in der Abbildung gezeigt, in der rechten Ecke befindet, kann er nicht verschoben werden. Schliessen Sie den Netzstecker wieder an. Halten Sie **Stop/Exit** gedrückt, bis sich der Druckkopf in die Mitte bewegt hat. Ziehen Sie dann den Netzstecker des Gerätes und entfernen Sie das Papier.

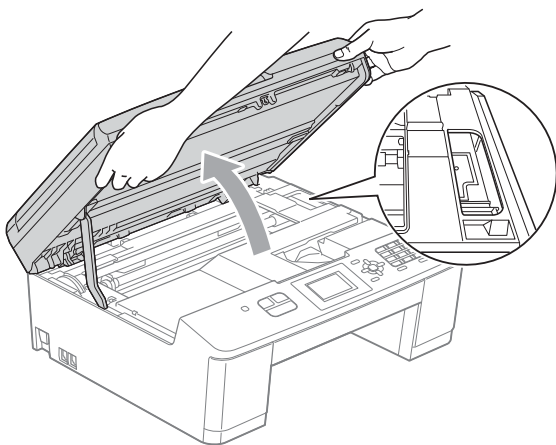

- Falls Tinte auf Ihre Haut gelangt, sollten Sie diese sofort mit Seife und viel Wasser entfernen.

- 10 Fassen Sie mit beiden Händen die Griffflaschen an beiden Seiten des Gerätes und schliessen Sie den Gehäusedeckel vorsichtig.

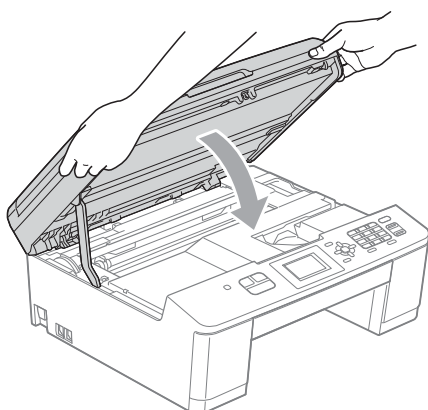

- 11 Schieben Sie die zwei grünen Hebel zurück in ihre Ausgangsposition.

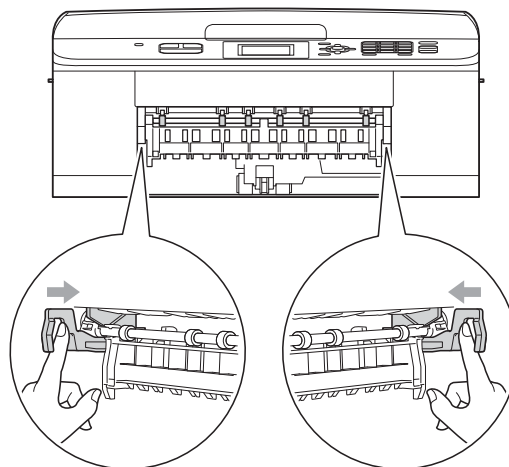

- 12 Schieben Sie die Papierkassette wieder vollständig in das Gerät.

- 13 Halten Sie die Papierkassette fest und ziehen Sie die Papierablage (1) heraus, bis sie hörbar einrastet. Klappen Sie die Papierstütze (2) aus.

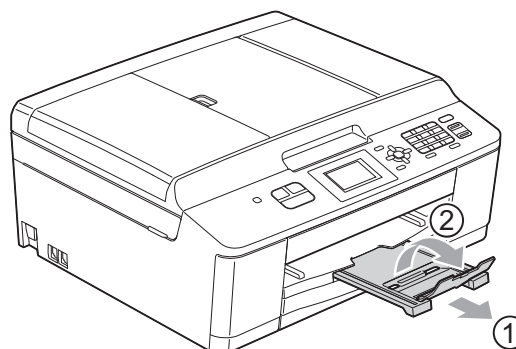

Achten Sie darauf, dass Sie die Papierablage herausziehen, bis sie hörbar einrastet.

- 14 Schliessen Sie den Netzstecker wieder an.

# Problemlösung



Falls einmal ein Problem auftreten sollte, versuchen Sie, es mit Hilfe der folgenden Tabelle zu lösen.

Sie können die meisten Probleme leicht selbst beheben. Falls Sie weitere Hilfe benötigen, finden Sie im Brother Solutions Center Antworten auf häufig gestellte Fragen (FAQs) sowie Tipps, um Störungen zu beseitigen.

Besuchen Sie uns unter <http://solutions.brother.com/>.

## Falls Probleme auftreten sollten

### Drucken

| Problem                 | Mögliche Abhilfe   |
|-------------------------|--|
| Es wird nicht gedruckt. | Vergewissern Sie sich, dass das Datenkabel am Gerät und am Computer richtig angeschlossen ist oder eine funktionierende WLAN-Verbindung besteht.<br>(>> Installationsanleitung)  |
|                         | Prüfen Sie, dass der Netzstecker des Gerätes angeschlossen und das Gerät mit der  -Taste eingeschaltet ist.  |
|                         | Eine oder mehrere Tintenpatronen sind verbraucht.<br>(Siehe <i>Tintenpatronen wechseln</i> >> Seite 49.)   |
|                         | Prüfen Sie, ob im Display eine Fehlermeldung angezeigt wird.<br>(Siehe <i>Fehler- und Wartungsmeldungen</i> >> Seite 56.)  |
|                         | Wenn das Display <i>Druck unmöglich</i> und <i>Tinte wechseln</i> zeigt, lesen Sie <i>Tintenpatronen wechseln</i> >> Seite 49.   |
|                         | Vergewissern Sie sich, dass der richtige Druckertreiber installiert und ausgewählt ist.  |
|                         | Achten Sie darauf, dass das Gerät online ist.<br><br>(Windows® XP)<br>Wählen Sie <b>Start</b> und dann <b>Drucker und Faxgeräte</b> . Klicken Sie mit der rechten Maustaste auf <b>Brother MFC-XXXXX</b> (XXXXX ist die Bezeichnung Ihres Modells). Wenn der Drucker offline ist, wird <b>Drucker online verwenden</b> angezeigt. Wählen Sie diese Option, um den Drucker zu aktivieren.<br><br>(Windows Vista®)<br>Klicken Sie auf  , <b>Systemsteuerung, Hardware und Sound</b> und anschliessend auf <b>Drucker</b> . Klicken Sie mit der rechten Maustaste auf <b>Brother MFC-XXXXX</b> (XXXXX ist die Bezeichnung Ihres Modells). Wenn der Drucker offline ist, wird <b>Drucker online verwenden</b> angezeigt. Wählen Sie diese Option, um den Drucker zu aktivieren.<br><br>(Windows® 7)<br>Klicken Sie auf  und anschliessend auf <b>Geräte und Drucker</b> . Klicken Sie mit der rechten Maustaste auf <b>Brother MFC-XXXXX</b> (XXXXX ist die Bezeichnung Ihres Modells) und wählen Sie <b>Druckaufträge anzeigen</b> . Klicken Sie auf <b>Drucker</b> und achten Sie darauf, dass <b>Drucker offline verwenden</b> nicht aktiviert ist. |

## Drucken (Fortsetzung)

| Problem   | Mögliche Abhilfe  |
|---|---|
| Schlechte Druckqualität.  | Prüfen Sie die Druckqualität. (Siehe <i>Druckqualität prüfen</i> >> Seite 53.)  |
|   | Vergewissern Sie sich, dass die <b>Druckmedium</b> -Einstellung im Druckertreiber bzw. die <i>Druckmedium</i> -Einstellung im Funktionsmenü des Gerätes dem von Ihnen verwendeten Druckmedium entspricht.<br>Lesen Sie dazu <i>Druckmedium</i> >> Seite 17.<br>>>Software-Handbuch: <i>Drucken (Windows®)</i><br>>>Software-Handbuch: <i>Drucken und Faxen (Macintosh)</i>  |
|   | Vergewissern Sie sich, dass die Tintenpatronen noch frisch sind. Die folgenden Bedingungen können die Ursache für die Klumpenbildung der Tinte sein: <ul style="list-style-type: none"> <li>■ Das auf der Verpackung der Tintenpatrone aufgedruckte Mindesthaltbarkeitsdatum ist überschritten. (In der Originalverpackung bleiben die Original-Brother-Tintenpatronen bis zu zwei Jahre frisch.)</li> <li>■ Die Tintenpatrone befindet sich länger als sechs Monate im Gerät.</li> <li>■ Die Tintenpatrone wurde vor ihrer Verwendung eventuell nicht richtig gelagert.</li> </ul> |
|   | Vergewissern Sie sich, dass Sie Original-Brother-Innobella™-Tinte verwenden. Brother empfiehlt, nur Original-Brother-Tintenpatronen zu verwenden und die verbrauchten Tintenpatronen nicht mit Tinte anderer Hersteller wieder aufzufüllen.   |
|   | Verwenden Sie ein empfohlenes Druckmedium.<br>(Siehe <i>Verwendbare Papiersorten und andere Druckmedien</i> >> Seite 18.)   |
|   | Die Umgebungstemperatur des Gerätes sollte zwischen 20 °C und 33 °C liegen.   |
| Weisse, horizontale Linien in Texten oder Grafiken.                     | Reinigen Sie den Druckkopf. (Siehe <i>Druckkopf reinigen</i> >> Seite 53.)  |
|   | Vergewissern Sie sich, dass Sie Original-Brother-Innobella™-Tinte verwenden.  |
|   | Verwenden Sie ein empfohlenes Druckmedium.<br>(Siehe <i>Verwendbare Papiersorten und andere Druckmedien</i> >> Seite 18.)   |
| Das Gerät gibt leere Seiten aus.  | Reinigen Sie den Druckkopf. (Siehe <i>Druckkopf reinigen</i> >> Seite 53.)  |
|   | Vergewissern Sie sich, dass Sie Original-Brother-Innobella™-Tinte verwenden.  |
| Zeichen und Linien sind verschwommen.                                   | Prüfen Sie die vertikale Ausrichtung. (Siehe <i>Vertikale Ausrichtung prüfen</i> >> Seite 55.)  |
| Texte bzw. Grafiken werden schief gedruckt.                             | Vergewissern Sie sich, dass das Papier richtig in die Papierkassette eingelegt ist und dass die seitlichen Papierführungen richtig eingestellt sind. (Siehe <i>Papier und andere Druckmedien einlegen</i> >> Seite 11.)   |
|   | Vergewissern Sie sich, dass die Papierstau-Abdeckung richtig geschlossen ist.   |
|   | Reinigen Sie die Papiereinzugsrollen.<br>(>>Benutzerhandbuch - Erweiterte Funktionen: <i>Papiereinzugsrollen reinigen</i> )   |
| Verschmierte Tinte oder Flecken in der Mitte am oberen Rand der Seiten. | Vergewissern Sie sich, dass Sie kein zu dickes oder gewelltes Papier verwenden.<br>( <i>Verwendbare Papiersorten und andere Druckmedien</i> >> Seite 18)  |
| Verschmutzte Ausdrücke oder Tinte verläuft.                             | Vergewissern Sie sich, dass Sie ein empfohlenes Druckmedium verwenden.<br>(Siehe <i>Verwendbare Papiersorten und andere Druckmedien</i> >> Seite 18.)<br>Lassen Sie die Tinte vollständig trocknen, bevor Sie die Ausdrücke berühren.   |
|   | Vergewissern Sie sich, dass Sie Original-Brother-Innobella™-Tinte verwenden.  |
|   | Wenn Sie Fotopapier verwenden, vergewissern Sie sich, dass das richtige Druckmedium eingestellt ist. Wenn Sie ein Foto vom PC drucken, stellen Sie das <b>Druckmedium</b> des Druckertreibers ein.  |

## Drucken (Fortsetzung)

| Problem   | Mögliche Abhilfe  |
|---|---|
| Flecken auf der Rückseite oder am unteren Rand der Seiten.            | Vergewissern Sie sich, dass die Druckwalze nicht mit Tinte verschmutzt ist. (➤➤Benutzerhandbuch - Erweiterte Funktionen: <i>Druckwalze des Gerätes reinigen</i> )   |
|   | Vergewissern Sie sich, dass Sie Original-Brother-Innobella™-Tinte verwenden.  |
|   | Vergewissern Sie sich, dass die Papierstütze ausgeklappt ist. (Siehe <i>Papier und andere Druckmedien einlegen</i> ➤➤ Seite 11.)  |
| Einige Zeilen oder Linien erscheinen komprimiert.                     | Aktivieren Sie <b>Umgekehrte Reihenfolge</b> in der Registerkarte <b>Grundeinstellungen</b> des Druckertreibers.  |
| Die Ausdrücke sind zerknittert.                                       | (Windows®-Benutzer)<br>Klicken Sie in der Registerkarte <b>Erweitert</b> des Druckertreibers auf <b>Farbeinstellungen</b> und entfernen Sie das Häkchen bei <b>Druck in beide Richtungen</b> .  |
|   | (Macintosh-Benutzer)<br>Wählen Sie im Druckertreiber <b>Druckeinstellungen</b> , klicken Sie auf <b>Erweitert</b> , wählen Sie <b>Andere Druckoptionen</b> und entfernen Sie das Häkchen bei <b>Druck in beide Richtungen</b> .   |
|   | Vergewissern Sie sich, dass Sie Original-Brother-Innobella™-Tinte verwenden.  |
| „Seitenlayout“ kann nicht ausgeführt werden.                          | Stellen Sie im Anwendungsprogramm und im Druckertreiber des Gerätes das gleiche Papierformat ein.   |
| Das Gerät druckt zu langsam.  | Ändern Sie die Druckertreiber-Einstellung. Beim Drucken mit höchster Auflösung erhöht sich die zur Datenverarbeitung, zur Datenübertragung und zum Drucken benötigte Zeit. Probieren Sie andere Qualitätseinstellungen in der Registerkarte <b>Erweitert</b> (Windows®) oder <b>Druckeinstellungen</b> (Macintosh) des Druckertreibers aus. Klicken Sie auch auf <b>Farbeinstellungen</b> und vergewissern Sie sich, dass <b>Farboptimierung</b> nicht aktiviert ist. |
|   | Schalten Sie das randlose Drucken aus. Der randlose Ausdruck erfolgt langsamer als das normale Drucken.<br>➤➤Software-Handbuch: <i>Drucken (Windows®)</i><br>➤➤Software-Handbuch: <i>Drucken und Faxen (Macintosh)</i>  |
| Die Farboptimierung funktioniert nicht richtig.                       | Wenn die Bilddaten Ihrer Anwendung nicht mit hoher Farbeinstellung (wie z. B. 256 Farben) erstellt wurden, funktioniert die Farboptimierung nicht. Benutzen Sie zusammen mit der Farboptimierung mindestens 24-Bit-Farbdaten.   |
| Fotopapier wird nicht richtig eingezogen.                             | Bei Verwendung von Brother Photo-Papier legen Sie ein zusätzliches Blatt des gleichen Photo-Papiers in die Papierkassette. In der Packung ist dazu ein Blatt mehr als angegeben enthalten.  |
|   | Reinigen Sie die Papiereinzugsrollen. (➤➤Benutzerhandbuch - Erweiterte Funktionen: <i>Papiereinzugsrollen reinigen</i> )  |
| Es werden mehrere Blätter auf einmal aus der Papierzufuhr eingezogen. | Vergewissern Sie sich, dass das Papier richtig in die Papierkassette eingelegt ist. (Siehe <i>Papier und andere Druckmedien einlegen</i> ➤➤ Seite 11.)  |
| Es ist ein Papierstau aufgetreten.                                    | Vergewissern Sie sich, dass die Papierlängen-Führung entsprechend der Papiergröße eingestellt ist. (Siehe <i>Papierstau</i> ➤➤ Seite 64.)   |
| Die bedruckten Seiten werden nicht richtig gestapelt.                 | Vergewissern Sie sich, dass die Papierstütze ausgeklappt ist. (Siehe <i>Papier und andere Druckmedien einlegen</i> ➤➤ Seite 11.)  |
| Mit Adobe® Illustrator® kann nicht gedruckt werden.                   | Verringern Sie die Auflösung.<br>➤➤Software-Handbuch: <i>Drucken (Windows®)</i><br>➤➤Software-Handbuch: <i>Drucken und Faxen (Macintosh)</i>  |
| Tinte verschmiert oder verläuft bei glänzendem Fotopapier.            | Prüfen Sie die Vorder- und Rückseite des Papiers. Legen Sie das Papier mit der glänzenden Seite (Druckseite) nach unten ein. (Siehe <i>Druckmedium</i> ➤➤ Seite 17.)  |
|   | Wenn Sie glänzendes Fotopapier verwenden, achten Sie darauf, dass das richtige Druckmedium eingestellt ist.   |

## Ausdruck empfangener Faxe

| Problem  | Mögliche Abhilfe  |
|--|---|
| Komprimierte Zeichen, weisse Streifen oder der obere bzw. untere Zeilenrand ist abgeschnitten.         | Das Problem trat wahrscheinlich aufgrund einer schlechten Telefonverbindung auf. Lassen Sie sich das Fax noch einmal zusenden.  |
| Vertikale schwarze Linien/Streifen auf den empfangenen Faxen.  | Vielleicht ist der Scanner des sendenden Gerätes verschmutzt. Bitten Sie den Sender, eine Kopie zu erstellen, um zu prüfen, ob der Fehler beim sendenden Gerät liegt. Lassen Sie sich ein Fax von einem anderen Gerät aus zusenden. |
| Empfangene Farbfaxe werden nur schwarzweiss ausgedruckt.   | Ersetzen Sie die verbrauchten Farbpatronen und lassen Sie sich das Farbfax erneut zusenden.<br>(Siehe <i>Tintenpatronen wechseln</i> >> Seite 49.)  |
| Der linke oder rechte Rand des Faxes ist abgeschnitten oder eine Seite wird auf zwei Blätter gedruckt. | Schalten Sie die automatische Verkleinerung ein.<br>(>>Benutzerhandbuch - Erweiterte Funktionen: <i>Automatische Verkleinerung beim Empfang</i> )   |

## Telefonleitung oder Anschlüsse

| Problem                                 | Mögliche Abhilfe   |
|---|--|
| Wählen nicht möglich.<br>(Kein Wählton) | Vergewissern Sie sich, dass der Netzstecker angeschlossen ist und das Gerät eingeschaltet ist.   |
|   | Überprüfen Sie den Fax- und Telefonanschluss.  |
|   | Ändern Sie die Ton-/Pulswahl-Einstellung. (>>Installationsanleitung)   |
|   | Heben Sie den Hörer des externen Telefons ab und warten Sie auf den Wählton. Wenn Sie keinen Wählton hören, bitten Sie Ihre Telefongesellschaft, die Leitung und/oder die Steckdose zu überprüfen.   |
| Das Gerät nimmt keine Anrufe an.        | Vergewissern Sie sich, dass am Gerät der richtige Empfangsmodus eingestellt ist. (Siehe <i>Empfangsmodus wählen</i> >> Seite 29.) Prüfen Sie, ob der Wählton zu hören ist. Falls möglich, rufen Sie das Gerät von einem anderen Anschluss aus an und prüfen Sie, ob es den Anruf annimmt. Wenn nicht, prüfen Sie den Anschluss der Faxleitung. Wenn Sie Ihr Gerät anrufen und kein Klingeln zu hören ist, bitten Sie die Telefongesellschaft, Leitung und Anschluss zu prüfen. |

## Faxempfang

| Problem                        | Mögliche Abhilfe  |
|--------------------------------|---|
| Das Gerät empfängt keine Faxe. | Wenn das Gerät in einer Nebenstellenanlage oder in einer ISDN-Anlage angeschlossen ist, müssen Sie die entsprechende Anschlussart einstellen. (Siehe <i>Anschlussart einstellen</i> >> Seite 34.) |



## Fax senden

| Problem  | Mögliche Abhilfe   |
|--|--|
| Es kann kein Fax gesendet werden.                                | Überprüfen Sie alle Anschlüsse. Achten Sie darauf, dass das Telefonkabel in der Telefonsteckdose und an der LINE-Buchse des Gerätes eingesteckt ist.   |
|  | Bitte den Empfänger sich zu vergewissern, dass in sein Gerät Papier eingelegt ist.   |
|  | Drucken Sie einen Sendebericht aus und sehen Sie darin nach, ob ein Fehlerhinweis enthalten ist. (►► Benutzerhandbuch - Erweiterte Funktionen: <i>Berichte und Listen</i> )  |
| Der Sendebericht zeigt „ÜBERTR:FEHLER“.                          | Wahrscheinlich traten Leitungsstörungen auf. Versuchen Sie, das Dokument noch einmal zu senden. Wenn Sie ein PC-Fax senden und im Sendebericht „ÜBERTR:FEHLER“ erscheint, ist vielleicht der Speicher voll. Wenn die Anzeige wiederholt erscheint, bitten Sie Ihre Telefongesellschaft, die Leitung zu überprüfen. |
|  | Wenn häufig Leitungsstörungen auftreten, sollten Sie die Kompatibilität auf <i>Sicher (für VoIP)</i> einstellen. (Siehe <i>Leitungsstörungen / VoIP</i> ►► Seite 74.)  |
|  | Wenn das Gerät in einer Nebenstellenanlage oder in einer ISDN-Anlage angeschlossen ist, müssen Sie die entsprechende Anschlussart einstellen. (Siehe <i>Anschlussart einstellen</i> ►► Seite 34.)  |
| Schlechte Übertragungsqualität.                                  | Stellen Sie die Auflösung <i>Fein</i> oder <i>S-Fein</i> ein. Kopieren Sie ein Dokument, um zu überprüfen, ob der Scanner richtig arbeitet. Ist die Qualität nicht gut, sollten Sie den Scanner reinigen. (Siehe <i>Vorlagenglas reinigen</i> ►► Seite 52.)  |
| Faxe kommen beim Empfänger mit vertikalen schwarzen Streifen an. | Vertikale schwarze Streifen auf den gesendeten Faxen treten auf, wenn der Glasstreifen verschmutzt ist. Reinigen Sie den Glasstreifen. (Siehe <i>Vorlagenglas reinigen</i> ►► Seite 52.)   |

## Ankommende Anrufe

| Problem  | Mögliche Abhilfe   |
|--|--|
| Bei Telefonanrufen wird zum Faxempfang umgeschaltet. | Wenn die Fax-Erkennung eingeschaltet ist, achtet das Gerät verstärkt auf Faxsignale. Es kann vorkommen, dass es Stimmen oder Musik als Ruf ton eines Faxgerätes interpretiert. Deaktivieren Sie dann das Gerät, indem Sie <b>Stop/Exit</b> drücken. Vermeiden Sie dieses Problem, indem Sie die Fax-Erkennung ausschalten. (Siehe <i>Fax-Erkennung</i> ►► Seite 32.)   |
| Faxanruf manuell vom Telefon zum Gerät weiterleiten. | Wenn Sie den Anruf über ein externes Telefon angenommen haben, geben Sie den Fernaktivierungs-Code am Telefon ein (die Standardeinstellung ist * 5 1). Wenn Sie den Anruf über ein externes Telefon in der Nähe des Gerätes angenommen haben, können Sie das Fax auch empfangen, indem Sie <b>Start</b> drücken. Legen Sie den Hörer auf, sobald das Gerät den Anruf übernimmt.  |
| Andere Geräte und Dienste an derselben Leitung.      | Wenn an der Leitung, an der das Gerät angeschlossen ist, auch andere Funktionen wie z. B. Anklopfen, Anklopfen/Anrufer-Kennung oder Alarmsysteme ausgeführt werden, kann dies eventuell Probleme beim Senden und Empfangen von Faxen verursachen.<br><br><b>Zum Beispiel:</b> Wenn ein Fax empfangen oder gesendet wird, während an derselben Telefonleitung ein anderer Dienst aktiv ist, kann durch dessen Signale der Faxempfang vorübergehend unter- oder abgebrochen werden. Das Brother ECM-Fehlerkorrekturverfahren behebt dieses Problem in den meisten Fällen. Es tritt bei allen Telekommunikationsgeräten auf, die Informationen über eine Leitung senden und empfangen, über die auch andere Dienste ausgeführt werden. Wenn Sie geringfügige Unterbrechungen ganz vermeiden möchten, sollten Sie das Gerät an eine separate Leitung ohne solche Dienste anschliessen. |

## Kopierprobleme

| Problem   | Mögliche Abhilfe   |
|---|--|
| Schlechte Kopierqualität bei Verwendung des Vorlageneinzugs.          | Verwenden Sie das Vorlagenglas. (Siehe <i>Vorlagenglas verwenden</i> ►► Seite 23.)   |
| Vertikale schwarze Linien oder Streifen auf den Kopien.               | Vertikale schwarze Linien oder Streifen auf den Kopien treten auf, wenn der Glasstreifen verschmutzt ist. Reinigen Sie den Glasstreifen. (Siehe <i>Vorlagenglas reinigen</i> ►► Seite 52.) |
| Das Anpassen der Kopie an die Seitengröße funktioniert nicht richtig. | Vergewissern Sie sich, dass die Vorlage nicht schief eingelegt ist. Richten Sie das Dokument aus und versuchen Sie es erneut.  |

## Scanprobleme

| Problem   | Mögliche Abhilfe   |
|---|--|
| Beim Scannen wird ein TWAIN- oder WIA-Fehler angezeigt. (Windows®)  | Vergewissern Sie sich, dass in Ihrem Scanprogramm der Brother TWAIN- oder WIA-Treiber als primäre Quelle gewählt ist. Zum Beispiel: Klicken Sie in PaperPort™ 12SE mit OCR auf <b>Scaneinstellungen, Auswählen</b> , um den Brother TWAIN/WIA-Treiber zu wählen.   |
| Beim Scannen wird ein TWAIN- oder ICA-Fehler angezeigt. (Macintosh) | Vergewissern Sie sich, dass der Brother TWAIN-Treiber als primäre Quelle gewählt ist.<br>Im PageManager klicken Sie auf <b>Datei, Quelle wählen</b> und wählen den Brother TWAIN-Treiber.<br>Benutzer von Mac OS X 10.6.x können Dokumente auch mit dem ICA-Scannertreiber scannen.<br>►► Software-Handbuch: <i>Scannen eines Dokumentes mit dem ICA-Treiber (Mac OS X 10.6.x)</i> |
| Schlechte Scanqualität bei Verwendung des Vorlageneinzugs.          | Verwenden Sie das Vorlagenglas. (Siehe <i>Vorlagenglas verwenden</i> ►► Seite 23.)   |
| Die Texterkennung funktioniert nicht.                               | Erhöhen Sie die Scanner-Auflösung.<br>(Macintosh-Benutzer)<br><br>Der Presto! PageManager muss vor der Verwendung heruntergeladen und installiert werden.<br>Weitere Informationen finden Sie unter <i>Zugang zum Brother-Support (Macintosh)</i> ►► Seite 5.  |

## Software-Probleme

| Problem   | Mögliche Abhilfe  |
|---|---|
| Die Software kann nicht installiert oder es kann nicht gedruckt werden. | (Nur Windows®-Benutzer)<br>Starten Sie das Programm <b>MFL-Pro Suite reparieren</b> auf der CD-ROM. Dieses Programm repariert die Software und installiert sie neu.   |
| Eine Fehlermeldung, dass das Gerät beschäftigt ist, erscheint.          | Vergewissern Sie sich, dass das Gerät keine Fehlermeldung im Display anzeigt.   |
| Bilder können mit FaceFilter Studio nicht gedruckt werden.              | Zur Verwendung des FaceFilter Studios müssen Sie die Anwendung FaceFilter Studio von der mitgelieferten CD-ROM installieren. (►► Installationsanleitung)<br><br>Bevor Sie das FaceFilter Studio zum ersten Mal starten, vergewissern Sie sich, dass das Brother-Gerät eingeschaltet und an den Computer angeschlossen ist. Sie können dann das FaceFilter Studio mit vollem Funktionsumfang nutzen. |



## Netzwerkprobleme

| Problem  | Mögliche Abhilfe  |
|--|---|
| Es kann nicht über das Netzwerk gedruckt werden.                   | <p>Achten Sie darauf, dass das Gerät eingeschaltet, online und im Bereitschaftsmodus ist. Drucken Sie einen Netzwerk-Konfigurationsbericht aus (➤➤Benutzerhandbuch - Erweiterte Funktionen: <i>Berichte und Listen</i>) und überprüfen Sie in dieser Liste die ausgedruckten aktuellen Netzwerkeinstellungen.</p> <p>Wenn Sie eine Drahtlosverbindung nutzen oder Netzwerkprobleme haben<br/>➤➤Netzwerkhandbuch: <i>Problemlösung</i></p>   |
| Es kann nicht über das Netzwerk gescannt werden.                   | <p>(Windows®-Benutzer)</p> <p>Eine Sicherheits-/Firewall-Software von Drittfirmen muss so konfiguriert sein, dass das Scannen im Netzwerk erlaubt ist. Um den Port 54925 für das Scannen im Netzwerk hinzuzufügen, geben Sie die folgenden Informationen ein:</p> <p>Im Feld Name: Geben Sie eine beliebige Beschreibung ein, zum Beispiel „Brother NetScan“.</p> <p>Im Feld Portnummer: Geben Sie „54925“ ein.</p> <p>Im Feld Protokoll: Vergewissern Sie sich, dass „UDP“ gewählt ist.</p> <p>Lesen Sie die Bedienungsanleitung, die mit der Sicherheits-/Firewall-Software der Drittfirma geliefert wurde, oder wenden Sie sich an den Hersteller dieser Software.</p> <p>(Macintosh-Benutzer)</p> <p>Wählen Sie das Gerät erneut mit dem <b>DeviceSelector</b> oder im Modell-Listenfeld des ControlCenter2 aus. Den DeviceSelector finden Sie unter <b>Macintosh HD/Library/Printers/Brother/Utilities/DeviceSelector</b>.</p> |
| Die Brother-Software kann nicht installiert werden.                | <p>(Windows®-Benutzer)</p> <p>Erlauben Sie folgenden Programmen den Zugriff auf das Netzwerk, wenn während der Installation der MFL-Pro Suite eine Warnmeldung Ihrer Sicherheitssoftware angezeigt wird.</p> <p>(Macintosh-Benutzer)</p> <p>Wenn Sie eine Firewall-Funktion einer Anti-Spyware- oder Antiviren-Sicherheitssoftware verwenden, deaktivieren Sie diese vorübergehend und installieren Sie die Brother-Software.</p>   |
| Es kann keine Verbindung zum Wireless-Netzwerk hergestellt werden. | <p>Untersuchen Sie das Problem mit Hilfe vom WLAN-Bericht.</p> <p>Drücken Sie die Taste <b>Menu</b>, wählen Sie <i>Ausdrucke</i> und drücken Sie anschliessend <b>OK</b>. Wählen Sie <i>WLAN-Bericht</i>.</p> <p>(➤➤Netzwerkhandbuch)</p>   |
| Zurücksetzen der Netzwerkeinstellungen.                            | <p>Drücken Sie die Taste <b>Menu</b>, wählen Sie <i>Netzwerk</i> und drücken Sie anschliessend <b>OK</b>. Wählen Sie <i>Netzwerk-Reset</i>.</p> <p>(➤➤Netzwerkhandbuch)</p>   |

## Wählton-Erkennung

---

Werkseitig ist Ihr Gerät so eingestellt, dass es beim automatischen Senden eines Faxes eine festgelegte Zeit wartet, bevor es die Nummer wählt. Wenn Sie diese Einstellung auf *Erkennung* ändern, beginnt das Gerät zu wählen, sobald es einen Wählton erkennt. Diese Einstellung kann etwas Zeit sparen, wenn Sie ein Fax an viele Empfänger senden. Wenn Sie die Einstellung geändert haben und anschliessend öfter Probleme beim Wählen auftreten, sollten Sie wieder die Einstellung *Keine Erkennung* verwenden.

- 1 Drücken Sie **Menu**.
- 2 Drücken Sie **▲** oder **▼**, um *Inbetriebnahme* zu wählen. Drücken Sie **OK**.
- 3 Drücken Sie **▲** oder **▼**, um *Wählton* zu wählen. Drücken Sie **OK**.
- 4 Drücken Sie **▲** oder **▼**, um *Erkennung* oder *Keine Erkennung* zu wählen. Drücken Sie **OK**.
- 5 Drücken Sie **Stop/Exit**.

## Leitungsstörungen / VoIP

---

Wenn aufgrund schlechter Leitungsqualität öfter Probleme beim Senden oder Empfangen von Faxen auftreten, können Sie die Kompatibilitätseinstellung ändern, um die Übertragungsgeschwindigkeit des Modems zu verringern und damit Fehler zu reduzieren.

- 1 Drücken Sie **Menu**.
- 2 Drücken Sie **▲** oder **▼**, um *Inbetriebnahme* zu wählen. Drücken Sie **OK**.
- 3 Drücken Sie **▲** oder **▼**, um *Kompatibilität* zu wählen. Drücken Sie **OK**.
- 4 Drücken Sie **▲** oder **▼**, um *Normal* oder *Sicher (fürVoIP)* zu wählen. Drücken Sie **OK**.
  - *Sicher (fürVoIP)* reduziert die Modemgeschwindigkeit auf 9.600 bps und schaltet den Empfang von Farbfaxen und die ECM-Fehlerkorrektur aus, ausser zum Senden von Farbfaxen. Sie werden diese Einstellung nur benötigen, wenn häufig Telefonleitungsstörungen auftreten.  
Um die Kompatibilität mit den meisten VoIP-Diensten zu verbessern, empfiehlt Brother, als Kompatibilitätseinstellung *Sicher (fürVoIP)* zu wählen.
  - *Normal* stellt die Modemgeschwindigkeit auf 14.400 bps ein.
- 5 Drücken Sie **Stop/Exit**.



### Hinweis

---

VoIP (Voice over IP) ist ein Telefonsystem, das eine Internetverbindung an Stelle einer konventionellen Telefonleitung verwendet.

---

## Geräteinformationen

### Seriennummer anzeigen

Sie können sich die Seriennummer Ihres Gerätes wie folgt im Display anzeigen lassen:

- 1 Drücken Sie **Menu**.
- 2 Drücken Sie **▲** oder **▼**, um Geräte-Info zu wählen. Drücken Sie **OK**.
- 3 Drücken Sie **▲** oder **▼**, um Serien-Nr. zu wählen. Drücken Sie **OK**.
- 4 Drücken Sie **Stop/Exit**.

### Reset-Funktionen

Die folgenden Reset-Funktionen stehen zum Zurücksetzen von Einstellungen zur Verfügung:

#### 1 Netzwerk

Sie können den MFC/DCP-Server auf die werkseitigen Einstellungen zurücksetzen (zum Beispiel das Kennwort und die IP-Adresse).

#### 2 Kurzwahl&FAX

Kurzwahl&FAX setzt die folgenden Einstellungen zurück:

- Kurzwahl  
(Kurzwahl und Rundsende-Gruppen)
- Absenderkennung  
(Name und Nummer)
- Berichtseinstellungen  
(Sendebericht, Rufnummernverzeichnis und Journal)
- Verlauf  
(Anruferliste und gewählte Nummern)
- Gespeicherte Faxe

#### 3 Alle Einstell.

Sie können alle Einstellungen auf die werkseitigen Einstellungen zurücksetzen.

Brother empfiehlt dringend, diese Reset-Funktion auszuführen, bevor das Gerät veräußert oder entsorgt wird.

### Einstellungen des Gerätes zurücksetzen

- 1 Drücken Sie **Menu**.
- 2 Drücken Sie **▲** oder **▼**, um Inbetriebnahme zu wählen. Drücken Sie **OK**.
- 3 Drücken Sie **▲** oder **▼**, um Zurücksetzen zu wählen. Drücken Sie **OK**.
- 4 Wählen Sie mit **▲** oder **▼** die Art des Zurücksetzens (Netzwerk, Kurzwahl&FAX oder Alle Einstell.), die Sie verwenden möchten. Drücken Sie **OK**. Drücken Sie zur Bestätigung **1**.
- 5 Drücken Sie **1**, um das Gerät neu zu starten.

## Benutzerfreundliche Bedienung



Die Funktionen des Gerätes werden mit Menütasten in einem übersichtlichen und leicht zu bedienenden Displaymenü eingestellt. Die benutzerfreundliche Bedienung hilft Ihnen, alle Vorteile der Menüfunktionen Ihres Gerätes optimal zu nutzen.

Das Display zeigt Ihnen jeweils Schritt für Schritt an, was zu tun ist. Sie müssen nur den Anweisungen im Display zur Auswahl von Menüs und Einstellungen folgen.

# Funktionstabelle

Die Funktionstabelle zeigt die verfügbaren Menüs und Funktionseinstellungen. Die werkseitigen Einstellungen sind fettgedruckt und mit einem Sternchen markiert.

## Menü

| Ebene 1  | Ebene 2             | Ebene 3 | Optionen   | Beschreibung  | Seite   |
|--|---------------------|---------|--|---|---|
| <b>Tinte</b>   | <b>Testdruck</b>    | —       | Druckqualität<br>Ausrichtung   | Zur Überprüfung der Druckqualität und der vertikalen Ausrichtung.                           | 53  |
|  | <b>Reinigen</b>     | —       | Schwarz<br>Farbe<br>Alle   | Zum Reinigen des Druckkopfes.   | 53  |
|  | <b>Tintenvorrat</b> | —       | —  | Zeigt den Tintenvorrat an.  | Siehe  . |
| <b>Geräteeinstell</b>  | <b>Umschaltzeit</b> | —       | Aus<br>0Sek.<br>30Sek.<br>1Min<br><b>2Min.*</b><br>5Min.                             | Zur Einstellung, nach welcher Zeit das Gerät wieder in den Faxbetrieb umschaltet.           |   |
|  | <b>Druckmedium</b>  | —       | <b>Normal*</b><br>Inkjet<br>Brother BP71<br>Brother BP61<br>Anderes Glanzp.<br>Folie | Zum Einstellen des Druckmediums entsprechend dem in die Papierkassette eingelegten Papier.  | 17  |
|  | <b>Papierformat</b> | —       | <b>A4*</b><br>A5<br>10x15cm<br>Letter  | Zum Einstellen des Papierformats entsprechend dem in die Papierkassette eingelegten Papier. | 17  |
|  Benutzerhandbuch - Erweiterte Funktionen   |                     |         |  |   |   |
|  Die werkseitigen Einstellungen sind fettgedruckt und mit einem Sternchen markiert. |                     |         |  |   |   |

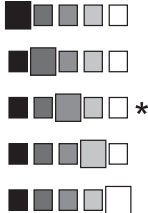
| Ebene 1                         | Ebene 2        | Ebene 3      | Optionen   | Beschreibung  | Seite     |
|---------------------------------|----------------|--------------|--|---|-----------|
| Geräteeinstell<br>(Fortsetzung) | Lautstärke     | Klingeln     | Aus<br>Leise<br><b>Normal*</b><br>Laut   | Zum Einstellen der Klingellautstärke.   | 9         |
|                                 |                | Signalton    | Aus<br><b>Leise*</b><br>Normal<br>Laut   | Zum Einstellen der Signalton-Lautstärke.  | 9         |
|                                 |                | Lautsprecher | Aus<br>Leise<br><b>Normal*</b><br>Laut   | Zum Einstellen der Lautsprecher-Lautstärke.   | 9         |
|                                 | Zeitumstellung | —            | <b>Ein*</b><br>Aus   | Zum automatischen Wechsel zwischen Sommer- und Winterzeit.  | Siehe ♦ . |
|                                 | LCD-Einstell.  | LCD-Kontrast |  | Stellen Sie den Kontrast des Displays ein.  |           |
|                                 |                | Beleuchtung  | <b>Hell*</b><br>Normal<br>Dunkel   | Sie können die Helligkeit der Hintergrundbeleuchtung ändern.  | 10        |
|                                 |                | Dimmer       | Aus<br>10Sek.<br>20Sek.<br><b>30Sek.*</b>  | Sie können einstellen, wie lange nach dem letzten Tastendruck der Hintergrund des Displays noch leuchten soll.                  | Siehe ♦ . |
|                                 | Energiesparen  | —            | 1Min.<br>2Min.<br>3Min.<br><b>5Min.*</b><br>10Min.<br>30Min.<br>60Min.             | Sie können wählen, wie lange nach der letzten Verwendung des Gerätes automatisch zum Energiesparmodus umgeschaltet werden soll. |           |

♦ Benutzerhandbuch - Erweiterte Funktionen



Die werkseitigen Einstellungen sind fettgedruckt und mit einem Sternchen markiert.

| Ebene 1  | Ebene 2                   | Ebene 3                   | Optionen   | Beschreibung  | Seite    |
|--|---------------------------|---------------------------|--|---|----------|
| <b>Fax</b>   | <b>Empfangseinst.</b>     | <b>Klingelanzahl</b>      | <b>2*</b><br>3<br>4<br>5<br>6<br>7<br>8<br>9<br>10 | Anzahl Klingelzeichen, nach der ein Anruf im Fax- oder Fax/Tel-Modus angenommen wird.   | 31       |
|  |                           | <b>F/T Rufzeit</b>        | 20Sek.<br><b>30Sek.*</b><br>40Sek.<br>70Sek.       | Länge des schnellen Doppelklingelns im Fax/Tel-Modus.   | 31       |
|  |                           | <b>Fax-Erkennung</b>      | <b>Ein*</b><br>Aus                                 | Faxe werden automatisch empfangen, wenn Sie einen Anruf angenommen haben und den Faxton hören.  | 32       |
|  |                           | <b>Fernakt.-Codes</b>     | <b>Ein*</b><br>(*51, #51)<br>Aus                   | Es können alle Anrufe über ein externes Telefon angenommen und das Gerät durch Eingabe der Codes aktiviert bzw. deaktiviert werden. Sie können diese Codes auch ändern. | 38       |
|  |                           | <b>Auto Verkl.</b>        | <b>Ein*</b><br>Aus                                 | Zum Verkleinern empfangener Faxe, um sie an das Papierformat anzupassen.  | Siehe ♦. |
|  | <b>Kurzwahl einstell.</b> | <b>Kurzwahl speichern</b> | —  | Zum Speichern von Kurzwahlnummern, die es ermöglichen, durch Drücken weniger Tasten (und <b>Start</b> ) zu wählen.  | 42       |
|  |                           | <b>Rundsende-Gruppe</b>   | —  | Sie können Gruppen von Rufnummern zum Rundsenden speichern.   | Siehe ♦. |
| ♦ Benutzerhandbuch - Erweiterte Funktionen   |                           |                           |  |   |          |
|  Die werkseitigen Einstellungen sind fettgedruckt und mit einem Sternchen markiert. |                           |                           |  |   |          |

| Ebene 1  | Ebene 2               | Ebene 3              | Optionen  | Beschreibung   | Seite   |    |
|--|-----------------------|----------------------|---|--|---|----|
| Fax<br>(Fortsetzung)   | Berichte              | <b>Sendebericht</b>  | Ein<br>Ein+Dok<br><b>Aus*</b><br>Aus+Dok  | Wählen Sie die Ersteinrichtung für automatischen Sendebericht.   | 27  |    |
|  |                       | <b>Journal</b>       | Aus<br><b>Nach 50 Faxen*</b><br>Intervall:6 Std<br>Intervall:12 Std<br>Intervall:24 Std<br>Intervall:2 Tage<br>Intervall:7 Tage | Intervall für den automatischen Journalausdruck. Wenn Sie eine andere Option als Aus oder Nach 50 Faxen gewählt haben, können Sie die Zeit für die gewählte Option einstellen. Wenn Sie Intervall:7 Tage gewählt haben, können Sie den Wochentag einstellen. | Siehe ♦.  |    |
|  | <b>Anst. Aufträge</b> | —                    | —   | Zum Anzeigen und Abbrechen noch anstehender Aufträge.  |   |    |
|  | <b>Extras</b>         | <b>Tastensperre</b>  | —   | —  | Sperrt die meisten Funktionen, mit Ausnahme des Faxempfangs.                          |    |
|  |                       | <b>Anrufer-Kenn.</b> | <b>Ein*</b><br>Aus  | —  | Zum Anzeigen oder Drucken einer Liste der letzten 30 gespeicherten Anrufer-Kennungen. | 33 |
| ♦ Benutzerhandbuch - Erweiterte Funktionen   |                       |                      |   |  |   |    |
|  Die werkseitigen Einstellungen sind fettgedruckt und mit einem Sternchen markiert. |                       |                      |   |  |   |    |



## Netzwerk-Menü

| Ebene 1         | Ebene 2 | Ebene 3              | Optionen  | Beschreibung   | Seite     |
|-----------------|---------|----------------------|---|--|-----------|
| Netzwerk        | TCP/IP  | <b>Boot-Methode</b>  | <b>Auto*</b><br>Fest<br>RARP<br>BOOTP<br>DHCP                                   | Zur Auswahl der BOOT-Methode.  | Siehe + . |
|                 |         | <b>IP-Adresse</b>    | [000-255].<br>[000-255].<br>[000-255].<br>[000-255]                             | Geben Sie die IP-Adresse ein.  |           |
|                 |         | <b>Subnet-Mask</b>   | [000-255].<br>[000-255].<br>[000-255].<br>[000-255]                             | Geben Sie die Subnetzmaske ein.  |           |
|                 |         | <b>Gateway</b>       | [000-255].<br>[000-255].<br>[000-255].<br>[000-255]                             | Geben Sie die Gateway-Adresse ein.                                       |           |
|                 |         | <b>Knotenname</b>    | BRWXXXXXXXXXXXXX  | Geben Sie den Knotennamen ein.   |           |
|                 |         | <b>WINS-Konfig.</b>  | <b>Auto*</b><br>Fest  | Zur Auswahl des WINS-Konfigurationsmodus.                                |           |
|                 |         | <b>WINS-Server</b>   | (Primär)<br>000.000.000.000<br>(Sekundär)<br>000.000.000.000                    | Zur Angabe der IP-Adresse für den primären und sekundären Server.        |           |
|                 |         | <b>DNS-Server</b>    | (Primär)<br>000.000.000.000<br>(Sekundär)<br>000.000.000.000                    | Zur Angabe der IP-Adresse für den primären und sekundären Server.        |           |
|                 |         | <b>APIPA</b>         | <b>Ein*</b><br>Aus  | Weist automatisch eine IP-Adresse aus einem bestimmten Adressbereich zu. |           |
|                 |         | <b>Setup-Assist.</b> | —   | —  |           |
| <b>WPS/AOSS</b> | —       | —                    | Zur einfachen Konfiguration der Wireless-Netzwerkeinstellungen per Tastendruck. |  |           |

+ Netzwerkhandbuch



Die werkseitigen Einstellungen sind fettgedruckt und mit einem Sternchen markiert.

| Ebene 1                   | Ebene 2        | Ebene 3      | Optionen    | Beschreibung   | Seite    |
|---------------------------|----------------|--------------|-------------|--|----------|
| Netzwerk<br>(Fortsetzung) | WPS + PIN-Code | —            | —           | Sie können die Wireless-Netzwerkeinstellungen einfach über WPS mit PIN-Code konfigurieren. | Siehe +. |
|                           | WLAN-Status    | Status       | —           | Zeigt den aktuellen Status der Wireless-Netzwerkverbindung an.                             |          |
|                           |                | Signal       | —           | Zeigt die aktuelle Signalstärke der Wireless-Netzwerkverbindung an.                        |          |
|                           |                | SSID         | —           | Zeigt die aktuelle SSID an.  |          |
|                           |                | Komm. -Modus | —           | Zeigt den aktuellen Kommunikationsmodus an.  |          |
|                           | MAC-Adresse    | —            | —           | Sie können die MAC-Adresse des Gerätes über das Funktionstastenfeld ansehen.               |          |
|                           | WLAN aktiv     | —            | Ein<br>Aus* | Zur Verwendung der Wireless-Netzwerkverbindung.  |          |
|                           | Netzwerk-Reset | —            | —           | Zum Zurücksetzen aller Netzwerkeinstellungen auf die werkseitigen Einstellungen.           |          |

+ Netzwerkhandbuch







Die werkseitigen Einstellungen sind fettgedruckt und mit einem Sternchen markiert.



**Menü (  ) (Fortsetzung)**

| Ebene 1  | Ebene 2               | Ebene 3 | Optionen  | Beschreibung   | Seite    |
|--|-----------------------|---------|---|--|----------|
| <b>Ausdrucke</b>   | <b>Sendebericht</b>   | —       | —   | Zum Ausdrucken der entsprechenden Berichte und Listen.   | Siehe ◆. |
|  | <b>Rufnummern</b>     | —       | Alphabet.<br>sortiert<br><br>Numerisch<br>sortiert        |  |          |
|  | <b>Journal</b>        | —       | —   |  |          |
|  | <b>Geräteeinstell</b> | —       | —   |  |          |
|  | <b>Netzwerk-Konf.</b> | —       | —   |  |          |
|  | <b>WLAN-Bericht</b>   | —       | —   |  |          |
|  | <b>Anruferliste</b>   | —       | —   |  |          |
| <b>Geräte-Info</b>   | <b>Serien-Nr.</b>     | —       | —   | Zeigt die Seriennummer des Gerätes an.   | 75       |
| <b>Inbetriebnahme</b>  | <b>Empfangsmodus</b>  | —       | <b>Nur Fax*</b><br>Fax/Tel<br>TAD:Anrufbeantw.<br>Manuell | Wählen Sie hier den gewünschten Empfangsmodus.   | 29       |
|  | <b>Datum/Uhrzeit</b>  | —       | —   | Zum Einstellen von Datum und Uhrzeit für Displayanzeige und Kopfzeilen von gesendeten Faxdokumenten.     | Siehe ‡. |
|  | <b>Abs. -Kennung</b>  | —       | Fax:<br>Name:   | Zum Speichern der Absenderkennung (Name, Fax-Nr.), die auf jede Seite der gesendeten Faxe gedruckt wird. |          |
|  | <b>Ton-/Pulswahl</b>  | —       | <b>Tonwahl*</b><br>Pulswahl                               | Zum Einstellen des Wahlverfahrens.   |          |
|  | <b>Wählton</b>        | —       | Erkennung<br><b>Keine Erkennung*</b>                      | Schaltet die Wählton-Erkennung ein oder aus.   | 74       |
|  | <b>Anschlussart</b>   | —       | <b>Normal*</b><br>Nebenstelle<br>ISDN                     | Stellen Sie hier ein, wie das Gerät angeschlossen ist.   | 34       |
|  | <b>Kompatibilität</b> | —       | <b>Normal*</b><br>Sicher (fürVoIP)                        | Zum Beheben von Übertragungsproblemen durch Anpassung der Übertragungsgeschwindigkeit des Modems.        | 74       |
| ◆ Benutzerhandbuch - Erweiterte Funktionen   |                       |         |   |  |          |
| ‡ Installationsanleitung   |                       |         |   |  |          |
|  Die werkseitigen Einstellungen sind fettgedruckt und mit einem Sternchen markiert. |                       |         |   |  |          |

| Ebene 1   | Ebene 2               | Ebene 3                   | Optionen                                   | Beschreibung   | Seite     |
|---|-----------------------|---------------------------|--|--|-----------|
| Inbetriebnahme<br>(Fortsetzung)   | Zurücksetzen          | <b>Netzwerk</b>           | —  | Setzt den MFC/DCP-Server (d. h. Einstellungen wie Kennwort und IP-Adresse) auf die werkseitigen Einstellungen zurück.  | 75        |
|   |                       | <b>Kurzwahl &amp; FAX</b> | —  | Löscht alle gespeicherten Kurzwahlnummern und Faxe und setzt die Einstellungen für Absenderkennung, das Rufnummernverzeichnis, Sendebericht und das Journal auf die werkseitigen Einstellungen zurück. |           |
|   |                       | <b>Alle Einstell.</b>     | —  | Setzt alle Geräteeinstellungen auf die Werkseinstellungen zurück.  |           |
|   | <b>Displaysprache</b> | —                         | <b>Deutsch*</b><br>Französisch<br>Englisch | Sie können die Sprache für Meldungen im Display ändern.  | Siehe ‡ . |
| <p>◆ Benutzerhandbuch - Erweiterte Funktionen</p> <p>‡ Installationsanleitung</p>   |                       |                           |  |  |           |
| <p> Die werkseitigen Einstellungen sind fettgedruckt und mit einem Sternchen markiert.</p> |                       |                           |  |  |           |

**FAX** 





| Ebene 1  | Ebene 2  | Ebene 3           | Optionen                                       | Beschreibung  | Seite   |
|--|--|-------------------|--|---|---|
| <b>Faxauflösung</b>  | —  | —                 | <b>Standard*</b><br>Fein<br>S-Fein<br>Foto     | Zur Auswahl der Auflösung für zu sendende Dokumente.  | Siehe  .   |
| <b>Kontrast</b>  | —  | —                 | <b>Auto*</b><br>Hell<br>Dunkel                 | Zum Senden von besonders hellen oder dunklen Vorlagen.  |   |
| <b>Kurzwahl</b>  | <b>Suchen</b>  | —                 | Alphabet.<br>sortiert<br>Numerisch<br>sortiert | Sie können Rufnummern durch wenige Tastendrucke (und <b>Start</b> ) anwählen.   | 39  |
|  | <b>Kurzwahl speichern</b>                                  | —                 | —  | Zum Speichern von Kurzwahlnummern, die es ermöglichen, durch Drücken weniger Tasten (und <b>Start</b> ) zu wählen.  | 42  |
|  | <b>Rundsende-Gruppe</b>                                    | —                 | —  | Sie können Gruppen von Rufnummern zum Rundsenden speichern.   | Siehe  .   |
| <b>Gewählte Nummern</b>  | <b>Fax senden</b><br><b>Kurzw. hinzu</b><br><b>Löschen</b> | —                 | —  | Sie können eine Nummer aus der Liste der gewählten Nummern auswählen, um anschliessend ein Fax an sie zu senden, sie als Kurzwahl zu speichern oder sie zu löschen. | 40  |
| <b>Anruferliste</b>  | <b>Fax senden</b><br><b>Kurzw. hinzu</b><br><b>Löschen</b> | —                 | —  | Sie können eine Nummer aus der Anruferliste auswählen, um diese anzurufen, ein Fax zu senden, sie als Kurzwahl zu speichern oder um die Nummer zu löschen.          | 41  |
| <b>Erweiterte Einst.</b>   | <b>Rundsenden</b>  | Nummer hinzufügen | —  | Zum Rundsenden eines Faxes an mehrere Empfänger.  | Siehe  . |
|  |  | Kurzwahl          | Alphabet.<br>sortiert<br>Numerisch<br>sortiert |   |   |
|  |  | Fertig            | —  |   |   |
|  | <b>Direktversand</b>                                       | —                 | Ein<br><b>Aus*</b>                             | Sie können ein Fax senden, ohne es zuvor zu speichern.  |   |
|  | <b>Übersee-Modus</b>                                       | —                 | Ein<br><b>Aus*</b>                             | Schalten Sie diese Funktion ein, falls Probleme bei Übersee-Übertragungen auftreten.  |   |
|  | <b>Vorlglas Scangr.</b>                                    | —                 | Letter<br><b>A4*</b>                           | Einstellen der Scangrösse des Vorlagenglases für Faxe.  | 27  |
|  Benutzerhandbuch - Erweiterte Funktionen   |  |                   |  |   |   |
|  Die werkseitigen Einstellungen sind fettgedruckt und mit einem Sternchen markiert. |  |                   |  |   |   |

| Ebene 1  | Ebene 2 | Ebene 3 | Optionen | Beschreibung  | Seite   |
|--|---------|---------|----------|---|---|
| <b>Als Standard</b>  | —       | —       | —        | Sie können Ihre Faxeeinstellungen speichern.                                  | Siehe  . |
| <b>Werkseinstell.</b>  | —       | —       | —        | Sie können alle Einstellungen wieder auf die Werkseinstellungen zurücksetzen. |   |
|  Benutzerhandbuch - Erweiterte Funktionen   |         |         |          |   |   |
|  Die werkseitigen Einstellungen sind fettgedruckt und mit einem Sternchen markiert. |         |         |          |   |   |

## SCAN ( )

| Ebene 1   | Option 1                  | Option 2 | Option 3 | Beschreibung   | Seite                            |
|---|---------------------------|----------|----------|--|----------------------------------|
| <b>Scannen: Datei</b>   | —                         | —        | —        | Sie können schwarzweisse und farbige Dokumente einscannen und als Datei speichern.         | Siehe <input type="checkbox"/> . |
| <b>Scannen: E-Mail</b>  | —                         | —        | —        | Sie können ein schwarzweisses oder farbiges Dokument als Anhang in eine E-Mail einscannen. |                                  |
| <b>Scannen: Text</b><br>(Nach dem Herunterladen und Installieren von Presto! PageManager für Macintosh-Benutzer verfügbar. Siehe <i>Zugang zum Brother-Support (Macintosh)</i> >> Seite 5.) | —                         | —        | —        | Sie können ein Textdokument einscannen und in einen bearbeitbaren Text konvertieren.       |                                  |
| <b>Scannen: Bild</b>  | —                         | —        | —        | Sie können ein farbiges Bild in Ihr Grafikprogramm einscannen.                             |                                  |
| <b>Webdienst</b><br>(Erscheint bei der Installation eines Webdienstes (Scannen), der im Windows® Explorer des Computers angezeigt wird.)  | <b>Scannen</b>            | —        | —        | Sie können Daten mit dem Webdienst-Protokoll scannen.                                      |                                  |
|   | <b>Für E-Mail scannen</b> | —        | —        |  |                                  |
|   | <b>Für OCR scannen</b>    | —        | —        |  |                                  |
|   | <b>Zum Faxen scannen</b>  | —        | —        |  |                                  |
|   | <b>Zum Drucken scan.</b>  | —        | —        |  |                                  |
| <input type="checkbox"/> Software-Handbuch  |                           |          |          |  |                                  |
|  Die werkseitigen Einstellungen sind fettgedruckt und mit einem Sternchen markiert.                      |                           |          |          |  |                                  |

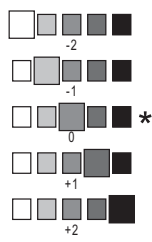
COPY (  )

| Ebene 1  | Ebene 2         | Ebene 3 | Optionen   | Beschreibung  | Seite  |
|--|-----------------|---------|--|---|--|
| <b>Qualität</b>  | —               | —       | Entwurf<br><b>Normal*</b><br>Hoch  | Wählen Sie die Kopierauflösung für die nächste Kopie.                                 | Siehe  .  |
| <b>Druckmedium</b>   | —               | —       | <b>Normal*</b><br>Inkjet<br>Brother BP71<br>Brother BP61<br>Anderes Glanzp.<br>Folie | Wählen Sie das Druckmedium entsprechend dem in die Papierzufuhr eingelegten Papier.   | 45   |
| <b>Papierformat</b>  | —               | —       | <b>A4*</b><br>A5<br>10x15cm<br>Letter  | Wählen Sie das Papierformat entsprechend dem in die Papierzufuhr eingelegten Papier.  | 45   |
| <b>Vergr. /Verkl.</b>  | <b>100%*</b>    | —       | —  | —   | Siehe  . |
|  | Vergrössern     | —       | 198% 10x15cm→A4<br>186% 10x15cm→LTR<br>141% A5→A4                                    | Sie können die Vergrößerungsstufe für die nächste Kopie wählen.                       |  |
|  | Verkleinern     | —       | 97% LTR→A4<br>93% A4→LTR<br>83% LGL→A4<br>69% A4→A5<br>47% A4→10x15cm                | Sie können die Verkleinerungsstufe für die nächste Kopie wählen.                      |  |
|  | Auf Seitengr.   | —       | —  | Das Gerät passt die Grösse der Kopie automatisch an das eingestellte Papierformat an. |  |
|  | Benutz.:25-400% | —       | —  | Zur Auswahl einer Vergrößerungs-/Verkleinerungsstufe.                                 |  |
| <b>Dichte</b>  | —               | —       |   | Zum Einstellen der Dichte der Kopien.   |  |
| ◆ Benutzerhandbuch - Erweiterte Funktionen   |                 |         |  |   |  |
|  Die werkseitigen Einstellungen sind fettgedruckt und mit einem Sternchen markiert. |                 |         |  |   |  |

| Ebene 1  | Ebene 2 | Ebene 3 | Optionen  | Beschreibung  | Seite            |
|--|---------|---------|---|---|------------------|
| Normal/Sortiert  | —       | —       | <b>Normal*</b><br>Sortiert  | Sie können wählen, ob Kopien sortiert oder normal ausgegeben werden sollen.         | Siehe <b>◆</b> . |
| Seitenlayout   | —       | —       | <b>Aus (1auf1)*</b><br>2auf1 (H)<br>2auf1 (Q)<br>2auf1 (ID)<br>4auf1 (H)<br>4auf1 (Q)<br>Poster (2x1)<br>Poster (2x2)<br>Poster (3x3) | Sie können Kopien mit der Einstellung N-auf-1, 2-auf-1 (ID), oder Poster erstellen. |                  |
| Als Standard   | —       | —       | —   | Sie können Ihre Kopiereinstellungen speichern.                                      |                  |
| Werkseinstell.   | —       | —       | —   | Sie können alle Einstellungen auf die werkseitigen Einstellungen zurücksetzen.      |                  |
| <b>◆ Benutzerhandbuch - Erweiterte Funktionen</b>  |         |         |   |   |                  |
|  Die werkseitigen Einstellungen sind fettgedruckt und mit einem Sternchen markiert. |         |         |   |   |                  |



## Kurzwahl (📖)

| Ebene 1  | Ebene 2 | Ebene 3 | Optionen   | Beschreibung   | Seite            |
|--|---------|---------|--|--|------------------|
| Suchen   | —       | —       | Alphabet.<br>sortiert<br><br>Numerisch<br>sortiert | Sie können nach Namen suchen, die mit den Kurzwahlnummern gespeichert wurden.                                      | 39               |
| Kurzwahl speichern   | —       | —       | —  | Zum Speichern von Kurzwahlnummern, die es ermöglichen, durch Drücken weniger Tasten (und <b>Start</b> ) zu wählen. | 42               |
| Rundsende-Gruppe   | —       | —       | —  | Zum Speichern von Rufnummerngruppen für das Rundsenden.  | Siehe <b>◆</b> . |
| <b>◆ Benutzerhandbuch - Erweiterte Funktionen</b>  |         |         |  |  |                  |
|  Die werkseitigen Einstellungen sind fettgedruckt und mit einem Sternchen markiert. |         |         |  |  |                  |



## Redial/Pause ( )

Redial/Pause

| Ebene 1   | Ebene 2  | Ebene 3 | Optionen | Beschreibung  | Seite   |
|---|--|---------|----------|---|---|
| <b>Gewählte Nummern</b>   | <b>Fax senden</b><br><b>Kurzw. hinzu</b><br><b>Löschen</b> | —       | —        | Sie können eine Nummer aus der Liste der gewählten Nummern auswählen, um anschliessend ein Fax an sie zu senden, sie als Kurzwahl zu speichern oder sie zu löschen. | Siehe  . |
| <b>Anruferliste</b>   | <b>Fax senden</b><br><b>Kurzw. hinzu</b><br><b>Löschen</b> | —       | —        | Sie können eine Nummer aus der Anruferliste auswählen, um diese anzurufen, ein Fax zu senden, sie als Kurzwahl zu speichern oder um die Nummer zu löschen.          |   |
| ◆ Benutzerhandbuch - Erweiterte Funktionen  |  |         |          |   |   |
|  Die werkseitigen Einstellungen sind fettgedruckt und mit einem Sternchen markiert. |  |         |          |   |   |

# Texteingabe

In einigen Menüs des Gerätes muss Text eingegeben werden (z. B. bei der Eingabe der Absenderkennung). Auf den meisten Zifferntasten sind drei oder vier Buchstaben aufgedruckt. Auf den Tasten **0**, **#** und **\*** befinden sich keine Buchstaben, da sie zur Eingabe von Sonderzeichen verwendet werden.

Drücken Sie die jeweilige Zifferntaste so oft wie in der Tabelle gezeigt, um das gewünschte Zeichen auszuwählen.

| Drücken Sie die Taste | einmal | zweimal | dreimal | viermal | fünfmal |
|-----------------------|--------|---------|---------|---------|---------|
| 2                     | A      | B       | C       | 2       | A       |
| 3                     | D      | E       | F       | 3       | D       |
| 4                     | G      | H       | I       | 4       | G       |
| 5                     | J      | K       | L       | 5       | J       |
| 6                     | M      | N       | O       | 6       | M       |
| 7                     | P      | Q       | R       | S       | 7       |
| 8                     | T      | U       | V       | 8       | T       |
| 9                     | W      | X       | Y       | Z       | 9       |

## Leerzeichen eingeben

Um in einer Faxnummer ein Leerzeichen einzugeben, drücken Sie ► einmal zwischen den Zahlen.  
Um in einem Namen ein Leerzeichen einzugeben, drücken Sie ► zweimal zwischen den Zeichen.

## Korrigieren

Um Zeichen zu korrigieren, bewegen Sie den Cursor mit ◀ unter das falsch geschriebene Zeichen. Drücken Sie dann **Clear**. Geben Sie das richtige Zeichen ein. Sie können Buchstaben auch sichern und einfügen.

## Buchstaben wiederholen

Um ein Zeichen einzugeben, das auf derselben Taste wie das vorherige liegt, drücken Sie ►, um den Cursor nach rechts zu bewegen, bevor Sie erneut auf dieselbe Taste drücken.

## Sonderzeichen und Symbole

Drücken Sie **\***, **#** oder **0** so oft, bis Sie das gewünschte Sonderzeichen sehen.

Drücken Sie **\*** für (Leerzeichen) ! " # \$ % & ' ( ) \* + , - . / €

Drücken Sie **#** für : ; < = > ? @ [ ] ^ \_

Drücken Sie **0** für Ä Ö ß Ü 0

## Allgemein



### Hinweis

Dieses Kapitel enthält eine Zusammenfassung der technischen Daten des Gerätes. Einzelheiten zu weiteren technischen Daten finden Sie unter <http://www.brother.com/>.

|   |   |
|---|---|
| <b>Druckwerk</b>                              | Tintenstrahl-Druckwerk  |
| <b>Druckkopf</b>                              | Schwarzweiss: Piezo-Technologie mit 210 Düsen × 1<br>Farbe: Piezo-Technologie mit 210 Düsen × 3                           |
| <b>Speicher</b>                               | 40 MB   |
| <b>Display (LCD - Flüssigkristallanzeige)</b> | 1,9 Zoll (49,0 mm) STN-Farbdisplay  |
| <b>Netzanschluss</b>                          | AC 220 bis 240V 50/60Hz   |
| <b>Leistungsaufnahme</b> <sup>1</sup>         | Kopierbetrieb: Ca. 19 W <sup>2</sup><br>Bereitschaft: Ca. 5,5 W<br>Energiesparmodus: Ca. 2 W<br>Ausgeschaltet: Ca. 0,15 W |

<sup>1</sup> Messung während das Gerät an die USB-Schnittstelle angeschlossen ist.

<sup>2</sup> Wenn Vorlageneinzug, Standardauflösung und Dokument: ISO/IEC 24712-Druckmuster verwendet werden.

## Abmessungen

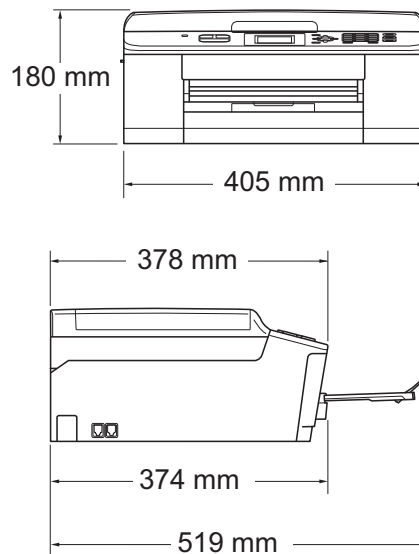

|   |   |
|---|---|
| <b>Gewicht</b>                            | 9 kg  |
| <b>Geräuschpegel</b>                      | Betrieb: LPAM = 50 dB oder weniger <sup>1</sup>   |
| <b>Geräuschpegel gemäss ISO9296</b>       | Kopierbetrieb: LWAd = 6,24 B(A) <sup>2</sup> (Schwarzweiss)<br>LWAd = 5,82 B(A) (Farbe) |
|   | Bereit: LWAd = 3,00 B(A) (Schwarzweiss/Farbe)   |
| <b>Temperatur</b>                         | Betrieb: 10 bis 35 °C   |
|   | Beste Druckqualität: 20 bis 33 °C   |
| <b>Luftfeuchtigkeit</b>                   | Betrieb: 20 bis 80 % (ohne Kondensation)  |
|   | Beste Druckqualität: 20 bis 80 % (ohne Kondensation)                                    |
| <b>Automatischer Vorlageneinzug (ADF)</b> | Bis zu 15 Seiten <sup>3</sup> (Papier: 90 g/m <sup>2</sup> A4 oder Letter)              |
|   | Bis zu 20 Seiten, unter den Bedingungen <sup>4</sup>                                    |
| <b>Dokumentengrösse</b>                   | Vorlageneinzug (Breite): 148 mm bis 215,9 mm  |
|   | Vorlageneinzug (Länge): 148 mm bis 355,6 mm   |
|   | Vorlagenglas (Breite): Max. 215,9 mm  |
|   | Vorlagenglas (Länge): Max. 297 mm   |

<sup>1</sup> Geräuschpegel abhängig von den Druckbedingungen.

<sup>2</sup> Bürogeräte mit LWAd > 6,30 B(A) sind nicht zur Verwendung in Räumen geeignet, in denen vorwiegend geistig gearbeitet wird. Solche Geräte sollten aufgrund der Lärmemission in gesonderten Räumen aufgestellt werden.

<sup>3</sup> Mit Standardpapier 64 bis 90 g/m<sup>2</sup>.

<sup>4</sup> Bei Verwendung von XEROX4200-Papier 75 g/m<sup>2</sup>, Temperatur 20 - 26 °C, Luftfeuchtigkeit 40 - 50 %, nicht kondensierend.

# Druckmedien

## Papierzufuhr

### Papierkassette

- Druckmedium:

Normalpapier, Inkjet-Papier (beschichtetes Papier),  
Glanzpapier<sup>1</sup> und Folien<sup>1 2</sup>

- Papierformat<sup>3</sup>:

A4, Executive, Letter, A5, A6, Umschläge (COM 10, DL, C5,  
Monarch), Photo 1 (10 × 15 cm), Photo 2L (13 × 18 cm) und  
Karteikarte (Photo 2) (127 × 203 mm)

Breite: 98 mm - 215,9 mm

Länge: 148 mm - 297 mm

Genauerer finden Sie unter *Papiergewicht, -stärke und Kapazität der  
Papierzufuhr* >> Seite 21.

- Fassungsvermögen der Kassette:

Ca. 100 Blatt Normalpapier (80 g/m<sup>2</sup>)

## Papierausgabe

Bis zu 50 Blatt A4-Normalpapier (Ausgabe mit der Druckseite nach  
oben)<sup>1</sup>

<sup>1</sup> Nehmen Sie die bedruckten Glanzpapiere und Folien direkt nach dem Ausdruck von der Papierablage, um das Verschmieren des Druckbildes zu vermeiden.

<sup>2</sup> Verwenden Sie nur speziell für Tintenstrahlgeräte empfohlene Folien.

<sup>3</sup> Siehe *Druckmedien und Verwendungsmöglichkeiten* >> Seite 20.

# Faxen

|   |   |
|---|---|
| <b>Kompatibilität</b>                   | ITU-T Gruppe 3  |
| <b>Übertragungsgeschwindigkeit</b>      | Automatische Reduzierung (Automatic Fallback)<br>14.400 bps   |
| <b>Abtastbreite</b>                     | Vorlageneinzug: 208 mm (A4)<br>Vorlagenglas: 204 mm (A4)  |
| <b>Druckbreite</b>                      | 210 mm  |
| <b>Graustufen</b>                       | Stufen: 64 (S/W) / 256 (Farbe)  |
| <b>Auflösung</b>                        | Standard<br>203 × 98 dpi (Schwarzweiss)<br>203 × 196 dpi (Farbe)<br>Fein<br>203 × 196 dpi (Schwarzweiss/Farbe)<br>Superfein<br>203 × 392 dpi (Schwarzweiss)<br>Foto<br>203 × 196 dpi (Schwarzweiss) |
| <b>Kurzwahl</b>                         | 40 Nummern  |
| <b>Rundsende-Gruppen</b>                | Bis zu 6  |
| <b>Rundsenden</b>                       | 90 (40 Kurzwahl / 50 manuelle Wahl)   |
| <b>Automatische Wahlwiederholung</b>    | 3-mal im Abstand von 5 Minuten  |
| <b>Sendespeicher</b>                    | Bis zu 170 <sup>1</sup> Seiten  |
| <b>Speicherempfang bei Papiermangel</b> | Bis zu 170 <sup>1</sup> Seiten  |

<sup>1</sup> „Seiten“ bezieht sich auf die „ITU-T Test Chart #1“ (ein typischer Geschäftsbrief mit Standardauflösung und mit MMR-Codierung). Änderung der technischen Daten und der gedruckten Materialien ohne vorherige Ankündigung vorbehalten.

# Kopieren

|                                |                                   |
|--------------------------------|-----------------------------------|
| <b>Farbe/Schwarzweiss</b>      | Ja/Ja                             |
| <b>Kopierbreite</b>            | Max. 210 mm                       |
| <b>Mehrfachkopien</b>          | Normal/sortiert, bis zu 99 Seiten |
| <b>Vergrössern/Verkleinern</b> | 25 % bis 400 % (in 1 %-Schritten) |
| <b>Auflösung</b>               | Ausdruck bis zu 1200 × 1200 dpi   |

# Scanner

|                                     |  |
|-------------------------------------|--|
| <b>Farbe/Schwarzweiss</b>           | Ja/Ja  |
| <b>TWAIN-kompatibel</b>             | Ja (Windows® XP <sup>1</sup> /Windows Vista®/Windows® 7)<br>Mac OS X 10.4.11, 10.5.x, 10.6.x <sup>2</sup>  |
| <b>WIA-kompatibel</b>               | Ja (Windows® XP <sup>1</sup> /Windows Vista®/Windows® 7)   |
| <b>ICA-kompatibel</b>               | Ja (Mac OS X 10.6.x)   |
| <b>Farbtiefe</b>                    | 36 Bit Farbe (intern)<br>24 Bit Farbe (extern)   |
| <b>Auflösung</b>                    | Bis zu 19200 × 19200 dpi (interpoliert) <sup>3</sup><br>Bis zu 2400 × 1200 dpi (optisch) (vom Vorlagenglas)<br>(vertikal x horizontal)<br>Bis zu 1200 × 600 dpi (optisch) (vom Vorlageneinzug) |
| <b>Abtastbreite und Abtastlänge</b> | (vom Vorlagenglas)<br>Breite: Bis zu 210 mm<br>Länge: Bis zu 291 mm<br>(vom Vorlageneinzug)<br>Breite: Bis zu 210 mm<br>Länge: Bis zu 349,6 mm   |
| <b>Graustufen</b>                   | 256  |

- <sup>1</sup> Windows® XP in diesem Benutzerhandbuch schliesst Windows® XP Home Edition, Windows® XP Professional und Windows® XP Professional x64 Edition mit ein.
- <sup>2</sup> Die neusten Treiber-Updates für das Betriebssystem Mac OS X, das Sie verwenden, finden Sie unter <http://solutions.brother.com/>.
- <sup>3</sup> Mit dem WIA-Treiber für Windows® XP, Windows Vista® und Windows® 7 kann maximal mit 1200 × 1200 dpi gescannt werden. (Zur Verwendung von Auflösungen bis zu 19200 × 19200 dpi verwenden Sie bitte das Brother Scanner-Dienstprogramm.)



# Drucker

|  |   |
|--|---|
| <b>Auflösung<br/>(vertikal x horizontal)</b> | Bis zu 6000 × 1200 dpi  |
| <b>Druckbreite <sup>3</sup></b>              | 204 mm [210 mm (randlos) <sup>1</sup> ]   |
| <b>Randlos drucken <sup>2</sup></b>          | A4, Letter, A6, Photo 1 (10 × 15 cm),<br>Karteikarte (Photo 2) (127 × 203 mm),<br>Photo 2L (13 × 18 cm) |
| <b>Druckgeschwindigkeit <sup>4</sup></b>     |   |

<sup>1</sup> Wenn das randlose Drucken eingeschaltet ist.

<sup>2</sup> Siehe *Druckmedien und Verwendungsmöglichkeiten* >> Seite 20.

<sup>3</sup> Beim Bedrucken von A4-Papier.

<sup>4</sup> Einzelheiten zu den technischen Daten finden Sie unter <http://www.brother.com/>.

# Schnittstellen

## **USB**<sup>1 2</sup>

Verwenden Sie ein USB-2.0-Kabel, das nicht länger als 2 m ist.

## **WLAN**

IEEE 802.11b/g/n (Infrastruktur/Ad-Hoc-Modus)

- <sup>1</sup> Ihr Gerät hat einen USB 2.0 High-Speed-Anschluss. Das Gerät kann auch an einen Computer mit USB 1.1-Schnittstelle angeschlossen werden.
- <sup>2</sup> USB-Anschlüsse von Drittfirmen werden nicht unterstützt.

# Systemvoraussetzungen

| UNTERSTÜTZTE BETRIEBSSYSTEME UND SOFTWARE-FUNKTIONEN  |   |   |   |  |                                     |                 |   |                 |
|---|---|---|---|--|-------------------------------------|-----------------|---|-----------------|
| Computerplattform & Betriebssystemversion   |   | Unterstützte Computer-Software-Funktionen     | PC-Schnittstelle                        | Prozessorgeschwindigkeit (Minimum)   | RAM (Minimum)                       | RAM (empfohlen) | Freier Festplattenspeicher zur Installation |                 |
|   |   |   |   |  |                                     |                 | Für Treiber                                 | Für Anwendungen |
| Windows®-Betriebssystem   | Windows® XP Home <sup>1 4</sup>                                 | Drucken, PC-Fax <sup>3</sup> , Scannen        | USB, Wireless 802.11b/g/n               | Intel® Pentium® II oder gleichwertig   | 128 MB                              | 256 MB          | 150 MB                                      | 1 GB            |
|   | Windows® XP Professional <sup>1 4</sup>                         |   |   | 64-Bit (Intel® 64 oder AMD64) unterstützte CPU   | 256 MB                              | 512 MB          | 150 MB                                      | 1 GB            |
|   | Windows® XP Professional x64 Edition <sup>1 4</sup>             |   |   |  | Intel® Pentium® 4 oder gleichwertig | 512 MB          | 1 GB  | 500 MB          |
|   | Windows Vista® <sup>1 4</sup>                                   |   |   | 64-Bit (Intel® 64 oder AMD64) unterstützte CPU   | 1 GB (32 Bit)                       | 1 GB (32 Bit)   | 650 MB                                      | 1,3 GB          |
|   | Windows® 7 <sup>1 4</sup>                                       |   |   |  | 2 GB (64 Bit)                       | 2 GB (64 Bit)   |   |                 |
|   | Windows Server® 2003 (nur Drucken über Netzwerk)                | Drucken                                       | Wireless 802.11b/g/n                    | Intel® Pentium® III oder gleichwertig  | 256 MB                              | 512 MB          | 50 MB                                       | N/A             |
|   | Windows Server® 2003 x64 Edition (nur Drucken über Netzwerk)    |   |   | 64-Bit (Intel® 64 oder AMD64) unterstützte CPU   |                                     |                 |   |                 |
|   | Windows Server® 2003 R2 (nur Drucken über Netzwerk)             |   |   | Intel® Pentium® III oder gleichwertig  |                                     |                 |   |                 |
|   | Windows Server® 2003 R2 x64 Edition (nur Drucken über Netzwerk) |   |   | 64-Bit (Intel® 64 oder AMD64) unterstützte CPU   | 512 MB                              | 1 GB            |   |                 |
|   | Windows Server® 2008 (nur Drucken über Netzwerk)                |   |   | Intel® Pentium® 4 oder gleichwertig 64-Bit (Intel® 64 oder AMD64) unterstützte CPU   |                                     | 2 GB            |   |                 |
| Windows Server® 2008 R2 (nur Drucken über Netzwerk)   | 64-Bit (Intel® 64 oder AMD64) unterstützte CPU                  |   |   |  |                                     |                 |   |                 |
| Macintosh-Betriebssystem  | Mac OS X 10.4.11, 10.5.x  | Drucken, PC-Fax-Senden <sup>3</sup> , Scannen | USB <sup>2</sup> , Wireless 802.11b/g/n | PowerPC G4/G5  | 512 MB                              | 1 GB            | 80 MB                                       | 550 MB          |
|   | Mac OS X 10.6.x   |   |   | Intel®-Prozessor   |                                     |                 |   |                 |
|   |   |   |   |  | Intel®-Prozessor                    | 1 GB            | 2 GB  |                 |
| Bedingungen:  |   |   |   |  |                                     |                 |   |                 |
| <p><sup>1</sup> Auflösung für WIA 1200 × 1200. Das Brother Scanner-Dienstprogramm erlaubt die Verwendung einer Auflösung von bis zu 19200 × 19200 dpi.</p> <p><sup>2</sup> USB-Anschlüsse von Drittfirmen werden nicht unterstützt.</p> <p><sup>3</sup> Die PC-Fax-Anwendung unterstützt nur Schwarzweiss-Faxe. (Nur PC-Fax-Senden unterstützt.)</p> <p><sup>4</sup> PaperPort™ 12SE unterstützt Windows® XP Home (SP3 oder höher), XP Professional (SP3 oder höher), XP Professional x64 Edition (SP2 oder höher), Windows Vista® (SP2 oder höher) und Windows® 7.</p> |   |   |   | <p>Die neuesten Treiber-Updates finden Sie unter <a href="http://solutions.brother.com/">http://solutions.brother.com/</a>.</p> <p>Alle Warenzeichen, Marken und Produktnamen sind Eigentum der entsprechenden Firmen.</p> |                                     |                 |   |                 |

# Verbrauchsmaterialien

|   |   |
|---|---|
| <b>Tintenpatronen</b>                   | Das Gerät verwendet 1 schwarze und 3 einzelne farbige Patronen (Gelb, Cyan und Magenta), separat vom Druckkopf austauschbar.  |
| <b>Lebensdauer der Tintenpatronen</b>   | Bei der Erstinstallation wird Tinte zum Auffüllen des Tintenleitungssystems verbraucht, um Ausdrücke in hoher Qualität erstellen zu können. Dies geschieht nur einmal. Nach Beendigung dieses Vorgangs haben die im Lieferumfang enthaltenen Tintenpatronen eine geringere Reichweite als Standard-Tintenpatronen (80 %). Mit allen nachfolgend eingesetzten Tintenpatronen kann die angegebene Seitenzahl gedruckt werden.   |
| <b>Verfügbare Verbrauchsmaterialien</b> | <p>&lt;Standard Schwarz&gt; LC1220BK<br/>&lt;Standard Gelb&gt; LC1220Y<br/>&lt;Standard Cyan&gt; LC1220C<br/>&lt;Standard Magenta&gt; LC1220M</p> <p>Schwarz, Gelb, Cyan und Magenta - Ca. 300 Seiten <sup>1</sup></p> <p>&lt;Jumbo Schwarz&gt; LC1240BK<br/>&lt;Jumbo Gelb&gt; LC1240Y<br/>&lt;Jumbo Cyan&gt; LC1240C<br/>&lt;Jumbo Magenta&gt; LC1240M</p> <p>Schwarz, Gelb, Cyan und Magenta - Ca. 600 Seiten <sup>1</sup></p> <p><sup>1</sup> Diese ungefähren Angaben zur Reichweite entsprechen der Norm ISO/IEC 24711.</p> <p>Weitere Informationen zu den Verbrauchsmaterialien finden Sie unter <a href="http://www.brother.com/pageyield/">http://www.brother.com/pageyield/</a>.</p> |

## Was ist Innobella™?

Innobella™ ist eine neue Reihe von Original-Brother-Verbrauchsmaterialien. Der Name „Innobella™“ leitet sich von den Begriffen „Innovation“ und „Bella“ (was auf Italienisch „schön“ bedeutet) ab und repräsentiert eine innovative Technologie, die den Brother-Kunden schöne und langlebige Druckergebnisse liefert.

Zum Ausdruck von Fotos empfiehlt Brother Innobella™ Glossy Photo-Papier (BP71-Serie) für hohe Qualität. Hervorragende Druckergebnisse erzielen Sie mit Innobella™ Tinte und Papier.



# Netzwerk (LAN)



## Hinweis

Weitere Informationen zu den Netzwerk-Spezifikationen ►► Netzwerkhandbuch

|                                     |  |    |
|-------------------------------------|--|----|
| <b>LAN</b>                          | Sie können das Gerät in einem Netzwerk anschliessen und als Netzwerkdrucker, Netzwerkscanner und zum Senden von PC-Faxen <sup>1</sup> verwenden. Die Netzwerkverwaltungssoftware Brother BRAdmin Light <sup>2</sup> ist im Lieferumfang enthalten. |    |
| <b>Wireless-Netzwerk-Sicherheit</b> | SSID (32 Zeichen), WEP 64/128 Bit, WPA-PSK (TKIP/AES), WPA2-PSK (AES)  |    |
| <b>Installationshilfen</b>          | <b>AOSS™</b>   | Ja |
|                                     | <b>WPS</b>   | Ja |

<sup>1</sup> Siehe Tabelle „Systemvoraussetzungen“ auf Seite 99.

<sup>2</sup> Wenn Sie ein erweitertes Druckerverwaltungsprogramm benötigen, sollten Sie die neuste Version von Brother BRAdmin Professional verwenden. Sie können diese von <http://solutions.brother.com/> herunterladen.

# E

# Stichwortverzeichnis

## A

---

|  |        |
|--|--------|
| Andere Geräte und Dienste an derselben Leitung ..... | 71     |
| Anrufbeantworter .....                               | 35     |
| anschliessen .....                                   | 35     |
| Anrufbeantworter, extern .....                       | 29, 35 |
| Ansage aufnehmen .....                               | 36     |
| anschliessen .....                                   | 35     |
| Empfangsmodus .....                                  | 29     |
| Anrufer-Kennung .....                                | 33     |
| Anruferliste .....                                   | 41     |
| Als Kurzwahl speichern .....                         | 41     |
| Fax senden .....                                     | 41     |
| Löschen .....  | 41     |
| Anschluss  |        |
| Anrufbeantworter, extern .....                       | 35     |
| Extern   |        |
| Externes Telefon .....                               | 37     |
| externes Telefon .....                               | 37     |
| Anschluss an einer Nebenstellenanlage .....          | 36     |
| Apple Macintosh                                      |        |
| Siehe Software-Handbuch.                             |        |
| Auflösung  |        |
| Drucken .....  | 97     |
| Fax .....  | 94     |
| Kopieren .....                                       | 95     |
| Scannen .....  | 96     |
| Automatisch  |        |
| Fax empfangen .....                                  | 29     |
| Fax-Erkennung .....                                  | 32     |
| Automatischer Vorlageneinzug (ADF) .....             | 22     |

## B

---

|                                     |    |
|-------------------------------------|----|
| Benutzerfreundliche Bedienung ..... | 76 |
| Betriebsart wählen                  |    |
| COPY .....                          | 6  |
| FAX .....                           | 6  |
| SCAN .....                          | 6  |
| Brother                             |    |
| CreativeCenter .....                | 4  |

## C

---

|                          |  |
|--------------------------|--|
| ControlCenter            |  |
| Siehe Software-Handbuch. |  |

## D

---

|  |        |
|--|--------|
| Display (LCD - Flüssigkristallanzeige) ..... | 76     |
| Helligkeit .....                             | 10     |
| Dokument                                     |        |
| einlegen .....                               | 22, 23 |
| Drucken                                      |        |
| Auflösung .....                              | 97     |
| bedruckbarer Bereich .....                   | 16     |
| Papierstau .....                             | 64     |
| Probleme .....                               | 67     |
| Siehe Software-Handbuch.                     |        |
| Technische Daten .....                       | 97     |

## E

---

|                                     |    |
|-------------------------------------|----|
| Empfangsmodus                       |    |
| Anrufbeantworter, extern .....      | 29 |
| Fax/Tel .....                       | 29 |
| Manuell .....                       | 29 |
| Nur Fax .....                       | 29 |
| Externes paralleles Telefon         |    |
| verwenden .....                     | 38 |
| Externes Telefon anschliessen ..... | 37 |

## F

---

|  |                |
|--|----------------|
| Fax                                      |                |
| empfangen                                | 29             |
| F/T-Rufzeit einstellen                   | 31             |
| Fax-Erkennung                            | 32             |
| Klingelanzahl einstellen                 | 31             |
| Leitungsstörungen / VoIP                 | 74             |
| Probleme                                 | 70             |
| von einem externen parallelen<br>Telefon | 37, 38         |
| senden                                   | 25             |
| Farbfax                                  | 27             |
| Leitungsstörungen / VoIP                 | 74             |
| Probleme                                 | 71             |
| Sendebericht                             | 27             |
| Vorlagenglas-Scangröße ändern            | 27             |
| Fax vom PC                               |                |
| Siehe Software-Handbuch.                 |                |
| Fax-/Telefonanschluss                    |                |
| Anschluss                                | 35             |
| Anschlussart                             | 34             |
| Nebenstelle                              | 36             |
| Probleme                                 | 70             |
| Störungen / VoIP                         | 74             |
| Fax/Tel-Modus                            |                |
| externes paralleles Telefon<br>verwenden | 37, 38         |
| Fernaktivierungs-Code                    | 37, 38         |
| Ferndeaktivierungs-Code                  | 37, 38         |
| Klingelanzahl                            | 31             |
| Faxcodes                                 |                |
| ändern                                   | 38             |
| Fernaktivierungs-Code                    | 32, 37, 38     |
| Ferndeaktivierungs-Code                  | 37, 38         |
| verwenden                                | 38             |
| Fax-Erkennung                            | 32             |
| Fehlermeldungen im Display               | 56             |
| Abdeckung offen                          | 56             |
| Dokument prüfen                          | 56             |
| Druck unmöglich                          | 56             |
| Erkennen unmögl.                         | 57             |
| Fehler:Drucken                           | 57             |
| Fehler:Init.                             | 57             |
| Fehler:Reinigen                          | 57             |
| Fehler:Scannen                           | 57             |
| Keine Tintenpat.                         | 57             |
| Nicht belegt!                            | 39, 57         |
| Nur S/W-Druck                            | 58             |
| Papier prüfen                            | 59             |
| Papierformat!                            | 59             |
| Papierstau                               | 59             |
| Restdaten                                | 59             |
| Speicher voll                            | 59             |
| Tintenabs. fast voll                     | 60             |
| Tintenabsorber voll                      | 60             |
| Übertr.-Fehler                           | 60             |
| Wenig Tinte                              | 61             |
| Folien                                   | 18, 19, 21, 93 |
| Funktionstastenfeld-Übersicht            | 6              |

## G

---

|   |        |
|---|--------|
| Geräteeinstellungen                       | 76     |
| Gespeicherte Faxe oder Journal<br>sichern | 62     |
| Gewählte Nummern                          |        |
| Als Kurzwahl speichern                    | 40     |
| Fax senden                                | 40     |
| Löschen                                   | 40     |
| Graustufen                                | 94, 96 |

## H

---

|                     |    |
|---------------------|----|
| Hilfe               |    |
| Anzeigen im Display | 76 |
| Funktionstabelle    | 77 |

## I

---

|            |     |
|------------|-----|
| Innobella™ | 100 |
|------------|-----|

## K

---

|                                |    |
|--------------------------------|----|
| Klingelanzahl einstellen ..... | 31 |
| Kopieren                       |    |
| Druckmedium .....              | 45 |
| Papierformat .....             | 45 |
| Vorlagenglas verwenden .....   | 23 |
| Kurzwahl                       |    |
| ändern .....                   | 43 |
| speichern .....                | 42 |
| verwenden .....                | 39 |

## L

---

|                       |   |
|-----------------------|---|
| Lautstärke einstellen |   |
| Klingeln .....        | 9 |
| Lautsprecher .....    | 9 |
| Signalton .....       | 9 |

## M

---

|                          |    |
|--------------------------|----|
| Macintosh                |    |
| Siehe Software-Handbuch. |    |
| Manuell                  |    |
| empfangen .....          | 29 |
| wählen .....             | 39 |

## N

---

|                               |    |
|-------------------------------|----|
| Netzwerk                      |    |
| Drucken                       |    |
| Siehe Netzwerkhandbuch.       |    |
| Scannen                       |    |
| Siehe Software-Handbuch.      |    |
| Nicht scanbarer Bereich ..... | 24 |

## P

---

|   |        |
|---|--------|
| PaperPort™ 12SE mit OCR (Texterkennung) |        |
| Siehe Software-Handbuch. Siehe auch     |        |
| Hilfe des Programms PaperPort™ 12SE.    |        |
| Papier .....                            | 18, 93 |
| bedruckbarer Bereich .....              | 16     |
| einlegen .....                          | 11, 13 |
| Format .....                            | 17     |
| Grösse des Dokumentes .....             | 22     |
| Kapazität .....                         | 21     |
| Sorte .....                             | 17, 20 |
| Umschläge und Postkarten einlegen ....  | 13     |
| Papierstau                              |        |
| Dokument .....                          | 63     |
| Papier .....                            | 64     |
| Presto! PageManager                     |        |
| Siehe Software-Handbuch. Siehe auch     |        |
| Hilfe des Programms Presto!             |        |
| PageManager-Anwendung.                  |        |
| Problemlösung .....                     | 67     |
| Dokumentenstau .....                    | 63     |
| Fehlermeldungen im Display .....        | 56     |
| Papierstau .....                        | 64     |
| Wartungsmeldungen im Display .....      | 56     |
| wenn Probleme auftreten                 |        |
| ankommende Anrufe .....                 | 71     |
| Ausdruck empfangener Faxe .....         | 70     |
| Dokumentenstau .....                    | 63     |
| Drucken .....                           | 67     |
| Faxempfang .....                        | 70     |
| Kopieren .....                          | 72     |
| Netzwerk .....                          | 73     |
| Scannen .....                           | 72     |
| Software .....                          | 72     |
| Telefonleitung oder Anschlüsse .....    | 70     |



## R

---

|                    |    |
|--------------------|----|
| Redial/Pause ..... | 40 |
| Reinigen           |    |
| Druckkopf .....    | 53 |
| Scanner .....      | 52 |
| Rufnummernspeicher |    |
| Kurzwahl           |    |
| ändern .....       | 43 |
| verwenden .....    | 39 |
| Pause .....        | 42 |
| Rundsende-Gruppen  |    |
| ändern .....       | 43 |
| Suche .....        | 39 |

## S

---

|                           |                            |
|---------------------------|----------------------------|
| Scannen                   |                            |
| Siehe Software-Handbuch.  |                            |
| Schnurloses Telefon ..... | 37                         |
| Seriennummer              |                            |
| finden .....              | Siehe zweite Umschlagseite |

## T

---

|                         |    |
|-------------------------|----|
| Text eingeben .....     | 90 |
| Sonderzeichen .....     | 90 |
| Tintenpatronen          |    |
| Tintenpunktzähler ..... | 49 |
| wechseln .....          | 49 |

## U

---

|                 |                |
|-----------------|----------------|
| Umschläge ..... | 13, 14, 20, 21 |
|-----------------|----------------|

## V

---

|                             |     |
|-----------------------------|-----|
| Verbrauchsmaterialien ..... | 100 |
|-----------------------------|-----|

## W

---

|   |        |
|---|--------|
| Wählen  |        |
| Anruferliste .....                                    | 41     |
| Gewählte Nummern .....                                | 40     |
| Kurzwahl .....  | 39     |
| manuell .....   | 39     |
| Nachwahlverfahren (Call-by-Call) .....                | 43     |
| Pause .....   | 42     |
| Wartung, regelmässig                                  |        |
| Tintenpatronen wechseln .....                         | 49     |
| Webdienste (Scannen) .....                            | 47, 86 |
| Windows®  |        |
| Siehe Software-Handbuch.                              |        |
| Wireless-Netzwerk                                     |        |
| Siehe Installationsanleitung und<br>Netzwerkhandbuch. |        |

# brother®

**Besuchen Sie unsere Website**  
**<http://www.brother.com/>**

Dieses Gerät ist nur für die Verwendung in dem Land zugelassen, in dem es erworben wurde. Die Brother-Vertretungen und Brother-Händler der einzelnen Länder können die technische Unterstützung nur für die Geräte übernehmen, die in ihrem jeweiligen Land gekauft wurden.