

HIFI MICRO SYSTEM



**Ovation
CDS 7000 DEC**

**DEUTSCH
ENGLISH
FRANÇAIS
ITALIANO
PORTUGUÊS
ESPAÑOL**

GERUNDIG

- 3** **Installazione e norme di sicurezza**
Magic Fidelity. Il concetto audio di successo
- 4** **In breve**
Gli elementi di comando dell'impianto HiFi
Le indicazioni sul display dell'impianto HiFi
Il pannello posteriore dell'impianto HiFi
Il telecomando
- 13** **Collegamento/Preparazione**
- 16** **Impostazioni**
Impostazione dell'ora
Impostazione e memorizzazione dei programmi radiofonici
Cancellazione delle impostazioni
- 19** **Funzioni generali**
- 21** **Modalità Tuner**
Selezione della fonte di programma TUNER
Selezione della posizione di programma
Ricezione stereo/mono
Ricerca automatica dei programmi (ASP)
Servizio di programmi RDS
- 24** **Modalità CD**
Selezione della fonte di programma CD
Inserimento del CD
Riproduzione di un CD
Ripetizione del file o del titolo attuale
Selezione di un altro file o di un altro titolo
Ricerca di un passaggio di un file o di un titolo
Selezione di album e file (solo MP3)
Visualizzazione informazioni su un brano musicale (solo MP3)
Ripetizione di un file o di un brano musicale (Repeat one)
Ripetizione di tutti i file di un album (solo MP3)
Ripetizione di tutti i file o titoli (Repeat All)
Riproduzione dei file o brani musicali in ordine casuale (Random)
Riproduzione breve di file o titoli (Intro)
Creazione del programma di musica
- 31** **Modalità USB**
Riproduzione del contenuto di un lettore MP3/WMA, di una chiave di memoria USB o di una scheda di memoria dal lettore di schede
- 32** **Modalità Timer**
Timer di accensione
Timer di promemoria
Timer di spegnimento
- 35** **Informazioni**
Pulizia dell'unità CD
Dati tecnici
Nota per la tutela ambientale
Avvertenze generali per apparecchi laser
Come eliminare le anomalie

INSTALLAZIONE E SICUREZZA

Durante l'installazione attenersi alle avvertenze che seguono.

Questo impianto HiFi è concepito per la riproduzione di segnali audio. Qualsiasi altro impiego è esplicitamente escluso.

Se si desidera collocare l'impianto HiFi su scaffali chiusi o dentro a mobili, tener presente che l'apparecchio deve essere sufficientemente ventilato. Di lato, sopra e dietro l'impianto HiFi deve rimanere uno spazio libero di almeno 10 cm.

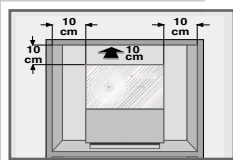

Durante l'installazione dell'impianto HiFi tener presente che le superfici dei mobili sono ricoperte con i più diversi strati di vernici e materiali plastici che contengono per lo più additivi chimici. Questi additivi intaccano il materiale dei piedini dell'apparecchio lasciando sulla superficie del mobile delle tracce difficilmente eliminabili o addirittura indelebili.

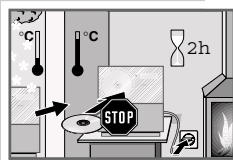

Quando l'impianto HiFi è esposto a forti sbalzi di temperatura, ad esempio in seguito al trasporto da un luogo freddo ad uno caldo, evitare di metterlo in funzione per almeno due ore.

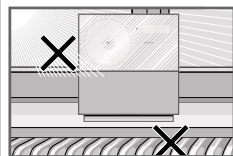

L'impianto HiFi è concepito per funzionare in luoghi asciutti. Tuttavia, se dovesse essere messo in funzione all'aperto, occorre assolutamente proteggerlo dall'umidità (gocce e spruzzi d'acqua).

Non collocare l'impianto HiFi nelle immediate vicinanze di radiatori oppure sotto il sole cocente, per non comprometterne il raffreddamento.

Non collocare contenitori pieni di liquidi (p.e. vasi) sull'impianto HiFi. Non introdurre corpi estranei nel vano CD. Non collocare sull'impianto HiFi delle sorgenti di fuoco libere, come ad es. delle candele.

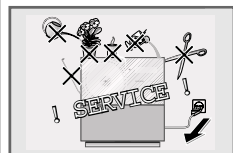

Non aprire mai l'impianto HiFi. Per i danni causati da interventi impropri decade il diritto alle prestazioni in garanzia.

I temporali rappresentano un pericolo per ogni apparecchiatura elettrica. Anche quando l'impianto HiFi è spento, un fulmine potrebbe danneggiare la rete elettrica/dell'antenna. Quando si scatena un temporale estrarre la spina d'alimentazione e quella dell'antenna.

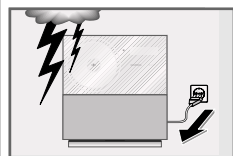

Magic Fidelity.

Il concetto audio di successo.

Magic Fidelity è l'innovativo sistema attivo di altoparlanti a 3 canali, sviluppato e brevettato dalla Grundig per una riproduzione audio forte e brillante.

Un altoparlante per i bassi e due altoparlanti per i toni alti e medi, incorporati in un'unica scatola, generano una magnifica esperienza di suono.



IN BREVE

Gli elementi di comando dell'impianto HiFi



Informazioni generali

- Indicazione della funzione di attesa. Emette una luce rossa (sotto il pannello frontale) quando l'impianto HiFi si trova in modalità di attesa (stand-by).
 - Sensore a raggi infrarossi per i segnali del telecomando (sotto la griglia di protezione degli altoparlanti).
 - 🎧 Presa per le cuffie per il collegamento di cuffie stereo con spinotto (ø 3,5 mm) (sul lato sinistro dell'apparecchio).
Gli altoparlanti dell'impianto HiFi si disinseriscono automaticamente.
- ON/OFF** Spegne e riaccende l'apparecchio in modalità di attesa (stand-by) (lato destro dell'apparecchio).
L'apparecchio viene scollegato completamente dalla rete elettrica soltanto in seguito all'estrazione della spina d'alimentazione dalla presa di corrente.
- FUNCTION** Commuta tra le fonti di programma CD, TUNER, AUX e USB (lato destro dell'apparecchio).
- VOLUME +** Regola il volume (lato destro dell'apparecchio).

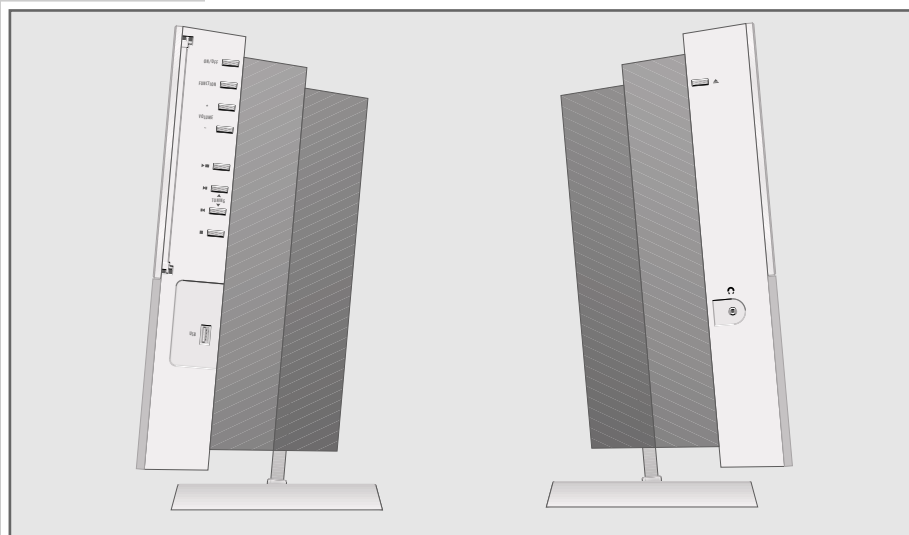

Modalità Tuner

- ▶ Seleziona le posizioni di programma in avanti. (Lato destro dell'apparecchio)
- ◀ Seleziona le posizioni di programma indietro. (Lato destro dell'apparecchio)

Modalità CD

Pannello frontale

- ▲ Apre e chiude il vano CD.
- ▶ II Avvia la riproduzione di un CD; commuta in modalità di pausa riproduzione (lato destro dell'apparecchio).
- ▶ In modalità MP3 e CD-DA: premuto brevemente seleziona il prossimo file o il prossimo titolo; premuto più a lungo cerca un determinato passaggio in avanti.
- ◀ In modalità MP3 e CD-DA: premuto brevemente seleziona il file o il titolo precedenti; premuto più a lungo cerca un determinato passaggio indietro.

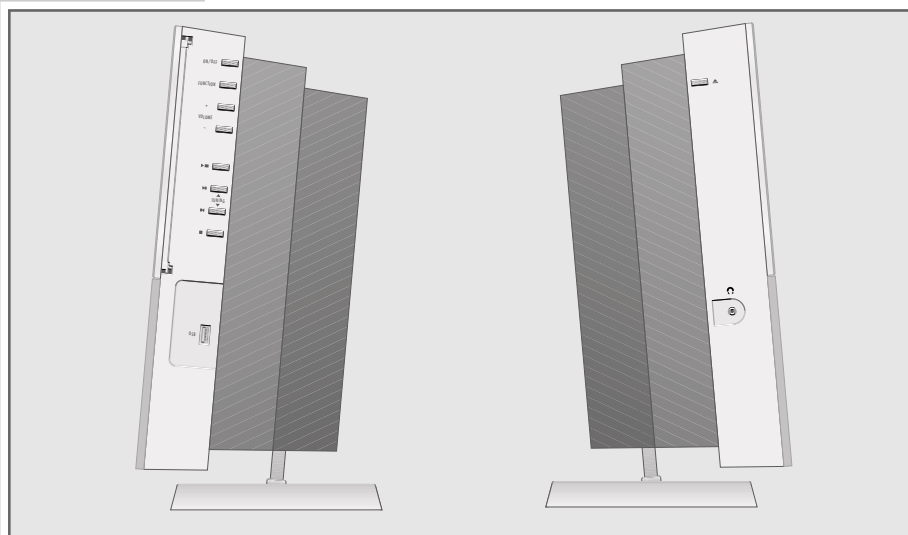

Interrompe o conclude la riproduzione di un CD; cancella il programma di musica del CD.

Modalità USB

USB

Interfaccia USB per collegare un lettore MP3, una chiave di memoria USB o un lettore di schede.

IN BREVE

Le indicazioni sul display dell'impianto HiFi



00000:000 In modalità d'attesa (stand-by): indica l'ora e il giorno della settimana.

In modalità Tuner: indica la gamma d'onda, la posizione di programma, la frequenza, l'ora RDS, i nomi dei programmi o il Radiotext.

In modalità MP3: indica il totale degli album e dei file, il numero e il tempo di riproduzione trascorso dell'attuale file, indica il nome del file e le informazioni ID3 Tag (scritta scorrevole).

In modalità CD-DA: indica il totale dei titoli, il numero e il tempo di riproduzione trascorso del titolo attuale.

▶ In modalità MP3 e CD-DA: viene riprodotto un CD.

|| In modalità MP3 e CD-DA: la riproduzione del CD è interrotta (pausa).

↺ 1 In modalità MP3 e CD-DA: vengono ripetuti un file oppure un titolo.

↺ ALBUM In modalità MP3: tutti i file di un album vengono ripetuti.

↺ ALL In modalità MP3 e CD-DA: vengono ripetuti tutti i file o i titoli di un CD.

INTRO In modalità MP3 e CD-DA: vengono riprodotti brevemente per ca. 10 secondi tutti i file o i titoli.







RANDOM In modalità MP3 e CD-DA: i file o i titoli vengono riprodotti in ordine casuale.

PROG In modalità Tuner: viene selezionato o riprodotto un programma radiofonico in memoria.

In modalità MP3 e CD-DA: viene creato oppure riprodotto un programma di musica.

IN BREVE



-  In modalità Tuner: segnala la ricezione di un programma stereo FM.
- AM** Indica la prima metà della giornata con l'ora in formato da 1 a 12.
- PM** Indica la seconda metà della giornata con l'ora in formato da 1 a 12.
- KHz** In modalità Tuner: in abbinamento all'indicazione della frequenza (MW).
- MHz** In modalità Tuner: in abbinamento all'indicazione della frequenza (FM).
-  In modalità Tuner: la sincronizzazione dell'ora RDS è attivata.
-  In modalità Tuner: è in corso la ricezione di un programma RDS.
- PTY** In modalità Tuner: è attivata la funzione PTY (tipi di programma).
- TEXT** In modalità Tuner: è attivata la funzione Radiotext.
- NAP** È attivato il timer di promemoria.
-  In modalità Timer: è attivata la funzione di sveglia con segnale acustico.
-  In modalità Timer: è attivata la funzione di sveglia con programma radiofonico oppure CD.
- WEC** In modalità Timer: durante il fine settimana la funzione di sveglia è disattivata.
-  È attivato il timer di spegnimento.

IN BREVE

Il pannello posteriore dell'impianto HiFi

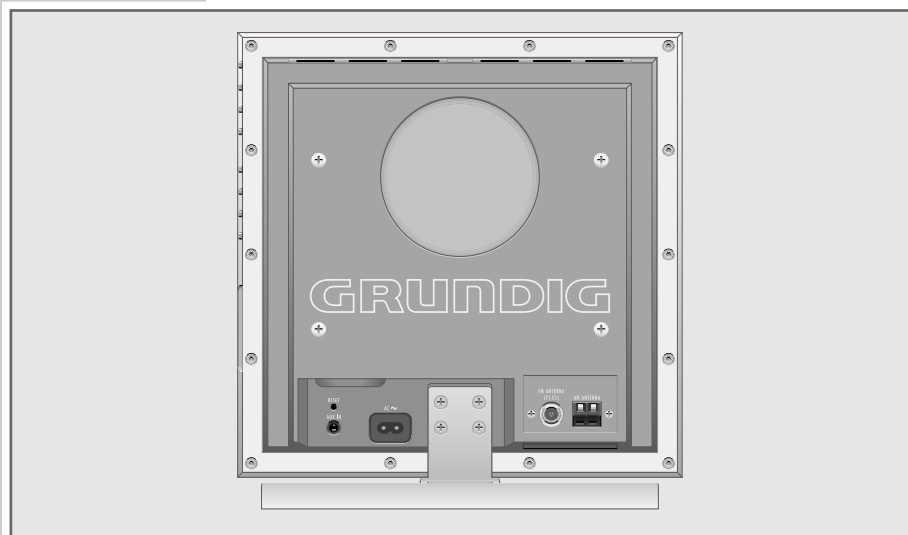

AUX IN

Ingresso del segnale audio per il collegamento di un apparecchio esterno.

RESET

Ripristina l'impianto HiFi allo stato di consegna.

AC ~

Preso di collegamento per il cavo d'alimentazione. L'impianto HiFi viene scollegato dalla rete elettrica soltanto estraendo la spina d'alimentazione.

FM ANTENNA (75Ω)

Preso per l'antenna collettiva o per l'antenna di fortuna in dotazione.

MW ANTENNA

Preso per l'antenna a telaio MW fornita in dotazione.

IN BREVE

Il telecomando



ON OFF

Commuta l'impianto HiFi in modalità di attesa (stand-by) e lo accende con la fonte di programma selezionata per ultima.

▶ II

In modalità MP3 e CD-DA: avvia la riproduzione di un CD; commuta la riproduzione in pausa.

■

In modalità MP3 e CD-DA: interrompe o conclude la riproduzione di un CD; cancella il programma di musica del CD.

◀ ▶

In modalità Tuner: seleziona i programmi radiofonici memorizzati.

In modalità MP3 e CD-DA: premuto brevemente seleziona il file o il titolo precedenti o successivi; premuto più a lungo cerca un determinato passaggio indietro o in avanti.

DSC

Seleziona gli effetti sonori USER, CLASSIC, POP, JAZZ e ROCK.

UBS

Attiva e disattiva l'Ultra Bass System.

+ -

Regola il volume.

BAND

In modalità Tuner: seleziona le gamme di frequenza »FM« o »FM«.



▲ TUNING ▼

In modalità Tuner: tenendo premuto si avvia la ricerca della frequenza; premendo brevemente si fa avanzare gradualmente la frequenza.

In modalità MP3: seleziona gradualmente gli album in avanti o indietro.

PTY

In modalità Tuner: richiama l'attuale tipo di programma (PTY); seleziona i tipi di programma (PTY) per la ricerca PTY.

FSM

Seleziona la Favourite Station Memory (posizione di programma preferita 01).



Modifica la luminosità dell'indicazione su quattro livelli (chiaro, medio, oscuro o Off).

DISPLAY

In modalità Tuner: commuta tra frequenza, nome del programma, tipo di programma, Radiotext e ora del giorno/giorno della settimana.

In modalità CD-DA: commuta tra numero del titolo/tempo di riproduzione trascorso, tempo di riproduzione restante e ora del giorno/giorno della settimana.

In modalità MP3: commuta tra numero del file/tempo di riproduzione trascorso, nome del file/indicazioni ID3 Tag (scritta scorrevole) e ora del giorno/giorno della settimana.



Attiva e disattiva l'audio degli altoparlanti dell'impianto HiFi.



FUNCTION

Commuta tra le fonti di programma CD, TUNER, AUX e USB.

FM MODE

In modalità Tuner: per commutare fra la ricezione mono e quella stereo.

INTRO/REPEAT



In modalità MP3 e CD-DA: per la riproduzione di file o brani musicali di un CD; per la ripetizione di un file o di un brano musicale, di tutti i file o di tutti i brani di un CD o di tutti i file di un album. In modalità di attesa (stand-by): per impostare il timer di accensione, ossia dell'orario di sveglia.

PROG./RANDOM



In modalità Tuner: memorizza i programmi radiofonici nelle rispettive posizioni. In modalità MP3 e CD-DA: per memorizzare i file o i brani musicali di un programma di musica; per riprodurre file o brani in ordine casuale. In modalità di attesa (stand-by): per impostare manualmente l'ora/il giorno della settimana.

SLEEP

Per impostare il timer di spegnimento.

NAP

Per impostare il timer di promemoria.

WEC

Interrompe la funzione di sveglia per il fine settimana, rimuove l'interruzione della funzione di sveglia per il fine settimana.

SNOOZE

Interrompe la funzione di sveglia per ca. 5 minuti; interrompe il timer di promemoria.

COLLEGAMENTO/PREPARAZIONE

Collegamento dell'antenna

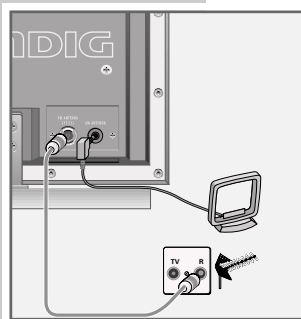

- 1 Inserire il cavo dell'antenna collettiva nella presa per l'antenna »**FM ANTENNA (75Ω)**« dell'impianto HiFi.

Nota

Se non si dovesse disporre di un'antenna collettiva, servirsi dell'antenna di fortuna inclusa nella fornitura. Essa permette di ricevere emittenti locali in FM (onde ultracorte) con una buona qualità di ricezione.

L'antenna di fortuna non deve essere accorciata.

- 2 Inserire il cavo dell'antenna a telaio fornita in dotazione nella presa »**MW ANTENNA**« dell'impianto HiFi. Posizionare l'antenna a telaio in modo tale da ottenere la migliore ricezione possibile.

Collegamento di un apparecchio esterno

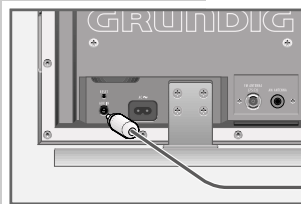

- 1 Collegare le prese di uscita audio dell'apparecchio esterno alle prese »**AUX IN**« dell'impianto HiFi con un comune cavo Cinch.

Nota

Per collegare gli apparecchi esterni spegnere l'impianto HiFi.

Collegamento di lettori MP3, chiavi di memoria USB o lettori di schede

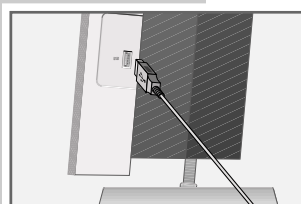

- 1 Mediante il cavo USB collegare l'interfaccia USB del lettore MP3 con la relativa interfaccia »**USB**« dell'impianto HiFi;

oppure

inserire la presa USB della chiave di memoria USB nell'interfaccia »**USB**« dell'impianto HiFi;

oppure

inserire il cavo nel lettore di schede attraverso l'interfaccia »**USB**« dell'impianto HiFi.

Attenzione

Per realizzare il collegamento USB l'impianto HiFi deve essere spento. In caso contrario vi è il rischio di perdita dei dati.

COLLEGAMENTO/PREPARAZIONE

Collegamento delle cuffie

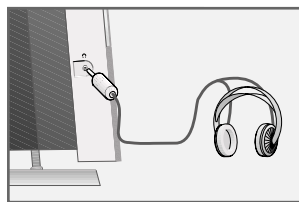

- 1 Inserire lo spinotto (\varnothing 3,5 mm) delle cuffie nella presa » Ω « che si trova sul lato sinistro dell'impianto HiFi.
– Gli altoparlanti dell'impianto HiFi vengono disinseriti.

Collegamento del cavo d'alimentazione

Nota

Verificare se la tensione di rete riportata sulla targhetta (situata sul retro dell'impianto HiFi) coincide con la tensione di rete a disposizione.

L'impianto HiFi viene separato dalla rete elettrica soltanto estraendo la spina d'alimentazione dalla presa di corrente.

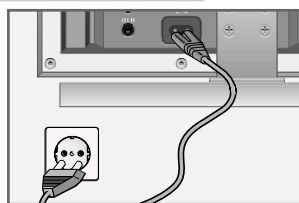

- 1 Inserire il cavo d'alimentazione in dotazione nella presa »AC ~« dell'impianto HiFi.
- 2 Inserire la spina del cavo d'alimentazione nella presa di corrente.

Inserimento delle pile nel telecomando

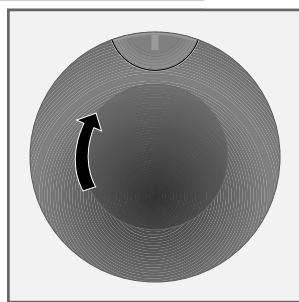

- 1 Aprire il vano pile.
- 2 Quando si inseriscono le pile (tipo Mignon, 2 x 1,5 V, R 6/UM 4/AAA) prestare attenzione alla polarità indicata sul fondo del vano.

Nota

Quando l'impianto HiFi non reagisce più alle istruzioni del telecomando, è possibile che le pile siano scariche. Rimuovere assolutamente le pile scariche. La ditta declina ogni responsabilità per danni derivanti dalla fuoriuscita di liquido dalle pile.

Nota per la tutela ambientale

Le pile, anche se prive di metalli pesanti, non devono essere gettate nei contenitori per i rifiuti domestici. Provvedere ad uno smaltimento ecologico delle pile scariche consegnandole, ad es., presso i punti di raccolta pubblici. Informarsi inoltre sulle normative vigenti nel Paese d'impiego dell'apparecchio.

Installazione dell'impianto HiFi

L'impianto HiFi viene consegnato insieme ad una base d'appoggio. In questo modo l'impianto HiFi può essere comodamente collocato su tavolini, comò o librerie. La base d'appoggio può essere rimossa se si opta per altri tipi di installazione.

La base d'appoggio rialzata (altezza ca. 80 cm), su cui può essere montato l'impianto HiFi, non rientra nella dotazione dell'apparecchio. Questo componente può essere ordinato a parte.

Montaggio a parete

La dotazione prevede un supporto da parete che permette di fissare l'impianto HiFi alla parete.

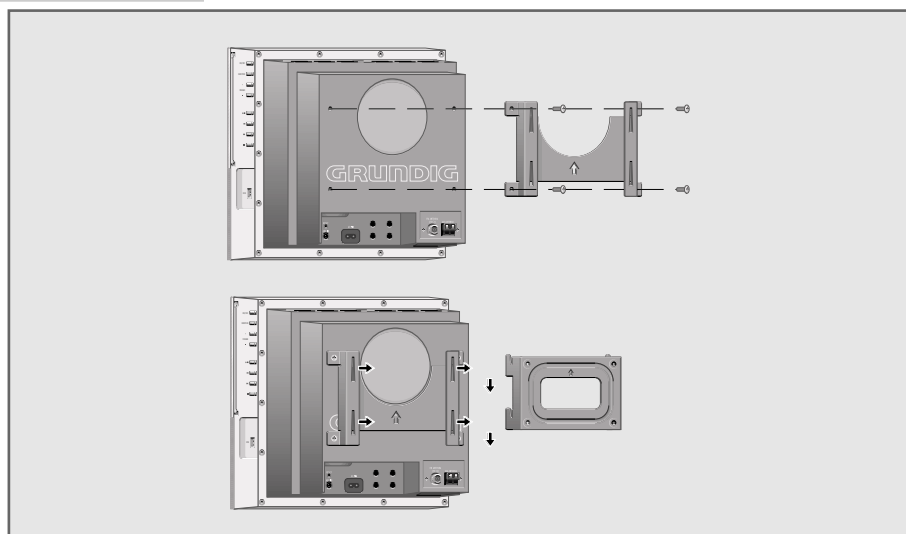

- 1 Rimuovere la base d'appoggio dell'impianto HiFi: a tale scopo svitare le quattro viti della staffa di supporto (sul retro dell'impianto).
- 2 Svitare le quattro viti sul retro dell'impianto HiFi.
- 3 Con le quattro viti avvitare con estrema precisione (in corrispondenza degli appositi 4 fori filettati) il supporto a parete sul retro dell'impianto HiFi.
- 4 Avvitare il supporto a parete, con le quattro viti in dotazione, ai rispettivi tasselli dei fori filettati.
- 5 Con i ganci del supporto a parete, agganciare l'impianto HiFi nelle aperture del supporto e far innestare in sede.

IMPOSTAZIONI

Impostazione dell'ora

Quando si collega per la prima volta l'impianto HiFi alla rete elettrica, sul display scorre un programma demo. Per concludere tale programma, commutare l'impianto HiFi in modalità di attesa (stand-by) con »ON OFF«. A questo punto inizia a lampeggiare l'indicazione del giorno e dell'ora da impostare. Le impostazioni che seguono possono essere effettuate unicamente in modalità di attesa (stand-by).

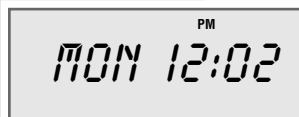

- 1 Per impostare il formato di 12 ore, premere brevemente »P/RANDOM/☉«.

– Display: appare brevemente »12HR«, seguito dall'ora attuale, ad es. »PM MON 12:02« (dove »PM« sta per la seconda metà della giornata).

- 2 Per impostare il formato di 24 ore premere nuovamente »P/RANDOM/☉«.

– Display: appare brevemente »24HR«, seguito dall'ora, ad es. »MON 0:03«.

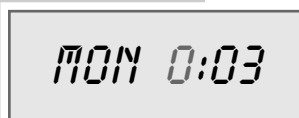

- 3 Per impostare l'ora premere »P/RANDOM/☉« e tenerlo premuto.

– Display: lampeggiano le ore.

- 4 Impostare le ore con »▲ TUNING ▼« e confermare con »P/RANDOM/☉«.

– Display: lampeggiano i minuti.

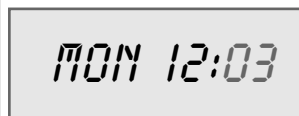

- 5 Impostare i minuti con »▲ TUNING ▼« e confermare con »P/RANDOM/☉«.

– Display: il giorno della settimana lampeggia.



- 6 Impostare il giorno della settimana con »▲ TUNING ▼« e confermare con »P/RANDOM/☉«.

– Display: »CT ON« lampeggia.

- 7 Disattivare o impostare la sincronizzazione dell'ora RDS con »▲ TUNING ▼« e confermare con »P/RANDOM/☉«.

Nota

L'ora deve essere reimpostata se è venuta a mancare la corrente o se è stata estratta la spina d'alimentazione.

Alcuni programmi RDS trasmettono un segnale orario RDS. Se il programma RDS selezionato trasmette questo tipo di informazioni, l'ora viene aggiornata automaticamente nel caso sia stato impostato »CT ON«. Questa operazione dura ca. 5 minuti.

IMPOSTAZIONI

Impostazione e memorizzazione dei programmi radiofonici

Ricerca automatica dei programmi (ASP)

Quando l'impianto HiFi viene collegato per la prima volta alla rete elettrica, l'apparecchio in modalità Tuner cerca i 40 programmi con la ricezione migliore e li memorizza.

- 1 A collegamento avvenuto accendere l'impianto HiFi con **»ON OFF«**.
- 2 Selezionare la fonte di programma TUNER con **»FUNCTION«**.
 - Display: ad es. **»3«** per la posizione di programma, scorrimento rapido della frequenza e **»PROG«**.
 - È iniziata la ricerca. Una volta terminata la ricerca è possibile ascoltare il programma memorizzato sulla posizione 1.

Nota

La ricerca automatica dei programmi si può interrompere premendo brevemente **»■«**.

La ricerca automatica dei programmi può essere ripetuta in qualsiasi momento: a tale scopo tenere premuto **»P/RANDOM/☉«** fino a quando l'indicazione della frequenza non commuta in modalità di scorrimento rapido. In questo caso i programmi precedentemente memorizzati vengono cancellati.

Ricerca automatica dei programmi

- 1 Accendere l'impianto HiFi con **»ON OFF«** e selezionare la fonte di programma TUNER con **»FUNCTION«**.
 - Display: **»TUNER«**, seguito dalla gamma di frequenza e dalla frequenza oppure dal nome del programma.
- 2 Selezionare la gamma di frequenza desiderata (FM oppure MW) con **»BAND«**.
 - Display: **»FM«** oppure **»MW«**.
- 3 Attivare la ricerca dei programmi tenendo premuto **»▲ TUNING ▼«** finché l'indicazione della frequenza non scorre rapidamente.
 - La ricerca si ferma non appena viene trovato un programma.

Ricerca manuale dei programmi

- 1 Per far avanzare gradualmente la frequenza premere più volte brevemente **»▲ TUNING ▼«**.
 - La frequenza avanza a passi di 50 kHz (FM) e di 9 kHz (MW).

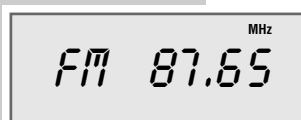
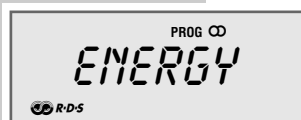

IMPOSTAZIONI

Memorizzazione dei programmi sulle posizioni di programma

- 1 Selezionare la gamma di frequenza desiderata (FM oppure MW) con »**BAND**«.
- 2 Selezionare con »▲ **TUNING** ▼« il programma desiderato.
- 3 Per attivare la funzione di memorizzazione premere »**P/RANDOM**/☉«. – Display: »/« e »**PROG**« lampeggiano.
- 4 Con »|◀◀ o ▶▶|« selezionare la posizione di programma desiderata.

Nota

Se sulle posizioni di programma sono già memorizzati dei programmi, questi vengono sovrascritti quando si memorizza nuovamente.

- 5 Per memorizzare il programma premere nuovamente »**P/RANDOM**/☉«. – Display: »**PROG**« e il nome del programma o la frequenza.
- 6 Per memorizzare ulteriori programmi ripetere le operazioni da 2 a 5.

Nota

Se l'impianto HiFi resta a lungo scollegato dalla rete, vengono cancellati tutti i programmi memorizzati.

Salvataggio del proprio programma favorito (Favourite Station Memory)

- 1 Selezionare il programma desiderato con »▲ **TUNING** ▼«.
- 2 Attivare la funzione di salvataggio con »**P/RANDOM**/☉«. – Display: »↵« e »**PROG**« lampeggiano.
- 3 Selezionare la posizione di programma 1 con »**FSM**« sul telecomando.
- 4 Per memorizzare il programma premere nuovamente »**P/RANDOM**/☉«.
- 5 Richiamare il proprio programma preferito premendo »**FSM**« sul telecomando.

Cancellazione delle impostazioni

Con questa funzione è possibile cancellare tutte le impostazioni (programmi radiofonici memorizzati, ora e orario di sveglia).

- 1 Con l'apparecchio acceso premere »**RESET**« sul retro dell'impianto HiFi, ad esempio servendosi di un fermaglio.



FUNZIONI GENERALI

Accensione e spegnimento

- 1 Accendere l'impianto HiFi con »**ON OFF**« dalla modalità di attesa (stand-by).
– Viene selezionata automaticamente l'ultima fonte di programma attivata.
- 2 Commutare l'impianto HiFi in modalità di attesa (stand-by) con »**ON OFF**«.
– Display: appare brevemente »*GOOD BYE*«, seguito dall'ora e dal giorno della settimana.

A rectangular digital display with a black border showing the text "GOOD BYE" in a stylized, segmented font.

Nota

L'impianto HiFi viene separato dalla rete elettrica soltanto estraendo la spina d'alimentazione dalla presa di corrente.

Regolazione della luminosità del display

- 1 Selezionare uno dei quattro livelli di luminosità della retroilluminazione del display (chiaro, medio, oscuro, Off) premendo »☉« sul telecomando.

Selezione della fonte di programma

- 1 Selezionare la fonte di programma desiderata con »**FUNCTION**«.
– Display :»*CD*«, »*TUNER*«, »*AUX*« oppure »*USB*«.

A rectangular digital display with a black border showing the text "CD" in a stylized, segmented font.

Regolazione del volume

- 1 Regolare il volume con »- **VOLUME** +«.
– Display: appare brevemente »*VOL*« (»*MIN*«, da »1« a »39«, oltre »*MAX*«).

Disattivazione dell'audio (Mute)

Con questa funzione è possibile attivare e disattivare l'audio degli altoparlanti dell'impianto HiFi.

- 1 Attivare o disattivare l'audio premendo »« sul telecomando.
– Display: con l'audio disattivato »*MUTE*«.

A rectangular digital display with a black border showing the text "MUTE" in a stylized, segmented font. Above the text is a small infinity symbol (∞). In the bottom left corner, there is a small logo for RDS.

RDS

FUNZIONI GENERALI

Selezione degli effetti sonori

È possibile selezionare i seguenti effetti sonori: USER, CLASSIC, POP, JAZZ e ROCK. L'impostazione di base è USER.

- 1 Selezionare l'impostazione desiderata del suono con **»DSC«**.
– Display: **»USER«**, **»CLASSIC«**, **»POP«**, **»JAZZ«** o **»ROCK«**.



Impostazione dell'equalizzatore

L'impostazione USER permette di personalizzare le impostazioni dell'equalizzatore.

- 1 Quando l'apparecchio è acceso, premere ripetutamente **»DSC«**, finché sul display non appare **»USER«**.
- 2 Ripremere e tenere premuto **»DSC«** per ca. 2 secondi.
– Display: **»BASS 0«**.
- 3 Selezionare l'impostazione desiderata (BASS o TREBLE) con **»DSC«**.
– Display: **»BASS 0«** oppure **»TRE 0«**.

Nota

Se non si preme nessun tasto per più di 5 secondi l'impianto HiFi abbandona la modalità automaticamente.

- 4 Impostare il valore desiderato con **»- VOLUME +«** (max. **»+5«**, min. **»-5«**).
– L'indicazione relativa all'equalizzatore scompare dopo 5 secondi.



Attivazione e disattivazione dell'Ultra Bass System

- 1 Per attivare o disattivare l'Ultra Bass System premere **»UBS«**.
– Display: appare brevemente **»UBS ON«** o **»UBS OFF«**.

Commutazione del display

In modalità Tuner e CD, è possibile commutare il display per visualizzare l'ora e il giorno della settimana.

- 1 Per commutare il display premere **»DISPLAY«** sul telecomando fino a quando non appaiono l'ora e il giorno della settimana.

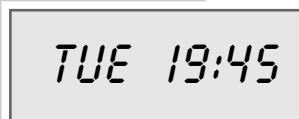

MODALITÀ TUNER

Selezione della fonte di programma Tuner



- 1 Selezionare la fonte di programma con **»FUNCTION«**.
 - È possibile ascoltare l'ultimo programma selezionato (Last Station Memory).
 - Display: ad es. **»FM 100.50«** o **»ENERGY«**.

Selezione della posizione di programma

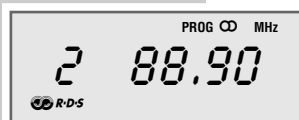

- 1 Selezionare la gamma di frequenza (FM oppure MW) con **»BAND«**.
- 2 Selezionare gradualmente la posizione di programma con **»|«** o **»|«**.
 - Display: **»PROG«** e ad es. **»2«** seguito dalla frequenza o dal nome del programma.

Ricezione stereo/mono

Se l'impianto HiFi riceve trasmissioni stereo in FM, sul display appare **»CD«**. Se il segnale di questo programma stereo in FM è debole e la qualità dell'audio è scadente, è possibile commutare sulla ricezione mono.

- 1 Premendo **»FM MODE«** sul telecomando commutare sulla ricezione mono.
 - Display: **»CD«** scompare.
- 2 Per commutare su stereo FM premere nuovamente **»FM MODE«** sul telecomando.
 - Display: **»CD«**.

Nota

Se l'impianto HiFi è impostato sulla ricezione stereo e riceve un segnale mono, lampeggia l'indicazione **»CD«**.



Ricerca automatica dei programmi (ASP)

Avviando la ricerca automatica dei programmi si possono cancellare tutte le posizioni di programma esistenti ed occuparle allo stesso tempo con nuovi programmi radiofonici.

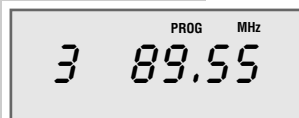

- 1 Avviare la ricerca automatica durante la modalità Tuner tenendo premuto **»P/RANDOM/«**.
 - Una volta terminata la ricerca è possibile ascoltare il programma memorizzato sulla posizione 1.

Nota

La ricerca automatica dei programmi può essere interrotta premendo brevemente **»■«**.

MODALITÀ TUNER

Servizio di programmi RDS

L'RDS (Radio Data System) è un sistema di informazione aggiuntivo i cui segnali vengono emessi dalla maggior parte dei programmi FM.

Se l'impianto HiFi riceve un programma RDS, sul display appaiono il nome del programma, ad esempio »FANTASY« e » RDS«.

Nota

Può essere necessario un po' di tempo prima che siano disponibili tutte le informazioni RDS.

Ricerca dei programmi RDS

- 1 Per cercare il programma RDS desiderato, premere ripetutamente »▲ **TUNING** ▼« finché non si riceve un programma RDS e sul display non appare » RDS«.
– Se la capacità di ricezione è sufficiente, dopo breve tempo appare il nome del programma.

Sincronizzazione dell'ora RDS

Alcuni programmi RDS trasmettono un segnale orario RDS. Se la posizione di ricezione è buona, l'ora dell'impianto viene aggiornata a condizione che sia impostata la funzione »ET ON«.

La sincronizzazione dell'ora può richiedere alcuni minuti anche se la posizione di ricezione è favorevole, e la precisione dipende dal segnale orario trasmesso. L'impostazione automatica si attiva ogni volta che l'impianto HiFi passa dalla modalità di attesa (stand-by) alla modalità Tuner e riceve un programma RDS adeguato.

Richiamo di informazioni RDS

Quando si riceve un programma RDS sul display appare brevemente la frequenza, seguita dal nome del programma, che resta fisso.

- 1 Premere »**DISPLAY**« sul telecomando.
– Sul display appare il tipo di programma (PTY).
- 2 Premere nuovamente »**DISPLAY**« sul telecomando.
– Sul display appare il Radiotext come scritta scorrevole.
- 3 Premere nuovamente »**DISPLAY**« sul telecomando.
– Sul display appaiono l'ora e il giorno della settimana.
- 4 Premere nuovamente »**DISPLAY**« sul telecomando.
– Sul display appaiono la posizione di programma e la frequenza.
- 5 Premere un'ultima volta »**DISPLAY**« sul telecomando.
– Sul display appare di nuovo permanentemente il nome del programma.



MODALITÀ TUNER



Tipi di programma (PTY)

- 1 Per richiamare il tipo di programma attuale premere »PTY« sul telecomando.
 - Display: viene visualizzato il tipo di programma, ad es. »NEWS«, e »PTY«.
 - Quando non viene trasmesso l'identificativo del tipo di programma sul display appare »NO PTY«.
- 2 Per selezionare un altro tipo di programma premere ripetutamente »PTY« sul telecomando.
- 3 Per avviare la ricerca PTY premere »▲ TUNING ▼«.
 - Display: »FM«, scorrimento rapido della frequenza, »PTY« lampeggia.
 - Se viene trovato un programma corrispondente alla tipologia selezionata, la ricerca si interrompe e sul display appare il tipo di programma selezionato, ad es. »POP M«.
- 4 Per interrompere la ricerca premere brevemente »PTY«.

MODALITÀ CD



Questo impianto HiFi è adatto a CD musicali contrassegnati dal simbolo raffigurato a lato (CD-DA) e a CD-R e CD-RW con dati audio oppure formati MP3.

In modalità MP3/WMA occorre differenziare tra "album" e "file". "Album" corrisponde alla directory del PC, "file" al file del PC oppure ad una traccia CD-DA (titolo). In totale un CD MP3 non può contenere più di 200 album e 500 file.

L'impianto HiFi ordina gli album e i file di un album in base al nome, in ordine alfabetico. Se si desidera un criterio diverso, modificare il nome del file o dell'album e far precedere il nome da un numero.

Quando si masterizzano dei CD-R e CD-RW con dati audio possono insorgere svariati problemi che possono talvolta compromettere la qualità della riproduzione. Le cause di ciò vanno fatte risalire ad impostazioni software e hardware errate oppure al CD utilizzato. Per problemi di questo tipo vi consigliamo di mettervi in contatto con il servizio di assistenza del vostro produttore di masterizzatori/software di masterizzazione, oppure di cercare in Internet delle informazioni che vi possano essere utili. Quando si masterizzano CD audio, attenersi alle norme di legge e non violare i diritti d'autore di terzi.

Mantenere sempre chiuso il vano portadisco, per evitare che si accumuli polvere sull'ottica laser. Non applicare adesivi sul CD. Tenere pulita la superficie del CD. Questo apparecchio permette la riproduzione sia di normali CD da 12 cm che di quelli da 8 cm. Non è necessario nessun adattatore.

Selezione della fonte di programma CD

NO DISC

- 1 Selezionare la fonte di programma CD con **»FUNCTION«**.
 - Se nel relativo vano non si trova nessun CD, sul display appare **»NO DISC«**.
 - In modalità MP3 con CD già inserito: l'apparecchio legge il contenuto del CD. Appare quindi il numero totale di album e file.
 - In modalità CD-DA con CD già inserito: l'apparecchio legge il contenuto del CD. Sul display appare il numero complessivo dei brani e la durata di riproduzione complessiva.

MODALITÀ CD

Inserimento del CD



OPEN

- 1 Aprire il vano portadisco dell'impianto HiFi con »▲«. – Display: »OPEN«.
- 2 Introdurre nel vano il CD desiderato con il lato stampato rivolto in avanti.
- 3 Chiudere il vano portadisco dell'impianto HiFi con »▲«. – Display: »CD READ« lampeggia.
– In modalità MP3: l'impianto "legge" il contenuto del CD. Sul display appaiono il numero complessivo degli album e il totale dei file.
– In modalità CD-DA: l'impianto "legge" il contenuto del CD. Sul display appaiono la durata complessiva di riproduzione e il numero totale di brani.



009 087

Riproduzione di un CD



▶ 001 0:15

- 1 Avviare la riproduzione con »▶ ||«. – La riproduzione inizia con il primo file del primo album (MP3) o con il primo titolo (CD-DA). – Display in modalità MP3: il numero del file attuale, dopo il nome del file ed il tempo di riproduzione trascorso del file. – Display in modalità CD-DA: »▶«, il numero del titolo attuale ed il tempo di riproduzione trascorso del brano musicale.
- 2 Per mettere in pausa la riproduzione premere »▶ ||«. – Display: »||«, il tempo di riproduzione trascorso del file o del titolo lampeggia.
- 3 Per riprendere la riproduzione, premere »▶ ||«.
- 4 Concludere la riproduzione con »■« (premere due volte).



|| 001 3:26

Interruzione della riproduzione (Resume)

- 1 Per interrompere la riproduzione premere una volta »■«.
- 2 Per riprendere la riproduzione dallo stesso punto premere »▶ ||«.

Nota

La riproduzione viene ripresa dallo stesso punto quando si passa dalla modalità CD ad un'altra fonte di programmi per poi ritornare alla modalità CD.

Ripetizione del file o del titolo attuale

- 1 Durante la riproduzione premere brevemente »|◀«. – Il file o il titolo vengono riprodotti nuovamente dall'inizio.

MODALITÀ CD

Selezione di un altro file o di un altro titolo



► 006 0:01

- 1 Durante la riproduzione premere più volte brevemente »|◀◀ oppure »▶|◀ ◀ finché sul display non appare il numero del file o del brano musicale desiderato.
– La riproduzione del file o del titolo selezionato viene avviata automaticamente.

Nota

La selezione del titolo/brano musicale può essere eseguita anche nella posizione Stop.

Ricerca di un passaggio di un file o di un titolo

- 1 Durante la riproduzione premere e tenere premuti »|◀◀ oppure »▶|◀ ◀ finché non viene trovato il passaggio desiderato.
– Quando si rilasciano »|◀◀ oppure »▶|◀ ◀ inizia la riproduzione.

Nota

Durante la ricerca il volume si abbassa.

Selezione di album e file (solo MP3)



► 003 015

- 1 Durante la riproduzione selezionare l'album desiderato con »▲ TUNING ▼◀◀.
– Display: appare il numero dell'album selezionato e il numero del primo file dell'album.
- 2 Selezionare il file desiderato con »|◀◀ o »▶|◀ ◀.
– La riproduzione del file selezionato viene avviata automaticamente dopo un breve intervallo.

Nota

La selezione degli album e dei file può essere eseguita anche nella posizione Stop.

Fondamentalmente un album viene contato e può essere selezionato solamente se contiene file MP3.

Visualizzazione informazioni su un brano musicale (solo MP3)

Con questa funzione è possibile richiamare informazioni su un brano musicale (ID3 Tag e scritta scorrevole).



TITLE IN THE

- 1 Durante la riproduzione sul display viene visualizzato il nome del file.
- 2 Premere »DISPLAY◀.
– Nel caso in cui siano state memorizzate, verranno visualizzate informazioni sul brano, sull'interprete e sull'album.
- 3 Premere più volte »DISPLAY◀ per tornare a visualizzare il nome del file.

MODALITÀ CD

Ripetizione di un file o di un brano musicale (Repeat one)

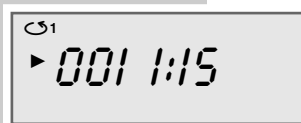

- 1 Avviare la riproduzione con »► II«.
- 2 Selezionare il file o il titolo desiderato con »|◀◀ o ▶▶|«.
- 3 Selezionare la funzione Repeat premendo ripetutamente »INTRO/REPEAT/⏮« finché sul display non appare »♻️1«. – Il file o il titolo vengono riprodotti ripetutamente.
- 4 Per terminare la funzione premere ripetutamente »INTRO/REPEAT/⏮« finché dal display non scompare l'icona di Repeat »♻️«.

Ripetizione di tutti i file di un album (solo MP3)

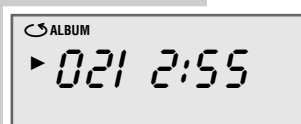

- 1 Avviare la riproduzione con »► II«.
- 2 Selezionare la funzione Repeat premendo ripetutamente »INTRO/REPEAT/⏮« finché sul display non appare »♻️ALBUM«. – Tutti i file dell'album attuale vengono riprodotti ripetutamente.
- 3 Per terminare la funzione premere »INTRO/REPEAT/⏮« finché dal display non scompare l'icona di Repeat »♻️«.

Ripetizione di tutti i file o titoli (Repeat All)

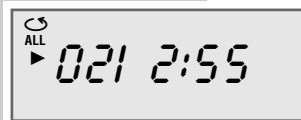

- 1 Avviare la riproduzione con »► II«.
- 2 Selezionare la funzione Repeat premendo ripetutamente »INTRO/REPEAT/⏮« finché sul display non appare »♻️ALL«. – Il CD viene riprodotto più volte.
- 3 Per terminare la funzione premere ripetutamente »INTRO/REPEAT/⏮« finché dal display non scompare l'icona di Repeat »♻️«.

Nota

Quando è memorizzato un programma di musica (vedi sotto), attivando la funzione Repeat si ottiene la riproduzione di tutti i brani memorizzati del CD introdotto.

MODALITÀ CD

Riproduzione dei file o brani musicali in ordine casuale (Random)

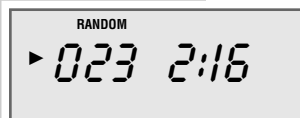

- 1 Avviare la riproduzione con **»CD ► II«**.
- 2 Selezionare la funzione premendo **»P/RANDOM/⊖«**.
 - Display: **»RANDOM«**.
 - I file o i brani musicali del CD vengono riprodotti in ordine casuale.
- 3 Per terminare questa funzione premere **»P/RANDOM/⊖«**.
 - Display: **»RANDOM«** scompare.
 - I brani vengono riprodotti in ordine numerico.

Riproduzione breve di file o titoli (Intro)



- 1 In posizione di stop premere **»INTRO/REPEAT/⊖«**.
 - Display: **»INTRO«**.
 - La riproduzione inizia automaticamente. Vengono riprodotti per ca. 10 secondi tutti i file o i titoli.
- 2 Per terminare la funzione premere ripetutamente **»INTRO/REPEAT/⊖«** finché **»INTRO«** non scompare dal display.
 - Il brano riprodotto brevemente e i brani che seguono vengono ora riprodotti fino alla fine.

MODALITÀ CD

Creazione del programma di musica

È possibile memorizzare e poi riprodurre in un determinato ordine fino a 60 file di album differenti (MP3) o fino a 60 brani (CD-DA) del CD inserito. Uno stesso file o brano può essere memorizzato più volte. La programmazione può essere eseguita solamente nella posizione Stop.

Selezione e memorizzazione di file (solo MP3)

- 1 Richiamare la funzione con »P/RANDOM/⊖«.
– Display: l'indicazione relativa ad album e file »P-01«, »PROG« lampeggia.
- 2 Selezionare l'album desiderato con »▲ TUNING ▼«, selezionare il file desiderato con »|◀« o »▶|« e salvare con »P/RANDOM/⊖«.
– Display: l'indicazione relativa ad album e file »001 001«, »PROG« lampeggia.
- 3 Per memorizzare ulteriori file ripetere l'operazione 2.

Selezione e memorizzazione di brani (solo CD-DA)

- 1 Richiamare la funzione con »P/RANDOM/⊖«.
– Display: l'indicazione relativa al brano »00 P-01«, »PROG« lampeggia.
- 2 Selezionare il titolo desiderato con »|◀« oppure »▶|« e memorizzarlo con »P/RANDOM/⊖«.
– Display: l'indicazione relativa al brano »00 P-02«, »PROG« lampeggia.
- 3 Per memorizzare ulteriori brani ripetere l'operazione 2.

Riproduzione del programma di musica

- 1 Avviare la riproduzione del programma di musica con »▶ ||«.
– Display: »PROG«.
– La riproduzione inizia a partire dal primo file o brano programmato.
- 2 Per terminare la riproduzione premere »■«.
– Display: »PROG« lampeggia.
- 3 Per riprodurre nuovamente il programma musicale, premere »▶ ||«.

PROG

P-01

PROG

00 P-01

PROG

005 1:05

MODALITÀ CD



Controllo del programma di musica

- 1 In posizione di stop premere ripetutamente »P/RANDOM/⊖«. – I file o i brani memorizzati vengono visualizzati.

Aggiunta di file o di brani

- 1 In posizione di stop selezionare il file o il brano desiderato con »|« o »▶|« e memorizzarlo con »P/RANDOM/⊖«.

Cancellazione del programma di musica

- 1 Aprire il pannello anteriore dell'impianto HiFi;
oppure
in posizione di stop (modalità »PROG«) premere »■«;
oppure
con »FUNCTION« selezionare un'altra fonte di programma.

MODALITÀ USB

Riproduzione del contenuto di un lettore MP3/WMA, di una chiave di memoria USB o di una scheda di memoria dal lettore di schede

- 1 Inserire il connettore del cavo USB o della chiave di memoria USB nell'interfaccia USB »USB« (lato destro dell'apparecchio).

Attenzione

Per realizzare il collegamento USB l'impianto HiFi deve essere spento. In caso contrario vi è il rischio di perdita dei dati.

- 2 Accendere l'impianto HiFi con »FUNCTION« e selezionare la fonte di programma desiderata.
 - Display: »USB«, seguito da »USB READ«, e dalla modalità MP3 con il numero totale di album e file in posizione di stop.
 - Se non è collegata nessuna fonte USB, sul display appare la scritta »NO DEV«.
- 3 Avviare la riproduzione con »▶ II«.
 - La riproduzione inizia a partire dal primo file del primo album.

Nota

Per la modalità MP3 con lettore MP3, chiave di memoria USB o lettore di schede le funzioni di riproduzione e ricerca sono le stesse della modalità MP3-CD (v. le pagine da 24 a 30).



USB



▶ NO DEV



001 0:15

MODALITÀ TIMER

- Questo impianto HiFi dispone di tre modalità operative con timer:
- il timer di accensione che accende e spegne l'impianto HiFi all'ora preimpostata e che attiva la funzione di sveglia con un segnale acustico o musica.
 - il timer di promemoria che all'ora preimpostata emette un segnale acustico di promemoria.
 - il timer di spegnimento, che spegne l'impianto HiFi all'ora impostata.

Timer di accensione

Impostazione del timer di accensione

Sull'impianto HiFi deve essere impostata l'ora. Se durante l'impostazione non viene premuto nessun tasto per più di 10 secondi l'impianto interrompe il procedimento automaticamente. In questo caso bisogna ricominciare dall'inizio.

- 1 Con l'apparecchio spento tenere premuto **»INTRO/REPEAT/⏸◀**.
- Display: **»♪◀** e l'indicazione dell'ora lampeggiano.
- 2 Impostare l'ora di accensione con **»▲ TUNING ▼◀**.
- 3 Premere **»INTRO/REPEAT/⏸◀**.
- Display: **»♪◀** e l'indicazione dei minuti lampeggiano.
- 4 Impostare i minuti di accensione con **»▲ TUNING ▼◀**.
- 5 Premere **»INTRO/REPEAT/⏸◀**.
- Display: **»BUZZER ◀◀**, **»TUNER ♪◀**, **»CD ♪◀** o **»USB ♪◀** lampeggiano.
- 6 Impostare la fonte di segnale desiderata (segnale acustico, programma radiofonico, CD o USB) con **»▲ TUNING ▼◀**.

Nota

Quando si sceglie la fonte CD assicurarsi che sia inserito un CD.

Se è impostata la modalità Tuner, selezionare la posizione di programma desiderata con **»|◀◀** o **»▶▶**.

Se è selezionata la modalità USB, deve essere collegata una corrispondente unità audio.

- 7 Premere **»INTRO/REPEAT/⏸◀**.
- 8 Impostare il volume di accensione desiderato con **»- VOLUME +◀**.



MODALITÀ TIMER

MON 20:45



- 9 Per terminare le impostazioni premere »INTRO/REPEAT/☺«.
- Display: »☺« o »♪«, il giorno della settimana e l'ora.
 - All'orario preimpostato la sveglia dell'impianto HiFi si attiva con la fonte di segnale selezionata (durata massima della sveglia: 90 minuti).

Nota

Il volume dei tipi di allarme, segnale acustico, programma radiofonico e CD, aumenta gradualmente dal livello zero fino al massimo volume impostato dall'utente.

Interruzione della sveglia

- 1 Durante la funzione di sveglia premere »SNOOZE« sul telecomando.
- Il segnale di sveglia (segnale acustico, programma radiofonico, CD o USB) si interrompe.
 - Il segnale di sveglia si riattiva ad intervalli di 5 minuti (per una durata complessiva di 90 minuti).

Spegnimento della sveglia

- 1 Quando la funzione di sveglia è attiva, spegnere l'impianto HiFi con »ON OFF«.
- In questo modo la sveglia si accenderà anche il giorno dopo.

Disattivazione della sveglia per il fine settimana

È possibile disattivare la funzione di sveglia per il fine settimana. Gli orari di sveglia immessi rimangono memorizzati.

- 1 Disattivare la sveglia con »WEC«.
- Display: »WEC«.
- 2 Attivare nuovamente la funzione di sveglia con »WEC«.
- Display: »WEC« scompare.

FRI 18:49



Disattivazione/attivazione del timer di accensione

- 1 Per disattivare la funzione di accensione premere brevemente »INTRO/REPEAT/☺« durante la modalità di attesa (stand-by).
- Display: »☺« oppure »♪« scompare.
 - La funzione di accensione viene sospesa, mentre l'orario di sveglia impostato rimane memorizzato.
- 2 Per attivare la funzione di accensione premere di nuovo brevemente »INTRO/REPEAT/☺« durante la modalità di attesa (stand-by).
- Display: »☺« oppure »♪«.

TUE 23:16



MODALITÀ TIMER

Timer di promemoria

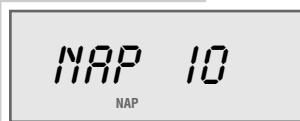

- 1 Richiamare la funzione con **»NAP«**.
– Display: **»NAP 10«** (durata minima), **»NAP«** lampeggia.
- 2 Immettere il tempo con **»NAP«** (a passi di 10 minuti, da 10 a 120 minuti).
– Display: **»NAP«**.
– Una volta trascorso il tempo immesso viene emesso il segnale acustico (al max. per 90 minuti).
– Sul display compare il tempo restante, ad es. **»NAP 25«**, prendendo brevemente **»NAP«**.

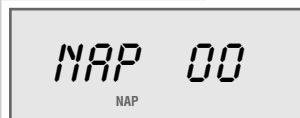



- 3 Disattivare il segnale acustico con **»ON OFF«**;
oppure
interrompere il timer di promemoria impostandolo con **»NAP«** su **»NAP 00«**.

Timer di spegnimento

Impostazione del timer di spegnimento



- 1 Accendere l'impianto HiFi con **»ON OFF«** e selezionare la fonte di programma desiderata.
- 2 Richiamare la funzione con **»SLEEP«**.
– Display: **»90 MIN«**, **»«** lampeggia.
- 3 Impostare l'ora di disinserimento desiderata a passi di 10 minuti (da 90 a 10 minuti) con **»SLEEP«**.
– Display: **»«**.
– All'ora selezionata l'impianto HiFi si spegne.



Disattivazione anticipata del timer di spegnimento

- 1 Per disattivare anticipatamente il timer di spegnimento, spegnere l'impianto HiFi con **»ON OFF«**;

oppure



- premere ripetutamente **»SLEEP«** finché non appare l'indicazione **»00 MIN«** e **»«** non lampeggia.
- L'impianto HiFi rimane acceso.

INFORMAZIONI

Pulizia dell'unità CD

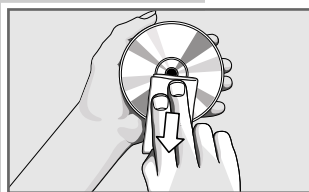

Quando l'apparecchio non riesce a leggere correttamente i CD occorre pulire l'ottica laser con uno degli appositi CD reperibili in commercio. L'adozione di altri metodi di pulizia può distruggere l'ottica.

Per la pulizia del CD utilizzare un panno senza pelucchi e pulire il CD procedendo dal centro verso l'esterno in modo rettilineo; non usare detergenti per dischi tradizionali né solventi o prodotti abrasivi.

The CE mark logo, consisting of the letters 'C' and 'E' in a stylized font, enclosed in a rectangular border.

Dati tecnici

Questo apparecchio è schermato in conformità alle direttive UE in vigore.

Questo prodotto è conforme alle Direttive europee 89/336/EEC, 73/23/EEC e 93/68/EEC.

Questo apparecchio è conforme alla norma di sicurezza DIN EN 60065 (VDE 0860) e quindi alle disposizioni di sicurezza internazionali IEC 60065.

Non aprire mai l'impianto HiFi. Per i danni causati da interventi impropri decade il diritto alle prestazioni di garanzia.

Sistema

Alimentazione di tensione:

Tensione d'esercizio: 230 V~

Frequenza di rete: 50/60 Hz

Potenza assorbita max. 60 W

Potenza assorbita in stand-by: $\leq 3,5$ W

Amplificatore

Potenza di uscita:

Potenza sinusoidale: 2 x 4 W, 1 x 7 W

Potenza musicale: 2 x 6 W, 1 x 11 W

Ricevitore

Gamma di ricezione:

FM 87,5 ... 108,0 MHz

MW 522 ... 1620 kHz

Unità CD

Curva di frequenza:

20 Hz ... 20 kHz

Rapporto di tensione del rumore:

(d.t.r.) ≥ 70 dB

MP3 feature

Album e file:

max. 512 album e file per CD

File System/File Management:

compatibile con ISO 9660 livello 1

USB

Compatibilità USB 2.0

Dimensioni e peso

Dimensioni dell'apparecchio:

L x H x P 295 x 299 x 127 mm

Peso dell'apparecchio (con base d'appoggio):

5,2 kg

Nota per la tutela ambientale

Questo prodotto è stato realizzato con materiali e pezzi di alta qualità, adatti al riciclo e che possono essere riutilizzati.

Per questo motivo, terminata la sua vita utile, non gettarlo nei contenitori per i rifiuti domestici, ma portarlo presso i punti di raccolta per il riciclaggio degli apparecchi elettrici ed elettronici. Il simbolo raffigurato sul prodotto, nelle istruzioni per l'uso oppure sulla confezione indica che il prodotto è riciclabile.

Informarsi sui centri di raccolta pubblici presso i relativi uffici comunali.

Il riutilizzo dei vecchi apparecchi rappresenta un importante contributo alla protezione dell'ambiente.



INFORMAZIONI

CLASS 1
LASER PRODUCT



Avvertenze generali per apparecchi a laser

L'apparecchio è un CLASS 1 LASER PRODUCT. Ciò significa che il laser è a sicurezza intrinseca grazie alla tecnica con cui è stato costruito e che il valore di radiazione massimo ammesso non può essere superato in nessun caso.

Attenzione

Se vengono utilizzati dispositivi di comando diversi da quelli specificati in questa sede o se si adottano altri modi di procedere ci si può esporre a radiazioni pericolose.

Questo apparecchio emette raggi laser. Sussiste perciò il pericolo di lesioni agli occhi. Per questo motivo l'apparecchio deve essere aperto o riparato solamente da personale specializzato qualificato. Se si utilizzano regolazioni diverse da quelle specificate in questa sede o se si adottano ALTRI PROCEDIMENTI, si rischia una pericolosa esposizione a radiazioni.

Come eliminare le anomalie

Non tutte le anomalie del suono sono necessariamente da ricondurre a difetti dell'impianto HiFi. Anche l'estrazione accidentale di cavi di collegamento, l'introduzione di CD danneggiati o di pile del telecomando scariche possono provocare disturbi di funzionamento. Se i provvedimenti descritti in basso non permettono di risolvere i problemi in maniera soddisfacente l'utente può rivolgersi al rivenditore specializzato.

Anomalia	Possibile causa/rimedio
Manca l'audio.	Volume regolato troppo basso, alzare il volume. Sono collegate le cuffie, disconnettere le cuffie. Il cavo di alimentazione non è collegato correttamente, collegarlo correttamente. È inserita la funzione Mute, disattivarla.
L'impianto HiFi non reagisce all'azionamento dei tasti.	Scarica elettrostatica. Spegner l'impianto HiFi, estrarre la spina di alimentazione e dopo alcuni secondi ricollegarla oppure premere il tasto »RESET«.
Il telecomando non funziona.	Pile scariche, sostituire le pile. Distanza eccessiva o inclinazione errata rispetto all'impianto HiFi.
Cattiva ricezione radio.	Il segnale dell'antenna è debole, controllare l'antenna. Segnale FM stereo debole, commutare su mono. Dispersione di disturbo da apparecchi elettrici quali televisori, videoregistratori, computer, lampade fluorescenti, termostati, motori e così via. Tenere l'impianto HiFi lontano da altri apparecchi elettrici.
Vengono saltati dei brani del CD.	CD danneggiato o sporco, sostituirlo o pulirlo. Sono attive le funzioni PROGRAM (programma musicale) oppure RANDOM. Disattivare queste funzioni.
I CD-R o i CD-RW non vengono riprodotti o vengono riprodotti erroneamente.	Impostazioni software ed hardware errate per la masterizzazione o del CD utilizzato. Controllare i componenti del proprio masterizzatore / software di masterizzazione o sostituire il CD utilizzato.

Dichiarazione di conformità ai sensi del D.M. 28.08.95, n. 548.

Si dichiara che l'apparecchio illustrato nel presente libretto di istruzioni per l'uso risponde alle prescrizioni dell'articolo 2, comma 1 del Decreto Ministeriale 28 Agosto 1995, n. 548.

Fatto a: Amsterdam il 28.10.2005

GRUNDIG Multimedia B.V. • De Boelelaan 7 • NL-1083 HJ Amsterdam

