

MIO★STAR

VAC 8900

Schlittenstaubsauger

Bedienungsanleitung (Seite 1)

Aspirateur traîneau

Mode d'emploi (page 19)

Aspirapolvere a slitta

Istruzioni per l'uso (pagina 37)

DFI



Art. 7171.068



Gratulation!

Mit diesem Schlittenstaubsauger VAC 8900 haben Sie ein Qualitätsprodukt erworben, welches mit grösster Sorgfalt hergestellt wurde. Es wird Ihnen bei richtiger Pflege während Jahren gute Dienste erweisen.

Vor der ersten Inbetriebnahme bitten wir Sie jedoch, die vorliegende Gebrauchsanweisung gut durchzulesen und vorallem die Sicherheitshinweise genau zu beachten.

Personen, die mit der Betriebsanleitung nicht vertraut sind, dürfen den Schlittenstaubsauger VAC 8900 nicht benutzen.

Deutsch

Inhaltsverzeichnis

	Seite		Seite
Sicherheitshinweise	2	Wartung	15
Hinweise zu dieser Anleitung	3	– Staubbeutel wechseln	15
Auspacken	3	– Batterie ersetzen	15
		– Motorfilter ersetzen	16
Übersicht der Geräte- und Bedienteile	4	– HEPA-Filter reinigen / ersetzen	16
Kurzanleitung	6	Reinigung / Aufbewahrung	17
Inbetriebnahme	8	Störungen / Entsorgung	17
– Vor der ersten Inbetriebnahme	8	Technische Daten	18
– Verwendungszweck	8		
– Staubbeutel einsetzen / ersetzen	9		
– Schlauch und Teleskoprohr	11		
– Anschliessen	11		
– Staubsaugen	12		
– Teleskophandgriff	13		
– Parkstellung	14		
– Nach dem Staubsaugen	14		



2 Sicherheitshinweise

Deutsch



Sie haben den Schlittenstaubsauger VAC 8900 erworben. Bitte nehmen Sie sich etwas Zeit und lesen Sie diese Hinweise aufmerksam durch, bevor Sie Ihr Gerät an das Netz anschließen. Sie enthalten wichtige Sicherheits- und Betriebsanweisungen.

• Stromzuführung

Niemals unter Spannung stehende Teile berühren! Diese können einen elektrischen Schlag verursachen, der zu schweren Verletzungen oder sogar zum Tod führen kann. Das Gerät nur an Wechselstrom mit einer Spannung von 230 V / 50 Hz, min. 10 A mit Schutzerde anschließen. Die Steckdose muss von autorisiertem Fachpersonal installiert worden sein. Wir empfehlen, das Gerät über FI-Schutzschalter max. 30mA anzuschließen. Im Zweifelsfall fragen Sie eine Fachperson.

• Netzkabel

Das Gerät niemals mit beschädigtem Netzkabel verwenden. Defekte Kabel und Stecker sofort durch den M-Service ersetzen lassen. Netzkabel nicht über Ecken und scharfe Kanten ziehen oder einklemmen. Das Kabel nicht über heiße Gegenstände legen oder hängen sowie vor Öl schützen. Das Gerät niemals am Netzkabel oder mit nassen Händen aus der Steckdose ziehen.

• Bestimmungsgemäßer Gebrauch

Der Schlittenstaubsauger ist ausdrücklich für den privaten Gebrauch bestimmt. Technische Abänderungen und jede missbräuchliche Verwendung sind wegen der damit verbundenen Gefahren strengstens verboten!

• Anwendung

Niemals Flüssigkeiten, feuchte, glühende, scharfe und spitze Gegenstände einsaugen, da sonst Schäden am Staubbeutel oder Gerät auftreten (z.B. Wasser, Glasscherben, Nadeln, Zigarettensammel etc.).

Mit Rohr oder Düse nicht in die Nähe von Augen und Ohren gelangen: Verletzungsgefahr!

• Zugelassene Bediener

Alle Personen, die mit dem Bedienen, Warten und Reparieren des Gerätes zu tun haben, müssen für ihre Tätigkeit ausgebildet und eingewiesen sein.

Personen, die mit der Bedienungsanleitung nicht vertraut sind, Kinder sowie Personen unter Alkohol-, Drogen- oder Medikamenteneinfluss dürfen das Gerät nicht oder nur unter Aufsicht bedienen.

• Schutz anderer Personen

Achten Sie darauf, dass Kinder keine Gelegenheit erhalten, mit dem Gerät zu spielen. Kinder erkennen die Gefahren nicht, die im Zusammenhang mit elektrischen Geräten entstehen können. Gerät niemals unbeaufsichtigt in Betrieb lassen.

• Reinigung

Bevor Sie das Gerät reinigen, unbedingt den Netzstecker ziehen. Das Gerät niemals ins Wasser tauchen oder damit in Berührung kommen lassen! Nie scharfe oder kratzende Gegenstände oder ätzende Chemikalien zur Reinigung verwenden.

• Reparaturen

Bei Störungen, defektem Gerät oder Verdacht auf Defekt nach einem Sturz sofort den Netzstecker ziehen. Niemals beschädigtes Gerät in Betrieb nehmen. Das Eindringen in das Gehäuse mit irgendwelchen Gegenständen sowie das Öffnen des Gehäuses ist strengstens verboten. Reparaturen dürfen nur vom M-Service ausgeführt werden. Aus Sicherheitsgründen dürfen nur Original-Miostar-Ersatzteile verwendet werden. Bei unfachgerechten Reparaturen wird keine Haftung für eventuelle Schäden übernommen.



Diese Betriebsanleitung kann nicht jeden denkbaren Einsatz berücksichtigen. Für weitere Informationen oder bei Problemen, die in dieser Betriebsanleitung nicht oder nicht ausführlich genug behandelt werden, wenden Sie sich an das nächstgelegene M-Service-Center (Adressen auf der Rückseite dieser Anleitung).

Bewahren Sie diese Bedienungsanleitung sorgfältig auf und geben Sie diese allenfalls an Nachbenutzer weiter.

Deutsch

Auspacken

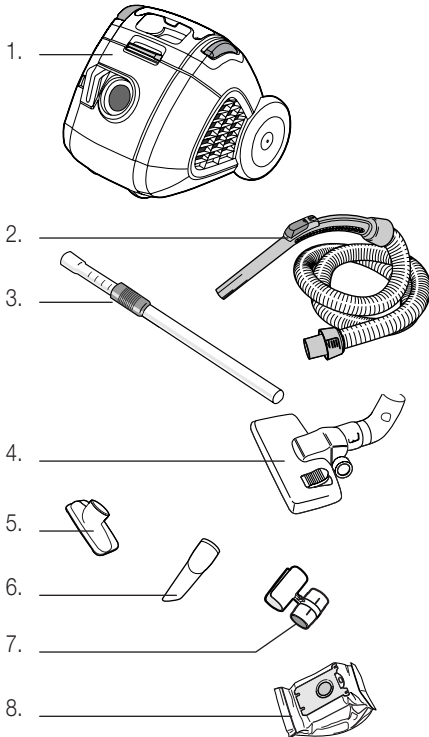
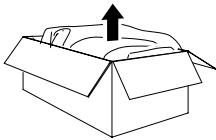

– Staubsauger aus der Verpackung nehmen

– Bitte überprüfen Sie nach dem Auspacken, ob folgende Teile vorhanden sind:

1. Staubsauger
2. Schlauch mit Handgriff
3. Teleskoprohr
4. DeLuxe-Bodendüse
5. Textildüse
6. Fugendüse
7. Halterung für Zubehörteile
8. 6 Staubbeutel (1 x eingesetzt, 5 x Reserve)

– Kontrollieren Sie, ob die Netzspannung (230 Volt) mit der Gerätespannung, welche auf dem Leistungsschild am Boden des Gerätes angegeben ist, übereinstimmt

– Vernichten Sie sämtliche Plastikbeutel, denn diese könnten für Kinder zu einem gefährlichen Spielzeug werden!

Tip:

Bewahren Sie die Verpackung für spätere Transporte auf (z.B. für Umzüge, Service usw.).



4 Übersicht der Geräte- und Bedienelemente

Deutsch

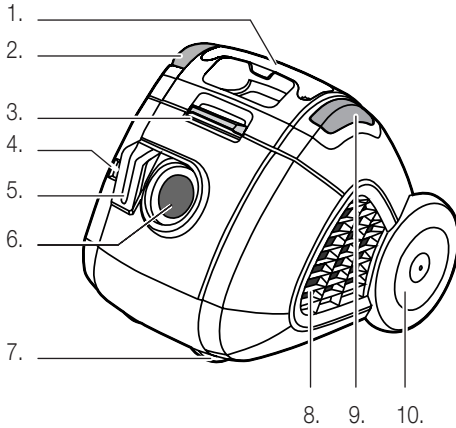

Vorderseite:

1. Teleskophandgriff
2. Ein-/Ausschalter
3. Öffnungstaste für Staubbeutel
4. Füllanzeige für Staubbeutel «Change»
5. Parkposition für Bodendüse
6. Schlauchanschluss (360° drehbar)
7. Führungsrolle (Unterseite)
8. Luftaustrittsöffnung mit HEPA-Filtrierung
9. Fernbedienungsempfänger
10. Rollen

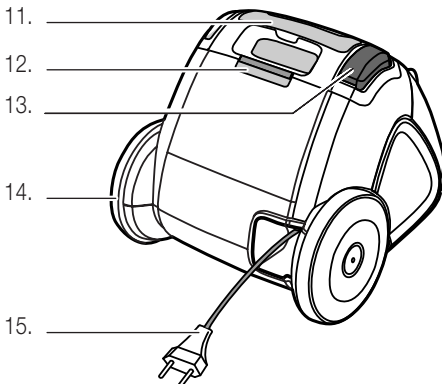

Rückseite:

11. Teleskophandgriff
12. Öffnungstaste für HEPA-Filterfach
13. Ein-/Ausschalter
14. Rollen
15. Netzstecker und -kabel





Übersicht der Geräte- und Bedienelemente

5

Deutsch

Zubehör:

- 16. Infrarot-Fernbedienung
- 17. Zubehörhalterung
- 18. Einstellung Teleskoplänge
- 19. Teleskoprohr
- 20. DeLuxe-Bodendüse

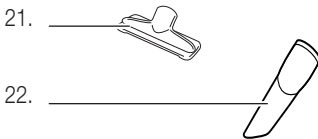
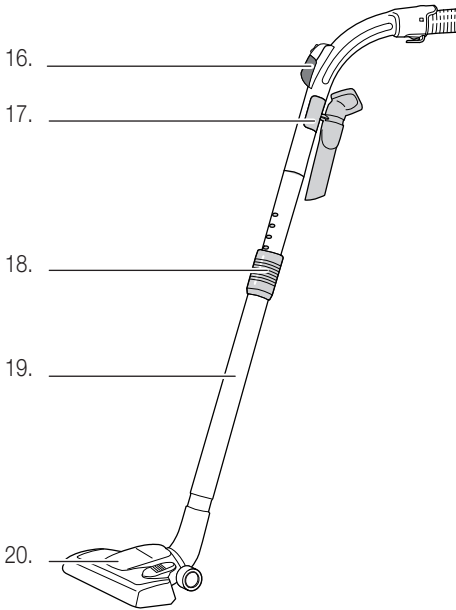

- 21. Textildüse
- 22. Fugendüse

Staubbeutel Fach:

- 23. Staubbeutel mit Verschlussdeckel
(MI 03 / Art.-Nr. 7171.009)
- 24. Öffnungstaste für Staubbeutel Fach
- 25. Verschlussdeckel für Staubbeutel Fach

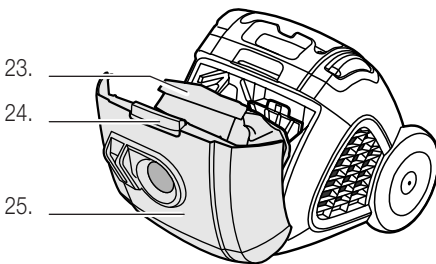



6 Kurzanleitung

Deutsch

Diese Kurzanleitung beinhaltet nur die wichtigsten Bedienungsschritte. Aus Sicherheitsgründen empfehlen wir Ihnen die detaillierte Bedienungsanleitung auf den nachfolgenden Seiten zu lesen, in der alle wichtigen Funktionen beschrieben sind. Beachten Sie auch die Sicherheitsvorschriften auf den Seiten 2 und 8.

1. Staubsack einsetzen

Ab Werk ist normalerweise bereits ein Staubbeutel eingesetzt.

- Netzstecker ziehen
- Öffnungstaste nach unten drücken und Deckel nach vorne aufschwenken

2. aufschwenken

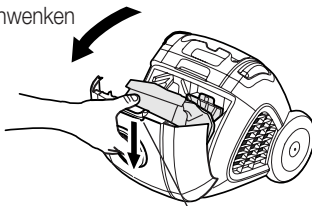

1. Öffnungstaste drücken

- Am Karton-Verschlusschieber vorsichtig ziehen, um die Öffnung hygienisch zu verschliessen
- Halterung festhalten und dann den vollen Staubbeutel am Karton aus dem Staubbeutel Fach entnehmen

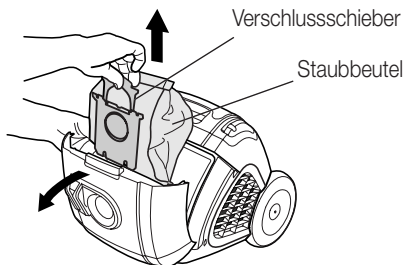

- Kartonteil des neuen Staubbeutels ganz bis zum Anschlag in die Kunststoffhalterung einschieben

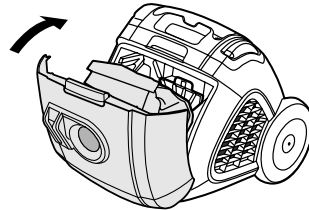

- Deckel wieder schliessen (schnappt ein)

Hinweise:

- *Das Gerät ist mit einem Sicherheitsdeckel versehen. Liegt der Staubbeutel nicht richtig in der Halterung, resp. ist gar kein Staubbeutel eingesetzt, verhindert eine Sperre das Schliessen des Deckels. Keine Gewalt anwenden!*
- Keine gebrauchten Staubbeutel verwenden, da deren Poren durch den Gebrauch verstopft sind (Motor nimmt Schaden)

2. Schlauch anschliessen

- Schlauchende in Staubsauger einstecken (schnappt ein)
- Teleskoprohr in Bodendüse stecken
- Griffteil des Schlauches in Teleskoprohr stecken
- Die Rohrlänge kann verändert werden: Verstellung auf dem Teleskoprohr nach oben ziehen, um das Rohr auseinander- oder zusammenzuschieben.

Hinweis:

- Länge so einstellen, dass Sie für ein ermüdungsfreies Staubsaugen aufrecht stehen können (= «gerader Rücken»)



3. Anschliessen

- Netzkabel auf gewünschte Länge ausziehen
- Stecker in die Steckdose (230 V) stecken
- Der Staubsauger ist betriebsbereit

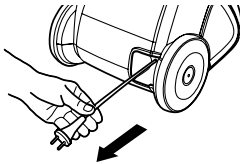

Hinweis:

- Nicht über den Endanschlag ziehen, um Beschädigungen des Kabels und der Aufrollvorrichtung zu vermeiden

4. Staubsaugen

- Beachten Sie die Sicherheitsbestimmungen auf Seite 2 und Seite 8
- Durch Drücken des Ein-/Ausschalters wird der Motor gestartet und Sie können mit Staubsaugen beginnen
- Auf dem Handgriff befindet sich eine Infrarot-Fernbedienung. Die Funktionen: «+» stärkere Saugleistung, «-» schwächere Saugleistung  Ein-/Ausschalten (=Standby)

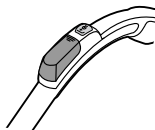

Hinweise:

- Der Ein-/Ausschalter auf der Fernbedienung funktioniert nur, wenn zuvor der Hauptschalter am Gerät eingeschaltet wurde
- Niemals Flüssigkeiten, feuchte, glühende, scharfe und spitze Gegenstände einsaugen, da sonst Schäden am Staubbeutel oder Gerät auftreten (z.B. Wasser, Glasscherben, Nadeln, Zigarettensammel etc.) oder Stromschlaggefahr besteht
- Mit Rohr oder Düse nicht in die Nähe von Augen und Ohren gelangen: Verletzungsgefahr!

5. Parkstellung

- Bei kurzen Pausen kann die Bodendüse in die Parkvorrichtung eingeführt werden. Im Teleskophandgriff ist ein Magnet integriert, der das Teleskoprohr festhält
- bei längeren Unterbrechungen Netzstecker ziehen und Kabel einrollen lassen



6. Nach dem Staubsaugen

- Netzstecker ziehen
- Durch kurzes Ziehen am Netzstecker, Kabel komplett aufrollen lassen
- Hinweise:** Darauf achten, dass das Kabel vor dem Aufrollen nicht verdreht auf dem Boden liegt. Falls das Kabel nicht ganz aufgerollt wird, Kabel wieder ca. einen Meter rausziehen und dann den Aufrollvorgang wiederholen
- Teleskoprohr mit Bodendüse in die Parkstellung einführen. Schlauch nicht knicken
- Gerät ausser Reichweite von Kindern und an einem trockenen Ort aufbewahren

7. Pflege und Wartung

- Ist die Füllanzeige «» rot, muss der Staubbeutel gewechselt werden (siehe Seite 9)

Hinweise:

- Nur Original-Staubbeutel verwenden (MI 03 / Art.-Nr. 7171.009)
- Staubbeutel können nicht wiederverwendet werden
- Nur Original-HEPA-Filter einsetzen (H 12-HEPA-Filter MI 16 / Art.-Nr. 7171.022)
- Motorfilter regelmässig ersetzen (siehe Seite 16)

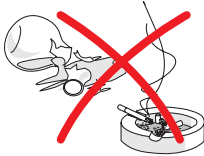

Vor der ersten Inbetriebnahme

Bitte beachten Sie, dass unsachgemässer Umgang mit Strom tödlich sein kann. Bitte lesen Sie daher die Sicherheitshinweise auf Seite 2 und die nachfolgenden Sicherheitsmassnahmen:

- Staubsauger nur in trockenen Räumen verwenden
- Keine Flüssigkeiten wie Wasser usw. aufsaugen
- Keine spitzen, scharfen, brennenden oder glimmenden Gegenstände einsaugen (wie Scherben, Nadeln, Zigaretten, brennende Asche etc.)
- Vollen Staubbeutel sofort ersetzen und nicht wiederverwenden
- Niemals ohne Staubbeutel oder Motorfilter staubsaugen
- Keinen sehr feinen Staub aufsaugen (Zement, Gips, Asche etc.)

Verwendungszweck

Mit dem VAC 8900 können Sie bequem und mit geringem Kraftaufwand staubsaugen. Dank dem hocheffizienten und waschbaren HEPA-Filter werden selbst allerfeinste Partikel im Gerät zurückgehalten. Damit ist ein staubfreies und allergikerfreundliches Klima in einem gesunden und saubereren Zuhause garantiert. Folgende Zubehörteile können auf das Teleskoprohr oder direkt auf den Schlauch-Handgriff aufgesteckt und angewendet werden:

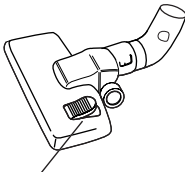

Fusschalter
Hartboden / Teppich

DeLuxe-Bodendüse

Mit der DeLuxe-Bodendüse werden die meisten Arbeiten erledigt. Sie hat eine eingebaute Bürste für harte Fussböden und eine glatte Unterseite für Teppiche. Die Bürste wird mit dem Fusschalter auf der Oberseite ein- oder ausgefahren.



Textildüse

Sie kann für Polster, Kissen, Vorhänge etc. verwendet werden.



Fugendüse

Sie eignet sich für schwer zugängliche Orte, wie Ecken, Ritzen, Heizkörper etc..

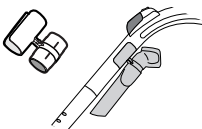

Zubehörhalterung

Die Zubehörhalterung kann an den Handgriff geklemmt werden. Die Fugendüse und die Textildüse lassen sich auf die Halterung stecken.

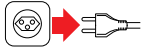

1. Staubbeutel einsetzen / ersetzen

Ab Werk ist bereits ein Staubbeutel eingesetzt. Überprüfen Sie, ob er richtig eingesetzt ist.

- Netzstecker ziehen, bevor der Beutel eingesetzt bzw. ersetzt wird

2. aufschwenken

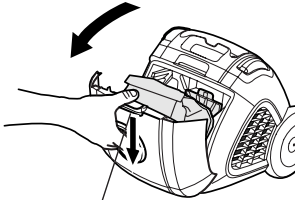

- Öffnungstaste nach unten drücken und Deckel nach vorne aufschwenken

1. Öffnungstaste drücken

Bei vollem Beutel:

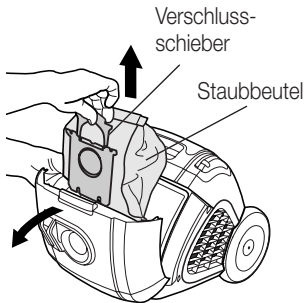

- Der Staubbeutel ist mit einer Kunststoffhalterung im Fach fixiert
- Am Karton-Verschlusschieber vorsichtig ziehen, um die Staubbeutel-Öffnung hygienisch zu verschliessen
- Halterung festhalten und dann den vollen Staubbeutel am Karton aus dem Staubbeutelfach entnehmen
- Staubbeutel in den Hausmüll geben

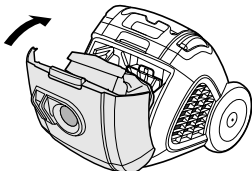

- Kartonteil des neuen Staubbeutels in die Kunststoffhalterung schieben (bis zum Anschlag)
- Halterung mit Staubbeutel in Fach zurückklappen
- Deckel wieder schliessen (schnappt ein)



10 Inbetriebnahme

Deutsch



Hinweise:

- Das Gerät ist mit einem Sicherheitsdeckel versehen. Liegt der Staubbeutel nicht richtig in der Halterung, resp. ist gar kein Staubbeutel eingesetzt, verhindert eine Sperre das Schliessen des Deckels. Keine Gewalt anwenden!
- Keine gebrauchten Staubbeutel verwenden, da deren Poren durch den Gebrauch verstopft sind (Motor nimmt Schaden)

Tipp:

Geben Sie eine Duftpatrone «M-Fresh-Turbo» oder «S-Fresh Duftgranulat» in den Staubbeutel und Ihrem Staubsauger entströmt ein angenehmer Duft. Erhältlich in Ihrer Migros

Wichtig:

- Nur Original-Staubbeutel verwenden (MI 03 / Art.-Nr. 7171.009)
- Staubbeutel können nicht wiederverwendet werden
- Nur Original-HEPA-Filter einsetzen (H12-HEPA-Filter, MI 16 / Art.-Nr. 7171.022)
- Motorfilter regelmässig ersetzen (siehe Seite 16)
- Gerät niemals ohne Staubbeutel verwenden, da sonst Geräteschäden auftreten (z.B. Motordefekt)
- Gebrauchte Beutel NICHT wiederverwenden, da deren Poren durch den Gebrauch verstopft sind. Dies führt zu einer starken Leistungsreduzierung und kann zur Überhitzung des Motors führen
- Feuchte Beutel reißen und haben einen Motorendefekt zur Folge

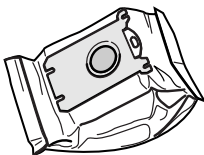

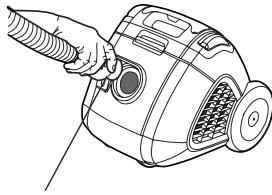

Griffrillen

2. Schlauch und Teleskoprohr

- Schlauchende in Staubsauger einstecken (schnappt ein). Durch Zusammendrücken der Griffrillen/Sperre an der Halterung, kann der Schlauch wieder gelöst werden



Verstellung für Teleskoplänge

- Teleskoprohr in die Bodendüse stecken
- Griffteil des Schlauches in das Teleskoprohr stecken
- Die Rohrlänge kann verändert werden: Verstellung auf dem Teleskoprohr nach oben ziehen, um das Rohr auseinander- oder zusammenzuschieben

Tipp:

- Länge so einstellen, dass Sie für ein ermüdungsfreies Staubsaugen aufrecht stehen können (= «gerader Rücken»)

3. Anschliessen

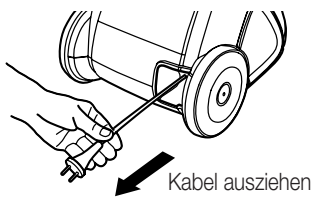

Kabel ausziehen

- Netzkabel auf gewünschte Länge ausziehen
Hinweis: Nicht über den Endanschlag ziehen, um Beschädigungen am Kabel oder an der Aufrollvorrichtung zu vermeiden



- Netzstecker in die Steckdose (230 V) stecken
- Der Staubsauger ist betriebsbereit

Wichtig:

- Gerät nur in trockenen Räumen anwenden. Kontrollieren Sie von Zeit zu Zeit das Netzkabel auf Schäden bzw. Verletzungen

Ein-/Ausschalten

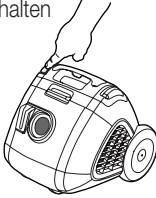

+ Stärker /
- Schwächer

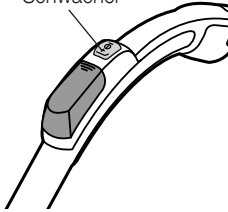

4. Staubsaugen

- Beachten Sie die Sicherheitsbestimmungen auf Seite 2 und Seite 8
- Durch Drücken des Ein-/Ausschalters wird der Motor gestartet und Sie können mit Staubsaugen beginnen

- Auf dem Handgriff befindet sich eine Infrarot-Fernbedienung. Die Funktionen:
 - «+» stärkere Saugleistung
 - «-» schwächere Saugleistung
 - ⏻ Ein-/Ausschalten (=Standby)

Hinweis:

- Der Ein-/Ausschalter auf der Fernbedienung funktioniert nur, wenn zuvor der Ein-/Ausschalter am Gerät eingeschaltet wurde

Wichtig:

- Niemals Flüssigkeiten, feuchte, glühende, scharfe und spitze Gegenstände einsaugen, da sonst Schäden am Staubbeutel oder Gerät auftreten (z.B. Wasser, Glasscherben, Nadeln, Zigarettensammel etc.)
- Mit Rohr oder Düse niemals in die Nähe von Augen und Ohren gelangen: Verletzungsgefahr!

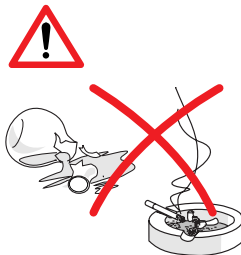

5. Staubsaugen mit Teleskophandgriff

Der einzigartige Teleskophandgriff erhöht die Beweglichkeit beim Staubsaugen stark. Mit dem Griff lässt sich der Staubsauger einfach durch die Wohnung dirigieren, ohne, dass er an Vasen, wertvolle Möbel usw. stösst. Auch Treppen können einfach und sicher gereinigt werden.

Deutsch

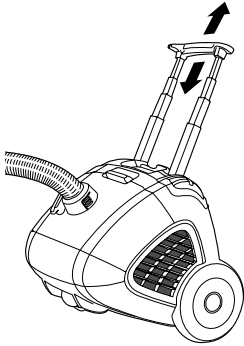

- Teleskophandgriff an den beiden Griffmulden festhalten und dann soweit nach aussen ziehen, bis die gewünschte Länge erreicht ist



- Mit ausgezogenem Griff lässt sich der Staubsauger einfach bewegen

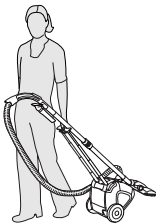

- oder einfach transportieren



- Sicheres Staubsaugen auf Treppen mit Teleskophandgriff

Magnethalter
in Griff

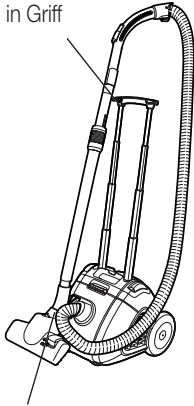

Parkvorrichtung für
Bodendüse

6. Parkstellung

- Die Bodendüse kann bei kurzen Pausen in die Parkvorrichtung eingeführt werden. Im Teleskophandgriff ist ein Magnet integriert, der das Teleskoprohr festhält
- Bei längeren Unterbrechungen Netzstecker ziehen und Kabel einrollen (Stolpergefahr)

7. Nach dem Staubsaugen

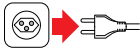

- Netzstecker ziehen

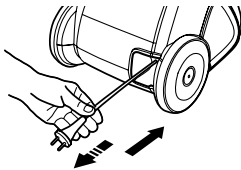

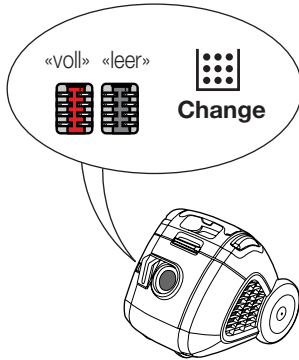

Kabel kurz ziehen und dann
einrollen lassen

- Netzstecker festhalten und durch kurzes Ziehen am Netzstecker, Kabel komplett aufrollen lassen
Hinweise: Darauf achten, dass das Kabel vor dem Aufrollen nicht verdreht auf dem Boden liegt. Falls das Kabel nicht ganz aufgerollt wird, Kabel wieder ca. einen Meter rausziehen und dann den Aufrollvorgang wiederholen
- Teleskoprohr mit Bodendüse in die Parkstellung einführen. Schlauch nicht knicken
- Gerät ausser Reichweite von Kindern und an einem trockenen Ort aufbewahren



8. Staubbeutel wechseln

Die Anzeige zeigt an, wann der Staubbeutel gewechselt werden muss. Bei vollem Staubbeutel ist die Anzeige «» rot. Die Anzeige misst den Unterdruck und spricht an, sobald der Luftdurchlass zu gering ist, wie dies bei vollem Staubbeutel, bei Verstopfung von Düse, Rohr oder Schlauch der Fall ist.

- Düse bei laufendem Motor in die Luft halten (Düse darf nicht auf Boden aufliegen)
- Ist die Anzeige «Change » rot, muss der Beutel umgehend gewechselt werden (siehe Seite 9)
- Bleibt die Anzeige «» unsichtbar, ist der Beutel leer oder nur leicht gefüllt

Wichtig:

- Gerät niemals ohne Staubbeutel verwenden, da sonst Geräteschäden auftreten (z.B. Motorendefekt)
- Nur Originalbeutel verwenden (MI 03 / Art.-Nr. 7171.009)
- Staubbeutel können nicht wiederverwendet werden, da deren Poren durch den Gebrauch verstopft sind. Dies führt zu einer starken Leistungsreduzierung und kann zur Überhitzung des Motors führen
- Feuchte Beutel reißen und haben einen Motorendefekt zur Folge
- Motorfilter regelmässig ersetzen

Münze in Rille stecken und kippen

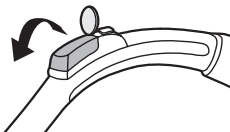

9. Batterie ersetzen

Wenn die Fernbedienung nicht mehr funktioniert, dürften die beiden Batterien (Typ «AAA») verbraucht sein.

- Mit einer Münze den Deckel nach vorne lösen
- Batterien ersetzen (Pluspole «+» nach vorne gerichtet)
- Deckel wieder aufsetzen (schnappt ein)

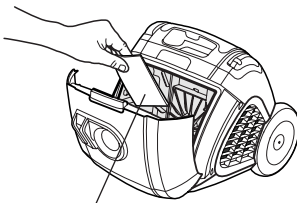
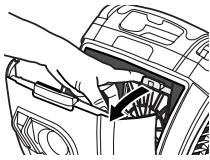

Motorfilter

10. Filter ersetzen

Der Staubsauger ist mit zwei Filtern ausgestattet, die in regelmässigen Abständen ersetzt resp. gereinigt werden müssen:

10.1 Motorfilter

Dieser Filter schützt den Motor bei Beschädigung des Staubbeutels. Der Staubsauger darf darum nie ohne Motorfilter verwendet werden.

- Deckel für Staubbeutelfach öffnen
- Staubbeutel aus Halterung nehmen
- Kunststoffhalterung für den Motorfilter auf der Oberseite festhalten und nach vorne kippen
- Alten Motorfilter entnehmen und entsorgen
- Neuen Filter einsetzen

Hinweis:

Der Motorfilter (wird mit Staubbeutel MI 03 / Art.-Nr. 7171.009 mitgeliefert) muss spätestens nach fünf Staubbeutelwechseln oder nach zwei Jahren ersetzt werden, da sonst das Gerät Schaden nimmt!

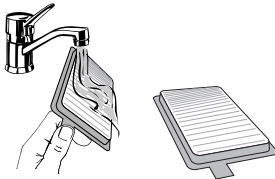
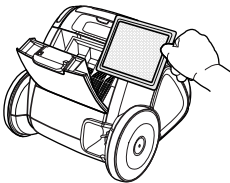
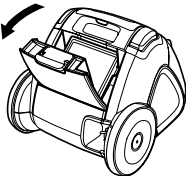

10.2 HEPA H12 «wash & use»-Filter

Der hocheffiziente HEPA-Filter hält auch kleinste Staubpartikel zurück und erfreut den Allergiker. Er lässt sich einfach mit Wasser reinigen und wieder verwenden. Den HEPA-Filter mindestens zweimal jährlich reinigen.

- Abdeckung auf der Rückseite des Staubsaugers öffnen
- Filter in blauem Rahmen entnehmen
- Innenseite (schmutzige Seite) unter schwach fließendem Wasserstrahl abspülen
- Nassen Filter ausklopfen und bei starker Verschmutzung den Vorgang wiederholen
- An der Luft mindestens 24 Stunden trocknen lassen und wieder einsetzen (Gitterseite nach vorne)

Nur H12-HEPA-Filter verwenden (MI 16 / Art.-Nr. 7171.022).

Hinweis:

- Filter nicht mit den Händen oder anderen Gegenständen berühren und keine Reinigungsmittel verwenden. Einige Partikel können am Filter zurückbleiben und lassen diesen verschmutzt aussehen. Der HEPA-Filter erreicht trotzdem wieder die volle Leistung.

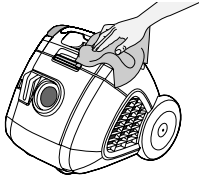

Grundgerät oder Zubehörteile niemals ins Wasser tauchen oder unter fließendem Wasser reinigen. Keine scheuernden Reinigungs- oder Reinigungshilfsmittel verwenden. Nur mit feuchtem Lappen reinigen und danach trocknen lassen.

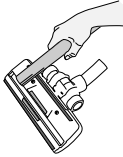

– Fusseln an der Bodendüse mit der Fugendüse absaugen

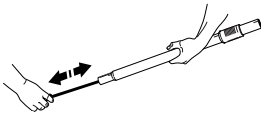

– Bei verstopftem Schlauch mit Reinigungsband reinigen. Schlauch nicht knicken. Keine scharfen Gegenstände verwenden



Bei Nichtgebrauch das Gerät ausschalten und den Netzstecker ziehen. Bewahren Sie den Staubsauger an einem trockenen und für Kinder unzugänglichen Ort auf.

Störungen / Entsorgung

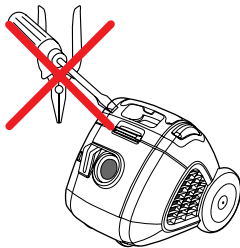

Reparaturen am Gerät dürfen nur durch den M-Service durchgeführt werden. Durch nicht fachgerechte Reparaturen können Gefahren für den Benutzer entstehen.

Bei unfachgerechten Reparaturen kann keine Haftung für eventuelle Schäden übernommen werden. In diesem Fall erlischt auch der Garantieanspruch.

Ausgediente Geräte sofort unbrauchbar machen. Netzstecker ziehen und Netzkabel durchtrennen.

Ausgediente Geräte können bei der Verkaufsstelle kostenlos entsorgt werden.

18 Technische Daten

Deutsch

Nennspannung	230 Volt/ 50 Hz
Nennleistung	nom. 1700 Watt, max. 1900 Watt
Masse Grundgerät (ohne Schlauch)	ca. 320 x 300 x 346 mm (B x H x T)
Länge Netzkabel	ca. 7 m
Aktionsradius	ca. 10 m
Gewicht Grundgerät	ca. 5.8 kg
Material	– Gehäuse Kunststoff ABS
Saugkraftregelung	elektronisch
Staubbeutel-Nutzinhalt	3,5 Liter
Staubfüllanzeige	mechanisch
Wassersäule am Schlauch	2800 mm W
Funkentstört	Nach EU-Norm
Zulassung	CE
Produkte Garantie	2 Jahre
Service Garantie	5 Jahre
Zubehör (im Preis inbegriffen)	Schlauch mit Handgriff, 2 Batterien, Teleskoprohr, DeLuxe-Bodendüse, Textildüse und Fugendüse

Zubehör (Option)

Parkettbürste*)	Art.-Nr. 9071.021.500
Turbobürste *)	Art.-Nr. 7171.141
Ersatzstaubbeutel (5 Stück)	MI 03 Art.-Nr. 7171.009
Ersatz-HEPA H12	MI 16 / Art.-Nr. 7171.022

*) Erhältlich beim M-Service oder M-Kundendienstschalter

Im Interesse der technischen Weiterentwicklung sind Konstruktions- oder Ausführungsänderungen am Gerät vorbehalten.

MIGROS

MIGROS-GENOSSENSCHAFTS-BUND, CH-8031 Zürich

Félicitations!

En achetant cet aspirateur traîneau VAC 8900, vous venez d'acquérir un produit de qualité, fabriqué avec soin. Si vous l'entretenez comme il faut, il vous rendra de bons services pendant plusieurs années. Veuillez lire attentivement ce mode d'emploi avant la première utilisation et bien respecter les consignes de sécurité.

Toute personne n'ayant pas lu attentivement ce mode d'emploi ne doit pas utiliser l'aspirateur traîneau VAC 8900.

Sommaire

	Page		Page
Consignes de sécurité	20	Entretien	33
A propos de ce mode d'emploi	21	- changer le sac à poussière	33
Déballage	21	- remplacer la pile	33
		- remplacer le filtre	34
Description de l'appareil et des commandes	22	- nettoyer / remplacer le filtre HEPA	34
Bref mode d'emploi	24	Nettoyage / Rangement	35
Mise en service	26	Problèmes / Elimination	35
- avant la première mise en service	26	Données techniques	36
- usage	26		
- mettre / changer le sac à poussière	27		
- flexible et tube télescopique	29		
- brancher l'aspirateur	29		
- passer l'aspirateur	30		
- poignée télescopique	31		
- position de rangement	32		
- après avoir passé l'aspirateur	32		



Vous venez d'acquérir l'aspirateur traîneau VAC 8900. Avant de brancher l'appareil, nous vous prions de lire attentivement ce mode d'emploi qui contient des consignes de sécurité et des informations concernant son fonctionnement importantes.

- **Courant électrique**

Ne jamais toucher les éléments sous tension électrique ! Ceux-ci peuvent provoquer des décharges électriques, des lésions graves, voire mortelles.

Ne branchez cet appareil qu'à une prise de courant alternatif secteur d'une tension de 230 V 50Hz, minimum 10 ampères avec prise de terre. La prise de courant doit avoir été installée par un professionnel autorisé.

Nous recommandons de brancher cet appareil à une prise munie d'un interrupteur FI de 30 mA au maximum.

En cas de doute, demandez conseil à un spécialiste.

- **Cordon électrique**

N'utilisez jamais l'appareil si le cordon d'alimentation électrique est défectueux. Faites aussitôt remplacer toute fiche ou tout cordon défectueux par M-Service. Ne faites pas passer le cordon sur des arêtes vives et ne le coincez pas. Ne posez pas le cordon sur des objets chauds et protégez-le de l'huile. Ne retirez jamais la fiche de la prise en tirant sur le cordon, ni avec les mains mouillées.

- **Usage conforme**

L'aspirateur n'est destiné qu'à l'usage privé. En raison des dangers que cela pourrait engendrer, il est absolument interdit de lui apporter des modifications techniques et d'en faire un usage impropre.

- **Utilisation**

Ne jamais aspirer de liquides, objets humides, incandescents, coupants et pointus (par ex. eau, éclats de verre, aiguilles, mégots de cigarettes, etc.) car cela pourrait endommager le sac à poussière ou l'appareil.

Ne pas placer le tube ou le suceur près des yeux et des oreilles: risque de lésions!

- **Utilisateurs autorisés**

Toutes les personnes qui font usage de cet appareil, qui se chargent de son entretien ou de sa réparation, doivent pour ce faire être expressément formées. Les personnes non familiarisées avec ce mode d'emploi, les enfants, ainsi que les personnes sous influence de l'alcool ou de médicaments ne doivent pas utiliser cet appareil ou ne peuvent le faire que sous surveillance.

- **Sécurité des tiers**

Veillez à ce que les enfants ne puissent pas jouer avec cet appareil. Les enfants ne sont pas conscients des dangers inhérents à l'utilisation des appareils électriques. Ne jamais laisser l'appareil en marche sans surveillance.

- **Nettoyage**

Avant de nettoyer l'appareil, vous devez absolument le débrancher et le laisser refroidir. Ne jamais plonger l'appareil dans l'eau, ni entrer en contact avec l'eau! Ne jamais utiliser d'objets coupants ou abrasifs, ni de produits chimiques corrosifs pour le nettoyage.

- **Réparation**

En cas de mauvais fonctionnement, de défaillance technique ou de dommages dus à une chute, débrancher immédiatement l'appareil. Ne faites jamais fonctionner un appareil endommagé. Il est formellement interdit d'introduire des objets dans l'appareil et d'en ouvrir le corps. Seul M-Service est habilité à réparer cet appareil. Pour des raisons de sécurité, il ne faut utiliser que les pièces de rechange originales Miostar. MIGROS décline toute responsabilité en cas de dommages consécutifs à une réparation non professionnelle ou exécutée par des tiers non autorisés.

Ce mode d'emploi ne peut mentionner tous les usages possibles de cet appareil. Pour tous les compléments d'information ou problèmes insuffisamment ou non traités dans ce mode d'emploi, veuillez vous adresser à votre M-Service-Center le plus proche (voir adresses à l'arrière de ce mode d'emploi).

Veillez conserver soigneusement ce mode d'emploi et le remettre à tout nouvel utilisateur de l'appareil.

Déballage

Français

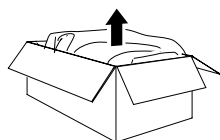

– Sortir l'aspirateur de son emballage.

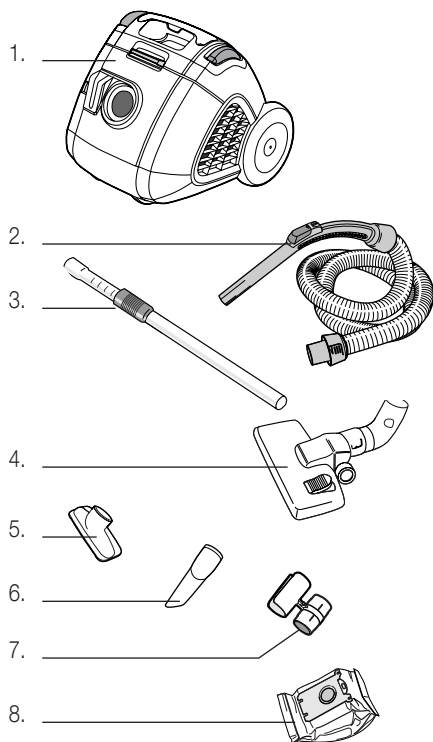

– Veuillez contrôler la présence de tous les éléments suivants:

1. aspirateur
2. flexible avec tube-poignée
3. tube télescopique
4. suceur sols DeLuxe
5. suceur textiles
6. suceur plat
7. support accessoires
8. 6 sacs à poussière (1 mis en place, 5 en réserve)

- Contrôler que la tension électrique (230 V) corresponde à la tension de l'appareil mentionnée sur la plaquette signalétique placée sous l'aspirateur!
- Détruire tous les sachets plastiques qui peuvent être un jeu dangereux pour les enfants

Conseil:

conservez l'emballage pour d'éventuels transports (par ex. déménagement, réparation, etc.)

22 Description de l'appareil et des commandes

Français

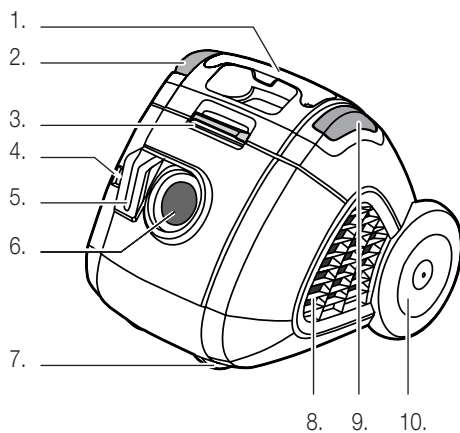

Devant:

1. poignée télescopique
2. interrupteur marche/arrêt
3. touche d'ouverture du compartiment sac à poussière
4. indicateur sac plein «Change» 
5. position de rangement pour suceur sols
6. orifice de fixation du flexible (orientable à 360°)
7. roulette de guidage (en dessous)
8. orifice de prise d'air avec filtrage HEPA
9. récepteur commande à distance
10. roulettes

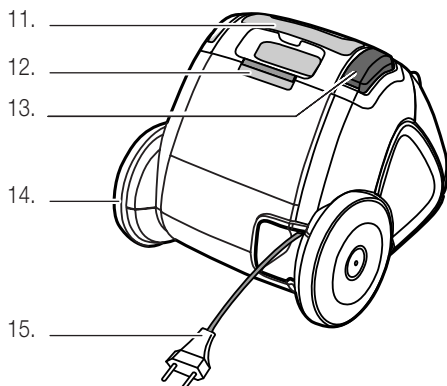

Derrière:

11. poignée télescopique
12. touche d'ouverture du compartiment du filtre HEPA
13. interrupteur marche/arrêt
14. roulettes
15. cordon et prise

