

VE 7009 WA+AA

Lavatrice

Istruzioni d'uso



INDICE GENERALE

SEZIONE 1: OPERAZIONI PRELIMINARI

- Avvertimenti di sicurezza
- Raccomandazioni

SEZIONE 2: INSTALLAZIONE

- Rimozione delle viti per il trasporto
- Regolazione dei piedini
- Collegamento all'alimentazione elettrica
- Collegamento all'alimentazione idrica
- Collegamento allo scarico dell'acqua

SEZIONE 3: SPECIFICHE TECNICHE

SEZIONE 4: PANNELLO DI CONTROLLO

- Tasto Avvio/Pausa
- Spie di indicazione funzione
- Tasti funzione
- Selettore velocità centrifuga
- Manopola programma

SEZIONE 5: COME LAVARE I CAPI

- Prima di effettuare il lavaggio
- Attivazione della lavatrice

SEZIONE 6: MANUTENZIONE E PULIZIA

- Filtri di ingresso acqua
- Filtro della pompa
- Vaschetta del detersivo
- Tappo del sifone
- L'involucro
- Il cestello
- Rimozione del calcare

SEZIONE 7: INFORMAZIONI PRATICHE

SEZIONE 8: COME EVITARE I GUASTI PIÙ CONSUETI

SEZIONE 9: SISTEMA AUTOMATICO DI DIAGNOSTICA

SEZIONE 10: SIMBOLI DI LAVAGGIO INTERNAZIONALI

SEZIONE 1: OPERAZIONI PRELIMINARI

AVVERTIMENTI DI SICUREZZA

- Non utilizzare prese multiple o prolunghe.
- Non inserire nella presa di corrente spine con cavo danneggiato o rotto.
- Se il cavo è danneggiato deve essere sostituito dal fabbricante o da un servizio assistenza autorizzato per evitare pericoli.
- Non tirare il cavo per staccare la spina dalla presa di corrente. Staccare la spina afferrandola saldamente.
- Non inserire la spina con mani bagnate.
- Non toccare l'apparecchio con mani o piedi bagnati.
- Non aprire il contenitore del detersivo quando l'apparecchio è in funzione.
- Non tentare di aprire lo sportello dell'apparecchio quando quest'ultimo è in funzione.
- Dato che l'apparecchio può raggiungere temperature elevate mentre è in funzione, non toccare il tubo di scarico né l'acqua di scarico.
- In caso di guasto, per prima cosa scollegare l'apparecchio e chiudere il rubinetto dell'acqua. Non tentare di effettuare riparazioni. Contattare il centro di assistenza autorizzato più vicino.
- Non dimenticare che il materiale usato per l'imballaggio dell'apparecchio può essere pericoloso per i bambini.
- Non permettere che i bambini giochino con l'apparecchio.
- Non permettere che animali domestici si avvicinino all'apparecchio.
- Accertarsi che la lavatrice sia utilizzata unicamente da adulti, in conformità con le informazioni contenute nel presente manuale.
- Il presente apparecchio è progettato per un utilizzo in ambiente domestico. In caso di utilizzo commerciale la garanzia verrà automaticamente invalidata.
- L'apparecchiatura non deve essere posta su un tappeto che blocchi la ventilazione sul lato inferiore.

RACCOMANDAZIONI

- Il detersivo o l'ammorbidente se lasciati a contatto con l'aria per lunghi periodi di tempo si asciugano e si attaccano al contenitore del detersivo. Per evitare questo inconveniente inserire il detersivo e l'ammorbidente nella vaschetta del detersivo solo appena prima del lavaggio.
- Si raccomanda di utilizzare il programma di prelavaggio solo per capi molto sporchi.
- Non superare il carico massimo.
- Questo apparecchio non deve essere usato da persone (inclusi i bambini) con capacità fisiche, sensoriali o mentali ridotte, o che mancano di esperienza e conoscenza, a meno che non abbiano ricevuto una supervisione o istruzioni sull'uso dell'apparecchio da parte di una persona responsabile della loro sicurezza. I bambini devono ricevere supervisione per assicurarsi che non giochino con l'apparecchio.

- Qualora si preveda di non utilizzare l'apparecchio per un lungo periodo di tempo, scollegare il cavo di alimentazione, chiudere il rubinetto dell'alimentazione idrica e lasciare il portello aperto per mantenere asciutto l'interno della lavatrice e per prevenire la formazione di odori.
- A seguito delle procedure di controllo della qualità, può restare una certa quantità di acqua contenuta all'interno dell'apparecchio. Ciò non crea problemi al funzionamento della lavatrice.

SEZIONE 2: INSTALLAZIONE

Occorre eseguire le seguenti operazioni prima di utilizzare la lavatrice.

RIMOZIONE DELLE VITI PER IL TRASPORTO

- Le viti per il trasporto, posizionate sul retro dell'apparecchio, devono essere rimosse prima di mettere in funzione l'apparecchio.
- Allentare le viti facendole ruotare in senso antiorario con una chiave adatta. (DISEGNO 1)
- Togliere le viti estraendole. (DISEGNO 2)
- Nei fori da cui sono state rimosse le viti per il trasporto, inserire gli appositi tappi delle viti per il trasporto che si trovano nella borsa degli accessori. (DISEGNO 3)
- Conservare le viti rimosse per eventuali movimentazioni successive.



DISEGNO -1

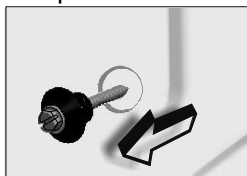

DISEGNO -2

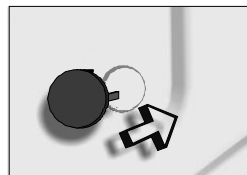

DISEGNO -3

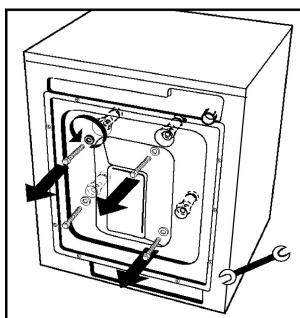

REGOLAZIONE DEI PIEDINI

- Non installare la lavatrice su tappeti o superfici analoghe.
- Per garantire un funzionamento silenzioso della lavatrice e senza vibrazioni, posizionarla su un fondo piatto, non scivoloso e resistente.
- Agendo sui piedini si può regolare la stabilità della lavatrice.
- Per prima cosa, allentare il dado di regolazione in plastica.
- Regolare facendo ruotare i piedini verso l'alto o verso il basso.
- Raggiunta la stabilità necessaria, serrare nuovamente il dado di regolazione in plastica facendolo ruotare verso l'alto.
- Non posizionare cartoni, blocchi di legno o materiali analoghi sotto la lavatrice per bilanciare le difformità del pavimento.

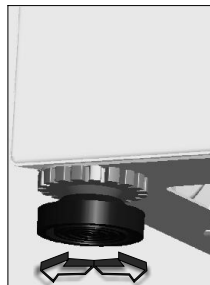
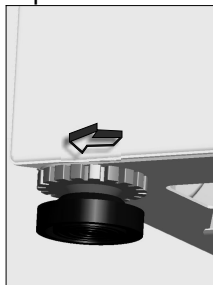

COLLEGAMENTO ALL'ALIMENTAZIONE ELETTRICA

- La lavatrice funziona con alimentazione 220-240V e 50Hz.
- Al cavo di rete della lavatrice è stata collegata una spina speciale con messa a terra. Questa spina deve essere assolutamente inserita in una presa con messa a terra da 10 ampere. Anche il valore della portata del fusibile della linea elettrica collegata deve essere pari a 10 ampere. Se la casa non è attrezzata con tali prese e fusibili, contattare un elettricista qualificato.
- **L'azienda non sarà responsabile in caso di danni causati da un utilizzo senza messa a terra.**

COLLEGAMENTO ALL'ALIMENTAZIONE IDRICA

- La lavatrice, a seconda delle sue caratteristiche, può disporre di un unico ingresso d'acqua (fredda) o di un doppio ingresso di acqua (fredda/calda). Il tubo con terminale bianco è per l'acqua fredda e il tubo con terminale rosso è per l'acqua calda (utile per le macchine con ingresso acqua fredda/calda).
- Per evitare perdite dai giunti di collegamento, nell'involucro dei tubi sono incluse una guarnizione (per l'ingresso di acqua fredda) o due guarnizioni (per le macchine con ingressi per acqua fredda e calda). Posizionare queste guarnizioni sui terminali dei tubi ingresso acqua dalla parte del rubinetto).
- Collegare il tubo con terminale bianco alla valvola di ingresso acqua con filtro bianco e il tubo con terminale rosso alla valvola ingresso acqua con filtro rosso (quest'ultimo per le macchine con ingresso acqua fredda/calda). Serrare a mano le parti in plastica dei collegamenti. Chiamare un idraulico qualificato perché provveda ad effettuare collegamenti più sicuri.

- Una pressione dell'acqua di 0,1-1 MPa dal rubinetto consente un funzionamento più efficiente dell'apparecchio (0,1 MPa di pressione significa un flusso d'acqua di oltre 8 litri al minuto da un rubinetto completamente aperto).
- Una volta completati i collegamenti, controllare che non vi siano perdite dai giunti di collegamento aprendo completamente il rubinetto.
- Assicurarsi che il tubo ingresso acqua non sia piegato, rotto o schiacciato.
- Montare il tubo ingresso acqua su un rubinetto per l'acqua da 3"/4, filettato.

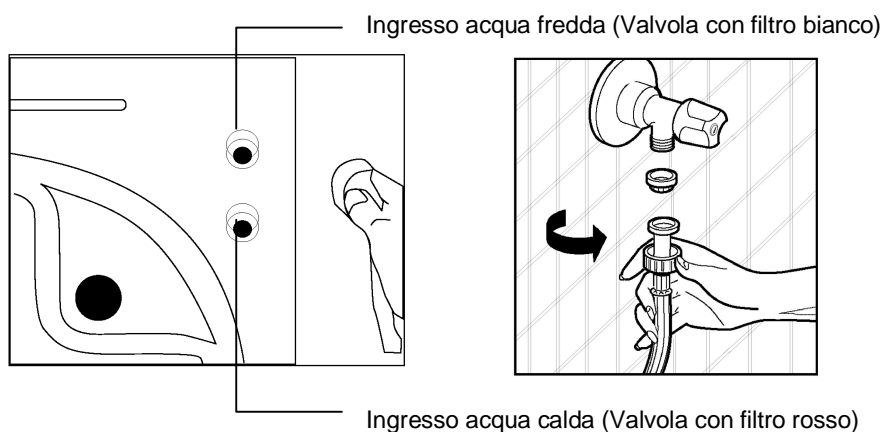

COLLEGAMENTO ALLO SCARICO DELL'ACQUA

- Accertarsi che i tubi di ingresso dell'acqua non siano piegati, attorcigliati, compressi o anomalamente allungati.
- Il tubo di scarico dell'acqua dovrebbe essere montato a un'altezza di minimo 60 cm, massimo 100 cm dal terreno.
- L'estremità del tubo di scarico dell'acqua si può inserire direttamente nel foro di uscita dell'acqua sporca o a un dispositivo speciale montato sul braccio esterno del lavandino.
- Non tentare mai di prolungare il tubo di scarico aggiungendo componenti supplementari.

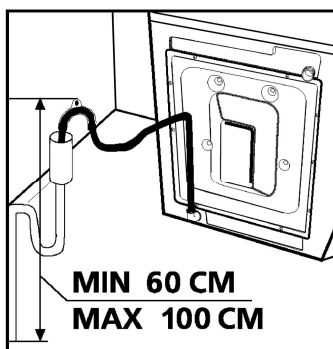

SEZIONE 3: SPECIFICHE TECNICHE

Capacità massima biancheria asciutta (kg)	7
Carico raccomandato (kg)	6,5
Altezza (cm)	85
Larghezza (cm)	59,6
Profondità (cm)	54

SEZIONE 4: PANNELLO DI CONTROLLO

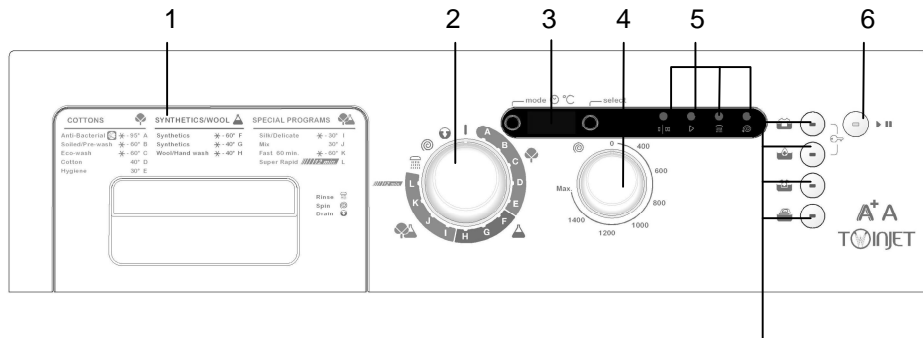

- 1- Vaschetta detersivo
- 2- Manopola programmi
- 3- Indicatore elettronico
- 4- Selettore velocità centrifuga
- 5- Spia indicatrice di funzionamento
- 6- Tasto avvio/pausa e annullamento
- 7- Tasti funzioni



TASTO AVVIO/PAUSA

Questo tasto serve ad avviare un programma selezionato o a metterlo in pausa durante il funzionamento.

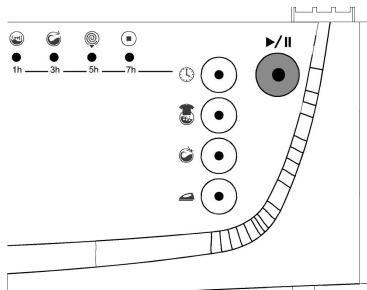

SPIE INDICATRICI DELLE FUNZIONI

Quando viene premuto il tasto avvio/pausa o qualsiasi tasto di funzione, si accende la spia luminosa sui tasti e sul pannello di controllo che indica i programmi. Quando una qualsiasi di queste spie è accesa, questo sta ad indicare che un programma è attivato. La luce si spegne quando il tasto della funzione o quello di avvio/pausa vengono premuti una seconda volta, o quando viene completato il ciclo relativo alla funzione selezionata.

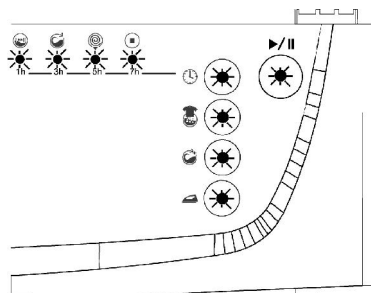

TASTO MENU

mode Utilizzando il tasto menu è possibile accedere alle funzioni che impostano la temperatura e l'ora di avviamento del programma dell'elettrodomestico.

TASTO SELETTORE

select Tramite il tasto selettore è possibile cambiare, in qualsiasi modo desiderato, le funzioni di impostazione della temperatura e l'ora di avviamento dell'elettrodomestico

INDICATORE ELETTRONICO

Con l'aiuto dell'indicatore elettronico è possibile regolare la temperatura e l'ora di inizio del programma ed anche vedere l'ora in cui la lavatrice terminerà il programma. L'indicatore elettronico vi avvertirà mostrando un'icona indicante un errore in caso di errori durante il funzionamento della lavatrice, e vi informerà allo stesso tempo del completamento del programma selezionato tramite la scritta END (fine).

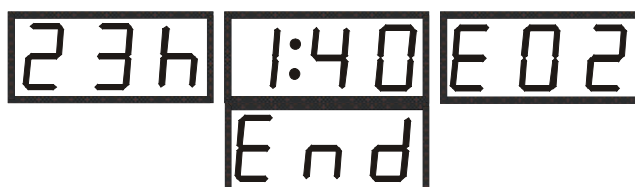

TASTI DI FUNZIONE

Risciacquo interrotto



Si consiglia di usare questa funzione quando non è possibile estrarre i capi immediatamente dopo la fine del programma. Questa funzione previene la formazione di grinze. Quando viene premuto questo tasto l'ultima acqua di risciacquo non viene scaricata. Per far proseguire il programma dallo tasto avvio pausa, premere nuovamente lo tasto avvio pausa.

Se non volete che i vostri capi delicati vengano centrifugati o desiderate una centrifuga delicata, ruotate la manopola programmi sulla posizione 0 (spento). Portate la manopola programmi sul programma scarico o centrifugazione che desiderate e premete il tasto avvio/pausa. Se avete selezionato un programma di scarico, la lavatrice scaricherà l'acqua all'interno. Se avete selezionato un programma di centrifugazione, la lavatrice compirà un ciclo di centrifugazione e quindi arresterà il programma.



Risciacquo extra

Consigliate per il bucato destinato a bambini e pelli sensibili. È applicato uno speciale metodo di risciacquatura per eliminare completamente tutti i residui di detersivo.



Stiratura facile

Utilizzando questa funzione, si può essere certi che i capi risulteranno meno spiegazzati dopo il lavaggio.



Ammollo

Tramite questa funzione si ottiene un lavaggio migliore lasciando i capi nell'acqua con il detersivo per un determinato periodo di tempo prima che la lavatrice carica l'acqua di avviamento e inizi il lavaggio. Si consiglia questa funzione per i capi molto sporchi.

⚠ ATTENZIONE!

Se avete dimenticato di attivare una funzione addizionale e la lavatrice ha già iniziato il suo funzionamento, premete il tasto della funzione addizionale desiderata. Se la spia sopra il tasto di funzione si accende la funzione selezionata è attiva. Se la spia si accende per un momento e poi si spegne, la funzione desiderata non è stata attivata.

NOTA: I nostri prodotti dispongono di schede elettroniche e tasti a sfioramento. Una leggera pressione sui tasti è sufficiente per attivare le funzioni.

SELETTORE VELOCITA' CENTRIFUGA

Tramite la manopola che seleziona la velocità della centrifuga, è possibile regolare il procedimento di centrifugazione degli indumenti. L'intervallo di regolazione della velocità va da 0 (no centrifuga) alla massima velocità di centrifugazione della lavatrice.

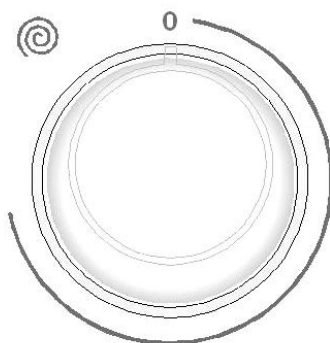

MANOPOLA PROGRAMMA

Con la manopola del programma, è possibile selezionare il programma con il quale si desidera lavare i propri abiti. È possibile regolare il processo di scelta del programma ruotando la manopola apposita in entrambe le direzioni. Bisogna fare attenzione che il segno di regolazione della manopola del programma sia esattamente sul programma che si desidera selezionare. Quando si porta la manopola del programma sulla posizione I(off), la lavatrice esegue l'operazione di scarico per finire (annullare) il ciclo di programma. Dopo che lo scarico è finito, la lavatrice passa in modalità Standby. È possibile ora selezionare un altro programma da avviare.

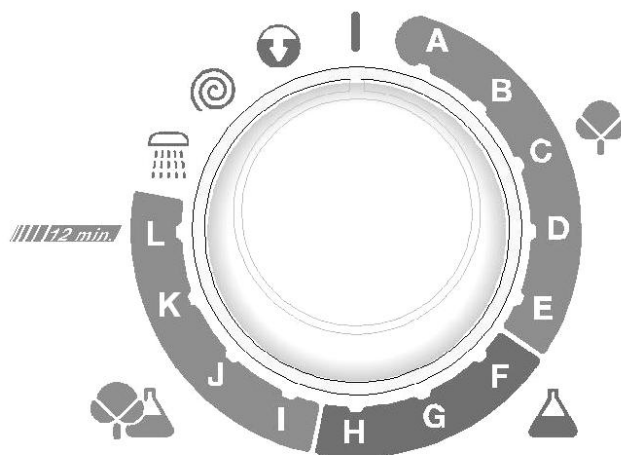

SEZIONE 5: COME LAVARE I CAPI

- Inserire la spina del cavo di alimentazione della lavatrice.
- Aprire il rubinetto per l'immissione dell'acqua.

Primo ciclo di lavaggio

Dopo il collaudo in fabbrica, potrebbe essere rimasta dell'acqua all'interno dell'apparecchio. Si consiglia di effettuare il primo ciclo di lavaggio senza biancheria in modo che l'acqua possa essere eliminata; inserire mezzo misurino di detersivo comune nello scomparto 2 e selezionare il programma cotone a 95°.

PRIMA DI EFFETTUARE IL LAVAGGIO

Cernita dei capi da inserire

- Selezionare i capi in base alla composizione (cotone, sintetico, delicato, lana, ecc.), alle temperature di lavaggio e al livello di sporco.
- Non inserire mai insieme per il lavaggio capi bianchi e colorati.
- Dal momento che capi nuovi colorati possono rilasciare colore al primo lavaggio, lavarli separatamente.
- Accertarsi che non vi siano oggetti metallici nelle tasche, nel qual caso toglierli.
- Chiudere eventuali zip e abbottonare i capi.
- Togliere gli agganci in plastica o in metallo delle tende e i lacci, oppure inserirli in un sacchetto per lavaggio e legarlo.

- Girare a rovescio capi come pantaloni, tessuti a uncinetto, t-shirt e tute.
- Inserire capi piccoli come calze e fazzoletti in un sacchetto per lavaggio.



Lavaggio a 90 °C

Lavaggio a 60 °C

Lavaggio a 30 °C

Non lavare in lavatrice

Inserimento dei capi nella lavatrice

- Aprire lo sportello della lavatrice.
- Inserire i capi nella lavatrice distribuendoli bene all'interno.
- Inserire ogni capo separatamente.
- Quando si chiude lo sportello della lavatrice, accertarsi che non vi siano capi impigliati tra il coperchio e la guarnizione.
- Chiudere saldamente lo sportello della lavatrice. In caso contrario il ciclo di lavaggio non potrà essere avviato.

Inserimento del detersivo nella lavatrice

La quantità di detersivo da inserire nella lavatrice dipende dai seguenti criteri:

- Il consumo di detersivo dipende dal livello di sporizia dei capi. Per capi poco sporchi, non eseguire il prelavaggio e inserire una dose piccola di detersivo nello scomparto n. 2 del contenitore del detersivo.
- Per capi molto sporchi, selezionare un programma che preveda il prelavaggio, inserire $\frac{1}{4}$ della dose di detersivo da inserire nello scomparto 1 del contenitore del detersivo e la dose restante nello scomparto 2.
- Utilizzare per la lavatrice i detersivi appositamente studiati per lavatrici automatiche. Le quantità da utilizzare con i capi sono scritte sulla confezione del detersivo.
- Più l'acqua è dura, maggiore è la quantità di detersivo necessaria.
- Più capi si inseriscono, maggiore sarà il consumo di detersivo.
- Inserire l'ammorbidente nello scomparto per ammorbidente che si trova nella vaschetta per il detersivo. Non superare il livello indicato dalla scritta MAX. In caso contrario, l'ammorbidente si disperderà nell'acqua di lavaggio attraverso il sifone.
- Gli ammorbidenti a elevata densità andrebbero diluiti con acqua prima di essere inseriti nella vaschetta. Questo perché l'ammorbidente a elevata densità ostruisce il sifone e ostacola il flusso.

- È possibile utilizzare detersivi liquidi in tutti i programmi senza prelavaggio. Per farlo, montare la piastra di livello del detersivo liquido nel secondo scomparto della vaschetta del detersivo e inserire la quantità di detersivo liquido in base ai livelli indicati sulla piastra.

MESSA IN FUNZIONE DELLA LAVATRICE

Selezione dei programmi e caratteristiche

Scegliere il programma e le funzioni aggiuntive convenienti per i capi da lavare con l'aiuto delle tabelle a pag. 22.

Tasto Avvio/Pausa

Premendo questo tasto, è possibile avviare il programma scelto o mettere in pausa un programma in funzione.

Quando il programma prescelto si avvia, la spia sul tasto avvio/pausa si accende.

Quando si desidera mettere in pausa il programma prescelto, premere una volta il tasto avvio/pausa. La spia soprastante inizierà a lampeggiare. Per riavviare il programma dal punto in cui era stato messo in pausa premere nuovamente il tasto avvio/pausa.

Avvio del programma

- Portare la manopola programmi sul programma desiderato.

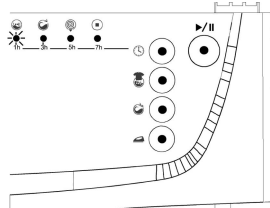

- Se è stato selezionato un programma di lavaggio, la spia indicatrice di funzionamento lampeggerà.

- Se è stato selezionato un programma di risciacquo, centrifugazione o scarico, lampeggeranno le spie corrispondenti.

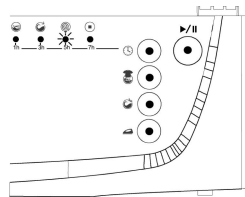
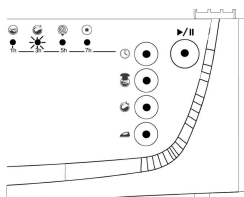

Come selezionare un tasto funzione aggiuntiva

- Regolare la manopola programmi sul programma desiderato.

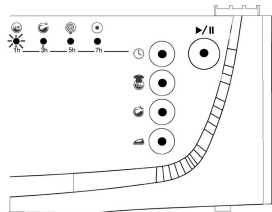

- Se è stato selezionato un programma di lavaggio si accenderà la spia indicatrice di funzionamento del lavaggio.

- Se è stato selezionato un programma di risciacquo, centrifugazione o scarico, si accenderanno le spie corrispondenti.

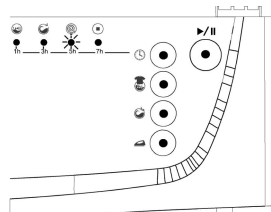
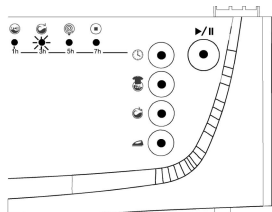

Per selezionare una funzione aggiuntiva:

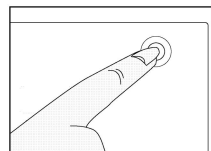

- Premere una volta il tasto della funzione aggiuntiva desiderata.

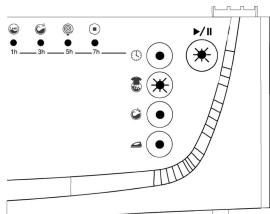

- Se la spia sopra il tasto corrispondente alla funzione prescelta si accende, ciò significa che è stata selezionata la funzione desiderata.
- Se la spia sopra il tasto corrispondente alla funzione prescelta lampeggia, ciò significa che non è possibile utilizzare tale funzione per il programma selezionato.

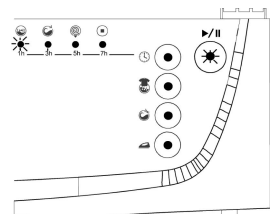

- Avviare il programma prescelto premendo il tasto Avvio/Pausa.
- Quando viene avviato un programma premendo il tasto Avvio/Pausa, si accendono le spie ad indicare che il tasto Avvio/Pausa è attivo e che il lavaggio è in corso.

Cancellazione del programma

Se si desidera anticipare la conclusione di un programma:

- La manopola del programma sulla posizione I(off).



End

- La lavatrice effettuerà l'operazione di scarico necessaria alla conclusione del lavaggio e quindi concluderà il programma.
- Sull'indicatore elettronico continuerà a lampeggiare la scritta END.

Fine programma

- La lavatrice si ferma automaticamente quando termina il programma selezionato.



- Sull'indicatore elettronico apparirà la scritta END (fine).
- Ruotare la manopola programmi sulla posizione di I (disatt.).
- Lo sportello si sblocca automaticamente dopo due minuti dalla fine del programma. Tirare verso di voi la maniglia ed aprire lo sportello in modo da poter togliere la biancheria.
- Dopo aver tolto la biancheria, lasciare aperto lo sportello in modo che l'interno della lavatrice possa sciugarsi.
- Scollegare la spina del cavo di alimentazione della lavatrice.
- Chiudere il rubinetto dell'acqua.

REGOLAZIONE TEMPERATURA DELL'ACQUA DI LAVAGGIO

Per regolare la temperatura:

- Premere il tasto menu una volta dopo aver selezionato il programma e la/le funzione/i (addizionali) che verranno utilizzati.
- L'indicatore elettronico indicherà la temperatura di lavaggio del programma selezionato.
- È possibile diminuire questa temperatura fino alla temperatura di lavaggio desiderata utilizzando il tasto selettore.



- Qualora si desideri effettuare il lavaggio con acqua fredda premere il tasto selettore finché sull'indicatore elettronico apparirà la scritta "CLD" (freddo).

- Se avete mancato il livello di temperatura desiderato potrete ritornarvi premendo in continuazione il tasto selettore.

Se passano più di cinque secondi senza che sia stato premuto un tasto di questo menu l'indicatore elettronico tornerà all'avvio.

Le temperature di lavaggio sono indicate nella Tabella-2. Se non viene effettuata alcuna regolazione della temperatura l'operazione di lavaggio verrà effettuata alla temperatura massima in base alle caratteristiche del programma.

IMPOSTAZIONE DELL'ORA DI INIZIO DEL PROGRAMMA

Per impostare l'ora di inizio del programma della lavatrice:

- Premere due volte il tasto menu dopo aver selezionato il programma e la/le funzione/i (addizionali) che verranno utilizzati.



- L'indicatore elettronico mostrerà la scritta "0 h".

- Indicare dopo quante ore si desidera che il programma selezionato si avvii e impostare questo intervallo di tempo utilizzando il tasto selettore.



- L'intervallo di tempo può essere impostato da 1 a 23 ore.

Per impostare l'intervallo di tempo:

- Impostare l'intervallo di tempo utilizzando il tasto selettore.
- Sull'indicatore elettronico lampeggerà "h" vicino all'intervallo indicato.
- È possibile attivare l'intervallo di tempo premendo il tasto avvio/pausa una volta.

Se avete mancato l'intervallo di tempo desiderato potrete ritornarvi premendo il tasto selettore.

Se passano più di cinque secondi senza che sia stato premuto un tasto di questo menu l'indicatore elettronico tornerà all'avvio.

Se non viene impostata alcuna ora di avviamento, la lavatrice inizierà l'operazione di lavaggio immediatamente.

Blocco tasti

La macchina è dotata di blocco bambini per evitare che il funzionamento di un programma venga interrotto dalla pressione di un tasto durante un'operazione di lavaggio. Il blocco bambini diventa attivo dopo che il primo e il secondo tasto funzione sul pannello di controllo sono premuti contemporaneamente e più a lungo di tre secondi. Quando si attiva l'indicatore elettronico, "0:-n" lampeggia e l'indicatore torna alla posizione precedente. In caso di pressione di un tasto, l'indicatore elettronico avvisa l'utente facendo lampeggiare "0:-n". Per disattivarlo, è necessario premere gli stessi tasti più a lungo di tre secondi. Quando il blocco non è più attivo, l'indicatore elettronico leggerà "0:-n" per un po'. Quando il programma è finito, il blocco bambini sarà disattivato automaticamente.

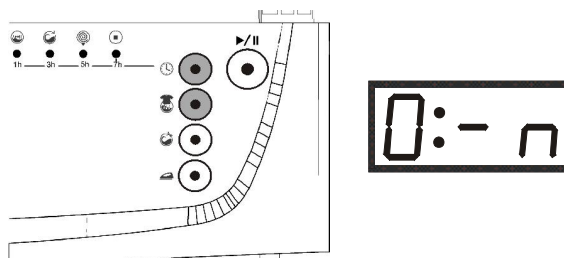

Sistema Twinjet

Una migliore prestazione di lavaggio è ottenuta inserendo acqua detergente nella macchina direttamente sui capi grazie al Sistema Twinjet, composto da due meccanismi di iniezione e un miscelatore.

PROGRAM	Vaschetta detersivo	Massima capacità di carico a secco (Kg.)	Tipologia dei capi	Spiegazioni
A-Cotone 95° (Anti-batterico)	2	7	È possibile neutralizzare tempestivamente la comparsa di micro-organismi nella macchina facendola girare a vuoto con questo programma. Panni sporchi, in cotone sterile e in lino.	
B-Sporcare 60° (prelavaggio)	1+2	7	Capi molto sporchi, in cotone e lino.	Biancheria intima, lenzuola, tovaglie, t-shirt, camicie, asciugamani
*C- Eco 60°	2	7	Capi sporchi colorati e in lino.	
D- Cotone 40° A+ A	2	7	È possibile ottenere elevate prestazioni di lavaggio consumando poca energia. Capi sporchi, colorati e in lino.	
E- Igienizzante 30°	2	5	È possibile utilizzare questo programma per neutralizzare i batteri che si accumulano sui vestiti a temperature di 30° C per tessuti sporchi colorati, in lino e per bambini.	
F-Sintetici 60°	2	3,5	Capi molto sporchi, sintetici o misti in fibre sintetiche.	Calze di nylon, camicette
G-Sintetici 40°	2	3,5	Tessuti sporchi, delicati e sintetici o misti in fibre sintetiche.	
H-Lana/ Lavaggio a mano 40°	2	2,5	Abiti leggermente sporchi, lavati a mano, in cotone, colorati, in lana, sintetici o misti in fibre sintetiche.	Tutti i capi in lana
I-Setai/Delicati 30°	2	2,5	Abiti leggermente sporchi, in lana o in seta lavabili in acqua fredda, a mano e a macchina.	Calze di nylon, camicette
J-Lavaggio misto 30°	2	3,5	Capi sporchi, macchiati, in cotone, sintetici, colorati e in lino, lavabili insieme.	Tutti i capi in lana
K-Rapido 60° (60 min)	2	3	I capi sporchi, in cotone, colorati e in lino possono essere lavati in 60 minuti a temperature di 60° C.	Biancheria intima, lenzuola, tovaglie, t-shirt, camicie, asciugamani
L-Super rapido (12 min)	2	2	I capi meno sporchi, in cotone, colorati e in lino possono essere sottoposti a lavaggio super-rapido da 12 minuti. Nota: la quantità di detersivo deve essere inferiore rispetto a quella utilizzata per gli altri programmi, considerando la maggiore brevità del tempo di lavaggio. Se la macchina ha un carico squilibrato, il tempo di spegnimento del programma aumenta. Lo sportello della macchina può essere aperto 2 minuti dopo il termine del lavaggio. (Questi 2 minuti, ovvero il tempo che si consiglia di aspettare prima di aprire lo sportello della macchina, non sono compresi nel tempo di lavaggio.)	Biancheria intima, lenzuola, tovaglie, t-shirt, camicie, asciugamani
Risciacquo	Quando serve un risciacquo supplementare per i capi dopo il ciclo di lavaggio, si può usare questo programma per tutti i tipi di capi.			
Centrifuga	Quando serve una centrifuga supplementare per i capi dopo il ciclo di lavaggio, si può usare questo programma per tutti i tipi di capi.			
Scarico	Questo programma serve per scaricare l'acqua sporca contenuta all'interno della lavatrice al termine del ciclo di lavaggio. Se si preferisce che lo scarico dell'acqua avvenga prima del termine del programma, usare questo programma.			
* Dati energetici sull'etichetta basati sul programma testati ai sensi di EN60456.				

SEZIONE 6: MANUTENZIONE E PULIZIA

- Scollegare la spina del cavo di alimentazione dell'apparecchio.
- Chiudere il rubinetto dell'acqua.

FILTRI DI INGRESSO ACQUA

Sulla parte del rubinetto del tubo di ingresso dell'acqua della lavatrice e alle estremità delle valvole di ingresso dell'acqua, sono presenti filtri che impediscono l'afflusso nella lavatrice di sporco e di corpi estranei presenti nell'acqua. Se la lavatrice non riceve acqua a sufficienza nonostante il rubinetto dell'acqua sia aperto, si consiglia di pulire i filtri.

- Rimuovere il tubo di ingresso dell'acqua.
- Rimuovere i filtri posti sulle valvole di ingresso dell'acqua usando una pinza e pulire a fondo con uno spazzolino.
- Pulire i filtri dei tubi di ingresso dell'acqua posti sul lato del rubinetto rimuovendoli manualmente insieme alla guarnizione.
- Puliti i filtri, riposizionarli eseguendo le stesse operazioni in ordine inverso.

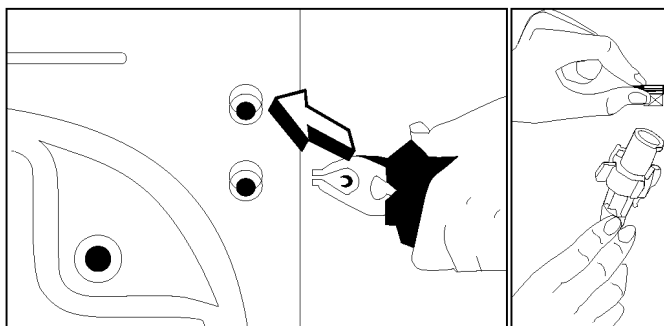

FILTRO DELLA POMPA

Il filtro della pompa consente di prolungare la durata di vita della pompa di scarico dell'acqua sporca. In questo modo si impedisce l'ingresso nella pompa di eventuali sfilacciate dei tessuti. La pulizia del filtro della pompa andrebbe effettuata ogni 2-3 mesi. Per pulire il filtro della pompa:

- Aprire il coperchio dello zoccolo protettivo, tirando la maniglia.
- Prima di aprire il coperchio del filtro, posizionare un contenitore davanti al filtro, per impedire la fuoriuscita dell'acqua rimasta nella macchina.
- Allentare il coperchio del filtro ruotandolo in senso antiorario e far scaricare l'acqua.
- Togliere eventuali corpi estranei dal filtro.
- Controllare manualmente la rotazione della pompa.
- Pulita la pompa, riposizionare il coperchio e ruotare in senso orario.
- Rimettere il coperchio dello zoccolo protettivo in posizione.
- E' opportuno ricordare che se non si posiziona il coperchio del filtro correttamente, vi saranno perdite d'acqua.

⚠ ATTENZIONE!
Rischio di scottature!

Poiché l'acqua nella pompa può essere calda, attendere che si raffreddi.

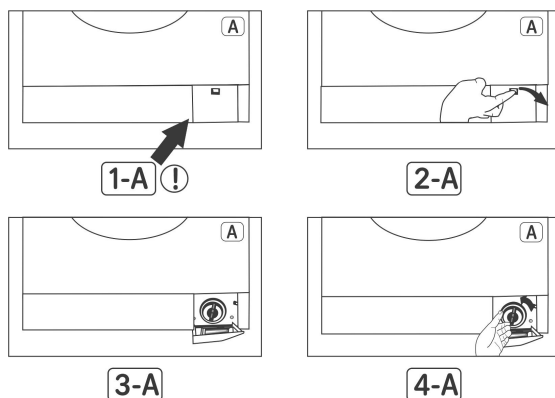

VASCHETTA DEL DETERGIVO

I detersivi con il tempo possono lasciare un deposito nella vaschetta del detersivo o nel suo alloggiamento. Per pulire il deposito, estrarre periodicamente la vaschetta del detersivo. Per estrarre la vaschetta del detersivo:

- Tirar fuori completamente la vaschetta del detersivo.(DISEGNO-1)
- Sollevare la parte frontale della vaschetta e continuare a tirare finché la vaschetta non fuoriesce.(DISEGNO-2)
- Lavare con un vecchio spazzolino da denti e abbondante acqua.
- Togliere il detersivo rimasto ed evitare che cada nella lavatrice.
- Dopo averla asciugata, inserire nuovamente la vaschetta del detersivo così come è stata tolta.

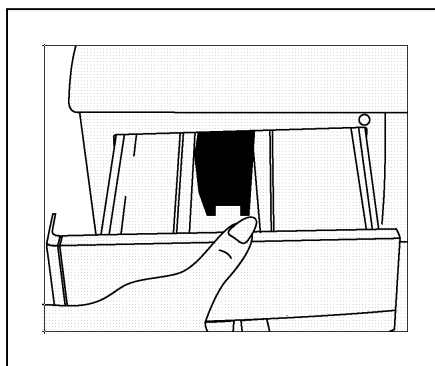

DISEGNO -1

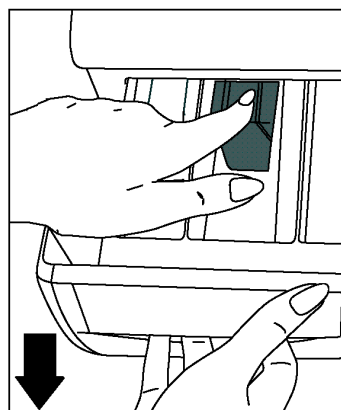

DISEGNO -2

TAPPO DEL SIFONE

Estrarre la vaschetta del detersivo. Togliere il tappo del sifone e pulire a fondo dai residui di ammorbidente. Reinscrivere il tappo del sifone pulito. Verificare che sia correttamente inserito.

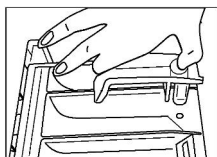

INVOLUCRO ESTERNO

Per pulire la superficie esterna dell'involucro, usare acqua tiepida e una sostanza detergente non abrasiva. Dopo avere risciacquato con acqua pulita, passare con un panno morbido e asciutto.

⚠ ATTENZIONE!

Se la lavatrice viene installata in un luogo in cui la temperatura ambiente può scendere al di sotto di 0°C, eseguire quanto di seguito indicato quando la lavatrice non viene utilizzata:

- Collegare la spina del cavo di alimentazione della lavatrice.
- Chiudere il rubinetto dell'acqua e togliere il cavo o i cavi di ingresso dell'acqua dal rubinetto.
- Posizionare le estremità dei tubi di scarico dell'acqua e di ingresso dell'acqua in un recipiente sul pavimento.
- Regolare la manopola programma su "scarico".
- Si accenderà la spia di indicazione programma pronto.
- Attivare il programma premendo il tasto avvio/pausa.
- Scollegare la spina del cavo di alimentazione della lavatrice quando il programma è finito (spia di indicazione fine programma accesa).

Compiendo queste operazioni viene scaricata l'acqua rimasta all'interno della lavatrice evitando in questo modo la formazione di ghiaccio nella lavatrice. Quando si riaccenderà la lavatrice, accertarsi che la temperatura ambiente sia superiore a 0°C.

IL CESTELLO

Non lasciare oggetti metallici come aghi, forcelle o monete nella lavatrice. Possono causare la formazione di macchie di ruggine nel tamburo. Per eliminarle, usare un detersivo senza cloro e seguire le avvertenze indicate dal fabbricante del detersivo. Per pulire macchie di ruggine, non usare pagliette in ferro per la pulizia di piatti o oggetti analoghi.

RIMOZIONE DEL CALCARE

Se si regola correttamente la quantità di detersivo da usare, non sarà necessario eseguire alcuna operazione di rimozione del calcare. Se si desidera comunque eseguire la procedura di rimozione del calcare, usare i decalcificatori in commercio e fare attenzione alle relative avvertenze.

ATTENZIONE!

Le sostanze decalcificanti contengono acidi e possono causare alterazioni al colore dei capi, nonché effetti negativi per la lavatrice.

SEZIONE 7: INFORMAZIONI PRATICHE



Bevande alcoliche: la macchia andrebbe prima lavata con acqua fredda, poi strofinata con glicerina e acqua e risciacquata con acqua mista ad aceto.



Lucido per scarpe: la macchia andrebbe leggermente grattata senza rovinare il tessuto, sfregata con un detersivo e risciacquata. Qualora la macchia persista, sfregare con 1 unità di alcool puro (96 gradi) mischiata a 2 unità di acqua e poi lavare con acqua tiepida.



Te e caffè: appoggiare l'area interessata dalla macchia sopra un contenitore e versare sulla macchia acqua calda, regolandosi in base alla resistenza del capo. Se la composizione del capo lo consente, lavare con una soluzione alcalina.



Cioccolato e cacao: lasciare il capo sporco in acqua fredda e strofinare con sapone o detersivo, poi lavare alla temperatura più elevata che il capo può sopportare. Se la macchia persiste, strofinare con acqua ossigenata (in proporzione pari al 3%).



Salsa di pomodoro: dopo avere tolto il residuo secco avendo cura di non rovinare il tessuto, lasciare in acqua fredda per circa 30 minuti e lavare strofinando con un detersivo.



Brodo di carne-uova: eliminare i residui secchi con una spugna o un panno morbido bagnati in acqua fredda. Strofinare con un detersivo e lavare con una soluzione alcalina diluita.



Macchie di grasso e olio: eliminare per prima cosa i residui. Strofinare la macchia con un detersivo e poi lavare in acqua tiepida saponata.



Senape

Senape: per prima cosa applicare glicerina sull'area della macchia. Strofinare con un detersivo e poi lavare. Se la macchia persiste, strofinare con alcool (su un capo in materiale sintetico e colorato andrebbe usata una miscela di 1 unità di alcool e 2 unità di acqua).



Macchie di sangue: lasciare il capo in ammollo in acqua fredda per 30 minuti. Se la macchia persiste lasciare in ammollo in una miscela di acqua e ammoniaca (3 cucchiaini da tavola di ammoniaca in 4 litri di acqua) per 30 minuti.



Crema, gelato e latte: lasciare il capo in ammollo in acqua fredda e strofinare l'area della macchia con un detersivo. Se la macchia persiste applicare una soluzione alcalina sul tessuto in proporzioni adeguate. (Non applicare soluzioni alcaline su capi colorati.)



Terra: le macchie di terra andrebbero rimosse immediatamente. Lavare la macchia se possibile con un detersivo e, se persiste, strofinare con acqua ossigenata (in proporzione pari al 3%).



Inchiostro: tenere l'area della macchia sotto l'acqua fredda finché non si diluisce completamente e scompare. Poi strofinare con acqua diluita con succo di limone e detersivo, lavare dopo 5 minuti.



Frutta: appoggiare l'area interessata dalla macchia sopra un contenitore e versare sulla macchia acqua fredda. Non versare acqua calda sulla macchia. Strofinare con acqua fredda e applicare glicerina. Attendere 1-2 ore e risciacquare dopo aver sfregato con alcune gocce di aceto bianco.



Macchie d'erba: strofinare l'area macchiata con un detergente. Se il tipo di tessuto lo consente, lavare con una soluzione alcalina. Strofinare i capi in lana con alcool. (Per capi colorati, usare una miscela di 1 unità di alcool puro e 2 unità di acqua).



Vernice a olio: la macchia andrebbe eliminata prima che si secchi applicandovi sopra un diluente. Poi strofinare con un detersivo e lavare.



Macchie di bruciato: se il tipo di tessuto lo consente, aggiungere una soluzione alcalina all'acqua di lavaggio. Per capi in lana, sovrapporre alla macchia un panno bagnato in acqua ossigenata, poi passare con il ferro da stiro avendo cura di proteggere il tessuto con un panno asciutto. Dopo aver risciacquato per bene, lavare.

SEZIONE 8: COME EVITARE I GUASTI PIÙ CONSUETI

Per tutte le riparazioni da effettuare, andrebbe contattato un tecnico autorizzato dell'assistenza. Quando la macchina richiede una riparazione o non si è in grado di porre rimedio al guasto seguendo le informazioni di seguito fornite, agire come qui indicato:

- Scollegare la spina del cavo di alimentazione della macchina.
- Chiudere il rubinetto dell'acqua.
- Rivolgersi al centro assistenza più vicino.

GUASTO	PROBABILE CAUSA	METODI PER PORVI RIMEDIO
La macchina non funziona.	La spina del cavo dell'alimentazione è scollegata.	Inserire la spina nella presa.
	Il fusibile è guasto.	Cambiare il fusibile.
	L'alimentazione elettrica è disattivata.	Controllare l'alimentazione elettrica.
	Non è stato premuto il tasto avvio/pausa.	Premere il tasto avvio/pausa.
	La manopola programma è su O (disatt.).	Impostare la manopola sulla modalità desiderata.
	Il portello non è chiuso bene.	Chiudere bene il portello. Si dovrebbe sentire un clic.
La macchina non riceve acqua.	Il rubinetto è chiuso.	Aprire il rubinetto.
	Il tubo di ingresso dell'acqua potrebbe essere piegato.	Controllare il tubo di ingresso dell'acqua.
	Il tubo di ingresso dell'acqua è ostruito.	Pulire i filtri del tubo di ingresso dell'acqua. (*)
	Il filtro di ingresso della valvola è ostruito.	Pulire il filtro di ingresso della valvola. (*)
	Il portello non è chiuso bene.	Chiudere bene il portello. Si dovrebbe sentire un clic.
La macchina non scarica acqua.	Il tubo di scarico è ostruito o piegato.	Controllare il tubo di scarico.
	Il filtro della pompa è ostruito.	Pulire il filtro della pompa. (*)
	I capi non sono inseriti nella macchina in maniera bene bilanciata.	Distribuire i capi nella macchina in modo ordinato e ben bilanciato.
La macchina vibra.	I piedini della macchina non sono stati regolati.	Regolare i piedini. (**)
	Le viti di trasporto non sono state rimosse.	Rimuovere le viti di trasporto. (**)

(*) Si veda la sezione relativa alla manutenzione e pulizia della macchina.

(**) Si veda la sezione relativa all'installazione della macchina.

GUASTO	PROBABILE CAUSA	METODI PER PORVI RIMEDIO
La macchina vibra.	Il numero di capi nell'apparecchio è basso.	Ciò non pregiudica il funzionamento dell'apparecchio.
	Il numero di capi inserito è eccessivo o i capi non sono inseriti in maniera bene bilanciata.	Non superare la quantità di capi consigliata e distribuire i capi in maniera bene ordinata.
	La macchina mentre è in funzione entra in contatto con un ostacolo.	Impedire che la macchina vada ad appoggiare contro una superficie dura.
Schiuma eccessiva nel contenitore del detersivo.	È stato usato troppo detersivo.	Premere il tasto avvio/pausa. Per bloccare la schiuma, diluire un cucchiaino di ammorbidente in mezzo litro di acqua e versare il tutto nel contenitore del detersivo. Premere il tasto avvio/pausa dopo 5-10 minuti. Nel ciclo successivo di lavaggio scegliere la quantità di detersivo in modo corretto.
	È stato usato un detersivo sbagliato.	Usare unicamente detersivi prodotti per macchine completamente automatiche.
Il risultato del lavaggio non è soddisfacente.	I capi erano troppo sporchi per il programma selezionato.	Selezionare un programma corretto. (si veda tabella 1)
	La quantità di detersivo usata non era sufficiente.	Usare più detersivo in base al tipo di detersivo usato.

GUASTO	PROBABILE CAUSA	METODI PER PORVI RIMEDIO
Il risultato del lavaggio non è soddisfacente.	Sono stati inseriti troppi capi, superando la portata massima della macchina.	Inserire i capi in modo da non superare la portata massima di carico della macchina.
	Eccessiva durezza dell'acqua.	Usare la quantità di detersivo indicata dal fabbricante del detersivo.
	I capi non sono inseriti in maniera bene bilanciata.	Distribuire i capi in maniera ordinata e bene bilanciata.
L'acqua viene subito scaricata dalla macchina, appena vi entra.	L'estremità del tubo di scarico dell'acqua è in una posizione troppo bassa rispetto alla macchina.	Posizionare il tubo di scarico dell'acqua a un'altezza appropriata.(**)
Durante il lavaggio non si veda acqua nel tamburo.	È normale. L'acqua è nella parte bassa del tamburo.	-
Vi sono residui di detersivo sui capi.	Alcuni pezzi di detersivo non si sono dissolti nell'acqua e si sono attaccati ai capi, creando piccole macchie bianche.	Calibrando la macchina per il programma di "Risciacquo", selezionare un risciacquo supplementare o eliminare le macchie dopo l'asciugatura con una spazzola.
Ci sono macchie grigie sui capi.	Possono essere causate da olio, creme o uguenti.	Nel ciclo di lavaggio successivo, usare la quantità massima di detersivo indicata dal fabbricante.



(**) Si veda la sezione relativa all'installazione della macchina.

GUASTO	PROBABILE CAUSA	METODI PER PORVI RIMEDIO
Il processo di centrifuga non parte o parte in ritardo.	È normale. Il sistema di controllo di carichi non bilanciati funziona in questo modo.	Il sistema di controllo di carichi non bilanciati cercherà di distribuire i capi in maniera uniforme. Terminata tale operazione, si realizzerà il passaggio al processo di centrifuga. Nel ciclo di lavaggio successivo, inserire i capi in maniera bene bilanciata.

SEZIONE 9: SISTEMA AUTOMATICO DI DIAGNOSTICA

La macchina è provvista di sistema in grado sia di intraprendere le precauzioni necessarie, sia di avvertire in caso di guasti, effettuando controlli automatici durante i processi di lavaggio.





CODICE DI ERRORE	PROBABILE GUASTO	COME INTERVENIRE
	Lo sportello non è stato chiuso correttamente	Chiudere bene lo sportello in modo da udire il clic. Se il problema persiste, spegnere la lavatrice, scollegare la spina della alimentazione e contattare subito il centro di assistenza autorizzato più vicino.





CODICE DI ERRORE	PROBABILE GUASTO	COME INTERVENIRE
	<p>Il livello di acqua nella lavatrice è al di sotto del riscaldatore. La pressione dell'alimentazione dell'acqua è bassa o manca del tutto.</p>	<p>Aprire fino in fondo il rubinetto. L'acqua potrebbe mancare, controllare. Se il problema persiste, la lavatrice si spegnerà automaticamente dopo poco tempo. Scollegare la spina del cavo dell'alimentazione, chiudere il rubinetto e contattare il centro di assistenza autorizzato più vicino.</p>
	<p>La pompa è guasta o il filtro della pompa è ostruito.</p>	<p>Pulire il filtro della pompa. Se il problema persiste, contattare il centro di assistenza autorizzato più vicino. (*)</p>
	<p>C'è una quantità eccessiva di acqua nella lavatrice.</p>	<p>La lavatrice scaricherà automaticamente l'acqua. Una volta completato il procedimento di scarico, spegnere la lavatrice e scollegare la spina del cavo dell'alimentazione. Chiudere il rubinetto e contattare il centro di assistenza autorizzato più vicino.</p>





(*) Vedere la sezione relativa alla manutenzione e alla pulizia della lavatrice.



CODICE DI ERRORE	PROBABILE GUASTO	COME INTERVENIRE
	<p>Il motore è guasto.</p>	<p>Spegnere la lavatrice, scollegare la spina del cavo dell'alimentazione. Chiudere il rubinetto e contattare il centro di assistenza autorizzato più vicino.</p>

SEZIONE 10: SIMBOLI DI LAVAGGIO INTERNAZIONALI

			
Temperatura di lavaggio.	Non lavare (lavare a mano)	Stiratura a temperatura bassa.	Stiratura a temperatura media.

			
Stiratura a temperatura alta.	Non stirare.	Non lavare a secco.	Stendere sul filo.

			
Stendere senza strizzare.	Asciugare disteso.	Non candeggiare.	Candeggiare se necessario.

		
<p>I simboli sopra riportati sono tutti simboli per il lavaggio a secco. Le lettere informano l'utente del tipo di solvente da utilizzare. I capi provvisti di questi simboli non andrebbero lavati nella macchina, salvo qualora l'etichetta indichi diversamente.</p>		

Garantie / Garantie / Garanzia



2 Jahre M-Garantie
2 ans M-garantie
2 anni M-garanzia

Die MIGROS übernimmt während zwei Jahren seit Kaufabschluss die Garantie für Mängelfreiheit und Funktionsfähigkeit des von Ihnen erworbenen Gegenstandes.

Die MIGROS kann die Garantieleistung wahlweise durch kostenlose Reparatur, gleichwertigen Ersatz oder durch Rückerstattung des Kaufpreises erbringen. Weitere Ansprüche sind ausgeschlossen.

Nicht unter die Garantie fallen normale Abnutzung sowie die Folgen unsachgemässer Behandlung oder Beschädigung durch den Käufer oder Drittpersonen sowie Mängel, die auf äussere Umstände zurückzuführen sind. Die Garantieverpflichtung erlischt bei Reparaturen durch nicht MIGROS-autorisierte Servicestellen.

Garantieschein oder Kaufnachweis (Kasabon, Rechnung) bitte sorgfältig aufbewahren. Bei Fehlen desselben wird jeder Garantieanspruch hinfällig.

MIGROS garantit, pour la durée de deux ans à partir de la date d'achat, le fonctionnement correct de l'objet acquis et son absence de défauts.

MIGROS peut choisir la modalité d'exécution de la prestation de garantie entre la réparation gratuite, le remplacement par un produit équivalent ou le remboursement du prix payé. Toutes les autres prétentions sont exclues.

La garantie n'inclut pas l'usure normale, ni les conséquences d'un traitement non approprié, ni l'endommagement par l'acheteur ou un tiers, ni les défauts dus à des circonstances extérieures. La garantie n'est valable que si les réparations ont exclusivement été effectuées par le service après-vente MIGROS ou par les services autorisés par MIGROS.

Nous vous prions de bien vouloir conserver soigneusement le certificat de garantie ou le justificatif de l'achat (quittance, facture). Sans celui-ci aucune réclamation ne sera admise.

La MIGROS si assume per due anni, a partire dalla data d'acquisto, la garanzia per il funzionamento efficiente e l'assenza di difetti dell'oggetto in suo possesso. La MIGROS può scegliere se eseguire la prestazione di garanzia attraverso la riparazione gratuita, la sostituzione del prodotto con uno di uguale valore o il rimborso del prezzo d'acquisto dello stesso. Ogni altra pretesa è esclusa.

Non sono compresi nella garanzia i guasti dovuti a normale usura, uso inadeguato o danni provocati dal proprietario o da terze persone, oppure derivanti da cause esterne. L'obbligo di garanzia è valido soltanto all'esplicita condizione, che si ricorra unicamente al servizio dopo vendita MIGROS o ai servizi autorizzati.

Per favore conservi il certificato di garanzia oppure il giustificativo d'acquisto (scontrino, fattura). Con la sua perdita si estingue ogni diritto di garanzia.

MIGROS Service

Bei technischen Problemen können Sie sich an die Nummer 0800 562 935 wenden.

Le 0800 562 935 est à votre disposition en cas de problème.

Il nostro servizio clientele è a vostra disposizione allo 0800 562 935.



M-INFOLINE
0848 84 0848
www.migros.ch

Haben Sie weitere Fragen? Die M-Infoline hilft Ihnen gerne weiter unter der Tel.-Nr.: 0848 84 0848:

Montag bis Freitag 08.00 – 18.30 Uhr
Samstag 08.30 – 17.30

(8 Rp./Min. 08.00 – 17.00 Uhr, 4 Rp./Min von 17.00 – 18.30 Uhr und Samstag,.)

www.migros.ch/kontakt

Vous avez des questions? M-Infoline est là pour vous aider: 0848 84 0848 du lundi au vendredi de 8h à 18h30, samedi de 8h30 à 17h30.

(8 cts/min. de 8 h à 17 h,
4 cts/min. de 17 h à 18 h 30 et samedi).

www.migros.ch/contact

Avete altre domande? L'M-Infoline rimane volentieri a vostra disposizione per ulteriori informazioni:

0848 84 0848 dal lunedì a venerdì dalle 08.00 alle 18.30 e il sabato dalle 08.30 alle 17.30

(8 cent./min. dalle 8.00 alle 17.00, 4 cent./min. dalle 17.00 alle 18.30 e sabato).

www.migros.ch/contacto

VE 7009 WA+AA

Machine à laver

Mode d'emploi



SOMMAIRE

SECTION 1 : AVANT UTILISATION

- Consignes de sécurité
- Recommandations

SECTION 2 : INSTALLATION

- Démontage des vis de bridage
- Réglage des pieds
- Raccordement électrique
- Raccordement du tuyau d'arrivée d'eau
- Raccordement du tuyau de vidange

SECTION 3 : SPECIFICATIONS TECHNIQUES

SECTION 4 : BANDEAU DE COMMANDE

- Touche marche/arrêt
- Voyants indicateurs de fonction
- Touches de fonction
- Manette sélecteur de vitesse d'essorage
- Manette sélecteur de programme

SECTION 5 : LAVAGE

- Préparation du lavage
- Fonctionnement de la machine
- Tableau des programmes

SECTION 6 : ENTRETIEN ET NETTOYAGE

- Filtres des raccords d'arrivée d'eau
- Filtre de pompe de vidange
- Bac à produits
- Siphon d'assouplissant
- Carrosserie
- Tambour
- Elimination du calcaire

SECTION 7 : INFORMATIONS PRATIQUES

SECTION 8 : QUE FAIRE EN CAS DE PANNE

SECTION 9 : SYSTEME AUTOMATIQUE DE DETECTION DES ERREURS

SECTION 10 : SYMBOLES INTERNATIONAUX TEXTILES

SECTION 1 : AVANT UTILISATION

CONSIGNES DE SECURITE

- N'utilisez ni adaptateur multiple, ni rallonge.
- N'utilisez pas de prise dont le cordon est endommagé ou fissuré.
- Si le câble électrique est endommagé, il doit impérativement être remplacé par un technicien agréé afin d'éviter tout risque d'électrocution.
- Ne retirez jamais une prise en tirant sur le cordon. Retirez la prise en la prenant avec la main.
- Ne branchez pas de prise en ayant les mains humides.
- Ne touchez jamais la machine en ayant les mains ou les pieds humides.
- N'ouvrez jamais le bac à produits lorsque la machine fonctionne.
- Ne forcez jamais l'ouverture de la porte lorsque la machine fonctionne.
- La machine peut atteindre des températures élevées ; ne touchez pas le hublot (en cours de lavage), ni le tuyau de vidange et l'eau en cours de vidange.
- En cas de problème, débranchez d'abord la machine et fermez le robinet. Ne tentez pas de réparer la machine. Adressez-vous au service après-vente agréé le plus proche.
- N'oubliez pas que l'emballage de votre machine peut être dangereux pour les enfants.
- Ne laissez pas vos enfants jouer avec la machine.
- Ne laissez pas votre animal domestique s'approcher de la machine.
- Votre machine doit uniquement être utilisée par des adultes et conformément aux instructions de ce manuel.
- Votre machine est destinée à un usage domestique. La garantie ne s'appliquera pas en cas d'utilisation à des fins professionnelles.
- Votre nouvelle machine a été conçue selon les nouvelles directives Européennes en matière de consommations d'énergie et d'eau. Veillez donc à diminuer sensiblement les quantités de produits lessiviels.
- L'appareil ne doit pas être placé sur un tapis qui pourrait obstruer la ventilation d'air sous l'appareil.

RECOMMANDATIONS

- Une lessive ou un assouplissant qui reste longtemps au contact de l'air séchera et collera au bac à produits. Pour éviter cet inconvénient, versez le détergent ou l'assouplissant dans le bac à produits juste avant de démarrer le lavage.
- Utilisez uniquement la fonction pré-lavage pour les vêtements très sales.
- Ne dépassez pas la capacité de charge maximale.
- Cet appareil n'est pas destiné à être utilisé par des personnes (enfants inclus) dont les capacités physiques, sensorielles ou intellectuelles sont réduites ou bien manquant d'expérience et de connaissances à moins d'avoir été encadrées ou formées au niveau de l'utilisation de l'appareil par une personne responsable de leur sécurité. Surveillez les enfants pour s'assurer qu'ils ne jouent pas avec l'appareil.

- Si vous n'utilisez pas votre machine pendant un certain temps, débranchez la machine, fermez l'arrivée d'eau et laissez la porte ouverte pour laisser sécher l'intérieur de la machine et prévenir ainsi la formation de mauvaises odeurs.
- Les procédures de contrôle qualité ont montré qu'une certaine quantité d'eau pouvait rester dans la machine et ne nuit en rien à son bon fonctionnement.

SECTION 2 : INSTALLATION

Avant d'utiliser votre machine à laver, vérifiez les points ci-dessous.

DEMONTAGE DES VIS DE BRIDAGE

- Les vis de bridage situées à l'arrière de la machine doivent être démontées avant la mise en service de la machine.
- Dévissez les vis en tournant dans le sens inverse des aiguilles d'une montre à l'aide d'une clé appropriée. (Fig.1)
- Retirez les vis. (Fig.2) Ainsi que les ensembles complets de bridage (composé de 3 pièces comme indiqué sur la vue fig.2bis) en les faisant pivoter légèrement à gauche et à droite pour les retirer de leur emplacement.
- Dans les orifices d'où ont été retirées les vis de bridage, insérez les vis de fermeture en plastique fournies avec les accessoires. (Fig.3)
- Conservez les vis de bridage provenant de la machine. Elles pourront être utilisées pour un transport ultérieur de la machine.



Fig. 1



Fig. 2

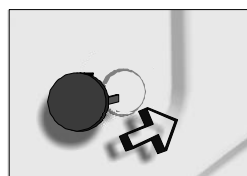
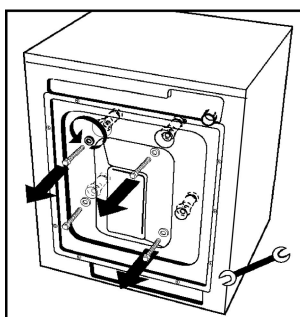
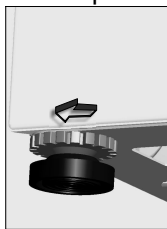

Fig. 3



REGLAGE DES PIEDS

- N'installez pas la machine sur un tapis ou des surfaces similaires.
- Pour un fonctionnement silencieux et sans vibration, placez la machine sur une surface plane, non glissante et solide.
- Equilibrez au moyen des pieds.
- Desserrez l'écrou de réglage en plastique (Fig.4).
- Effectuez le réglage en tournant les pieds vers le haut ou vers le bas (Fig.5)
- Une fois que la machine est équilibrée, serrez l'écrou de réglage en plastique en le tournant vers le haut.
- Ne placez jamais de cartons, de cales en bois ou d'éléments similaires sous la machine pour compenser des irrégularités de niveau du sol.



RACCORDEMENT ELECTRIQUE

- Votre machine à laver fonctionne sous une tension de 220 - 240V / 50Hz.
- Le câble d'alimentation de votre machine est équipé d'une prise mâle avec terre. Cette prise doit impérativement être branchée dans une prise 10 ampères avec terre. Les fusibles de la ligne d'alimentation électrique doivent également être de 10 ampères. Si vous ne disposez pas d'une installation conforme aux normes obligatoires, il faudra la faire modifier par un électricien qualifié.
- **Notre société se dégage de toute responsabilité en cas de dommages éventuels résultant d'une utilisation sans mise à la terre.**

RACCORDEMENT DU TUYAU D'ARRIVEE D'EAU

- Votre machine est prévue pour être branchée sur une arrivée d'eau froide.
- Pour éviter toute fuite au niveau des raccords, 2 joints (dont un avec filtre) sont fournis avec le tuyau.
- Branchez le raccord (coudé) du tuyau d'arrivée d'eau à l'arrière de la machine avec 1 joint (fig.6) et l'autre raccord (droit) au robinet avec le joint avec filtre (fig.7). En cas de doute, faites brancher la machine par un installateur qualifié.

- La pression d'eau de l'ordre de 0,1-1 Mpa qui s'écoule de votre robinet permettra à votre machine de fonctionner plus efficacement (une pression de 0,1 Mpa équivaut à un débit d'eau de plus de 8 litres par minute qui s'écoule d'un robinet entièrement ouvert)
- Une fois les branchements effectués, vérifiez l'absence de fuites au niveau des raccords en ouvrant entièrement le robinet.
- Vérifiez que le tuyau d'arrivée d'eau n'est pas plié, fissuré ou écrasé.
- Vissez le tuyau d'arrivée d'eau sur le robinet fileté 3"/4.

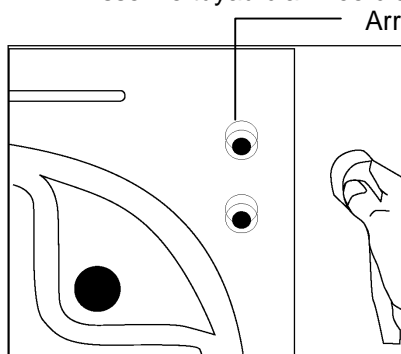

Fig.6

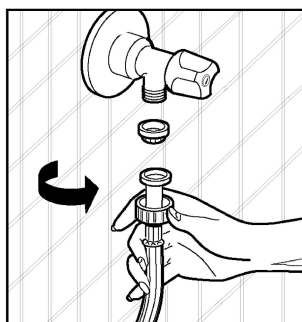
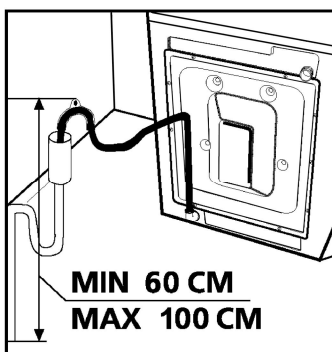

Fig.7

RACCORDEMENT DU TUYAU DE VIDANGE

- Vérifiez que le tuyau de vidange n'est pas plié, tordu, écrasé ou étiré.
- Installez le tuyau de vidange à une hauteur d'au minimum 60 cm et d'au maximum 100 cm du sol.
- L'extrémité du tuyau de vidange (crosse de vidange) peut être directement fixée à l'évacuation d'eau (la dimension de la canalisation doit être d'au moins 4 cm, ainsi vous éviterez tout risque de siphonnage) ou à un dispositif spécial installé sur le système d'écoulement du lavabo (il doit être correctement fixé). (fig. 8)
- Ne rallongez le tuyau de vidange en ajoutant des éléments supplémentaires.



SECTION 3 : SPECIFICATIONS TECHNIQUES

Capacité de charge maximale (linge sec) (kg)	7
Hauteur x Largeur x Profondeur (cm)	85*59,6*54

SECTION 4 : BANDEAU DE COMMANDE

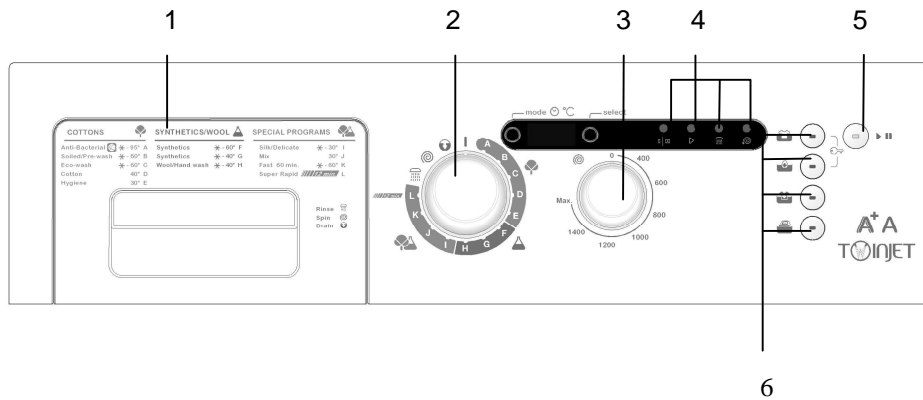

- 1- Bac à produits
- 2- Sélecteur de programme
- 3- Sélecteur de vitesse d'essorage
- 4- Voyants lumineux de fonction
- 5- Touche de départ/pause
- 6- Touches de fonction



TOUCHE DÉPART / PAUSE

Cette touche est utilisée pour démarrer un programme sélectionné, ou pour mettre un programme en cours de marche sur pause.

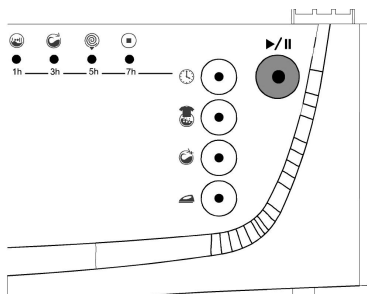

VOYANTS LUMINEUX DE FONCTION

En appuyant sur la touche départ/pause ou sur une autre touche, les voyants lumineux au-dessus des touches et du panneau de commande s'allument, et indiquent la progression des programmes. Lorsqu'un des ces voyants est allumé, cela signifie qu'un certain programme est en cours. Le voyant est éteint lorsqu'une touche de fonction ou la touche départ/pause a été enclenchée, ou si la fonction sélectionnée a terminé son opération.

Les voyants lumineux sont également utilisés pour les codes d'erreur précisés au paragraphe 9.

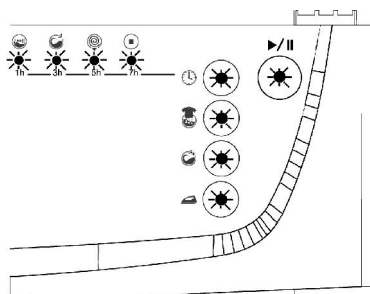

TOUCHES DE FONCTION



Repassage facile

Cette fonction vous permet de faire en sorte que votre linge soit moins froissé après lavage.



Arrêt cuve pleine

Cette fonction est recommandée pour certains textiles (synthétiques 100%, laine ou rideau) qui ne sont pas sortis de la machine dès la fin du programme. Elle évite le froissement du linge. Si vous appuyez sur cette touche, la dernière eau de rinçage n'est pas vidangée. Pour poursuivre le programme, appuyez une nouvelle fois sur la depart pause touche.



Rinçage supplémentaire

Cette fonction vous permet de lancer un essorage supplémentaire pour tous les programmes de lavage.



Trempage

Cette fonction vous permet d'améliorer le lavage en laissant tremper votre linge dans l'eau et le détergent avant le démarrage du lavage. Cette fonction est recommandée pour le linge très sale.

ATTENTION!

Si vous avez oublié de choisir une fonction supplémentaire alors que le programme de lavage a déjà démarré, appuyez sur la touche de la fonction supplémentaire que vous voulez sélectionner. Si le voyant lumineux au-dessus de la touche reste allumé, la fonction sélectionnée sera lancée. Si le voyant reste allumé pendant un moment puis s'éteint, la fonction que vous avez sélectionnée ne sera pas lancée.

REMARQUE : Nos produits comprennent des cartes électroniques et des touches à écran tactile. Il suffit d'appuyer légèrement sur les touches pour activer les fonctions.

TOUCHE MENU

mode La touche Menu vous permet d'accéder aux fonctions pour régler la température et l'heure de démarrage de votre machine. Voir explication p.18

TOUCHE DE SÉLECTION

select La touche de sélection vous permet de modifier les fonctions pour régler la température et l'heure de démarrage de votre machine.

INDICATEUR ÉLECTRONIQUE

L'indicateur électronique vous permet de régler la température et l'heure de démarrage d'un programme, et de voir le temps de lavage prévu. L'indicateur électronique vous avertit en affichant un symbole d'erreur si une erreur se produit en cours du lavage, et vous informera également de la fin d'un programme en affichant « END » (« FIN »).

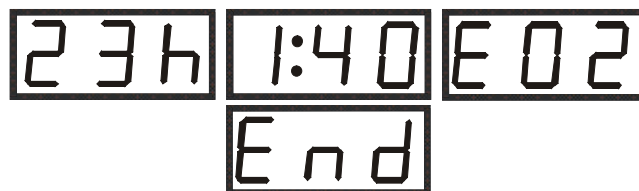

MANETTE SELECTEUR DE VITESSE D'ESSORAGE

Cette manette vous permet de régler la vitesse d'essorage de votre linge (fig.9). Si vous positionnez la manette sur la position 0, il n'y aura pas d'essorage.

REMARQUE : Veillez à un essorage approprié de votre linge fragile et délicat.

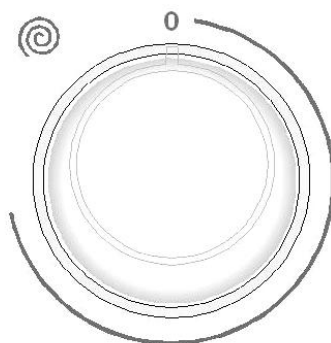
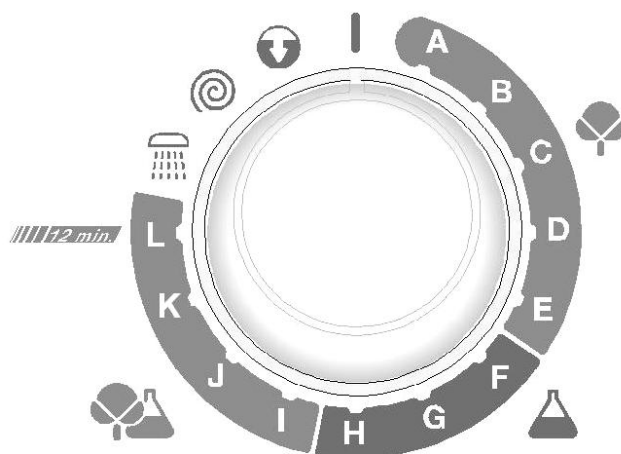

Fig.9

MANETTE SELECTEUR DE PROGRAMME

À l'aide du bouton « Program », vous avez la possibilité de sélectionner le programme avec lequel vous désirez laver vos vêtements. Vous pouvez régler le processus de sélection du programme en tournant le bouton « Program » dans les deux sens. Vous devez prendre des précautions pour que le signe de réglage du bouton « Program » soit exactement sur le programme que vous voulez sélectionner. Lorsque vous ramenez le bouton du programme à la position I (arrêt), votre appareil effectue une opération de vidange afin de mettre un terme (annuler) au cycle dudit programme. À la fin de cette évacuation, la machine passe en mode de veille. Vous pouvez à présent sélectionner un autre programme que vous souhaitez démarrer.



SECTION 5 : LAVAGE

- Branchez la machine.
- Ouvrez le robinet d'arrivée d'eau.

PREPARATION DU LAVAGE

Tri du linge

- Triez votre linge en fonction de sa matière (coton, synthétique, délicat, laine, etc.), des températures de lavage et du degré de salissure.
- Séparez impérativement le linge blanc du linge de couleur.
- Lavez séparément le linge de couleur neuf car il risque de déteindre au premier lavage.
- Vérifiez que les poches de vos vêtements ne contiennent aucune pièce métallique.
- Fermez les fermetures à glissière et les boutons des vêtements.
- Retirez les crochets des rideaux (métalliques ou plastiques) ou placez-les dans un sac à linge fermé.
- Mettez à l'envers les pièces de linge telles que les pantalons, les tricotés, t-shirts et pulls.
- Placez les petites pièces de linge telles que les chaussettes et les mouchoirs dans un sac à linge.



Jusqu'à 90 °C



Jusqu'à 60 °C



Jusqu'à 30 °C



Non lavable en
machine

Chargement du linge dans la machine

- Ouvrez le hublot de votre machine.
- Mettez le linge dans la machine en veillant à bien le répartir.
- Mettez chaque vêtement séparément.
- En refermant le hublot de la machine, vérifiez qu'aucun vêtement n'est resté coincé entre la porte et le joint du hublot.
- Fermez soigneusement le hublot de votre machine, faute de quoi la machine ne démarrera pas le programme de lavage.

Les détergents

La quantité de lessive dépend des critères suivants :

- Votre consommation de lessive changera en fonction du degré de salissure de votre linge. Pour le linge légèrement sale, n'effectuez pas de prélavage et versez une petite quantité de détergent dans le compartiment n° 2 du bac à produits.
- Pour le linge très sale, sélectionnez un programme avec prélavage, versez $\frac{1}{4}$ de la dose de détergent dans le compartiment n° 1 du bac à produits et la quantité restante dans le compartiment n° 2.
- Utilisez des lessives spécialement adaptées pour machines à laver automatiques. Les doses à utiliser pour votre linge seront précisées sur l'emballage des détergents.
- La quantité de lessive consommée dépend de la dureté de l'eau.
- La quantité de lessive consommée dépendra également de la quantité de linge.
- Versez votre assouplissant dans le compartiment prévu à cet effet de votre bac à produits. Ne dépassez pas le niveau MAX sinon l'assouplissant s'écoulera dans l'eau de lavage via le siphon.
- Les assouplissants très concentrés doivent être dilués avec un peu d'eau avant de les verser dans le bac à produits. Un assouplissant très concentré bouche le siphon et empêche l'écoulement du produit.
- Vous pouvez utiliser des lessives liquides pour tous les programmes sans prélavage. Mettez en place la pièce plastique pour détergent liquide (fournie avec la notice) dans le second compartiment du bac à produits et dosez la quantité de lessive liquide en fonction des niveaux de cet indicateur.

METTRE LA MACHINE EN MARCHÉ

Sélection de programmes et de fonctions

Choisissez les programmes et fonctions supplémentaires adaptés à votre linge, à l'aide des tableaux pages 20.

Touche Départ / Pause

En appuyant sur cette touche, vous pouvez démarrer le programme sélectionné ou mettre un programme en cours de marche sur pause. Lorsque le programme sélectionné démarre, le voyant lumineux de la touche départ/ pause s'allume.

Lorsque vous souhaitez mettre le programme sélectionné sur pause, appuyez une fois sur la touche départ/pause. Le voyant de la touche se mettra à clignoter. Afin de remettre le programme en marche à partir de ce point de pause, appuyez de nouveau sur la touche départ/pause.

Démarrer le programme

- Réglez le bouton de programme sur un programme que vous souhaitez

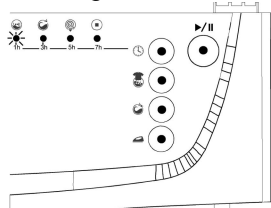

- Si le programme sélectionné est un programme de lavage, le voyant lumineux de lavage clignotera.

- Si le programme sélectionné est un programme de rinçage/essorage ou de séchage, le voyant lumineux correspondant clignotera.

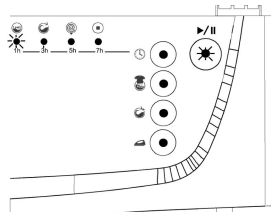
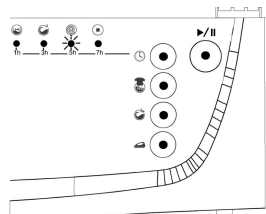
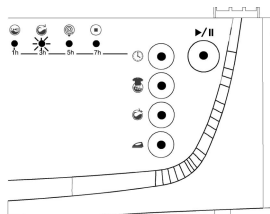

- Démarrez le programme sélectionné en appuyant sur la touche départ/pause.
- Lorsque vous démarrez le programme en appuyant sur la touche départ/pause, les voyants lumineux s'allumeront, indiquant ainsi que la touche départ/pause est enclenchée et que le lavage est en marche.

Sélectionner une fonction supplémentaire

- Réglez le bouton de programme sur un programme que vous souhaitez sélectionner.

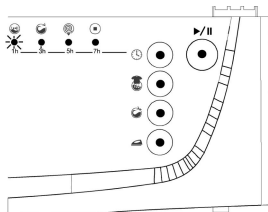

- Si le programme sélectionné est un programme de lavage, le voyant lumineux de lavage s'allumera.

Pour sélectionner une fonction supplémentaire :

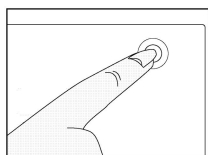

- Appuyez une fois sur la touche de fonction supplémentaire que vous souhaitez sélectionner.
- Si le voyant lumineux au-dessus de la touche de fonction reste allumé, cela signifie que vous avez sélectionné la fonction souhaitée.

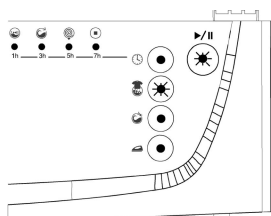

- Si le voyant lumineux au-dessus de la touche de fonction clignote, cela signifie que vous ne pouvez pas utiliser la fonction supplémentaire avec le programme qui a été sélectionné.
- Démarrez le programme sélectionné en appuyant sur la touche départ/pause.

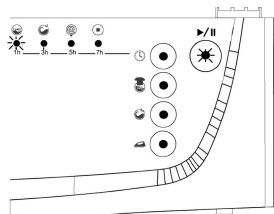

- Lorsque vous démarrez le programme en appuyant sur la touche départ/pause, les voyants lumineux s'allumeront, indiquant ainsi que la touche départ/pause est enclenchée et que le lavage est en marche.

Annuler un programme

Si vous souhaitez qu'un programme en cours se termine plus tôt :



- Lorsque vous ramenez le bouton du programme à la position I (arrêt).
- Votre machine lancera l'opération de vidange nécessaire pour que le programme puisse se terminer, et le programme s'arrêtera ensuite.
- L'indicateur électronique continuera d'afficher « FIN » en clignotant.

A la fin du programme

- Votre machine s'arrêtera automatiquement lorsque le programme sélectionné s'est arrêté.



- l'indicateur électronique affichera "End" (Fin)
- Réglez le bouton de programme sur la position I (arrêt).
- Avant d'ouvrir le hublot, attendez 3 minutes (le hublot est équipé d'une sécurité empêchant son ouverture pendant le fonctionnement). Ne forcez donc pas l'ouverture, car il y aurait risque de casse de la poignée de hublot. Ensuite sortez le linge en tirant la poignée vers vous.
- Après avoir sorti le linge, laissez le hublot ouvert afin que l'intérieur de la machine puisse sécher.
- Débranchez la machine.
- Fermez le robinet d'eau.

RÉGLER LA TEMPÉRATURE DE L'EAU DE LAVAGE

Pour régler la température:

- Appuyez une fois sur la touche menu après avoir sélectionné le programme et la/les fonction(s) souhaités.
- L'indicateur électronique affichera la température de lavage du programme sélectionné.

- Vous pouvez réduire cette température à l'aide de la touche de sélection.



- Si vous souhaitez un lavage à froid, appuyez sur la touche de sélection jusqu'à ce que l'indicateur électronique affiche « CLD ».

- Si vous avez passé le niveau de température souhaité, vous pouvez le réajuster en appuyant plusieurs fois sur la touche de sélection.

Attention : Si vous attendez plus de cinq secondes sans appuyer sur une touche de ce menu, le display reviendra à l'affichage de départ

RÉGLER L'HEURE DE DÉMARRAGE DU PROGRAMME

Afin de régler l'heure de démarrage du programme de la machine :

- Appuyez deux fois sur la touche menu après avoir sélectionné le programme et la/les fonction(s) souhaités.



- L'indicateur électronique affichera « 0 h ».

- Précisez dans combien d'heures vous souhaitez que le programme sélectionné démarre, et réglez le délai à l'aide de la touche de sélection.



- Le délai peut être réglé de 1 à 23 heures. Pour régler le délai :

- Réglez le délai de votre choix à l'aide de la touche de sélection.
- L'indicateur électronique affichera un « h » clignotant à côté de l'heure de délai.
- Appuyez sur la touche départ/pause pour activer cette fonction

Si vous avez passé le délai souhaité, vous pouvez le réajuster en appuyant à nouveau sur la touche de sélection.

Si vous attendez plus de cinq secondes sans appuyer sur une touche de ce menu, l'indicateur électronique retournera au départ.

Verrouillage enfants

Votre machine est dotée d'une fonction de Verrouillage Enfants. Cette fonction permet d'éviter que le fonctionnement d'un programme ne soit affecté lorsqu'on appuie sur un bouton pendant une opération de lavage. La fonction Verrouillage Enfants sera active après que le premier et deuxième bouton du panneau de commande sont appuyés au même moment et pendant plus de trois secondes. Lorsqu'elle devient active, le témoin électronique clignotera « 0:-n » et le témoin retournera à sa position précédente. Si un quelconque bouton est appuyé, le témoin électronique vous préviendra en clignotant « 0:-n ». Pour la désactivation, vous devez appuyer sur les mêmes touches pendant plus de trois secondes. Lorsque le verrouillage n'est plus actif, le témoin électronique lira « 0:-n » pendant un court instant. A la fin du programme, la fonction Verrouillage Enfants sera automatiquement désactivée.

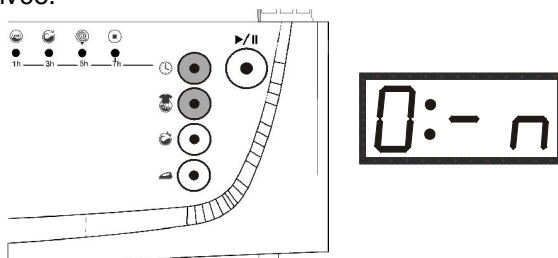

Le système Twinjet

Le meilleur lavage s'obtient en introduisant directement le détergent liquide sur les vêtements contenus dans la machine. Pour ce faire, utilisez le système Twinjet avec mixeur et mécanisme d'injection d'eau.

PROGRAMME	COMPART.	TOUCHES DE FONCTION	TYPE DE LINGE	REMARQUES
A-ANTI-BACTERIEN 95°	2	7	Vous pouvez faire neutraliser les micro-organismes qui apparaissent dans votre machine en vous aidant du présent programme. Tissus de lin, cotonneux, sale, et bouillable.	
B-INTENSIF 60° (Avec pré-lavage)	1+2	7	Linges très sales, en coton et en matière textile.	Sous-vêtements, draps, nappes, t-shirts, serviettes
C-ECONOMIQUE 60°	2	7	Linges textiles sales et colorés.	
D-COTON 40°	2	7	Vous pouvez, en consommant moins d'énergie, réussir un lavage haute performance. Linges textiles sales et colorés.	
E-HYGIENE 30°	2	5	Pour les linges textiles et les vêtements de bébé colorés et moins sales, vous pouvez recourir à ce programme capable de neutraliser, à une température d'environ 30°C, les bactéries contenues dans vos vêtements.	
F-SYNTHETIQUE 60°	2	3,5	Vêtements textiles ou synthétiques très sales.	Chausssettes, chemisiers en nylon
G-SYNTHETIQUE 40°	2	3,5	Vêtements textiles vulnérables ou synthétiques sales.	
H-LAINE/DELICAT 40°	2	2,5	Lainages moyennement sales. Lavage à la main et en machine.	Lainages
I-SOIE/DELICAT 30°	2	2,5	Vêtements légèrement sales, laineux et soyeux, lavables à l'eau froide, à la main et à la machine.	Textiles en fibres mélangées et en soie, chemises, chemisiers en polyester, polyamide
J-MIXTE 30°	2	3,5	Les linges textiles, sales, tachetés, cotonneux, synthétiques et colorés peuvent être mélangés avant d'être lavés.	
K-RAPIDE 60 MIN. 60°	2	3	Vous pouvez laver vos linges textiles sales, cotonneux et colorés en 60 minutes, à une température de 60°C.	Sous-vêtements, draps, nappes, t-shirts, serviettes
L-SUPER RAPIDE 12 MIN.	2	2	Vous pouvez, en moins de 12 minutes, laver vos linges textiles moins sales, cotonneux et colorés. Remarque : En ce qui concerne les autres programmes, la quantité de détergent ne doit pas être élevée, puisque la durée du lavage est plus courte. Ainsi, la durée du programme augmente si la machine supporte une charge mal équilibrée. Vous pouvez ouvrir la porte de votre machine 2 minutes après le processus de lavage. (Les 2 minutes recommandées ne sont pas incluses dans la durée du lavage.)	
RINCAGE	Ce programme vous permet d'effectuer un rinçage supplémentaire de votre linge après le cycle de lavage. Vous pouvez utiliser ce programme pour tout type de linge (recommandé pour le linge en coton).			
ESSORAGE	Ce programme vous permet de lancer un essorage supplémentaire de votre linge après lavage et convient à tout type de linge. Ce programme est recommandé pour le linge en coton.			
VIDANGE	Ce programme permet de vidanger l'eau sale de votre machine après lavage. Si vous souhaitez vidanger l'eau de votre machine avant la fin du programme en cours, lancez ce programme.			

* Données fournies par l'étiquette énergie sur la base du programme testé en conformité avec la norme EN60456.

SECTION 6 : ENTRETIEN ET NETTOYAGE

- Débranchez votre machine.
- Fermez le robinet d'arrivée d'eau.

FILTRES DES RACCORDS D'ARRIVEE D'EAU

Cette machine est équipée de 2 filtres au niveau du tuyau d'alimentation qui empêchent les impuretés et corps étrangers de pénétrer dans la machine. L'un est situé dans le raccord côté machine et l'autre au robinet (voir page 4 et 5). Si la machine n'est pas suffisamment alimentée en eau malgré l'ouverture du robinet, nettoyez ces filtres.

- Démontez le tuyau d'arrivée d'eau.
- Retirez le filtre du raccord d'arrivée d'eau côté machine (à l'aide d'une pince) (Fig. 10) et lavez-les soigneusement à l'aide d'une brosse.
- Nettoyez le filtre du tuyau d'arrivée d'eau côté robinet en les retirant manuellement avec le joint (Fig. 11).
- Après avoir nettoyé les filtres, remettez-les en place de la même manière.

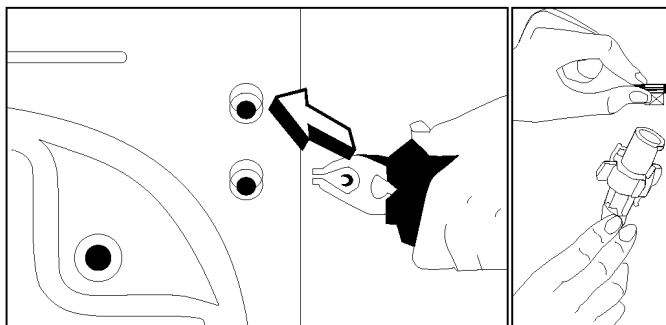

Fig.10

Fig.11

FILTRE DE POMPE DE VIDANGE

Le filtre de vidange protège la pompe de vidange utilisée pour évacuer l'eau sale. Il empêche les saletés diverses de venir obstruer le corps de pompe et de la bloquer. Il est recommandé de nettoyer le filtre de vidange tous les 2 à 3 mois (suivant utilisation).

Pour nettoyer le filtre de vidange :

- * Débranchez le câble d'alimentation électrique.
- * Ouvrez la trappe de visite en tirant sur la poignée (2-A)
- * Avant d'ouvrir le couvercle du filtre, mettez un récipient sous la trappe ouverte pour empêcher l'écoulement à terre de l'eau restante dans la machine.
- * Desserrez le couvercle du filtre en le faisant tourner dans le sens inverse des aiguilles d'une montre et laissez couler l'eau.
- * Nettoyez complètement le filtre et son support.
- * Procédez à une vérification manuelle de la rotation de la pompe.
- * Après nettoyage de la pompe, remettez le couvercle du filtre et vissez-le dans le sens des aiguilles d'une montre. Serrez-le correctement, mais sans forcer afin d'assurer l'étanchéité.
- * N'oubliez pas que si vous ne fixez pas bien le couvercle du filtre, il y aura fuite d'eau
- * Refermez la trappe de visite.

⚠ ATTENTION !

Risque de brûlure !

Laissez refroidir l'eau à l'intérieur de la pompe avant le nettoyage.

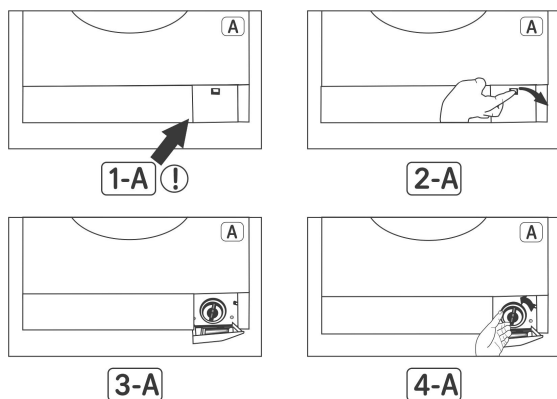

BAC A PRODUITS

Avec le temps, les lessives peuvent causer une formation de résidus dans le tiroir à lessive et dans la fente. Retirez le tiroir à lessive de temps en temps pour nettoyer les résidus accumulés. Pour retirer le tiroir :

- Tirez le tiroir jusqu'à sa butée (fig. 14)
- Continuez à tirer en appuyant sur le couvercle du siphon à l'intérieur du tiroir, et retirez le tiroir de son logement (fig. 15)
- Nettoyez-le avec de l'eau et à l'aide d'une vieille brosse à dents.
- Rassemblez les résidus à l'intérieur de la fente du tiroir en veillant à ce qu'ils ne tombent pas dans la machine.
- Après avoir séché le tiroir correctement, remettez-le en place en effectuant la procédure inverse.

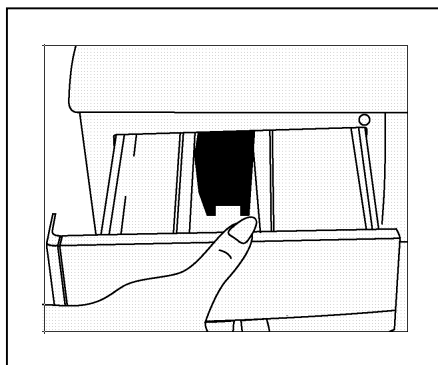

fig. 14

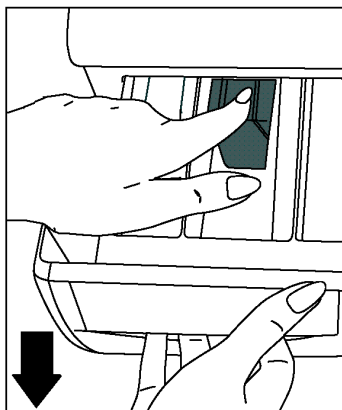
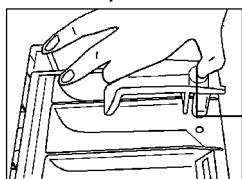

fig. 15

SIPHON D'ASSOUPLEISSANT

Retirez le bac à produits. Enlevez le bouchon du siphon et nettoyez soigneusement les résidus d'assouplissant. Nettoyez et remettez le bouchon du siphon en place. Vérifiez qu'il est bien en place.



Siphon

CARROSSERIE

Après avoir débrancher la machine en enlevant la prise de courant, nettoyez la surface extérieure de la carrosserie de votre machine à l'eau tiède additionnée d'un produit de nettoyage (non abrasif). Après rinçage à l'eau propre, essuyez avec un chiffon doux et sec.

ATTENTION !

Si la machine est installée dans une pièce où la température risque d'être inférieure à 0 °C, procédez comme suit en cas de non-utilisation de la machine :

- Débranchez la prise électrique de la machine.
- Fermez le robinet d'arrivée d'eau et débranchez le tuyau d'arrivée d'eau du robinet.
- Placez les extrémités des tuyaux de vidange et d'arrivée d'eau dans un récipient posé sur le sol (pour vider l'eau).
- Positionnez le sélecteur de programme sur « Vidange ».
- Rebranchez la prise électrique de la machine.
- Le voyant début de programme s'allumera.
- Démarrez le programme en appuyant sur la touche marche/arrêt.
- Débranchez la machine à la fin du programme (voyant fin de programme allumé).

Ce processus vidangera l'eau résiduelle qui se trouve dans votre machine et évitera la formation de glace dans la machine. Lorsque vous réutiliserez votre machine, vérifiez que la température ambiante est supérieure à 0 °C.

TAMBOUR

Ne laissez pas de pièces métalliques telles que des aiguilles, des agrafes ou des pièces de monnaie à l'intérieur de la machine. Ces pièces entraînent la formation de taches de rouille dans le tambour. Pour éliminer ces taches de rouille, utilisez un produit sans chlore et suivez les instructions du fabricant de ce produit. Ne nettoyez jamais les taches de rouille en utilisant des éponges abrasives ou des objets rugueux similaires.

SECTION 7 : INFORMATIONS PRATIQUES



Boissons alcoolisées : Lavez la tache à l'eau froide, puis tamponnez d'un mélange de glycérine et d'eau et rincez avec un mélange d'eau et de vinaigre.



Cirage : Grattez légèrement la tache sans abîmer le tissu, frottez avec un détergent et rincez. Si la tache persiste, frottez avec 1 volume d'alcool pur (96 degrés) mélangé à 2 volumes d'eau, puis lavez à l'eau tiède.



Thé et café : Etendez la partie tachée sur un récipient et versez de l'eau aussi chaude que possible et tolérée par le tissu. Lavez avec de la lessive si elle ne risque pas d'abîmer le tissu.



Chocolat et cacao : En trempant votre linge dans de l'eau froide, frottez la tache avec du savon ou un détergent et lavez à la température maximale tolérée par votre linge. Si une tache grasseuse persiste, frottez avec de l'eau oxygénée (proportion de 3 %).



Ketchup : Grattez les taches séchées sans abîmer le tissu, laissez tremper dans l'eau froide environ 30 minutes et lavez en frottant avec un détergent.



Graisse, oeuf : Grattez les taches séchées et tamponnez avec une éponge ou un linge imbibé d'eau froide. Frottez avec un détergent, puis lavez avec de la lessive diluée.



Graisse, huile : Epongez les résidus. Frottez la tache avec du détergent et lavez à l'eau savonneuse tiède.

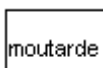

moutarde

Moutarde : Tamponnez la tache avec de la glycérine. Frottez avec un détergent et lavez. Si la tache persiste, tamponnez avec de l'alcool (sur les textiles synthétiques et de couleur, utilisez un mélange d'1 volume d'alcool et de 2 volumes d'eau).



Sang : Laissez tremper votre linge dans l'eau froide environ 30 minutes. Si la tache persiste, faites-le tremper dans un mélange d'eau et d'ammoniaque (3 cuillères à soupe d'ammoniaque dans 4 litres d'eau) durant 30 minutes.



Crème, glace et lait : Laissez tremper votre linge dans l'eau froide et frotter la tache avec du détergent. Si la tache persiste, tamponnez le tissu avec une quantité appropriée de lessive. (N'utilisez pas de lessive pour le linge de couleur.)



Moisissure : Les taches de moisissure doivent être nettoyées aussi rapidement que possible. Lavez la tache avec un détergent. Si la tache persiste, tamponnez avec de l'eau oxygénée (proportion de 3 %).



Encre : Faites couler de l'eau froide sur la tache jusqu'à ce que l'encre soit complètement diluée. Frottez ensuite avec de l'eau citronnée et un détergent, attendez 5 minutes puis lavez.



Fruits : Étendez la partie tachée de votre linge sur un récipient et versez de l'eau froide sur la tache. Ne versez pas d'eau chaude. Tamponnez avec de l'eau froide et appliquez de la glycérine. Attendez 1 à 2 heures et rincez après avoir tamponné la tache avec quelques gouttes de vinaigre blanc.



Herbe : Frottez la partie tachée avec un détergent. Lavez avec de la lessive si elle ne risque pas d'abîmer le tissu. Frottez vos lainages avec de l'alcool. (Pour les lainages de couleur, un mélange d'1 volume d'alcool pur et de 2 volumes d'eau).



Peinture à l'huile : Appliquez un solvant sur la tache avant qu'elle ne sèche. Frottez avec un détergent et lavez.



Roussi : Si le tissu le permet, laver avec de la lessive. Pour les lainages, placez un linge imbibé d'eau oxygénée sur la tache et repassez en intercalant un linge sec entre le fer et le linge imbibé. Rincez soigneusement puis lavez.

SECTION 8 : QUE FAIRE EN CAS DE PANNE

Toutes les réparations doivent être effectuées par un service après-vente agréé. Si une réparation s'avère nécessaire ou si vous n'êtes pas en mesure de remédier au problème à l'aide des informations ci-dessous :

- Débranchez la machine.
- Fermez le robinet d'arrivée d'eau.
- Contactez le service après-vente agréé le plus proche.

PROBLEME	CAUSE EVENTUELLE	POUR Y REMEDIER
Votre machine ne démarre pas.	Elle est débranchée.	Branchez la machine.
	Les fusibles sont défectueux.	Changez les fusibles.
	Il y a une panne de courant.	Vérifiez s'il y a du courant.
	Vous n'avez pas appuyé sur la touche marche/arrêt.	Appuyez sur la touche marche/arrêt.
	Le sélecteur de programme est positionné sur O (arrêt).	Positionnez le sélecteur de programme sur le programme de votre choix.
	Le hublot est mal fermé.	Fermez correctement la porte. Vous devez entendre le clic.
Votre machine ne se remplit pas d'eau.	Le robinet d'arrivée d'eau est fermé.	Ouvrez le robinet d'eau.
	Le tuyau d'arrivée d'eau est plié.	Vérifiez le tuyau d'arrivée d'eau.
	Le tuyau d'arrivée d'eau est bouché.	Nettoyez les filtres du tuyau d'arrivée d'eau. (*)
	Les filtres du raccord d'arrivée d'eau sont bouchés.	Nettoyez les filtres du raccord d'arrivée d'eau. (*)
	Le hublot est mal fermé.	Fermez correctement la porte. Vous devez entendre le clic.
Votre machine ne vidange pas.	Le tuyau de vidange est bouché ou plié.	Vérifiez le tuyau de vidange.
	Le filtre de pompe est bouché.	Nettoyez la pompe de filtre de vidange. (*)
	Le linge est mal réparti à l'intérieur de la machine.	Répartissez correctement le linge à l'intérieur de la machine.
Votre machine vibre.	Les pieds de la machine ne sont pas réglés.	Régalez les pieds. (**)
	Les vis de bridage ne sont pas retirées.	Retirez les vis de bridage. (**)

(*) Voir la section sur l'entretien et le nettoyage de la machine.

(**) Voir la section concernant l'installation de la machine.

PROBLEME	CAUSE EVENTUELLE	POUR Y REMEDIER
Votre machine vibre.	La machine contient une petite quantité de linge.	Cela n'empêche pas la machine de fonctionner.
	Une quantité excessive de linge a été chargée dans la machine ou le linge est mal réparti.	Ne dépassez pas la quantité recommandée de linge et répartissez correctement le linge dans la machine.
	La machine touche un objet dur.	Evitez que la machine ne touche un mur ou des meubles.
Formation excessive de mousse dans le bac à produits.	Vous avez utilisé trop de lessive.	Appuyez sur la touche marche/arrêt. Pour arrêter la formation de mousse, diluez une cuillère à soupe d'assouplissant dans ½ litre d'eau et versez le mélange dans le bac à produits. Attendez 5 à 10 minutes et appuyez sur la touche marche/arrêt. Veillez à utiliser la quantité appropriée de lessive lors du prochain lavage.
	Vous n'avez pas utilisé la lessive qui convient.	Utilisez uniquement les lessives destinées aux machines entièrement automatiques.
Les résultats de lavage ne sont pas satisfaisants.	Votre linge est trop sale pour le programme que vous avez sélectionné.	Sélectionnez un programme approprié. (voir Tableau 1)
	La quantité de détergent utilisée n'est pas suffisante.	Utilisez une quantité plus importante de lessive en fonction du linge.

PROBLEME	CAUSE EVENTUELLE	POUR Y REMEDIER
Les résultats de lavage ne sont pas satisfaisants.	Une quantité de linge supérieure à la capacité maximale a été chargée dans la machine.	Ne dépassez pas la capacité de charge maximale de la machine.
	Votre eau est peut-être dure.	Utilisez la quantité de lessive indiquée par le fabricant.
	Le linge est mal réparti dans la machine.	Répartissez correctement le linge dans la machine.
La machine vidange dès qu'elle est remplie.	L'extrémité du tuyau de vidange est trop basse par rapport à la machine.	Placez le tuyau de vidange à une hauteur appropriée. (**)
Vous ne voyez pas d'eau dans le tambour durant le lavage.	Ce n'est pas une panne. L'eau se trouve dans la partie inférieure du tambour.	-
Le linge présente des traces de détergent.	Les résidus de certains détergents non dissous dans l'eau peuvent adhérer au linge et former des taches blanches.	Positionnez le sélecteur de programme sur "Rinçage" et lancez un rinçage supplémentaire ou éliminez les taches après séchage à l'aide d'une brosse. Mettez moins de lessive au prochain lavage.
Le linge présente des taches grises.	Ces taches peuvent être dues à de l'huile, de la crème ou de la pommade.	Lors du prochain lavage, utilisez la quantité maximale de lessive mentionnée par le fabricant de détergent.



(**) Voir la section concernant l'installation de la machine.

PROBLEME	CAUSE EVENTUELLE	POUR Y REMEDIER
L'essorage ne démarre pas ou démarre tardivement.	Ce n'est pas une panne. Le système de contrôle de la répartition de charge est peut-être en cours.	Le système de contrôle de la répartition de charge procédera à une répartition plus équilibrée de votre linge. Dès que la répartition sera effectuée, l'essorage sera démarré. Lors du prochain lavage, veuillez à bien répartir votre linge dans la machine.

SECTION 9 : SYSTEME AUTOMATIQUE DE DETECTION DES ERREURS





Votre machine est équipée de systèmes de contrôle permanent du processus de lavage qui prendront les précautions nécessaires et vous avertiront en cas de problème.





CODE D'ERREUR	ERREUR PROBABLE	MESURE A PRENDRE
	Le hublot n'est pas correctement fermé.	Fermez le hublot correctement de manière à entendre un clic. Si le problème persiste, éteignez la machine, débranchez-la, et contactez le service agréé le plus proche.





CODE D'ERREUR	ERREUR PROBABLE	MESURE À PRENDRE
	<p>Le niveau d'eau de votre machine est bas. La pression de votre alimentation d'eau est basse ou bloquée.</p>	<p>Tournez le robinet jusqu'au bout. Vérifiez si l'eau a été coupée. Si le problème persiste, la machine s'arrêtera automatiquement au bout d'un moment.</p>
	<p>La pompe est défectueuse ou le filtre à pompe est bloqué.</p>	<p>Nettoyez le filtre à pompe. Si le problème persiste, contactez le service agréé le plus proche. (*)</p>
	<p>Il y a une quantité d'eau excessive dans votre machine.</p>	<p>Votre machine videra automatiquement l'eau. Une fois la vidange d'eau terminée, éteignez la machine, débranchez-la. Fermez le robinet d'eau et contactez le service agréé le plus proche.</p>



CODE D'ERREUR	ERREUR PROBABLE	MESURE À PRENDRE
	<p>Le moteur est défaillant.</p>	<p>Éteignez la machine et débranchez-la. Fermez le robinet d'eau et contactez le service agréé le plus proche.</p>

SECTION 10 : SYMBOLES INTERNATIONAUX TEXTILES

			
Température de lavage	Lavage interdit (lavage à la main)	Repassage doux	Repassage moyen

			
Repassage fort	Repassage interdit	Pas de séchage en tambour	Séchage étendu

			
Sans repassage	Séchage à plat	Javel interdit	Chlorage

		
Symboles de nettoyage à sec. Les lettres indiquent le type de solvant à utiliser. Le linge portant ces symboles ne doit pas être lavé en machine, sauf mention contraire apposée sur l'étiquette		

Garantie / Garantie / Garanzia



2 Jahre M-Garantie
2 ans M-garantie
2 anni M-garanzia

Die MIGROS übernimmt während zwei Jahren seit Kaufabschluss die Garantie für Mängelfreiheit und Funktionsfähigkeit des von Ihnen erworbenen Gegenstandes.

Die MIGROS kann die Garantieleistung wahlweise durch kostenlose Reparatur, gleichwertigen Ersatz oder durch Rückerstattung des Kaufpreises erbringen. Weitere Ansprüche sind ausgeschlossen.

Nicht unter die Garantie fallen normale Abnutzung sowie die Folgen unsachgemässer Behandlung oder Beschädigung durch den Käufer oder Drittpersonen sowie Mängel, die auf äussere Umstände zurückzuführen sind. Die Garantieverpflichtung erlischt bei Reparaturen durch nicht MIGROS-autorisierte Servicestellen.

Garantieschein oder Kaufnachweis (Kasabon, Rechnung) bitte sorgfältig aufbewahren. Bei Fehlen desselben wird jeder Garantieanspruch hinfällig.

MIGROS garantit, pour la durée de deux ans à partir de la date d'achat, le fonctionnement correct de l'objet acquis et son absence de défauts.

MIGROS peut choisir la modalité d'exécution de la prestation de garantie entre la réparation gratuite, le remplacement par un produit équivalent ou le remboursement du prix payé. Toutes les autres prétentions sont exclues.

La garantie n'inclut pas l'usure normale, ni les conséquences d'un traitement non approprié, ni l'endommagement par l'acheteur ou un tiers, ni les défauts dus à des circonstances extérieures. La garantie n'est valable que si les réparations ont exclusivement été effectuées par le service après-vente MIGROS ou par les services autorisés par MIGROS.

Nous vous prions de bien vouloir conserver soigneusement le certificat de garantie ou le justificatif de l'achat (quittance, facture). Sans celui-ci aucune réclamation ne sera admise.

La MIGROS si assume per due anni, a partire dalla data d'acquisto, la garanzia per il funzionamento efficiente e l'assenza di difetti dell'oggetto in suo possesso. La MIGROS può scegliere se eseguire la prestazione di garanzia attraverso la riparazione gratuita, la sostituzione del prodotto con uno di uguale valore o il rimborso del prezzo d'acquisto dello stesso. Ogni altra pretesa è esclusa.

Non sono compresi nella garanzia i guasti dovuti a normale usura, uso inadeguato o danni provocati dal proprietario o da terze persone, oppure derivanti da cause esterne. L'obbligo di garanzia è valido soltanto all'esplicita condizione, che si ricorra unicamente al servizio dopo vendita MIGROS o ai servizi autorizzati.

Per favore conservi il certificato di garanzia oppure il giustificativo d'acquisto (scontrino, fattura). Con la sua perdita si estingue ogni diritto di garanzia.

MIGROS Service

Bei technischen Problemen können Sie sich an die Nummer 0800 562 935 wenden.

Le 0800 562 935 est à votre disposition en cas de problème.

Il nostro servizio clientela è a vostra disposizione allo 0800 562 935.



M-INFOLINE
0848 84 0848
www.migros.ch

Haben Sie weitere Fragen? Die M-Infoline hilft Ihnen gerne weiter unter der Tel.-Nr.: 0848 84 0848:

Montag bis Freitag 08.00 – 18.30 Uhr
Samstag 08.30 – 17.30

(8 Rp./Min. 08.00 – 17.00 Uhr, 4 Rp./Min von 17.00 – 18.30 Uhr und Samstag,.)

www.migros.ch/kontakt

Vous avez des questions? M-Infoline est là pour vous aider: 0848 84 0848 du lundi au vendredi de 8h à 18h30, samedi de 8h30 à 17h30.

(8 cts/min. de 8 h à 17 h,
4 cts/min. de 17 h à 18 h 30 et samedi).

www.migros.ch/contact

Avete altre domande? L'M-Infoline rimane volentieri a vostra disposizione per ulteriori informazioni:

0848 84 0848 dal lunedì a venerdì dalle 08.00 alle 18.30 e il sabato dalle 08.30 alle 17.30

(8 cent./min. dalle 8.00 alle 17.00, 4 cent./min. dalle 17.00 alle 18.30 e sabato).

www.migros.ch/contacto