

## LCD Digital Colour TV

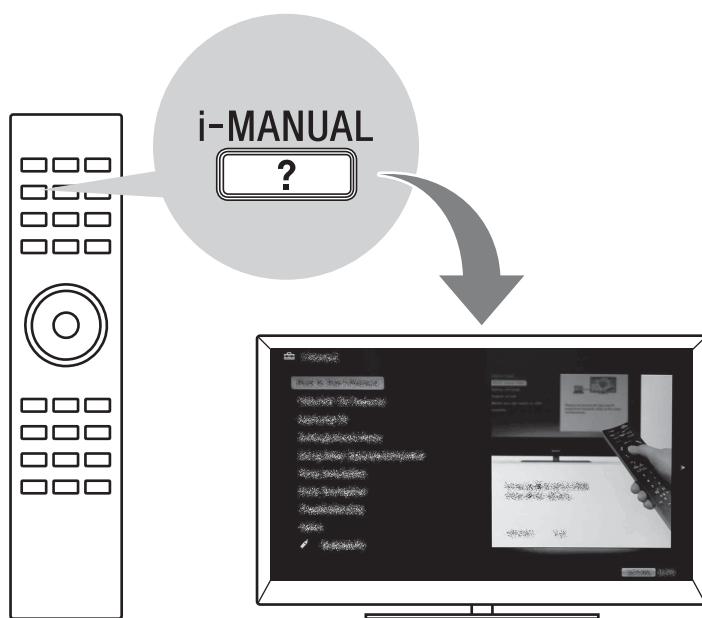

Bruksanvisning SE

Betjeningsvejledning DK

Käyttöohje FI

Instrukcja obsługi PL

Bruksanvisning NO

Οδηγίες Χρήσης GR

Kullanım klavuzu TR

Návod k použití CZ

Kezelési utasítás HU

Návod na obsluhu SK

Instrucțiuni de utilizare RO

Инструкции за работа BG

Istruzioni per l'uso IT

# BRAVIA

## Inledning

Tack för att du har valt denna produkt från Sony. Innan du använder TV:n bör du läsa igenom den här bruksanvisningen nogga och spara den för framtida bruk.

Tillverkare av denna produkt är Sony Corporation, 1-7-1 Konan Minato-ku Tokyo, 108-0075 Japan. Auktoriserad representant för EMC och produktsäkerhet är Sony Deutschland GmbH, Hedelfinger Strasse 61, 70327 Stuttgart, Germany. För service- och garantiärenden, var vänlig se separat service- och garantidokument.

## Anmärkningar om digital TV

- Funktioner avseende digital TV (DVB) fungerar endast i länder eller områden där DVB-T (MPEG-2 och H.264/MPEG-4 AVC) digitala marksignaler sänds eller där du har tillgång till en kompatibel DVB-C (MPEG-2 och H.264/MPEG-4 AVC) kabeltjänst. Hör med din återförsäljare om du kan ta emot en DVB-T-signal där du bor eller fråga din kabelleverantör om deras DVB-C-tjänst är lämplig för integrerad användning med denna TV-apparat.
- Din kabelleverantör kanske tar ut en avgift för sina tjänster och du kanske måste godkänna leverantörens villkor för den aktuella tjänsten.
- Denna TV följer gällande specifikationer för DVB-T och DVB-C, men vi kan inte garantera kompatibilitet med framtida DVB-T digitala marksändningar och DVB-C digitala kabelsändningar.
- Vissa digitala TV-funktioner kanske inte är tillgängliga i vissa länder/områden och DVB-C-kabel kanske inte fungerar korrekt med vissa leverantörer.

För en lista på kompatibla kabeloperatörer, var god besök vår support sida:

<http://support.sony-europe.com/TV/DVBC/>



- Det "x" som visas i modellnamnet motsvarar ett siffervärde som är relaterat till design, färg eller TV-system.
- Bruksanvisningen till denna TV innehåller instruktioner för att "Montera väggfästet".
- Illustrationerna i den här bruksanvisningen kan variera beroende på TV-modellen.
- Illustrationerna för fjärrkontrollen som används i denna bruksanvisning visar RM-ED044 om inget annat anges.
- Läs avsnittet "Säkerhetsinformation" (sidan 32) i denna bruksanvisning innan TV:n används. Spara bruksanvisningen för framtida referens.

## Information om varumärken

DVB är ett registrerat varumärke tillhörande DVB Project.

HDMI, HDMI-logon och High-Definition Multimedia Interface är varumärken eller registrerade varumärken för HDMI Licensing LLC i USA och andra länder.

DLNA®, DLNA-logotypen och DLNA CERTIFIED® är varumärken, servicemärken eller kontrollmärken som tillhör Digital Living Network Alliance.

DivX® är en videokomprimeringsteknik som är utvecklad av DivX, Inc.

DivX®, DivX Certified®, och tillhörande logotyper är varumärken som ägs av DivX, Inc. och används under licens.

OM DIVX VIDEO: DivX® är ett digitalt videoformat som är skapat av DivX, Inc. Detta är en officiell DivX-certifierad enhet som spelar upp DivX-video. Besök [www.divx.com](http://www.divx.com) för mer information och programverktyg för att konvertera dina filer till DivX-video.

OM DIVX VIDEO-ON-DEMAND: Denna DivX Certified®-enhet måste registreras för att det ska gå att spela upp innehåll enligt DivX Video-on-Demand (VOD). För att generera registreringskoden, sök upp avsnittet DivX VOD i inställningsmenyn för enhet. Gå till [vod.divx.com](http://vod.divx.com) med denna kod för att fullfölja registreringsprocessen och lära dig mer om DivX VOD.

Tillverkas på licens från Dolby Laboratories. Dolby och den dubbla D-symbolen är varumärken tillhörande Dolby Laboratories.

"BRAVIA" och BRAVIA är varumärken tillhörande Sony Corporation.

TrackID är ett varumärke eller registrerat varumärke som tillhör Sony Ericsson Mobile Communications AB.

Musik- och videoidentifieringsteknologi och tillhörande data levereras av Gracenote®. Gracenote är industristandarden inom musikidentifieringsteknologi och tillhörande innehåll. Se [www.gracenote.com](http://www.gracenote.com) för mer information. CD, DVD, Blu-ray Disc, musik- och video-relaterad data från Gracenote, Inc., copyright © 2000-present Gracenote. Gracenote Software, copyright © 2000-present Gracenote. Ett eller flera patent som ägs av Gracenote används i denna produkt och tjänst. Se Gracenotes webbsida för en lista (ej komplett) över gällande Gracenote-patent. Gracenote, CDDB, MusicID, MediaVOCS, Gracenote-logotypen och logotypen "Powered by Gracenote" är antingen registrerade varumärken eller varumärken som tillhör Gracenote i USA och/eller andra länder.

Java och alla Java-relaterade varumärken och logotyper är varumärken eller registrerade varumärken som tillhör Oracle och/eller dess dotterbolag. Andra namn kan vara varumärken som tillhör deras respektive ägare.

**HDMI**<sup>TM</sup>  
HIGH-DEFINITION MULTIMEDIA INTERFACE

**DOLBY**<sup>®</sup>  
DIGITAL PLUS  
PULSE

**DLNA**<sup>®</sup>  
CERTIFIED

**DIVX**<sup>TM</sup>

**gracenote**

**Java**<sup>TM</sup>  
POWERED

**För KDL-55/46/40/32EX721,  
KDL-46/40/32EX724,  
KDL-26EX321,  
KDL-26/24/22EX320:**

## Anmärkning beträffande trådlös signal

1. Härmed deklarerar Sony, att denna enhet följer viktiga krav och andra relevanta bestämmelser i Direktiv 1999/5/EC.

Konformitetsdeklarationen (declaration of conformity, DoC) för R&TTE-direktiv, finns på följande URL-adress.

<http://www.compliance.sony.de/>



2. Meddelande till kunder: följande information gäller endast för utrustning som sålts i länder där EU-direktiv gäller.

Trådlösa TV-system kan användas i följande länder:

Belgien, Bulgarien, Cypern, Danmark, Estland, Finland, Frankrike, Grekland, Irland, Island, Italien, Lettland, Liechtenstein, Litauen, Luxemburg, Malta, Nederländerna, Norge, Polen, Portugal, Rumänien, Schweiz, Slovakiska republiken, Slovenien, Spanien, Storbritannien, Sverige, Tjeckiska republiken, Turkiet, Tyskland, Ungern och Österrike.

Denna utrustning kan användas i andra icke-europeiska länder.

## Trådlöst TV-system - Information angående regler

### För kunder i Italien

- med avseende på privatbruk, av lagstiftningsdecret 1.8.2003, nr 259. ("Regler för elektronisk kommunikation"). Särskilt artikel 104 anger när tidigare anskaffande av en allmän auktorisation krävs och artikel 105 anger när en o begränsad användning är tillåten;
- med avseende på leverans av RLAN-åtkomsten med hänsyn till telecomnätverk och -tjänster (t.ex. trådlöst TV-system), av ministerdecret 28.5.2003, enligt tillägg, och artikel 25 (allmän auktorisation för elektronisk kommunikationsnätverk och -tjänster) i Regler för elektronisk kommunikation.

### För kunder i Norge

Användning av den här radioutrustningen är inte tillåten i geografiska områden med en radie av 20 km från centrum i Ny-Ålesund, Svalbard.

### För kunder på Cypern

Slutanvändaren måste registrera RLAN (eller WAS eller Wi-Fi)-enheter på departementet för elektronisk kommunikation (P.I. 365/2008 och P.I. 267/2007).

P.I. 365/2008 är radiokommunikationsförordningen (stationskategorier som är föremål för allmänt godkännande och registrering) Order från 2008.

P.I. 267/2007 är det allmänna godkännandet för användning av radiofrekvenser av lokala radionätverk samt av anläggningar med trådlös anslutning, inklusive lokala radionätverk (WAS/RLAN).

### För kunder i Frankrike

WLAN-funktionen (WiFi) för denna Digitala LCD-TV i färg får uteslutande användas inuti byggnader. All användning av WLAN-funktionen (WiFi) för denna Digitala LCD-TV i färg utomhus är förbjuden på franskt territorium. Kontrollera att WLAN-funktionen (WiFi) för denna Digitala LCD-TV i färg är inaktiverad innan den används utomhus (ART-beslut 2002-1009 enligt ändringar i ART-beslut 03-908, med avseende på restriktioner vid användning av radiofrekvenser.)

### Identifieringsetikettens placering

Etiketter för modellnr, tillverkningsdatum (månad/år) och strömförsörjning (enligt tillämpliga säkerhetsföreskrifter) finns på TV:ns baksida.

## Säkerhetsföreskrifter

### Se på TV

- Vissa människor kan uppleva obehag (t.ex. ansträngda ögon, trötthet eller illamående) när man tittar på 3D-videobilder eller spelar stereoskopiska 3D-spel. Sony rekommenderar att alla som tittar på 3D-videobilder eller spelar stereoskopiska 3D-spel tar regelbundna pauser medan de gör det. Längden eller frekvensen av nödvändiga pauser varierar från person till person. Du måste själv avgöra vad som fungerar bäst. Om du upplever något obehag, ska du sluta titta på 3D-videobilder eller spela stereoskopiska 3D-spel tills obehaget upphör och kontakta en läkare om du tycker att det är nödvändigt. Du bör även granska (i) bruksanvisningen för alla andra enheter eller media som används med TV-apparaten och gå till (ii) vår webbplats (<http://www.sonyeuropa.com/myproduct>) för den senaste informationen. Synen hos barn (speciellt under sex års ålder) utvecklas fortfarande. Kontakta en läkare (t.ex. en barn- eller ögonläkare) innan du låter barn titta på 3D-videobilder eller spela stereoskopiska 3D-spel. Vuxna ska övervaka barn och säkerställa att de följer rekommendationerna ovan.
- Använd, förvara eller lämna inte 3D-glasögonen eller batteriet i närheten av öppen eld, på platser med hög temperatur, t.ex. i direkt solljus, eller i bilar som står i solen.
- Vid användning av funktionen för simulerad 3D görs en bildomvandling av denna TV från 2D till 3D. Funktionen innebär att den visade bilden då har ändrats från originalbilden.
- Du bör titta på TV i ett rum med måttlig belysning. TV-tittande i dålig belysning eller under långa perioder påfrestar ögonen.
- När du använder hörlurar, ställ in ljudvolymen på en måttlig nivå så att du inte skadar din hörsel.

### LCD-skärm

- Trots att LCD-skärmen är tillverkad med högteknologisk precision och 99,99 procent eller mer av bildpunkterna är effektiva kan svarta punkter eller färgade punkter (röda, blå eller gröna) framträda konstant på LCD-skärmen. Detta är en strukturell egenskap hos LCD-skärmar och indikerar inte något fel.
- Tryck inte på och repa inte frontfiltret. Placera inte heller några föremål ovanpå denna TV-apparat. Bilden kan bli ojämn och LCD-skärmen kan skadas.
- Om TV:n används på en kall plats kan fläckar framträda i bilden eller bilden kan bli mörk. Detta indikerar inte någon felfunktion. Fenomenet försvinner när temperaturen stiger till normal nivå.
- En spökbild kan uppstå om en stillbild ligger kvar på skärmen under en längre tid. Den försvinner troligtvis efter en stund.
- Bildskärmen och höljet blir varma när TV:n används. Detta är inget fel.

- LCD-skärmen innehåller en liten mängd flytande kristaller. Vissa lysrör som används i TV:n innehåller också kvicksilver. Kassera TV:n enligt lokala lagar och bestämmelser.

### Hantering och rengöring av TV:ns bildskärm/hölje

Var noga med att lossa nätkabeln från eluttaget före rengöring.

Observera följande försiktighetsåtgärder för att undvika degradering av material eller skärmens ytskikt.

- Använd en mjuk duk när du dammar av bildskärmen/höljet. Smuts som är svår att få bort kan du avlägsna genom att fukta duken med ett mildt, utspätt rengöringsmedel.
- Spreja inte vatten eller rengöringsmedel direkt på TV-apparaten. Vätskan kan droppa ned på botten av bildskärmen eller utvändiga delar och orsaka felfunktion.
- Använd aldrig skurdugar med slipmedel, alkaliska eller sura rengöringsmedel, skurpulver eller skarpa lösningsmedel såsom alkohol, bensin, thinner eller insektspray. Om sådana material används, eller vid långvarig kontakt med gummi- eller vinylmaterial, kan skärmens ytskikt och höljet skadas.
- Vi rekommenderar att du regelbundet dammsuger ventilationsöppningarna för att säkerställa fullgod ventilation.
- När du justerar TV:ns vinkel, rör den försiktigt så att TV:n inte flyttar sig eller glider av stativet.

### Extra utrustning

- Håll extra tillbehör och utrustning som avger elektromagnetisk strålning på avstånd från TV:n. Annars kan bildstörningar och/eller akustiskt brus uppstå.
- Denna utrustning har testats och befunnits följa gränsvärdena som anges i EMC-direktivet vid användning av en anslutningskabel som är kortare än 3 meter.

### (Försiktighet vid hantering av fjärrkontrollen) Anmärkningar

- Var noga med att sätta in batterierna åt rätt håll (+ / -).
- Använd inte olika typer av batterier tillsammans och blanda inte gamla och nya batterier.
- Kassera batterier enligt gällande miljöbestämmelser. I vissa regioner kan särskilda bestämmelser gälla för kassering av batterier. Rådfråga de lokala myndigheterna.
- Hantera fjärrkontrollen med varsamhet. Se till att inte tappa eller trampa på den och spill inga vätskor på den.
- Placera inte fjärrkontrollen i närheten av värmekällor, i direkt solljus eller i ett fuktigt rum.

## Trådlös funktion

- Använd inte denna enhet i närheten av medicinsk apparatur (pacemaker m.m.) eftersom dessa apparater då kan upphöra att fungera.
- Även om den här enheten sänder/tar emot kodade signaler, bör du vara försiktig med icke-auktoriserat uppsnappande. Vi kan inte hållas ansvariga för problem som uppstår.

## Kassering av TV-apparaten



**Kassering av gamla elektriska och elektroniska produkter (tillämpligt inom EU och andra**

**europiska länder med separata insamlingssystem)**

Denna symbol på produkten eller dess förpackning anger att produkten inte får hanteras som hushållsavfall. Den skall i stället lämnas in på en lämplig uppsamlingsplats för återvinning av elektrisk och elektronisk utrustning. Genom att säkerställa att produkten kasseras på rätt sätt bidrar du till att förebygga eventuellt negativa miljö- och hälsoeffekter som kan uppstå om produkten kasseras som vanligt avfall. Återvinning av material hjälper till att bibehålla naturens resurser. För mer information om återvinning av denna produkt, kontakta de lokala myndigheterna, ortens sophämtningstjänst eller affären där du köpte produkten.



**Avfallsinstruktion rörande förbrukade batterier (gäller i EU och andra europiska länder**

**med separata insamlingssystem)**

Denna symbol på batteriet eller på förpackningen betyder att batteriet inte skall behandlas som vanligt hushållsavfall. På vissa batterier kan denna symbol användas i kombination med en kemisk symbol. Den kemiska symbolen för kvicksilver (Hg) eller bly (Pb) läggs till om batteriet innehåller mer än 0,0005% kvicksilver eller 0,004% bly. Med att sörja för att dessa batterier blir kastade på ett riktigt sätt kommer du att bidra till att skydda miljön och människors hälsa från potentiella negativa konsekvenser som annars kunnat blivit orsakat av felaktig avfallshantering. Återvinning av materialet vill bidra till att bevara naturens resurser. När det gäller produkter som av säkerhet, prestanda eller dataintegritetsskäl kräver permanent anslutning av ett inbyggt batteri, bör detta batteri bytas av en auktoriserad servicetekniker. För att försäkra att batteriet blir behandlat korrekt skall det levereras till återvinningsstation för elektriska produkter när det är förbrukat. För alla andra batterier, vänligen se avsnittet om hur man tar bort batteriet på ett säkert sätt. Lämna batteriet på en återvinningsstation för förbrukade batterier. För mer detaljerad information rörande korrekt avfallshantering av denna produkt eller batterier, vänligen kontakta ditt kommunkontor, din avfallsstation eller din återförsäljare där du köpt produkten.



# Innehållsförteckning

## **Komma igång**

Kontrollera tillbehören .....	8
Sätta i batterier i fjärrkontrollen .....	8
1: Montera bordsstativet.....	9
2: Justera TV:ns visningsvinkel.....	10
3: Ansluta en antenn/digitalbox/inspelare (t ex en DVD-inspelare).....	11
4: Ansluta ljud-/videoenheter.....	11
5: Förhindra att TV:n välter .....	12
6: Organisera nätkabeln/Binda ihop kablarna .....	12
7: Utföra startinställningar .....	13

## **Använda din BRAVIA-TV**

Titta på TV.....	14
Välja olika funktioner och inställningar (Home-meny) .....	16
Visa bruksanvisning (i-Manual) .....	18

## **Nätverksinstallation**

Förbereda ett trådbaserat nätverk.....	20
Förbereda ett trådlöst LAN.....	20
Ställa in en Internet-anslutning.....	21
Om du inte kan ansluta till Internet.....	22
Justera visningsinställningar för server .....	22

## **Övrig information**

Felsökning.....	24
Specifikationer.....	25
Installera tillbehören (väggfäste) .....	28
Säkerhetsinformation .....	32

**Efter att du ställt in din BRAVIA-TV och lärt dig de grundläggande funktionerna med hjälp av den här bruksanvisningen hittar du mer utförliga beskrivningar av TV:ns funktioner i den inbyggda bruksanvisningen (i-Manual).**

Den här TV:n har en inbyggd bruksanvisning (i-Manual).

Öppna i-Manual genom att trycka på **i-MANUAL** på fjärrkontrollen och välj ett alternativ. Du hittar mer information på sidan 18 i den här bruksanvisningen. Innehållet i i-Manual kan variera beroende på modell/region/område.

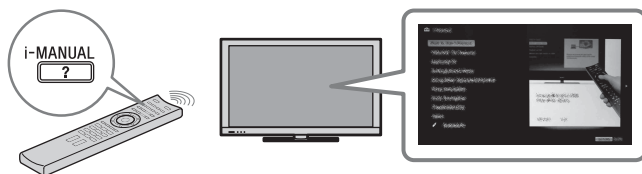

## Innehållet i i-Manual

### ***Så här använder du i-Manual***

#### ***"BRAVIA" TV-funktioner***

- 3D-funktion
- Närvarosensor
- "BRAVIA" Internet Video
- Internetwidgets
- Trådlöst LAN / Klar för trådlöst LAN
- "BRAVIA" Sync med "Kontroll för HDMI"
- TrackID™/Musiksökning/Videosökning
- USB HDD-inspelning

#### ***Titta på TV***

- 3D-funktion
- Digital elektronisk programguide
- Favoriter
- Skärmformat
- Bildläge
- Text
- Stillbilder/Musik/Videor
- Tvillingbild (PIP)
- Tvillingbild (P&P)
- NVOD/MF

#### ***Inställningar/Home-meny***

- Om hemmenyn
- Inställningar
- Bild
- Ljud
- Systeminställningar
- i-Manual
- Digital inställning
- Analog inställning
- Ext. ingångar
- Nätverk
- Produktstöd

### ***Använda annan utrustning/ Internet***

- VCR-/DVD-spelare
- Ljudsystem
- USB-enhet (t.ex. digitalkamera)
- Bildram
- HDMI-utrustning
- Internet/Trådlöst LAN
- Hemmanätverk
- Dator

### ***Beskrivning av delar***

- Fjärrkontroll
- TV-kontroller och indikatorer
- Terminaler

### ***Felsökning***

### ***Index***

### ***📌 Bokmärken***

## Kontrollera tillbehören

Fjärrkontroll (1)

AAA-batterier (typ R3) (2)

Bordsstativ (1)<sup>\*1</sup>

Fästsruvar för bordsstativ

(M5 × 16) (3)

(förutom KDL-26/24/22EX32x)

Fästsruvar för bordsstativ

(M4 × 12) (2)

(endast KDL-26/24/22EX32x)

Monteringsskruvar för bordsstativ

(M6 × 14) (4)

(endast KDL-55/46EX72x, KDL-46EX52x,  
KDL-46CX52x)

Monteringsskruvar för bordsstativ

(M6 × 14) (3)

(endast KDL-40/37/32EX72x,

KDL-40/32EX52x, KDL-40/32CX52x,

KDL-32EX42x)

Monteringsskruvar för bordsstativ

(M6 × 14) (2)

(endast KDL-26EX321)

Monteringsskruvar för bordsstativ

(M4 × 12) (2)

(endast KDL-26/24/22EX320)

Insexnyckel (1)

(förutom KDL-26/24/22EX320)

**Bruksanvisningar (den här  
bruksanvisningen) och andra  
dokument**

<sup>\*1</sup> Se den broschyr som medföljer bordsstativet för  
monteringsanvisningar för bordsstativet.

## Sätta i batterier i fjärrkontrollen

► För KDL-55/46/40/37/32EX72x

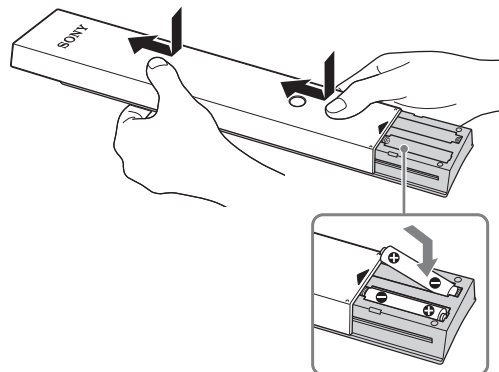

**1** Ta bort skyddsarket.

**2** Tryck och skjut skyddet uppåt.

► För KDL-46/40/32EX52x,  
KDL-46/40/32CX52x,  
KDL-32EX42x,  
KDL-26/24/22EX32x

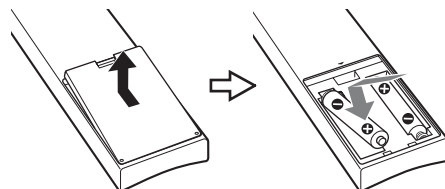

**1** Ta bort skyddsarket.

**2** Tryck på och lyft locket för att öppna.



# 1: Montera bordsstativet

1 Se bifogade broschyr om bordsstativet för rätt montering på vissa TV-modeller.

2 Placera TV-apparaten på bordsstativet.

- För KDL-55/46/40/37/32EX72x, KDL-46/40/32EX52x, KDL-46/40/32CX52x, KDL-32EX42x

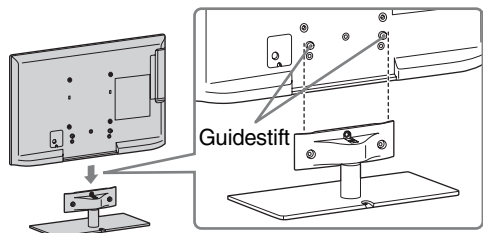

- Rikta in TV:n uppifrån och skjut in den tills det inte går att se guidestiften.

- För KDL-26/24/22EX320

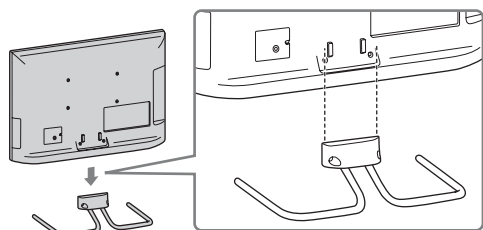

- För KDL-26EX321

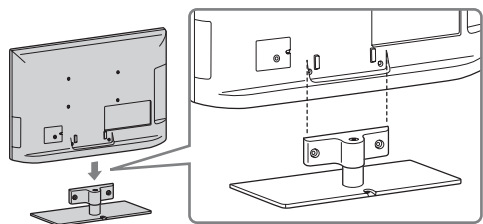

3 Förankra TV-apparaten på bordsstativet efter de pilmarkeringar ↑ som markerar skruvhålen för de medföljande skruvarna.

- För KDL-55/46/40/37/32EX72x, KDL-46/40/32EX52x, KDL-46/40/32CX52x, KDL-32EX42x

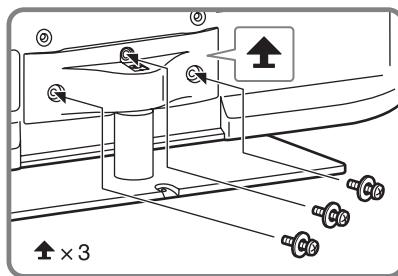

- För KDL-26/24/22EX320

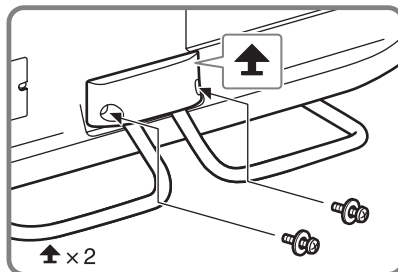

- För KDL-26EX321

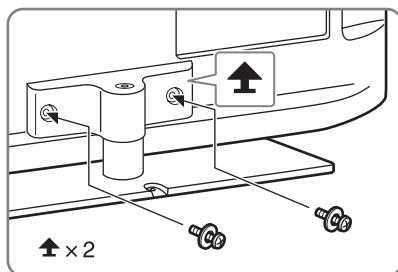

- Om du använder en elektrisk skruvdragare ska du ställa in åtdragningsmomentet på ungefär 15 kgf-cm {1,5 N·m}.

## Demontera bordsstativet från TV:n

Demontera bordsstativet från TV:n genom att ta bort fästskruvarna ↑ i steg 3.



- Ta inte bort bordsstativet av någon annan anledning än att montera motsvarande tillbehör på TV:n.
- När du tar bort bordsstativet från TV:n ska du lägga skärmen nedåt på en stabil arbetsyta som är större än TV:n.
- För att undvika skador på LCD-skärmens yta ska du placera en mjuk duk på arbetsytan.

- Se till att TV:n är i vertikalt läge innan den slås på. För att undvika ojämn bilduniformitet ska TV-apparaten inte slås på med LCD-panelen riktad nedåt.

- För KDL-55/46/40/37/32EX72x, KDL-46/40/32EX52x, KDL-46/40/32CX52x, KDL-32EX42x

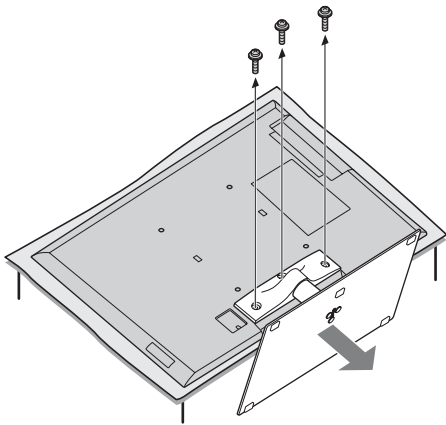

- För KDL-26/24/22EX320

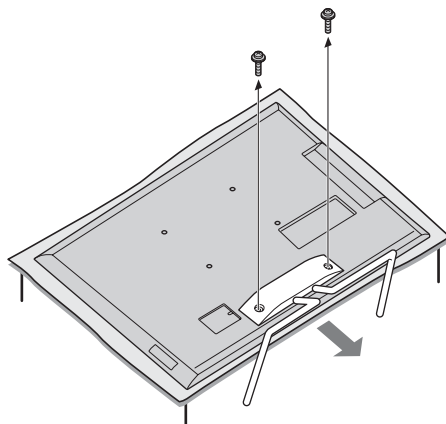

- För KDL-26EX321

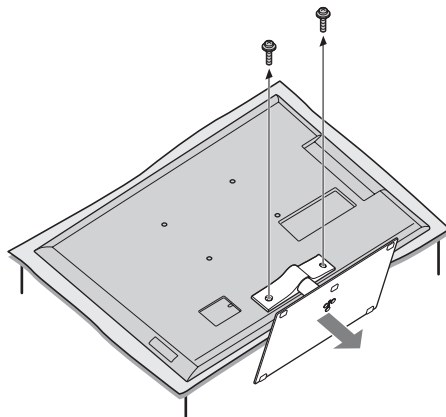

## 2: Justera TV:ns visningsvinkel

Denna TV kan justeras inom de vinklar som visas nedan.

### Vinkeljustering (svivel) (förutom KDL-26/24/22EX320)



- När du justerar vinkeln ska du hålla stativet med en hand för att undvika att stativet glider eller att TV:n tippar.

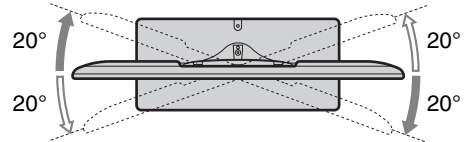

### Vinkeljustering (luta) (förutom KDL-46/40/32CX52x)



- Var försiktig så att du inte klämmer fingrarna mellan TV:n och stativet när du justerar vinkeln.

- För KDL-55/46/40/37/32EX72x, KDL-46/40/32EX52x, KDL-32EX42x, KDL-26EX321

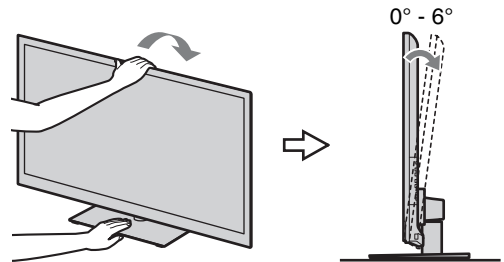

- For KDL-26/24/22EX320

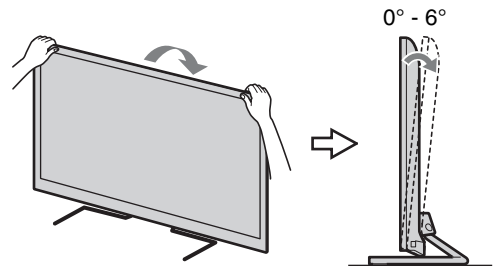



- Kontrollera så det inte finns några föremål framför TV:n.

IR-sensor



3D Sync-sändare (endast KDL-55/46/40/37/32EX72x)

Närvarosensor

(förutom KDL-46/40/32EX520, KDL-40/32EX523)

- Utsätt inte närvarosensorn för direkt solljus eller annat starkt ljus, eftersom det kan orsaka fel.

### 3: Ansluta en antenn/ digitalbox/inspelare (t ex en DVD-inspelare)

Ansluta en digitalbox/inspelare (t ex  
DVD-inspelare) med SCART

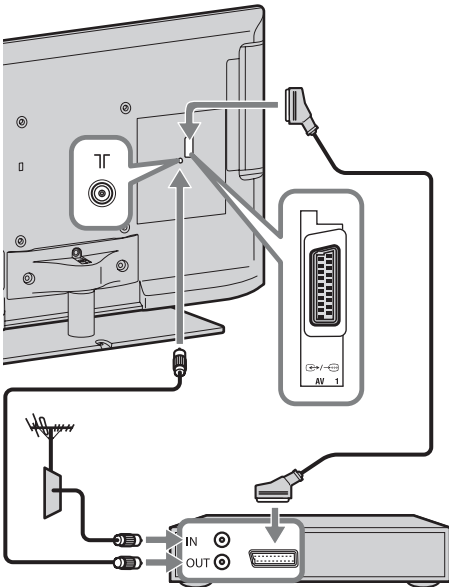

Digitalbox/inspelare (t ex DVD-inspelare)



- En universell SCART-kontakt med högervinklad anslutning rekommenderas för denna anslutning.

### Ansluta en digitalbox/inspelare (t ex DVD-inspelare) med HDMI

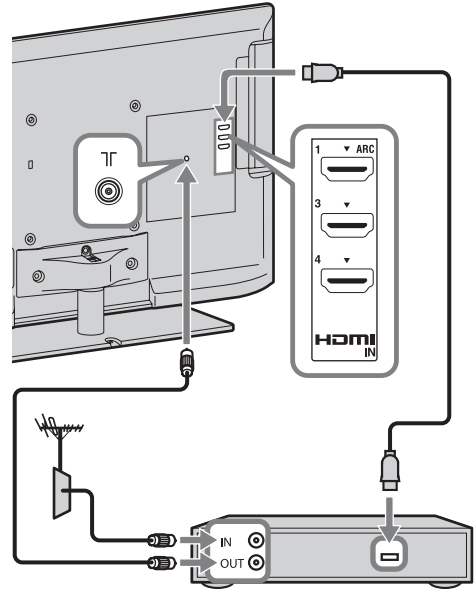

Digitalbox/inspelare (t ex DVD-inspelare)

### 4: Ansluta ljud/ videoenheter

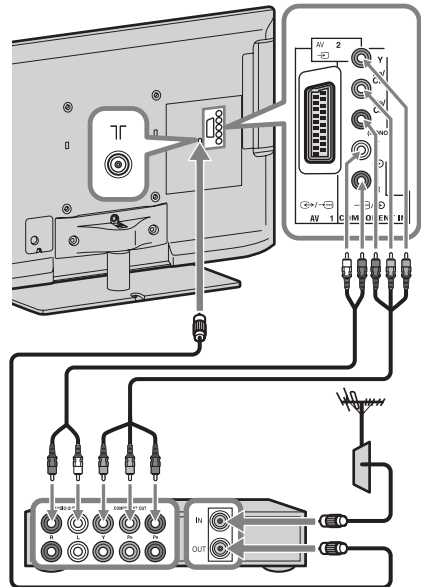

Audio-/videoenhet

## 5: Förhindra att TV:n välter

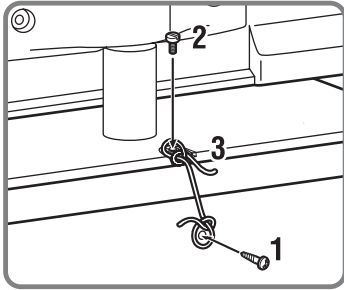
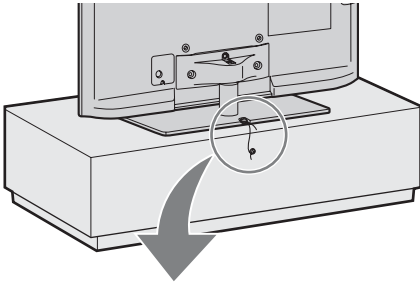

- 1** Dra fast en träskruv (4 mm diameter, medföljer ej) i TV-bänken.
- 2** Dra fast en maskinskruv (M4 × 10, medföljer ej) i skruvhålet på TV:n.
- 3** Förbind träskruven och maskinskraven med ett kraftigt band (medföljer ej).

## 6: Organisera nätkabeln/ Binda ihop kablarna

### ► KDL-46/40/32CX52x

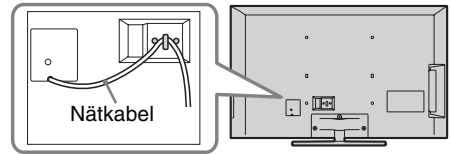

### ► Förutom KDL-46/40/32CX52x



- Ta bort kabelklämman från nätanslutningslocket (se steg 1 och 2) innan du binder ihop kablarna. Återanvänd kabelhållaren (se steg 3) för att binda ihop övriga kablar (se steg 4).
- Bind inte ihop nätkabeln tillsammans med andra kablar.

KDL-55/46/40/37/32EX72x, KDL-46/40/32EX52x, KDL-32EX42x, KDL-26EX321

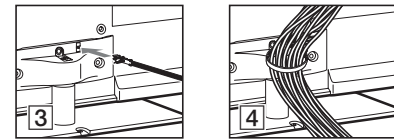
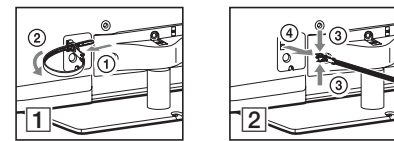

KDL-26/24/22EX320

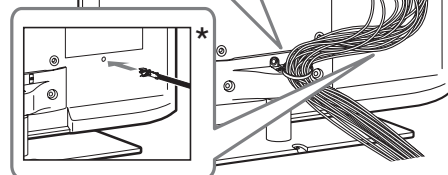
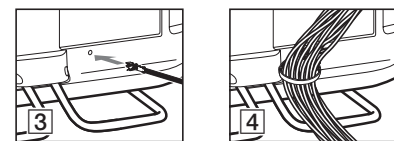
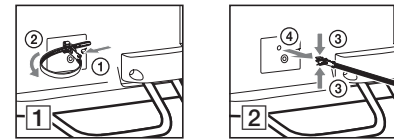

- \* Vid installation på väggen ska du fästa kabelhållaren under anslutningarna.

## 7: Utföra startinställningar

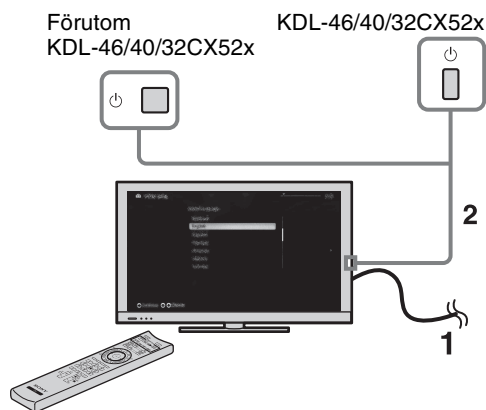

**1** Anslut TV:n till eluttaget.

**2** Tryck på  på TV:n. Indikatorn **I** (ström) tänds och lyser grön.

När du slår på TV:n första gången visas språkmenyn på skärmen.



- När du sätter på TV:n första gången gör TV:n en del intern bearbetning för optimering innan du kan utföra startinställningar. Ingen bild visas och inget ljud hörs och timerindikeringen på TV:ns framsida blinkar orange under cirka 40 sekunder. Stäng inte av TV:n under denna bearbetning. Detta förfarande har för vissa TV-apparater utförts på fabriken.

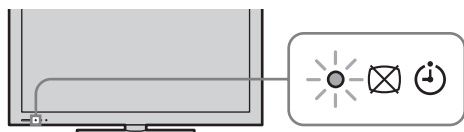

**3**

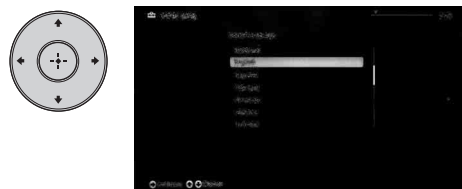

Följ instruktionerna på skärmen.

**Digital auto.kanalinst.:** När du väljer "Kabel-TV", rekommenderar vi att du väljer "Snabb sökning" för snabb inställning. Ställ in "Frequens" och "Nätverks-ID" efter den information som du fick från din kabeloperatör. Om ingen kanal hittas med "Snabb sökning", försök med "Fullständig sökning" (även om det kan ta lite tid).







- "Fullständig sökning" kanske inte är tillgänglig i vissa länder/regioner.

För en lista på kompatibla kabeloperatörer, var god besök vår support sida:

<http://support.sony-europe.com/TV/DVBC/>

**Kanalsortering:** Ändrar den ordning i vilken de analoga kanalerna är lagrade i TV:n.

**1** Tryck på  för att välja den kanal du vill flytta till en ny plats och tryck sedan på .

**2** Tryck på  för att välja den nya platsen för kanalen och tryck sedan på .



- Du kan också ställa in kanaler manuellt.

# Använda din BRAVIA-TV

## Titta på TV

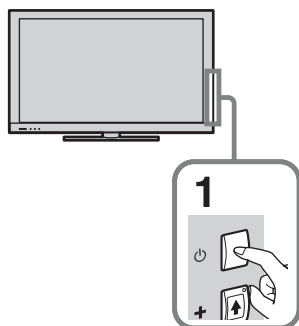

**1 Slå på TV:n.**  
Tryck på  på TV:n för att slå på TV:n.

**2 Välj ett läge.**



**3 Välj en TV-kanal.**

PROG



CH

**Använda den digitala programguiden (EPG)**

Tryck på **GUIDE** i digitalt läge för att se programguiden.



Välj digitala kanaler med **0-9**. För kanal 10 eller högre trycke du på nästa siffra snabbt.

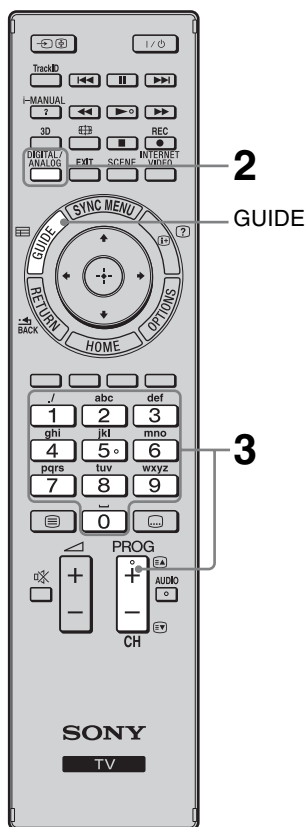

- Knapparna **5**, **▶**, **PROG +** och **AUDIO** på fjärrkontrollen har upphöjda små punkter. Använd dessa punkter som en referens när du styr TV-apparaten.

## Fjärrkontrollens delar och kontroller

Använd den medföljande fjärrkontrollen för att styra din TV. Fjärrkontrollens grundläggande funktioner förklaras här. För information om alla fjärrkontrollens funktioner, se den inbyggda bruksanvisningen (i-Manual) (sidan 18) genom att trycka på **i-MANUAL**.

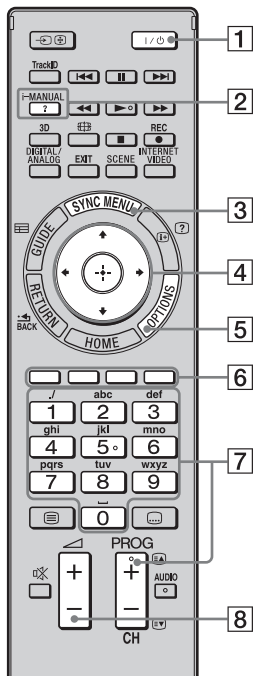

För KDL-55/46/40/37/32EX72x

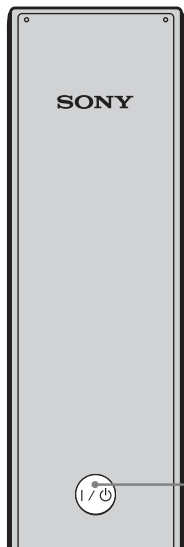

Fjärrkontrollens baksida

### 1 I/O

Tryck för att slå på och stänga av TV:n från standby-läge.

### 2 i-MANUAL

Visar din inbyggda bruksanvisningen (i-Manual).

### 3 SYNC MENU

Visar BRAVIA Sync Menu så att du kan styra BRAVIA Sync-kompatibel utrustning som är ansluten till TV:n.

### 4

Flyttar markören på skärmen och bekräftar objektet.

### 5 OPTIONS

Visar en lista med praktiska funktioner och menyalternativ. Menyalternativen varierar beroende på den aktuella källan och/eller innehållet.

### 6 Färgade knappar

När de färgade knapparna är tillgängliga visas en användningsvägledning på skärmen.

### 7 PROG/CH +/-/Sifferknappar

Välj kanaler i TV-läge.

### 8

Justerar volymen.

# Välja olika funktioner och inställningar (Home-meny)

Du kan välja alla funktioner från Home-menyn.  
Se sidan 17 för ett schema över Home-menyn.

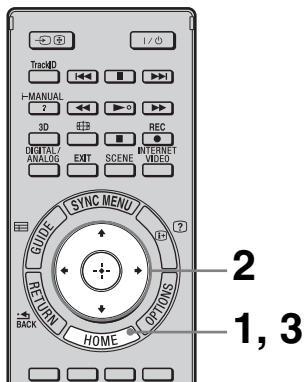

## 1 Tryck på HOME.



## 2 Välj alternativ genom att trycka på

⇧/⇩/⇐/⇨/⊕.

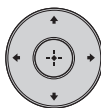

Så här väljer du alternativ i Home-menyn (till exempel "Inställningar")

- 1 Välj "Inställningar" genom att trycka på ⇐/⇨. Innehållet i "Inställningar" visas till höger.
- 2 Välj "Bild" genom att trycka på ⇧/⇩.
- 3 Öppna menyn genom att trycka på ⊕. Välj alternativ genom att trycka på ⇧/⇩/⇐/⇨ enligt anvisningarna och bekräfta genom att trycka på ⊕.













## 3 Avsluta genom att trycka på HOME.



## Home-menyschema

Efter att du har tryckt på **HOME** på fjärrkontrollen visas följande ikoner som kategorier. Vilka kategorier som är tillgängliga varierar beroende på TV-modell, region, land och sändningsförhållanden.

	<b>TV</b>	Du kan välja en lista med TV-kanaler eller en programguide.
	<b>Media</b>	Du kan spela upp foto-/musik-/videoinnehåll via USB-enheter eller hemmanätverket.
	<b>Inmatning</b>	Du kan välja utrustning som är ansluten till TV:n.
	<b>Favoriter/Historia</b>	Gör det enkelt att snabbt komma åt saker du använder ofta eller har använt nyligen, som till exempel TV-kanaler, externa källor eller mediefiler.
	<b>Inställningar</b>	Innehåller alla konfigurationer för att anpassa dina TV-inställningar.
	<b>Widgets</b>	Ger åtkomst till Widgets.
	<b>Applikation</b>	Du kan använda olika program som "Musiksökning", "Webbläsare", etc.
	<b>Qriocity</b>	Aktiverar åtkomst till "Qriocity"-onlinetjänsten.
	<b>Internetinnehåll</b>	Du kan använda Internetinnehållstjänster.
	<b>Rekommendationer</b>	Visar rekommendationer för program som du kanske gillar baserat på din visningshistorik.
	<b>Inspelningar</b>	Du kan göra timerinspelningar till en ansluten USB HDD-enhet och välja inspelat innehåll att spela upp.

# Visa bruksanvisning (i-Manual)

Bruksanvisningar finns inbyggda i din BRAVIA TV och de kan läsas på skärmen. Du kan lära dig mer om din TV:s funktioner genom att ta fram din i-Manual med en knapptryckning.

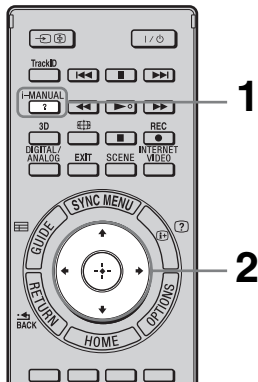

## 1 Tryck på i-MANUAL.

i-MANUAL



## 2 Välj alternativ genom att trycka på $\uparrow/\downarrow/\leftarrow/\rightarrow/\oplus$ .

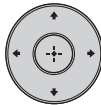

### Så här väljer du alternativ i i-Manual

- 1 Välj ett alternativ genom att trycka på  $\uparrow/\downarrow$ . Alternativets innehåll visas till höger som ett andra lager.  
Alternativets innehåll visas till höger som ett andra lager.
- 2 Gå till det andra lagret genom att trycka på  $\rightarrow$ .
- 3 Välj ett alternativ från det andra lagret genom att trycka på  $\uparrow/\downarrow$ .  
En översikt över alternativet visas till höger. Om det finns ett tredje lager visar du översikten över alternativet genom att upprepa det här steget.
- 4 Välj ett alternativ genom att trycka på  $\rightarrow$ .  
Innehållet visas.

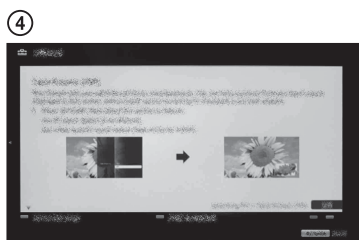
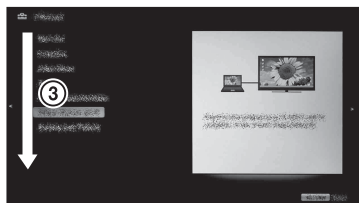
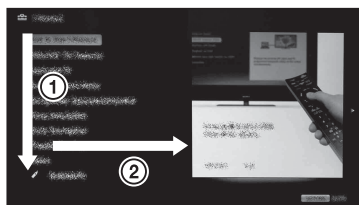

## Beskrivning av i-Manual-skärmen

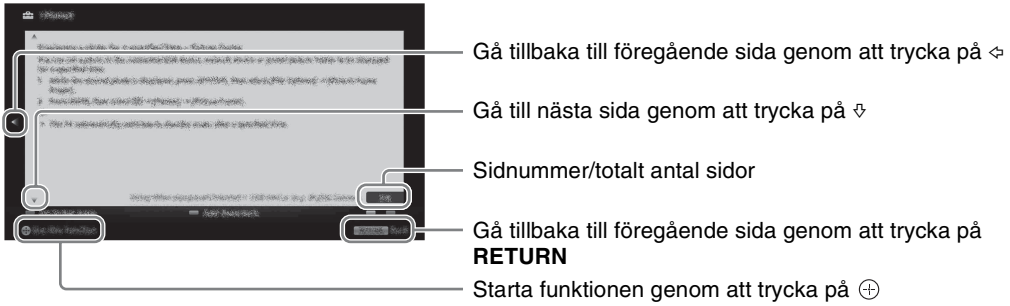

## Använda bokmärken

i-Manual har en bokmärkesfunktion. Du kan bokmärka sidor med färgade knappar enligt anvisningarna längst ner på skärmen. Gå till översta sidan i i-Manual och välj "Bokmärken" för att komma åt dina registrerade bokmärken.

## Lagra den senast visade sidan

i-Manual kommer ihåg den senast visade sidan. Tryck på **i-MANUAL** när i-Manual visas för att återgå till TV-bilden. Om du trycker på **i-MANUAL** igen visas den senast visade informationen igen. Om du vill gå tillbaka till början av i-Manual går du tillbaka till startsidan enligt anvisningarna på skärmen eller genom att trycka på **HOME** och välja "i-Manual" från "Inställningar" på Home-meny.

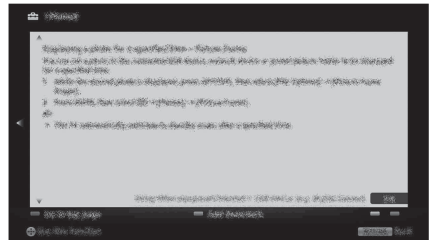

- Minnet för senaste sidan återställs automatiskt när du ställer TV:n i standbyläge.

# Nätverksinstallation

Om du ansluter den här TV:n till Internet kan du använda flera olika funktioner: visa en stillbild som visar var den är tagen på en karta, Internet-video, etc. Du hittar mer information om funktionerna i i-Manual.



- Du måste ha en Internet-anslutning för att kunna ansluta till Internet.

## Förbereda ett trådbaserat nätverk

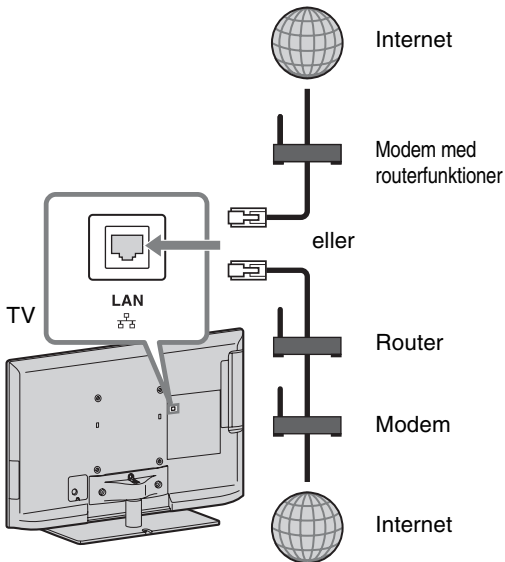

- Använd en Kategori 7-kabel (medföljer ej) för LAN-anslutningar.

## Förbereda ett trådlöst LAN

Med Wireless LAN Ready kan du ansluta till Internet och ditt hemnätverk med USB-adapter för trådlöst LAN UWA-BR100 (från och med januari 2010). Genom att koppla en USB-adapter för trådlöst LAN till TV:ns USB-port kan du enkelt skapa ett trådlöst nätverk. Innan du ställer in TV:ns trådlösa LAN-funktion måste du installera en trådlös LAN-router.

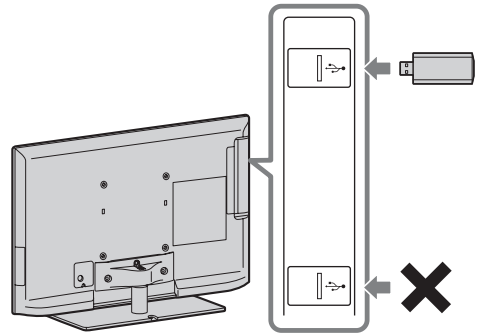

- En USB-adapter för trådlöst LAN finns tillgänglig som extra tillbehör beroende på TV-modell.

## Ställa in en Internet-anslutning

Med nätverksfunktionen kan du ansluta TV:n till Internet. Inställningsförfarandet varierar beroende på typen av nätverk och LAN-router. Du måste installera en LAN-router innan du ställer in Internet-anslutningen. Kontrollera din trådlösa LAN-miljö med följande diagram.

### Trådlöst LAN

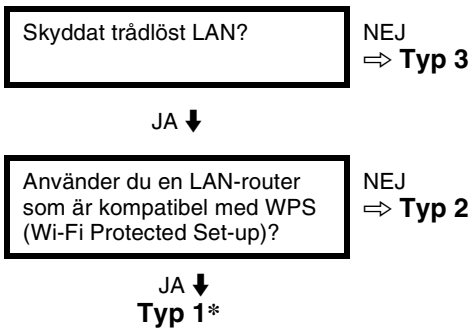

### Trådburet LAN → Typ 4

\* Typ 1 är enklare att ställa in om routern har en knapp för automatisk inställning, som till exempel Air Station One-Touch Secure System (AOSS). De flesta nya routers har denna funktion. Kontrollera din router.

**Typ 1:** Följ configurationen för "Skyddat nätverk med WPS (Wi-Fi Protected Set-up)".

**Typ 2:** Följ configurationen för "Skyddat nätverk utan WPS (Wi-Fi Protected Set-up)".

**Typ 3:** Följ configurationen för "Oskyddat nätverk med vilken typ av trådlös LAN-router som helst".

**Typ 4:** Följ configurationen för "Konfigurera trådbundet nätverk".

## Typ 1: Skyddat nätverk med WPS (Wi-Fi Protected Set-up)

Med WPS-standarden kan du enkelt skydda ett trådlöst hemnätverk genom att helt enkelt trycka på LAN-routers WPS-knapp. Innan du ställer in ett trådlöst LAN måste du ta reda på var WPS-knappen sitter på routern och hur du använder den.

Av säkerhetsskäl tillhandahåller "WPS (PIN)" en PIN-kod för din router. PIN-koden förnyas varje gång du väljer "WPS (PIN)".

**1** Tryck på **HOME** och välj därefter  > "Nätverk" > "Nätverksinstallation".

**2** Välj "Trådlös installation".

**3** Välj "WPS (tryckknapp)" för tryckknappsmetoden eller "WPS (PIN)" för PIN-metoden.



- WPS-knappens namn kan variera mellan olika routermodeller (till exempel AOSS-knapp).

**4** Följ instruktionerna på installationsskärmen.

## Typ 2: Skyddat nätverk utan WPS (Wi-Fi Protected Set-up)

Ett SSID (det trådlösa nätverkets namn) och en säkerhetsnyckel (WEP- eller WPA-nyckel) krävs för att ställa in ett trådlöst LAN. Se routers bruksanvisning om du inte känner till dem.

**1** Tryck på **HOME** och välj därefter  > "Nätverk" > "Nätverksinstallation".

**2** Välj "Trådlös installation".

**3** Välj "Sök" och välj därefter ett nätverk bland de trådlösa nätverk som visas i listan.

**4** Följ instruktionerna på installationsskärmen.



- Om du använder WPS aktiveras den trådlösa LAN-routers säkerhetsinställningar och all utrustning som tidigare var ansluten till det trådlösa nätverket utan säkerhetsinställningar kopplas bort från nätverket. Aktivera i sådana fall säkerhetsinställningarna på den bortkopplade utrustningen och anslut den igen. Du kan också avaktivera den trådlösa LAN-routers säkerhetsinställningar och sedan ansluta utrustningen till en TV i oskyddat läge.

---

## Typ 3: Oskyddat nätverk med vilken typ av trådlös LAN-router som helst

Ett SSID (det trådlösa nätverkets namn) krävs.

- 1 Tryck på **HOME** och välj därefter  > "Nätverk" > "Nätverksinstallation".
- 2 Välj "Trådlös installation".
- 3 Välj "Sök" och välj därefter ett nätverk bland de trådlösa nätverk som visas i listan.
- 4 Följ instruktionerna på installations-skärmen.



- Du behöver ingen säkerhetsnyckel (WEP- eller WPA-nyckel) eftersom du inte behöver välja en säkerhetsmetod för den här typen av nätverk.

---

## Typ 4: Konfigurera trådbundet nätverk

Ange respektive alfanumeriskt värde för din router om så behövs. De inställningar som måste anges (till exempel IP-adress, delnätmask, DHCP) kan variera mellan olika routermodeller och Internet-leverantörer. Se bruksanvisningen från din Internet-leverantör eller bruksanvisningen som medföljde routern för ytterligare information.

- 1 Tryck på **HOME** och välj därefter  > "Nätverk" > "Nätverksinstallation".
- 2 Välj "Trådbunden installation".
- 3 Välj "Auto" om du vill ställa in IP-adress och proxyserver automatiskt eller "Manuell" om du vill ställa in dem manuellt.
- 4 Följ instruktionerna på installations-skärmen.

---

## Visa nätverksstatus

Du kan bekräfta nätverkets status.

- 1 Tryck på **HOME** och välj därefter  > "Nätverk" > "Nätverksinstallation".
- 2 Välj "Visa nätverksstatus".

---

## Om du inte kan ansluta till Internet

Använd diagnostiken för att kontrollera möjliga orsaker till anslutningsproblem och inställningar.

- 1 Tryck på **HOME** och välj därefter  > "Nätverk" > "Nätverksinstallation".
- 2 Välj "Visa nätverksstatus".
- 3 Välj "Kontrollera anslutning".  
Det här kan ta flera minuter. Du kan inte avbryta diagnostiken efter att du har valt "Kontrollera anslutning".

---

## Justera visningsinställningar för server

Du kan välja att låta visa servrar i hemmanätverket på Home-skärmen. Upp till 10 servrar kan visas automatiskt på Home-menyn.

- 1 Tryck på **HOME** och välj därefter  > "Nätverk" > "Hemmanätverksinställningar".
- 2 Välj "Visningsinställningar för server".
- 3 Välj den server du vill visa på Home-menyn och justera inställningarna.

## Om du inte kan ansluta till ditt hemmanätverk

TV:n upptäcker om servern identifieras korrekt när du inte kan ansluta den till hemmanätverket. Om resultatet av diagnostiken indikerar ett fel kontrollerar du möjliga orsaker samt nätverksanslutningar och inställningar.

**1** Tryck på **HOME** och välj därefter  > "Nätverk" > "Hemmanätverksinställningar".

**2** Välj "Serverdiagnostik".  
Serverdiagnostiken startar. När serverdiagnostiken är klar visas resultatlistan för diagnostiken.



## Felsökning

När indikatorn  (standby) blinkar, räkna hur många gånger den blinkar (intervallet är tre sekunder).

Stäng av TV:n genom att trycka på , koppla loss nätkabeln från eluttaget och informera din återförsäljare eller ditt Sony servicecenter om antalet blinkningar.















När indikatorn  (standby) inte blinkar kontrollerar du de olika sakerna i tabellen nedan.

Se även "Felsökning" i i-Manual. Om problemet kvarstår, kontakta en auktoriserad servicetekniker.

Tillstånd	Förklaring/åtgärd
Ingen bild (skärmen är mörk) och inget ljud.	<ul style="list-style-type: none"><li>• Kontrollera antenn/kabelanslutningen.</li><li>• Anslut TV:n till eluttaget och tryck på  på TV:n.</li><li>• Om -indikatorn (standby) lyser röd trycker du på .</li></ul>
Små svarta punkter och/eller ljuspunkter syns på skärmen.	<ul style="list-style-type: none"><li>• Skärmen består av pixlar. Små svarta punkter och/eller ljuspunkter (pixlar) på bildskärmen indikerar inte en felfunktion.</li></ul>
Vissa program kan inte ställas in.	<ul style="list-style-type: none"><li>• Kontrollera antenn/parabolantenn.</li></ul>
TV:n stängs av automatiskt (TV:n ställs i standby-läge).	<ul style="list-style-type: none"><li>• Kontrollera om "Avstängn.timer" är aktiverad, eller bekräfta inställningen "Varaktighet" för "På-timer".</li><li>• Kontrollera om "Vilande TV-standby" är aktiverad.</li><li>• Kontrollera om "Närvarosensor" är aktiverad. När ingen tittare känns av framför TV:n under en förinställd tid stängs bilden av automatiskt och endast TV:ns ljud lämnas påslaget. Efter 30 minuter med släckt bild växlar TV:n dessutom till standbyläge.</li></ul>
Fjärrkontrollen fungerar inte.	<ul style="list-style-type: none"><li>• Byt ut batterierna.</li><li>• Din TV kan vara i SYNC-läge. Tryck på <b>SYNC MENU</b>, välj "TV-styrning" och välj "Home (Meny)" eller "Alternativ" för att styra TV:n.</li></ul>
Lösenordet för "Barnlås" har glömts bort.	<ul style="list-style-type: none"><li>• Mata in PIN-koden 9999. (PIN-kod 9999 accepteras alltid.)</li></ul>
Det blir varmt runt TV:n.	<ul style="list-style-type: none"><li>• När TV:n används under en längre tidsperiod blir det varmt runt TV:n. Du kan känna denna värme om du tar på panelen med handen.</li></ul>



# Specifikationer

System	
Skärmsystem	LCD-skärm (bildskärm med flytande kristaller)
TV-system	Analogt: Beroende på val av land/område: B/G/H, D/K, L, I, M Digitalt: DVB-T2 (endast KDL-55EX723/46EX724/46EX723/46EX524/40EX724/40EX723/40EX524/40EX523/40CX523/32EX724/32EX723/32EX524/32EX523/32EX424/32CX523) DVB-T/DVB-C
Färg/videosystem	Analogt: PAL, PAL60 (endast videoingång), SECAM, NTSC3.58, NTSC4.43 (endast videoingång) Digitalt: MPEG-2 MP@ML/HL, H.264/MPEG-4 AVC MP/HP@L4
Kanaltäckning	Analogt: VHF: E2–E12/UHF: E21–E69/CATV: S1–S20/HYPER: S21–S41 D/K: R1–R12, R21–R69/L: F2–F10, B–Q, F21–F69/I: UHF B21–B69/M: A2–A13, A14–A79 Digitalt: VHF/UHF
Ljudutgång	10 W + 10 W (KDL-55/46/40/37/32EX72x, KDL-46/40/32EX52x, KDL-46/40/32CX52x, KDL-32EX42x) 8 W + 8 W (KDL-26/24/22EX32x)
Uttag för ingångar/utgångar	
Antennkabel	75 ohms extern anslutning för VHF/UHF
 AV1	21-polig scart-kontakt (CENELEC standard) inkl. ljud/videoingång, RGB-ingång och TV-ljud/ videoutgång.
 AV2	Videoingång (phonokontakt)
 COMPONENT IN	Understödda format: 1080p, 1080i, 720p, 576p, 576i, 480p, 480i Ljudingång (phonokontakter)
HDMI IN1, 2, 3, 4 (förutom KDL-26/24/22EX32x)	Video: 1080/24p/30p, 1080p, 1080i, 720/24p/30p, 720p, 576p, 576i, 480p, 480i Ljud: Tvåkanalig linjär PCM: 32, 44,1 och 48 kHz, 16, 20 och 24 bitar, Dolby Digital Analog ljudingång (minijack) (endast HDMI IN4) PC-ingång ARC (Audio Return Channel) (endast HDMI IN1)
HDMI IN1, 2 (endast KDL-26/24/ 22EX32x)	Video: 1080/24p/30p, 1080p, 1080i, 720/24p/30p, 720p, 576p, 576i, 480p, 480i Ljud: Tvåkanalig linjär PCM: 32, 44,1 och 48 kHz, 16, 20 och 24 bitar, Dolby Digital Analog ljudingång (minijack) (endast HDMI IN2) PC-ingång ARC (Audio Return Channel) (endast HDMI IN1)
 DIGITAL AUDIO OUT (OPTICAL)	Digitalt optiskt uttag (tvåkanalig linjär PCM, Dolby Digital)
 AUDIO OUT / 	Ljudutgång (phonokontakter) Hörlursuttag
 PC IN	PC-ingång (Mini D-sub 15-polig)  PC-ljudingång (minijack)
 (endast KDL-26/24/ 22EX32x)	USB-port (stöder inspelning på hårddisk)
 1, 2 (endast KDL-46/40/ 32EX520, KDL-40/ 32EX523)	USB-port
 1,  2 (HDD REC) (förutom KDL-46/40/ 32EX520, KDL-40/ 32EX523, KDL-26/24/ 22EX32x)	USB-port, USB HDD-enhetsport (endast  2)
	CAM-plats (CA-modul)
 LAN	10BASE-T/100BASE-TX-kontakt (Beroende på nätverkets funktionsmiljö, kan anslutningshastigheten avvika. Kommunikationshastighet och -kvalitet för 10BASE-T/100BASE-TX garanteras inte för denna TV.)

Modellnamn KDL-	55EX72x	46EX72x	46EX52x	46CX52x
Strömförsörjning och övrigt				
Strömförsörjning	220 V – 240 V AC, 50 Hz			
Energieffektivitetsklass	A	A	A	C
Skärmstorlek (diagonalt uppmätt)	Cirka 138,8 cm/55 tum	Cirka 116,8 cm/46 tum	Cirka 116,8 cm/46 tum	Cirka 116,8 cm/46 tum

Modellnamn KDL-		55EX72x	46EX72x	46EX52x	46CX52x
Effektförbrukning	i "Hemma"/ "Standard"- läge	113 W	81,0 W	68,0 W	128 W
	i "Butik"/ "Dagsljus"- läge	177 W	133 W	114 W	204 W
Medelårsförbrukning* <sup>1</sup>		165 kWh	118 kWh	99 kWh	187 kWh
Effektförbrukning i viloläge* <sup>2</sup> (standby)		0,25 W (15 W i programuppdateringsläge/EPG-uppdateringsläge)	0,25 (15 W i programuppdateringsläge/EPG-uppdateringsläge)	0,3 W (13 W i programuppdateringsläge/EPG-uppdateringsläge)	0,25 W (16 W i programuppdateringsläge/EPG-uppdateringsläge)
Bildupplösning		1 920 punkter (horisontell) × 1 080 linjer (vertikal)			
Dimension (cirka) (b × h × d)					
med bordsstativ		126,9 × 79,9 × 31,5 cm	107,8 × 69,0 × 26,0 cm	107,8 × 69,0 × 26,0 cm	112,2 × 71,2 × 27,5 cm
utan bordsstativ		126,9 × 76,9 × 4,1 cm	107,8 × 66,0 × 4,2 cm	107,8 × 66,0 × 4,2 cm	112,2 × 68,2 × 7,4 cm
Vikt (cirka)					
med bordsstativ		25,4 kg	17,9 kg	17,8 kg	20,7 kg
utan bordsstativ		20,2 kg	14,3 kg	14,2 kg	17,1 kg
Medföljande tillbehör		Se "Kontrollera tillbehören" (sidan 8).			
Extra tillbehör		Väggfäste: SU-WL500 3D-glasögon: TDG-BR250/TDG-BR200/TDG-BR100/TDG-BR50 (KDL-55/46EX72x) USB-adapter för trådlöst LAN			
Driftstemperatur		0 °C – 40 °C			
Driftsluftfuktighet		10 % – 80 % RH (icke-kondenserande)			

Modellnamn KDL-		40EX72x	40EX52x	40CX52x	37EX72x
<b>Strömförsörjning och övrigt</b>					
Strömförsörjning		220 V – 240 V AC, 50 Hz			
Energieffektivitetsklass		A	A	C	A
Skärmstorlek (diagonalt uppmätt)		Cirka 101,6 cm/ 40 tum	Cirka 101,6 cm/ 40 tum	Cirka 101,6 cm/ 40 tum	Cirka 94,0 cm/ 37 tum
Effektförbrukning	i "Hemma"/ "Standard"- läge	64,0 W	65,0 W	120 W	56,0 W
	i "Butik"/ "Dagsljus"- läge	121 W	113 W	181 W	105 W
Medelårsförbrukning* <sup>1</sup>		93 kWh	95 kWh	175 kWh	82 kWh
Effektförbrukning i viloläge* <sup>2</sup> (standby)		0,25 W (15 W i programuppdateringsläge/EPG-uppdateringsläge)	0,3 W (13 W i programuppdateringsläge/EPG-uppdateringsläge)	0,25 W (15 W i programuppdateringsläge/EPG-uppdateringsläge)	0,25 W (17 W i programuppdateringsläge/EPG-uppdateringsläge)
Bildupplösning		1 920 punkter (horisontell) × 1 080 linjer (vertikal)			
Dimension (cirka) (b × h × d)					
med bordsstativ		94,3 × 61,6 × 25,0 cm	94,3 × 61,6 × 25,0 cm	99,1 × 63,6 × 25,0 cm	87,8 × 57,9 × 25,0 cm
utan bordsstativ		94,3 × 58,6 × 4,2 cm	94,3 × 58,6 × 4,2 cm	99,1 × 60,6 × 7,1 cm	87,8 × 54,9 × 4,2 cm
Vikt (cirka)					
med bordsstativ		14,4 kg	14,4 kg	16,3 kg	13,3 kg
utan bordsstativ		11,2 kg	11,2 kg	12,9 kg	10,1 kg
Medföljande tillbehör		Se "Kontrollera tillbehören" (sidan 8).			
Extra tillbehör		Väggfäste: SU-WL500 3D-glasögon: TDG-BR250/TDG-BR200/TDG-BR100/TDG-BR50 (KDL-40/37EX72x) USB-adapter för trådlöst LAN			
Driftstemperatur		0 °C – 40 °C			
Driftsluftfuktighet		10 % – 80 % RH (icke-kondenserande)			

Modellnamn KDL-		32EX72x	32EX52x	32EX42x	32CX52x
<b>Strömförsörjning och övrigt</b>					
Strömförsörjning		220 V – 240 V AC, 50 Hz			
Energieffektivitetsklass		B	B	B	C
Skärmstorlek (diagonalt uppmätt)		Cirka 80,1 cm/ 32 tum	Cirka 80,1 cm/ 32 tum	Cirka 80,0 cm/ 32 tum	Cirka 80,1 cm/ 32 tum

Modellnamn KDL-		32EX72x	32EX52x	32EX42x	32CX52x
Effektförbrukning	i "Hemma"/ "Standard"- läge	59,0 W	56,0 W	56,0 W	73,0 W
	i "Butik"/ "Dagsljus"- läge	101 W	88 W	88 W	112 W
Medelårsförbrukning* <sup>1</sup>		86 kWh	82 kWh	82 kWh	107 kWh
Effektförbrukning i viloläge* <sup>2</sup> (standby)		0,25 W (16 W i programuppdateringsläge/EPG-uppdateringsläge)	0,3 W (17 W i programuppdateringsläge/EPG-uppdateringsläge)	0,3 W (17 W i programuppdateringsläge/EPG-uppdateringsläge)	0,25 W (15 W i programuppdateringsläge/EPG-uppdateringsläge)
Bildupplösning		1 920 punkter (horisontell) × 1 080 linjer (vertikal)		1 366 punkter (horisontell) × 768 linjer (vertikal)	1 920 punkter (horisontell) × 1 080 linjer (vertikal)
Dimension (cirka) (b × h × d)					
med bordsstativ		75,5 × 51,0 × 21,6 cm	75,5 × 51,0 × 21,6 cm	75,5 × 51,0 × 21,6 cm	79,9 × 53,2 × 23,0 cm
utan bordsstativ		75,5 × 48,0 × 4,2 cm	75,5 × 48,0 × 4,2 cm	75,5 × 48,0 × 4,2 cm	79,9 × 50,2 × 7,0 cm
Vikt (cirka)					
med bordsstativ		10,4 kg	10,2 kg	10,2 kg	11,4 kg
utan bordsstativ		7,9 kg	7,7 kg	7,7 kg	8,7 kg
Medföljande tillbehör		Se "Kontrollera tillbehören" (sidan 8).			
Extra tillbehör		Väggfäste: SU-WL500 3D-glasögon: TDG-BR250/TDG-BR200/TDG-BR100/TDG-BR50 (KDL-32EX72x) USB-adapter för trådlöst LAN			
Driftstemperatur		0 °C – 40 °C			
Driftsluftfuktighet		10 % – 80 % RH (icke-kondenserande)			

Modellnamn KDL-		26EX321	26EX320	24EX32x	22EX32x
<b>Strömförsörjning och övrigt</b>					
Strömförsörjning		220 V – 240 V AC, 50 Hz			
Energieffektivitetsklass		B	B	B	B
Skärmstorlek (diagonalt uppmätt)		Cirka 66,1 cm/ 26 tum	Cirka 66,1 cm/ 26 tum	Cirka 61,0 cm/ 24 tum	Cirka 54,8 cm/ 22 tum
Effektförbrukning	i "Hemma"/ "Standard"- läge	38,0 W	38,0 W	35,0 W	32,0 W
	i "Butik"/ "Dagsljus"- läge	63 W	63 W	62 W	52 W
Medelårsförbrukning* <sup>1</sup>		55 kWh	55 kWh	51 kWh	47 kWh
Effektförbrukning i viloläge* <sup>2</sup> (standby)		0,35 W (13 W i programuppdateringsläge/EPG-uppdateringsläge)	0,35 W (13 W i programuppdateringsläge/EPG-uppdateringsläge)	0,35 W (13 W i programuppdateringsläge/EPG-uppdateringsläge)	0,35 W (13 W i programuppdateringsläge/EPG-uppdateringsläge)
Bildupplösning		1 366 punkter (horisontell) × 768 linjer (vertikal)		1 920 punkter (horisontell) × 1 080 linjer (vertikal)	1 366 punkter (horisontell) × 768 linjer (vertikal)
Dimension (cirka) (b × h × d)					
med bordsstativ		63,1 × 43,3 × 21,5 cm	63,1 × 42,1 × 18,2 cm	58,3 × 39,1 × 18,2 cm	52,9 × 36,2 × 17,2 cm
utan bordsstativ		63,1 × 40,6 × 4,2 cm	63,1 × 40,6 × 4,2 cm	58,3 × 37,6 × 4,2 cm	52,9 × 34,7 × 4,2 cm
Vikt (cirka)					
med bordsstativ		8,4 kg	7,2 kg	6,2 kg	5,1 kg
utan bordsstativ		6,1 kg	6,1 kg	5,2 kg	4,1 kg
Medföljande tillbehör		Se "Kontrollera tillbehören" (sidan 8).			
Extra tillbehör		Väggfäste: SU-WL100 USB-adapter för trådlöst LAN			
Driftstemperatur		0 °C – 40 °C			
Driftsluftfuktighet		10 % – 80 % RH (icke-kondenserande)			

\*<sup>1</sup> Energiförbrukning per år, baseras på TV-apparatens strömförbrukning under 4 timmar per dag, 365 dagar om året. Den verkliga energiförbrukningen varierar beroende på hur TV-apparaten används.

\*<sup>2</sup> Specificerad standby-effekt uppnås när TV:n har avslutat nödvändiga interna processer.

Design och specifikationer kan ändras utan föregående meddelande.

# Installera tillbehören (väggfäste)

## Till kunden:

När du använder väggfästena SU-WL500 och SU-WL100 blir det ett mellanrum på 6 cm mellan TV:n och väggen. Använd detta utrymme till att dra kablar till TV:n.

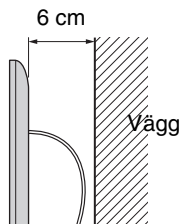

Sony rekommenderar starkt att du låter din Sony-handlare eller en auktoriserad installatör installera TV:n, både av säkerhetsskäl och för att skydda produkten. Försök inte installera den själv.

## Till Sony-handlare och installatörer:

Var ytterst noggrann med säkerheten vid installation, regelbundet underhåll och besiktning av denna produkt.

Din TV kan monteras med väggfästena SU-WL500 (sidan 29) och SU-WL100 (sidan 29) (säljs separat).

- Se anvisningarna som medföljer väggfästet för att installera på rätt sätt.
- Se "Demontera bordsstativet från TV:n" (sidan 9).

Expertkunskap är nödvändig för att kunna installera den här produkten, i synnerhet för att kunna bedöma om väggen är tillräckligt stark för att bära upp TV-apparatens vikt. Var därför noga med att överlåta väggmontering av denna produkt till din Sony-handlare eller en auktoriserad installatör, och var noggrann med säkerheten under installationen. Sony kan inte hållas ansvariga för någon form av materiella skador eller personskador som beror på felaktig hantering eller felaktig installation.

När man installerar TV:n på en vägg ska man ta bort skruvarna från TV:ns baksida. Skruvarna och antalet skruvar varierar beroende på TV-modellen. (De sitter i skruvhålen för väggmontering.) Förvara alltid de borttagna skruvarna på en säker plats och håll dem borta från barn.

### ► För KDL-55EX72x

### ► För KDL-46/40/37/32EX72x, KDL-46/40/32EX52x, KDL-32EX42x

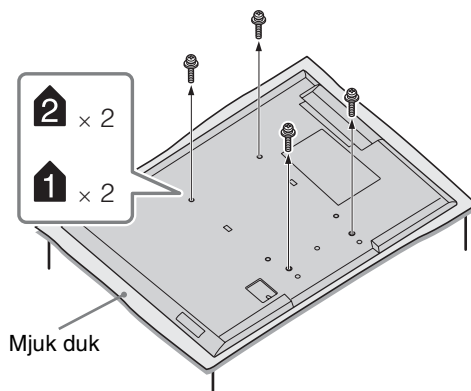
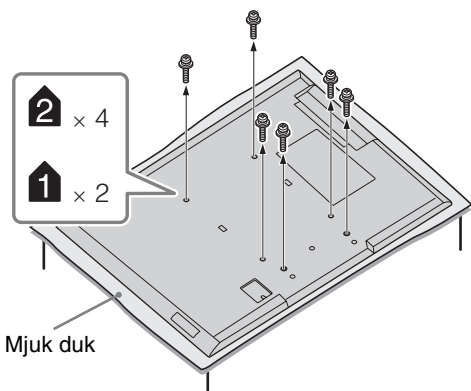

- När du tar bort bordsstativet från TV:n ska du lägga skärmen nedåt på en stabil arbetsyta som är större än TV:n.
- För att undvika skador på LCD-skärmens yta ska du placera en mjuk duk på arbetsytan.

## SU-WL500, SU-WL100

För KDL-55/46/40/37/32EX72x,  
KDL-46/40/32EX52x,  
KDL-46/40/32CX52x,  
KDL-32EX42x

### SU-WL500

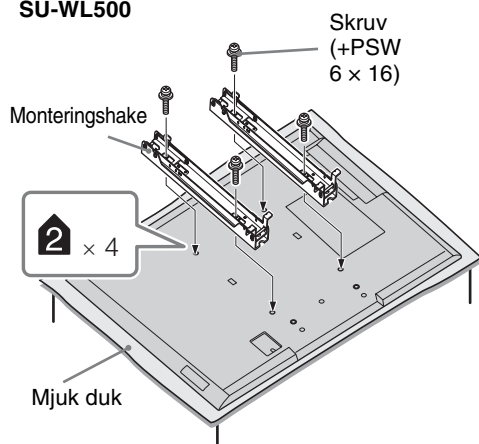

För KDL-26/24/22EX32x

### SU-WL100

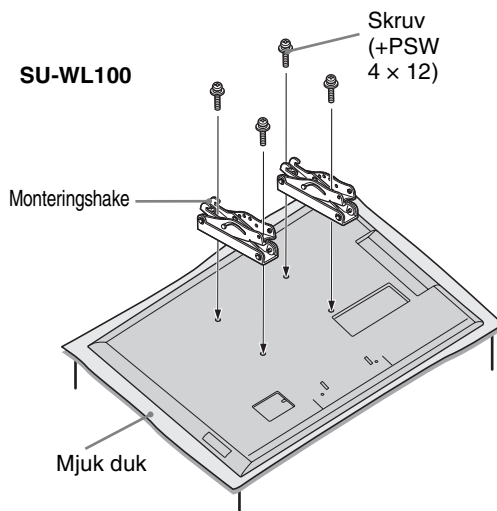

- Fäst monteringshaken med hjälp av de fyra skruvar som medföljer väggfästet.
- När du sätter tillbaka bordsstativet igen bör du se till att fästa skruvarna (som du tidigare avlägsnade) i deras ursprungliga hål på TV:ns baksida.

## Diagram/tabell för skruvarnas och hakarnas placering

Modellnamn KDL-	Skruvens placering		Hakens placering	
	SU-WL500		SU-WL500	
55EX72x	e, j		b	
46EX72x/46EX52x	e, j		b	
46CX52x	d, g		b	
40EX72x/40EX52x	e, j		b	
40CX52x	d, g		b	
37EX72x	e, j		b	
32EX72x/32EX52x/32EX42x/32CX52x	e, g		c	
			<b>SU-WL100</b>	
26EX32x	-		a	
24EX32x	-		a	
22EX32x	-		b	

## SU-WL500

### Skruvens placering

Vid montering av monteringshaken på TV:n.

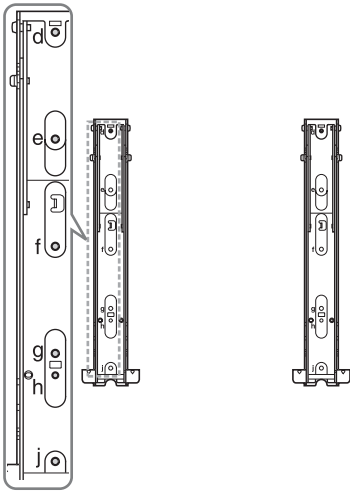

### Hakens placering

Vid montering av TV:n på basplattan.

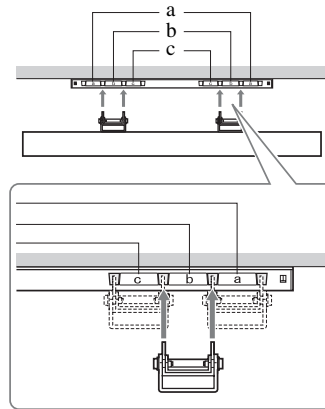

## SU-WL100

### Hakens placering

Vid montering av TV:n på basplattan.

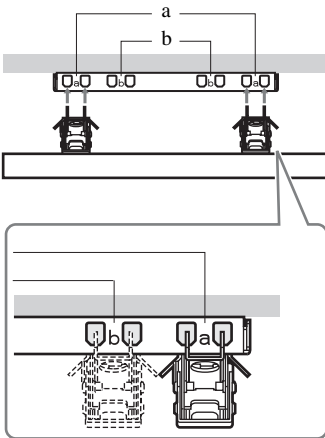

## Tabell över TV:ns installationsmått

### ① SU-WL500

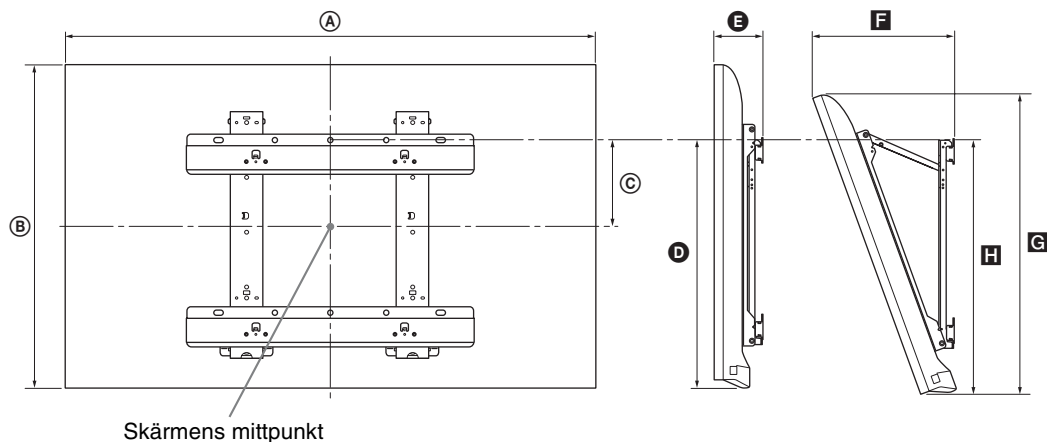

### ② SU-WL100

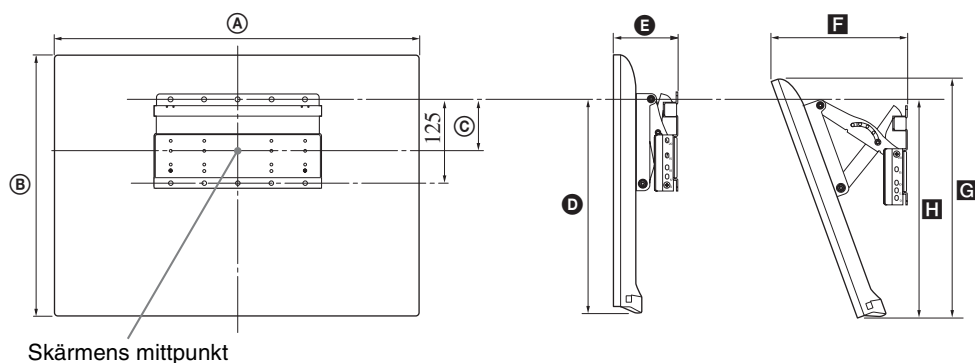

Enhet: cm

Modell-namn KDL-	Bildskärms-mått A B		Avstånd till skärmens mittpunkt C	Mått vid olika monteringsvinklar				
				Vinkel (0°)		Vinkel (20°)		
				D	E	F	G	H
<b>① SU-WL500</b>								
55EX72x	126,9	76,9	6,5	46,5	9,0	32,2	71,8	47,2
46EX72x	107,8	66,0	12,0	46,5	9,1	28,6	61,6	47,2
46EX52x	107,8	66,0	12,0	46,5	9,1	28,6	61,5	47,2
46CX52x	112,2	68,2	8,4	43,2	13,4	34,5	64,2	45,5
40EX72x	94,3	58,6	15,7	46,5	9,1	26,1	54,6	47,2
40EX52x	94,3	58,6	15,7	46,5	9,1	26,0	54,5	47,2
40CX52x	99,1	60,6	12,2	43,2	13,1	31,9	57,0	45,5
37EX72x	87,8	54,9	17,5	46,5	9,1	24,8	51,1	47,2
32EX72x	75,5	48,0	16,1	41,6	9,1	24,1	44,6	42,7
32EX52x/ 32EX42x	75,5	48,0	16,1	41,6	9,1	24,1	44,6	42,6
32CX52x	79,9	50,2	17,2	43,2	13,0	27,9	47,3	45,4
<b>② SU-WL100</b>								
26EX32x	63,1	40,6	7,8	29,5	9,5	20,4	37,4	26,3
24EX32x	58,3	37,6	9,5	29,6	9,4	19,3	34,6	27,6
22EX32x	52,9	34,7	10,8	29,5	9,3	18,2	31,9	27,6

Värdena i tabellen kan variera något beroende på installationen.

#### **VARNING**

Väggen där TV:n ska hängas upp måste vara tillräckligt stark för att kunna bära upp en vikt på åtminstone fyra gånger TV-apparatens vikt. Se ”Specifikationer” (sidan 25-27) för information om TV:n vikt.

# Säkerhetsinformation

## Installation

Installera och använd TV:n enligt följande anvisningar för att undvika brandrisk, elektriska stötar eller skador på person eller egendom.

## Installation

- TV:n bör placeras nära ett lätt åtkomligt eluttag.
- Placera TV:n på en stabil och plan yta.
- Endast en behörig servicetekniker får utföra vägginstallationer.
- Av säkerhetsskäl rekommenderar vi bestämt att du endast använder tillbehör från Sony, inklusive:
  - Vägghäste:  
SU-WL500 (förutom KDL-26/24/22EX32x)  
SU-WL100 (KDL-26/24/22EX32x)
- Var noga med att använda skruvarna som medföljer vägghästet när du fäster monteringshakarna på TV:n. De medföljande skruvarna är utformade så att de mäter 8 mm - 12 mm i längd, mätt från monteringshakens fästytta. Skruvarnas diameter och längd varierar beroende på vägghästets modell. Användning av andra skruvar kan skada TV:n internt eller medföra att den faller ned.

8 mm - 12 mm

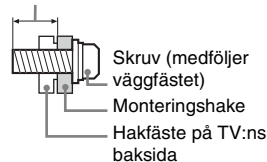

## Transport

- Lossa alla kablar från TV:n innan du transporterar den.
- Det krävs två eller tre personer för att bära en stor TV-apparat.
- När du transporterar TV:n för hand, håll den såsom visas till höger. Tryck inte på LCD-panelen eller ramen runt bildskärmen.



KDL-26/24/22EX32x

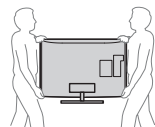

KDL-55/46/40/37/32EX72x,  
KDL-46/40/32EX52x,  
KDL-46/40/32CX52x,  
KDL-32EX42x

- Se till att TV:n inte utsätts för stötar eller kraftiga vibrationer när den transporteras.
- Du bör använda originalkartongen och dess emballage när du sänder in TV:n för reparation eller om du flyttar.

## Ventilation

- Täck inte för och stoppa inte in några föremål i TV:ns ventilationshål.
- Lämna fritt utrymme runt TV:n enligt nedanstående figur.
- Vi rekommenderar bestämt att du använder Sonys vägghäste för att säkerställa tillräcklig luftcirkulation.

### Monterad på väggen

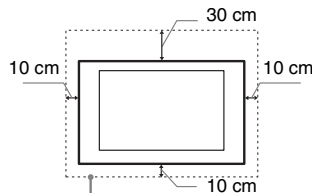

Lämna minst så här mycket fritt utrymme runt TV:n.

### Monterad på stativ

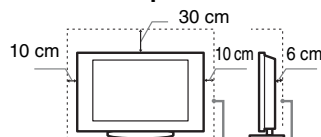

Lämna minst så här mycket fritt utrymme runt TV:n.

- För att säkerställa korrekt ventilation och förhindra ansamling av damm eller smuts:
  - Lägg inte TV:n platt ned och installera den inte upp-och-ned, bakvänd eller vänd sidledes.
  - Placera inte TV:n på en hylla eller matta, i en säng eller i en garderob.
  - Täck inte över TV:n med tyg såsom gardiner och lägg inte tidningar och liknande på den.
  - Installera inte TV:n såsom figurerna nedan visar.

Luften kan inte cirkulera fritt.

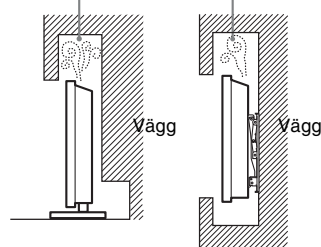

Vägg

Vägg

## Nätkabel

Hantera nätkabeln och eluttaget enligt följande anvisningar för att undvika brandrisk, elektriska stötar eller skador på person eller egendom:

- Använd endast nätkablar från Sony och inga andra märken.
- För in stickkontakten hela vägen i eluttaget.
- Anslut TV:n till ett eluttag som levererar 220-240 volt AC.
- För din egen säkerhet, lossa nätkabeln från eluttaget före ledningsdragning och se till att du inte snarar på kablarna.
- Lossa nätkabeln från eluttaget innan du flyttar TV:n eller utför något arbete på den.
- Håll nätkabeln på avstånd från värmekällor.
- Lossa stickkontakten från eluttaget och rengör den regelbundet. Om kontakten täcks med damm och tar upp fukt kan isoleringen försämrats, vilket kan orsaka brand.

## Anmärkningar

- Använd inte medföljande nätkabel tillsammans med annan utrustning.
- Kläm, böj eller vrid inte nätkabeln för mycket. Ledarna inne i kabeln kan exponeras eller gå av.
- Modifiera inte nätkabeln.
- Ställ inga tunga föremål på nätkabeln.
- Dra inte i själva kabeln när du lossar nätkabeln från eluttaget - ta tag i stickkontakten.
- Anslut inte alltför många apparater till ett och samma eluttag.
- Använd inte eluttag som inte passar till stickkontakten.

## Förbjuden användning

Installera inte och använd inte TV:n på platser eller i miljöer/situationer som beskrivs nedan. Annars kan felfunktioner uppstå i TV:n som kan orsaka brandtillbud, elektriska stötar eller skador på person eller egendom.

### Platser:

- Utomhus (i direkt solsken), på stranden, i en båt eller någon annan typ av fartyg, i ett fordon, på sjukvårdsinrättningar, på ostadiga platser, nära vatten, regn, fukt eller rök.
- Om TV:n placeras i ett omklädesrum för ett allmänt bad eller varma källor kan TV:n skadas av luftburen svavel etc.



- Utsätt inte skärmen för direktbelysning eller solljus för att du ska erhålla den bästa bildkvaliteten.
- Undvik att flytta TV:n från en kall till en varm plats. Plötsliga förändringar i rumstemperaturen kan orsaka kondensbildning. Detta kan göra att TV:n visar en dålig bildkvalitet och/eller dålig färg. Om detta sker måste fukten avdunsta helt innan TV:n startas.



## Miljöer:

- Platser som är mycket varma, fuktiga eller dammiga, där insekter kan sig in i TV:n, där TV:n kan utsättas för mekaniska vibrationer eller i närheten av brinnande föremål (t.ex. levande ljus). TV-apparaten får inte utsättas för dropp eller stänk och vätskebehållare såsom vasar får inte ställas på den.
- Placera inte TV:n i ett fuktigt eller dammig utrymme, eller i ett rum med oljig rök eller ånga (nära köksbänkar eller luftfuktare). Det kan orsaka elektriska stötar eller att TV:n blir skev.



- Installera inte TV:n på platser som utsätts för extrema temperaturer som direkt solljus, nära en värm radiator eller en värmeventil. TV:n kan överhettas i ett sådant förhållande vilket kan orsaka deformation av höljet och/eller fel på TV:n.



## Situationer:

- Använd inte TV:n med våta händer, när TV:ns hölje är demonterat eller med tillbehör som inte rekommenderas av tillverkaren. Koppla loss TV:n från eluttaget och antennen när det åskar.
- Installera INTE TV:n så att den sticker ut i ett öppet utrymme. Det kan leda till materiella skador eller personskador om en person eller något föremål stöter in i TV:n.



## Trasiga delar:

- Kasta aldrig något mot TV:n. Skärmlaset kan gå sönder och orsaka allvarliga personskador.
- Om TV:ns hölje spricker, koppla loss TV:n från eluttaget innan du tar i den. Annars föreligger risk för elektriska stötar.

## När TV:n inte används

- Om du inte tänker använda TV:n på flera dagar bör du koppla loss TV:n från eluttaget av miljö- och säkerhetsskäl.
- Eftersom TV-apparaten inte kopplas bort från nätspanningen när du endast stänger av den måste du även lossa stickkontakten från eluttaget för att helt koppla bort TV:n.
- Vissa TV-apparater kan dock ha funktioner som kräver att TV:n står kvar i standby-läge för att den skall fungera korrekt.

## Barnens säkerhet

- Se till att barn inte klättrar på TV:n.
- Håll små tillbehör utom räckhåll för barn så att de inte råkar sväljas av misstag.

## Om följande problem uppstår...

**Stäng av TV:n** och lossa omedelbart stickkontakten från eluttaget om något av följande problem uppstår.

Kontakta din återförsäljare eller ett Sony servicecenter för att få TV:n undersökt av en behörig servicetekniker.

### Om:

- Nätkabeln skadas.
- Eluttaget inte passar till stickkontakten.
- TV-apparaten skadas genom att den tappas, utsätts för hårda stötar eller genom att föremål kastas på den.
- Vätska eller något föremål råkar hamna i höljets öppningar.

## Varning!

För att förhindra eldsvådor, ska stearinljus eller andra öppna lågor alltid förvaras på avstånd från produkten.



Utrustning som är kopplad till skyddsjord via jordat vägguttag och/eller via annan utrustning och samtidigt är kopplad till kabel-TV nät kan i vissa fall medföra brandfara.

För att undvika detta skall vid anslutning av utrustningen till kabel-TV nät galvanisk isolator finnas mellan utrustningen och kabel-TV nätet.

## Indledning

Tak fordi du valgte dette Sony-produkt. Før TV-apparatet betjenes, læses denne vejledning grundigt og beholdes til senere opslag.

Producenten af dette produkt er Sony Corporation, 1-7-1 Konan Minato-ku Tokyo, 108-0075 Japan. Den autoriserede repræsentant for EMC og produktsikkerhed er Sony Deutschland GmbH, Hedelfinger Strasse 61, 70327 Stuttgart, Germany. For service eller garanti henviser vi til de adresser, som fremgår af vedlagte garantidokument.

## Bemærkninger om digital TV-funktion

- Funktioner i forbindelse med digitalt TV (DVB) fungerer kun i lande eller områder, hvor der udsendes i DVB-T (MPEG-2 og H.264/MPEG-4 AVC) digitale jordbundne signaler, eller der er adgang til en kompatibel DVB-C (MPEG-2 and H.264/MPEG-4 AVC) kabeltjeneste. Få at vide hos din lokale forhandler, om du kan modtage et DVB-T-signal på din bopæl, eller spørg kabeludbyderen, om deres DVB-C kabeltjeneste er egnet til integreret betjening med dette TV-apparat.
- Kabeludbyderen kan opkræve et ekstra gebyr for en sådan service eller kræve, at du indvilger i deres forretningsbetingelser og -vilkår.
- Dette TV-apparat følger specifikationerne for DVB-T og DVB-C, men der er ikke garanti for kompatibiliteten med fremtidige DVB-T digitale jordbundne udsendelser og DVB-C digitale kabeludsendelser.
- Visse digitale tv-funktioner er muligvis ikke tilgængelige i visse lande/områder, og DVB-C-kabel fungerer eventuelt ikke korrekt hos visse udbydere.

En liste med understøttede kabeloperatører findes på support-webstedet:

<http://support.sony-europe.com/TV/DVBC/>



- "x" i modelnavnet svarer til et numerisk ciffer vedrørende design, farve eller tv-system.
- Vejledningen om "Montering af vægbeslaget" findes i brugervejledningen til tv'et.
- Illustrationerne i denne vejledning kan variere afhængigt af tv-model.
- Illustrationerne for fjernbetjeningen, som bruges i denne vejledning, er for RM-ED044, medmindre andet er anført.
- Før du betjener TV-apparatet, skal du læse "Sikkerhedsoplysninger" (side 32). Gem vejledningen til senere brug.

## Oplysninger om varemærker

DVB er et registreret varemærke tilhørende DVB-projektet.

HDMI, HDMI-logoet og High-Definition Multimedia Interface er varemærker eller registrerede varemærker tilhørende HDMI Licensing LLC i USA og andre lande.

DLNA®, DLNA-logoet og DLNA CERTIFIED® er varemærker, servicemærker eller certificeringsmærker tilhørende Digital Living Network Alliance.

DivX® er en teknologi til komprimering af videofiler udviklet af DivX, Inc.

DivX®, DivX Certified® og tilhørende logoer er varemærker tilhørende DivX, Inc. og anvendes under licens.

OM DIVX VIDEO: DivX® er et digitalt videoformat udviklet af DivX, Inc. Dette er en officiel DivX-certificeret enhed, som afspiller DivX-video. Se [www.divx.com](http://www.divx.com) for flere oplysninger og softwareværktøjer til konvertering af dine filer til DivX-video.

OM DIVX VIDEO-ON-DEMAND: Denne DivX Certified®-enhed skal registreres for at kunne afspille DivX Video-on-Demand (VOD)-indhold. Find DivX VOD-afsnittet i enhedens opsætningsmenu for at generere registreringskoden. Gå til [vod.divx.com](http://vod.divx.com) med denne kode for at fuldføre registreringsprocessen og få mere at vide om DivX VOD.

Fremstillet på licens fra Dolby Laboratories. "Dolby" og det dobbelte D-symbol er varemærker, der tilhører Dolby Laboratories.

"BRAVIA" og BRAVIA er varemærker, der tilhører Sony Corporation.

TrackID er et varemærke eller registreret varemærke tilhørende Sony Ericsson Mobile Communications AB.

Musik- og videogenkendelsesteknologi og relaterede data leveres af Gracenote®. Gracenote er industristandarden for levering af musikgenkendelsesteknologi og relateret indhold. Se [www.gracenote.com](http://www.gracenote.com) angående yderligere oplysninger.

CD, DVD, Blu-ray Disc og musik- og videorelaterede data fra Gracenote, Inc., copyright © 2000-i dag Gracenote. Gracenote-software, copyright © 2000-i dag Gracenote. Ét eller flere patenter, som ejes af Gracenote, gælder for dette produkt og denne service. Se Gracenotewebsiden angående en ikke-udtømmende liste over gældende Gracenote-patenter. Gracenote, CDDB, MusicID, MediaVOCS, Gracenotelogoet og logotypen, samt "Powered by Gracenote"-logoet er enten registrerede varemærker eller varemærker tilhørende Gracenote i USA og/eller andre lande.

Java og alle Java-baserede varemærker og logoer er varemærker eller registrerede varemærker tilhørende Oracle og/eller dets tilknyttede selskaber. Andre navne kan være varemærker tilhørende deres respektive ejere.

**HDMI**<sup>TM</sup>  
HIGH-DEFINITION MULTIMEDIA INTERFACE

**DOLBY**<sup>®</sup>  
DIGITAL PLUS  
PULSE

**dlna**<sup>®</sup>  
CERTIFIED

**DIVX**<sup>™</sup>

**gracenote**

**Java**<sup>™</sup>  
POWERED

**For KDL-55/46/40/32EX721,  
KDL-46/40/32EX724,  
KDL-26EX321, KDL-26/24/  
22EX320:**

## Oplysninger om trådløst signal

1. Sony erklærer herved, at denne enhed er i overensstemmelse med de væsentlige krav og andre relevante bestemmelser i direktiv 1999/5/EF.

For at se overensstemmelseserklæringen i R&TTE-direktivet, skal du have adgang til følgende URL-adresse:

<http://www.compliance.sony.de/>



2. Bemærkning til kunder: følgende informationer gælder kun for udstyr, som sælges i lande, hvor EU-direktiverne gælder.

Trådløst tv-system kan muligvis bruges i følgende lande:

Østrig, Belgien, Bulgarien, Cypren, Tjekkiet, Danmark, Estland, Finland, Frankrig, Tyskland, Grækenland, Ungarn, Island, Irland, Italien, Letland, Liechtenstein, Litauen, Luxembourg, Malta, Holland, Norge, Polen, Portugal, Slovakiet, Rumænien, Slovenien, Spanien, Sverige, Schweiz, Tyrkiet og Storbritannien.

Dette udstyr kan bruges i andre ikke-europæiske lande.

## Forordninger og bestemmelser vedrørende trådløst tv-system

### Til kunder i Italien

- Vedrørende privat brug sker dette jf. lovgivende forordning nr. 259 af 1. august 2003 i loven om elektroniske kommunikationer ("Code of Electronic Communications"). Særlig artikel 104, der indeholder oplysninger om, hvornår en forudgående generel tilladelse er påkrævet, og artikel 105, der beskriver tilladelse af brug uden begrænsninger;
- Vedrørende offentlighedens RLAN-adgang til teleselskabernes netværk og tjenester (f.eks. trådløst tv-system) sker dette jf. ministeriel forordning af 28. maj 2003 med senere ændringer og jf. artikel 25 (generel tilladelse til brug af elektroniske kommunikationsnetværk og -tjenester) i loven om elektronisk kommunikation ("Code of Electronic Communications").

### Til kunder i Norge

Mærkatet med oplysninger om modelnummer og strømforsyning (jævnfør gældende sikkerhedsregler) findes på bagsiden af tv'et. Du kan se dem, hvis du fjerner bunddækslet.

### Til kunder i Cypern

Slutbrugeren skal registrere RLAN-enheder (eller WAS eller Wi-Fi) hos "Department of Electronic Communications" (P.I. 365/2008 og P.I. 267/2007).

P.I. 365/2008 er radiokommunikationsforordningen af 2008 vedrørende kategorier af stationer, der er underlagt generel tilladelse og registrering ("Categories of Stations Subject to General Authorization and Registration").

P.I. 267/2007 er den generelle tilladelse vedrørende brug af radiofrekvenser af radiobaserede lokalnet og trådløse adgangssystemer, herunder radiobaserede netværk (WAS/RLAN).

### Til kunder i Frankrig

WLAN-funktionen i dette LCD Digital Colour TV må kun anvendes inden i bygninger. Enhver form for brug af WLAN-funktionen (WiFi) i dette radioudstyr uden for bygninger er forbudt på fransk område. Sørg for, at WLAN-funktionen (WiFi) i dette LCD Digital Colour TV er deaktiveret før enhver form for anvendelse uden for bygninger (ART Decision 2002-1009 med ændring ved ART Decision 03-908 vedrørende brugsrestriktioner på radiofrekvenser).

## Placering af identifikationsmærkat

Mærkatet med oplysninger om modelnummer, produktionsdato (måned/år) og strømforsyning (jævnfør gældende sikkerhedsregler) findes på bagsiden af tv'et.

## Forholdsregler

### Behagelig afstand til tv'et

- Nogle mennesker kan opleve ubehag (f.eks. belastning af øjnene, træthed eller utilpashed), når de ser 3D-videobilleder eller afspiller stereoskopiske 3D-spil. Sony anbefaler alle brugere at holde pause med jævne mellemrum, når de ser 3D-videobilleder eller afspiller stereoskopiske 3D-spil. Hvor længe og hvor ofte en person skal holde pause, varierer fra person til person. Du kan bedst selv finde ud af, hvad der fungerer bedst for dig. Hvis du oplever ubehag, skal du stoppe med at se 3D-videobilleder eller afspille stereoskopiske 3D-spil, indtil ubehaget er forsvundet; kontakt eventuelt en læge, hvis du mener, at der er brug for det. Du bør også se (i) betjeningsvejledningen for alle andre enheder eller medier, som bruges sammen med dette tv, og (ii) vores hjemmeside (<http://www.sony-europe.com/myproduct>) for de nyeste oplysninger. Små børns syn (især dem under seks år) udvikler sig stadig. Kontakt en læge (f.eks. en børnelæge eller øjenlæge), før du giver små børn lov til at se 3D-videobilleder eller afspille stereoskopiske 3D-spil. Voksne bør holde øje med små børn for at være sikker på, at de følger anbefalingerne anført ovenfor.
- Brug, opbevar eller efterlad ikke 3D-brillerne eller batteriet i nærheden af ild eller på steder med en høj temperatur, f.eks. i direkte sollys eller i en bil, der opvarmes af solen.
- Hvis du bruger funktionen simuleret 3D, skal du være opmærksom på, at det viste billede afviger fra originalen på grund af konverteringen, som tv'et laver.
- Der skal være moderat belysning, da det kan belaste dine øjne at se tv ved dårligt lys eller i længere tid.
- Når du bruger hovedtelefoner, skal du justere lyden, så den ikke er for høj, da det kan skade hørelsen.

### LCD-skærm

- Selvom LCD-skærmen er fremstillet med højpræcisionsteknologi og 99,99% eller flere effektive pixler, kan der forekomme sorte pletter eller lysende punkter (røde, blå eller grønne), der optræder konstant på LCD-skærmen. Det er en konstruktionsmæssig egenskab ved LCD-skærmen og ikke en fejl.
- Tryk ikke og skrab ikke frontfilteret, og placer ikke genstande oven på tv'et. Billedet kan blive uensartet, eller LCD-skærmen kan blive beskadiget.

- Hvis tv'et bruges et sted, hvor der er koldt, kan billedet virke udtværet eller blive mørkt. Dette er ikke tegn på fejl. Fænomenerne forsvinder, efterhånden som temperaturen stiger.
- Der kan forekomme skyge billeder (ghosting), når der konstant vises stillbilleder. Det forsvinder efter et øjeblik.
- Skærmen og kabinettet kan blive varmt, når tv'et er i brug. Dette er ikke en fejl.
- LCD-skærmen indeholder en lille mængde flydende krystal. Visse lysstofrør, der anvendes i dette tv, indeholder også kviksølv. Følg de lokale regler og retningslinjer for bortskaffelse.

## Behandling og rengøring af tv'ets skærmoverflade og kabinet

Sørg for at tage netledningen til tv'et ud af stikkontakten for rengøring.

Følg nedenstående forholdsregler for at undgå nedbrydning af materialer eller skærmblægning.

- Tør støv forsigtigt af skærmen/kabinettet med en blød klud. Hvis støvet sidder fast, skal skærmen tørres forsigtigt af med en hårdt opvredet blød klud, der er fugtet let med vand og et mildt rengøringsmiddel.
- Undlad at sprøjte vand eller rengøringsmidler direkte på tv'et. Det kan dryppe ned i bunden af skærmen eller ramme udvendige dele og kan forårsage en fejlfunktion.
- Du må ikke bruge skurevamp, opløsningsmidler eller syreholdige rengøringsmidler, skurepulver eller flygtige opløsningsmidler som alkohol, rensebzin, fortynder eller insektmiddel. Brug af sådanne midler eller længerevarende kontakt med gummi- eller vinylmaterialer kan beskadige skærmens overflade og kabinetmaterialet.
- Jævnlig støvsugning af ventilationshullerne tilrådes for at sikre tilstrækkelig ventilation.
- Når vinklen på tv'et skal justeres, skal du bevæge det langsomt for at undgå, at det flytter sig eller glider ned fra bordstanderen.

## Ekstraudstyr

- Hold ekstraudstyr eller andet udstyr, der udsender elektromagnetisk stråling, på afstand af tv'et. Ellers kan billedforvrængning og/eller dårlig lyd forekomme.
- Dette udstyr er blevet testet og fundet at overholde grænserne i EMC-direktivet ved brug af et tilslutningssignalkabel, der ikke er længere end 3 m.

## (Vær forsigtig ved håndtering af fjernbetjeningen)

### Bemærk

- Overhold den korrekte polaritet ved isætning af batterier.
- Brug ikke forskellige batterityper eller gamle og nye batterier samtidigt.
- Bortskaf batterier på en miljøvenlig måde. I visse områder kan der være regler for bortskaffelse af batterier. Rådspørg de lokale myndigheder.
- Behandl fjernbetjeningen med omhu. Tab den ikke, træd ikke på den, og spill ikke nogen form for væske på den.
- Læg ikke fjernbetjeningen på steder nær en varmekilde eller på steder i direkte sollys eller i fugtige lokaler.

## Bortskaffelse af enheden

- Du må ikke betjene enheden i nærheden af medicinsk udstyr (pacemakere, osv.), da dette kan forårsage fejl i det medicinske udstyr.
- Selvom denne enhed sender/modtager scramblede signaler, vær opmærksom på uautoriseret aflytning. Vi hæfter ikke for følgerne heraf.

## Bortskaffelse af tv'et



**Håndtering af udtjente elektriske og elektroniske produkter**  
(Gælder for den

## Europæiske Union og andre europæiske lande med separate indsamlingssystemer)

Dette symbol på produktet eller emballagen angiver, at produktet ikke må behandles som husholdningsaffald. Det skal i stedet indleveres på en deponeringsplads specielt indrettet til modtagelse og oparbejdning af elektriske og elektroniske produkter. Ved at sikre, at produktet bortskaffes korrekt, forebygges de eventuelle negative miljø- og sundhedsskadelige påvirkninger, som en ukorrekt affaldshåndtering af produktet kan forårsage. Genindvinding af materialer vil medvirke til at bevare naturens ressourcer. Yderligere information om genindvindingen af dette produkt kan fås hos myndighederne, det lokale renovationselskab eller butikken, hvor produktet blev købt.



**Fjernelse af udtjente batterier (gælder i den Europæiske Union samt europæiske**

## lande med særskilte indsamlingssystemer)

Dette symbol på batteriet eller emballagen betyder, at batteriet leveret med dette produkt ikke må bortskaffes som husholdningsaffald. På visse batterier kan dette symbol anvendes i kombination med et kemisk symbol. Det kemiske symbol for kviksølv (Hg) eller bly (Pb) er anført hvis batteriet indeholder mere end 0,0005% kviksølv eller 0,004% bly. Ved at sikre at sådanne batterier bortskaffes korrekt, tilsikres det, at de mulige negative konsekvenser for sundhed og miljø, som kunne opstå ved en forkert affaldshåndtering af batteriet, forebygges. Materiale genindvindingen bidrager ligeledes til at beskytte naturens ressourcer. Hvis et produkt kræver vedvarende elektricitetsforsyning af hensyn til sikkerheden samt ydeevnen eller data integritet, må batteriet kun fjernes af dertil uddannet personale. For at sikre en korrekt håndtering af batteriet bør det udtjente produkt kun afleveres på dertil indrettede indsamlingspladse beregnet til affaldshåndtering af elektriske og elektroniske produkter. Med hensyn til øvrige batterier, se venligst afsnittet der omhandler sikker fjernelse af batterier. Batteriet skal derefter afleveres på et indsamlingsted beregnet til affaldshåndtering og genindvinding af batterier. Yderligere information om genindvinding af dette produkt eller batteri kan fås ved at kontakte den kommunale genbrugsstation eller den butik, hvor produktet blev købt.



# Indholdsfortegnelse

## **Kom godt i gang**

Kontrol af tilbehør.....	8
Sådan sættes batterier i fjernbetjeningen .....	8
1: Fastgørelse af tv-fod .....	9
2: Justering af tv'ets vinkel .....	10
3: Tilslutning af antenne/Set Top Box/optager (f.eks. dvd-optager).....	11
4: Tilslutning af lyd-/videoenheder .....	11
5: Undgå, at tv'et vælter .....	12
6: Organisering af strømkablet/Samling af kablerne .....	12
7: Udførelse af startopsætning.....	13

## **Brug af BRAVIA-tv'et**

Se tv .....	14
Valg af forskellige funktioner og indstillinger (menuen Home) .....	16
Visning af Betjeningsvejledninger (i-Manual) .....	18

## **Netværksopsætning**

Klargøring af kabelforbundet netværk.....	20
Klargøring af trådløst LAN.....	20
Opsætning af internetforbindelsen .....	21
Hvis du ikke kan slutte til internettet.....	22
Justering af servervisningsindstillinger.....	22

## **Yderligere oplysninger**

Fejlfinding.....	24
Specifikationer.....	25
Montering af tilbehør (Beslag til vægmontering) .....	28
Sikkerhedsoplysninger .....	32

**Når du har indstillet dit BRAVIA TV og lært de grundlæggende funktioner i denne vejledning, kan du finde yderligere forklaringer om tv'ets funktioner i den indbyggede vejledning (i-Manual).**

Dette tv har en indbygget betjeningsvejledning (i-Manual).

Tryk på **i-MANUAL** på fjernbetjeningen for at få adgang til i-Manual, og vælg et punkt. Se side 18 i denne vejledning for detaljer. Indholdet i i-Manual kan variere afhængigt af model/område.

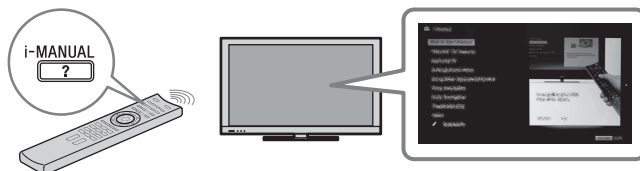

## Indhold i i-Manual

### **Sådan bruges i-Manual**

#### **"BRAVIA" tv-funktioner**

- 3D-funktion
- Nærhedssensor
- "BRAVIA" Internet Video
- Internet Widgets
- Trådløs LAN / Trådløs LAN Ready
- "BRAVIA" Sync med "Kontrol til HDMI"
- TrackID™/Musiksøgning/Videosøgning
- USB HDD-optagelse

#### **Se tv**

- 3D-funktion
- Elektronisk programoversigt
- Favoritter
- Skærmmformat
- Billedtilstand
- Tekst
- Fotos/Musik/Videoer
- Dobbelt billede (PIP)
- Dobbelt billede (P&P)
- NVOD/MF

#### **Indstillinger/menuen Home**

- Om menuen Home
- Indstillinger
- Skærm
- Lyd
- Systemindstillinger
- i-Manual
- Digital opsætning
- Analog opsætning
- Eksterne indgange
- Netværk
- Produktsupport

### **Brug af andet udstyr/internet**

- Videoptager/dvd-afspiller
- Lydsystem
- USB-enhed (f.eks. digitalkamera)
- Billedramme
- HDMI-udstyr
- Internet/trådløs LAN
- Hjemmenetværk
- Pc

#### **Beskrivelse af dele**

- Fjernbetjening
- Tv-knapper og indikatorer
- Terminaler

#### **Fejlfinding**

#### **Indeks**

#### **✎ Bogmærker**

## Kontrol af tilbehør

Fjernbetjening (1)

AAA-batterier (type R3) (2)

Tv-fod (1)<sup>\*1</sup>

Skruer til tv-fod (M5 × 16) (3)

(undtagen KDL-26/24/22EX32x)

Skruer til tv-fod (M4 × 12) (2)

(kun KDL-26/24/22EX32x)

Samleskruer til tv-fod (M6 × 14) (4)

(kun KDL-55/46EX72x, KDL-46EX52x,  
KDL-46CX52x)

Samleskruer til tv-fod (M6 × 14) (3)

(kun KDL-40/37/32EX72x, KDL-40/  
32EX52x, KDL-40/32CX52x,  
KDL-32EX42x)

Samleskruer til tv-fod (M6 × 14) (2)

(kun KDL-26EX321)

Samleskruer til tv-fod (M4 × 12) (2)

(kun KDL-26/24/22EX320)

Sekskantnøgle (1)

(undtagen KDL-26/24/22EX320)

Betjeningsvejledninger (denne  
vejledning) og andre dokumenter

<sup>\*1</sup> Se den medfølgende folder til tv-foden for samle  
tv-foden.

## Sådan sættes batterier i fjernbetjeningen

► For KDL-55/46/40/37/32EX72x

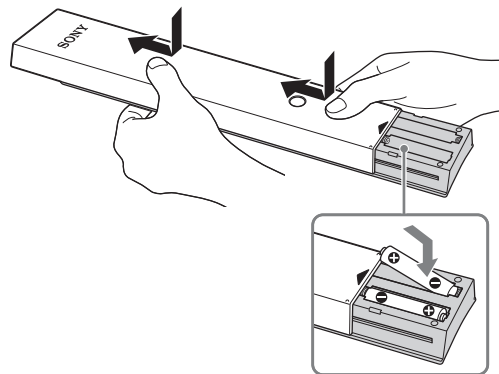

**1** Fjern beskyttelsesarket.

**2** Skub dækslet opad.

► For KDL-46/40/32EX52x,  
KDL-46/40/32CX52x,  
KDL-32EX42x,  
KDL-26/24/22EX32x

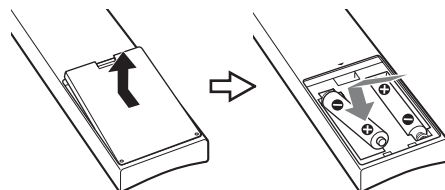

**1** Fjern beskyttelsesarket.

**2** Tryk på dækslet, og løft det for at åbne det.



## 1: Fastgørelse af tv-fod

1 Se den medfølgende folder til tv-foden for korrekt fastgørelse for nogle tv-modeller.

2 Anbring tv'et på tv-foden.

- ▶ For KDL-55/46/40/37/32EX72x, KDL-46/40/32EX52x, KDL-46/40/32CX52x, KDL-32EX42x

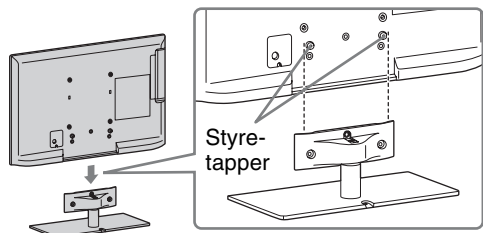

- Ret tv'et op fra oven, skub det på, indtil styretapperne ikke kan ses.

- ▶ For KDL-26/24/22EX320

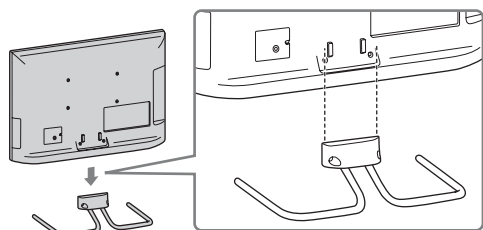

- ▶ For KDL-26EX321

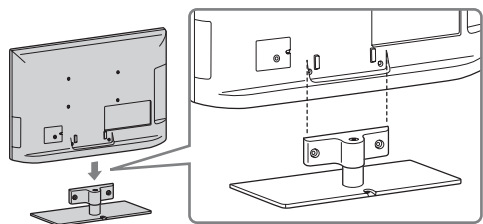

3 Monter tv'et på tv-foden i overensstemmelse med pilene ↑, der viser, hvor de medfølgende skruer skal skrues i.

- ▶ For KDL-55/46/40/37/32EX72x, KDL-46/40/32EX52x, KDL-46/40/32CX52x, KDL-32EX42x

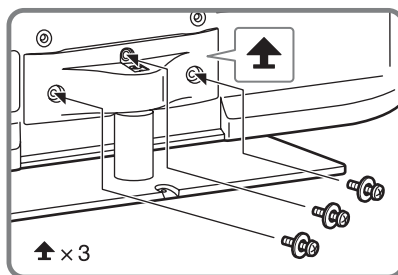

- ▶ For KDL-26/24/22EX320

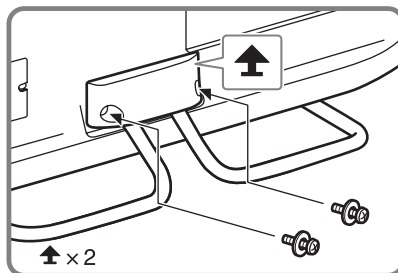

- ▶ For KDL-26EX321

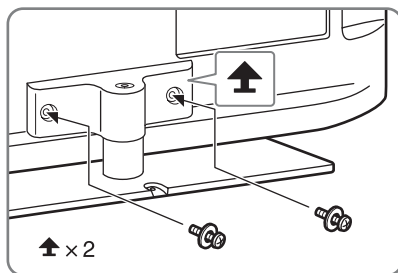

- Hvis du bruger en elektrisk skruetrækker, skal tilspændingsmomentet indstilles til ca. 15 kgf-cm {1,5 N·m}.

## Afmontering af tv-foden fra tv'et

Fjern skruerne ↑, som blev monteret i trin 3, for at afmontere tv-foden fra tv'et.



- Tv-foden må kun fjernes, hvis du installerer tilsvarende tilbehør på tv'et.
- Når tv-foden fjernes fra tv'et, skal skærmen ligge nedad på en stabil overflade, som er større end tv'et.
- For at undgå beskadigelse af LCD-skærmen skal tv'et lægges på noget blødt stof.
- Sørg for, at tv'et befinder sig i vertikal position, før du tænder for det. Du må ikke tænde for tv'et, når LCD-skærmen vender nedad, så du undgår ujævnheder i billedet.

- For KDL-55/46/40/37/32EX72x, KDL-46/40/32EX52x, KDL-46/40/32CX52x, KDL-32EX42x

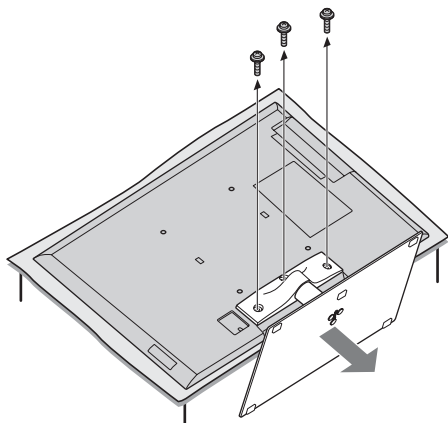

- For KDL-26/24/22EX320

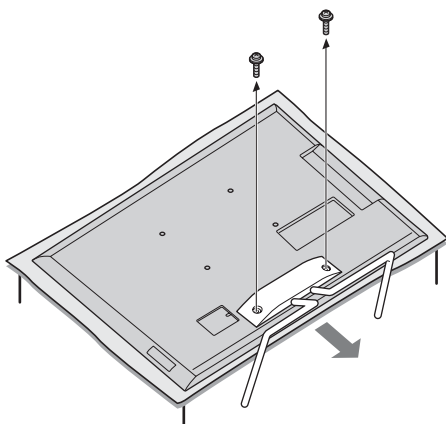

- For KDL-26EX321

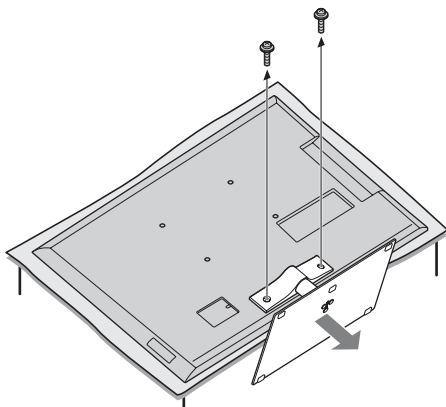

## 2: Justering af tv'ets vinkel

Tv'et kan justeres inden for de illustrerede vinkler.

### Vinkeljustering (drej) (undtagen KDL-26/24/22EX320)



- Hold fast i foden med den ene hånd, så den ikke glider eller tv'et vælter, når du justerer vinklen.

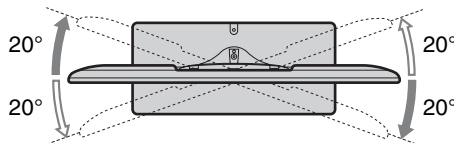

### Vinkeljustering (vip) (undtagen KDL-46/40/32CX52x)



- Pas på, at du ikke får fingrene i klemme mellem tv'et og foden, når du justerer vinklen.

- For KDL-55/46/40/37/32EX72x, KDL-46/40/32EX52x, KDL-32EX42x, KDL-26EX321

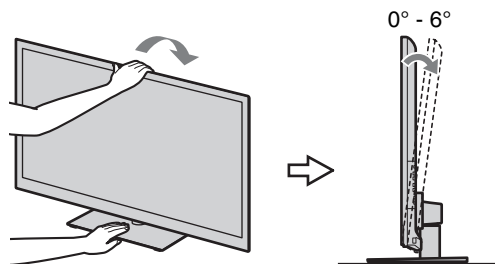

- For KDL-26/24/22EX320

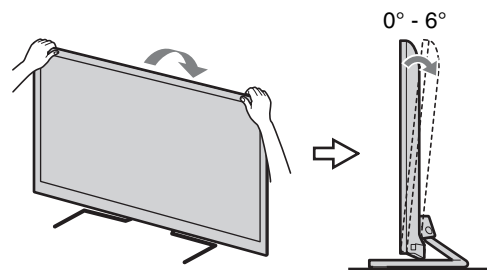



- Sørg for, at der ikke står noget foran tv'et.

IR-sensor



3D-synkroniseringssender  
(kun KDL-55/46/40/37/  
32EX72x)

Nærhedssensor  
(undtagen KDL-46/40/32EX520,  
KDL-40/32EX523)

- Du må ikke udsætte nærhedssensoren for direkte sollys eller andet stærkt lys, da det kan medføre fejl.

### 3: Tilslutning af antenne/Set Top Box/optager (f.eks. dvd-optager)

Tilslutning af en Set Top Box/optager (f.eks. dvd-optager) med SCART

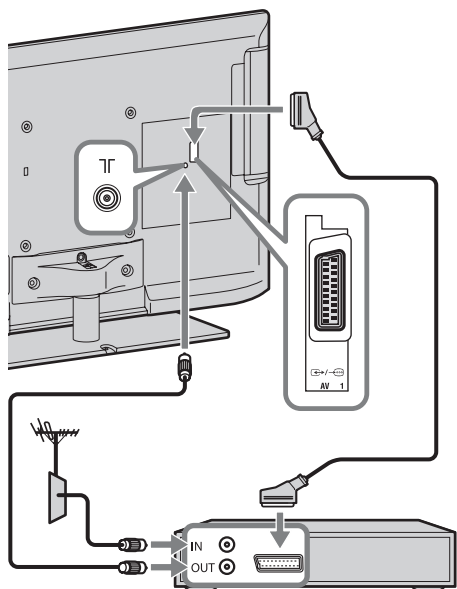

Set Top Box/optager (f.eks. dvd-optager)



- Det højre-vinklede universal-SCART-stik anbefales til denne tilslutning.

### Tilslutning af en Set Top Box/optager (f.eks. dvd-optager) med HDMI

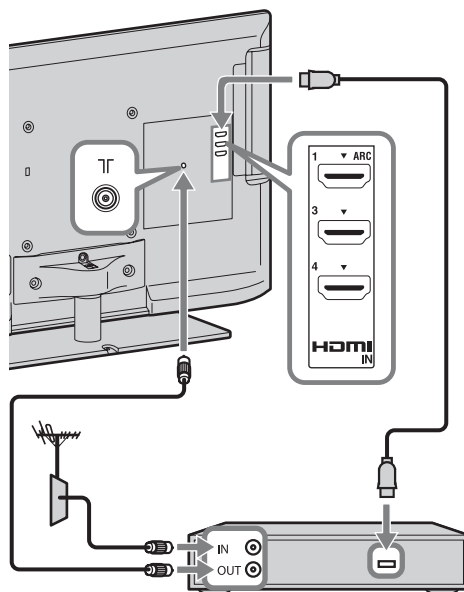

Set Top Box/optager (f.eks. dvd-optager)

### 4: Tilslutning af lyd-/ videoenheder

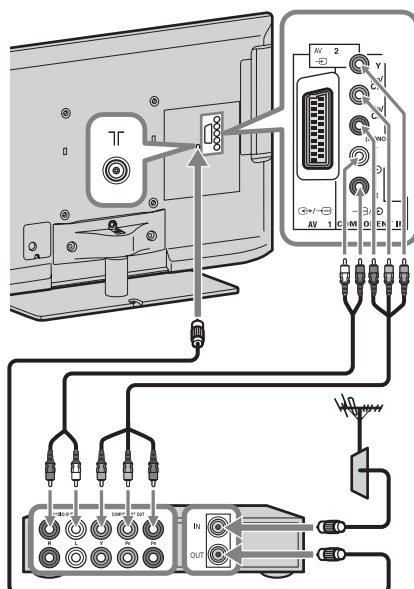

Lyd-/videoenhed

## 5: Undgå, at tv'et vælter

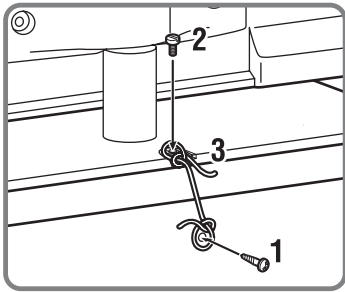
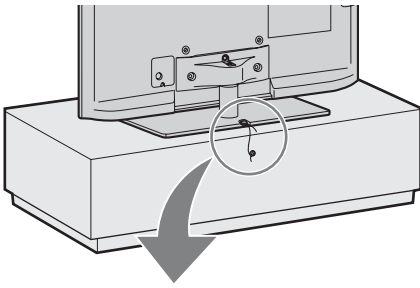

- 1** Placer en træskruer (4 mm i diameter, medfølger ikke) i tv-foden.
- 2** Skru en maskinskrue (M4 × 10, medfølger ikke) i skruetullet på tv'et.
- 3** Bind træskruen og maskinskruen sammen med en kraftig snor (medfølger ikke).

## 6: Organisering af strøm-kablet/Samling af kablerne

### ► KDL-46/40/32CX52x

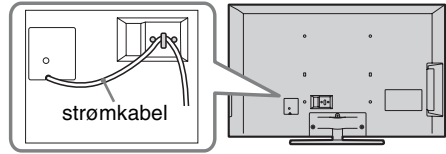

### ► Undtagen KDL-46/40/32CX52x



- Før du samler kablerne, skal du fjerne kabelholderen fra AC-coveret (se trin 1 og 2). Brug kabelholderen (se trin 3) igen for at samle de andre kabler (se trin 4).
- Du må ikke samle strømkablet med de øvrige tilslutningskabler.

KDL-55/46/40/37/32EX72x, KDL-46/40/32EX52x, KDL-32EX42x, KDL-26EX321

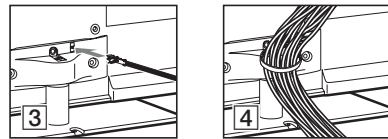
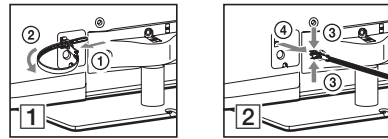

KDL-26/24/22EX320

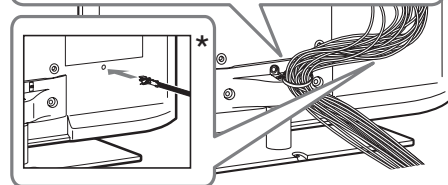
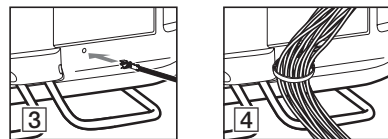
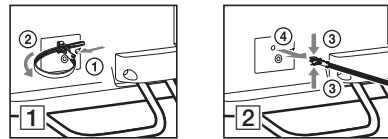

- \* Hvis tv'et monteres på væggen, skal kabelholderen fastgøres under terminalerne.

## 7: Udførelse af startopsætning

Undtagen KDL-46/40/ KDL-46/40/32CX52x 32CX52x

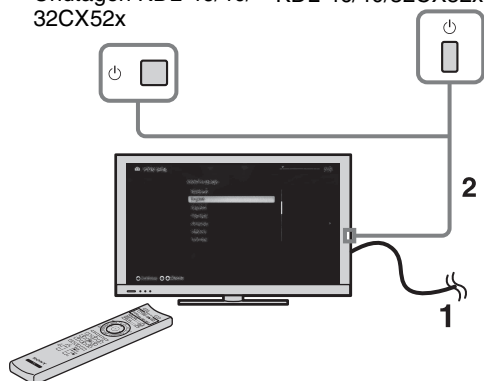

**1** Slut tv'et til stikkontakten.

**2** Tryk på  på tv'et. Indikatoren **I** (power) lyser grønt.

Første gang tv'et tændes, vises sprogmenuen på skærmen.



- Når du tænder tv'et for første gang, kræver tv'et noget intern bearbejdning til optimering, før du kan udføre grundopsætningen. Der er ikke noget billede og nogen lyd, og timerindikatoren på tv'ets front blinker orange i ca. 40 sekunder. Sluk ikke for tv'et under denne proces. Denne proces er blevet fuldført fra fabrikkens side ved nogle tv'er.

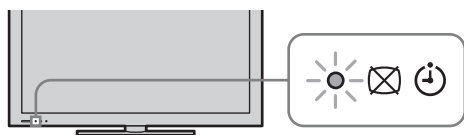

**3**

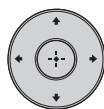

Følg vejledningen på skærmen.

**Aut. programindstilling:** Hvis du vælger "Kabel TV", anbefaler vi, at du vælger "Hurtig scanning" for hurtig indstilling. Indstil "Frekvens" og "Netværks-ID" i overensstemmelse med oplysningerne fra din kabeludbyder. Hvis der ikke findes nogen kanal med "Hurtig scanning", kan du prøve "Fuld scanning" (selvom det kan tage lidt længere tid).







- "Fuld scanning" er muligvis ikke tilgængelig afhængigt af område/land.

En liste med understøttede kabeloperatører findes på support-webstedet:

<http://support.sony-europe.com/TV/DVBC/>

**Programsortering:** Ændrer rækkefølgen af analoge kanaler, som er gemt i tv'et.

**1** Tryk på  for at vælge den kanal, som du vil flytte til en ny placering, og tryk derefter på .

**2** Tryk på  for at vælge den nye placering til kanalen, og tryk derefter på .



- Du kan også indstille kanalerne manuelt.

# Brug af BRAVIA-tv'et

## Se tv

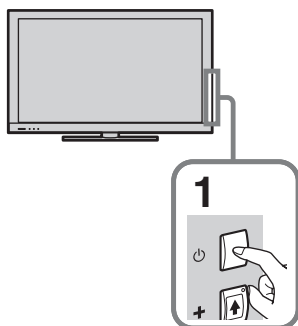

### 1 Tænd for tv'et.

Tryk på  på tv'et for at tænde tv'et.

### 2 Vælg en tilstand.



### 3 Vælg en tv-kanal.

PROG



CH

### Sådan bruges den elektroniske programoversigt

Tryk på **GUIDE** i digital tilstand for at få vist programoversigten.



Brug sammen med **0-9** for at vælge digitale kanaler. Tryk hurtigt på næste tal for kanalnummer 10 og derover.

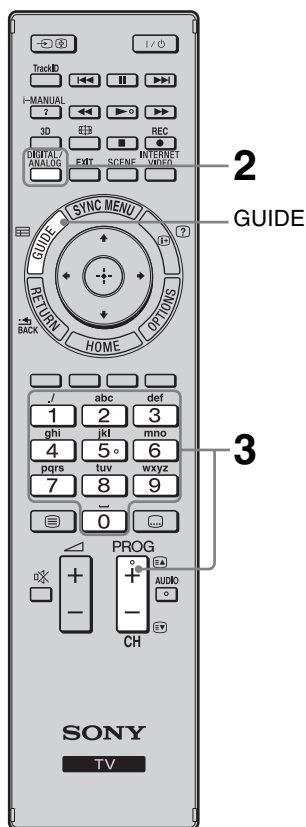

- Knapperne **5**, **▶**, **PROG +** og **AUDIO** på fjernbetjeningen er blindfingermarkeringsknapper. Brug blindfingermarkeringerne som referencepunkt, når du betjener tv'et.

## Dele og funktioner på fjernbetjeningen

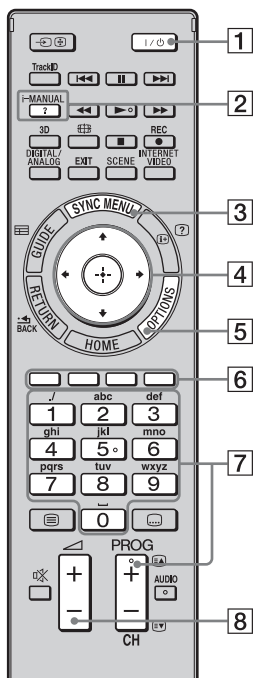

Brug den medfølgende fjernbetjening for at betjene dit tv. Fjernbetjeningens grundlæggende funktioner forklares her. Tryk på **i-MANUAL**, og se den indbyggede vejledning (i-Manual) (side 18) for detaljer om alle fjernbetjeningens funktioner.

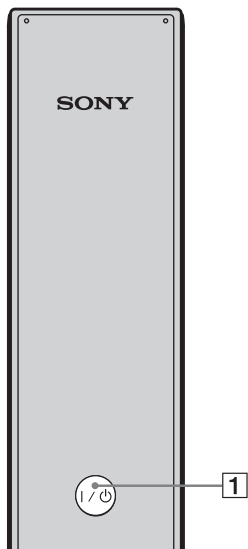

For KDL-55/46/40/37/32EX72x



Fjernbetjeningens bagside

- 1**  Tryk for at tænde og slukke tv'et fra standby.
- 2** **i-MANUAL**  
Viser den indbyggede vejledning (i-Manual).
- 3** **SYNC MENU**  
Viser BRAVIA Sync-menuen, så du kan betjene BRAVIA Sync-kompatibelt udstyr, som er sluttet til tv'et.
- 4**  Flytter markøren på skærmen, og bekræfter punktet.
- 5** **OPTIONS**  
Viser en liste over praktiske funktioner og menugenveje. Menupunkterne varierer baseret på den aktuelle indgang og/eller indholdet.
- 6** **Farveknapper**  
Der vises en funktionsguide på skærmen, når farveknapperne er tilgængelige.
- 7** **PROG/CH +/-/Nummerknapper**  
Vælger kanaler i tv-tilstand.
- 8**  Justerer lydstyrken.

# Valg af forskellige funktioner og indstillinger (menuen Home)

Du kan vælge alle funktioner fra menuen Home.  
Se side 17 for en oversigt over menuen Home.

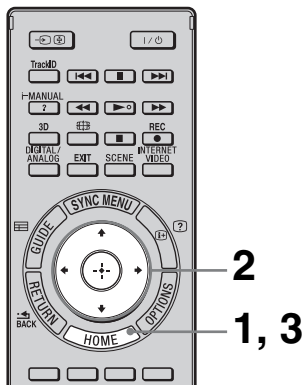

## 1 Tryk på HOME.



## 2 Tryk på $\uparrow/\downarrow/\leftarrow/\rightarrow/\oplus$ for at vælge punkter.

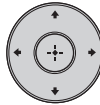

Sådan vælges punkter i menuen Home (f.eks. "Indstillinger")

- 1 Tryk på  $\leftarrow/\rightarrow$  for at vælge "Indstillinger".  
Indholdet i "Indstillinger" vises til højre.
- 2 Tryk på  $\uparrow/\downarrow$  for at vælge "Skærm".
- 3 Tryk på  $\oplus$  for at starte menuen.  
Tryk på  $\uparrow/\downarrow/\leftarrow/\rightarrow$  ved at følge vejledningen på skærmen for at vælge punkter, og tryk på  $\oplus$  for at bekræfte.

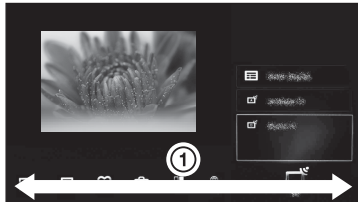











## 3 Tryk på HOME for at afslutte.



## Oversigt over menuen Home

Når du trykker på **HOME** på fjernbetjeningen, vises følgende ikoner som kategorier. Kategorierne er tilgængelige afhængigt af tv-model, område, land og sendeforhold.

	<b>TV</b>	Du kan vælge en liste over tv-kanaler eller en programoversigt.
	<b>Medier</b>	Du kan nyde foto-/musik-/videindhold via USB-enheder eller hjemmenetværket.
	<b>Indgange</b>	Du kan vælge udstyr, som er sluttet til tv'et.
	<b>Favoritter/historik</b>	Giver hurtig adgang til hyppigt brugte og senest sete punkter, f.eks. tv-kanaler, eksterne indgange eller dine mediefiler.
	<b>Indstillinger</b>	Indeholder alle nødvendige konfigurationer, så du kan tilpasse dine tv-indstillinger.
	<b>Widgets</b>	Giver adgang til Widgets.
	<b>Applikationer</b>	Du kan nyde forskellige applikationer som "Musiksøgning", "Internetbrowser" osv.
	<b>Qriocity</b>	Giver adgang til "Qriocity" onlineservice
	<b>Internetindhold</b>	Du kan bruge internetindhold.
	<b>Anbefalinger</b>	Giver anbefalinger for programmer, som kan have din interesse, på baggrund af din visningshistorik.
	<b>Optagelser</b>	Du kan nyde timeroptagelser på en tilsluttet USB HDD-enhed og vælge optaget indhold, som du kan afspille.

# Visning af Betjeningsvejledninger (i-Manual)

Betjeningsvejledningerne er indbygget i dit BRAVIA TV og kan vises på skærmen. Du kan finde oplysninger om tv'ets funktioner i din i-Manual ved at trykke på en knap.

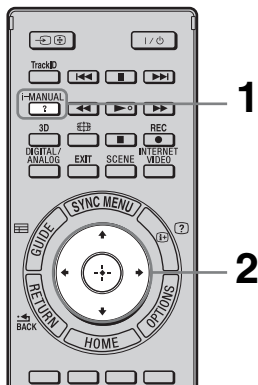

## 1 Tryk på i-MANUAL.



## 2 Tryk på $\uparrow/\downarrow/\leftarrow/\rightarrow/\oplus$ for at vælge punkter.

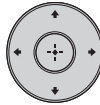

### Sådan vælges punkter i i-Manual

- 1 Tryk på  $\uparrow/\downarrow$  for at vælge et punkt. Punktets indhold vises til højre som et andet lag.  
2 Tryk på  $\Rightarrow$  for at flytte til det andet lag.  
3 Tryk på  $\uparrow/\downarrow$  for at vælge et punkt i det andet lag. En oversigt over punktet vises til højre. Hvis der er et tredje lag, skal du gentage dette trin for at få vist oversigten over punktet.  
4 Tryk på  $\Rightarrow$  for at vælge et punkt. Indholdet vises.

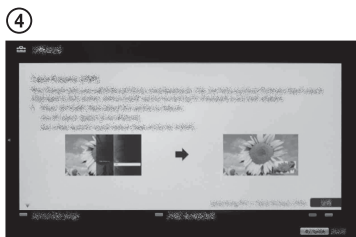
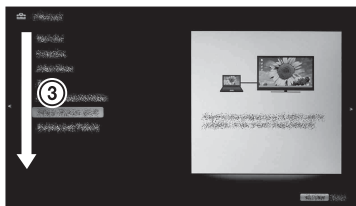
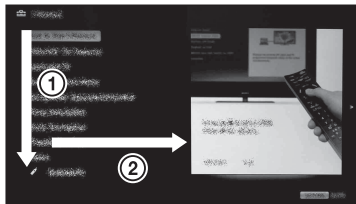

## Beskrivelse af skærmen i-Manual

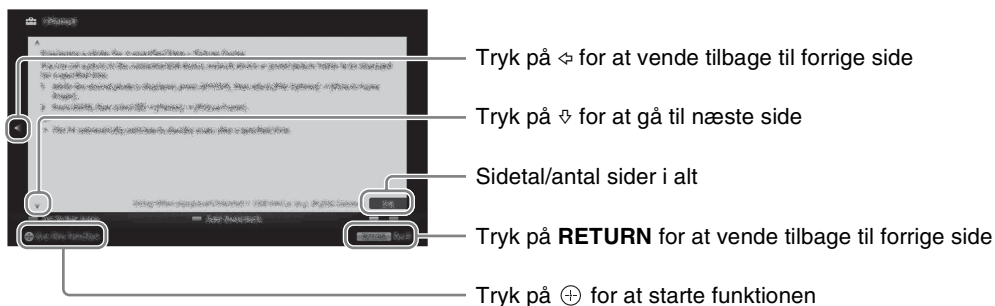

## Sådan bruges bogmærker

i-Manual har en bogmærkefunktion. Sider kan få tildelt et bogmærke med farveknapper ved at følge vejledningerne nederst på skærmen. Gå til hovedsiden i i-Manual, og vælg "Bogmærker" for at få adgang til dine registrerede bogmærker.

## Sådan gemmes den sidst viste side

i-Manual husker den sidst viste side. Tryk på **i-MANUAL**, når du er på i-Manual-skærmen, for at vende tilbage til tv-skærmen. Hvis du trykker på **i-MANUAL** igen, vises informationen, som du sidst fik vist. Hvis du vil se fra hovedsiden i i-Manual, skal du vende tilbage til hovedsiden ved at følge vejledningerne på skærmen eller trykke på **HOME** og vælge "i-Manual" under "Indstillinger" i menuen Home.

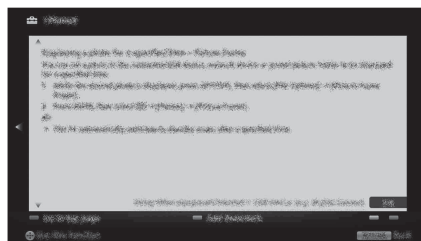

- Sidste side i hukommelsen nulstilles automatisk, når tv'et bringes i standby.

# Netværksopsætning

Hvis du slutter tv'et til internettet, kan du bruge mange forskellige funktioner: vise et fotografi, som viser dets placering på et kort, bruge internetvideo osv. Se i-Manual for detaljer om funktionerne.



- Du skal kontakte en internetserviceudbyder for at kunne slutte til internettet.

## Klargøring af kablet bundet netværk

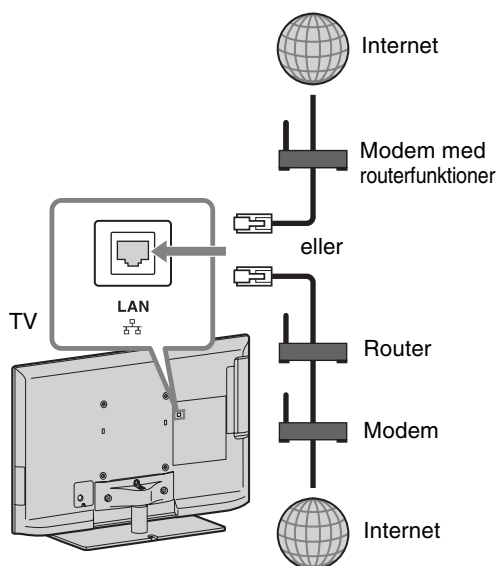

- Brug et kategori 7-kabel (medfølger ikke) til LAN-forbindelser.

## Klargøring af trådløst LAN

Med trådløst LAN Ready kan du nemt få adgang til internettet og dit hjemmenetværk med den trådløse USB LAN-adapter UWA-BR100 (fra januar 2010). Ved at slutte den trådløse USB LAN-adapter til tv'ets USB-port kan du nemt oprette et kabelfrit netværk. Sørg for at installere en trådløs LAN-router, før du indstiller den trådløse LAN-funktion på tv'et.

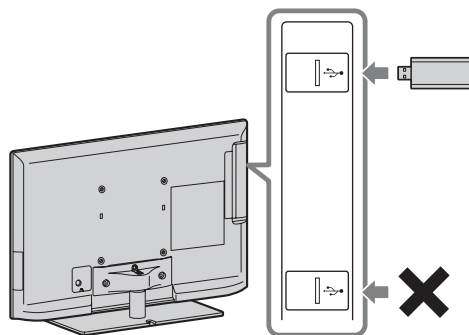

- Afhængigt af tv-modellen fås den trådløse USB LAN-adapter fås som ekstraudstyr.

## Opsætning af internetforbindelsen

Hvis du bruger netværksfunktionen, kan du slutte tv'et til internettet.

Opsætningsproceduren varierer afhængigt af netværkstypen og LAN-routeren. Før opsætning af internetforbindelsen skal du sørge for at installere en LAN-router. Kontroller de trådløse LAN-omgivelser ved hjælp af følgende diagram.

### Trådløs LAN

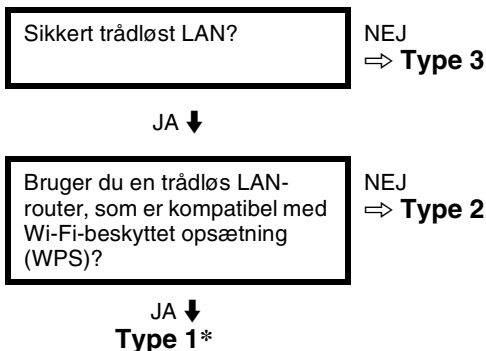

### Kabelforbundet LAN → Type 4

\* Type 1 er nemmere at indstille, hvis din router har en automatisk indstillingsknap, f.eks. Air Station One-Touch Secure System (AOSS). De fleste nyere routere har denne funktion. Kontroller din router.

**Type 1:** Følg configurationen for "Beskyttet netværk med WPS (Wi-Fi Protected Set-up)".

**Type 2:** Følg configurationen for "Beskyttet netværk uden WPS (Wi-Fi Protected Set-up)".



**Type 3:** Følg configurationen for "Ikke sikret netværk med alle trådløse LAN-routertyper".

**Type 4:** Følg configurationen for "Kabelforbundet netværksopsætning".

## Type 1: Beskyttet netværk med WPS (Wi-Fi Protected Set-up)

Med WPS-standarden er det lige så nemt at sikre et trådløst hjemmenetværk som at trykke på WPS-knappen på den trådløse LAN-router.

Før opsætning af et trådløst LAN skal du kontrollere WPS-knappens placering på routeren og finde ud af, hvordan den bruges. Af sikkerhedsårsager giver "WPS (PIN)" din router en PIN-kode. PIN-koden fornyes, hver gang du vælger "WPS (PIN)".

- 1 Tryk på **HOME**, og vælg derefter  > "Netværk" > "Netværksopsætning".
- 2 Vælg "Trådløs opsætning".
- 3 Vælg "WPS (trykknop)" for trykknappemethode eller "WPS (PIN)" for PIN-metode.
  -  Knapnavnet på WPS'en kan variere afhængigt af routeren (f.eks. AOSS-knap).
- 4 Følg vejledningerne på opsætningskærmen.

## Type 2: Beskyttet netværk uden WPS (Wi-Fi Protected Set-up)

Ved opsætning af trådløst LAN kræves SSID (navn på trådløst netværk) og sikkerhedsnøgle (WEP- eller WPA-nøgle). Hvis du ikke kender dem, skal du se i routerens betjeningsvejledning.

- 1 Tryk på **HOME**, og vælg derefter  > "Netværk" > "Netværksopsætning".
- 2 Vælg "Trådløs opsætning".
- 3 Vælg "Scan", og vælg derefter et netværk i listen over scannede trådløse netværk.
- 4 Følg vejledningerne på opsætningskærmen.

 Hvis du bruger WPS til netværksopsætning, aktiveres den trådløse LAN-routers sikkerhedsindstillinger, og alt udstyr, som tidligere er sluttet til det trådløse LAN i en ikke-sikret status, kobles fra netværket. Hvis det sker, skal du aktivere det frakoblede udstyrs sikkerhedsindstillinger og tilslutte det igen. Eller du kan deaktivere den trådløse LAN-routers sikkerhedsindstillinger og derefter slutte udstyret til et tv i en ikke-sikret status.

---

## Type 3: Ikke sikret netværk med alle trådløse LAN-routertyper

Ved opsætning af et trådløst LAN kræves SSID (navn på trådløst netværk).

- 1 Tryk på **HOME**, og vælg derefter  > "Netværk" > "Netværksopsætning".
- 2 Vælg "Trådløs opsætning".
- 3 Vælg "Scan", og vælg derefter et netværk i listen over scannede trådløse netværk.
- 4 Følg vejledningerne på opsætningsskærmen.



- Sikkerhedsnøgle (WEP- eller WPA-nøgle) kræves ikke, da du ikke skal vælge sikkerhedsmetode ved denne procedure.

---

## Type 4: Kabelforbundet netværksopsætning

Indtast om nødvendigt de pågældende alfanumeriske værdier for din router.

Punkterne, som skal indstilles (f.eks. IP-adresse, subnetmaske, DHCP) kan variere afhængigt af internetserviceudbyderen eller routeren. For detaljer henvises til betjeningsvejledningerne fra din internetserviceudbyder eller dem, som fulgte med routeren.

- 1 Tryk på **HOME**, og vælg derefter  > "Netværk" > "Netværksopsætning".
- 2 Vælg "Opsætning med kabel".
- 3 Vælg "Auto" for at indstille IP-adressen og proxyserveren automatisk eller "Brugertilpasset" for at indstille dem manuelt.
- 4 Følg vejledningerne på opsætningsskærmen.

---

## Se netværksstatus

Du kan bekræfte netværksstatussen.

- 1 Tryk på **HOME**, og vælg derefter  > "Netværk" > "Netværksopsætning".
- 2 Vælg "Se netværksstatus".

---

## Hvis du ikke kan slutte til internettet

Brug diagnosefunktionen for at kontrollere mulige årsager til fejl i netværksforbindelsen og indstillinger.

- 1 Tryk på **HOME**, og vælg derefter  > "Netværk" > "Netværksopsætning".
- 2 Vælg "Se netværksstatus".
- 3 Vælg "Forbindelseskontrol".  
Det kan tage flere minutter. Du kan ikke annullere diagnosefunktionen, når du har valgt "Forbindelseskontrol".

---

## Justering af servervisningsindstillinger

Du kan vælge, at hjemmenetværksservere vises i menuen Home. Op til 10 servere kan vises automatisk i menuen Home.

- 1 Tryk på **HOME**, og vælg derefter  > "Netværk" > "Opsætning af hjemmenetværk".
- 2 Vælg "Indstillinger for servervisning".
- 3 Vælg den server, som du vil have vist i menuen Home, og juster indstillingerne.

## Hvis du ikke kan slutte til dit hjemmenetværk

Tv'et registrerer, om serveren genkendes korrekt, hvis du ikke kan slutte den til dit hjemmenetværk. Hvis diagnosefunktionen angiver en fejl, skal du kontrollere mulige årsager, netværksforbindelser og indstillinger.

**1** Tryk på **HOME**, og vælg derefter  > "Netværk" > "Opsætning af hjemmenetværk".

**2** Vælg "Serverdiagnosticering".  
Serverdiagnosticeringen starter. Når serverdiagnosticeringen er gennemført, vises resultatet i en liste.



## Fejlfinding

Hvis indikatoren  (standby) blinker, skal du tælle, hvor mange gange den blinker (interval på tre sekunder).

Tryk på  på tv'et for at slukke det, fjern strømkablet, og kontakt en forhandler eller et Sony-servicecenter, og oplys indikatorens blinkemønster (antal blink).















Hvis indikatoren  (standby) ikke blinker, skal du kontrollere punkterne i tabellerne som følger.

Se også under "Fejlfinding" i i-Manual. Hvis problemet fortsætter, skal tv'et efterses af en autoriseret servicetekniker.

Tilstand	Beskrivelse/løsningsforslag
Der er intet billede (skærmen er mørk) og ingen lyd.	<ul style="list-style-type: none"><li>• Kontroller antennen/kabelforbindelsen.</li><li>• Slut tv'et til stikkontakten, og tryk på  på tv'et.</li><li>• Hvis  (standby)-indikatoren lyser rødt, skal du trykke på <b>I</b>/.</li></ul>
Små, sorte prikker og/eller lyse prikker på skærmen.	<ul style="list-style-type: none"><li>• Skærmen består af pixel. Det er ikke en fejl, at der vises meget små sorte og/eller lyse prikker (pixel) på skærmen.</li></ul>
Nogle programmer kan ikke indstilles.	<ul style="list-style-type: none"><li>• Kontroller antennen eller parabolen.</li></ul>
Tv'et slukker automatisk (det skifter til standby).	<ul style="list-style-type: none"><li>• Kontroller, om "Sleeptimer" er aktiveret, eller bekræft indstillingen "Varighed" for "Aut. tænd".</li><li>• Kontroller, om "Standby for passivt tv" er aktiveret.</li><li>• Kontroller, om "Nærhedssensor" er aktiveret. Hvis der ikke registreres en seer foran tv'et i et forudindstillet stykke tid, slukker billedet automatisk, så kun tv'ets lyd kan høres. Derudover vil tv'et skifte til standbytilstand efter 30 minutter uden billede.</li></ul>
Fjernbetjeningen virker ikke.	<ul style="list-style-type: none"><li>• Udskift batterierne.</li><li>• Tv'et kan være i SYNC-tilstand. Tryk på <b>SYNC MENU</b>, vælg "Tv-styring", og vælg derefter "Home (menu)" eller "Funktioner" for at betjene tv'et.</li></ul>
Glemte kodeord for "Børnelås".	<ul style="list-style-type: none"><li>• Indtast 9999 for PIN-kode (PIN-kode 9999 accepteres altid).</li></ul>
Tv'ets omgivelser bliver varme.	<ul style="list-style-type: none"><li>• Når tv'et bruges i en længere periode, bliver tv'ets omgivelser varme. Du kan mærke, at det er varmt ved at berøre det med hånden.</li></ul>



# Specifikationer

System	
Panelsystem	LCD-panel (flydende krystal)
Tv-system	Analog: Afhænger af dit valgte land/område: B/G/H, D/K, L, I, M Digital: DVB-T2 (kun KDL-55EX723/46EX724/46EX723/46EX524/40EX724/40EX723/40EX524/40EX523/40CX523/32EX724/32EX723/32EX524/32EX523/32EX424/32CX523) DVB-T/DVB-C
Farve/videosystem	Analog: PAL, PAL60 (kun videoindgang), SECAM, NTSC3.58, NTSC4.43 (kun videoindgang) Digital: MPEG-2 MP@ML/HL, H.264/MPEG-4 AVC MP/HP@L4
Kanaldækning	Analog: VHF: E2-E12/UHF: E21-E69/CATV: S1-S20/HYPER: S21-S41 D/K: R1-R12, R21-R69/L: F2-F10, B-Q, F21-F69/I: UHF B21-B69/M: A2-A13, A14-A79 Digital: VHF/UHF
Lydeffekt	10 W + 10 W (KDL-55/46/40/37/32EX72x, KDL-46/40/32EX52x, KDL-46/40/32CX52x, KDL-32EX42x) 8 W + 8 W (KDL-26/24/22EX32x)
Indgangs-/udgangsstik	
Antennekabel	75 ohm, eksternt stik til VHF/UHF
 AV1	21-bens scartstik (CENELEC-standard) med lyd/videoindgang, RGB-indgang og tv-lyd/videoudgang.
 AV2	Videoindgang (phono-jackstik)
 COMPONENT IN	Understøttede formater: 1080p, 1080i, 720p, 576p, 576i, 480p, 480i Lydingang (phonostik)
HDMI IN1, 2, 3, 4 (undtagen KDL-26/24/22EX32x)	Video: 1080/24p/30p, 1080p, 1080i, 720/24p/30p, 720p, 576p, 576i, 480p, 480i Lyd: To-kanals lineær PCM: 32, 44,1 og 48 kHz, 16, 20 og 24 bit, Dolby Digital Analog lydindgang (minijack-stik) (kun HDMI IN4) Pc-indgang ARC (Audio Return Channel) (kun HDMI IN1)
HDMI IN1, 2 (kun KDL-26/24/22EX32x)	Video: 1080/24p/30p, 1080p, 1080i, 720/24p/30p, 720p, 576p, 576i, 480p, 480i Lyd: To-kanals lineær PCM: 32, 44,1 og 48 kHz, 16, 20 og 24 bit, Dolby Digital Analog lydindgang (ministik) (kun HDMI IN2) Pc-indgang ARC (Audio Return Channel) (kun HDMI IN1)
 DIGITAL AUDIO OUT (OPTICAL)	Digitalt optisk stik (to-kanals lineær PCM, Dolby Digital)
 AUDIO OUT / 	Lydudgang (phonostik) Stik til høretelefoner
 PC IN	Pc-indgang (15-bens mini-D-sub)  Pc-lydingang (ministik)
 (kun KDL-26/24/22EX32x)	USB-port (understøtter HDD-optagelse)
 1, 2 (kun KDL-46/40/32EX520, KDL-40/32EX523)	USB-port
 1,  2 (HDD REC) (undtagen KDL-46/40/32EX520, KDL-40/32EX523, KDL-26/24/22EX32x)	USB-port, port til USB HDD-enhed (kun  2)
	CAM-stik (Conditional Access Module)
 LAN	10BASE-T/100BASE-TX-stik (Forbindeshastigheden kan variere, afhængigt af netværksmiljøet. 10BASE-T/100BASE-TX-kommunikations-hastigheden og -kvaliteten garanteres ikke for dette tv.)

Modelnavn KDL-	55EX72x	46EX72x	46EX52x	46CX52x	
Strøm og andet					
Strømkraft	220 V til 240 V AC, 50 Hz				
Lavenergiklasse	A	A	A	C	
Skærmstørrelse (målt diagonalt)	Ca. 138,8 cm/55 tommer	Ca. 116,8 cm/46 tommer	Ca. 116,8 cm/46 tommer	Ca. 116,8 cm/46 tommer	
Strømforsøg	i "Hjemme"/ "Standard" tilstand	113 W	81,0 W	68,0 W	128 W
	i "I butik"/ "Kraftig" tilstand	177 W	133 W	114 W	204 W

Modelnavn KDL-	55EX72x	46EX72x	46EX52x	46CX52x
Gennemsnitligt årligt energiforbrug* <sup>1</sup>	165 kWh	118 kWh	99 kWh	187 kWh
Strømforsbrug i standby* <sup>2</sup>	0,25 W (15 W i software-/EPG-opdateringstilstand)	0,25 W (15 W i software-/EPG-opdateringstilstand)	0,3 W (13 W i software-/EPG-opdateringstilstand)	0,25 W (16 W i software-/EPG-opdateringstilstand)
Skærmopløsning	1.920 punkter (vandret) × 1.080 linjer (lodret)			
Mål (ca.) (b × h × d)				
Inkl. tv-fod	126,9 × 79,9 × 31,5 cm	107,8 × 69,0 × 26,0 cm	107,8 × 69,0 × 26,0 cm	112,2 × 71,2 × 27,5 cm
Uden tv-fod	126,9 × 76,9 × 4,1 cm	107,8 × 66,0 × 4,2 cm	107,8 × 66,0 × 4,2 cm	112,2 × 68,2 × 7,4 cm
Vægt (ca.)				
Inkl. tv-fod	25,4 kg	17,9 kg	17,8 kg	20,7 kg
Uden tv-fod	20,2 kg	14,3 kg	14,2 kg	17,1 kg
Medfølgende tilbehør	Yderligere oplysninger findes i afsnittet "Kontrol af tilbehør" (side 8).			
Ekstraudstyr	Beslag til vægmontering: SU-WL500 3D-briller: TDG-BR250/TDG-BR200/TDG-BR100/TDG-BR50 (KDL-55/46EX72x) Trådløs USB LAN-adapter			
Driftstemperatur	0 °C til 40 °C			
Fugtighed	10 % til 80 % RH (ikke-kondenserende)			

Modelnavn KDL-	40EX72x	40EX52x	40CX52x	37EX72x	
<b>Strøm og andet</b>					
Strømkraft	220 V til 240 V AC, 50 Hz				
Lavenergiklasse	A	A	C	A	
Skærmstørrelse (målt diagonalt)	Ca. 101,6 cm/40 tommer	Ca. 101,6 cm/40 tommer	Ca. 101,6 cm/40 tommer	Ca. 94,0 cm/37 tommer	
Strømforsbrug	i "Hjemme"/ "Standard" tilstand	64,0 W	65,0 W	120 W	56,0 W
	i "I butik"/ "Kraftig" tilstand	121 W	113 W	181 W	105 W
Gennemsnitligt årligt energiforbrug* <sup>1</sup>	93 kWh	95 kWh	175 kWh	82 kWh	
Strømforsbrug i standby* <sup>2</sup>	0,25 W (15 W, når "Hurtig start" er indstillet til "Til")	0,3 W (13 W, når "Hurtig start" er indstillet til "Til")	0,25 W (15 W, når "Hurtig start" er indstillet til "Til")	0,25 W (17 W, når "Hurtig start" er indstillet til "Til")	
Skærmopløsning	1.920 punkter (vandret) × 1.080 linjer (lodret)				
Mål (ca.) (b × h × d)					
Inkl. tv-fod	94,3 × 61,6 × 25,0 cm	94,3 × 61,6 × 25,0 cm	99,1 × 63,6 × 25,0 cm	87,8 × 57,9 × 25,0 cm	
Uden tv-fod	94,3 × 58,6 × 4,2 cm	94,3 × 58,6 × 4,2 cm	99,1 × 60,6 × 7,1 cm	87,8 × 54,9 × 4,2 cm	
Vægt (ca.)					
Inkl. tv-fod	14,4 kg	14,4 kg	16,3 kg	13,3 kg	
Uden tv-fod	11,2 kg	11,2 kg	12,9 kg	10,1 kg	
Medfølgende tilbehør	Yderligere oplysninger findes i afsnittet "Kontrol af tilbehør" (side 8).				
Ekstraudstyr	Beslag til vægmontering: SU-WL500 3D-briller: TDG-BR250/TDG-BR200/TDG-BR100/TDG-BR50 (KDL-40/37EX72x) Trådløs USB LAN-adapter				
Driftstemperatur	0 °C til 40 °C				
Fugtighed	10 % til 80 % RH (ikke-kondenserende)				

Modelnavn KDL-	32EX72x	32EX52x	32EX42x	32CX52x
<b>Strøm og andet</b>				
Strømkraft	220 V til 240 V AC, 50 Hz			
Lavenergiklasse	B	B	B	C
Skærmstørrelse (målt diagonalt)	Ca. 80,1 cm/32 tommer	Ca. 80,1 cm/32 tommer	Ca. 80,0 cm/32 tommer	Ca. 80,1 cm/32 tommer

Modelnavn KDL-	32EX72x	32EX52x	32EX42x	32CX52x	
Strømforsbrug	i "Hjemme"/ "Standard" tilstand	59,0 W	56,0 W	56,0 W	73,0 W
	i "I butik"/ "Kraftig" tilstand	101 W	88 W	88 W	112 W
Gennemsnitligt årligt energiforsbrug* <sup>1</sup>	86 kWh	82 kWh	82 kWh	107 kWh	
Strømforsbrug i standby* <sup>2</sup>	0,25 W (16 W, når "Hurtig start" er indstillet til "Til")	0,3 W (17 W, når "Hurtig start" er indstillet til "Til")	0,3 W (17 W, når "Hurtig start" er indstillet til "Til")	0,25 W (15 W, når "Hurtig start" er indstillet til "Til")	
Skærmopløsning	1.920 punkter (vandret) × 1.080 linjer (lodret)		1.366 punkter (vandret) × 768 linjer (lodret)	1.920 punkter (vandret) × 1.080 linjer (lodret)	
Mål (ca.) (b × h × d)					
Inkl. tv-fod	75,5 × 51,0 × 21,6 cm	75,5 × 51,0 × 21,6 cm	75,5 × 51,0 × 21,6 cm	79,9 × 53,2 × 23,0 cm	
Uden tv-fod	75,5 × 48,0 × 4,2 cm	75,5 × 48,0 × 4,2 cm	75,5 × 48,0 × 4,2 cm	79,9 × 50,2 × 7,0 cm	
Vægt (ca.)					
Inkl. tv-fod	10,4 kg	10,2 kg	10,2 kg	11,4 kg	
Uden tv-fod	7,9 kg	7,7 kg	7,7 kg	8,7 kg	
Medfølgende tilbehør	Yderligere oplysninger findes i afsnittet "Kontrol af tilbehør" (side 8).				
Ekstraudstyr	Beslag til vægmontering: SU-WL500 3D-briller: TDG-BR250/TDG-BR200/TDG-BR100/TDG-BR50 (KDL-32EX72x) Trådløs USB LAN-adapter				
Driftstemperatur	0 °C til 40 °C				
Fugtighed	10 % til 80 % RH (ikke-kondenserende)				

Modelnavn KDL-	26EX321	26EX320	24EX32x	22EX32x	
<b>Strøm og andet</b>					
Strømkraft	220 V til 240 V AC, 50 Hz				
Lavenergiklasse	B	B	B	B	
Skærmstørrelse (målt diagonalt)	Ca. 66,1 cm/26 tommer	Ca. 66,1 cm/26 tommer	Ca. 61,0 cm/24 tommer	Ca. 54,8 cm/22 tommer	
Strømforsbrug	i "Hjemme"/ "Standard" tilstand	38,0 W	38,0 W	35,0 W	32,0 W
	i "I butik"/ "Kraftig" tilstand	63 W	63 W	62 W	52 W
Gennemsnitligt årligt energiforsbrug* <sup>1</sup>	55 kWh	55 kWh	51 kWh	47 kWh	
Strømforsbrug i standby* <sup>2</sup>	0,35 W (13 W i software-/EPG-opdateringstilstand)	0,35 W (13 W i software-/EPG-opdateringstilstand)	0,35 W (13 W i software-/EPG-opdateringstilstand)	0,35 W (13 W i software-/EPG-opdateringstilstand)	
Skærmopløsning	1.366 punkter (vandret) × 768 linjer (lodret)		1.920 punkter (vandret) × 1.080 linjer (lodret)	1.366 punkter (vandret) × 768 linjer (lodret)	
Mål (ca.) (b × h × d)					
Inkl. tv-fod	63,1 × 43,3 × 21,5 cm	63,1 × 42,1 × 18,2 cm	58,3 × 39,1 × 18,2 cm	52,9 × 36,2 × 17,2 cm	
Uden tv-fod	63,1 × 40,6 × 4,2 cm	63,1 × 40,6 × 4,2 cm	58,3 × 37,6 × 4,2 cm	52,9 × 34,7 × 4,2 cm	
Vægt (ca.)					
Inkl. tv-fod	8,4 kg	7,2 kg	6,2 kg	5,1 kg	
Uden tv-fod	6,1 kg	6,1 kg	5,2 kg	4,1 kg	
Medfølgende tilbehør	Yderligere oplysninger findes i afsnittet "Kontrol af tilbehør" (side 8).				
Ekstraudstyr	Beslag til vægmontering: SU-WL100 Trådløs USB LAN-adapter				
Driftstemperatur	0 °C til 40 °C				
Fugtighed	10 % til 80 % RH (ikke-kondenserende)				

\*<sup>1</sup> Energiforsbrug pr. år baseret på tv'ets strømforsbrug ved brug 4 timer om dagen 365 om året. Det egentlige energiforsbrug afhænger af, hvordan tv'et bruges.

\*<sup>2</sup> Den angivne standbyeffekt nås, når tv'et har afsluttet nødvendige interne processer. Design og specifikationer kan ændres uden varsel.

# Montering af tilbehør (Beslag til vægmontering)

## Til kunderne:

Hvis du bruger beslaget til vægmontering SU-WL500 eller SU-WL100, er afstanden mellem væggen og tv'et 6 cm. Brug denne plads til at trække kablerne til tv'et.

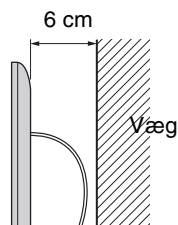

Af hensyn til produktets og den generelle sikkerhed anbefaler Sony på det kraftigste, at monteringen af tv'et udføres af en Sony-forhandler eller en autoriseret installatør. Forsøg ikke at montere det selv.

## Til Sony-forhandlere og installatører:

Vær opmærksom på sikkerheden under montering, vedligeholdelse og eftersyn af produktet.

Tv'et kan installeres med beslaget til vægmontering SU-WL500 (side 29) og SU-WL100 (side 29) (sælges separat).

- Yderligere oplysninger om korrekt montering findes i vejledningen til beslaget til vægmontering.
- Yderligere oplysninger findes i afsnittet "Afmontning af tv-foden fra tv'et" (side 9).

Installation af dette produkt kræver visse forudsætninger, især for at finde ud af, om væggen kan bære tv'ets vægt. Monteringen af dette produkt skal udføres af en Sony-forhandler eller autoriseret installatør under hensyntagen til sikkerheden. Sony er ikke ansvarlig for beskadigelse eller personskaade, der opstår som følge af forkert håndtering eller forkert montering.

Hvis du vil montere tv'et på en væg, skal du fjerne skruerne bag på tv'et. Skruerne og antallet af skruer er tilgængelige afhængigt af tv-modellen. (de sidder i skruenhullerne til vægmontering). Sørg for at opbevare skruerne et sikkert sted væk fra børn.

### ► For KDL-55EX72x

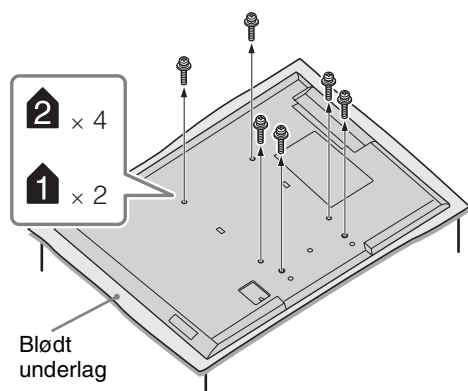

### ► For KDL-46/40/37/32EX72x, KDL-46/40/32EX52x, KDL-32EX42x

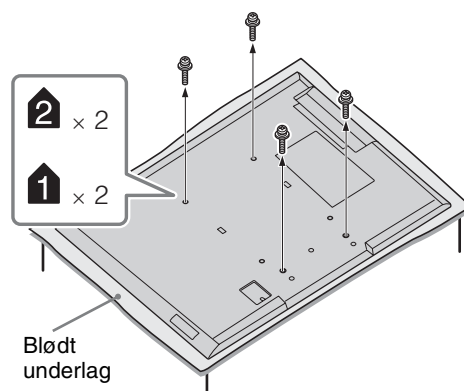

- Når tv-foden fjernes fra tv'et, skal skærmen ligge nedad på en stabil overflade, som er større end tv'et.
- For at undgå beskadigelse af LCD-skærmen skal tv'et lægges på noget blødt stof.

## SU-WL500, SU-WL100

For KDL-55/46/40/37/32EX72x,  
KDL-46/40/32EX52x,  
KDL-46/40/32CX52x,  
KDL-32EX42x

### SU-WL500

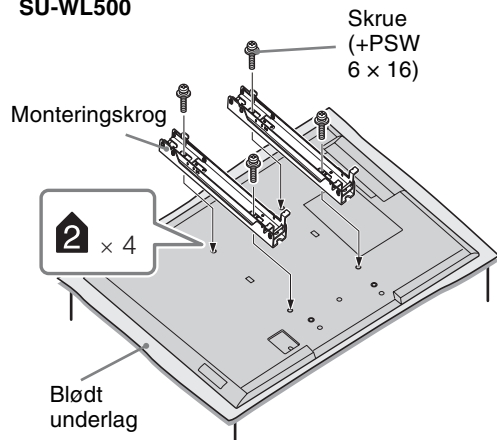

For KDL-26/24/22EX32x

### SU-WL100

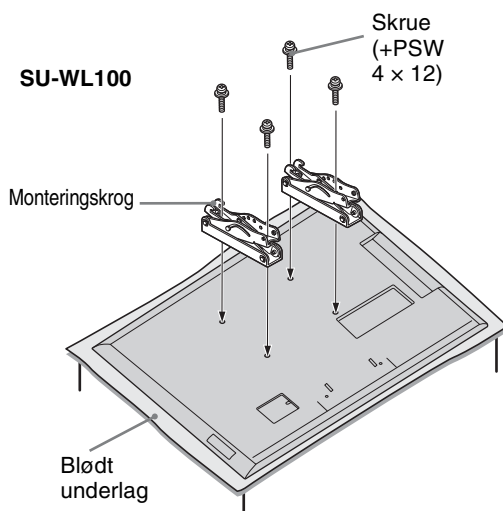

- Fastgør monteringskrogen ved hjælp af de fire medfølgende skruer til beslaget til vægmontering.
- Når tv-foden monteres igen, sørg da for at fastgøre skruerne (der blev fjernet tidligere) i de oprindelige huller på bagsiden af tv'et.

## Diagram/tabel over skru- og krogplaceringer

Model Name KDL-	Screw location	Hook location
	SU-WL500	SU-WL500
55EX72x	e, j	b
46EX72x/46EX52x	e, j	b
46CX52x	d, g	b
40EX72x/40EX52x	e, j	b
40CX52x	d, g	b
37EX72x	e, j	b
32EX72x/32EX52x/32EX42x/32CX52x	e, g	c
		SU-WL100
26EX32x	-	a
24EX32x	-	a
22EX32x	-	b

## SU-WL500

### Skrueplacering

Når monteringskroen monteres på tv'et.

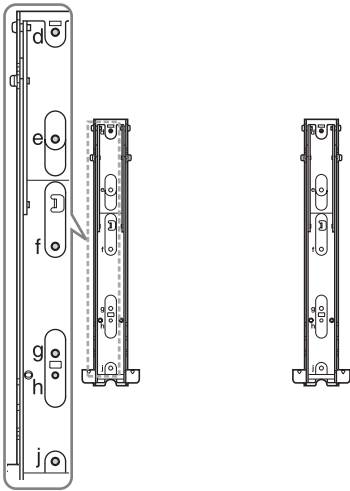

### Krogplacering

Når tv'et monteres på grundbeslaget.

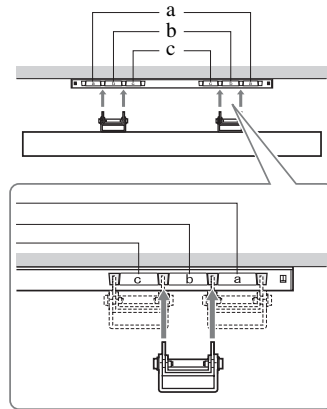

## SU-WL100

### Krogplacering

Når tv'et monteres på grundbeslaget.

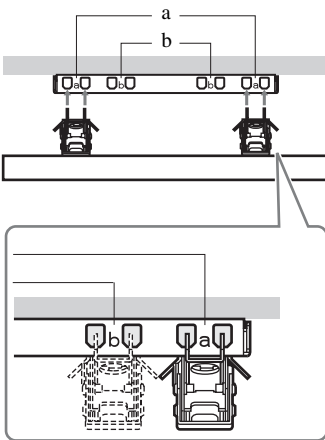

## Oversigt over mål til tv-montering

### ① SU-WL500

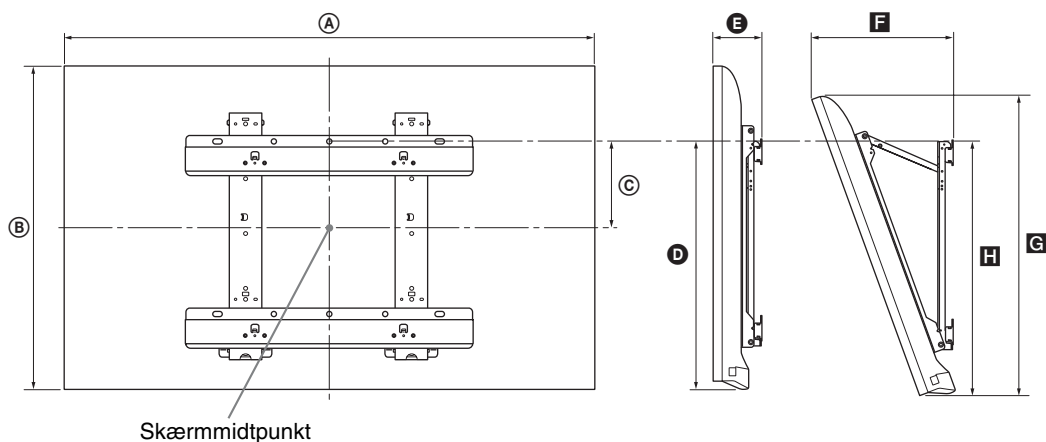

### ② SU-WL100

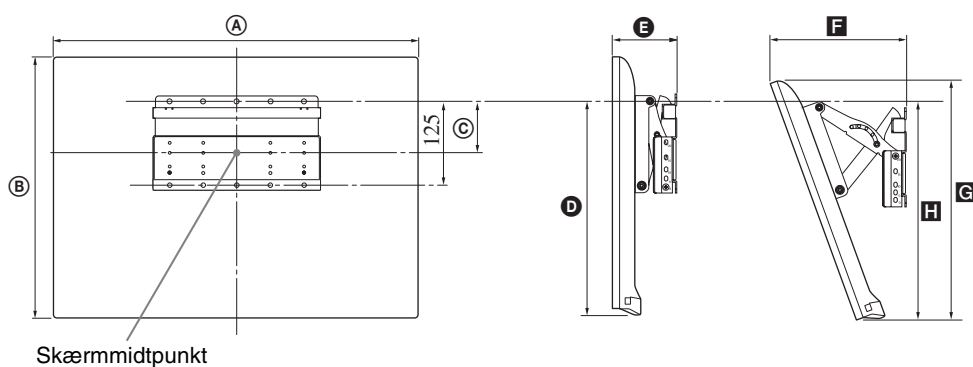

Enhed: cm

Modelnavn KDL-	Skærmens mål		Mål for skærmmidt- punkt	Længde for hver monteringsvinkel				
				Vinkel (0°)		Vinkel (20°)		
	A	B	C	D	E	F	G	H
<b>① SU-WL500</b>								
55EX72x	126,9	76,9	6,5	46,5	9,0	32,2	71,8	47,2
46EX72x	107,8	66,0	12,0	46,5	9,1	28,6	61,6	47,2
46EX52x	107,8	66,0	12,0	46,5	9,1	28,6	61,5	47,2
46CX52x	112,2	68,2	8,4	43,2	13,4	34,5	64,2	45,5
40EX72x	94,3	58,6	15,7	46,5	9,1	26,1	54,6	47,2
40EX52x	94,3	58,6	15,7	46,5	9,1	26,0	54,5	47,2
40CX52x	99,1	60,6	12,2	43,2	13,1	31,9	57,0	45,5
37EX72x	87,8	54,9	17,5	46,5	9,1	24,8	51,1	47,2
32EX72x	75,5	48,0	16,1	41,6	9,1	24,1	44,6	42,7
32EX52x/ 32EX42x	75,5	48,0	16,1	41,6	9,1	24,1	44,6	42,6
32CX52x	79,9	50,2	17,2	43,2	13,0	27,9	47,3	45,4
<b>② SU-WL100</b>								
26EX32x	63,1	40,6	7,8	29,5	9,5	20,4	37,4	26,3
24EX32x	58,3	37,6	9,5	29,6	9,4	19,3	34,6	27,6
22EX32x	52,9	34,7	10,8	29,5	9,3	18,2	31,9	27,6

Tallene i oversigten kan variere en smule afhængigt af monteringen.

#### ADVARSEL

Den væg, som tv'et monteres på, skal kunne støtte en vægt på mindst fire gange tv'ets vægt. Yderligere oplysninger om vægt findes i afsnittet "Specifikationer" (side 25-27).

# Sikkerhedsoplysninger

## Installation/opsætning

Installer og brug tv'et i overensstemmelse med nedenstående vejledning for at undgå brand, elektrisk stød eller skader på personer og materiel.

### Installation

- Tv'et skal sættes op ved en let tilgængelig stikkontakt.
- Placer tv'et på en stabil, plan overflade.
- Kun en autoriseret intallatør må udføre væginstallationer.
- Af sikkerhedsmæssige grunde anbefales det at anvende Sony-tilbehør, herunder:
  - Beslag til vægmontering: SU-WL500 (undtagen KDL-26/24/22EX32x) SU-WL100 (KDL-26/24/22EX32x)
- Anvend de skruer, der følger med vægbeslaget, når monteringskrogene sættes på TV-apparatet. De medfølgende skruer er beregnet til at være 8 mm - 12 mm lange målt fra anlægsfladen på monteringskrogen. Skruernes diameter og længde afhænger af modellen på vægbeslaget. Hvis der anvendes andre skruer end de medfølgende, kan det medføre indvendige skader på TV-apparatet eller få det til at falde ned eller lignende.

8 mm - 12 mm

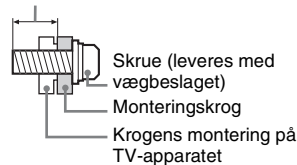

### Transport

- Før transport af tv'et tages alle kabler ud.
- Der skal mindst to eller tre personer til at bære et stort tv.
- Tv'et skal bæres som vist til højre. Belast ikke LCD-skærmen og rammen omkring skærmen.



- Tv'et må ikke udsættes for fysiske stød eller kraftige vibrationer under transport.
- Tv'et skal pakkes ind i originalemballagen og sættes ned i originalkassen, når det skal til reparation eller blot flyttes.

### Ventilation

- Tildæk ikke ventilationshullerne og stik ikke noget ind i kabinettet.
- Der skal være plads omkring tv'et som vist nedenfor.
- Det anbefales stærkt at anvende et Sony vægbeslag for at sikre tilstrækkelig luftcirkulation.

#### Monteret på væggen

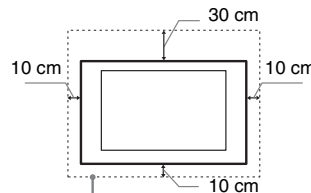

Der skal være mindst så meget plads omkring tv'et.

#### Monteret på stander

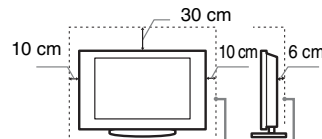

Der skal være mindst så meget plads omkring tv'et.

- For at sikre tilstrækkelig ventilation og forhindre ansamling af støv og snavs:
  - Læg ikke tv'et fladt ned og monter det ikke på hovedet, bagvendt eller sidevendt.
  - Tv'et må ikke installeres på en hylde, et tæppe, en seng eller i et skab.
  - Tv'et må ikke dækkes til med stof, f.eks. gardiner, eller andre ting, f.eks. aviser, osv.
  - Installer ikke Tv'et som vist nedenfor.

Luftcirkulationen afspærres.

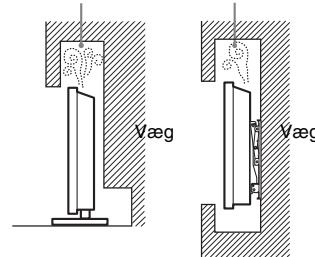

### Netledning:

Brug netledningen og stikket som følger for at undgå brand, elektrisk stød eller skader på personer og materiel:

- Brug kun netledninger fra Sony, ikke fra andre leverandører.
- Stikket skal sættes helt ind i kontakten.
- Slut kun tv'et til en stikkontakt med 220-240 V AC.
- Af sikkerhedshensyn skal du trække netledningen ud af stikket og være omhyggelig med ikke at vikle fødderne ind i kablerne.
- Tag netledningen ud af stikkontakten, før du arbejder eller flytter på tv'et.
- Hold netledningen væk fra varmekilder.

- Tag netstikket ud og rengør det med jævne mellemrum. Hvis stikket er dækket med støv og tiltrækker fugt, forringes isoleringen, og der kan opstå brand.

### Bemærk

- Du må ikke bruge den medfølgende netledning med andet udstyr.
- Undgå så vidt muligt at klemme, bøje eller sno netledningen. Ledningstrådene kan være afisolerede eller knækket.
- Du må ikke ændre på netledningen.
- Du må ikke placere tunge genstande på netledningen.
- Træk ikke i selve ledningen, når stikket skal tages ud af stikkontakten.
- Du må ikke slutte for mange apparater til samme stikkontakt.
- Du må ikke bruge stikkontakter, som stikket ikke passer i.

### Forbudt brug

Tv'et må ikke placeres eller anvendes på steder eller i omgivelser eller situationer som de nedenfor beskrevne. Ellers kan tv'et fungere dårligt og forårsage brand, elektrisk stød og personskader.

### Placering:

- Udendørs (i direkte sollys), på stranden, på et skib eller et andet fartøj, i et køretøj, på hospitaler, ustabile placeringer, tæt på vand, fugt eller røg.
- Hvis tv'et placeres i oplædningsrummet i en offentlig badeanstalt eller spabad, kan tv'et blive ødelagt af luftbåret svovl osv.



- Hvis du vil opnå den bedste billedkvalitet, må du ikke udsætte skærmen for direkte belysning eller sollys.
- Undgå at flytte tv'et fra et koldt sted til et varmt sted. Pludselige ændringer i rumtemperaturen kan medføre kondensering. Det kan betyde, at tv'et viser et dårligt billede og/eller dårlige farver. Hvis det sker, skal du sørge for, at fugten fordamper helt, før du tænder for tv'et.

### Miljø:

- Steder, der er varme, fugtige eller meget støvede, hvor der kan komme insekter ind, hvor det kan blive udsat for mekaniske vibrationer, tæt på brændbare genstande (stearinlys ol.). TV-apparatet må ikke udsættes for dryp eller stænk, og der må ikke anbringes væskefyldte genstande som f.eks. vaser på TV-apparatet.
- Placer ikke tv'et et fugtigt eller støvet sted eller i et rum med olieholdig røg eller damp (i nærheden af bordkomfurer eller dampanlæg). Det kan medføre brand, elektrisk stød eller vridning.





- Du må ikke montere tv'et på steder, som udsættes for ekstreme temperaturer, f.eks. i direkte sollys, i nærheden af en radiator eller et varmeaftræk. I sådanne tilfælde kan tv'et blive overophedet, hvilket kan medføre, at kabinettet slår sig, og/eller at tv'et svigter.

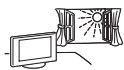

### Situation:

- Undlad brug med våde hænder, med kabinettet afmonteret eller med udstyr, der ikke anbefales af producenten. Tag tv'ets netledning ud af stikkontakten i tordenvejr.
- Monter ikke tv'et, så det rager frem i åbent rum. Det kan medføre skader eller ødelæggelse på grund af en person eller en ting, som rammer ind i tv'et.



### Ituslåede dele:

- Du må ikke kaste genstande mod tv'et. Skærmglasset kan knuses af slaget og anrette alvorlig personskade.
- Hvis tv'ets overflade revner, må du ikke røre det, før du har trukket netledningen ud af stikkontakten. I modsat fald kan du få elektrisk stød.

### Når tv'et ikke er i brug

- Hvis du ikke anvender tv'et i flere dage, skal det afbrydes fra lysnettet af miljø- og sikkerhedshensyn.
- Da tv'et ikke er helt afbrudt fra lysnettet, selvom det er slukket, skal stikket tages ud af stikkontakten for at afbryde tv'et fuldkomment.
- Visse tv'er kan have funktioner, hvor tv'et skal stå i standby for at fungere korrekt.

### Børn

- Lad ikke børn klatre op på tv'et.
- Mindre tilbehør skal opbevares utilgængeligt for børn, så det ikke sluges ved en fejl.

### Hvis følgende problemer opstår...

**Sluk** tv'et og træk straks netledningen ud af stikkontakten, hvis følgende problemer opstår.

Bed din forhandler eller Sony servicecenter om at få tv'et efterset af autoriserede serviceteknikere.

### Når:

- Netledningen er beskadiget.
- Stikket passer dårligt.
- Tv'et er beskadiget som følge af at være tabt eller slået, eller der er kastet genstande mod det.
- Væske eller genstande er trængt ind gennem kabinettets åbninger.

### Advarsel

Produktet skal holdes væk fra tændte lys eller anden form for åben ild for at undgå brand.



## Johdanto

Kiitos, että valitsit tämän Sonyn tuotteen. Lue nämä käyttöohjeet huolellisesti, ennen kuin alat käyttää televisiota. Säilytä käyttöohjeet tulevaa tarvetta varten.

Tämän tuotteen valmistaja on Sony Corporation, 1-7-1 Konan Minato-ku Tokyo, 108-0075 Japani. Tuotteen turvallisuuden ja EMC hyväksyjä on Sony Deutschland GmbH, Hedelfinger Strasse 61, 70327 Stuttgart, Saksa. Kaikissa tuotteen huolto- tai takuuasioissa ottaa yhteyttä valtuutettuun Sony huoltoon.

## Digitaalisen television toimintaan liittyviä huomautuksia

- Digitaaliseen televisioon (DV) liittyvät toiminnot toimivat ainoastaan maissa tai alueilla, joissa lähetetään digitaalisia maanpäällisiä signaaleja DVB-T (MPEG-2 ja H.264/MPEG-4 AVC) tai joissa on käytettävissä yhteensopiva DVB-C (MPEG-2 ja H.264/MPEG-4 AVC) -kaapelipalvelu. Tarkista jälleenmyyjältäsi, ovatko DVB-T-signaalit käytettävissä asuinpaikkakunnallasi tai kysy kaapeli-TV:n palveluntarjoajalta, onko DVB-C-kaapelipalvelu yhteensopiva tämän television kanssa.
- Kaapeli-TV:n palveluntarjoaja voi veloittaa tarjoamistaan palveluista, ja sinun on mahdollisesti sitouduttava palveluntarjoajan liiketoiminnan ehtojen noudattamiseen.
- Tämä televisio noudattaa DVB-T- ja DVB-C-signaaleiden määrityksiä, mutta yhteensopivuutta tulevien digitaalisten maanpäällisten DVB-T-lähetysten ja digitaalisten DVB-C-kaapelilähetysten kanssa ei taata.
- Jotkin digitaalisen television toiminnot eivät välttämättä ole käytettävissä kaikissa maissa/kaikilla alueilla, ja DVB-C-kaapeli ei välttämättä toimi oikein kaikkien palveluntarjoajien kanssa.

Tuettujen kaapeli-TV:n palveluntarjoajien luettelo löytyy Internet-tukisivultamme <http://support.sony-europe.com/TV/DVBC/>



- Mallin nimessä oleva merkintä "x" vastaa television rakenteeseen, väriin tai järjestelmään liittyvää yhtä numeroa.
- Seinäasennustelineen asennusohjeet löytyvät tämän television käyttöohjeesta.
- Tässä käyttöohjeessa käytetyt kuvat voivat poiketa omasta TV-mallistasi.
- Tämän käyttöohjeeseen sisältämät kuvat kaukosäätimestä ovat RM-ED044-mallista, ellei toisin ole mainittu.
- Lue "Turvallisuusohjeet" (sivu 32) ennen kuin käytät televisiota. Säilytä käyttöohjeet tulevaa tarvetta varten.

## Tuotemerkit

DVB on DVB Projectin rekisteröity tuotemerkki.

HDMI, HDMI-logo ja High-Definition Multimedia Interface ovat HDMI Licensing LLC:n tavaramerkkejä tai rekisteröityjä tavaramerkkejä Yhdysvalloissa ja muissa maissa.

DLNA®, DLNA-logo ja DLNA CERTIFIED® ovat Digital Living Network Alliancen tuotemerkkejä, palvelumerkkejä tai sertifiointimerkkejä.

DivX® on DivX, Inc:n kehittämä videotiedostojen pakkaustekniikka.

DivX®, DivX Certified® ja näihin liittyvät logot ovat DivX, Inc:n tavaramerkkejä, joita käytetään lisenssillä.

TIETOJA DIVX-VIDEOSTA: DivX® on DivX, Inc:n luoma digitaalinen videotiedostomuoto. Tämä on virallinen DivX Certified -laite, jolla voidaan toistaa DivX-videoita. Osoitteessa [www.divx.com](http://www.divx.com) on lisätietoja ja ohjelmistotyökaluja, joiden avulla voit muuntaa tiedostosi DivX-videoiksi.

TIETOJA DIVX VIDEO-ON-DEMAND -TOIMINNOSTA: Tämä DivX Certified® -laite täytyy rekisteröidä, jotta sillä voidaan toistaa DivX Video-on-Demand (VOD) -sisältöä. Voit luoda rekisteröintitunnuksen laitteen asennusvalikon DivX VOD -osassa. Suorita rekisteröinti loppuun koodin avulla osoitteessa [vod.divx.com](http://vod.divx.com), niin saat lisätietoja DivX VOD -palvelusta.

Valmistettu Dolby Laboratories -yhtiön lisenssillä. Dolby ja kaksois-D-merkki ovat Dolby Laboratories -yhtiön tuotemerkkejä.

"BRAVIA" ja BRAVIA ovat Sony Corporationin tuotemerkkejä.

TrackID on Sony Ericsson Mobile Communications AB:n tavaramerkki tai rekisteröity tavaramerkki.

Musiikin ja videoiden tunnistustekniikan ja liittyvät tiedot tarjoaa Gracenote®. Gracenote on musiikin tunnistustekniikan ja liittyvän sisällön toimituksen alan standardi. Lisätietoja on osoitteessa [www.gracenote.com](http://www.gracenote.com).

CD-, DVD-, Blu-ray Disc- sekä musiikki- ja videotiedot toimittaa Gracenote, Inc., copyright © 2000-tämä päivä Gracenote. Gracenote Ohjelmisto, copyright © 2000-tämä päivä Gracenote. Tätä tuotetta ja palvelua koskee yksi tai useampi patentti, jonka omistaa Gracenote. Katso Gracenote-sivustosta alustava luettelo soveltuvista Gracenote-patenteista. Gracenote, CDDB, MusicID, MediaVOCS, Gracenote-logo ja -logotyypit sekä "Powered by Gracenote"-logo ovat rekisteröityjä tavaramerkkejä tai tavaramerkkejä, jotka omistaa Gracenote Yhdysvalloissa ja/tai muissa maissa.

Java ja kaikki Java-johdanteiset tavaramerkit sekä logot ovat Oraclen ja/tai sen tytäryhtiöiden tavaramerkkejä tai rekisteröityjä tavaramerkkejä. Muut nimet voivat olla omistajiensa tavaramerkkejä.

**HDMI**<sup>TM</sup>  
HIGH-DEFINITION MULTIMEDIA INTERFACE

**DOLBY**<sup>®</sup>  
DIGITAL PLUS  
PULSE

**DLNA**<sup>®</sup>  
CERTIFIED

**DIVX**<sup>TM</sup>

**gracenote**

**Java**<sup>TM</sup>  
POWERED

**Laitteille KDL-55/46/40/32EX721, KDL-46/40/32EX724, KDL-26EX321, KDL-26/24/22EX320:**

## Langattomaan signaaliin liittyvä huomautus

1. Sony ilmoittaa täten, että tämä laite on direktiivin 1999/5/EY olennaisten vaatimusten ja muiden asianmukaisten määräysten mukainen.

R&TTE-direktiivin edellyttämän yhdenmukaisuusilmoituksen saa seuraavasta URL-osoitteesta.

<http://www.compliance.sony.de/>

**CE**

2. Huomautus asiakkaille: seuraavat tiedot koskevat ainoastaan laitteita, joita myydään EU:n direktiivejä noudattavissa maissa.

Langattomaan televisiojärjestelmää voi käyttää seuraavissa maissa:

Alankomaat, Belgia, Bulgaria, Espanja, Irlanti, Islanti, Italia, Itävalta, Kreikka, Kypros, Latvia, Liechtenstein, Liettua, Luxemburg, Malta, Norja, Puola, Portugali, Ranska, Romania, Ruotsi, Saksa, Slovakia, Slovenia, Suomi, Sveitsi, Tanska, Tšekin tasavalta, Turkki, Unkari, Viro ja Yhdistynyt kuningaskunta.

Tätä järjestelmää ei saa käyttää muissa kuin mainituissa Euroopan maissa.

## Langaton televisiojärjestelmä - säädöstiedot

### Italiassa oleville asiakkaille

- yksityistä käyttöä säätelee 1.8.2003 annetun asetuksen artikla 259 ("sähköistä viestintää koskevat määräykset"). Erityisesti artikla 104 osoittaa, milloin käyttö edellyttää viranomaisilta ennakkoon haettavaa lupaa, ja artikla 105 osoittaa, milloin käyttö on vapaata;
- yleisölle tarjottavaa RLAN-yhteyttä tietoliikenneverkkoihin ja -palveluihin (esimerkiksi langattomaan televisiojärjestelmään) säätelee sähköistä viestintää koskeviin määräyksiin liittyvä, 28.5.2003 annetun ministeriön päätöksen artikla 25 (sähköisten tietoliikenneverkkojen ja -palvelujen lupakäytäntö) muutoksineen.

### Norjassa oleville asiakkaille

Tämän radiolaitteen käyttö on kielletty Svalbardissa alle 20 kilometrin säteellä Ny-Ålesundin keskipisteestä.

### Kyproksessa oleville asiakkaille

Käyttäjän on rekisteröitävä RLAN-laitteet (tai WAS- tai Wi-Fi-laitteet) viestintäministeriössä (P.I. 365/2008 ja P.I. 267/2007).

P.I. 365/2008 on vuoden 2008 radioviestintäasetus (asemaluokat, joissa tarvitaan valtuutus ja joissa tulee rekisteröityä).

P.I. 267/2007 on yleinen valtuutus radiotaajuuksien käyttöön Radio Local area Network - verkoissa ja Wireless Access System -järjestelmissä, mukaan lukien Radio Local Area Network -verkot (WAS/RLAN).

### Ranskassa oleville asiakkaille

Tämän digitaalisen LCD-väritelevision WLAN-ominaisuutta (WiFi) tulee käyttää vain rakennusten sisätiloissa. Tämän digitaalisen LCD-väritelevision WLAN-ominaisuuden (WiFi) käyttö rakennusten ulkopuolella on kielletty Ranskan alueella. Varmista, että tämän digitaalisen LCD-väritelevision WLAN-ominaisuus (WiFi) on kytketty pois päältä, ennen kuin laitetta käytetään rakennusten ulkopuolella. (Päätöksen 2002-1009 artikla ja päätöksen 03-908 radiotaajuuksien käyttörajoituksia koskeva artikla muutoksineen.)

## Tunnistemerkitöjen sijainti

Mallinumerotiedot, valmistuspäivämäärä (kuukausi/vuosi) ja jännitemerkintä (asianmukaisten turvasäännösten mukaisesti) sijaitsevat television takaosassa.

## Varotoimenpiteet

### Television katseleminen

- Jotkut henkilöt voivat saada fyysisiä oireita (silmiin rasittumista, väsymystä tai pahoinvointia) 3D-videokuvan katselusta tai stereoskooppisten 3D-pelien pelaamisesta. Sony suosittelee, että kaikki katselijat pitävät säännöllisin välein taukoja katsellessaan 3D-videokuvaa tai pelatessaan stereoskooppisia 3D-pelejä. Taukojen pituuden ja taajuuden tarve vaihtelee henkilöittäin. Toimi itsellesi parhaalla tavalla. Jos koet epämiellyttäviä oireita, lopeta 3D-videokuvan katselu tai stereoskooppisten 3D-pelien pelaaminen, kunnes oireet häviävät. Ota tarvittaessa yhteys lääkäriin. Tutustu myös (i) muiden tämän television kanssa käytettävien laitteiden tai tallennusvälineiden käyttöohjeisiin ja (ii) Internet-sivustoomme (<http://www.sony-europe.com/myproduct>), jossa on uusimmat tiedot aiheesta. Pienten (erityisesti alle kuusivuotiaiden) lasten näköaisti on vielä kehitysvaiheessa. Kysy lisätietoja lääkäriltä (lastenlääkäriltä tai silmälääkäriltä), ennen kuin annat lasten katsoa 3D-videokuvaa tai pelata stereoskooppisia 3D-pelejä. Aikuisten tulee tarkkailla lapsiaan ja varmistaa, että he noudattavat edellä mainittuja suosituksia.
- Älä käytä, säilytä tai jätä 3D-laseja tai paristoa tulen lähelle tai kuumaan paikkaan, kuten suoraan auringonvaloon tai auringon lämmittämään autoon.
- Simuloitua 3D-toimintoa käytettäessä ruudussa näkyvä kuva on erilainen kuin alkuperäinen, koska televisio muuntaa sen.
- Katsele televisiota kohtuullisessa valaistuksessa, sillä katselu heikossa valaistuksessa tai pitkän aikaa rasittaa silmiä.
- Säädä äänenvoimakkuus kuulokkeita käyttäessäsi riittävän pieneksi, sillä suuri äänenvoimakkuus voi vahingoittaa kuuloa.

### LCD-näyttö

- LCD-näyttö on valmistettu pitkälle kehitetyn teknologian mukaisesti, ja siinä on tehokkaita pikseleitä vähintään 99,99 %. LCD-näytössä voi näkyä jatkuvasti mustia pisteitä tai kirkkaita valopisteitä (punainen, sininen tai vihreä). Tämä on LCD-näytön normaali ominaisuus eikä siis merkki viasta.
- Älä paina tai raaputa näytön pintaa äläkä laita mitään esineitä television päälle. Kuva voi muuttua epätasaiseksi tai LCD-näyttö voi vahingoittua.
- Jos televisiota käytetään kylmässä paikassa, kuvaan saattaa tulla vääristymiä tai kuva voi tummua. Tämä ei ole merkki viasta. Nämä ilmiöt häviävät lämpötilan noustessa.
- Jos näyttöön jätetään liikkumaton kuva pitkäksi ajaksi, näyttöön saattaa jäädä jälkikuva. Sen pitäisi kuitenkin kadota jonkin ajan kuluttua.

- Näytön ja kotelon lämpeneminen television käytön aikana on normaalia.
- LCD-näyttö sisältää pienen määrän nestekiteitä. Jotkin tässä televisiossa käytetyt loisteputket sisältävät myös elohopeaa. Noudata paikallisia jätehuoltomääräyksiä.

## Television näytön pinnan ja kotelon käsitleminen ja puhdistaminen

Irrota televisioon kytketty virtajohto pistorasisti aina ennen television puhdistusta.

Noudata seuraavia ohjeita välttääksesi vahingoittamasta kotelon tai näytön pintaa.

- Pyyhi pöly varovasti näytön pinnasta tai kotelosta pehmeällä liinalla. Jos pöly ei lähde pois helposti, pyyhi näyttö pehmeällä liinalla, joka on kostutettu laimealla pesuaineliuoksella.
- Älä ruiskuta vettä tai pesuainetta suoraan televisioon. Se voi valua näytön alaosaan tai ulkopuolisiin osiin ja aiheuttaa toimintahäiriöitä.
- Älä käytä hankaustynyjä, hapanta tai emäksistä pesuainetta, hankausjauhetta tai liuotinta, kuten alkoholia, bensiiniä tai tinneriä, tai hyönteismyrkkyä. Tällaisten aineiden käyttöä tai pitkäaikainen kosketus kumin tai vinyylin kanssa voi vahingoittaa näytön ja kotelon pintaa.
- Ilmanvaihtoaukot on suositeltavaa imuroida säännöllisin väliajoin hyvän ilmanvaihdon varmistamiseksi.
- Kun säädät television katselukulmaa, siirrä laitetta varovasti, jotta se ei irtoa tai luiskahda pois pöytäjalustalta.

## Lisälaitteet

- Pidä kaikki sähkömagneettista säteilyä aiheuttavat lisävarusteet tai laitteet poissa television läheltä. Sähkömagneettinen säteily voi aiheuttaa häiriöitä kuvaan ja/tai kohinaa.
- Tämä laite on testeissä todettu olevan EMC-direktiivin rajoitusten mukainen käytettäessä liitäntäkaapelia, joka on enintään 3 metrin pituinen.

## (Huomioitavaa kaukosäätimen käytöstä) Huomautuksia

- Tarkista oikea polariteetti asentaessasi paristoja.
- Älä käytä yhdessä erityyppisiä paristoja tai uusia ja vanhoja paristoja.
- Hävitä käytetyt paristot ympäristöstävällisesti. Joissakin maissa paristojen hävittämiseen liittyy määräyksiä. Kysy neuvoa jätehuoltokeskuksesta.
- Käsittele kaukosäädintä varovasti. Varo pudottamasta kaukosäädintä tai astumasta sen päälle. Älä myöskään kaada mitään nestettä kaukosäätimen päälle.
- Älä laita kaukosäädintä lämmönlähteen lähelle tai suoraan auringonvaloon. Älä myöskään pidä sitä kosteassa huoneessa.

## Laitteen langattoman yhteyden toiminta

- Älä käytä laitetta lääketieteellisten laitteiden (kuten sydämentahdistimen) lähellä, jottei laitteiden toiminta häiriinny.
- Vaikka tämä laite lähettää ja vastaanottaa salattua signaalia, varmista kuitenkin, että signaalia ei kaapata. Sona ei vastaa signaalin kaappamisesta aiheutuvista seurauksista.

## Television käytöstäpoisto ja hävittäminen



### Käytöstä poistettujen sähkö- ja elektroniikkalaitteiden hävittäminen

## (koskee Euroopan yhteisön ja muiden Euroopan maiden jätehuoltoa)

Tämä laitteeseen tai sen pakkaukseen merkitty symboli tarkoittaa, että laitetta ei saa käsitellä kotitalousjätteenä. Sen sijaan laite on toimitettava sähkö- ja elektroniikkalaitteiden kierrätyksestä huolehtivaan keräys- ja kierrätyspisteeseen. Varmistamalla, että tämä laite hävitetään asianmukaisesti, voit auttaa estämään mahdollisia ympäristö- ja terveyshaittoja, joita muuten voi aiheutua laitteen epäasianmukaisesta käsittelystä. Materiaalien kierrätys säästää luonnonvaroja. Lisätietoja laitteen käsittelystä, talteenotosta ja kierrätyksestä on saatavilla paikallisilta ympäristöviranomaisilta, jätehuoltokeskuksesta tai liikkeestä, josta laite on ostettu.



## Käytöstä poistettujen paristojen hävitys (koskee Euroopan unionia sekä

## muuta Euroopan maita, joissa on erillisiä keräysjärjestelmiä)

Tämä symboli paristossa tai sen pakkauksessa tarkoittaa, ettei paristoa lasketa normaaliksi kotitalousjätteeksi. Tietyissä paristoissa tätä symbolia voidaan käyttää yhdessä kemikaalia ilmaisevan symbolin kanssa. Paristoon on lisätty kemikaaleja elohopea (Hg) ja lyijyä (Pb) ilmaisevat symbolit, jos paristo sisältää enemmän kuin 0,0005 % elohopeaa tai enemmän kuin 0,004 % lyijyä. Varmistamalla, että paristo poistetaan käytöstä asiaan kuuluvalla tavalla, estetään mahdollisia negatiivisia vaikutuksia luonnolle ja ihmisten terveydelle, joita paristojen väärä hävittäminen saattaa aiheuttaa. Materiaalien kierrätys auttaa säästämään luonnonvaroja. Mikäli tuotteen turvallisuus, suorituskyky tai tietojen säilyminen vaatii, että paristo on kiinteästi kytketty laitteeseen, tulee pariston vaihto suorittaa valtuutetun huollon toimesta. Jotta varmistetaan, että käytöstä poistettu tuote käsitellään asianmukaisesti, tulee tuote viedä käytöstä poistettujen sähkö- ja elektroniikkalaitteiden vastaanottopisteeseen. Muiden paristojen osalta tarkista käyttöohjeesta miten paristo irroitetaan tuotteesta turvallisesti. Toimita käytöstä poistettu paristo paristojen vastaanottopisteeseen. Lisätietoja tuotteiden ja paristojen kierrätyksestä saa paikallisilta viranomaisilta, jäteyhtiöistä tai liikkeestä, josta tuote on ostettu.



## **Käytön aloittaminen**

Lisävarusteiden tarkistaminen.....	8
Paristojen asentaminen kaukosäätimeen .....	8
1: Pöytäjalustan kiinnittäminen.....	9
2: Television katselukulman säätäminen .....	10
3: Antennin/digisovittimen/tallentimen (esim. DVD-tallentimen) kytkeminen .....	11
4: Audio- ja videolaitteiden kytkeminen.....	11
5: Television kaatumisen estäminen .....	12
6: Virtajohdon järjestäminen/Johtojen niputtaminen .....	12
7: Alkuasetusten määrittäminen.....	13

## **BRAVIA-television käyttäminen**

Television katseleminen.....	14
Useiden toimintojen ja asetusten valitseminen (Home-valikko) .....	16
Käyttöohjeiden näyttäminen (i-Manual).....	18

## **Verkkoasetukset**

Langallisen verkon valmistelu .....	20
Langattoman LAN-yhteyden valmistelu .....	20
Internet-yhteyden asentaminen.....	21
Jos yhteyden muodostaminen Internetiin ei onnistu .....	22
Palvelimen näyttöasetusten säätäminen.....	22

## **Lisätietoja**

Vianmääritys .....	24
Tekniset tiedot.....	25
Lisävarusteiden asentaminen (seinäasennuskiinnitin).....	28
Turvallisuusohjeet .....	32

**Kun olet asentanut BRAVIA-televisiion ja oppinut perustoiminnot tästä käyttöoppaasta, katso lisäselityksiä televisiosi toiminnoista sisäisestä käyttöoppaasta (i-Manual).**

Tässä televisiossa on sisäinen käyttöopas (i-Manual).

Avaa i-Manual-opas painamalla kaukosäätimen **i-MANUAL**-painiketta ja valitsemalla kohde. Lisätietoja on tämän käyttöoppaan sivulla sivu 18. i-Manual-oppaan sisältö voi vaihdella mallin/alueen mukaan.

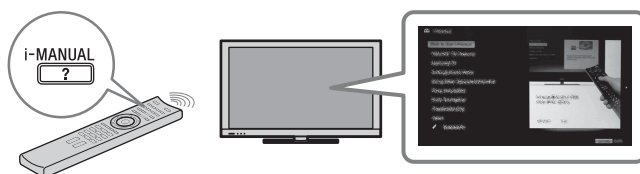

## **i-Manual-oppaan sisältö**

### ***i-Manualin käyttäminen***

#### ***”BRAVIA” TV:n ominaisuudet***

- 3D-ominaisuus
- Läsnäoloanturi
- ”BRAVIA” Internet-video
- Internet-widgetit
- Langaton LAN / WLAN-yhteensopiva
- ”BRAVIA” Sync ja ”HDMI-ohjaus”
- TrackID™/Musiikkihaku/Videohaku
- USB-kiintolevytallennus

#### ***Television katselu***

- 3D-ominaisuus
- Sähköinen ohjelmaopas
- Suosikit
- Kuvasuhde
- Kuvatila
- Teksti
- Digikuvat/Musiikki/Videot
- Kaksoiskuva (PIP)
- Kaksoiskuva (P&P)
- NVOD/MF

#### ***Asetukset/Home-valikko***

- Tietoja Home-valikosta
- Asetukset
- Näyttö
- Ääni
- Järjestelmäasetukset
- i-Manual
- Digi-tv-asetukset
- Analogiset asetukset
- Muut tulot
- Verkko
- Tuotetuki

### ***Muiden laitteiden ja Internetin käyttäminen***

- Videokamera/DVD-soitin
- Audiojärjestelmä
- USB-laite (esim. digitaalikamera)
- Kuvakehys
- HDMI-laitteet
- Internet/langaton LAN
- Kotiverkko
- PC

#### ***Osien kuvaus***

- Kaukosäädin
- Television painikkeet ja merkkivalot
- Liitännät

#### ***Vianetsintä***

#### ***Hakemisto***

#### ***✎ Kirjanmerkit***

## Lisävarusteiden tarkistaminen

**Kaukosäädin (1)**

**AAA-kokoiset paristot (tyyppi R3) (2)**

**Pöytäjalusta (1)\*<sup>1</sup>**

**Pöytäjalustan kiinnitsruuvit (M5 × 16) (3)**

(paitsi KDL-26/24/22EX32x)

**Pöytäjalustan kiinnitsruuvit (M4 × 12) (2)**

(vain KDL-26/24/22EX32x)

**Pöytäjalustan kokoamisruuvit (M6 × 14) (4)**

(vain KDL-55/46EX72x, KDL-46EX52x, KDL-46CX52x)

**Pöytäjalustan kokoamisruuvit (M6 × 14) (3)**

(vain KDL-40/37/32EX72x, KDL-40/32EX52x, KDL-40/32CX52x, KDL-32EX42x)

**Pöytäjalustan kokoamisruuvit (M6 × 14) (2)**

(vain KDL-26EX321)

**Pöytäjalustan kokoamisruuvit (M4 × 12) (2)**

(vain KDL-26/24/22EX320)

**Kuusiokoloavain (1)**

(paitsi KDL-26/24/22EX320)

**Käyttöohje (tämä opas) ja muut asiakirjat**

\*<sup>1</sup> Lisätietoja pöytäjalustan kokoamisesta on pöytäjalustan mukana toimitetussa ohjeessa.

## Paristojen asentaminen kaukosäätimeen

► Laitteille KDL-55/46/40/37/32EX72x

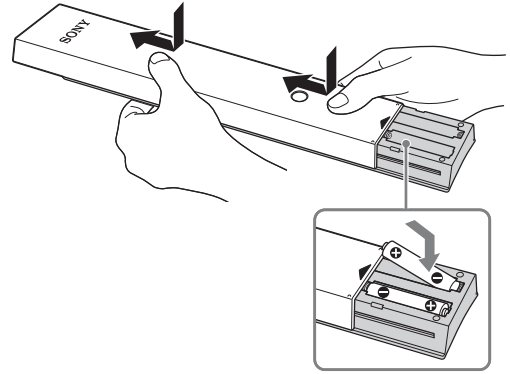

**1** Irrota suojakalvo.

**2** Työnnä kantta ja liu'uta sitä ylöspäin.

► Laitteille KDL-46/40/32EX52x, KDL-46/40/32CX52x, KDL-32EX42x, KDL-26/24/22EX32x

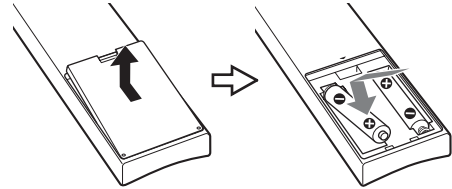

**1** Irrota suojakalvo.

**2** Avaa kansi painamalla ja nostamalla.



# 1: Pöytäjälustan kiinnittäminen

**1** Lisätietoja eri televisiomallien kiinnittämisestä on pöytäjälustan mukana toimitetussa ohjeessa.

**2** Aseta televisio pöytäjälustan päälle.

► Laitteille KDL-55/46/40/37/32EX72x, KDL-46/40/32EX52x, KDL-46/40/32CX52x, KDL-32EX42x

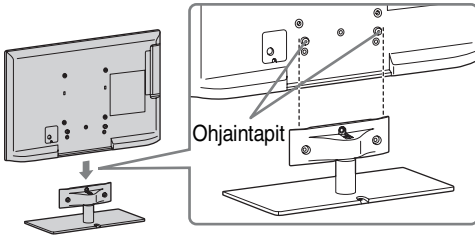

• Oikaise televisio yläreunasta ja liu'uta sitä paikalleen, kunnes ohjaintappeja ei enää näy.

► Laitteille KDL-26/24/22EX320

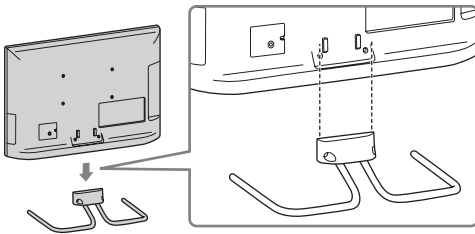

► Laitteelle KDL-26EX321

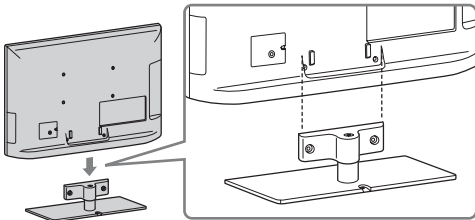

**3** Kiinnitä televisio pöytäjälustaan mukana toimitettavilla ruuveilla nuolimerkkien ↑ mukaisesti.

► Laitteille KDL-55/46/40/37/32EX72x, KDL-46/40/32EX52x, KDL-46/40/32CX52x, KDL-32EX42x

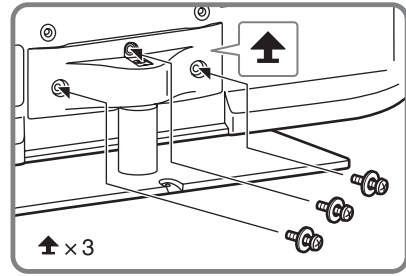

► Laitteille KDL-26/24/22EX320

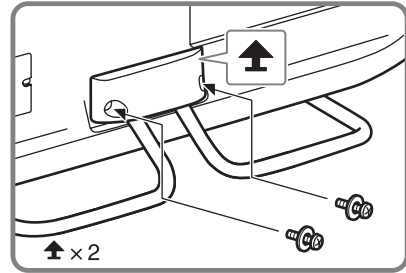

► Laitteelle KDL-26EX321

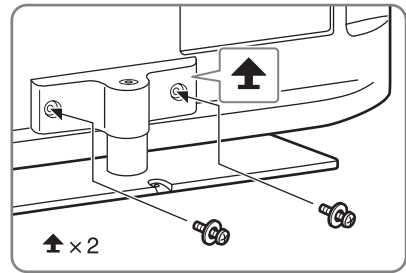

• Jos käytät sähkötoimista ruuvinväännintä, valitse kiristysvoiman asetukseksi noin 1,5 Nm.

## Pöytäjälustan irrottaminen televisiosta

Irrota pöytäjälusta televisiosta poistamalla vaiheessa 3 kiinnitetyt ruuvit ↑.



- Älä irrota pöytäjälustaa muutoin kuin jos asennat televisioon lisävarusteita.
- Kun irrotat pöytäjälustan televisiosta, aseta televisio näyttö alaspäin tukevalle työtasolle, joka on televisiota suurempi.
- Varmista asettamalla pehmeä kangas työtasolle, ettei LCD-näyttöpaneelin pinta vahingoitu.
- Varmista ennen virran kytkemistä televisioon, että televisio on pystysuorassa asennossa. Televisioon ei saa kytkeä virtaa LCD-näyttöpaneelin ollessa alaspäin, sillä se voi aiheuttaa kuvaan vääristymiä.

- Laitteille KDL-55/46/40/37/32EX72x, KDL-46/40/32EX52x, KDL-46/40/32CX52x, KDL-32EX42x

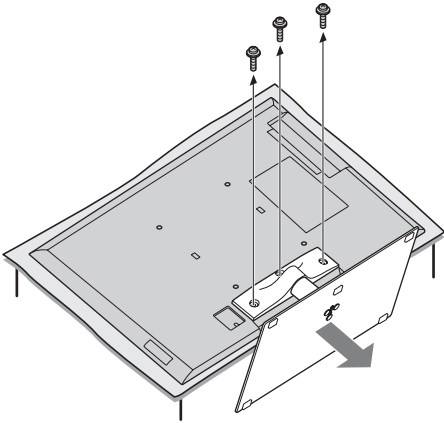

- Laitteille KDL-26/24/22EX320

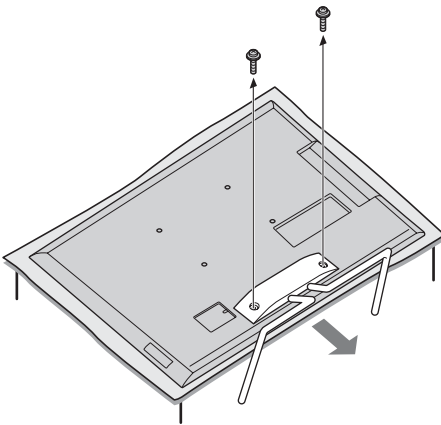

- Laitteelle KDL-26EX321

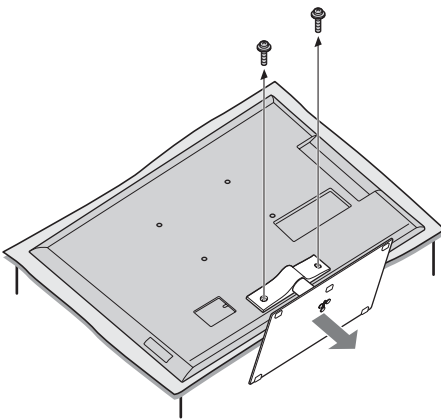

## 2: Television katselukulman säätäminen

Televiisiota voidaan säätää kuvassa esitettyihin kulmiin.

### Kulman säätö (kääntyminen) (paitsi KDL-26/24/22EX320)



- Kun säädät kulmaa, pidä jalustasta kiinni yhdellä kädellä välttääksesi jalustan tipahtamisen tai television kaatumisen.

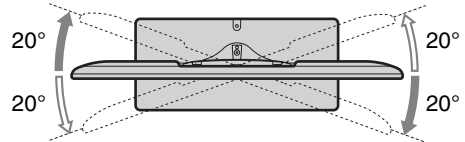

### Kulman säätö (kallistus) (paitsi KDL-46/40/32CX52x)



- Varo kulmaa säädettäessä, etteivät sormesi litisty television ja jalustan väliin.

- Laitteille KDL-55/46/40/37/32EX72x, KDL-46/40/32EX52x, KDL-32EX42x, KDL-26EX321

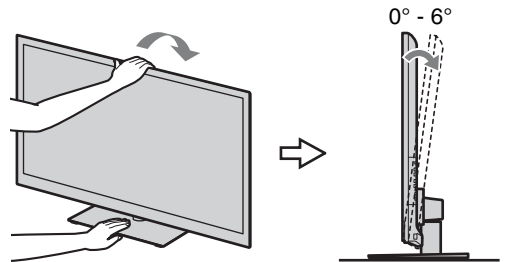

- Laitteille KDL-26/24/22EX320

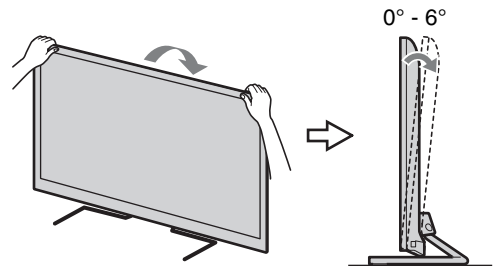



- Tarkista, ettei television edessä ole mitään esineitä tai esteitä.

Infrapuna-anturi

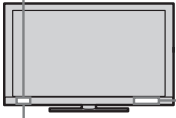

3D-tahdistuslähetin (vain KDL-55/46/40/37/32EX72x)

Läsnäolotunnistin (paitsi KDL-46/40/32EX520, KDL-40/32EX523)

- Älä altista läsnäolotunnistinta suoralle auringonvalolle tai muulle voimakkaalle valolle. Muutoin seurauksena voi olla toimintahäiriö.

### 3: Antennin/digisovittimen/tallentimen (esim. DVD-tallentimen) kytkeminen

Digisovittimen/tallentimen (esim. DVD-tallentimen) kytkeminen SCART-liitäntään

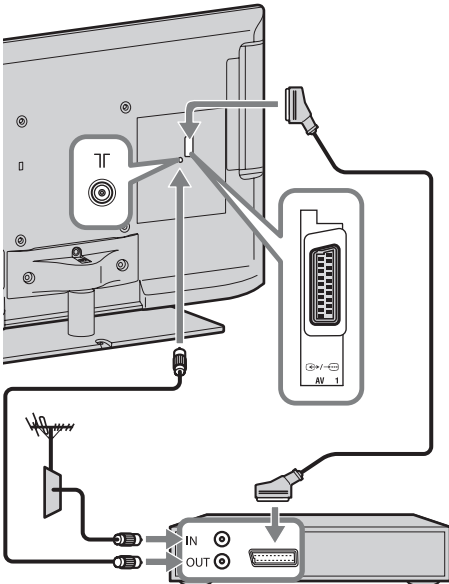

Digisovitin/tallennin (esim. DVD-tallennin)



- Tähän liitäntään suositellaan yleismallista SCART-kulmaliitintä (oikea).

### Digisovittimen/tallentimen (esim. DVD-tallentimen) kytkeminen HDMI-liitäntään

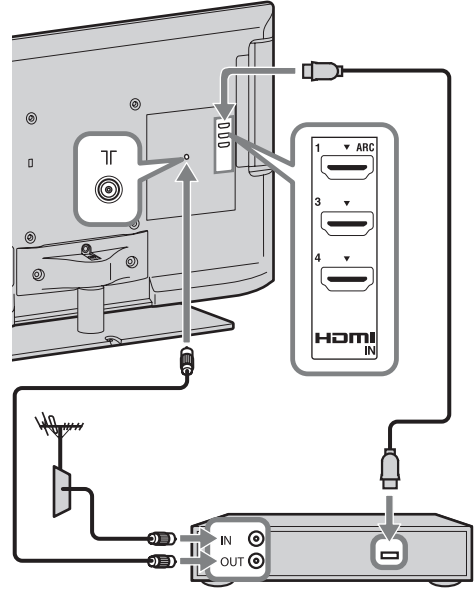

Digisovitin/tallennin (esim. DVD-tallennin)

### 4: Audio- ja videolaitteiden kytkeminen

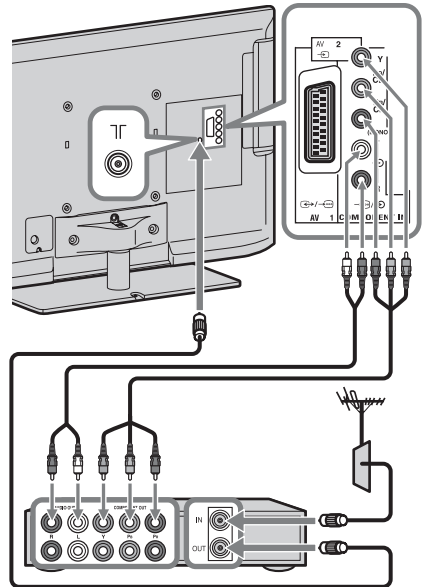

Audio/video-laite

## 5: Television kaatumisen estäminen

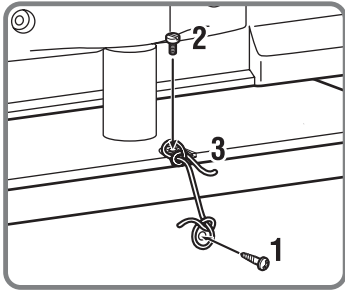
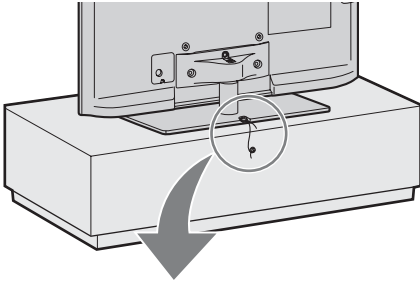

- 1** Kiinnitä televisiotasoon puuruuvi (halkaisija 4 mm, lisävaruste).
- 2** Kiinnitä televisiossa olevaan ruuvinreikään sopiva koneruuvi (M4 × 10, lisävaruste).
- 3** Sido puuruuvin ja koneruuvin väliin vahva naru (lisävaruste).

## 6: Virtajohton järjestäminen/Johtojen niputtaminen

### ► KDL-46/40/32CX52x

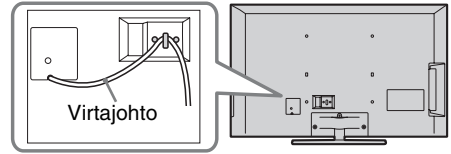

### ► Paitsi KDL-46/40/32CX52x



- Irrota johtopidike AC-kannesta ennen johtojen niputtamista (katso vaiheet 1 ja 2). Käytä johtopidike (katso vaihe 3) uudelleen muiden johtojen niputtamiseen (katso vaihe 4).
- Älä niputa virtajohtoa yhteen muiden johtojen kanssa.

KDL-55/46/40/37/32EX72x, KDL-46/40/32EX52x, KDL-32EX42x, KDL-26EX321

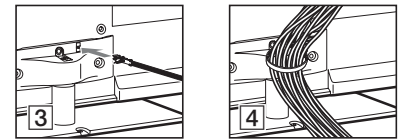
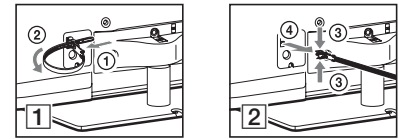

KDL-26/24/22EX320

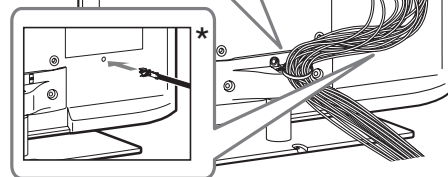
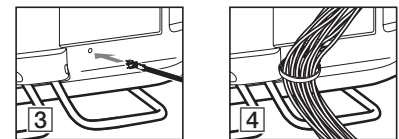
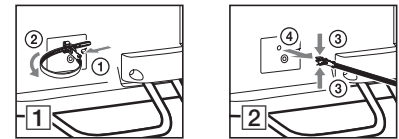

- \* Kiinnitä johtopidike liittimien alapuolelle, kun televisio asennetaan seinälle.

## 7: Alkuasetusten määrittäminen

Paitsi KDL-46/40/ 32CX52x KDL-46/40/32CX52x

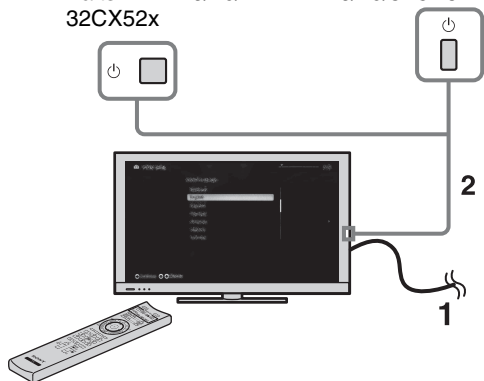

- 1 Kytke televisio pistorasiaan.
- 2 Paina television -painiketta. **I** (virta) -merkkivalo palaa vihreänä. Kun kytket virran televisioon ensimmäistä kertaa, näkyviin tulee Language-valikko.



- Kun kytket virran televisioon ensimmäistä kertaa, television optimointi vaatii hieman sisäistä prosessointia, ennen kuin voit määrittää alkuasetukset. Kuvaa ei näy eikä ääntä kuulu ja ajastimen merkkivalo television etupaneelissa vilkkuu oranssina noin 40 sekunnin ajan. Älä katkaise virtaa televisiosta tämän prosessin aikana. Joillekin televisioille tämä on tehty valmiiksi tehtaalla.

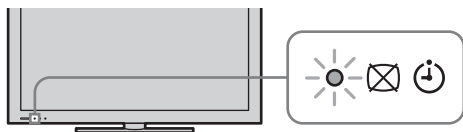

3

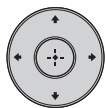

Noudata näytön ohjeita.







**Automaattiviritys:** Jos valitset ”Kaapeli”-asetuksen, on suositeltavaa valita ”Pikahaku” pikaviritystä varten. Määritä ”Taajuus”- ja ”Verkon tunnus” asetukset kaapelitelevisio-operaattorilta saamiesi tietojen mukaan. Jos ”Pikahaku” ei löydä kanavia, ota ”Täydellinen haku” käyttöön (haku voi kestää jonkin aikaa).



- ”Täydellinen haku” ei ehkä ole käytettävissä kaikilla alueilla / kaikissa maissa.

Tuettujen kaapeli-TV:n palveluntarjoajien luettelo löytyy Internet-tukisivuiltamme <http://support.sony-europe.com/TV/DVBC/>

**Kanavien järjestely:** Muuttaa televisioon tallennettujen analogisten kanavien järjestystä.

- 1 Valitse uuteen paikkaan siirrettävä kanava nuolipainikkeilla / ja paina lopuksi -painiketta.
- 2 Valitse uusi paikka kanavalle painikkeilla / ja paina sen jälkeen -painiketta.



- Voit virittää kanavat myös manuaalisesti.

# BRAVIA-television käyttäminen

## Television katseleminen

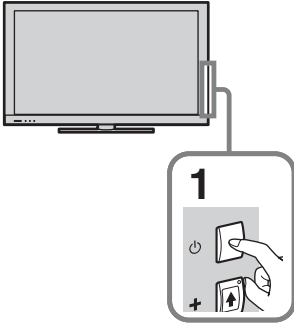

### 1 Kytke televisioon virta.

Kytke televisioon virta painamalla -painiketta.

### 2 Valitse haluamasi tila.



### 3 Valitse televisiokanava.

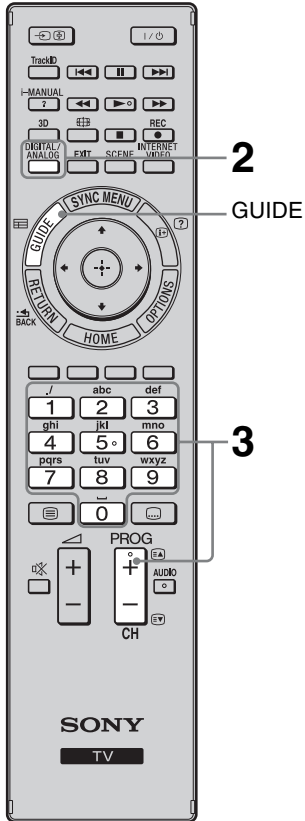

### Sähköisen ohjelmaoppaan käyttäminen

Tuo ohjelmaopas näkyviin painamalla **GUIDE**-painiketta digitaalisessa tilassa.



Valitse digitaaliset kanavat käyttämällä numeroita **0–9**. Jos kanavanumero on 10 tai suurempi, paina seuraavaa numeroa nopeasti.



- Numeropainikkeessa **5** sekä , **PROG +**- ja **AUDIO**-painikkeissa on kosketuspisteet. Kosketuspisteet helpottavat television käyttöä.

## Kaukosäätimen osat ja ohjaimet

Hallitse televisiota sen mukana toimitetulla kaukosäätimellä. Kaukosäätimen perustoiminnot on selitetty tässä. Saat lisätietoja kaikista kaukosäätimen toiminnoista painamalla **i-MANUAL**-painiketta ja tutustumalla sisäiseen käyttöoppaaseen (i-Manual) (sivu 18).

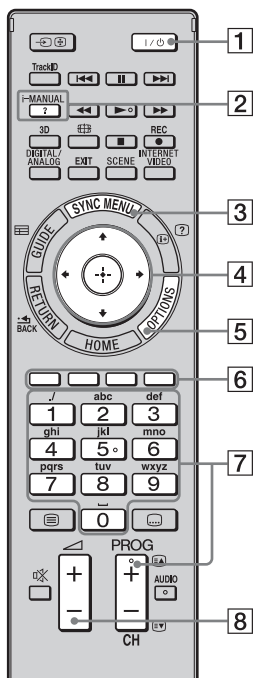

Laitteille KDL-55/46/40/37/  
32EX72x

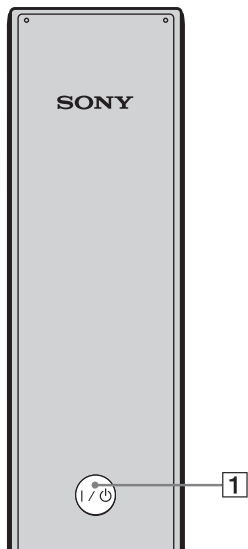

Kaukosäätimen takaosa

### 1 I/O

Kytke televisioon virta ja katkaise virta valmiustilassa painamalla painiketta.

### 2 i-MANUAL

Näyttää sisäisen käyttöoppaan (i-Manual).

### 3 SYNC MENU

Näyttää BRAVIA Sync Menu -valikon, josta käytetään televisioon kytkettyjä BRAVIA Sync -yhteensopivia laitteita.

### 4

Siirtää kohdistinta ruudulla ja vahvistaa kohteen.

### 5 OPTIONS

Näyttää hyödyllisten toimintojen ja valikon pikatoimintojen luettelon. Valikkokohteet voivat vaihdella käytössä olevan tulosignaalin ja/tai sisällön mukaan.

### 6 Värilliset painikkeet

Kun värilliset painikkeet ovat käytettävissä, toimintaohje näkyy ruudussa.

### 7 PROG/CH +/-/Numeropainikkeet

Valitse kanavat televisiutilassa.

### 8

Säädä äänenvoimakkuutta.

# Useiden toimintojen ja asetusten valitseminen (Home-valikko)

Voit valita kaikki toiminnot Home-valikosta.  
Katso Home-valikon kartta sivulta sivu 17.

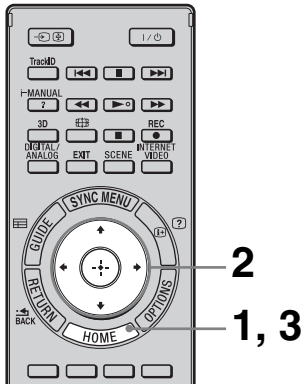

## 1 Paina HOME-painiketta.



## 2 Valitse kohteet painamalla $\uparrow/\downarrow/\leftarrow/\rightarrow/\oplus$ .

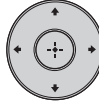

Valitse kohteet Home-valikosta (esim. valitsemalla ”Asetukset”)

- 1 Valitse ”Asetukset” painamalla  $\leftarrow/\rightarrow$ . ”Asetukset”-kohdan sisältö näytetään oikealla.
- 2 Valitse ”Näyttö” painamalla  $\uparrow/\downarrow$ .
- 3 Avaa valikko painamalla  $\oplus$ -painiketta. Valitse kohteet ruudun ohjeiden mukaisesti painamalla  $\uparrow/\downarrow/\leftarrow/\rightarrow$  ja vahvista painamalla  $\oplus$ .

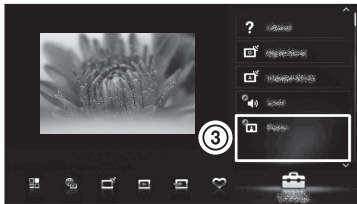
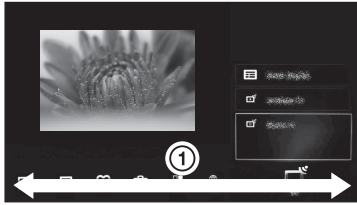











## 3 Poistu painamalla HOME-painiketta.



## Home-valikon kartta

Kun olet painanut kaukosäätimen **HOME**-painiketta, seuraavat kuvakkeet näytetään luokkina. Luokat ovat käytettävissä TV-mallistasi, alueesta, maasta ja lähetysolosuhteista riippuen.

	<b>TV</b>	Voit valita TV-kanavaluettelon tai ohjelmaoppaan.
	<b>Media</b>	Voit nauttia valokuva-, musiikki- ja videosisällöstä USB-laitteiden tai kotiverkon kautta.
	<b>Tulot</b>	Voit valita televisioon yhdistetyn laitteen.
	<b>Suosikit/Viimeisimmät</b>	Antaa nopean pääsyn usein käytettyihin ja äskettäin avattuihin kohteisiin, kuten televisiokanaviin, muihin tuloihin tai mediatiedostoihin.
	<b>Asetukset</b>	Sisältää kaikki tarvittavat määritykset televisioasetusten mukauttamiseen.
	<b>Widgetit</b>	Mahdollistaa pääsyn Widgetit-työkaluihin.
	<b>Sovellukset</b>	Voit käyttää useita eri sovelluksia, kuten ”Musiikkihaku”, ”Internet-selain” jne.
	<b>Qriocity</b>	Mahdollistaa pääsyn ”Qriocity”-verkkopalveluun.
	<b>Internet-sisältö</b>	Voit käyttää Internetin sisältöpalveluita.
	<b>Suosituks</b>	Näyttää katseluhistoriasi perusteella suosituksia ohjelmista, joista voit pitää.
	<b>Tallenteet</b>	Voit katsoa liitetyllä USB-kiintolevytallentimella tehtyjä ajastintallennuksista ja haluamaasi tallennesisältöä.

# Käyttöohjeiden näyttäminen (i-Manual)

BRAVIA-televisiosi sisältää näyttössä luettavan käyttöoppaan.

Voit yhdellä painikkeella avata i-Manual-oppaan, josta saat lisätietoja television toiminnoista.

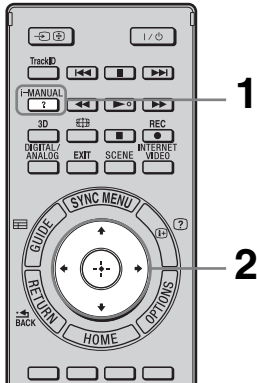

## 1 Paina i-MANUAL-painiketta.

i-MANUAL



## 2 Valitse kohteet painamalla $\uparrow/\downarrow/\leftarrow/\rightarrow/\oplus$ .

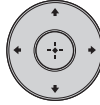

### i-Manual-oppaan kohteiden valinta

#### ① Valitse kohde painamalla $\uparrow/\downarrow$ .

Kohteen sisältö näytetään oikealla toisena tasona.

#### ② Siirry toiseen tasoon painamalla $\Rightarrow$ .

#### ③ Valitse kohde toisesta tasosta painamalla $\uparrow/\downarrow$ .

Kohteen yhteenveto näytetään oikealla. Jos kolmas taso on käytettävissä, näytä kohteen yhteenveto toistamalla tämä vaihe.

#### ④ Valitse kohde painamalla $\Rightarrow$ .

Sisältö näytetään.

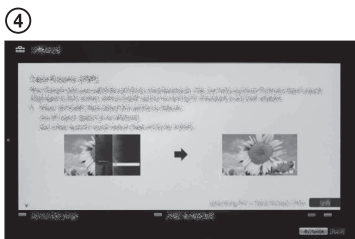
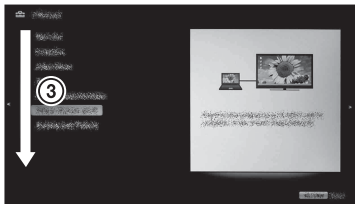
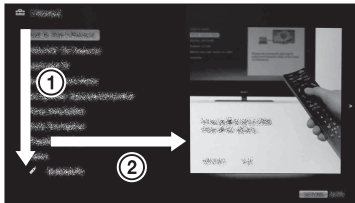

## i-Manual-ruudun kuvaus

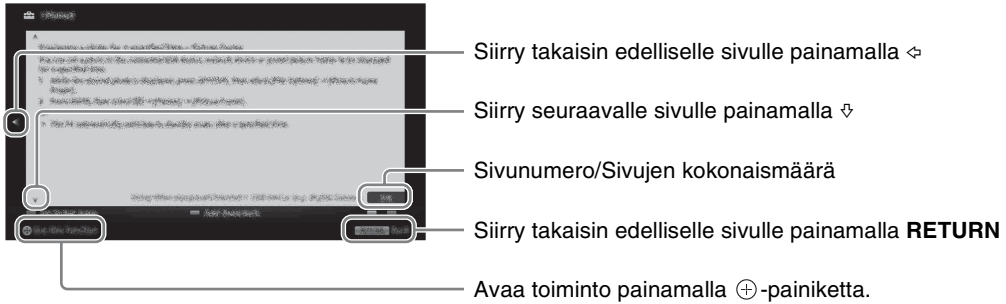

## Kirjanmerkin käyttäminen

i-Manual-oppaassa on kirjanmerkkitoiminto. Sivut voidaan merkitä värillisillä painikkeilla ruudun alareunassa olevien ohjeiden mukaisesti. Tallentamiisi kirjanmerkkeihin pääset valitsemalla i-Manual-oppaan etusivulta ”Kirjanmerkit”.

## Viimeksi näytetyn sivun muistaminen

i-Manual-oppas muistaa viimeksi näytetyn sivun. Palaa televisioruutuun painamalla **i-MANUAL**, kun olet i-Manual-ruudussa. Jos painat **i-MANUAL**-painiketta uudelleen, viimeiseksi näkemäsi tiedot tulevat näkyviin. Tarkastele i-Manual-oppaan pääsivua palaamalla pääsivulle ruudun ohjeiden mukaisesti tai paina **HOME**-painiketta ja valitse Home-valikon ”Asetukset”-kohdasta ”i-Manual”.

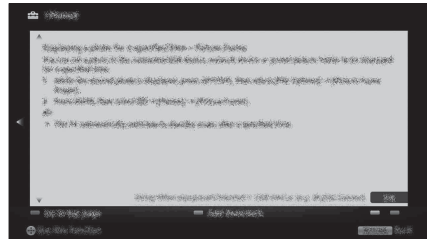

- Viimeisen sivun muisti nollataan automaattisesti, kun kytket television valmiustilaan.

# Verkkoasetukset

Kun yhdistät tämän television Internetiin, voit käyttää monia toimintoja: näytä valokuvia, jotka osoittavat sijaintinsa kartalla, nauti Internet-videoista jne. Lisätietoja toiminnoista on i-Manual-oppaassa.



- Sinulla on oltava sopimus Internet-palveluntarjoajan kanssa, jotta voit muodostaa yhteyden Internetiin.

## Langallisen verkon valmistelu

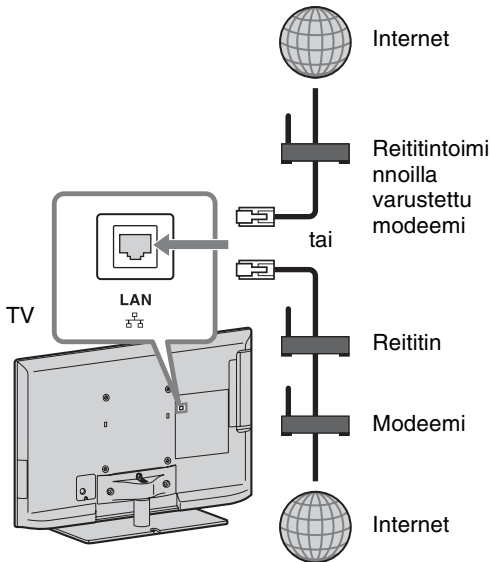

- Käytä LAN-yhteyksille luokan 7 kaapelia (lisävaruste).

## Langattoman LAN-yhteyden valmistelu

Langattoman LAN-verkkovalmiuden avulla voit muodostaa helposti yhteyden Internetiin ja kotiverkkoon langattoman UWA-BR100 USB-LAN-liittimen avulla (tammikuusta 2010 alkaen). Voit luoda helposti kaapelittoman verkon kiinnittämällä langattoman USB-LAN-sovittimen television USB-liitäntään. Asenna langaton LAN-reititin, ennen kuin asennat television langattoman LAN-toiminnon.

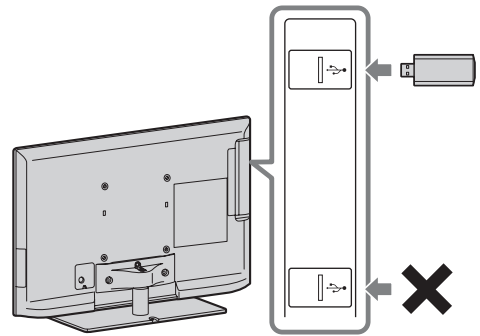

- Langaton USB-LAN-sovitin on saatavilla lisävarusteena riippuen television mallista.

## Internet-yhteyden asentaminen

Verkkotoiminnon avulla voit yhdistää television Internetiin. Asennustoimenpiteet vaihtelevat verkon ja LAN-reitittimen tyyppin mukaan. Asenna LAN-reititin, ennen kuin asennat Internet-yhteyden. Tarkista langaton LAN-ympäristö seuraavan kaavion avulla.

### Langaton LAN

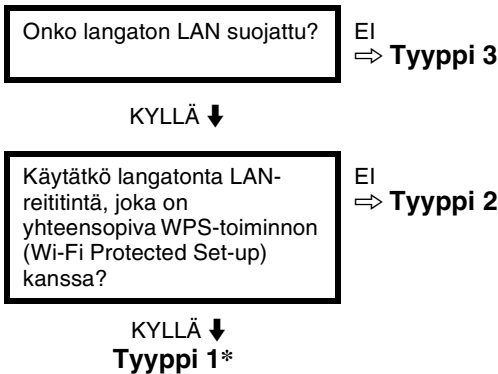

### Langallinen LAN → Tyyppi 4

\* Tyyppi 1 on helpompi asentaa, jos reitittimessä on automaattinen asennuspainike, esim. Air Station One-Touch Secure System (AOSS). Useimmissa uusimmissa reitittimissä on tämä toiminto. Tarkista reititin.

**Tyyppi 1:** Noudata kohdan ”Suojattu verkko WPS-toiminnolla (Wi-Fi Protected Set-up)” määrittämisohjeita.



**Tyyppi 2:** Noudata kohdan ”Suojattu verkko ilman WPS-toimintoa (Wi-Fi Protected Set-up)” määrittämisohjeita.

**Tyyppi 3:** Noudata kohdan ”Suojaamaton verkko millä tahansa langattomalla LAN-reitittimellä” määrittämisohjeita.

**Tyyppi 4:** Noudata kohdan ”Langallisen verkon käyttöönotto” määrittämisohjeita.

## Tyyppi 1: Suojattu verkko WPS-toiminnolla (Wi-Fi Protected Set-up)

WPS-standardin avulla langattoman kotiverkon suojaaminen on yhtä yksinkertaista kuin langattoman LAN-reitittimen WPS-painikkeen painaminen. Tarkista reitittimen WPS-painikkeen sijainti ja toiminta, ennen kuin asennat langattoman LAN-verkon. ”WPS (PIN)” antaa reitittimeen PIN-koodin suojaustarkoitusta varten. PIN-koodi uusitaan joka kerta, kun valitset ”WPS (PIN)”.

- 1 Paina **HOME** ja valitse sitten  > ”Verkko” > ”Verkon käyttöönotto”.
- 2 Valitse ”Langattoman yhteyden asetus”.
- 3 Valitse ”WPS (paina painiketta)” painikkeen painamismenetelmää varten tai ”WPS (PIN)” PIN-menetelmää varten.
  -  • WPS-painikkeen nimi voi vaihdella reitittimen (esim. AOSS-painike) mukaan.

- 4 Noudata aloitusnäytön ohjeita.

## Tyyppi 2: Suojattu verkko ilman WPS-toimintoa (Wi-Fi Protected Set-up)

Langattoman LAN-yhteyden asentamiseen vaaditaan SSID (langattoman verkon nimi) ja suojausavain (WEP- tai WPA-avain). Jos et tiedä niitä, katso ohjeita reitittimen käyttöoppaasta.

- 1 Paina **HOME** ja valitse sitten  > ”Verkko” > ”Verkon käyttöönotto”.
- 2 Valitse ”Langattoman yhteyden asetus”.
- 3 Valitse ”Hae” ja valitse sitten verkko haettujen langattomien verkkojen luettelosta.
- 4 Noudata aloitusnäytön ohjeita.



- Jos käytät WPS-toimintoa verkon käyttöönottoon, langattoman LAN-reitittimen suojausasetukset aktivoituvat ja aiemmin suojaamattomassa tilassa olleeseen langattomaan LAN-verkkoon yhteydessä olleiden laitteiden yhteys verkkoon katkaistaan.

Tässä tapauksessa aktivoi verkosta poistettujen laitteiden suojausasetukset ja muodosta yhteys uudelleen. Voit myös poistaa langattoman LAN-reitittimen suojausasetukset käytöstä ja kytkeä laitteen televisioon suojaamattomassa tilassa.

### Tyyppi 3: Suojaamaton verkko millä tahansa langattomalla LAN-reitittimellä

Langattoman LAN-yhteyden asentamiseen vaaditaan SSID (langattoman verkon nimi).

- 1 Paina **HOME** ja valitse sitten  > ”Verkko” > ”Verkon käyttöönotto”.
- 2 Valitse ”Langattoman yhteyden asetus”.
- 3 Valitse ”Hae” ja valitse sitten verkko haettujen langattomien verkkojen luettelosta.
- 4 Noudata aloitusnäytön ohjeita.



- Suojausavainta (WEP- tai WPA-avain) ei tarvita, koska tätä toimenpidettä varten ei tarvitse valita suojausmenetelmää.

### Tyyppi 4: Langallisen verkon käyttöönotto

Anna tarvittaessa vastaavat aakkosnumeeriset arvot reitittimeen. Määritettävät kohteet (esim. IP-osoite, aliverkon peite, DHCP) voivat vaihdella Internet-palveluntarjoajan tai reitittimen mukaan. Lisätietoja on Internet-palveluntarjoajalta saaduissa tai reitittimen mukana tulleissa käyttöoppaissa.

- 1 Paina **HOME** ja valitse sitten  > ”Verkko” > ”Verkon käyttöönotto”.
- 2 Valitse ”Kiinteän yhteyden asetus”.
- 3 Määritä IP-osoite ja välityspalvelin automaattisesti valitsemalla ”Autom.” tai määritä ne manuaalisesti valitsemalla ”Oma asetus”.

## 4 Noudata aloitusnäytön ohjeita.

### Verkon tilan tarkastaminen

Voit varmistaa verkon tilan.

- 1 Paina **HOME** ja valitse sitten  > ”Verkko” > ”Verkon käyttöönotto”.
- 2 Valitse ”Näytä verkon tila”.

### Jos yhteyden muodostaminen Internetiin ei onnistu

Tarkista mahdolliset syyt verkkoyhteyshäiriöihin käyttämällä diagnoosia. Tarkista myös asetukset.

- 1 Paina **HOME** ja valitse sitten  > ”Verkko” > ”Verkon käyttöönotto”.
- 2 Valitse ”Näytä verkon tila”.
- 3 Valitse ”Tarkista yhteys”.  
Tämä voi kestää useita minutteja. Et voi perua diagnoosia sen jälkeen, kun olet valinnut ”Tarkista yhteys”.

### Palvelimen näyttöasetusten säätäminen

Voit valita Home-valikossa näytettävät kotiverkkopalvelimet. Home-valikossa voidaan näyttää enintään 10 palvelinta automaattisesti.

- 1 Paina **HOME** ja valitse sitten  > ”Verkko” > ”Kotiverkkoasetus”.
- 2 Valitse ”Palvelimen näyttöasetukset”.
- 3 Valitse Home-valikossa näytettävä palvelin ja muuta asetuksia.

### Jos yhteyden muodostaminen kotiverkkoon ei onnistu

Televisio havaitsee, onko palvelin tunnistettu oikein, jos sitä ei voi yhdistää kotiverkkoon. Jos diagnostiikkatuloksissa näkyy virhe, tarkista mahdolliset syyt, verkkoyhteydet ja asetukset.

**1** Paina **HOME** ja valitse sitten  >  
”Verkko” > ”Kotiverkkoasetus”.

**2** Valitse ”Palvelindiagnostiikka”.  
Palvelindiagnostiikka käynnistyy. Kun palvelindiagnostiikka on valmis, diagnostiikkatuloluettelo tulee näkyviin.



## Vianmääritys

**Kun  (valmiustila) -merkkivalo vilkkuu, laske kuinka monta kertaa se välähtää (3 sekunnin välein).**

Katkaise television virta television -painikkeella, irrota virtajohto ja ilmoita jälleenmyyjälle tai Sony-huoltoon merkkivalon vilkkumistiheys (välähdysten määrä).















**Jos  (valmiustila) -merkkivalo ei vilku, tarkista alla olevassa taulukossa mainitut kohdat.**

Lisätietoja on myös i-Manual-oppaan kohdassa ”Vianmääritys”. Jos ongelma ei poistu, toimita televisio huoltoon valtuutettuun huoltoliikkeeseen.

Ongelma	Syy/ratkaisu
Kuva ei näy (ruutu on pimeänä) eikä ääntä kuulu.	<ul style="list-style-type: none"><li>• Tarkista antenni-/kaapelikytkentä.</li><li>• Kytke televisio verkkovirtaan ja paina television -painiketta.</li><li>• Jos  (valmiustila) -merkkivalo palaa punaisena, paina .</li></ul>
Näytössä näkyy pieniä mustia pisteitä ja/tai kirkkaita pisteitä.	<ul style="list-style-type: none"><li>• Kuva koostuu kuvapisteistä. Kuvassa näkyvät pienet mustat pisteet ja/tai kirkkaat pisteet (kuvapisteet) eivät ole merkki viasta.</li></ul>
Joitakin ohjelmia ei voi virittää.	<ul style="list-style-type: none"><li>• Tarkista antenni tai lautanen.</li></ul>
Television virta katkeaa itsestään (televisio siirtyy valmiustilaan).	<ul style="list-style-type: none"><li>• Tarkista, onko ”Uniajastin” käytössä, tai varmista ”Ajastin”-toiminnon ”Kesto”-asetus.</li><li>• Tarkista, onko ”Television valmiustila” käytössä.</li><li>• Tarkista, onko ”Läsnäoloanturi” käytössä. Jos television edessä ei havaita katselijaa tietyn ajan kuluttua, kuva poistetaan automaattisesti näkyvistä ja vain ääni jää kuuluviin. Tämän jälkeen, kun television kuva on ollut pois näkyvistä 30 minuuttia, televisio siirtyy valmiustilaan.</li></ul>
Kaukosäädin ei toimi.	<ul style="list-style-type: none"><li>• Vaihda paristot.</li><li>• Televisio saattaa olla SYNC-tilassa. Paina <b>SYNC MENU</b>, valitse ”TV-ohjaus” ja valitse sitten ”Home (valikko)” tai ”Vaihtoehdot” ohjatakseksi televisiota.</li></ul>
”Katselun esto” -salasana on unohtunut.	<ul style="list-style-type: none"><li>• Syötä PIN-koodiksi 9999. (Televisio hyväksyy aina oletusarvoisen PIN-koodin 9999.)</li></ul>
Television kehys lämpenee.	<ul style="list-style-type: none"><li>• Kun televisio on päällä pitkään, sen kehys lämpenee. Kädellä koskettaessa se voi tuntua kuumalta.</li></ul>



# Tekniset tiedot

Järjestelmä	
Näyttöpaneeli	LCD-paneeli (nestekidenäyttö)
TV-järjestelmä	Analoginen: maa/alue-valinnasta riippuen: B/G/H, D/K, L, I, M Digitaalinen: DVB-T2 (vain KDL-55EX723/46EX724/46EX723/46EX524/40EX724/40EX723/40EX524/40EX523/40CX523/32EX724/32EX723/32EX524/32EX523/32EX424/32CX523) DVB-T/DVB-C
Väri-/kuvajärjestelmä	Analoginen: PAL, PAL60 (vain videotulo), SECAM, NTSC3.58, NTSC4.43 (vain videotulo) Digitaalinen: MPEG-2 MP@ML/HL, H.264/MPEG-4 AVC MP/HP@L4
Kanavien näkyvyysalue	Analoginen: VHF: E2–E12/UHF: E21–E69/CATV: S1–S20/HYPER: S21–S41 D/K: R1–R12, R21–R69/L: F2–F10, B–Q, F21–F69/I: UHF B21–B69/M: A2–A13, A14–A79 Digitaalinen: VHF/UHF
Äänentoisto	10 W + 10 W (KDL-55/46/40/37/32EX72x, KDL-46/40/32EX52x, KDL-46/40/32CX52x, KDL-32EX42x) 8 W + 8 W (KDL-26/24/22EX32x)
Tulo-/lähtöliitännät	
Antennijohto	75 ohmin ulkoinen liitäntä VHF/UHF-liittimelle
 AV1	21-nastainen Scart-liitin (CENELEC-standardi), sisältää audio-/videotulon, RGB-tulon ja television audio-/videolähdön.
 AV2	Videotulo (RCA-liitäntä)
 COMPONENT IN	Tuetut muodot: 1080p, 1080i, 720p, 576p, 576i, 480p, 480i Audiotulo (RCA-liittimet)
HDMI IN1, 2, 3, 4 (paitsi KDL-26/24/22EX32x)	Video: 1080/24p/30p, 1080p, 1080i, 720/24p/30p, 720p, 576p, 576i, 480p, 480i Audio: kaksikanavainen lineaarinen PCM: 32, 44,1 ja 48 kHz, 16, 20 ja 24 bittiä, Dolby Digital Analoginen audiotulo (miniliitäntä) (vain HDMI IN4) PC-tulo ARC (Audio Return Channel) (vain HDMI IN1)
HDMI IN1, 2 (vain KDL-26/24/22EX32x)	Video: 1080/24p/30p, 1080p, 1080i, 720/24p/30p, 720p, 576p, 576i, 480p, 480i Audio: kaksikanavainen lineaarinen PCM: 32, 44,1 ja 48 kHz, 16, 20 ja 24 bittiä, Dolby Digital Analoginen audiotulo (miniliitäntä) (vain HDMI IN2) PC-tulo ARC (Audio Return Channel) (vain HDMI IN1)
 DIGITAL AUDIO OUT (OPTICAL)	Optinen digitaaliliitäntä (kaksikanavainen lineaarinen PCM, Dolby Digital)
 AUDIO OUT / 	Audiolähtö (RCA-liitännät) Kuulokeliitäntä
 PC IN	PC-tulo (15-nastainen Mini D-sub)  PC-audiotulo (miniliitäntä)
 (vain KDL-26/24/22EX32x)	USB-liitäntä (tuki kiintolevytallennukselle)
 1, 2 (vain KDL-46/40/32EX520, KDL-40/32EX523)	USB-liitäntä
 1,  2 (HDD REC) (paitsi KDL-46/40/32EX520, KDL-40/32EX523, KDL-26/24/22EX32x)	USB-liitäntä, USB-kiintolevytallenninliitäntä (vain  2)
	Maksu-TV-moduulin (CAM) paikka
 LAN	10BASE-T/100BASE-TX-liitäntä (Yhteysnopeus voi vaihdella verkon käyttöympäristön mukaan. 10BASE-T/100BASE-TX-tiedonsiirtonopeutta ja laatua ei taata tässä televisiossa.)

Mallinimi KDL-	55EX72x	46EX72x	46EX52x	46CX52x	
Virta ja muut					
Käyttöjännite	220–240 V AC, 50 Hz				
Energiatohokkuusluokka	A	A	A	C	
Näytön koko (halkaisija)	Noin 138,8 cm/ 55 tuumaa	Noin 116,8 cm/ 46 tuumaa	Noin 116,8 cm/ 46 tuumaa	Noin 116,8 cm/ 46 tuumaa	
Virrankulutus	”Koti”/ ”Vakio”- tilassa	113 W	81,0 W	68,0 W	128 W
	”Myymälä”/ ”Kirkas” - tilassa	177 W	133 W	114 W	204 W

Mallinimi KDL-	55EX72x	46EX72x	46EX52x	46CX52x
Keskimääräinen vuotuinen energiankulutus* <sup>1</sup>	165 kWh	118 kWh	99 kWh	187 kWh
Virrankulutus valmiustilassa* <sup>2</sup>	0,25 W (15 W ohjelmiston / elektronisen ohjelmaoppaan päivitystilassa)	0,25 W (15 W ohjelmiston / elektronisen ohjelmaoppaan päivitystilassa)	0,3 W (13 W ohjelmiston / elektronisen ohjelmaoppaan päivitystilassa)	0,25 W (16 W ohjelmiston / elektronisen ohjelmaoppaan päivitystilassa)
Näytön erottelutarkkuus	1 920 pistettä (vaaka) × 1 080 viivaa (pysty)			
Mitat (noin) (l × k × s)				
pöytäjalustan kanssa	126,9 × 79,9 × 31,5 cm	107,8 × 69,0 × 26,0 cm	107,8 × 69,0 × 26,0 cm	112,2 × 71,2 × 27,5 cm
ilman pöytäjalustaa	126,9 × 76,9 × 4,1 cm	107,8 × 66,0 × 4,2 cm	107,8 × 66,0 × 4,2 cm	112,2 × 68,2 × 7,4 cm
Paino (noin)				
pöytäjalustan kanssa	25,4 kg	17,9 kg	17,8 kg	20,7 kg
ilman pöytäjalustaa	20,2 kg	14,3 kg	14,2 kg	17,1 kg
Vakiovarusteet	Katso ”Lisävarusteiden tarkistaminen” (sivu 8).			
Lisävarusteet	Seinäasennuskiinnitin: SU-WL500 3D-lasit: TDG-BR250/TDG-BR200/TDG-BR100/TDG-BR50 (KDL-55/46EX72x) Langaton USB-LAN-liitin			
Käyttölämpötila	0 °C – 40 °C			
Käytön ilmankosteus	10 % – 80 % RH (ei-kondensoiva)			

Mallinimi KDL-	40EX72x	40EX52x	40CX52x	37EX72x
<b>Virta ja muut</b>				
Käyttöjännite	220–240 V AC, 50 Hz			
Energiatohokkuusluokka	A	A	C	A
Näytön koko (halkaisija)	Noin 101,6 cm/40 tuumaa	Noin 101,6 cm/40 tuumaa	Noin 101,6 cm/40 tuumaa	Noin 94,0 cm/37 tuumaa
Virrankulutus	”Koti”/”Vakio”-tilassa	64,0 W	65,0 W	120 W
	”Myymälä”/”Kirkas”-tilassa	121 W	113 W	181 W
Keskimääräinen vuotuinen energiankulutus* <sup>1</sup>	93 kWh	95 kWh	175 kWh	82 kWh
Virrankulutus valmiustilassa* <sup>2</sup>	0,25 W (15 W ohjelmiston / elektronisen ohjelmaoppaan päivitystilassa)	0,3 W (13 W ohjelmiston / elektronisen ohjelmaoppaan päivitystilassa)	0,25 W (15 W ohjelmiston / elektronisen ohjelmaoppaan päivitystilassa)	0,25 W (17 W ohjelmiston / elektronisen ohjelmaoppaan päivitystilassa)
Näytön erottelutarkkuus	1 920 pistettä (vaaka) × 1 080 viivaa (pysty)			
Mitat (noin) (l × k × s)				
pöytäjalustan kanssa	94,3 × 61,6 × 25,0 cm	94,3 × 61,6 × 25,0 cm	99,1 × 63,6 × 25,0 cm	87,8 × 57,9 × 25,0 cm
ilman pöytäjalustaa	94,3 × 58,6 × 4,2 cm	94,3 × 58,6 × 4,2 cm	99,1 × 60,6 × 7,1 cm	87,8 × 54,9 × 4,2 cm
Paino (noin)				
pöytäjalustan kanssa	14,4 kg	14,4 kg	16,3 kg	13,3 kg
ilman pöytäjalustaa	11,2 kg	11,2 kg	12,9 kg	10,1 kg
Vakiovarusteet	Katso ”Lisävarusteiden tarkistaminen” (sivu 8).			
Lisävarusteet	Seinäasennuskiinnitin: SU-WL500 3D-lasit: TDG-BR250/TDG-BR200/TDG-BR100/TDG-BR50 (KDL-40/37EX72x) Langaton USB-LAN-liitin			
Käyttölämpötila	0 °C – 40 °C			
Käytön ilmankosteus	10 % – 80 % RH (ei-kondensoiva)			

Mallinimi KDL-	32EX72x	32EX52x	32EX42x	32CX52x
<b>Virta ja muut</b>				
Käyttöjännite	220–240 V AC, 50 Hz			
Energiatohokkuusluokka	B	B	B	C
Näytön koko (halkaisija)	Noin 80,1 cm/32 tuumaa	Noin 80,1 cm/32 tuumaa	Noin 80,0 cm/32 tuumaa	Noin 80,1 cm/32 tuumaa

Mallinimi KDL-		32EX72x	32EX52x	32EX42x	32CX52x
Virrankulutus	”Koti”/ ”Vakio”- tilassa	59,0 W	56,0 W	56,0 W	73,0 W
	”Myymälä”/ ”Kirkas” - tilassa	101 W	88 W	88 W	112 W
Keskimääräinen vuotuinen energiankulutus* <sup>1</sup>		86 kWh	82 kWh	82 kWh	107 kWh
Virrankulutus valmiustilassa* <sup>2</sup>		0,25 W (16 W ohjelmiston / elektronisen ohjelmaoppaan päivitystilassa)	0,3 W (17 W ohjelmiston / elektronisen ohjelmaoppaan päivitystilassa)	0,3 W (17 W ohjelmiston / elektronisen ohjelmaoppaan päivitystilassa)	0,25 W (15 W ohjelmiston / elektronisen ohjelmaoppaan päivitystilassa)
Näytön erottelutarkkuus		1 920 pistettä (vaaka) × 1 080 viivaa (pysty)		1 366 pistettä (vaaka) × 768 viivaa (pysty)	1 920 pistettä (vaaka) × 1 080 viivaa (pysty)
Mitat (noin) (l × k × s)					
pöytäjalustan kanssa		75,5 × 51,0 × 21,6 cm	75,5 × 51,0 × 21,6 cm	75,5 × 51,0 × 21,6 cm	79,9 × 53,2 × 23,0 cm
ilman pöytäjalustaa		75,5 × 48,0 × 4,2 cm	75,5 × 48,0 × 4,2 cm	75,5 × 48,0 × 4,2 cm	79,9 × 50,2 × 7,0 cm
Paino (noin)					
pöytäjalustan kanssa		10,4 kg	10,2 kg	10,2 kg	11,4 kg
ilman pöytäjalustaa		7,9 kg	7,7 kg	7,7 kg	8,7 kg
Vakiovarusteet		Katso ”Lisävarusteiden tarkistaminen” (sivu 8).			
Lisävarusteet		Seinäasennuskiinnitin: SU-WL500 3D-lasit: TDG-BR250/TDG-BR200/TDG-BR100/TDG-BR50 (KDL-32EX72x) Langaton USB-LAN-liitin			
Käyttölämpötila		0 °C – 40 °C			
Käytön ilmankosteus		10 % – 80 % RH (ei-kondensoiva)			

Mallinimi KDL-		26EX321	26EX320	24EX32x	22EX32x
<b>Virta ja muut</b>					
Käyttöjännite		220–240 V AC, 50 Hz			
Energiatehokkuusluokka		B	B	B	B
Näytön koko (halkaisija)		Noin 66,1 cm/26 tuumaa	Noin 66,1 cm/26 tuumaa	Noin 61,0 cm/24 tuumaa	Noin 54,8 cm/22 tuumaa
Virrankulutus	”Koti”/ ”Vakio”- tilassa	38,0 W	38,0 W	35,0 W	32,0 W
	”Myymälä”/ ”Kirkas” - tilassa	63 W	63 W	62 W	52 W
Keskimääräinen vuotuinen energiankulutus* <sup>1</sup>		55 kWh	55 kWh	51 kWh	47 kWh
Virrankulutus valmiustilassa* <sup>2</sup>		0,35 W (13 W ohjelmiston / elektronisen ohjelmaoppaan päivitystilassa)	0,35 W (13 W ohjelmiston / elektronisen ohjelmaoppaan päivitystilassa)	0,35 W (13 W ohjelmiston / elektronisen ohjelmaoppaan päivitystilassa)	0,35 W (13 W ohjelmiston / elektronisen ohjelmaoppaan päivitystilassa)
Näytön erottelutarkkuus		1 366 pistettä (vaaka) × 768 viivaa (pysty)		1 920 pistettä (vaaka) × 1 080 viivaa (pysty)	1 366 pistettä (vaaka) × 768 viivaa (pysty)
Afmetingen (ong.) (b × h × d)					
met tafelstandaard		63,1 × 43,3 × 21,5 cm	63,1 × 42,1 × 18,2 cm	58,3 × 39,1 × 18,2 cm	52,9 × 36,2 × 17,2 cm
zonder tafelstandaard		63,1 × 40,6 × 4,2 cm	63,1 × 40,6 × 4,2 cm	58,3 × 37,6 × 4,2 cm	52,9 × 34,7 × 4,2 cm
Gewicht (ong.)					
met tafelstandaard		8,4 kg	7,2 kg	6,2 kg	5,1 kg
zonder tafelstandaard		6,1 kg	6,1 kg	5,2 kg	4,1 kg
Vakiovarusteet		Katso ”Lisävarusteiden tarkistaminen” (sivu 8).			
Lisävarusteet		Seinäasennuskiinnitin: SU-WL100 Langaton USB-LAN-liitin			
Käyttölämpötila		0 °C – 40 °C			
Käytön ilmankosteus		10 % – 80 % RH (ei-kondensoiva)			

\*<sup>1</sup> Vuosittainen energiankulutus perustuu virrankulutukselle, kun televisiota käytetään 4 tuntia päivässä 365 päivänä. Todellinen energiankulutus riippuu siitä, miten televisiota käytetään.

\*<sup>2</sup> Mainittu valmiustilan virrankulutus on voimassa sen jälkeen, kun televisio on suorittanut välttämättömät sisäiset toimenpiteet.

Rakennetta ja teknisiä ominaisuuksia voidaan muuttaa ilman ennakoilmoitusta.

# Lisävarusteiden asentaminen (seinäasennuskiinnitin)

## Asiakkaille:

SU-WL500- ja SU-WL100-seinäasennuskiinnittintä käytettäessä seinän ja television väliseksi etäisyydeksi tulee 6 cm. Käytä tätä väliä johtojen vetämiseksi televisioon.

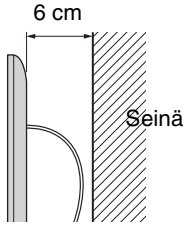

Tuotteen suojelemiseksi ja turvallisuuden vuoksi Sony suosittelee, että television seinäasennus annetaan Sonyn jälleenmyyjän tai asiantuntevan urakoitsijan tehtäväksi. Älä yritä asentaa laitetta itse.

## Sony-jälleenmyyjille ja huoltoliikkeille:

Noudata turvallisuusohjeita tämän tuotteen asennuksessa, kausihuollossa ja tarkastuksessa.

Televisio voidaan asentaa SU-WL500 (sivu 29) tai SU-WL100 (sivu 29) seinäasennuskiinnittintä (lisävaruste) käyttämällä.

- Katso asennusohjeet seinäasennuskiinnittimen mukana toimitetuista ohjeista.
- Lisätietoja on kohdassa ”Pöytäjalustan irrottaminen televisiosta” (sivu 9).

Tämän tuotteen asentaminen edellyttää riittävää ammattitaitoa erityisesti sen määrittämiseksi, kestääkö seinä television painon. Tämän tuotteen seinään asentaminen on jätettävä Sonyn jälleenmyyjän tai huoltoliikkeen tehtäväksi ja asennuksen turvallisuuteen on kiinnitettävä riittävästi huomiota. Sony ei ole vastuussa mistään vahingosta tai vammoista, jotka johtuvat tuotteen väärästä käsittelystä tai asennuksesta.

Kun asennat televisiota seinälle, irrota television takana olevat ruuvit. Ruuvit ja ruuvien määrä vaihtelee riippuen televisiomallista. (Ne on kiinnitetty ruuvinreikiin seinäasennusta varten.) Pane ruuvit talteen turvalliseen paikkaan pois lasten ulottuvilta.

### ► Laitteille KDL-55EX72x

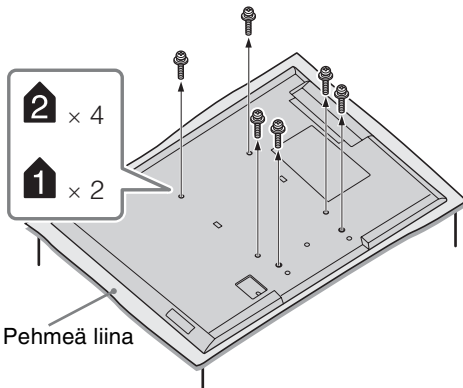

### ► Laitteille KDL-46/40/37/32EX72x, KDL-46/40/32EX52x, KDL-32EX42x

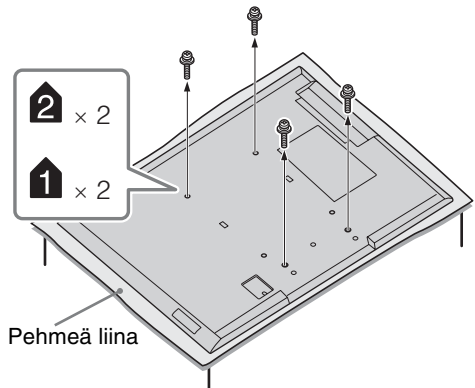

- Kun irrotat pöytäjalustan televisiosta, aseta televisio näyttö alaspäin tukevalle työtasolle, joka on televisiota suurempi.
- Varmista asettamalla pehmeä kangas työtasolle, ettei LCD-näyttöpaneelin pinta vahingoitu.

## SU-WL500, SU-WL100

Laitteille KDL-55/46/40/37/32EX72x,  
KDL-46/40/32EX52x,  
KDL-46/40/32CX52x,  
KDL-32EX42x

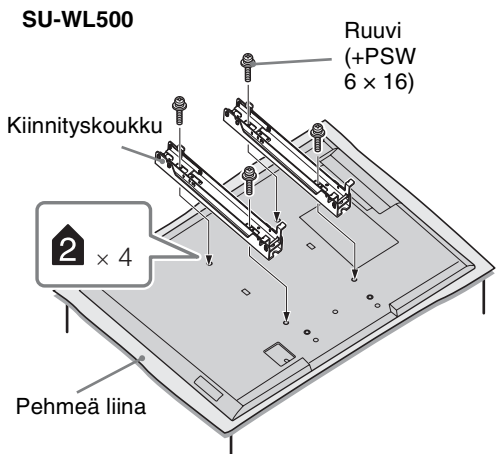

Laitteelle KDL-26/24/22EX32x

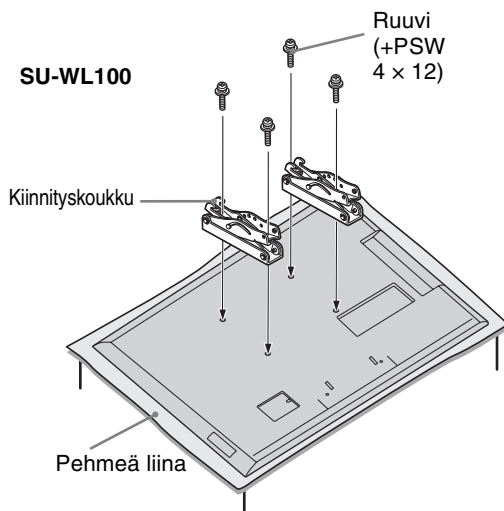

- Kiinnitä kiinnityskoukku seinäasennuskiinnittimen mukana toimitetulla neljällä ruuvilla.
- Jos kiinnität pöytäjalustan takaisin paikalleen, muista kiinnittää ruuvit (jotka irrotettiin aiemmin) television takana oleviin alkuperäisiin reikiinsä.

## Ruuvien ja koukkujen sijainnin kaavakuva/taulukko

Mallinimi KDL-	Ruuvien sijainti	Koukun sijainti
	SU-WL500	SU-WL500
55EX72x	e, j	b
46EX72x/46EX52x	e, j	b
46CX52x	d, g	b
40EX72x/40EX52x	e, j	b
40CX52x	d, g	b
37EX72x	e, j	b
32EX72x/32EX52x/32EX42x/ 32CX52x	e, g	c
		<b>SU-WL100</b>
26EX32x	-	a
24EX32x	-	a
22EX32x	-	b

## SU-WL500

### Ruuvin sijainti

Kun kiinnityskoukku asennetaan televisioon.

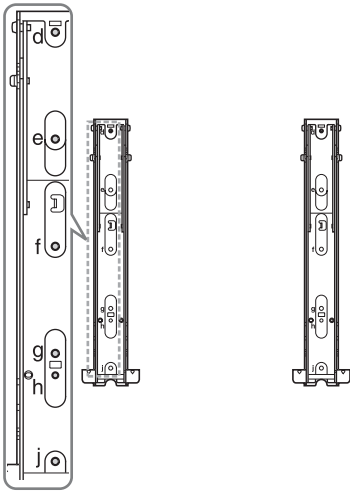

### Koukun sijainti

Kun televisio asennetaan pohjakiinnikkeeseen.

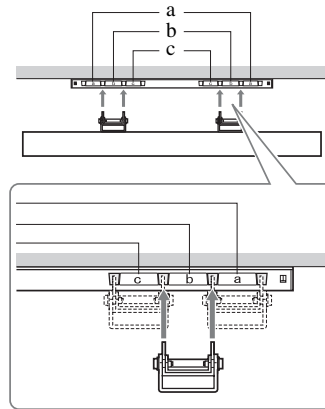

## SU-WL100

### Koukun sijainti

Kun televisio asennetaan pohjakiinnikkeeseen.

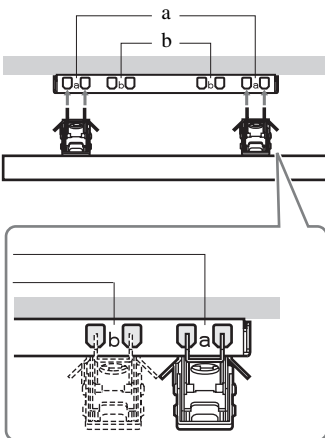

## Television asennusmittataulukko

### ① SU-WL500

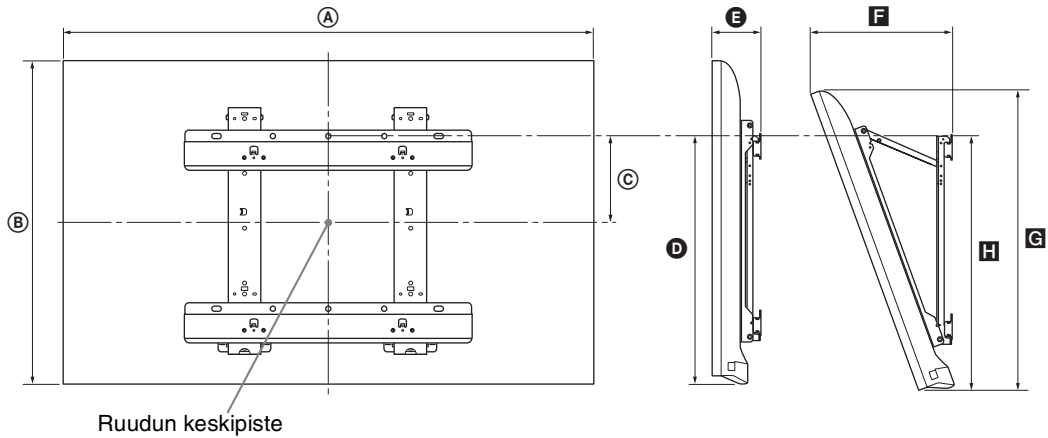

### ② SU-WL100

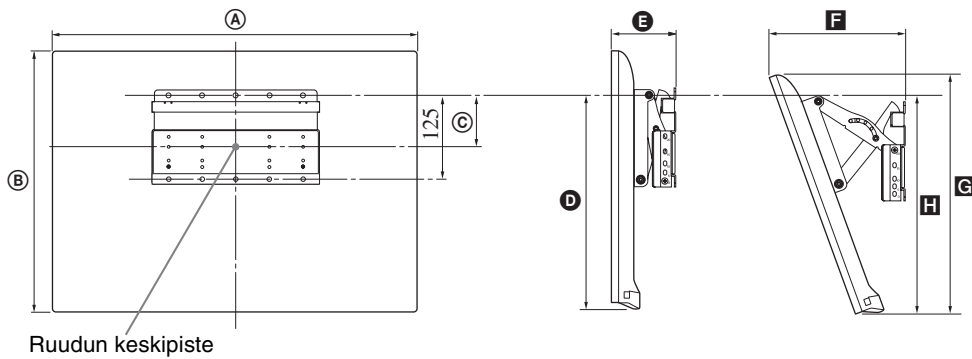

Yksikkö: cm

Mallinimi KDL-	Näytön mitat		Ruudun keskikohdan mitta	Pituudet kussakin asennuskulmassa				
				Kulma (0°)		Kulma (20°)		
	A	B		C	D	E	F	G
<b>① SU-WL500</b>								
55EX72x	126,9	76,9	6,5	46,5	9,0	32,2	71,8	47,2
46EX72x	107,8	66,0	12,0	46,5	9,1	28,6	61,6	47,2
46EX52x	107,8	66,0	12,0	46,5	9,1	28,6	61,5	47,2
46CX52x	112,2	68,2	8,4	43,2	13,4	34,5	64,2	45,5
40EX72x	94,3	58,6	15,7	46,5	9,1	26,1	54,6	47,2
40EX52x	94,3	58,6	15,7	46,5	9,1	26,0	54,5	47,2
40CX52x	99,1	60,6	12,2	43,2	13,1	31,9	57,0	45,5
37EX72x	87,8	54,9	17,5	46,5	9,1	24,8	51,1	47,2
32EX72x	75,5	48,0	16,1	41,6	9,1	24,1	44,6	42,7
32EX52x/ 32EX42x	75,5	48,0	16,1	41,6	9,1	24,1	44,6	42,6
32CX52x	79,9	50,2	17,2	43,2	13,0	27,9	47,3	45,4
<b>② SU-WL100</b>								
26EX32x	63,1	40,6	7,8	29,5	9,5	20,4	37,4	26,3
24EX32x	58,3	37,6	9,5	29,6	9,4	19,3	34,6	27,6
22EX32x	52,9	34,7	10,8	29,5	9,3	18,2	31,9	27,6

Taulukon mitat voivat vaihdella hieman asennuksen mukaan.

#### VAROITUS

Seinän on kestävä asennettavan television painoon verrattuna vähintään nelinkertainen paino. Paino on ilmoitettu kohdassa "Tekniset tiedot" (sivu 25–27).

# Turvallisuusohjeet

## Asennus ja käyttö

Noudata television asennuksessa ja käytössä seuraavia ohjeita välttääksesi tulipalon tai sähköiskun vaaran tai laitteen vaurioitumisen ja/tai henkilövahingot.

### Asennus

- Televisio on sijoitettava helposti käsillä olevan verkkopistorasian lähelle.
- Sijoita televisio tukevalle ja vaakasuoralle alustalle.
- Seinäasennuksen saa suorittaa ainoastaan asiantunteva henkilöstö.
- Turvallisuussyistä on erittäin tärkeää käyttää Sonyn varusteita:
  - Seinäasennusteline:  
SU-WL500 (paitisi KDL-26/24/22EX32x)  
SU-WL100 (KDL-26/24/22EX32x)
- Kiinnitä kiinnityskoukku televisioon seinäasennustelineen mukana toimitetuilla ruuveilla. Mukana toimitettujen ruuvien pituus on 8 mm - 12 mm mitattuna kiinnityskoukun kiinnityspinnasta. Ruuvien halkaisija ja pituus vaihtelevat riippuen seinäasennustelineen mallista. Muiden kuin mukana toimitettujen ruuvien käyttö voi aiheuttaa vaurioita television sisäosiin, television putoamisen tai muuta vahinkoa.

8 mm - 12 mm

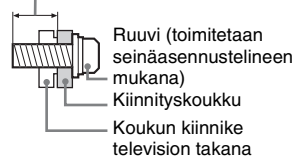

### Laitteen kuljettaminen ja siirtäminen

- Irrota kaikki kaapelit ennen television siirtämistä.
- Suurikokoisen television siirtämisessä tarvitaan vähintään kaksi henkilöä.
- Kun siirrät laitetta käsin, kannattele sitä kuvan mukaisesti. Älä paina LCD-näytön pintaa tai näytön ympärillä olevaa kehystä.



- Älä altista laitetta iskuille tai liialliselle värähtelylle kuljetuksen aikana.
- Kun toimitat sitä muuton yhteydessä, pakkaa laite alkuperäiseen pakkaukseen ja suojaa se alkuperäisillä pakkausmateriaaleilla.

## Ilmanvaihto

- Älä peitä television ilmanvaihtoaukkoja äläkä työnnä mitään kotelon sisään.
- Jätä television ympärille tilaa alla olevan kuvan mukaisesti.
- Sonyn seinäasennustelineen käyttäminen on erittäin suositeltavaa riittävän ilmankieron varmistamiseksi.

### Asennus seinälle

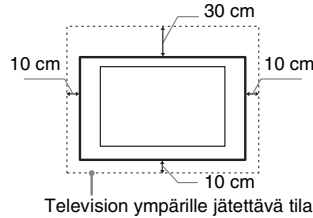

### Asennus jalustalle

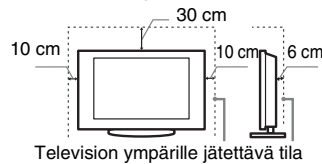

- Noudata seuraavia ohjeita varmistaaksesi asianmukaisen ilmanvaihdon ja estääksesi liian tai pölyn kerääntymisen:
  - Älä asenna televisiota takaosan varaan, ylösalaisin, takaperin tai sivuttain.
  - Älä sijoita televisiota hyllyn, maton tai vuoteen päälle tai kaapin sisälle.
  - Älä peitä televisiota millään tekstiilillä tai muilla vastaavilla, esimerkiksi verhoilla tai sanomalehdellä jne.
  - Älä asenna televisiota alla olevien kuvien mukaisesti.

### Ilmankierto estynyt

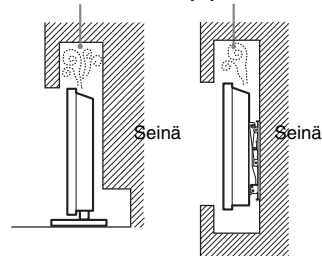

## Verkkovirtajohto

Noudata verkkovirtajohto ja pistorasian käsittelyssä seuraavia ohjeita välttääksesi tulipalon tai sähköiskun vaaran, laitteen vaurioitumisen ja/tai henkilövahingot:

- Käytä ainoastaan Sonyn verkkovirtajohto. Älä käytä muiden valmistajien johtoja.
- Työnnä pistoke kunnolla pistorasiaan.
- Television saa kytkeä ainoastaan verkkovirtaan 220-240 V AC.
- Irrota verkkovirtajohto pistorasiasta kaapeleiden asennuksen ajaksi turvallisuuden vuoksi. Varo kompastumasta kaapeleihin.

- Irrota verkkovirtajohto pistorasiasta ennen kuin teet mitään toimenpiteitä televisiolle tai siirrä sitä.
- Pidä verkkovirtajohto etäällä lämmönlähteistä.
- Irrota pistoke pistorasiasta ja puhdista se säännöllisin väliajoin. Jos pistoke on pölyinen ja siihen tiivistyy kosteutta, sen eriste voi vaurioitua ja seurauksena voi olla tulipalo.

## Huomautuksia

- Älä käytä television mukana toimitettua verkkovirtajohtoa minkään muun laitteen virtaliitännässä.
- Älä purista, taiputa tai kierrä verkkovirtajohtoa voimakkaasti. Johtimet voivat paljastua tai rikkoutua.
- Älä tee muutoksia verkkovirtajohtoon.
- Älä aseta raskaita esineitä verkkovirtajohdon päälle.
- Kun irrotat pistokkeen pistorasiasta, älä vedä johdosta.
- Älä kytke liian montaa laitetta samaan pistorasiaan.
- Älä käytä vääranlaista pistorasiaa.

## Kielletyt käyttötavat

Älä asenna tai käytä televisiota seuraavassa kuvatuissa paikoissa, ympäristöissä tai tilanteissa. Seurauksena voi olla toimintahäiriöitä, jotka aiheuttavat tulipalon, sähköiskun, laitteen vaurioitumisen ja/tai henkilövahinkoja.

### Kielletyt sijoituspaikat:

- Ulkotilat (suora auringonpaiste), merenranta, laiva tai muu alus, ajoneuvon sisätilat, terveydenhoitolaikokset, epävakaa sijoituspaikka, altistus vedelle, sateelle, kosteudelle tai savulle.
- Jos televisio sijoitetaan kylpylän tai kuuman lähteen pukuhuoneeseen, rikkihöyryt jne. voivat vahingoittaa televisiota.



- Älä aseta ruutua suoraan keino- tai auringonvaloon. Se huonontaa kuvan laatua.
- Vältä television siirtämistä kylmästä lämpimään. Äkilliset huonelämpötilan muutokset voivat aiheuttaa kosteuden tiivistymistä. Tämä voi heikentää television kuvanlaatua ja/tai väritystoista. Jos näin käy, anna kosteuden haihtua kokonaan ennen virran kytkemistä televisioon.

### Kielletty ympäristö:

- Kuuma, kostea ja hyvin pölyinen ympäristö: paikat, joissa television sisään voi mennä höynteisiä tai joissa televisio voi joutua alltiiksi tärinälle; tulenarkojen esineiden läheisyys (kynnitilät jne.). Television päälle ei saa tiputtaa tai roiskuttaa mitään nesteitä eikä sen päälle saa laittaa nesteillä täytettyjä esineitä (esim. kukkamaljakkoo).
- Älä sijoita televisiota kosteaan tai pölyiseen ympäristöön tai huoneeseen, jossa on öljyistä savua tai höyryä (keittolöylyjen tai ilmankostuttajien läheisyyteen). Tästä voi olla seurauksena tulipalo, sähköisku tai tuotteen vääntymisen.





- Älä asenna televisiota paikkaan, jossa se altistuu äärimmäisille lämpötiloille, kuten suoraan auringonpaisteeseen, lämpöpatterin tai lämmityskanavan läheisyyteen. Televisio voi ylikuumentua tällaisissa olosuhteissa, mistä voi olla seurauksena sen kotelon vääntyminen ja/tai toimintahäiriö.



### Kielletyt tilanteet:

- Älä käytä televisiota kostein käsin tai jos television suojapaneeli on irrotettu. Älä käytä televisiota sellaisten lisälaitteiden kanssa, jotka eivät ole valmistajan hyväksymiä. Irrota television virtapistoke ja antennin pistoke pistorasiasta ukkosmyrskyn aikana.
- Älä asenna televisiota niin, että se ulottuu avoimeen tilaan. Televisioon törmäävä henkilö tai esine voi vahingoittaa sitä.

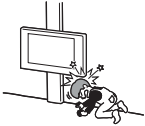

### Särkymisen vaara:

- Älä heitä mitään televisiota kohti. Näytön lasi voi särkyä iskun voimasta aiheuttaen vakavia vahinkoja.
- Jos television näytön pintaan tulee vaurioita, älä koske siihen ennen kuin olet irrottanut virtajohdon pistorasiasta. Sähköiskun vaara.

### Kun televisiota ei käytetä

- Jos et käytä televisiota useaan päivään, kytke se irti verkkovirrasta ympäristö- ja turvallisuusyistä.
- Televisio ei kytkeydy kokonaan irti verkkovirrasta, kun se kytetään pois päältä virtakytkimellä. Kytke televisio kokonaan irti verkkovirrasta irrottamalla pistoke verkkopistorasiasta.
- Huomaa kuitenkin, että joissakin televisioissa voi olla toimintoja, jotka toimiakseen edellyttävät television olevan valmiustilassa.

### Lasten turvallisuus

- Älä anna lasten kiivetä television päälle.
- Pidä kaikki varusteet poissa lasten ulottuvilta, jotta lapset eivät vahingossa nielaise pikkuesineitä.

### Toimintaohjeet ongelmatilanteissa

**Katkaise virta** televisiosta ja irrota pistoke pistorasiasta välittömästi, jos jokin alla mainituista ongelmatilanteista esiintyy.

Toimita televisio tarkastettavaksi valtuutettuun huoltoon jälleenmyyjän tai Sonyn huoltokeskuksen kautta.

### Ongelmatilanteet:

- Verkkovirtajohto on vaurioitunut.
- Pistoke ei ole sopiva.
- Televisio on vaurioitunut putoamisen, iskun tai törmäyksen vuoksi.
- Television sisään on päässyt nestettä tai esineitä.

### Varoitus

Älä sijoita kynttilää tai muuta avotulta tämän tuotteen lähelle, jotta vältät tulipalon vaaran.



Nazwa produktu: cyfrowy telewizor kolorowy LCD

Nadzór nad dystrybucją na terytorium Rzeczypospolitej Polskiej sprawuje Sony Poland, 00-876 Warszawa, ul. Ogrodowa 58.

## Wprowadzenie

Dziękujemy, że wybrali Państwo produkt firmy Sony. Przed przystąpieniem do eksploatacji telewizora należy dokładnie zapoznać się z treścią niniejszej instrukcji oraz zachować ją do wykorzystania w przyszłości.

Producentem tego produktu jest Sony Corporation, 1-7-1 Konan Minato-ku Tokyo, 108-0075 Japonia. Upoważnionym przedstawicielem producenta w Unii Europejskiej, uprawnionym do dokonywania i potwierdzania oceny zgodności z wymaganiami zasadniczymi, jest Sony Deutschland GmbH, Hedelfinger Strasse 61, 70327 Stuttgart, Niemcy. Nadzór nad dystrybucją na terytorium Rzeczypospolitej Polskiej sprawuje Sony Poland, 00-876 Warszawa, ul. Ogrodowa 58. W sprawach serwisowych i gwarancyjnych należy kontaktować się z podmiotami, których adresy podano w osobnych dokumentach gwarancyjnych lub serwisowych, lub z najbliższym sprzedawcą produktów Sony.

## Informacje dotyczące funkcji Telewizji Cyfrowej

- Wszystkie funkcje dotyczące Telewizji Cyfrowej (DVB) dostępne są tylko w krajach lub na obszarach, gdzie nadawane są sygnały cyfrowej telewizji naziemnej DVB-T (MPEG-2 i H.264/MPEG-4 AVC) lub w miejscach, w których istnieje dostęp do kompatybilnych z urządzeniem sygnałów kablowych DVB-C (MPEG-2 i H.264/MPEG-4 AVC). Prosimy skontaktować się z lokalnym sprzedawcą, aby ustalić, czy w miejscu Państwa zamieszkania można odbierać sygnały DVB-T lub zwrócić się do dostawcy usług kablowych o informacje, czy oferowane przez niego usługi DVB-C będą dostępne w zakupionym odborniku TV.
- Państwa dostawca usług kablowych może doliczyć dodatkową opłatę za swoje usługi lub poprosić o podpisanie stosownej umowy.
- Zakupiony model telewizora jest dostosowany do odbioru sygnałów telewizji naziemnej DVB-T oraz kablowej DVB-C, nie można jednak zagwarantować jego kompatybilności z tworzonymi w przyszłości programami w formacie DVB-T lub DVB-C.

- W niektórych krajach lub regionach pewne funkcje Telewizji Cyfrowej lub kablowej DVB-C mogą być niedostępne.

Wykaz polecanych operatorów telewizji kablowej znajduje się na następującej stronie internetowej:

<http://support.sony-europe.com/TV/DVBC/>



- Symbol „X”, który pojawia się w nazwie modelu, odpowiada jednemu znakowi numerycznemu opisującemu projekt, kolor lub system transmitowania telewizji.
- Wskazówki dotyczące „Instalacji ściennego uchwytu mocującego” znajdują się w instrukcji obsługi tego odbornika TV.
- Użyte w tej instrukcji ilustracje mogą odbiegać od wyglądu posiadanego modelu telewizora.
- Użyte w tej instrukcji ilustracje pilota przedstawiają model RM-ED044 (o ile nie podano inaczej).
- Przed rozpoczęciem używania telewizora zapoznaj się z punktem „Informacje dotyczące bezpieczeństwa” (strona 34). Te instrukcje należy zachować do przyszłego użytku.

## Informacje dot. znaków towarowych

DVB jest zastrzeżonym znakiem towarowym projektu DVB.

HDMI, logo HDMI i nazwa High-Definition Multimedia Interface to znaki towarowe lub zarejestrowane znaki towarowe HDMI Licensing LLC na terenie Stanów Zjednoczonych i innych krajów.

DLNA®, logo DLNA oraz DLNA CERTIFIED® są znakami towarowymi, znakami usług lub znakami certyfikacji podmiotu Digital Living Network Alliance.

DivX® to technologia kompresji plików wideo opracowana przez firmę DivX, Inc.

DivX®, DivX Certified® i powiązane logo są znakami towarowymi firmy DivX, Inc. użytymi na podstawie licencji.

### INFORMACJE NA TEMAT TECHNOLOGII DIVX VIDEO:

DivX® to format cyfrowej zawartości wideo opracowany przez firmę DivX, Inc. Niniejsze urządzenie z oficjalnym znakiem DivX Certified odtwarza zawartość w formacie DivX Video. Więcej danych i informacje na temat oprogramowania umożliwiającego konwersję plików do formatu DivX Video można znaleźć na stronie internetowej [www.divx.com](http://www.divx.com).

**INFORMACJE NA TEMAT USŁUGI DIVX VIDEO-ON-DEMAND:** W celu odtwarzania zawartości DivX VOD (Video-on-Demand) niniejsze urządzenie ze znakiem DivX Certified® należy zarejestrować. Aby wygenerować kod rejestracji, należy zlokalizować sekcję DivX VOD w menu instalacyjnym urządzenia. Aby ukończyć proces instalacji, kod ten należy wpisać w witrynie [vod.divx.com](http://vod.divx.com). Można tam również uzyskać dalsze informacje na temat technologii DivX VOD.

Wyprodukowano na licencji Dolby Laboratories. Nazwa „Dolby” i symbol podwójnej litery D są znakami towarowymi firmy Dolby Laboratories.

„BRAVIA” i BRAVIA są znakami towarowymi Sony Corporation.

TrackID jest znakiem towarowym lub zarejestrowanym znakiem towarowym firmy Sony Ericsson Mobile Communications AB.

Technologię rozpoznawania utworów i związane z nią dane dostarcza firma Gracenote®. Firma Gracenote wyznacza standardy na rynku technologii rozpoznawania utworów i dystrybucji treści muzycznych. Dalsze informacje na stronie [www.gracenote.com](http://www.gracenote.com).

Dane Gracenote, Inc., copyright © 2000-do dziś Gracenote dotyczące płyt CD i muzyki. Oprogramowanie Gracenote, copyright © 2000-do dziś Gracenote. Co najmniej jeden patent będący własnością Gracenote ma zastosowanie do tego produktu i usługi. Niewyczerpujący wykaz stosownych patentów Gracenote można znaleźć na stronie internetowej Gracenote. Gracenote, CDDB, MusicID, znak graficzny Gracenote oraz logotyp, jak też znak „Powered by Gracenote” są zarejestrowanymi znakami towarowymi lub znakami towarowymi Gracenote w Stanach Zjednoczonych oraz/lub w innych krajach.

Java oraz wszystkie znaki towarowe i logo Java są znakami towarowymi lub zastrzeżonymi znakami towarowymi firmy Oracle i/lub jej spółek zależnych. Pozostałe nazwy mogą być znakami towarowymi należącymi do odpowiednich właścicieli.

**HDMI**<sup>TM</sup>  
HIGH-DEFINITION MULTIMEDIA INTERFACE

**DOLBY**  
DIGITAL PLUS  
PULSE

**dlna**<sup>®</sup>  
CERTIFIED

**DIU<sup>TM</sup>X****Dla modeli****KDL-55/46/40/32EX721,****KDL-46/40/32EX724,****KDL-26EX321,****KDL-26/24/22EX320:****Uwaga dotycząca sygnatu cyfrowego**

1. Niniejszym firma Sony deklaruje, że to urządzenie jest zgodne z podstawowymi wymaganiami oraz z odpowiednimi postanowieniami Dyrektywy 1999/5/EC.

Aby uzyskać Deklarację zgodności (DoC) dotyczącą dyrektywy R&TTE, należy przejść do następującego adresu URL.

<http://www.compliance.sony.de/>



2. Informacja dla klientów: poniższe informacje mają zastosowanie wyłącznie do urządzeń w krajach stosujących dyrektywy UE.

Z systemu bezprzewodowego telewizora można korzystać w następujących krajach:

Austria, Belgia, Bułgaria, Cypr, Czechy, Dania, Estonia, Finlandia, Francja, Niemcy, Grecja, Węgry, Islandia, Irlandia, Włochy, Łotwa, Liechtenstein, Litwa, Luksemburg, Malta, Holandia, Norwegia, Polska, Portugalia, Słowacja, Rumunia, Słowenia, Hiszpania, Szwecja, Szwajcaria, Turcja i Wielka Brytania.

Urządzenie może być używane w innych krajach poza Europą.

**System telewizji bezprzewodowej – informacje prawne****Informacje dla klientów z Włoch**

- W przypadku użytkowania prywatnego – zarządzenie 1.8.2003 nr 259 („Przepisy komunikacji elektronicznej”). Należy zwrócić szczególną uwagę na postanowienia artykułu 104, na mocy którego na korzystanie z sieci RLAN trzeba uzyskać zgodę, oraz artykuł 105, opisujący przypadki, w których z sieci RLAN można korzystać bez zezwolenia;
- Postanowienia regulujące dostarczanie dostępu publicznego do sieci RLAN w ramach sieci i usług telekomunikacyjnych (np. systemu telewizji bezprzewodowej), w postaci rozporządzenia z dnia 28.05.2003 roku z poprawkami i artykułu 25 (licencja na prowadzenie działalności związanej z sieciami i usługami komunikacji elektronicznej) przepisów komunikacji elektronicznej.

**Informacje dla klientów z Norwegii**

Używanie tego urządzenia radiowego w promieniu 20 km od centrum Ny-Alesund w archipelagu Svalbard jest zabronione.

**Informacje dla klientów z Cypru**

Użytkownik musi zarejestrować urządzenie RLAN (albo WAS lub Wi-Fi) w Urzędzie Komunikacji Elektronicznej (P.I. 365/2008 i P.I. 267/2007).

P.I. 365/2008 to zezwolenie radiokomunikacyjne (dotyczy kategorii stacji, które rejestruje się i na które trzeba uzyskać zezwolenia na zasadach ogólnych) z 2008 roku, a 2008.

P.I. 267/2007 to zezwolenie ogólne na wykorzystanie częstotliwości radiowych przez radiowe sieci lokalne (Radio Local Area Network) oraz systemy dostępu bezprzewodowego (WAS, Wireless Access System), w tym radiowe sieci lokalne (WAS/RLAN).

**Informacje dla klientów z Francji**

Z funkcji WLAN (lub Wi-Fi) niniejszego cyfrowego telewizora kolorowego LCD można korzystać tylko we wnętrzach budynków. Korzystanie z funkcji WLAN (Wi-Fi) niniejszego cyfrowego telewizora kolorowego LCD poza budynkami na terytorium Francji jest zabronione. Przed wyjściem z budynku należy wyłączyć funkcję WLAN (Wi-Fi) niniejszego cyfrowego telewizora kolorowego LCD (decyzja ART 2002-1009 z poprawkami zawartymi w decyzji ART 03-908; decyzje dotyczące ograniczeń związanych z częstotliwościami radiowymi).

**Lokalizacja etykiety identyfikacyjnej**

Etykiety dotyczące numeru modelu, daty produkcji (miesiąc i rok) oraz specyfikacji elektrycznej (stosownie do odpowiednich przepisów dotyczących bezpieczeństwa) znajdują się z tyłu telewizora.

## Środki ostrożności

### Oglądanie telewizji

- Podczas oglądania wideo 3D lub korzystania ze stereoskopowych gier 3D niektóre osoby mogą odczuwać dyskomfort (np. zmęczenie wzroku, zmęczenie lub nudności). Firma Sony zaleca wszystkim użytkownikom regularne przerwy podczas oglądania obrazu 3D lub grania w stereoskopowe gry 3D. Długość i częstotliwość przerw zależy od konkretnej osoby. Każdy musi sam zdecydować, co jest dla niego najlepsze. W razie poczucia dyskomfortu należy przerwać oglądanie wideo 3D oraz granie w stereoskopowe gry 3D, aż dyskomfort minie. W razie potrzeby należy skorzystać z porady lekarza. Należy również zapoznać się z (i) instrukcją obsługi wszelkich innych urządzeń lub nośników używanych z telewizorem, (ii) najnowszymi informacjami na naszej stronie internetowej (<http://www.sony-europe.com/myproduct>). Wzrok młodych dzieci (zwłaszcza do szóstego roku życia) cały czas rozwija się. Przed oglądaniem wideo 3D lub graniem w stereoskopowe gry 3D przez dzieci należy skontaktować się z lekarzem (np. pediatrą lub okulistą). Rodzice powinni zwracać uwagę na to, czy małe dzieci przestrzegają powyższych zaleceń.
- Nie wolno używać, przechowywać albo pozostawiać Okularów 3D lub baterii w pobliżu ognia lub w miejscach o wysokiej temperaturze, np. narażonych na bezpośrednie działanie promieni słonecznych lub w samochodach rozgrzanych przez słońce.
- Uwaga: ze względu na przekształcenia wykonywane przez telewizor, obraz wyświetlany przy użyciu funkcji symulacji 3D różni się od obrazu źródłowego.
- Program telewizyjny powinien być oglądany w pomieszczeniu o umiarkowanym oświetleniu, ponieważ oglądanie go w słabym świetle lub przez dłuższy czas jest męczące dla oczu.
- Podczas korzystania ze słuchawek należy unikać nadmiernego poziomu głośności ze względu na ryzyko uszkodzenia słuchu.

### Ekran LCD

- Chociaż ekran LCD został wykonany z wykorzystaniem technologii wysokiej precyzji, dzięki której aktywnych jest ponad 99,99% pikseli, na ekranie mogą pojawiać się czarne plamki lub jasne kropki (w kolorze czerwonym, niebieskim lub zielonym). Jest to jednak właściwość wynikająca z konstrukcji ekranu LCD i nie jest objawem usterki.
- Nie wolno naciskać ani drapać przedniego filtra, a także kłaść na odbiorniku TV żadnych przedmiotów. Może to spowodować zakłócenia obrazu lub uszkodzenie ekranu LCD.
- Jeśli odbiornik TV jest używany w zimnym miejscu, na obrazie mogą wystąpić plamy lub obraz może stać się ciemny. Nie jest to oznaką uszkodzenia telewizora. Zjawiska te zanikają w miarę wzrostu temperatury.
- Długotrwałe wyświetlanie obrazów nieruchomych może spowodować wystąpienie obrazów wtórnych (tzw. zjawy). Mogą one zniknąć po krótkiej chwili.
- Ekran i obudowa nagrzewają się podczas pracy telewizora. Nie jest to oznaką uszkodzenia urządzenia.
- Ekran LCD zawiera niewielką ilość ciekłych kryształów. Niektóre lampy fluorescencyjne umieszczone w odbiorniku TV zawierają również rtęć. Podczas użycia należy przestrzegać lokalnych zaleceń i przepisów.

### Obchodzenie się z powierzchnią ekranu/obudową odbiornika TV i ich czyszczenie

Przed przystąpieniem do czyszczenia należy wyjąć wtyczkę przewodu zasilającego z gniazdka.

Aby uniknąć pogorszenia stanu materiału lub powłoki ekranu odbiornika, należy postępować zgodnie z poniższymi środkami ostrożności.

- Aby usunąć kurz z powierzchni ekranu/obudowy, należy wytrzeć go delikatnie za pomocą miękkiej ściereczki. Jeśli nie można usunąć kurzu, należy wytrzeć ekran za pomocą miękkiej ściereczki lekko zwilżonej rozcieńczonym roztworem delikatnego detergentu.
- Odbiornika TV nie należy spryskiwać bezpośrednio wodą ani detergentem. Krople mogą kapać na dolną część ekranu lub elementy zewnętrzne, co może być przyczyną awarii.

- Nie należy używać szorstkich gąbek, środków czyszczących na bazie zasad lub kwasów, proszków do czyszczenia ani lotnych rozpuszczalników, takich jak alkohol, benzyna, rozcieńczalnik czy środek owadobójczy. Używanie takich środków lub długotrwały kontakt z gumą lub winylem może spowodować uszkodzenie powierzchni ekranu lub obudowy.
- Aby zapewnić właściwą wentylację, zaleca się okresowo odkurzać otwory wentylacyjne.
- Regulację kąta nachylenia odbiornika należy wykonywać powolnym ruchem tak, aby odbiornik nie spadł lub nie zsunął się z podstawy pod telewizor.

### Urządzenia dodatkowe

- W pobliżu odbiornika TV nie należy umieszczać urządzeń dodatkowych lub urządzeń emitujących promieniowanie elektromagnetyczne. Może to spowodować zakłócenia obrazu i/lub dźwięku.
- To urządzenie zostało przetestowane i uznane za zgodne z ograniczeniami zawartymi w dyrektywie EMC przy założeniu, że używany jest kabel o długości 3 metrów lub krótszy.

### (Zalecenie dotyczące obsługi pilota)

#### Uwagi

- Przy wkładaniu baterii do pilota zachować właściwą biegunowość.
- Nie należy używać różnych typów baterii jednocześnie ani łączyć starych baterii z nowymi.
- Zużyte baterie należy utylizować w sposób nieszkodliwy dla środowiska naturalnego. W niektórych regionach sposób utylizacji zużytych baterii mogą regulować stosowne przepisy. Należy skontaktować się w tej sprawie z lokalnymi władzami.
- Należy ostrożnie obchodzić się z pilotem. Nie należy nim rzucać, chodzić po nim, ani wylewać na niego żadnych płynów.
- Nie należy kłaść pilota w pobliżu źródeł ciepła lub w miejscach narażonych na bezpośrednie działanie promieni słonecznych. Chronić je przed wilgocią.

### Funkcje komunikacji bezprzewodowej

- Urządzenia nie należy używać w pobliżu sprzętu medycznego (rozruszników serca itd.). W przeciwnym wypadku sprzęt medyczny może nie działać prawidłowo.
- To urządzenie wysyła i odbiera sygnał zakodowany. Tym niemniej należy dbać o to, aby nie został on przechwycony przez niepowołane osoby. Nie ponosimy odpowiedzialności za ewentualne problemy wynikające z takich zdarzeń.

## Utylizacja telewizora



**Pozbycie się  
zużytego sprzętu  
(stosowane w  
krajach Unii  
Europejskiej i w  
pozostałych**

### **krajach europejskich stosujących własne systemy zbiórki)**

Ten symbol na produkcie lub jego opakowaniu oznacza, że produkt nie może być traktowany jako odpad komunalny, lecz powinno się go dostarczyć do odpowiedniego punktu zbiórki sprzętu elektrycznego i elektronicznego, w celu recyklingu. Odpowiednie zadysponowanie zużytego produktu zapobiega potencjalnym negatywnym wpływom na środowisko oraz zdrowie ludzi, jakie mogłyby wystąpić w przypadku niewłaściwego zagospodarowania odpadów. Recykling materiałów pomoże w ochronie środowiska naturalnego. W celu uzyskania bardziej szczegółowych informacji na temat recyklingu tego produktu, należy skontaktować się z lokalną jednostką samorządu terytorialnego, ze służbami zagospodarowywania odpadów lub ze sklepem, w którym zakupiony został ten produkt.



**Pozbywanie się  
zużytych baterii  
(stosowane w  
krajach Unii  
Europejskiej i w  
pozostałych**

### **krajach europejskich mających własne systemy zbiórki)**

Ten symbol na baterii lub na jej opakowaniu oznacza, że bateria nie może być traktowana jako odpad komunalny. Symbol ten dla pewnych baterii może być stosowany w kombinacji z symbolem chemicznym. Symbole chemiczne rtęci (Hg) lub ołowiu (Pb) są dodawane, jeśli bateria zawiera więcej niż 0,0005% rtęci lub 0,004% ołowiu. Odpowiednio gospodarując zużytymi bateriami, możesz zapobiec potencjalnym negatywnym wpływom na środowisko oraz zdrowie ludzi, jakie mogłyby wystąpić w przypadku niewłaściwego obchodzenia się z tymi odpadami. Recykling baterii pomoże chronić środowisko naturalne. W przypadku produktów, w których ze względu na bezpieczeństwo, poprawne działanie lub integralność danych wymagane jest stałe podłączenie do baterii, wymianę zużytej baterii należy zlecić wyłącznie wykwalifikowanemu personelowi stacji serwisowej. Aby mieć pewność, że bateria znajdująca się w zużytym sprzęcie elektrycznym i elektronicznym będzie właściwie zagospodarowana, należy dostarczyć sprzęt do odpowiedniego punktu zbiórki. W odniesieniu do wszystkich pozostałych zużytych baterii, prosimy o zapoznanie się z rozdziałem instrukcji obsługi produktu o bezpiecznym demontażu baterii. Zużyta baterię należy dostarczyć do właściwego punktu zbiórki. W celu uzyskania bardziej szczegółowych informacji na temat zbiórki i recyklingu baterii należy skontaktować się z lokalną jednostką samorządu terytorialnego, ze służbami zajmującymi się zagospodarowywaniem odpadów lub ze sklepem, w którym zakupiony został ten produkt.

## **Wprowadzenie**

Sprawdzanie dostarczonego wyposażenia .....	8
Wkładanie baterii do pilota .....	8
1: Mocowanie podstawy .....	9
2: Dostosowywanie kąta oglądania telewizora .....	10
3: Podłączanie anteny/urządzenia STB/nagrywarki (np. nagrywarki DVD).....	11
4: Podłączanie urządzeń audio/wideo .....	11
5: Zabezpieczenie odbiornika TV przed przewróceniem .....	12
6: Ustawianie przewodu zasilającego/Formowanie wiązki przewodów .....	12
7: Przeprowadzanie konfiguracji wstępnej .....	13

## **Obsługa telewizora BRAVIA**

Oglądanie telewizji .....	14
Wybieranie różnych funkcji i ustawień (menu główne).....	16
Wyświetlanie Instrukcji obsługi (i-Manual) .....	18

## **Ustawienia sieci**

Przygotowanie sieci przewodowej.....	20
Przygotowanie bezprzewodowej sieci LAN .....	20
Instalacja połączenia z Internetem.....	21
Jeśli nie można połączyć się z Internetem.....	22
Dostosowywanie ustawień wyświetlania serwerów .....	23

## **Informacje dodatkowe**

Rozwiązywanie problemów .....	24
Dane techniczne .....	25
Instalowanie elementów dodatkowych (uchwyt ścienny).....	29
Informacje dotyczące bezpieczeństwa.....	34

**Po zainstalowaniu telewizora BRAVIA i zapoznaniu się z podstawowymi operacjami opisanymi w tym podręczniku należy uważnie przeczytać wbudowaną instrukcję (i-Manual) w celu uzyskania dalszych wyjaśnień dotyczących funkcji telewizora.**

Ten telewizor ma wbudowaną instrukcję (i-Manual).

Aby przejść do instrukcji i-Manual, naciśnij przycisk **i-MANUAL** na pilocie i wybierz temat. Szczegóły znajdziesz na stronie 18 tego podręcznika. Zawartość instrukcji i-Manual może się różnić w zależności od modelu/regionu/obszaru.

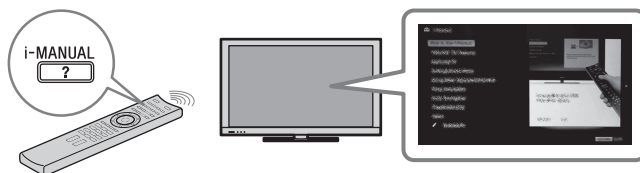

## Zawartość instrukcji i-Manual

### ***Jak używać instrukcji i-Manual***

#### ***Funkcje telewizora „BRAVIA”***

- Funkcja 3D
- Czujnik obecności
- Internetowe Wideo „BRAVIA”
- Widgety internetowe
- Bezprzewodowa sieć LAN / Gotowy do obsługi bezprz. sieci LAN
- „BRAVIA” Sync i „Sterowanie przez HDMI”
- TrackID™/Wyszuk. muzyki/Wyszuk. wideo
- Nagrywanie na dysku USB

#### ***Oglądanie TV***

- Funkcja 3D
- Cyfrowy przewodnik po programach
- Ulubione
- Format ekranu
- Tryb obrazu
- Tekst
- Zdjęcia/muzyka/wideo
- Podwójny obraz (PIP)
- Podwójny obraz (P&P)
- NVOD/MF

#### ***Ustawienia/Menu główne***

- Informacje o menu głównym
- Ustawienia
- Ekran
- Dźwięk
- Ustawienia systemowe
- i-Manual
- Ustawienia cyfrowe
- Ustawienia analogowe
- Wejścia zewnętrzne
- Sieć
- Wsparcie dla produktu

### ***Używanie innych urządzeń/ Internetu***

- Odtwarzacz wideo/DVD
- System audio
- Urządzenie USB (np. aparat cyfrowy)
- Kadr widokowy
- Urządzenia HDMI
- Internet/bezprzewodowa sieć LAN
- Sieć domowa
- Komputer

### ***Opis części***

- Pilot
- Elementy sterowania i wskaźniki pilota
- Złącza

### ***Rozwiązywanie problemów***

### ***Indeks***

### ***📌 Zakładki***

## Sprawdzanie dostarczonego wyposażenia

Pilot (1)

Baterie rozmiaru AAA (typu R3) (2)

Podstawa (1)<sup>\*1</sup>

Śruby mocujące do podstawy

(M5 × 16) (3)

(z wyjątkiem modelu KDL-26/24/22EX32x)

Śruby mocujące do podstawy

(M4 × 12) (2)

(tylko model KDL-26/24/22EX32x)

Śruby montażowe do podstawy

(M6 × 14) (4)

(tylko modele KDL-55/46EX72x,  
KDL-46EX52x, KDL-46CX52x)

Śruby montażowe do podstawy

(M6 × 14) (3)

(tylko modele KDL-40/37/32EX72x,  
KDL-40/32EX52x, KDL-40/32CX52x,  
KDL-32EX42x)

Śruby montażowe dla podstawy

Podstawa (M6 × 14) (2)

(tylko model KDL-26EX321)

Śruby montażowe dla podstawy

Podstawa (M4 × 12) (2)

(tylko model KDL-26/24/22EX320)

Klucz sześciokątny (1)

(z wyjątkiem modelu KDL-26/24/22EX320)

**Instrukcja obsługi (ten podręcznik) i  
inne dokumenty**

<sup>\*1</sup> Sposób montażu podstawy został opisany w ulotce dołączonej do podstawy.

## Wkładanie baterii do pilota

► Dla modelu KDL-55/46/40/37/32EX72x

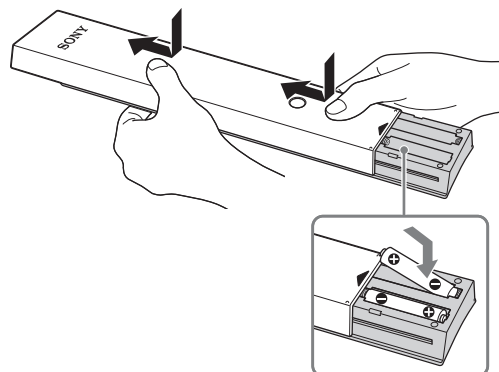

**1** Zdejmij folię ochronną.

**2** Popchnij i wysuń pokrywę do góry.

► Dla modeli KDL-46/40/32EX52x,  
KDL-46/40/32CX52x,  
KDL-32EX42x,  
KDL-26/24/22EX32x

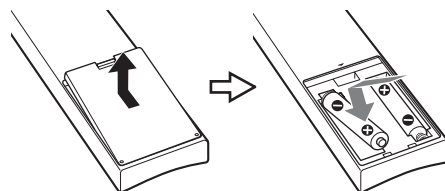

**1** Zdejmij folię ochronną.

**2** Aby otworzyć, nacisnąć i podnieść pokrywę.



## 1: Mocowanie podstawy

**1** Aby uzyskać instrukcje na temat prawidłowego mocowania w przypadku niektórych modeli telewizorów, należy skorzystać z dostarczonej ulotki dotyczącej podstawy.

**2** Umieścić telewizor na podstawie.

► Dla modeli KDL-55/46/40/37/32EX72x, KDL-46/40/32EX52x, KDL-46/40/32CX52x, KDL-32EX42x

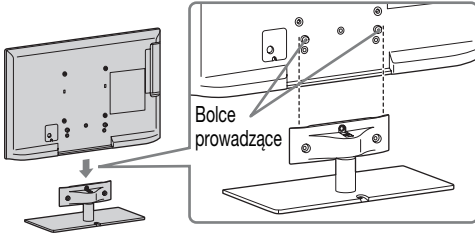

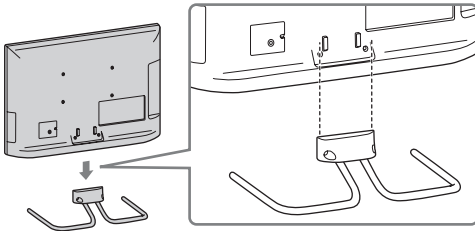

• Wyrównaj z telewizorem od góry i wsuń tak, aby nie było widać bolców prowadzących.

► Dla modelu KDL-26/24/22EX320

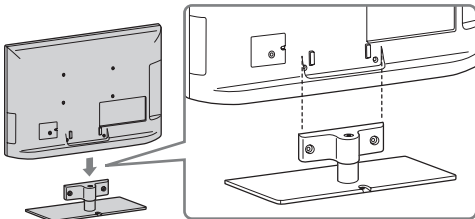

► Dla modelu KDL-26EX321



**3** Zamocować telewizor do podstawy zgodnie z oznaczeniem strzałkami , przekładając dostarczone śruby przez otwory montażowe.

► Dla modeli KDL-55/46/40/37/32EX72x, KDL-46/40/32EX52x, KDL-46/40/32CX52x, KDL-32EX42x

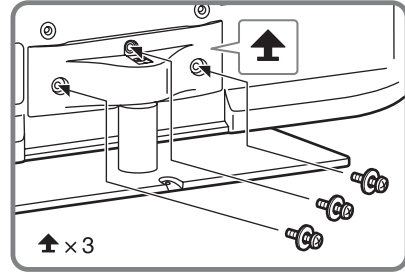

► Dla modelu KDL-26/24/22EX320

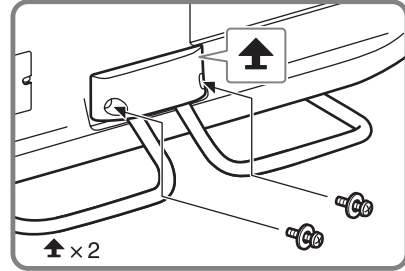

► Dla modelu KDL-26EX321

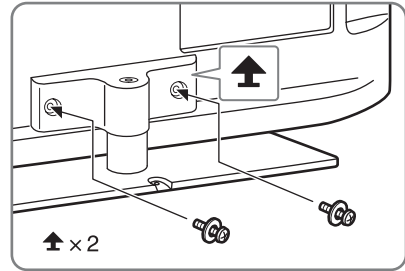

• Jeśli używasz śrubokręta elektrycznego, ustaw moment dokręcania na ok. 15 kgf-cm (1,5 N·m).

## Odkręcanie podstawy od odbiornika TV

Aby odkręcić podstawę od telewizora, wykręć śruby  zamocowane w kroku 3.



- Nie należy odkręcać podstawy, jeśli do odbiornika TV nie będą dołączane nowe akcesoria.
- Aby odłączyć podstawę od telewizora, należy położyć telewizor ekranem do dołu na stabilnej powierzchni, która jest większa od samego telewizora.
- Aby zapobiec uszkodzeniu samego ekranu, pamiętaj o położeniu miękkiej tkaniny na powierzchni roboczej.

- Przed włączeniem telewizora upewnij się, że jest on ustawiony w pionie. Nie wolno włączać telewizora, gdy leży on z panelem LCD skierowanym do dołu; może to spowodować nierówne wyświetlanie obrazu.

- ▶ Dla modeli KDL-55/46/40/37/32EX72x, KDL-46/40/32EX52x, KDL-46/40/32CX52x, KDL-32EX42x

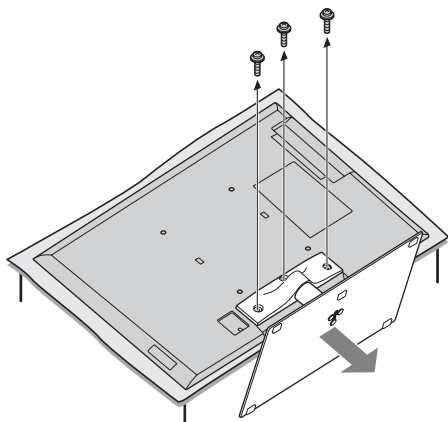

- ▶ Dla modelu KDL-26/24/22EX320

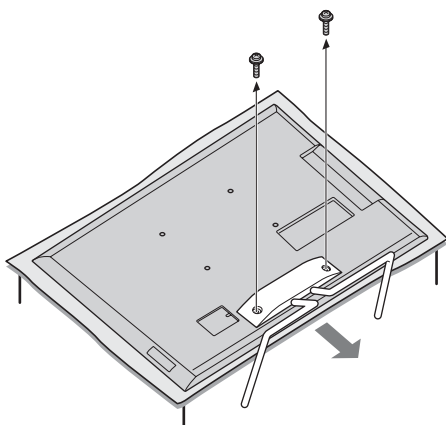

- ▶ Dla modelu KDL-26EX321

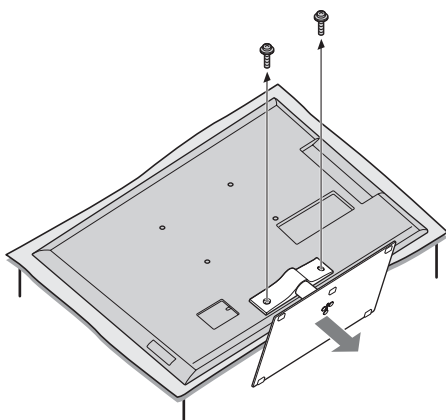

## 2: Dostosowywanie kąta oglądania telewizora

Ten odbiornik TV można regulować w zakresie kątów przedstawionym na ilustracji.

### Dostosowywanie kąta (obracanie) (z wyjątkiem modelu KDL-26/24/22EX320)



- Aby zmienić kąt ustawienia telewizora, przytrzymaj podstawę jedną ręką. Dzięki temu unikniesz wyslizgnięcia się podstawy lub przewrócenia się telewizora.

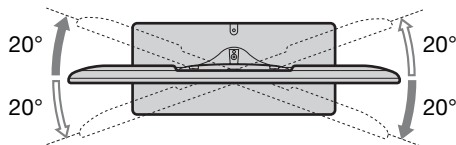

### Dostosowywanie kąta (przechyłanie) (z wyjątkiem modelu KDL-46/40/32CX52x)



- Uważaj, aby podczas regulacji kąta nie włożyć palców między telewizor i podstawę.

- ▶ Dla modeli KDL-55/46/40/37/32EX72x, KDL-46/40/32EX52x, KDL-32EX42x, KDL-26EX321

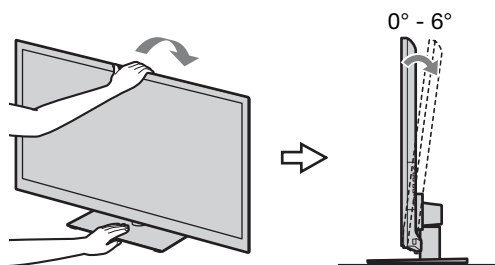

- ▶ Dla modelu KDL-26/24/22EX320

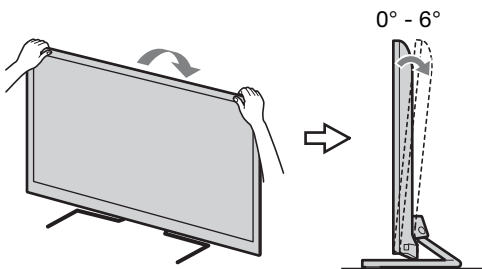



- Sprawdź, czy przed telewizorem nie znajdują się jakiegokolwiek objekty.

Czujnik IR



Nadajnik synchronizacji 3D  
(tylko model KDL-55/46/40/  
37/32EX72x)

Czujnik obecności  
(z wyjątkiem modeli KDL-46/40/32EX520,  
KDL-40/32EX523)

- Nie wolno narażać czujnika obecności na bezpośrednie działanie światła słonecznego lub innego silnego światła, gdyż może to spowodować awarię.

### 3: Podłączanie anteny/ urządzenia STB/ nagrywarki (np. nagrywarki DVD)

Podłączanie urządzenia STB/  
nagrywarki (np. nagrywarki DVD) do  
złącza SCART

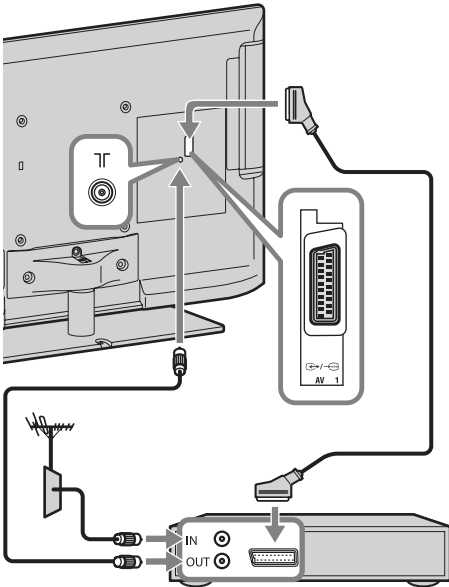

Urządzenie STB dla TV kablowej/nagrywarka  
(np. nagrywarka DVD)



- Do połączenia zalecamy użycie odpowiedniego typu uniwersalnego złącza SCART.

### Podłączanie urządzenia STB/ nagrywarki (np. nagrywarki DVD) do złącza HDMI

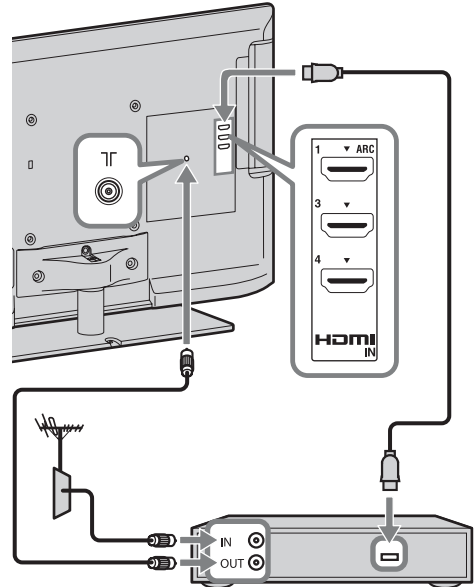

Urządzenie STB dla TV kablowej/nagrywarka  
(np. nagrywarka DVD)

### 4: Podłączanie urządzeń audio/wideo

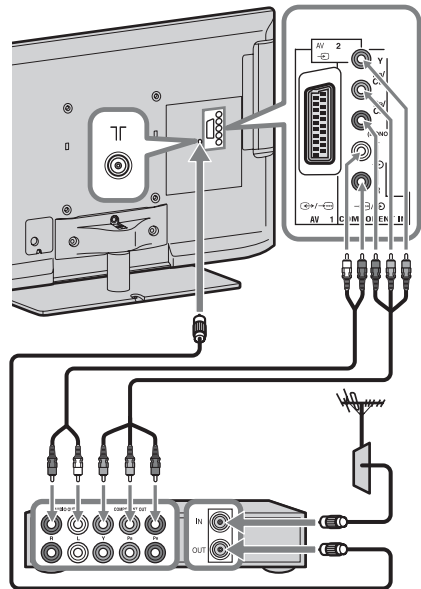

Urządzenie audio/wideo

## 5: Zabezpieczenie odbiornika TV przed przewróceniem

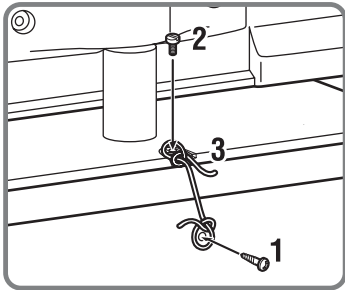
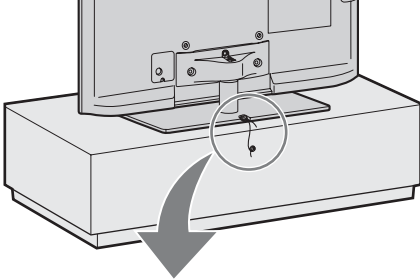

- 1** Wkręcić wkręt do drewna (średnica 4 mm, nie należy do wyposażenia) w stojak pod telewizor.
- 2** Wkręcić śrubę (M4 × 10, nie należy do wyposażenia) w otwór montażowy w telewizorze.
- 3** Połączyć wkręt do drewna i śrubę przy pomocy mocnej linki (nie należy do wyposażenia).

## 6: Ustawianie przewodu zasilającego/Formowanie wiązki przewodów

► KDL-46/40/32CX52x

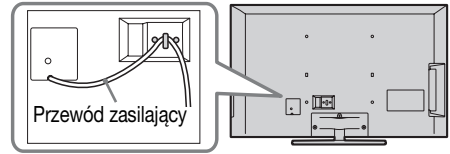

► Z wyjątkiem modelu KDL-46/40/32CX52x



- Przed sformowaniem wiązki przewodów zdejmij zacisk kablowy z pokrywy zasilacza (patrz kroki 1 i 2). Użyj ponownie uchwytu do kabli (patrz krok 3), aby spleść ze sobą inne kable (patrz krok 4).
- Nie należy prowadzić przewodu zasilającego w jednej wiązce z innymi przewodami.

KDL-55/46/40/37/32EX72x, KDL-46/40/32EX52x, KDL-32EX42x, KDL-26EX321

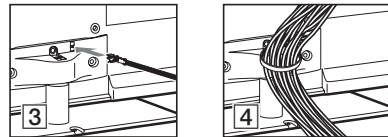
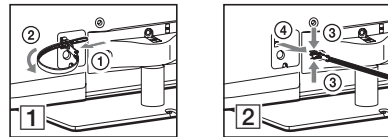

KDL-26/24/22EX320

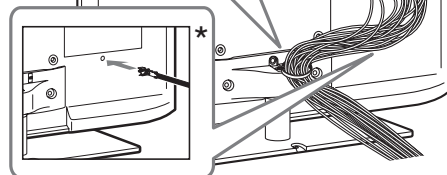
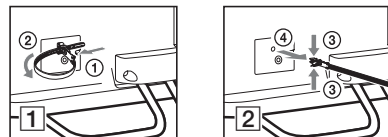



- \* Przy montażu telewizora na ścianie zamocuj zacisk kablowy pod złączami.

## 7: Przeprowadzanie konfiguracji wstępnej

Z wyjątkiem modelu  
KDL-46/40/32CX52x

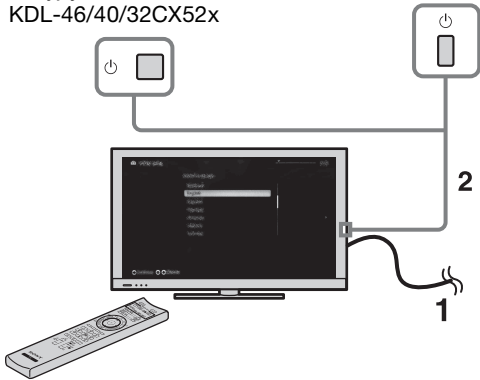
KDL-46/40/32CX52x



- 1 Podłączyć odbiornik TV do gniazdka sieciowego.
- 2 Nacisnąć przycisk  na odbiorniku TV. Wskaźnik **I** (zasilanie) zaświeci się na zielono.

Przy pierwszym włączeniu odbiornika TV na ekranie pojawia się menu języka.



- Telewizor włączany po raz pierwszy potrzebuje chwili czasu na wewnętrzną optymalizację. Dopiero wówczas możliwa będzie jego początkowa konfiguracja. Nie będzie emitowany obraz i dźwięk, a wskaźnik czasu z przodu telewizora będzie mrugał na pomarańczowo przez ok. 40 sekund. Nie wyłączaj telewizora w tym czasie. W niektórych telewizorach procedura ta została wykonana firmowo.

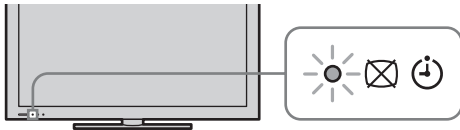

3

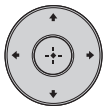

Postępować zgodnie z instrukcjami na ekranie.

**Autoprogramowanie cyfrowe:** po wybraniu opcji „Kablowa” zalecamy wybranie opcji „Przeszukiwanie szybkie” w celu przeprowadzenia szybkiego strojenia. Opcje „Częstotliwość” i „Identyfikator sieci” należy ustawić zgodnie z informacjami otrzymanymi od operatora telewizji kablowej. Jeśli za pomocą opcji „Przeszukiwanie szybkie” nie można znaleźć kanałów, można spróbować użyć opcji „Przeszukiwanie pełne” (może to jednak długo potrwać).







- W zależności od regionu/kraju opcja „Przeszukiwanie pełne” może być niedostępna.

Wykaz polecanych operatorów telewizji kablowej znajduje się na następującej stronie internetowej:

<http://support.sony-europe.com/TV/DVBC/>

**Sortowanie programów:** zmiana kolejności kanałów analogowych zapisanych w odbiorniku TV.

- 1 Za pomocą przycisków  wybrać kanał, który ma być przeniesiony w nowe miejsce, a następnie nacisnąć .
- 2 Za pomocą przycisków  wybrać nowe miejsce dla kanału, a następnie nacisnąć przycisk .



- Kanały można także dostroić ręcznie.

# Obsługa telewizora BRAVIA

## Oglądanie telewizji

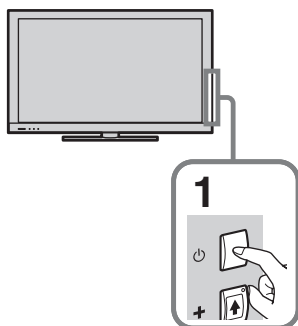

### 1 Włączyć odbiornik TV.

Nacisnąć przycisk  na odbiorniku TV, aby go włączyć.

### 2 Wybrać tryb.



### 3 Wybrać kanał telewizyjny.

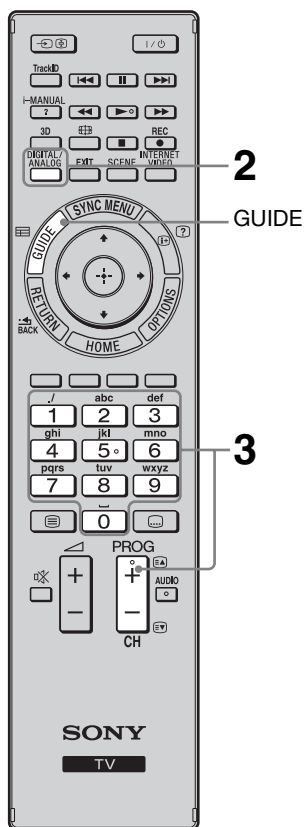

### Korzystanie z cyfrowego przewodnika po programach

Nacisnąć przycisk **GUIDE** w trybie cyfrowym, aby wyświetlić przewodnik po programach.



Do wyboru kanałów cyfrowych służą przyciski **0-9**. Dla kanałów o numerach 10 i większych należy szybko nacisnąć następną cyfrę.



- Przyciski **5**, **▶**, **PROG + i** **AUDIO** mają wypukłe punkty wyczuwalne pod palcami. Ułatwiają one orientację przy obsłudze odbiornika TV.

## Części i elementy pilota

Do sterowania telewizorem służy dołączony do zestawu pilot. Tutaj zostaną opisane podstawowe operacje pilota. Szczegółowe informacje o wszystkich funkcjach pilota można uzyskać po naciśnięciu przycisku **i-MANUAL** i zapoznaniu się z wbudowaną instrukcją (i-Manual) (strona 18).

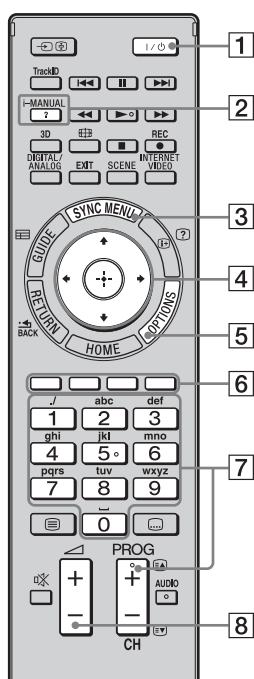

Dla modelu KDL-55/46/40/37/  
32EX72x

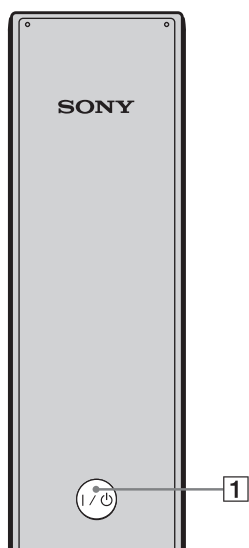

Tył pilota

- 1 I/O**  
Naciśnij, aby włączyć lub wyłączyć telewizor w trybie czuwania.
- 2 i-MANUAL**  
Wyświetla wbudowaną instrukcję (i-Manual).
- 3 SYNC MENU**  
Wyświetla menu BRAVIA Sync, umożliwiające obsługę urządzeń zgodnych ze standardem BRAVIA Sync podłączonych do telewizora.
- 4  $\uparrow/\downarrow/\leftarrow/\rightarrow/\circ$**   
Przesuwa kursor ekranowy i potwierdza wybór.
- 5 OPTIONS**  
Wyświetlają listę przydatnych funkcji i skrótów menu. Elementy menu różnią się w zależności od bieżącego wejścia i/lub treści.
- 6 Kolorowe przyciski**  
Jeśli dostępne są kolorowe przyciski, na ekranie jest wyświetlana instrukcja obsługi.
- 7 PROG/CH +/-/Przyciski numeryczne**  
Wybierają kanały w trybie telewizora.
- 8  $\triangle$  +/-**  
Dostosowują głośność.

# Wybieranie różnych funkcji i ustawień (menu główne)

Z menu głównego można wybrać wszystkie funkcje.  
Mapę głównego menu można znaleźć na stronie 17.

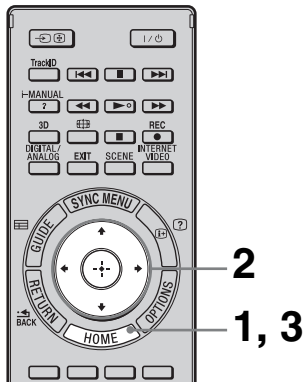

## 1 Naciśnij przycisk HOME.



## 2 Do wyboru elementów służą przyciski $\uparrow/\downarrow/\leftarrow/\rightarrow/\oplus$ .

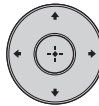

Wybieranie elementów w głównym menu (np. wybieranie opcji „Ustawienia”)

① Naciśnij przycisk  $\leftarrow/\rightarrow$ , aby wybrać opcję „Ustawienia”.

Z prawej strony zostanie wyświetlona zawartość opcji „Ustawienia”.

② Naciśnij przycisk  $\uparrow/\downarrow$ , aby wybrać opcję „Ekran”.

③ Naciśnij przycisk  $\oplus$ , aby uruchomić menu. Zgodnie z wyświetlanymi na ekranie instrukcjami naciśnij przycisk  $\uparrow/\downarrow/\leftarrow/\rightarrow$ , aby wybrać element, i naciśnij przycisk  $\oplus$ , aby potwierdzić wybór.

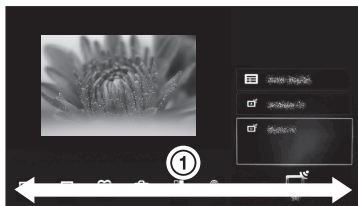

## 3 Naciśnij przycisk HOME, aby wyjść.





## Mapa głównego menu

Po naciśnięciu przycisku **HOME** na pilocie następujące ikony zostaną wyświetlone jako kategorie. Dostępne kategorie zależą od modelu telewizora, regionu, kraju i warunków transmisji.

	<b>TV</b>	Możesz wybrać listę kanałów telewizyjnych lub przewodnik po programach.
	<b>Media</b>	Korzystając z pamięci USB lub sieci domowej, możesz oglądać zdjęcia i filmy oraz słuchać muzyki.
	<b>Wejścia</b>	Można wybrać urządzenia podłączone do telewizora.
	<b>Ulubione/Historia</b>	Zapewnia szybki dostęp do często używanych i ostatnio przeglądanych elementów, takich jak kanały telewizyjne, wejścia zewnętrzne i pliki multimedialne.
	<b>Ustawienia</b>	Zawiera wszystkie niezbędne konfiguracje w celu dostosowania ustawień telewizora.
	<b>Widżety</b>	Zapewnia dostęp do widżety.
	<b>Aplikacje</b>	Można korzystać z różnych aplikacji, takich jak „Wyszukiwanie muzyki”, „Przeglądarka internetowa” itd.
	<b>Qriocity</b>	Włącz dostęp do usługi online „Qriocity”.
	<b>Treść internetowa</b>	Można korzystać z serwisów internetowych.
	<b>Polecane</b>	Przedstawia informacje o programach, które możesz polubić. Rekomendacje bazują na poprzednio oglądanych programach.
	<b>Nagrania</b>	Można użyć programowanego zapisywania zawartości na podłączony dysk USB oraz odtwarzania zapisanej zawartości.

# Wyświetlanie Instrukcji obsługi (i-Manual)

W odbiornik TV BRAVIA wbudowano instrukcję obsługi, którą można wyświetlać na ekranie.

Aby dowiedzieć się więcej o funkcjach telewizora, można przejść do instrukcji i-Manual, naciskając jeden przycisk.

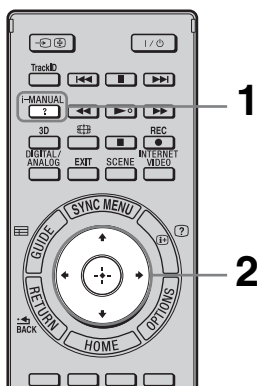

## 1 Nacisnąć przycisk i-MANUAL.

i-MANUAL



## 2 Do wyboru elementów służą przyciski

⇧/⇩/⇐/⇨/⊕.

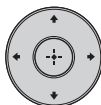

### Wybieranie elementów w instrukcji i-Manual

- 1 Naciśnij przycisk ⇧/⇩, aby wybrać element.

Zawartość elementu zostanie wyświetlona z prawej strony jako druga warstwa.

- 2 Naciśnij przycisk ⇨, aby przejść do drugiej warstwy.

- 3 Naciśnij przycisk ⇧/⇩, aby wybrać element z drugiej warstwy.

Z prawej strony zostanie wyświetlony skrócony opis elementu.

Jeśli jest dostępna trzecia warstwa, powtórz ten krok, aby wyświetlić skrócony opis elementu.

- 4 Naciśnij przycisk ⇨, aby wybrać element. Zostanie wyświetlona jego zawartość.

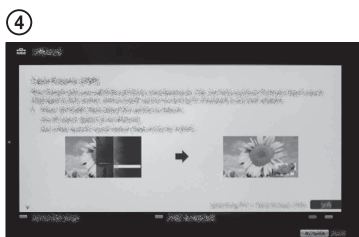
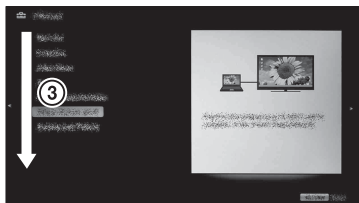
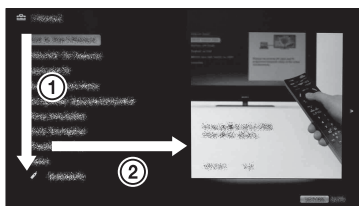

## Opis ekranu i-Manual

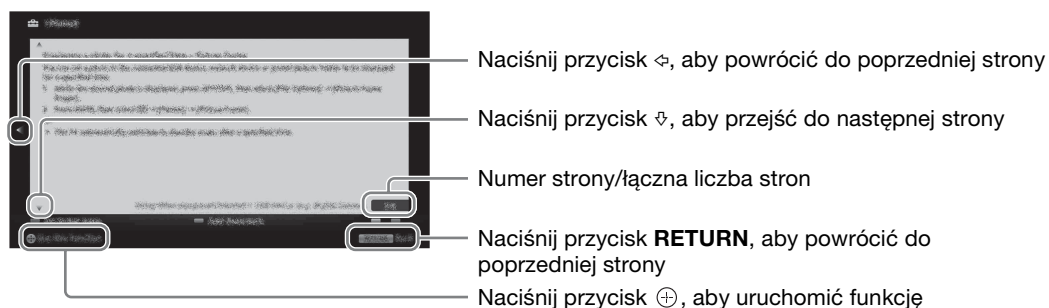

## Korzystanie z zakładek

Instrukcja i-Manual ma funkcję zakładek. Strony można zaznaczać za pomocą kolorowych przycisków zgodnie z instrukcjami podanymi na dole ekranu. Aby uzyskać dostęp do zarejestrowanych zakładek, przejdź na główną stronę instrukcji i-Manual i wybierz „Zakładki”.

## Zapamiętywanie ostatnio wyświetlonej strony

Instrukcja i-Manual umożliwia zapamiętanie ostatnio wyświetlonej strony. Na ekranie i-Manual naciśnij przycisk **i-MANUAL**, aby powrócić do ekranu telewizora. Po ponownym naciśnięciu przycisku **i-MANUAL** zostaną wyświetlone poprzednio oglądane informacje. Aby wyświetlić stronę główną instrukcji i-Manual, wróć do strony głównej zgodnie z instrukcjami wyświetlanymi na ekranie lub naciśnij przycisk **HOME** i wybierz opcję „i-Manual” z „Ustawienia” w Głównym menu.

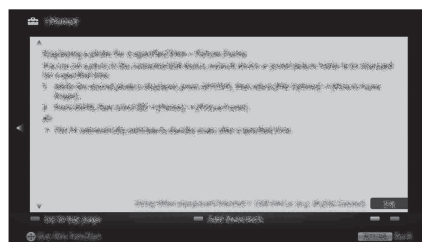

- Po przełączeniu telewizora w tryb czuwania pamięć ostatniej strony zostanie automatycznie wyzerowana.

# Ustawienia sieci

Po podłączeniu telewizora do Internetu można korzystać z wielu funkcji: wyświetlania zdjęcia pokazującego jego położenie na mapie, oglądania internetowego wideo itd. Szczegółowe opisy funkcji zostały podane w instrukcji i-Manual.



- Aby podłączyć się do Internetu, należy skontaktować się z dostawcą Internetu.

## Przygotowanie sieci przewodowej

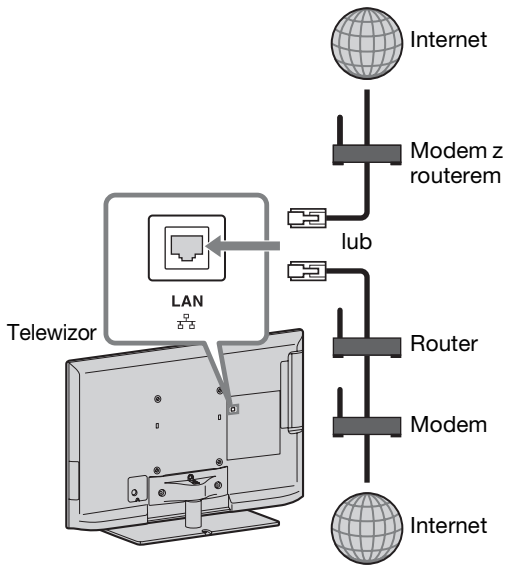

- W przypadku połączeń LAN należy użyć przewodu Kategorii 7 (CAT 7, nie dołączony do zestawu).

## Przygotowanie bezprzewodowej sieci LAN

Funkcja Wireless LAN Ready umożliwia prosty dostęp do Internetu i sieci domowej za pomocą adaptera USB bezprzewodowej sieci LAN UWA-BR100 (stan na styczeń 2010). Po włożeniu adaptera USB bezprzewodowej sieci LAN do portu USB telewizora można łatwo stworzyć sieć bezprzewodową. Przed skonfigurowaniem funkcji bezprzewodowej sieci LAN w telewizorze należy skonfigurować router sieci bezprzewodowej LAN.

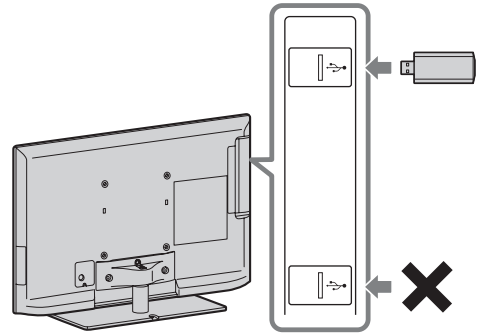

- W zależności od modelu telewizora adapter USB bezprzewodowej sieci LAN jest dołączony do zestawu lub dostępny w ramach akcesoriów opcjonalnych.

## Instalacja połączenia z Internetem

Za pomocą funkcji sieciowych można podłączyć telewizor do Internetu. Procedura konfiguracji różni się w zależności od typu sieci i routera sieci LAN. Przed skonfigurowaniem połączenia internetowego należy skonfigurować router sieci. Korzystając z następującego zestawienia, należy sprawdzić środowisko bezprzewodowej sieci LAN.

### Bezprzewodowa sieć LAN

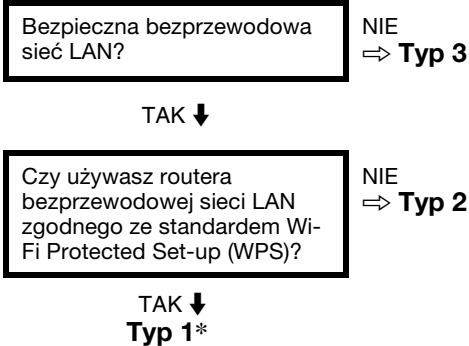

### Sieć przewodowa → Typ 4

\* Typ 1 łatwiej skonfigurować, jeśli router ma przycisk automatycznej konfiguracji, np. Air Station One-Touch Secure System (AOSS). Większość najnowszych routerów ma tę funkcję. Sprawdź posiadany router.

**Typ 1:** postępuj zgodnie z konfiguracją podaną w punkcie „Zabezpieczona sieć z funkcją Wi-Fi Protected Setup (WPS)”.

**Typ 2:** postępuj zgodnie z konfiguracją podaną w punkcie „Zabezpieczona sieć bez funkcji Wi-Fi Protected Setup (WPS)”.

**Typ 3:** postępuj zgodnie z konfiguracją podaną w punkcie „Niezabezpieczona sieć z dowolnym typem routera bezprzewodowej sieci LAN”.

**Typ 4:** postępuj zgodnie z konfiguracją podaną w punkcie „Konfiguracja sieci przewodowej”.

## Typ 1: Zabezpieczona sieć z funkcją Wi-Fi Protected Setup (WPS)

Standard WPS zapewnia, że bezpieczeństwo bezprzewodowej sieci domowej jest tak proste, jak naciśnięcie przycisku WPS na routerze bezprzewodowej sieci LAN. Przed skonfigurowaniem bezprzewodowej sieci LAN należy sprawdzić położenie przycisku WPS na routerze oraz sposób jego używania.

Ze względów bezpieczeństwa opcja „WPS (kod PIN)” udostępnia kod PIN routera. Kod PIN jest odnawiany po każdym wybraniu opcji „WPS (kod PIN)”.

- 1 Naciśnij przycisk **HOME** i wybierz opcję  > „Sieć” > „Ustawienia sieci”.
- 2 Wybierz opcję „Ustawienia sieci bezprzewodowej”.
- 3 Wybierz opcję „WPS (naciśnięcie przycisku)” dla metody naciśnięcia przycisku lub opcję „WPS (kod PIN)” dla metody PIN.



- Nazwa przycisku funkcji WPS może się różnić w zależności od routera (np. przycisk AOSS).

- 4 Postępuj zgodnie z instrukcjami wyświetlanymi na ekranie konfiguracji.

## Typ 2: Zabezpieczona sieć bez funkcji Wi-Fi Protected Setup (WPS)

Do skonfigurowania bezprzewodowej sieci LAN niezbędny będzie identyfikator SSID (nazwa sieci bezprzewodowej) i klucz bezpieczeństwa (klucz WEP lub WPA). Jeśli ich nie znasz, sprawdź w instrukcji obsługi routera.

- 1 Naciśnij przycisk **HOME** i wybierz opcję  > „Sieć” > „Ustawienia sieci”.

- 2 Wybierz opcję „Ustawienia sieci bezprzewodowej”.
- 3 Wybierz opcję „Wyszukaj”, a następnie wybierz sieć z listy wyszukanych sieci bezprzewodowych.
- 4 Postępuj zgodnie z instrukcjami wyświetlanymi na ekranie konfiguracji.



- W przypadku używania funkcji WPS do konfigurowania sieci zostaną uaktywnione ustawienia bezpieczeństwa routera sieci bezprzewodowej LAN i każde urządzenie wcześniej podłączone do bezprzewodowej sieci LAN w stanie niezabezpieczonym zostanie odłączone od sieci. W takim przypadku należy uaktywnić ustawienia bezpieczeństwa odłączonych urządzeń i podłączyć je z powrotem. Można też wyłączyć ustawienia bezpieczeństwa routera bezprzewodowej sieci LAN, a następnie podłączyć urządzenia do telewizora w stanie niezabezpieczonym.

---

### Typ 3: Niezabezpieczona sieć z dowolnym typem routera bezprzewodowej sieci LAN

Do skonfigurowania bezprzewodowej sieci LAN niezbędny będzie identyfikator SSID (nazwa sieci bezprzewodowej).

- 1 Naciśnij przycisk **HOME** i wybierz opcję  > „Sieć” > „Ustawienia sieci”.
- 2 Wybierz opcję „Ustawienia sieci bezprzewodowej”.
- 3 Wybierz opcję „Wyszukaj”, a następnie wybierz sieć z listy wyszukanych sieci bezprzewodowych.
- 4 Postępuj zgodnie z instrukcjami wyświetlanymi na ekranie konfiguracji.



- Klucz bezpieczeństwa (klucz WEP lub WPA) nie będzie potrzebny, ponieważ w tej procedurze nie trzeba wybierać żadnej metody zabezpieczeń.

---

### Typ 4: Konfiguracja sieci przewodowej

W razie potrzeby wprowadź odpowiednie wartości alfanumeryczne dla routera. Elementy, które należy skonfigurować (np. adres IP, maska podsieci, DHCP), mogą się różnić w zależności od dostawcy Internetu lub routera. Szczegółowe informacje można znaleźć w instrukcjach obsługi dostarczanych przez dostawcę Internetu lub dostarczanych wraz z routerem.

- 1 Naciśnij przycisk **HOME** i wybierz opcję  > „Sieć” > „Ustawienia sieci”.
- 2 Wybierz opcję „Ustawienia sieci przewodowej”.
- 3 Wybierz opcję „Automat.”, aby automatycznie ustawić adres IP i serwer proxy, lub opcję „Własny”, aby ustawić je ręcznie.
- 4 Postępuj zgodnie z instrukcjami wyświetlanymi na ekranie konfiguracji.

---

### Wyświetlanie stanu sieci

Można sprawdzić stan sieci.

- 1 Naciśnij przycisk **HOME** i wybierz opcję  > „Sieć” > „Ustawienia sieci”.
- 2 Wybierz opcję „Wyświetl stan sieci”.

---

### Jeśli nie można połączyć się z Internetem

Do sprawdzenia możliwych przyczyn awarii połączenia sieciowego lub ustawień należy użyć funkcji diagnostyki.

- 1 Naciśnij przycisk **HOME** i wybierz opcję  > „Sieć” > „Ustawienia sieci”.
- 2 Wybierz opcję „Wyświetl stan sieci”.

- 3 Wybierz opcję „Sprawdź połączenie”.  
Może to potrwać kilka minut. Po wybraniu opcji „Sprawdź połączenie” nie można anulować diagnostyki.

---

## Dostosowywanie ustawień wyświetlania serwerów

Można wybrać serwery sieci domowej wyświetlane w głównym menu. W głównym menu można automatycznie wyświetlić do 10 serwerów.

- 1 Naciśnij przycisk **HOME** i wybierz opcję  > „Sieć” > „Ustawienia sieci domowej”.
- 2 Wybierz opcję „Ustawienia wyświetl. serwerów”.
- 3 Wybierz serwer do wyświetlenia w głównym menu, a następnie dostosuj ustawienia.

### Jeśli nie można się połączyć z siecią domową

Telewizor wykrywa, czy serwer został poprawnie rozpoznany, gdy nie można go podłączyć do sieci domowej. Jeśli wyniki diagnostyki wskazują na awarię, sprawdź możliwe przyczyny oraz połączenia i ustawienia sieciowe.

- 1 Naciśnij przycisk **HOME** i wybierz opcję  > „Sieć” > „Ustawienia sieci domowej”.
- 2 Wybierz opcję „Diagnostyka serwera”.  
Rozpocznie się diagnostyka serwera. Po zakończeniu diagnostyki serwera zostanie wyświetlona lista wyników diagnostyki.





## Rozwiązywanie problemów

Jeśli wskaźnik  (trybu czuwania) miga, policz liczbę mignięć (odstęp czasu wynosi trzy sekundy).

Nacisnąć przycisk  na odbiorniku TV, aby go wyłączyć, odłączyć go od gniazdka oraz poinformować sprzedawcę lub punkt serwisowy firmy Sony o sposobie migania wskaźnika (podać liczbę mignięć).















Jeśli wskaźnik  (trybu czuwania) nie miga, sprawdź elementy wymienione w poniższej tabeli.

Sprawdź również temat Rozwiązywanie problemów w instrukcji i-Manual. Jeśli nie uda się wyeliminować problemu, oddać odbiornik TV do naprawy przez wykwalifikowany personel.

Stan	Wyjaśnienie/Rozwiązanie
Brak obrazu (ekran jest ciemny), brak dźwięku.	<ul style="list-style-type: none"><li>• Sprawdzić podłączenie anteny/kabla.</li><li>• Włożyć wtyczkę odbiornika TV do gniazdka, a następnie nacisnąć przycisk  na odbiorniku TV.</li><li>• Jeżeli wskaźnik  (czuwania) zaświeci się na czerwono, naciśnij przycisk / .</li></ul>
Czarne i/lub jasne punkciki na ekranie.	<ul style="list-style-type: none"><li>• Ekran składa się z pikseli. Niewielkie czarne plamki i/lub białe punkciki (piksele) występujące na ekranie nie oznaczają defektu odbiornika.</li></ul>
Niektórych programów nie można dostroić.	<ul style="list-style-type: none"><li>• Sprawdź podłączenie anteny lub anteny satelitarnej.</li></ul>
Odbiornik TV automatycznie wyłącza się (przełącza się w tryb czuwania).	<ul style="list-style-type: none"><li>• Sprawdź, czy nie uruchomiono funkcji „Timer wyłączenia” lub potwierdź ustawienie „Czas trwania” opcji „Timer wyłączenia”.</li><li>• Sprawdź, czy nie uruchomiono funkcji „Tryb czuwania po bezczynności.”.</li><li>• Sprawdź, czy nie uruchomiono funkcji „Czujnik obecności”. Jeśli przed telewizorem przez określony czas nie zostanie wykryta żadna osoba oglądająca, obraz jest automatycznie wyłączany i pozostaje sam dźwięk. Po 30 minutach w trybie obrazu wyłączonego telewizor przełączy się do trybu gotowości.</li></ul>
Pilot nie działa.	<ul style="list-style-type: none"><li>• Wymienić baterie.</li><li>• Telewizor może być w trybie SYNC. Naciśnij przycisk <b>SYNC MENU</b>, wybierz opcję „Sterowanie telewizorem”, a następnie wybierz opcję „Główne (menu)” lub „Opcje”, aby sterować telewizorem.</li></ul>
Zapomniano hasła funkcji „Ochrona przed dziećmi”.	<ul style="list-style-type: none"><li>• Wprowadź 9999 jako kod PIN. (kod PIN 9999 jest zawsze akceptowany).</li></ul>
Otoczenie telewizora może się nagrzać.	<ul style="list-style-type: none"><li>• Jeśli telewizor jest używany przez dłuższy czas, jego otoczenie może się nagrzać. Należy uważać na dotykanie tych miejsc ręką, gdyż mogą być gorące.</li></ul>



## Dane techniczne

System	
System panelu	Panel z wyświetlaczem ciekłokrystalicznym (LCD)
System TV	Analogowy: w zależności od zaznaczonego kraju/obszaru: B/G/H, D/K, L, I, M Cyfrowy: DVB-T2 (tylko modele KDL-55EX723/46EX724/46EX723/46EX524/40EX724/40EX723/40EX524/40EX523/40CX523/32EX724/32EX723/32EX524/32EX523/32EX424/32CX523) DVB-T/DVB-C
System kodowania kolorów	Analogowe: PAL, PAL60 (tylko wejście wideo), SECAM, NTSC3.58, NTSC4.43 (tylko wejście wideo) Cyfrowe: MPEG-2 MP@ML/HL, H.264/MPEG-4 AVC MP/HP@L4
Zakres kanałów	Analogowe: VHF: E2–E12/UHF: E21–E69/CATV: S1–S20/HYPER: S21–S41 D/K: R1–R12, R21–R69/L: F2–F10, B–Q, F21–F69/I: UHF B21–B69/M: A2–A13, A14–A79 Telewizja cyfrowa: VHF/UHF
Moc głośników	10 W + 10 W (KDL-55/46/40/37/32EX72x, KDL-46/40/32EX52x, KDL-46/40/32CX52x, KDL-32EX42x) 8 W + 8 W (KDL-26/24/22EX32x)
Gniazda wejściowe/wyjściowe	
Kabel antenowy	75-omowa antena zewnętrzna VHF/UHF
 AV1	21-wtykowe złącze SCART (standard CENELEC), w tym wejście audio/wideo, wejście RGB, wyjście audio/wideo TV.
 AV2	Wejście wideo (gniazdo foniczne)
 COMPONENT IN	Obsługiwane formaty: 1080p, 1080i, 720p, 576p, 576i, 480p, 480i Wejście audio (gniazda foniczne)
HDMI IN1, 2, 3, 4 (z wyjątkiem modelu KDL-26/24/22EX32x)	Wideo: 1080/24p/30p, 1080p, 1080i, 720/24p/30p, 720p, 576p, 576i, 480p, 480i Audio: Dwukanałowe liniowe PCM: 32, 44,1 i 48 kHz, 16, 20 i 24 bity, Dolby Digital Analogowe wejście audio (minijack) (tylko HDMI IN4) Wejście PC ARC (Audio Return Channel) (tylko HDMI IN1)
HDMI IN1, 2 (tylko model KDL-26/24/22EX32x)	Wideo: 1080/24p/30p, 1080p, 1080i, 720/24p/30p, 720p, 576p, 576i, 480p, 480i Audio: Dwukanałowe liniowe PCM: 32, 44,1 i 48 kHz, 16, 20 i 24 bity, Dolby Digital Analogowe wejście audio (minijack) (tylko HDMI IN2) Wejście PC ARC (Audio Return Channel) (tylko HDMI IN1)
 DIGITAL AUDIO OUT (OPTICAL)	Cyfrowe gniazdo optyczne (dwukanałowe liniowe PCM, Dolby Digital)
 AUDIO OUT / 	Wejście audio (gniazda foniczne) Gniazdo słuchawkowe
 PC IN	Wejście PC (Mini D-sub 15-wtykowe)  Wejście audio PC (minijack)
 (tylko model KDL-26/24/22EX32x)	Port USB (obsługuje nagrywarke z dyskiem twardym)
 1, 2 (tylko modele KDL-46/40/32EX520, KDL-40/32EX523)	Port USB
 1,  2 (HDD REC) (z wyjątkiem modeli KDL-46/40/32EX520, KDL-40/32EX523, KDL-26/24/22EX32x)	Port USB, Port USB dla dysku twardego (tylko modele  2)
	Gniazdo CAM (Moduł Warunkowego Dostępu)
 LAN	Gniazdo 10BASE-T/100BASE-TX (Prędkość połączenia zależy od parametrów sieci. Nie gwarantuje się prędkości i jakości transmisji przez gniazdo 10BASE-T/100BASE-TX tego odbiornika TV).

Nazwa modelu KDL-	55EX72x	46EX72x	46EX52x	46CX52x	
<b>Zasilanie i inne</b>					
Wymagania dotyczące zasilania	220–240 V AC, 50 Hz				
Klasa efektywności energetycznej	A	A	A	C	
Wielkość ekranu (mierzona po przekątnej)	Ok. 138,8 cm/55 cale	Ok. 116,8 cm/46 cale	Ok. 116,8 cm/46 cale	Ok. 116,8 cm/46 cale	
Pobór mocy	w trybie „Dom”/ „Standardowy”	113 W	81,0 W	68,0 W	128 W
	w trybie „Sklep”/ „Żywy”	177 W	133 W	114 W	204 W
Przeciętne roczne zużycie energii* <sup>1</sup>	165 kWh	118 kWh	99 kWh	187 kWh	
Pobór mocy w stanie czuwania* <sup>2</sup>	0,25 W (15 W w trybie aktualizacji oprogramowania / EPG)	0,25 W (15 W w trybie aktualizacji oprogramowania / EPG)	0,3 W (13 W w trybie aktualizacji oprogramowania / EPG)	0,25 W (16 W w trybie aktualizacji oprogramowania / EPG)	
Rozdzielczość ekranu	1 920 punktów (w poziomie) × 1 080 linii (w pionie)				
Wymiary (ok.) (szer. × wys. × gł.)					
z podstawą	126,9 × 79,9 × 31,5 cm	107,8 × 69,0 × 26,0 cm	107,8 × 69,0 × 26,0 cm	112,2 × 71,2 × 27,5 cm	
bez podstawy	126,9 × 76,9 × 4,1 cm	107,8 × 66,0 × 4,2 cm	107,8 × 66,0 × 4,2 cm	112,2 × 68,2 × 7,4 cm	
Waga (ok.)					
z podstawą	25,4 kg	17,9 kg	17,8 kg	20,7 kg	
bez podstawy	20,2 kg	14,3 kg	14,2 kg	17,1 kg	
Dołączone wyposażenie	Patrz „Sprawdzanie dostarczonego wyposażenia” (strona 8).				
Wyposażenie dodatkowe	Uchwyt ścienny: SU-WL500 Okulary 3D: TDG-BR250/TDG-BR200/TDG-BR100/TDG-BR50 (KDL-55/46EX72x) Bezprzewodowy adapter USB dla sieci LAN				
Temperatura robocza	0°C–40°C				
Wilgotność robocza	10%–80% wilgotności względnej (bez kondensacji)				

Nazwa modelu KDL-	40EX72x	40EX52x	40CX52x	37EX72x	
<b>Zasilanie i inne</b>					
Wymagania dotyczące zasilania	220–240 V AC, 50 Hz				
Klasa efektywności energetycznej	A	A	C	A	
Wielkość ekranu (mierzona po przekątnej)	Ok. 101,6 cm/40 cali	Ok. 101,6 cm/40 cali	Ok. 101,6 cm/40 cali	Ok. 94,0 cm/37 cale	
Pobór mocy	w trybie „Dom”/ „Standardowy”	64,0 W	65,0 W	120 W	56,0 W
	w trybie „Sklep”/ „Żywy”	121 W	113 W	181 W	105 W
Przeciętne roczne zużycie energii* <sup>1</sup>	93 kWh	95 kWh	175 kWh	82 kWh	
Pobór mocy w stanie czuwania* <sup>2</sup>	0,25 W (15 W w trybie aktualizacji oprogramowania / EPG)	0,3 W (13 W w trybie aktualizacji oprogramowania / EPG)	0,25 W (15 W w trybie aktualizacji oprogramowania / EPG)	0,25 W (17 W w trybie aktualizacji oprogramowania / EPG)	
Rozdzielczość ekranu	1 920 punktów (w poziomie) × 1 080 linii (w pionie)				
Wymiary (ok.) (szer. × wys. × gł.)					
z podstawą	94,3 × 61,6 × 25,0 cm	94,3 × 61,6 × 25,0 cm	99,1 × 63,6 × 25,0 cm	87,8 × 57,9 × 25,0 cm	
bez podstawy	94,3 × 58,6 × 4,2 cm	94,3 × 58,6 × 4,2 cm	99,1 × 60,6 × 7,1 cm	87,8 × 54,9 × 4,2 cm	
Waga (ok.)					
z podstawą	14,4 kg	14,4 kg	16,3 kg	13,3 kg	
bez podstawy	11,2 kg	11,2 kg	12,9 kg	10,1 kg	

Nazwa modelu KDL-	40EX72x	40EX52x	40CX52x	37EX72x
Dołączone wyposażenie	Patrz „Sprawdzanie dostarczonego wyposażenia” (strona 8).			
Wyposażenie dodatkowe	Uchwyt ścienny: SU-WL500 Okulary 3D: TDG-BR250/TDG-BR200/TDG-BR100/TDG-BR50 (KDL-40/37EX72x) Bezprzewodowy adapter USB dla sieci LAN			
Temperatura robocza	0°C–40°C			
Wilgotność robocza	10%–80% wilgotności względnej (bez kondensacji)			

Nazwa modelu KDL-	32EX72x	32EX52x	32EX42x	32CX52x	
<b>Zasilanie i inne</b>					
Wymagania dotyczące zasilania	220–240 V AC, 50 Hz				
Klasa efektywności energetycznej	B	B	B	C	
Wielkość ekranu (mierzona po przekątnej)	Ok. 80,1 cm/32 cale	Ok. 80,1 cm/32 cale	Ok. 80,0 cm/32 cale	Ok. 80,1 cm/32 cale	
Pobór mocy	w trybie „Dom”/ „Standardowy”	59,0 W	56,0 W	56,0 W	73,0 W
	w trybie „Sklep”/ „Żywy”	101 W	88 W	88 W	112 W
Przeciętne roczne zużycie energii*1	86 kWh	82 kWh	82 kWh	107 kWh	
Pobór mocy w stanie czuwania*2	0,25 W (16 W w trybie aktualizacji oprogramowania / EPG)	0,3 W (17 W w trybie aktualizacji oprogramowania / EPG)	0,3 W (17 W w trybie aktualizacji oprogramowania / EPG)	0,25 W (15 W w trybie aktualizacji oprogramowania / EPG)	
Rozdzielczość ekranu	1 920 punktów (w pionie) × 1 080 linii (w pionie)		1 366 punktów (w poziomie) × 768 linii (w pionie)	1 920 punktów (w poziomie) × 1 080 linii (w pionie)	
<b>Wymiary (ok.) (szer. × wys. × gł.)</b>					
z podstawą	75,5 × 51,0 × 21,6 cm	75,5 × 51,0 × 21,6 cm	75,5 × 51,0 × 21,6 cm	79,9 × 53,2 × 23,0 cm	
bez podstawy	75,5 × 48,0 × 4,2 cm	75,5 × 48,0 × 4,2 cm	75,5 × 48,0 × 4,2 cm	79,9 × 50,2 × 7,0 cm	
<b>Waga (ok.)</b>					
z podstawą	10,4 kg	10,2 kg	10,2 kg	11,4 kg	
bez podstawy	7,9 kg	7,7 kg	7,7 kg	8,7 kg	
Dołączone wyposażenie	Patrz „Sprawdzanie dostarczonego wyposażenia” (strona 8).				
Wyposażenie dodatkowe	Uchwyt ścienny: SU-WL500 Okulary 3D: TDG-BR250/TDG-BR200/TDG-BR100/TDG-BR50 (KDL-32EX72x) Bezprzewodowy adapter USB dla sieci LAN				
Temperatura robocza	0°C–40°C				
Wilgotność robocza	10%–80% wilgotności względnej (bez kondensacji)				

Nazwa modelu KDL-	26EX321	26EX320	24EX32x	22EX32x	
<b>Zasilanie i inne</b>					
Wymagania dotyczące zasilania	220–240 V AC, 50 Hz				
Klasa efektywności energetycznej	B	B	B	B	
Wielkość ekranu (mierzona po przekątnej)	Ok. 66,1 cm/26 cale	Ok. 66,1 cm/26 cale	Ok. 61,0 cm/24 cale	Ok. 54,8 cm/22 cale	
Pobór mocy	w trybie „Dom”/ „Standardowy”	38,0 W	38,0 W	35,0 W	32,0 W
	w trybie „Sklep”/ „Żywy”	63 W	63 W	62 W	52 W
Przeciętne roczne zużycie energii*1	55 kWh	55 kWh	51 kWh	47 kWh	

Nazwa modelu KDL-	26EX321	26EX320	24EX32x	22EX32x
Pobór mocy w stanie czuwania* <sup>2</sup>	0,35 W (13 W w trybie aktualizacji oprogramowania / EPG)	0,35 W (13 W w trybie aktualizacji oprogramowania / EPG)	0,35 W (13 W w trybie aktualizacji oprogramowania / EPG)	0,35 W (13 W w trybie aktualizacji oprogramowania / EPG)
Rozdzielczość ekranu	1 366 punktów (w poziomie) × 768 linii (w pionie)		1 920 punktów (w poziomie) × 1 080 linii (w pionie)	1 366 punktów (w poziomie) × 768 linii (w pionie)
Wymiary (ok.) (szer. × wys. × gł.)				
z podstawą	63,1 × 43,3 × 21,5 cm	63,1 × 42,1 × 18,2 cm	58,3 × 39,1 × 18,2 cm	52,9 × 36,2 × 17,2 cm
bez podstawy	63,1 × 40,6 × 4,2 cm	63,1 × 40,6 × 4,2 cm	58,3 × 37,6 × 4,2 cm	52,9 × 34,7 × 4,2 cm
Waga (ok.)				
z podstawą	8,4 kg	7,2 kg	6,2 kg	5,1 kg
bez podstawy	6,1 kg	6,1 kg	5,2 kg	4,1 kg
Dołączone wyposażenie	Patrz „Sprawdzanie dostarczonego wyposażenia” (strona 8).			
Wyposażenie dodatkowe	Uchwyt ścienny: SU-WL100 Bezprzewodowy adapter USB dla sieci LAN			
Temperatura robocza	0°C–40°C			
Wilgotność robocza	10%–80% wilgotności względnej (bez kondensacji)			

\*<sup>1</sup> Zużycie energii rocznie, w oparciu o wyliczenie zużycia energii dla telewizora pracującego 4 godziny dziennie przez 365 dni w roku. Rzeczywiste zużycie energii zależy od sposobu korzystania z telewizora.

\*<sup>2</sup> Podany pobór mocy w trybie czuwania jest osiągnięty po zakończeniu wykonywania przez odbiornik TV wymaganych procesów wewnętrznych.

Projekt i dane techniczne mogą zostać zmienione bez powiadomienia.

## Instalowanie elementów dodatkowych (uchwyt ścienny)

### Informacja dla Klientów:

W przypadku użycia uchwyty ścienny SU-WL500 SU-WL100 odstęp między ścianą i telewizorem będzie wynosić 6 cm. Jest to miejsce do poprowadzenia przewodów do telewizora.

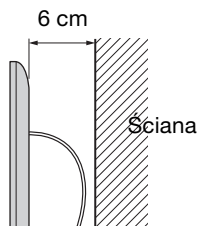

Dla ochrony tego produktu i ze względów bezpieczeństwa Sony zaleca, aby instalacja telewizora została wykonana przez dystrybutorów Sony lub przez licencjonowanych wykonawców. Nie należy własnoręcznie wykonywać instalacji telewizora.

### Informacja dla dystrybutorów Sony i wykonawców:

Należy zwrócić szczególną uwagę na zachowanie wymogów bezpieczeństwa podczas instalacji, okresowych przeglądów i konserwacji tego produktu.

Telewizor można zamontować przy użyciu uchwyty ścienny SU-WL500 (strona 30) i SU-WL100 (strona 30) (sprzedawany oddzielnie).

- Informacje na temat prawidłowego instalowania uchwyty ścienny znajdują się w jego instrukcji obsługi.
- Patrz rozdział „Odkręcanie podstawy od odbiornika TV” (strona 9).

Do instalacji tego produktu niezbędne są dostateczne kwalifikacje, aby określić czy ściana wytrzyma obciążenie związane z ciężarem zainstalowanego na niej telewizora. Należy powierzyć dystrybutorom Sony lub licencjonowanym wykonawcom przymocowanie tego produktu do ściany oraz zwracać szczególną uwagę na wymogi bezpieczeństwa podczas instalacji. Sony nie ponosi odpowiedzialności za jakiegokolwiek uszkodzenia mienia lub ciała powstałe wskutek niewłaściwego obchodzenia się z produktem lub nieprawidłowej instalacji.

Podczas montażu telewizora na ścianie należy odkręcić śruby z tyłu telewizora. Rodzaj i liczba dostępnych śrub zależy od modelu telewizora. (Zostały one wkręcone do otworów na śruby do montażu ściennego). Wykręcone śruby należy przechowywać w bezpiecznym, niedostępnym dla dzieci miejscu.

► Dla modelu KDL-55EX72x

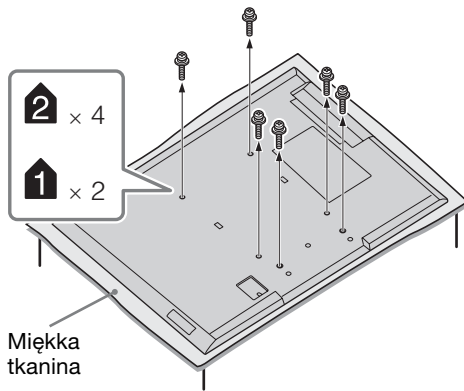

► Dla modeli KDL-46/40/37/32EX72x, KDL-46/40/32EX52x, KDL-32EX42x

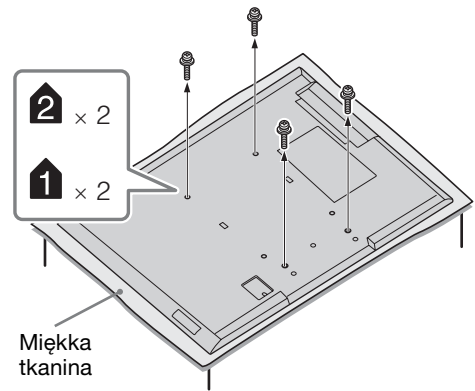

- Aby odłączyć podstawę od telewizora, należy położyć telewizor ekranem do dołu na stabilnej powierzchni, która jest większa od samego telewizora.
- Aby zapobiec uszkodzeniu samego ekranu, pamiętaj o położeniu miękkiej tkaniny na powierzchni roboczej.

## SU-WL500, SU-WL100

Dla modeli KDL-55/46/40/37/32EX72x, KDL-46/40/32EX52x, KDL-46/40/32CX52x, KDL-32EX42x

SU-WL500

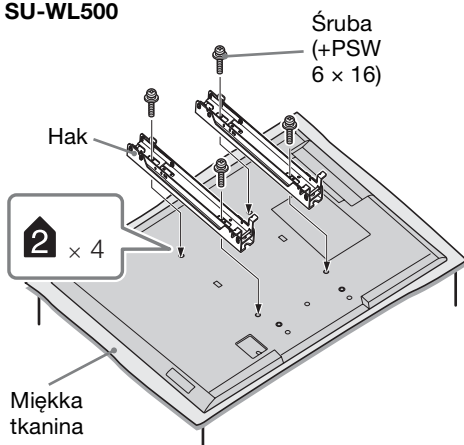

Dla modelu KDL-26/24/22EX32x

SU-WL100

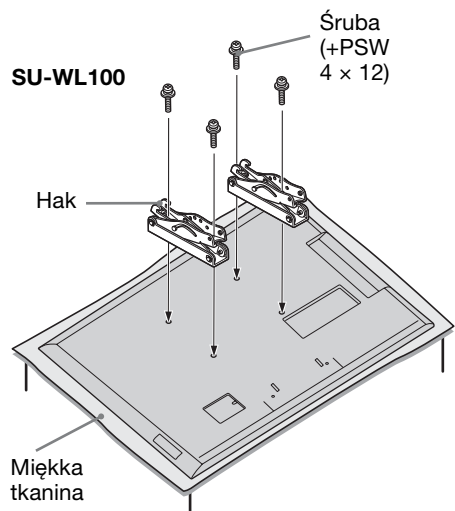

- Przymocuj hak montażowy do uchwyty ściennego przy użyciu czterech śrub dołączonych do zestawu.
- Podczas ponownego zakładania podstawy śruby (wykręcone wcześniej) należy wkręcić w otwory z tyłu telewizora, w których się pierwotnie znajdowały.

## Tabela/schemat położenia śrub i haka

Nazwa modelu KDL-	Położenie śruby	Położenie haka
	SU-WL500	SU-WL500
55EX72x	e, j	b
46EX72x/46EX52x	e, j	b
46CX52x	d, g	b </td
40EX72x/40EX52x	e, j	b
40CX52x	d, g	b
37EX72x	e, j	b
32EX72x/32EX52x/32EX42x/32CX52x	e, g	c
		SU-WL100
26EX32x	-	a
24EX32x	-	a
22EX32x	-	b

### SU-WL500

#### Położenie śruby

Podczas instalacji haka na telewizorze.

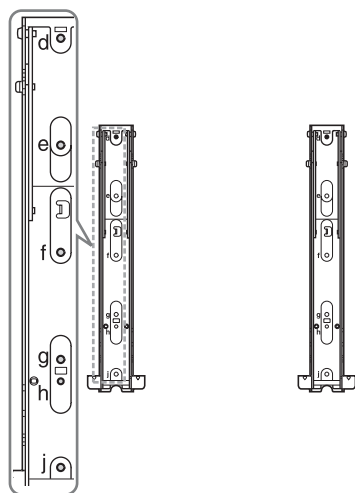

#### Położenie haka

Podczas instalacji telewizora na uchwyt podstawowy.

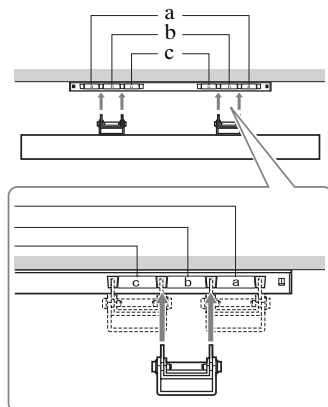

## SU-WL100

### Położenie haka

Podczas instalacji telewizora na uchwyt podstawowy.

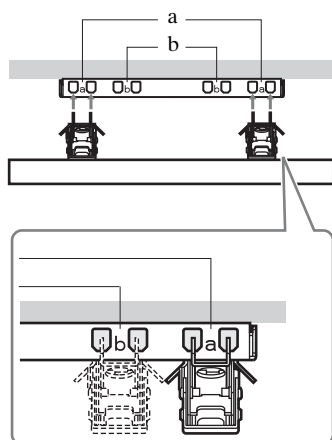



## Tabela wymiarów instalacyjnych telewizora

### ① SU-WL500

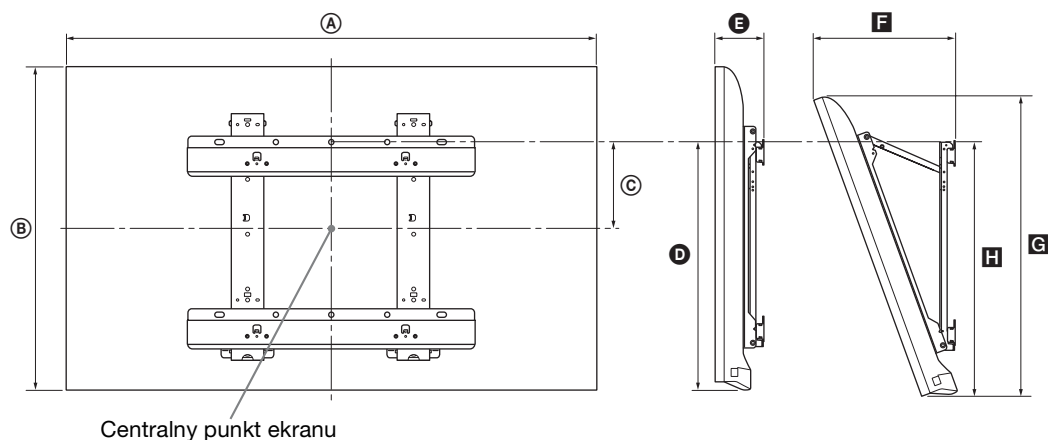

### ② SU-WL100

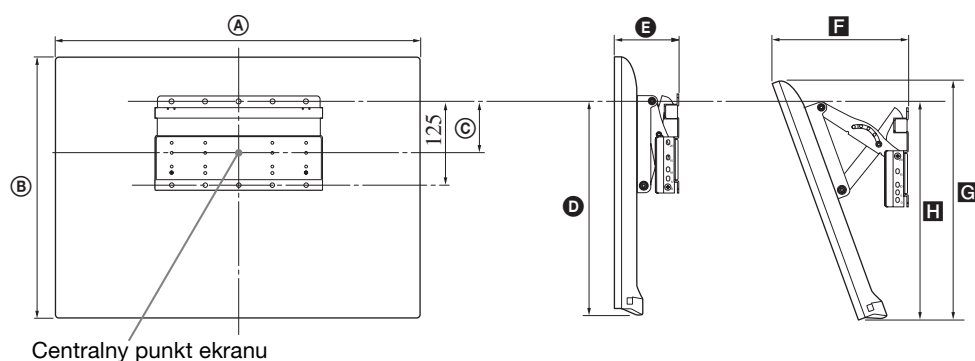

Jednostka: cm

Nazwa modelu KDL-	Wymiary monitora		Wymiar środkowy ekranu	Długość dla każdego kąta montażu				
				Kąt (0°)		Kąt (20°)		
	A	B		C	D	E	F	G
<b>① SU-WL500</b>								
55EX72x	126,9	76,9	6,5	46,5	9,0	32,2	71,8	47,2
46EX72x	107,8	66,0	12,0	46,5	9,1	28,6	61,6	47,2
46EX52x	107,8	66,0	12,0	46,5	9,1	28,6	61,5	47,2
46CX52x	112,2	68,2	8,4	43,2	13,4	34,5	64,2	45,5
40EX72x	94,3	58,6	15,7	46,5	9,1	26,1	54,6	47,2
40EX52x	94,3	58,6	15,7	46,5	9,1	26,0	54,5	47,2
40CX52x	99,1	60,6	12,2	43,2	13,1	31,9	57,0	45,5
37EX72x	87,8	54,9	17,5	46,5	9,1	24,8	51,1	47,2
32EX72x	75,5	48,0	16,1	41,6	9,1	24,1	44,6	42,7
32EX52x/ 32EX42x	75,5	48,0	16,1	41,6	9,1	24,1	44,6	42,6
32CX52x	79,9	50,2	17,2	43,2	13,0	27,9	47,3	45,4
<b>② SU-WL100</b>								
26EX32x	63,1	40,6	7,8	29,5	9,5	20,4	37,4	26,3
24EX32x	58,3	37,6	9,5	29,6	9,4	19,3	34,6	27,6
22EX32x	52,9	34,7	10,8	29,5	9,3	18,2	31,9	27,6

Wartości w tabeli mogą się nieco różnić, zależnie od sposobu instalacji.

#### **OSTRZEŻENIE**

Ściana, na której telewizor będzie zainstalowany, powinna wytrzymać obciążenie co najmniej cztery razy większe niż wynosi ciężar telewizora. Ciężar telewizora podany jest w rozdziale Dane techniczne (strona 25-28).

# Informacje dotyczące bezpieczeństwa

## Montaż i instalacja

Aby uniknąć ryzyka wybuchu pożaru, porażenia prądem elektrycznym, uszkodzenia sprzętu i/lub ewentualnych obrażeń ciała, odbiornik TV należy zainstalować zgodnie z instrukcjami podanymi poniżej.

### Instalacja

- Telewizor powinien być zainstalowany w pobliżu łatwo dostępnego gniazdka.
- Odbiornik należy ustawić na stabilnej, poziomej powierzchni.
- Montaż odbiornika na ścianie należy zlecić wykwalifikowanemu instalatorowi.
- Ze względów bezpieczeństwa zaleca się stosowanie akcesoriów Sony:
  - Ściennego uchwytu mocującego: SU-WL500 (Z wyjątkiem modelu KDL-26/24/22EX32x)
  - SU-WL100 (KDL-26/24/22EX32x)
- Do zamontowania haków na odbiorniku TV należy użyć śrub dołączonych w komplecie ze ściennym uchwytem mocującym. Śruby z kompletu są zwymerowane w taki sposób, że ich długość liczona od czoła haka od strony odbiornika TV wynosi od 8 mm do 12 mm. Średnica i długość śrub różnią się w zależności od modelu ściennego uchwytu mocującego. Stosowanie śrub innych niż dostarczane w komplecie może spowodować uszkodzenia wewnętrzne w odbiorniku TV, jego upadek, itp.

8 mm - 12 mm

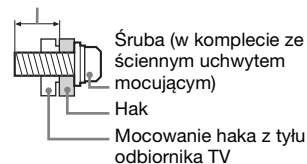

### Transport

- Przed rozpoczęciem przenoszenia odbiornika należy odłączyć od niego wszystkie kable.
- Do przenoszenia dużego odbiornika TV potrzeba dwóch lub trzech osób.
- Odbiornik należy przenosić w sposób pokazany na ilustracji po prawej stronie. Nie wolno naciskać ekranu ciekłokrystalicznego ani ramy dookoła ekranu.

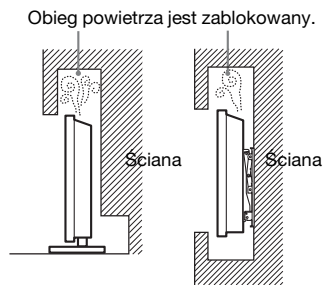
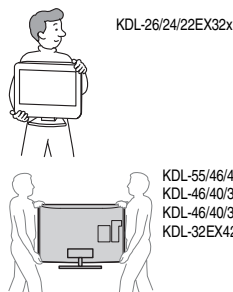

- Podczas transportu odbiornik nie powinien być narażony na wstrząsy mechaniczne i nadmierne wibracje.
- Na czas transportu odbiornika do naprawy lub podczas przeprowadzki, należy zapakować go w oryginalny karton i elementy opakowania.

### Wentylacja

- Nie wolno zasłaniać otworów wentylacyjnych ani wkładać żadnych rzeczy do obudowy.
- Wokół odbiornika TV należy pozostawić trochę wolnej przestrzeni, tak jak to pokazano na rysunku poniżej.
- Zaleca się stosowanie oryginalnego ściennego uchwytu mocującego Sony, aby zapewnić odpowiednią wentylację.

#### Instalacja na ścianie

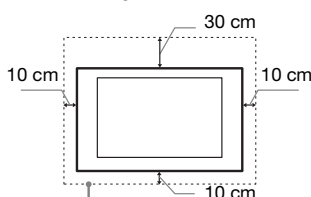

Pozostawić co najmniej tyle miejsca wokół odbiornika TV.

#### Instalacja na podstawie

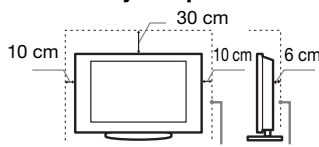

Pozostawić co najmniej tyle miejsca wokół odbiornika TV.

- Aby zapewnić właściwą wentylację i zapobiec osiadananiu brudu lub kurzu:
  - Nie należy ustawiać odbiornika TV ekranem do góry, montować go do góry nogami, odwróconego tyłem lub bokiem.
  - Nie należy ustawiać odbiornika TV na półce, dywanie, łóżku lub w szafce.
  - Nie należy przykrywać odbiornika TV materiałami, np. zasłonami lub innymi przedmiotami, takimi jak gazety itp.
  - Nie należy instalować odbiornika tak, jak to pokazano na rysunkach poniżej.

### Przewód zasilający

Aby uniknąć ryzyka wybuchu pożaru, porażenia prądem elektrycznym, uszkodzenia sprzętu i/lub ewentualnych obrażeń ciała, z przewodem zasilającym i gniazdem sieciowym należy postępować w następujący sposób:

- Należy używać wyłącznie przewodów zasilających dostarczonych przez Sony, a nie przez innych dostawców.
- Wtyczka powinna być całkowicie włożona do gniazda sieciowego.
- Odbiornik TV jest przystosowany do zasilania wyłącznie napięciem 220-240 V AC.
- W celu zachowania bezpieczeństwa, podczas dokonywania połączeń, należy wyjąć wtyczkę przewodu zasilającego z gniazdka oraz uważać, aby nie nadeprnąć na przewód.
- Przed przystąpieniem do serwisowania lub przesuwania odbiornika TV należy wyjąć wtyczkę przewodu zasilającego z gniazdka.
- Przewód zasilający powinien znajdować się z dala od źródeł ciepła.
- Należy regularnie wyjmować wtyczkę z gniazdka i czyścić ją. Jeśli wtyczka jest pokryta kurzem i gromadzi wilgoć, jej właściwości izolujące mogą ulec pogorszeniu, co może być przyczyną pożaru.

### Uwagi

- Dostarczonego w zestawie przewodu zasilającego nie należy używać do jakichkolwiek innych urządzeń.
- Należy uważać, aby nie przycisnąć, nie zgiąć ani nie skrócić nadmiernie przewodu zasilającego. Może to spowodować uszkodzenie izolacji lub urwanie żył przewodu.
- Nie należy przerabiać przewodu zasilającego.
- Na przewodzie zasilającym nie należy kłaść ciężkich przedmiotów.
- Podczas odłączania nie wolno ciągnąć za sam przewód.
- Nie należy podłączać zbyt wielu urządzeń do tego samego gniazda sieciowego.
- Nie należy używać gniazd sieciowych słabo trzymających wtyczkę.

## Niedozwolone użycie

Odbiornika TV nie należy instalować oraz eksploatować w miejscach, warunkach lub okolicznościach, jakie opisano poniżej. Niezastosowanie się do poniższych zaleceń może prowadzić do wadliwej pracy odbiornika, a nawet pożaru, porażenia prądem elektrycznym, uszkodzenia sprzętu i/lub obrażeń ciała.

### Miejsce:

- Odbiornika TV nie należy montować na zewnątrz pomieszczeń (w miejscach narażonych na bezpośrednie działanie promieni słonecznych), nad morzem, na statku lub innej jednostce pływającej, w pojeździe, w instytucjach ochrony zdrowia, w miejscach niestabilnych lub narażonych na działanie wody, deszczu, wilgoci lub dymu.
- Telewizor znajdujący się w szatni jaczuzi albo łaźni publicznej może zostać uszkodzony przez unoszące się w powietrzu cząsteczki siarki i inne.



- Aby zapewnić najlepszą jakość obrazu, nie należy wystawiać ekranu na bezpośrednie oświetlenie lub działanie promieni słonecznych.
- Nie przenoś urządzenia z zimnego do ciepłego pomieszczenia. Gwałtowna zmiana temperatury może powodować skraplanie wilgoci. Może to pogorszyć jakość obrazu na telewizorze lub kolorów. W takiej sytuacji przed włączeniem telewizora należy poczekać na całkowite odparowanie wilgoci.

### Warunki:

- Nie należy umieszczać telewizora w miejscach gorących, wilgotnych lub nadmiernie zapyłonych; w miejscach, w których do wnętrza mogą dostawać się owady; w miejscach, w których może być narażony na działanie wibracji mechanicznych lub w pobliżu przedmiotów palnych (świeczek, itp.). Odbiornik TV należy chronić przed zalaniem i nie stawiać na nim żadnych przedmiotów wypełnionych wodą, np. wazonów.
- Nie wolno umieszczać telewizora w miejscach wilgotnych lub zakurzonych oraz miejscach wypełnionych oleistym dymem lub parą (w pobliżu płyt kuchennych lub nawilżaczy). Może to spowodować pożar, porażenie prądem lub odkształcenia obudowy.



- Nie należy instalować telewizora w miejscach narażonych na działanie wyższych temperatur, takich jak miejsca bezpośrednio oświetlane przez promienie słońca, położone w pobliżu grzejnika lub czy urządzeń grzewczych. W takich warunkach może dojść do przegrzania telewizora, a w konsekwencji do zdeformowania obudowy i/lub awarii samego urządzenia.



### Okoliczności:

- Odbiornika TV nie należy dotykać mokrymi rękoma, przy zdjętej obudowie lub z akcesoriami, które nie są zalecane przez producenta. W czasie burz z wyładowaniami atmosferycznymi należy wyjąć wtyczkę przewodu zasilającego telewizora z gniazdka i odłączyć przewód antenowy.
- Nie wolno instalować telewizora tak, aby jego obudowa wystawała na otwartą przestrzeń. Może to powodować uderzenie w telewizor przez osoby lub przedmioty oraz doprowadzić do jego uszkodzenia.



### Kawałki szkła lub uszkodzenia:

- W odbiornik nie należy rzucić żadnymi przedmiotami. Może to spowodować uszkodzenie szkła ekranu i prowadzić do poważnych obrażeń ciała.
- W przypadku pęknięcia powierzchni ekranu lub obudowy telewizora, przed dotknięciem odbiornika należy wyjąć wtyczkę przewodu zasilającego z gniazdka. Niezastosowanie się do powyższego zalecenia może spowodować porażenie prądem elektrycznym.

### Gdy odbiornik TV nie jest używany

- Mając na uwadze kwestie ochrony środowiska i bezpieczeństwa, zaleca się odłączenie odbiornika od źródła zasilania, jeśli nie będzie on używany przez kilka dni.
- Ponieważ wyłączenie odbiornika telewizyjnego nie powoduje odcięcia zasilania, w celu całkowitego wyłączenia urządzenia należy wyciągnąć wtyczkę przewodu zasilającego z gniazda sieciowego.
- Niektóre odbiorniki mogą być jednak wyposażone w funkcje wymagające pozostawienia ich w trybie gotowości.

### Zalecenia dot. bezpieczeństwa dzieci

- Nie należy pozwalać, aby na odbiornik TV wspiwały się dzieci.
- Małe akcesoria należy przechowywać z dala od dzieci tak, aby uniknąć ryzyka ich przypadkowego połknięcia.

## Co robić w przypadku wystąpienia problemów...

W przypadku wystąpienia jednego z poniższych problemów należy bezzwłocznie **wyłączyć** odbiornik TV oraz wyjąć wtyczkę zasilającą z gniazdka sieciowego.

Należy zwrócić się do punktu sprzedaży lub punktu serwisowego firmy Sony z prośbą o sprawdzenie odbiornika przez wykwalifikowanego serwisanta.

### W przypadku:

- Uszkodzenia przewodu zasilającego.
- Gniazd sieciowych słabo trzymających wtyczkę.
- Uszkodzenia odbiornika w wyniku jego upuszczenia lub uderzenia przez obiekt obcy.
- Dostania się do wnętrza odbiornika cieczy lub przedmiotów obcych.

### Ostrzeżenie

Aby uniknąć ryzyka pożaru, świeczki i inne źródła otwartego ognia należy utrzymywać z dala od produktu.



## Introduksjon

Takk for at du valgte dette Sony-produktet. Les gjennom denne håndboken før du begynner å bruke TV-en, og ta vare på den for fremtidig referanse.

Produsenten av dette produktet er Sony Corporation, 1-7-1 Konan Minato-ku Tokyo, 108-0075 Japan. Autorisert representant for EMC og produktsikkerhet er Sony Deutschland GmbH, Hedelfinger Strasse 61, 70327 Stuttgart, Germany. For service eller garanti saker vennligst se adressene nevnt i det separate service eller garantidokumentet.

## Merknader til digital TV-funksjon

- Alle funksjoner som gjelder digital-TV (DVB) vil kun fungere i land eller områder der vanlige, digitale DVB-T (MPEG-2 og H.264/MPEG-4 AVC)-signaler kringkastes eller der hvor du har tilgang til en kompatibel DVB-C (MPEG-2 og H.264/MPEG-4 AVC)-kabelservice. Vennligst opplys din lokale forhandler dersom du kan motta et DVB-T-signal der du bor eller spør kabeltilbyderen om dennes DVB-C-kabelservice er egnet for integrert drift med denne TV-en.
- Din kabeltilbyder kan muligens forlange et gebyr for servicen eller kreve at du aksepterer dennes bedriftsvilkår og -betingelser.
- Denne TV-en samsvarer med DVB-T- og DVB-C-spesifikasjonene, men kompatibilitet med fremtidig digital, vanlig DVB-T- og DVB-C-digital kabelkringkasting kan ikke garanteres.
- Endel digitale TV-funksjoner er muligens ikke tilgjengelige i noen land/områder og DVB-C-kabel vil muligens ikke fungere helt som den skal med noen tilbydere.

For en liste over kompatible kabeltilbydere, besøk vårt støttenettsted: <http://support.sony-europe.com/TV/DVBC/>



- "x"-en som vises i modellnavnet, korresponderer til et tall som er relatert til design, farge eller TV-system.
- Instruksjoner om å "Installere veggmonteringsbraketten" er inkludert i bruksanvisningen til denne TV-en.
- Illustrasjonene som brukes i denne veiledningen varierer avhengig av din TV-modell.
- Illustrasjonene av fjernkontrollen som brukes i denne veiledningen er for RM-ED044 med mindre annet er oppgitt.
- Før du bruker TV-en, må du lese "Sikkerhetsinformasjon" (side 32). Oppbevar denne bruksanvisningen for senere referanse.

## Varemerker

DVB er et registrert varemerke for DVB-prosjektet.

HDMI, HDMI-logoen og High-Definition Multimedia Interface er varemerker eller registrerte varemerker for HDMI Licensing LLC i USA og andre land.

DLNA®, DLNA-logoen og DLNA CERTIFIED® er varemerker, servicemerker eller sertifiseringsmerker for Digital Living Network Alliance.

DivX® er en teknologi for komprimering av videofiler, utviklet av DivX, Inc.

DivX®, DivX Certified® og tilhørende logoer er varemerker for DivX, Inc. og er brukt under lisens.

OM DIVX-VIDEO: DivX® er et digitalt videoformat utviklet av DivX, Inc. Dette er et offisielt DivX-godkjent apparat som spiller av DivX-video. Gå til [www.divx.com](http://www.divx.com) hvis du vil vite mer, og for å laste ned programvare som konverterer dine filer til DivX-video.

OM DIVX VIDEO-ON-DEMAND: Dette DivX Certified®-apparatet må være registrert for å spille av DivX Video-on-Demand (VOD)-innhold. Finn DivX VOD-delen i oppsettmenyen for apparatet for å generere registreringskoden. Gå til [vod.divx.com](http://vod.divx.com) med denne koden for å fullføre registreringsprosessen og finne ut mer om DivX VOD.

Produsert under lisens fra Dolby Laboratories. Dolby og det doble D-symbolet er varemerker for Dolby Laboratories.

"BRAVIA" og BRAVIA er varemerker for Sony Corporation.

TrackID er et varemerke eller registrert varemerke for Sony Ericsson Mobile Communications AB.

Musikkgenkjenningsteknologi og relaterte data leveres av Gracenote®. Gracenote er industristandarden innen musikkgenkjenningsteknologi og levering av relatert innhold. Du finner mer informasjon ved å gå til [www.gracenote.com](http://www.gracenote.com). CD-, DVD-, Blu-ray Disc- og musikkrelaterte data fra Gracenote, Inc., copyright © 2000-nå Gracenote.

Gracenote Software, copyright © 2000-nå Gracenote. Én eller flere patenter som eies av Gracenote, gjelder for dette produktet og denne tjenesten. Slå opp på nettstedet til Gracenote for en ikke-utfyllende liste over gjeldende Gracenote-patenter. Gracenote, CDDB, MusicID, MediaVOCS, Gracenote-logoen og -logotypen og logoen "Powered by Gracenote", er enten registrerte varemerker eller varemerker tilhørende Gracenote i USA og/eller andre land.

Java og alle Java-baserte varemerker og logoer er varemerker eller registrerte varemerker for Oracle og/eller deres tilknyttede selskaper. Andre navn kan være varemerker for deres respektive eiere.

**HDMI**<sup>TM</sup>  
HIGH-DEFINITION MULTIMEDIA INTERFACE

**DOLBY**<sup>®</sup>  
DIGITAL PLUS  
PULSE

**dlna**<sup>®</sup>  
CERTIFIED

**DIVX**<sup>TM</sup>

**gracenote**

**Java**<sup>TM</sup>  
POWERED

**For KDL-55/46/40/32EX721,  
KDL-46/40/32EX724,  
KDL-26EX321,  
KDL-26/24/22EX320:**

## Merknad til trådløse signaler

1. Sony erklærer at dette apparatet oppfyller de grunnleggende kravene og andre relevante bestemmelser i direktivet 1999/5/EC.

Du finner samsvarserklæringen til R&TTE-direktivet på følgende adresse: <http://www.compliance.sony.de/>



2. Merknad for kunder: Følgende informasjon gjelder kun for utstyr som er solgt i land som anvender EU-direktivene. Trådløst TV-system kan brukes i følgende land:

Østerrike, Belgia, Bulgaria, Kypros, Tsjekkia, Danmark, Estland, Finland, Frankrike, Tyskland, Hellas, Ungarn, Island, Irland, Italia, Latvia, Liechtenstein, Litauen, Luxembourg, Malta, Nederland, Norge, Polen, Portugal, Slovakia, Romania, Slovenia, Spania, Sverige, Sveits, Tyrkia, og Storbritannia.

Dette utstyret kan betjenes i andre land utenfor Europa.

## Trådløst TV-system - Informasjon om forskrifter

### For kunder i Italia

- ved privat bruk, av lovforskriften 1.8.2003, nr. 259 ("reglement for elektronisk kommunikasjon"). Spesielt artikkel 104 indikerer når innhenting av en generell tillatelse er nødvendig på forhånd og artikkel 105 indikerer når fri bruk er tillatt;
- ved offentlighetens bruk av f.eks. det trådløse TV-systemet for å oppnå RLAN-tilgang til telekommunikasjonsnettverk og -tjenester, av regjeringsforskrift 28.5.2003, med endringer, og artikkel 25 (generell tillatelse for elektronisk kommunikasjonsnettverk og -tjenester) av reglement for elektronisk kommunikasjon.

### For kunder i Norge

Det er ikke tillatt å bruke dette radioutstyret i det geografiske området til Ny-Ålesund, Svalbard innenfor en radius på 20 km fra sentrum.

### For kunder på Kypros

Sluttbrukeren må registrere RLAN-enheter (eller WAS- eller Wi-Fi-enheter) hos kommunikasjonsdepartementet (P.I. 365/2008 og P.I. 267/2007).

P.I. 365/2008 er radiokommunikasjonsreglementet (kategorier over stasjoner som er underlagt en generell godkjenning og registrering) av 2008.

P.I. 267/2007 er den generelle godkjenningen for bruk av radiofrekvenser av radiobaserte lokalnett og av trådløse tilgangssystem, inkludert radiobaserte lokalnett (WAS/RLAN).

### For kunder i Frankrike

WLAN (WiFi)-funksjonen i denne digitale LCD farge-TVen skal kun brukes inne i bygninger. All bruk av WLAN (WiFi)-funksjonen i denne digitale LCD farge-TVen utenfor bygninger er forbudt på fransk territorium. Forsikre deg om at WLAN (WiFi)-funksjonen på denne digitale LCD farge-TVen er deaktivert før den brukes utendørs. (ART Decision 2002-1009 som tilpasset av ART Decision 03-908, i forbindelse med restriksjoner for bruk av radiofrekvenser.)

## Plassering av identifikasjonsmerket

Etiketter med modellnr., produksjonsdato (måned/år) og strømforsyningsrangering (i henhold til gjeldende sikkerhetsregulering) er plassert på baksiden av TV-en.

## Forholdsregler

### Se på TV

- Noen kan oppleve ubehag (slik som slite øyne, tretthet eller kvalme) mens de ser på 3D-videobilder eller spiller stereoskopiske 3D-spill. Sony anbefaler at alle seere tar regelmessige pauser mens de ser på 3D-videobilder eller spiller stereoskopiske 3D-spill. Hvor lenge og hvor ofte man bør ta en pause varierer fra person til person. Du må bestemme hva som fungerer best. Hvis du opplever noe slags ubehag, bør du slutte å se på 3D-videobilder eller spille stereoskopiske 3D-spill til ubehaget forsvinner. Ta kontakt med en lege hvis du mener det er nødvendig. Du bør også lese gjennom (i) bruksanvisningen til enhver annen enhet eller media som brukes med dette fjernsynet og (ii) vårt nettsted (<http://www.sony-europe.com/myproduct>) for å få den nyeste informasjonen. Synet til små barn (særlig dem under seks år) er fortsatt under utvikling. Kontakt en lege (for eksempel en barnelege eller øyelege) for å tillater små barn å se 3D-videobilder eller spille stereoskopiske 3D-spill. Voksne bør ha oppsyn med barn og sørge for at de følger anbefalingene ovenfor.
- Du må ikke bruke, oppbevare eller la 3D Brillen eller batteriet ligge i nærheten av flammer, eller på steder med høy temperatur, f.eks. i direkte sollys eller i biler som står i sola.
- Når den simulerte 3D-funksjonen benyttes, vil det viste bildet være en konvertert utgave av originalen.
- Se på TV-apparatet i moderat belysning, da det sliter på øynene å se på TV-apparatet i dårlig lys over lengre tidsrom.
- Når du bruker hodetelefoner, justerer du lydvolument slik at det ikke blir for kraftig, så unngår du hørselsskader.

### LCD-skjerm

- Selv om LCD-skjermen er produsert med høypresisjonsteknologi og 99,99% eller mer av pikslene er effektive, kan det opptre svarte punkter eller lyspunkter (røde, blå eller grønne) konstant på LCD-skjermen. Dette er en egenskap LCD-skjerner har, og ingen feil.
- Ikke trykk på eller rip i frontfilteret, og ikke plasser noe oppå dette TV-apparatet. Bildet kan bli ujevnt eller LCD-skjermen kan bli ødelagt.
- Hvis dette TV-apparatet brukes på kalde steder, kan bildet bli uregelmessig eller mørkt. Dette er ingen feil. Det forsvinner når temperaturen øker.
- Spøkelsesbilder kan opptre når stillbilder vises kontinuerlig. Disse forsvinner etter en stund.
- Skjermen og kabinettet kan bli varmt når du bruker apparatet. Dette er ikke en feil på produktet.
- LCD-skjermen inneholder en liten mengde flytende krystaller. Enkelte fluorescerende rør som er brukt i dette TV-settet inneholder dessuten kvikksølv. Følg lokale lover og forskrifter for avfallsbehandling.

## Håndtering og rengjøring av skjermflaten/kabinettet på TV-apparatet

Husk å trekke ut støpselet med nettleiningen til TV-en før du rengjør apparatet.

For å unngå forringelse av skjermen og materialene apparatet er laget av, ta hensyn til følgende forholdsregler.

- Når du skal fjerne støv fra overflaten/kabinettet, tørker du forsiktig over med en myk klut. Hvis du ikke får av støvet på denne måten, tørker du med en myk klut fuktet i et mildt vaskemiddel.
- Ikke spray vann eller rengjøringsmidler direkte inn i TV-apparatet. Det kan dryppe til bunnen av skjermen eller ytre deler og kan forårsake feilfunksjon.
- Bruk aldri skuresvamper, alkaliske/syreholdige rengjøringsmidler, skurepulver eller sterke løsemidler, som alkohol, benzen, fortynningsmidler eller insektmidler. Bruk av denne typen midler, eller langvarig kontakt med gummi eller vinyl, kan resultere i skade på skjermen og kabinettet.
- Det anbefales å støvsuge ventilasjonsåpningene med jevne mellomrom for å sikre skikkelig ventilasjon.
- Når TV-apparatets vinkel skal justeres, må du flytte forsiktig på det for å unngå at TV-en forskyver seg eller faller av sokkelen.

### Alternativt tilleggsutstyr

- Hold alternative komponenter eller annet utstyr som avgir elektromagnetisk stråling, borte fra TV-apparatet. Ellers kan bildet forvrenges og/eller det oppstår en støvende lyd.
- Dette utstyret er testet og funnet i samsvar med grensene som angitt i EMC-direktivet med en tilkoblingskabel kortere enn 3 meter.

## (Advarsel om håndtering av fjernkontrollen)

### Merknader

- Sett batteriene i riktig vei.
- Du må ikke bruke forskjellige batterityper eller blande gamle og nye batterier.
- Kast brukte batterier på en miljøvennlig måte. Noen steder kan kassering av batterier være lovregulert. Kontakt de lokale myndighetene hvis du vil vite mer om dette.
- Vær forsiktig når du bruker fjernkontrollen. Du må ikke slippe, trække på eller søle noen form for væske på fjernkontrollen.
- Du må ikke legge fjernkontrollen nær en varmekilde, et sted der den kan bli utsatt for direkte sollys eller i et fuktig rom.

### Trådløs funksjon på apparatet

- Ikke bruk denne enheten nær medisinsk utstyr (pacemaker, osv.) da dette kan føre til feilfunksjon på det medisinske utstyret.
- Selv om denne enheten overfører/mottar kodete signaler, vær forsiktig for å unngå uautorisert avskjæring. Vi kan ikke være ansvarlige for noen problemer som oppstår på grunn av dette.

## Avhending av TV-apparatet



**Avhending av gamle elektriske og elektroniske apparater (gjelder i den europeiske**

### Unionen og andre europeiske land med separat innsamlingssystem)

Dette symbolet på produktet eller emballasjen indikerer at dette produktet ikke må behandles som husholdningsavfall. I stedet skal det leveres til spesiell innsamlingsstasjon for gjenvinning av elektrisk og elektronisk utstyr. Ved å sørge for at dette produktet avhendes på korrekt måte, vil du være med på å forhindre mulige negative følger for miljøet og helse, som ellers kan forårsakes av feilaktig avfallshåndtering av dette produktet. Gjenvinning av disse materialene vil være med på å ta vare på våre naturressurser. For mer informasjon om gjenvinning av dette produktet, kan du kontakte lokale myndigheter, renovasjonsverket der du bor eller butikken der du kjøpte produktet.



**Avfallsinstruksjon vedrørende oppbrukte batterier (gjelder i EU og andre europeiske land**

### med separate resirkuleringsrutiner)

Dette symbolet på batteriet eller på forpakningen betyr at batteriet ikke skal behandles som vanlig husholdningsavfall. På visse batterier kan dette symbolet brukes i kombinasjon med et kjemisk symbol. Symbolet for kvikksølv (Hg) eller bly (Pb) er lagt til dersom batteriet inneholder mer enn 0,0005% kvikksølv eller 0,004% bly. Ved å sørge for at disse batteriene blir kastet riktig vil du bidra til å beskytte miljøet og menneskers helse fra potensielt negative konsekvenser som ellers kunne ha blitt forårsaket av ukorrekt avfallsmetode. Resirkulering av materialene vil bidra til å bevare naturlige ressurser. Hva gjelder produkter som av sikkerhets-, ytelses- eller dataintegritetsgrunner krever permanent tilkobling til et innporett batteri, bør dette batteriet skiftes kun av autorisert servicepersonell. For å forsikre at batteriet blir behandlet korrekt skal det leveres til en resirkuleringsstasjon for elektriske produkter når det er oppbrukt. Hva gjelder alle andre batterier, vennligst se informasjonen om hvordan man fjerner batteriet på riktig måte. Lever batteriet på en resirkuleringsstasjon for oppbrukte batterier. For mer detaljert informasjon vedrørende korrekt avfallsmetode av dette produktet og av andre batterier, vennligst kontakt ditt kommunekontor, din avfallstjeneste eller forhandleren hvor du kjøpte produktet.



## ***Komme i gang***

Kontrollere tilbehøret.....	8
Sette batteriene inn i fjernkontrollen.....	8
1: Montere bordstativet .....	9
2: Justere TV-ens synsvinkel .....	10
3: Koble til antenne/dekoder/opptaker (f.eks. DVD-opptaker).....	11
4: Koble til lyd-/videoenheter.....	11
5: Forhindre at TV-en velter .....	12
6: Tvinne strømledningen/Binde sammen kablene .....	12
7: Utføre grunnleggende innstilling .....	13

## ***Bruke BRAVIA TV-en din***

Se på TV-en .....	14
Velge forskjellige funksjoner og innstillinger (Hjemme (meny)) .....	16
Vise bruksanvisningen (i-Manual) .....	18

## ***Nettverksoppsett***

Forberede et kablet nettverk .....	20
Forberede et trådløst LAN.....	20
Sette opp Internett-tilkoblingen .....	21
Hvis du ikke kan koble til Internett.....	22
Justere innstillingene for visning av server .....	22

## ***Tilleggsinformasjon***

Feilsøking.....	24
Spesifikasjoner.....	25
Montere tilbehøret (veggmonteringsbrakett) .....	28
Sikkerhetsinformasjon.....	32



**Etter at du har satt opp BRAVIA TV-en din og har lært de grunnleggende operasjonene ved hjelp av denne veiledningen, kan du se den innebygde veiledningen (i-Manual) for en grundigere forklaring om funksjonene til TV-en.**

Denne TV-en har en innebygd veiledning (i-Manual). For å få tilgang til i-Manual, trykk på **i-MANUAL** på fjernkontrollen, og velg deretter et element. For detaljer, se side 18 i denne veiledningen. Innholdet i i-Manual kan variere avhengig av modellen/regionen/området.

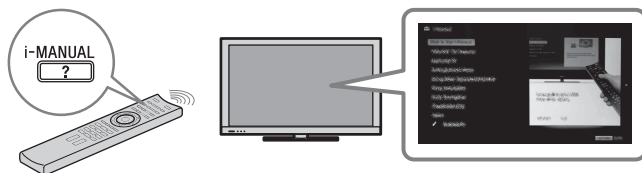

## Innholdet i i-Manual

### ***Slik bruker du i-Manual***

#### ***"BRAVIA" TV-funksjoner***

- 3D-funksjon
- Tilstede-sensor
- "BRAVIA" Internett-video
- Internett-miniprogrammer
- Trådløst LAN / Klar for trådløst LAN
- "BRAVIA" Sync med "Kontroll for HDMI"
- TrackID™/Musikksøk/Videosøk
- USB HDD-optak

#### ***Se på TV***

- 3D-funksjon
- Digital elektronisk programguide
- Favoritter
- Skjermformat
- Bildemodus
- Tekst
- Fotoer/Musikk/Videoer
- Dobbeltbilde (PIP)
- Dobbeltbilde (P&P)
- NVOD/MF

#### ***Innstillinger/home-meny***

- Om home-menyen
- Innstillinger
- Visning
- Lyd
- Systeminnstillinger
- i-Manual
- Digital innstilling
- Analog innstilling
- AV-innganger
- Nettverk
- Produktstøtte

### ***Bruk annet utstyr / Internett***

- VCR-/DVD-spiller
- Lydanlegg
- USB-enhet (f.eks. digitalkamera)
- Bilderamme
- HDMI-utstyr
- Internett / Trådløst LAN
- Hjemmenettverk
- PC

### ***Beskrivelse av deler***

- Fjernkontroll
- TV-kontroller og indikatorer
- Terminaler

### ***Feilsøking***

### ***Indeks***

### ***✎ Bokmerker***

## Kontrollere tilbehøret

Fjernkontroll (1)

AAA-batterier (type R3) (2)

Bordstativ (1)<sup>\*1</sup>

Festeskruer for bordstativ

(M5 × 16) (3)

(gjelder ikke for KDL-26/24/22EX32x)

Festeskruer for bordstativ

(M4 × 12) (2)

(kun KDL-26/24/22EX32x)

Monteringsskruer for bordstativ

(M6 × 14) (4)

(kun KDL-55/46EX72x, KDL-46EX52x,  
KDL-46CX52x)

Monteringsskruer for bordstativ

(M6 × 14) (3)

(kun KDL-40/37/32EX72x,  
KDL-40/32EX52x, KDL-40/32CX52x,  
KDL-32EX42x)

Monteringsskruer for bordstativ

(M6 × 14) (2)

(kun KDL-26EX321)

Monteringsskruer for bordstativ

(M4 × 12) (2)

(kun KDL-26/24/22EX320)

Heksagonnøkkel (1)

(gjelder ikke for KDL-26/24/22EX320)

**Bruksanvisning (denne veiledningen)  
og andre dokumenter**

<sup>\*1</sup> Se det medfølgende bordstativheftet for  
montering av bordstativet.

## Sette batteriene inn i fjernkontrollen

► For KDL-55/46/40/37/32EX72x

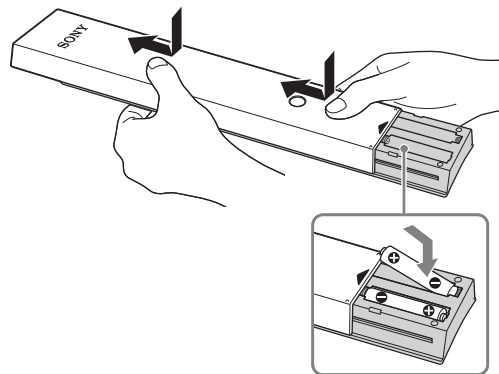

- 1 Fjern beskyttelsesarket.
- 2 Trykk og skyv dekslet oppover.

► For KDL-46/40/32EX52x,  
KDL-46/40/32CX52x,  
KDL-32EX42x,  
KDL-26/24/22EX32x

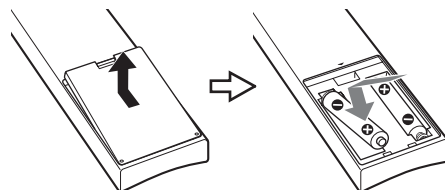

- 1 Fjern beskyttelsesarket.
- 2 Trykk og løft dekslet for å åpne.

# 1: Montere bordstativet

1 Se heftet som fulgte med bordstativet for riktig montering på enkelte TV-modeller.

2 Sett TV-en på bordstativet.

- ▶ For KDL-55/46/40/37/32EX72x, KDL-46/40/32EX52x, KDL-46/40/32CX52x, KDL-32EX42x

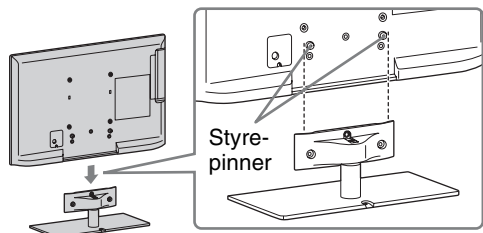

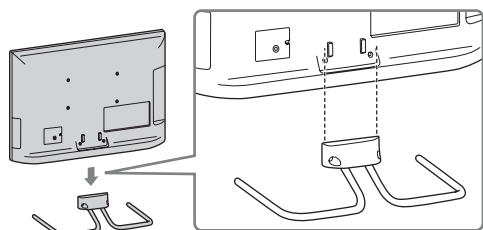

- Sett TV-en på linje fra toppen, skyv den inn til styrepinnene ikke lengre kan ses.

- ▶ For KDL-26/24/22EX320

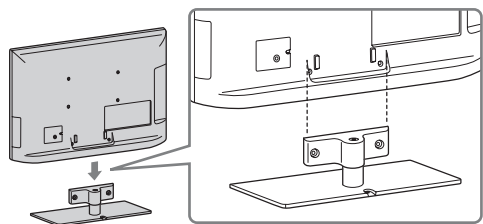

- ▶ For KDL-26EX321



3 Fest TV-en til bordstativet i henhold til pilsymbolene  som markerer skrueshullene, med de medfølgende skruene.

- ▶ For KDL-55/46/40/37/32EX72x, KDL-46/40/32EX52x, KDL-46/40/32CX52x, KDL-32EX42x

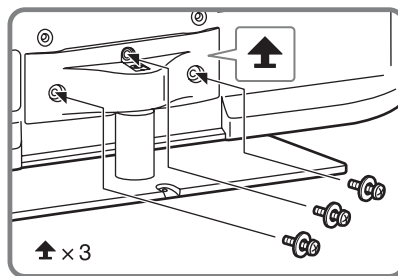

- ▶ For KDL-26/24/22EX320

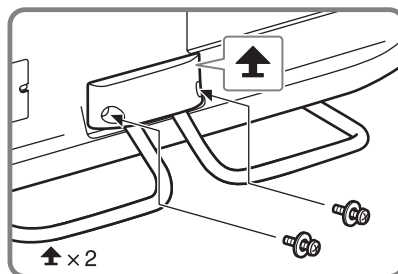

- ▶ For KDL-26EX321

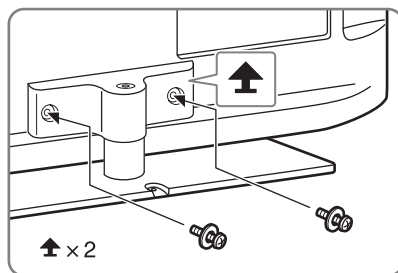

- Hvis du bruker en elektrisk skrumaskin, still inn tiltrekkingsmomentet på ca. 15 kgf·cm {1,5 N·m}.

## Demontere bordstativet fra TV-en

For å demontere bordstativet fra TV-en, fjerner du skruene  som ble festet i trinn 3.



- Bordstativet må ikke fjernes av andre årsaker enn montering av tilsvarende tilbehør på TV-en.
- Når du demonterer bordstativet fra TV-en, må du legge TV-en med skjermensiden ned på en stabil arbeidsoverflate som er større enn TV-en.
- For å forhindre at du skader overflaten til LCD-skjermen må du bruke en myk klut på arbeidsoverflaten.

- Sørg for at TV-en står i en vertikal posisjon før den slås på. TV-en må ikke slås på med LCD-skjermen vendt ned da dette kan føre til en ujevn bildeoppstilling.

- ▶ For KDL-55/46/40/37/32EX72x, KDL-46/40/32EX52x, KDL-46/40/32CX52x, KDL-32EX42x

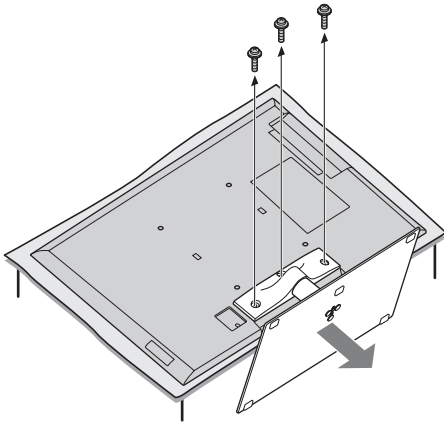

- ▶ For KDL-26/24/22EX320

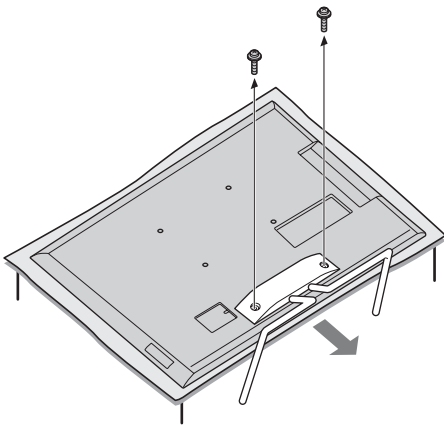

- ▶ For KDL-26EX321

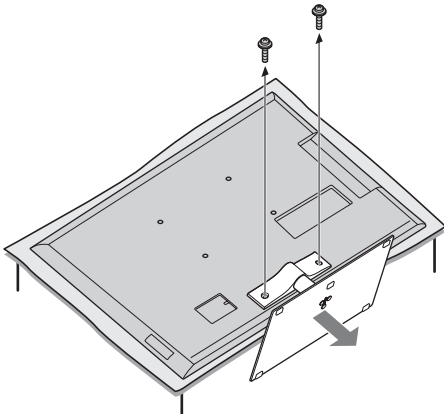

## 2: Justere TV-ens synsvinkel

Denne TV-en kan justeres innenfor vinklene som illustrert.

### Vinkeljustering (veiv) (gjelder ikke for KDL-26/24/22EX320)



- Når du justerer vinkelen, holder du stativet med én hånd for å unngå at stativet glipper eller at TV-en velter.

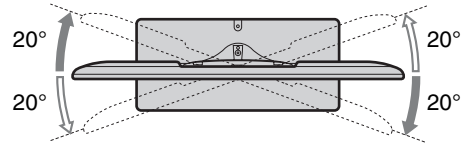

### Vinkeljustering (vipp) (gjelder ikke for KDL-46/40/32CX52x)



- Vær forsiktig så du ikke klemmer fingrene dine mellom TV-en og stativet når du justerer vinkelen.

- ▶ For KDL-55/46/40/37/32EX72x, KDL-46/40/32EX52x, KDL-32EX42x, KDL-26EX321

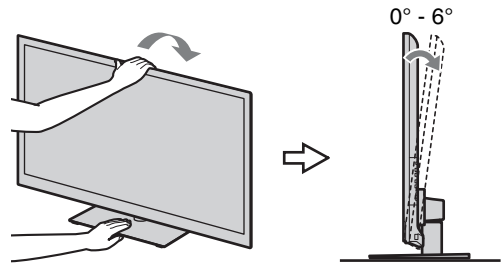

- ▶ For KDL-26/24/22EX320

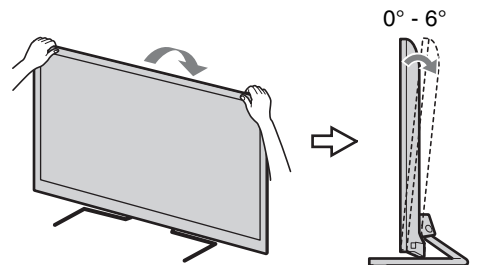



- Sørg for at det ikke er noen hindringer foran TV-en.

IR-sensor



3D-synk.-sender (kun KDL-55/46/40/37/32EX72x)

Tilstede-sensor (gjelder ikke for KDL-46/40/32EX520, KDL-40/32EX523)

- Ikke utsett Tilstede-sensor for direkte sollys eller andre sterke lyskilder, da dette kan føre til funksjonsfeil.

### 3: Koble til antenne/ dekode/ opptaker (f.eks. DVD-opptaker)

Koble til en dekode/ opptaker (f.eks. DVD-opptaker) med SCART

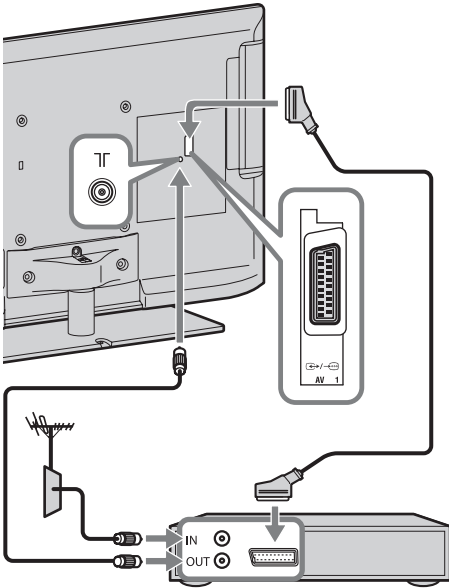

Dekode/ opptaker (f.eks. DVD-opptaker)



- En universal SCART-ledning med vinkel mot høyre anbefales for denne tilkoblingen.

### Koble til en dekode/ opptaker (f.eks. DVD-opptaker) med HDMI

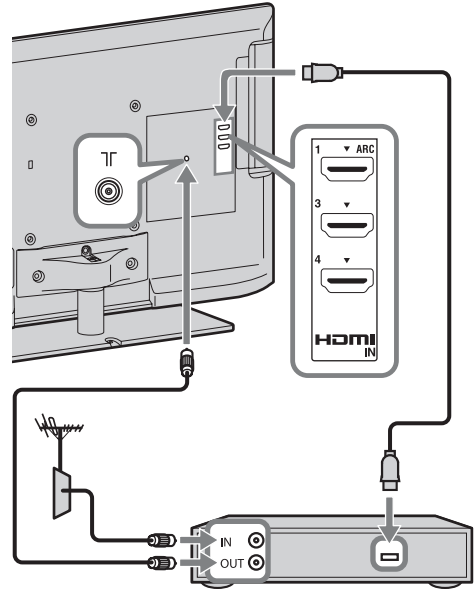

Dekode/ opptaker (f.eks. DVD-opptaker)

Komme i gang

### 4: Koble til lyd-/ videoenheter

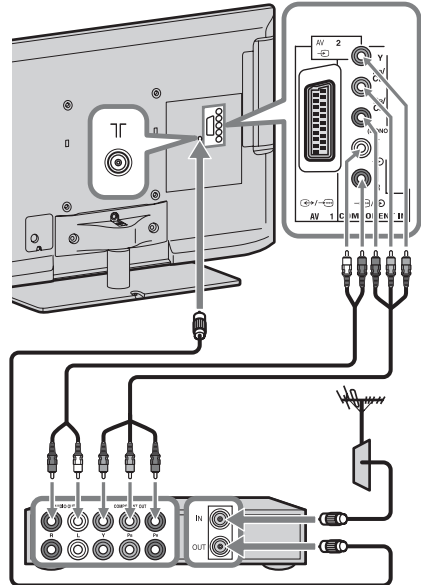

Lyd-/ videoenhet

## 5: Forhindre at TV-en velter

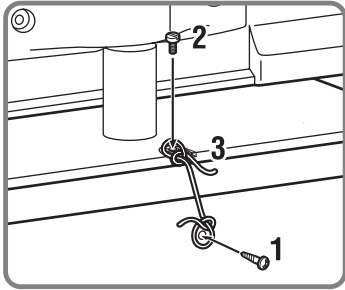
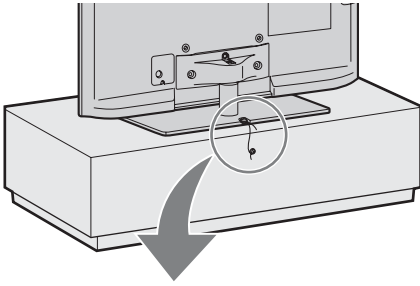

- 1 Skru en treskrue (4 mm i diameter, medfølger ikke) i TV-sokkelen.
- 2 Skru en maskinskrue (M4 × 10, medfølger ikke) inn i skruetaket på TV-en.
- 3 Fest treskruen og maskinskruen med en sterk snor (medfølger ikke).

## 6: Tvinne strømledningen/ Binde sammen kablene

### ► KDL-46/40/32CX52x

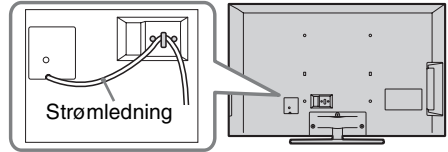

### ► Gjelder ikke for KDL-46/40/32CX52x



- Før du binder sammen kablene, må du fjerne kabelklemmen fra vekselstrømdekslet (se trinn 1 og 2). Bruk kabelklemmen (se trinn 3) om igjen til å binde sammen de andre kablene (se trinn 4).
- Ikke bind strømledningen sammen med andre kabler.

KDL-55/46/40/37/32EX72x, KDL-46/40/32EX52x, KDL-32EX42x, KDL-26EX321

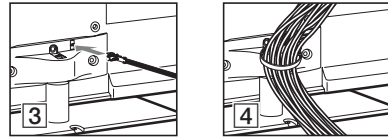
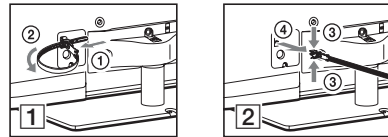

KDL-26/24/22EX320

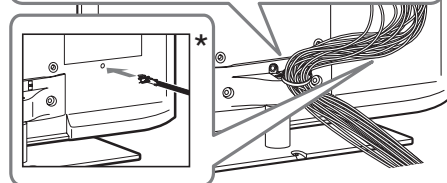
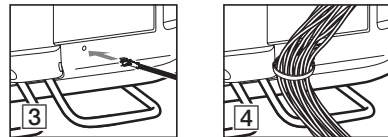
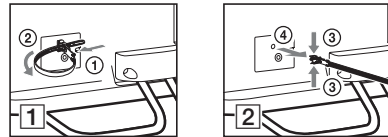

- \* Ved montering på veggen, fester du kabelholderen under terminalene.

## 7: Utføre grunnleggende innstilling

Gjelder ikke for  
KDL-46/40/32CX52x

KDL-46/40/32CX52x

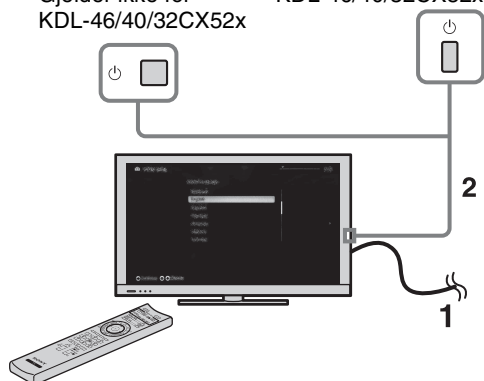

**1** Koble TV-en til et strømuttak.

**2** Trykk på  på TV-en. **I** (strøm)-indikatoren lyser grønt.

Når du slår TV-en på for første gang, vises språkmenyen på skjermen.



- Når du slår på TV-en for første gang, må TV-en bruke noe tid på interne prosesser for optimering før du kan utføre den grunnleggende innstillingen. Det vil ikke være noe bilde og lyd, og timerindikatoren foran på TV-en blinker oransje i ca. 40 sekunder. Ikke slå av TV-en mens dette pågår. For enkelte TV-er har denne prosessen blitt fullført på fabrikken.

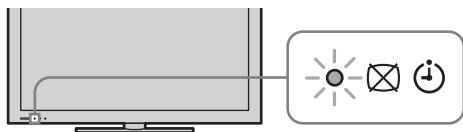

**3**

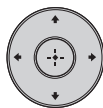

Følg anvisningene på skjermen.

**Automatisk kanalinnstilling:** Hvis du velger "Kabel", anbefaler vi at du velger "Hurtig kanalsøk" for hurtig kanalsøk. Still inn "Frekvens" og "Nettverks-ID" i henhold til informasjonen fra kabelleverandøren. Hvis ingen kanaler blir funnet med "Hurtig kanalsøk", prøver du "Fullt kanalsøk" (selv om det kan ta litt tid).







- "Fullt kanalsøk" er kanskje ikke tilgjengelig, avhengig av region/land.

For en liste over kompatible kabeltilbydere, besøk vårt støttenettsted:

<http://support.sony-europe.com/TV/DVBC/>

**Kanalsortering:** Endrer rekkefølgen på de analoge kanalene som er lagret i TV-en.

**1** Trykk på  for å velge den kanalen du vil flytte til den nye posisjonen, trykk så på .

**2** Trykk på  for å velge den nye posisjonen for kanalen, trykk så på .



- Du kan også stille inn kanalene manuelt.

# Bruke BRAVIA TV-en din

## Se på TV-en

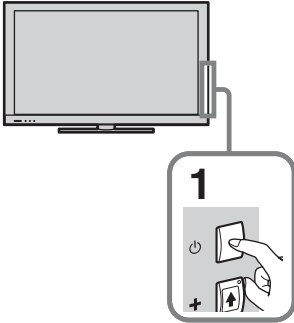

### 1 Slå på TV-en.

Trykk på  på TV-en for å slå TV-en på.

### 2 Velg en innstilling.



### 3 Velg en TV-kanal.

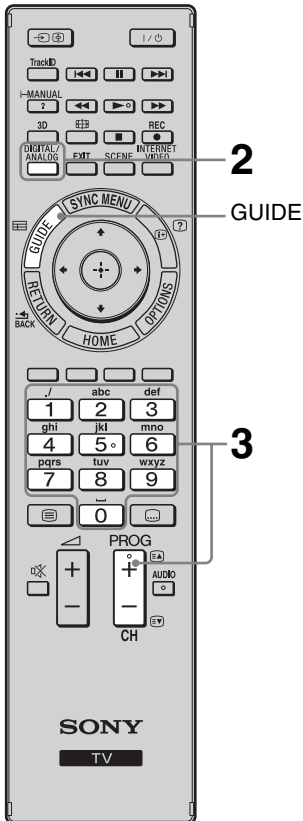

### Bruke Digital Electronic Programme Guide

Trykk **GUIDE** i digital modus for å vise programveiledningen.



Bruk med **0-9** for å velge digitale kanaler. For kanalnumre 10 og over, trykker du raskt på neste siffer.



- Knappene for tallet **5**, , **PROG +** og **AUDIO** på fjernkontrollen har en merkbar forhøyning. Du kan bruke disse forhøyningene til hjelp ved betjening av TV-en.



## Deler og kontroller på fjernkontrollen

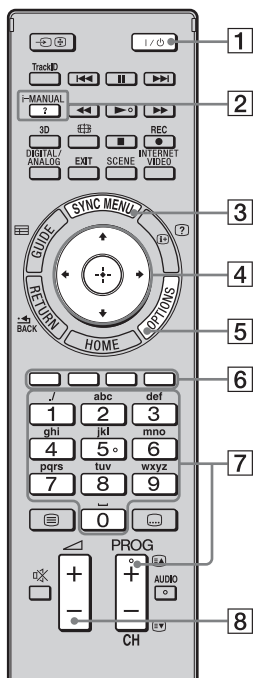

Bruk den medfølgende fjernkontrollen til å kontrollere TV-en. Grunnleggende operasjoner på fjernkontrollen er forklart her. For detaljer om hele fjernkontrollens funksjon, trykk på **i-MANUAL** og se den innebygde veiledningen (i-Manual) (side 18).

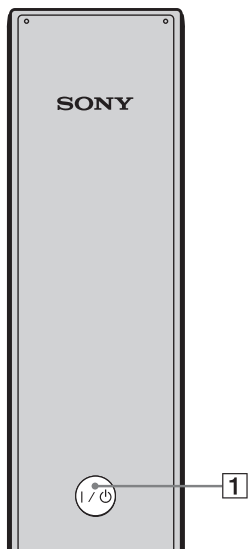

For KDL-55/46/40/37/32EX72x



Baksiden av fjernkontrollen

- 1 I/O**  
Trykk for å slå TV-en på og av fra hvilemodus.
- 2 i-MANUAL**  
Viser den innebygde veiledningen (i-Manual).
- 3 SYNC MENU**  
Viser BRAVIA Sync-menyen for å betjene BRAVIA Sync-kompatibelt utstyr som er koblet til TV-en.
- 4**   
Flytter markøren på skjermen, og bekrefter elementet.
- 5 OPTIONS**  
Viser en liste over praktiske funksjoner og menyelementer. Menyelementene varierer avhengig av gjeldende inngang og/eller innhold.
- 6 Fargeknapper**  
Når fargeknappene er tilgjengelige, vises en veiledning for bruk av disse på skjermen.
- 7 PROG/CH +/-/Tallknapper**  
Velg kanaler i TV-modusen.
- 8**   
Justerer volumet.

# Velge forskjellige funksjoner og innstillinger (Hjemme (meny))

Du kan velge alle funksjonene fra Hjemme-menyen.  
Se side 17 for kartet over Hjemme-menyen.

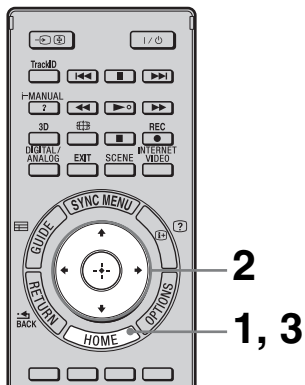

## 1 Trykk på HOME.



## 2 Trykk på $\uparrow/\downarrow/\leftarrow/\rightarrow/\oplus$ for å velge elementer.

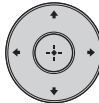

For å velge elementer i Hjemme-menyen (f.eks., velge "Innstillinger")

① Trykk på  $\leftarrow/\rightarrow$  for å velge "Innstillinger".  
Innholdet til "Innstillinger" vises til høyre.

② Trykk på  $\uparrow/\downarrow$  for å velg "Visning".

③ Trykk på  $\oplus$  for å åpne menyen.



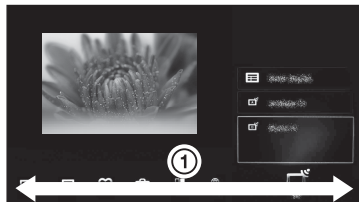







I henhold til skjerminstruksjonene, trykk på  $\uparrow/\downarrow/\leftarrow/\rightarrow$  for å velge elementer og trykk på  $\oplus$  for å bekrefte.



## 3 Trykk på HOME for å avslutte.

## Kart for Hjemme-menyen

Etter at du har trykket på **HOME** på fjernkontrollen, vises følgende ikoner som kategorier. Tilgjengelige kategorier avhenger av TV-modellen, regionen, landet og sendingsforholdene dine.

	<b>TV</b>	Du kan velge en liste over TV-kanaler eller en programguide.
	<b>Media</b>	Du kan ha glede av foto-/musikk-/videoinnhold via USB-enheter eller hjemmenettverket.
	<b>Innganger</b>	Du kan velge utstyr som er koblet til TV-en.
	<b>Favoritter/logg</b>	Gir rask tilgang til ofte brukte og nylig sette elementer, som TV-kanaler, eksterne innganger eller mediefilene dine.
	<b>Innstillinger</b>	Inneholder alle nødvendige konfigurasjoner for å tilpasse TV-innstillingene dine.
	<b>Miniprogrammer</b>	Gir tilgang til Miniprogrammer.
	<b>Programmer</b>	Du kan ha glede av forskjellige programmer som "Musikksøk", "Nettleser", osv.
	<b>Qriocity</b>	Aktiver tilgang til den online tjenesten "Qriocity".
	<b>Internettinnhold</b>	Du kan ha glede av Internettinnholdstjenester.
	<b>Anbefalinger</b>	Inneholder anbefalinger for programmer du kan like, basert på hva du har sett på før.
	<b>Opptak</b>	Du kan ha glede av timeropptak til en tilkoblet USB HDD-enhet, og et utvalg av innspilt innhold som du kan spille av.

# Vise bruksanvisningen (i-Manual)

Betjeningsinstruksjoner er innebygd i din BRAVIA TV, og kan vises på skjermen. Med bare ett tastetrykk kan du få tilgang til i-Manual og lære mer om TV-ens funksjoner.

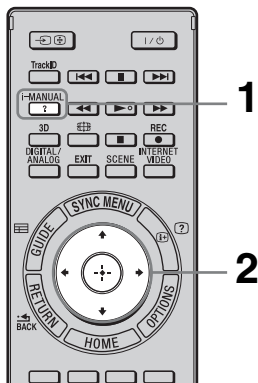

## 1 Trykk på i-MANUAL.



## 2 Trykk på $\uparrow/\downarrow/\leftarrow/\rightarrow/\oplus$ for å velge elementer.

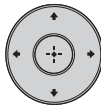

### For å velge elementer i i-Manual

- 1 Trykk på  $\uparrow/\downarrow$  for å velge et element. Innholdet i elementet vises på høyre side som et annet nivå.
- 2 Trykk på  $\Rightarrow$  for å gå til det andre nivået.
- 3 Trykk på  $\uparrow/\downarrow$  for å velge et element fra det andre nivået. Et sammendrag av elementet vises på høyre side. Hvis det tredje nivået er tilgjengelig, gjentar du dette trinnet for å vise sammendraget av elementet.
- 4 Trykk på  $\Rightarrow$  for å velge et element. Innholdet vises.

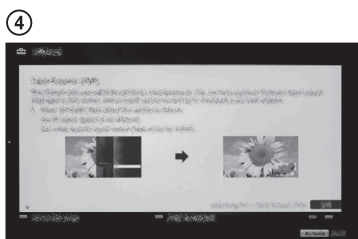
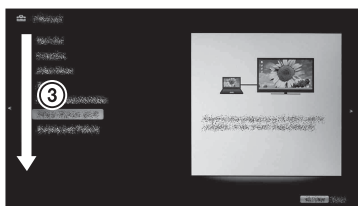
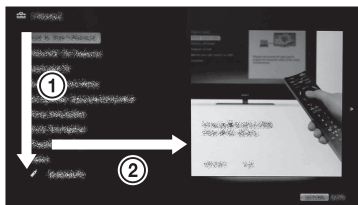

## Beskrivelse av i-Manual-skjermen

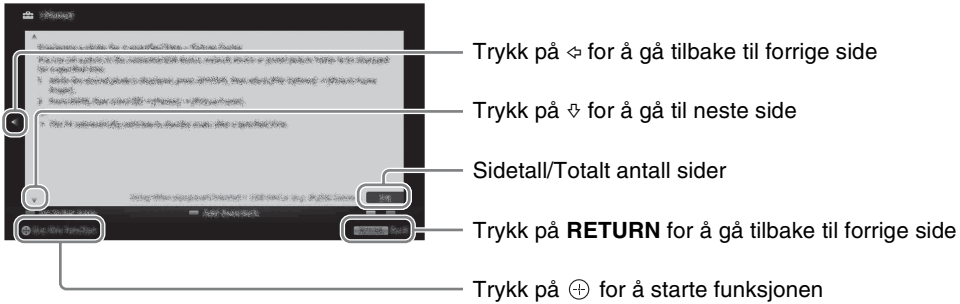

## For å bruke bokmerket

i-Manual har en bokmerkingfunksjon. Sider kan bokmerkes med fargeknapper, i henhold til instruksjonene på bunnen av skjermen. For tilgang til dine registrerte bokmerker, gå til førstesiden i i-Manual og velg "Bokmerker".

## For å lagre siden som ble vist sist

i-Manual lagrer siden som ble vist sist. På i-Manual-skjermen, trykk på **i-MANUAL** for å gå tilbake til TV-skjermen. Hvis du trykker på **i-MANUAL** igjen, vises informasjonen som du så forrige gang. For visning fra første side i i-Manual, gå tilbake til første side i henhold til instruksjonene på skjermen, eller trykk på **HOME** og velg "i-Manual" i "Innstillinger" i Hjemme-menyen.

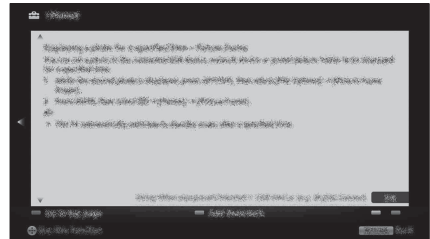

- Minnet om siste side tilbakestilles automatisk når du setter TV-en i hvilemodus.

# Nettverksoppsett

Når du kobler denne TV-en til Internett, kan du ha glede av mange funksjoner: Vise frem et fotografi som viser plasseringen sin på kartet, ha glede av Internettvideo, osv. For detaljer om funksjonene, henviser du til i-Manual.



- Du må ta kontakt med en Internett-leverandør for å få tilgang til Internett.

## Forberede et kablet nettverk

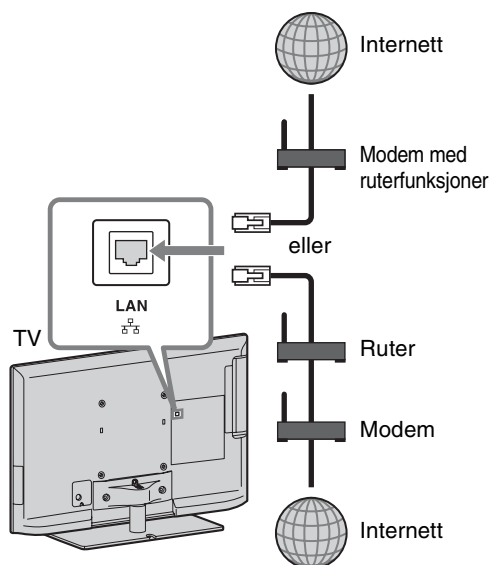

- For LAN-tilkoblinger, bruk en kategori 7-kabel (ikke inkludert).

## Forberede et trådløst LAN

Trådløst LAN-klar lar deg enkelt koble til Internett og hjemmenettverket ditt med en USB trådløs LAN-adapter UWA-BR100 (per januar 2010). Før du setter inn den USB trådløse LAN-adapteren i TV-ens USB-port, kan du enkelt skape et kabelfritt nettverk. Før du setter opp den trådløse LAN-funksjonen til TV-en, må du sørge for at du setter opp en trådløs LAN-ruter.

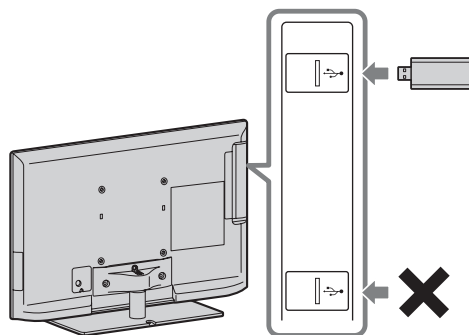

- USB trådløs LAN-adapter er tilgjengelig som ekstrautstyr, avhengig av TV-modellen din.

## Sette opp Internett-tilkoblingen

Med nettverksfunksjonen kan du koble TV-en til Internett. Oppsettsprosedyren varierer avhengig av typen nettverk og LAN-ruter. Før du setter opp Internett-tilkoblingen, må du sørge for at du setter opp en LAN-ruter. Kontroller ditt trådløse LAN-miljø med følgende diagram.

### Trådløst LAN

Sikkert trådløst LAN?	NEI ⇒ <b>Type 3</b>
-----------------------	------------------------

JA ↓

Bruker du en trådløs LAN-ruter som er kompatibel med Wi-Fi Protected Set-up (WPS)?	NEI ⇒ <b>Type 2</b>
--	------------------------

JA ↓  
**Type 1\***

### Kablet LAN → Type 4

\* Type 1 er enklere å sette opp hvis ruterens din har en automatisk innstillingsknapp, f.eks. Air Station One-Touch Secure System (AOSS). De aller fleste nye rutere har denne funksjonen. Kontroller ruterens din.

**Type 1:** Følg konfigurasjonen for "Sikret nettverk med Wi-Fi protected setup (WPS)".

**Type 2:** Følg konfigurasjonen for "Sikret nettverk uten Wi-Fi protected setup (WPS)".



**Type 3:** Følg konfigurasjonen for "Usikkert nettverk med hvilken som helst type trådløs LAN-ruter".

**Type 4:** Følg konfigurasjonen for "Oppsett av kablet nettverk".

## Type 1: Sikret nettverk med Wi-Fi protected setup (WPS)

WPS-standarden gjør sikkerheten til et trådløst hjemmenettverk like enkelt som å trykke på WPS-knappen på den trådløse LAN-ruterens. Før du setter opp et trådløst LAN, må du sjekke plasseringen av WPS-knappen på ruterens og finne ut hvordan du bruker den.

Av hensyn til sikkerheten, gir "WPS (PIN)" deg en PIN-kode for ruterens din. PIN-koden fornyes hver gang du velger "WPS (PIN)".

- 1 Trykk på **HOME**, velg deretter  > "Nettverk" > "Nettverksoppsett".
- 2 Velg "Trådløst oppsett".
- 3 Velg "WPS (trykknapp)" for Trykknapp-metoden eller "WPS (PIN)" for PIN-metoden.  

  - Knappenavnet til WPS kan variere avhengig av ruterens (f.eks. AOSS-knapp).
- 4 Følg anvisningene på oppstartsskjermen.

## Type 2: Sikret nettverk uten Wi-Fi protected setup (WPS)

For å sette opp et trådløst LAN, kreves en SSID (navn på trådløst nettverk) og en sikkerhetsnøkkel (WEP- eller WPA-nøkkel). Hvis du ikke kjenner disse, må du sjekke bruksanvisningen til ruterens.

- 1 Trykk på **HOME**, velg deretter  > "Nettverk" > "Nettverksoppsett".
- 2 Velg "Trådløst oppsett".
- 3 Velg "Skann", deretter et nettverk fra listen over skannede trådløse nettverk.
- 4 Følg anvisningene på oppstartsskjermen.

 Hvis du bruker WPS for nettverksoppsett, aktiveres sikkerhetsinnstillingene til den trådløse LAN-ruterens, og ethvert utstyr som tidligere er koblet til det trådløse LAN i en usikker status vil kobles fra nettverket. I dette tilfellet, aktiverer du sikkerhetsinnstillingene til det frakoblede utstyret og kobler deretter til igjen. Eller du kan deaktivere sikkerhetsinnstillingene til den trådløse LAN-ruterens, og deretter koble utstyret til en TV i en usikker status.

---

## Type 3: Usikret nettverk med hvilken som helst type trådløs LAN-ruter

For å sette opp et trådløst LAN, kreves en SSID (navn på trådløst nettverk).

- 1 Trykk på **HOME**, velg deretter  > "Nettverk" > "Nettverksoppsett".
- 2 Velg "Trådløst oppsett".
- 3 Velg "Skann", deretter et nettverk fra listen over skannede trådløse nettverk.
- 4 Følg anvisningene på oppstartsskjermen.



- Sikkerhetsnøkkel (WEP- eller WPA-nøkkel) kreves ikke fordi du ikke må velge en sikkerhetsmetode med denne prosedyren.

---

## Type 4: Oppsett av kablet nettverk

Tast inn de alfanumeriske verdiene til ruterens din hvis nødvendig. Elementene som må stilles inn (f.eks. IP-adresse, nettverksmaske, DHCP) kan variere avhengig av Internettleverandøren eller ruterens. For detaljer, henvis til bruksanvisningene som ble levert av Internettleverandøren, eller de som fulgte med ruterens.

- 1 Trykk på **HOME**, velg deretter  > "Nettverk" > "Nettverksoppsett".
- 2 Velg "Kablet oppsett".
- 3 Velg "Auto" for å sette opp IP-adressen og proxy-serveren automatisk, eller "Egendefinert" for å sette dem opp manuelt.
- 4 Følg anvisningene på oppstartsskjermen.

---

## Vise nettverksstatusen

Du kan bekrefte nettverksstatusen din.

- 1 Trykk på **HOME**, velg deretter  > "Nettverk" > "Nettverksoppsett".
- 2 Velg "Vis nettverksstatus".

---

## Hvis du ikke kan koble til Internett

Bruk diagnosefunksjonen til å sjekke mulige årsaker til nettverkstilkoblingsfeil, og innstillinger.

- 1 Trykk på **HOME**, velg deretter  > "Nettverk" > "Nettverksoppsett".
- 2 Velg "Vis nettverksstatus".
- 3 Velg "Kontroller tilkobling".  
Dette kan ta flere minutter. Du kan ikke avbryte diagnosefunksjonen etter at du har valgt "Kontroller tilkobling".

---

## Justere innstillingene for visning av server

Du kan velge hjemmenettverksservere som skal vises på Hjemme-menyen. Opptil 10 servere kan vises automatisk i Hjemme-menyen.

- 1 Trykk på **HOME**, velg deretter  > "Nettverk" > "Innstilling av hjemmenettverk".
- 2 Velg "Innstillinger for visning av server".
- 3 Velg serveren som du vil vise på Hjemme-menyen, og juster innstillingene.



## Hvis du ikke kan koble til hjemmenettverket

TV-en registrerer om serveren blir riktig gjenkjent når du ikke kan koble den til hjemmenettverket ditt. Hvis diagnostikkresultatene indikerer en feil, må du sjekke mulige årsaker og nettverkstilkoblinger og innstillinger.

**1** Trykk på **HOME**, velg deretter  > "Nettverk" > "Innstilling av hjemmenettverk".

**2** Velg "Serverdiagnostikk".  
Serverdiagnostikken starter. Når serverdiagnostikken er ferdig, vises resultatlisten.



## Feilsøking

**Når indikatoren  (hvilemodus) blinker, tell hvor mange ganger den blinker (intervalltid er tre sekunder).**















Trykk på  på TV-en for å slå den av, trekk støpselet ut av stikkontakten, og informer forhandleren din eller ditt Sony servicesenter om hvor mange ganger indikatoren blinker (antall blink).

**Når indikatoren  (hvilemodus) ikke blinker, kontrollerer du elementene i tabellen som følger.**

Se også "Feilsøking" i i-Manual. Hvis problemet vedvarer, bør du la en kvalifisert tekniker utføre service på TV-en.

Tilstand	Forklaring/løsning
Det vises ikke noe bilde (mørk skjerm) og ingen lyd.	<ul style="list-style-type: none"><li>• Kontroller antenne-/kabelforbindelsene.</li><li>• Koble TV-en til en stikkontakt og trykk på  på TV-en.</li><li>• Hvis indikatoren  (hvilemodus) lyser rødt, trykker du .</li></ul>
Små svarte og/eller lyse punkter vises på skjermen.	<ul style="list-style-type: none"><li>• Skjermen består av bildepunkter. Små svarte og/eller lyse punkter (bildepunkter/pikslers) på skjermen betyr ikke at noe er feil.</li></ul>
Noen programmer kan ikke stilles inn.	<ul style="list-style-type: none"><li>• Kontroller antennen eller parabolen.</li></ul>
TV-en slår seg av automatisk (går i hvilemodus).	<ul style="list-style-type: none"><li>• Kontroller om "Innsøvningsstid" er aktivert, eller bekreft innstillingen "Varighet" for "På-timer".</li><li>• Kontroller om "Tidsavbrudd for standby" er aktivert.</li><li>• Kontroller om "Tilstede-sensor" er aktivert. Når ingen seer er registrert foran TV-en for en forhåndsinnstilt tid, slås bildet automatisk av, og kun lyden fra TV-en kan høres. Etter ytterligere 30 minutter med avslått bilde, går TV-en inn i standbymodus.</li></ul>
Fjernkontrollen virker ikke.	<ul style="list-style-type: none"><li>• Skift batteriene.</li><li>• TV-en kan være i SYNC-modus. Trykk på <b>SYNC MENU</b>, velg "TV-kontroll" og velg deretter "Hjem (meny)" eller "Alternativer" for å kontrollere TV-en.</li></ul>
Passordet for "Tilgangskontroll" er glemt.	<ul style="list-style-type: none"><li>• Angi PIN-koden 9999. (PIN-koden 9999 blir alltid god tatt.)</li></ul>
Utsiden av TV-en blir varm.	<ul style="list-style-type: none"><li>• Utsiden av TV-en blir varm når TV-en har vært i bruk for en lengre periode. Du kan kjenne denne varmen når du legger hånden der.</li></ul>

# Spesifikasjoner

<b>System</b>	
Skjermssystem	LCD ("Liquid Crystal Display" = skjerm med flytende krystaller)
TV-system	Analog: Avhengig av hvilket land/hvilken region du velger: B/G/H, D/K, L, I, M Digital: DVB-T2 (kun KDL-55EX723/46EX724/46EX723/46EX524/40EX724/40EX723/40EX524/40EX523/40CX523/32EX724/32EX723/32EX524/32EX523/32EX424/32CX523) DVB-T/DVB-C
Farge-/bildesystem	Analog: PAL, PAL60 (kun bildeinngang), SECAM, NTSC3.58, NTSC4.43 (kun videoinngang) Digital: MPEG-2 MP@ML/HL, H.264/MPEG-4 AVC MP/HP@L4
Kanaldekning	Analog: VHF: E2–E12/UHF: E21–E69/CATV: S1–S20/HYPER: S21–S41 D/K: R1–R12, R21–R69/L: F2–F10, B–Q, F21–F69/I: UHF B21–B69/M: A2–A13, A14–A79 Digital: VHF/UHF
Lydutgang	10 W + 10 W (KDL-55/46/40/37/32EX72x, KDL-46/40/32EX52x, KDL-46/40/32CX52x, KDL-32EX42x) 8 W + 8 W (KDL-26/24/22EX32x)
<b>Inngangs-/utgangskontakter</b>	
Antennekabel	75 ohm ekstern terminal for VHF/UHF
 AV1	21-pinners scartkontakt (CENELEC-standard) inkludert lyd-/videoinngang, RGB-inngang og TV lyd-/bildeutgang.
 AV2	Bildeinngang (phonoplugg)
 COMPONENT IN	Støttede formater: 1080p, 1080i, 720p, 576p, 576i, 480p, 480i Lydinngang (phonoplugg)
HDMI IN1, 2, 3, 4 (gjelder ikke for KDL-26/24/22EX32x)	Video: 1080/24p/30p, 1080p, 1080i, 720/24p/30p, 720p, 576p, 576i, 480p, 480i Lyd: Tokanals lineær PCM: 32, 44,1 og 48 kHz, 16, 20 og 24 bits, Dolby Digital Analog lydinngang (miniplug) (kun HDMI IN4) PC-inngang ARC (Audio Return Channel) (kun HDMI IN1)
HDMI IN1, 2 (kun KDL-26/24/22EX32x)	Video: 1080/24p/30p, 1080p, 1080i, 720/24p/30p, 720p, 576p, 576i, 480p, 480i Lyd: Tokanals lineær PCM: 32, 44,1 og 48 kHz, 16, 20 og 24 bits, Dolby Digital Analog lydinngang (minijack) (kun HDMI IN2) PC-inngang ARC (Audio Return Channel) (kun HDMI IN1)
 DIGITAL AUDIO OUT (OPTICAL)	Digital optisk kontakt (tokanals lineær PCM, Dolby Digital)
 AUDIO OUT / 	Lydutgang (phonoplugg) Hodetelefoner-kontakt
 PC IN	PC-inngang (Mini D-sub 15-pinners) PC-lydinngang (miniplugg)
 (kun KDL-26/24/22EX32x)	USB-port (støtter HDD-opptak)
 1, 2 (kun KDL-46/40/32EX520, KDL-40/32EX523)	USB-port
 1,  2 (HDD REC) (gjelder ikke for KDL-46/40/32EX520, KDL-40/32EX523, KDL-26/24/22EX32x)	USB-port, USB HDD-enhetsport (kun  2)
	CAM (Conditional Access Module)-kontakt
 LAN	10BASE-T/100BASE-TX-kontakt (Tilkoblingshastigheten kan variere avhengig av driftsmiljøet til nettverket. 10BASE-T/100BASE-TX kommunikasjons-hastighet og -kvalitet garanteres ikke for denne TV-en.)

Modellnavn KDL-		55EX72x	46EX72x	46EX52x	46CX52x
<b>Strøm og annet</b>					
Strømkrav		220 V – 240 V AC, 50 Hz			
Energieffektivitetsklasse		A	A	A	C
Skjermstørrelse (målt diagonalt)		Ca. 138,8 cm/ 55 tommer	Ca. 116,8 cm/ 46 tommer	Ca. 116,8 cm/ 46 tommer	Ca. 116,8 cm/ 46 tommer
Strømforbruk	i "Hjemme"-/ "Standard"- modus	113 W	81,0 W	68,0 W	128 W
	i "Butikk"-/ "Dynamisk"- modus	177 W	133 W	114 W	204 W

Modellnavn KDL-	55EX72x	46EX72x	46EX52x	46CX52x
Gjennomsnittlig årlig strømforbruk* <sup>1</sup>	165 kWh	118 kWh	99 kWh	187 kWh
Strømforbruk i hvilemodus* <sup>2</sup>	0,25 W (15 W i programvare- / EPG-oppdateringsmodus)	0,25 W (15 W i programvare- / EPG-oppdateringsmodus)	0,3 W (13 W i programvare- / EPG-oppdateringsmodus)	0,25 W (16 W i programvare- / EPG-oppdateringsmodus)
Skjermopløsning	1920 punkter (horisontalt) × 1080 linjer (vertikalt)			
Mål (ca.) (b × h × d)				
med bordstativ	126,9 × 79,9 × 31,5 cm	107,8 × 69,0 × 26,0 cm	107,8 × 69,0 × 26,0 cm	112,2 × 71,2 × 27,5 cm
uten bordstativ	126,9 × 76,9 × 4,1 cm	107,8 × 66,0 × 4,2 cm	107,8 × 66,0 × 4,2 cm	112,2 × 68,2 × 7,4 cm
Masse (ca.)				
med bordstativ	25,4 kg	17,9 kg	17,8 kg	20,7 kg
uten bordstativ	20,2 kg	14,3 kg	14,2 kg	17,1 kg
Medfølgende tilbehør	Se "Kontrollere tilbehøret" (side 8).			
Tilleggsutstyr	Veggmonteringsbrakett: SU-WL500 3D-briller: TDG-BR250/TDG-BR200/TDG-BR100/TDG-BR50 (KDL-55/46EX72x) USB trådløs LAN-adapter			
Driftstemperatur	0 – 40 °C			
Driftsluftfuktighet	10 til 80 % relativ fuktighet (ikke-kondenserende)			

Modellnavn KDL-	40EX72x	40EX52x	40CX52x	37EX72x	
<b>Strøm og annet</b>					
Strømkraft	220 V – 240 V AC, 50 Hz				
Energieffektivitetsklasse	A	A	C	A	
Skjermstørrelse (målt diagonalt)	Ca. 101,6 cm/ 40 tommer	Ca. 101,6 cm / 40 tommer	Ca. 101,6 cm/ 40 tommer	Ca. 94,0 cm/ 37 tommer	
Strømforbruk	i "Hjemme"-/ "Standard"- modus	64,0 W	65,0 W	120 W	56,0 W
	i "Butikk"-/ "Dynamisk"- modus	121 W	113 W	181 W	105 W
Gjennomsnittlig årlig strømforbruk* <sup>1</sup>	93 kWh	95 kWh	175 kWh	82 kWh	
Strømforbruk i hvilemodus* <sup>2</sup>	0,25 W (15 W i programvare- / EPG-oppdateringsmodus)	0,3 W (13 W i programvare- / EPG-oppdateringsmodus)	0,25 W (15 W i programvare- / EPG-oppdateringsmodus)	0,25 W (17 W i programvare- / EPG-oppdateringsmodus)	
Skjermopløsning	1920 punkter (horisontalt) × 1080 linjer (vertikalt)				
Mål (ca.) (b × h × d)					
med bordstativ	94,3 × 61,6 × 25,0 cm	94,3 × 61,6 × 25,0 cm	99,1 × 63,6 × 25,0 cm	87,8 × 57,9 × 25,0 cm	
uten bordstativ	94,3 × 58,6 × 4,2 cm	94,3 × 58,6 × 4,2 cm	99,1 × 60,6 × 7,1 cm	87,8 × 54,9 × 4,2 cm	
Masse (ca.)					
med bordstativ	14,4 kg	14,4 kg	16,3 kg	13,3 kg	
uten bordstativ	11,2 kg	11,2 kg	12,9 kg	10,1 kg	
Medfølgende tilbehør	Se "Kontrollere tilbehøret" (side 8).				
Tilleggsutstyr	Veggmonteringsbrakett: SU-WL500 3D-briller: TDG-BR250/TDG-BR200/TDG-BR100/TDG-BR50 (KDL-40/37EX72x) USB trådløs LAN-adapter				
Driftstemperatur	0 – 40 °C				
Driftsluftfuktighet	10 til 80 % relativ fuktighet (ikke-kondenserende)				

Modellnavn KDL-	32EX72x	32EX52x	32EX42x	32CX52x
<b>Strøm og annet</b>				
Strømkraft	220 V – 240 V AC, 50 Hz			
Energieffektivitetsklasse	B	B	B	C
Skjermstørrelse (målt diagonalt)	Ca. 80,1 cm/ 32 tommer	Ca. 80,1 cm/ 32 tommer	Ca. 80,0 cm/ 32 tommer	Ca. 80,1 cm/ 32 tommer

Modellnavn KDL-	32EX72x	32EX52x	32EX42x	32CX52x	
Strømforbruk	i "Hjemme"-/ "Standard"- modus	59,0 W	56,0 W	56,0 W	73,0 W
	i "Butikk"-/ "Dynamisk"- modus	101 W	88 W	88 W	112 W
Gjennomsnittlig årlig strømforbruk* <sup>1</sup>	86 kWh	82 kWh	82 kWh	107 kWh	
Strømforbruk i hvilemodus* <sup>2</sup>	0,25 W (16 W i programvare- / EPG-oppdateringsmodus)	0,3 W (17 W i programvare- / EPG-oppdateringsmodus)	0,3 W (17 W i programvare- / EPG-oppdateringsmodus)	0,25 W (15 W i programvare- / EPG-oppdateringsmodus)	
Skjermoppløsning	1920 punkter (horisontalt) × 1080 linjer (vertikalt)		1366 punkter (horisontalt) × 768 linjer (vertikalt)	1920 punkter (horisontalt) × 1080 linjer (vertikalt)	
Mål (ca.) (b × h × d)					
med bordstativ	75,5 × 51,0 × 21,6 cm	75,5 × 51,0 × 21,6 cm	75,5 × 51,0 × 21,6 cm	79,9 × 53,2 × 23,0 cm	
uten bordstativ	75,5 × 48,0 × 4,2 cm	75,5 × 48,0 × 4,2 cm	75,5 × 48,0 × 4,2 cm	79,9 × 50,2 × 7,0 cm	
Masse (ca.)					
med bordstativ	10,4 kg	10,2 kg	10,2 kg	11,4 kg	
uten bordstativ	7,9 kg	7,7 kg	7,7 kg	8,7 kg	
Medfølgende tilbehør	Se "Kontrollere tilbehøret" (side 8).				
Tilleggsutstyr	Veggmonteringsbrakett: SU-WL500 3D-brillor: TDG-BR250/TDG-BR200/TDG-BR100/TDG-BR50 (KDL-32EX72x) USB trådløs LAN-adapter				
Driftstemperatur	0 – 40 °C				
Driftsluftfuktighet	10 til 80 % relativ fuktighet (ikke-kondenserende)				

Modellnavn KDL-	26EX321	26EX320	24EX32x	22EX32x	
<b>Strøm og annet</b>					
Strømkrav	220 V - 240 V AC, 50 Hz				
Energieffektivitetsklasse	B	B	B	B	
Skjermstørrelse (målt diagonalt)	Ca. 66,1 cm/26 tommer	Ca. 66,1 cm/26 tommer	Ca. 61,0 cm/24 tommer	Ca. 54,8 cm/22 tommer	
Strømforbruk	i "Hjemme"-/ "Standard"- modus	38,0 W	38,0 W	35,0 W	32,0 W
	i "Butikk"-/ "Dynamisk"- modus	63 W	63 W	62 W	52 W
Gjennomsnittlig årlig strømforbruk* <sup>1</sup>	55 kWh	55 kWh	51 kWh	47 kWh	
Strømforbruk i hvilemodus* <sup>2</sup>	0,35 W (13 W i programvare- / EPG-oppdateringsmodus)	0,35 W (13 W i programvare- / EPG-oppdateringsmodus)	0,35 W (13 W i programvare- / EPG-oppdateringsmodus)	0,35 W (13 W i programvare- / EPG-oppdateringsmodus)	
Skjermoppløsning	1366 punkter (horisontalt) × 768 linjer (vertikalt)		1920 punkter (horisontalt) × 1080 linjer (vertikalt)	1366 punkter (horisontalt) × 768 linjer (vertikalt)	
Mål (ca.) (b × h × d)					
med bordstativ	63,1 × 43,3 × 21,5 cm	63,1 × 42,1 × 18,2 cm	58,3 × 39,1 × 18,2 cm	52,9 × 36,2 × 17,2 cm	
uten bordstativ	63,1 × 40,6 × 4,2 cm	63,1 × 40,6 × 4,2 cm	58,3 × 37,6 × 4,2 cm	52,9 × 34,7 × 4,2 cm	
Masse (ca.)					
med bordstativ	8,4 kg	7,2 kg	6,2 kg	5,1 kg	
uten bordstativ	6,1 kg	6,1 kg	5,2 kg	4,1 kg	
Medfølgende tilbehør	Se "Kontrollere tilbehøret" (side 8).				
Tilleggsutstyr	Veggmonteringsbrakett: SU-WL100 USB trådløs LAN-adapter				
Driftstemperatur	0 – 40 °C				
Driftsluftfuktighet	10 til 80 % relativ fuktighet (ikke-kondenserende)				

\*<sup>1</sup> Energiforbruk per år, basert på fjernsynets strømforbruk når det brukes 4 timer om dagen i 365 dager. Det faktiske energiforbruket vil avhenge av hvordan fjernsynet brukes.

\*<sup>2</sup> Spesifisert strømforbruk i hvilemodus nås etter at TV-en har avsluttet nødvendige interne prosesser. Design og spesifikasjoner kan endres uten varsel.

# Montere tilbehøret (veggmonteringsbrakett)

## Til kundene:

Når du bruker veggmonteringsbraketten SU-WL500 og SU-WL100, skal avstanden mellom veggen og TV-en være 6 cm. Bruk denne plassen til å legge kablene til TV-en.

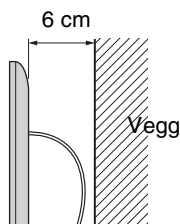

Av hensyn til produktets og din egen sikkerhet, anbefaler Sony sterkt at du lar Sony-forhandleren eller godkjente installatører montere TV-en din. Ikke forsøk å montere den selv.

## Til Sony-forhandlere og installatører:

Sørg for å vektlegge sikkerheten under montering, regelmessig vedlikehold og inspeksjon av dette produktet.

TV-en kan installeres med SU-WL500 (side 29) og SU-WL100 (side 29) veggmonteringsbrakett (selges separat).

- Se instruksjonene som fulgte med veggmonteringsbraketten for korrekt montering.
- Se "Demontere bordstativet fra TV-en" (side 9).

Det kreves tilstrekkelig ekspertise til montering av dette produktet, spesielt for å vurdere styrken til veggen som skal bære vekten av TV-apparatet. Sørg for at du får en Sony-forhandler eller godkjent installatør til å feste dette produktet til veggen, og for at sikkerheten tillegges tilstrekkelig vekt under monteringen. Sony kan ikke gjøres erstatningsansvarlig for eventuelle materielle skader eller helseskader som er forårsaket av feilaktig håndtering av produktet eller av feilaktig montering.

Ved montering av TV-en på en vegg, fjerner du skruene bak på TV-en. Skruene og antall skruer som er tilgjengelige avhengig av TV-modellen. (De er festet i skrueshullene for veggmontering.) Sørg for at skruene oppbevares på et sikkert sted utenfor barns rekkevidde.

### ► For KDL-55EX72x

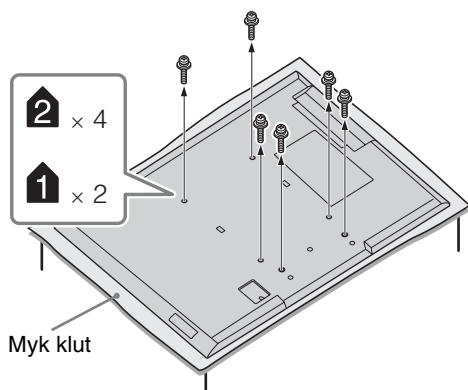

### ► For KDL-46/40/37/32EX72x, KDL-46/40/32EX52x, KDL-32EX42x

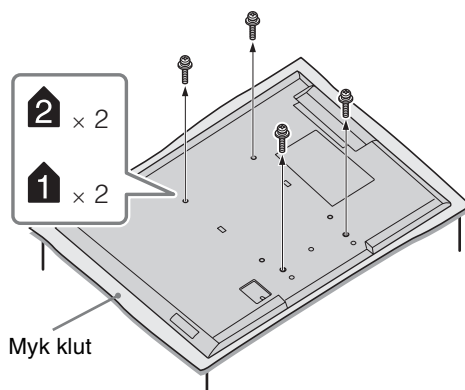

- Når du demonterer bordstativet fra TV-en, må du legge TV-en med skjermensiden ned på en stabil arbeidsoverflate som er større enn TV-en.
- For å forhindre at du skader overflaten til LCD-skjermen må du bruke en myk klut på arbeidsoverflaten.

## SU-WL500, SU-WL100

For KDL-55/46/40/37/32EX72x,  
KDL-46/40/32EX52x,  
KDL-46/40/32CX52x,  
KDL-32EX42x

### SU-WL500

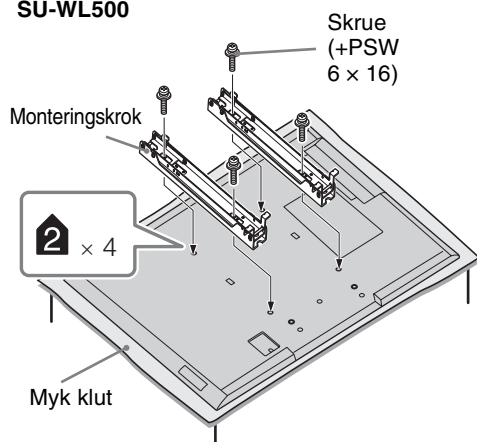

For KDL-26/24/22EX32x

### SU-WL100

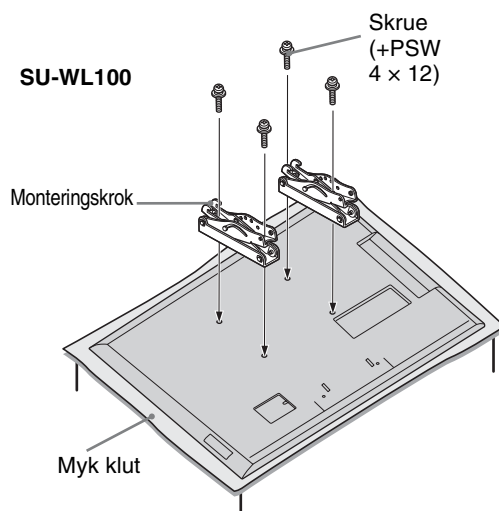

- Fest monteringskroken med de fire skruene som fulgte med veggmonteringsbraketten.
- Når bordstativet festes igjen, må skruene (fjernet tidligere) monteres i de opprinnelige hullene bak på TV-en.

## Diagram/tabell for plassering av skruer og kroker

Modellnavn KDL-	Skrueplassering	Krokplassering
	SU-WL500	SU-WL500
55EX72x	e, j	b
46EX72x/46EX52x	e, j	b
46CX52x	d, g	b
40EX72x/40EX52x	e, j	b
40CX52x	d, g	b
37EX72x	e, j	b
32EX72x/32EX52x/32EX42x/32CX52x	e, g	c
		SU-WL100
26EX32x	-	a
24EX32x	-	a
22EX32x	-	b

## SU-WL500

### Skrueplassering

Når monteringskroken monteres på TV-en.

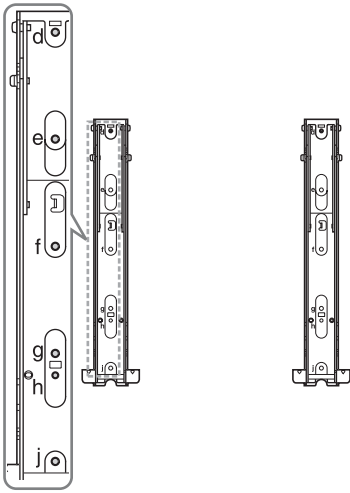

### Krokplassering

Ved montering av TV-en på festebraketten.

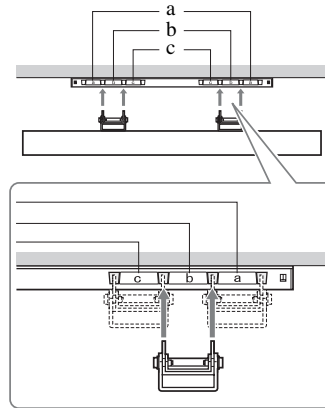

## SU-WL100

### Krokplassering

Ved montering av TV-en på festebraketten.

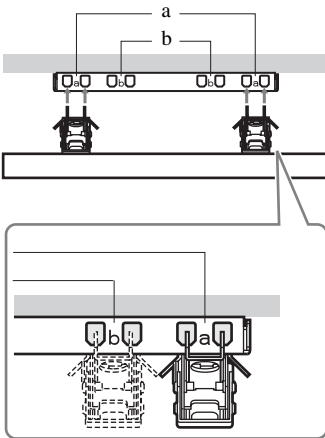



## Tabell over TV-ens monteringsmål

### ① SU-WL500

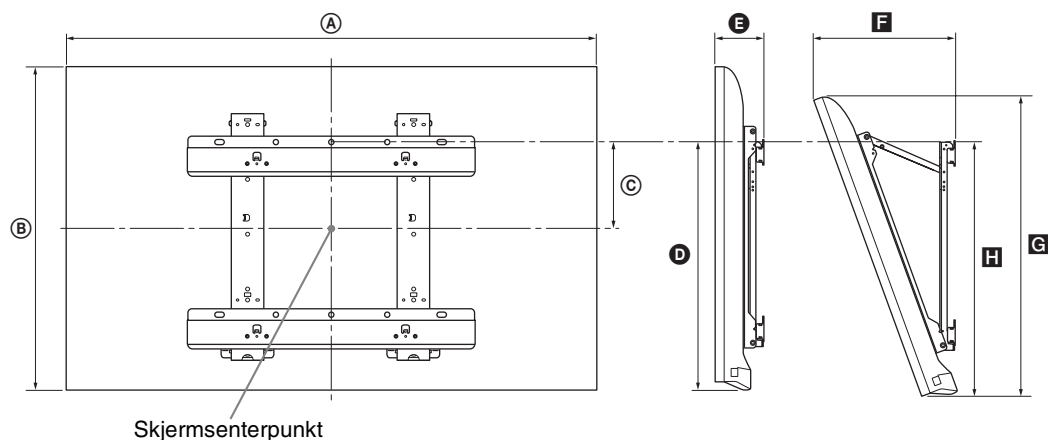

### ② SU-WL100

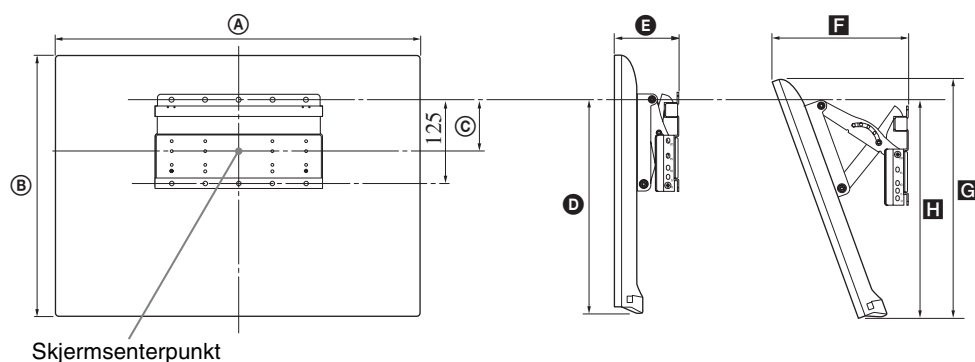

Enhet: cm

Modell- navn KDL-	Skjermmål		Skjerm- sentermål	Lengde for hver monteringsvinkel				
				Vinkel (0°)		Vinkel (20°)		
				A	B	C	D	E
<b>① SU-WL500</b>								
55EX72x	126,9	76,9	6,5	46,5	9,0	32,2	71,8	47,2
46EX72x	107,8	66,0	12,0	46,5	9,1	28,6	61,6	47,2
46EX52x	107,8	66,0	12,0	46,5	9,1	28,6	61,5	47,2
46CX52x	112,2	68,2	8,4	43,2	13,4	34,5	64,2	45,5
40EX72x	94,3	58,6	15,7	46,5	9,1	26,1	54,6	47,2
40EX52x	94,3	58,6	15,7	46,5	9,1	26,0	54,5	47,2
40CX52x	99,1	60,6	12,2	43,2	13,1	31,9	57,0	45,5
37EX72x	87,8	54,9	17,5	46,5	9,1	24,8	51,1	47,2
32EX72x	75,5	48,0	16,1	41,6	9,1	24,1	44,6	42,7
32EX52x/ 32EX42x	75,5	48,0	16,1	41,6	9,1	24,1	44,6	42,6
32CX52x	79,9	50,2	17,2	43,2	13,0	27,9	47,3	45,4
<b>② SU-WL100</b>								
26EX32x	63,1	40,6	7,8	29,5	9,5	20,4	37,4	26,3
24EX32x	58,3	37,6	9,5	29,6	9,4	19,3	34,6	27,6
22EX32x	52,9	34,7	10,8	29,5	9,3	18,2	31,9	27,6

Tallene i tabellen kan variere noe, avhengig av installasjonen.

#### ADVARSEL!

Veggen hvor TV-en skal monteres, bør kunne bære minst fire ganger TV-ens vekt. Se "Spesifikasjoner" (side 25-27) for informasjon om vekten.

# Sikkerhets- informasjon

## Installasjon/oppsett

Installer og bruk TV-apparatet i samsvar med instruksjonene nedenfor for å unngå risiko for brann, elektrisk støt eller annen skade og/eller personskader.

## Installasjon

- TV-en bør installeres i nærheten av en lett tilgjengelig stikkontakt.
- Plasser TV-apparatet på et stabilt og jevnt underlag.
- Kun kvalifisert servicepersonell må gjennomføre eventuell installasjon på vegg.
- Av sikkerhetsgrunner anbefales det på det sterkeste at du bruker tilleggsutstyr fra Sony, som omfatter:
  - Veggmonteringsbrakett:  
SU-WL500 (gjelder ikke for KDL-26/24/22EX32x)  
SU-WL100 (KDL-26/24/22EX32x)
- Pass på at du bruker skruene som følger med veggmonteringsbraketten når du fester monteringskrokene til TV-apparatet. De vedlagte skruene er utformet slik at de er mellom 8 mm og 12 mm lange målt fra monteringskrokens overflate. Skruenes diameter og lengde varierer i forhold til veggmonteringsbrakettens modell.

Hvis du bruker andre skruer enn de som følger med, kan TV-apparatet bli skadet inni eller det kan falle ned osv.

8 mm - 12 mm

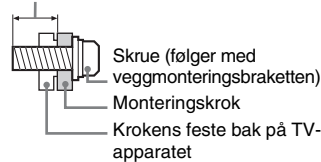

## Bæring

- Før du bærer TV-apparatet, må du koble fra alle kablene.
- Et stort TV-apparat må bæres av to eller flere personer.
- Når TV-apparatet bæres for hånd, må du holde det som vist til høyre. Ikke utsett LCD-skjermen og rammen rundt for press-belastning.



KDL-26/24/22EX32x

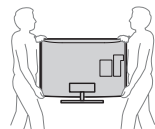

KDL-55/46/40/37/32EX72x,  
KDL-46/40/32EX52x,  
KDL-46/40/32CX52x,  
KDL-32EX42x

- Ikke utsett TV-apparatet for støt eller sterke vibrasjoner når du flytter det.
- Når du leverer inn TV-apparatet på grunn av reparasjon eller hvis du flytter, bør du transportere det i originalemballasjen.

## Ventilasjon

- Ventilasjonsåpningene må aldri tildekkes, og du må aldri stikke gjenstander inn i kabinettet.
- La det være plass rundt TV-apparatet, som vist under.
- Det anbefales på det sterkeste at du bruker en veggmonteringsbrakett som er godkjent av Sony for å oppnå tilstrekkelig luftsirkulasjon.

### Installering på vegg

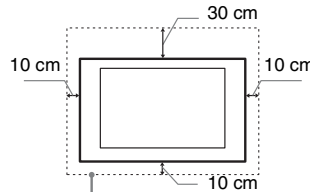

La det være minst så mye plass rundt TV-apparatet.

### Installering med sokke

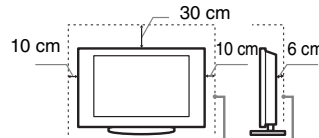

La det være minst så mye plass rundt TV-apparatet.

- For å sikre tilstrekkelig ventilasjon og forhindre at det samler seg støv eller smuss:
  - Ikke legg TV-apparatet ned på ryggen, ikke installer det opp-ned, bak-frem eller på skrått.
  - Ikke plasser TV-apparatet på en hylle, et teppe, en seng eller i et skap.
  - Ikke dekk til TV-apparatet med et klede, som for eksempel gardiner, eller andre ting som for eksempel aviser osv.
  - Ikke installer TV-apparatet som vist under.

### Blokkert luftsirkulasjon.

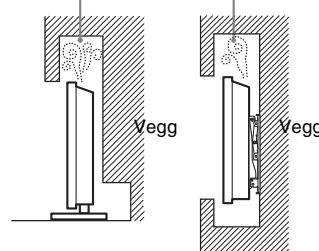

## Nettledning

Håndter nettledningen og støpselet som følger for å unngå risiko for brann, elektrisk støt eller annen skade og/eller personskader:

- Bruk kun nettledninger som er levert av Sony, ikke av andre leverandører.
- Stikk støpselet helt inn i stikkkontakten.
- Koble TV-apparatet kun til en strømforsyning på 220-240 V vekselstrøm.
- Før du legger kablene, pass på at nettledningen er frakoblet for din egen sikkerhets skyld og pass på at du ikke snubler i kablene.

- Trekk ut støpselet med nettledningen før du utfører arbeidet eller flytter TV-apparatet.
- Hold nettledningen unna varmekilder.
- Trekk ut støpselet og rengjør det regelmessig. Støv på støpselet opptar fuktighet, som kan medføre at isolasjonen forringes. Dermed kan det oppstå brann.

## Merknader

- Ikke bruk den vedlagte nettledningen til annet utstyr.
- Ikke klem, bøy eller vri nettledningen for mye. Trådene i lederne kan bli blottlagt eller brytes av.
- Ikke foreta endringer på nettledningen.
- Ikke sett tunge gjenstander på nettledningen.
- Ikke trekk i selve nettledningen når du kobler fra strømmen.
- Ikke koble for mange apparater til den samme stikkkontakten.
- Ikke bruk stikkontakter som er i dårlig stand.

## Forbudt bruk

Ikke installer/bruk TV-apparatet på steder, i omgivelser eller situasjoner som de som er oppført nedenfor, ellers kan TV-apparatet fungere feil og forårsake brann, elektrisk støt, skader og/eller personskader.

## Steder:

- Utendørs (i direkte sollys), ved vannkant, på et skip eller andre fartøyer, i et kjøretøy, i medisinske institusjoner, ustabile posisjoner, i nærheten av vann eller regn, fuktighet eller røyk.
- Hvis TV-en plasseres i garderoben til et offentlig bad eller varm kilde, kan TV-en bli skadet av luftbåren svovel, osv.



- For den beste bildekvaliteten, må du ikke utsette skjermen for direkte opplysning eller direkte sollys.
- Du bør unngå å flytte TV-en fra et kaldt til et varmt område. Plutselige endringer i romtemperaturen kan forårsake kondens. Dette kan føre til at et bilde av lav kvalitet og/eller farge av lav kvalitet vises på TV-en. Hvis dette skjer, må du la all fuktighet fordampe helt før du slår på TV-en.

## Omgivelser:

- Steder som er varme, fuktige eller særlig støvet; slik at insekter har adgang; hvor det kan bli utsatt for mekanisk vibrasjon, i nærheten av åpen ild (stearinlys osv). TV-apparatet må ikke utsettes for vannråper eller vannsprut. Det må ikke plasseres gjenstander som er fylt med væske oppå TV-en (f.eks. blomstervase).
- Ikke plasser TV-en på et sted som er støvete eller fuktig, eller i et rom med oljete røyk eller damp (nær matlberedningsbord eller luftfuktere). Dette kan føre til brann, elektrisk støt eller misdannelser på TV-en.



- Ikke installer TV-en på steder som er utsatt for ekstreme temperaturer, som i direkte sollys, nær en radiator eller en varmeventil. På slike steder kan TV-en bli for varm og dette kan føre til deformering av kabinettet og/eller feilfunksjon.



### Situasjoner:

- Ikke bruk apparatet når du er våt på hendene, når kabinettet er tatt av eller når det er tilkoblet utstyr som ikke er anbefalt av produsenten. Trekk ut støpselet fra stikkkontakten og koble fra antenneledningen når det lyner.
- Ikke installer TV-en slik at den stikker ut i et åpent rom. En person eller gjenstand kan dunke borti TV-en og dette kan føre til skade på TV-en eller personskade.



### Knuselig glass:

- Ikke kast noe på TV-apparatet. Glasset i skjermen kan knuse og forårsake alvorlig personskade.
- Hvis overflaten på TV-apparatet sprekker, må du ikke berøre det før du har trukket ut støpslet. Ellers kan du få elektrisk støt.

### Når TV-en ikke er i bruk

- Hvis TV-apparatet ikke skal brukes noen dager, bør du skille apparatet fra strømmettet av miljøhensyn og sikkerhetsgrunner.
- Siden TV-en ikke er koblet fra strømmettet når du bare slår det av, må du trekke støpselet ut av stikkkontakten for å koble TV-apparatet fullstendig fra.
- Enkelte TV-apparater har imidlertid funksjoner som krever at apparatet står på i hvilemodus for at de skal fungere korrekt.

### Barns sikkerhet

- Ikke la barn klatre på TV-apparatet.
- For å unngå at små barn kan svelge mindre deler, hold disse delene av tilleggsutstyret unna barns rekkevidde.

### Hvis følgende problemer oppstår...

Slå av TV-apparatet og trekk ut støpselet fra strømmettet øyeblikkelig dersom følgende problemer oppstår.

Be forhandleren din eller ditt Sony servicesentre om å få TV-en kontrollert av kvalifisert servicepersonell.

### Dersom:

- Nettkabelen er skadet.
- Stikkontakter er i dårlig stand.
- TV-apparatet er skadet fordi det har falt ned, vært utsatt for støt eller det er kastet noe på det.
- Det er kommet væske eller gjenstander inn i åpningene på kabinettet.

### Advarsel

For å forhindre spredning av brann, hold levende lys eller andre åpner flammer borte fra dette produktet.



Utstyr som er jordet via nettplugg og/eller via annet jordtilkoblet utstyr – og samtidig er tilkoblet et kabel - Tv nett, kan forårsake brannfare.

For å unngå dette skal det ved tilkobling av utstyret til kabel-TV nettet installeres et galvanisk skille mellom utstyret og kabel-TV nettet.

### Αγαπητέ πελάτη

Σας ευχαριστούμε που αγοράσατε αυτό το προϊόν της Sony. Ελπίζουμε να μείνετε ικανοποιημένοι από τη χρήση του. Στην απίθανη περίπτωση που το προϊόν σας χρειαστεί σέρβις (επισκευή) κατά τη διάρκεια της εγγύησης, παρακαλείστε να επικοινωνήσετε με το κατάστημα αγοράς ή με ένα μέλος του δικτύου μας εξουσιοδοτημένων σέρβις (ASN) της Ευρωπαϊκής Οικονομικής Ζώνης (ΕΟΖ) ή και άλλων χωρών που αναφέρονται σ' αυτή την εγγύηση ή στα συνοδευόμενα φυλλάδια (Περιοχή Κάλυψης της Εγγύησης). Μπορείτε να βρείτε λεπτομέρειες για τα μέλη του δικτύου μας ASN, για παράδειγμα σε τηλεφωνικούς καταλόγους, στους καταλόγους προϊόντων μας και στις ιστοσελίδες μας. Για να αποφύγετε κάθε περιττή ταλαιπωρία σας, συνιστούμε να διαβάσετε προσεκτικά το εγχειρίδιο χρήσης προτού ψάξετε για επισκευή κατά τη διάρκεια της εγγύησης.

### Η Εγγύησή Σας

Η παρούσα εγγύηση ισχύει για το προϊόν της Sony που αγοράσατε, εφ' όσον κάτι τέτοιο αναφέρεται στα φυλλάδια που συνοδεύουν το προϊόν σας, υπό την προϋπόθεση ότι αγοράστηκε εντός της Περιοχής Κάλυψης της Εγγύησης.

Με την παρούσα, η Sony εγγυάται ότι το προϊόν είναι απαλλαγμένο από κάθε ελάττωμα σχετιζόμενο με τα υλικά ή την κατασκευή, για μια περίοδο ΔΥΟ ΕΤΩΝ από την ημερομηνία της αρχικής αγοράς. Η αρμολία για να προσφέρει και εκπληρώσει την παρούσα εγγύηση εταιρεία Sony, είναι αυτή που αναφέρεται σ' αυτήν την Εγγύηση ή στο συνοδευόμενα φυλλάδια στη χώρα όπου επιδιώκεται η επισκευή κατά τη διάρκεια της εγγύησης.

Εάν, εντός της περιόδου εγγύησης, αποδειχθεί ελαττωματικό το προϊόν (κατά την ημερομηνία της αρχικής αγοράς) λόγω ακατάλληλων υλικών ή κατασκευής, η Sony ή ένα μέλος του δικτύου Εξουσιοδοτημένων Σέρβις ASN της Περιοχής Κάλυψης της Εγγύησης θα επισκευάσει ή θα αντικαταστήσει (κατ' επιλογή της Sony) χωρίς επιβάρυνση για εργατικά ή ανταλλακτικά, το προϊόν ή τα ελαττωματικά εξαρτήματά του, εντός εύλογου χρόνου, βάσει των όρων και συνθηκών που εκτίθενται παρακάτω. Η Sony και τα μέλη του δικτύου Εξουσιοδοτημένων Σέρβις ASN μπορούν να αντικαταστήσουν ελαττωματικά προϊόντα ή εξαρτήματα με νέα ή ανακυκλωμένα προϊόντα ή εξαρτήματα. Όλα τα προϊόντα και εξαρτήματα που έχουν αντικατασταθεί γίνονται ιδιοκτησία της Sony.

### Όροι

1. Επισκευές δυνάμει της παρούσας εγγύησης θα παρέχονται μόνο εάν προσκομισθεί το πρωτότυπο τιμολόγιο ή η απόδειξη πώλησης (με την ένδειξη της ημερομηνίας αγοράς, του μοντέλου του προϊόντος και του ονόματος του εμπόρου) μαζί με το ελαττωματικό προϊόν εντός της περιόδου εγγύησης. Η Sony και τα μέλη του δικτύου Εξουσιοδοτημένων Σέρβις ASN μπορούν να αρνηθούν τη δωρεάν επισκευή κατά την περίοδο εγγυήσεως εάν δεν προσκομισθούν τα προαναφερόμενα έγγραφα ή εάν δεν προκύπτουν από αυτά η ημερομηνία αγοράς, το προϊόν ή το μοντέλο του προϊόντος ή το όνομα του εμπόρου. Η παρούσα εγγύηση δεν ισχύει εάν ο τύπος του μοντέλου ή ο σειριακός αριθμός του προϊόντος έχει αλλοιωθεί, διαγραφεί, αφαιρεθεί ή καταστεί δυσανάγνωστος.

2. Για να αποφευχθεί βλάβη ή απώλεια/ διαγραφή σε αφαιρούμενα ή αποσπώμενα μέσα ή εξαρτήματα αποθήκευσης δεδομένων, οφείλετε να τα αφαιρέσετε πριν παραδώσετε το προϊόν σας για επισκευή κατά την περίοδο εγγύησης.
3. Η παρούσα εγγύηση δεν καλύπτει τα έξοδα και τους κινδύνους μεταφοράς που συνδέονται με τη μεταφορά του προϊόντος σας προς και από τη Sony ή μέλος του δικτύου ASN.
4. Η παρούσα εγγύηση δεν καλύπτει τα εξής:
  - Περιοδική συντήρηση και επισκευή ή αντικατάσταση εξαρτημάτων ως αποτέλεσμα φυσιολογικής φθοράς.
  - Αναλώσιμα (συστατικά μέρη για τα οποία προβλέπεται περιοδική αντικατάσταση κατά τη διάρκεια ζωής ενός προϊόντος όπως μη επαναφορτιζόμενες μπαταρίες, φυσίγγια εκτόπισης, γραφίδες, λάμπες, κλπ.).
  - Ζημιά ή ελαττώματα που προκλήθηκαν λόγω χρήσης, λειτουργίας ή χειρισμού ασύμβατων με την κανονική ατομική ή οικιακή χρήση.
  - Ζημιές ή αλλαγές στο προϊόν που προκλήθηκαν από:
    - Κακή χρήση, συμπεριλαμβανομένου:
      - του χειρισμού που επιφέρει φυσική, αισθητική ή επιφανειακή ζημιά ή αλλαγές στο προϊόν ή βλάβη σε οθόνες υγρών κρυστάλλων
      - μη κανονική ή μη σύμφωνη με τις οδηγίες της Sony εγκατάσταση ή χρήση του προϊόντος
      - μη συντήρηση του προϊόντος σύμφωνα με τις οδηγίες σωστής συντήρησης της Sony
      - εγκατάσταση ή χρήση του προϊόντος με τρόπο μη σύμφωνο με τις τεχνικές προδιαγραφές και τα πρότυπα ασφαλείας που ισχύουν στη χώρα όπου έχει εγκατασταθεί και χρησιμοποιείται το προϊόν.
    - Μολύνσεις από ιούς ή χρήση του προϊόντος με λογισμικό που δεν παρέχεται με το προϊόν ή λανθασμένη εγκατάσταση του λογισμικού.
    - Την κατάσταση ή τα ελαττώματα των συστημάτων με τα οποία χρησιμοποιείται ή στα οποία ενσωματώνεται το προϊόν εκτός από άλλα προϊόντα της Sony ειδικά σχεδιασμένα για να χρησιμοποιούνται με το εν λόγω προϊόν.
    - Χρήση του προϊόντος με εξαρτήματα, περιφερειακό εξοπλισμό και άλλα προϊόντα των οποίων ο τύπος, η κατάσταση και το πρότυπο δεν συνιστώνται από τη Sony.
    - Επισκευή ή επιχειρηθείσα επισκευή από άτομα που δεν είναι μέλη της Sony ή του δικτύου ASN.
    - Ρυθμίσεις ή προσαρμογές χωρίς την προηγούμενη γραπτή συγκατάθεση της Sony, στις οποίες συμπεριλαμβάνονται:
      - η αναβάθμιση του προϊόντος πέρα από τις προδιαγραφές ή τα χαρακτηριστικά που περιγράφονται στο εγχειρίδιο χρήσης ή
      - οι τροποποιήσεις του προϊόντος με σκοπό να συμμορφωθεί προς εθνικές ή τοπικές τεχνικές προδιαγραφές και πρότυπα ασφαλείας που ισχύουν σε χώρες για τις οποίες το προϊόν δεν είχε σχεδιαστεί και κατασκευαστεί ειδικά.
    - Αμέλεια.
    - Ατυχήματα, πυρκαγιά, υγρά, χημικές και άλλες ουσίες, πλημμύρα, δονήσεις, υπερβολική θερμότητα, ακατάλληλο εξερισμό, υπέρταση, υπερβολική ή εσφαλμένη τροφοδοσία ή τάση εισόδου, ακτινοβολία, ηλεκτροστατικές εκκένωσεις συμπεριλαμβανομένου του κεραυνού, άλλων εξωτερικών δυνάμεων και επιδράσεων.

**5.** Η παρούσα εγγύηση καλύπτει μόνο τα υλικά μέρη του προϊόντος. Δεν καλύπτει το λογισμικό (είτε της Sony, είτε τρίτων κατασκευαστών) για το οποίο παρέχεται ή πρόκειται να ισχύσει μια άδεια χρήσης από τον τελικό χρήστη ή χωριστές δηλώσεις εγγύησης ή εξαιρέσεις από την εγγύηση.

## Εξαιρέσεις και περιορισμοί

Με εξαίρεση των όσων αναφέρονται ανωτέρω, η Sony δεν παρέχει καμία εγγύηση (ρητή, σιωπηρή, εκ του νόμου ή άλλη) όσον αφορά την ποιότητα, την επίδοση, την ακρίβεια, την αξιοπιστία, την καταλληλότητα του προϊόντος ή του λογισμικού που παρέχεται ή συνοδεύει το προϊόν, για συγκεκριμένο σκοπό. Εάν η ισχύουσα νομοθεσία απαγορεύει πλήρως ή μερικώς την παρούσα εξαίρεση, η Sony εξαιρεί ή περιορίζει την εγγύησή της μόνο στη μέγιστη έκταση που επιτρέπει η ισχύουσα νομοθεσία. Οποιαδήποτε εγγύηση η οποία δεν εξαιρείται πλήρως (στο μέτρο που το επιτρέπει ο ισχύων νόμος) θα περιορίζεται στη διάρκεια ισχύος της παρούσας εγγύησης.

Η μοναδική υποχρέωση της Sony σύμφωνα με την παρούσα εγγύηση είναι η επισκευή ή η αντικατάσταση προϊόντων που υπόκεινται στους όρους και συνθήκες της εγγύησης. Η Sony δεν ευθύνεται για οποιαδήποτε απώλεια ή ζημιά που σχετίζεται με τα προϊόντα, το σέρβις, την παρούσα εγγύηση, συμπεριλαμβανομένων – των οικονομικών και άυλων απωλειών – του τιμήματος που καταβλήθηκε για την αγορά του προϊόντος – της απώλειας κερδών, εισοδήματος, δεδομένων, απόλαυσης ή χρήσης του προϊόντος ή οποιωνδήποτε συνδεδεμένων προϊόντων – της άμεσης, παρεμπόδισης ή επακόλουθης απώλειας ή ζημίας ακόμη και αν αυτή η απώλεια ή ζημιά αφορά σε:

- Μειωμένη λειτουργία ή μη λειτουργία του προϊόντος ή συνδεδεμένων προϊόντων λόγω ελαττωμάτων ή μη διαθεσιμότητας κατά την περίοδο που αυτό βρίσκεται στη Sony ή σε μέλος του δικτύου ASN, η οποία προκάλεσε διακοπή διαθεσιμότητας του προϊόντος, απώλεια χρόνου χρήστη ή διακοπή της εργασίας.
- Παροχή ανακριβών πληροφοριών που ζητήθηκαν από το προϊόν ή από συνδεδεμένα προϊόντα.
- Ζημιά ή απώλεια λογισμικών προγραμμάτων ή αφαιρούμενων μέσω αποθήκευσης δεδομένων ή
- Μολύνσεις από ιούς ή άλλες αιτίες.

Τα ανωτέρω ισχύουν για απώλειες και ζημιές, που υπόκεινται σε οιοσδήποτε γενικές αρχές δικαιοσύνης, συμπεριλαμβανομένης της αμέλειας ή άλλων αδικοπραξιών, αθέτησης σύμβασης, ρητής ή σιωπηρής εγγύησης, και απόλυτης ευθύνης (ακόμα και για θέματα για τα οποία η Sony ή μέλος του δικτύου ASN έχει ειδοποιηθεί για τη δυνατότητα πρόκλησης τέτοιων ζημιών).

Στο μέτρο που η ισχύουσα νομοθεσία απαγορεύει ή περιορίζει αυτές τις εξαιρέσεις ευθύνης, η Sony εξαιρεί ή περιορίζει την ευθύνη της μόνο στη μέγιστη έκταση που της επιτρέπει η ισχύουσα νομοθεσία. Για παράδειγμα, μερικά κράτη απαγορεύουν την εξαίρεση ή τον περιορισμό ζημιών που οφείλονται σε αμέλεια, σε βαριά αμέλεια, σε εκ προθέσεως παράπτωμα, σε δόλο και παρόμοιες πράξεις. Σε καμία περίπτωση, η ευθύνη της Sony κατά την παρούσα εγγύηση, δεν υπερβαίνει την τιμή που καταβλήθηκε για την αγορά του προϊόντος, ωστόσο αν η ισχύουσα νομοθεσία επιτρέπει μόνο περιορισμούς ευθύνης υψηλότερου βαθμού, θα ισχύουν οι τελευταίοι.

Τα επιφυλασσόμενα νόμιμα δικαιώματά σας Ο καταναλωτής έχει έναντι της Sony τα δικαιώματα που απορρέουν από την παρούσα εγγύηση, σύμφωνα με τους όρους που περιέχονται σε αυτήν, χωρίς να παραβλάπτονται τα δικαιώματά του που πηγάζουν από την ισχύουσα εθνική νομοθεσία σχετικά με την πώληση καταναλωτικών προϊόντων. Η παρούσα εγγύηση δεν θίγει τα νόμιμα δικαιώματα που ενδεχομένως να έχετε, ούτε εκείνα που δεν μπορούν να εξααιρεθούν ή να περιοριστούν, ούτε δικαιώματά σας εναντίον των προσώπων από τα οποία αγοράσατε το προϊόν. Η διεκδίκηση οποιωνδήποτε δικαιωμάτων σας εναπόκειται αποκλειστικά σε εσάς.

### Sony Hellas A.E.E.

Βασ. Σοφίας 1 Μαρούσι 15124

### Τμήμα Εξυπηρέτησης Πελατών Sony

Τηλ. 801 11 92000

e-mail : [cic-greece@eu.sony.com](mailto:cic-greece@eu.sony.com)

## Εισαγωγή

Σας ευχαριστούμε που επιλέξατε αυτό το προϊόν της Sony. Προτού χρησιμοποιήσετε την τηλεόραση, διαβάστε προσεκτικά αυτό το εγχειρίδιο οδηγιών και φυλάξτε το για μελλοντική χρήση.

Ο κατασκευαστής αυτού του προϊόντος είναι η Sony corporation, 1-7-1 Konan Minato-ku Tόκυο, 108-0075 Ιαπωνία. Ο εξουσιοδοτημένος αντιπρόσωπος για το EMC και την ασφάλεια των προϊόντων είναι η Sony Deutschland GmbH, Hedelfinger Strasse 61, 70327 Στουτγκάρδη, Γερμανία. Για οποιαδήποτε θέμα υπηρεσίας ή εγγύησης, παρακαλώ ανατρέξτε στις διευθύνσεις που δίνονται στα χωριστά έγγραφα υπηρεσιών ή εγγύησης.

## Σημειώσεις για τη λειτουργία Ψηφιακής τηλεόρασης

- Οποιαδήποτε λειτουργία σχετίζεται με την Ψηφιακή τηλεόραση (DVB) θα είναι διαθέσιμη μόνο στις χώρες ή τις περιοχές όπου μεταδίδονται ψηφιακά επίγεια σήματα DVB-T (MPEG-2 και H.264/MPEG-4 AVC) ή όπου υπάρχει πρόσβαση σε συμβατή υπηρεσία καλωδιακής τηλεόρασης DVB-C (MPEG-2 και H.264/MPEG-4 AVC). Παρακαλούμε επιβεβαιώστε με τον τοπικό σας αντιπρόσωπο εάν μπορείτε να λάβετε σήμα DVB-T στην περιοχή σας ή ρωτήστε τον παροχέα της καλωδιακής τηλεόρασης κατά πόσο το σήμα DVB-C που παρέχει είναι κατάλληλο για χρήση σε αυτή την τηλεόραση.
- Ο παροχέας της καλωδιακής τηλεόρασης ενδέχεται να χρεώνει πρόσθετη αμοιβή για μια τέτοια υπηρεσία ή να σας ζητήσει να συμφωνήσετε με τους όρους και τις προϋποθέσεις παροχής της υπηρεσίας.
- Η τηλεόραση αυτή πληροί τις προδιαγραφές DVB-T και DVB-C, αλλά η συμβατότητα με τις μελλοντικές ψηφιακές επίγειες μεταδόσεις DVB-T και τις ψηφιακές καλωδιακές μεταδόσεις DVB-C δεν είναι εγγυημένη.
- Μερικές λειτουργίες της ψηφιακής τηλεόρασης ενδέχεται να μην είναι διαθέσιμες σε ορισμένες χώρες/περιοχές και η υπηρεσία της καλωδιακής τηλεόρασης DVB-C να μη λειτουργεί οσοστά με όλους τους παροχείς.

Για μια λίστα με τους παροχείς καλωδιακής τηλεόρασης που υποστηρίζονται, ανατρέξτε στον ιστότοπο υποστήριξης:

<http://support.sony-europe.com/TV/DVBC/>



- Το σύμβολο "x" που εμφανίζεται στο όνομα του μοντέλου αντιστοιχεί σε ένα αριθμητικό ψηφίο, που σχετίζεται με το σχέδιο, το χρώμα ή το σύστημα τηλεόρασης.
- Οδηγίες σχετικά με την "Εγκατάσταση του επιτοίχιου στηρίγματος" συμπεριλαμβάνονται στο εγχειρίδιο οδηγιών αυτής της τηλεόρασης.
- Οι εικόνες που χρησιμοποιούνται στο παρόν εγχειρίδιο ενδέχεται να διαφέρουν ανάλογα με το μοντέλο της τηλεόρασης σας.
- Οι εικόνες του τηλεχειριστηρίου που χρησιμοποιούνται σε αυτό το εγχειρίδιο είναι του μοντέλου RM-ED044, εκτός αν αναφέρεται διαφορετικά.
- Πριν χρησιμοποιήσετε την τηλεόραση, παρακαλούμε διαβάστε το "Πληροφορίες σχετικά με την ασφάλεια" (σελίδα 39). Φυλάξτε το παρόν εγχειρίδιο για μελλοντική χρήση.

## Πληροφορίες για το εμπορικό σήμα

DVB είναι ένα σήμα κατατεθέν του προγράμματος DVB.

Τα HDMI, το λογότυπο HDMI και το High-Definition Multimedia Interface είναι εμπορικά σήματα ή σήματα κατατεθέντα της HDMI Licensing LLC στις Ηνωμένες Πολιτείες και σε άλλες χώρες.

Η επωνυμία DLNA®, το λογότυπο DLNA και η επωνυμία DLNA CERTIFIED® είναι εμπορικά σήματα, σήματα υπηρεσιών ή σήματα πιστοποίησης της Digital Living Network Alliance.

Το DivX® είναι μια τεχνολογία συμπίεσης αρχείων βίντεο που αναπτύχθηκε από την DivX, Inc. Οι ονομασίες DivX®, DivX Certified® και τα σχετικά λογότυπα είναι εμπορικά σήματα της DivX, Inc. και χρησιμοποιούνται μετά από άδεια χρήσης.

ΣΧΕΤΙΚΑ ΜΕ ΤΑ ΒΙΝΤΕΟ DIVX:

Το DivX® είναι μια ψηφιακή τεχνολογία συμπίεσης βίντεο, που έχει δημιουργηθεί από την DivX, Inc.

Αυτό το προϊόν είναι μια επίσημα πιστοποιημένη συσκευή DivX, που αναπαράγει αρχεία βίντεο DivX. Επισκεφθείτε την τοποθεσία [www.divx.com](http://www.divx.com) για περισσότερες πληροφορίες και εργαλεία λογισμικού, για να μετατρέψετε τα αρχεία σας σε αρχεία βίντεο DivX.

ΣΧΕΤΙΚΑ ΜΕ ΤΑ ΒΙΝΤΕΟ DIVX ΚΑΤΑ ΑΠΑΙΤΗΣΗ: Αυτή η συσκευή DivX Certified® πρέπει να εγγραφεί για να μπορεί να αναπαράγει περιεχόμενο βίντεο DivX κατά απαίτηση (VOD). Για να δημιουργήσετε κωδικό εγγραφής, εντοπίστε την ενότητα DivX VOD στο μενού ρυθμίσεων της συσκευής. Μεταβείτε στην τοποθεσία

[vod.divx.com](http://vod.divx.com) με αυτόν τον κωδικό, για να ολοκληρώσετε τη διαδικασία εγγραφής και να μάθετε περισσότερα σχετικά με την τεχνολογία DivX VOD.

Κατασκευάζεται με την άδεια της Dolby Laboratories. Η ονομασία Dolby και το σύμβολο διπλού D είναι εμπορικά σήματα της Dolby Laboratories.

"BRAVIA" και BRAVIA είναι εμπορικά σήματα της Sony Corporation.

Η ονομασία TrackID είναι εμπορικό σήμα ή σήμα κατατεθέν της Sony Ericsson Mobile Communications AB.

Η τεχνολογία αναγνώρισης μουσικής και βίντεο και τα σχετικά δεδομένα της παρέχονται από το Gracenote®. Το Gracenote αποτελεί το βιομηχανικό πρότυπο για την τεχνολογία αναγνώρισης μουσικής και την παροχή σχετικού περιεχομένου. Για περισσότερες πληροφορίες, επισκεφθείτε την τοποθεσία [www.gracenote.com](http://www.gracenote.com).

CD, DVD, Blu-ray Disc, δεδομένα μουσικής και δεδομένα που σχετίζονται με βίντεο της Gracenote, Inc., πνευματικά δικαιώματα © 2000-σήμερα Gracenote. Λογισμικό της Gracenote, πνευματικά δικαιώματα © 2000-σήμερα Gracenote. Σε αυτό το προϊόν και σε αυτήν την υπηρεσία εφαρμόζονται ένα ή περισσότερα διπλώματα ευρεσιτεχνίας που ανήκουν στην Gracenote. Για να δείτε την πλήρη λίστα των εφαρμοζόμενων διπλωμάτων ευρεσιτεχνίας της Gracenote, ανατρέξτε στην τοποθεσία web της Gracenote. Οι ονομασίες Gracenote, CDDB, MusicID, MediaVOCs, το λογότυπο και η μορφή του λογότυπου Gracenote καθώς και το λογότυπο "Powered by Gracenote" είναι σήματα κατατεθέντα ή εμπορικά σήματα της Gracenote στις Ηνωμένες Πολιτείες ή/και σε άλλες χώρες.

Οι ονομασίες Java και όλα τα εμπορικά σήματα και λογότυπα που βασίζονται στην ονομασία Java είναι εμπορικά σήματα ή σήματα κατατεθέντα της Oracle ή/και των θυγατρικών της. Οι υπόλοιπες ονομασίες ενδέχεται να είναι εμπορικά σήματα των αντίστοιχων κατόχων τους.

**HDMI**  
HIGH-DEFINITION MULTIMEDIA INTERFACE

**DOLBY**  
DIGITAL PLUS  
PULSE

**DLNA**  
CERTIFIED

**DIUx™**

**Για το μοντέλο KDL-55/46/  
40/32EX721, KDL-46/40/  
32EX724, KDL-26EX321,  
KDL-26/24/22EX320:**

### Σημείωση για το Ασύρματο σήμα

1. Με την παρούσα, η Sony, δηλώνει ότι αυτό το προϊόν συμμορφώνεται με τις ουσιώδεις απαιτήσεις και τις λοιπές σχετικές διατάξεις της οδηγίας 1999/5/ΕΚ.

Για να αποκτήσετε τη δήλωση συμμόρφωσης (DoC) για την Οδηγία R&TTE, μεταβείτε στην παρακάτω διεύθυνση URL.

<http://www.compliance.sony.de/>



2. Σημείωση για τους πελάτες: οι παρακάτω πληροφορίες αφορούν μόνο εξοπλισμό που πωλείται σε χώρες όπου ισχύουν οι οδηγίες της Ε.Ε.

Το ασύρματο σύστημα τηλεόρασης μπορεί να χρησιμοποιηθεί στις παρακάτω χώρες:

Αυστρία, Βέλγιο, Βουλγαρία, Κύπρος, Δημοκρατία της Τσεχίας, Δανία, Εσθονία, Φινλανδία, Γαλλία, Γερμανία, Ελλάδα, Ουγγαρία, Ισλανδία, Ιρλανδία, Ιταλία, Λετονία, Λιχτενστάιν, Λιθουανία, Λουξεμβούργο, Μάλτα, Ολλανδία, Νορβηγία, Πολωνία, Πορτογαλία, Δημοκρατία της Σλοβακίας, Ρουμανία, Σλοβενία, Ισπανία, Σουηδία, Ελβετία, Τουρκία και Ηνωμένο Βασίλειο.

Ο εξοπλισμός μπορεί να χρησιμοποιηθεί σε άλλες χώρες εκτός της Ευρώπης.

## Ασύρματο σύστημα τηλεόρασης - Πληροφορίες κανονισμού

### Για πελάτες στην Ιταλία

- αναφορικά με την ιδιωτική χρήση, από το νομοθετικό διάταγμα της 1.8.2003, αρ. 259 ("Κώδικας Ηλεκτρονικών Επικοινωνιών" ("Code of Electronic Communications")). Συγκεκριμένα, το άρθρο 104 καθορίζει πότε απαιτείται προηγούμενη λήψη γενικής εξουσιοδότησης και το άρθρο 105 καθορίζει πότε επιτρέπεται η ελεύθερη χρήση.
- αναφορικά με την παροχή προς το κοινό πρόσβασης RLAN σε τηλεπικοινωνιακά δίκτυα και υπηρεσίες (π. χ. σύστημα ασύρματης τηλεόρασης), από το υπουργικό διάταγμα της 28.5.2003, όπως τροποποιήθηκε, και το Άρθρο 25 (γενική εξουσιοδότηση για δίκτυα και υπηρεσίες ηλεκτρονικών επικοινωνιών) του Κώδικα ηλεκτρονικών επικοινωνιών (Code of Electronic Communications).

### Για πελάτες στη Νορβηγία

Η χρήση αυτού του ραδιοφωνικού εξοπλισμού δεν επιτρέπεται στη γεωγραφική περιοχή που περιλαμβάνεται σε ακτίνα 20 χιλιομέτρων από το κέντρο της Ny-Ålesund, Svalbard.

### Για πελάτες στην Κύπρο

Ο τελικός χρήστης πρέπει να δηλώσει τις συσκευές RLAN (ή WAS ή Wi-Fi) στην Υπηρεσία Ηλεκτρονικών Επικοινωνιών (P.I. 365/2008 και P.I. 267/2007).

P.I. 365/2008 είναι η διάταξη περί ραδιοεπικοινωνιών (κατηγορίες σταθμών που υπόκεινται σε γενική εξουσιοδότηση και καταχώριση) του 2008.

P.I. 267/2007 είναι η γενική εξουσιοδότηση για χρήση ραδιοσυχνοτήτων από τοπικά δίκτυα ραδιοσυχνοτήτων και από ασύρματα συστήματα πρόσβασης, συμπεριλαμβανομένων των τοπικών δικτύων ραδιοσυχνοτήτων (WAS/RLAN).

### Για πελάτες στη Γαλλία

Η δυνατότητα WLAN (WiFi) αυτής της έγχρωμης ψηφιακής τηλεόρασης LCD πρέπει να χρησιμοποιείται αποκλειστικά στο εσωτερικό κτιριακών εγκαταστάσεων.

Οποιαδήποτε χρήση της δυνατότητας WLAN (WiFi) αυτής της έγχρωμης ψηφιακής τηλεόρασης LCD εκτός κτιριακών εγκαταστάσεων στη Γαλλική επικράτεια απαγορεύεται. Ελέγξτε ότι η δυνατότητα WLAN (WiFi) αυτής της έγχρωμης ψηφιακής τηλεόρασης LCD είναι απενεργοποιημένη πριν από οποιαδήποτε χρήση εκτός κτιριακών εγκαταστάσεων. (Απόφαση ART 2002-1009 όπως τροποποιήθηκε από την Απόφαση ART 03-908, σχετικά με τους περιορισμούς στη χρήση ραδιοσυχνοτήτων.)

### Θέση της αναγνωριστικής ετικέτας

Οι ετικέτες με τον Αριθμό μοντέλου, την Ημερομηνία παραγωγής (μήνας/έτος) και την Ονομαστική τιμή ισχύος (σύμφωνα με τους ισχύοντες κανονισμούς ασφαλείας) βρίσκονται στο πίσω μέρος της τηλεόρασης.

## Προφυλάξεις

### Παρακολούθηση τηλεόρασης

- Ορισμένα άτομα ενδέχεται να νιώσουν δυσφορία (όπως π.χ. καταπόνηση των ματιών, κούραση ή ναυτία) κατά την παρακολούθηση εικόνων βίντεο 3D ή ενώ παίζουν στερεοσκοπικά παιχνίδια 3D. Η Sony συνιστά σε όλους τους χρήστες να κάνουν συχνά διαλείμματα κατά την παρακολούθηση εικόνων βίντεο 3D ή ενώ παίζουν στερεοσκοπικά παιχνίδια 3D. Η διάρκεια και η συχνότητα των απαραίτητων διαλειμμάτων διαφέρει από άτομο σε άτομο. Θα πρέπει να αποφασίσετε τι είναι κατάλληλο για εσάς. Αν αισθανθείτε δυσφορία οποιασδήποτε φύσεως, θα πρέπει να σταματήσετε να παρακολουθείτε εικόνες βίντεο 3D ή να παίζετε στερεοσκοπικά παιχνίδια 3D μέχρι να νιώσετε καλύτερα. Συμβουλευτείτε έναν γιατρό αν το θεωρείτε απαραίτητο. Επίσης, θα πρέπει να εξετάσετε (i) το εργαλείο οδηγιών οποιασδήποτε άλλης συσκευής ή μέσου που χρησιμοποιείτε με αυτήν την τηλεόραση και (ii) την τοποθεσία μας στο Web (<http://www.sony-europe.com/myproduct>) για νεότερες πληροφορίες. Η όραση των μικρών παιδιών (ιδιαίτερα αυτών που είναι κάτω από έξι ετών) αναπτύσσεται ακόμα. Συμβουλευτείτε το γιατρό σας (όπως έναν παιδίατρο ή έναν οφθαλμίατρο) προτού επιτρέψετε σε μικρά παιδιά να παρακολουθήσουν εικόνες βίντεο 3D ή να παίζουν στερεοσκοπικά παιχνίδια 3D. Τα μικρά παιδιά θα πρέπει να παρακολουθούνται από ενήλικες, οι οποίοι θα διασφαλίζουν ότι τηρούνται οι συστάσεις που αναφέρονται παραπάνω.
- Μην χρησιμοποιείτε, αποθηκεύετε ή αφήνετε τα Γυαλιά 3D ή την μπαταρία κοντά σε φωτιά ή σε σημεία με υψηλή θερμοκρασία, π.χ. εκτεθειμένα σε άμεσο ηλιακό φως ή σε αμάξια παρκαρισμένα στον ήλιο.
- Κατά τη χρήση της λειτουργίας προσομοιωμένου 3D, σημειώστε ότι η προβολόμενη εικόνα τροποποιείται σε σχέση με την αρχική, εξαιτίας της μετατροπής που γίνεται από αυτήν την τηλεόραση.
- Παρακολουθείτε την τηλεόραση με συνθήκες μέτριου φωτισμού, καθώς η παρακολούθηση της τηλεόρασης με συνθήκες χαμηλού φωτισμού ή για μεγάλα χρονικά διαστήματα μπορεί να κουράσει τα μάτια σας.
- Όταν χρησιμοποιείτε ακουστικά, αποφύγετε τη ρύθμιση της έντασης ήχου σε υψηλά επίπεδα καθώς κατά τέτοιο μπορεί να σας προκαλέσει προβλήματα ακοής.

## Θόνη LCD

- Παρόλο που η θόνη LCD (υγρών κρυστάλλων) κατασκευάζεται με τεχνολογία υψηλής ακρίβειας και διαθέτει ενεργά πίξελ 99,99% ή περισσότερα, υπάρχει η πιθανότητα να εμφανιστούν μόνιμα στην θόνη LCD μερικές μαύρες κουκίδες ή φωτεινά σημεία (κόκκινα, πράσινα ή μπλε). Αυτό αποτελεί ένα εγγενές χαρακτηριστικό των οθονών υγρών κρυστάλλων (LCD) και δεν υποδηλώνει δυσλειτουργία.
- Μην σπρώχνετε ή χαράσσετε το εμπρός φίλτρο, και μην τοποθετείτε αντικείμενα επάνω σε αυτή την τηλεόραση. Η εικόνα μπορεί να παραοιιάσει ανωμαλίες ή η θόνη υγρών κρυστάλλων να υποστεί ζημιά.
- Εάν αυτή η τηλεόραση χρησιμοποιηθεί σε κρύο χώρο, υπάρχει περίπτωση να εμφανισθεί κηλίδα στην εικόνα ή η εικόνα να γίνει σκούρα. Αυτό δεν υποδηλώνει δυσλειτουργία. Αυτά τα φαινόμενα εξαφανίζονται καθώς αυξάνεται η θερμοκρασία.
- Υπάρχει η πιθανότητα εμφάνιση ειδώλου εικόνας στην θόνη εάν προβάλλονται συνεχώς ακίνητες εικόνες. Το ειδώλο εικόνας μπορεί να εξαφανιστεί μετά από κάποιο χρόνο.
- Η θόνη και το περίβλημα ζεσταίνονται όταν η τηλεόραση βρίσκεται σε λειτουργία. Δεν πρόκειται για δυσλειτουργία.
- Η θόνη LCD περιέχει μικρή ποσότητα υγρού κρυστάλλου. Ορισμένοι σωλήνες φθορισμού που χρησιμοποιούνται στην τηλεόραση αυτή επίσης περιέχουν υδράργυρο. Για την απόρριψη τηρήστε τις τοπικές διατάξεις και κανονισμούς.

### Χειρισμός και καθαρισμός της επιφάνειας της οθόνης/περιβλήματος της τηλεόρασης

Βεβαιωθείτε ότι αποσυνδέσατε από την πρίζα το συνδεδεμένο στην τηλεόραση καλώδιο παροχής ρεύματος πριν τον καθαρισμό.

Για να αποφύγετε την πρόκληση ζημιάς στο υλικό ή στην επιστροφή της οθόνης, τηρήστε τις ακόλουθες προφυλάξεις.

- Για να αφαιρέσετε τη σκόνη από την επιφάνεια της οθόνης/περιβλήματος, σκουπίστε ελαφρά με ένα μαλακό πανί. Εάν η σκόνη παραμένει, σκουπίστε με ένα μαλακό πανί ελαφρά βρεγμένο σε διάλυμα ήπιου απορρυπαντικού.

- Μην ψεκάσετε νερό ή απορρυπαντικό απευθείας πάνω στην τηλεόραση. Μπορεί να στάξει στον πυθμένα της οθόνης ή στα εξωτερικά μέρη και μπορεί να προκληθεί δυσλειτουργία.
- Μην χρησιμοποιήσετε ποτέ σφουγγαράκι, αλκαλικά/όξινα καθαριστικά, σκόνες καθαρισμού ή διαλυτικά όπως οινόπνευμα, βενζίνη, διαλυτικά ή εντομοκτόνα. Η χρήση τέτοιων ουσιών ή η παρατεταμένη επαφή με λαστίχια ή υλικά από βινύλιο, μπορεί να προκαλέσει ζημιά στην επιφάνεια της οθόνης και στο υλικό του περιβλήματος.
- Συνιστάται περιοδικός καθαρισμός των ανοιγμάτων εξαερισμού με ηλεκτρική σκούπα για να διασφαλιστεί ο σωστός εξαερισμός.
- Όταν προσαρμόζετε τη γωνία της τηλεόρασης, μετακινήστε την αργά ώστε να αποτρέψετε την ανατροπή της από την επιτραπέζια βάση της.

### Προαιρετικές συσκευές

- Κρατήστε τα προαιρετικά εξαρτήματα ή άλλες συσκευές που εκπέμπουν ηλεκτρομαγνητική ακτινοβολία μακριά από την τηλεόραση. Διαφορετικά μπορεί να παρατηρηθεί παραμόρφωση της εικόνας ή/και ήχος με θόρυβο.
- Η συσκευή αυτή έχει ελεγχθεί και έχει βρεθεί ότι συμμορφώνεται με τα όρια που καθορίζονται από την οδηγία περί ηλεκτρομαγνητικής συμβατότητας όταν χρησιμοποιείται για τη σύνδεση καλώδιο σήματος μήκους μικρότερου από 3 μέτρα.

### (Προφύλαξη σχετικά με το χειρισμό του τηλεχειριστηρίου) Σημειώσεις

- Να τηρείτε τη σωστή πολικότητα κατά την τοποθέτηση των μπαταριών.
- Μην χρησιμοποιείτε διαφορετικούς τύπους μπαταριών μαζί ή μην ανακατεύετε τις παλιές με τις καινούργιες μπαταρίες.
- Να απορρίπτετε τις μπαταρίες, δείχνοντας σεβασμό στο περιβάλλον. Ορισμένες περιοχές ενδέχεται να έχουν κανονισμούς για την απόρριψη των μπαταριών. Συμβουλευθείτε τις τοπικές αρχές.
- Χρησιμοποιήστε το τηλεχειριστήριο με προσοχή. Μην το αφήνετε να πέφτει, μην το πατάτε και μη χύνετε υγρά οποιοδήποτε είδους πάνω του.
- Μην τοποθετείτε το τηλεχειριστήριο κοντά σε πηγές θερμότητας, σε θέση που να το βλέπει ο ήλιος ή σε δωμάτιο με υγρασία.



## Ασύρματη λειτουργία της μονάδας

- Μην θέτετε σε λειτουργία την παρούσα συσκευή κοντά σε ιατρικό εξοπλισμό (βηματοδότες, κλπ.), καθώς ενδέχεται να προκλήσει δυσλειτουργία του ιατρικού εξοπλισμού.
- Παρόλο που αυτή η μονάδα μεταδίδει/λαμβάνει κωδικογραφημένα σήματα, να είστε προσεκτικοί για μη εξουσιοδοτημένη υποκλοπή. Δεν φέρουμε καμία ευθύνη για πιθανά προβλήματα.

## Απόρριψη της τηλεόρασης



**Απόρριψη παλαιών ηλεκτρικών & ηλεκτρονικών συσκευών (Ισχύει στην**

## Ευρωπαϊκή Ένωση και άλλες Ευρωπαϊκές χώρες με ξεχωριστά συστήματα αποκομιδής)

Το σύμβολο αυτό επάνω στο προϊόν ή στη συσκευασία του υποδεικνύει ότι το προϊόν αυτό δεν θα πρέπει να απορριπτεί μαζί με τα συνηθισμένα οικιακά απορρίμματα. Αντίθετα θα πρέπει να παραδίδεται στο κατάλληλο σημείο αποκομιδής για την ανακύκλωση ηλεκτρικών και ηλεκτρονικών συσκευών. Εξασφαλίζοντας ότι το προϊόν αυτό απορρίπτεται σωστά, βοηθάτε στο να αποτραπούν όποιες αρνητικές επιπτώσεις στην ανθρώπινη υγεία και στο περιβάλλον που θα προέκυπταν από την μη κατάλληλη διαχείριση των αποβλήτων αυτού του προϊόντος. Η ανακύκλωση των υλικών βοηθά στην εξοικονόμηση των φυσικών πόρων. Για περισσότερες πληροφορίες σχετικά με την ανακύκλωση αυτού του προϊόντος, επικοινωνήστε με τις δημοτικές αρχές της περιοχής σας, με την υπηρεσία διάθεσης των οικιακών απορριμμάτων ή το κατάστημα από το οποίο αγοράσατε το προϊόν.



**Εναλλακτική διαχείριση φορητών ηλεκτρικών στηλών και συσσωρευτών**

## (Ισχύει στην Ευρωπαϊκή Ένωση και άλλες Ευρωπαϊκές χώρες με ξεχωριστά συστήματα συλλογής)

Το σύμβολο αυτό επάνω στη μπαταρία ή στη συσκευασία δείχνει ότι η μπαταρία που παρέχεται με αυτό το προϊόν δεν πρέπει να αντιμετωπίζεται όπως τα οικιακά απορρίμματα. Σε ορισμένες μπαταρίες το σύμβολο αυτό μπορεί να χρησιμοποιηθεί σε συνδυασμό με ένα χημικό σύμβολο. Τα χημικά σύμβολα για τον υδράργυρο (Hg) ή τον μόλυβδο (Pb) προστίθενται αν η μπαταρία περιέχει περισσότερο από 0,0005% υδραργύρου ή 0,004% μόλυβδου. Με το να βεβαιωθείτε ότι οι συγκεκριμένες μπαταρίες συλλέχτηκαν σωστά, βοηθάτε στην πρόληψη πιθανών αρνητικών επιπτώσεων στο περιβάλλον και την υγεία. Η ανακύκλωση των υλικών θα βοηθήσει στην εξοικονόμηση φυσικών πόρων. Στην περίπτωση προϊόντων που για λόγους ασφαλείας, επιδόσεων, ή ακεραιότητας δεδομένων απαιτούν τη μόνιμη σύνδεση με μια ενσωματωμένη μπαταρία, αυτή η μπαταρία θα πρέπει να αντικαθίσταται μόνο από εξουσιοδοτημένο τεχνικό προσωπικό. Για να εξασφαλίσετε την σωστή μεταχείριση της μπαταρίας, παραδώστε το προϊόν στο τέλος της διάρκειας ζωής του στο κατάλληλο σημείο συλλογής ηλεκτρικού και ηλεκτρονικού εξοπλισμού για ανακύκλωση. Στην περίπτωση όλων των άλλων μπαταριών, παρακαλούμε δείτε το τμήμα που περιγράφει πώς να αφαιρέσετε με ασφάλεια τη μπαταρία από το προϊόν. Παραδώστε την μπαταρία στο κατάλληλο σημείο συλλογής των χρησιμοποιημένων μπαταριών για ανακύκλωση. Για περισσότερες πληροφορίες σχετικά με την ανακύκλωση αυτού του προϊόντος ή της μπαταρίας, παρακαλούμε επικοινωνήστε με τον αρμόδιο φορέα ανακύκλωσης ή το κατάστημα όπου αγοράσατε το προϊόν.

## **Ξεκινώντας**

Έλεγχος των εξαρτημάτων .....	10
Τοποθέτηση μπαταριών στο τηλεχειριστήριο .....	10
1: Τοποθέτηση της Βάσης επιτραπέζιας τοποθέτησης .....	11
2: Ρύθμιση της κλίσης θέασης της τηλεόρασης.....	13
3: Σύνδεση κεραίας/Set Top Box/εγγραφέα (π.χ. εγγραφέα DVD) .....	13
4: Σύνδεση συσκευών ήχου/εικόνας.....	14
5: Πρόληψη ανατροπής της τηλεόρασης .....	14
6: Οργάνωση του καλωδίου τροφοδοσίας/Τακτοποίηση των καλωδίων.....	15
7: Εκτέλεση της αρχικής ρύθμισης.....	15

## **Χρήση της τηλεόρασης BRAVIA**

Παρακολουθώντας τηλεόραση .....	18
Επιλογή διάφορων λειτουργιών και ρυθμίσεων (Μενού Home) .....	20
Προβολή Οδηγιών χρήσης (i-Manual) .....	22

## **Ρύθμιση δικτύου**

Προετοιμασία ενός ενσύρματου δικτύου .....	24
Προετοιμασία ενός ασύρματου LAN.....	24
Ρύθμιση της σύνδεσης στο Internet .....	25
Εάν δεν μπορείτε να συνδεθείτε στο Internet.....	27
Προσαρμογή των ρυθμίσεων οθόνης διακομιστή .....	27

## **Πρόσθετες πληροφορίες**

Αντιμετώπιση προβλημάτων.....	28
Τεχνικά χαρακτηριστικά.....	30
Εγκατάσταση των εξαρτημάτων (Επιτοίχιο στήριγμα) .....	34
Πληροφορίες σχετικά με την ασφάλεια .....	39

**Αφού ρυθμίσετε την τηλεόραση BRAVIA και μάθετε τις βασικές λειτουργίες με το παρόν εγχειρίδιο, ανατρέξτε στο ενσωματωμένο εγχειρίδιο (i-Manual) για περαιτέρω πληροφορίες σχετικά με τις δυνατότητες της τηλεόρασής σας.**

Αυτή η τηλεόραση διαθέτει ένα ενσωματωμένο εγχειρίδιο (i-Manual). Για να αποκτήσετε πρόσβαση στο i-Manual, πιέστε **i-MANUAL** στο τηλεχειριστήριο και επιλέξτε ένα στοιχείο. Για λεπτομέρειες, ανατρέξτε στη σελίδα 22 του παρόντος εγχειριδίου. Τα περιεχόμενα του i-Manual ενδέχεται να διαφέρουν ανάλογα με το μοντέλο/την περιοχή.

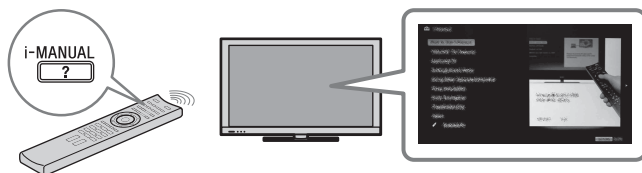

## Περιεχόμενα του i-Manual

### **Τρόπος χρήσης του i-Manual**

#### **Δυνατότητες τηλεόρασης "BRAVIA"**

- Δυνατότητα 3D
- Αισθητήρας παρουσίας
- Βίντεο στο Internet για "BRAVIA"
- Widget στο Internet
- Ασύρματο LAN / Δυνατότητα ασύρματου LAN
- "BRAVIA" Sync με "Ρυθμιστικό για HDMI"
- TrackID™/Αναζ. μουσικής/Αναζ. βίντεο
- Εγγραφή HDD USB

#### **Παρακολουθώντας τηλεόραση**

- Δυνατότητα 3D
- Ψηφιακός Ηλεκτρονικός Οδηγός Προγ/τος
- Αγαπημένα
- Φορμά Οθόνης
- Λειτουργία Εικόνας
- Κείμενο
- Φωτογραφίες/Μουσική/Βίντεο
- Διπλή εικόνα (PIP)
- Διπλή εικόνα (P&P)
- NVOD/MF

### **Ρυθμίσεις/Μενού Home**

- Σχετικά με το Μενού Home
- Ρυθμίσεις
- Εμφάνιση
- Ήχος
- Ρυθμίσεις Συστήματος
- i-Manual
- Ψηφιακές Ρυθμίσεις
- Αναλογικές Ρυθμίσεις
- Εξωτερ. είσοδοι
- Δίκτυο
- Υποστήριξη προϊόντος

### **Χρήση άλλων συσκευών/Internet**

- Συσκευή βίντεο/αναπαραγωγής DVD
- Ηχοσύστημα
- Συσκευή USB (π.χ. Ψηφιακή φωτ.μηχανή)
- Ηλεκτρονική κορνίζα
- Συσκευή HDMI
- Internet/Ασύρματο LAN
- Οικιακό δίκτυο
- Υπολογιστής

### **Περιγραφή μερών**

- Τηλεχειριστήριο
- Χειριστήρια και ενδείξεις της τηλεόρασης
- Ακροδέκτες

### **Αντιμετώπιση προβλημάτων**

### **Ευρετήριο**

 **Σελιδοδείκτες**

## Έλεγχος των εξαρτημάτων

Τηλεχειριστήριο (1)

Μπαταρίες μεγέθους AAA (τύπου R3)  
(2)

Βάση επιτραπέζιας τοποθέτησης (1)<sup>\*1</sup>

Βίδες σταθεροποίησης για τη Βάση  
επιτραπέζιας τοποθέτησης  
(M5 × 16) (3)

(εκτός από το μοντέλο KDL-26/24/  
22EX32x)

Βίδες σταθεροποίησης για τη Βάση  
επιτραπέζιας τοποθέτησης (M4 × 12)  
(2)

(μόνο για το μοντέλο KDL-26/24/  
22EX32x)

Βίδες συναρμολόγησης για τη Βάση  
επιτραπέζιας τοποθέτησης (M6 × 14)  
(4)

(μόνο για τα μοντέλα KDL-55/46EX72x,  
KDL-46EX52x, KDL-46CX52x)

Βίδες συναρμολόγησης για τη Βάση  
επιτραπέζιας τοποθέτησης (M6 × 14)  
(3)

(μόνο για τα μοντέλα KDL-40/37/  
32EX72x, KDL-40/32EX52x,  
KDL-40/32CX52x, KDL-32EX42x)

Βίδες συναρμολόγησης για τη Βάση  
επιτραπέζιας τοποθέτησης (M6 × 14)  
(2)

(μόνο για το μοντέλο KDL-26EX321)

Βίδες συναρμολόγησης για τη Βάση  
επιτραπέζιας τοποθέτησης (M4 × 12)  
(2)

(μόνο για το μοντέλο KDL-26/24/  
22EX320)

Εξάγωνο κλειδί (1)

(εκτός από το μοντέλο KDL-26/24/  
22EX320)

Οδηγίες χρήσης (το παρόν εγχειρίδιο)  
και άλλα έγγραφα

<sup>\*1</sup> Για τη συναρμολόγηση της Βάσης  
επιτραπέζιας τοποθέτησης ανατρέξτε στο  
φυλλάδιο που παρέχεται με τη Βάση  
επιτραπέζιας τοποθέτησης.

## Τοποθέτηση μπαταριών στο τηλεχειριστήριο

► Για το μοντέλο KDL-55/46/40/37/32EX72x

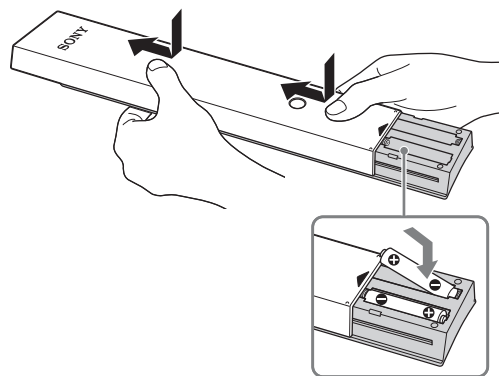

**1** Αφαιρέστε το προστατευτικό  
φύλλο.

**2** Σπρώξτε και σύρετε το κάλυμμά  
προς τα επάνω.

► Για το μοντέλο KDL-46/40/32EX52x,  
KDL-46/40/32CX52x, KDL-32EX42x,  
KDL-26/24/22EX32x

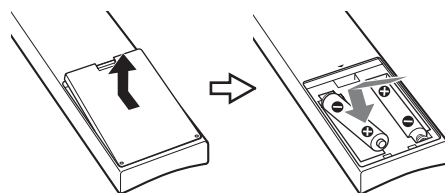

**1** Αφαιρέστε το προστατευτικό  
φύλλο.

**2** Πιέστε και σηκώστε το κάλυμμα για  
να το ανοίξετε.

## 1: Τοποθέτηση της Βάσης επιτραπέζιας τοποθέτησης

1 Για σωστή τοποθέτηση ορισμένων μοντέλων τηλεόρασης ανατρέξτε στο φυλλάδιο που παρέχεται με την Βάση επιτραπέζιας τοποθέτησης.

2 Τοποθετήστε την τηλεόραση στη Βάση επιτραπέζιας τοποθέτησης.

► Για το μοντέλο KDL-55/46/40/37/32EX72x, KDL-46/40/32EX52x, KDL-46/40/32CX52x, KDL-32EX42x

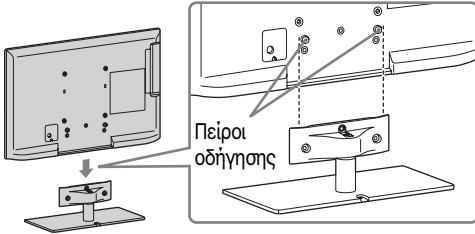

• Ευθυγραμμίστε την τηλεόραση από το επάνω μέρος της και σύρετέ την προς τα μέσα μέχρι οι πείροι οδήγησης να μην φαίνονται.

► Για το μοντέλο KDL-26/24/22EX320

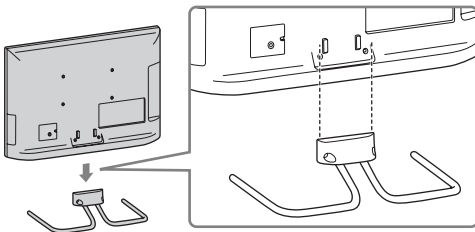

► Για το μοντέλο KDL-26EX321

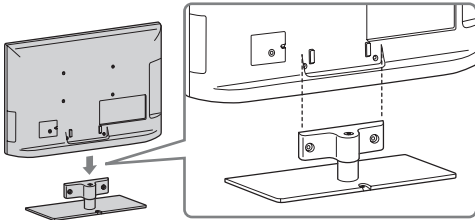

3 Στερεώστε την τηλεόραση στη Βάση επιτραπέζιας τοποθέτησης σύμφωνα με τα βέλη ↑ που σημειώνουν τις οπές για τις βίδες χρησιμοποιώντας τις βίδες που παρέχονται.

► Για το μοντέλο KDL-55/46/40/37/32EX72x, KDL-46/40/32EX52x, KDL-46/40/32CX52x, KDL-32EX42x

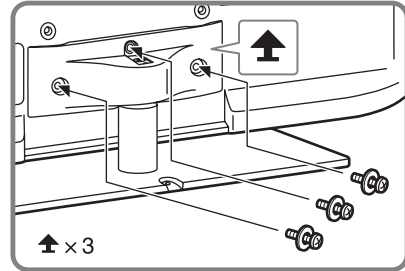

► Για το μοντέλο KDL-26/24/22EX320

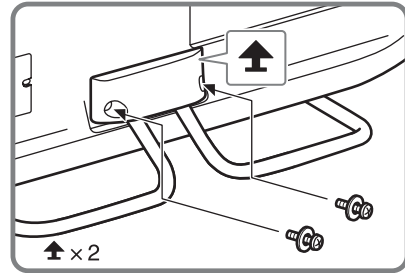

► Για το μοντέλο KDL-26EX321

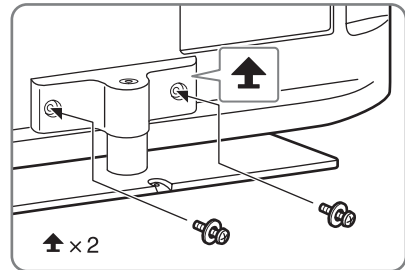

• Εάν χρησιμοποιείτε ηλεκτρικό κατσαβίδι, ρυθμίστε τη ροπή σε περίπου 15 kgf-cm {1,5 N·m}.

## Αφαίρεση της Βάσης επιτραπέζιας τοποθέτησης από την τηλεόραση

Για να αφαιρέσετε τη Βάση επιτραπέζιας τοποθέτησης από την τηλεόραση, αφαιρέστε τις βίδες  που τοποθετήσατε στο βήμα 3.



- Μην αφαιρείτε τη Βάση επιτραπέζιας τοποθέτησης για οποιονδήποτε λόγο παρά μόνο για να τοποθετήσετε τα αντίστοιχα εξαρτήματα στην τηλεόραση.
- Όταν αφαιρείτε τη Βάση επιτραπέζιας τοποθέτησης από την τηλεόραση, ακουμπήστε την τηλεόραση με την οθόνη προς τα κάτω πάνω σε μια σταθερή επιφάνεια εργασίας που να είναι μεγαλύτερη από την τηλεόραση.
- Για την αποφυγή πρόκλησης φθοράς στην επιφάνεια της οθόνης LCD, τοποθετήστε ένα μαλακό πανί πάνω στην επιφάνεια εργασίας.
- Βεβαιωθείτε ότι η τηλεόραση είναι σε κατακόρυφη θέση πριν την ενεργοποιήσετε. Η τηλεόραση δεν πρέπει να ενεργοποιηθεί με την οθόνη LCD στραμμένη προς τα κάτω, για να αποφευχθούν φαινόμενα ανομοιομορφίας εικόνας.

► Για το μοντέλο KDL-55/46/40/37/32EX72x, KDL-46/40/32EX52x, KDL-46/40/32CX52x, KDL-32EX42x

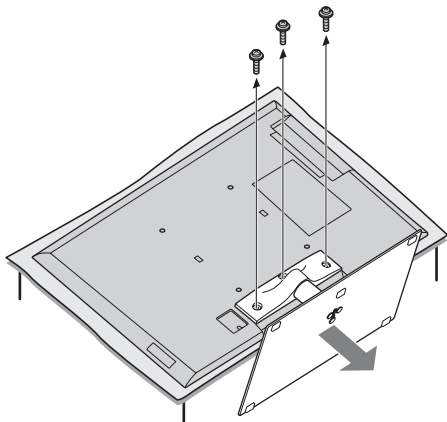

► Για το μοντέλο KDL-26/24/22EX320

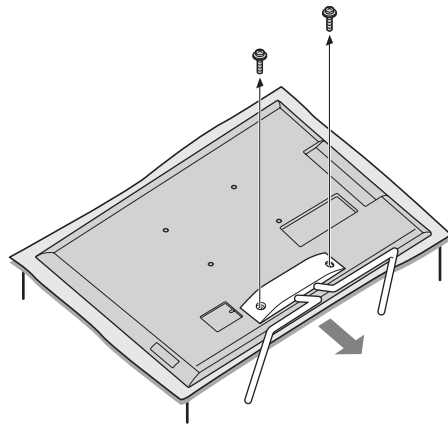

► Για το μοντέλο KDL-26EX321

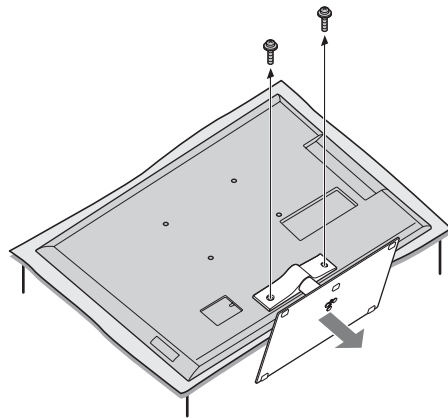

## 2: Ρύθμιση της κλίσης θέασης της τηλεόρασης

Η τηλεόραση αυτή μπορεί να ρυθμιστεί στην κλίση, που υποδεικνύεται στην εικόνα.

### Ρύθμιση κλίσης (Περιστροφή) (εκτός από το μοντέλο KDL-26/24/ 22EX320)

- Όταν ρυθμίζετε την κλίση, να κρατάτε τη βάση με το ένα χέρι, για να αποφύγετε το γλιστρήμα της βάσης ή την ανατροπή της τηλεόρασης.

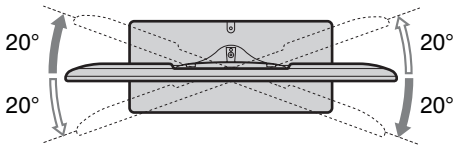

### Ρύθμιση κλίσης (εκτός από το μοντέλο KDL-46/40/ 32CX52x)

- Κατά τη ρύθμιση της κλίσης προσέξτε να μην μαγκώσετε τα δάχτυλά σας μεταξύ της τηλεόρασης και της βάσης.
- Για το μοντέλο KDL-55/46/40/37/32EX72x, KDL-46/40/32EX52x, KDL-32EX42x, KDL-26EX321

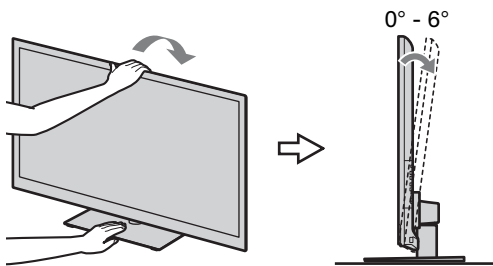

- Για το μοντέλο KDL-26/24/22EX320

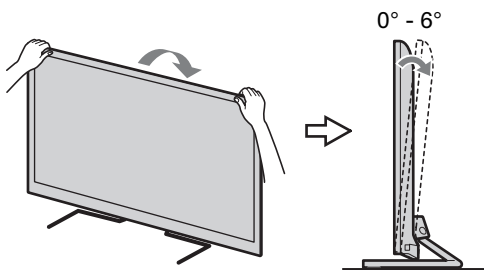

- Βεβαιωθείτε ότι δεν υπάρχουν αντικείμενα μπροστά από την τηλεόραση.

Αισθητήρας υπέρυθρων

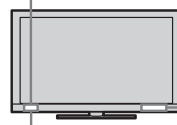

Πομπός 3D Sync (μόνο για το μοντέλο KDL-55/46/40/37/32EX72x)

Αισθητήρας παρουσίας (εκτός από τα μοντέλα KDL-46/40/32EX520, KDL-40/32EX523)

- Μην εκθέτετε τον Αισθητήρα παρουσίας σε απευθείας ηλιακό φως ή σε άλλο δυνατό φως, καθώς ενδέχεται να προκλήσει δυσλειτουργία.

## 3: Σύνδεση κεραίας/Set Top Box/εγγραφέα (π.χ. εγγραφέα DVD)

Σύνδεση Set Top Box/εγγραφέα (π.χ.  
εγγραφέα DVD) με SCART

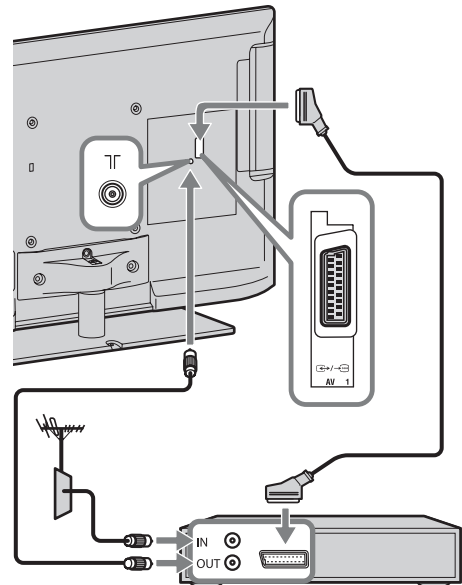

Set Top Box/εγγραφέας (π.χ. εγγραφέας DVD)



- Για αυτήν τη σύνδεση συνιστάται καλώδιο SCART γενικής χρήσης τύπου δεξιάς γωνίας.

#### Σύνδεση Set Top Box/εγγραφέα (π.χ. εγγραφέα DVD) με HDMI

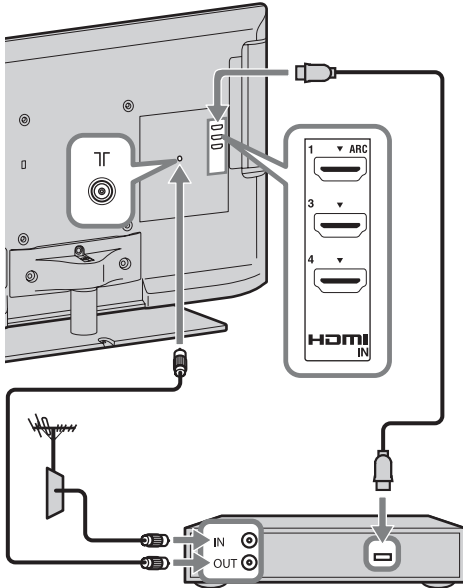

Set Top Box/εγγραφέας (π.χ. εγγραφέας DVD)

#### 4: Σύνδεση συσκευών ήχου/ εικόνας

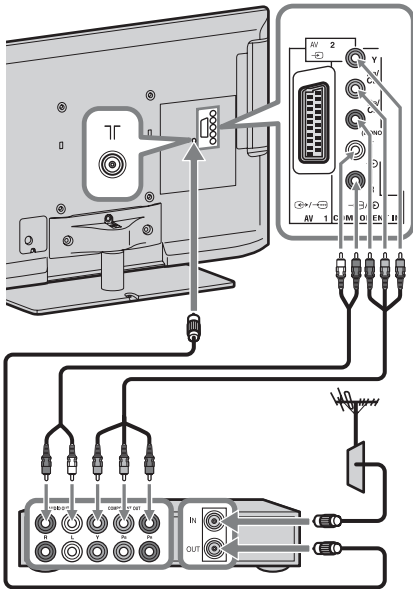

Συσκευή εικόνας/ήχου

#### 5: Πρόληψη ανατροπής της τηλεόρασης

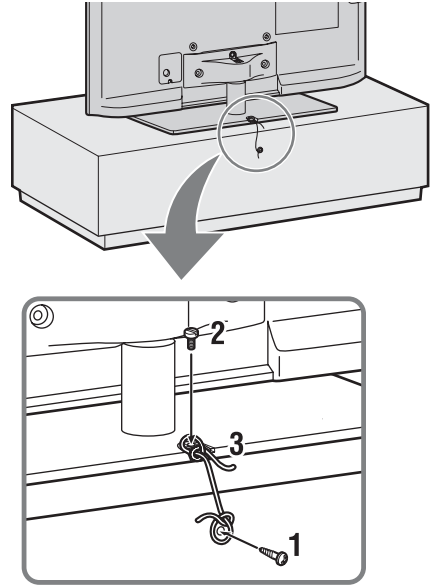

- 1 Τοποθετήστε μια ξυλόβιδα (διαμέτρου 4 mm, δεν παρέχεται) στη βάση της τηλεόρασης.
- 2 Τοποθετήστε μια σιδερόβιδα (M4 x 10, δεν παρέχεται) στην οπή βίδας της τηλεόρασης.
- 3 Δέστε την ξυλόβιδα και τη σιδερόβιδα με ένα γερό σχοινί (δεν παρέχεται).



## 6: Οργάνωση του καλωδίου τροφοδοσίας/ Τακτοποίηση των καλωδίων

### ► KDL-46/40/32CX52x

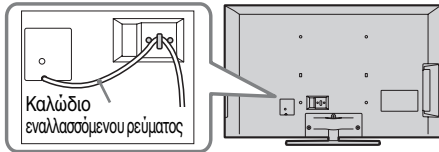

### ► Εκτός από το μοντέλο KDL-46/40/32CX52x



- Προτού τακτοποιήσετε τα καλώδια, αφαιρέστε το σφιγκτήρα καλωδίων από το κάλυμμα του καλωδίου εναλλασόμενου ρεύματος (ανατρέξτε στο βήμα 1 και 2). Χρησιμοποιήστε ξανά τη βάση καλωδίου (βλ. βήμα 3), για να τυλίξετε τα άλλα καλώδια (βλ. βήμα 4).
- Μην τυλίγετε το καλώδιο εναλλασόμενου ρεύματος μαζί με άλλα καλώδια.

KDL-55/46/40/37/32EX72x, KDL-46/40/32EX52x, KDL-32EX42x, KDL-26EX321

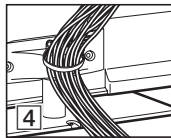
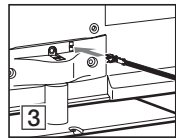
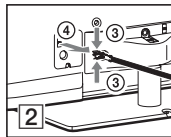
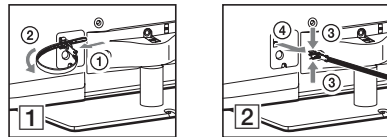

KDL-26/24/22EX320

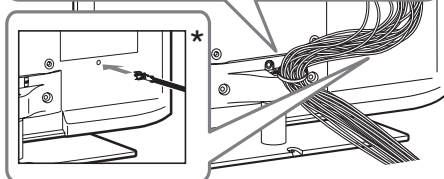
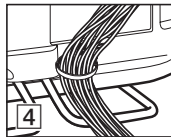
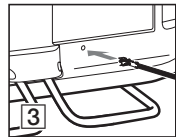
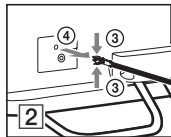
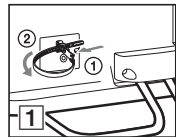

- \* Κατά την εγκατάσταση στον τοίχο τοποθετήστε το σφιγκτήρα καλωδίων κάτω από τους ακροδέκτες.

## 7: Εκτέλεση της αρχικής ρύθμισης

Εκτός από το μοντέλο KDL-46/40/32CX52x  
KDL-46/40/32CX52x

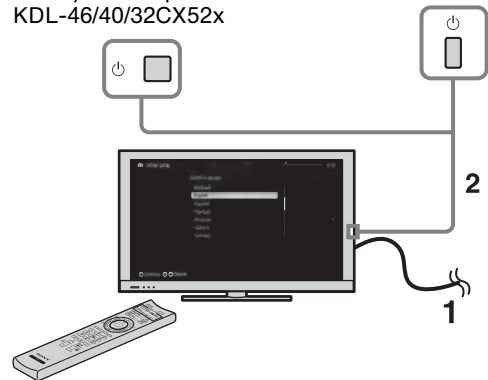

- 1 Συνδέστε την τηλεόραση στην πρίζα.

- 2 Πιέστε το  στην τηλεόραση. Η ένδειξη **I** (τροφοδοσία) θα ανάψει με πράσινο χρώμα.

Όταν ενεργοποιείτε την τηλεόραση για πρώτη φορά, το μενού Γλώσσα εμφανίζεται στην οθόνη.



- Όταν ενεργοποιείτε την τηλεόραση για πρώτη φορά, απαιτείται κάποια εσωτερική διεργασία για βελτιστοποίηση της τηλεόρασης πριν να είναι δυνατή η εκτέλεση των αρχικών ρυθμίσεων. Δεν θα υπάρχει εικόνα και ήχος και η ένδειξη του χρονοδιακόπτη στο μπροστινό μέρος της τηλεόρασης θα αναβοσβήνει με πορτοκαλί χρώμα για περίπου 40 δευτερόλεπτα. Μην απενεργοποιήσετε την τηλεόραση κατά τη διάρκεια αυτής της διαδικασίας. Αυτή η διεργασία πραγματοποιείται στο εργοστάσιο για ορισμένες τηλεοράσεις.

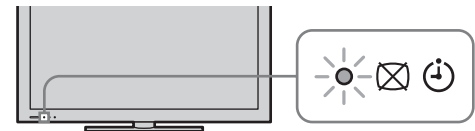

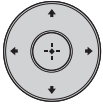
**3**

Ακολουθήστε τις οδηγίες που εμφανίζονται στην οθόνη.

**Αυτ/τος ψηφιακός συντονισμός:** Όταν επιλέξετε το στοιχείο "Καλωδιακή TV", συνιστούμε να επιλέξετε τη ρύθμιση "Γρήγορη Σάρωση" για γρήγορο συντονισμό. Ρυθμίστε τις λειτουργίες "Συχνότητα" και "Αναγνωριστικό Δικτύου" σύμφωνα με τις πληροφορίες που παρέχονται από τον παροχέα καλωδιακής τηλεόρασης. Αν δεν βρείτε κανένα κανάλι με τη χρήση της λειτουργίας "Γρήγορη Σάρωση", δοκιμάστε τη λειτουργία "Πλήρης Σάρωση" (παρόλο που μπορεί να διαρκέσει αρκετή ώρα).







- Η λειτουργία "Πλήρης Σάρωση" ενδέχεται να μην είναι διαθέσιμη ανάλογα με την περιοχή/χώρα.

Για μια λίστα με τους παροχείς καλωδιακής τηλεόρασης που υποστηρίζονται, ανατρέξτε στον ιστότοπο υποστήριξης:

<http://support.sony-europe.com/TV/DVBC/>

**Ταξινόηση Προγράμμι:** Αλλάζει τη σειρά των αναλογικών καναλιών που είναι αποθηκευμένα στην τηλεόραση.

- 1 Πιέστε το κουμπί  για να επιλέξετε το κανάλι που θέλετε να μετακινήσετε σε μια νέα θέση, και στη συνέχεια πιέστε .
- 2 Πιέστε το κουμπί  για να επιλέξετε τη νέα θέση για το κανάλι σας και, στη συνέχεια, πιέστε το κουμπί .



- Μπορείτε επίσης να κάνετε συντονισμό καναλιών μη αυτόματα.



# Χρήση της τηλεόρασης BRAVIA

## Παρακολουθώντας τηλεόραση

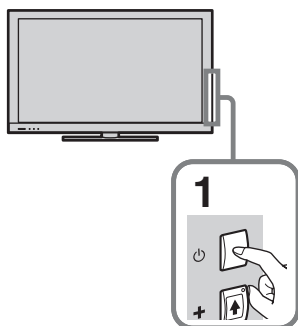

### 1 Ενεργοποιήστε την τηλεόραση.

Πιέστε  στην τηλεόραση για να την ενεργοποιήσετε.

### 2 Επιλέξτε μια λειτουργία.

DIGITAL/  
ANALOG  

### 3 Επιλέξτε ένα τηλεοπτικό κανάλι.

PROG  
  
CH

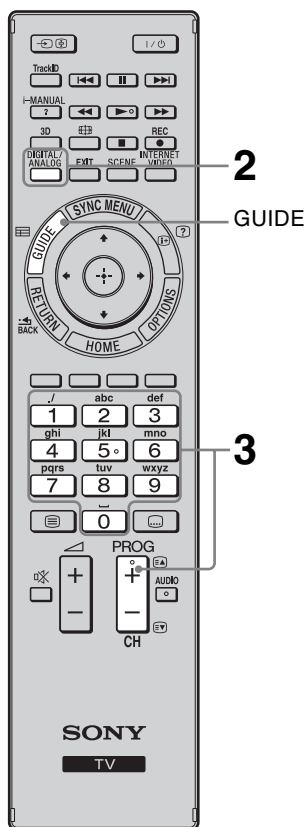

### Για χρήση του Ψηφιακού Οδηγού Ηλεκτρονικών Προγραμμάτων

Πιέστε το κουμπί **GUIDE** στην ψηφιακή λειτουργία, για να εμφανίσετε τον οδηγό προγραμμάτων.



Για να επιλέξετε ψηφιακά κανάλια, χρησιμοποιήστε τα κουμπιά **0-9**. Για αριθμούς καναλιών από το 10 και πάνω, πιέστε γρήγορα το επόμενο ψηφίο.



- Ο αριθμός 5, τα κουμπιά , **PROG** + και **AUDIO** στο τηλεχειριστήριο έχουν μια κουκίδα αφής. Χρησιμοποιήστε τις κουκίδες αφής ως αναφορά όταν χειρίζεστε την τηλεόραση.

## Εξαρτήματα και χειριστήρια του τηλεχειριστηρίου

Χρησιμοποιήστε το τηλεχειριστήριο που παρέχεται για να χειριστείτε την τηλεόρασή σας. Παρακάτω περιγράφονται οι βασικές λειτουργίες του τηλεχειριστηρίου. Για λεπτομέρειες σχετικά με όλες τις λειτουργίες του τηλεχειριστηρίου, πιέστε **i-MANUAL** και ανατρέξτε στο ενσωματωμένο εγχειρίδιο (i-Manual) (σελίδα 22).

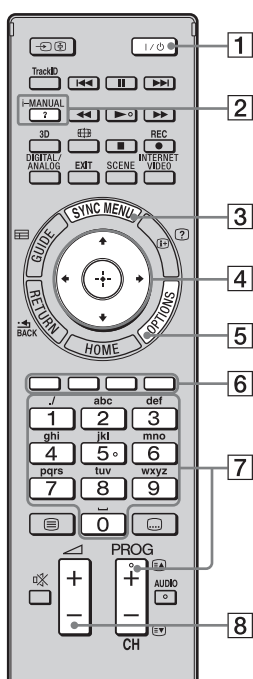

Για το μοντέλο KDL-55/46/40/37/  
32EX72x

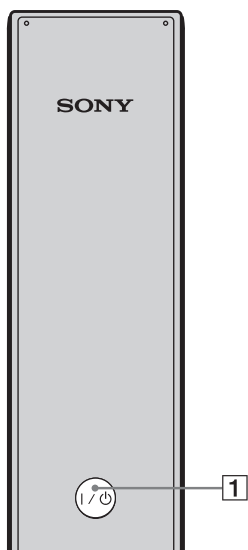

Πίσω πλευρά του τηλεχειριστηρίου

### 1 I/O

Πιέστε για να ενεργοποιήσετε ή να απενεργοποιήσετε την τηλεόραση από τη λειτουργία αναμονής.

### 2 i-MANUAL

Εμφανίζει το ενσωματωμένο εγχειρίδιο (i-Manual).

### 3 SYNC MENU

Εμφανίζει το μενού BRAVIA Sync για χειρισμό εξοπλισμού συμβατού με BRAVIA Sync που έχει συνδεθεί στην τηλεόραση.

### 4 Δ/Β/Λ/Ρ/+

Μετατοπίζουν το δρομέα που βρίσκεται στην οθόνη και επιβεβαιώνουν την επιλογή του στοιχείου.

### 5 OPTIONS

Εμφανίζει μια λίστα εύχρηστων λειτουργιών και συντομεύσεων μενού. Τα στοιχεία του μενού διαφέρουν ανάλογα με την τρέχουσα είσοδο ή/και το περιεχόμενο.

### 6 Έγχρωμα κουμπιά

Όταν τα έγχρωμα κουμπιά είναι διαθέσιμα, εμφανίζεται ένας οδηγός λειτουργίας στην οθόνη.

### 7 PROG/CH +/-/Αριθμητικά κουμπιά

Επιλέγουν κανάλια στη λειτουργία τηλεόρασης.

### 8 +/-

Ρυθμίζει την ένταση του ήχου.

# Επιλογή διάφορων λειτουργιών και ρυθμίσεων (Μενού Home)

Μπορείτε να επιλέξετε όλες τις λειτουργίες από το μενού Home.

Για να δείτε τον πίνακα του μενού Home, ανατρέξτε στη σελίδα 21.

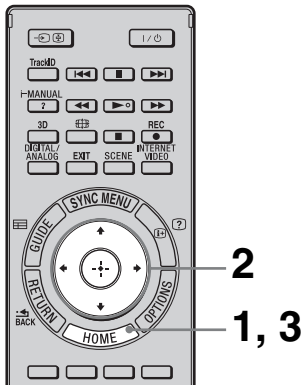

**1** Πιέστε **HOME**.



**2** Πιέστε **↑/↓/←/→/⊕** για να επιλέξετε στοιχεία.

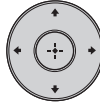

Για επιλογή στοιχείων στο μενού Home (π.χ., για επιλογή του στοιχείου "Ρυθμίσεις")

① Πιέστε **←/→** για να επιλέξετε το στοιχείο "Ρυθμίσεις".

Τα περιεχόμενα του στοιχείου "Ρυθμίσεις" εμφανίζονται στα δεξιά.

② Πιέστε **↑/↓** για να επιλέξετε το στοιχείο "Εμφάνιση".





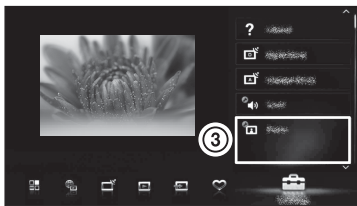
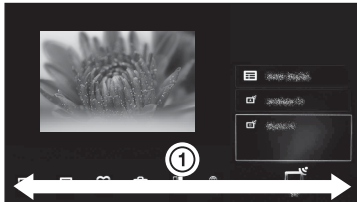





③ Πιέστε **⊕** για να ξεκινήσετε το μενού. Σύμφωνα με την οδηγία στην οθόνη, πιέστε τα κουμπιά **↑/↓/←/→**, για να επιλέξετε στοιχεία και πιέστε το κουμπί **⊕** για επιβεβαίωση.

**3** Πιέστε **HOME** για έξοδο.



## Πίνακας του μενού Home

Αφού πιάσετε **HOME** στο τηλεχειριστήριο, εμφανίζονται τα παρακάτω εικονίδια ως κατηγορίες. Οι κατηγορίες είναι διαθέσιμες ανάλογα με το μοντέλο της τηλεόρασής σας, την περιοχή, τη χώρα και τις επίγειες μεταδόσεις.

	<b>TV</b>	Μπορείτε να επιλέξετε μια λίστα τηλεοπτικών καναλιών ή έναν οδηγό προγραμμάτων.
	<b>Πολυμέσα</b>	Μπορείτε να απολαύσετε περιεχόμενο φωτογραφιών/μουσικής/βίντεο μέσα από συσκευές USB ή στο οικιακό δίκτυο.
	<b>Είσοδοι</b>	Μπορείτε να επιλέξετε συσκευές που είναι συνδεδεμένες με την τηλεόραση.
	<b>Αγαπημένα/Ιστορικό</b>	Παρέχει γρήγορη πρόσβαση στα στοιχεία που χρησιμοποιείτε συχνά και σε εκείνα που προβάλατε πρόσφατα, όπως π.χ. σε τηλεοπτικά κανάλια, σε εξωτερικές εισόδους ή στα αρχεία πολυμέσων σας.
	<b>Ρυθμίσεις</b>	Περιέχει όλες τις απαραίτητες ρυθμίσεις παραμέτρων για προσαρμογή των ρυθμίσεων της τηλεόρασής σας.
	<b>Widgets</b>	Παρέχει πρόσβαση στα Widgets.
	<b>Εφαρμογές</b>	Μπορείτε να απολαύσετε διάφορες εφαρμογές, όπως την "Αναζήτηση μουσικής", το "Πρ.περιήγ.στο Internet" κλπ.
	<b>Qriocity</b>	Παρέχει πρόσβαση στην ηλεκτρονική υπηρεσία "Qriocity".
	<b>Περιεχόμενο Internet</b>	Μπορείτε να απολαύσετε υπηρεσίες παροχής περιεχομένου Internet.
	<b>Συστάσεις</b>	Παρέχει συστάσεις για προγράμματα που ενδέχεται να σας αρέσουν με βάση το ιστορικό παρακολούθησης.
	<b>Εγγραφές</b>	Μπορείτε να απολαύσετε την εγγραφή με χρονοδιακόπτη σε μια συνδεδεμένη συσκευή USB HDD και την επιλογή του εγγεγραμμένου περιεχομένου για αναπαραγωγή.

# Προβολή Οδηγιών χρήσης (i-Manual)

Οι οδηγίες χρήσης είναι ενσωματωμένες στην τηλεόραση BRAVIA και μπορείτε να τις προβάλετε στην οθόνη.

Για να μάθετε περισσότερα σχετικά με τις δυνατότητες της τηλεόρασής σας, μπορείτε να αποκτήσετε πρόσβαση στο i-Manual με το πάτημα ενός κουμπιού.

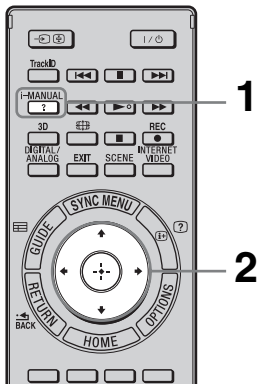

## 1 Πιέστε i-MANUAL.



## 2 Πιέστε $\uparrow/\downarrow/\leftarrow/\rightarrow/\oplus$ για να επιλέξετε στοιχεία.

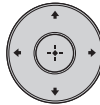

### Για επιλογή στοιχείων στο i-Manual

- 1 Πιέστε  $\uparrow/\downarrow$  για να επιλέξετε ένα στοιχείο. Τα περιεχόμενα του στοιχείου εμφανίζονται στα δεξιά ως δεύτερο επίπεδο.
- 2 Πιέστε  $\rightarrow$  για να μετακινηθείτε στο δεύτερο επίπεδο.
- 3 Πιέστε  $\uparrow/\downarrow$  για να επιλέξετε ένα στοιχείο από το δεύτερο επίπεδο. Στα δεξιά εμφανίζεται μια συνοπτική περιγραφή του στοιχείου. Εάν είναι διαθέσιμο και τρίτο επίπεδο, επαναλάβετε αυτό το βήμα για να εμφανίσετε την συνοπτική περιγραφή του στοιχείου.
- 4 Πιέστε  $\rightarrow$  για να επιλέξετε ένα στοιχείο. Εμφανίζεται το περιεχόμενο.

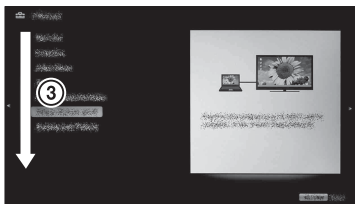
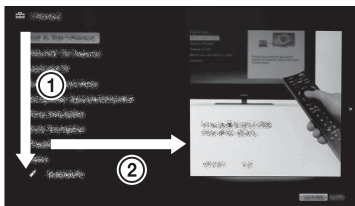



## Περιγραφή της οθόνης του i-Manual

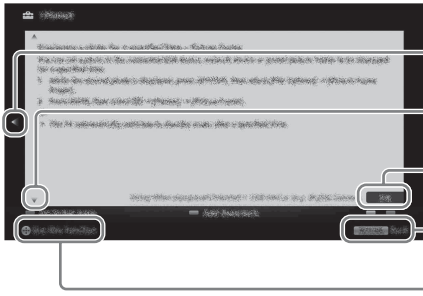

- Πιέστε ⏪ για να επιστρέψετε στην προηγούμενη σελίδα
- Πιέστε ⏩ για να μεταβείτε στην επόμενη σελίδα
- Αριθμός σελίδας/Συνολικός αριθμός σελίδων
- Πιέστε **RETURN** για να επιστρέψετε στην προηγούμενη σελίδα
- Πιέστε ⊕ για να ξεκινήσετε τη λειτουργία

## Για χρήση του σελιδοδείκτη

Το i-Manual διαθέτει μια λειτουργία σελιδοδεικτών. Μπορείτε να τοποθετήσετε σελιδοδείκτες στις σελίδες χρησιμοποιώντας τα έγχρωμα κουμπιά σύμφωνα με τις οδηγίες στο κάτω μέρος της οθόνης. Για να αποκτήσετε πρόσβαση στους καταχωρημένους σελιδοδείκτες σας, μεταβείτε στην επάνω σελίδα του i-Manual και επιλέξτε το στοιχείο "Σελιδοδείκτες".

## Για απομνημόνευση της σελίδας που προβλήθηκε τελευταία

Το i-Manual απομνημονεύει τη σελίδα που προβλήθηκε τελευταία. Ενώ βρίσκεστε στην οθόνη του i-Manual, πιέστε **i-MANUAL** για να επιστρέψετε στην οθόνη της τηλεόρασης. Εάν πιέσετε ξανά **i-MANUAL**, θα εμφανιστούν οι πληροφορίες που είδατε την τελευταία φορά. Για να προβάλετε την αρχική σελίδα του i-Manual, επιστρέψτε στην αρχική σελίδα ακολουθώντας τις οδηγίες στην οθόνη ή πιέστε **HOME** και επιλέξτε τη ρύθμιση "i-Manual" του στοιχείου "Ρυθμίσεις" στο μενού Home.

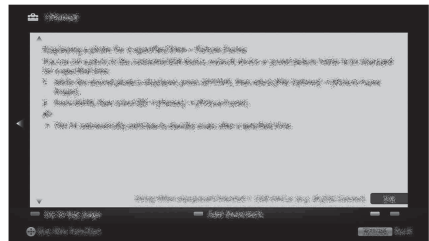

- Όταν μεταβαίνετε στη λειτουργία αναμονής της τηλεόρασης, γίνεται αυτόματη επαναφορά της μνήμης της τελευταίας σελίδας.

# Ρύθμιση δικτύου

Όταν συνδέετε αυτήν την τηλεόραση στο Internet, μπορείτε απολαύσετε πολλές λειτουργίες: προβολή μιας φωτογραφίας με ένδειξη της θέσης της στο χάρτη, παρακολούθηση βίντεο στο Internet κλπ. Για λεπτομέρειες σχετικά με τις λειτουργίες, ανατρέξτε στο i-Manual.



- Θα χρειαστείτε σύμβαση παροχής υπηρεσιών με έναν παροχέα υπηρεσιών Internet για να συνδεθείτε στο Internet.

## Προετοιμασία ενός ενσύρματου δικτύου

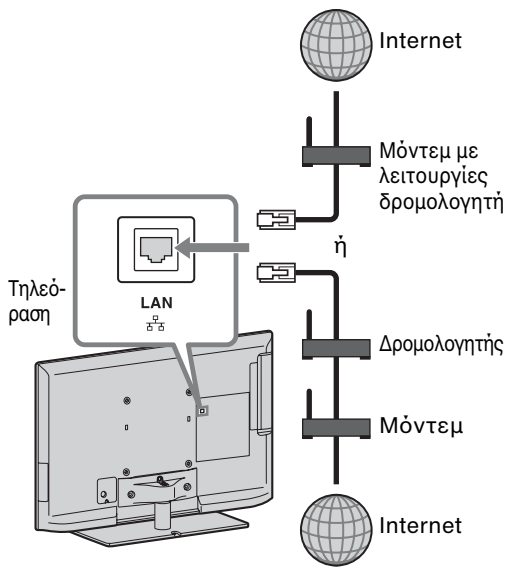

- Για συνδέσεις LAN, χρησιμοποιήστε ένα καλώδιο κατηγορίας 7 (δεν παρέχεται).

## Προετοιμασία ενός ασύρματου LAN

Η Δυνατότητα ασύρματου LAN επιτρέπει την εύκολη πρόσβαση στο Internet και στο οικιακό σας δίκτυο με τον προσαρμογέα ασύρματου LAN USB UWA-BR100 (Ιανουάριος 2010). Εάν εισαγάγετε τον προσαρμογέα ασύρματου LAN USB στη θύρα USB της τηλεόρασής σας, μπορείτε να δημιουργήσετε εύκολα ένα δίκτυο χωρίς καλώδια. Πριν από τη ρύθμιση της λειτουργίας ασύρματου LAN της τηλεόρασης, εξασφαλίστε ότι ρυθμίσατε ένα δρομολογητή ασύρματου LAN.

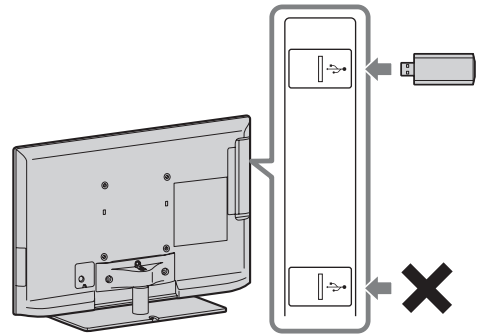

- Ο προσαρμογέας ασύρματου LAN USB είναι διαθέσιμος ως προαιρετικό εξάρτημα ανάλογα με το μοντέλο της τηλεόρασής σας.

## Ρύθμιση της σύνδεσης στο Internet

Χρησιμοποιώντας τη δυνατότητα δικτύου μπορείτε να συνδέσετε την τηλεόραση στο Internet. Η διαδικασία ρύθμισης διαφέρει ανάλογα με τον τύπο του δικτύου και του δρομολογητή LAN. Πριν από τη ρύθμιση της σύνδεσης στο Internet, φροντίστε να ρυθμίσετε ένα δρομολογητή LAN. Ελέγξτε το περιβάλλον ασύρματου LAN χρησιμοποιώντας το παρακάτω διάγραμμα.

### Ασύρματο LAN

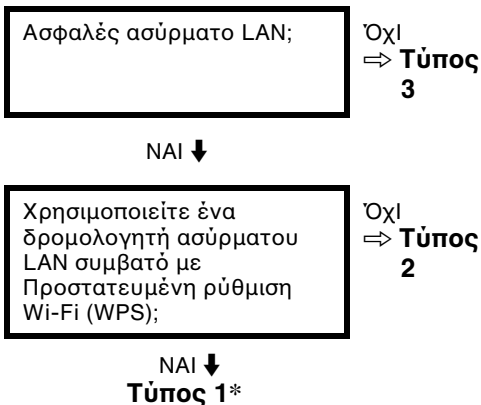

### Ενσύρματο LAN → Τύπος 4

\* Η ρύθμιση του Τύπου 1 είναι ευκολότερη, εάν ο δρομολογητής σας διαθέτει ένα κουμπί αυτόματης ρύθμισης, όπως, για παράδειγμα, την τεχνολογία Air Station One-Touch Secure System (AOSS). Οι περισσότεροι από τους νέους δρομολογητές διαθέτουν αυτήν τη λειτουργία. Ελέγξτε το δρομολογητή σας.

**Τύπος 1:** Εκτελέστε τη ρύθμιση παραμέτρων για το "Ασφαλές δίκτυο με προστατευμένη ρύθμιση Wi-Fi (WPS)".

**Τύπος 2:** Εκτελέστε τη ρύθμιση παραμέτρων για το "Ασφαλές δίκτυο χωρίς προστατευμένη ρύθμιση Wi-Fi (WPS)".

**Τύπος 3:** Εκτελέστε τη ρύθμιση παραμέτρων για το "Μη ασφαλές δίκτυο με οποιονδήποτε τύπο δρομολογητή ασύρματου LAN".

**Τύπος 4:** Εκτελέστε τη ρύθμιση παραμέτρων για τη "Ρύθμιση ενσύρματου δικτύου".

## Τύπος 1: Ασφαλές δίκτυο με προστατευμένη ρύθμιση Wi-Fi (WPS)

Το πρότυπο WPS καθιστά την ασφάλεια ενός ασύρματου οικιακού δικτύου τόσο άμεση όσο το να πιέσετε το κουμπί WPS στο δρομολογητή ασύρματου LAN. Πριν από τη ρύθμιση ενός ασύρματου LAN, ελέγξτε τη θέση του κουμπιού WPS στο δρομολογητή και επαληθεύστε τον τρόπο χρήσης του.

Για λόγους ασφαλείας η ρύθμιση "WPS (PIN)" παρέχει έναν κωδικό PIN για το δρομολογητή σας. Ο κωδικός PIN ανανεώνεται κάθε φορά που επιλέγετε τη ρύθμιση "WPS (PIN)".

- 1 Πιέστε **HOME** και, στη συνέχεια, επιλέξτε  > "Δίκτυο" > "Ρύθμιση δικτύου".
- 2 Επιλέξτε "Ασύρματη ρύθμιση".
- 3 Επιλέξτε "WPS (Κουμπί)" για τη μέθοδο με το κουμπί ή "WPS (PIN)" για τη μέθοδο PIN.



- Το όνομα του κουμπιού της ρύθμισης WPS ενδέχεται να διαφέρει ανάλογα με το δρομολογητή (π.χ. κουμπί AOSS).

- 4 Ακολουθήστε τις οδηγίες που εμφανίζονται στην οθόνη εκκίνησης.

## Τύπος 2: Ασφαλές δίκτυο χωρίς προστατευμένη ρύθμιση Wi-Fi (WPS)

Για τη ρύθμιση ενός ασύρματου LAN, θα σας ζητηθούν το SSID (όνομα ασύρματου δικτύου) και το κλειδί ασφαλείας (κλειδί WEP ή WPA). Εάν δεν τα γνωρίζετε, συμβουλευτείτε το εγχειρίδιο οδηγιών του δρομολογητή σας.

**1** Πιέστε **HOME** και, στη συνέχεια, επιλέξτε  > "Δίκτυο" > "Ρύθμιση δικτύου".

**2** Επιλέξτε "Ασύρματη ρύθμιση".

**3** Επιλέξτε "Σάρωση" και, στη συνέχεια, επιλέξτε ένα δίκτυο από τη λίστα των ασύρματων δικτύων που έχουν ανιχνευθεί.

**4** Ακολουθήστε τις οδηγίες που εμφανίζονται στην οθόνη εκκίνησης.



- Αν χρησιμοποιείτε WPS για ρύθμιση του δικτύου, οι ρυθμίσεις ασφαλείας του δρομολογητή ασύρματου LAN ενεργοποιούνται και κάθε εξοπλισμός που είχε συνδεθεί προηγουμένως στο ασύρματο LAN σε μη ασφαλή κατάσταση, θα αποσυνδεθεί από το δίκτυο. Σε αυτήν την περίπτωση, ενεργοποιήστε τις ρυθμίσεις ασφαλείας του αποσυνδεδεμένου εξοπλισμού και συνδέστε τον ξανά. Ή, μπορείτε να απενεργοποιήσετε τις ρυθμίσεις ασφαλείας του δρομολογητή ασύρματου LAN και, στη συνέχεια, να συνδέσετε ξανά τον εξοπλισμό με μια τηλεόραση σε μη ασφαλή κατάσταση.

---

### Τύπος 3: Μη ασφαλές δίκτυο με οποιονδήποτε τύπο δρομολογητή ασύρματου LAN

Για τη ρύθμιση ενός ασύρματου LAN, θα σας ζητηθεί το SSID (όνομα ασύρματου δικτύου).

**1** Πιέστε **HOME** και, στη συνέχεια, επιλέξτε  > "Δίκτυο" > "Ρύθμιση δικτύου".

**2** Επιλέξτε "Ασύρματη ρύθμιση".

**3** Επιλέξτε "Σάρωση" και, στη συνέχεια, επιλέξτε ένα δίκτυο από τη λίστα των ασύρματων δικτύων που έχουν ανιχνευθεί.

**4** Ακολουθήστε τις οδηγίες που εμφανίζονται στην οθόνη εκκίνησης.



- Το κλειδί ασφαλείας (κλειδί WEP ή WPA) δεν θα σας ζητηθεί, επειδή δεν χρειάζεται να επιλέξετε καμία μέθοδο ασφάλειας σε αυτήν τη διαδικασία.

---

### Τύπος 4: Ρύθμιση ενσύρματου δικτύου

Πληκτρολογήστε τις αντίστοιχες αλφαριθμητικές τιμές για το δρομολογητή σας, εάν χρειάζεται. Τα αντικείμενα που πρέπει να ρυθμιστούν (π.χ. Διεύθυνση IP, Μάσκα υποδικτύου, DHCP) ενδέχεται να διαφέρουν ανάλογα με τον παροχέα υπηρεσιών Internet ή το δρομολογητή. Για λεπτομέρειες, ανατρέξτε στα εγχειρίδια οδηγιών που παρέχει ο παροχέας σας υπηρεσιών Internet ή παρέχονται με το δρομολογητή σας.

**1** Πιέστε **HOME** και, στη συνέχεια, επιλέξτε  > "Δίκτυο" > "Ρύθμιση δικτύου".

**2** Επιλέξτε "Ενσύρματη ρύθμιση".

**3** Επιλέξτε "Αυτόμ." για να ρυθμίσετε τη Διεύθυνση IP και το διακομιστή μεσολάβησης αυτόματα ή "Χρήστης" για να τα ρυθμίσετε χειροκίνητα.

**4** Ακολουθήστε τις οδηγίες που εμφανίζονται στην οθόνη εκκίνησης.

---

## Προβολή της κατάστασης του δικτύου σας

Μπορείτε να επιβεβαιώσετε την κατάσταση του δικτύου σας.

- 1 Πιέστε **HOME** και, στη συνέχεια, επιλέξτε  > "Δίκτυο" > "Ρύθμιση δικτύου".
- 2 Επιλέξτε "Προβολή κατάστασης δικτύου".

---

## Εάν δεν μπορείτε να συνδεθείτε στο Internet

Χρησιμοποιήστε τη λειτουργία διάγνωσης για να ελέγξετε τις πιθανές αιτίες αποτυχίας σύνδεσης στο δίκτυο και τις ρυθμίσεις.

- 1 Πιέστε **HOME** και, στη συνέχεια, επιλέξτε  > "Δίκτυο" > "Ρύθμιση δικτύου".
- 2 Επιλέξτε "Προβολή κατάστασης δικτύου".
- 3 Επιλέξτε το στοιχείο "Ελέγξτε τη σύνδεση".  
Αυτή η διαδικασία ενδέχεται να διαρκέσει αρκετά λεπτά. Αφού επιλέξετε το στοιχείο "Ελέγξτε τη σύνδεση", δεν μπορείτε να ακυρώσετε τη λειτουργία διάγνωσης.

---

## Προσαρμογή των ρυθμίσεων οθόνης διακομιστή

Μπορείτε να επιλέξετε διακομιστές οικιακού δικτύου, οι οποίοι θα εμφανίζονται στο μενού Home. Στο μενού Home μπορούν να εμφανιστούν αυτόματα έως και 10 διακομιστές.

- 1 Πιέστε **HOME** και, στη συνέχεια, επιλέξτε  > "Δίκτυο" > "Ρύθμιση οικιακού δικτύου".
- 2 Επιλέξτε "Ρυθμίσεις οθόνης διακομιστή".
- 3 Επιλέξτε το διακομιστή που θέλετε να εμφανιστεί στο μενού Home και προσαρμόστε τις ρυθμίσεις.

## Εάν δεν μπορείτε να συνδεθείτε με το οικιακό σας δίκτυο

Η τηλεόραση ανιχνεύει εάν ο διακομιστής αναγνωρίζεται σωστά, όταν δεν μπορείτε να τη συνδέσετε στο οικιακό σας δίκτυο. Εάν τα διαγνωστικά αποτελέσματα υποδεικνύουν κάποια βλάβη, διερευνήστε τις πιθανές αιτίες καθώς και τις συνδέσεις και τις ρυθμίσεις δικτύου.

- 1 Πιέστε **HOME** και, στη συνέχεια, επιλέξτε  > "Δίκτυο" > "Ρύθμιση οικιακού δικτύου".
- 2 Επιλέξτε "Διαγνωστικός έλεγχ. Διακομιστή".  
Ξεκινά ο διαγνωστικός έλεγχος διακομιστή. Όταν ο διαγνωστικός έλεγχος διακομιστή έχει ολοκληρωθεί, εμφανίζεται η λίστα των διαγνωστικών αποτελεσμάτων.

## Αντιμετώπιση προβλημάτων

Όταν η ένδειξη  $\odot$  (αναμονή) αναβοσβήνει, μετρήστε πόσες φορές αναβοσβήνει (ο χρόνος μεταξύ κάθε διαλείμματος είναι τρία δευτερόλεπτα).

Πιέστε το  $\odot$  στην τηλεόραση για να την απενεργοποιήσετε, αποσυνδέστε το καλώδιο εναλλασσόμενου ρεύματος και ενημερώστε τον αντιπρόσωπο ή το κέντρο τεχνικής υποστήριξης της Sony για τον τρόπο με τον οποίο αναβοσβήνει η ένδειξη (πόσες φορές αναβοσβήνει).















Όταν η ένδειξη  $\odot$  (αναμονή) δεν αναβοσβήνει, ελέγξτε τα στοιχεία στους παρακάτω πίνακες.

Επίσης, ανατρέξτε στην ενότητα "Αντιμετώπιση προβλημάτων" στο i-Manual. Αν το πρόβλημα παραμένει, προσκομίστε την τηλεόραση για επισκευή από εξουσιοδοτημένο τεχνικό προσωπικό.

Κατάσταση	Επεξήγηση/Λύση
Δεν υπάρχει καθόλου εικόνα (η οθόνη είναι σκοτεινή) και καθόλου ήχος.	<ul style="list-style-type: none"><li>• Ελέγξτε τη σύνδεση της κεραίας/του καλωδίου.</li><li>• Συνδέστε την τηλεόραση στην τροφοδοσία ρεύματος και πιέστε το κουμπί <math>\odot</math> στην τηλεόραση.</li><li>• Εάν η ένδειξη <math>\odot</math> (αναμονή) ανάψει με κόκκινο χρώμα, πιέστε το <math>\text{I}/\odot</math>.</li></ul>
Στην οθόνη εμφανίζονται μικρά μαύρα ή/και φωτεινά σημεία.	<ul style="list-style-type: none"><li>• Η εικόνα αποτελείται από pixel. Μικροσκοπικά μαύρα ή/και φωτεινά σημάδια (pixel) στην οθόνη δεν υποδηλώνουν δυσλειτουργία.</li></ul>
Δεν είναι δυνατός ο συντονισμός ορισμένων προγραμμάτων.	<ul style="list-style-type: none"><li>• Ελέγξτε την κεραία ή το δίσκο λήψης.</li></ul>
Η τηλεόραση απενεργοποιείται αυτόματα (η τηλεόραση μπαίνει σε λειτουργία αναμονής).	<ul style="list-style-type: none"><li>• Ελέγξτε εάν η ρύθμιση "Χρονοδ. Απενεργ." είναι ενεργοποιημένη ή επιβεβαιώστε τη ρύθμιση "Διάρκεια" του στοιχείου "Ενεργ. Χρονοδ."</li><li>• Ελέγξτε εάν το στοιχείο "Τηλεδρ.σε αναμ. λόγω αδράνειας" είναι ενεργοποιημένο.</li><li>• Ελέγξτε εάν το στοιχείο "Αισθητήρας παρουσίας" είναι ενεργοποιημένο. Όταν δεν ανιχνευτεί κάποιος τηλεθεατής μπροστά από την τηλεόραση για ένα ορισμένο χρονικό διάστημα, η εικόνα απενεργοποιείται αυτόματα, ενώ παραμένει μόνο ο ήχος της τηλεόρασης. Επιπλέον, μετά από 30 λεπτά στη λειτουργία σβησίματος εικόνας, η τηλεόραση θα μεταβεί στη λειτουργία αναμονής.</li></ul>
Το τηλεχειριστήριο δεν λειτουργεί.	<ul style="list-style-type: none"><li>• Αλλάξτε τις μπαταρίες.</li><li>• Η τηλεόραση σας ενδέχεται να βρίσκεται στη λειτουργία SYNC. Πιέστε το κουμπί <b>SYNC MENU</b>, επιλέξτε "Χειρισμός τηλεόρασης" και, στη συνέχεια, επιλέξτε "Home (Μενού)" ή "Επιλογές" για να χειριστείτε την τηλεόραση.</li></ul>

Κατάσταση	Επεξήγηση/Λύση
Έχετε ξεχάσει τον κωδικό πρόσβασης της ρύθμισης "Κλείδωμα για Παιδιά".	<ul style="list-style-type: none"> <li>• Πληκτρολογήστε τον αριθμό 9999 ως κωδικό PIN. (Ο κωδικός PIN 9999 γίνεται πάντοτε δεκτός.)</li> </ul>
Το περιβάλλον τμήμα της τηλεόρασης θερμαίνεται.	<ul style="list-style-type: none"> <li>• Όταν η τηλεόραση χρησιμοποιείται για μεγάλο χρονικό διάστημα, το περιβάλλον τμήμα της θερμαίνεται. Μπορεί να αισθανθείτε τη θερμοότητα εάν αγγίξετε τη συγκεκριμένη περιοχή με τα χέρια σας.</li> </ul>

# Τεχνικά χαρακτηριστικά

Σύστημα	
Σύστημα οθόνης	Οθόνη LCD (Οθόνη υγρών κρυστάλλων)
Τηλεοπτικό σύστημα μετάδοσης	Αναλογικό: Ανάλογα με την επιλογή χώρας/περιοχής: B/G/H, D/K, L, I, M Ψηφιακό: DVB-T2 (μόνο για τα μοντέλα KDL-55EX723/46EX724/46EX723/46EX524/40EX724/40EX723/40EX524/40EX523/40CX523/32EX724/32EX723/32EX524/32EX523/32EX424/32CX523) DVB-T/DVB-C
Χρωματικό σύστημα/Σύστημα εικόνας	Αναλογικό: PAL, PAL60 (μόνο για εισοδο εικόνας), SECAM, NTSC3.58, NTSC4.43 (μόνο για εισοδο εικόνας) Ψηφιακό: MPEG-2 MP@ML/HL, H.264/MPEG-4 AVC MP/HP@L4
Κάλυψη καναλιών	Αναλογικό: VHF: E2-E12/UHF: E21-E69/CATV: S1-S20/HYPER: S21-S41 D/K: R1-R12, R21-R69/L: F2-F10, B-Q, F21-F69/I: UHF B21-B69/M: A2-A13, A14-A79 Ψηφιακό: VHF/UHF
Έξοδος Ήχου	10 W + 10 W (KDL-55/46/40/37/32EX72x, KDL-46/40/32EX52x, KDL-46/40/32CX52x, KDL-32EX42x) 8 W + 8 W (KDL-26/24/22EX32x)
Υποδοχές εισόδου/εξόδου	
Καλώδιο κεραιάς	Εξωτερικός ακροδέκτης 75 ohm για VHF/UHF
 AV1	Υποδοχή Scart 21 ακίδων (πρότυπο CENELEC) που περιλαμβάνει εισοδο ήχου/εικόνας, εισοδο RGB και έξοδο ήχου/εικόνας τηλεόρασης.
 AV2	Είσοδος εικόνας (υποδοχή RCA)
 COMPONENT IN	Υποστηριζόμενα φορμά: 1080p, 1080i, 720p, 576p, 576i, 480p, 480i Είσοδος ήχου (υποδοχές RCA)
HDMI IN1, 2, 3, 4 (εκτός από το μοντέλο KDL-26/24/22EX32x)	Βίντεο: 1080/24p/30p, 1080p, 1080i, 720/24p/30p, 720p, 576p, 576i, 480p, 480i Ήχος: Γραμμικό PCM δύο καναλιών: 32, 44,1 και 48 kHz, 16, 20 και 24 bit, Dolby Digital Είσοδος αναλογικού ήχου (μίνι υποδοχή) (μόνο για HDMI IN4) Είσοδος PC ARC (Audio Return Channel) (μόνο για HDMI IN1)
HDMI IN1, 2 (μόνο για το μοντέλο KDL-26/24/22EX32x)	Βίντεο: 1080/24p/30p, 1080p, 1080i, 720/24p/30p, 720p, 576p, 576i, 480p, 480i Ήχος: Γραμμικό PCM δύο καναλιών: 32, 44,1 και 48 kHz, 16, 20 και 24 bit, Dolby Digital Είσοδος αναλογικού ήχου (μίνι υποδοχή) (μόνο για HDMI IN2) Είσοδος PC ARC (Audio Return Channel) (μόνο για HDMI IN1)
 DIGITAL AUDIO OUT (OPTICAL)	Οπτική ψηφιακή υποδοχή (Γραμμικό PCM δύο καναλιών, Dolby Digital)
 AUDIO OUT / 	Έξοδος ήχου (υποδοχές RCA) Υποδοχή ακουστικών
 PC IN	Είσοδος PC (μίνι D-sub 15 ακίδων) Έξοδος ήχου PC (μίνι υποδοχή)
 (μόνο για το μοντέλο KDL-26/24/22EX32x)	Θύρα USB (υποστηρίζεται εγγραφή σε HDD)
 1, 2 (μόνο για τα μοντέλα KDL-46/40/32EX520, KDL-40/32EX523)	Θύρα USB
 1,  2 (HDD REC) (εκτός από τα μοντέλα KDL-46/40/32EX520, KDL-40/32EX523, KDL-26/24/22EX32x)	Θύρα USB, Θύρα συσκευής USB HDD (μόνο για  2)
	Υποδοχή CAM (Μονάδα Περιορισμένης Πρόσβασης)
 LAN	Σύνδεσμος 10BASE-T/100BASE-TX (Η ταχύτητα σύνδεσης ενδέχεται να διαφέρει, ανάλογα με το περιβάλλον λειτουργίας του δικτύου. Η ταχύτητα και η ποιότητα επικοινωνίας μέσω 10BASE-T/100BASE-TX δεν είναι εγγυημένες για αυτή την τηλεόραση.)

Όνομα μοντέλου KDL-	55EX72x	46EX72x	46EX52x	46CX52x
<b>Ισχύς και λοιπά</b>				
Απαιτήσεις τροφοδοσίας	220 V - 240 V AC, 50 Hz			
Κλάση ενεργειακής απόδοσης	A	A	A	C
Μέγεθος οθόνης (διαγωνίως)	Περίπου 138,8 cm/ 55 ίντσες	Περίπου 116,8 cm/ 46 ίντσες	Περίπου 116,8 cm/ 46 ίντσες	Περίπου 116,8 cm/ 46 ίντσες



Όνομα μοντέλου KDL-		55EX72x	46EX72x	46EX52x	46CX52x
Κατανάλωση ισχύος	στη λειτουργία "Κατοικία" / "Κανονική"	113 W	81,0 W	68,0 W	128 W
	στη λειτουργία "Κατάστημα" / "Ζωηρή"	177 W	133 W	114 W	204 W
Μέση ετήσια κατανάλωση ενέργειας* <sup>1</sup>		165 kWh	118 kWh	99 kWh	187 kWh
Κατανάλωση ενέργειας σε αναμονή* <sup>2</sup>		0,25 W (15 W στη λειτουργία ενημέρωσης λογισμικού / EPG)	0,25 W (15 W στη λειτουργία ενημέρωσης λογισμικού / EPG)	0,3 W (13 W στη λειτουργία ενημέρωσης λογισμικού / EPG)	0,25 W (16 W στη λειτουργία ενημέρωσης λογισμικού / EPG)
Ανάλυση οθόνης		1.920 κουκίδες (οριζόντια) × 1.080 γραμμές (κατακόρυφη)			
Διαστάσεις (Περίπου) (π × υ × β)					
με βάση επιτραπέζιας τοποθέτησης		126,9 × 79,9 × 31,5 cm	107,8 × 69,0 × 26,0 cm	107,8 × 69,0 × 26,0 cm	112,2 × 71,2 × 27,5 cm
χωρίς βάση επιτραπέζιας τοποθέτησης		126,9 × 76,9 × 4,1 cm	107,8 × 66,0 × 4,2 cm	107,8 × 66,0 × 4,2 cm	112,2 × 68,2 × 7,4 cm
Βάρος (Περίπου)					
με βάση επιτραπέζιας τοποθέτησης		25,4 kg	17,9 kg	17,8 kg	20,7 kg
χωρίς βάση επιτραπέζιας τοποθέτησης		20,2 kg	14,3 kg	14,2 kg	17,1 kg
Παρεχόμενα εξαρτήματα		Βλ. "Έλεγχος των εξαρτημάτων" (σελίδα 10).			
Προαιρετικά εξαρτήματα		Επιτόχιο στήριγμα: SU-WL500 Γυαλιά 3D: TDG-BR250/TDG-BR200/TDG-BR100/TDG-BR50 (KDL-55/46EX72x) Προσαρμογέας USB ασύρματου LAN			
Θερμοκρασία λειτουργίας		0 °C – 40 °C			
Υγρασία λειτουργίας		10% – 80% σχετική υγρασία (χωρίς συμπύκνωση)			

Όνομα μοντέλου KDL-		40EX72x	40EX52x	40CX52x	37EX72x
<b>Ισχύς και λοιπά</b>					
Απαιτήσεις τροφοδοσίας		220 V – 240 V AC, 50 Hz			
Κλάση ενεργειακής απόδοσης		A	A	C	A
Μέγεθος οθόνης (διαγωνίως)		Περίπου 101,6 cm / 40 ίντσες	Περίπου 101,6 cm / 40 ίντσες	Περίπου 101,6 cm / 40 ίντσες	Περίπου 94,0 cm / 37 ίντσες
Κατανάλωση ισχύος	στη λειτουργία "Κατοικία" / "Κανονική"	64,0 W	65,0 W	120 W	56,0 W
	στη λειτουργία "Κατάστημα" / "Ζωηρή"	121 W	113 W	181 W	105 W
Μέση ετήσια κατανάλωση ενέργειας* <sup>1</sup>		93 kWh	95 kWh	175 kWh	82 kWh
Κατανάλωση ενέργειας σε αναμονή* <sup>2</sup>		0,25 W (15 W στη λειτουργία ενημέρωσης λογισμικού / EPG)	0,3 W (13 W στη λειτουργία ενημέρωσης λογισμικού / EPG)	0,25 W (15 W στη λειτουργία ενημέρωσης λογισμικού / EPG)	0,25 W (17 W στη λειτουργία ενημέρωσης λογισμικού / EPG)
Ανάλυση οθόνης		1.920 κουκίδες (οριζόντια) × 1.080 γραμμές (κατακόρυφη)			
Διαστάσεις (Περίπου) (π × υ × β)					
με βάση επιτραπέζιας τοποθέτησης		94,3 × 61,6 × 25,0 cm	94,3 × 61,6 × 25,0 cm	99,1 × 63,6 × 25,0 cm	87,8 × 57,9 × 25,0 cm
χωρίς βάση επιτραπέζιας τοποθέτησης		94,3 × 58,6 × 4,2 cm	94,3 × 58,6 × 4,2 cm	99,1 × 60,6 × 7,1 cm	87,8 × 54,9 × 4,2 cm
Βάρος (Περίπου)					
με βάση επιτραπέζιας τοποθέτησης		14,4 kg	14,4 kg	16,3 kg	13,3 kg

Όνομα μοντέλου KDL-	40EX72x	40EX52x	40CX52x	37EX72x
χωρίς βάση επιτραπέζιας τοποθέτησης	11,2 kg	11,2 kg	12,9 kg	10,1 kg
Παρεχόμενα εξαρτήματα	Βλ. "Έλεγχος των εξαρτημάτων" (σελίδα 10).			
Προαιρετικά εξαρτήματα	Επιτοίχιο στήριγμα: SU-WL500 Γυαλιά 3D: TDG-BR250/TDG-BR200/TDG-BR100/TDG-BR50 (KDL-40/37EX72x) Προσαρμογέας USB ασύρματου LAN			
Θερμοκρασία λειτουργίας	0 °C – 40 °C			
Υγρασία λειτουργίας	10% – 80% σχετική υγρασία (χωρίς συμπύκνωση)			

Όνομα μοντέλου KDL-	32EX72x	32EX52x	32EX42x	32CX52x	
<b>Ισχύς και λοιπά</b>					
Απαιτήσεις τροφοδοσίας	220 V – 240 V AC, 50 Hz				
Κλάση ενεργειακής απόδοσης	B	B	B	C	
Μέγεθος οθόνης (διαγωνίως)	Περίπου 80,1 cm / 32 ίντσες	Περίπου 80,1 cm / 32 ίντσες	Περίπου 80,0 cm / 32 ίντσες	Περίπου 80,1 cm / 32 ίντσες	
Κατανάλωση ισχύος	στη λειτουργία "Κατοικία" / "Κανονική"	59,0 W	56,0 W	56,0 W	73,0 W
	στη λειτουργία "Κατάστημα" / "Ζωή"	101 W	88 W	88 W	112 W
Μέση ετήσια κατανάλωση ενέργειας* <sup>1</sup>	86 kWh	82 kWh	82 kWh	107 kWh	
Κατανάλωση ενέργειας σε αναμονή* <sup>2</sup>	0,25 W (16 W στη λειτουργία ενημέρωσης λογισμικού / EPG)	0,3 W (17 W στη λειτουργία ενημέρωσης λογισμικού / EPG)	0,3 W (17 W στη λειτουργία ενημέρωσης λογισμικού / EPG)	0,25 W (15 W στη λειτουργία ενημέρωσης λογισμικού / EPG)	
Ανάλυση οθόνης	1.920 κουκίδες (οριζόντια) × 1.080 γραμμές (κατακόρυφη)	1.366 κουκίδες (οριζόντια) × 768 γραμμές (κατακόρυφη)	1.366 κουκίδες (οριζόντια) × 768 γραμμές (κατακόρυφη)	1.920 κουκίδες (οριζόντια) × 1.080 γραμμές (κατακόρυφη)	

Διαστάσεις (Περίπου) (π × υ × β)				
με βάση επιτραπέζιας τοποθέτησης	75,5 × 51,0 × 21,6 cm	75,5 × 51,0 × 21,6 cm	75,5 × 51,0 × 21,6 cm	79,9 × 53,2 × 23,0 cm
χωρίς βάση επιτραπέζιας τοποθέτησης	75,5 × 48,0 × 4,2 cm	75,5 × 48,0 × 4,2 cm	75,5 × 48,0 × 4,2 cm	79,9 × 50,2 × 7,0 cm
<b>Βάρος (Περίπου)</b>				
με βάση επιτραπέζιας τοποθέτησης	10,4 kg	10,2 kg	10,2 kg	11,4 kg
χωρίς βάση επιτραπέζιας τοποθέτησης	7,9 kg	7,7 kg	7,7 kg	8,7 kg
Παρεχόμενα εξαρτήματα	Βλ. "Έλεγχος των εξαρτημάτων" (σελίδα 10).			
Προαιρετικά εξαρτήματα	Επιτοίχιο στήριγμα: SU-WL500 Γυαλιά 3D: TDG-BR250/TDG-BR200/TDG-BR100/TDG-BR50 (KDL-32EX72x) Προσαρμογέας USB ασύρματου LAN			
Θερμοκρασία λειτουργίας	0 °C – 40 °C			
Υγρασία λειτουργίας	10% – 80% σχετική υγρασία (χωρίς συμπύκνωση)			

Όνομα μοντέλου KDL-	26EX321	26EX320	24EX32x	22EX32x
<b>Ισχύς και λοιπά</b>				
Απαιτήσεις τροφοδοσίας	220 V – 240 V AC, 50 Hz			
Κλάση ενεργειακής απόδοσης	B	B	B	B
Μέγεθος οθόνης (διαγωνίως)	Περίπου 66,1 cm / 26 ίντσες	Περίπου 66,1 cm / 26 ίντσες	Περίπου 61,0 cm / 24 ίντσες	Περίπου 54,8 cm / 22 ίντσες

Όνομα μοντέλου KDL-		26EX321	26EX320	24EX32x	22EX32x
Κατανάλωση ισχύος	στη λειτουργία "Κατοικία" / "Κανονική"	38,0 W	38,0 W	35,0 W	32,0 W
	στη λειτουργία "Κατάστημα" / "Ζωή"	63 W	63 W	62 W	52 W
Μέση ετήσια κατανάλωση ενέργειας* <sup>1</sup>		55 kWh	55 kWh	51 kWh	47 kWh
Κατανάλωση ενέργειας σε αναμονή* <sup>2</sup>		0,35 W (13 W στη λειτουργία ενημέρωσης λογισμικού / EPG)	0,35 W (13 W στη λειτουργία ενημέρωσης λογισμικού / EPG)	0,35 W (13 W στη λειτουργία ενημέρωσης λογισμικού / EPG)	0,35 W (13 W στη λειτουργία ενημέρωσης λογισμικού / EPG)
Ανάλυση οθόνης		1.366 κουκίδες (οριζόντια) × 768 γραμμές (κατακόρυφη)		1.920 κουκίδες (οριζόντια) × 1.080 γραμμές (κατακόρυφη)	1.366 κουκίδες (οριζόντια) × 768 γραμμές (κατακόρυφη)
Διαστάσεις (Περίπου) (π × υ × β)					
με βάση επιτραπέζιας τοποθέτησης		63,1 × 43,3 × 21,5 cm	63,1 × 42,1 × 18,2 cm	58,3 × 39,1 × 18,2 cm	52,9 × 36,2 × 17,2 cm
χωρίς βάση επιτραπέζιας τοποθέτησης		63,1 × 40,6 × 4,2 cm	63,1 × 40,6 × 4,2 cm	58,3 × 37,6 × 4,2 cm	52,9 × 34,7 × 4,2 cm
Βάρος (Περίπου)					
με βάση επιτραπέζιας τοποθέτησης		8,4kg	7,2 kg	6,2 kg	5,1 kg
χωρίς βάση επιτραπέζιας τοποθέτησης		6,1 kg	6,1 kg	5,2 kg	4,1 kg
Παρεχόμενα εξαρτήματα		Βλ. "Έλεγχος των εξαρτημάτων" (σελίδα 10).			
Προαιρετικά εξαρτήματα		Επιτοίχιο στήριγμα: SU-WL100 Προσαρμογέας USB ασύρματου LAN			
Θερμοκρασία λειτουργίας		0 °C – 40 °C			
Υγρασία λειτουργίας		10% – 80% σχετική υγρασία (χωρίς συμπύκνωση)			

\*<sup>1</sup> Κατανάλωση ενέργειας ετησίως, με βάση την κατανάλωση ρεύματος της τηλεόρασης σε ημερήσια 4ωρη λειτουργία επί 365 ημέρες. Η πραγματική κατανάλωση ενέργειας εξαρτάται από τον τρόπο χρήσης της τηλεόρασης.

\*<sup>2</sup> Η συγκεκριμένη κατανάλωση ενέργειας σε αναμονή επιτυγχάνεται αφού η τηλεόραση ολοκληρώσει τις απαραίτητες εσωτερικές διαδικασίες.

Ο σχεδιασμός και οι προδιαγραφές υπόκεινται σε αλλαγή χωρίς προειδοποίηση.

## Εγκατάσταση των εξαρτημάτων (Επιτοίχιο στήριγμα)

### Προς τους πελάτες:

Κατά τη χρήση του επιτοίχιου στηρίγματος SU-WL500 και SU-WL100, η απόσταση μεταξύ του τοίχου και της τηλεόρασης θα είναι 6 cm. Χρησιμοποιήστε αυτόν το χώρο για να περάσετε τα καλώδια που θα συνδέσετε στην τηλεόραση.

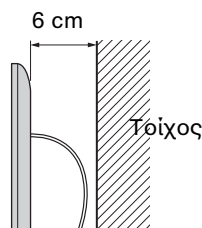

Για λόγους ασφάλειας και προστασίας του προϊόντος, η Sony συνιστά ένθερμα η τοποθέτηση της τηλεόρασής σας να πραγματοποιείται από αντιπροσώπους της Sony ή εξουσιοδοτημένους τεχνικούς. Μην επιχειρήσετε να την τοποθετήσετε μόνοι σας.

### Προς τους αντιπροσώπους της Sony και τους τεχνικούς:

Δώστε μεγάλη προσοχή στην ασφάλεια κατά την τοποθέτηση, την περιοδική συντήρηση και τον έλεγχο του προϊόντος αυτού.

Η τηλεόρασή σας μπορεί να τοποθετηθεί χρησιμοποιώντας το επιτοίχιο στήριγμα SU-WL500 (σελίδα 35) και SU-WL100 (σελίδα 35) (πωλούνται ξεχωριστά).

- Ανατρέξτε στις Οδηγίες που παρέχονται με το επιτοίχιο στήριγμα για την ορθή εγκατάσταση.
- Ανατρέξτε στο θέμα "Αφαίρεση της Βάσης επιτραπέζιας τοποθέτησης από την τηλεόραση" (σελίδα 12).

Απαιτείται επαρκής εμπειρία για την τοποθέτηση του προϊόντος αυτού και ειδικότερα για να προσδιοριστεί η αντοχή του τοίχου που θα συγκρατεί το βάρος της τηλεόρασης. Βεβαιωθείτε να αναθέσετε την τοποθέτηση του προϊόντος αυτού στον τοίχο σε αντιπροσώπους της Sony ή σε εξουσιοδοτημένους τεχνικούς και δείξτε την απαραίτητη προσοχή στα θέματα ασφάλειας κατά την τοποθέτηση. Η Sony ουδεμία ευθύνη φέρει για οποιαδήποτε ζημιά ή τραυματισμό προκληθεί λόγω κακής χρήσης ή λανθασμένης τοποθέτησης.

Κατά την τοποθέτηση της τηλεόρασης σε τοίχο αφαιρέστε τις βίδες από το πίσω μέρος της τηλεόρασης. Οι βίδες και ο αριθμός των βιδών εξαρτώνται από το μοντέλο της τηλεόρασης. (Έχουν βιδωθεί στις οπές βιδών για στήριξη στον τοίχο.) Αποθηκεύστε τις βίδες που αφαιρέσατε σε ένα ασφαλές μέρος και φυλάξτε τις μακριά από παιδιά.

► Για το μοντέλο KDL-55EX72x

► Για το μοντέλο KDL-46/40/37/32EX72x, KDL-46/40/32EX52x, KDL-32EX42x

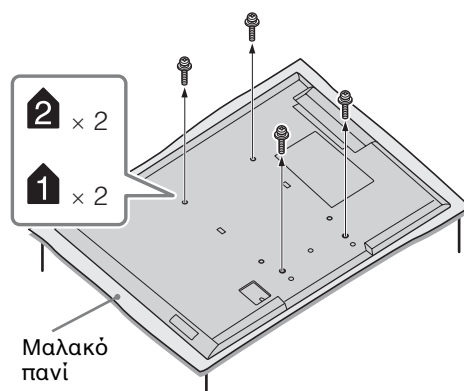
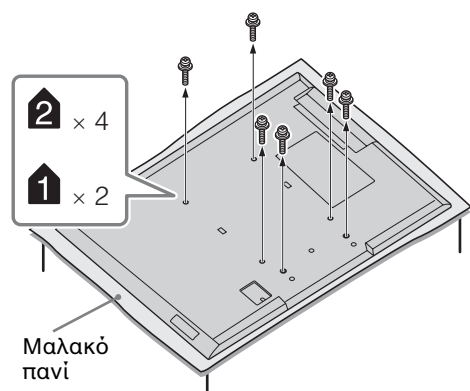

- Όταν αφαιρείτε τη Βάση επιτραπέζιας τοποθέτησης από την τηλεόραση, ακουμπήστε την τηλεόραση με την οθόνη προς τα κάτω πάνω σε μια σταθερή επιφάνεια εργασίας που να είναι μεγαλύτερη από την τηλεόραση.
- Για την αποφυγή πρόκλησης φθοράς στην επιφάνεια της οθόνης LCD, τοποθετήστε ένα μαλακό πανί πάνω στην επιφάνεια εργασίας.

## SU-WL500, SU-WL100

Για τα μοντέλα KDL-55/46/40/37/32EX72x, KDL-46/40/32EX52x, KDL-46/40/32CX52x, KDL-32EX42x

Για το μοντέλο KDL-26/24/22EX32x

SU-WL500

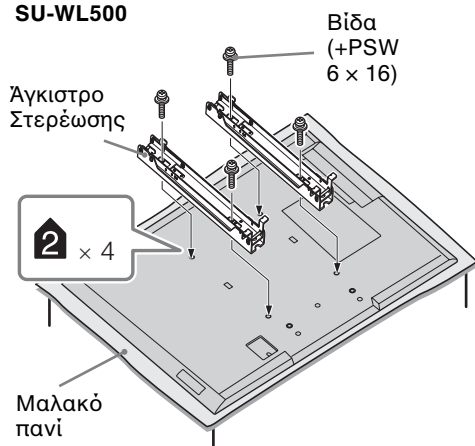

SU-WL100

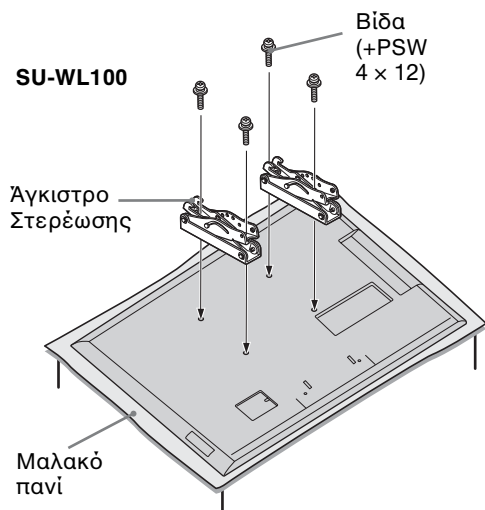

- Τοποθετήστε το άγκιστρο στερέωσης χρησιμοποιώντας τις τέσσερις βίδες που παρέχονται με το επιτοίχιο στήριγμα.
- Όταν επανατοποθετείτε τη Βάση επιτραπέζιας τοποθέτησης, σφίξτε τις βίδες (που αφαιρέσατε προηγουμένως) στις αρχικές οπές στο πίσω μέρος της τηλεόρασης.

## Διάγραμμα/Πίνακας θέσεων βιδών και αγκίστρων

Όνομα μοντέλου KDL-	Θέση βίδας	Θέση άγκιστρου
	SU-WL500	SU-WL500
55EX72x	e, j	b
46EX72x/46EX52x	e, j	b
46CX52x	d, g	b
40EX72x/40EX52x	e, j	b
40CX52x	d, g	b
37EX72x	e, j	b
32EX72x/32EX52x/32EX42x/32CX52x	e, g	c
		<b>SU-WL100</b>
26EX32x	-	a
24EX32x	-	a
22EX32x	-	b

### SU-WL500

#### Θέση βίδας

Κατά την τοποθέτηση του άγκιστρου στερέωσης στην τηλεόραση.

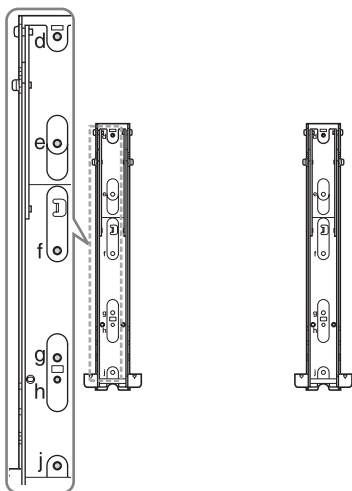

#### Θέση άγκιστρου

Κατά την τοποθέτηση της τηλεόρασης στο εξάρτημα Βραχίονας βάσης.

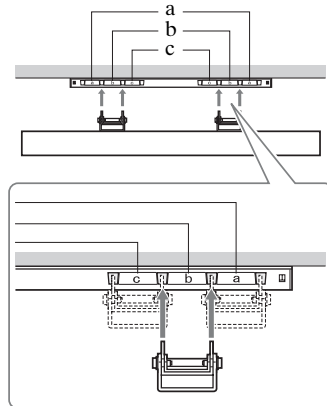

## SU-WL100

### Θέση άγκιστρου

Κατά την τοποθέτηση της τηλεόρασης στο εξάρτημα Βραχίονας βάσης.

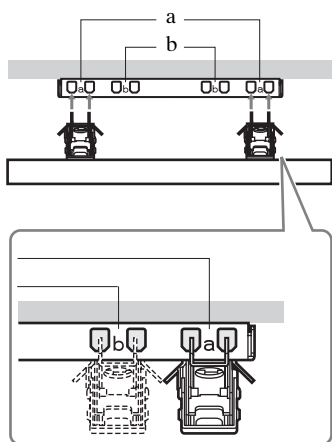

## Πίνακας διαστάσεων για την τοποθέτηση της τηλεόρασης

### ① SU-WL500

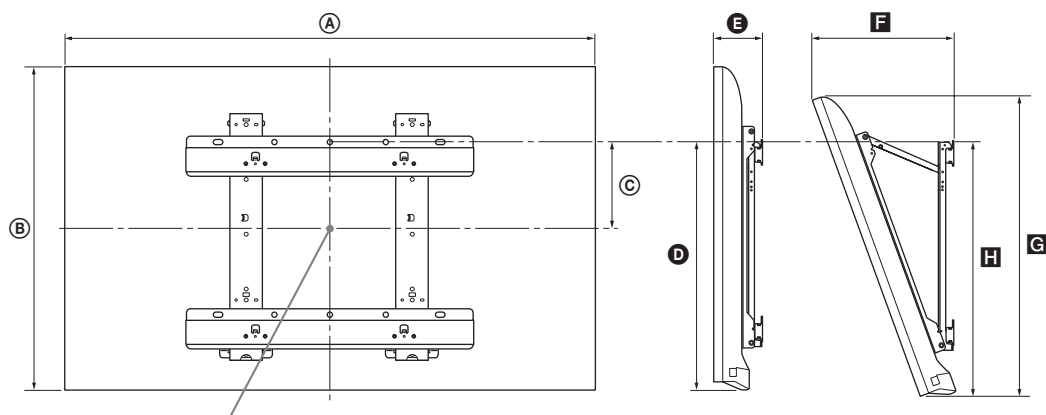

Κεντρικό σημείο οθόνης

### ② SU-WL100

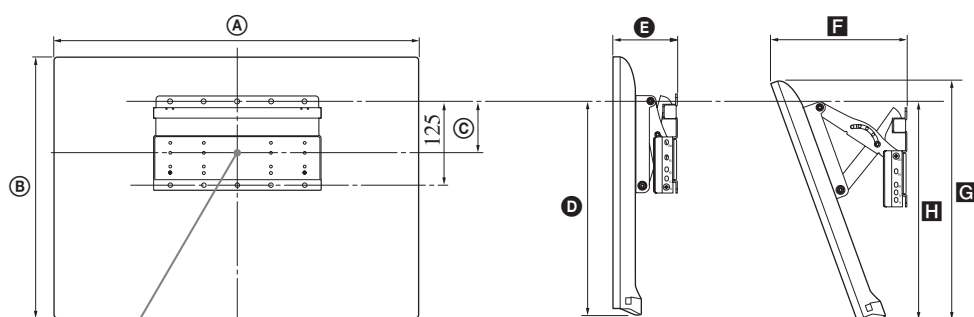

Κεντρικό σημείο οθόνης

Μονάδα: cm

Όνομα μοντέλου KDL-	Διαστάσεις Οθόνης		Διάσταση κέντρου οθόνης	Μήκος για κάθε κλίση στερέωσης				
				Κλίση (0°)		Κλίση (20°)		
	A	B	C	D	E	F	G	H
<b>① SU-WL500</b>								
<b>55EX72x</b>	126,9	76,9	6,5	46,5	9,0	32,2	71,8	47,2
<b>46EX72x</b>	107,8	66,0	12,0	46,5	9,1	28,6	61,6	47,2
<b>46EX52x</b>	107,8	66,0	12,0	46,5	9,1	28,6	61,5	47,2
<b>46CX52x</b>	112,2	68,2	8,4	43,2	13,4	34,5	64,2	45,5
<b>40EX72x</b>	94,3	58,6	15,7	46,5	9,1	26,1	54,6	47,2
<b>40EX52x</b>	94,3	58,6	15,7	46,5	9,1	26,0	54,5	47,2
<b>40CX52x</b>	99,1	60,6	12,2	43,2	13,1	31,9	57,0	45,5
<b>37EX72x</b>	87,8	54,9	17,5	46,5	9,1	24,8	51,1	47,2
<b>32EX72x</b>	75,5	48,0	16,1	41,6	9,1	24,1	44,6	42,7
<b>32EX52x/ 32EX42x</b>	75,5	48,0	16,1	41,6	9,1	24,1	44,6	42,6
<b>32CX52x</b>	79,9	50,2	17,2	43,2	13,0	27,9	47,3	45,4
<b>② SU-WL100</b>								
<b>26EX32x</b>	63,1	40,6	7,8	29,5	9,5	20,4	37,4	26,3
<b>24EX32x</b>	58,3	37,6	9,5	29,6	9,4	19,3	34,6	27,6
<b>22EX32x</b>	52,9	34,7	10,8	29,5	9,3	18,2	31,9	27,6

Οι τιμές στον πίνακα ενδεχομένως να διαφέρουν λίγο ανάλογα με την τοποθέτηση.

#### ΠΡΟΕΙΔΟΠΟΙΗΣΗ

Ο τοίχος στον οποίο θα τοποθετηθεί η τηλεόραση θα πρέπει να μπορεί να στηρίξει βάρος τουλάχιστον τέσσερις φορές μεγαλύτερο από αυτό της τηλεόρασης. Για το βάρος της τηλεόρασης, ανατρέξτε στην ενότητα "Τεχνικά χαρακτηριστικά" (σελίδα 30-33).



# Πληροφορίες σχετικά με την ασφάλεια

## Εγκατάσταση/Ρύθμιση

Προκειμένου να αποφύγετε τυχόν κινδύνους πυρκαγιάς, ηλεκτροπληξίας ή ζημιάς ή/και τραυματισμών, εγκαταστήστε και χρησιμοποιήστε την τηλεόραση σύμφωνα με τις παρακάτω οδηγίες.

### Εγκατάσταση

- Η τηλεόραση πρέπει να εγκατασταθεί κοντά σε παροχή ρεύματος εύκολα προσβάσιμη.
- Τοποθετήστε την τηλεόραση επάνω σε μία οστερή, επίπεδη επιφάνεια.
- Η εγκατάσταση στον τοίχο πρέπει να πραγματοποιείται μόνο από εξειδικευμένο προσωπικό.
- Για λόγους ασφαλείας, συστήνεται η χρήση των εξαρτημάτων της Sony, μεταξύ των οποίων περιλαμβάνονται:
  - Επιτοίχιο στηρίγματα: SU-WL500 (εκτός από το μοντέλο KDL-26/24/22EX32x) SU-WL100 (KDL-26/24/22EX32x)
- Βεβαιωθείτε ότι χρησιμοποιείτε τις βίδες που παρέχονται με το επιτοίχιο στηρίγματα όταν τοποθετείτε τα άγκιστρα στερέωσης στην τηλεόραση. Οι βίδες που παρέχονται είναι σχεδιασμένες έτσι ώστε να έχουν μήκος από 8 mm έως 12 mm όταν τις μετρήσουμε από την επιφάνεια στερέωσης του άγκιστρου. Η διάμετρος και το μήκος των βιδών διαφέρουν ανάλογα με το μοντέλο του επιτοίχιου στηρίγματος. Η χρήση διαφορετικών βιδών από αυτές που παρέχονται μπορεί να προκαλέσει εσωτερική ζημιά στην τηλεόραση ή μπορεί να πέσει, κλπ.

8 mm - 12 mm

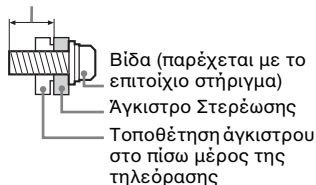

### Μεταφορά

- Προτού μεταφέρετε την τηλεόραση, αποσυνδέστε όλα τα καλώδια.
- Για τη μεταφορά μας μεγάλης τηλεόρασης χρειάζονται δύο ή τρία άτομα.
- Κατά τη μεταφορά της τηλεόρασης με τα χέρια, κρατήστε την όπως απεικονίζεται στην εικόνα. Μην ασκείτε πίεση στην οθόνη LCD και στο πλαίσιο που περιβάλλει την οθόνη.



KDL-26/24/22EX32x



KDL-55/46/40/37/32EX72x,  
KDL-46/40/32EX52x,  
KDL-46/40/32CX52x,  
KDL-32EX42x

- Κατά τη μεταφορά, μην υποβάλλετε την τηλεόραση σε χτυπήματα ή υπερβολικούς κραδασμούς.
- Όταν μεταφέρετε την τηλεόραση για επισκευή ή όταν την μεταφέρετε σε άλλο χώρο, συσκευάστε την χρησιμοποιώντας το αρχικό χαρτόκουτο και τα υλικά συσκευασίας.

### Εξαερισμός

- Μην καλύπτετε ποτέ τις οπές αερισμού του περιβλήματος και μην εισάγετε οτιδήποτε στο εσωτερικό του περιβλήματος.
- Αφήστε χώρο γύρω από την τηλεόραση όπως φαίνεται παρακάτω.
- Συνιστάται θερμά η χρήση του στηρίγματος τοίχου της Sony ώστε να είναι δυνατή η επαρκής κυκλοφορία του αέρα στην τηλεόραση.

### Εγκατάσταση στον τοίχο

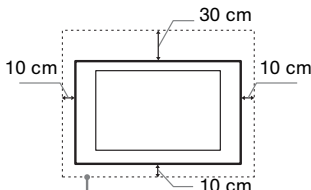

Αφήστε τουλάχιστον αυτό το κενό γύρω από την τηλεόραση.

### Εγκατάσταση με βάση

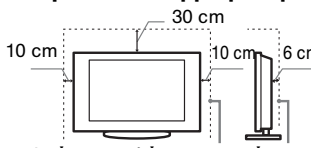

Αφήστε τουλάχιστον αυτό το κενό γύρω από την τηλεόραση

- Για να εξασφαλίσετε τον κατάλληλο εξαερισμό και για να αποφευχθεί η συσσώρευση ακαθαρσιών ή σκόνης:
  - Μην τοποθετείτε την τηλεόραση σε οριζόντια θέση (με την οθόνη προς τα πάνω ή προς τα κάτω), αναποδογυρισμένη ή στο πλάι.
  - Μην τοποθετείτε την τηλεόραση πάνω σε ράφι, χαλί, κρεβάτι ή μέσα σε ντουλάπα.
  - Μην καλύπτετε την τηλεόραση με υφάσματα όπως κουρτίνες, ή αντικείμενα όπως εφημερίδες, κλπ.

- Μην τοποθετείτε την τηλεόραση όπως φαίνεται παρακάτω.

Η κυκλοφορία του αέρα έχει μπλοκαρισθεί.

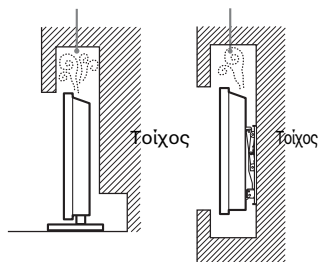

### Καλώδιο τροφοδοσίας

Προκειμένου να αποφύγετε τυχόν κινδύνους πυρκαγιάς, ηλεκτροπληξίας ή ζημιάς ή/και τραυματισμών, χρησιμοποιήστε το καλώδιο τροφοδοσίας και την πρίζα ως εξής:

- Χρησιμοποιήστε μόνο το καλώδιο τροφοδοσίας που παρέχεται από τη Sony, όχι από άλλους κατασκευαστές.
- Τοποθετήστε το φιν στην πρίζα μέχρι να εισέλθει τελείως.
- Λειτουργήστε την τηλεόραση μόνο με παροχή ρεύματος 220-240 V AC.
- Κατά την πραγματοποίηση της καλωδίωσης, βεβαιωθείτε ότι αποσυνδέσατε το καλώδιο τροφοδοσίας για την ασφάλειά σας και προσέξτε μην μπλεχτούν τα πόδια σας στα καλώδια.
- Προτού προβείτε σε οποιαδήποτε εργασία που αφορά στην τηλεόρασή σας και πριν τη μετακινήσετε, αποσυνδέστε το φιν του καλωδίου τροφοδοσίας από την πρίζα.
- Κρατήστε το καλώδιο τροφοδοσίας μακριά από πηγές θερμότητας.
- Αποσυνδέστε το φιν και καθαρίζετε το τακτικά. Εάν το φιν καλυφθεί με σκόνη και μαζέψει υγρασία, μπορεί να μειωθεί η ποιότητα της μόνωσης και να προκληθεί πυρκαγιά.

### Σημειώσεις

- Μη χρησιμοποιείτε το παρεχόμενο καλώδιο τροφοδοσίας σε οποιαδήποτε άλλη συσκευή.
- Μην τρυπάτε, λυγίζετε ή υστρεφέτε πολύ το καλώδιο τροφοδοσίας. Οι τρυπητές του πυρήνα μπορεί να απογυμνωθούν ή να σπάσουν.
- Μην τροποποιείτε το καλώδιο τροφοδοσίας.
- Μην τοποθετήσετε οποιοδήποτε βαρύ αντικείμενο πάνω στο καλώδιο τροφοδοσίας.
- Για να αποσυνδέσετε το καλώδιο τροφοδοσίας από την πρίζα, μην τραβήξετε το ίδιο το καλώδιο.
- Μη συνδέετε πολλές συσκευές στην ίδια πρίζα.
- Μην χρησιμοποιείτε πρίζες με κακή εφαρμογή.

## Περιορισμοί στη χρήση

Για να αποφευχθούν δυσλειτουργίες και πρόκληση πυρκαγιάς, ηλεκτροπληξίας, ζημιάς ή/και τραυματισμών, μην τοποθετείτε/χρησιμοποιείτε την τηλεόραση σε θέσεις, περιβάλλοντα ή συνθήκες όπως αυτές που παρατίθενται στη συνέχεια.

### Τοποθεσία:

- Σε εξωτερικούς χώρους (απειθείας στο ηλιακό φως), ακτές, πλοία ή άλλα σκάφη, μέσα σε οχήματα, σε νοσοκομεία, σε μη σταθερές επιφάνειες, κοντά σε νερό, βροχή, υγρασία ή καπνό.
- Εάν η τηλεόραση τοποθετηθεί στα αποδυτήρια δημοσίων λουτρών ή ιαματικών πηγών, ενδέχεται να υποστεί βλάβη από το θείο που εκλύεται στον αέρα κλπ.



- Για να έχετε άριστη ποιότητα εικόνας, μην εκθέτετε την οθόνη σε απευθείας φωτισμό ή ηλιακή ακτινοβολία.
- Αποφύγετε τη μετακίνηση της τηλεόρασης από ένα ψυχρό σε ένα θερμό μέρος. Οι ξαφνικές αλλαγές της θερμοκρασίας δωματίου ενδέχεται να προκαλέσουν συμπύκνωση υγρασίας. Αυτό πιθανόν να οδηγήσει σε προβολή χαμηλής ποιότητας εικόνας και χρώματος από την τηλεόραση. Αν συμβεί αυτό, αφήστε την υγρασία να εξατμιστεί εντελώς πριν ενεργοποιήσετε την τηλεόραση.

### Περιβάλλον:

- Σε μέρη που είναι ζεστά, υγρά ή υπερβολικά σκοτισμένα: σε μέρη όπου μπορούν να εισέλθουν έντομα: σε μέρη όπου ενδέχεται να εκτεθεί σε μηχανικές δονήσεις, κοντά σε εύφλεκτα αντικείμενα (κεριά, κλπ.). Η τηλεόραση δεν πρέπει να εκτίθεται σε σταλαγματιές ή πιτσιλιές και μην τοποθετείτε πάνω στην τηλεόραση αντικείμενα που περιέχουν υγρά, όπως για παράδειγμα βάζα.
- Μην τοποθετείτε την τηλεόραση σε χώρο με υγρασία ή οσμή ή σε ένα δωμάτιο με ελαώδες νέφος ή υδατμούς (κοντά σε πάγκους κουζίνας ή σε υγραντήρες). Ενδέχεται να προκληθεί πυρκαγιά, ηλεκτροπληξία ή παραμόρφωση.



- Μην τοποθετείτε την τηλεόραση σε μέρη που υπόκεινται σε ακραίες θερμοκρασίες όπως, για παράδειγμα, σε σημεία που εκτίθενται σε άμεσο ηλιακό φως, κοντά σε καλοριφέρ ή συσκευές θέρμανσης. Σε τέτοιες συνθήκες η τηλεόραση μπορεί να υπερθερμανθεί, κάτι που μπορεί να προκαλέσει παραμόρφωση του περιβλήματος ή/και δυσλειτουργία της τηλεόρασης.



### Συνθήκες:

- Μη χρησιμοποιείτε την τηλεόραση με βρεγμένα χέρια, όταν έχετε αφαιρέσει το περιβλήμα ή με εξαρτήματα που δε συνιστώνται από τον κατασκευαστή. Κατά τη διάρκεια καταγίδων με κεραυνούς αποσυνδέστε την τηλεόραση από την πρίζα ρεύματος και από την κεραία.
- Μην τοποθετείτε την τηλεόραση έτσι ώστε να προεξέχει σε ανοιχτό χώρο. Ενδέχεται να προκληθεί τραυματισμός ή ζημιά, εάν ένα άτομο ή αντικείμενο προσκρούσει στην τηλεόραση.



### Θραύσματα:

- Μην πετάτε οτιδήποτε στην τηλεόραση. Από την πρόσκρουση μπορεί να σπάσει το γυαλί της οθόνης και να προκληθεί σοβαρός τραυματισμός.
- Εάν η επιφάνεια της τηλεόρασης ραγίσει, μην την ακουμπήσετε μέχρι να αποσυνδέσετε το καλώδιο τροφοδοσίας. Σε αντίθετη περίπτωση, μπορεί να προκληθεί ηλεκτροπληξία.

### Όταν δεν χρησιμοποιείται

- Εάν πρόκειται να μη χρησιμοποιήσετε την τηλεόραση για αρκετές ημέρες, θα πρέπει να την αποσυνδέσετε από την παροχή ρεύματος για λόγους περιβαλλοντικούς και ασφάλειας.
- Μετά την απενεργοποίηση της τηλεόρασης, η τηλεόραση δεν έχει αποσυνδεθεί από την παροχή ρεύματος. Για να την αποσυνδέσετε εντελώς, τραβήξτε το φισ από την πρίζα.
- Παρόλα αυτά κάποια μοντέλα τηλεοράσεων πρέπει να παραμένουν σε κατάσταση αναμονής για να εξασφαλίζεται η σωστή λειτουργία τους.

## Για τα παιδιά

- Μην επιτρέπετε στα παιδιά να σκαρφάζουν πάνω στην τηλεόραση.
- Κρατήστε τα μικρά εξαρτήματα μακριά από παιδιά, ώστε να μην υπάρχει κίνδυνος να τα καταπιούν κατά λάθος.

## Εάν συμβεί το ακόλουθο πρόβλημα...

Εάν συμβεί οποιοδήποτε από τα παρακάτω προβλήματα, **απενεργοποιήστε** την τηλεόραση και αποσυνδέστε το καλώδιο τροφοδοσίας.

Απευθυνθείτε στο κατάστημα πώλησης ή στο σέρβις της Sony ώστε να γίνει έλεγχος από το εξουσιοδοτημένο σέρβις.

### Όταν:

- Το καλώδιο τροφοδοσίας έχει υποστεί ζημιά.
- Η πρίζα εμφανίζει κακή εφαρμογή.
- Η τηλεόραση έχει υποστεί ζημιά από πτώση, χτύπημα ή πέσιμο αντικειμένου επάνω σε αυτή.
- Κάποιο υγρό ή αντικείμενο πέσει μέσω των ανοιγμάτων μέσα στο εσωτερικό του περιβλήματος.

### Προειδοποίηση

Για την αποτροπή εξάπλωσης πυρκαγιάς, διατηρείτε πάντα τα κεριά ή άλλες ελεύθερες φλόγες μακριά από αυτό το προϊόν.





## Giriş

Bu Sony ürününü seçtiğiniz için teşekkür ederiz. Televizyonu çalıştırmadan önce, lütfen bu kullanım talimatı kitapçığını iyice okuyunuz ve de ileride kullanmak üzere saklayınız.

## Dijital TV fonksiyonu hakkında

- Dijital TV (DV) ile ilgili her fonksiyon, sadece DVB-T (MPEG-2 ve H.264/MPEG-4 AVC) dijital yer sinyallerin yayınlandığı ülkelerde ve bölgelerde veya uyumlu bir DVB-C (MPEG-2 ve H.264/MPEG-4 AVC) kablolu yayın servisine erişiminizin olması durumunda çalışır. Oturduğunuz semtte bir DVB-T sinyali alıp alamayacağınızı yerel satıcınıza veya sunduğu DVB-C kablolu yayın servisi eğer bu televizyon ile entegre kullanım için uygunsa, kablolu yayın sağlayıcınıza sorunuz.
- Kablolu yayın sağlayıcınızın verdiği hizmet için bir ücret talep edebilir veya ticari şart ve koşullarına uymanız gerekebilir.
- Bu televizyon seti DVB-T ve DVB-C spesifikasyonlarına uymaktadır fakat gelecekteki DVB-T dijital yerden ve DVB-C dijital kablolu yayınlarla uyumluluk garantisi edilemez.
- Bazı Dijital TV fonksiyonları bazı ülkelerde/alanlarda mevcut olmayabilir ve DVB-C kablosu bazı hizmet sağlayıcıları ile uygun şekilde çalışmayabilir.

Uyumlu kablolu yayın sağlayıcıların listesi için, internet destek sitesine bakınız:

<http://support.sony-europe.com/TV/DVBC/>



- Model adında yazılı olan "x", tasarım, renk veya televizyon sistemi farkı ile ilgili tek haneli numaraya karşılık gelmektedir.
- "Duvara-Montaj Mesnetinin Montajı" ile ilgili talimatlar, bu televizyonun kullanım kılavuzunda verilmiştir.
- Bu kılavuzda kullanılan resimler sizin televizyonunuzun modeline bağlı olarak değişebilir.
- Aksi belirtilmediği sürece, bu kılavuzda kullanılan uzaktan kumanda resimleri RM-ED044 modeline aittir.
- Televizyonu çalıştırmadan önce, lütfen okuyunuz "Güvenlik Bilgileri" (sayfa 33). bal altındaki açıklamalar okuyunuz. Kullanma kılavuzunu ileride kullanmak üzere saklayınız.

## Ticari markaya ilişkin bilgi

DVB DVB Project'in tescilli ticari markasıdır.

HDMI, HDMI logosu ve High-Definition Multimedia Interface, HDMI Licensing LLC'nin ABD ve diğer ülkelerdeki ticari markalarıdır veya tescilli ticari markalarıdır.

DLNA®, DLNA Logosu ve DLNA CERTIFIED®, Digital Living Network Alliance şirketinin ticari markaları, hizmet markaları veya sertifikalama markalarıdır.

DivX®, DivX, Inc. tarafından geliştirilmiş bir video dosyası sıkıştırma teknolojisidir.

DivX®, DivX Certified® ve ilgili logolar DivX, Inc.'in ticari markalarıdır ve lisansla kullanılır.

DIVX VİDEOLAR HAKKINDA: DivX®, DivX, Inc. tarafından geliştirilmiş bir dijital video formatıdır. Bu, DivX videoları oynatan bir resmi DivX Certified aygıttır. Daha fazla bilgi almak ve dosyalarınızı DivX videoya dönüştürmek üzere yazılım araçlarını edinmek için [www.divx.com](http://www.divx.com) adresini ziyaret edin.

DIVX TALEP ÜZERİNE VİDEO HAKKINDA: DivX talep Üzerine Video (VOD) içerikleri oynatmak için bu DivX Certified® aygıt kaydedilmelidir. Bir kayıt kodu oluşturmak için, aygıt ayarı menüsünde DivX VOD kısmını bulun. Kayıt işlemini tamamlamak ve DivX VOD hakkında daha fazla bilgi almak için bu kod ile [vod.divx.com](http://vod.divx.com) adresine gidin.

Dolby Laboratories'in lisansı altında üretilmiştir. Dolby ve çift-D sembolü Dolby Laboratories'in ticari markalarıdır.

"BRAVIA" VE BRAVIA Sony Corporation'un ticari markalarıdır.

TrackID, Sony Ericsson Mobile Communications AB şirketinin bir ticari markası veya tescilli ticari markasıdır.

Müzik ve video tanıma teknolojisi ve de ilgili veriler Gracenote® tarafından sağlanmaktadır. Gracenote, müzik tanıma teknolojisi ve ilgili içerik sağlamada endüstri standardıdır. Daha fazla bilgi için, lütfen [www.gracenote.com](http://www.gracenote.com) adresini ziyaret edin.

Gracenote, Inc. şirketi tarafından sağlanan CD, DVD, Blu-ray Disc ve müzik ve de müzikle ilgili verilerin telif hakkı © 2000-bugün Gracenote. Gracenote Yazılımının telif hakkı © 2000-bugün Gracenote. Gracenote şirketinin sahip olduğu bir veya daha fazla patent bu ürün ve hizmet için geçerlidir. Uygulanabilir Gracenote patentlerinin kapsamlı olmayan bir listesi için Gracenote web sitesine bakın. Gracenote, CDDB, MusicID, MediaVOCS, Gracenote logosu ve logo harfleri ve de "Powered by Gracenote" logosu Gracenote şirketinin ABD ve/veya diğer ülkelerdeki ya ticari markalarıdır ya da tescilli ticari markalarıdır.

Java ve tüm Java tabanlı ticari markalar ve logolar, Oracle ve/veya bunun iştiraklerinin ticari markaları veya tescilli ticari markalarıdır. Diğer ticari markalar, kendi sahiplerine ait ticari markalar olabilir.

**HDMI**<sup>TM</sup>  
HIGH-DEFINITION MULTIMEDIA INTERFACE

**DOLBY**  
DIGITAL PLUS  
PULSE

**dlina**<sup>®</sup>  
CERTIFIED

**DIVX**<sup>TM</sup>

**gracenote**

**Java**<sup>TM</sup>  
POWERED

**KDL-55/46/40/32EX721, KDL-46/40/32EX724, KDL-26EX321, KDL-26/24/22EX320 için:**

## Kablosuz Sinyalle İlgili Not

1. İş bu yazıyla Sony bu ünitenin 1999/5/ EC Yönetmeliğinin esas ve ilgili diğer koşullarına uygun olduğu beyan eder.

R&TTE Yönetmeliğine uyumluluk beyanını (DoC) elde etmek için lütfen şu adresi ziyaret edin.

<http://www.compliance.sony.de/>

**CE**

2. Müşteriler için not: Aşağıdaki bilgiler sadece AB yönetmeliklerini uygulayan ülkelerde satılan cihazlar için geçerlidir.

Televizyon kablosuz sistemi sadece aşağıdaki ülkelerde kullanılabilir:

Avusturya, Belçika, Bulgaristan, Kıbrıs, Çek Cumhuriyeti, Danimarka, Estonya, Finlandiya, Fransa, Almanya, Yunanistan, Macaristan, İzlanda, İrlanda, İtalya, Letonya, Liechtenstein, Litvanya, Lüksemburg, Malta, Hollanda, Norveç, Polonya, Portekiz, Slovak Cumhuriyeti, Romanya, Slovenya, İspanya, İsveç, İsviçre, Türkiye ve İngiltere.

Bu cihaz Avrupa harici ülkelerde çalıştırılmaz.

## TV Kablosuz Sistemi - Düzenleme Bilgileri

### İtalya'daki Müşteriler için

- özel kullanıma ilişkin olarak, Yasama Hükmü 1.8.2003, no. 259 ("Elektronik İletişim Kanunu"). Özel olarak, genel yetkinin önceden elde edilmesi gerekli olduğu durumları Madde 104 ve serbest kullanıma izin verildiği durumları Madde 105 belirtmektedir;
- telekom şebekeleri ve servislerine (örneğin, TV kablosuz sistemi) RLAN erişimi genel ihtiyacı karşılamakta Bakanlık Kararı 28.5.2003 ve elektronik iletişim kanununun 25. Maddesi (elektronik iletişim şebekeleri ve servisleri için genel yetki) ile düzeltilmiştir üzere.

### Norveç'teki Müşteriler için

Radyo donanımının kullanımına Ny-Ålesund, Svalbard'ın merkezinden 20 km'lik yarıçap içerisindeki coğrafik alanda izin verilmemektedir.

### Kıbrıs'taki Müşteriler için

Son kullanıcı RLAN (veya WAS veya Wi-Fi) cihazlarını Elektronik İletişimler Daire Başkanlığına kaydettirmelidir (P.I. 365/2008 ve P.I. 267/2007).

P.I. 365/2008, Radyo Komünikasyonları (Genel Yetki ve Tescile Tabi İstasyon Kategorileri) 2008 Programıdır.

P.I. 267/2007, Radyo Yerel Alan Şebekeleri (WAS/RLAN) dahil olmak üzere Radyo Yerel Alan Şebekeleri ve Kablosuz Erişim Sistemleriyle Radyo Frekanslarının kullanılması için Genel Yetkiyi ifade etmektedir.

### Fransa'daki müşteriler için

Bu LCD Dijital Renkli Televizyonun WLAN (Wi-Fi) özelliği sadece bina içlerinde kullanılmalıdır. Fransa bölgesinde bu LCD Dijital Renkli Televizyonun WLAN (Wi-Fi) özelliğinin binaların dışında kullanılması yasaktır. Lütfen bu LCD Dijital Renkli Televizyonun WLAN (Wi-Fi) özelliğinin binaların dışındaki tüm kullanımlarda devre dışı bırakıldığından emin olun. (Radyo frekanslarının kullanımının sınırlanmasıyla ilgili olarak ART Kararı 2002-1009'a ART Kararı 03-908 eklenmiştir.)

### Tanım etiketinin konumu

Model No., Üretim Tarihi (ay/yıl) ve Güç Beslemesi nominal değerleri için etiketler (uygulanabilir emniyet yönetmeliklerine uygun olarak) televizyonun arkasında bulunur.

## Uyarılar

### Televizyonu seyretme

- Bazı kişiler 3D video görüntülerini izlerken veya stereoskopik 3D oyunlar oynarken rahatsızlık (gözlerin yorulması, baş dönmesi veya mide bulantısı gibi) duyabilirler. Sony, tüm izleyicilerin 3D video görüntülerini izlerken veya stereoskopik 3D oyunlar oynarken düzenli molalar vermesini önerir. Gerekli olan molaların süresi ve sıklığı kişiden kişiye değişir. Sizin için hangisinin en uygun olduğuna kendiniz karar vermeniz gerekir. Rahatsızlık duyduğunuzda, rahatsızlığınız sona erinceye kadar 3D video görüntülerini izlemeye veya stereoskopik 3D oyunları oynamaya ara vermeniz gerekir; gerekli olduğuna inanıyorsanız bir doktora danışın. En yeni bilgiler için, bu televizyonla kullandığımız diğer cihazların ve medyaların kullanım kılavuzlarını da okumanız (i) ve web sitemize (<http://www.sony-europe.com/myproduct>) bakmanız (ii) gereklidir. Küçük çocukların (özellikle altı yaşın altındakilerin) görme duyuları halen gelişmektedir. Çocuğunuzun 3D video görüntülerini izlemesine veya stereoskopik 3D oyunlar oynamasına izin vermeden önce bir doktora (örn. çocuk doktoru veya göz doktoru) danışın. Yetişkinler yukarıdaki önerilere uymaya özen göstererek küçük çocuklarını gözetmelidir.
- 3D gözlüğü ateş yakını doğrudan güneş ışığı altı veya güneşte ısınmış araba gibi yüksek sıcaklıktaki bir yerde kullanmayın, saklamayın veya bırakmayın.
- Simüle 3D fonksiyonunu kullanırken, televizyon tarafından gerçekleştirilen dönüştürme işlemi sebebiyle görüntülenen resmin orijinale göre değişik olduğuna lütfen dikkat edin.
- Televizyonun zayıf ışık altında veya uzunca bir süre seyredilmesi gözlerinizi yoracağından, televizyonu orta dereceli bir ışık altında seyrediniz.
- Kulaklık kullanırken, işitme hasarına neden olabileceğinden sesi aşırı seviyelerde olmayacak şekilde ayarlayınız.

### LCD Ekran

- LCD ekran yüksek duyarlılık teknolojisiyle yapılmış ve piksellerin %99.99'u veya daha fazlası etkin olmasına rağmen, LCD ekranda devamlı olarak siyah noktalar veya parlak ışık noktaları (kırmızı, mavi, veya yeşil) görülebilir. Bu, LCD ekranın yapısal bir özelliği olup bir arıza değildir.

- Ön filtreye bastırmanız veya çizmeniz yada bu televizyon setinin üzerine eşyalar koymamız. Görüntü düzgün gözükmebilir veya LCD ekran hasar görebilir.
- Bu televizyon seti soğuk bir yerde kullanılıyorsa, görüntüde bir lekelenme oluşabilir veya görüntü koyulaşabilir. Bu bir arıza belirtisi değildir. Bu olay, sıcaklığın yükselmesiyle birlikte ortadan kalkar.
- Hareketsiz görüntüler devamlı görüntülendiğinde gölgeler oluşabilir. Birkaç dakika sonra yok olabilir.
- Televizyon seti kullanımdayken ekran ve kasa ısınabilir. Bu, bir fonksiyon bozukluğu değildir.
- LCD ekran, az miktarda bir sıvı kristal içermektedir. Bu televizyonda kullanılan bazı floresan tüpler de cıva içermektedir. İmha ile ilgili olarak yerel kanun ve tüzüklere riayet ediniz.

### Ekran yüzeyi veya televizyon kasaının kullanımı ve temizliği

Temizlik işlemlerinden önce, televizyon setine bağlı olan elektrik kablosunun fişini prizden çekiniz.

Malzeme aşınmasını veya ekran kaplamasının aşınmasını önlemek için aşağıdaki önerilere riayet ediniz.

- Ekranın/kasanın tozunu almak için, yumuşak bir bez ile nazikçe siliniz. Eğer toz çıkmıyorsa, çok seyreltilmiş bir deterjan solüsyonu ile hafifçe nemlendirilmiş yumuşak bir bezle siliniz.
- Su veya deterjanı direk olarak televizyon setine püskürtmeyiniz. Ekranın alt kısmına veya harici aksesuarlarına girebilir ve arızalanmasına neden olabilir.
- Aşındırıcı bir bez, alkali/asitli bir temizleyici, aşındırıcı temizlik tozu veya alkol, benzin, tiner veya böcek ilacı gibi uçucu çözücüler kullanmayınız. Bu tür materyallerin kullanılması kauçuk ya da vinil malzemelere uzun süreli temas etmesi ekran yüzeyine veya kasa malzemesine zarar verebilir.
- Uygun bir havalandırma sağlamak için havalandırma deliklerine periyodik olarak vakum uygulanması önerilmektedir.
- Televizyon setinin açısını ayarlarken, televizyon setinin yerinden oynamasını veya tablasından kayıp düşmesini önlemek için yavaşça hareket ettiriniz.

### Opsiyonel Ekipmanlar

- Elektromanyetik radyasyon yayan opsiyonel bileşenleri veya herhangi bir ekipmanı televizyon setinden uzak tutunuz. Aksi halde görüntü bozulması ve/veya sesle parazitlenme olabilir.
- Bu ekipman test edilmiştir ve 3 metreden kısa bir bağlantı sinyali kablosu kullanıldığında EMC Yönetmeliğinin belirlediği sınırlarla uyumlu olduğu görülmüştür.

## (Uzaktan Kumandayı Kullanımına İlgili Not)

### Notlar

- Pilleri takarken kutupları doğru yerleştirdiğinizden emin olunuz.
- Farklı tipte pilleri bir arada veya eski ve yeni pilleri karıştırarak kullanmayınız.
- Pilleri, çevreye saygılı bir şekilde imha ediniz. Belirli bölgelerde pillerin imhasıyla ilgili düzenlemeler olabilir. Lütfen yerel makamlarınıza danışınız.
- Uzaktan Kumandayı dikkatli kullanınız. Düşürmeyiniz veya üzerine basmayınız ya da üzerine herhangi bir sıvı dökmeyiniz.
- Uzaktan Kumandayı bir ısı kaynağı yakınına veya direk güneş ışığı alan bir yere ya da nemli bir odaya koymayınız.

## Ünitenin Kablosuz

### Fonksiyonu

- Tıbbi cihazın çalışmasını etkileyebileceğinden, bu üniteyi tıbbi cihazların (kalp pili vb.) yakınında çalıştırmayın.
- Bu birim şifreli sinyaller gönderip/almakla birlikte, dışarıdan izinsiz müdahalelere karşı dikkatli olun. Bu konuyla ilgili karşılaşılabilecek sorunlarda şirketimiz sorumluluk kabul etmemektedir.

## Televizyon Setinin İmhası



**Eski Elektrikli & Elektronik Cihazların İmhası (Avrupa Birliği ve diğer Avrupa ülkelerinde ayrı**

### toplama sistemleriyle uygulanmaktadır)

Ürünün veya ambalajı üzerindeki bu sembol, bu ürünün bir ev atığı gibi muamele görmemesi gerektiğini belirtir. Bunun yerine, elektrikli ve elektronik cihazların geri dönüşümü için uygun toplama noktasına teslim edilmelidir. Bu ürünün doğru bir şekilde elden çıkarılmasını sağlayarak, uygunsuz bir elden çıkarma durumunda çevre ve insan sağlığı açısından doğacak potansiyel olumsuz sonuçların önlenmesine yardımcı olmuş olacaksınız. Malzemelerin geri dönüştürülmesi doğal kaynakların korunmasına yardımcı olacaktır. Bu ürünün geri dönüşümü hakkında daha detaylı bilgi için lütfen yerel sivil bürounuz, ev atıkları imha hizmetleri veya ürünü satın aldığımız satıcı ile temasa geçiniz.



**Atık pillerin bertaraf edilmesi (Avrupa Birliği'nde ve ayrı toplama sistemleri**

### bulunan diğer Avrupa ülkelerinde uygulanan)

Pil veya ambalajın üzerindeki bu sembol, bu ürünle birlikte teslim edilen pilin evsel atık olarak değerlendirilmemesi gerektiğini belirtmektedir. Bazı bateriler için bu sembol, kimyasal bir sembolle birleştirilerek kullanılmış olabilir. Eğer bateriler 0,0005% cıva veya 0,004% kurşun'dan fazla içerikteseler, o zaman bu kimyasal semboller cıva (Hg) veya kurşun (Pb) için eklenir. Bu pillerin doğru şekilde bertaraf edilmesini sağlamakla, pillerin uygunsuz şekilde bertaraf edilmesi neticesinde çevre ve insan sağlığında meydana gelebilecek olan potansiyel zararların engellenmesine de katkıda bulunmuş olacaksınız. Materyallerin geri dönüştürülmesi doğal kaynakların korunmasına yardımcı olacaktır. Ürünlerin güvenlik, performans veya veri entegrasyon gibi sebeplerden dolayı beraberlerindeki pille sürekli bir bağlantı gerektirdikleri durumlarda pilin yalnızca kalifiye servis personeli tarafından değiştirilmesi zorunludur. Pilin uygun bir şekilde değerlendirilmesini sağlamak amacıyla ürünü, kullanım süresinin sonunda elektrikli ve elektronik ekipmanların geri dönüştürülmesine ilişkin yürürlükte olan toplama noktasına teslim ediniz. Diğer tüm piller için lütfen pillerin üründen güvenli bir şekilde çıkarılmasına ilişkin bölümü inceleyiniz. Pili, atık pillerin geri dönüştürülmesine yönelik yürürlükteki toplama noktasına teslim ediniz. Bu ürünün veya pilin geri dönüştürülmesine ilişkin daha ayrıntılı bilgi için lütfen yerel Yetkili Dairenizle, evsel atık bertaraf servisinizle veya ürünü satın aldığınız mağazayla irtibat kurunuz.



## **Başlarken**

Aksesuarları kontrol etme .....	8
Pilleri uzaktan kumandaya yerleştirme .....	8
1: Masa Üstü Sehpasını takma .....	9
2: Televizyonun izleme açısını ayarlama .....	10
3: Bir anten/STB (Set Top Box)/kaydediciyi (örneğin DVD kaydedici) bağlama .....	11
4: Ses/video cihazlarını bağlama .....	11
5: Televizyonun düşmesini önleme .....	12
6: AC güç kablosunu toplama/Kabloların toplanması .....	12
7: Başlangıç kurulumunun gerçekleştirilmesi .....	13

## **BRAVIA Televizyonunuzu Kullanma**

TV İzleme .....	14
Çeşitli fonksiyon ve ayarları seçme (Home Menüsü).....	16
Kullanım Kılavuzunu Görüntüleme (i-Manual) .....	18

## **Ağ Kurulumu**

Bir kablolu ağ hazırlama .....	20
Bir kablosuz yerel ağ hazırlama .....	20
İnternet bağlantısını kurma .....	21
İnternete bağlanamıyorsanız.....	22
Sunucu ekranı ayarlarını değiştirme.....	22

## **Ek Bilgi**

Sorun Giderme .....	24
Spesifikasyonlar .....	25
Aksesuarların Takılması (Duvara Montaj Mesneti) .....	29
Güvenlik Bilgileri .....	33



**BRAVIA televizyonunuzu kurduktan ve bu kılavuzla temel işlemleri öğrendikten sonra, televizyonunuzun özellikleriyle ilgili daha fazla açıklama için dahili kılavuza (i-Manual) bakın.**

Bu televizyonda bir dahili kılavuz (i-Manual) bulunur.

i-Manual'e erişmek için, uzaktan kumandaki **i-MANUAL** düğmesine basın ve bir öge seçin. Ayrıntılar için bkz. bu kılavuzdaki sayfa 18. i-Manual'in içeriği model/bölge/alana bağlı olarak farklılık gösterebilir.

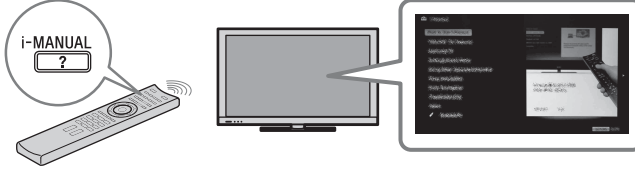

## **i-Manual'in içeriği**

### ***i-Manual'in Kullanılması***

#### ***“BRAVIA” TV Özellikleri***

- 3D Özelliği
- Kullanım Sensörü
- “BRAVIA” İnternet Videosu
- İnternet Widget'leri
- Kablosuz Yerel Ağ / Kablosuz Yerel Ağ Hazır
- “HDMI Kontrolü” ile “BRAVIA” Sync
- TrackID™/Müzik Araması/Video Araması
- USB HDD Kaydetme

#### ***TV İzleme***

- 3D Özelliği
- Dijital Elektronik Program Rehberi
- Favoriler
- Ekran Formatı
- Resim Modu
- Teletext
- Fotoğraflar/Müzik/Videolar
- İkili Görüntü (PIP)
- İkili Görüntü (P&P)
- NVOD/MF

### ***Ayarlar/Home Menüsü***

- Home Menüsü hakkında
- Ayarlar
- Ekran
- Ses
- Sistem Ayarları
- i-Manual
- Dijital kurulum
- Analog Ayarlar
- Dış Girişler
- Ağ
- Ürün Desteği

### ***Başka Cihazları/İnterneti Kullanma***

- VCR/DVD Oynatıcı
- Ses Sistemi
- USB Cihazı (örn. Dijital Fotoğ. Makinesi)
- Resim Çerçevesi
- HDMI Cihazları
- İnternet/Kablosuz Yerel Ağ
- Ev Ağı
- PC

### ***Parçaların Açıklaması***

- Uzaktan Kumanda
- TV Düğmeleri ve Işıkları
- Terminaller

### ***Sorun Giderme***

#### ***Dizin***

#### ***İşaretler***

## Aksesuarları kontrol etme

Uzaktan kumanda (1)

AAA boyutlu piller (R3 tipi) (2)

Masa Üstü Sehpası (1)<sup>\*1</sup>

Masa Üstü Sehpası için sabitleme vidaları

(M5 x 16) (3)

(KDL-26/24/22EX32x hariç)

Masa Üstü Sehpası için sabitleme vidaları

(M4 x 12) (2)

(sadece KDL-26/24/22EX32x)

Masa Üstü Sehpası için birleştirme vidaları (M6 x 14) (4)

(sadece KDL-55/46EX72x, KDL-46EX52x, KDL-46CX52x)

Masa Üstü Sehpası için birleştirme vidaları (M6 x 14) (3)

(sadece KDL-40/37/32EX72x, KDL-40/32EX52x, KDL-40/32CX52x, KDL-32EX42x)

Masa Üstü Sehpası için birleştirme vidaları (M6 x 14) (2)

(sadece KDL-26EX321)

Masa Üstü Sehpası için birleştirme vidaları (M4 x 12) (2)

(sadece KDL-26/24/22EX320)

Allen anahtarı (1)

(KDL-26/24/22EX320 hariç)

Kullanım kılavuzu (bu kılavuz) ve diğer belgeler

<sup>\*1</sup> Masa Üstü Sehpasını birleştirmek için, birlikte verilen Masa Üstü Sehpa kitapçığına bakın.

## Pilleri uzaktan kumandaya yerleştirme

► KDL-55/46/40/37/32EX72x için

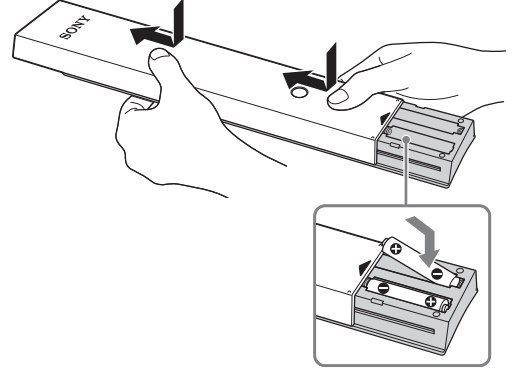

1 Korumucu folyoyu çıkartın.

2 Kapağı bastırın ve yukarı doğru kaydırın.

► KDL-46/40/32EX52x,  
KDL-46/40/32CX52x,  
KDL-32EX42x,  
KDL-26/24/22EX32x için

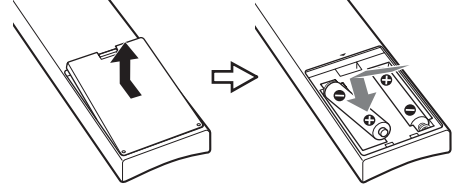

1 Korumucu folyoyu çıkartın.

2 Kapağı açmak için bastırıp kaldırın.

## 1: Masa Üstü Sehpasını takma

- 1 Bazı TV modellerini doğru bağlamak için ürünle verilen Masa Üstü Sehpasının kitapçığına bakın.
- 2 TV'yi Masa Üstü Sehpasının üzerine yerleştirin.

- ▶ KDL-55/46/40/37/32EX72x, KDL-46/40/32EX52x, KDL-46/40/32CX52x, KDL-32EX42x için

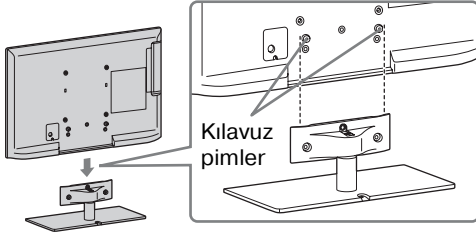

- Televizyonu üstten hizalayın, kılavuz pimler görülmeyinceye kadar içeri kaydırın.

- ▶ KDL-26/24/22EX320 için

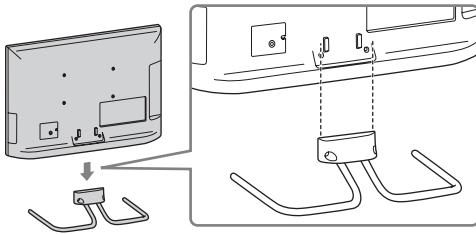

- ▶ KDL-26EX321 için

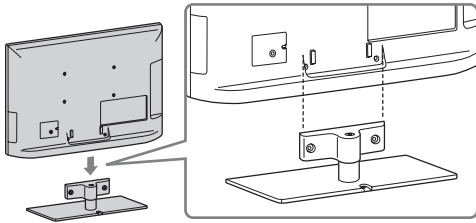

- 3 Ürünle verilen vidaları kullanarak vida deliklerine kılavuzluk eden ⬆ ok işaretlerine göre TV'yi Masa Üstü Sehpaasına sabitleyin.

- ▶ KDL-55/46/40/37/32EX72x, KDL-46/40/32EX52x, KDL-46/40/32CX52x, KDL-32EX42x için

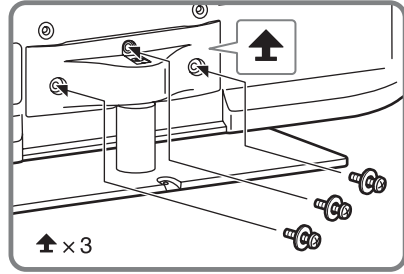

- ▶ KDL-26/24/22EX320 için

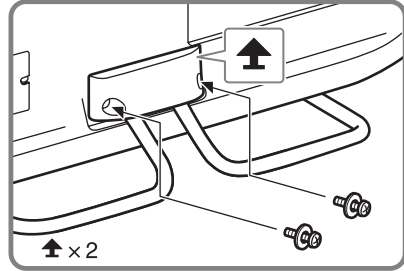

- ▶ KDL-26EX321 için

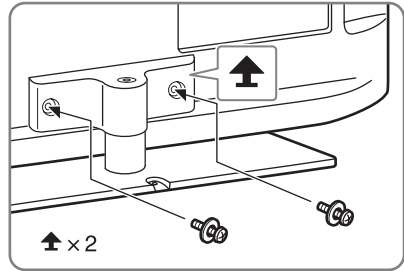

- Bir elektrikli tornavida kullanıyorsanız, torku yaklaşık 15 kgf·cm {1,5 N·m} olarak ayarlayın.

## Masa Üstü Sehpasının TV'den Ayrılması

Masa Üstü Sehpasını televizyondan ayırmak için, 3. adımda sabitlenmiş olan vidaları ⬆ sökün.



- TV'ye ilgili aksesuarları bağlamak dışında herhangi bir nedenle Masa Üstü Sehpasını çıkarmayın.
- Masa Üstü Sehpasını televizyondan ayırırken, ekranı yüz üstü olarak sağlam ve ekrandan daha büyük bir yüzeyin üzerine koyun.
- LCD ekranın yüzeyine zarar vermemek için, çalışma yüzeyinin üzerine yumuşak bir kumaş koyun.

- Açmadan önce televizyonun dikey konumda olduğundan emin olun. Görüntüde düzgünlüklerin oluşmasını önlemek için LCD panel aşağıya bakarken televizyon açılmamalıdır.

- **KDL-55/46/40/37/32EX72x, KDL-46/40/32EX52x, KDL-46/40/32CX52x, KDL-32EX42x için**

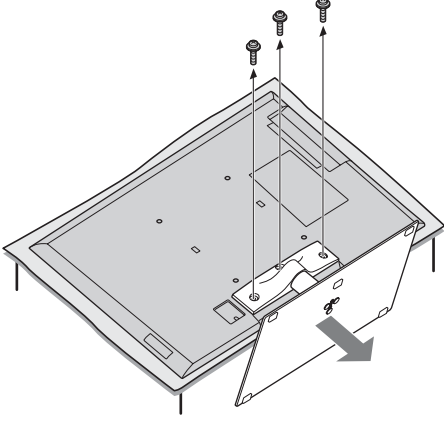

- **KDL-26/24/22EX320 için**

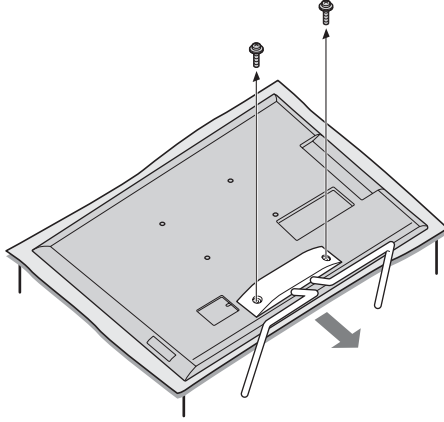

- **KDL-26EX321 için**

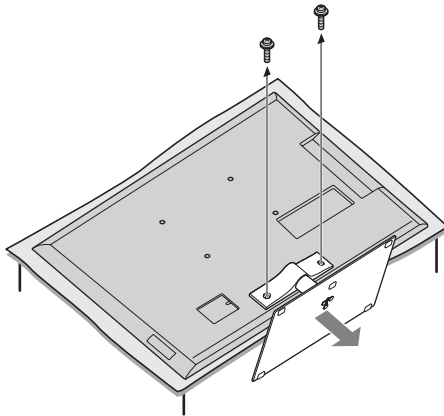

## 2: Televizyonun izleme açısını ayarlama

Bu televizyon aşağıda gösterilen açılar dahilinde ayarlanabilir.

### Açı Ayarı (Döndürme) (KDL-26/24/22EX320 hariç)



- Açıyı ayarlarken, sehpanın kaymasını veya televizyonun devrilmesini engellemek üzere bir elinizle sehpayı tutun.

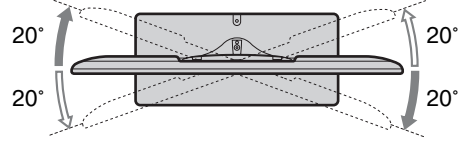

### Açı ayarı (Devirme) (KDL-46/40/32CX52x hariç)



- Açıyı ayarlarken parmaklarınızın televizyon ve sehpa arasında sıkışmamasına dikkat edin.

- **KDL-55/46/40/37/32EX72x, KDL-46/40/32EX52x, KDL-32EX42x, KDL-26EX321 için**

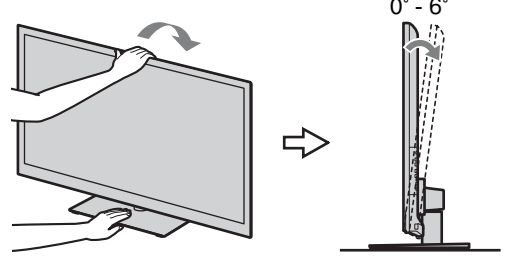

- **KDL-26/24/22EX320 için**

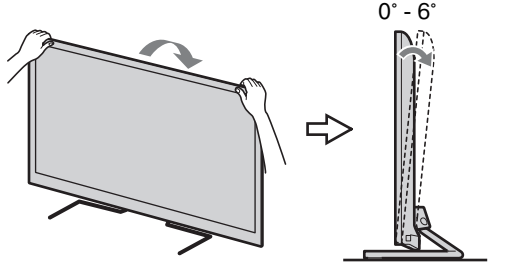



- Televizyonun önünde herhangi bir nesne bulunmadığından emin olun.

Kızılötesi sensörü



3D Sync Vericisi  
(sadece KDL-55/46/40/37/  
32EX72x)

Kullanım Sensörü

(KDL-46/40/32EX520, KDL-40/32EX523 hariç)

- Kullanım Sensörünü doğrudan güneş ışığına veya diğer kuvvetli ışık kaynaklarına maruz bırakmayın, aksi takdirde doğru çalışmayabilir.

### 3: Bir anten/STB (Set Top Box)/kaydediciyi (örneğin DVD kaydedici) bağlama

Bir STB (Set Top Box)/kaydediciyi (örneğin DVD kaydedici) SCART ile Bağlama

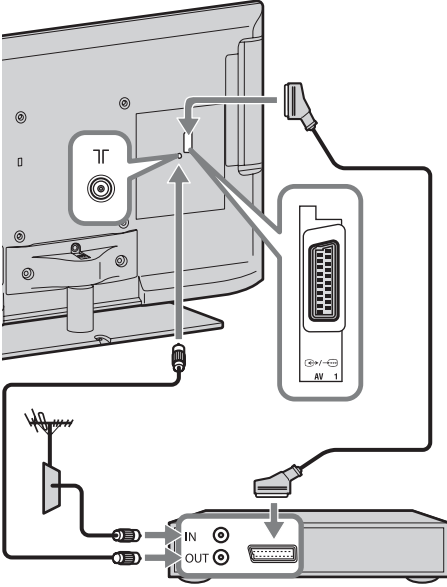

STB (Set Top Box)/kaydedici  
(örneğin DVD kaydedici)



- Bu bağlantı için Dik Açılı Tipde Evrensel SCART Fişi önerilir.

### Bir STB (Set Top Box)/kaydediciyi (örneğin DVD kaydedici) HDMI ile Bağlama

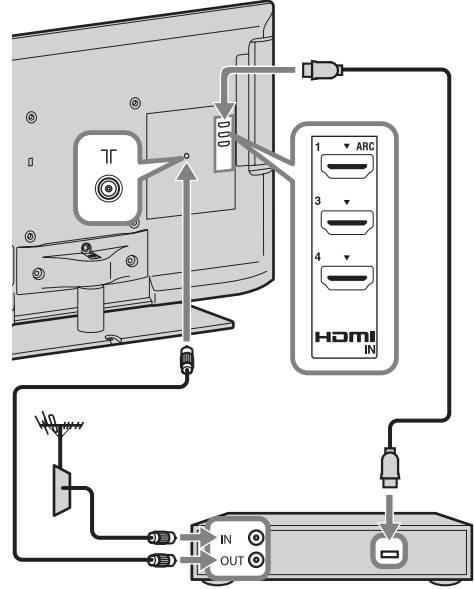

STB (Set Top Box)/kaydedici  
(örneğin DVD kaydedici)

### 4: Ses/video cihazlarını bağlama

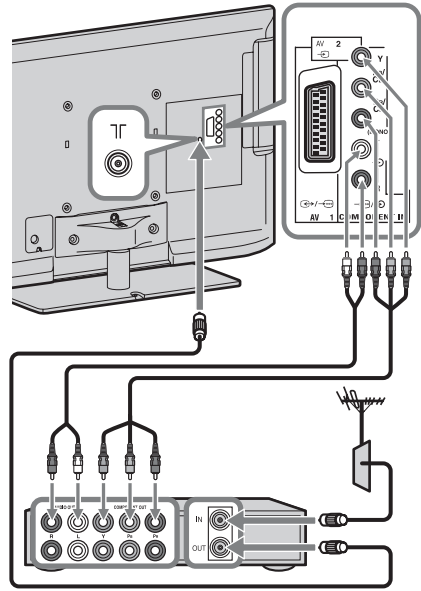

Ses/video cihazı

## 5: Televizyonun düşmesini önleme

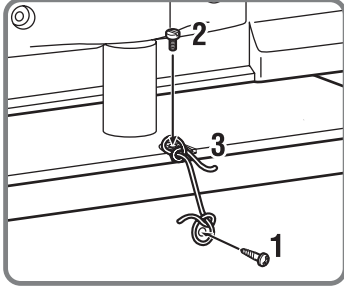
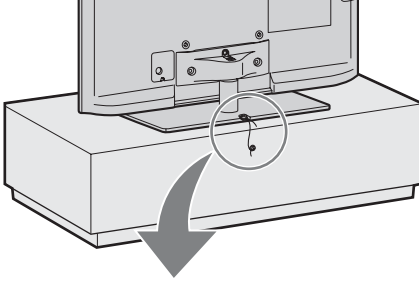

- 1 Ahşap bir vidayı (çapı 4 mm, ürünle verilmez) TV sehpasına takın.
- 2 Metal bir vidayı (M4 × 10, ürünle verilmez) TV'deki vida deliğine geçirin.
- 3 Ahşap vida ile metal vidayı, sağlam bir kablo (ürünle verilmez) kullanarak birbirine bağlayın.

## 6: AC güç kablosunu toplama/Kabloların toplanması

### ► KDL-46/40/32CX52x

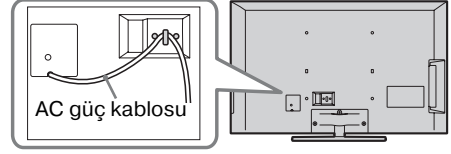

### ► KDL-46/40/32CX52x hariç



- Kabloları bir araya topladıktan sonra, kablo tutucuyu AC kapağından ayırın (bkz 1. ve 2. adım). Diğer kabloları demetlemek için (bkz. adım 4) kablo tutucuyu (bkz. adım 3) yeniden kullanın.
- AC güç kablosunu diğer kablolarla birlikte toplamayın.

KDL-55/46/40/37/32EX72x, KDL-46/40/32EX52x, KDL-32EX42x, KDL-26EX321

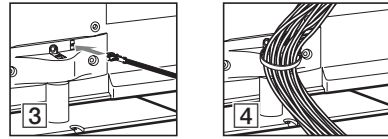
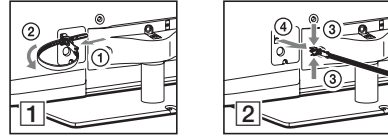

KDL-26/24/22EX320

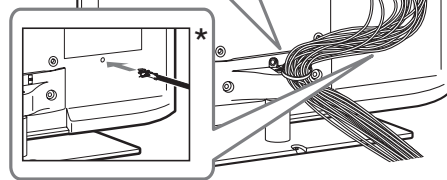
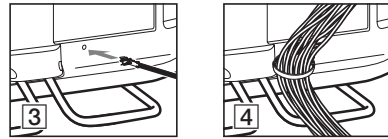
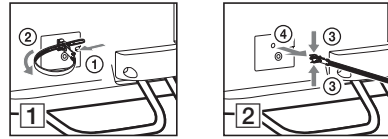

- \* Duvara monte ederken, kablo tutucuyu terminallerin altına takın.

## 7: Başlangıç kurulumunun gerçekleştirilmesi

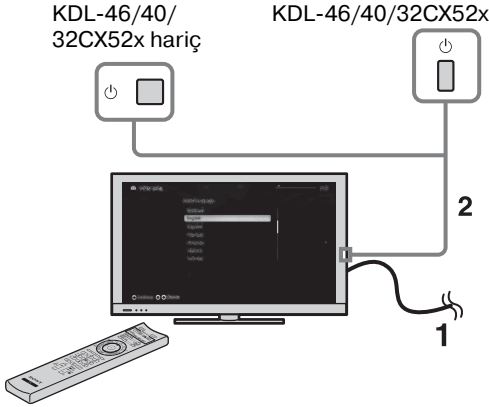

**1** Televizyonun fişini AC güç prizine bağlayın.

**2** TV'deki  düğmesine basın. **I** (güç) ışığı yeşil renkte yanar.

Televizyonu ilk kez açtığınızda, ekranda Dil menüsü görünür.

- Televizyonu ilk kez açtığınızda, ilk kurulumu yapabilmemiz için televizyonun önce optimizasyonla ilgili bazı iç işlemleri yapması gerekir. Resim ve ses olmayacaktır ve televizyonun önündeki zamanlayıcı ışığı yaklaşık 40 saniye boyunca yanıp sönecektir. Bu işlem sırasında televizyonu kapatmayın. Bu işlem bazı televizyonlar için fabrikada tamamlanmıştır.

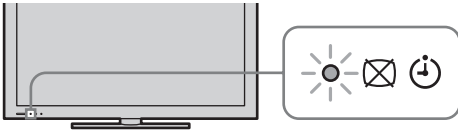

**3**



Ekrandaki talimatları uygulayın.



**Dijital Otomatik Ayar:** “Kablo” seçeneğini seçerseniz hızlı ayarlama için “Hızlı Tarama” seçeneğini seçmenizi öneririz. Kablo yayın sağlayıcınızın verdiği bilgilere uygun olarak “Frekans” ve “Ağ No.’su” öğelerini ayarlayın. “Hızlı Tarama” kullanılırken herhangi bir kanal bulunamazsa “Tam Tarama” seçeneğini deneyin (ancak bu biraz zaman alır).





- “Tam Tarama” bölgenize/ülkenize bağlı olarak kullanılmayabilir.

Uyumlu kablolu yayın sağlayıcıların listesi için, internet destek sitesine bakın: <http://support.sony-europe.com/TV/DVBC/>

**Program Sıralama:** Televizyona kayıtlı analog kanalların sırasını değiştirir.

**1** Yeni bir pozisyona atamak istediğiniz kanalı seçmek için  düğmelerine basın, daha sonra  düğmesine basın.

**2** Kanal için yeni bir pozisyon seçmek için  düğmelerine basın, daha sonra  düğmesine basın.



- Kanalları manuel olarak da ayarlayabilirsiniz.

# BRAVIA Televizyonunuzu Kullanma

## TV İzleme

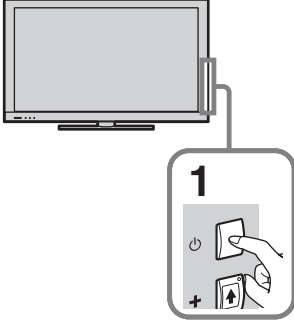

### 1 TV'yi açın.

TV'yi açmak için TV üzerindeki  tuşuna basın.

### 2 Bir mod seçin.



### 3 Bir TV kanalı seçin.

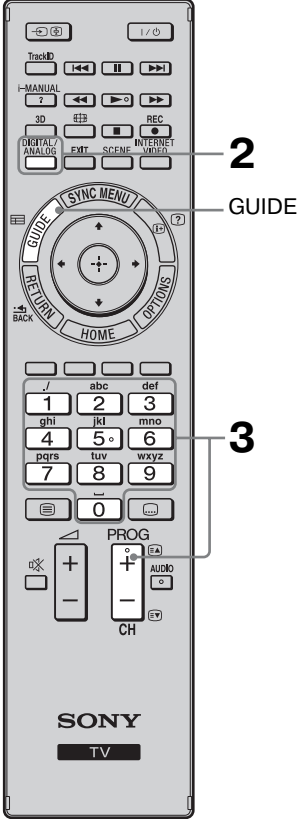

### Dijital Elektronik Program Rehberini Kullanmak İçin

Dijital program rehberini görüntülemek için dijital moda **GUIDE** düğmesine basın.



Dijital kanalları seçmek için **0-9** ile birlikte kullanın. 10 ve üzerin kanal numaraları için, hızlıca bir sonraki rakama basın.



- **5**, **▶**, **PROG +** ve **AUDIO** düğmeleri dokunma noktalarına sahiptir. Televizyonu kumanda ederken algılama noktalarını bir referans olarak kullanın.



## Uzaktan kumandanın kısımları ve kumandaları

Televizyonunuzu kumanda etmek için birlikte verilen uzaktan kumandayı kullanın. Uzaktan kumandanın temel işlemleri burada açıklanmaktadır. Uzaktan kumandanın tüm fonksiyonları hakkında ayrıntılar için **i-MANUAL** düğmesine basın ve dahili kılavuza (i-Manual) bakın (sayfa 18).

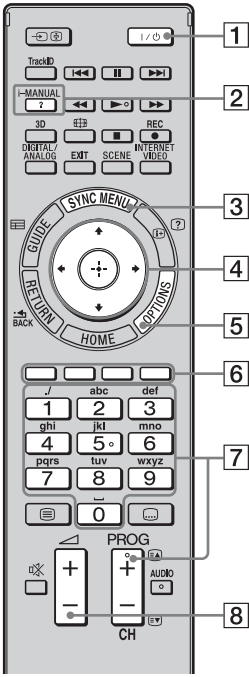

**KDL-55/46/40/37/32EX72x için**

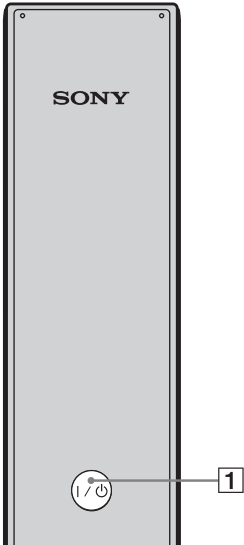

**Uzaktan Kumandanın arkası**

### 1 I/⏻

Bekleme modundan televizyonu açmak ve kapatmak için basın.

### 2 i-MANUAL

Dahili kılavuza (i-Manual) görüntüler.

### 3 SYNC MENU

Televizyona bağlı olan BRAVIA Sync uyumlu cihazları çalıştırmak üzere BRAVIA Sync Menüsunü görüntüler.

### 4 ⬆/⬇/⬅/➡/⊕

Ekran imlecini hareket ettirir ve öğeyi onaylar.

### 5 OPTIONS

Kullanışlı fonksiyonların ve menü kısayollarının bir listesini görüntüler. Menü öğeleri, o anki girişe ve/veya içeriğe bağlı olarak değişiklik gösterir.

### 6 Renkli düğmeler

Renkli düğmeler kullanılabilir olduğunda, ekranda bir işlem kılavuzu görüntülenir.

### 7 PROG/CH +/-/Rakam düğmeleri

Televizyon modunda kanalları ayarlar.

### 8 ▲ +/-

Ses düzeyini ayarlar.

# Çeşitli fonksiyon ve ayarları seçme (Home Menüsü)

Tüm özellikleri Home menüsünden seçebilirsiniz.  
Home menüsü haritası için bkz. sayfa 17.

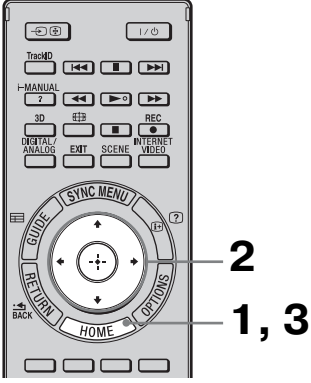

## 1 HOME düğmesine basın.



## 2 Öğeleri seçmek için $\uparrow/\downarrow/\leftarrow/\rightarrow/\oplus$ düğmesine basın.

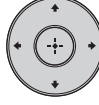

### Home menüsündeki öğeleri seçmek için (örn. "Ayarlar" öğesini)

- 1 "Ayarlar" öğesini seçmek için  $\leftarrow/\rightarrow$  düğmesine basın.  
"Ayarlar" içeriği sağda görüntülenir.
- 2 "Ekran" öğesini seçmek için  $\uparrow/\downarrow$  düğmesine basın.
- 3 Menüyü başlatmak için  $\oplus$  düğmesine basın.  
Öğeleri seçmek için ekrandaki yönergeleri takip ederek  $\uparrow/\downarrow/\leftarrow/\rightarrow$  düğmesine basın ve onaylamak için  $\oplus$  düğmesine basın.

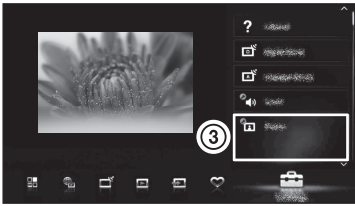

## 3 Çıkmak için HOME düğmesine basın.

## Home menüsü haritası

Uzaktan kumandada **HOME** düğmesine bastıktan sonra, aşağıdaki simgeler kategoriler olarak görüntülenir. Kategoriler televizyon modelinize, bölgenize, ülkenize ve yayın koşullarına bağlı olarak bulunur.

	<b>TV</b>	Televizyon kanallarının bir listesini veya bir program rehberini seçebilirsiniz.
	<b>Medya</b>	USB cihazları veya ev ağı üzerinden fotoğraf/müzik/video içeriklerine erişebilirsiniz.
	<b>Girişler</b>	Televizyona bağlı olarak cihazları seçebilirsiniz.
	<b>Favoriler/Geçmiş</b>	Televizyon kanalları, dış girişler veya medya dosyalarınız gibi sık kullandığınız ve en son izlediğiniz öğelere hızlı erişim sağlar.
	<b>Ayarlar</b>	Televizyon ayarlarınızı kişiselleştirmek için gerekli tüm yapılandırmaları içerir.
	<b>Widget'ler</b>	Widget'lere erişim sağlar.
	<b>Uygulamalar</b>	"Müzik Araması", "İnternet Tarayıcısı" vb. gibi çeşitli uygulamaların keyfini sürebilirsiniz.
	<b>Qriocity</b>	"Qriocity" çevrimiçi hizmetine erişim sağlar.
	<b>İnternet İçeriği</b>	İnternet içeriği hizmetlerinin keyfini sürebilirsiniz.
	<b>Tavsiyeler</b>	İzleme geçmişinizi baz alarak, beğenebileceğiniz programlar için tavsiyeler sunar.
	<b>Kayıtlar</b>	Bağlı bir USB HDD cihazına zamanlayıcıyla kaydetmenin ve oynatmak üzere kaydedilmiş içerikleri seçmenin keyfini sürebilirsiniz.

# Kullanım Kılavuzunu Görüntüleme (i-Manual)

Çalıştırma yönergeleri BRAVIA TV'nizin içine kurulmuştur ve bunlar ekranda görüntülenebilir. Televizyonunuzun özellikleri hakkında daha fazlasını öğrenmek üzere, i-Manual'inize bir düğmeye basarak erişebilirsiniz.

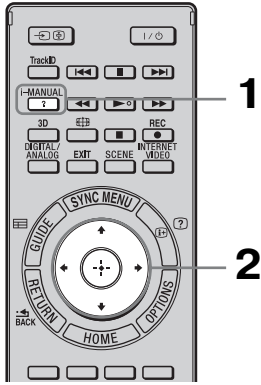

## 1 i-MANUAL düğmesine basın.



## 2 Öğeleri seçmek için ↑/↓/←/→/+ düğmesine basın.

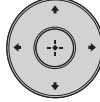

### i-Manual'deki öğeleri seçme

- 1 Bir öğeyi seçmek için ↑/↓ düğmesine basın. Öğedeki içerikler ikinci bir katman olarak sağda görüntülenir.
- 2 İkinci katmana geçmek için → düğmesine basın.
- 3 İkinci katmandaki bir öğeyi seçmek için ↑/↓ düğmesine basın. Sağda öğenin bir özeti görüntülenir. Üçüncü bir katman varsa, öğenin özetini görüntülemek için bu adımı tekrarlayın.
- 4 Bir öğeyi seçmek için → düğmesine basın. Öğenin içeriği görüntülenir.

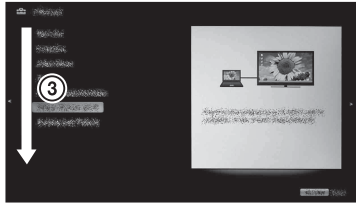
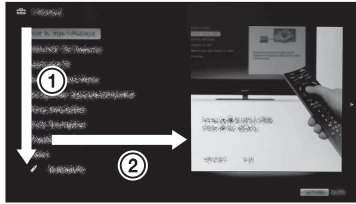

## i-Manual ekranının açıklaması

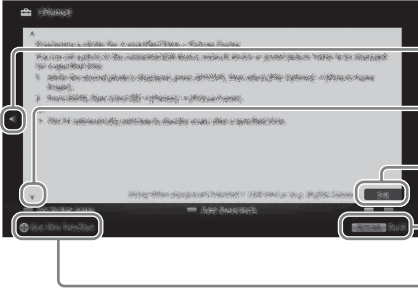

- Önceki sayfaya gitmek için ⇐ düğmesine basın
- Sonraki sayfaya gitmek için ⇨ düğmesine basın
- Sayfa numarası/Toplam sayfa numarası
- Önceki sayfaya gitmek için **RETURN** düğmesine basın
- Fonksiyonu başlatmak için ⊕ düğmesine basın

## Bir işaret kullanma

i-Manual bir işaretleme fonksiyonuna sahiptir. Sayfalar, ekranın altındaki yönergelere göre renkli düğmelerle işaretlenebilir. Kaydettiğiniz yer imlerine erişmek için, i-Manual'in en üst sayfasına gidin ve "İşaretler" ögesini seçin.

## Son görüntülenen sayfayı hatırlamak için

i-Manual son görüntülenen sayfayı hatırlar. i-Manual ekranındayken, televizyon ekranına dönmek için **i-MANUAL** düğmesine basın. **i-MANUAL** düğmesine tekrar basarsanız, en son gördüğünüz bilgiler görüntülenir. i-Manual'in en üst sayfasını görmek için, ekrandaki yönergeleri takip ederek en üst sayfaya dönün veya **HOME** düğmesine basın ve Home menüsünde "i-Manual" altındaki "Ayarlar" ögesini seçin.

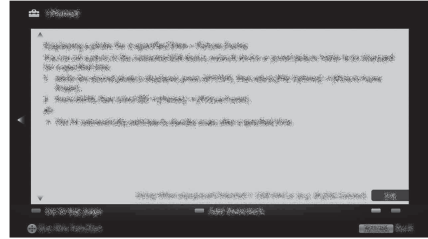

- Televizyonu bekleme moduna getirdiğinizde son sayfa belleği otomatik olarak sıfırlanır.

# Ağ Kurulumu

Bu televizyonu internete bağladığınızda birçok fonksiyonun keyfini sürebilirsiniz: konumunu haritada gösteren bir fotoğrafı görüntüleme, internet videolarının keyfini sürme vb. Fonksiyonların ayrıntılarıyla ilgili bilgi için i-Manual'e bakın.



- İnternete bağlanmak için bir internet servis sağlayıcıyla temasa geçmeniz gerekecektir.

## Bir kablolu ağ hazırlama

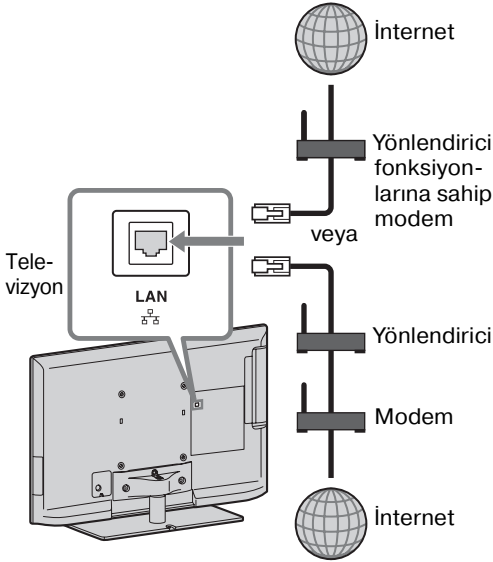

- LAN bağlantıları için Kategori 7 bir kablo (birlikte verilmez) kullanın.

## Bir kablosuz yerel ağ hazırlama

Wireless LAN Ready (Kablosuz Yerel Ağa Hazır) özelliği, USB Kablosuz Yerel Ağ Adaptörü UWA-BR100 ile internete ve ev ağınıza kolayca erişmenizi sağlar (Ocak 2010 itibarı ile). USB Kablosuz Yerel Ağ Adaptörünü televizyonunuzun USB portuna takarak kolayca bir kablosuz ağ oluşturabilirsiniz. Televizyonun kablosuz yerel ağ fonksiyonunu kurmadan önce, bir kablosuz yerel ağ yönlendiricisi kurduğunuzdan emin olun.

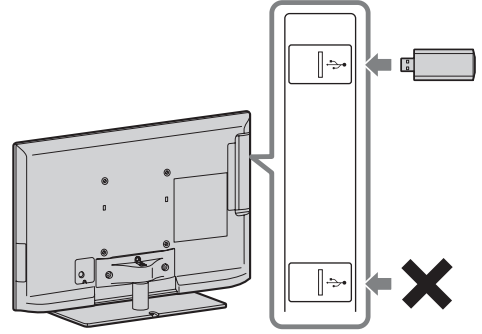

- Televizyon modelinize bağlı olarak, USB Kablosuz Yerel Ağ Adaptörü bir opsiyonel aksesuar olarak bulunur.

## İnternet bağlantısını kurma

Ağ özelliğini kullanarak televizyonu internete bağlayabilirsiniz. Kurulum prosedürü ağ ve yerel ağ yönlendiricisi tipine bağlı olarak değişir. İnternet bağlantısını kurmadan önce, bir yerel ağ yönlendiricisini kurduğunuzdan emin olun. Aşağıdaki çizelgeyi kullanarak kablosuz yerel ağ ortamınızı kontrol edin.

### Kablosuz Yerel Ağ

Güvenli Kablosuz Yerel Ağ? HAYIR  
⇒ **Tip 3**

EVET ↓

Wi-Fi Korumalı Kurulum (WPS) ile uyumlu bir kablosuz yerel ağ yönlendiricisi kullanıyor musunuz? HAYIR  
⇒ **Tip 2**

EVET ↓  
**Tip 1\***

### Kablolu yerel ağ → **Tip 4**

\* Yönlendiricinizde, örn. Air Station One-Touch Secure System (AOSS) gibi bir otomatik ayarlama düğmesi varsa Tip 1'in kurulumu daha kolaydır. Bu fonksiyon yeni yönlendiricilerin çoğunda bulunur. Yönlendiricinizi kontrol edin.

**Tip 1:** “Wi-Fi Korumalı Kurulum (WPS) ile güvenli ağ” için yapılandırmayı takip edin.

**Tip 2:** “Wi-Fi Korumalı Kurulum (WPS) olmadan güvenli ağ” için yapılandırmayı takip edin.

**Tip 3:** “Herhangi Bir Tipte Kablosuz Yerel Ağ Yönlendiricisi İle Güvensiz Ağ” için yapılandırmayı takip edin.

**Tip 4:** “Kablolu ağ kurulumu” için yapılandırmayı takip edin.

## Tip 1: Wi-Fi Korumalı Kurulum (WPS) ile güvenli ağ

WPS standardı, bir kablosuz ev ağının güvenliğini, kablosuz yerel ağ yönlendiricisindeki WPS düğmesine basmak kadar kolaylaştırır. Bir kablosuz yerel ağ kurmadan önce, yönlendiricinin üzerindeki WPS düğmesinin konumunu kontrol edin ve nasıl kullanılacağını doğrulayın. Güvenlik sebebiyle, “WPS (PIN)” yönlendiricisi için bir PIN kodu içerir. PIN kodu “WPS (PIN)” öğesini her seçtiğinizde yenilenir.

**1 HOME** düğmesine basın, ardından  > “Ağ” > “Ağ Ayarı” öğesini seçin.

**2** “Kablosuz Ayarı” öğesini seçin.

**3** Düğme yöntemi için “WPS (Düğme)” seçeneğini veya PIN yöntemi için “WPS (PIN)” seçeneğini seçin.



- Yönlendiriciye bağlı olarak WPS'in düğme adı değişiklik gösterebilir (örn. AOSS düğmesi).

**4** Kurulum ekrandaki talimatları uygulayın.

## Tip 2: Wi-Fi Korumalı Kurulum (WPS) olmadan güvenli ağ

Bir kablosuz yerel ağ kurmak için, SSID (kablolu ağ adı) ve güvenlik anahtarı (WEP veya WPA anahtarı) gereklidir. Bunları bilmiyorsanız, yönlendiricinizin kullanım kılavuzuna bakın.

**1 HOME** düğmesine basın, ardından  > “Ağ” > “Ağ Ayarı” öğesini seçin.

**2** “Kablosuz Ayarı” öğesini seçin.

**3** “Tara” öğesini seçin, ardından taranmış kablosuz ağ listesinden bir ağ seçin.

**4** Kurulum ekrandaki talimatları uygulayın.



- Ağ kurulumu için WPS kullanıyorsanız, kablosuz yerel ağ yönlendiricisinin güvenlik ayarları etkinleşir ve daha önce kablosuz yerel ağa güvenli olmayan durumda bağlanmış olan herhangi bir cihazın ağ ile bağlantısı kesilir. Bu durumda, bağlantısı kesilmiş olan cihazların güvenlik ayarlarını etkinleştirin ve yeniden bağlayın. Veya, kablosuz yerel ağ yönlendiricisinin güvenlik ayarlarının devre dışı bırakabilir ve ardından cihazı bir televizyona güvenli olmayan durumda bağlayabilirsiniz.

---

### Tip 3: Herhangi bir tipte kablosuz yerel ağ yönlendiricisi ile güvensiz ağ

Bir kablosuz yerel ağ kurmak için, SSID (kablosuz ağı adı) gereklidir.

- 1 **HOME** düğmesine basın, ardından  > “Ağ” > “Ağ Ayarı” öğesini seçin.
- 2 “Kablosuz Ayarı” öğesini seçin.
- 3 “Tara” öğesini seçin, ardından taranmış kablosuz ağ listesinden bir ağ seçin.
- 4 Kurulum ekrandaki talimatları uygulayın.



- Bu prosedürde bir güvenlik yöntemi seçmeniz gerekmediği için güvenlik anahtarı (WEP veya WPA anahtarı) gerekmez.

---

### Tip 4: Kablolu ağ kurulumu

Gerekirse yönlendiriciniz için ilgili alfanümerik değerleri girin. İnternet servis sağlayıcısı veya yönlendiriciye bağlı olarak ayarlanması gereken öğeler (örn. IP Adresi, Alt Ağ Maskesi, DHCP) farklılık gösterebilir. Ayrıntılar için internet servis sağlayıcınızın sağladığı veya yönlendiricinizle birlikte verilen kullanım kılavuzlarına başvurun.

- 1 **HOME** düğmesine basın, ardından  > “Ağ” > “Ağ Ayarı” öğesini seçin.
- 2 “Kablolu Ayarı” öğesini seçin.

- 3 IP Adresini ve proxy sunucusunu otomatik olarak ayarlamak için “Otomatik” seçeneğini veya manuel olarak ayarlamak için “Kişiselleştir” seçeneğini seçin.
- 4 Kurulum ekrandaki talimatları uygulayın.

---

### Ağ durumuna göz atma

Ağınızın durumunu kontrol edebilirsiniz.

- 1 **HOME** düğmesine basın, ardından  > “Ağ” > “Ağ Ayarı” öğesini seçin.
- 2 “Ağ Durumunu Görüntüle” öğesini seçin.

---

### İnternete bağlanamıyorsanız

Ağ bağlantısı hatalarının olası sebepleri ve ayarlar için tanı işlemini kullanın.

- 1 **HOME** düğmesine basın, ardından  > “Ağ” > “Ağ Ayarı” öğesini seçin.
- 2 “Ağ Durumunu Görüntüle” öğesini seçin.
- 3 “Bağlantı Kontrolü” öğesini seçin. Bu birkaç dakika sürebilir. “Bağlantı Kontrolü” öğesini seçtikten sonra tanı işlemini iptal edemezsiniz.

---

### Sunucu ekranı ayarlarını değiştirme

Home Menüsndeki görüntülenecek ev ağı sunucularını seçebilirsiniz. Home Menüsnde 10 adede kadar sunucu otomatik olarak görüntülenebilir.

- 1 **HOME** düğmesine basın, ardından  > “Ağ” > “Ev Ağı Kurulumu” öğesini seçin.
- 2 “Sunucu Görünüm Ayarları” öğesini seçin.



**3** Home Menüsünde görüntülenmesini istediğiniz sunucuyu seçin ve ayarları yapın.

### **Ev ağına bağlanamıyorsanız**

Ev ağına bağlanamadığınızda, televizyon sunucunun doğru tanınıp tanınmadığını algılar. Tanı işleminin sonuçları bir hataya işaret ediyorsa, olası sebepleri ve ağ bağlantılarını ve de ayarları kontrol edin.

**1** **HOME** düğmesine basın, ardından  > “Ağ” > “Ev Ağı Kurulumu” ögesini seçin.

**2** “Sunucu Tanısı” ögesini seçin. Sunucu tanısı başlar. Sunucu tanısı tamamlandığında, tanı sonucu listesi görüntülenir.

## Sorun Giderme

⏻ (bekleme) ışığı yanıp sönerken, kaç kez yanıp söndüğünü sayın (aralık üç saniyedir).















Televizyonu kapatmak için televizyon üzerinden ⏻ düğmesine basın, AC güç kablosunu prizden çekin ve satıcınıza veya Sony servis merkezine ışığın nasıl yanıp söndüğü konusunda bilgi verin (yanıp sönme sayısı).

⏻ (bekleme) ışığı yanıp sönmüyorsa, aşağıdaki tablodaki öğeleri kontrol edin.

Ayrıca, bkz. i- Manual, “Sorun Giderme”. Eğer sorun devam ediyorsa, televizyonunuzu kalifiye servis personeline kontrol ettirin.

Koşul	Açıklama/Çözüm
Görüntü yok (ekran siyah) ve ses yok.	<ul style="list-style-type: none"><li>• Anten/kablo bağlantılarını kontrol edin.</li><li>• Televizyonu AC gücüne bağlayın ve televizyonda ⏻ düğmesine basın.</li><li>• ⏻ (bekleme) ışığı kırmızı renkte yanarsa I/⏻ düğmesine basın.</li></ul>
Ekran minik siyah noktalar ve/veya parlak noktalar var.	<ul style="list-style-type: none"><li>• Ekran piksellerden oluşur. Ekrandaki minik siyah noktalar ve/veya parlak noktalar (pikseller) bir bozukluk anlamına gelmez.</li></ul>
Bazı programlar ayarlanamıyor.	<ul style="list-style-type: none"><li>• Anten veya çanağı kontrol edin.</li></ul>
Televizyon otomatik olarak kapanıyor (Televizyon bekleme moduna giriyor).	<ul style="list-style-type: none"><li>• “Oto. Kapanma” işlevinin etkinleştirilip etkinleştirilmediğini veya “Süre” öğesinin “Zamanlayıcı açılma” olarak ayarlandığını onaylayın.</li><li>• “TV Boşta Bekleme” fonksiyonunun etkinleştirilip etkinleştirilmediğini kontrol edin.</li><li>• “Kullanım Sensörü” fonksiyonunun etkinleştirilip etkinleştirilmediğini kontrol edin. Önceden ayarlanmış bir süre boyunca televizyonun önünde herhangi bir izleyici algılanmadığında, televizyonun sesini kapatmadan ekranı otomatik olarak kapatır. Ek olarak, ekran kapalı modunda 30 dakika sonra televizyon bekleme moduna geçer.</li></ul>
Uzaktan kumanda çalışmıyor.	<ul style="list-style-type: none"><li>• Pilleri değiştirin.</li><li>• Televizyonunuz SYNC modunda olabilir. <b>SYNC MENU</b> düğmesine basın, “TV Kontrolü” öğesini seçin ve ardından televizyonu kumanda etmek için “Home (Menü)” veya “Seçenekler” öğesini seçin.</li></ul>
“Ebeveyn Kilidi” parolası unutulmuştur.	<ul style="list-style-type: none"><li>• PIN kodu olarak 9999 girin. (PIN kodu olarak 9999 her zaman kabul edilir.)</li></ul>
Televizyonun çevresi ısınıyor.	<ul style="list-style-type: none"><li>• Televizyon uzun süre kullanıldığında, televizyonun çevresi ısınır. Buraya elle dokunduğunuzda sıcaklığı hissedebilirsiniz.</li></ul>

# Spesifikasyonlar

Sistem	
Panel Sistemi	LCD (Sıvı Kristal Ekran) Panel
Televizyon Sistemi	Analog: Ülke/alan seçiminize bağlı olarak B/G/H, D/K, L, I, M Dijital: DVB-T2 (sadece KDL-55EX723/46EX724/46EX723/46EX524/40EX724/40EX723/ 40EX524/40EX523/40CX523/32EX724/32EX723/32EX524/32EX523/32EX424/32CX523) DVB-T/DVB-C
Renk/video Sistemi	Analog: PAL, PAL60 (sadece video girişi), SECAM, NTSC3.58, NTSC4.43 (sadece video girişi) Dijital: MPEG-2 MP@ML/HL, H.264/MPEG-4 AVC MP/HP@L4
Kanal kapsamı	Analog: VHF: E2-E12/UHF: E21-E69/CATV: S1-S20/HYPER: S21-S41 D/K: R1-R12, R21-R69/L: F2-F10, B-Q, F21-F69/I: UHF B21-B69/M: A2-A13, A14-A79 Dijital: VHF/UHF
Ses çıkışı	10 W + 10 W (KDL-55/46/40/37/32EX72x, KDL-46/40/32EX52x, KDL-46/40/32CX52x, KDL-32EX42x) 8 W + 8 W (KDL-26/24/22EX32x)
Giriş/Çıkış jaları	
Anten kablosu	VHF/UHF için 75 ohm harici terminal
 AV1	21-pinli scart konektörü (CENELEC standart), ses/video girişi, RGB girişi ve televizyon ses/video çıkışı da dahil.
 AV2	Video girişi (RCA jak)
 COMPONENT IN	Desteklenen formatlar: 1080p, 1080i, 720p, 576p, 576i, 480p, 480i Ses girişi (RCA jaklar)
HDMI IN1, 2, 3, 4 (KDL-26/24/22EX32x hariç)	Video: 1080/24p/30p, 1080p, 1080i, 720/24p/30p, 720p, 576p, 576i, 480p, 480i Ses: İki kanallı doğrusal PCM: 32, 44,1 ve 48 kHz, 16, 20 ve 24 bit, Dolby Digital Analog ses girişi (mini-jak) (sadece HDMI IN4) PC Girişi ARC (Audio Return Channel) (sadece HDMI IN1)
HDMI IN1, 2 (sadece KDL-26/24/22EX32x)	Video: 1080/24p/30p, 1080p, 1080i, 720/24p/30p, 720p, 576p, 576i, 480p, 480i Ses: İki kanallı doğrusal PCM: 32, 44,1 ve 48 kHz, 16, 20 ve 24 bit, Dolby Digital Analog ses girişi (minijak) (sadece HDMI IN2) PC Girişi ARC (Audio Return Channel) (sadece HDMI IN1)
 DIGITAL AUDIO OUT (OPTICAL)	Dijital optik jak (İki kanal doğrusal PCM, Dolby Digital)
 AUDIO OUT / 	Ses çıkışı (mikrofon jakları) Kulaklık jakı
 PC IN	PC Girişi (Mini D-sub 15-pin)  PC ses girişi (minijak)
 (sadece KDL-26/24/22EX32x)	USB portu (sabit disk sürücüsüne kayıt desteği)
 1, 2 (sadece KDL-46/40/32EX520, KDL-40/32EX523)	USB portu
 1,  2 (HDD REC) (KDL-46/40/32EX520, KDL-40/32EX523, KDL-26/24/22EX32x hariç)	USB portu, USB HDD cihazı portu (sadece  2)
	CAM (modül) yuvası
 LAN	10BASE-T/100BASE-TX konektörü (Ağın çalışma ortamına bağlı olarak bağlantı hızı değişebilir. Bu TV için 10BASE-T/100BASE-TX iletişim hızı ve iletişim kalitesi garanti edilmemektedir.)

Model adı KDL-	55EX72x	46EX72x	46EX52x	46CX52x
<b>Güç ve diğerleri</b>				
Güç gereksinimleri	220 V – 240 V AC, 50 Hz			
Enerji Verimliliği Sınıfı	A	A	A	C
Ekran boyutu (diagonal olarak ölçülen)	Yakl. 138,8 cm/55 inç	Yakl. 116,8 cm/46 inç	Yakl. 116,8 cm/46 inç	Yakl. 116,8 cm/46 inç

Model adı KDL-		55EX72x	46EX72x	46EX52x	46CX52x
Güç tüketimi	“Ev”/ “Standart” modunda	113 W	81,0 W	68,0 W	128 W
	“Mağaza”/ “Canlı” modunda	177 W	133 W	114 W	204 W
Ortalama yıllık enerji tüketimi*1		165 kWh	118 kWh	99 kWh	187 kWh
Bekleme modunda güç tüketimi*2		0,25 W (Yazılım / EPG güncelleme modunda 15)	0,25 W (Yazılım / EPG güncelleme modunda 15)	0,3 W (Yazılım / EPG güncelleme modunda 13)	0,25 W (Yazılım / EPG güncelleme modunda 16)
Görüntü çözünürlüğü		1.920 nokta (yatay) × 1.080 satır (dikey)			
Boyutlar (Yaklaşık) (g × y × d)					
Masa Üstü Sehpa ile		126,9 × 79,9 × 31,5 cm	107,8 × 69,0 × 26,0 cm	107,8 × 69,0 × 26,0 cm	112,2 × 71,2 × 27,5 cm
Masa Üstü Sehpa olmadan		126,9 × 76,9 × 4,1 cm	107,8 × 66,0 × 4,2 cm	107,8 × 66,0 × 4,2 cm	112,2 × 68,2 × 7,4 cm
Ağırlık (Yaklaşık)					
Masa Üstü Sehpa ile		25,4 kg	17,9 kg	17,8 kg	20,7 kg
Masa Üstü Sehpa olmadan		20,2 kg	14,3 kg	14,2 kg	17,1 kg
Verilen aksesuarlar		Bkz. “Aksesuarları kontrol etme” (sayfa 8).			
Opsiyonel aksesuarlar		Duvara Montaj Mesneti: SU-WL500 3D gözlük: TDG-BR250/TDG-BR200/TDG-BR100/TDG-BR50 (KDL-55/46EX72x) USB Kablosuz LAN Adaptörü			
Çalışma sıcaklığı		0 °C ila 40 °C			
Çalışma nemi		%10 ila %80 bağıl nem (yoğuşmaz)			

Model adı KDL-		40EX72x	40EX52x	40CX52x	37EX72x
<b>Güç ve diğerleri</b>					
Güç gereksinimleri		220 V – 240 V AC, 50 Hz			
Enerji Verimliliği Sınıfı		A	A	C	A
Ekran boyutu (diyagonal olarak ölçülen)		Yakl. 101,6 cm/40 inç	Yakl. 101,6 cm/40 inç	Yakl. 101,6 cm/40 inç	Yakl. 94,0 cm/37 inç
Güç tüketimi	“Ev”/ “Standart” modunda	64,0 W	65,0 W	120 W	56,0 W
	“Mağaza”/ “Canlı” modunda	121 W	113 W	181 W	105 W
Ortalama yıllık enerji tüketimi*1		93 kWh	95 kWh	175 kWh	82 kWh
Bekleme modunda güç tüketimi*2		0,25 W (Yazılım / EPG güncelleme modunda 15)	0,3 W (Yazılım / EPG güncelleme modunda 13)	0,25 W (Yazılım / EPG güncelleme modunda 15)	0,25 W (Yazılım / EPG güncelleme modunda 17)
Görüntü çözünürlüğü		1.920 nokta (yatay) × 1.080 satır (dikey)			
Boyutlar (Yaklaşık) (g × y × d)					
Masa Üstü Sehpa ile		94,3 × 61,6 × 25,0 cm	94,3 × 61,6 × 25,0 cm	99,1 × 63,6 × 25,0 cm	87,8 × 57,9 × 25,0 cm
Masa Üstü Sehpa olmadan		94,3 × 58,6 × 4,2 cm	94,3 × 58,6 × 4,2 cm	99,1 × 60,6 × 7,1 cm	87,8 × 54,9 × 4,2 cm
Ağırlık (Yaklaşık)					
Masa Üstü Sehpa ile		14,4 kg	14,4 kg	16,3 kg	13,3 kg
Masa Üstü Sehpa olmadan		11,2 kg	11,2 kg	12,9 kg	10,1 kg
Verilen aksesuarlar		Bkz. “Aksesuarları kontrol etme” (sayfa 8).			
Opsiyonel aksesuarlar		Duvara Montaj Mesneti: SU-WL500 3D gözlük: TDG-BR250/TDG-BR200/TDG-BR100/TDG-BR50 (KDL-40/37EX72x) USB Kablosuz LAN Adaptörü			
Çalışma sıcaklığı		0 °C ila 40 °C			
Çalışma nemi		%10 ila %80 bağıl nem (yoğuşmaz)			

Model adı KDL-	32EX72x	32EX52x	32EX42x	32CX52x
<b>Güç ve diğerleri</b>				
Güç gereksinimleri	220 V – 240 V AC, 50 Hz			
Enerji Verimliliği Sınıfı	B	B	B	C
Ekran boyutu (diyagonal olarak ölçülen)	Yakl. 80,1 cm/32 inç	Yakl. 80,1 cm/32 inç	Yakl. 80,0 cm/32 inç	Yakl. 80,1 cm/32 inç
Güç tüketimi	“Ev”/ “Standart” modunda	59,0 W	56,0 W	73,0 W
	“Mağaza”/ “Canlı” modunda	101 W	88 W	112 W
Ortalama yıllık enerji tüketimi*1	86 kWh	82 kWh	82 kWh	107 kWh
Bekleme modunda güç tüketimi*2	0,25 W (Yazılım / EPG güncelleme modunda 16)	0,3 W (Yazılım / EPG güncelleme modunda 17)	0,3 W (Yazılım / EPG güncelleme modunda 17)	0,25 W (Yazılım / EPG güncelleme modunda 15)
Görüntü çözünürlüğü	1.920 nokta (yatay) × 1.080 satır (dikey)		1.366 nokta (yatay) × 768 satır (dikey)	1.920 nokta (yatay) × 1.080 satır (dikey)
<b>Boyutlar (Yaklaşık) (g × y × d)</b>				
Masa Üstü Sehpa ile	75,5 × 51,0 × 21,6 cm	75,5 × 51,0 × 21,6 cm	75,5 × 51,0 × 21,6 cm	79,9 × 53,2 × 23,0 cm
Masa Üstü Sehpa olmadan	75,5 × 48,0 × 4,2 cm	75,5 × 48,0 × 4,2 cm	75,5 × 48,0 × 4,2 cm	79,9 × 50,2 × 7,0 cm
<b>Ağırlık (Yaklaşık)</b>				
Masa Üstü Sehpa ile	10,4 kg	10,2 kg	10,2 kg	11,4 kg
Masa Üstü Sehpa olmadan	7,9 kg	7,7 kg	7,7 kg	8,7 kg
Verilen aksesuarlar	Bkz. “Aksesuarları kontrol etme” (sayfa 8).			
Opsiyonel aksesuarlar	Duvara Montaj Mesneti: SU-WL500 3D gözlük: TDG-BR250/TDG-BR200/TDG-BR100/TDG-BR50 (KDL-32EX72x) USB Kablosuz LAN Adaptörü			
Çalışma sıcaklığı	0 °C ila 40 °C			
Çalışma nemi	%10 ila %80 bağıl nem (yoğuşmasız)			

Model adı KDL-	26EX321	26EX320	24EX32x	22EX32x
<b>Güç ve diğerleri</b>				
Güç gereksinimleri	220 V – 240 V AC, 50 Hz			
Enerji Verimliliği Sınıfı	B	B	B	B
Ekran boyutu (diyagonal olarak ölçülen)	Yakl. 66,1 cm/26 inç	Yakl. 66,1 cm/26 inç	Yakl. 61,0 cm/24 inç	Yakl. 54,8 cm/22 inç
Güç tüketimi	“Ev”/ “Standart” modunda	38,0 W	38,0 W	32,0 W
	“Mağaza”/ “Canlı” modunda	63 W	63 W	52 W
Ortalama yıllık enerji tüketimi*1	55 kWh	55 kWh	51 kWh	47 kWh
Bekleme modunda güç tüketimi*2	0,35 W (Yazılım / EPG güncelleme modunda 13)	0,35 W (Yazılım / EPG güncelleme modunda 13)	0,35 W (Yazılım / EPG güncelleme modunda 13)	0,35 W (Yazılım / EPG güncelleme modunda 13)
Görüntü çözünürlüğü	1.366 nokta (yatay) × 768 satır (dikey)		1.920 nokta (yatay) × 1.080 satır (dikey)	1.366 nokta (yatay) × 768 satır (dikey)
<b>Boyutlar (Yaklaşık) (g × y × d)</b>				
Masa Üstü Sehpa ile	63,1 × 43,3 × 21,5 cm	63,1 × 42,1 × 18,2 cm	58,3 × 39,1 × 18,2 cm	52,9 × 36,2 × 17,2 cm
Masa Üstü Sehpa olmadan	63,1 × 40,6 × 4,2 cm	63,1 × 40,6 × 4,2 cm	58,3 × 37,6 × 4,2 cm	52,9 × 34,7 × 4,2 cm

Model adı KDL-	26EX321	26EX320	24EX32x	22EX32x
Ağırlık (Yaklaşık)				
Masa Üstü Sehpa ile	8,4 kg	7,2 kg	6,2 kg	5,1 kg
Masa Üstü Sehpa olmadan	6,1 kg	6,1 kg	5,2 kg	4,1 kg
Verilen aksesuarlar	Bkz. "Aksesuarları kontrol etme" (sayfa 8).			
Opsiyonel aksesuarlar	Duvara Montaj Mesneti: SU-WL100 USB Kablosuz LAN Adaptörü			
Çalışma sıcaklığı	0 °C ila 40 °C			
Çalışma nemi	%10 ila %80 bağıl nem (yoğuşmasız)			

\*<sup>1</sup> Televizyonun 365 gün boyunca günde 4 saat çalıştırıldığındaki enerji tüketimi baz alındığında enerji tüketimidir. Gerçek enerji tüketimi televizyonun nasıl kullanıldığında bağlı olarak değişecektir.

\*<sup>2</sup> Belirtilen bekleme durumundaki güce, sadece televizyon gerekli dahili işlemleri tamamladıktan sonra ulaşılır.

Tasarım ve özelliklerde bilgi vermeksizin değişiklik yapılabilir.

## Aksesuarların Takılması (Duvara Montaj Mesneti)

### Müşterilere:

SU-WL500 ve SU-WL100 Duvara Montaj Mesnetini kullanırken, duvarla televizyon arasındaki boşluk 6 cm olur. Kabloları televizyona döşemek için bu boşluğu kullanın.

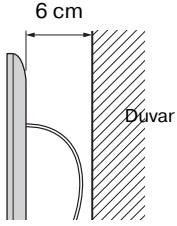

Ürün koruması ve güvenlik nedenleriyle, Sony TV cihazınızın kurulumunun Sony bayileri veya lisanslı yüklenicileri tarafından yapılmasını şiddetle tavsiye eder. Cihazı kendiniz kurmaya çalışmayın.

### Sony Bayilerine ve Yüklenicilerine:

Bu ürünün kurulumu, periyodik bakımı ve muayenesi sırasında güvenliğe çok dikkat edin.

Televizyonunuz SU-WL500 (sayfa 30) veya SU-WL100 (sayfa 30) Duvara Montaj Mesneti (ayrı satılır) kullanılarak monte edilebilir.

- Montajı gerektiği gibi yapabilmek için Duvara Montaj Mesneti ile birlikte verilen Yönergelere bakın.
- Bkz “Masa Üstü Sehpasının TV’den Ayrılması” (sayfa 9).

Bu ürünü kurmak, özellikle de duvarın televizyonun ağırlığına dayanacak güçte olduğunu belirlemek için yeterli uzmanlık gereklidir. Bu ürünün duvara monte edilmesini mutlaka Sony bayilerine veya lisanslı yüklenicilerine yaptırın ve kurulum sırasında gerekli dikkati gösterin. Yanlış taşımamanın veya hatalı kurulumun neden olduğu hasar veya yaralanmalardan Sony sorumlu değildir.

Televizyonu bir duvara monte ederken, televizyonun arkasındaki vidaları sökün. Vidalar ve vida sayısı televizyonun modeline bağlı olarak bulunur. (Bunlar duvara montaj için vida deliklerine sabitlenmiştir.) Sökülen vidaları, çocuklardan uzakta ve güvenli bir yerde sakladığınızdan emin olun.

#### ► KDL-55EX72x için

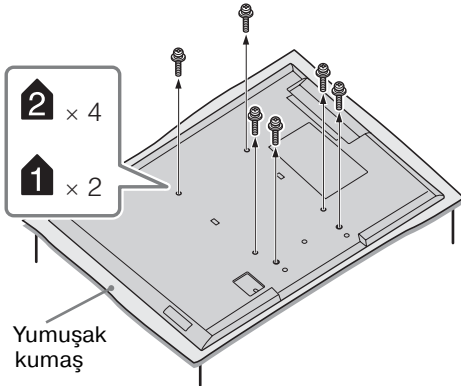

#### ► KDL-46/40/37/32EX72x, KDL-46/40/32EX52x, KDL-32EX42x için

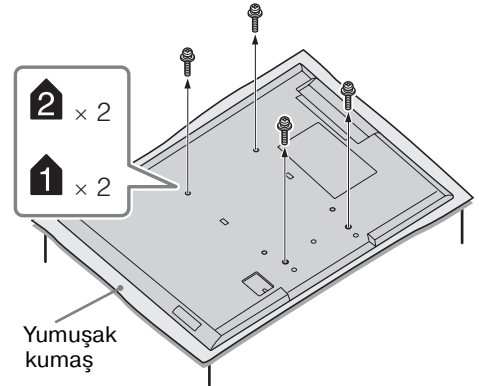

- Masa Üstü Sehpasını televizyondan ayırırken, ekranı yüz üstü olarak sağlam ve ekrandan daha büyük bir yüzeyin üzerine koyun.
- LCD ekranın yüzeyine zarar vermemek için, çalışma yüzeyinin üzerine yumuşak bir kumaş koyun.

## SU-WL500, SU-WL100

KDL-55/46/40/37/32EX72x,  
KDL-46/40/32EX52x,  
KDL-46/40/32CX52x,  
KDL-32EX42x için

### SU-WL500

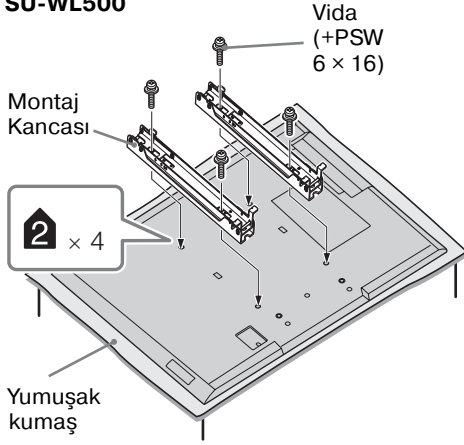

KDL-26/24/22EX32x için

### SU-WL100

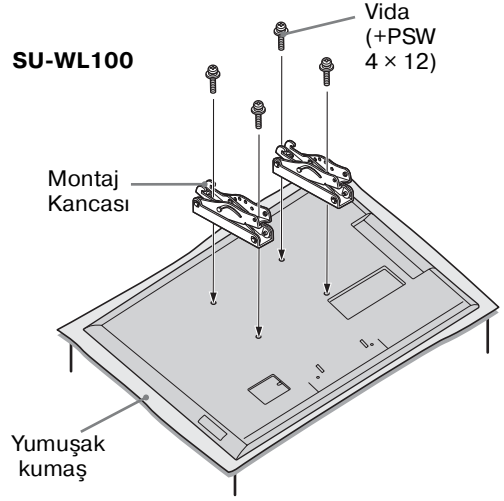

- Montaj Kancasını, Duvara Montaj Mesnetiyle verilen dört vidayı kullanarak takın.
- Masa Üstü Sehpasını tekrar takarken, daha önce sökülmüş olan vidaları televizyonun arkasındaki orijinal deliklere taktığınızdan emin olun.

## Vida ve Kanca konumları diyagramı/tablosu

Model Adı KDL-	Vida konumu	Kanca konumu
	SU-WL500	SU-WL500
55EX72x	e, j	b
46EX72x/46EX52x	e, j	b
46CX52x	d, g	b
40EX72x/40EX52x	e, j	b
40CX52x	d, g	b
37EX72x	e, j	b
32EX72x/32EX52x/32EX42x/ 32CX52x	e, g	c
		SU-WL100
26EX32x	-	a
24EX32x	-	a
22EX32x	-	b



## SU-WL500

### Vida konumu

Montaj Kancasını TV'ye takarken.

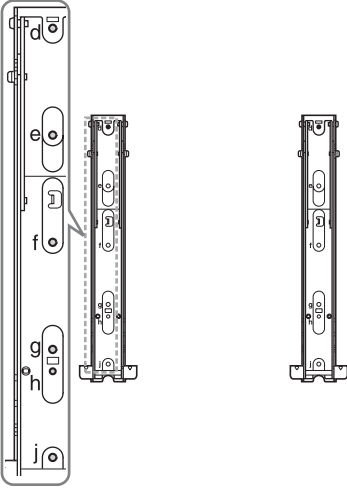

### Kanca konumu

TV'yi Taban Mesnetine takarken.

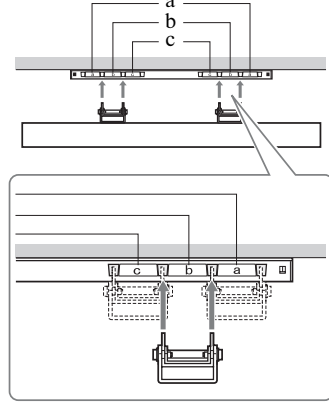

## SU-WL100

### Kanca konumu

TV'yi Taban Mesnetine takarken.

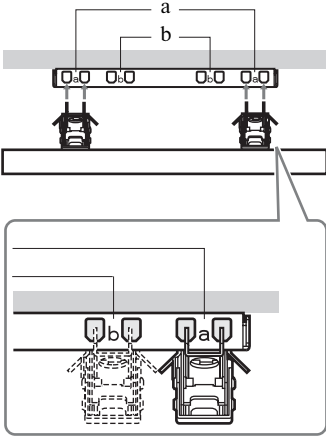

## TV kurulumu boyutlar tablosu

### ① SU-WL500

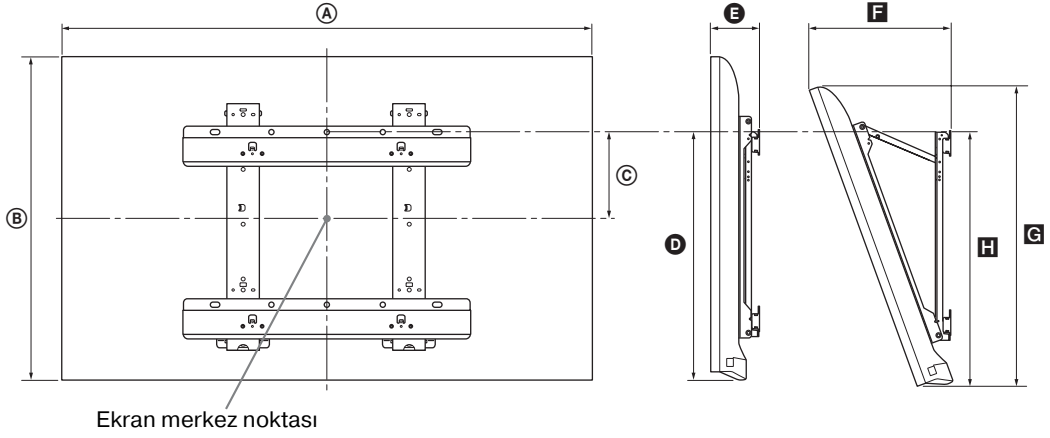

### ② SU-WL100

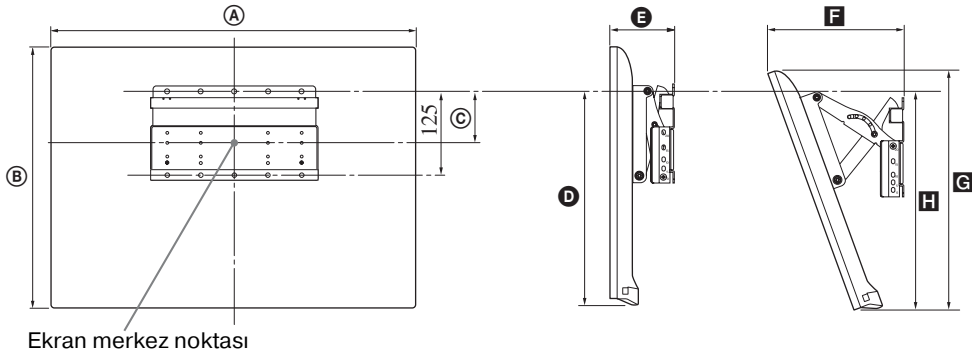

Birim: cm

Model Adı KDL-	Görüntü boyutları		Ekran merkezi boyutu	Her bir montaj açısı için uzunluk				
				Açı (0°)		Açı (20°)		
	A	B	C	D	E	F	G	H
<b>① SU-WL500</b>								
<b>55EX72x</b>	126,9	76,9	6,5	46,5	9,0	32,2	71,8	47,2
<b>46EX72x</b>	107,8	66,0	12,0	46,5	9,1	28,6	61,6	47,2
<b>46EX52x</b>	107,8	66,0	12,0	46,5	9,1	28,6	61,5	47,2
<b>46CX52x</b>	112,2	68,2	8,4	43,2	13,4	34,5	64,2	45,5
<b>40EX72x</b>	94,3	58,6	15,7	46,5	9,1	26,1	54,6	47,2
<b>40EX52x</b>	94,3	58,6	15,7	46,5	9,1	26,0	54,5	47,2
<b>40CX52x</b>	99,1	60,6	12,2	43,2	13,1	31,9	57,0	45,5
<b>37EX72x</b>	87,8	54,9	17,5	46,5	9,1	24,8	51,1	47,2
<b>32EX72x</b>	75,5	48,0	16,1	41,6	9,1	24,1	44,6	42,7
<b>32EX52x/ 32EX42x</b>	75,5	48,0	16,1	41,6	9,1	24,1	44,6	42,6
<b>32CX52x</b>	79,9	50,2	17,2	43,2	13,0	27,9	47,3	45,4
<b>② SU-WL100</b>								
<b>26EX32x</b>	63,1	40,6	7,8	29,5	9,5	20,4	37,4	26,3
<b>24EX32x</b>	58,3	37,6	9,5	29,6	9,4	19,3	34,6	27,6
<b>22EX32x</b>	52,9	34,7	10,8	29,5	9,3	18,2	31,9	27,6

Tablodaki rakamlar kurulumla ilgili olarak biraz değişebilir.

#### UYARI

Televizyonun kurulacağı duvar, televizyonun ağırlığının en az dört katında bir ağırlığı taşıyabilir özellikte olmalıdır. Ağırlık için "Spesifikasyonlar" (sayfa 25-28) bölümüne bakın.

## Güvenlik Bilgileri

### Montaj/Kurulum

Herhangi bir yangın, elektrik çarpması veya hasar ve/veya yaralanma riskini önlemek amacıyla televizyon setini aşağıdaki talimatlara uygun olarak monte ediniz ve kullanınız.

### Montaj

- Televizyon seti, erişimi kolay bir prizden yakınına monte edilmelidir.
- Televizyon setini sabit, düz yüzeylere yerleştiriniz.
- Duvara montaj işlemlerini sadece kalifiye servis personeli gerçekleştirmelidir.
- Emniyet nedenlerinden ötürü, Sony aksesuarlarını kullanmanızı önemle tavsiye ederiz, buna aşağıdaki bileşen de dahildir:
  - Duvara-Montaj Braketi: SU-WL500 (KDL-26/24/22EX32x hariç)
  - SU-WL100 (KDL-26/24/22EX32x)
- Montaj kancalarını TV setine takarken, duvara-montaj braketi ile birlikte verilmiş olan vidaları kullanınız. Temin edilmiş vidalar, montaj kancasının takılması yüzünden ölçüldüğünde 8 mm ile 12 mm uzunlukta olacak şekilde tasarlanmıştır.
- Vidaların çapı ve uzunluğu, duvara-montaj brakentinin modeline bağlı olarak değişiklik gösterir. Temin edilmiş vidaların haricinde başka vidaların kullanılması, TV setinin iç kısmının zarar görmesine veya düşmesine vs. neden olabilir.

8 mm - 12 mm

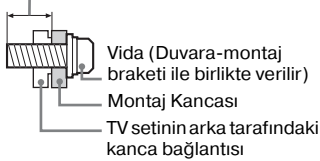

### Nakliye

- Televizyon setini taşımadan önce, tüm kablolarını sökünüz.
- Büyük bir televizyon setini taşımak için iki veya üç kişi gerekir.
- Televizyon setini elle taşıırken, sağ tarafa gösterildiği gibi tutunuz. LCD panele ve ekranın etrafındaki muhafaza kasasına baskı uygulamayınız.

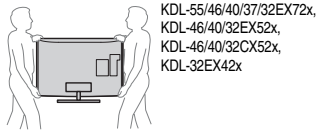

- Televizyon setini taşıırken, sarsıntılara ve aşırı titreşimlere maruz bırakmayınız.

- Televizyon setini tamir için taşırken veya yerini değiştirirken, orijinal karton ve ambalaj malzemelerini kullanarak paketleniniz.

### Havalandırma

- Asla havalandırma deliklerini kapatmayınız veya kabinin içine herhangi bir şey sokmayınız.
- Televizyon setinin etrafında, aşağıda gösterildiği gibi boş alan bırakınız.
- Uygun bir hava devir-daimi sağlayabilmek için bir Sony duvara-montaj braketi kullanmanızı önemle tavsiye ederiz.

### Duvara monte edildiğinde

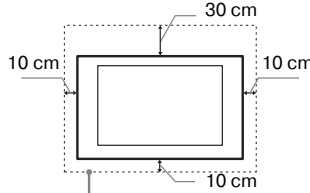

Setin etrafında en az bu kadar boşluk bırakınız.

### Stand ile monte edildiğinde

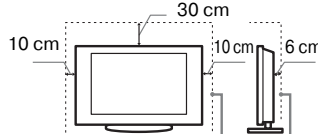

Setin etrafında en az bu kadar boşluk bırakınız.

- Uygun bir havalandırma sağlamak ve kir ve tozların birikmesini önlemek için:
  - Televizyon setini düz, baş aşağı, arkaya doğru veya yana dönük şekilde monte etmeyiniz.
  - Televizyon setini bir raf, halı, yatak üzerine veya bir dolaba monte etmeyiniz.
  - Televizyon setini perde veya gazete gibi şeylerle örtmeyiniz.
  - Televizyon setini aşağıda gösterildiği gibi monte etmeyiniz.

Hava devir-daimi tıkalı.

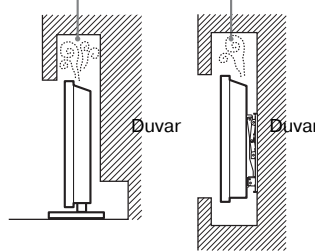

### Ana elektrik kablosu

Herhangi bir yangın, elektrik çarpması veya hasar ve/veya yaralanma riskini önlemek amacıyla, elektrik kablosu ve fişi ile ilgili olarak aşağıdaki hususlara riayet ediniz:

- Sadece Sony tarafından temin edilen elektrik kablolarını kullanınız, farklı tedarikçilerden temin edilenleri kullanmayınız.
- Fişi elektrik prizine tam olarak sokunuz.

- Televizyon setini sadece bir 220-240 V AC elektrik kaynağı ile çalıştırınız.
- Kablo bağlantılarını yaparken, güvenliğinizi için elektrik fişini çekmeyi unutmayınız ve ayaklarınızın kablolarla doluşmamasına dikkat ediniz.
- Televizyon seti ile ilgili bir iş yapmadan veya taşımadan önce, elektrik fişini prizden çekiniz.
- Ana elektrik kablosunu ısı kaynaklarından uzak tutunuz.
- Elektrik fişini prizden çekiniz ve fişi düzenli olarak temizleyiniz. Eğer fiş tozla kaplıysa ve nemlenirse, yalıtımı bozularak bir yangına neden olabilir.

### Notlar

- Ürünle birlikte verilen ana elektrik kablosunu başka bir cihazda kullanmayınız.
- Ana elektrik kablosunu aşırı derecede sıkıktırmanız, bükmeniz veya kıvrmanız. İçindeki iletkenler açığa çıkabilir veya kırılabilir.
- Ana elektrik kablosunda bir değişiklik yapmayınız.
- Ana elektrik kablosunun üzerine ağır bir şey koymayınız.
- Elektrik fişini prizden çekerken kablosundan tutarak çekmeyiniz.
- Birden fazla cihazı aynı prize takmayınız.
- Gevşek durumdaki elektrik prizlerini kullanmayınız.

### Yasaklanmış Kullanım

Televizyon setini, aşağıda belirtilenler gibi yerlerde, ortamlarda veya durumlarda kullanmayınız/monte etmeyiniz, aksi halde televizyon seti arıza yapabilir ve yangına, elektrik çarpmasına, hasara ve/veya yaralanmaya neden olabilir.

### Yer:

- Dış mekanlara (direk güneş ışığı altına), deniz kıyısına, bir gemiye veya başka bir tekneye, bir aracın içine, medikal kurumlara, dengesiz yerlere, suyun, yağmurun, nemin veya dumanın olduğu yerlerin yakınına.
- Televizyon bir halka açık hamamın veya kaplancının soyunma odasına yerleştirilirse, havadaki sülfür vb. sebebiyle televizyon zarar görebilir.



- En iyi resim kalitesi için, ekranı aydınlatmalara veya güneş ışığına doğrudan maruz bırakmayın.
- Televizyonu soğuk bir yerden sıcak bir yere taşımaktan kaçınınız. Ani oda sıcaklığı değişimleri nem yoğunlaşmasına yol açabilir. Bu, televizyonun görüntüleri ve/veya renkleri kötü görüntülemesine yol açabilir. Böyle durumlarda televizyonu açmadan önce nemin tamamen buharlaşmasını bekleyiniz.

## Ortam:

- Sıcak, nemli veya aşırı tozlu yerler; böceklerin girebileceği yerler; mekanik titreşime maruz kalabilecek yerler, yanıcı maddelerin yanı (mumlar, v.s.). Televizyon setine su damlaları veya su sıçramaları gelmemelidir ve vazo gibi içi sıvı dolu eşyalar televizyonun üzerine konulmamalıdır.
- Televizyonu nemli veya tozlu bir yere veya yağlı dumanın veya buharın bulunduğu bir odaya (yemek pişirme tezgahı veya nemlendirme cihazların yakınına) yerleştirmeyin. Aksi takdirde yangın, elektrik çarpması veya deforme olma riski oluşur.



- Televizyonu doğrudan güneş ışığı, bir radyatörün arkası veya bir ısıtma kanalı gibi, aşırı sıcaklıklara maruz kalacağı yerlere monte etmeyin. Televizyon, kasasının deforme olmasına ve/veya televizyonunu arızalanmasına sebep olacak kadar aşırı ısınabilir.



## Durum:

- Elleriniz ıslakken, cihazın kasası açıkken veya üretici tarafından önerilmeyen aksesuarlar takılıyken cihazı kullanmayınız. Yıldırımli havalarda televizyon setinin elektrik ve anten bağlantısını çekiniz.
- Televizyonu, açık bir alana taşıyacak biçimde monte etmeyin. Televizyona çarparak yaralanma veya maddi hasar oluşabilir.



## Kırık parçalar:

- Televizyon setine herhangi bir şey fırlatmayınız. Ekran camı çarpma etkisi ile kırılabilir ve ciddi yaralanmalara neden olabilir.
- Eğer televizyon setinin yüzeyinde çatlama olursa, elektrik kablolarını prizden çekinceye kadar dokunmayınız. Aksi halde elektrik çarparabilir.

## Kullanılmadığında

- Eğer televizyon setini uzunca bir süre kullanmayacaksanız, çevresel ve emniyet nedenlerinden ötürü televizyon setinin fişi prizden çekilmelidir.
- Televizyon setini sadece kapatmış olduğunuzda elektrik beslemesi kesilmiş olmayacağından, televizyon setinin elektriğini tamamen kesmek için fişini prizden çekiniz.

- Bununla birlikte bazı televizyon setleri, düzgün çalışabilmesi için bekleme durumunda bırakılmasını gerektiren özelliklere sahip olabilir.

## Çocuklar için

- Çocukların televizyon setine tırmanmalarına izin vermeyiniz.
- Küçük aksesuarları, çocukların yanlışlıkla yutmaması için, çocukların ulaşamayacağı yerlere kaldırınız.

## Aşağıdaki problemler ortaya çıkarsa...

Aşağıdaki problemlerden birinin olması durumunda, televizyon setini **kapatınız** ve fişini prizden çekiniz.

Satıcınızdan veya Sony yetkili servisinden, kalifiye servis personeline kontrol edilmesini talep ediniz.

## Eğer:

- Elektrik kablosu hasarlıysa.
- Elektrik prizi gevşek durumdaysa.
- Düşmeden, darbelerden veya bir şeyin çarpmasından ötürü televizyon seti hasar görmüşse.
- Herhangi bir sıvı veya katı cisim kasadaki menfezlerden içeri düşerse.

## Uyarı

Yangının yayılmasını önlemek için, mumları ve diğer açık alevleri her zaman bu üründen uzakta tutun.





Uygunluk beyanı, üretici firmanın yetkili kılınmış olduđu, Product Compliance Europe (PCE), Sony Deutschland GmbH tarafından yapılmaktadır.

Product Compliance Europe (PCE),  
Sony Deutschland GmbH  
Hedelfinger Strasse 61, 70327 Stuttgart,  
Germany  
Tel: (0)711-5858-0,  
Fax: (0)711-5858-488  
URL of EU DoC Database:  
<http://www.compliance.sony.de/>

Üretici Firma:

### **Sony Corporation**

1-7-1 Konan, Minato-ku, Tokyo  
108-0075 Japan

Türkiye İrtibat Numaraları:

Tel: 0216-633 98 00

Faks: 0216-632 70 30

e-mail: [bilgi@eu.sony.com](mailto:bilgi@eu.sony.com)

**EEE Yönetmeliğine Uygundur**  
**PCB içermez**

İTHALATÇI FİRMA  
**SONY**<sup>®</sup>  
SONY EURASIA PAZARLAMA AŞ.

Onur Ofis Park Plaza İnkılap Mah. Üntel Sok. No:10 Ümraniye 34768/İstanbul  
Sony Bilgi ve Danışma Hattı: (212) 444 SONY (7669)

## Úvod

Děkujeme vám, že jste si vybrali tento výrobek Sony. Před zapnutím televizoru si prosím pozorně přečtěte tento návod a uschovejte jej pro budoucí potřebu.

Výrobce tohoto výrobku je Sony Corporation, 1-7-1 Konan Minato-ku Tokyo, 108-0075 Japonsko. Zplnomocněným zástupcem pro požadavky ohledně elektromagnetické kompatibility EMC a bezpečnosti výrobku je Sony Deutschland GmbH, Hedelfinger Strasse 61, 70327 Stuttgart, SRN. Pro záležitosti servisu a záruky se obraťte na adresy uváděné v servisních a záručních dokumentech.

## Poznámky k funkcím digitální televize

- Všechny funkce související s digitální televizí (DVB) budou fungovat pouze v zemích nebo oblastech, ve kterých jsou šířeny signály digitálního pozemního vysílání DVB-T (MPEG-2 a H.264/MPEG-4 AVC), nebo kde je přístup ke kompatibilní kabelové službě DVB-C (MPEG-2 a H.264/MPEG-4 AVC). Ověřte si laskavě u svého místního prodejce, zda v místě, kde žijete, lze přijímat signál DVB-T, nebo se zeptejte svého poskytovatele kabelového vysílání, zda je jeho kabelová služba DVB-C vhodná k použití s tímto televizorem.
- Poskytovatel kabelového vysílání může za takové služby vyžadovat dodatečné poplatky nebo souhlas se svými smluvními podmínkami.
- Přestože televizor splňuje specifikace DVB-T a DVB-C, nelze zaručit kompatibilitu s budoucím pozemním DVB-T a kabelovým DVB-C digitálním vysíláním.
- Některé funkce digitální televize nemusí být v některých zemích/oblastech k dispozici a kabelový režim DVB-C nemusí s některými poskytovateli fungovat správně.

Seznam vhodných poskytovatelů kabelových služeb najdete na webových stránkách technické podpory:

<http://support.sony-europe.com/TV/DVBC/>



- Písmeno „x“, které se objevuje v názvu modelu, odpovídá číslu vztahujícímu se ke vzhledu, barvě nebo systému televizoru.
- Pokyny k „Instalaci nástěnného montážního rámu“ jsou uvedeny v tomto návodu k obsluze televizoru.
- Ilustrace použité v této příručce se mohou lišit v závislosti na modelu vašeho televizoru.

- Ilustrace dálkového ovladače použité v této příručce odpovídají RM-ED044, pokud není uvedeno jinak.
- Před zapnutím televizoru si prosím přečtěte část „Bezpečnostní informace“ (strana 34). Tuto příručku si uschovejte pro budoucí potřebu.

## Informace o obchodních značkách

DVB je registrovaná obchodní značka projektu DVB.

HDMI, logo HDMI a High-Definition Multimedia Interface jsou ochranné známky nebo registrované ochranné známky společnosti HDMI Licensing LLC ve Spojených státech a jiných zemích.

DLNA®, logo DLNA a DLNA CERTIFIED® jsou obchodní značky, servisní značky nebo certifikační značky organizace Digital Living Network Alliance.

DivX® je technologie komprimace video souborů vyvinutá společností DivX, Inc.

DivX®, DivX Certified® a přidružená loga jsou registrovanými obchodními značkami společnosti DivX, Inc. a lze je používat pouze s licencí.

DIVX VIDEO: DivX® je digitální video formát vytvořený společností DivX, Inc. Toto je oficiální DivX Certified zařízení pro přehrávání video formátu DivX. Více informací a softwarových nástrojů ke konvertování vašich souborů na DivX video naleznete na adrese [www.divx.com](http://www.divx.com).

DIVX VIDEO-ON-DEMAND: Toto zařízení DivX Certified® musí být registrované pro přehrávání obsahu DivX Video-on-Demand (VOD). Registrační kód vygenerujete v sekci DivX VOD v nabídce nastavení zařízení. Pomocí tohoto kódu pokračujte v registraci na [vod.divx.com](http://vod.divx.com), kde také zjistíte více o DivX VOD.

Vyrobeno v licenci Dolby Laboratories. „Dolby“ a symbol dvojitého D jsou obchodní značky společnosti Dolby Laboratories.

„BRAVIA“ a BRAVIA jsou obchodní značky Sony Corporation.

TrackID je ochranná známka nebo registrovaná ochranná známka společnosti Sony Ericsson Mobile Communications AB.

Společnost Gracenote® nabízí technologie rozpoznávání hudby a souvisejících dat. Gracenote je průmyslovým standardem v technologii rozpoznávání hudby a v dodávání příbuzného obsahu. Více informací najdete na [www.gracenote.com](http://www.gracenote.com). CD a hudební data od společnosti Gracenote, Inc., copyright © 2000-současnost Gracenote. Gracenote Software, copyright © 2000-současnost Gracenote. Na tento produkt a službu se vztahuje některý z patentů nebo několik patentů ve vlastnictví společnosti Gracenote. Viz webové

stránky společnosti Gracenote, které obsahují neúplný seznam příslušných patentů společnosti Gracenote. Společnosti Gracenote, CDDB, MusicID, logo a logotyp Gracenote a logo „Powered by Gracenote“ jsou registrované ochranné známky nebo ochranné známky společnosti Gracenote ve Spojených státech anebo v jiných zemích.

Java a všechny ochranné známky a loga související s platformou Java jsou ochrannými známkami nebo registrovanými ochrannými známkami společnosti Oracle a/nebo jejich přidružených společností. Ostatní názvy mohou být ochrannými známkami příslušných vlastníků.

**HDMI**  
HIGH-DEFINITION MULTIMEDIA INTERFACE

**DOLBY**  
DIGITAL PLUS  
PULSE

**DLNA**  
CERTIFIED

**DIVX**

**gracenote**

**Java**  
POWERED

**Pro modely KDL-55/46/40/32EX721, KDL-46/40/32EX724, KDL-26EX321, KDL-26/24/22EX320:**

## Poznámka k bezdrátovému signálu

1. Společnost Sony tímto prohlašuje, že tento výrobek je ve shodě se základními požadavky a dalšími příslušnými ustanoveními směrnice 1999/5/ES.

Kopii prohlášení o shodě s direktivou (DoC) pro R&TTE naleznete na URL adrese uvedené níže.

<http://www.compliance.sony.de/>



2. Upozornění pro zákazníky: následující informace se vztahují pouze na přístroje prodávané v zemích podléhajících směrnicím EU.

Bezdrátový televizní systém může být provozován v následujících zemích:

Rakousko, Belgie, Bulharsko, Kypr, Česká Republika, Dánsko, Estonsko, Finsko, Francie, Německo, Řecko, Maďarsko, Island, Irsko, Itálie, Latvia, Lichtenštejnsko, Litva, Luxemburg, Malta, Nizozemsko, Norsko, Polsko, Portugalsko, Slovenská Republika, Rumunsko, Slovinsko, Španělsko, Švédsko, Švýcarsko, Turecko a Spojené Království.

Toto vybavení může být použito v ostatních neevropských zemích.

## Bezdrátový televizní systém - údaje o regulaci Pro zákazníky v Itálii

- s ohledem na soukromé použití, legislativním dekretem z 1.8.2003, č. 259 („Zákoník elektronické komunikace“). Zvláště článek 104 označuje, kdy je potřeba celkové autorizace. Článek 105 označuje, kdy je možné použití zdarma;
- s ohledem na poskytnutí veřejnosti přístupu RLAN k síti a službám telekomu (např. Bezdrátový systém televizoru), ministerským dekretem z 28.5.2003 a článkem 25 (celková autorizace pro síť elektronické komunikace a služby) zákoníku elektronické komunikace.

## Pro zákazníky v Norsku

Použití tohoto radiového zařízení je zakázáno v zeměpisné oblasti o poloměru 20 km od centra Ny-Alesund, Svalbard v Norsku.

## Pro zákazníky na Kypru

Konečný uživatel musí zařízení RLAN (WAS nebo Wi-Fi) zaregistrovat v oddělení elektronických komunikací (P.I. 365/2008 a P.I. 267/2007).

P.I. 365/2008 je řád radiokomunikace (kategorie stanic spadajících pod celkovou autorizaci a registraci) 2008.

P.I. 267/2007 je celková autorizace pro použití radiových frekvencí místní rádio sítí a bezdrátovými přístupovými systémy včetně místních radiových oblastních sítí Radio Local Area Networks (WAS/RLAN).

## Pro zákazníky ve Francii

Funkce WLAN (WiFi) tohoto televizoru LCD Digital Colour musí být používána výhradně uvnitř budov. Jakékoliv použití funkce WLAN (WiFi) tohoto televizoru LCD Digital Colour vně budovy je na území Francie zakázáno. Ujistěte se, že je funkce WLAN (WiFi) tohoto televizoru LCD Digital Colour před použitím vně budov deaktivována. (Rozhodnutí ART 2002-1009 doplněné rozhodnutím ART 03-908, týkající se rádiových frekvencí používají omezení.)

## Umístění identifikačního štítku

Štítky s číslem modelu, datem výroby (měsícem/rokem) a specifikací zdroje napájení (v souladu s příslušnými bezpečnostními předpisy) se nacházejí na zadní části televizoru.

## Upozornění

### Sledování televizoru

- Někteří lidé se mohou při sledování 3D obrazu nebo hraní stereoskopických 3D her cítit nepříjemně (napětí v očích, únava nebo nevolnost). Společnost Sony doporučuje všem uživatelům dělat při sledování 3D obrazu nebo hraní stereoskopických 3D her pravidelné přestávky. Délka a frekvence potřebných přestávek je u různých osob odlišná. Musíte zjistit, jaké řešení je nejlepší. Pokud se cítíte nepříjemně, přestaňte sledovat 3D obraz nebo hrát stereoskopické 3D hry, dokud se váš stav nezlepší. Přečtěte si také (i) příručky k ostatním zařízením a médiím, která s tímto televizorem používáte, (ii) naše webové stránky (<http://www.sony-europe.com/myproduct>), kde naleznete nejnovější informace. Zrak malých dětí (obzvláště těch mladších šesti let) se stále vyvíjí. Předtím, než dovolíte malým dětem sledovat 3D obraz nebo hrát stereoskopické 3D hry, poraďte se s lékařem (s pediatrem nebo očním lékařem). Dospělí musí dohlížet na malé děti a zajistit, aby dodržovaly výše uvedená doporučení.
- Nepoužívejte, neskladujte a nenechávejte 3D brýle ani baterii v blízkosti ohně ani na místech s vysokou teplotou – například na přímém slunečním světle nebo v autě zaparkovaném na sluníčku.
- Když budete používat funkci simulovaného 3D, mějte na paměti, že se bude znázorněný obraz kvůli konverzi prováděné tímto televizorem lišit od původního.
- Televizor sledujte za mírného osvětlení, protože sledování televizoru při slabém světle nebo po dlouhou dobu namáhá oči.
- Používáte-li sluchátka, nastavte hlasitost tak, aby zvuk nebyl příliš silný, protože byste si mohli poškodit sluch.

### LCD obrazovka

- I když je LCD obrazovka vyrobena vysoce přesnou technologií a 99,99 % nebo více pixelů funguje správně, mohou se trvale objevovat černé nebo jasné světelné body (červené, modré nebo zelené). Je to způsobeno strukturálními vlastnostmi LCD obrazovky a nejedná se o závadu.
- Netlačte na přední filtr, ani po něm neškrábejte, a na horní plochu televizoru nepokládejte žádné předměty. Obraz by pak mohl být nerovnoměrný nebo by se LCD obrazovka mohla poškodit.
- Budete-li televizor používat na chladném místě, může se v obraze zobrazit skvrna, nebo obraz ztmavně. Nejde o poruchu televizoru. Tento jev po zvýšení okolní teploty zmizí.
- Při nepřetržitě zobrazení statických obrazů může dojít ke vzniku „duchů“. Po chvíli by se měl tento stav zlepšit.

- Během provozu televizoru se obrazovka i skříň přístroje zahřívají. Neznamená to ale funkční poruchu televizoru.
- LCD obrazovka obsahuje malé množství tekutých krystalů. Některé zářivkové trubice použité v tomto televizoru obsahují rovněž rtuť. Při její likvidaci se řiďte místními nařízeními a předpisy.

### Zacházení s povrchem obrazovky/skříňky televizoru a jeho čištění

Před čištěním se ujistěte, že jste televizor odpojili vytažením kabelu ze zásuvky.

Abyste předešli zhoršení stavu materiálu nebo vrchní vrstvy obrazovky, dodržujte následující opatření.

- Prach z povrchu obrazovky/skříňky opatrně stírejte měkkým hadříkem. Nepodaří-li se prach takto odstranit, setřete jej jemným hadříkem mírně navlhčeným slabým roztokem rozředěného čisticího prostředku.
- Vodu ani čisticí prostředek nestříkejte přímo na televizor. Mohla by stéct do spodní části obrazovky nebo vnějších částí a způsobit poruchu.
- Nikdy nepoužívejte jakýkoli typ drsné houbičky, zásadité/kyselé čisticí prostředky, brusné prášky ani těkavá rozpouštědla jako alkohol, benzen nebo insekticidy. Při použití těchto materiálů nebo při delším kontaktu s pryžovými nebo vinylovými materiály může dojít k poškození povrchu obrazovky a materiálu skříňky.
- K zajištění správného větrání doporučujeme pravidelné vysávání větracích otvorů.
- Je-li třeba seřadit úhel televizoru, pohybuje televizorem pomalu tak, aby nespadl nebo nesklouzl ze stojanu.

### Volitelné zařízení

- Volitelná zařízení nebo jiná zařízení vysílající elektromagnetické záření neinstalujte příliš blízko televizoru. Jinak by mohlo dojít ke zkresení obrazu anebo šumu.
- Tento produkt byl testován a shledán vhodným limitům stanoveným direktivou EMC pro použití přípojovacích kabelů kratších než 3 metry.

### (Upozornění na manipulaci s dálkovým ovladačem)

#### Poznámky

- Při vkládání baterií dodržte správnou polaritu.
- Nepoužívejte různé typy baterií, ani nemíchejte současně staré a nové baterie.
- Baterie likvidujte způsobem, který chrání životní prostředí. V některých oblastech je nutné likvidovat baterie podle předpisů. Informujte se prosím u příslušných úřadů.

- S dálkovým ovladačem zacházejte opatrně. Nepouštějte ho na zem, nešlapte po něm, ani na něj nestříkejte žádnou tekutinu.
- Neukládejte dálkový ovladač na místo v blízkosti tepelných zdrojů, nebo na místo vystavené působení přímého slunečního svitu, nebo do vlhké místnosti.

### Bezdrátová funkce jednotky

- Nepoužívejte zařízení v blízkosti zdravotních zařízení (kardiostimulátor atd.). Mohlo by dojít k selhání zdravotního zařízení.
- I když tato jednotka vysílá/přijímá zakódované signály, buďte opatrní na neautorizovaný příjem. Za výsledné problémy neneseme zodpovědnost.

### Likvidace televizoru



**Likvidace nepotřebného elektrického a elektronického zařízení (platné v Evropské unii a**

### dalších evropských státech uplatňujících oddělený systém sběru)

Tento symbol umístěný na výrobku nebo jeho balení upozorňuje, že by s výrobkem po ukončení jeho životnosti nemělo být nakládáno jako s běžným odpadem z domácnosti. Je nutné ho odvézt do sběrného místa pro recyklaci elektrického a elektronického zařízení. Zajištěním správné likvidace tohoto výrobku pomůžete zabránit případným negativním důsledkům na životní prostředí a lidské zdraví, které by jinak byly způsobeny nevhodnou likvidací výrobku. Recyklováním materiálů, z nichž je vyroben, pomůžete zachovat přírodní zdroje. Podrobnější informace o recyklaci tohoto výrobku zjistíte u příslušného místního úřadu, podniku pro likvidaci domovního odpadu nebo v obchodě, kde jste výrobek zakoupili.



**Nakládání s nepotřebnými bateriemi (platí v Evropské unii a dalších evropských**

### státech využívajících systém odděleného sběru)

Tento symbol umístěný na baterii nebo na jejím obalu upozorňuje, že s baterií opatřenou tímto označením by se nemělo nakládat jako s běžným domácím odpadem. Symbol nacházející se na určitých typech baterií může být použit v kombinaci s chemickou značkou. Značky pro rtuť (Hg) nebo olovo (Pb) jsou přidány, pokud baterie obsahuje více než 0,0005% rtuti nebo 0,004% olova. Správným nakládáním s těmito nepotřebnými bateriemi pomůžete zabránit možným negativním dopadům na životní prostředí a lidské zdraví, k nimž by mohlo docházet v případech nevhodného zacházení s vyřazenými bateriemi. Materiálová recyklace pomůže chránit přírodní zdroje. V případě, že výrobek z důvodů bezpečnosti, funkce nebo uchování dat vyžaduje trvalé spojení s vloženou baterií, je třeba, aby takovou baterii vyjmul z přístroje pouze kvalifikovaný personál. K tomu, aby s baterií bylo správně naloženo, předejte výrobek, který je na konci své životnosti na místo, jenž je určené ke sběru elektrických a elektronických zařízení za účelem jejich recyklace. Pokud jde o ostatní baterie, prosím, nahlédněte do té části návodu k obsluze, která popisuje bezpečné vyjmutí baterie z výrobku. Nepotřebnou baterii odevzdejte k recyklaci na příslušné sběrné místo. Pro podrobnější informace o recyklaci tohoto výrobku či baterii kontaktujte, prosím, místní obecní úřad, firmu zabezpečující místní odpadové hospodářství nebo prodejnu, kde jste výrobek zakoupili.





## **Začínáme**

Kontrola příslušenství.....	8
Vložení baterií do dálkového ovladače .....	8
1: Připojení stolního stojanu.....	9
2: Nastavení úhlu televizoru .....	10
3: Připojení antény/zařízení Set Top Box/rekordéru (např. DVD rekordéru) .....	11
4: Připojení audio/video zařízení .....	11
5: Zabezpečení televizoru před převrácením.....	12
6: Uložení napájecího kabelu/Svázání kabelů.....	12
7: Provedení počátečního nastavení.....	13

## **Použití televizoru BRAVIA**

Sledování televize .....	14
Výběr různých funkcí a nastavení (nabídka Home).....	16
Zobrazení návodu k použití (příručka i-Manual).....	18

## **Nastavení sítě**

Příprava pevné sítě .....	20
Příprava bezdrátové LAN.....	20
Nastavení internetového připojení .....	21
Pokud se nemůžete připojit k Internetu .....	23
Úprava nastavení zobrazení serveru.....	23

## **Doplňkové informace**

Řešení problémů.....	24
Specifikace .....	25
Instalace příslušenství (konzola pro upevnění na zeď) .....	29
Bezpečnostní informace .....	34

**Po nastavení televizoru BRAVIA a zvládnutí základních operací s touto příručkou najdete podrobnější vysvětlení funkcí televizoru v integrované příručce (i-Manual).**

Tento televizor je vybaven integrovanou příručkou (i-Manual).

Příručku i-Manual otevřete tak, že stisknete tlačítko **i-MANUAL** na dálkovém ovladači a vyberete položku. Podrobnosti viz strana 18 této příručky. Obsah příručky i-Manual se může lišit v závislosti na modelu/oblasti/zemi.

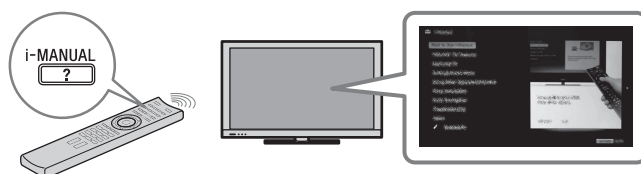

## Obsah příručky i-Manual

### ***Jak používat i-Manual***

#### ***Funkce televizoru „BRAVIA“***

- Funkce 3D
- Čidlo přítomnosti
- Internetové video „BRAVIA“
- Internetové widgety
- Bezdrátová LAN / Bezdrátová LAN připravena
- „BRAVIA“ Sync s funkcí „Ovládání HDMI“
- TrackID™/Music Search/Video Search
- Nahrávání na USB HDD

#### ***Sledování televizoru***

- Funkce 3D
- Průvodce digit. elektronickými programy
- Oblíbené
- Formát obrazovky
- Režim obrazu
- Text
- Fotografie/Hudební/Videa
- Duální obraz (PIP)
- Duální obraz (P&P)
- NVOD/MF

#### ***Nastavení/Nabídka Home***

- O nabídce Home
- Nastavení
- Displej
- Zvuk
- Systémová nastavení
- i-Manual
- Digitální nastavení
- Nastav. analogové části
- Externí vstupy
- Sít
- Podpora výrobku

### ***Používání jiného zařízení/ internetu***

- Video/DVD přehrávač
- Audio systém
- USB zařízení (např. digitální fotoaparát)
- Rámeček obrázku
- Zařízení HDMI
- Internet/bezdrátová LAN
- Domácí síť
- PC

### ***Popis částí***

- Dálkový ovladač
- Ovládání a indikátory televizoru
- Terminály

### ***Řešení problémů***

### ***Rejstřík***

### ***✎ Seznam záložek***

## Kontrola příslušenství

Dálkový ovladač (1)

Baterie velikosti AAA (typ R3) (2)

Stolní stojan (1)<sup>\*1</sup>

Upevňovací šrouby pro stolní stojan (M5 × 16) (3)

(kromě modelů KDL-26/24/22EX32x)

Upevňovací šrouby pro stolní stojan (M4 × 12) (2)

(pouze modely KDL-26/24/22EX32x)

Montážní šrouby pro stolní stojan (M6 × 14) (4)

(pouze modely KDL-55/46EX72x, KDL-46EX52x a KDL-46CX52x)

Montážní šrouby pro stolní stojan (M6 × 14) (3)

(pouze modely KDL-40/37/32EX72x, KDL-40/32EX52x, KDL-40/32CX52x, KDL-32EX42x)

Montážní šrouby pro stolní stojan (M6 × 14) (2)

(pouze model KDL-26EX321)

Montážní šrouby pro stolní stojan (M4 × 12) (2)

(pouze modely KDL-26/24/22EX320)

Šestihranný klíč (1)

(kromě modelů KDL-26/24/22EX320)

Návod k použití (tato příručka) a další dokumenty

<sup>\*1</sup> Informace o montáži stolního stojanu naleznete v dodané příručce ke stojanu.

## Vložení baterií do dálkového ovladače

► Pro modely KDL-55/46/40/37/32EX72x

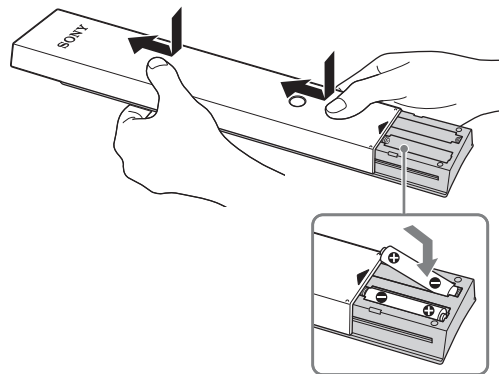

- 1 Sejměte ochrannou fólii.
- 2 Stiskněte kryt a posuňte jej nahoru.

► Pro modely KDL-46/40/32EX52x, KDL-46/40/32CX52x, KDL-32EX42x, KDL-26/24/22EX32x

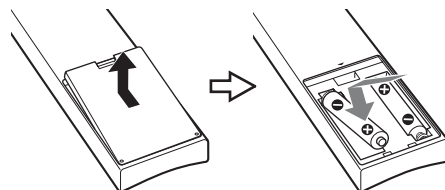

- 1 Sejměte ochrannou fólii.
- 2 Stiskněte kryt a zdvihněte jej.

## 1: Připojení stolního stojanu

**1** Informace o správném připojení stolního stojanu televizoru k některým modelům televizorů naleznete v dodané příručce stojanu.

**2** Umístěte televizor na stolní stojan.

- Pro modely KDL-55/46/40/37/32EX72x, KDL-46/40/32EX52x, KDL-46/40/32CX52x, KDL-32EX42x

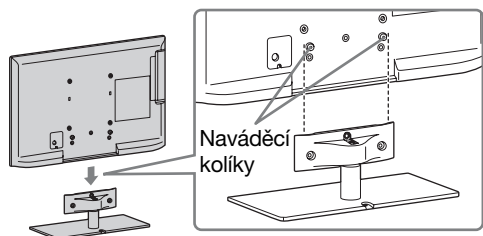

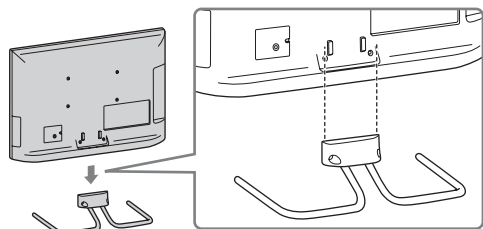

- Srovnejte televizor shora a posouvejte, dokud nebudou naváděcí kolíky zakryté.

- Pro modely KDL-26/24/22EX320

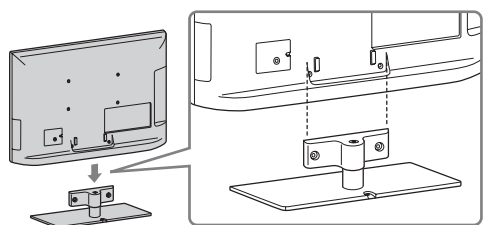

- Pro model KDL-26EX321



**3** Pomocí dodaných šroubů připevněte televizor ke stolnímu stojanu podle šipek , které označují otvory pro šrouby.

- Pro modely KDL-55/46/40/37/32EX72x, KDL-46/40/32EX52x, KDL-46/40/32CX52x, KDL-32EX42x

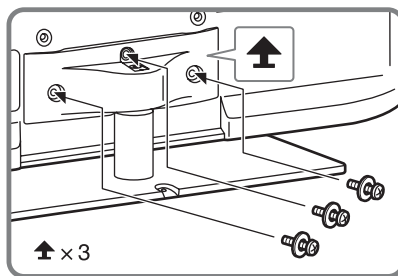

- Pro modely KDL-26/24/22EX320

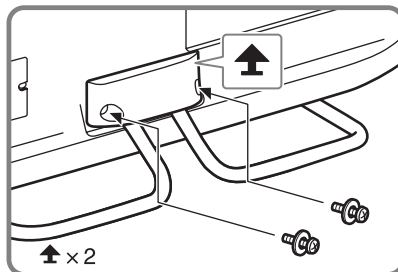

- Pro model KDL-26EX321

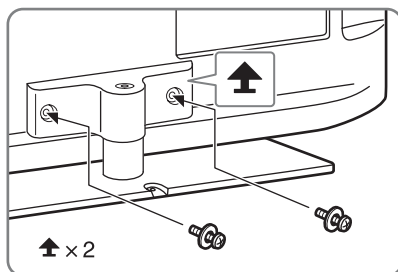

- Používáte-li elektrický šroubovák, nastavte utahovací moment na přibližně 15 kgf-cm {1,5 N·m}.

## Odmontování stolního stojanu z televizoru

Chcete-li odmontovat stolní stojan z televizoru, uvolněte šrouby  přišroubované v kroku 3.



- Stolní stojan televizoru neodpoujte z jiného důvodu, než je instalace nutného příslušenství k televizoru.
- Když budete odpojovat stolní stojan od televizoru, položte televizor obrazovkou dolů na stabilní pracovní povrch o větší ploše, než je plocha obrazovky.

- Abyste zabránili poškození povrchu LCD obrazovky, položte na pracovní povrch měkkou látku.
- Před zapnutím se ujistěte, že je televizor ve svislé poloze. Televizor nesmí být spuštěn s LCD panelem směřujícím dolů, obraz by tak mohl být nerovnoměrný.

- Pro modely KDL-55/46/40/37/32EX72x, KDL-46/40/32EX52x, KDL-46/40/32CX52x, KDL-32EX42x

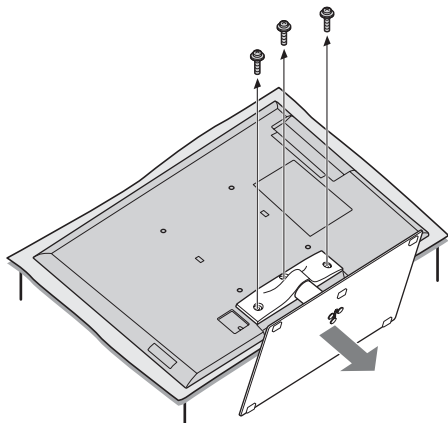

- Pro modely KDL-26/24/22EX320

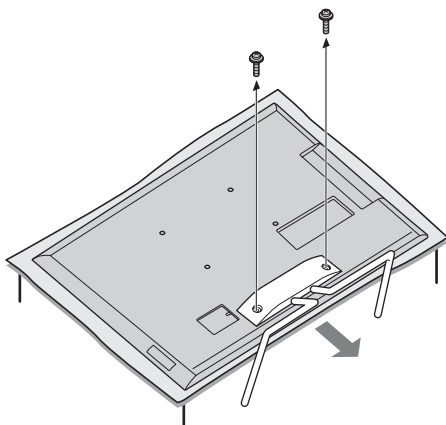

- Pro model KDL-26EX321

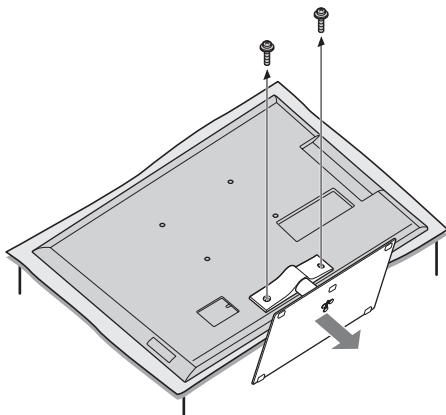

## 2: Nastavení úhlu televizoru

Tento televizor lze nastavit v mezích úhlů vyznačených na obrázku.

### Nastavení úhlu (pootočení) (kromě modelů KDL-26/24/ 22EX320)



- Při nastavování úhlu držte jednou rukou stojan, aby nedošlo ke sklouznutí nebo převrácení stojanu.

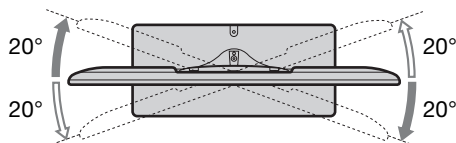

### Nastavení úhlu (náklon) (kromě modelů KDL-46/40/ 32CX52x)



- Dávejte pozor, abyste si při nastavování úhlu neskrípali prsty mezi televizor a stojan.

- Pro modely KDL-55/46/40/37/32EX72x, KDL-46/40/32EX52x, KDL-32EX42x, KDL-26EX321

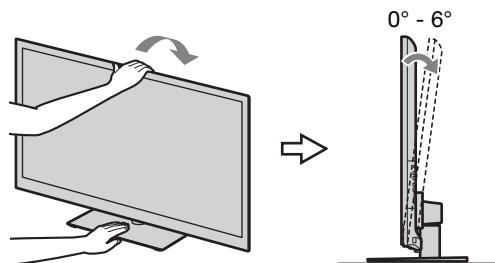

- Pro modely KDL-26/24/22EX320

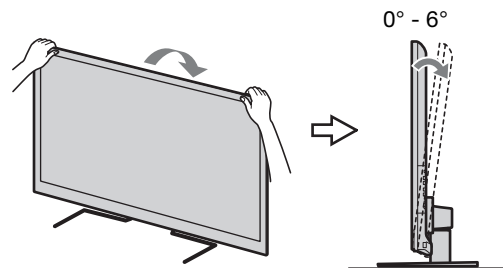



- Ujistěte se, že se před televizorem nenacházejí žádné předměty.

Infračervené čidlo

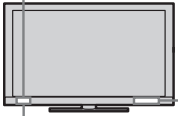

3D synchronizační vysílač  
(pouze modely KDL-55/  
46/40/37/32EX72x)

Čidlo přítomnosti  
(kromě modelů KDL-46/40/32EX520 a  
KDL-40/32EX523)

- Nevystavujte čidlo přítomnosti přímému slunečnímu světlu nebo jinému silnému světlu, protože by mohlo dojít k jeho poruše.

### 3: Připojení antény/zařízení Set Top Box/rekordéru (např. DVD rekordéru)

Připojení zařízení Set Top Box/  
rekordéru (např. DVD rekordéru)  
pomocí kabelu SCART

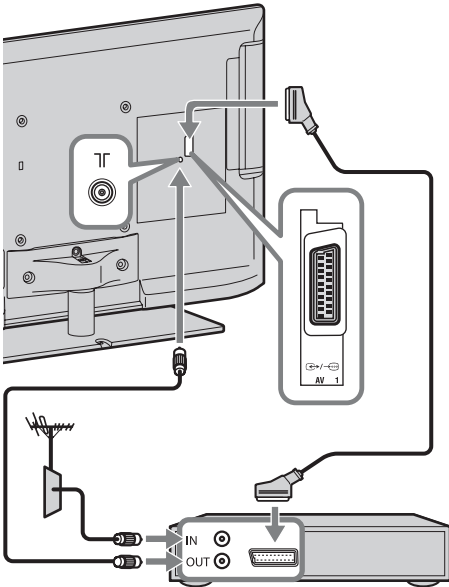

Zařízení Set top box/rekordér (např. DVD rekordér)



- Pro toto připojení doporučujeme pravoúhlý univerzální SCART.

### Připojení zařízení Set Top Box/ rekordéru (např. DVD rekordéru) pomocí kabelu HDMI

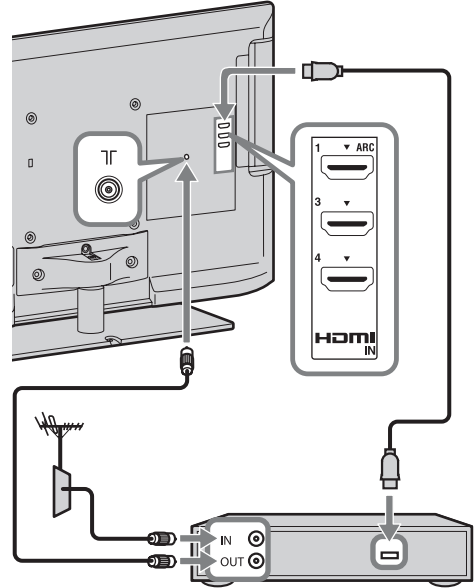

Zařízení Set top box/rekordér (např. DVD rekordér)

### 4: Připojení audio/video zařízení

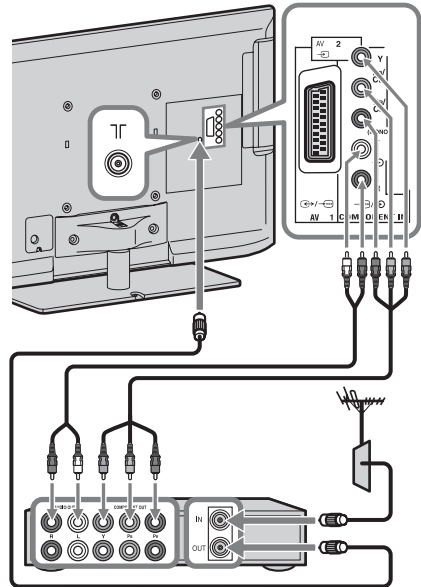

Audio/video zařízení

## 5: Zabezpečení televizoru před převrácením

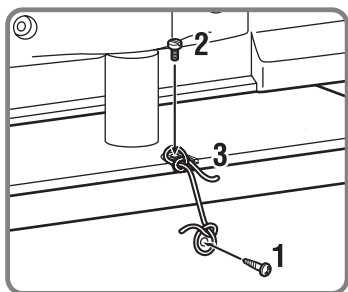
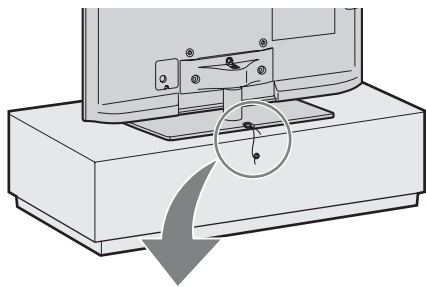

- 1** Do TV stojanu zašroubujte vrt do dřeva (průměr 4 mm, není součástí dodávky).
- 2** Do otvoru na šroub u televizoru zašroubujte šroub do kovu (M4 × 10, není součástí dodávky).
- 3** Vrt do dřeva a šroub do kovu svažte silnou šňůrou (není součástí dodávky).

## 6: Uložení napájecího kabelu/Svázání kabelů

### ► KDL-46/40/32CX52x

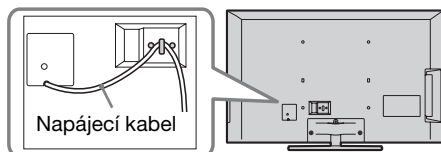

### ► Kromě modelů KDL-46/40/32CX52x



- Než začnete spojovat kabely, odstraňte z AC krytu svorku na kabely (viz kroky 1 a 2). Znovu použijte svorku na kabely (viz krok 3) ke spojení ostatních kabelů (viz krok 4).
- Napájecí kabel nespojujte s ostatními kabely.

KDL-55/46/40/37/32EX72x, KDL-46/40/32EX52x, KDL-32EX42x, KDL-26EX321

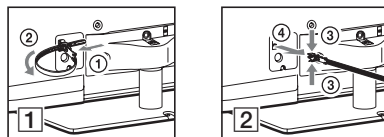

KDL-26/24/22EX320

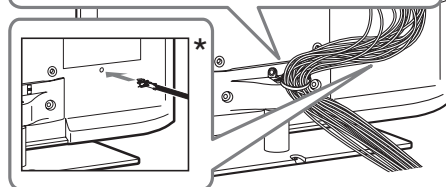
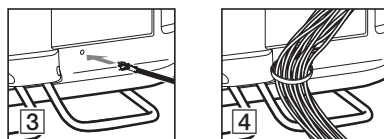
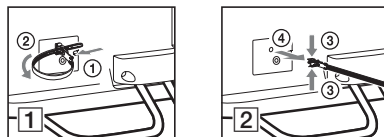

- \* Při instalaci na stěnu zachyťte svorku na kabely pod terminály.



## 7: Provedení počátečního nastavení

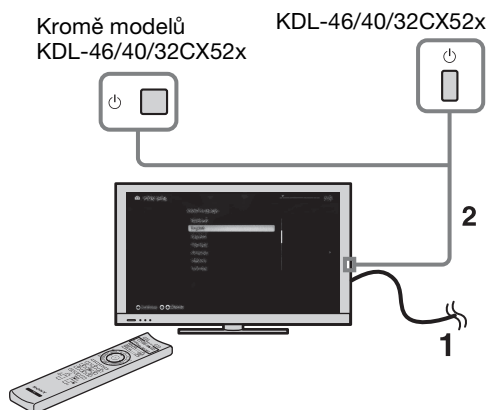

- 1 Připojte televizor k elektrické zásuvce.
- 2 Stiskněte tlačítko  na televizoru. Indikátor **I** (napájení) se rozsvítí zeleně.  
Při prvním zapnutí televizoru se na obrazovce objeví nabídka volby jazyka.



- Když televizor poprvé zapnete, musí v televizoru proběhnout některé vnitřní optimalizační procesy, než bude možné provést počáteční nastavení. Na televizoru nebude obraz ani zvuk a kontrolka časovače v přední části televizoru bude asi 40 sekund oranžově blikat. Nevypínejte televizor během tohoto procesu. Tento proces byl u některých televizorů proveden v továrně.

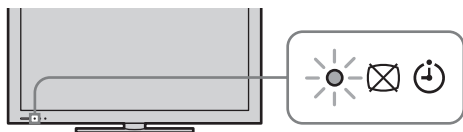

3



Řiďte se pokyny na obrazovce.





**Automatické digitální ladění:** Jestliže zvolíte možnost „Kabelové“, doporučujeme, abyste pro rychlé ladění vybrali „Rychlé ladění“. Nastavte položky „Kmitočet“ a „ID sítě“ podle informací dodaných poskytovatelem kabelové televize. Pokud pomocí funkce „Rychlé ladění“ nenajdete žádný kanál, vyzkoušejte „Úplné ladění“ (tato funkce může zabrat více času).



- „Úplné ladění“ nemusí být dostupné ve vaší zemi/regionu.

Seznam vhodných poskytovatelů kabelových služeb najdete na webových stránkách technické podpory: <http://support.sony-europe.com/TV/DVBC/>

**Třídění programů:** Mění pořadí analogových kanálů uložených v televizoru.

- 1 Stiskněte  pro výběr kanálu, který chcete přesunout do nové pozice, pak stiskněte .
- 2 Stiskněte  pro výběr nové pozice pro kanál, pak stiskněte .



- Kanály lze naladit ručně.

# Použití televizoru BRAVIA

## Sledování televize

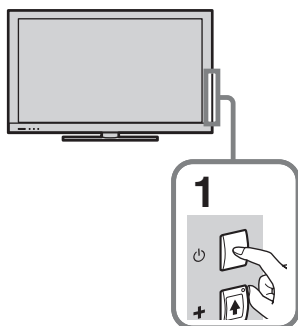

### 1 Zapněte televizor.

Zapněte televizor stisknutím tlačítka  na televizoru.

### 2 Vyberte režim.



### 3 Vyberte televizní kanál.

PROG



### Použití digitálního elektronického programového průvodce (EPG)

Stisknutím tlačítka **GUIDE** v digitálním režimu zobrazíte průvodce programy.



Pomocí tlačítek **0-9** vybírejte digitální kanály. Pro čísla kanálů 10 a vyšší stiskněte rychle další číslici.

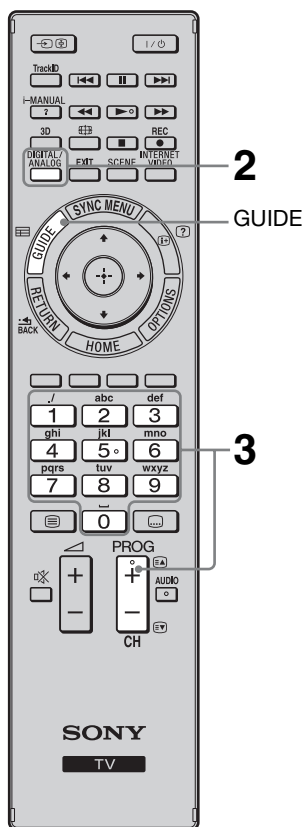

- Tlačítka **5**, **▶**, **PROG** + a **AUDIO** na dálkovém ovladači mají dotekové body. Při ovládání televize použijte dotekové body jako výchozí místa.

## Části a ovládací prvky dálkového ovladače

Dodaný dálkový ovladač slouží k ovládání televizoru. Základní funkce dálkového ovladače jsou vysvětleny zde. Chcete-li zjistit podrobnější informace o všech funkcích dálkového ovládání, stiskněte tlačítko **i-MANUAL** a zobrazí se integrovaná příručka (i-Manual) (strana 18).

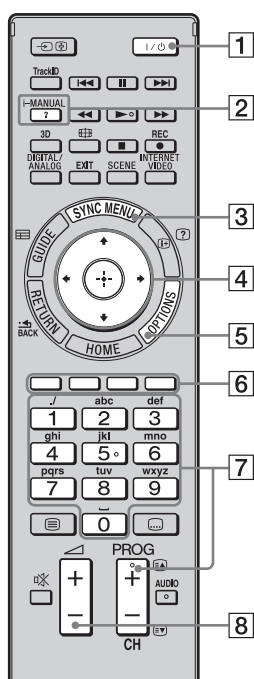

Pro modely KDL-55/46/40/37/  
32EX72x

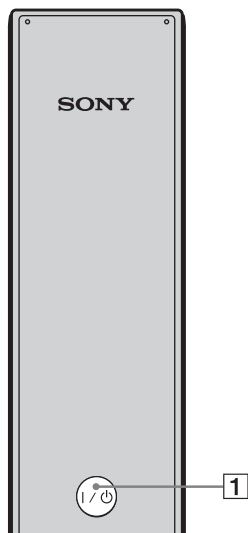

Zadní část dálkového ovladače

### 1 I/O

Stisknutím zapnete nebo vypnete televizor z pohotovostního režimu.

### 2 i-MANUAL

Zobrazí integrovanou příručku (i-Manual).

### 3 SYNC MENU

Zobrazí nabídku BRAVIA Sync pro ovládání zařízení kompatibilního s funkcí BRAVIA Sync připojeného k televizoru.

### 4 ↕/↔/↔/↔/⊕

Slouží k posouvání kurzoru na obrazovce a k potvrzení položky.

### 5 OPTIONS

Zobrazí seznam pohodlných funkcí a zástupců nabídek. Položky nabídky se liší na základě aktuálního vstupu a/nebo obsahu.

### 6 Barevná tlačítka

Když jsou barevná tlačítka k dispozici, na obrazovce se objeví návod k použití.

### 7 PROG/CH +/-/číselná tlačítka

Slouží k výběru kanálů v režimu televizoru.

### 8 ↖ +/-

Nastavuje hlasitost.

# Výběr různých funkcí a nastavení (nabídka Home)

Všechny funkce je možné vybrat v nabídce Home.

Mapa nabídky Home viz strana 17.

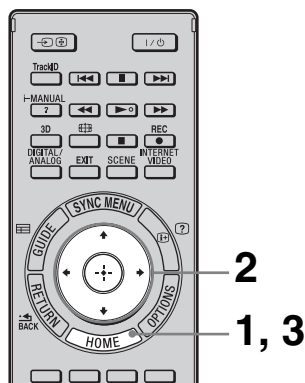

## 1 Stiskněte tlačítko HOME.



## 2 Pomocí tlačítek $\uparrow/\downarrow/\leftarrow/\rightarrow/\oplus$ vyberte položku.

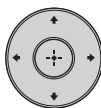

### Výběr položek v nabídce Home (např. výběr položky „Nastavení“)

① Pomocí tlačítek  $\leftarrow/\rightarrow$  vyberte položku „Nastavení“.

Obsah položky „Nastavení“ se zobrazí vpravo.

② Pomocí tlačítek  $\uparrow/\downarrow$  vyberte položku „Displej“.











③ Stisknutím tlačítka  $\oplus$  otevřete nabídku. Podle pokynů na obrazovce vyberte pomocí tlačítek  $\uparrow/\downarrow/\leftarrow/\rightarrow$  požadované položky a stisknutím tlačítka  $\oplus$  je potvrďte.

## 3 Stisknutím tlačítka HOME ukončete funkci.



## Mapa nabídky Home

Po stisknutí tlačítka **HOME** na dálkovém ovladači se následující ikony zobrazí jako kategorie. Kategorie jsou k dispozici v závislosti na modelu televizoru, oblasti, zemi a podmínkách vysílání.

	<b>TV</b>	Umožňuje zvolit seznam televizních kanálů nebo programového průvodce.
	<b>Média</b>	Umožňuje sledovat fotografie/hudbu/video prostřednictvím USB zařízení nebo domácí sítě.
	<b>Vstupy</b>	Umožňuje zvolit zařízení připojené k televizoru.
	<b>Oblíbené/historie</b>	Poskytuje rychlý přístup k často používaným a nedávno sledovaným položkám, například televizním kanálům, externím vstupům nebo mediálním souborům.
	<b>Nastavení</b>	Obsahuje všechny potřebné konfigurace pro přizpůsobení nastavení televizoru.
	<b>Widgety</b>	Poskytuje přístup k položce Widgety.
	<b>Aplikace</b>	Umožňuje používání různých aplikací, jako je „Music Search“, „Internetový prohlížeč“ atd.
	<b>Qriocity</b>	Umožňuje přístup k online službě „Qriocity“.
	<b>Internetový obsah</b>	Umožňuje používání internetových služeb obsahu.
	<b>Doporučení</b>	Na základě historie sledování zobrazuje doporučení programů, které by vás mohly zajímat.
	<b>Nahrávky</b>	Umožňuje nahrávat na připojené zařízení USB HDD s použitím časovače a zvolit nahraný obsah, který chcete přehrát.

# Zobrazení návodu k použití (příručka i-Manual)

Návod k použití byl nainstalován do vašeho televizoru BRAVIA a lze jej zobrazit na obrazovce.

Chcete-li se s funkcemi televizoru seznámit podrobněji, stačí se dotknout tlačítka a otevře se příručka i-Manual.

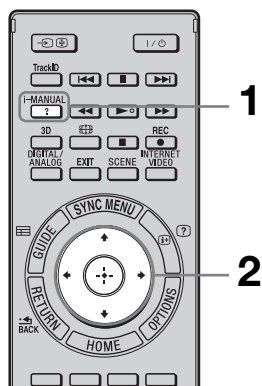

## 1 Stiskněte i-MANUAL.

i-MANUAL



## 2 Pomocí tlačítek $\uparrow/\downarrow/\leftarrow/\rightarrow/\oplus$ vyberte položky.

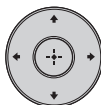

### Výběr položek v příručce i-Manual

① Pomocí tlačítek  $\uparrow/\downarrow$  vyberte položku. Obsah položky se zobrazí vpravo jako druhá úroveň.

② Stisknutím tlačítka  $\rightarrow$  přejdete do druhé úrovně.

③ Pomocí tlačítek  $\uparrow/\downarrow$  vyberte položku z druhé úrovně.

Vpravo se zobrazí přehled této položky. Pokud je k dispozici třetí úroveň, opakujte tento krok, aby se zobrazil přehled položky.

④ Pomocí tlačítek  $\rightarrow$  vyberte položku. Zobrazí se obsah.

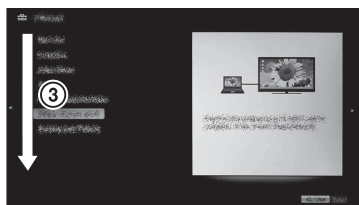
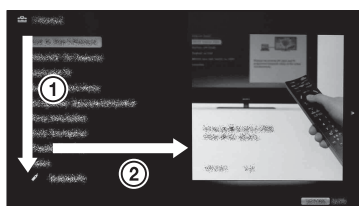

## Popis obrazovky i-Manual

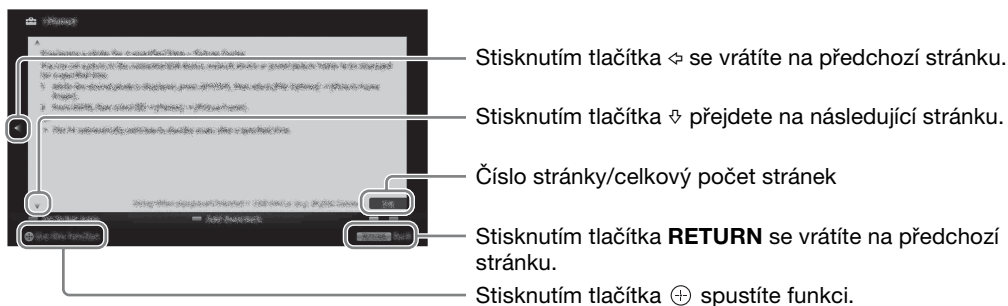

## Použití záložky

Příručka i-Manual je vybavena funkcí záložek. Stránky lze označit záložkami s barevnými tlačítky podle pokynů v dolní části obrazovky. Abyste se dostali ke svým registrovaným záložkám, přejděte na horní stránku příručky i-Manual a zvolte „Seznam záložek“.

## Zapamatování poslední zobrazené stránky

Příručka i-Manual si pamatuje poslední zobrazenou stránku. Pokud je zobrazena obrazovka i-Manual, vrátíte se na obrazovku televize stisknutím tlačítka **i-MANUAL**. Stisknete-li tlačítko **i-MANUAL** znovu, zobrazí se informace, které jste viděli naposledy. Chcete-li zobrazovat od nejvyšší stránky příručky i-Manual, vraťte se na nejvyšší stránku podle pokynů na obrazovce nebo stiskněte tlačítko **HOME** a vyberte položku „i-Manual“ části „Nastavení“ v nabídce Home.

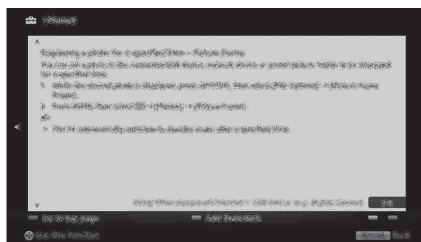

- Paměť poslední stránky se automaticky obnoví, když přepnete televizor do pohotovostního režimu.

# Nastavení sítě

Připojíte-li tento televizor k Internetu, můžete používat více funkcí: zobrazení fotografie, která udává jeho polohu na mapě, sledování internetového videa atd. Podrobné informace o těchto funkcích naleznete v příručce i-Manual.



- Chcete-li se připojit k Internetu, budete se muset obrátit na poskytovatele internetových služeb.

## Příprava pevné sítě

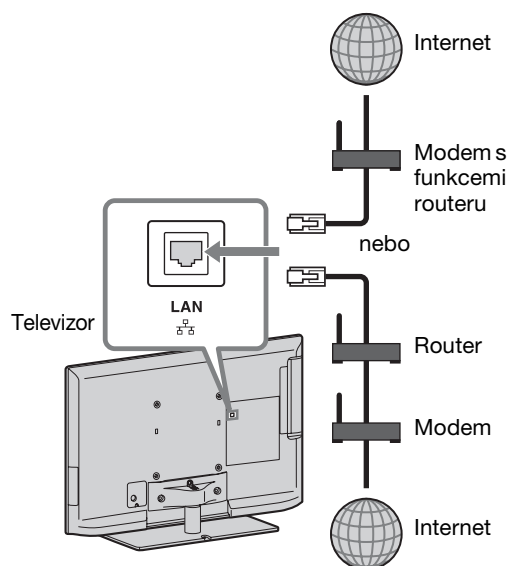

- Pro připojení LAN použijte kabel kategorie 7 (prodává se samostatně).

## Příprava bezdrátové LAN

Specifikace Wireless LAN Ready umožňuje snadný přístup k Internetu a domácí síti pomocí USB adaptéru bezdrátové sítě LAN UWA-BR100 (od ledna 2010). Zasunutím USB adaptéru bezdrátové sítě LAN do portu USB televizoru můžete snadno vytvořit bezdrátovou síť. Než nastavíte funkci bezdrátové sítě LAN televizoru, musíte nastavit bezdrátový router LAN.

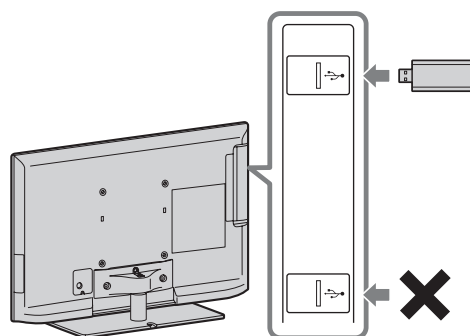

- V závislosti na modelu televizoru je USB adaptér bezdrátové sítě LAN k dispozici jako volitelné příslušenství.



## Nastavení internetového připojení

Pomocí funkce sítě lze připojit televizor k Internetu. Postup nastavení se liší podle typu sítě a routeru LAN. Než nastavíte internetové připojení, musíte nastavit router LAN. Zkontrolujte prostředí bezdrátové sítě LAN pomocí následujícího diagramu.

### Bezdrátová LAN

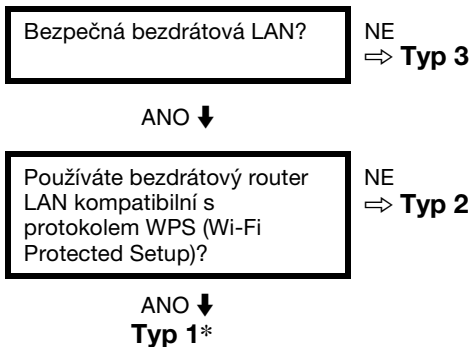

### Pevná síť LAN → Typ 4

\* Typ 1 má jednodušší nastavení, pokud je router vybaven tlačítkem pro automatické nastavení, např. Air Station One-Touch Secure System (AOSS). Většina nejnovějších routerů je touto funkcí vybavena. Zkontrolujte router.

**Typ 1:** Postupujte podle konfigurace pro „Zabezpečená síť s funkcí WPS (Wi-Fi Protected Set-up)“.

**Typ 2:** Postupujte podle konfigurace pro „Zabezpečená síť bez funkce WPS (Wi-Fi Protected Set-up)“.

**Typ 3:** Postupujte podle konfigurace pro „Nezabezpečená síť s libovolným typem bezdrátového routeru LAN“.

**Typ 4:** Postupujte podle konfigurace pro „Nastavení pevné sítě“.

## Typ 1: Zabezpečená síť s funkcí WPS (Wi-Fi Protected Set-up)

Standard WPS umožňuje zabezpečení bezdrátové domácí sítě pouhým stisknutím tlačítka WPS na bezdrátovém routeru LAN. Než nastavíte bezdrátovou LAN, zjistěte umístění tlačítka WPS na routeru a ověřte si způsob jeho použití.

Pro účely zabezpečení poskytnete funkci „WPS (PIN)“ kód PIN pro router. Kód PIN se obnoví pokaždé, když vyberete možnost „WPS (PIN)“.

- 1 Stiskněte **HOME**, potom zvolte  > „Síť“ > „Nastavení sítě“.
- 2 Na úvodní obrazovce „Bezdrátové nastavení“.
- 3 Pro metodu s použitím tlačítka vyberte možnost „WPS (tlačítko)“, pro metodu s použitím kódu PIN vyberte možnost „WPS (PIN)“.



- Název tlačítka funkce WPS se může lišit v závislosti na routeru (např. tlačítko AOSS).

- 4 Postupujte podle pokynů na obrazovce nastavení.

## Typ 2: Zabezpečená síť bez funkce WPS (Wi-Fi Protected Set-up)

Chcete-li nastavit bezdrátovou LAN, bude vyžadován údaj SSID (název bezdrátové sítě) a bezpečnostní klíč (klíč WEP nebo WPA). Pokud je neznáte, vyhledejte je v návodu na použití routeru.

- 1 Stiskněte **HOME**, potom zvolte  > „Síť“ > „Nastavení sítě“.
- 2 Na úvodní obrazovce „Bezdrátové nastavení“.
- 3 Vyberte položku „Skenovat“ a pak vyberte síť v seznamu zjištěných bezdrátových sítí.
- 4 Postupujte podle pokynů na obrazovce nastavení.



- Pokud pro nastavení sítě používáte funkci WPS, aktivuje se nastavení zabezpečení bezdrátového routeru LAN a každé zařízení, které bylo dříve připojeno k bezdrátové síti LAN v nezabezpečeném stavu, bude od sítě odpojeno.  
V takovém případě aktivujte nastavení zabezpečení odpojeného zařízení a znovu je připojte. Můžete také deaktivovat nastavení zabezpečení bezdrátového routeru LAN a pak připojit zařízení k televizoru v nezabezpečeném stavu.

---

### Typ 3: Nezabezpečená síť s libovolným typem bezdrátového routeru LAN

K nastavení bezdrátové sítě LAN bude vyžadován údaj SSID (název bezdrátové sítě).

- 1 Stiskněte **HOME**, potom zvolte  > „Síť“ > „Nastavení sítě“.
- 2 Na úvodní obrazovce „Bezdrátové nastavení“.
- 3 Vyberte položku „Skenovat“ a pak vyberte síť v seznamu zjištěných bezdrátových sítí.
- 4 Postupujte podle pokynů na obrazovce nastavení.



- Bezpečnostní klíč (klíč WEP nebo WPA) nebude vyžadován, protože v tomto postupu není nutné vybírat metodu zabezpečení.

---

### Typ 4: Nastavení pevné sítě

Podle potřeby zadejte příslušné alfanumerické hodnoty pro router. Položky, které je nutné nastavit (například IP adresa, maska podsítě, DHCP), se mohou lišit v závislosti na poskytovateli internetových služeb nebo routeru. Podrobnosti naleznete v příručce poskytovatele internetových služeb nebo v příručkách dodaných s routerem.

- 1 Stiskněte **HOME**, potom zvolte  > „Síť“ > „Nastavení sítě“.
- 2 Na úvodní obrazovce „Nastavení pomocí pevné sítě“.
- 3 Chcete-li nastavit IP adresu a proxy server automaticky, vyberte možnost „Auto“. Chcete-li tyto údaje nastavit ručně, vyberte možnost „Vlastní“.
- 4 Postupujte podle pokynů na obrazovce nastavení.

---

### Zobrazení stavu sítě

Stav sítě je možné potvrdit.

- 1 Stiskněte **HOME**, potom zvolte  > „Síť“ > „Nastavení sítě“.
- 2 Vyberte položku „Zobrazit stav sítě“.

## Pokud se nemůžete připojit k Internetu

Pomocí diagnózy zjistíte možné příčiny selhání síťového připojení a nastavení.

- 1 Stiskněte **HOME**, potom zvolte  > „Síť“ > „Nastavení sítě“.
- 2 Vyberte položku „Zobrazit stav sítě“.
- 3 Vyberte položku „Kontrola spojení“.  
Tato operace může trvat několik minut. Po výběru položky „Kontrola spojení“ nelze zrušit diagnózu.

## Úprava nastavení zobrazení serveru

Servery domácí sítě, které se mají zobrazit v nabídce Home, je možné vybrat.

Automaticky lze v nabídce Home zobrazit až 10 serverů.

- 1 Stiskněte **HOME**, potom zvolte  > „Síť“ > „Nastavení domácí sítě“.
- 2 Vyberte možnost „Nastavení zobrazení serveru“.
- 3 Vyberte server, který chcete zobrazit v nabídce Home, a upravte nastavení.

## Pokud se nemůžete připojit k domácí síti

Když nelze server připojit k domácí síti, televizor zjistí, zda je správně rozpoznán. Pokud výsledky diagnostiky označují poruchu, zkontrolujte možné příčiny a připojení a nastavení sítě.

- 1 Stiskněte **HOME**, potom zvolte  > „Síť“ > „Nastavení domácí sítě“.
- 2 Vyberte možnost „Diagnostika serveru“.  
Spustí se diagnostika serveru. Po dokončení diagnostiky serveru se zobrazí seznam s výsledky.



## Řešení problémů

**Když bliká indikátor  (pohotovostní režim), spočítejte, kolikrát zabliká (časový interval je 3 sekundy).**















Stisknutím tlačítka  vypněte televizor, odpojte napájecí kabel a informujte svého prodejce nebo servisní středisko Sony o tom, jak indikátor bliká (počet bliknutí).

**Pokud indikátor  (pohotovostní režim) neblíká, zkontrolujte následující položky v tabulce.**

Také nahlédněte do části „Řešení problémů“ v příručce i-Manual. Pokud problémy stále přetrvávají, nechte si televizor prohlédnout odborníkem.

Problém	Vysvětlení/Řešení
Žádný obraz (tmavá obrazovka) a žádný zvuk.	<ul style="list-style-type: none"> <li>• Zkontrolujte anténní/kabelové připojení.</li> <li>• Připojte televizor k AC napájení a stiskněte  na televizoru.</li> <li>• Pokud se indikátor  (pohotovostní režim) rozsvítí červeně, stiskněte tlačítko .</li> </ul>
Na obrazovce se objevují malé černé a/nebo světlé body.	<ul style="list-style-type: none"> <li>• Obrazovka sestává z pixelů. Malé černé a/nebo světlé body (pixely) na obrazovce neznamenají špatnou funkci.</li> </ul>
Některé programy nelze naladit.	<ul style="list-style-type: none"> <li>• Zkontrolujte anténu nebo satelitní disk.</li> </ul>
Televizor se automaticky vypne (televizor přechází do pohotovostního režimu).	<ul style="list-style-type: none"> <li>• Zkontrolujte, zda je aktivována funkce „Časovač vypnutí“, nebo potvrďte nastavení „Doba trvání“ funkce „Časovač zapnutí“.</li> <li>• Zkontrolujte, zda je aktivována funkce „Vypnutí nečinného televizoru“.</li> <li>• Zkontrolujte, zda je aktivována funkce „Čidlo přítomnosti“. Pokud po nastavenou dobu není před televizorem detekován žádný divák, obraz se automaticky vypne, přičemž zvuk zůstane zapnutý. Po 30 minutách v režimu vypnutého obrazu se televizor přepne do pohotovostního režimu.</li> </ul>
Dálkové ovládání nefunguje.	<ul style="list-style-type: none"> <li>• Vyměňte baterie.</li> <li>• Televizor je pravděpodobně v režimu SYNC. Stiskněte tlačítko <b>SYNC MENU</b>, vyberte položku „Ovládání televizoru“ a pak vyberte pro ovládání televizoru možnost „Home (Menu)“ nebo „Možnosti“.</li> </ul>
Zapomněli jste heslo funkce „Rodičovský zámek“.	<ul style="list-style-type: none"> <li>• Zadejte PIN kód 9999. (PIN kód 9999 je vždy přijat.)</li> </ul>
Panely televizoru se zahřívají.	<ul style="list-style-type: none"> <li>• Když je televizor používán delší dobu, panely se zahřejí. Na dotek mohou být horké.</li> </ul>

# Specifikace

Systém	
Systém panelu	Panel LCD (displej s kapalnými krystaly)
Televizní systém	Analogový: V závislosti na volbě země/oblasti: B/G/H, D/K, L, I, M Digitální: DVB-T2 (pouze modely KDL-55EX723/46EX724/46EX723/46EX524/40EX724/40EX723/40EX524/40EX523/40CX523/32EX724/32EX723/32EX524/32EX523/32EX424/32CX523) DVB-T/DVB-C
Systém barev/videa	Analogový: PAL, PAL60 (pouze video vstup), SECAM, NTSC3.58, NTSC4.43 (pouze video vstup) Digitální: MPEG-2 MP@ML/HL, H.264/MPEG-4 AVC MP/HP@L4
Výběr kanálů	Analogový: VHF: E2-E12/UHF: E21-E69/CATV: S1-S20/HYPER: S21-S41 D/K: R1-R12, R21-R69/L: F2-F10, B-Q, F21-F69/I: UHF B21-B69/M: A2-A13, A14-A79 Digitální: VHF/UHF
Zvukový výstup	10 W + 10 W (KDL-55/46/40/37/32EX72x, KDL-46/40/32EX52x, KDL-46/40/32CX52x, KDL-32EX42x) 8 W + 8 W (KDL-26/24/22EX32x)
Vstupní/výstupní konektory jack	
Anténní kabel	75 ohmová externí zásuvka pro VHF/UHF
 AV1	21pinový konektor typu scart (standard CENELEC) včetně audio/video vstupu, vstupu RGB a televizního audio/video výstupu.
 AV2	video vstup (phono konektor)
 COMPONENT IN	Podporované formáty: 1080p, 1080i, 720p, 576p, 576i, 480p, 480i Audio vstup (konektory phono)
HDMI IN1, 2, 3, 4 (kromě modelů KDL-26/24/22EX32x)	Video: 1080/24p/30p, 1080p, 1080i, 720/24p/30p, 720p, 576p, 576i, 480p, 480i Audio: dvoukanálové lineární PCM: 32, 44,1 a 48 kHz, 16, 20 a 24 bitů, Dolby Digital Analogový audio vstup (mini jack konektor) (pouze HDMI IN4) PC vstup ARC (Audio Return Channel) (pouze model HDMI IN1)
HDMI IN1, 2 (pouze modely KDL-26/24/22EX32x)	Video: 1080/24p/30p, 1080p, 1080i, 720/24p/30p, 720p, 576p, 576i, 480p, 480i Audio: dvoukanálové lineární PCM: 32, 44,1 a 48 kHz, 16, 20 a 24 bitů, Dolby Digital Analogový audio vstup (mini jack konektor) (pouze HDMI IN2) PC vstup ARC (Audio Return Channel) (pouze model HDMI IN1)
 DIGITAL AUDIO OUT (OPTICAL)	Digitální optický konektor jack (dvoukanálový lineární PCM, Dolby Digital)
 AUDIO OUT / 	Audio výstup (phono konektory) Sluchátkový konektor
 PC IN	PC vstup (15pinový konektor Mini D-sub)  Audio vstup PC (mini jack konektor)
 (pouze modely KDL-26/24/22EX32x)	Port USB (podpora nahrávání na pevný disk)
 1, 2 (pouze modely KDL-46/40/32EX520, KDL-40/32EX523)	Port USB
 1,  2 (HDD REC) (kromě modelů KDL-46/40/32EX520, KDL-40/32EX523, KDL-26/24/22EX32x)	Port USB, Port zařízení USB HDD (pouze model  2)
	Štěrbina CAM (modul podmíněného přístupu)
 LAN	Konektor 10BASE-T/100BASE-TX (V závislosti na operačním prostředí sítě se rychlost připojení může lišit. Komunikační rychlost a kvalita komunikace 10BASE-T/100BASE-TX není pro tento televizor zaručena.)

Název modelu KDL-		55EX72x	46EX72x	46EX52x	46CX52x
<b>Napájení a jiné</b>					
Požadavky na napájení		220 V – 240 V AC, 50 Hz			
Třída energetické účinnosti		A	A	A	C
Velikost obrazovky (úhlopříčka)		Přibl. 138,8 cm/ 55 palců	Přibl. 116,8 cm/ 46 palců	Přibl. 116,8 cm/ 46 palců	Přibl. 116,8 cm/ 46 palců
Spotřeba baterií	v režimu „Domov“/ „Standardní“	113 W	81,0 W	68,0 W	128 W
	v režimu „Obchod“/ „Živý“	177 W	133 W	114 W	204 W
Průměrná roční spotřeba energie*1		165 kWh	118 kWh	99 kWh	187 kWh
Spotřeba energie v pohotovostním režimu*2		0,25 W (15 W v režimu aktualizace softwaru / EPG)	0,25 W (15 W v režimu aktualizace softwaru / EPG)	0,3 W (13 W v režimu aktualizace softwaru / EPG)	0,25 W (16 W v režimu aktualizace softwaru / EPG)
Rozlišení obrazu		1 920 bodů (vodorovně) × 1 080 řádků (svisle)			
Rozměry (přibl.) (š × v × h)					
se stolním stojanem		126,9 × 79,9 × 31,5 cm	107,8 × 69,0 × 26,0 cm	107,8 × 69,0 × 26,0 cm	112,2 × 71,2 × 27,5 cm
bez stolního stojanu		126,9 × 76,9 × 4,1 cm	107,8 × 66,0 × 4,2 cm	107,8 × 66,0 × 4,2 cm	112,2 × 68,2 × 7,4 cm
Hmotnost (přibl.)					
se stolním stojanem		25,4 kg	17,9 kg	17,8 kg	20,7 kg
bez stolního stojanu		20,2 kg	14,3 kg	14,2 kg	17,1 kg
Dodané příslušenství		Viz „Kontrola příslušenství“ (strana 8).			
Volitelné příslušenství		Nástěnný držák: SU-WL500 3D brýle: TDG-BR250/TDG-BR200/TDG-BR100/TDG-BR50 (KDL-55/46EX72x) USB adaptér bezdrátové LAN			
Provozní teplota		0 °C – 40 °C			
Provozní vlhkost		Relativní vlhkost 10 % – 80 % (nekondenzující)			

Název modelu KDL-		40EX72x	40EX52x	40CX52x	37EX72x
<b>Napájení a jiné</b>					
Požadavky na napájení		220 V – 240 V AC, 50 Hz			
Třída energetické účinnosti		A	A	C	A
Velikost obrazovky (úhlopříčka)		Přibl. 101,6 cm/ 40 palců	Přibl. 101,6 cm/ 40 palců	Přibl. 101,6 cm/ 40 palců	Přibl. 94,0 cm/ 37 palců
Spotřeba baterií	v režimu „Domov“/ „Standardní“	64,0 W	65,0 W	120 W	56,0 W
	v režimu „Obchod“/ „Živý“	121 W	113 W	181 W	105 W
Průměrná roční spotřeba energie*1		93 kWh	95 kWh	175 kWh	82 kWh
Spotřeba energie v pohotovostním režimu*2		0,25 W (15 W v režimu aktualizace softwaru / EPG)	0,3 W (13 W v režimu aktualizace softwaru / EPG)	0,25 W (15 W v režimu aktualizace softwaru / EPG)	0,25 W (17 W v režimu aktualizace softwaru / EPG)
Rozlišení obrazu		1 920 bodů (vodorovně) × 1 080 řádků (svisle)			
Rozměry (přibl.) (š × v × h)					
se stolním stojanem		94,3 × 61,6 × 25,0 cm	94,3 × 61,6 × 25,0 cm	99,1 × 63,6 × 25,0 cm	87,8 × 57,9 × 25,0 cm
bez stolního stojanu		94,3 × 58,6 × 4,2 cm	94,3 × 58,6 × 4,2 cm	99,1 × 60,6 × 7,1 cm	87,8 × 54,9 × 4,2 cm
Hmotnost (přibl.)					
se stolním stojanem		14,4 kg	14,4 kg	16,3 kg	13,3 kg
bez stolního stojanu		11,2 kg	11,2 kg	12,9 kg	10,1 kg
Dodané příslušenství		Viz „Kontrola příslušenství“ (strana 8).			
Volitelné příslušenství		Nástěnný držák: SU-WL500 3D brýle: TDG-BR250/TDG-BR200/TDG-BR100/TDG-BR50 (KDL-40/37EX72x) USB adaptér bezdrátové LAN			

Název modelu KDL-	40EX72x	40EX52x	40CX52x	37EX72x
Provozní teplota	0 °C – 40 °C			
Provozní vlhkost	Relativní vlhkost 10 % – 80 % (nekondenzující)			

Název modelu KDL-	32EX72x	32EX52x	32EX42x	32CX52x	
<b>Napájení a jiné</b>					
Požadavky na napájení	220 V – 240 V AC, 50 Hz				
Třída energetické účinnosti	B	B	B	C	
Velikost obrazovky (úhlopříčka)	Přibl. 80,1 cm/32 palců	Přibl. 80,1 cm/32 palců	Přibl. 80,0 cm/32 palců	Přibl. 80,1 cm/32 palců	
Spotřeba baterií	v režimu „Domov“/ „Standardní“	59,0 W	56,0 W	56,0 W	73,0 W
	v režimu „Obchod“/ „Živý“	101 W	88 W	88 W	112 W
Průměrná roční spotřeba energie*1	86 kWh	82 kWh	82 kWh	107 kWh	
Spotřeba energie v pohotovostním režimu*2	0,25 W (16 W v režimu aktualizace softwaru / EPG)	0,3 W (17 W v režimu aktualizace softwaru / EPG)	0,3 W (17 W v režimu aktualizace softwaru / EPG)	0,25 W (15 W v režimu aktualizace softwaru / EPG)	
Rozlišení obrazu	1 920 bodů (vodorovně) × 1 080 řádků (svisle)		1 366 bodů (vodorovně) × 768 řádků (svisle)	1 920 bodů (vodorovně) × 1 080 řádků (svisle)	
<b>Rozměry (přibl.) (š × v × h)</b>					
se stolním stojanem	75,5 × 51,0 × 21,6 cm	75,5 × 51,0 × 21,6 cm	75,5 × 51,0 × 21,6 cm	79,9 × 53,2 × 23,0 cm	
bez stolního stojanu	75,5 × 48,0 × 4,2 cm	75,5 × 48,0 × 4,2 cm	75,5 × 48,0 × 4,2 cm	79,9 × 50,2 × 7,0 cm	
<b>Hmotnost (přibl.)</b>					
se stolním stojanem	10,4 kg	10,2 kg	10,2 kg	11,4 kg	
bez stolního stojanu	7,9 kg	7,7 kg	7,7 kg	8,7 kg	
Dodané příslušenství	Viz „Kontrola příslušenství“ (strana 8).				
Volitelné příslušenství	Nástěnný držák: SU-WL500 3D brýle: TDG-BR250/TDG-BR200/TDG-BR100/TDG-BR50 (KDL-32EX72x) USB adaptér bezdrátové LAN				
Provozní teplota	0 °C – 40 °C				
Provozní vlhkost	Relativní vlhkost 10 % – 80 % (nekondenzující)				

Název modelu KDL-	26EX321	26EX320	24EX32x	22EX32x	
<b>Napájení a jiné</b>					
Požadavky na napájení	220 V - 240 V AC, 50 Hz				
Třída energetické účinnosti	B	B	B	B	
Velikost obrazovky (úhlopříčka)	Přibl. 66,1 cm/26 palců	Přibl. 66,1 cm/26 palců	Přibl. 61,0 cm/24 palců	Přibl. 54,8 cm/22 palců	
Spotřeba baterií	v režimu „Domov“/ „Standardní“	38,0 W	38,0 W	35,0 W	32,0 W
	v režimu „Obchod“/ „Živý“	63 W	63 W	62 W	52 W
Průměrná roční spotřeba energie*1	55 kWh	55 kWh	51 kWh	47 kWh	
Spotřeba energie v pohotovostním režimu*2	0,35 W (13 W v režimu aktualizace softwaru / EPG)	0,35 W (13 W v režimu aktualizace softwaru / EPG)	0,35 W (13 W v režimu aktualizace softwaru / EPG)	0,35 W (13 W v režimu aktualizace softwaru / EPG)	
Rozlišení obrazu	1 366 bodů (vodorovně) × 768 řádků (svisle)		1 920 bodů (vodorovně) × 1 080 řádků (svisle)	1 366 bodů (vodorovně) × 768 řádků (svisle)	

Název modelu KDL-	26EX321	26EX320	24EX32x	22EX32x
Rozměry (příbl.) (š × v × h)				
se stolním stojanem	63,1 × 43,3 × 21,5 cm	63,1 × 42,1 × 18,2 cm	58,3 × 39,1 × 18,2 cm	52,9 × 36,2 × 17,2 cm
bez stolního stojanu	63,1 × 40,6 × 4,2 cm	63,1 × 40,6 × 4,2 cm	58,3 × 37,6 × 4,2 cm	52,9 × 34,7 × 4,2 cm
Hmotnost (příbl.)				
se stolním stojanem	8,4 kg	7,2 kg	6,2 kg	5,1 kg
bez stolního stojanu	6,1 kg	6,1 kg	5,2 kg	4,1 kg
Dodané příslušenství	Viz „Kontrola příslušenství“ (strana 8).			
Volitelné příslušenství	Nástěnný držák: SU-WL100 USB adaptér bezdrátové LAN			
Provozní teplota	0 °C – 40 °C			
Provozní vlhkost	Relativní vlhkost 10 % – 80 % (nekondenzující)			

\*<sup>1</sup> Spotřeba energie za rok spočítaná na základě spotřeby televizoru zapnutého 4 hodiny denně po 365 dní. Skutečná spotřeba energie závisí na způsobu používání televizoru.

\*<sup>2</sup> Specifikovaná spotřeba energie v pohotovostním režimu je dosažena po dokončení nezbytných vnitřních procesů televizoru.

Design a specifikace mohou být změněny bez předchozího upozornění.



## Instalace příslušenství (konzola pro upevnění na zeď)

### Sdělení zákazníkům:

Když použijete konzoly pro upevnění na zeď SU-WL500 a SU-WL100, bude prostor mezi stěnou a televizorem 6 cm. Do tohoto prostoru umístíte kabely televizoru.

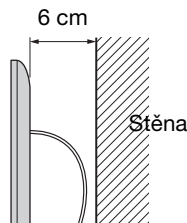

Kvůli ochraně výrobku a z bezpečnostních důvodů společnost Sony důrazně doporučuje, aby instalaci televizoru provedl prodejce Sony nebo autorizovaný dodavatel. Nepokoušejte se jej instalovat sami.

### Sdělení prodejcům Sony a autorizovaným dodavatelům:

Důsledně dbejte na bezpečnost během instalace, pravidelnou údržbu a prohlídku výrobku.

Televizor lze nainstalovat pomocí nástěnného držáku SU-WL500 (strana 30) a SU-WL100 (strana 30) (prodávány zvlášť).

- Aby byla instalace provedena správně, sledujte pokyny dodané s konzolou pro montáž na zeď.
- Viz „Odmontování stolního stojanu z televizoru“ (strana 9).

K instalaci tohoto produktu jsou nezbytné dostatečné zkušenosti, zejména pak pro zjištění, zda je zeď dostatečně silná, aby udržela hmotnost televizoru. Montáž tohoto produktu na stěnu přenechte prodejci Sony nebo autorizovanému dodavateli a při instalaci věnujte dostatečnou pozornost bezpečnosti. Společnost Sony nenes zodpovědnost za případné škody nebo zranění způsobené nesprávnou manipulací nebo instalací.

Když instalujete televizor na zeď, uvolněte ze zadní části televizoru šrouby. Použité šrouby a jejich počet záleží na modelu televizoru. (Jsou zašroubovány v otvorech pro montáž na stěnu.) Vyšroubované šrouby uschovejte na bezpečném místě a mimo dosah dětí.

► Pro model KDL-55EX72x

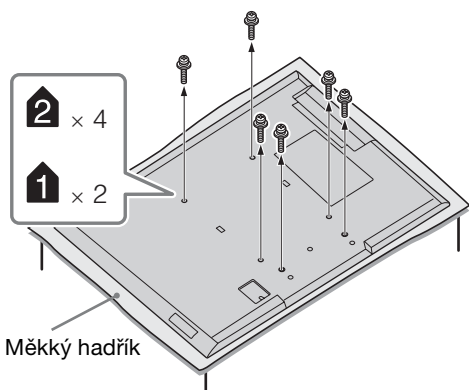

► Pro modely KDL-46/40/37/32EX72x, KDL-46/40/32EX52x, KDL-32EX42x

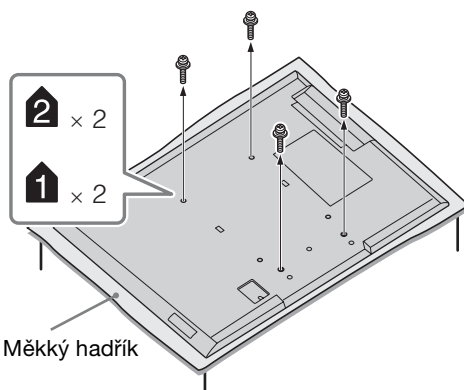

- Když budete odpojovat stolní stojan od televizoru, položte televizor obrazovkou dolů na stabilní pracovní povrch o větší ploše, než je plocha obrazovky.
- Abyste zabránili poškození povrchu LCD obrazovky, položte na pracovní povrch měkkou látku.

## SU-WL500, SU-WL100

Pro modely KDL-55/46/40/37/32EX72x, KDL-46/40/32EX52x, KDL-46/40/32CX52x, KDL-32EX42x

SU-WL500

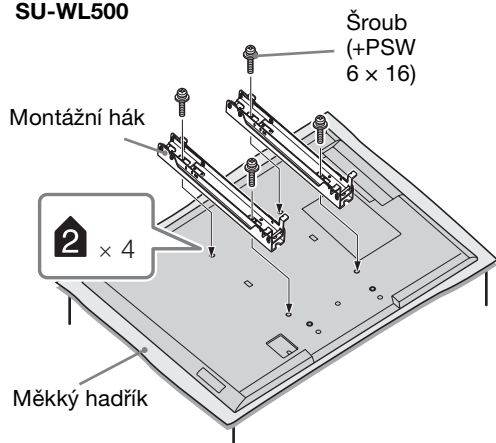

Pro modely KDL-26/24/22EX32x

SU-WL100

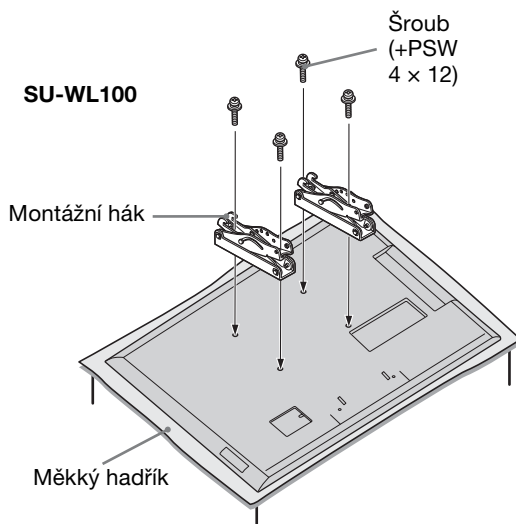

- Nástěnný držák připevníte pomocí čtyř šroubů dodaných s konzolou pro upevnění na zeď.
- Chcete-li znovu připevnit stolní stojan, zašroubujte odstraněné šrouby zpět do původních otvorů na zadní straně televizoru.

## Schéma/tabulka umístění šroubů a háku

Název modelu KDL-	Umístění šroubu	Umístění háku
	SU-WL500	SU-WL500
55EX72x	e, j	b
46EX72x/46EX52x	e, j	b
46CX52x	d, g	b
40EX72x/40EX52x	e, j	b
40CX52x	d, g	b
37EX72x	e, j	b
32EX72x/32EX52x/32EX42x/32CX52x	e, g	c
		<b>SU-WL100</b>
26EX32x	-	a
24EX32x	-	a
22EX32x	-	b

### SU-WL500

#### Umístění šroubu

Při připevnění montážního háku k televizoru.

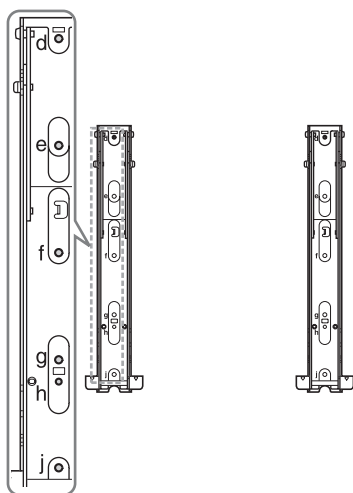

#### Umístění háku

Při montáži televizoru k základní liště.

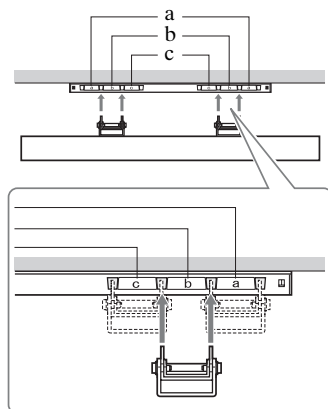

## SU-WL100

### Umístění háku

Při montáži televizoru k základní liště.

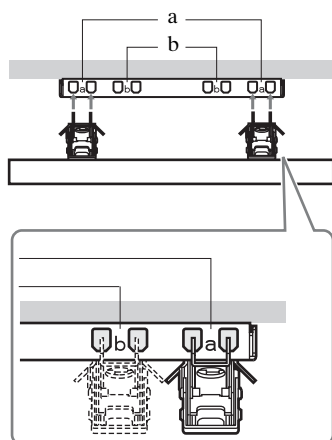

## Tabulka rozměrů k instalaci televizoru

### ① SU-WL500

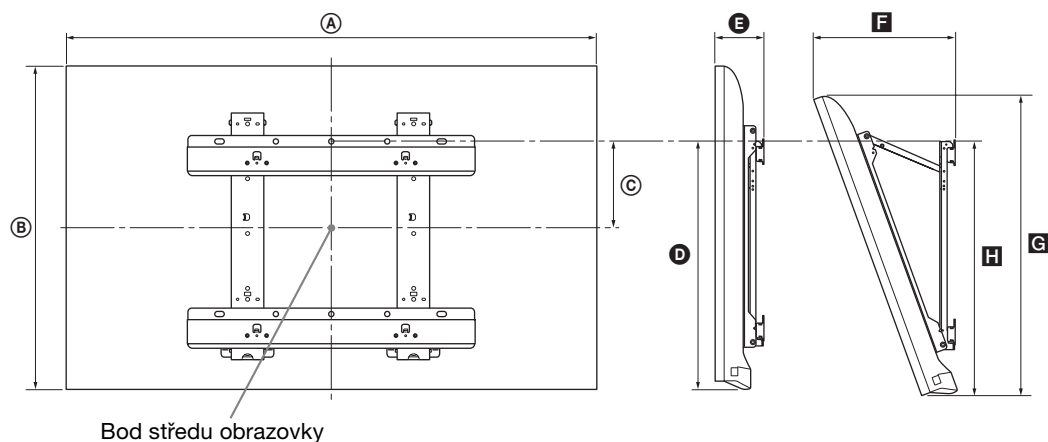

### ② SU-WL100

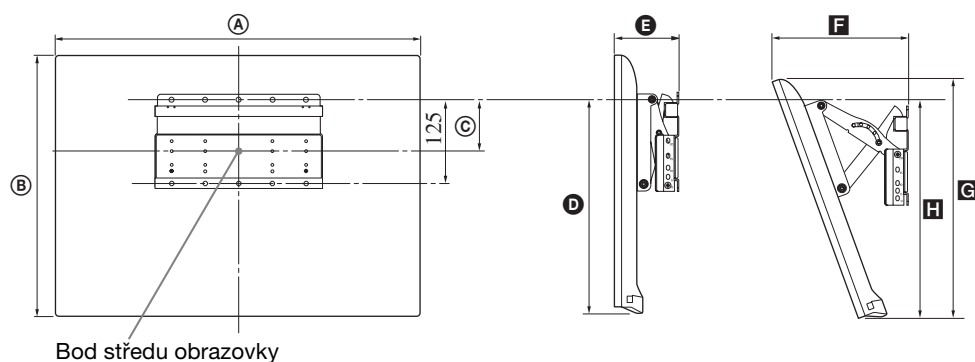

Jednotky: cm

Název modelu KDL-	Rozměry obrazovky		Rozměr ve středu obrazovky	Délky pro jednotlivé montážní úhly				
				Úhel (0°)		Úhel (20°)		
	A	B	C	D	E	F	G	H
<b>① SU-WL500</b>								
55EX72x	126,9	76,9	6,5	46,5	9,0	32,2	71,8	47,2
46EX72x	107,8	66,0	12,0	46,5	9,1	28,6	61,6	47,2
46EX52x	107,8	66,0	12,0	46,5	9,1	28,6	61,5	47,2
46CX52x	112,2	68,2	8,4	43,2	13,4	34,5	64,2	45,5
40EX72x	94,3	58,6	15,7	46,5	9,1	26,1	54,6	47,2
40EX52x	94,3	58,6	15,7	46,5	9,1	26,0	54,5	47,2
40CX52x	99,1	60,6	12,2	43,2	13,1	31,9	57,0	45,5
37EX72x	87,8	54,9	17,5	46,5	9,1	24,8	51,1	47,2
32EX72x	75,5	48,0	16,1	41,6	9,1	24,1	44,6	42,7
32EX52x/ 32EX42x	75,5	48,0	16,1	41,6	9,1	24,1	44,6	42,6
32CX52x	79,9	50,2	17,2	43,2	13,0	27,9	47,3	45,4
<b>② SU-WL100</b>								
26EX32x	63,1	40,6	7,8	29,5	9,5	20,4	37,4	26,3
24EX32x	58,3	37,6	9,5	29,6	9,4	19,3	34,6	27,6
22EX32x	52,9	34,7	10,8	29,5	9,3	18,2	31,9	27,6

Hodnoty v tabulce se mohou mírně lišit v závislosti na instalaci.

#### UPOZORNĚNÍ

Zeď, na kterou bude televizor nainstalován, by měla unést nejméně čtyřnásobek hmotnosti televizoru. Informace o hmotnosti televizoru naleznete v části „Specifikace“ (strana 25-28).

# Bezpečnostní informace

## Instalace/Nastavení

Televizor instalujte a používejte podle následujících pokynů, zabráníte tak nebezpečí požáru, úrazu elektrickým proudem nebo poškození anebo zranění.

### Instalace

- Televizor musí být instalován v blízkosti snadno přístupné zásuvky.
- Televizor umístíte na stabilní rovný povrch.
- Instalaci na stěnu smí provést jen kvalifikovaný servisní technik.
- Z bezpečnostních důvodů důrazně doporučujeme používání příslušenství Sony včetně:
  - Nástěnného montážního rámu: SU-WL500 (kromě modelů KDL-26/24/22EX32x) SU-WL100 (KDL-26/24/22EX32x)
- Při připevňování montážních háků k televizoru je nutné použít šrouby dodávané spolu s nástěnným montážním rámem. Tyto šrouby jsou vyrobeny tak, aby měly délku 8 mm až 12 mm, měřeno od připevňovací plochy montážního háku. Průměr a délka šroubů se liší podle modelu nástěnného montážního rámu. Použití jiných šroubů může mít za následek vnitřní poškození televizoru nebo způsobit jeho pád apod.

8 mm - 12 mm

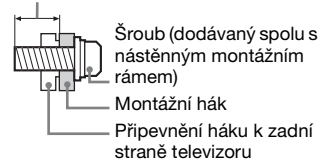

### Převrava

- Před přemístěním televizoru odpojte všechny kabely.
- K přenosu velkého televizoru jsou nutné dvě nebo tři osoby.
- Přenášíte-li televizor v rukou, držte jej jako na obrázku vpravo. Netlačte na LCD panel a rám okolo obrazovky.



KDL-26/24/22EX32x

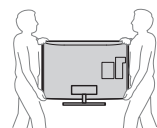

KDL-55/46/40/37/32EX72x,  
KDL-46/40/32EX52x,  
KDL-46/40/32CX52x,  
KDL-32EX42x

- Při přenášení televizoru dbejte na to, aby do něho nenarazil, nebo nadměrně nevíbroval.
- Jestliže vezete televizor do opravy, nebo ho stěhujete, vždy ho zabalte do originální krabice a obalového materiálu.

### Větrání

- Nikdy nezakrývejte větrací otvory, ani nic nezasunujte do skříně televizoru.
- Okolo televizoru ponechte volný prostor jako na níže uvedeném obrázku.
- Důrazně doporučujeme použití nástěnného montážního rámu Sony, který zajišťuje dostatečnou cirkulaci vzduchu.

### Instalace na stěně

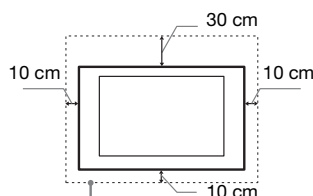

Okolo televizoru ponechte nejméně takto veliký volný prostor.

### Instalace se stojanem

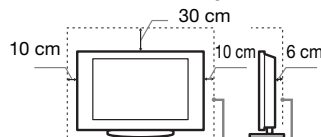

Okolo televizoru ponechte nejméně takto veliký volný prostor.

- K zajištění správného větrání a zabránění usazování nečistot a prachu:
  - Nepokládejte televizor na plocho, neinstalujte ho obráceně, zadní částí dopředu nebo z boku.
  - Neumíst'ujte televizor na polici, kobereček, postel nebo do skříně.
  - Nezakrývejte televizor látkami jako záclonami, ani různými předměty, např. novinami.
  - Neinstalujte televizor tak, jak je uvedeno na obrázku.

Cirkulace vzduchu je zablokována.

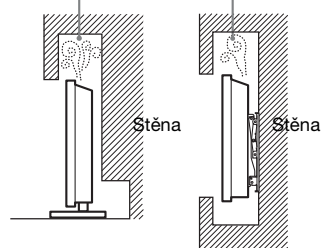

### Sít'ový kabel

Se sít'ovým kabelem a zásuvkou zacházejte podle následujících pokynů, aby nedošlo k požáru, úrazu elektrickým proudem, poškození anebo zranění.

- Používejte pouze sít'ové kabely Sony, nikoli kabely jiných dodavatelů.
- Zasuňte zástrčku úplně do sít'ové zásuvky.
- Televizor používejte pouze v elektrické síti 220-240 V stř.
- Při pokládání kabelů nezapomeňte vytáhnout z bezpečnostních důvodů sít'ový kabel ze zásuvky a zkontrolujte, zda jste o kabely nezachytili nohama.
- Před prací na televizoru nebo před jeho stěhováním vytáhněte sít'ový kabel ze zásuvky.
- Sít'ový kabel musí být instalovaný v dostatečné vzdálenosti od tepelných zdrojů.
- Sít'ový kabel pravidelně vytáhněte ze zástrčky a vyčistěte ho. Pokud je zástrčka zaprášená a hromadí se na ní vlhkost, může se zhoršit její izolace a způsobit požár.

### Poznámky

- Dodávaný sít'ový kabel nepoužívejte pro žádné jiné zařízení.
- Sít'ový kabel nesmí být nadměrně stlačený, ohnutý nebo zkroutený. Mohlo by dojít k poškození izolace nebo vodičů.
- Sít'ový kabel žádným způsobem neupravujte.
- Na sít'ový kabel nestavte nic těžkého.
- Při odpojování sít'ového kabelu ze zásuvky netahajte za sít'ový kabel.
- K jedné přívodní zásuvce nepřipojujte příliš mnoho spotřebičů.
- Nepoužívejte uvolněné elektrické zásuvky.

### Zakázané použití

Neinstalujte, ani nepoužívejte televizor v dále uvedených místech, prostředích, nebo situacích, protože televizor by mohl špatně fungovat, nebo by mohl způsobit požár, úraz elektrickým proudem nebo poškození majetku anebo zranění.

### Umístění:

- Venkovní prostor (na přímém slunečním svitu), na mořském břehu, lodi nebo jiném plavidle, v autě, v lékařských zařízeních, nestabilní umístění, v blízkosti vody, na dešti, ve vlhku nebo kouři.
- Je-li televizor umístěn v převlékárně veřejných lázní nebo u horkých pramenů, může dojít k poškození televizoru působením síry ve vzduchu apod.



- Pro co nejlepší kvalitu obrazu nevystavujte obrazovku přímému světlu nebo slunečnímu světlu.

- Nepřemísťujte televízor z chladného miesta do tepla. Náhlé zmeny pokojovej teploty by mohli spôsobiť kondenzáciu vlhkosti. Televízor by potom mohol ukazovať nekvalitný obraz a/alebo nekvalitnú farbu. Pokiaľ by k tomu došlo, nechajte vlhkosť z celia odpaariť, než televízor spustíte.

### Prostředí:

- Horká, vlhká alebo nadmerné prašná miesta; miesta, na ktorých sa môže dostať hmyz; tam, kde by mohol byť televízor vystavený mechanickým vibráciám, v blízkosti horľavých predmetov (svieček apod.). Na televízor nesmí nič kapať alebo striekať, ani na ňom nesmí stáť predmety naplnené tekutinami, ako napr. vázy.
- Neumiestňujte televízor do vlhkých alebo prašných priestorov alebo do miestností s masným kouřom alebo párou (blízko kuchynských desek alebo zvlhčovačov vzduchu). Mohlo by dôjsť k požiaru, úrazu elektrickým prúdom alebo k deformácii.



- Neinstalujte televízor v miestach vystavených extrémnym teplotám, napríklad na priamom slnečnom svetle, v blízkosti radiátora alebo vetráku topenia. Televízor by sa v takovom prostredí mohol prehriať, čo by mohlo viesť k deformácii a/alebo poruše televízora.



### Situace:

- Televízor nepoužívajte, máte-li vlhké ruce, je-li odstraněna skříň televízoru, nebo s příslušenstvím, které výrobce nedoporučil. Během bouřky s blesky odpojte TV od síťové zásuvky a antény.
- Neinstalujte televízor tak, aby vyčníval do volného prostoru. Mohlo by dojít ke zranění nebo k poškození televízoru, kdyby do něj narazil člověk nebo nějaký předmět.



### Poškozené díly:

- Na televízor nič neházejte. Sklo na obrazovce sa môže poškodiť a spôsobiť vážny úraz.
- Jestliže povrch televízora praskne, nedotýkajte sa ho a najprve vytiahnite kábel zo zásuvky. Inak by mohlo dôjsť k úrazu elektrickým prúdom.

## Když televízor nepoužíváte

- Jestliže televízor nebudete niekoľko dní používať, odpojte ho z bezpečnostných dôvodov a kvôli ochrane životného prostredia od siete.
- Pokiaľ televízor len vypnete, nie je odpojený od napájacej siete; k úplnému odpojeniu od siete vytiahnite proto zástrčku zo zásuvky.
- Niektoré televízory sú však vybavené funkciami, ktoré ke správne fungujú vyžadujú ponechanie v klidovom stave.

### Pro děti

- Nedovoľte deťom, aby na televízor ležali.
- Príslušenství malých rozměrů uschovejte mimo dosah dětí, aby ho nemohly omylem spolknout.

### Pokud dojde k následujícímu problému ...

Pokud dojde k následujícímu problému, **vypněte** televízor a okamžitě vytiahnite prívodný kábel zo zásuvky.

Požádejte svého prodejce nebo servisního středisko Sony o prohlídku televízoru kvalifikovaným servisním technikem.

#### Když:

- Přívodní kábel je poškozený.
- Síťová zásuvka je uvolněná.
- Televízor je poškozený pádem na zem, nárazem nebo tím, že na něj něco spadlo.
- Otvory skříně propadl nějaký předmět, nebo se do něj vylila nějaká tekutina.

### Varování

Z důvodu zamezení rizika požáru uchovávejte tento produkt vždy z dosahu svíček nebo jiných zdrojů otevřeného ohně.



## Bevezetés

Köszönjük, hogy ezt a Sony terméket választotta. Kérjük, mielőtt üzembe helyezi a készüléket, olvassa el figyelmesen ezt a használati utasítást, és őrizze meg, mert a későbbiekben is szüksége lehet rá.

Ezt a terméket a Sony Corporation (108-0075 Japán, Tokió, 1-7-1 Konan, Minato-ku) gyártotta. A termékbiztonsággal és az EMC irányelvekkel kapcsolatban a Sony Deutschland GmbH (Németország, 70327 Stuttgart, Hedelfinger Strasse 61.) a jogosult képviselő. Kérjük, bármely szervizeléssel vagy garanciával kapcsolatos ügyben, a különálló szerviz- vagy garanciadokumentumokban megadott címekhez forduljon.

## Megjegyzések a digitális tv-funkcióról

- Minden digitális tv-adással (DVB) kapcsolatos funkció, csak azokban az országokban és régiókban működik, ahol DVB-T (MPEG-2 és H.264/MPEG-4 AVC) digitális jeleket továbbítanak földi műsorszórással, illetve ahol hozzáféréssel rendelkezik egy kompatibilis DVB-C (MPEG-2 és H.264/MPEG-4 AVC) kábeltelevíziós szolgáltatóhoz. Érdeklődjön kereskedőjénél, hogy sugároznak-e DVB-T jeleket a lakóhelyén, vagy kérdezze meg kábeltelevízió-szolgáltatóját, hogy az általa szolgáltatott DVB-C jellel tudja-e használni a készülékét.
- A kábeltelevízió-szolgáltató esetleg díjat számolhat fel a szolgáltatásért, vagy megköveteli Öntől, hogy elfogadja szerződéses feltételeit.
- A tv-készülék megfelel a DVB-T és DVB-C előírásoknak, azonban a kompatibilitást nem garantáljuk a jövőbeli DVB-T digitális földi és DVB-C digitális kábeltelevíziós adásokkal.
- Néhány digitális tv-funkció esetleg nem érhető el bizonyos országban, körzetben, és a DVB-C rendszer egyes kábeltelevízió-szolgáltatók esetén nem működik megfelelően.

A kompatibilis kábeltelevíziós szolgáltatók listájára vonatkozóan keresse fel támogatási weboldalunkat: <http://support.sony-europe.com/TV/DVBC/>



- A modellnévben szereplő „x” a formára, a színváltozatra vagy a televízió-rendszerre vonatkozó számjegynek felel meg.
- „A fali konzol felszerelése” c. utasítások a tv-készülék használati utasításában találhatóak.

- A kézikönyvben használt illusztrációk a televíziómodellről függően eltérhetnek.
- A kézikönyvben található illusztrációk az RM-ED044 típusú készülékekre vonatkoznak, hacsak a szöveg más utalást nem tartalmaz.
- A tv-készülék használata előtt, kérjük, olvassa el: „Biztonsági előírások” (34. oldal). Őrizze meg a kézikönyvet későbbi használatra.

## Védjegyekkel kapcsolatos információk

A DVB a DVB Project bejegyzett védjegye.

A HDMI név, a HDMI embléma és a High-Definition Multimedia Interface a HDMI Licensing LLC védjegye vagy bejegyzett védjegye az Amerikai Egyesült Államokban és más országokban.

A DLNA® és a DLNA CERTIFIED® a Digital Living Network Alliance védjegye és/vagy szolgáltatási védjegye.

A DivX® a DivX, Inc. által kifejlesztett videófájl-tömörítési technológia.

A DivX®, DivX Certified® és a hozzá tartozó logók a DivX, Inc. védjegyei és használatuk engedéllyel történik.

A DIVX VIDEO: a DivX® a DivX, Inc. által létrehozott digitális videóformátum. Ez egy hivatalosan DivX-tanúsított készülék, amely lejátszsa a DivX-videókat. További tájékoztatás és a fájlok DivX-videóvá alakításához szükséges szoftverek a [www.divx.com](http://www.divx.com) honlapon találhatóak.

A DIVX VIDEO-ON-DEMAND (letölthető DivX-videók): ezt a DivX Certified® készüléket regisztrálni kell ahhoz, hogy a DivX Video-on-Demand (VOD) tartalmak lejátszhatók legyenek. A regisztrációs kód beszerzéséhez a készülék beállító menüjében keresse meg a DivX VOD menüpontot. Ezzel a kóddal lépjen be a [vod.divx.com](http://vod.divx.com) honlapra, és a regisztrációs eljárás befejezése után további tájékoztatást kaphat a DivX VOD szolgáltatásról.

Gyártva a Dolby Laboratories engedélyvel. A „Dolby” és a dupla D szimbólum a Dolby Laboratories védjegyei.

A „BRAVIA” és a BRAVIA a Sony Corporation védjegyei.

A TrackID a Sony Ericsson Mobile Communications AB védjegye vagy bejegyzett védjegye.

A zene- és videófelismerő technológiát és a hozzá kapcsolódó technológiát a Gracenote® biztosítja. A Gracenote iparági szabvány a zenefelismerési technológiában és a kapcsolódó tartalomszolgáltatásban. További információért látogassa meg a [www.gracenote.com](http://www.gracenote.com) webhelyet. CD, DVD, Blu-ray lemez, zenével és videóval kapcsolatos adatok a Gracenote, Inc. vállalatától, copyright © 2000-jelen, Gracenote. Gracenote

Software, copyright © 2000-jelen, Gracenote. Erre a termékre és szolgáltatásra a Gracenote egy vagy több szabadalma érvényes. Az érvényes Gracenote szabadalmak nem teljes listáját a Gracenote webhelyén olvashatja el. A Gracenote, CDDB, MusicID, MediaVOCS, a Gracenote embléma és a „Powered by Gracenote” embléma a Gracenote védjegye vagy bejegyzett védjegye az Egyesült Államokban és/vagy más országokban.

A Java és a Java-alapú védjegyek és emblémák az Oracle és/vagy leányvállalatainak védjegyei vagy bejegyzett védjegyei. Minden egyébként a megfelelő tulajdonos védjegye lehet.

**HDMI**  
HIGH-DEFINITION MULTIMEDIA INTERFACE

**DOLBY**  
DIGITAL PLUS  
PULSE

**DLNA**  
CERTIFIED

**DIVX**

**gracenote**

**Java**  
POWERED

**KDL-55/46/40/32EX721,  
KDL-46/40/32EX724,  
KDL-26EX321, KDL-26/24/  
22EX320 készülék esetén:**

## Megjegyzés a vezeték nélküli jellel kapcsolatban

1. A Sony ezennel kijelenti, hogy a készülék megfelel az 1999/5/EC irányelv alapvető követelményeinek és egyéb vonatkozó előírásainak.

Az R&TTE irányelvvel vonatkozó megfelelőségi nyilatkozat (DoC) másolatát a következő honlapról lehet letölteni:

<http://www.compliance.sony.de/>





2. Megjegyzés a felhasználók számára: a következő tájékoztatás az EU irányelveit alkalmazó országokban értékesített készülékekre vonatkozik.

A vezeték nélküli TV-rendszer csak a következő országokban használható:

Ausztria, Belgium, Bulgária, Ciprus, Cseh Köztársaság, Dánia, Észtország, Finnország, Franciaország, Németország, Görögország, Magyarország, Izland, Írország, Olaszország, Lettország, Liechtenstein, Litvánia, Luxembourg, Málta, Hollandia, Norvégia, Lengyelország, Portugália, Szlovák Köztársaság, Románia, Szlovénia, Spanyolország, Svédország, Svájc, Törökország és az Egyesült Királyság.

Ez a készülék más, Európán kívüli országokban is használható.

## Vezeték nélküli TV-rendszer - előírások

### Olaszországi vásárlóink számára

- a magánfelhasználásra vonatkozóan a 2003. 8. 1. dátumú, 259 sz. törvényerejű rendelet („Elektronikus kommunikációs törvény”). Nevezetesen a 104. cikkely jelzi, hogy mikor van szükség az általános engedély előzetes beszerzésére, valamint a 105. cikkely tartalmazza, hogy a szabad felhasználás mikor engedélyezett;
- a távközlési hálózatok és szolgáltatások nyilvánosan szolgáltatott RLAN elérésére vonatkozóan (pl. vezeték nélküli TV-rendszer), a 2003. 5. 28-i dátumú miniszteri rendelet és kiegészítései, valamint az Elektronikus kommunikációs törvény 25. cikkelye (elektronikus kommunikációs hálózatok és szolgáltatások általános engedélyezése).

### Norvégiai vásárlóink számára

A rádiós berendezés használata Ny-Ålesund, Svalbard központjának 20 km-es sugarú környezetében nem engedélyezett.

### Ciprusi vásárlóink számára

A végfelhasználónak az Elektronikus kommunikációs minisztériumban regisztrálnia kell az RLAN (vagy WAS vagy Wi-Fi) berendezését (P.I. 365/2008 és P.I. 267/2007).

P.I. 365/2008 a 2008 évi rádiókommunikációs (Az általános engedélyezés és regisztráció hatálya alá eső állomások kategóriái) rendelet.

A P.I. 267/2007 a helyi kommunikációs és vezeték nélküli elérési rendszerek rádiófrekvencia-használatának általános engedélyezése, beleértve a rádiós helyi hálózatokat is (WAS/RLAN).

### Franciaországi vásárlóink számára

A színes digitális LCD TV-készülék WLAN (WiFi)-szolgáltatása kizárólag épületeken belül használható. A színes digitális LCD TV-készülék WLAN (WiFi)-szolgáltatásának épületeken kívüli felhasználása tilos Franciaország területén. Kérjük, ellenőrizze, hogy a színes digitális LCD TV-készülék WLAN (WiFi)-szolgáltatása ki van kapcsolva, mielőtt épületeken kívül használja az eszközt. (A rádiófrekvencia használatának korlátozására vonatkozó 03-908 sz. ART határozattal módosított 2002-1009 ART határozat.)

### Az azonosító címke helye

A típuszám, a gyártási idő (hónap/év) és az áramellátás (a vonatkozó biztonsági szabályoknak megfelelően feltüntetett) típusának címkéje a televízió hátulján található.

## Óvintézkedések

### Tv-nézés

- Egyes nézők a 3D videoképek megtekintése és a térhatású 3D játékok használata során kényelmetlen érzést (például a szem túlterhelését, fáradását vagy émelygést) tapasztalhatnak. A Sony azt javasolja, hogy a 3D videoképek megtekintése vagy a térhatású 3D játékok használata során minden néző tartson rendszeres szüneteket. A szükséges szünetek hossza és gyakorisága személyenként eltérhet. A legjobb megoldást a felhasználónak kell megtalálnia. Ha kényelmetlen érzést tapasztal, függesse fel a 3D videoképek megtekintését és a térhatású 3D játékok használatát, amíg a kellemetlen érzés el nem múlik, és szükség esetben forduljon orvoshoz. Tekintse át a TV-készülékkel együtt használt más eszközök és adathordozók (i) használati útmutatóját és (ii) webhelyünk (<http://www.sony-europe.com/myproduct>) legfrissebb információit. A kisgyermek látása (különösen a hat évesnél fiatalabb gyermekek esetében) még fejlődésben van. Mielőtt kisgyermekének engedélyezné a 3D videoképek vagy térhatású 3D játékok megtekintését, forduljon orvosához (gyermekorvosához vagy szemészéhez). A felnőtteknek a kisgyermek felügyelete során kell meggyőződniük arról, hogy a fenti ajánlásokat betartják-e.
- A 3D szemüveget vagy az elemet ne használja, tárolja, vagy hagyja tűz közelében vagy magas hőmérsékletű helyen, pl. közvetlen napsütésben vagy napon álló autóban.
- A szimulált 3D funkció használata esetén vegye figyelembe, hogy a televízió által végzett konverzió miatt a megjelenő kép különbözik az eredetitől.
- A tv-készüléket közepes megvilágítás mellett nézze, mert a túl gyenge fénynél történő tv-nézés, vagy hosszú ideig történő használat megerőlteti szemét.
- Fejhallgató használata esetén kerülje a túl nagy hangerőt, mert károsodhat a hallása.

### LCD-képernyő

- Annak ellenére, hogy az LCD-képernyőt nagypontosságú technológiával gyártják, és a képpontok legalább 99,99%-a működőképes, fekete vagy világos (piros, kék, zöld) pontok jelenhetnek meg tartósan a képernyőn. Ez az LCD-képernyő szerkezeti jellemzője, és nem jelent hibás működést.
- Ne nyomja vagy karcolja meg a képernyő felületét, és ne helyezzen semmilyen tárgyat a készülék tetejére. A megjelenítés egyenetlenné válhat, és az LCD-képernyő megsérülhet.

- Ha a készüléket hideg helyen üzemelteti, a kép elmosódottá válhat, vagy a képernyő elsötétülhet. Ez nem hibajelenség. A jelenség megszűnik, amint a hőmérséklet emelkedik.
- Ha hosszabb ideig állóképet jelenít meg a képernyőn, szellemkép jelenhet meg. Ez pár pillanat múlva eltűnik.
- A készülék üzemeltetése közben a képernyő és a készülékház felmelegedhet. Ez nem hibajelenség.
- Az LCD-képernyő kis mennyiségű folyadékkristályt tartalmaz. A tv-készülékben használt egyes fénycsövek higanyt tartalmaznak. Kövesse a helyi előírásokat és szabályozásokat hulladékként történő elhelyezéskor.

### A készülék képernyőjének és házának kezelése és tisztítása

A tisztítás megkezdése előtt húzza ki a készülék hálózati csatlakozóvezetékét az aljzatból.

Az anyagok, illetve a képernyő bevonatának károsodását elkerülendő tartsa be az alábbi óvintézkedéseket.

- A képernyő és a készülékház portalanításához használjon puha tisztítókendőt. Ha a port nem lehet letörölni, nedvesítse meg a tisztítókendőt enyhén mosószeres oldattal.
- Ne permetezzen vizet vagy tisztítószert közvetlenül a tv-készülékre. Beszivároghat a képernyő aljába vagy a külső alkatrészekbe, és a meghibásodást okozhat.
- Soha ne használjon súrolóeszközt, lúgos vagy savas tisztítószert, súrolóport, illetve oldószert, például alkoholt, benzint, hígítót vagy rovarirtót. Ezek az anyagok károsíthatják a képernyő és a készülékház felületét.
- A megfelelő szellőzés biztosítása érdekében javasoljuk a szellőzőnyílások rendszeres porszívózását.
- A készülék dőlésszögének beállításakor lassan mozgassa a készüléket, így elkerülheti, hogy az elmozduljon vagy lecsússzon az állványról.

### Külső készülékek

- Tartsa távol a tv-készüléktől a külön megvásárolható készülékeket vagy bármely eszközt, amely elektromágneses sugárzást bocsát ki. Ellenkező esetben torzult kép vagy zaj jelentkezhet.
- Ezt a termék a tesztelesek alapján az EMC-irányelvben meghatározott korlátokon belül esik, ha 3 méternél rövidebb jelkábellel használják.

### (Figyelmeztetés a távvezérlő használatával kapcsolatban)

#### Megjegyzések

- Győződjön meg arról, hogy a mellékelt elemeket megfelelő polaritással helyezi be a távvezérlőbe.
- Ne használjon együtt régi és új, illetve eltérő típusú elemeket.
- Gondoskodjon a kimerült elemek környezetbarát elhelyezéséről. Bizonyos régiókban törvény szabályozza az elemek hulladékként történő elhelyezését. Lépjen kapcsolatba a helyi hatóságokkal.
- Óvatosan kezelje a távvezérlőt. Ne ejtse le, ne lépjen rá és ne öntsön rá semmilyen folyadékot.
- Ne helyezze a távvezérlőt hőforrás közelébe, ne tegye ki közvetlen napfény hatásának, és ne tárolja nyirkos helyiségben.

### Az egység vezeték nélküli funkciója

- Ne használja a készüléket egészségügyi berendezések (szívritmus-szabályozó stb.) közelében, mert ilyen esetben ezek hibásan működhetnek.
- Bár a készülék kódolt jeleket ad/vesz, ügyeljen a jogosulatlan lehallgatásra. Az ebből eredő problémáért nem vállalunk felelősséget.

### A tv-készülék elhelyezése hulladékként



**Feleslegessé vált elektromos és elektronikus készülékek hulladékként való eltávolítása**

**(Használható az Európai Unió és egyéb európai országok szelektív hulladékgyűjtési rendszereiben)**

Ez a szimbólum a készüléken vagy a csomagolásán azt jelzi, hogy a terméket ne kezelje háztartási hulladékként. Kérjük, hogy az elektromos és elektronikai hulladék gyűjtésére kijelölt gyűjtőhelyen adja le. A feleslegessé vált termékének helyes kezelésével segít megelőzni a környezet és az emberi egészség károsodását, mely bekövetkezhetne, ha nem követi a hulladékkezelés helyes módját. Az anyagok újrahasznosítása segít a természeti erőforrások megőrzésében. A termék újrahasznosítása érdekében további információért forduljon a lakhelyén az illetékesekhez, a helyi hulladékgyűjtő szolgáltatóhoz vagy ahhoz az üzemhez, ahol a terméket megvásárolta.



**Feleslegessé vált elemek hulladékként való eltávolítása (Használható az Európai Unió és**

**egyéb európai országok szelektív hulladékgyűjtési rendszereiben)**

Ez a szimbólum az elemen vagy annak csomagolásán azt jelzi, hogy a terméket ne kezelje háztartási hulladékként. Egyes elemeken vagy azok csomagolásán ez a szimbólum együtt szerepelhet a higany (Hg) vagy az ólom (Pb) vegyjelével akkor, ha az elem 0,0005%-nál több higanyt vagy 0,004%-nál több ólmot tartalmaz. Kérjük, hogy azt a használt elemek gyűjtésére kijelölt gyűjtőhelyen adja le. A feleslegessé vált elemek helyes kezelésével segít megelőzni a környezet és az emberi egészség károsodását, mely bekövetkezhetne, ha nem követi a hulladékkezelés helyes módját. Az anyagok újrahasznosítása segít a természeti erőforrások megőrzésében. Olyan berendezéseknél alkalmazott elemeket, ahol biztonsági, teljesítményi, illetve adatok megőrzése érdekében elengedhetetlen az energiaellátás folyamatosságának biztosítása, csak az arra felkészült szerviz állomány cserélheti ki. Beépített elem esetén, hogy biztosítható legyen az elem megfelelő kezelése, a termékének elhasználódásakor juttassa el azt az arra kijelölt elektromos és elektronikus hulladékgyűjtő pontra. Minden más elem esetén kérjük, hogy tanulmányozza, milyen módon lehet biztonságosan az elemet a készülékből eltávolítani. Az elemet a használt elemek megfelelő begyűjtőhelyén adja le. A termék újrahasznosítása érdekében további információért forduljon a lakhelyén az illetékesekhez, a helyi hulladékgyűjtő szolgáltatóhoz vagy ahhoz az üzemhez, ahol a terméket megvásárolta.



# Tartalomjegyzék

## **Az első lépések**

A tartozékok ellenőrzése.....	8
Az elemek behelyezése a távvezérlőbe .....	8
1: Az asztali állvány csatlakoztatása.....	9
2: A televízió irányba állítása.....	10
3: Antenna/Set Top Box/felvevő (például DVD-felvevő) csatlakoztatása .....	11
4: Hang- és videóeszközök csatlakoztatása.....	11
5: A TV-készülék felborulásának megakadályozása.....	12
6: A hálózati kábel elvezetése/A kábelek kötegelése .....	12
7: A kezdeti beállítás végrehajtása.....	13

## **A BRAVIA TV-készülék használata**

Televíziózás.....	14
Különböző funkciók és beállítások kiválasztása (főmenü).....	16
A használati útmutató megjelenítése (i-Manual) .....	18

## **Hálózati beállítások**

Vezetékes hálózat beállítása.....	20
Vezeték nélküli hálózat beállítása .....	20
Az internetkapcsolat beállítása .....	21
Ha nem tud csatlakozni az internetre .....	22
Kiszolgáló megjelenítési beállítása.....	23

## **További információ**

Hibaelhárítás .....	24
Műszaki adatok.....	25
A kiegészítők felszerelése (fali konzol).....	29
Biztonsági előírások.....	34

**Miután beállította a BRAVIA televíziókészüléket és megismerte az alapvető műveleteket ebből az útmutatóból, tekintse meg a beépített útmutatót (i-Manual) a televízió szolgáltatásaival kapcsolatos további információkért.**

Ez a TV-készülék beépített útmutatóval (i-Manual) rendelkezik.

Az i-Manual eléréséhez nyomja meg az **i-MANUAL** gombot a távvezérlőn, majd válasszon ki egy elemet. A részleteket lásd: az útmutató 18. oldalán. Az i-Manual tartalma a típustól/régiótól/területtől függően változhat.

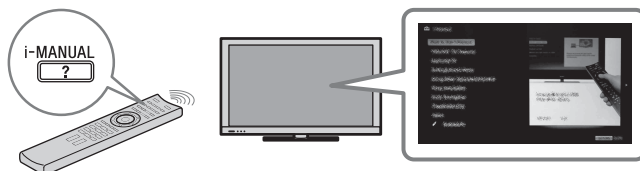

## Az i-Manual tartalma

### **Az i-Manual használata**

#### **A „BRAVIA” TV szolgáltatásai**

- 3D funkció
- Jelenlét-érzékelő
- „BRAVIA” internetes videó
- Internetes minialkalmazások
- Vezeték nélküli LAN / Vezeték nélküli LAN-kompatibilis
- „BRAVIA” Sync „HDMI-vezérléssel”
- TrackID™/Zene keresése/Videók keresése
- Rögzítés USB HDD-re

#### **Televíziónézés**

- 3D funkció
- Digitális műsorújság (EPG)
- Kedvencek
- Képernyő formátum
- Kép formátuma
- Teletext
- Fotók/Zenei/Videók
- Ikerkép (PIP)
- Ikerkép (P&P)
- NVOD/MF

#### **Beállítások/Főmenü**

- A főmenü bemutatása
- Beállítások
- Megjelenítés
- Hang
- Rendszerbeállítások
- i-Manual
- Digitális beállítások
- Analóg beállítások
- Külső bemenetek
- Hálózat
- Terméktámogatás

### **Egyéb eszközök/internet használata**

- Videomagnó/DVD-lejátszó
- Hangrendszer
- USB eszköz (pl. fényképezőgép)
- Képerkeret
- HDMI eszköz
- Internet/vezeték nélküli LAN
- Otthoni hálózat
- PC

### **Az egyes részek bemutatása**

- Távvezérlő
- A TV vezérlői és jelzései
- Csatlakozók

### **Hibaelhárítás**

### **Tárgymutató**

### **✎ Könyvjelzők**

## A tartozékok ellenőrzése

Távvezérlő (1)

AAA méretű elemek (R3-as típus) (2)

Asztali állvány (1)\*<sup>1</sup>

Rögzítőcsavarok az asztali állványhoz  
(M5 × 16) (3)

(kivéve a KDL-26/24/22EX32x modellt)

Rögzítőcsavarok az asztali állványhoz  
(M4 × 12) (2)

(csak a KDL-26/24/22EX32x modell  
esetén)

Szerelőcsavarok az asztali állványhoz  
(M6 × 14) (4)

(csak a KDL-55/46EX72x, KDL-46EX52x,  
KDL-46CX52x modellek esetén)

Szerelőcsavarok az asztali állványhoz  
(M6 × 14) (3)

(csak a KDL-40/37/32EX72x, KDL-40/  
32EX52x, KDL-40/32CX52x,  
KDL-32EX42x modellek esetén)

Szerelőcsavarok az asztali állványhoz  
(M6 × 14) (2)

(csak a KDL-26EX321 modell esetén)

Szerelőcsavarok az asztali állványhoz  
(M4 × 12) (2)

(csak a KDL-26/24/22EX320 modell  
esetén)

Imbuszkulcs (1)

(kivéve a KDL-26/24/22EX320 modellt)

Használati útmutató (ez a kézikönyv) és  
más dokumentumok

\*<sup>1</sup> Az asztali állvány összeszerelését lásd az  
asztali állvány mellékelt tájékoztatójában.

## Az elemek behelyezése a távvezérlőbe

► KDL-55/46/40/37/32EX72x készülék  
esetén

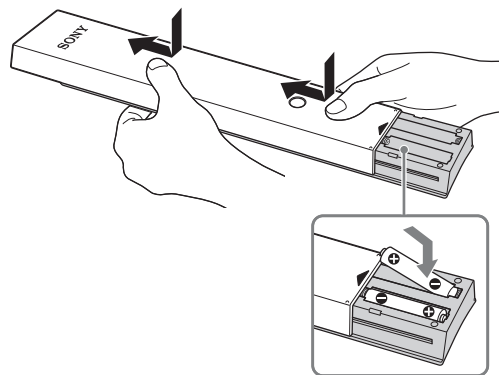

- 1 Távolítsa el a védőlapot.
- 2 Nyomja le és csúsztassa el a fedelet felfelé.

► KDL-46/40/32EX52x,  
KDL-46/40/32CX52x,  
KDL-32EX42x,  
KDL-26/24/22EX32x készülék esetén

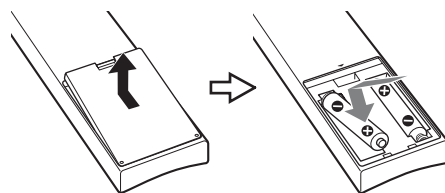

- 1 Távolítsa el a védőlapot.
- 2 A felnyitáshoz nyomja meg és emelje meg a fedelet.

## 1: Az asztali állvány csatlakoztatása

**1** Egyes TV-típusok esetén a helyes csatlakoztatást lásd az asztali állvány mellékelt tájékoztató nyomtatványában.

**2** Helyezze a TV-készüléket az asztali állványra.

► KDL-55/46/40/37/32EX72x,  
KDL-46/40/32EX52x,  
KDL-46/40/32CX52x,  
KDL-32EX42x készülék esetén

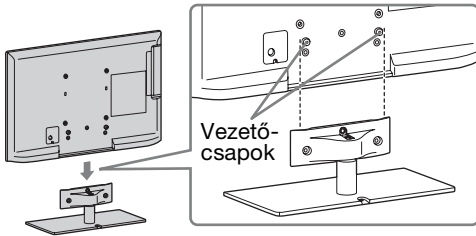

- Igazítsa el a tv-készüléket a tetejétől, és csúsztassa, amíg a vezetőcsapok már nem láthatók.

► KDL-26/24/22EX320 készülék esetén

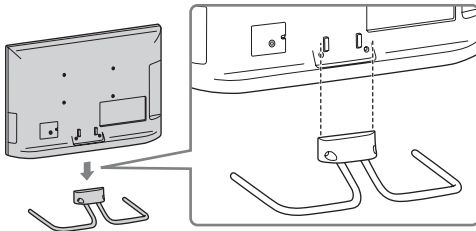

► KDL-26EX321 készülék esetén

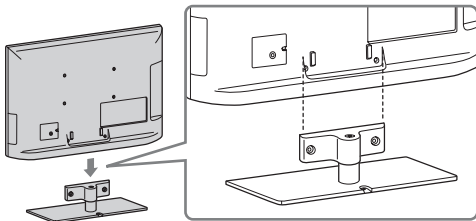

**3** A ↑ nyilakkal jelölt csavarfuratokat használva a mellékelt csavarokkal rögzítse a TV-t az asztali állványra.

► KDL-55/46/40/37/32EX72x,  
KDL-46/40/32EX52x,  
KDL-46/40/32CX52x,  
KDL-32EX42x készülék esetén

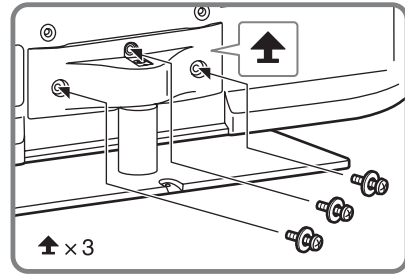

► KDL-26/24/22EX320 készülék esetén

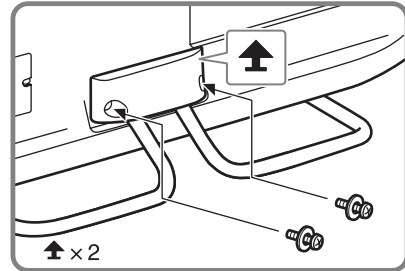

► KDL-26EX321 készülék esetén

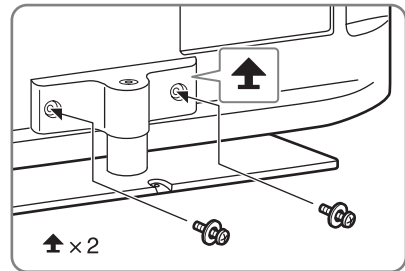

- Ha elektromos csavarhúzózt használ, a nyomatékot állítsa kb. 15 kgf-cm-re {1,5 N·m}.

## Az asztali állvány leválasztása a TV-készülekről

Az asztali állvány és a televíziókészülék szétválasztásához távolítsa el a 3. lépésben rögzített, ↑ nyilakkal jelölt csavarokat.



- Az asztali állványt csak akkor távolítsa el, ha a megfelelő kiegészítőket kell felszerelni a TV-készülékre.
- Ha az asztali állványt le szeretné venni a televízióról, azt a képernyőjével lefelé fektesse egy, a televíziónál nagyobb, stabil munkafelületre.
- Az LCD-képernyő felületének védelme érdekében a munkafelületre tegyen puha ruhát.

- Bekapcsolás előtt győződjön meg róla, hogy a TV függőleges helyzetben van. Ne kapcsolja be a TV-készüléket, ha az LCD panel lefelé néz, mert a képmegjelenítés egyenetlenné válhat.

- ▶ **KDL-55/46/40/37/32EX72x, KDL-46/40/32EX52x, KDL-46/40/32CX52x, KDL-32EX42x készülék esetén**

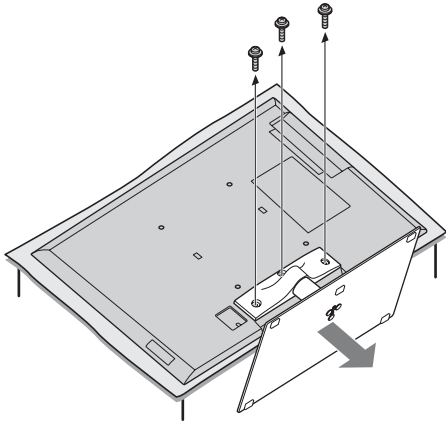

- ▶ **KDL-26/24/22EX320 készülék esetén**

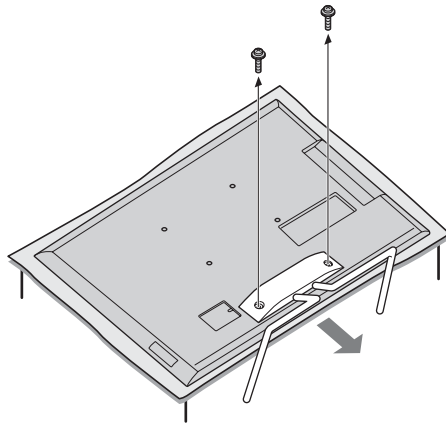

- ▶ **KDL-26EX321 készülék esetén**

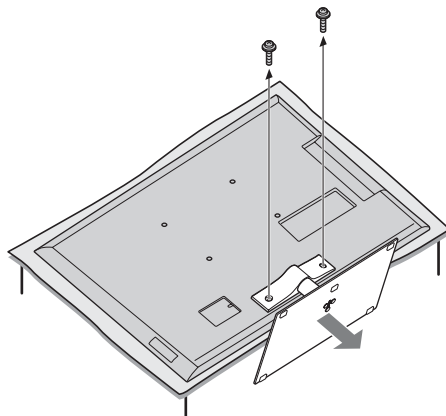

## 2: A televízió irányba állítása

A televíziókészüléket a következő ábra szerinti mértékben lehet beállítani.

### Szög beállítása (forgatás) (kivéve a KDL-26/24/22EX320 modellt)



- A szög beállításakor a televíziókészülék elcsúszásának vagy eldőlésének megakadályozása érdekében egyik kezével tartsa meg az állványt.

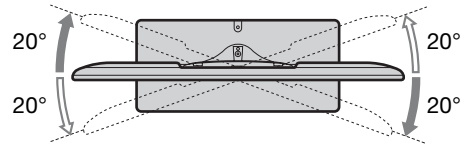

### Szög beállítása (dőntés) (kivéve a KDL-46/40/32CX52x modellt)



- Ügyeljen arra, hogy a szög beállításakor ne csúpjá be az ujját a televíziókészülék és az állvány közé.

- ▶ **KDL-55/46/40/37/32EX72x, KDL-46/40/32EX52x, KDL-32EX42x, KDL-26EX321 készülék esetén**

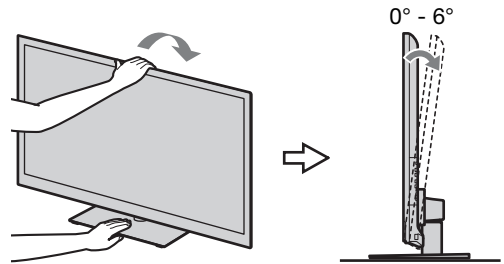

- ▶ **KDL-26/24/22EX320 készülék esetén**

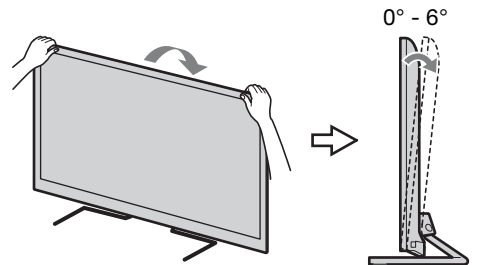





- Gondoskodjon arról, hogy semmilyen tárgy ne legyen a TV előtt.

Infravörös érzékelő



3D vezérlő (csak a KDL-55/46/40/37/32EX72x modell esetén)

Jelenlét-érzékelő

(kivéve a KDL-46/40/32EX520, KDL-40/32EX523 modellt)

- A jelenlét-érzékelőt ne érje közvetlen napsugárzás vagy más erős fény, különben hibás működés léphet fel.

### 3: Antenna/Set Top Box/felvevő (például DVD-felvevő) csatlakoztatása

Set Top Box/felvevő (például DVD-felvevő) csatlakoztatása SCART-kábellel

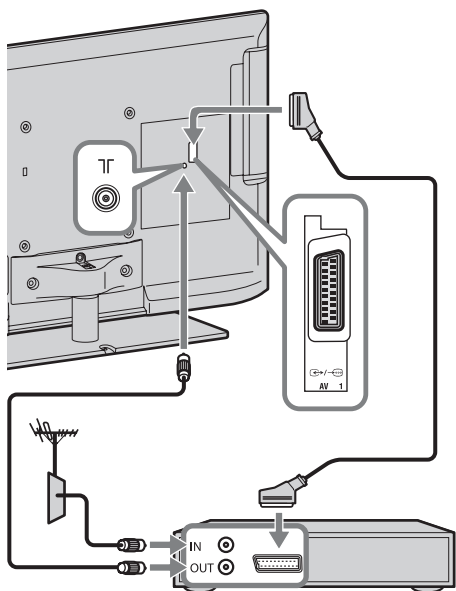

Set Top Box/felvevő (például DVD-felvevő)



- A csatlakoztatáshoz derékszögű szabványos SCART-csatlakozós kábel használatát javasoljuk.

### Set Top Box/felvevő (például DVD-felvevő) csatlakoztatása HDMI-kábellel

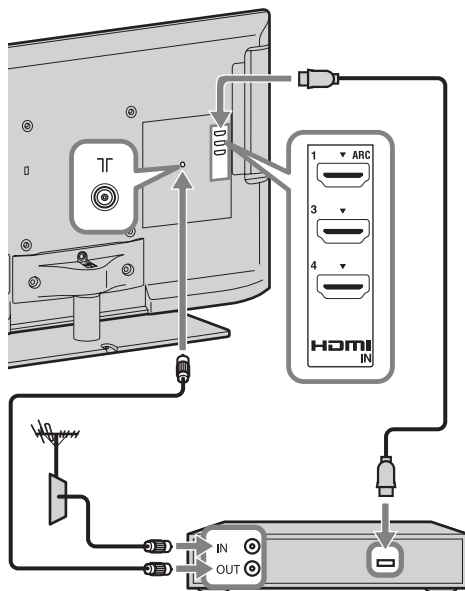

Set Top Box/felvevő (például DVD-felvevő)

### 4: Hang- és videoeszközök csatlakoztatása

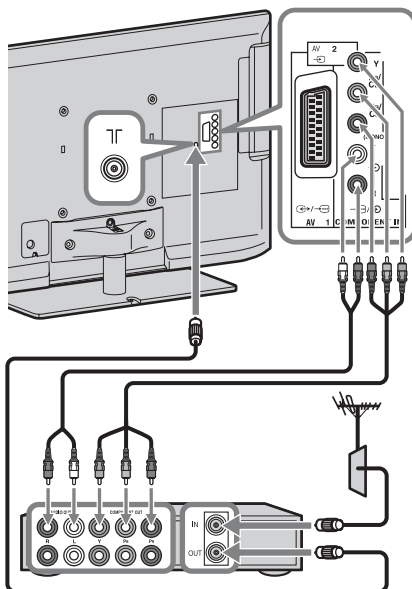

Hang- és videoeszköz

## 5: A TV-készülék felborulásának megakadályozása

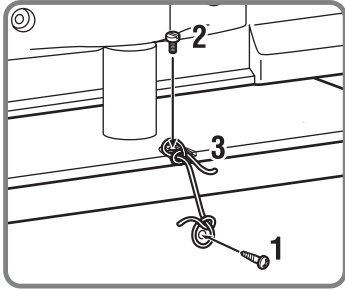
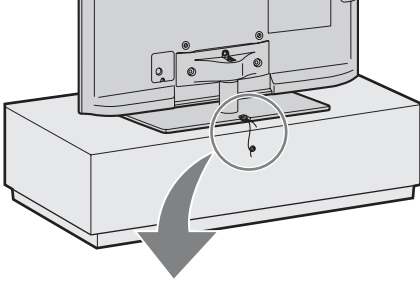

- 1** Csavarozzon be egy facsavart (4 mm átmérőjű, nem tartozék) a bútorba.
- 2** Csavarozzon be egy csavart (M4 × 10, nem tartozék) a TV-állvány csavarfuratába.
- 3** Kösse össze a facsavart és a csavart egy erős huzallal (nem tartozék).

## 6: A hálózati kábel elvezetése/A kábelek kötegelése

► KDL-46/40/32CX52x

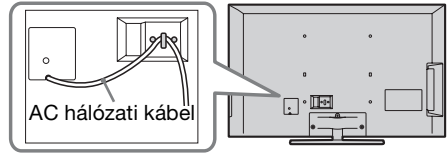

► kivéve a KDL-46/40/32CX52x modellt



- A kábelek kötegelése előtt távolítsa el a kábeltartót a hálózati védőfedélről (lásd: 1. és 2. lépés). Használja fel újra a kábeltartót (lásd: 3. lépés) a többi kábel kötegeléséhez (lásd: 4. lépés).
- A hálózati kábelt ne kötegelje a többi kábellel együtt.

KDL-55/46/40/37/32EX72x, KDL-46/40/32EX52x, KDL-32EX42x, KDL-26EX321

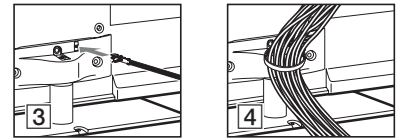
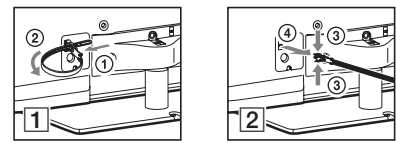

KDL-26/24/22EX320

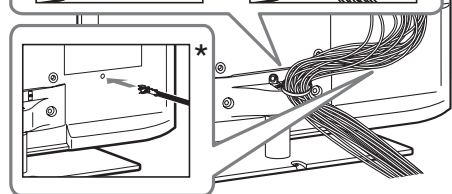
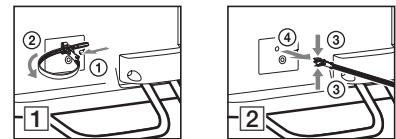

\* Ha falra szereli fel, a kábeltartót a csatlakozók alatt szerelje fel.

## 7: A kezdeti beállítás végrehajtása

Kivéve a KDL-46/40/32CX52x modellt KDL-46/40/32CX52x

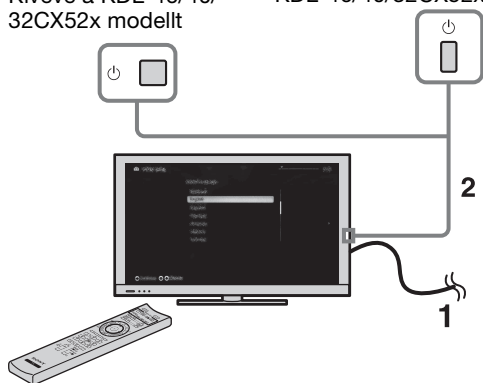

**1** Csatlakoztassa TV-készülékét a hálózati aljzathoz.

**2** A TV-készüléken nyomja meg a  gombot. A **I** (bekapcsolás) jelzőfénye zölden világít.

A TV-készülék első bekapcsolásakor a nyelv menü jelenik meg a képernyőn.



- A tv-készülék első bekapcsolásakor a televíziókészülék az optimalizálás érdekében belső folyamatokat futtat, mielőtt a kezdeti beállítást végrehajthatná. Nem lesz kép és hang, és a televíziókészülék elején található időzítő jelző körülbelül 40 másodpercig narancssárga színnel villog. A folyamat alatt ne kapcsolja ki a televíziókészüléket. Ezt a folyamatot bizonyos televíziókészülékek esetében még a gyártás során elvégezték.

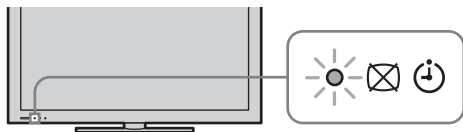

**3**

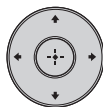

Kövesse a képernyőn megjelenő utasításokat.

### Digitális automatikus hangolás: A



„Kábel” választása esetén javasoljuk, hogy a gyors behangolás érdekében válassza a „Gyorskeresés” lehetőséget. A kábelszolgáltatótól kapott adatok alapján állítsa be a „Frekvencia” és a „Hálózati azonosító” értékét. Ha a „Gyorskeresés” nem talál csatornákat, próbálkozzon a „Teljes keresés” funkcióval (bár ez jóval több ideig tarthat).





- Az országtól/régiótól függően előfordulhat, hogy a „Teljes keresés” funkció nem használható.

A kompatibilis kábeltelvíziós szolgáltatók listájára vonatkozóan keresse fel támogatási weboldalunkat: <http://support.sony-europe.com/TV/DVBC/>

**Programrendezés:** A TV-készüléken tárolt analóg csatornák sorrendjének módosítása.

**1** A  gombokkal válassza ki azt a csatornát, amelyet új pozícióba kíván vinni, majd nyomja meg a  gombot.

**2** A  gombokkal jelölje ki a csatorna új pozícióját, majd nyomja meg a  gombot.



- A csatornákat kézzel is be lehet hangolni.

# A BRAVIA TV-készülék használata

## Televízió nézés

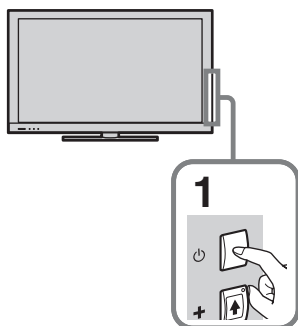

### 1 Kapcsolja be a TV-készüléket.

A TV-készüléket a készüléken található  gombbal lehet bekapcsolni.

### 2 Válasszon egy üzemmódot.



### 3 Válasszon egy TV-csatornát.

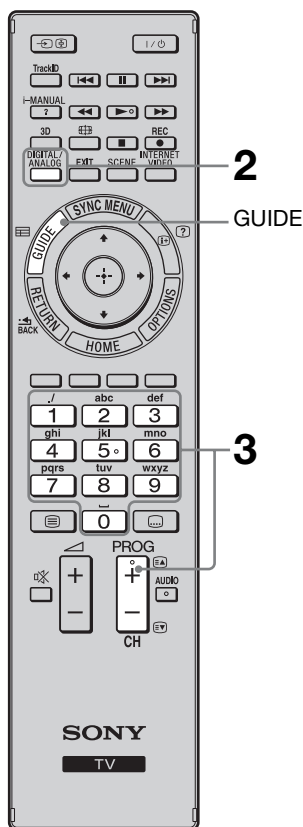

### A digitális elektronikus műsorújság használata

Digitális üzemmódban a **GUIDE** gombot megnyomva a műsorújság jelenik meg.



A **0-9** gombokkal válassza ki a digitális csatornát. 10 és annál nagyobb csatornaszám esetén gyorsan nyomja meg a következő számjegyet.



- Az **5**, **▶**, **PROG +** és **AUDIO** gombokon tapintható pontok vannak. Használja ezeket a pontokat tájékozási pontként a TV-készülék vezérlésekor.

## A távvezérlő részei és kezelőszervei

A TV vezérléséhez használja a mellékelt távvezérlőt. Az alapvető távvezérlő műveleteket itt ismerteti az útmutató. Az összes távvezérlő funkció részleteiért nyomja meg az **i-MANUAL** gombot, és tekintse meg a beépített útmutatót (i-Manual) (18. oldal).

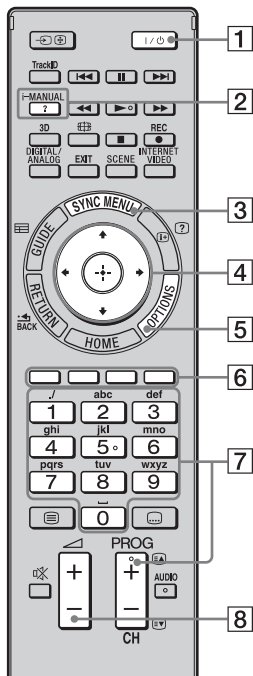

KDL-55/46/40/37/32EX72x  
modell esetén

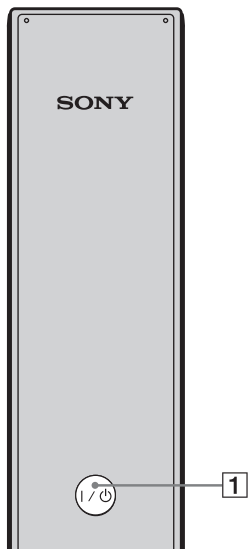

A távvezérlő hátulnézete

### 1 I/⏻

A gomb megnyomásával be- és kikapcsolja a TV-készüléket készenléti üzemmódból.

### 2 i-MANUAL

Megjeleníti a beépített útmutatót (i-Manual).

### 3 SYNC MENU

Megjeleníti a BRAVIA Sync menüt, amely a televíziókészülékhez csatlakoztatott BRAVIA Sync-kompatibilis készülék vezérlésére használható.

### 4 ⬆/⬇/⬅/➡/⬆

Mozgatja a képernyőn található kijelölést (kurzort), és megerősíti az elemet.

### 5 OPTIONS

A kényelmi funkciókat és a gyorsgombok listáját jeleníti meg. A menüelemek az aktuális bemenettől és/vagy tartalomtól függően változnak.

### 6 Színes gombok

Ha a színes gombok használhatók, akkor a képernyőn megjelenik azok használati útmutatója.

### 7 PROG/CH +/-/számgombok

TV-üzemmódban: csatornák kiválasztása.

### 8 ⏮ +/-

A hangerő beállítására szolgál.

# Különböző funkciók és beállítások kiválasztása (főmenü)

A főmenüben minden szolgáltatást kiválaszthat.

A főmenü bemutatásáért lásd: 17. oldal.

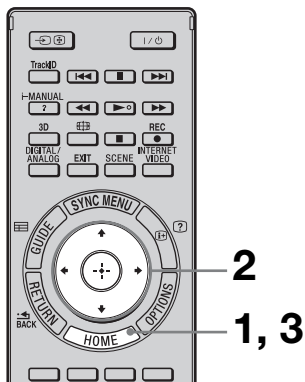

## 1 Nyomja meg a HOME gombot.



## 2 Nyomja meg a $\uparrow/\downarrow/\leftarrow/\rightarrow/\oplus$ gombokat az elemek kiválasztásához.

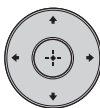

### Elemek kiválasztása a főmenüben (pl. „Beállítások” kiválasztása)

- 1 A  $\leftarrow/\rightarrow$  gombbal válassza ki a „Beállítások” elemet.  
A „Beállítások” tartalma a jobb oldalon jelenik meg.
- 2 A  $\uparrow/\downarrow$  gombbal válassza ki a „Megjelenítés” elemet.
- 3 Nyomja meg a  $\oplus$  gombot a menü elindításához.  
A képernyőn megjelenő utasításoknak megfelelően nyomja meg a  $\uparrow/\downarrow/\leftarrow/\rightarrow$  gombokat az elemek kiválasztásához, majd a  $\oplus$  gombot a megerősítéshez.



## 3 A kilépéshez nyomja meg a HOME gombot.

## A főmenü térképe

Miután megnyomta a **HOME** gombot a távvezérlőn, a következő ikonok kategóriaként jelennek meg. Ezek a kategóriák a televíziómodelltől, a régiótól, az országtól és a műsorszórási feltételektől függően érhetőek el.

	<b>Tv</b>	A televíziócsatornák listáját vagy a műsorújságot is kiválaszthatja.
	<b>Média</b>	A kép-, videó- és zenefájlokat USB-eszközökről vagy az otthoni hálózatról lehet lejátszani.
	<b>Bemenetek</b>	Kiválaszthatja a TV-készülékhez csatlakoztatott készülékeket.
	<b>Kedvencek/ előzmények</b>	Gyors hozzáférést biztosít a gyakran használt és mostanában megtekintett elemekhez, például televíziócsatornákhoz, külső bemenetekhez vagy médiafájlokhoz.
	<b>Beállítások</b>	Minden szükséges konfigurációt tartalmaz a TV-beállítások testre szabásához.
	<b>Minialkalmazások</b>	Hozzáférést biztosít a minialkalmazásokhoz.
	<b>Alkalmazások</b>	Számos különböző alkalmazást használhat, mint például a „Zene keresése”, az „Internetböngésző”, és így tovább.
	<b>Qriocity</b>	Hozzáférést biztosít az internetes „Qriocity” szolgáltatáshoz.
	<b>Internetes tartalom</b>	Internetes tartalomszolgáltatásokat használhat.
	<b>Javaslatok</b>	A megtekintett tartalmak előzményei alapján olyan műsorok megtekintését javasolja, amelyek esetleg érdekelhetik.
	<b>Felvételek</b>	Lehetővé teszi, hogy időzített felvételeket rögzítsen egy csatlakoztatott USB HDD-eszközre, valamint lejátszhatja a rögzített felvételeket.

# A használati útmutató megjelenítése (i-Manual)

A használati útmutatót az Ön BRAVIA TV-készüléke tárolja, és meg lehet jeleníteni a képernyőn.

A televízió egyes funkcióiról az egy gombbal előhívható i-Manual használatával tudhat meg többet.

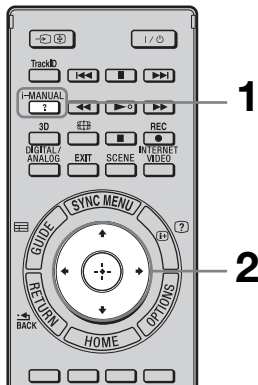

## 1 Nyomja meg az i-MANUAL gombot.



## 2 Nyomja meg a $\uparrow/\downarrow/\leftarrow/\rightarrow/\oplus$ gombokat az elemek kiválasztásához.

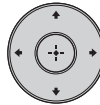

### Elemek kiválasztása az i-Manual útmutatóban

#### ① Nyomja meg a $\uparrow/\downarrow$ gombot egy elem kiválasztásához.

Az elem tartalma a jobb oldalon, a második szinten jelenik meg.

#### ② Nyomja meg a $\rightarrow$ gombot a második szintre váltáshoz.

#### ③ Nyomja meg a $\uparrow/\downarrow$ gombot egy elem kiválasztásához a második szintről.

Az elem kivonata a jobb oldalon, a második szinten jelenik meg.

Ha egy harmadik szint is elérhető, akkor ismételje meg ezt a lépést az elem kivonatának megjelenítéséhez.

#### ④ Nyomja meg a $\rightarrow$ gombot egy elem kiválasztásához.

Megjelenik a tartalom.

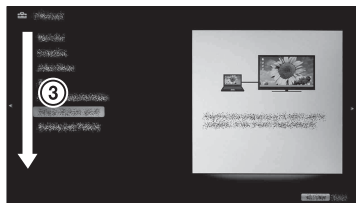
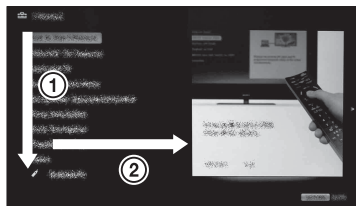



## Az i-Manual képernyő leírása

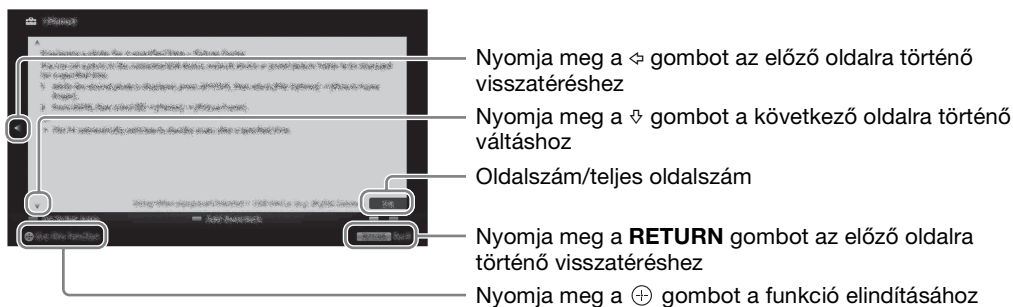

## A könyvjelző használata

Az i-Manual könyvjelző funkcióval is rendelkezik. Az oldalakon színes gombokkal helyezhetők el könyvjelzők, a képernyő alján látható utasításoknak megfelelően. A tárolt könyvjelzők eléréséhez jelenítse meg az i-Manual legfelső oldalát, majd válassza a „Könyvjelzők” lehetőséget.

## A legutóbb megjelenített oldal megjegyzése

Az i-Manual megjegyzi a legutóbb megjelenített oldalt. Az i-Manual képernyőn nyomja meg az **i-MANUAL** gombot a TV-képernyőre való visszatéréshez. Az **i-MANUAL** gomb ismételt megnyomásával újra megjelenik a legutóbb látott információ. Az i-Manual legfelső oldaláról való megtekintéshez térjen vissza a legfelső oldalra a képernyőn látható utasítások szerint, vagy nyomja meg a **HOME** gombot, és válassza a „i-Manual” „Beállítások” elemét a főmenüben.

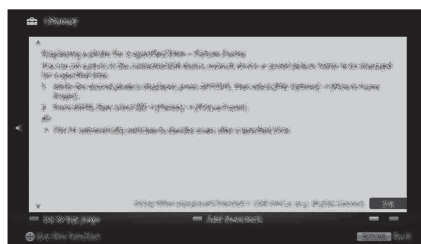

- Ha készenléti üzemmódba helyezi a tv-készüléket, a legutóbbi tárolt oldal automatikusan visszaáll.

# Hálózati beállítások

Amikor az internetre csatlakoztatja ezt a TV-készüléket, többféle funkciót élvezhet: megjeleníthet egy fényképet, amelyen látható a helye egy térképen, internetes videókat nézhet stb. A funkciók részleteiért lásd az i-Manual útmutatót.



- Az internetes csatlakozáshoz szerződést kell kötnie egy internetszolgáltatóval.

## Vezetékes hálózat beállítása

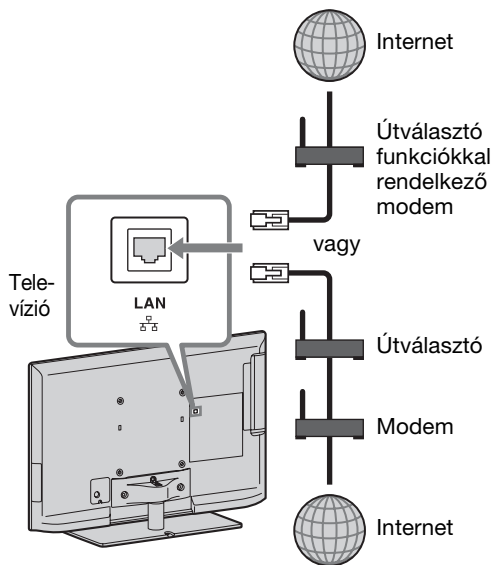

- LAN-kapcsolathoz használjon Category 7 kábelt (nem tartozék).

## Vezeték nélküli hálózat beállítása

A vezeték nélküli hálózat az UWA-BR100 USB vezeték nélküli LAN adapter használatával könnyű hozzáférést tesz lehetővé az internethez és az otthoni hálózathoz (2010 januárjától). Ha az USB vezeték nélküli LAN adaptert a TV USB portjához csatlakoztatja, könnyedén hozhat létre vezeték nélküli hálózatot. A TV-készülék vezeték nélküli LAN-funkciójának beállítása előtt mindenképpen állítsa be a vezeték nélküli LAN-útválasztót.

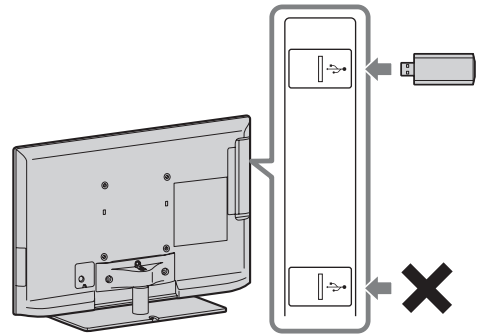

- Az USB vezeték nélküli LAN adapter a tv-modelltől függően külön megvásárolható tartozékként érhető el.

## Az internetkapcsolat beállítása

A szolgáltatás használatával TV-készüléke az internethez csatlakoztatható. A beállítási eljárás a hálózat és a LAN-útválasztó típusától függően változik. Az internetkapcsolat beállítása előtt mindenképpen állítsa be a LAN-útválasztót. A következő ábra alapján ellenőrizze a vezeték nélküli hálózati környezetet.

### Vezeték nélküli LAN

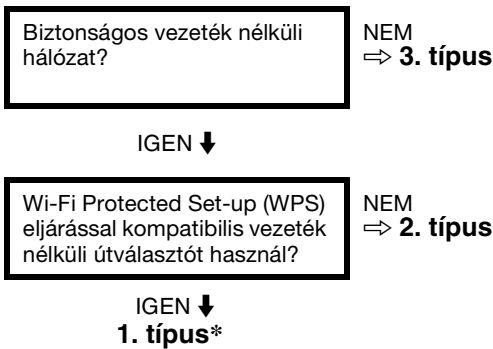

### Vezetékes LAN → 4. típus

\* Az 1. típus könnyebben beállítható, ha az útválasztóján van automatikus beállítógomb, például Air Station One-Touch Secure System (AOSS). A legtöbb új útválasztó rendelkezik ezzel a funkcióval. Ellenőrizze az útválasztóját.

**1. típus:** Kövesse a „Biztonságos hálózat WPS (Wi-Fi Protected Set-up) szabvánnyal” konfigurációját.

**2. típus:** Kövesse a „Biztonságos hálózat WPS (Wi-Fi Protected Set-up) szabvány nélkül” konfigurációját.

**3. típus:** Kövesse a „Nem biztonságos hálózat bármilyen típusú vezeték nélküli helyi hálózati útválasztóval” konfigurációját.

**4. típus:** Kövesse a „Vezetékes hálózat beállítása” konfigurációját.

## 1. típus: Biztonságos hálózat WPS (Wi-Fi Protected Set-up) szabvánnyal

A WPS szabvány használatával a vezeték nélküli otthoni hálózat védelméhez csupán a WPS gomb megnyomása szükséges a vezeték nélküli útválasztón. A vezeték nélküli hálózat beállítása előtt ellenőrizze a WPS gomb állását az útválasztón, és ellenőrizze használati módját.

A „WPS (PIN)” biztonsági okokból PIN-kódot biztosít az útválasztóhoz. A PIN-kód minden alkalommal megújul, amikor a „WPS (PIN)” lehetőséget választja.

- 1 Nyomja meg a **HOME** gombot, majd válassza a  > „Hálózat” > „Hálózat beállítása” lehetőséget.
- 2 Válassza „Vezeték nélküli beállítás” lehetőséget.
- 3 A Nyomógomb módszerhez válassza a „WPS (nyomógomb)” lehetőséget, vagy a PIN módszerhez a „WPS (PIN)” lehetőséget.



- A WPS lehetőségben a gomb neve az útválasztótól függ (pl. AOSS gomb).

- 4 Kövesse a kezdőképernyőn megjelenő üzeneteket.

## 2. típus: Biztonságos hálózat WPS (Wi-Fi Protected Set-up) szabvány nélkül

A vezeték nélküli hálózat beállításához SSID azonosítóra (a vezeték nélküli hálózat nevére) és biztonsági kulcsra (WEP vagy WPA kulcsra) lesz szükség. Ha nem ismeri ezeket, tekintse meg az útválasztó használati útmutatóját.

- 1 Nyomja meg a **HOME** gombot, majd válassza a  > „Hálózat” > „Hálózat beállítása” lehetőséget.
- 2 Válassza „Vezeték nélküli beállítás” lehetőséget.

**3** Válassza a „Keresés” lehetőséget, majd válasszon egy hálózatot a megtalált vezeték nélküli hálózatok listájából.

**4** Kövesse a kezdőképernyőn megjelenő üzeneteket.



- Ha a hálózati beállításhoz WPS rendszert használ, akkor a vezeték nélküli helyi hálózati útválasztó biztonsági beállításai működésbe lépnek, és a vezeték nélküli helyi hálózathoz korábban csatlakoztatott, nem biztonságos állapotú berendezések leválnak a hálózatról. Ebben az esetben aktiválja a nem kapcsolódó eszközök biztonsági beállításait, majd kapcsolódjon újra. A vezeték nélküli helyi hálózati útválasztó biztonsági beállításait ki is kapcsolhatja, majd nem biztonságos állapotban csatlakoztathatja az eszközöket a TV-készülékhez.

---

### 3. típus: Nem biztonságos hálózat bármilyen típusú vezeték nélküli helyi hálózati útválasztóval

A vezeték nélküli hálózat beállításához SSID azonosítóra (a vezeték nélküli hálózat nevére) lesz szükség.

**1** Nyomja meg a **HOME** gombot, majd válassza a  > „Hálózat” > „Hálózat beállítása” lehetőséget.

**2** Válassza „Vezeték nélküli beállítás” lehetőségét.

**3** Válassza a „Keresés” lehetőséget, majd válasszon egy hálózatot a megtalált vezeték nélküli hálózatok listájából.

**4** Kövesse a kezdőképernyőn megjelenő üzeneteket.



- Biztonsági kulcsra (WEP vagy WPA kulcsra) nem lesz szükség, mert ebben az eljárásban nem szükséges biztonsági módot választania.

---

### 4. típus: Vezetékes hálózat beállítása

Szükség esetén írja be az útválasztó megfelelő alfanumerikus értékeit. A beírandó értékek (például IP-cím, alhálózati maszk vagy DHCP) az internet-szolgáltatótól és az útválasztótól függően változhatnak. A részleteket az internetszolgáltatótól kapott és az útválasztóhoz mellékelte használati útmutatókban találja.

**1** Nyomja meg a **HOME** gombot, majd válassza a  > „Hálózat” > „Hálózat beállítása” lehetőséget.

**2** Válassza „Vezetékes beállítás” lehetőségét.

**3** Az IP-cím és a proxykiszolgáló automatikus beállításához válassza az „Automatikus” lehetőséget, vagy kézi beállításukhoz válassza az „Egyéni” lehetőséget.

**4** Kövesse a kezdőképernyőn megjelenő üzeneteket.

---

### A hálózati állapot megtekintése

Megerősítheti a hálózati állapotot.

**1** Nyomja meg a **HOME** gombot, majd válassza a  > „Hálózat” > „Hálózat beállítása” lehetőséget.

**2** Válassza „A hálózati állapot megjelenítése” lehetőséget.

---

### Ha nem tud csatlakozni az internetre

A diagnózis használatával ellenőrizze a hálózati kapcsolódás hibáinak lehetséges okait és a beállításokat.

**1** Nyomja meg a **HOME** gombot, majd válassza a  > „Hálózat” > „Hálózat beállítása” lehetőséget.

- 2 Válassza „A hálózati állapot megjelenítése” lehetőséget.
- 3 Válassza „A kapcsolat ellenőrzése” lehetőséget.  
Ez néhány percig is eltarthat. A diagnózis „A kapcsolat ellenőrzése” lehetőség kiválasztása után nem vonható vissza.

---

## Kiszolgáló megjelenítési beállítása

Az otthoni hálózat kiszolgálóit meg lehet jeleníteni a főmenüben. A főmenü legfeljebb 10 kiszolgálót jeleníthet meg automatikusan.

- 1 Nyomja meg a **HOME** gombot, majd válassza a  > „Hálózat” > „Otthoni hálózat beállítása” lehetőséget.
- 2 Válassza a „Kiszolgáló megjelenítés beállítás” elemet.
- 3 Jelölje ki a főmenüben megjeleníteni kívánt kiszolgálót, és módosítsa a beállításokat.

### Ha nem lehet csatlakozni az otthoni hálózatra

A TV észleli, hogy a kiszolgáló megfelelően van-e felismerve, ha nem tud csatlakozni az otthoni hálózathoz. Ha a diagnosztika hibát jelez, keresse meg a lehetséges okokat, és ellenőrizze a csatlakozásokat és beállításokat.

- 1 Nyomja meg a **HOME** gombot, majd válassza a  > „Hálózat” > „Otthoni hálózat beállítása” lehetőséget.
- 2 Válassza a „Kiszolgáló diagnosztika” lehetőséget.  
A kiszolgáló-diagnosztika megkezdődik. A diagnosztika befejezése után az eredménylista jelenik meg.



## Hibaelhárítás

**Ha a  (készenlét) jelző villog, számolja meg, hogy hányszor villan fel (a villanások között három másodperc van).**

A TV-készülék  gombjának megnyomásával kapcsolja ki a készüléket, húzza ki az aljzatból a hálózati kábelt, majd tájékoztassa a forgalmazót vagy a Sony szakszervizt a jelző villogási módjáról (felvillanások száma).















**Ha a  (készenlét) jelző nem villog, ellenőrizze a hibalehetőségeket az alábbi táblázatban.**

Lásd még „Hibaelhárítás” c. részt az i-Manual alatt. Ha a probléma továbbra is fennáll, javíttassa meg készülékét egy szakemberrel.

Állapot	Magyarázat/megoldás
Nincs kép (a képernyő sötét), nincs hang.	<ul style="list-style-type: none"><li>• Ellenőrizze az antenna/kábeltelevíziós kábel csatlakozását.</li><li>• Csatlakoztassa a TV-készüléket a hálózatra, majd nyomja meg a készülék  gombját.</li><li>• Ha a  (készenléti) jelző pirosan világít, nyomja meg a  gombot.</li></ul>
Néhány apró fekete és/vagy világos pont található a képernyőn.	<ul style="list-style-type: none"><li>• A képernyő képpontokból (pixelekből) épül fel. Ezek a kis fekete és/vagy világos pontok (képpontok) nem utalnak hibára.</li></ul>
Egyes műsorok nem rögzíthetők.	<ul style="list-style-type: none"><li>• Ellenőrizze az antennát.</li></ul>
A TV-készülék önműködően kikapcsol (a TV-készülék készenléti üzemmódba lép).	<ul style="list-style-type: none"><li>• Ellenőrizze, hogy az „Elalvás időzítő” be van-e kapcsolva, vagy ellenőrizze a „Időtartam” funkció „Bekapcsolási időzítő” beállítását.</li><li>• Ellenőrizze, hogy be van-e kapcsolva a „TV készenlét” funkció.</li><li>• Ellenőrizze, hogy be van-e kapcsolva a „Jelenlét-érzékelő” funkció. Ha a megadott időtartamig nem érzékelhető néző a televíziókészülék előtt, a képernyő automatikusan kikapcsol, és csak a televíziókészülék hangja marad bekapcsolva. Ezenkívül a kép kikapcsolása módból 30 perc elteltével a televíziókészülék készenléti üzemmódba vált.</li></ul>
A távvezérlő nem működik.	<ul style="list-style-type: none"><li>• Cserélje ki az elemeket.</li><li>• Lehetséges, hogy a TV-készüléke SYNC üzemmódban van. A TV vezérléséhez nyomja meg a <b>SYNC MENU</b> gombot, válassza a „Tv-vezérlés” menüt, majd a „Főmenü” vagy „Opciók” lehetőséget.</li></ul>
Elfelejtette a „Gyermekzár” jelszavát.	<ul style="list-style-type: none"><li>• Írja be a 9999 PIN-kódot. (A 9999 PIN-kódot mindig elfogadja a készülék.)</li></ul>
A televíziókészülék környezete felmelegszik.	<ul style="list-style-type: none"><li>• Ha a televíziókészüléket hosszú ideig használja, a környezete felmelegszik. Ezt érezheti, ha odanyúl a kezével.</li></ul>

## Műszaki adatok

A forgalomba hozó tanúsítja, hogy a KDL-EX72x, KDL-EX52x, KDL-EX42x, KDL-EX32x, KDL-CX52x típusú készülékek a 2/1984. (III. 10.) számú BkM-IpM együttes rendeletben előírtak szerint megfelelnek a következő műszaki jellemzőknek.

Rendszer	
A képernyő típusa	LCD (folyadékkristályos kijelző) megjelenítő
Tv-rendszer	Analog: Az ország-/régióválasztástól függően: B/G/H, D/K, L, I, M Digitális: DVB-T2 (Csak KDL-55EX723/46EX724/46EX723/46EX524/40EX724/40EX723/40EX524/40EX523/40CX523/32EX724/32EX723/32EX524/32EX523/32EX424/32CX523 modell esetén) DVB-T/DVB-C
Szín-, videorendszer	Analog: PAL, PAL60 (csak videobemenet), SECAM, NTSC3.58, NTSC4.43 (csak videobemenet) Digitális: MPEG-2 MP@ML/HL, H.264/MPEG-4 AVC MP/HP@L4
Fogható csatornák	Analog: VHF: E2–E12/UHF: E21–E69/CATV: S1–S20/HYPER: S21–S41 D/K: R1–R12, R21–R69/L: F2–F10, B–Q, F21–F69/I: UHF B21–B69/M: A2–A13, A14–A79 Digitális: VHF/UHF
Hangkimeneti teljesítmény	10 W + 10 W (KDL-55/46/40/37/32EX72x, KDL-46/40/32EX52x, KDL-46/40/32CX52x, KDL-32EX42x) 8 W + 8 W (KDL-26/24/22EX32x)
Bemeneti/kimeneti aljzatok	
Antennakábel	75 Ohmos külső antennacsatlakozó VHF/UHF-hez
 AV1	21 érintkezős SCART csatlakozó (CENELEC szabvány), ezen belül audio-, videobemenet, RGB bemenet, valamint TV audio-, videokimenet.
 AV2	Videobemenet (RCA aljzat)
 COMPONENT IN	Támogatott formátumok: 1080p, 1080i, 720p, 576p, 576i, 480p, 480i Audiobemenet (RCA aljzatok)
HDMI IN1, 2, 3, 4 (kivéve a KDL-26/24/22EX32x modellt)	Videó: 1080/24p/30p, 1080p, 1080i, 720/24p/30p, 720p, 576p, 576i, 480p, 480i Hang: Kétsatornás lineáris PCM: 32, 44,1 és 48 kHz, 16, 20 és 24 bit, Dolby Digital Analog audiobemenet (minijack) (csak HDMI IN4) PC bemenet ARC (Audio Return Channel) (csak HDMI IN1)
HDMI IN1, 2 (csak a KDL-26/24/22EX32x modell esetén)	Videó: 1080/24p/30p, 1080p, 1080i, 720/24p/30p, 720p, 576p, 576i, 480p, 480i Hang: Kétsatornás lineáris PCM: 32, 44,1 és 48 kHz, 16, 20 és 24 bit, Dolby Digital Analog audiobemenet (minijack) (csak HDMI IN2) PC bemenet ARC (Audio Return Channel) (csak HDMI IN1)
 DIGITAL AUDIO OUT (OPTICAL)	Digitális optikai csatlakozó (kétsatornás lineáris PCM, Dolby Digital)
 AUDIO OUT / 	Audiokimenet (RCA aljzatok) Fejhallgató-csatlakozó
 PC IN	PC bemenet (15 érintkezős mini D-sub)  PC audiobemenet (minijack)
 (csak a KDL-26/24/22EX32x modell esetén)	USB-csatlakozó (a HDD-rögzítés támogatott)
 1, 2 (csak a KDL-46/40/32EX520, KDL-40/32EX523 modellek esetén)	USB-csatlakozó
 1,  2 (HDD REC) (kivéve a KDL-46/40/32EX520, KDL-40/32EX523, KDL-26/24/22EX32x modellt)	USB-csatlakozó, USB HDD-eszköz csatlakozója (csak  2)
	Előfizetői kártya-modul (CAM) nyílása
 LAN	10BASE-T/100BASE-TX csatlakozó. (A hálózati környezettől függően a csatlakozási sebesség változhat. A 10BASE-T/100BASE-TX kommunikáció sebessége és minősége nem garantált e TV-készülék esetén.)

Típusnév KDL-		55EX72x	46EX72x	46EX52x	46CX52x
<b>Tápellátás és egyébek</b>					
Tápellátás		220 V – 240 V AC, 50 Hz			
Energiahatékonysági osztály		A	A	A	C
Képernyőméret (átlósan mérve)		55 hüvelyk/ kb. 138,8 cm	46 hüvelyk/ kb. 116,8 cm	46 hüvelyk/ kb. 116,8 cm	46 hüvelyk/ kb. 116,8 cm
Teljesítményfelvétel	„Otthoni”/ „Normál” módban	113 W	81,0 W	68,0 W	128 W
	„Áruház”/ „Élénk” módban	177 W	133 W	114 W	204 W
Átlagos évi energiafogyasztás* <sup>1</sup>		165 kWh	118 kWh	99 kWh	187 kWh
Készenléti üzemmódban* <sup>2</sup>		0,25 W (15 W szoftver-/EPG-frissítési üzemmódban)	0,25 W (15 W szoftver-/EPG-frissítési üzemmódban)	0,3 W (13 W szoftver-/EPG-frissítési üzemmódban)	0,25 W (16 W szoftver-/EPG-frissítési üzemmódban)
Kijelző felbontása		1 920 képpont (vízszintes) × 1 080 sor (függőleges)			
Méretek (kb.) (szé × ma × mé)					
asztali állvánnyal		126,9 × 79,9 × 31,5 cm	107,8 × 69,0 × 26,0 cm	107,8 × 69,0 × 26,0 cm	112,2 × 71,2 × 27,5 cm
asztali állvány nélkül		126,9 × 76,9 × 4,1 cm	107,8 × 66,0 × 4,2 cm	107,8 × 66,0 × 4,2 cm	112,2 × 68,2 × 7,4 cm
Tömeg (kb.)					
asztali állvánnyal		25,4 kg	17,9 kg	17,8 kg	20,7 kg
asztali állvány nélkül		20,2 kg	14,3 kg	14,2 kg	17,1 kg
Mellékelt tartozékok		Lásd „A tartozékok ellenőrzése” (8. oldal).			
Külön megvásárolható tartozékok		Fali konzol: SU-WL500 3D szemüveg: TDG-BR250/TDG-BR200/TDG-BR100/TDG-BR50 (KDL-55/46EX72x) USB vezeték nélküli LAN adapter			
Üzemi hőmérséklet		0 °C és 40 °C között			
Működési páratartalom		10% és 80% relatív páratartalom között (kicsapódás nélkül)			

Típusnév KDL-		40EX72x	40EX52x	40CX52x	37EX72x
<b>Tápellátás és egyébek</b>					
Tápellátás		220 V – 240 V AC, 50 Hz			
Energiahatékonysági osztály		A	A	C	A
Képernyőméret (átlósan mérve)		40 hüvelyk/ kb. 101,6 cm	40 hüvelyk/ kb. 101,6 cm	40 hüvelyk/ kb. 101,6 cm	37 hüvelyk/kb. 94,0 cm
Teljesítményfelvétel	„Otthoni”/ „Normál” módban	64,0 W	65,0 W	120 W	56,0 W
	„Áruház”/ „Élénk” módban	121 W	113 W	181 W	105 W
Átlagos évi energiafogyasztás* <sup>1</sup>		93 kWh	95 kWh	175 kWh	82 kWh
Készenléti üzemmódban* <sup>2</sup>		0,25 W (15 W szoftver-/EPG-frissítési üzemmódban)	0,3 W (13 W szoftver-/EPG-frissítési üzemmódban)	0,25 W (15 W szoftver-/EPG-frissítési üzemmódban)	0,25 W (17 W szoftver-/EPG-frissítési üzemmódban)
Kijelző felbontása		1 920 képpont (vízszintes) × 1 080 sor (függőleges)			
Méretek (kb.) (szé × ma × mé)					
asztali állvánnyal		94,3 × 61,6 × 25,0 cm	94,3 × 61,6 × 25,0 cm	99,1 × 63,6 × 25,0 cm	87,8 × 57,9 × 25,0 cm
asztali állvány nélkül		94,3 × 58,6 × 4,2 cm	94,3 × 58,6 × 4,2 cm	99,1 × 60,6 × 7,1 cm	87,8 × 54,9 × 4,2 cm
Tömeg (kb.)					
asztali állvánnyal		14,4 kg	14,4 kg	16,3 kg	13,3 kg
asztali állvány nélkül		11,2 kg	11,2 kg	12,9 kg	10,1 kg
Mellékelt tartozékok		Lásd „A tartozékok ellenőrzése” (8. oldal).			



Típusnév KDL-	40EX72x	40EX52x	40CX52x	37EX72x
Külön megvásárolható tartozékok	Fali konzol: SU-WL500 3D szemüveg: TDG-BR250/TDG-BR200/TDG-BR100/TDG-BR50 (KDL-40/37EX72x) USB vezeték nélküli LAN adapter			
Üzemi hőmérséklet	0 °C és 40 °C között			
Működési páratartalom	10% és 80% relatív páratartalom között (kicsapódás nélkül)			

Típusnév KDL-	32EX72x	32EX52x	32EX42x	32CX52x
<b>Tápellátás és egyéb</b>				
Tápellátás	220 V – 240 V AC, 50 Hz			
Energiahatékonysági osztály	B	B	B	C
Képernyőméret (átlósan mérve)	32 hüvelyk/ kb. 80,1 cm	32 hüvelyk/ kb. 80,1 cm	32 hüvelyk/ kb. 80,0 cm	32 hüvelyk/ kb. 80,1 cm
Teljesítményfelvétel	„Otthoni”/ „Normál” módban	59,0 W	56,0 W	73,0 W
	„Áruház”/ „Élénk” módban	101 W	88 W	112 W
Átlagos évi energiafogyasztás* <sup>1</sup>	86 kWh	82 kWh	82 kWh	107 kWh
Készenléti üzemmódban* <sup>2</sup>	0,25 W (16 W szoftver-/EPG-frissítési üzemmódban)	0,3 W (17 W szoftver-/EPG-frissítési üzemmódban)	0,3 W (17 W szoftver-/EPG-frissítési üzemmódban)	0,25 W (15 W szoftver-/EPG-frissítési üzemmódban)
Kijelző felbontása	1 920 képpont (vízszintes) × 1 080 sor (függőleges)		1 366 képpont (vízszintes) × 768 sor (függőleges)	1 920 képpont (vízszintes) × 1 080 sor (függőleges)
<b>Méret (kb.) (szé × ma × mé)</b>				
asztali állvánnyal	75,5 × 51,0 × 21,6 cm	75,5 × 51,0 × 21,6 cm	75,5 × 51,0 × 21,6 cm	79,9 × 53,2 × 23,0 cm
asztali állvány nélkül	75,5 × 48,0 × 4,2 cm	75,5 × 48,0 × 4,2 cm	75,5 × 48,0 × 4,2 cm	79,9 × 50,2 × 7,0 cm
<b>Tömeg (kb.)</b>				
asztali állvánnyal	10,4 kg	10,2 kg	10,2 kg	11,4 kg
asztali állvány nélkül	7,9 kg	7,7 kg	7,7 kg	8,7 kg
Mellékelt tartozékok	Lásd „A tartozékok ellenőrzése” (8. oldal).			
Külön megvásárolható tartozékok	Fali konzol: SU-WL500 3D szemüveg: TDG-BR250/TDG-BR200/TDG-BR100/TDG-BR50 (KDL-32EX72x) USB vezeték nélküli LAN adapter			
Üzemi hőmérséklet	0 °C és 40 °C között			
Működési páratartalom	10% és 80% relatív páratartalom között (kicsapódás nélkül)			

Típusnév KDL-	26EX321	26EX320	24EX32x	22EX32x
<b>Tápellátás és egyéb</b>				
Tápellátás	220 V – 240 V AC, 50 Hz			
Energiahatékonysági osztály	B	B	B	B
Képernyőméret (átlósan mérve)	26 hüvelyk/kb. 66,1 cm	26 hüvelyk/kb. 66,1 cm	24 hüvelyk/kb. 61,0 cm	22 hüvelyk/kb. 54,8 cm
Teljesítményfelvétel	„Otthoni”/ „Normál” módban	38,0 W	38,0 W	32,0 W
	„Áruház”/ „Élénk” módban	63 W	63 W	52 W
Átlagos évi energiafogyasztás* <sup>1</sup>	55 kWh	55 kWh	51 kWh	47 kWh
Készenléti üzemmódban* <sup>2</sup>	0,35 W (13 W szoftver-/EPG-frissítési üzemmódban)	0,35 W (13 W szoftver-/EPG-frissítési üzemmódban)	0,35 W (13 W szoftver-/EPG-frissítési üzemmódban)	0,35 W (13 W szoftver-/EPG-frissítési üzemmódban)

Típusnév KDL-	26EX321	26EX320	24EX32x	22EX32x
Kijelző felbontása	1 366 képpont (vízszintes) × 768 sor (függőleges)		1 920 képpont (vízszintes) × 1 080 sor (függőleges)	1 366 képpont (vízszintes) × 768 sor (függőleges)
Méretek (kb.) (szé × ma × mé)				
asztali állvánnyal	63,1 × 43,3 × 21,5 cm	63,1 × 42,1 × 18,2 cm	58,3 × 39,1 × 18,2 cm	52,9 × 36,2 × 17,2 cm
asztali állvány nélkül	63,1 × 40,6 × 4,2 cm	63,1 × 40,6 × 4,2 cm	58,3 × 37,6 × 4,2 cm	52,9 × 34,7 × 4,2 cm
Tömeg (kb.)				
asztali állvánnyal	8,4 kg	7,2 kg	6,2 kg	5,1 kg
asztali állvány nélkül	6,1 kg	6,1 kg	5,2 kg	4,1 kg
Mellékelt tartozékok	Lásd „A tartozékok ellenőrzése” (8. oldal).			
Külön megvásárolható tartozékok	Fali konzol: SU-WL100 USB vezeték nélküli LAN adapter			
Üzemi hőmérséklet	0 °C és 40 °C között			
Működési páratartalom	10% és 80% relatív páratartalom között (kicsapódás nélkül)			

\*<sup>1</sup> Energiafogyasztás évente, amely adat olyan televíziókészülék teljesítményfelvételén alapul, amelyet 365 napon keresztül napjában 4 órát üzemeltetnek. A tényleges energiafogyasztás a televízió használati módjától függ.

\*<sup>2</sup> A megadott készenléti üzemmódi teljesítményfelvételt akkor éri el a TV-készülék, miután befejezte a szükséges belső folyamatokat.

A kialakítás és a műszaki adatok előzetes értesítés nélkül megváltoztathatók.

## A kiegészítők felszerelése (fali konzol)

### Vásárlóink figyelmébe:

Az SU-WL500 és az SU-WL100 fali konzol használata esetén a fal és a televíziókészülék közötti távolság 6 cm lesz. Ezt a helyet használja fel a kábelek a televíziókészülékig történő elvezetéséhez.

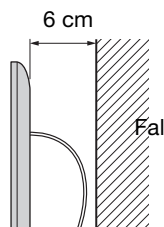

Termék- és balesetbiztonsági okokból a Sony azt tanácsolja kedves vásárlóinak, hogy TV-készülékük üzembe helyezését bízzák Sony márkakereskedőre vagy képesített szakemberre. Ne próbálják házilag felszerelni.

### Sony márkakereskedések és kivitelezők figyelmébe:

A termék üzembe helyezésekor, rendszeres karbantartásakor és vizsgálatokor maradéktalanul tartson be minden biztonsági óvintézkedést.

A TV-készülék a SU-WL500 (30. oldal) és a SU-WL100 (30. oldal) fali konzol (külön megvásárolható) használatával is felszerelhető.

- Tekintse meg a fali konzolhoz kapott utasításokat a felszerelés megfelelő elvégzéséhez.
- Lásd még: „Az asztali állvány leválasztása a TV-készülekről” (9. oldal).

A készülék felszerelése megfelelő szaktudást igényel, különösen a TV-készüléket tartó fal teherbírásának megállapítását illetően. A készülék falra rögzítését mindig bízza Sony márkakereskedőre vagy képesített szakemberre, és szereléskor ügyeljen a biztonságra. A Sony nem vállal felelősséget a gondatlan vagy szakszerűtlen szerelésből eredő személyi sérülésekért vagy anyagi károkért.

Amikor a TV-készüléket a falra szereli, távolítsa el a csavarokat a TV-készülék hátuljából. A csavarok típusa és száma a televíziókészülék típusától függ. (Ezek a falra szereléshez használható csavarmentekbe vannak rögzítve.) Az eltávolított csavarokat biztos helyen, gyerekek elől elzárva őrizze meg.

► **KDL-55EX72x készülék esetén**

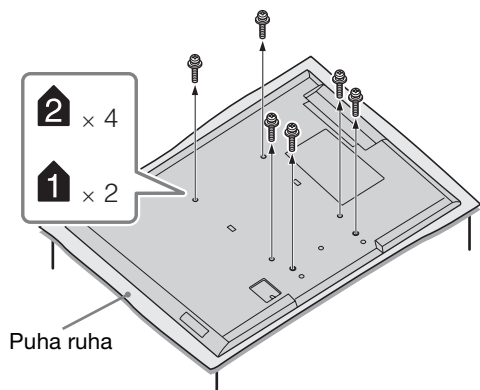

► **KDL-46/40/37/32EX72x,  
KDL-46/40/32EX52x,  
KDL-32EX42x készülék esetén**

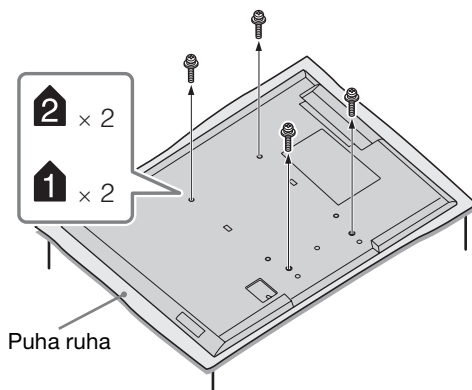

- Ha az asztali állványt le szeretné venni a televízióról, azt a képernyőjével lefelé fektesse egy, a televíziónál nagyobb, stabil munkafelületre.
- Az LCD-képernyő felületének védelme érdekében a munkafelületre tegyen puha ruhát.

## SU-WL500, SU-WL100

**KDL-55/46/40/37/32EX72x,  
KDL-46/40/32EX52x,  
KDL-46/40/32CX52x,  
KDL-32EX42x készülék esetén**

**SU-WL500**

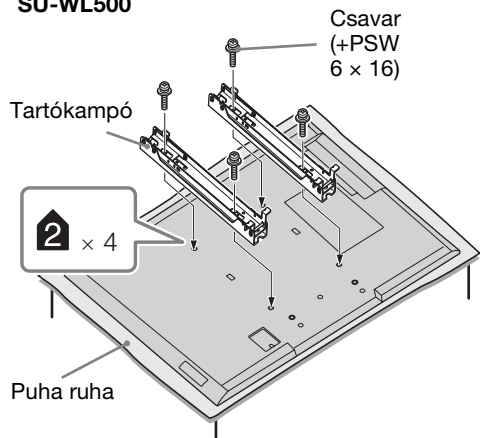

**KDL-26/24/22EX32x készülék esetén**

**SU-WL100**

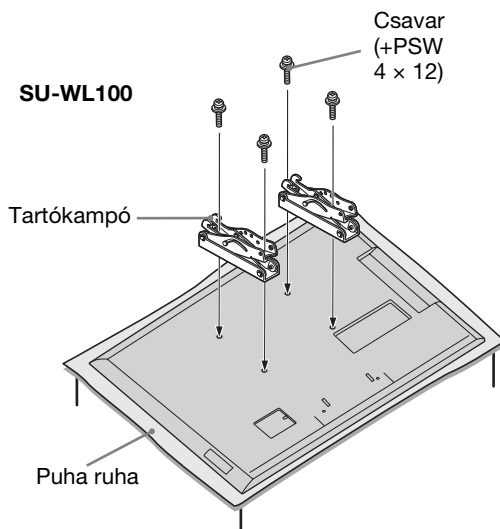

- Szerelje fel a tartókampót a fali konzolhoz a négy mellékelt csavar segítségével.
- Az asztali állvány visszaszerelésekor a csavarokat (amelyeket előzőleg eltávolított) a TV hátlapján található eredeti furatokba csavarozza vissza.

## Csavar- és kampókiosztási ábra/táblázat

Típusnév KDL-	Csavarok helye	Kampók helye
	SU-WL500	SU-WL500
55EX72x	e, j	b
46EX72x/46EX52x	e, j	b
46CX52x	d, g	b
40EX72x/40EX52x	e, j	b
40CX52x	d, g	b
37EX72x	e, j	b
32EX72x/32EX52x/32EX42x/ 32CX52x	e, g	c
		SU-WL100
26EX32x	-	a
24EX32x	-	a
22EX32x	-	b

### SU-WL500

#### Csavarok helye

Ha a tartókampót szereli fel a TV-készülékre.

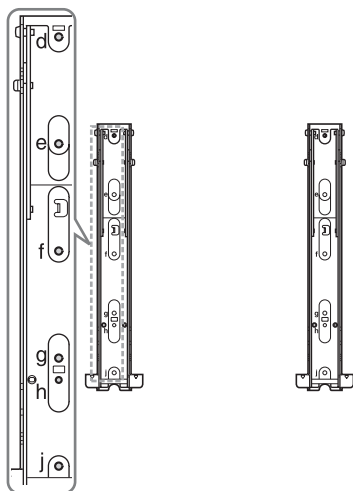

#### Kampók helye

Ha az alpartartót szereli fel a TV-készülékre.

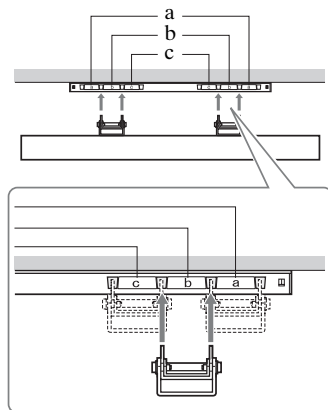

## SU-WL100

### Kampók helye

Ha az alaptartót szereli fel a TV-készülékre.

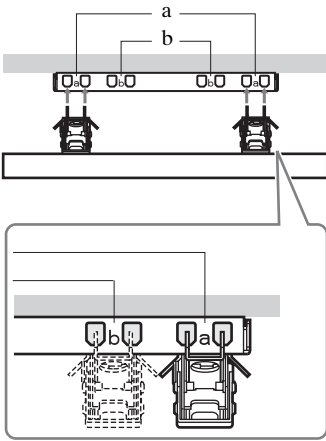

## Mérettáblázat a TV-készülék felszereléséhez

### ① SU-WL500

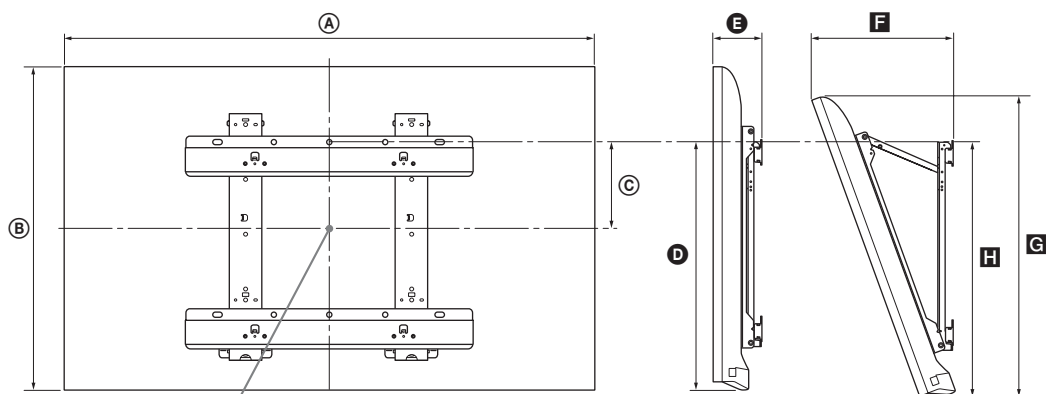

A képernyő középpontja

### ② SU-WL100

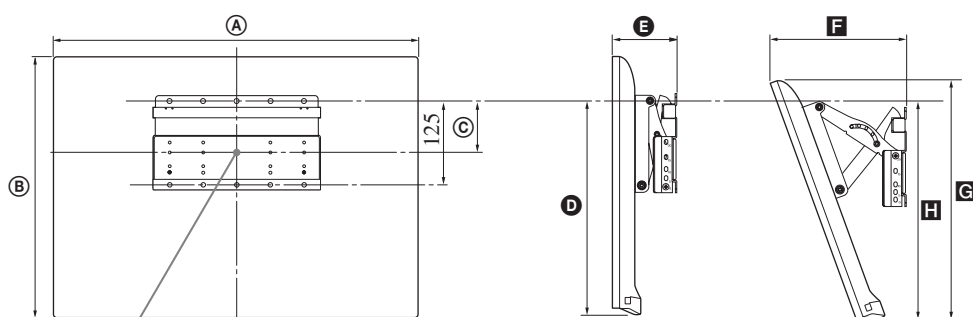

A képernyő középpontja

Mértékegység: cm

Típusnév KDL-	A képernyő méretei		A képernyő középpontjá- nak helyét meghatározó méret	Az egyes szögállásokhoz tartozó hosszértékek				
				Szög (0°)		Szög (20°)		
				D	E	F	G	H
<b>① SU-WL500</b>								
55EX72x	126,9	76,9	6,5	46,5	9,0	32,2	71,8	47,2
46EX72x	107,8	66,0	12,0	46,5	9,1	28,6	61,6	47,2
46EX52x	107,8	66,0	12,0	46,5	9,1	28,6	61,5	47,2
46CX52x	112,2	68,2	8,4	43,2	13,4	34,5	64,2	45,5
40EX72x	94,3	58,6	15,7	46,5	9,1	26,1	54,6	47,2
40EX52x	94,3	58,6	15,7	46,5	9,1	26,0	54,5	47,2
40CX52x	99,1	60,6	12,2	43,2	13,1	31,9	57,0	45,5
37EX72x	87,8	54,9	17,5	46,5	9,1	24,8	51,1	47,2
32EX72x	75,5	48,0	16,1	41,6	9,1	24,1	44,6	42,7
32EX52x/ 32EX42x	75,5	48,0	16,1	41,6	9,1	24,1	44,6	42,6
32CX52x	79,9	50,2	17,2	43,2	13,0	27,9	47,3	45,4
<b>② SU-WL100</b>								
26EX32x	63,1	40,6	7,8	29,5	9,5	20,4	37,4	26,3
24EX32x	58,3	37,6	9,5	29,6	9,4	19,3	34,6	27,6
22EX32x	52,9	34,7	10,8	29,5	9,3	18,2	31,9	27,6

A felszereléstől függően a táblázat adataihoz képest kisebb eltérés mutatható.

#### FIGYELMEZTETÉS

A TV-készüléket tartó fal teherbírásának akkorának kell lennie, hogy legalább a készülék súlyának négyszeresét elbírja. A súlyt lásd a „Műszaki adatok” c. részben (25-28. oldal).

# Biztonsági előírások

## Üzembe helyezés, beállítás

Tűz, áramütés, anyagi kár vagy sérülés elkerülése érdekében a tv-készüléket az alábbi utasításoknak megfelelően helyezze üzembe és használja.

## Üzembe helyezés

- A tv-készüléket egy könnyen elérhető hálózati aljzat közelébe helyezze.
- Helyezze a készüléket stabil, sík felületre.
- A készülék falra szerelését szakemberrel végeztesse!
- Biztonsági okokból, határozottan javasolt az eredeti Sony tartozékok használata, közöttük a következők:
  - Fali konzol: SU-WL500 (kivéve a KDL-26/24/22EX32x modellt)
  - SU-WL100 (KDL-26/24/22EX32x)
- Ügyeljen arra, hogy a fali konzolhoz mellékelt csavarokat használja, amikor a tartókampókat a tv-készülékhez rögzíti. A mellékelt csavarok kialakítása olyan, hogy 8 mm és 12 mm közötti hosszúságúak a tartókampó csatlakozófelületétől mérve. A csavarok hossza és átmérője a fali konzol modelljétől függően különböző.

A mellékelt csavarok helyett más csavarok használata a tv-készülék belső sérülését eredményezheti, illetve a készülék leesését stb. okozhatja.

8 mm - 12 mm

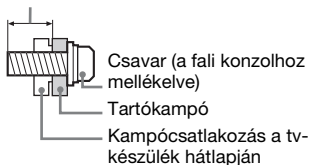

## Szállítás

- A készülék szállítása előtt szüntesse meg a készülék összes csatlakozását.
- A készülék szállításához legalább két ember szükséges.
- A készülék megemlése, illetve mozgatása esetén, a jobb oldali ábrán látható módon fogja azt. Ne gyakoroljon nyomást az LCD-képernyőre és a képernyőt körülvevő keretre.



KDL-26/24/22EX32x

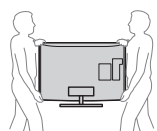

KDL-55/46/40/37/32EX72x,  
KDL-46/40/32EX52x,  
KDL-46/40/32CX52x,  
KDL-32EX42x

- Amikor szállítja a készüléket, ne tegye ki ütődésnek vagy erős rázkódásnak.
- Ha a készüléket szervizbe szállítja vagy költözködik, mindig csomagolja vissza az eredeti dobozába.

## Szellőzés

- Soha ne takarja el a készülék szellőzőnyílásait, illetve ne tegyen semmit a készülékbe.
- Az alábbi ábrán látható mértékű helyet hagyjon a készülék körül.
- Határozottan javasolt Sony fali konzol használata, a megfelelő szellőzés biztosítása érdekében.

### Falra szerelve

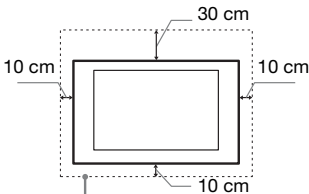

Legalább ennyi helyet hagyjon a készülék körül.

### Állványon történő használat esetén

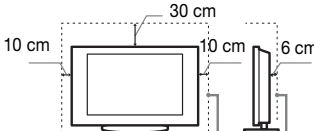

Legalább ennyi helyet hagyjon a készülék körül.

- A megfelelő szellőzés biztosítása, és por vagy szennyeződés felhalmozódásának megelőzése érdekében:
  - Ne üzemeltesse a készüléket a hátára vagy az oldalára fordítva.
  - Ne üzemeltesse a készüléket zárt polcon, ágyra vagy takaróra helyezve, illetve szekrényben.
  - Ne takarja le a készüléket függönnyel vagy hasonló textiliával, illetve újsággal vagy hasonló anyaggal.
  - Ne üzemeltesse a készüléket az alábbi módokon:

A légáramlás gátolt.

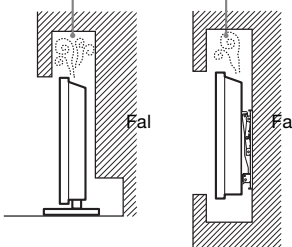

## Hálózati csatlakozóvezeték

A tűz, áramütés, anyagi kár vagy sérülés elkerülése érdekében a hálózati csatlakozóvezetékét az alábbi utasításoknak megfelelően használja:

- Csak a Sony által gyártott hálózati csatlakozóvezetékét használjon, ne használja más gyártótét.
- Ütközésig tolja a csatlakozódugaszt a hálózati aljzatba.
- A tv-készüléket csak 220–240 V-os váltóáramú hálózatról üzemeltesse.
- Egyéb vezetékek csatlakoztatása előtt, a biztonsága érdekében, mindig húzza ki a hálózati csatlakozóvezetékét.
- Ügyeljen rá, hogy lábai ne akadjanak a vezetékekbe. Húzza ki a hálózati csatlakozóvezetékét a hálózati aljzatról, mielőtt a készüléken javítást végez vagy mozgatja azt.
- A hálózati csatlakozóvezetékét tartsa távol mindenféle hőforrástól.
- Rendszeresen húzza ki és tisztítsa meg alaposan a csatlakozódugaszt. Ha a dugasz beszennyeződik, az magába szívhatja a nedvességet, ami a szigetelési tulajdonságok romlásához vezethet, és ez tüzet okozhat.

## Megjegyzések

- A mellékelt hálózati csatlakozóvezetékét ne használja más készülékhez.
- A vezeték nem szabad túlzott mértékben megszorítani, meghajlítani vagy megcsavarni. A belső érpár csuszapolódhat vagy elszakadhat.
- A hálózati csatlakozóvezetékét nem szabad átalakítani.
- Ne helyezzen semmilyen nehéz tárgyat a hálózati csatlakozóvezetékére.
- Kihúzásnál soha ne magát a vezetékét húzza, hanem a csatlakozódugaszt.
- Ügyeljen arra, hogy ne csatlakoztasson túl sok készüléket ugyanahhoz a hálózati aljzathoz.
- Soha ne használjon szakszerűtlenül felszerelt hálózati aljzatot.

## Tilos a készülék használata!

Ne helyezze üzembe, és ne használja a tv-készüléket az alábbiakban felsorolt helyeken, környezetekben vagy alkalmakkor. Ellenkező esetben a készülék meghibásodhat, tüzet, áramütést, anyagi kárt vagy sérülést okozhat.



## Elhelyezés:

- Kültéren (közvetlen napsugárzásnak kitett helyen), tengerparton, hajón vagy más vízi járművön, járműben, egészségügyi intézményekben, instabil helyen, víz közelében, esőben, nedves vagy füstös környezetben tilos.
- Ha a televíziókészüléket egy nyilvános fürdő vagy termálvíz öltözőjében szerelik fel, a televíziókészüléket károsíthatja a levegőben megtalálható kén és más anyagok.



- A legjobb képminőség érdekében ne tegye ki a képernyőt közvetlen megvilágításnak vagy napfénynek.
- Kerülje a televíziókészülék hideg helyiségből meleg helyiségbe történő áthelyezését. A hirtelen hőmérséklet-változások páralecsapódást okozhatnak. Ez pedig a televíziókészüléken rossz minőségű képet vagy színeket okozhat. Ha ez bekövetkezne, hagyjon időt a párának a teljes elpárolgásra, mielőtt bekapcsolná a televíziókészüléket.

## Környezet:

- Forró, párás vagy túlzottan poros környezetben; ahol rovarok juthatnak a belsejébe; ahol rázkódásnak van kitéve, gyúlékony anyagok (pl. gyertya stb.) közelében. Ne tegye ki a tv-készüléket csepegő vagy fröccsenő víz hatásának, és ne helyezzen vízzel telt tárgyakat (pl. vázát) a tv-készülékre.
- Ne szerelje fel a televíziókészüléket párás vagy poros helyen, vagy olyan helyiségben, ahol olajos füst vagy gőz található a levegőben (főzőasztalok vagy párologtatók közelében). Ez tűzhöz, áramütéshez vagy a készülék elgőrbüléséhez vezethet.



- A televíziókészüléket ne állítsa fel szélsőséges hőmérsékletnek, például közvetlen napsütésnek kitett helyen, fűtőtest vagy meleglevegő-befúvó közelében. Ilyen esetben a televíziókészülék túlmelegedhet, a burkolata deformálódhat és/vagy a televíziókészülék meghibásodhat.



## Alkalom:

- Ne használja nedves kézzel, eltávolított készülékházzal; ne használja olyan kiegészítő berendezésekkel, amelyet a gyártó nem javasolt. Villámlással kísért vihar esetén húzza ki a készüléket a hálózati aljzathoz, és távolítsa el az antennavezetékét is.
- Ne szerelje fel a készüléket olyan módon, hogy az akadályozza a közlekedést. Ez a televíziókészülék károsodását vagy személyi sérülést okozhatja, ha egy személy vagy egy tárgy beleütközik.



## Letört darabok:

- Ne dobjon semmit a tv-készüléknek. Az ütéstől a képernyő üvege betörhet, és komoly sérüléseket okozhat.
- Ha a készülék felülete megreped, ne érintse meg addig, amíg meg nem szüntette a hálózati vezeték csatlakozását. Ellenkező esetben áramütést szenvedhet.

## Ha a készüléket nem használja

- Környezetvédelmi és biztonsági okokból javasoljuk, hogy áramtalanítsa teljesen a készüléket, ha hosszabb ideig nem használja azt.
- A tv-készülék kikapcsolt állapotban is feszültség alatt áll, amíg a hálózati aljzathoz csatlakozik. A készülék áramtalanításához, húzza ki a hálózati csatlakozóvezetékét a hálózati aljzathoz.
- Elképzelhető, hogy némely tv-készülék bizonyos funkcióinak helyes működéséhez szükséges, hogy a készüléket készleteti üzemmódban hagyja.

## A gyermekekre vonatkozóan

- Ne engedje, hogy a gyerekek felmásszanak a készülékre.
- A kisméretű tartozékokat tartsa gyermekek elől elzárva, nehogy véletlenül lenyeljék azokat.

## Ha a következő problémák merülnek fel...

**Kapcsolja ki a tv-készüléket, és azonnal húzza ki a hálózati csatlakozóvezetékét, amikor a következő problémák valamelyikét tapasztalja.**

Lépjen kapcsolatba egy Sony márkaszervizzel, és vizsgálta meg a készüléket szakemberrel.

## Amikor:

- A hálózati csatlakozóvezeték megsérült.
- A csatlakozódugasz nem illeszkedik tökéletesen a hálózati aljzatba.
- A tv-készülék megsérült, mert elejtették, megütötték vagy valamit nekidobtak.
- Valamilyen folyadék vagy szilárd tárgy kerül a készülék valamely nyílásába.

## Figyelmeztetés

A tűz terjedésének megelőzése érdekében tartsa távol a gyertyákat és az összes egyéb nyílt lángot a terméktől.



## Úvod

Ďakujeme vám, že ste si vybrali tento výrobok značky Sony. Pred uvedením tohto televízneho prijímača do činnosti si pozorne prečítajte tento návod a odložte si ho pre prípad budúcej potreby.

Výrobcom tohoto výrobku je Sony Corporation, 1-7-1 Konan Minato-ku, Tokyo, 108-0075 Japonsko. Autorizovaným zástupcom pre EMC a bezpečnosť výrobku je Sony Deutschland GmbH, Hedelfinger Strasse 61, 70327 Stuttgart, Nemecko. V akýchkoľvek servisných alebo záručných záležitostiach prosím kontaktujte adresy uvedené v separátnych servisných alebo záručných dokumentoch.

## Poznámky k funkcii Digital TV

- Všetky funkcie súvisiace s funkciou Digital TV (**DVB**) budú pracovať iba v krajinách alebo na územiach, kde sa vysielaajú digitálne terestriálne signály DVB-T (MPEG-2 a H.264/MPEG-4 AVC) alebo kde máte prístup ku káblovej službe kompatibilnej s DVB-C (MPEG-2 a H.264/MPEG-4 AVC). U miestneho predajcu si overte, či vo vašom bydlisku môžete prijímať signál DVB-T. Alternatívne sa pýtajte svojho poskytovateľa káblových služieb, či je jeho káblová služba DVB-C vhodná na integrovanú súčinnosť s týmto televíznym prijímačom.
- Poskytovateľ služieb káblovej televízie si môže takéto služby spoplatňovať a požadovať, aby ste prijali jeho obchodné podmienky.
- Tento televízny prijímač zodpovedá špecifikáciám DVB-T a DVB-C, avšak nemôžeme zaručiť kompatibilitu s budúcim digitálnym terestriálnym vysielačím DVB-T a s digitálnym káblovým vysielačím DVB-C.
- Niektoré funkcie Digital TV môžu byť v niektorých krajinách alebo oblastiach nedostupné a káblové vysielačie DVB-C nemusí správne fungovať u všetkých poskytovateľov.

Ďalšie informácie o kompatibilných prevádzkovateľoch káblovej televízie nájdete na našej internetovej lokalite podpory:

<http://support.sony-europe.com/TV/DVBC/>



- Písmeno „x“, ktoré je zobrazené v názve modelu, zodpovedá jednej z číslic týkajúcich sa dizajnu, farby alebo systému televízneho vysielača.

- Tento návod na obsluhu televízora obsahuje aj pokyny na „Montáž konzoly na stenu“.
- Ilustrácie v tejto príručke sa môžu odlišovať v závislosti od modelu vášho televízneho prijímača.
- Na ilustráciách v tejto príručke je znázornený diaľkový ovládač RM-ED044, ak nie je uvedený inak.
- Pred zapnutím TV prijímača si prosím pozorne prečítajte časť „Informácie o bezpečnosti“ (strana 34). Návod si uchovajte pre ďalšie použitie.

## Informácie o ochranných známkach

**DVB** je registrovaná ochranná známka projektu DVB.

HDMI, logo HDMI a High-Definition Multimedia Interface sú ochranné známky alebo registrované ochranné známky spoločnosti HDMI Licensing LLC v USA a iných krajinách.

DLNA®, logo DLNA a DLNA CERTIFIED® sú ochranné známky, známky služieb, alebo certifikačné známky združenia Digital Living Network Alliance.

DivX® je technológia kompresie videosúborov vyvinutá spoločnosťou DivX, Inc.

DivX®, DivX Certified® a príslušné logá sú ochranné známky spoločnosti DivX, Inc. a používajú sa na základe licencie.

O VIDEO DIVX: DivX® je formát digitálneho videa vyvinutý spoločnosťou DivX, Inc. Toto zariadenie je oficiálne certifikované pre systém DivX a prehráva video vo formáte DivX. Viac informácií a softvérové nástroje na konverziu vašich súborov na video vo formáte DivX nájdete na [www.divx.com](http://www.divx.com).

INFORMÁCIE O SLUŽBE DIVX VIDEO-ON-DEMAND: Ak chcete na tomto zariadení, certifikovanom pre systém DivX (DivX Certified®), prehrávať obsah DivX Video-on-Demand (VOD) je potrebné zariadenie zaregistrovať. Ak chcete vygenerovať registračný kód, v ponuke nastavení zariadenia vyhľadajte časť DivX VOD. Tento kód zadajte na webovej stránke [vod.divx.com](http://vod.divx.com), dokončíte proces registrácie a prečítajte si viac informácií o službe DivX VOD.

Vyrábané na základe licencie spoločnosti Dolby Laboratories. „Dolby“ a symbol dvojité D sú ochranné známky Dolby Laboratories. „BRAVIA“ a BRAVIA sú ochranné známky spoločnosti Sony Corporation.

TrackID je ochranná známka alebo registrovaná ochranná známka spoločnosti Sony Ericsson Mobile Communications AB.

Spoločnosť Gracenote® ponúka technológiu rozpoznávania hudby a súvisiacich dát. Gracenote je priemyslovým štandardom v technológii rozpoznávania hudby a v dodávaní príbuzného obsahu. Viac informácií nájdete na [www.gracenote.com](http://www.gracenote.com).

CD a údaje týkajúce sa hudby od Gracenote, Inc., copyright © 2000-po súčasnosť Gracenote. Gracenote Software, copyright © 2000-po súčasnosť Gracenote. Na tento produkt alebo službu sa vzťahuje jeden alebo viac patentov vlastnených spoločnosťou Gracenote. Neúplný zoznam platných patentov spoločnosti Gracenote nájdete na webovej stránke Gracenote. Gracenote, CDDB, MusicID, logo a emblém spoločnosti Gracenote a logo „Powered by Gracenote“ sú alebo registrované ochranné známky alebo ochranné známky spoločnosti Gracenote v Spojených štátoch amerických a/alebo iných krajinách.

Java a všetky základné Java ochranné známky a logá sú ochranné známky alebo registrované ochranné známky spoločnosti Oracle alebo jejich pobočiek. Ostatné názvy môžu byť ochrannými známkami príslušných vlastníkov.

**HDMI**<sup>TM</sup>  
HIGH-DEFINITION MULTIMEDIA INTERFACE

**DOLBY**<sup>®</sup>  
DIGITAL PLUS  
PULSE

**DLNA**<sup>®</sup>  
CERTIFIED

**DIVX**<sup>TM</sup>

**gracenote**

**Java**<sup>TM</sup>  
POWERED

**Pre modely KDL-55/46/40/  
32EX721, KDL-46/40/  
32EX724, KDL-26EX321,  
KDL-26/24/22EX320:**

## **Poznámka k bezdrôtovému signálu**

1. Spoločnosť Sony týmto prehlasuje, že toto zariadenie je v zhode so základnými požiadavkami a inými príslušnými ustanoveniami smernice 1999/5/EC.

Ak potrebujete získať prehlásenie o zhode (DoC—Declaration of conformity), navštívte, prosím, nasledovnú adresu URL.

<http://www.compliance.sony.de/>



2. Poznámka pre spotrebiteľov: nasledujúce informácie sa vzťahujú iba na zariadenie predávané v krajinách, v ktorých platia smernice EÚ.

Bezdrôtový systém môžete používať iba v týchto krajinách:

Rakúsko, Belgicko, Bulharsko, Cyprus, Česká republika, Dánsko, Estónsko, Fínsko, Francúzsko, Nemecko, Grécko, Maďarsko, Island, Írsko, Taliansko, Lotyšsko, Lichtenštajnsko, Litva, Luxembursko, Malta, Holandsko, Nórsko, Poľsko, Portugalsko, Slovenská republika, Rumunsko, Slovinsko, Španielsko, Švédsko, Švajčiarsko, Turecko a Veľká Británia.

Toto zariadenie môžete používať v krajinách mimo Európsku úniu.

## **Televízny bezdrôtový systém - Informácie o regulácií**

### **Pre spotrebiteľov v Taliansku**

- vzhľadom na súkromné využívanie, legislatívnym nariadením z 1.8.2003, č. 259 („Zákon o elektronickej oznamovacej technike“), zvlášť Článok 104 určuje kedy je potrebné získanie prednostného všeobecného oprávnenia a Článok 105, ktorý určuje, kedy je povolené voľné používanie;
- vzhľadom na ponuku verejného prístupu RLAN k telekomunikačným sieťam a službám (napr. televízny bezdrôtový prístup) ministerským nariadením z 28.5.2003, v znení neskorších predpisov, a Článok 25 (všeobecné oprávnenie pre siete a služby elektronickej oznamovacej techniky) zákona o elektronickej oznamovacej technike.

### **Pre spotrebiteľov v Nórsku**

Používanie tohto rádiového zariadenia nie je povolené v geografickej oblasti v okruhu 20 km od centra Ny-Ålesund, Svalbard.

### **Pre spotrebiteľov na Cypre**

Koncový používateľ musí zaregistrovať zariadenia RLAN (alebo WAS alebo Wi-Fi) na Oddelení elektronickej komunikácie (P.I. 365/2008 a P.I. 267/2007).

P.I. 365/2008 je Nariadenie o rádiodokomunikáciách (Kategoríe staníc, ktoré podliehajú Všeobecnému oprávneniu a registrácii) z roku 2008.

P.I. 267/2007 je Všeobecné oprávnenie na používanie rádiových frekvencií v rádiových lokálnych sieťach a systémoch s bezdrôtovým prístupom, vrátane Rádiových lokálnych sietí (WAS/RLAN).

### **Pre spotrebiteľov vo Francúzsku**

Funkcia WLAN (WiFi) tohto digitálneho farebného LCD televízora sa môže používať výlučne len v interiéri budov. Akékoľvek použitie funkcie WLAN (WiFi) tohto digitálneho farebného LCD televízora mimo interiéru budov je na území Francúzska zakázané. Pred akýmkoľvek použitím v exteriéri sa presvedčte, či je funkcia WLAN (WiFi) tohto digitálneho farebného LCD televízora vypnutá. (ART Decision 2002-1009 v znení ART Decision 03-908 ohľadne obmedzení používania rádiových frekvencií.)

### **Umiestnenie identifikačného štítku**

Štítky s číslom modelu, dátumom výroby (mesiac/rok) a s údajmi o napájacom zdroji (v súlade s platnými bezpečnostnými predpismi) sa nachádzajú na zadnej časti TV prijímača.

## **Preventívne pokyny**

### **Sledovanie televízneho programu**

- Niektorým ľuďom môže byť sledovanie 3D obrazu alebo hranie stereoskopických 3D hier nepríjemné (bolenie alebo vysilenie očí, únava či nevoľnosť). Sony odporúča všetkým divákovi, aby si pri sledovaní 3D obrazu alebo hraní stereoskopických 3D hier dopriali pravidelné prestávky. Dĺžka a frekvencia potrebných prestávok sa môžu líšiť u jednotlivých osôb. Sami musíte rozhodnúť, čo vám vyhovuje najviac. Ak sa stretnete s nepríjemným pocitom, prestaňte sledovať 3D obraz alebo hrať stereoskopické 3D hry, kým nepríjemný pocit nepominie; v prípade potreby sa poraďte s lekárom. Zároveň si prečítajte aktuálne informácie (i) v príručkách ostatných zariadení alebo médií používaných s týmto televízorom a (ii) na našich webových stránkach (<http://www.sony-europe.com/myproduct>). Zrak malých detí (najmä vo veku do šesť rokov) sa stále vyvíja. Predtým ako povolíte malým deťom sledovať 3D obraz alebo hrať stereoskopické 3D hry, sa poraďte s lekárom (napr. detským alebo očným lekárom). Dospelé osoby musia dohliadať na to, aby sa malé deti riadili vyššie uvedenými odporúčaniami.
- Nepoužívajte, neskladujte ani nenechávajte 3D okuliare ani batériu v blízkosti ohňa alebo na miestach s vysokou teplotou, napr. na priamom slnečnom svetle alebo v autách vyhriatych od slnka.
- Pri používaní simulovaného 3D efektu, upozorňujeme, že z dôvodu konverzie uskutočnenej touto televíziou sa mení zobrazený obraz z pôvodného originálu.
- Televízny program sledujte pri miernom osvetlení, pretože sledovanie televízneho prijímača pri slabom osvetlení alebo po dlhšiu dobu namáha vaše oči.
- Pri používaní slúchadiel si nastavte vhodnú hlasitosť, pretože príliš vysoká úroveň môže spôsobiť poškodenie sluchu.

## Obrazovka LCD

- Hoci sa obrazovka LCD vyrába použitím vysoko presnej technológie a 99,99 % a viac pixelov je funkčných, na obrazovke LCD môžu byť trvalo čierne alebo jasné body (červené, modré alebo zelené). Ide o konštrukčnú charakteristiku obrazovky LCD a nejde o jej poruchu.
- Čelný filter sa nesmie stláčať ani poškríbať, na tento televízny prijímač nekladte žiadne predmety. Zobrazenie by mohlo byť nerovnomerné a mohla by sa poškodiť obrazovka LCD.
- Ak sa tento televízny prijímač používa na chladnom mieste, na zobrazení sa môžu prejavovať škvrny alebo obraz môže stmavnúť. Nie je to príznak poruchy. Po zvýšení teploty tieto javy zmiznú.
- Ak sa trvalo zobrazujú nepohyblivé zobrazenia, môžu sa prejavovať „duchovia“. Po niekoľkých okamihoch môžu zmiznúť.
- Pri používaní tohto televízneho prijímača sa obrazovka a skrinka môže zahrievať. Nie je to príznak poruchy.
- Obrazovka LCD obsahuje malé množstvo tekutých kryštálov. Niektoré žiarivky, ktoré televízny prijímač obsahuje, obsahujú aj ortuť. Pri likvidácii dodržiavajte platné nariadenia a predpisy.

## Zaobchádzanie s povrchom obrazovky a skrinkou televízneho prijímača a ich čistenie

Pred čistením sa presvedčíte, či je odpojený napájací kábel pripájajúci televízny prijímač k sieťovej zásuvke.

Abyste predišli znehodnocovaniu materiálu alebo povrchu obrazovky, dodržiavajte nasledujúce preventívne zásady.

- Prach z povrchu obrazovky/skrinky utierajte jemne a mäkkou handričkou. Ak prach odoláva, utrite ho mäkkou handričkou jemne navlhčenou do rozriedeného roztoku neagresívneho čistiacieho prostriedku.
- Nestriekajte vodu ani čistiaci prostriedok priamo na televízor. Môžu stiecť do spodnej časti obrazovky alebo do vonkajších dielov a spôsobiť nesprávnu funkciu.
- Nikdy nepoužívajte abrazívne špongie, čističe obsahujúce lúh alebo kyselinu, prášok na riad ani prchavé rozpúšťadlá ako je alkohol, benzén, riedidlo alebo insekticíd. Používanie takýchto materiálov alebo dlhodobý kontakt s gumovými alebo vinylovými materiálmi môže spôsobiť poškodenie povrchu obrazovky a materiálu skrinky.
- Na zaručenie dostatočného vetrania sa odporúča pravidelne povysávať vetracie otvory.

- Pri zmene uhla natočenia televízneho prijímača pohybuje prijímačom pomaly, aby nepadol zo stojana a neprevrhol sa.

## Prídavné zariadenia

- Prídavné zariadenia a všetky ostatné zariadenia vyžarujúce elektromagnetické žiarenie nepribližujte k televíznemu prijímaču. Nedodržanie tejto podmienky môže spôsobiť deformáciu zobrazenia a/alebo šum vo zvuku.
- Toto zariadenie bolo testované a je v zhode s obmedzeniami podľa smernice o elektromagnetickej kompatibilite pri použití prípojného signálneho kábla kratšieho než 3 metre.

## (Upozornenie týkajúce sa manipulácie s diaľkovým ovládačom)

### Poznámky

- Pri vkladaní batérií dodržiavajte ich polaritu.
- Nepoužívajte rôzne druhy batérií ani staré batérie s novými.
- Batérie zneškodňujte tak, aby neznečistili životné prostredie. V niektorých krajinách môže byť zneškodňovanie batérií regulované. Obráťte sa na miestny úrad kvôli informáciám o zneškodňovaní.
- S diaľkovým ovládačom zaobchádzajte ohľaduplne. Nenechajte ho padnúť, nestúpajte naň, nepolievajte ho žiadnymi tekutinami.
- Diaľkový ovládač nesmie byť položený v blízkosti zdroja tepla, na mieste vystavenom účinkom priameho slnečného svetla, ani vo vlhkej miestnosti.

## Funkcia bezdrôtového pripojenia jednotky

- Toto zariadenie nepoužívajte v blízkosti lekárskeho prístroja (kardiostimulátor, atď.) lebo by mohlo dôjsť k poruche lekárskeho prístroja.
- Hoci, toto zariadenie vysiela/prijíma zakódované signály, dávajte pozor na neoprávnený príjem. Nenesieme žiadnu zodpovednosť za prípadné ťažkosti.

## Likvidácia televízneho prijímača



**Likvidácia starých elektrických a elektronických prístrojov (vzťahuje sa na**

**Európsku úniu a európske krajiny so systémami oddeleného zberu)**

Tento symbol na výrobku alebo na jeho obale znamená, že výrobok nesmie byť spracovávaný ako komunálny odpad. Musí sa odovzdať do príslušnej zberne na recykláciu elektrických a elektronických zariadení. Zaručením správnej likvidácie tohto výrobku pomôžete pri predchádzaní potenciálnych negatívnych dopadov na životné prostredie a na zdravie človeka, ktoré by mohli byť zapríčinené nevhodným zaobchádzaním s odpadmi z tohto výrobku. Recyklovaním materiálov pomôžete zachovať prírodné zdroje. Podrobnejšie informácie o recyklácii tohto výrobku vám na požiadanie poskytnie miestny úrad, služba likvidácie komunálneho odpadu alebo predajňa, v ktorej ste si tento výrobok zakúpili.



**Zneškodňovanie  
použitých batérií  
(platí v Európskej  
únii a ostatných  
európskych  
krajinách so**

**zavedeným separovaným  
zberom)**

Tento symbol na batérii alebo obale znamená, že batéria dodaná s týmto výrobkom nemôže byť spracovaná s domovým odpadom. Na niektorých batériách môže byť tento symbol použitý v kombinácii s chemickými značkami. Chemické značky ortute (Hg) alebo olova (Pb) sú pridané, ak batéria obsahuje viac ako 0,0005% ortute alebo 0,004% olova. Tým, že zaistíte správne zneškodnenie týchto batérií, pomôžete zabrániť potenciálne negatívne vplyvy na životné prostredie a ľudské zdravie, ktorý by v opačnom prípade mohol byť spôsobený pri nesprávnom nakladaní s použitou batériou. Recyklácia materiálov pomáha uchovávať prírodné zdroje. V prípade, že výrobok, ktorý si z dôvodu bezpečnosti, výkonu alebo integrity údajov vyžaduje trvalé pripojenie zabudovanej batérie, túto batériu môže vymeniť iba kvalifikovaným personálom. Aby ste zaručili, že batéria bude správne spracovaná, odovzdajte tento výrobok na konci jeho životnosti na vhodnom zbernom mieste na recykláciu elektrických a elektronických zariadení. V prípade všetkých ostatných batérií, postupujte podľa časti, ako vybrať bezpečne batériu z výrobku. Odovzdajte batériu na vhodnom zbernom mieste na recykláciu použitých batérií. Ak chcete získať podrobnejšie informácie o recyklácii tohto výrobku alebo batérie, kontaktuje váš miestny alebo obecný úrad, miestnu službu pre zber domového odpadu alebo predajňu, kde ste výrobok zakúpili.

## **Začíname**

Kontrola príslušenstva .....	8
Vkladanie batérií do diaľkového ovládača .....	8
1: Montáž stolového stojana .....	9
2: Nastavenie uhla TV .....	10
3: Pripojenie antény/káblového prijímača/rekordéra (napr. DVD rekordér) .....	11
4: Pripojenie audio/video zariadení .....	11
5: Ochrana televízneho prijímača proti prevrhnutiu .....	12
6: Uloženie napájacieho kábla/Zviazanie káblov .....	12
7: Vykonanie úvodných nastavení .....	13

## **Používanie TV prijímača BRAVIA**

Sledovanie TV vysielania.....	14
Výber rôznych funkcií a nastavení (Hlavná ponuka).....	16
Zobrazenie Návodu na obsluhu (i-Manual) .....	18

## **Nastavenie siete**

Príprava káblovej siete .....	20
Príprava bezdrôtovej siete LAN .....	20
Nastavenie internetového pripojenia.....	21
Problémy s pripojením k internetu .....	23
Úprava nastavenia zobrazenia serverov .....	23

## **Ďalšie informácie**

Riešenie problémov .....	24
Technické parametre .....	25
Inštalácia príslušenstva (montážna konzola na stenu).....	29
Informácie o bezpečnosti.....	34

**Po tom, ako ste nastavili váš TV prijímač BRAVIA a naučili sa pomocou tohto návodu základné operácie, prečítajte návod (i-Manual) zaznamenaný v TV prijímači, kde sú uvedené ďalšie informácie o funkciách TV prijímača.**

V tomto TV prijímači je zaznamenaný návod (i-Manual).

Ak chcete zobrazit i-Manual, stlačte tlačidlo **i-MANUAL** na diaľkovom ovládači a vyberte položku. Podrobnosti nájdete na strane 18 v tomto návode. Obsah návodu i-Manual sa môže líšiť v závislosti od modelu/regiónu/oblasti.

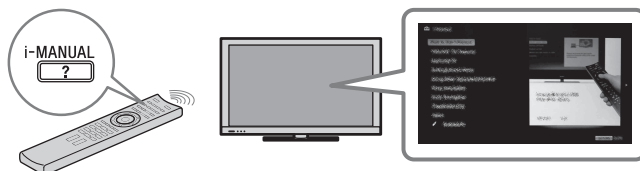

## Obsah návodu i-Manual

### **Ako používať i-Manual**

#### **Funkcie TV „BRAVIA“**

- 3D funkcia
- Snímač prítomnosti
- „BRAVIA“ Internet Video
- Internetové widgets
- Bezdrôtová sieť LAN / Bezdrôtová sieť LAN pripravená
- „BRAVIA“ Sync s „Ovládaním pre HDMI“
- TrackID™/Vyhľad. hudby/Vyhľad. videí
- Nahrávanie na pevný disk USB

#### **Pozeranie TV**

- 3D funkcia
- Digitálny elektron. sprievodca programom
- Obľúbené
- Formát obrazovky
- Režim obrazu
- Text
- Fotografie/Hudba/Videa
- Dvojitý obraz (PIP)
- Dvojitý obraz (P&P)
- NVOD/MF

#### **Nastavenia/Hlavná ponuka**

- O Hlavnej ponuke
- Nastavenia
- Obraz
- Zvuk
- Nastavenia systému
- i-Manual
- Digitálne nastavenie
- Analógové nastavenie
- Externé vstupy
- Sieť
- Podpora produktu

### **Použitie iných zariadení/Internet**

- Videorekordér/DVD prehrávač
- Audio systém
- USB zariadenie (napr. dig. fotoaparát)
- Snímka
- HDMI zariadenia
- Internet/Bezdrôtová sieť LAN
- Domáca sieť
- PC

#### **Popis dielov**

- Diaľkové ovládanie
- Ovládacie prvky a ukazovatele TV
- Koncovky

#### **Riešenie problémov**

#### **Register**

#### **✍ Zložky**

## Kontrola príslušenstva

Dial'kové ovládanie (1)

Batérie AAA (typ R3) (2)

Stolový stojan (1)<sup>\*1</sup>

Upevňovacie skrutky pre stolový stojan (M5 × 16) (3)

(okrem modelov KDL-26/24/22EX32x)

Upevňovacie skrutky pre stolový stojan (M4 × 12) (2)

(len modely KDL-26/24/22EX32x)

Montážne skrutky pre stolový stojan (M6 × 14) (4)

(len modely KDL-55/46EX72x, KDL-46EX52x, KDL-46CX52x)

Montážne skrutky pre stolový stojan (M6 × 14) (3)

(len modely KDL-40/37/32EX72x, KDL-40/32EX52x, KDL-40/32CX52x, KDL-32EX42x)

Montážne skrutky pre stolový Stojan (M6 × 14) (2)

(len model KDL-26EX321)

Montážne skrutky pre stolový Stojan (M4 × 12) (2)

(len modely KDL-26/24/22EX320)

Šesťhranný kľúč (1)

(okrem modelov KDL-26/24/22EX320)

Návod na obsluhu (tento návod) a ďalšie dokumenty

<sup>\*1</sup> Informácie o montáži stolového stojana nájdete v brožúre dodanej so stojanom.

## Vkladanie batérií do dial'kového ovládača

► Pre modely KDL-55/46/40/37/32EX72x

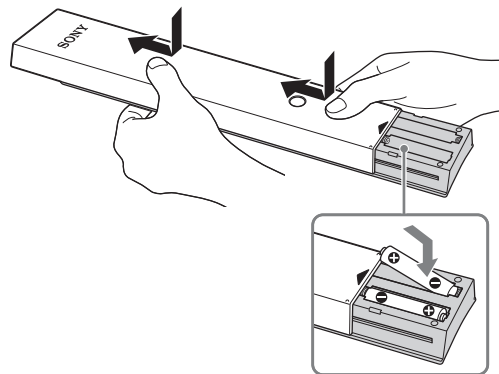

- 1 Odnímte ochranný film.
- 2 Kryt potlačte a posuňte smerom nahor.

► Pre modely KDL-46/40/32EX52x, KDL-46/40/32CX52x, KDL-32EX42x, KDL-26/24/22EX32x

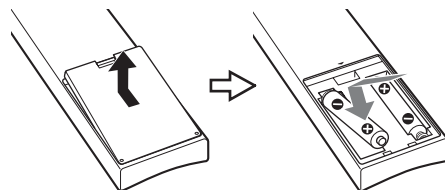

- 1 Odnímte ochranný film.
- 2 Kryt potlačte a posuňte smerom nahor.



## 1: Montáž stolového stojana

1 Pokyny na správnu inštaláciu stolového stojana na niektoré modely televíznych prijímačov nájdete v inštaláčnej brožúre dodanej so stojanom.

2 Televízny prijímač umiestnite na stolový stojan.

► Pre modely KDL-55/46/40/37/32EX72x, KDL-46/40/32EX52x, KDL-46/40/32CX52x, KDL-32EX42x

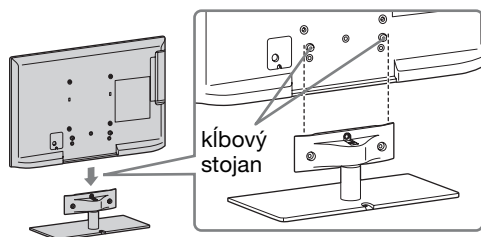

• Zarovnajte TV prijímač zvrchu a zasuňte ho tak, aby nebolo vidieť kĺbový stojan.

► Pre modely KDL-26/24/22EX320

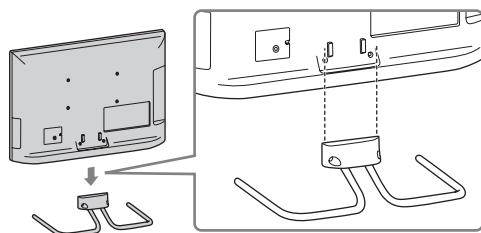

► Pre model KDL-26EX321

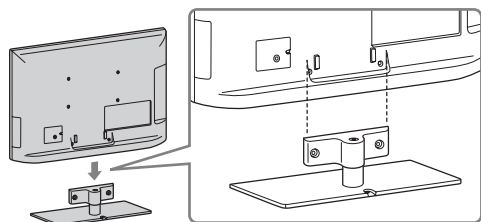

3 Pripevnite televízor k stolovému stojanu pomocou dodávaných skrutiek podľa šípok ↑, ktoré označujú diery na skrutky.

► Pre modely KDL-55/46/40/37/32EX72x, KDL-46/40/32EX52x, KDL-46/40/32CX52x, KDL-32EX42x

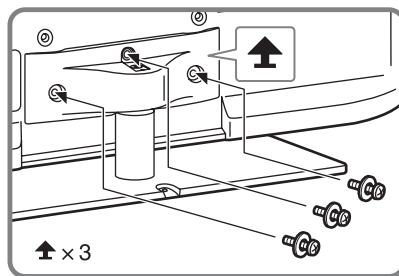

► Pre modely KDL-26/24/22EX320

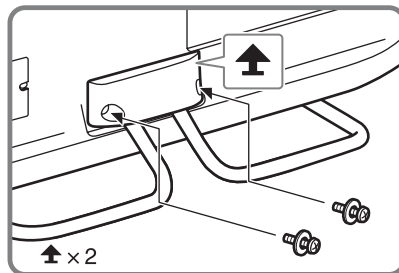

► Pre model KDL-26EX321

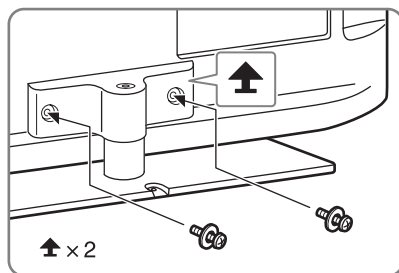

• Ak používate elektrický skrutkovač, krútiaci moment nastavte približne na 15 kgf/cm {1,5 N·m}.

## Odmontovanie stolového stojana od televízneho prijímača

Ak chcete stolový stojan odmontovať od TV prijímača, odskrutkujte skrutky ↑ uvedené v kroku 3.



- Stolový stojan nedemontujte zo žiadneho iného dôvodu, než z dôvodu inštalácie zodpovedajúceho príslušenstva na televízny prijímač.
- Pri demontáži stolového stojana z TV prijímača položte displej obrazovkou nadol na pevný rovný povrch, ktorý je väčší ako TV prijímač.

- Aby sa predišlo poškodeniu povrchu LCD displeja, skôr ako ho položíte na podložku, prestrite na ňu jemnú tkaninu.
- Dbajte na to, aby pred zapnutím bol televízor vo vertikálnej polohe. Televízor nesmie byť zapnutý displejom nadol, aby sa zabránilo nerovnomernému zobrazeniu obrazu.

- ▶ **Pre modely KDL-55/46/40/37/32EX72x, KDL-46/40/32EX52x, KDL-46/40/32CX52x, KDL-32EX42x**

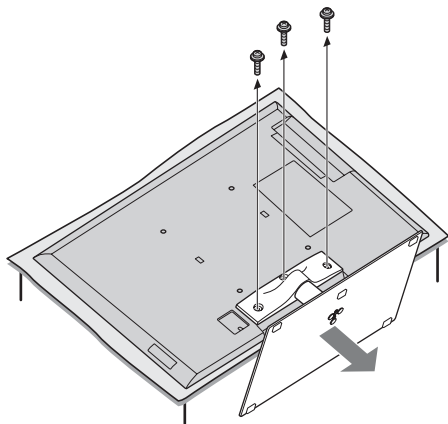

- ▶ **Pre modely KDL-26/24/22EX320**

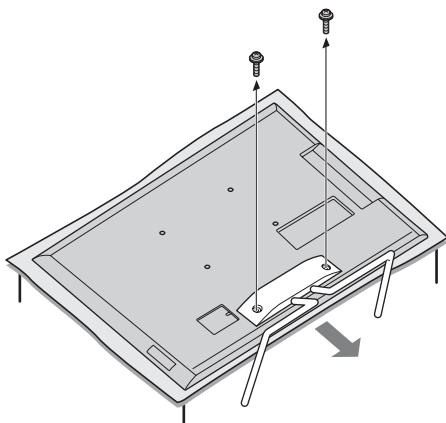

- ▶ **Pre model KDL-26EX321**

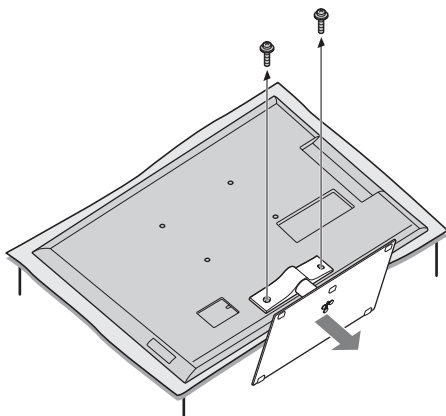

## 2: Nastavenie uhla TV

Uhol pohľadu na tento televízny prijímač je možné nastaviť nasledujúcim spôsobom.

### Nastavenie uhla (Otočenie) (okrem modelov KDL-26/24/ 22EX320)



- Pri nastavovaní uhla jednou rukou pridržavajte stojan, aby sa stojan nezošmykol, alebo aby sa neprevrátil TV prijímač.

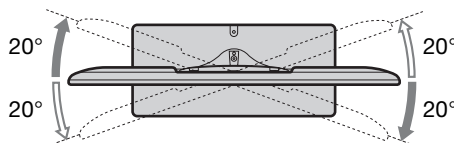

### Nastavenie uhla (Naklonenie) (okrem modelov KDL-46/40/ 32CX52x)



- Pri nastavovaní uhla dávajte pozor, aby ste si nezovreli prsty medzi TV prijímačom a stojanom.

- ▶ **Pre modely KDL-55/46/40/37/32EX72x, KDL-46/40/32EX52x, KDL-32EX42x, KDL-26EX321**

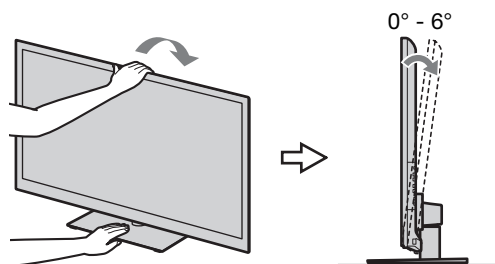

- ▶ **Pre modely KDL-26/24/22EX320**

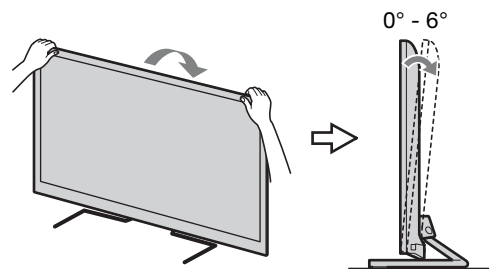



- Zaisťte, aby pred televízorom neboli žiadne predmety.

Snímač IR



3D Synchronizačný vysielateľ  
(len modely KDL-55/46/40/  
37/32EX72x)

Snímač prítomnosti  
(okrem modelov KDL-46/40/32EX520,  
KDL-40/32EX523)

- Inteligentný snímač prítomnosti nevystavujte priamemu slnečnému svetlu ani iným silným zdrojom svetla, pretože svetlo by mohlo zapríčiniť nesprávne fungovanie.

### 3: Pripojenie antény/ káblového prijímača/ rekordéra (napr. DVD rekordér)

Pripojenie ku káblovému prijímaču/  
rekordéru (napr. DVD rekordéru)  
pomocou rozhrania SCART

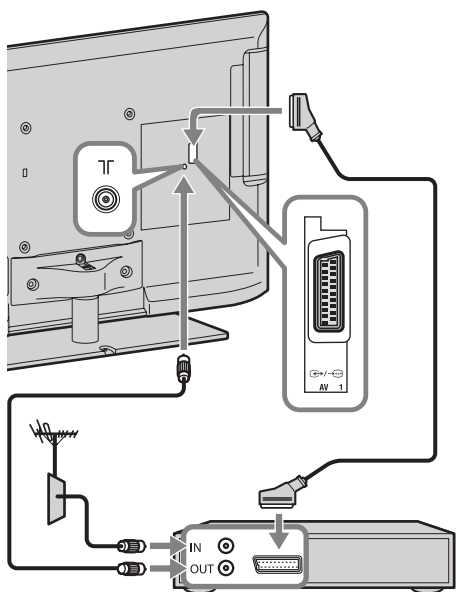

Káblový prijímač/rekordér (napr. DVD rekordér)



- Pre toto pripojenie odporúčame použiť univerzálny vodič SCART zahnutý do pravého uhla.

### Pripojenie ku káblovému prijímaču/ rekordéru (napr. DVD rekordéru) pomocou rozhrania HDMI

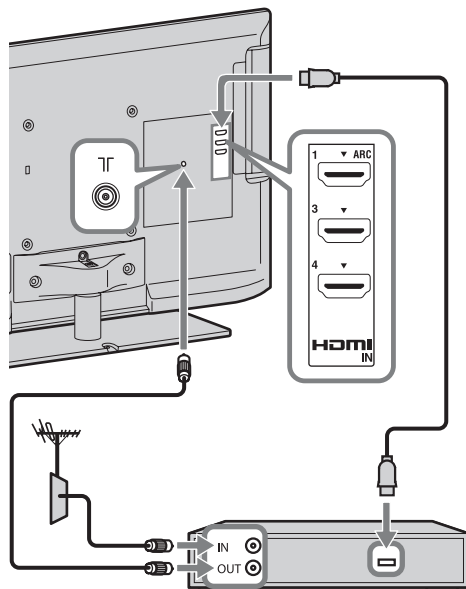

Káblový prijímač/rekordér (napr. DVD rekordér)

### 4: Pripojenie audio/video zariadení

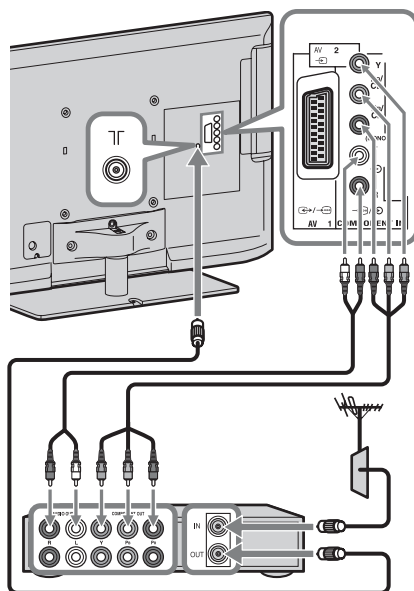

Audio/video zariadenie

## 5: Ochrana televízneho prijímača proti prevrhnutiu

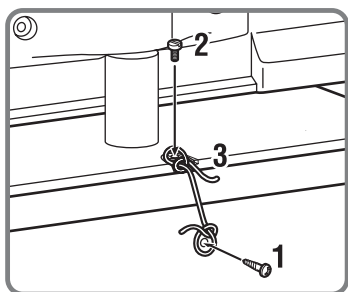
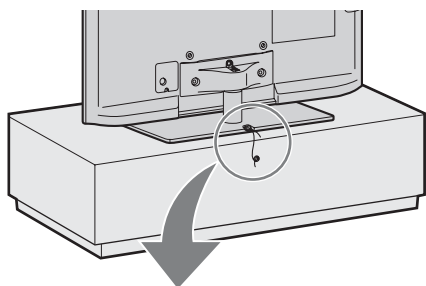

- 1** Zaskrutkujte do stojana na televízor skrutku do dreva (s priemerom 4 mm, nedodáva sa).
- 2** Zaskrutkujte skrutku do kovu (M4 × 10, nedodáva sa) do otvoru pre skrutku na televíznom prijímači.
- 3** Skrutku do dreva a skrutku do kovu zviažte silným lankom (nedodáva sa).

## 6: Uloženie napájacieho kábla/Zviazanie káblov

► KDL-46/40/32CX52x

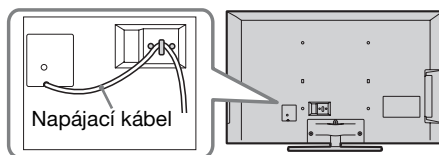

► Okrem modelov KDL-46/40/32CX52x



- Pred zviazaním káblov odstráňte držiak na káble z krytu sieťového napájania (viď krok 1 a 2). Rovnakým držiakom na káble (viď krok 3) zviažte ostatné káble (viď krok 4).
- Nezväzujte prívodný elektrický kábel s ostatnými káblami.

KDL-55/46/40/37/32EX72x, KDL-46/40/32EX52x, KDL-32EX42x, KDL-26EX321

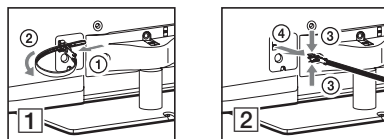

KDL-26/24/22EX320

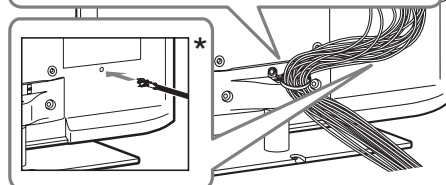
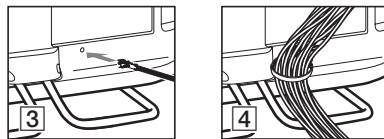
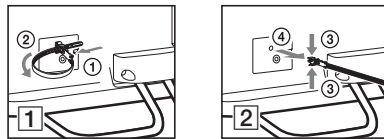



- \* Pri inštalácii na stenu zasuňte držiak na káble pod koncovky.

## 7: Vykonanie úvodných nastavení

Okrem modelov  
KDL-46/40/32CX52x

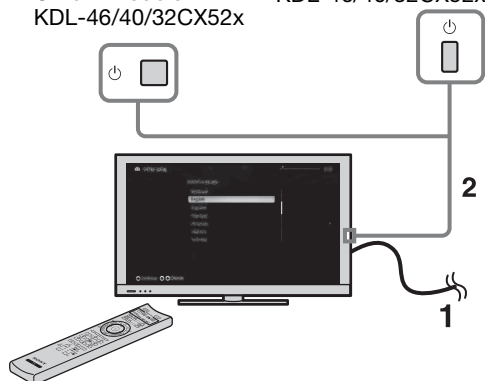
KDL-46/40/32CX52x



- 1 Pripojte televízny prijímač do elektrickej zásuvky.
- 2 Stlačte tlačidlo  na televíznom prijímači. Indikátor **I** (napájanie) sa rozsvieti nazeleno.

Pri prvom zapnutí televízneho prijímača sa na obrazovke objaví ponuka výberu jazyka.



- Keď TV prijímač zapnete po prvý krát, musí vykonať vnútorné procesy na optimalizáciu predtým, budete môcť vykonať úvodné nastavenia. Neobrazí sa obraz a nebude počuť zvuk a kontrolka časovača v prednej časti televízneho prijímača bude blikať na oranžovo približne 40 sekúnd. Televízny prijímač počas tohto procesu nevypínajte. Tento proces bol u niektorých TV prijímačov uskutočnený v továrni.

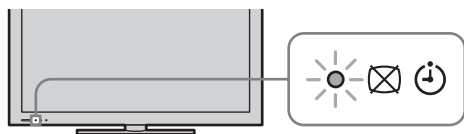

3

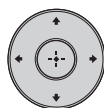

Postupujte podľa pokynov na obrazovke.

**Automatické digitálne ladenie:** Ak vyberiete možnosť „Kábel“, odporúčame vybrať možnosť „Rýchle prehľadávanie“ pre rýchle naladenie programov. Nastavte hodnoty „Frekvencia“ a „ID siete“ podľa informácií, ktoré vám poskytol váš poskytovateľ služieb káblovej televízie. Ak sa pomocou funkcie „Rýchle prehľadávanie“ nenájdú žiadne kanály, skúste možnosť „Plné prehľadávanie“ (vyhľadávanie pomocou tejto funkcie môže chvíľu trvať).







- Funkcia „Plné prehľadávanie“ nemusí byť v závislosti od vašej krajiny/oblasti dostupná.

Ďalšie informácie o kompatibilných prevádzkovateľoch káblovej televízie nájdete na našej internetovej lokalite podpory:

<http://support.sony-europe.com/TV/DVBC/>

**Triedenie programov:** Umožňuje zmeniť poradie analógových kanálov uložených v televíznom prijímači.

- 1 Stlačením  si vyberte kanál, ktorý chcete presunúť na novú pozíciu, a stlačte .

- 2 Stlačte  a vyberte novú pozíciu pre svoj kanál, potom stlačte .



- Kanály môžete naladiť aj ručne.

# Používanie TV prijímača BRAVIA

## Sledovanie TV vysielania

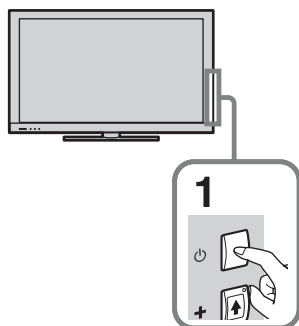

### 1 Zapnite televízny prijímač.

Stlačením tlačidla  na televíznom prijímači sa prijímač zapína.

### 2 Vyberte režim.

DIGITAL/  
ANALOG



### 3 Vyberte televízny kanál.

PROG



CH

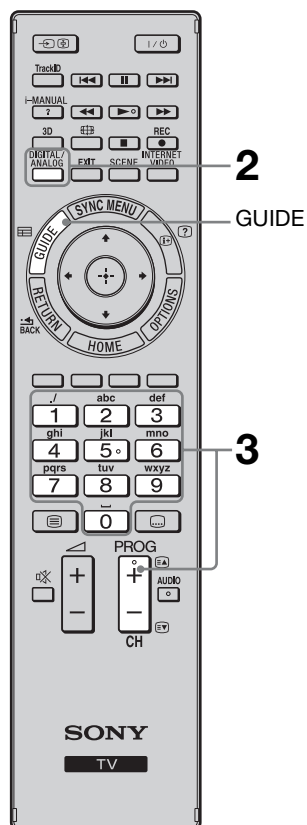

### Používanie digitálneho elektronického programového sprievodcu

Ak chcete zobraziť programového sprievodcu, v digitálnom režime stlačte tlačidlo **GUIDE**.



Stlačením tlačidiel **0-9** môžete zvoliť digitálne kanály. Pre kanály s číslom 10 a vyšším rýchlo stlačte ďalšiu číslicu.



- Tlačidlá **5**, **▶**, **PROG** + a **AUDIO** na diaľkovom ovládači majú na povrchu dotykový bod. Tieto dotykové body používajte na orientáciu pri ovládaní televízneho prijímača.

## Časti a ovládacie prvky diaľkového ovládača

Na ovládanie TV prijímača používajte dodaný diaľkový ovládač. Tu sú vysvetlené základné funkcie diaľkového ovládača. Podrobné informácie o všetkých funkciách diaľkového ovládača nájdete v zaznamenanom návode (i-Manual), ktorý zobrazíte stlačením tlačidla **i-MANUAL** (strana 18).

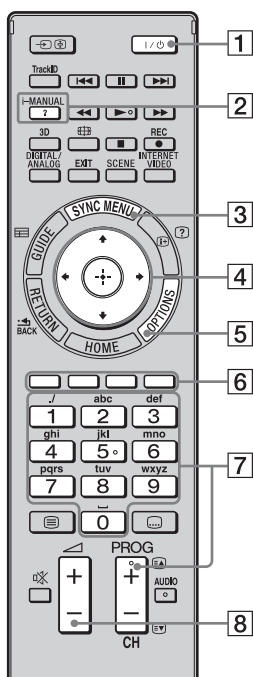

Pre modely KDL-55/46/40/37/  
32EX72x

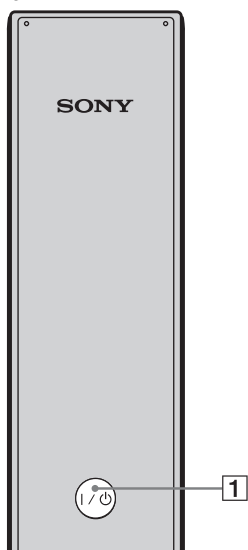

Zadná časť diaľkového ovládača

### 1 I/O

Stlačením TV prijímač zapnete a vypnete z pohotovostného režimu.

### 2 i-MANUAL

Zobrazí zaznamenaný návod (i-Manual).

### 3 SYNC MENU

Zobrazí ponuku BRAVIA Sync, pomocou ktorej je možné ovládať zariadenia kompatibilné s technológiou BRAVIA Sync pripojené k TV prijímaču.

### 4

Posúva kurzor na obrazovke a potvrdí položku.

### 5 OPTIONS

Zobrazí zoznam užitočných funkcií a skratiek v ponuke. Položky ponuky sa líšia v závislosti od aktuálneho vstupu a/alebo obsahu.

### 6 Farebné tlačidlá

Ak sú dostupné farebné tlačidlá, na obrazovke sa zobrazí sprievodca ich funkciami.

### 7 PROG/CH +/-/Tlačidlá s číslicami

Výber kanálov v režime TV.

### 8

Upraví hlasitosť.

# Výber rôznych funkcií a nastavení (Hlavná ponuka)

Z Hlavnej ponuky môžete vybrať všetky funkcie.  
Mapu hlavnej ponuky nájdete na strane 17.

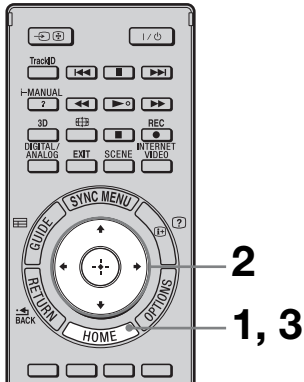

## 1 Stlačte HOME.



## 2 Stlačením tlačidiel $\uparrow/\downarrow/\leftarrow/\rightarrow/\oplus$ vyberte položku.

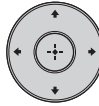

### Výber položiek z Hlavnej ponuky (napr. výber „Nastavenia“)

- 1 Stlačením tlačidiel  $\leftarrow/\rightarrow$  vyberte „Nastavenia“.  
Obsah položky „Nastavenia“ sa zobrazí napravo.
- 2 Stlačením tlačidiel  $\uparrow/\downarrow$  vyberte „Obraz“.
- 3 Stlačením tlačidla  $\oplus$  zobrazíte ponuku.  
Podľa pokynov na obrazovke stlačením tlačidiel  $\uparrow/\downarrow/\leftarrow/\rightarrow$  vyberte položky a stlačením  $\oplus$  voľbu potvrdíte.

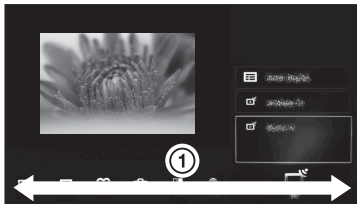

## 3 Stlačením HOME ponuku zatvoríte.



## Mapa Hlavnej ponuky

Po stlačení tlačidla **HOME** na diaľkovom ovládači sa ako kategórie zobrazia nasledujúce ikony. Kategórie sú k dispozícii v závislosti od modelu vášho TV prijímača, regiónu, krajiny a podmienok vysielania.

	<b>TV</b>	Umožňuje vám vybrať si zoznam TV kanálov, alebo programovú príručku.
	<b>Médium</b>	Môžete si vychutnať fotografie, hudbu a video prostredníctvom USB zariadení alebo domácej siete.
	<b>Vstupy</b>	Môžete si vybrať zariadenie pripojené k TV prijímaču.
	<b>Oblíbené/História</b>	Poskytuje rýchly prístup k často používaným a naposledy zobrazeným položkám, ako sú TV programy, externé vstupy alebo vaše mediálne súbory.
	<b>Nastavenia</b>	Obsahuje všetky potrebné konfigurácie na prispôbenie nastavení TV prijímača.
	<b>Widgety</b>	Poskytuje prístup k aplikáciám Widgety.
	<b>Aplikácie</b>	Môžete si vychutnať rôzne aplikácie, ako napríklad „Vyhľadávanie hudby“, „Internetový prehliadač“ atď.
	<b>Qriocity</b>	Umožňuje prístup k online službe „Qriocity“.
	<b>Internetový obsah</b>	Môžete si vychutnať služby s internetovým obsahom.
	<b>Odporúčania</b>	Zobrazuje odporúčania k programom, ktoré by sa vám mohli páčiť, na základe programov sledovaných v minulosti.
	<b>Nahrávania</b>	Môžete si vychutnať časované nahrávanie na pripojený pevný disk USB a voľbu prehrávania nahraného obsahu.

# Zobrazenie Návodu na obsluhu (i-Manual)

Vo vašom televíznom prijímači BRAVIA je zaznamenaný návod na používanie, ktorý možno zobraziť na obrazovke.

Keď sa budete chcieť dozvedieť viac o funkciách vášho televízneho prijímača, jedným stlačením tlačidla môžete vyvolať príručku i-Manual.

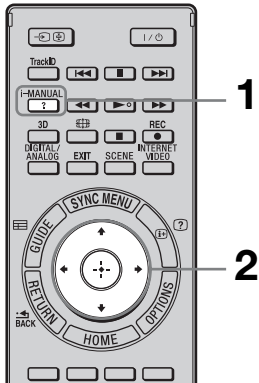

## 1 Stlačte tlačidlo i-MANUAL.



## 2 Stlačením tlačidiel $\uparrow/\downarrow/\leftarrow/\rightarrow/\oplus$ vyberte položku.

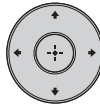

### Výber položiek v návode i-Manual

- 1 Stlačením tlačidiel  $\uparrow/\downarrow$  vyberte položku. Obsah položky sa zobrazí napravo ako druhá úroveň.
- 2 Stlačením tlačidla  $\rightarrow$  sa presuniete do druhej úrovne.
- 3 Stlačením tlačidiel  $\uparrow/\downarrow$  vyberiete položku z druhej úrovne. Zhrnutie položky sa zobrazí napravo. Ak je k dispozícii tretia úroveň, zopakovaním tohto kroku zobrazíte súhrn položky.
- 4 Stlačením tlačidla  $\rightarrow$  vyberiete položku. Zobrazí sa obsah.

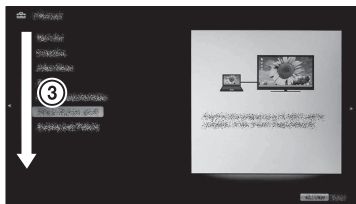
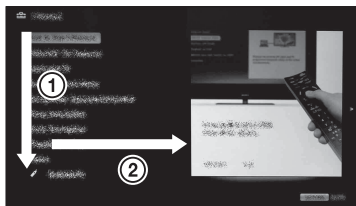

## Popis zobrazenia návodu i-Manual

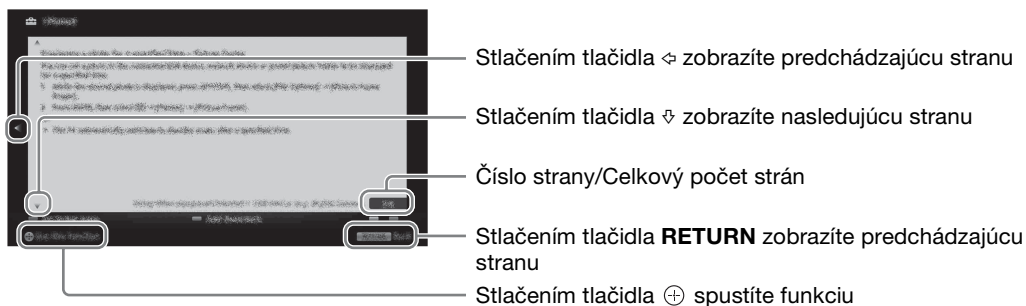

## Používanie záložiek

i-Manual má funkciu záložiek. Stránky je možné označiť záložkami pomocou farebných tlačidiel podľa pokynov v spodnej časti obrazovky. Ak chcete získať prístup k vašim registrovaným záložkám, prejdite na prvú stranu návodu i-Manual a vyberte možnosť „Záložky“.

## Zapamätanie naposledy zobrazenej stránky

i-Manual si zapamätá naposledy zobrazenú stránku. Keď je zobrazený i-Manual, stlačením tlačidla **i-MANUAL** sa vrátite k TV zobrazeniu. Opätovným stlačením tlačidla **i-MANUAL** sa zobrazí naposledy zobrazená informácia. Ak chcete zobraziť prvú stránku návodu i-Manual, postupujte podľa inštrukcií na obrazovke, alebo stlačte **HOME** a z Hlavnej ponuky vyberte možnosť „i-Manual“ z položky „Nastavenia“.

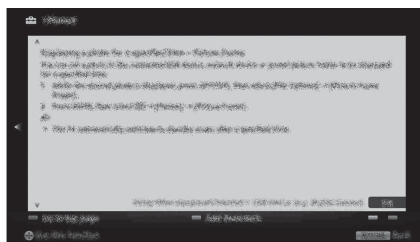

- Posledná stránka sa automaticky resetuje, ak TV prijímač prepnete do pohotovostného režimu.

# Nastavenie siete

Ak tento TV prijímač pripojíte k Internetu, môžete si vychutnať viaceré funkcie: zobrazenie fotografie, ktorá zobrazí svoje umiestnenie na mape, internetové videá atď. Podrobnosti o tejto funkcii nájdete v návode i-Manual.



- Ak sa chcete pripojiť k internetu, budete musieť uzatvoriť zmluvu s poskytovateľom internetových služieb.

## Príprava káblovej siete

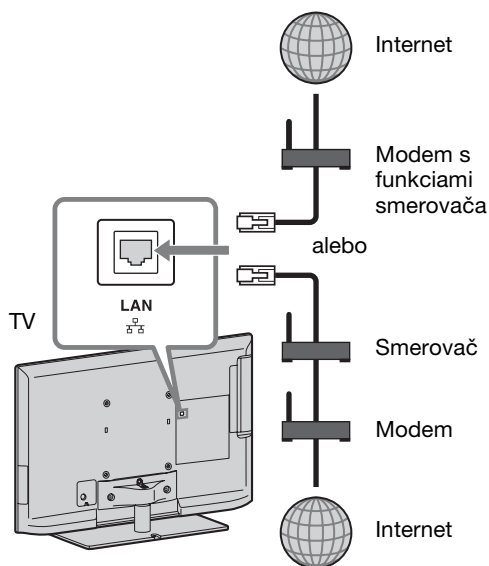

- Na pripojenie k sieti LAN použite kábel kategórie 7 (nedodáva sa).

## Príprava bezdrôtovej siete LAN

Funkcia Wireless LAN Ready vám umožní jednoduchý prístup k internetu a k vašej domácej sieti použitím USB adaptéra pre bezdrôtovú sieť LAN UWA-BR100 (od januára 2010). Vložením USB adaptéra pre bezdrôtovú sieť LAN do USB portu TV prijímača jednoducho vytvoríte bezdrôtovú sieť. Pred nastavením funkcie bezdrôtovej siete LAN na TV prijímači je potrebné nastaviť smerovač bezdrôtovej siete LAN.

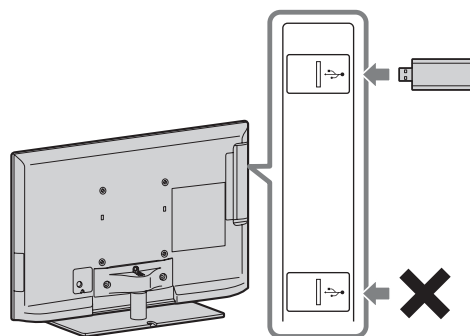

- V závislosti od modelu vášho TV prijímača je USB adaptér pre bezdrôtovú sieť LAN k dispozícii ako voliteľné príslušenstvo.

## Nastavenie internetového pripojenia

Pomocou funkcie siete môžete pripojiť TV prijímač k internetu. Postup pri nastavení sa líši v závislosti od typu siete a smerovača siete LAN. Pred nastavením internetového pripojenia je potrebné nastaviť smerovač siete LAN. Pomocou nasledujúcej tabuľky skontrolujte prostredie vašej bezdrôtovej siete LAN.

### Bezdrôtová sieť LAN

Zabezpečená bezdrôtová sieť LAN? NIE  
⇒ Typ 3

ÁNO ↓

Používate smerovač bezdrôtovej siete LAN kompatibilný s technológiou Wi-Fi Protected Set-up (WPS)? NIE  
⇒ Typ 2

ÁNO ↓  
Typ 1\*

### Kábelová sieť LAN → Typ 4

\* Typ 1 sa nastavuje jednoduchšie, ak má smerovač tlačidlo automatického nastavenia, napríklad systém Air Station One-Touch Secure System (AOSS). Väčšina najnovších smerovačov má túto funkciu. Skontrolujte váš smerovač.

**Typ 1:** Postupujte podľa konfigurácie pre „Zabezpečená sieť s funkciou Wi-Fi Protected Set-up (WPS)“.

**Typ 2:** Postupujte podľa konfigurácie pre „Zabezpečená sieť bez funkcie Wi-Fi Protected Set-up (WPS)“.

**Typ 3:** Postupujte podľa konfigurácie pre „Nezabezpečenú sieť s akýmkoľvek typom smerovača pre bezdrôtovú sieť LAN“.

**Typ 4:** Postupujte podľa konfigurácie pre „Nastavenie kábelovej siete“.

## Typ 1: Zabezpečená sieť s funkciou Wi-Fi Protected Set-up (WPS)

Štandard WPS umožňuje jednoduché zabezpečenie bezdrôtovej domácej siete stlačením tlačidla WPS na smerovači bezdrôtovej siete LAN. Pred nastavením bezdrôtovej siete LAN skontrolujte umiestnenie tlačidla WPS na smerovači a overte si jeho používanie.

Z bezpečnostných dôvodov poskytuje „WPS (PIN)“ PIN kód pre váš smerovač. PIN kód sa obnovuje za každým, keď vyberiete možnosť „WPS (PIN)“.

- 1 Stlačte **HOME** a zvolte  > „Sieť“ > „Nastavenie siete“.
- 2 Vyberte možnosť „Nastavenie bezdrôtovej“.
- 3 Vyberte možnosť „WPS (Stlačte tlačidlo)“ pre metódu tlačidla alebo „WPS (PIN)“ pre metódu PIN kódu.



- Názov tlačidla pre funkciu WPS sa môže líšiť v závislosti od smerovača (napr. tlačidlo AOSS).

- 4 Riadte sa pokynmi zobrazovanými na úvodnej obrazovke.

## Typ 2: Zabezpečená sieť bez funkcie Wi-Fi Protected Set-up (WPS)

Pri nastavení bezdrôtovej siete LAN bude potrebný SSID (názov bezdrôtovej siete) a bezpečnostný kľúč (kľúč WEP alebo WPA). Ak ich nepoznáte, prečítajte si návod na použitie vášho smerovača.

- 1 Stlačte **HOME** a zvolte  > „Sieť“ > „Nastavenie siete“.
- 2 Vyberte možnosť „Nastavenie bezdrôtovej“.
- 3 Vyberte možnosť „Prehľadávať“ a zo zoznamu vyhľadovaných bezdrôtových sietí vyberte sieť.

#### 4 Riadte sa pokynmi zobrazovanými na úvodnej obrazovke.



- Ak používate pri nastavení siete kľúč WPS, aktivujú sa bezpečnostné nastavenia smerovača bezdrôtovej siete a všetky zariadenia, ktoré boli pripojené k bezdrôtovej sieti LAN v nezabezpečenom stave, sa od siete odpoja.

V takom prípade aktivujte bezpečnostné nastavenia odpojeného zariadenia a potom ho opäť pripojte. Prípadne môžete deaktivovať bezpečnostné nastavenia smerovača bezdrôtovej siete LAN a potom zariadenia pripojiť k TV prijímaču v nezabezpečenom stave.

---

### Typ 3: Nezabezpečená sieť s akýmkoľvek typom smerovača pre bezdrôtovú sieť LAN

Pri nastavení bezdrôtovej siete LAN bude potrebný SSID (názov bezdrôtovej siete).

- 1 Stlačte **HOME** a zvolte  > „Sieť“ > „Nastavenie siete“.
- 2 Vyberte možnosť „Nastavenie bezdrôtovej“.
- 3 Vyberte možnosť „Prehľadávať“ a zo zoznamu vyhľadaných bezdrôtových sietí vyberte sieť.
- 4 Riadte sa pokynmi zobrazovanými na úvodnej obrazovke.



- Bezpečnostný kľúč (kľúč WEP alebo WPA) nebude potrebný, pretože pri tomto postupe nemusíte vyberať žiadnu bezpečnostnú metódu.

---

### Typ 4: Nastavenie káblovej siete

V prípade potreby zadajte príslušné alfanumerické hodnoty pre váš smerovač. Položky, ktoré je potrebné nastaviť (napr. IP adresa, maska podsiete, DHCP) sa môžu líšiť v závislosti od poskytovateľa internetových služieb alebo smerovača. Podrobnosti nájdete v príručke, ktorú vám poskytol poskytovateľ internetových služieb, alebo v príručke dodanej so smerovačom.

- 1 Stlačte **HOME** a zvolte  > „Sieť“ > „Nastavenie siete“.
- 2 Vyberte možnosť „Nastavenie drôtovej“.
- 3 Ak chcete IP adresu alebo server proxy nastaviť automaticky, vyberte možnosť „Auto“, ak ich chcete nastaviť manuálne, vyberte možnosť „Vlastné“.
- 4 Riadte sa pokynmi zobrazovanými na úvodnej obrazovke.

---

### Zobrazenie stavu siete

Môžete potvrdiť stav vašej siete.

- 1 Stlačte **HOME** a zvolte  > „Sieť“ > „Nastavenie siete“.
- 2 Vyberte možnosť „Zobraziť stav siete“.

## Problémy s pripojením k internetu

Použite diagnostiku na zistenie možných príčin zlyhania pripojenia k sieti a pre nastavenia.

- 1** Stlačte **HOME** a zvolte  > „Sieť“ > „Nastavenie siete“.
- 2** Vyberte možnosť „Zobraziť stav siete“.
- 3** Vyberte možnosť „Skontrolujte pripojenie“.  
Môže to trvať niekoľko minút. Po výbere možnosti „Skontrolujte pripojenie“ sa diagnostika nedá zrušiť.

## Úprava nastavenia zobrazenia serverov

Môžete si vybrať možnosť zobrazenia serverov domácej siete v Hlavnej ponuke. V Hlavnej ponuke je možné automaticky zobraziť až 10 serverov.

- 1** Stlačte **HOME** a zvolte  > „Sieť“ > „Nastavenie domácej siete“.
- 2** Vyberte možnosť „Nastavenie zobrazenia serverov“.
- 3** Vyberte požadovaný server, ktorý sa má zobraziť v Hlavnej ponuke a upravte nastavenia.

## Problémy s pripojením k vašej domácej sieti

Ak server nemôžete pripojiť k vašej domácej sieti, TV prijímač skontroluje, či je server správne rozpoznávaný. Ak výsledok diagnostiky indikuje zlyhanie, skontrolujte možné príčiny, pripojenia k sieti a nastavenia.

- 1** Stlačte **HOME** a zvolte  > „Sieť“ > „Nastavenie domácej siete“.

- 2** Vyberte možnosť „Diagnostika servera“.

Spustí sa diagnostika servera. Po ukončení diagnostiky sa zobrazí zoznam výsledkov diagnostiky.



## Riešenie problémov

**Keď bliká kontrolka  (pohotovostný režim), počítajte koľko krát zabliká (časový interval je tri sekundy).**

Vypnite televízny prijímač stlačením tlačidla , odpojte napájací kábel a oznámte predajcovi alebo servisnému stredisku spoločnosti Sony, ako bliká kontrolka (počet bliknutí).















**Keď indikátor  (pohotovostný režim) neblinká, skontrolujte položky podľa nasledujúcej tabuľky.**

Prečítajte si aj časť „Riešenie problémov“ v návode i-Manual. Ak problém pretrváva, odovzdajte svoj televízny prijímač do servisu.

Stav	Vysvetlenie/riešenie
Žiadny obraz (obrazovka je tmavá) a žiadny zvuk.	<ul style="list-style-type: none"><li>• Skontrolujte, či je pripojená anténa/kábel.</li><li>• Pripojte televízny prijímač do elektrickej zásuvky a stlačte tlačidlo  na televíznom prijímači.</li><li>• Ak sa kontrolka  (pohotovostný režim) rozsvieti na červeno, stlačte tlačidlo .</li></ul>
Na obrazovke sa objavujú tmavé a/alebo jasné body.	<ul style="list-style-type: none"><li>• Obrazovka sa skladá z pixelov. Drobné čierne a/alebo jasné body (pixely) na obrazovke nie sú príznakom chybné funkcie.</li></ul>
Niektoré programy sa nedajú naladiť.	<ul style="list-style-type: none"><li>• Skontrolujte anténu alebo satelit.</li></ul>
Televízny prijímač sa automaticky vypína (televízny prijímač prechádza do pohotovostného režimu).	<ul style="list-style-type: none"><li>• Skontrolujte, či je aktivovaná funkcia „Časovač vypnutia“, alebo skontrolujte nastavenie „Trvanie“ funkcie „Časovač zapnutia“.</li><li>• Skontrolujte, či je aktivovaná funkcia „Pohotovostný režim TV“.</li><li>• Skontrolujte, či je aktivovaná funkcia „Snímač prítomnosti“. Keď pred TV prijímačom nie je počas nastaveného času zistený žiadny divák, obraz sa automaticky vypne, pričom zostane zapnutý len zvuk TV prijímača. Okrem toho sa TV prijímač po 30 minútach v režime s vypnutým obrazom prepne do pohotovostného režimu.</li></ul>
Dialkový ovládač nefunguje.	<ul style="list-style-type: none"><li>• Vymeňte batérie.</li><li>• Váš TV prijímač môže byť v režime SYNC. Stlačte <b>SYNC MENU</b>, vyberte možnosť „Ovládanie TV“ a potom vyberte „Domov (ponuka)“ alebo „Možnosti“, aby ste ovládali TV prijímač.</li></ul>
Zabudnuté heslo „Rodičovský zámok“.	<ul style="list-style-type: none"><li>• Zadajte kód PIN 9999. (Kód PIN 9999 bude prijatý vždy.)</li></ul>
Okraj televízora sa zahrieva.	<ul style="list-style-type: none"><li>• Keď sa televízor používa dlhšiu dobu, okraj televízora je teplejší. Môžete to cítiť, keď sa ho dotknete rukou.</li></ul>



# Technické parametre

Systém	
Systém panela	Panel LCD (displej s tekutými kryštálmi)
Systém televízneho vysielania	Analógový: V závislosti od výberu krajiny a regiónu: B/G/H, D/K, L, I, M Digitálny: DVB-T2 (len modely KDL-55EX723/46EX724/46EX723/46EX524/40EX724/40EX723/40EX524/ 40EX523/40CX523/32EX724/32EX723/32EX524/32EX523/32EX424/32CX523) DVB-T/DVB-C
Farebný/Videosystém	Analógový: PAL, PAL60 (iba vstup video), SECAM, NTSC3.58, NTSC4.43 (iba vstup video) Digitálny: MPEG-2 MP@ML/HL, H.264/MPEG-4 AVC MP/HP@L4
Kanálový rozsah	Analógový: VHF: E2–E12/UHF: E21–E69/CATV: S1–S20/HYPER: S21–S41 D/K: R1–R12, R21–R69/L: F2–F10, B–Q, F21–F69/I: UHF B21–B69/M: A2–A13, A14–A79 Digitálny: VHF/UHF
Zvukový výstup	10 W + 10 W (KDL-55/46/40/37/32EX72x, KDL-46/40/32EX52x, KDL-46/40/32CX52x, KDL-32EX42x) 8 W + 8 W (KDL-26/24/22EX32x)
Vstupné a výstupné konektory	
Kábel antény	75 Ohmov, externý konektor pre VHF/UHF
 AV1	21-kontakťový konektor Scart (norma CENELEC) vrátane vstupu audio/video, vstupu RGB a výstupu TV audio/video.
 AV2	Vstup video (kolíkový konektor)
 COMPONENT IN	Podporované formáty: 1080p, 1080i, 720p, 576p, 576i, 480p, 480i Vstup Audio (kolíkové konektory)
HDMI IN1, 2, 3, 4 (okrem modelov KDL-26/24/22EX32x)	Video: 1080/24p/30p, 1080p, 1080i, 720/24p/30p, 720p, 576p, 576i, 480p, 480i Audio: dvojkanálový, lineárny PCM: 32, 44,1 a 48 kHz, 16, 20 a 24 bitov, Dolby Digital Analogový vstup Audio (kolíkový minikonektor) (iba HDMI IN4) Vstup PC ARC (Audio Return Channel) (iba HDMI IN1)
HDMI IN1, 2 (len modely KDL-26/24/22EX32x)	Video: 1080/24p/30p, 1080p, 1080i, 720/24p/30p, 720p, 576p, 576i, 480p, 480i Audio: dvojkanálový, lineárny PCM: 32, 44,1 a 48 kHz, 16, 20 a 24 bitov, Dolby Digital Analogový vstup Audio (minikonektor) (iba HDMI IN2) Vstup PC ARC (Audio Return Channel) (iba HDMI IN1)
 DIGITAL AUDIO OUT (OPTICAL)	Digitálny optický konektor (dvojkanálový lineárny PCM, Dolby Digital)
 AUDIO OUT / 	Výstup Audio (kolíkové konektory) Konektor slúchadiel
 PC IN	Vstup PC (Mini D-sub 15-kolíkový)  Vstup PC audio (kolíkový minikonektor)
 (len modely KDL-26/24/22EX32x)	Port USB (podporuje možnosť nahrávania HDD Rec)
 1, 2 (len modely KDL-46/40/32EX520, KDL-40/32EX523)	Port USB
 1,  2 (HDD REC) (okrem modelov KDL-46/40/32EX520, KDL-40/32EX523, KDL-26/24/22EX32x)	Port USB, Port pre zariadenie USB HDD (iba  2)
	Zásuvka CAM (modul podmieneného prístupu)
 LAN	Konektor 10BASE-T/100BASE-TX (V závislosti od prevádzkového prostredia siete sa môže rýchlosť pripojenia meniť. Rýchlosť a kvalita komunikácie 10BASE-T/100BASE-TX nie je pre tento TV prijímač zaručená.)

Názov modelu KDL-		55EX72x	46EX72x	46EX52x	46CX52x
<b>Napájanie a iné</b>					
Požiadavky na napájanie		220 V – 240 V str., 50 Hz			
Trieda energetickej efektívnosti		A	A	A	C
Rozmery obrazovky (merané diagonálne)		Približne 138,8 cm/ 55 palcov	Približne 116,8 cm/ 46 palcov	Približne 116,8 cm/ 46 palcov	Približne 116,8 cm/ 46 palcov
Príkon	v režime „Doma“/ „Štandardný“	113 W	81,0 W	68,0 W	128 W
	v režime „Obchod“/ „Živý“	177 W	133 W	114 W	204 W
Priemerná ročná spotreba energie*1		165 kWh	118 kWh	99 kWh	187 kWh
Príkon v pohotovostnom režime*2		0,25 W (15 W v režime aktualizácie softvéru / EPG)	0,25 W (15 W v režime aktualizácie softvéru / EPG)	0,3 W (13 W v režime aktualizácie softvéru / EPG)	0,25 W (16 W v režime aktualizácie softvéru / EPG)
Rozlíšenie displeja		1 920 bodov (vodorovne) × 1 080 riadkov (zvisle)			
Rozmery (približne) (š × v × h)					
vrátane stojana		126,9 × 79,9 × 31,5 cm	107,8 × 69,0 × 26,0 cm	107,8 × 69,0 × 26,0 cm	112,2 × 71,2 × 27,5 cm
bez stojana		126,9 × 76,9 × 4,1 cm	107,8 × 66,0 × 4,2 cm	107,8 × 66,0 × 4,2 cm	112,2 × 68,2 × 7,4 cm
Hmotnosť (približne)					
vrátane stojana		25,4 kg	17,9 kg	17,8 kg	20,7 kg
bez stojana		20,2 kg	14,3 kg	14,2 kg	17,1 kg
Dodávané príslušenstvo		Pozri „Kontrola príslušenstva“ (strana 8).			
Doplňkové príslušenstvo		Montážna konzola na stenu: SU-WL500 3D okuliare: TDG-BR250/TDG-BR200/TDG-BR100/TDG-BR50 (KDL-55/46EX72x) USB adaptér bezdrôtovej siete LAN			
Prevádzková teplota		0 °C – 40 °C			
Prevádzková vlhkosť		10 % – 80 % RH (nekonenzovaná)			

Názov modelu KDL-		40EX72x	40EX52x	40CX52x	37EX72x
<b>Napájanie a iné</b>					
Požiadavky na napájanie		220 V – 240 V str., 50 Hz			
Trieda energetickej efektívnosti		A	A	C	A
Rozmery obrazovky (merané diagonálne)		Približne 101,6 cm/ 40 palcov	Približne 101,6 cm/ 40 palcov	Približne 101,6 cm/ 40 palcov	Približne 94,0 cm/ 37 palcov
Príkon	v režime „Doma“/ „Štandardný“	64,0 W	65,0 W	120 W	56,0 W
	v režime „Obchod“/ „Živý“	121 W	113 W	181 W	105 W
Priemerná ročná spotreba energie*1		93 kWh	95 kWh	175 kWh	82 kWh
Príkon v pohotovostnom režime*2		0,25 W (15 W v režime aktualizácie softvéru / EPG)	0,3 W (13 W v režime aktualizácie softvéru / EPG)	0,25 W (15 W v režime aktualizácie softvéru / EPG)	0,25 W (17 W v režime aktualizácie softvéru / EPG)
Rozlíšenie displeja		1 920 bodov (vodorovne) × 1 080 riadkov (zvisle)			
Rozmery (približne) (š × v × h)					
vrátane stojana		94,3 × 61,6 × 25,0 cm	94,3 × 61,6 × 25,0 cm	99,1 × 63,6 × 25,0 cm	87,8 × 57,9 × 25,0 cm
bez stojana		94,3 × 58,6 × 4,2 cm	94,3 × 58,6 × 4,2 cm	99,1 × 60,6 × 7,1 cm	87,8 × 54,9 × 4,2 cm
Hmotnosť (približne)					
vrátane stojana		14,4 kg	14,4 kg	16,3 kg	13,3 kg
bez stojana		11,2 kg	11,2 kg	12,9 kg	10,1 kg
Dodávané príslušenstvo		Pozri „Kontrola príslušenstva“ (strana 8).			

Názov modelu KDL-	40EX72x	40EX52x	40CX52x	37EX72x
Doplnkové príslušenstvo	Montážna konzola na stenu: SU-WL500 3D okuliare: TDG-BR250/TDG-BR200/TDG-BR100/TDG-BR50 (KDL-40/37EX72x) USB adaptér bezdrôtovej siete LAN			
Prevádzková teplota	0 °C – 40 °C			
Prevádzková vlhkosť	10 % – 80 % RH (nekondenzovaná)			

Názov modelu KDL-	32EX72x	32EX52x	32EX42x	32CX52x	
<b>Napájanie a iné</b>					
Požiadavky na napájanie	220 V – 240 V str., 50 Hz				
Trieda energetickej efektívnosti	B	B	B	C	
Rozmery obrazovky (merané diagonálne)	Približne 80,1 cm/ 32 palcov	Približne 80,1 cm/ 32 palcov	Približne 80,0 cm/ 32 palcov	Približne 80,1 cm/ 32 palcov	
Príkon	v režime „Doma“/ „Štandardný“	59,0 W	56,0 W	56,0 W	73,0 W
	v režime „Obchod“/ „Živý,“	101 W	88 W	88 W	112 W
Priemerná ročná spotreba energie*1	86 kWh	82 kWh	82 kWh	107 kWh	
Príkon v pohotovostnom režime*2	0,25 W (16 W v režime aktualizácie softvéru / EPG)	0,3 W (17 W v režime aktualizácie softvéru / EPG)	0,3 W (17 W v režime aktualizácie softvéru / EPG)	0,25 W (15 W v režime aktualizácie softvéru / EPG)	
Rozlíšenie displeja	1 920 bodov (vodorovne) × 1 080 riadkov (zvisle)		1 366 bodov (vodorovne) × 768 riadkov (zvisle)	1 920 bodov (vodorovne) × 1 080 riadkov (zvisle)	
<b>Rozmery (približne) (š × v × h)</b>					
vrátane stojana	75,5 × 51,0 × 21,6 cm	75,5 × 51,0 × 21,6 cm	75,5 × 51,0 × 21,6 cm	79,9 × 53,2 × 23,0 cm	
bez stojana	75,5 × 48,0 × 4,2 cm	75,5 × 48,0 × 4,2 cm	75,5 × 48,0 × 4,2 cm	79,9 × 50,2 × 7,0 cm	
<b>Hmotnosť (približne)</b>					
vrátane stojana	10,4 kg	10,2 kg	10,2 kg	11,4 kg	
bez stojana	7,9 kg	7,7 kg	7,7 kg	8,7 kg	
Dodávané príslušenstvo	Pozri „Kontrola príslušenstva“ (strana 8).				
Doplnkové príslušenstvo	Montážna konzola na stenu: SU-WL500 3D okuliare: TDG-BR250/TDG-BR200/TDG-BR100/TDG-BR50 (KDL-32EX72x) USB adaptér bezdrôtovej siete LAN				
Prevádzková teplota	0 °C – 40 °C				
Prevádzková vlhkosť	10 % – 80 % RH (nekondenzovaná)				

Názov modelu KDL-	26EX321	26EX320	24EX32x	22EX32x	
<b>Napájanie a iné</b>					
Požiadavky na napájanie	220 V – 240 V str., 50 Hz				
Trieda energetickej efektívnosti	B	B	B	B	
Rozmery obrazovky (merané diagonálne)	Približne 66,1 cm/ 26 palcov	Približne 66,1 cm/ 26 palcov	Približne 61,0 cm/ 24 palcov	Približne 54,8 cm/ 22 palcov	
Príkon	v režime „Doma“/ „Štandardný“	38,0 W	38,0 W	35,0 W	32,0 W
	v režime „Obchod“/ „Živý“	63 W	63 W	62 W	52 W
Priemerná ročná spotreba energie*1	55 kWh	55 kWh	51 kWh	47 kWh	
Príkon v pohotovostnom režime*2	0,35 W (13 W v režime aktualizácie softvéru / EPG)	0,35 W (13 W v režime aktualizácie softvéru / EPG)	0,35 W (13 W v režime aktualizácie softvéru / EPG)	0,35 W (13 W v režime aktualizácie softvéru / EPG)	
Rozlíšenie displeja	1 366 bodov (vodorovne) × 768 riadkov (zvisle)		1 920 bodov (vodorovne) × 1 080 riadkov (zvisle)	1 366 bodov (vodorovne) × 768 riadkov (zvisle)	

Názov modelu KDL-	26EX321	26EX320	24EX32x	22EX32x
Rozmery (približne) (š × v × h)				
vrátane stojana	63,1 × 43,3 × 21,5 cm	63,1 × 42,1 × 18,2 cm	58,3 × 39,1 × 18,2 cm	52,9 × 36,2 × 17,2 cm
bez stojana	63,1 × 40,6 × 4,2 cm	63,1 × 40,6 × 4,2 cm	58,3 × 37,6 × 4,2 cm	52,9 × 34,7 × 4,2 cm
Hmotnosť (približne)				
vrátane stojana	8,4 kg	7,2 kg	6,2 kg	5,1 kg
bez stojana	6,1 kg	6,1 kg	5,2 kg	4,1 kg
Dodávané príslušenstvo	Pozri „Kontrola príslušenstva“ (strana 8).			
Doplňkové príslušenstvo	Montážna konzola na stenu: SU-WL100 USB adaptér bezdrôtovej siete LAN			
Prevádzková teplota	0 °C – 40 °C			
Prevádzková vlhkosť	10 % – 80 % RH (nekondenzovaná)			

\*<sup>1</sup> Spotreba energie za rok; táto hodnota platí pre spotrebu energie v prípade televízneho prijímača, ktorý bude používaný 4 hodiny denne počas 365 dní. Skutočná spotreba energie bude závisieť na spôsobe používania televízneho prijímača.

\*<sup>2</sup> Uvedený príkon v pohotovostnom režime sa dosiahne, keď televízny prijímač dokončí nevyhnutné vnútorné procesy.

Dizajn a špecifikácie sa môžu zmeniť bez ohlásenia.

## Inštalácia príslušenstva (montážna konzola na stenu)

### Pre zákazníkov:

Ak používate montážnu konzolu na stenu SU-WL500 a SU-WL100, priestor medzi stenou a TV prijímačom musí byť 6 cm. Tento priestor využite na pripojenie káblov k TV prijímaču.

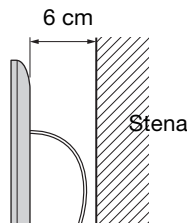

Z dôvodov ochrany produktu a bezpečnosti spoločnosť Sony odporúča, aby inštaláciu televízora vykonali predajcovia Sony alebo licencovaní dodávatelia. Nepokúšajte sa ho nainštalovať sami.

### Pre predajcov a dodávateľov Sony:

Počas inštalácie, pravidelnej údržby a kontroly tohto produktu venujte plnú pozornosť bezpečnosti.

TV prijímač môžete nainštalovať pomocou montážnej konzoly na stenu SU-WL500 (strana 30) a SU-WL100 (strana 30) (predáva sa osobitne).

- Postupujte podľa Návodu dodaného s montážnou konzolou na stenu, aby ste správne vykonali inštaláciu.
- Pozri „Odmontovanie stolového stojana od televízneho prijímača“ (strana 9).

Inštalácia tohto produktu vyžaduje adekvátne odborné znalosti. Najmä je potrebné určiť, či je stena dostatočne pevná na to, aby udržala hmotnosť TV prijímač. Pripevnenie tohto produktu na stenu zverte predajcom alebo licencovaným dodávateľom Sony a počas inštalácie venujte náležitú pozornosť bezpečnosti. Spoločnosť Sony nezodpovedá za žiadne škody alebo zranenia spôsobené nevhodným narábaním alebo nesprávnou inštaláciou.

Keď inštalujete televízny prijímač na stenu, odskrutkujte skrutky zo zadnej časti televízneho prijímača. Skrutky a ich počet je k dispozícii v závislosti od modelu TV prijímača. (Sú zaskrutkované v otvoroch slúžiacich na pripevnenie televízneho prijímača na stenu.) Odskrutkované skrutky uložte na bezpečnom mieste mimo dosahu detí.

► Pre model KDL-55EX72x

► Pre modely KDL-46/40/37/32EX72x,  
KDL-46/40/32EX52x,  
KDL-32EX42x

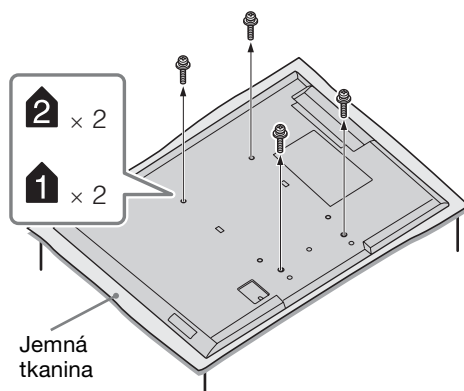
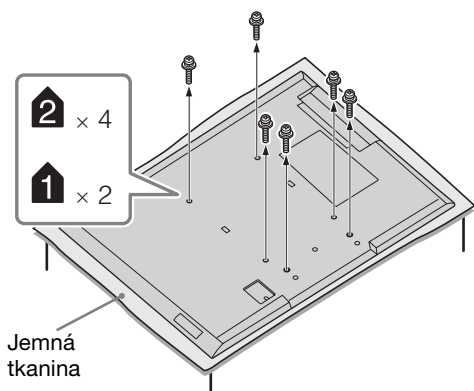

- Pri demontáži stolového stojana z TV prijímača položte displej obrazovkou nadol na pevný rovný povrch, ktorý je väčší ako TV prijímač.
- Aby sa predišlo poškodeniu povrchu LCD displeja, skôr ako ho položíte na podložku, prestrite na ňu jemnú tkaninu.

## SU-WL500, SU-WL100

Pre modely KDL-55/46/40/37/  
32EX72x, KDL-46/40/32EX52x,  
KDL-46/40/32CX52x,  
KDL-32EX42x

Pre modely KDL-26/24/22EX32x

SU-WL500

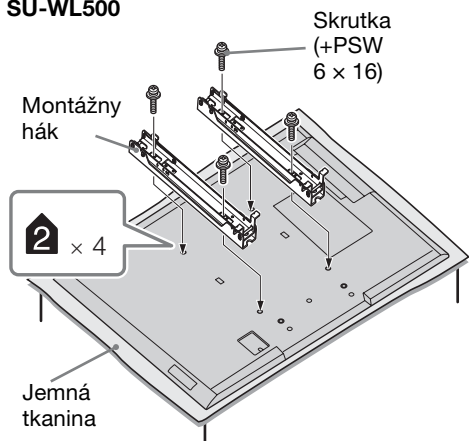

SU-WL100

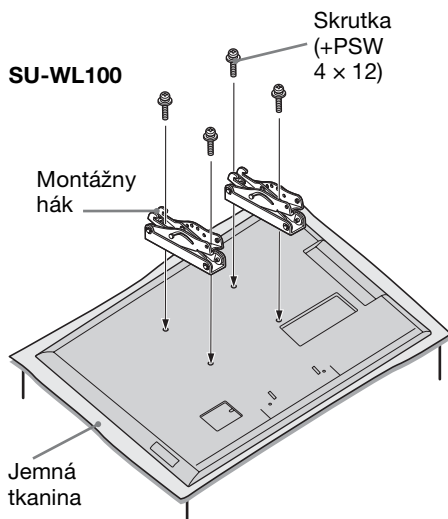

- Montážny hák pripevnite použitím štyroch skrutiek dodaných s montážnou konzolou na stenu.
- Keď znovu pripájate stolový stojan, dbajte na to, aby ste skrutky (predtým odskrutkované) primontovali na pôvodné miesto v zadnej časti televízora.

## Nákres/tabuľka s umiestnením skrutiek a háka

Názov modelu KDL-	Umiestnenie skrutky	Umiestnenie háka
	SU-WL500	SU-WL500
55EX72x	e, j	b
46EX72x/46EX52x	e, j	b
46CX52x	d, g	b
40EX72x/40EX52x	e, j	b
40CX52x	d, g	b
37EX72x	e, j	b
32EX72x/32EX52x/32EX42x/32CX52x	e, g	c
		<b>SU-WL100</b>
26EX32x	-	a
24EX32x	-	a
22EX32x	-	b

### SU-WL500

#### Umiestnenie skrutky

Pri inštalácii montážneho háka na televízny prijímač.

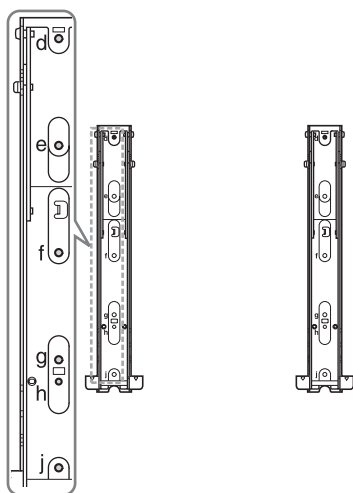

#### Umiestnenie háka

Pri inštalácii televízneho prijímača na základnú konzolu.

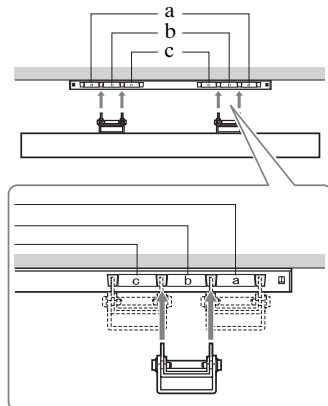

## SU-WL100

### Umiestnenie háka

Pri inštalácii televízneho prijímača na základnú konzolu.

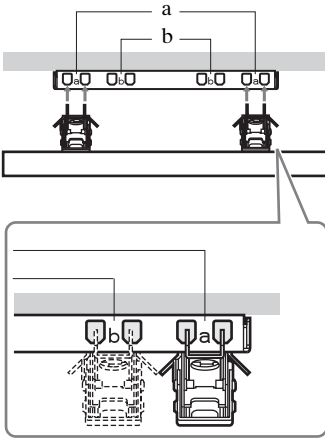



## Tabuľka inštačných rozmerov TV

### ① SU-WL500

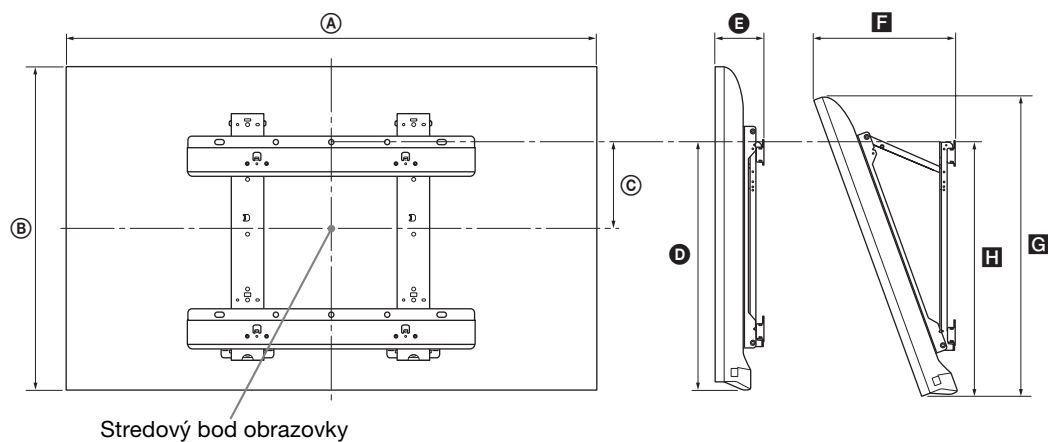

Stredový bod obrazovky

### ② SU-WL100

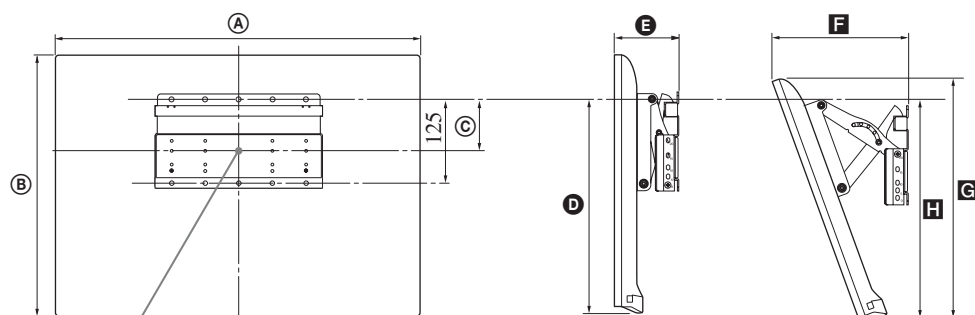

Stredový bod obrazovky

Jednotky: cm

Názov modelu KDL-	Rozmery displeja		Stredový rozmer obrazovky	Dĺžka pre každý montážny uhol				
				Uhol (0°)		Uhol (20°)		
				A	B	C	D	E
<b>① SU-WL500</b>								
55EX72x	126,9	76,9	6,5	46,5	9,0	32,2	71,8	47,2
46EX72x	107,8	66,0	12,0	46,5	9,1	28,6	61,6	47,2
46EX52x	107,8	66,0	12,0	46,5	9,1	28,6	61,5	47,2
46CX52x	112,2	68,2	8,4	43,2	13,4	34,5	64,2	45,5
40EX72x	94,3	58,6	15,7	46,5	9,1	26,1	54,6	47,2
40EX52x	94,3	58,6	15,7	46,5	9,1	26,0	54,5	47,2
40CX52x	99,1	60,6	12,2	43,2	13,1	31,9	57,0	45,5
37EX72x	87,8	54,9	17,5	46,5	9,1	24,8	51,1	47,2
32EX72x	75,5	48,0	16,1	41,6	9,1	24,1	44,6	42,7
32EX52x/ 32EX42x	75,5	48,0	16,1	41,6	9,1	24,1	44,6	42,6
32CX52x	79,9	50,2	17,2	43,2	13,0	27,9	47,3	45,4
<b>② SU-WL100</b>								
26EX32x	63,1	40,6	7,8	29,5	9,5	20,4	37,4	26,3
24EX32x	58,3	37,6	9,5	29,6	9,4	19,3	34,6	27,6
22EX32x	52,9	34,7	10,8	29,5	9,3	18,2	31,9	27,6

Čísla v tabuľke sa môžu v závislosti od inštalácie mierne líšiť.

#### **VAROVANIE**

Stena, na ktorú sa TV nainštaluje, by mala byť schopná udržať minimálne štvornásobok hmotnosti TV. Informácie o hmotnosti nájdete v časti „Technické parametre“ (strana 25-28).

# Informácie o bezpečnosti

## Inštalácia/Nastavenie

Televízny prijímač nainštalujte a používajte v súlade s dolu uvedenými pokynmi, aby ste predišli vzniku rizika požiaru, úderu elektrického prúdu, poškodeniam alebo úrazom.

### Inštalácia

- Televízny prijímač treba nainštalovať v blízkosti ľahko dostupnej sieťovej zásuvky.
- Televízny prijímač postavte na pevný a rovný povrch.
- Inštaláciu na stenu môže uskutočňovať iba kvalifikovaný pracovník servisu.
- Z bezpečnostných dôvodov rozhodne odporúčame používať príslušenstvo značky Sony, ako napr.:
  - Montážna konzola na stenu: SU-WL500 (okrem modelov KDL-26/24/22EX32x)
  - SU-WL100 (KDL-26/24/22EX32x)
- Dbajte na používanie skrutiek dodávaných s nástenným držiakom pri pripieňovaní montážnych hákov k televíznemu prijímaču. Dodávané skrutky sú navrhnuté tak, aby mali dĺžku 8 mm až 12 mm meranej od pripieňovacieho povrchu montážneho háka. Priemer a dĺžka skrutky závisia od modelu konzoly na montáž na stenu. Použitie iných ako dodávaných skrutiek môže mať za následok vnútorné poškodenie televízneho prijímača, alebo spôsobiť jeho pád atď.

8 mm - 12 mm

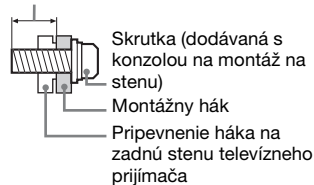

### Preprava

- Pred premiestňovaním televízneho prijímača odpojte všetky káble.
- Na prenášanie veľkého televízneho prijímača sú potrební dvaja alebo traja ľudia.
- Pri manuálnom prenášaní držte televízny prijímač ako na ilustrácii vpravo. LCD panel a rám okolo obrazovky chráňte pred zvýšeným namáhaním.

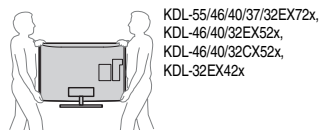

- Pri prenášaní a preprave chráňte televízny prijímač pred nárazmi alebo nadmernými vibráciami.
- Pri preprave do opravy alebo pri sťahovaní zabaľte televízny prijímač do pôvodného kartónu a baliaceho materiálu.

### Vetrание

- Vetracie otvory skrinky nikdy nezakrývajte a nič dovnútra prístroja nestrkajte.
- Ponechajte voľný priestor okolo televízneho prijímača ako na ilustrácii dolu.
- Rozhodne odporúčame použiť nástenný držiak značky Sony, aby sa zaručila dostatočná cirkulácia vzduchu.

#### Nainštalovaný na stene

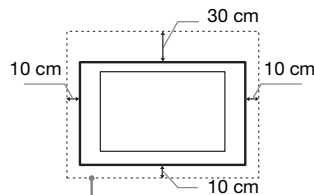

Okolo prijímača ponechajte najmenej takýto voľný priestor.

#### Nainštalovaný na podstavci

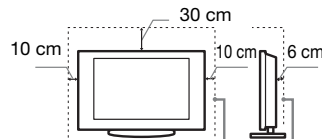

Okolo prijímača ponechajte najmenej takýto voľný priestor.

- Na zaručenie dostatočného vetrania a na predchádzanie usadzovaniu nečistôt alebo prachu:
  - Televízny prijímač nekladte na plochu, neinštalujte ho hlavou dolu, dozadu ani nabok.
  - Televízny prijímač nekladte na policu, koberec, posteľ ani do skrine.
  - Televízny prijímač neprikrývajte textíliami, ako sú záclony, ani predmetmi ako noviny a pod.
  - Televízny prijímač neinštalujte podľa ilustrácie dolu.

Cirkulácia vzduchu je zablokovaná.

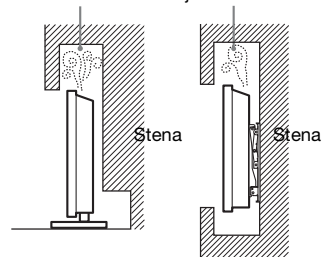

### Sieťový kábel

Pri manipulácii so sieťovým káblom a zásuvkou dodržiavajte nasledujúce zásady, aby ste predišli vzniku rizika požiaru, úderu elektrického prúdu, poškodeniam alebo úrazom:

- Používajte iba sieťové káble dodávané spoločnosťou Sony, nie od iných dodávateľov.
- Vidlicu zasuňte úplne do sieťovej zásuvky.
- Televízny prijímač pripájajte iba k sieti 220-240 V striedavých.
- Pri zapájaní káblov sa pre vlastnú bezpečnosť presvedčte, že napájací kábel je odpojený. Nedotýkajte sa káblových konektorov.
- Predtým, ako budete s televíznym prijímačom pracovať alebo ho premiestňovať, odpojte napájací kábel od sieťovej zásuvky.
- Napájací kábel nepribližujte k zdrojom tepla.
- Sieťovú vidlicu odpojte a pravidelne ju čistite. Ak je vidlica zaprášená a pohlcuje vlhkosť, môže sa znehodnotiť jej izolácia, čo môže spôsobiť požiar.

### Poznámky

- Dodávaný napájací kábel nepoužívajte so žiadnym iným zariadením.
- Napájací kábel príliš nestláčajte, neohýbajte ani neskrúcajte. Mohli by sa obnažiť alebo zlomiť žily kábla.
- Napájací kábel neupravujte.
- Nekladte na napájací kábel nič ťažké.
- Pri odpojovaní vidlice neťahajte za napájací kábel.
- Nepripájajte príliš veľa spotrebičov k tej istej sieťovej zásuvke.
- Nepoužívajte uvoľnenú sieťovú zásuvku.

### Zakázané použitie

Televízny prijímač neinštalujte a nepoužívajte na miestach, v prostredí alebo v situácii, uvádzaných ďalej v texte, pretože môže dôjsť k poruche televízneho prijímača a následne k požiaru, úderu elektrickým prúdom, poškodeniu a/alebo k úrazu.

### Umiestnenie:

- Vonku (na priamom slnečnom svetle), na morskom pobreží, na lodi alebo inom plavidle, vo vozidle, v zdravotníckych zariadeniach, na nestabilných miestach, v blízkosti vody, na daždi, pri vlhkosti alebo dyme.
- Ak sa TV prijímač umiestni do šatne verejnej plavárne alebo termálnych prameňov, môže sa poškodiť sírou prenášanou vzduchom atď.



- Aby ste dosiahli najlepšiu kvalitu obrazu, nevystavujte obrazovku priamemu osvetleniu alebo slnečnému svetlu.

- TV prijímač neprenášajte z chladného prostredia do teplého. Náhle zmeny teploty miestnosti môžu zapríčiniť kondenzáciu vlhkosti. Výsledkom toho môže byť nekvalitný obraz a/alebo nekvalitné farby. Ak sa tak stane, pred zapnutím napájania TV prijímača nechajte vlhkosť celkom vypariť.

### Prostredie:

- Miesta, ktoré sú horúce, vlhké alebo nadmerne prašné; miesta kam môže preniknúť hmyz; vystavené mechanickým vibráciám, v blízkosti horľavých predmetov (sviečky a pod.). Televízny prijímač chráňte pred odstrekujuúcimi alebo kvapkajúcimi tekutinami. Nekladte na televízny prijímač žiadne predmety naplnené tekutinou, ako sú vázy a pod.
- TV prijímač neumiestňujte do vlhkého a prašného prostredia alebo do priestorov s výskytom olejového dymu alebo výparov (v blízkosti kuchynských pracovných stolov alebo zvlhčovačov). Mohlo by to spôsobiť požiar, elektrický šok alebo deformácie.



- Televízor neumiestňujte na miesta vystavené extrémnym teplotám, ako priame slnečné žiarenie, blízko radiátorov alebo ohrievačov. Televízor sa môže v takýchto podmienkach prehriať a následne sa môže zdeformovať kryt alebo sa môže vyskytnúť porucha.



### Situácia:

- Nepoužívajte, ak máte mokré ruky, s demontovanou skrinkou alebo s pripojenými prístrojmi, ktoré výrobca neodporúča. Počas búrky odpojte televízny prijímač od siet'ovej zásuvky a od antény.
- TV prijímač neinštalujte tak, aby trčal do otvoreného priestoru. Môže to spôsobiť poranenie alebo poškodenie nárazom do TV prijímača.



### Rozbité kúsky:

- Do televízneho prijímača nič nehádzte. Sklo na obrazovke sa môže nárazom poškodiť a spôsobiť vážny úraz.
- Ak povrch televízneho prijímača praskne, nedotýkajte sa ho, až kým neodpojíte napájací kábel. V opačnom prípade hrozí úder elektrickým prúdom.

## Ak sa prijímač nepoužíva

- Ak televízny prijímač nebudete niekoľko dní používať, odpojte ho od napájania z dôvodov ochrany životného prostredia a bezpečnosti.
- Pretože vypnutím sa televízny prijímač od siete úplne neodpojí, na úplné odpojenie televízneho prijímača je potrebné vytiahnuť vidlicu zo siet'ovej zásuvky.
- Niektoré televízne funkcie však môžu mať funkcie, ktoré si na správne fungovanie vyžadujú, aby bol televízny prijímač ponechaný v pohotovostnom režime.

### Pre deti

- Nedovoľte, aby deti vyliezali na televízny prijímač.
- Drobné prislúšenstvo sa nesmie ponechať v dosahu detí, pretože by mohlo byť omylom prehltnuté.

## Ak by sa vyskytli nasledujúce problémy...

Ak by sa vyskytol niektorý z nasledujúcich problémov, televízny prijímač **vypnite** a okamžite odpojte napájací kábel.

Požiadajte predajcu alebo servisné stredisko Sony, aby prijímač skontroloval odborník.

### Keď:

- Napájací kábel je poškodený.
- Siet'ová zásuvka je uvoľnená.
- Televízny prijímač bol poškodený pádom, úderom alebo predmetom, ktorý naň dopadol.
- Čez otvory v skrinke prenikne do prijímača tekutina alebo iný predmet.

### Výstraha

Aby ste predišli požiaru, nikdy do blízkosti tohto produktu nekladte sviečky ani žiadny iný otvorený oheň.



## Introducere

Vă mulțumim că ați ales acest produs Sony. Înainte de a utiliza televizorul, vă rugăm să citiți cu atenție acest manual, după care să îl păstrați pentru a-l putea consulta ulterior.

Producătorul acestui aparat este: Sony Corporation, 1-7-1 Konan Minato-ku Tokyo, 108-0075 Japonia. Reprezentantul autorizat pentru compatibilitatea electromagnetica și conformitatea electrosecurității produselor este: Sony Deutschland GmbH, Hedelfinger Strasse 61, 70327 Stuttgart, Germania. Pentru orice problemă de service sau de garanție, vă rugăm să consultați documentele de garanție ce însoțesc aparatul.

## Note privind funcționarea televizorului digital

- Orice funcții legate de televizorul digital (DVB) vor fi active numai în țările sau zonele în care sunt difuzate semnale digitale terestre DVB-T (MPEG-2 și H.264/MPEG-4 AVC), sau unde aveți acces la servicii de cablu compatibile DVB-C (MPEG-2 și H.264/MPEG-4 AVC). Vă rugăm să verificați la dealer-ul local dacă puteți recepționa semnal DVB-T în zona unde locuiți, sau întrebați furnizorul dvs. de servicii prin cablu dacă acest televizor este potrivit pentru serviciul lor de cablu DVB-C.
- Furnizorul de servicii prin cablu poate solicita taxe suplimentare pentru astfel de servicii și este posibil să vi se solicite aderarea la termenii și condițiile de lucru ale respectivilor furnizori.
- Deși acest televizor respectă specificațiile DVB-T și DVB-C, nu poate fi garantată compatibilitatea cu programele digitale terestre DVB-T și DVB-C prin cablu care vor fi difuzate în viitor.
- Unele funcții ale televizorului digital este posibil să nu fie disponibile în anumite țări/regiuni, iar serviciile de cablu DVB-C este posibil să nu fie puse la dispoziție de anumiți furnizori.

Pentru o listă a furnizorilor de servicii prin cablu compatibili, consultați site-ul web de suport:

<http://support.sony-europe.com/TV/DVBC/>



- Simbolul „x” care apare în numele modelului corespunde unei cifre aferente designului, variantei de culoare sau sistemului de televiziune.
- Instrucțiunile despre „Instalarea dispozitivului de fixare pe perete” sunt incluse în acest manual de instrucțiuni al televizorului.

- Imaginile utilizate în acest manual pot diferi, în funcție de modelul televizorului dumneavoastră.
- Imaginile telecomenzii utilizate în acest manual sunt cele ale modelului RM-ED044, cu excepția cazului în care este stipulat altfel.
- Vă rugăm ca înainte de a utiliza televizorul, să citiți „Informații privind siguranța” (pagina 34). Păstrați manualul pentru a putea fi consultat și ulterior.

## Informații legate de mărci

DVB este marcă înregistrată a DVB Project.

HDMI, logo-ul HDMI și High-Definition Multimedia Interface sunt mărci comerciale sau mărci comerciale înregistrate ale HDMI Licensing LLC în Statele Unite ale Americii și în alte țări.

DLNA®, logo-ul DLNA și DLNA CERTIFIED® sunt mărci comerciale, mărci de service sau mărci de certificare ale Digital Living Network Alliance.

DivX® este o tehnologie de compresie a fișierelor video, dezvoltată de DivX, Inc.

DivX®, DivX Certified® și siglele asociate sunt mărci comerciale ale DivX, Inc. și sunt utilizate sub licență.

DESPRE VIDEO DIVX: DivX® este un format video digital creat de DivX, Inc. Acesta este un dispozitiv oficial DivX Certified care redă fișiere video DivX. Vizitați [www.divx.com](http://www.divx.com) pentru mai multe informații și programe de conversie a fișierelor dumneavoastră în fișiere DivX.

DESPRE DIVX VIDEO-ON-DEMAND: Acest dispozitiv DivX Certified® trebuie să fie înregistrat pentru a putea reda conținut DivX Video-on-Demand (VOD). Pentru a genera codul de înregistrare, localizați secțiunea DivX VOD din meniul de configurare a dispozitivului. Vizitați [vod.divx.com](http://vod.divx.com) și folosiți acest cod pentru a finaliza procesul de înregistrare și pentru a afla mai multe informații despre DivX VOD.

Produs sub licență de la Dolby Laboratories. „Dolby” și simbolul dublu D sunt mărci de comerț ale Dolby Laboratories.

„BRAVIA” și BRAVIA sunt mărci de comerț înregistrate ale Sony Corporation.

TrackID este marcă comercială sau marcă comercială înregistrată a Sony Ericsson Mobile Communications AB.

Tehnologia de recunoaștere a muzicii și datele corelate sunt furnizate de către Gracenote®. Gracenote reprezintă standardul de lucru în domeniul tehnologiilor de recunoaștere a muzicii și al furnizării de conținut corelat. Pentru informații suplimentare, vizitați [www.gracenote.com](http://www.gracenote.com).

CD, DVD, disc Blu-ray, date de muzică și video de la Gracenote, Inc., drepturi de autor © 2000-prezent Gracenote.

Gracenote Software, drepturi de autor © 2000-prezent Gracenote. Acest produs și serviciu poate să utilizeze unul sau mai multe dintre brevetele deținute de către Gracenote. Pentru o listă orientativă cu brevetele Gracenote aplicabile, vizitați site-ul Web Gracenote. Gracenote, CDDDB, MusicID, MediaVOCS, logoul și logotipul Gracenote, precum și logoul „Powered by Gracenote” sunt fie mărci comerciale înregistrate, fie mărci comerciale ale Gracenote în Statele Unite ale Americii și/sau în alte țări.

Java și toate mărcile comerciale și siglele derivate Java sunt mărci comerciale sau mărci comerciale înregistrate ale Oracle și/sau ale afiliților săi. Este posibil ca alte denumiri să fie mărci comerciale ale respectivilor proprietari.



**Pentru modelele  
KDL-55/46/40/32EX721,  
KDL-46/40/32EX724,  
KDL-26EX321,  
KDL-26/24/22EX320:**

## Notă privind semnalele fără fir (wireless)

1. Prin prezenta, Sony, declară că această unitate respectă cerințele esențiale și alte prevederi importante ale Directivei 1999/5/EC.

Pentru a obține declarația de conformitate (DoC) pentru directiva R&TTE, vă rugăm să vizitați următoarea adresă URL.

<http://www.compliance.sony.de/>



2. Notificare către clienți: informațiile de mai jos sunt valabile numai pentru echipamentele comercializate în țările unde se aplică directivele UE.

Sistemul TV fără fir poate fi utilizat în următoarele țări:

Austria, Belgia, Bulgaria, Cipru, Republica Cehă, Danemarca, Estonia, Finlanda, Franța, Germania, Grecia, Ungaria, Islanda, Irlanda, Italia, Letonia, Liechtenstein, Lituania, Luxemburg, Malta, Olanda, Norvegia, Polonia, Portugalia, Republica Slovacă, România, Slovenia, Spania, Suedia, Elveția, Turcia și Marea Britanie.

Acest echipament poate funcționa în alte țări non-UE.

## Sistemul TV fără fir - Informații privind reglementările

### Pentru clienții din Italia

- referitor la utilizarea personală, în conformitate cu Decretul legislativ din 8.01.2003, nr. 259 („Codul comunicațiilor electronice”). În particular, articolul 104 precizează cazurile în care este necesară obținerea în avans a unei autorizații generale, iar articolul 105 precizează cazurile în care este permisă utilizarea liberă;
- referitor la furnizarea către public a accesului RLAN la rețelele și serviciile de telecomunicații (de ex. sistemul TV fără fir), prin Decretul ministerial din 28.5.2003, în forma sa modificată și în art. 25 (autorizații generale pentru rețele și servicii de comunicații electronice) din Codul comunicațiilor electronice.

### Pentru clienții din Norvegia

Utilizarea acestui echipament radio nu este permisă în zona geografică cuprinsă pe o rază de 20 km din centrul Ny-Ålesund, Svalbard.

### Pentru clienții din Cipru

Utilizatorii finali trebuie să înregistreze dispozitivele RLAN (sau WAS sau WiFi) la Departamentul de Comunicații Electronice (P.I. 365/2008 și P.I. 267/2007).

P.I. 365/2008 este Ordinul privind radiocomunicațiile (Categoriile de stații care necesită autorizare și înregistrare generală/autorizarea și înregistrarea generală) din 2008.

P.I. 267/2007 este Autorizația generală de utilizare a radiofrecvențelor de rețele locale radio și de sistemele de acces fără fir, inclusiv rețelele locale radio (WAS/RLAN)

### Pentru clienții din Franța

Funcția WLAN (WiFi) a acestui televizor color digital cu ecran LCD trebuie utilizată exclusiv în interiorul clădirilor. Utilizarea funcției WLAN (WiFi) a acestui televizor color digital cu ecran LCD în exteriorul clădirilor este interzisă pe teritoriul francez. Verificați dacă ați dezactivat funcția WLAN (WiFi) a acestui televizor color digital cu ecran LCD înainte de utilizarea în exteriorul clădirilor. (Decizia ART 2002-1009 modificată prin decizia ART 03-908, referitoare la restricțiile de utilizare a radiofrecvențelor.)

### Unde se află eticheta de identificare

Etichetele cu numărul modelului, data fabricației (lună/an) și puterea de alimentare (conform normelor de siguranță aplicabile) se află în spatele televizorului.

## Măsurile de precauție

### Vizionarea la televizor

- Unele persoane pot avea probleme de disconfort (precum oboseală vizuală, extenuare sau amețeli) în timpul vizionării imaginilor video 3D sau al practicării jocurilor video 3D. Sony recomandă ca toți telespectatorii să ia pauze regulate în timpul urmării imaginilor video 3D sau al practicării jocurilor video 3D. Durata și frecvența pauzelor necesare va varia de la o persoană la alta. Alegerea soluției optime vă aparține. Dacă aveți senzații de disconfort, trebuie să sistați urmărirea imaginilor video 3D sau practicarea jocurilor video 3D până la dispariția senzațiilor; consultați un medic, dacă considerați necesar. De asemenea, consultați (i) manualul de instrucțiuni al oricărui alt dispozitiv sau suport utilizat cu acest televizor și (ii) site-ul nostru Web (<http://www.sony-europe.com/myproduct>) pentru cele mai recente informații. Vederea copiilor mici (mai ales a celor sub șase ani) este încă în dezvoltare. Consultați-vă medicul (un pediatru sau un oftalmolog) înainte de a permite copiilor să urmărească imagini video 3D sau să joace jocuri video 3D. Adulții trebuie să-i supravegheze pe copii, pentru a se asigura că respectă recomandările de mai sus.
- Nu utilizați, nu depozitați și nu lăsați ochelarii 3D sau bateria în apropierea focului sau în locații cu temperaturi ridicate, de exemplu, în lumină solară directă sau în vehicule încălzite la soare.
- La utilizarea funcției 3D simulat, vă rugăm să rețineți faptul că imaginea afișată se modifică față de cea inițială, datorită conversiei efectuată de televizor.
- Asigurați o iluminare moderată a camerei, deoarece nu este recomandată vizionarea televizorului o perioadă îndelungată de timp, în condiții de iluminare scăzută, deoarece vă poate fi afectată vederea.
- Când utilizați căștile, evitați audierea la un nivel ridicat al volumului, deoarece vă poate fi afectat auzul.

## Ecranul LCD

- Deși ecranul LCD este produs folosindu-se o tehnologie de înaltă precizie și 99,99% sau mai mult dintre pixeli funcționează, este posibilă existența unor minuscule puncte negre sau a unor luminoase (roșii, albastre sau verzi) care să apară în mod constant pe ecranul LCD. Aceasta este o proprietate structurală a ecranului LCD și nu constituie o disfuncționalitate.
- Nu împingeți și nu zgâriați filtrul frontal, și nu așezați obiecte pe partea de sus a acestui televizor. Imaginea poate deveni neuniformă sau ecranul LCD se poate deteriora.
- Dacă televizorul este utilizat într-un loc cu temperatură scăzută, poate apărea un efect de prelungire neregulată a liniilor orizontale, sau imaginea poate deveni întunecată. Aceasta nu reprezintă o defecțiune. Fenomenul va dispărea pe măsură ce temperatura crește.
- Pot apărea imagini remanente în cazul în care sunt afișate în mod continuu imagini statice. Acestea pot să dispară după câteva momente.
- Ecranul și carcasa se încălzesc când televizorul este în uz. Aceasta nu reprezintă o disfuncționalitate.
- Ecranul LCD conține o cantitate mică de cristale lichide. Unele tuburi fluorescente utilizate la acest televizor conțin de asemenea mercur. Respectați instrucțiunile și regulamentele locale în vigoare cu privire la salubritate.

## Manevrarea și curățarea suprafeței ecranului/ carcasei televizorului

Decuplați conductorul de rețea de la priză înainte de a curăța televizorul.

Pentru a evita degradarea materialului sau deteriorarea acoperirii ecranului, respectați următoarele măsuri de precauție.

- Pentru a îndepărta praful de pe ecran și carcasa, ștergeți ușor cu o cârpă moale. Dacă praful este persistent, ștergeți cu o cârpă moale, ușor umezită într-o soluție slabă de detergent.
- Nu pulverizați apă sau detergent direct pe televizor. Poate să picure în partea de jos a ecranului sau pe componentele exterioare, fiind posibilă apariția unei defecțiuni.
- Nu utilizați niciodată pastă abrazivă, substanțe de curățare alcaline/acide, praf de curățat sau solvenți volatili, cum ar fi alcoolul, benzina, diluantul sau insecticidele. Utilizarea unor astfel de materiale sau contactul prelungit cu materiale din cauciuc sau vinil poate duce la daune ale suprafeței ecranului și materialului carcasei.
- Se recomandă aspirarea periodică a orificiilor de ventilare pentru a asigura ventilarea corespunzătoare.

- Când ajustați unghiul de vizionare al televizorului, deplasați lent aparatul, pentru a evita desprinderea sau alunecarea de pe suportul său stabil.

## Echipamentul opțional

- Păstrați componentele opționale sau oricare alte dispozitive care emit radiații electromagnetice la distanță de televizor. În caz contrar, pot apărea distorsiuni și/sau zgomot.
- Acest echipament a fost testat și s-a aflat astfel că este în conformitate cu limitele stabilite prin Directiva EMC pentru utilizarea cablului de conexiune pentru semnal, mai scurt de 3 metri.

## (Măsuri de precauție la manipularea telecomenzii)

### Note

- Respectați polaritatea corectă când introduceți bateriile.
- Nu utilizați baterii de tip diferit și nu amestecați baterii vechi cu unele noi.
- Salubritatea bateriilor în mod ecologic. Este posibil ca în anumite regiuni, salubritatea bateriilor să fie reglementată prin lege. Vă rugăm consultați autoritățile dvs. locale.
- Manevrați telecomanda cu grijă. Nu o scăpați pe jos și nu călcați pe ea, nu vărsați lichid de niciun fel.
- Nu puneți telecomanda într-un loc apropiat de o sursă de căldură, în bătaia directă a razelor soarelui, sau într-o încăpere umedă.

## Funcționarea fără fir a unității

- Nu folosiți această unitate în apropierea unor echipamente medicale (stimulator cardiac, etc.), deoarece echipamentele medicale pot prezenta anomalii de funcționare.
- Cu toate că această unitate transmite/recepționează semnale bruiate, trebuie să fiți atenți la interceptările neautorizate. Nu ne asumăm responsabilitatea pentru eventualele probleme care pot apărea.

## Salubritatea televizorului



**Salubritatea echipamentelor electrice și electronice vechi (valabil în Uniunea**

## Europeană și în celelalte țări europene cu sisteme de colectare separate)

Acest simbol de pe produs sau de pe ambalajul acestuia indică faptul că nu trebuie considerat deșeu menajer. În schimb, trebuie dus la punctele de colectare destinate reciclării echipamentelor electrice și electronice. Prin salubritatea corespunzătoare a acestui produs, veți ajuta la prevenirea posibilelor consecințe negative asupra mediului înconjurător și sănătății oamenilor. Reciclarea materialelor va

ajuta la conservarea resurselor naturale. Pentru mai multe detalii legate de reciclarea acestui produs, vă rugăm să consultați primăria locală, compania locală de salubritate a deșeurilor sau magazinul de unde ați achiziționat produsul.



**Dezafectarea bateriilor uzate (aplicabil în Uniunea Europeană și alte țări europene cu**

## sisteme de colectare separate)

Acest simbol marcat pe baterie sau pe ambalaj indică faptul că bateria acestui produs nu trebuie considerată reziduu menajer. Pe anumite tipuri de baterii, acestui simbol i se pot asocia simbolurile anurilor substanțe chimice. Simbolurile pentru mercur (Hg) sau plumb (Pb) sunt adăugate, dacă bateria conține mai mult de 0,0005% mercur sau 0,004% plumb. Asigurându-vă că aceste baterii sunt eliminate corect, veți ajuta la prevenirea consecințelor negative pentru mediu și pentru sănătatea umană, care, în caz contrar, pot fi provocate de către manipularea și eliminarea greșită a acestor baterii. Reciclarea acestor materiale va ajuta la conservarea resurselor naturale. În cazul produselor care pentru siguranță, performanța sau integritatea datelor necesită o conexiune permanentă cu bateria încorporată, aceasta trebuie înlocuită numai de către personalul specializat din centrele de service. Pentru a vă asigura că bateriile vor fi dezafectate corespunzător, predați produsul la sfârșitul duratei de funcționare la centrele de colectare pentru deșeurile electrice și electronice. Pentru celelalte tipuri de baterii, vă rugăm să consultați secțiunea în care este explicat modul neprimejdios de îndepărtare a bateriei din produs. Predați bateria uzată la un centru de colectare și reciclare a bateriilor. Pentru mai multe detalii referitoare la reciclarea acestui produs sau a bateriei, vă rugăm să contactați primăria, serviciul de preluare a deșeurilor sau magazinul de unde ați achiziționat produsul.



## **Primii pași**

Verificarea accesoriilor .....	8
Introducerea bateriilor în telecomandă .....	8
1: Montarea suportului de masă .....	9
2: Ajustarea unghiului de vizionare al televizorului.....	10
3: Conectarea unei antene (exterioare)/a unui Set Top Box/a unui recorder (de exemplu un DVD recorder).....	11
4: Conectarea dispozitivelor audio/video .....	11
5: Prevenirea răsturnării televizorului .....	12
6: Aranjarea cablului de alimentare în c.a./Prinderea laolaltă a cablurilor .....	12
7: Efectuarea reglajului inițial .....	13

## **Utilizarea televizorului BRAVIA**

Vizionarea la televizor .....	14
Selectarea diferitelor funcții și setări (Meniul principal).....	16
Afișarea instrucțiunilor de utilizare (i-Manual) .....	18

## **Configurarea rețelei**

Pregătirea unei rețele cu fir .....	20
Pregătirea unei rețele LAN fără fir.....	20
Configurarea conexiunii la Internet .....	21
Dacă nu vă puteți conecta la Internet .....	22
Stabilirea setărilor de afișare a serverului .....	23

## **Informații suplimentare**

Depanare.....	24
Specificații.....	25
Instalarea accesoriilor (Dispozitiv de montare pe perete).....	29
Informații privind siguranța .....	34



**După instalarea televizorului dvs. BRAVIA și familiarizarea cu operațiile de bază descrise în acest manual, consultați manualul încorporat (i-Manual) pentru explicații suplimentare ale funcțiilor televizorului.**

Acest televizor are un manual încorporat (i-Manual).

Pentru accesarea i-Manualului, apăsați **i-MANUAL** de la telecomandă și selectați un element. Pentru detalii, consultați pagina 18 a acestui manual. Conținutul i-Manualului poate diferi în funcție de model/regiune/zonă.

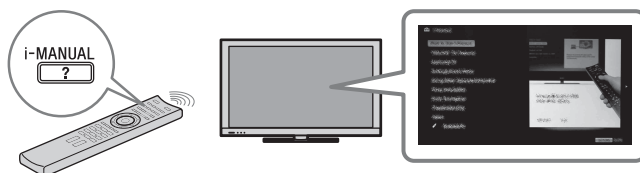

## Cuprinsul i-Manualului

### **Cum se utilizează i-Manual**

#### **Caracteristici TV „BRAVIA”**

- Caracteristică 3D
- Senzor prezență
- Videoclipuri de pe Internet „BRAVIA”
- Elemente widget pe Internet
- LAN fără fir / Capacitate LAN fără fir
- „BRAVIA” Sync cu „Control HDMI”
- TrackID™/Căut. muzică/Căut. videoclipuri
- Înregistrare USB HDD

#### **Vizionare TV**

- Caracteristică 3D
- Ghid programe electronic digital
- Favorite
- Format ecran
- Mod imagine
- Text
- Fotografii/Muzică/Video
- Imagine dublă (PIP)
- Imagine dublă (P&P)
- NVOD/MF

#### **Setări/Meniul principal**

- Despre Meniul principal
- Setări
- Afișare
- Sunet
- Setări sistem
- i-Manual
- Configurare digitală
- Setare Semnal analogic
- Intrări externe
- Rețea
- Asistență produs

### **Utilizare alte echipamente/ Internet**

- Player VCR/DVD
- Sistem audio
- Dispozitiv USB (ex. cameră digitală)
- Cadru fotografie
- Echipament HDMI
- LAN Internet/fără fir
- Rețea proprie
- PC

### **Descriere piese**

- Telecomandă
- Comenzi și indicatoare TV
- Borne

### **Depanare**

### **Index**

### **✎ Lista de marcaje**

## Verificarea accesoriilor

Telecomandă (1)

Baterii de dimensiune AAA (tip R3) (2)

Support de masă (1)<sup>\*1</sup>

Șuruburi de fixare pentru suportul de masă (M5 x 16) (3)

(cu excepția modelelor KDL-26/24/22EX32x)

Șuruburi de fixare pentru suportul de masă (M4 x 12) (2)

(numai pentru modelele KDL-26/24/22EX32x)

Șuruburi de asamblare pentru suportul de masă (M6 x 14) (4)

(numai pentru modelele KDL-55/46EX72x, KDL-46EX52x, KDL-46CX52x)

Șuruburi de asamblare pentru suportul de masă (M6 x 14) (3)

(numai pentru modelele KDL-40/37/32EX72x, KDL-40/32EX52x, KDL-40/32CX52x, KDL-32EX42x)

Șuruburi de asamblare pentru suportul de masă Suport (M6 x 14) (2)

(numai pentru modelul KDL-26EX321)

Șuruburi de asamblare pentru suportul de masă Suport (M4 x 12) (2)

(numai pentru modelele KDL-26/24/22EX320)

Cheie hexagonală (1)

(cu excepția modelelor KDL-26/24/22EX320)

**Instrucțiuni de utilizare (acest manual) și alte documente**

<sup>\*1</sup> Consultați broșura furnizată a suportului de masă pentru asamblarea suportului de masă.

## Introducerea bateriilor în telecomandă

► Pentru modelele KDL-55/46/40/37/32EX72x

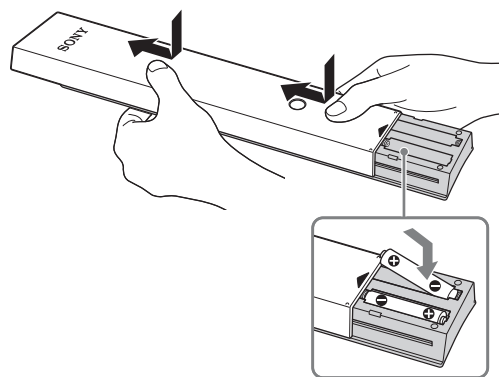

**1** Îndepărtați folia de protecție.

**2** Apăsați și glisați capacul în sus.

► Pentru modelele KDL-46/40/32EX52x, KDL-46/40/32CX52x, KDL-32EX42x, KDL-26/24/22EX32x

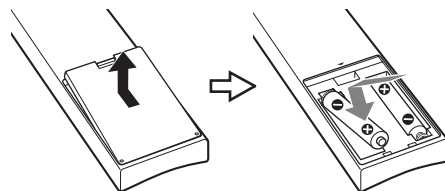

**1** Îndepărtați folia de protecție.

**2** Apăsați și glisați capacul în sus.

# 1: Montarea suportului de masă

**1** Pentru detalii despre montarea corectă pentru anumite televizoare, consultați broșura inclusă a suportului de masă.

**2** Așezați televizorul pe suportul de masă.

► Pentru modelele KDL-55/46/40/37/32EX72x, KDL-46/40/32EX52x, KDL-46/40/32CX52x, KDL-32EX42x

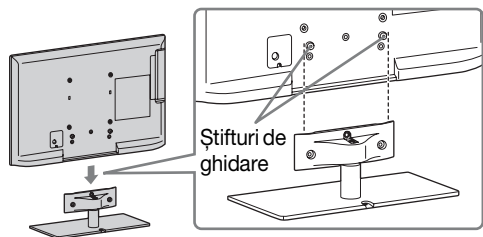

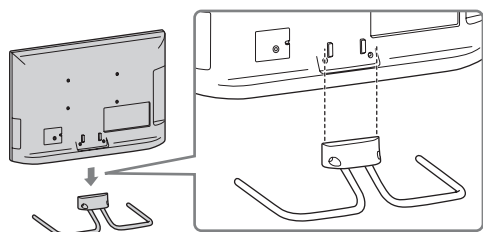

- Aliniați televizorul de sus și glisați-l în interior, până când nu se mai văd știfturile de ghidare.

► Pentru modelele KDL-26/24/22EX320

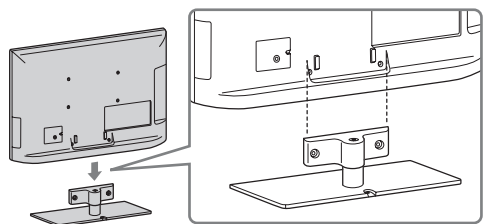

► Pentru modelul KDL-26EX321



**3** Folosind șuruburile care v-au fost furnizate, fixați televizorul pe suportul de masă, conform marcajelor-săgeată , care indică orificiile pentru șuruburi.

► Pentru modelele KDL-55/46/40/37/32EX72x, KDL-46/40/32EX52x, KDL-46/40/32CX52x, KDL-32EX42x

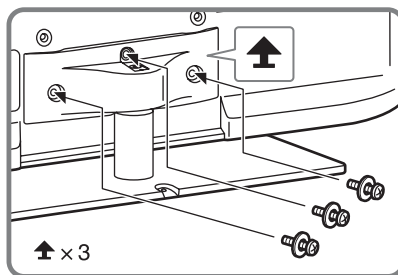

► Pentru modelele KDL-26/24/22EX320

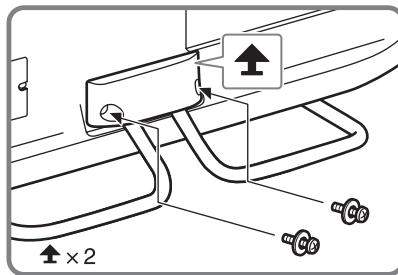

► Pentru modelele KDL-26EX321

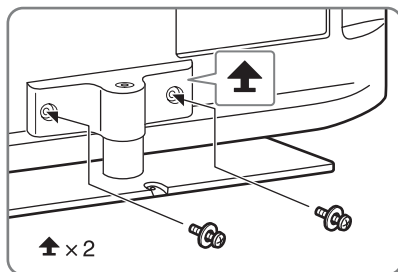

- Dacă utilizați o șurubelniță electrică, configurați cuplul la aproximativ 15 kgf-cm {1,5 N·m}.

## Detașarea suportului de masă al televizorului

Pentru detașarea suportului de masă de televizor, demontați șuruburile  fixate la pasul 3.



- Nu detașați suportul de masă decât în cazul instalării accesoriilor corespunzătoare pe televizor.
- Când îndepărtați suportul de masă de la televizor, așezați ecranul cu fața în jos pe o suprafață de lucru stabilă, mai mare decât televizorul.
- Pentru a preveni deteriorarea suprafeței ecranului LCD, așezați o cârpă moale pe suprafața de lucru.

- Înainte de a porni televizorul, asigurați-vă că acesta este în poziție verticală. Pentru a se evita neuniformitatea imaginii, sursa de alimentare a televizorului nu trebuie activată când panoul LCD este cu fața în jos.

- ▶ Pentru modelele KDL-55/46/40/37/32EX72x, KDL-46/40/32EX52x, KDL-46/40/32CX52x, KDL-32EX42x

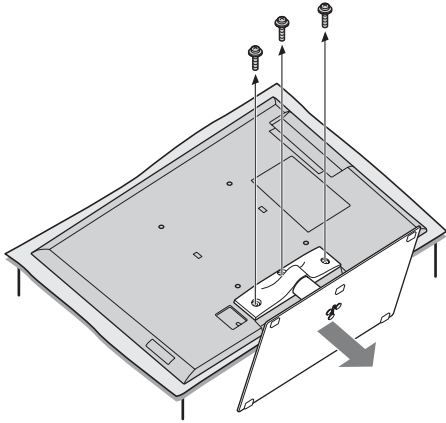

- ▶ Pentru modelele KDL-26/24/22EX320

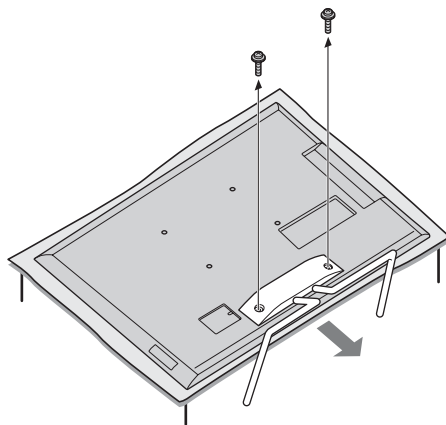

- ▶ Pentru modelul KDL-26EX321

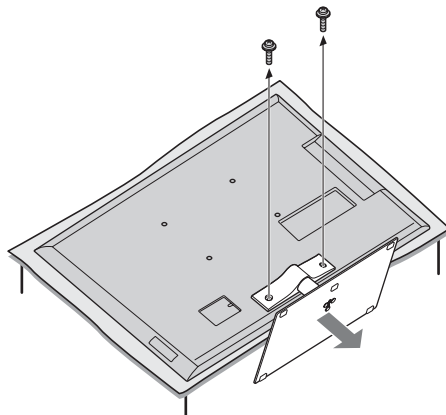

## 2: Ajustarea unghiului de vizionare al televizorului

Ecranul poate pivota în plan vertical așa cum este indicat în imaginea de mai jos.

### Reglarea unghiului (Pivotare) (cu excepția modelelor KDL-26/24/22EX320)



- La reglarea unghiului, țineți suportul cu o mână, pentru a preveni alunecarea suportului sau răsturnarea televizorului.

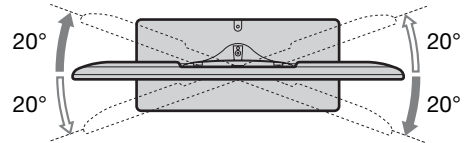

### Reglarea unghiului (Înclinare) (cu excepția modelelor KDL-46/40/32CX52x)



- Aveți grijă să nu vă prindeți degetele între televizor și suport în momentul reglării unghiului.

- ▶ Pentru modelele KDL-55/46/40/37/32EX72x, KDL-46/40/32EX52x, KDL-32EX42x, KDL-26EX321

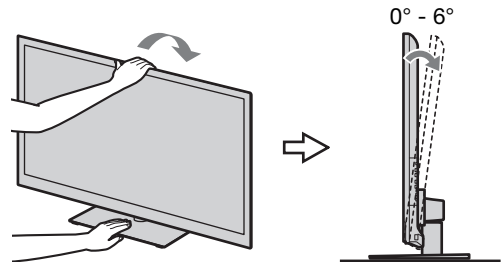

- ▶ Pentru modelele KDL-26/24/22EX320

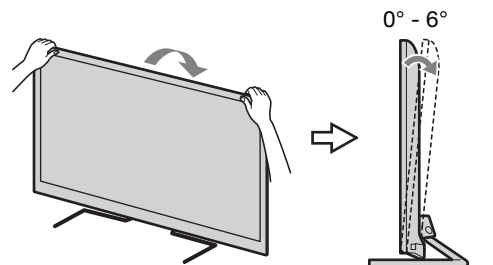



- Asigurați-vă că nu există obiecte în fața televizorului.

Senzor IR



Transmițător sincronizare 3D (numai pentru modelele KDL-55/46/40/37/32EX72x)

Senzor de prezență (cu excepția modelelor KDL-46/40/32EX520, KDL-40/32EX523)

- Nu expuneți senzorul de prezență la lumina solară directă sau la alte surse de lumină puternică, deoarece acesta poate funcționa eronat.

### 3: Conectarea unei antene (exterioare)/a unui Set Top Box/a unui recorder (de exemplu un DVD recorder)

Conectarea unui Set Top Box/a unui recorder (de exemplu un DVD recorder) prin intermediul mufei SCART

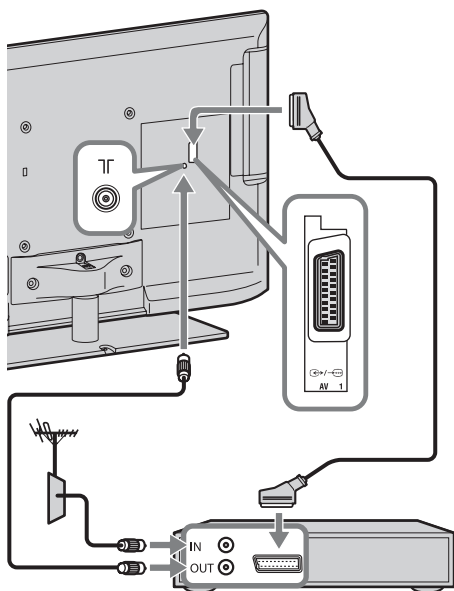

Set Top Box/recorder (de exemplu DVD recorder)



- Pentru efectuarea conexiunii, se recomandă utilizarea unui cablu SCART de tip universal dreptunghiular.

### Conectarea unui Set Top Box/a unui recorder (de exemplu un DVD recorder) prin intermediul mufei HDMI

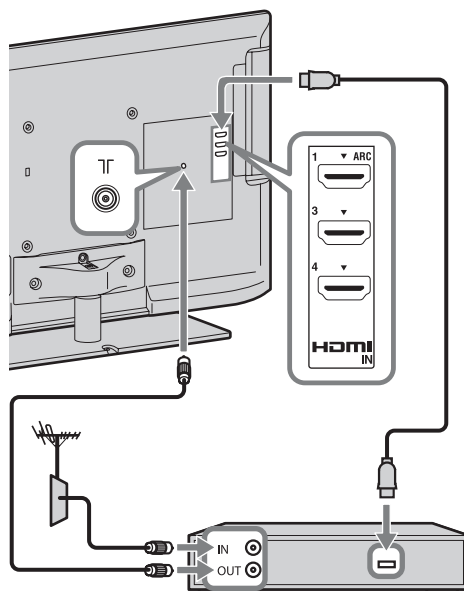

Set Top Box/recorder (de exemplu DVD recorder)

### 4: Conectarea dispozitivelor audio/video

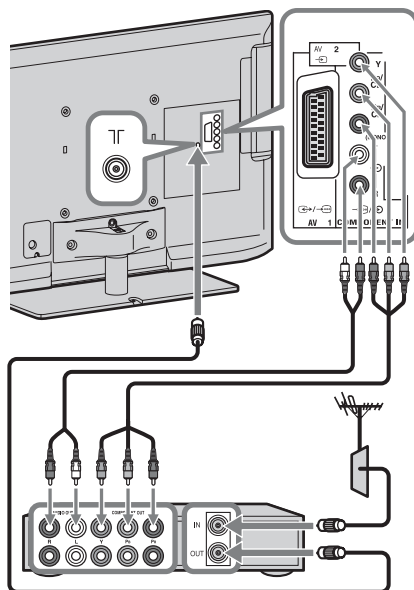

Dispozitiv audio/video

## 5: Prevenirea răsturnării televizorului

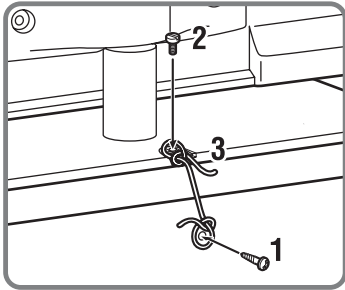
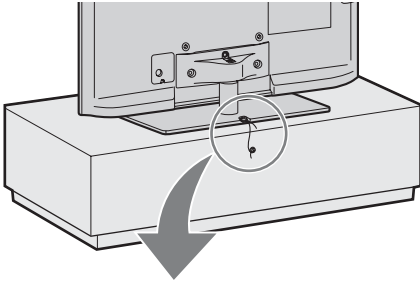

- 1** Montați un șurub pentru lemn (cu diametrul de 4 mm, nu este furnizat) în suportul TV.
- 2** Introduceți un șurub de fixare (M4 × 10, nu este furnizat) în orificiul destinat acestuia din carcasa televizorului.
- 3** Prindeți șurubul pentru lemn și șurubul de fixare cu un cablu rezistent (nu este furnizat).

## 6: Aranjarea cablului de alimentare în c.a./ Prinderea laolaltă a cablurilor

► KDL-46/40/32CX52x

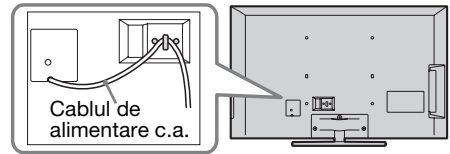

► Cu excepția modelelor KDL-46/40/32CX52x



- Înainte de gruparea cablurilor, scoateți clema cablurilor din capacul sursei de c.a. (consultați etapele 1 și 2). Reutilizați suportul pentru cabluri (a se vedea pasul 3) pentru a lega celelalte cabluri (a se vedea pasul 4).
- Nu prindeți cablul de alimentare c.a. (cablu de conectare la rețea) împreună cu celelalte cabluri.

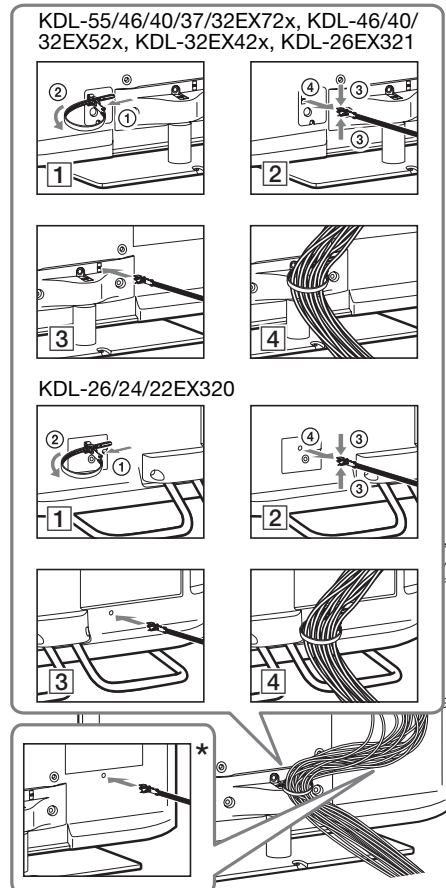

\* La instalarea pe perete, atașați clema cablurilor sub terminale.

## 7: Efectuarea reglajului inițial

Cu excepția modelelor KDL-46/40/32CX52x KDL-46/40/32CX52x

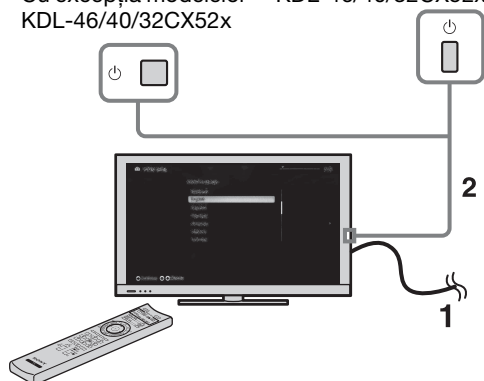

- 1 Conectați televizorul la o priză de perete (priză de alimentare c.a.).
- 2 Apăsăți butonul  al televizorului. Indicatorul **I** (alimentare) se va aprinde în verde.  
Când porniți televizorul pentru prima dată, pe ecran apare meniul de selecție a limbii (Language).



- Când porniți televizorul pentru prima dată, acesta necesită unele operații de procesare internă în vederea optimizării, înainte de a se putea efectua configurarea inițială. Imaginea și sunetul vor lipsi și indicatorul de temporizare situat în partea frontală a televizorului luminează intermitent în portocaliu, timp de circa 40 de secunde. Nu opriți televizorul în timpul acestui proces. Această procedură s-a încheiat în fabrică pentru anumite televizoare.

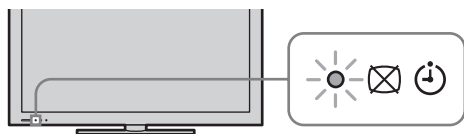

3

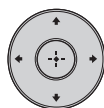

Urmați instrucțiunile de pe ecran.

**Programare automată digitală:** Când selectați „Cablul”, vă recomandăm să selectați „Căutare rapidă” pentru o programare rapidă. Setati „Frecvența” și „ID rețea” în conformitate cu informațiile primite de la furnizorul dvs. de servicii prin cablu. Dacă nu găsiți niciun canal utilizând „Căutare rapidă”, încercați „Căutare completă” (deși poate dura ceva timp).







- În funcție de regiunea/țara în care locuiți, este posibil ca funcția „Căutare completă” să nu fie disponibilă.

Pentru o listă a furnizorilor compatibili de servicii prin cablu, consultați site-ul web de asistență:

<http://support.sony-europe.com/TV/DVBC/>

**Sortare programe:** modifică ordinea în care canalele analogice sunt memorate de televizor.

- 1 Apăsăți  pentru a selecta canalul pe care doriți să-l mutați la o nouă poziție, apoi apăsați .
  - 2 Apăsăți  pentru a selecta noua poziție pentru canal, apoi apăsați .
- De asemenea, puteți programa canalele manual.



# Utilizarea televizorului BRAVIA

## Vizionarea la televizor

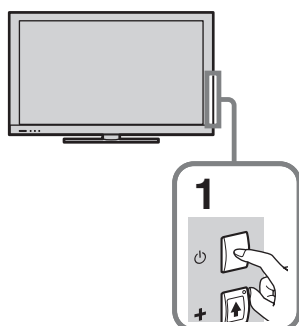

### 1 Porniți televizorul.

Apăsați pe butonul  al televizorului pentru a-l porni.

### 2 Selectați un mod.



### 3 Selectați un canal.

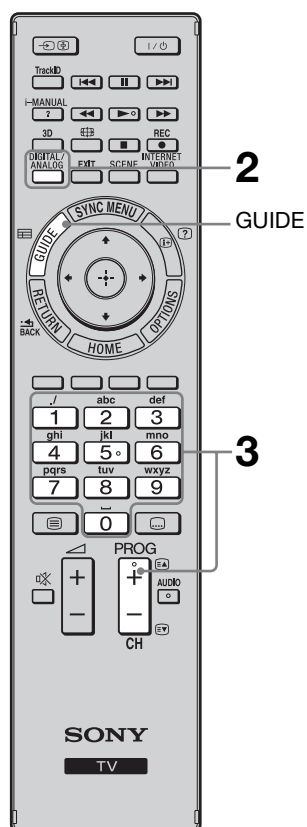

### Pentru utilizarea ghidului electronic de programe digitale

În modul digital, apăsați pe **GUIDE** pentru a afișa ghidul de programe.



Utilizați butoanele numerice **0-9** pentru selectarea canalelor digitale. Pentru canalele cu numere mai mari sau egale cu 10, apăsați rapid tasta corespunzătoare celei de a doua cifre.



- Butoanele **5**, , **PROG +** și **AUDIO** de pe telecomandă au un punct tactil. Utilizați punctele palpabile ca referință când utilizați televizorul.



## Componentele și butoanele telecomenzii

Utilizați telecomanda furnizată pentru controlul televizorului. Operațiile de bază cu telecomanda sunt explicate aici. Pentru detalii privind toate funcțiile telecomenzii, apăsați **i-MANUAL** și consultați manualul încorporat (i-Manual) (pagina 18).

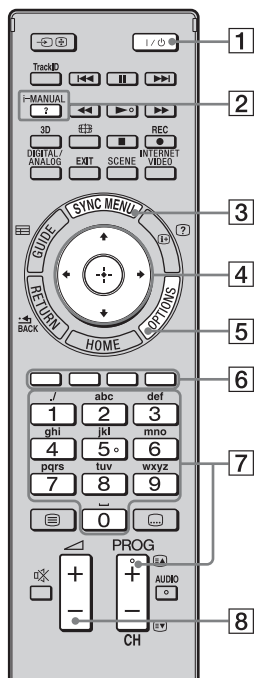

Pentru modelele KDL-55/46/40/  
37/32EX72x

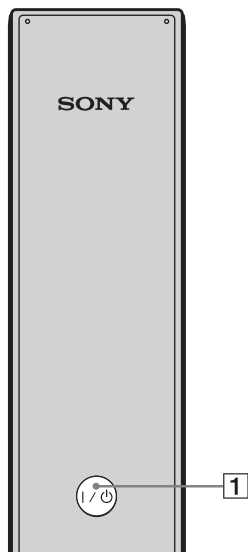

Spatele telecomenzii

### 1 I/O

Apăsați pentru a porni, respectiv a opri televizorul din modul inactiv.

### 2 i-MANUAL

Afișează manualul încorporat (i-Manual).

### 3 SYNC MENU

Afișează meniul BRAVIA Sync pentru operarea echipamentelor compatibile cu BRAVIA Sync conectate la televizor.

### 4 ⬆/⬇/⬅/➡/⬆

Deplasează cursorul de pe ecran și confirmă elementul.

### 5 OPTIONS

Afișează o listă cu funcții convenabile și comenzi rapide pentru meniu. Elementele de meniu variază în funcție de intrarea de curent și/sau de conținut.

### 6 Butoane colorate

Când butoanele colorate sunt disponibile, pe ecran apare un ghid de operare.

### 7 PROG/CH +/-/Butoane numerice

Selectați canalele în modul TV.

### 8 ▲ +/-

Reglează volumul.

## Selectarea diferitelor funcții și setări (Meniul principal)

Puteți selecta toate funcțiile din meniul principal.  
Consultați pagina 17 pentru harta meniului principal.

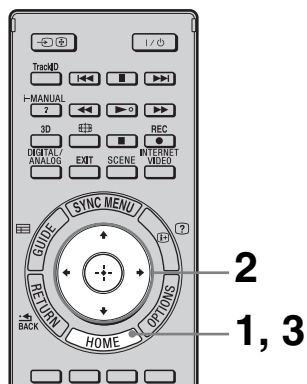

### 1 Apăsați HOME.



### 2 Apăsați $\uparrow/\downarrow/\leftarrow/\rightarrow/\oplus$ pentru a selecta elementele.

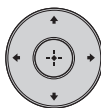

Pentru selectarea elementelor din meniul principal (de exemplu, selectarea „Setări”)











- 1 Apăsați  $\leftarrow/\rightarrow$  pentru a selecta „Setări”.  
Conținutul „Setări” este afișat în partea dreaptă.
- 2 Apăsați  $\uparrow/\downarrow$  pentru a selecta „Afișare”.
- 3 Apăsați  $\oplus$  pentru a lansa meniul.  
În funcție de instrucțiunile de pe ecran, apăsați  $\uparrow/\downarrow/\leftarrow/\rightarrow$  pentru selectarea elementelor și apăsați  $\oplus$  pentru a confirma.

### 3 Apăsați HOME pentru a ieși.



## Harta meniului principal

După apăsarea pe butonul **HOME** al telecomenzii, următoarele pictograme sunt afișate sub formă de categorii. Categoriile sunt disponibile în funcție de modelul televizorului dumneavoastră, de zonă, țară și condițiile de transmisie.

	<b>TV</b>	Puteți să selectați o listă a posturilor TV sau ghidul programelor.
	<b>Media</b>	Puteți să vă bucurați de fișiere foto/muzicale/video prin intermediul dispozitivelor USB sau al rețelei proprii.
	<b>Intrări</b>	Puteți selecta echipamente conectate la televizor.
	<b>Favorite/Istoric</b>	Asigură accesul rapid la elementele frecvent utilizate și la cele vizionate recent, precum canalele TV, intrările externe sau fișierele media.
	<b>Setări</b>	Conține toate configurațiile necesare pentru personalizarea setărilor televizorului.
	<b>Elemente widget</b>	Asigură accesul la Elemente Widgets.
	<b>Aplicații</b>	Puteți utiliza diferite aplicații, precum „Căutare muzică”, „Browser de Internet” etc.
	<b>Qriocity</b>	Permite accesarea serviciului online „Qriocity”.
	<b>Conținut de pe Internet</b>	Puteți utiliza servicii de conținut de pe Internet.
	<b>Recomandări</b>	Prezintă recomandări pentru programele care v-ar putea plăcea, pe baza istoricului programelor vizionate de dumneavoastră.
	<b>Înregistrări</b>	Puteți să vă bucurați de înregistrările programate la un dispozitiv USB HDD și să alegeți conținutul înregistrat pe care doriți să îl redați.

# Afișarea instrucțiunilor de utilizare (i-Manual)

Instrucțiunile de utilizare sunt incluse în televizorul dumneavoastră BRAVIA TV și pot fi afișate pe ecran.

Pentru a afla mai multe detalii despre funcțiile televizorului dvs., puteți accesa i-Manualul printr-o simplă apăsare pe buton.

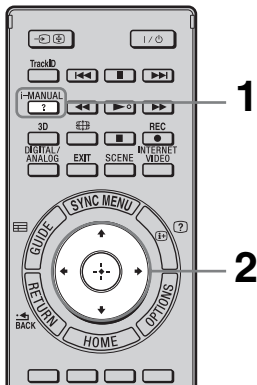

## 1 Apăsați pe i-MANUAL.



## 2 Apăsați $\uparrow/\downarrow/\leftarrow/\rightarrow/\oplus$ pentru a selecta elementele.

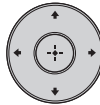

### Pentru a selecta elemente din i-Manual

- ① Apăsați  $\uparrow/\downarrow$  pentru a selecta un element. Conținutul elementului este afișat în partea dreaptă, sub forma unui al doilea nivel.
- ② Apăsați  $\rightarrow$  pentru a vă deplasa la nivelul al doilea.
- ③ Apăsați  $\uparrow/\downarrow$  pentru a selecta un element din al doilea nivel. Un rezumat al elementului este prezentat în partea dreaptă. Dacă este disponibil al treilea nivel, repetați acest pas pentru a afișa rezumatul elementului.
- ④ Apăsați  $\rightarrow$  pentru a selecta un element. Conținutul este afișat.

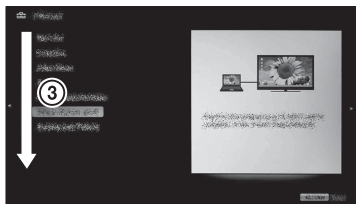
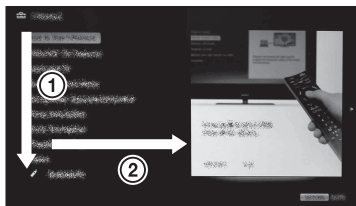

## Descrierea ecranului i-Manual

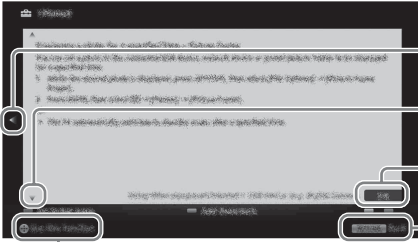

Apăsați ◀ pentru a reveni la pagina precedentă

Apăsați ▶ pentru a trece la pagina următoare

Număr de pagină/Număr total de pagini

Apăsați **RETURN** pentru a reveni la pagina precedentă

Apăsați ⊕ pentru a lansa funcția

## Pentru a utiliza marcajul

i-Manualul dispune de o funcție de marcaj. Paginile pot fi marcate cu butoane colorate, în funcție de instrucțiunile de la baza ecranului. Pentru a accesa elementele dvs. favorite, mergeți la pagina inițială din i-Manual și selectați „Lista de marcaje”.

## Pentru memorarea ultimei pagini afișate

i-Manualul memorează ultima pagină afișată. În ecranul i-Manual, apăsați **i-MANUAL** pentru a reveni la ecranul televizorului. Dacă apăsați din nou pe **i-MANUAL**, vor apărea informațiile vizualizate anterior. Pentru a vizualiza începând de la prima pagină a i-Manualului, reveniți la prima pagină conform instrucțiunilor de pe ecran sau apăsați **HOME** și selectați „i-Manual” din „Setări” în meniul principal.

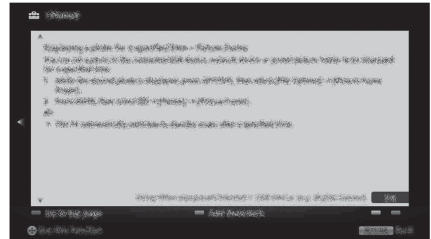

- Ultima pagină de memorie este reinițializată automat la comutarea televizorului în modul inactiv.

# Configurarea rețelei

Când conectați acest televizor la Internet, puteți beneficia de mai multe funcții: afișarea unei fotografii care indică locația sa pe hartă, vizionarea de conținut video de pe Internet etc. Pentru detalii privind funcțiile, consultați i-Manualul.



- Pentru a vă conecta la Internet, va trebui să încheiați un contract cu un furnizor de servicii Internet.

## Pregătirea unei rețele cu fir

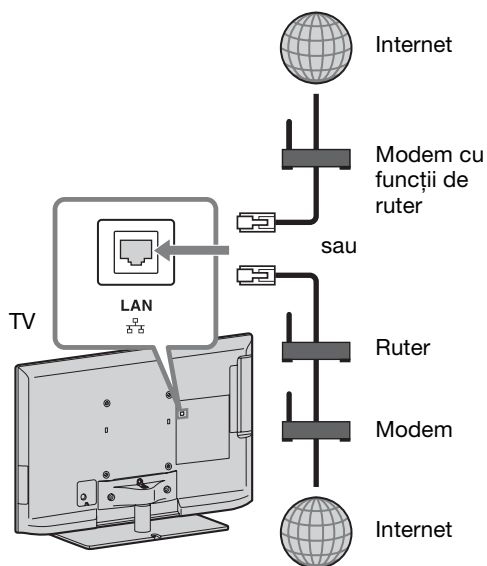

- Pentru conexiuni în LAN, utilizați un cablu (neinclus) din Categoria 7.

## Pregătirea unei rețele LAN fără fir

Funcția Wireless LAN Ready permite accesarea rapidă a Internetului și a rețelei proprii cu ajutorul adaptorului LAN fără fir USB tip UWA-BR100 (începând din ianuarie 2010). Prin introducerea adaptorului LAN fără fir USB în portul USB al televizorului, puteți crea cu ușurință o rețea fără cabluri. Înainte de a configura funcția LAN fără fir a televizorului, aveți grijă să configurați un ruter LAN fără fir.

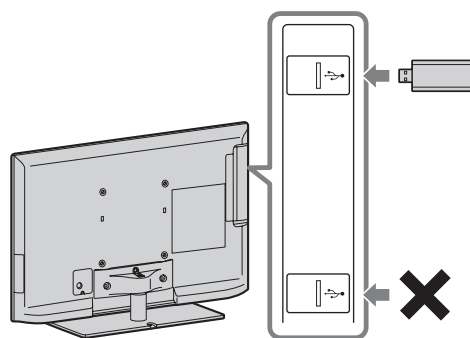

- Adaptorul LAN fără fir USB este disponibil ca accesoriu opțional, în funcție de modelul televizorului.

## Configurarea conexiunii la Internet

Utilizând funcția de rețea, puteți conecta televizorul la Internet. Procedura de configurare diferă în funcție de tipul rețelei și al ruterului LAN. Înainte de instalarea conexiunii la Internet, aveți grijă să configurați un ruter LAN. Verificați mediul de rețea LAN fără fir, utilizând diagrama următoare.

### LAN fără fir

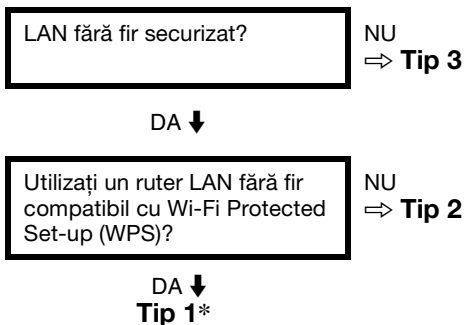

### LAN cu fir → Tip 4

\* Tipul 1 este mai ușor de instalat dacă ruterul dispune de un buton de configurare automată, de exemplu, sistemul Air Station One-Touch Secure System (AOSS). Majoritatea ruterelor de dată recentă dispun de această funcție. Verificați ruterul.

**Tip 1:** Urmați configurarea pentru „Rețea securizată prin intermediul standardului Wi-Fi Protected Set-up (WPS)”.

**Tip 2:** Urmați configurarea pentru „Rețea securizată fără standardul Wi-Fi Protected Set-up (WPS)”.

**Tip 3:** Urmați configurarea pentru „Rețea nesecurizată cu orice tip de ruter LAN fără fir”.

**Tip 4:** Urmați configurarea pentru „Configurarea rețelei cablate”.

## Tip 1: Rețea securizată prin intermediul standardului Wi-Fi Protected Set-up (WPS)

Standardul WPS simplifică securizarea unei rețele proprii fără fir, realizând-o prin simpla apăsare pe butonul WPS al ruterului LAN fără fir. Înainte de a instala o rețea LAN fără fir, verificați locația butonului WPS de la ruter și verificați modul de utilizare a acestuia.

Din motive de securitate, „WPS (PIN)” furnizează un cod PIN pentru ruter. Codul PIN este reinnoit la fiecare selectare a opțiunii „WPS (PIN)”.

- 1 Apăsați **HOME**, apoi selectați > „Rețea” > „Setare rețea”.
- 2 Selectați „Setare rețea wireless”.
- 3 Selectați „WPS (Apăsare buton)” pentru metoda Apăsare buton sau „WPS (PIN)” pentru metoda PIN.  
 • Numele butonului WPS poate diferi în funcție de ruter (de exemplu, butonul AOSS).

- 4 Urmați instrucțiunile de pe ecranul de instalare.

## Tip 2: Rețea securizată fără standardul Wi-Fi Protected Set-up (WPS)

Pentru configurarea unei rețele LAN fără fir, vor fi necesare SSID (numele rețelei fără fir) și cheia de securitate (cheia WEP sau WPA). Dacă nu le cunoașteți, consultați manualul de instrucțiuni al ruterului.

- 1 Apăsați **HOME**, apoi selectați > „Rețea” > „Setare rețea”.
- 2 Selectați „Setare rețea wireless”.
- 3 Selectați „Scanare”, apoi selectați o rețea din lista de rețele fără fir scanate.
- 4 Urmați instrucțiunile de pe ecranul de instalare.



- Dacă utilizați WPS pentru configurarea rețelei, setările de securitate ale ruterului LAN fără fir se activează și orice echipament conectat anterior la rețeaua LAN fără fir într-o stare nesecurizată va fi deconectat de la rețea.

În acest caz, activați setările de securitate ale echipamentului deconectat și apoi reconectați-l. Sau puteți dezactiva setările de securitate ale ruterului LAN fără fir, apoi conectați echipamentul la un televizor în stare nesecurizată.

---

### Tip 3: Rețea nesecurizată cu orice tip de ruter LAN fără fir

Pentru configurarea unei rețele LAN fără fir, va fi solicitat SSID (numele rețelei fără fir).

- 1 Apăsați **HOME**, apoi selectați  > „Rețea” > „Setare rețea”.
- 2 Selectați „Setare rețea wireless”.
- 3 Selectați „Scanare”, apoi selectați o rețea din lista de rețele fără fir scanate.
- 4 Urmați instrucțiunile de pe ecranul de instalare.



- Cheia de securitate (cheia WEP sau WPA) nu va fi solicitată, deoarece nu este necesară selectarea niciunei metode de securitate în această procedură.

---

### Tip 4: Configurarea rețelei cablate

Dacă este nevoie, introduceți valorile alfanumerice respective pentru ruter. Elementele care trebuie configurate (de exemplu, adresă IP, mască de subrețea, DHCP) pot diferi în funcție de furnizorul de servicii Internet sau de ruter. Pentru detalii, consultați manualele de instrucțiuni oferite de furnizorul de servicii Internet sau cele furnizate cu ruterul.

- 1 Apăsați **HOME**, apoi selectați  > „Rețea” > „Setare rețea”.
- 2 Selectați „Setare rețea prin cablu”.
- 3 Selectați „Auto” pentru a seta automat adresa IP și serverul proxy, sau „Personal” pentru a le seta manual.
- 4 Urmați instrucțiunile de pe ecranul de instalare.

---

### Vizualizarea stării rețelei

Puteți confirma starea rețelei.

- 1 Apăsați **HOME**, apoi selectați  > „Rețea” > „Setare rețea”.
- 2 Selectați „Vizualizare Stare rețea”.

---

### Dacă nu vă puteți conecta la Internet

Utilizați diagnosticul pentru a verifica posibilele cauze ale defecțiunii conexiunii la rețea și setările.

- 1 Apăsați **HOME**, apoi selectați  > „Rețea” > „Setare rețea”.
- 2 Selectați „Vizualizare Stare rețea”.
- 3 Selectați „Verificare conexiune”. Aceasta poate dura câteva minute. Nu puteți anula diagnosticul după ce ați selectat „Verificare conexiune”.



## Stabilirea setărilor de afișare a serverului

Puteți selecta serverele din rețeaua proprie, care se vor afișa în meniul principal. În meniul principal se pot afișa în mod automat până la 10 servere.

- 1** Apăsați **HOME**, apoi selectați  > „Rețea” > „Configurare rețea proprie”.
- 2** Selectați „Setări afișare server”.
- 3** Selectați serverul pe care doriți să-l afișați în meniul principal și reglați setările.

### Dacă nu vă puteți conecta la rețeaua proprie

Televizorul detectează dacă serverul este corect recunoscut atunci când nu-l puteți conecta la rețeaua proprie. Dacă rezultatele diagnosticului indică o defecțiune, verificați cauzele posibile, conexiunile de rețea și setările.

- 1** Apăsați **HOME**, apoi selectați  > „Rețea” > „Configurare rețea proprie”.
- 2** Selectați „Diagnosticări server”.  
Diagnosticarea serverului începe. La finalizarea diagnosticării serverului, apare lista cu rezultatele diagnosticului.





## Depanare

**Când indicatorul  (inactiv) luminează intermitent, numărați de câte ori se aprinde (intervalul dintre două aprinderi este de trei secunde).**











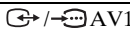

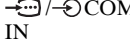
Apăsați pe butonul  al televizorului pentru a-l opri, scoateți cablul de alimentare c.a. (cablul de conectare la rețea) și informați distribuitorul dvs. sau centrul de service Sony despre modul în care clipește indicatorul (de câte ori clipește).

**Când indicatorul  (inactiv) nu luminează intermitent, verificați elementele din tabele care urmează.**

Consultați, de asemenea, „Depanare” din i-Manual. Dacă problema persistă, apăsați la persoane calificate pentru service.

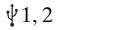
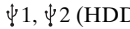
Problemă	Explicație/Soluție
Nu apare nicio imagine (ecranul este negru) și nu se aude sonorul.	<ul style="list-style-type: none"><li>• Verificați conectarea antenei (externă)/cablului.</li><li>• Conectați televizorul la priza de c.a. (priza de alimentare) și apăsați pe butonul  al televizorului.</li><li>• Dacă indicatorul  (inactiv) luminează în culoarea roșie, apăsați / .</li></ul>
Pe ecran apar puncte minuscule negre și/sau luminoase.	<ul style="list-style-type: none"><li>• Imaginea ecranului este compusă din pixeli. Punctele minuscule (pixeli) negre și/sau luminoase de pe ecran nu reprezintă disfuncționalități.</li></ul>
Unele programe nu pot fi acordate.	<ul style="list-style-type: none"><li>• Verificați antena sau antena parabolică.</li></ul>
Televizorul se oprește automat (trece în modul inactiv).	<ul style="list-style-type: none"><li>• Verificați dacă funcția „Temporizator oprire” este activată sau confirmați setarea „Durată” pentru „Temporizator pornire”.</li><li>• Verificați dacă opțiunea „TV inactiv standby” este activată.</li><li>• Verificați dacă opțiunea „Senzor prezență” este activată. Când nu este detectat nici un telespectator în fața televizorului pentru un timp prestabilit, imaginea se oprește automat, rămânând pornit doar sunetul. În plus, după 30 de minute în modul cu imaginea oprită, televizorul va comuta la modul standby.</li></ul>
Telecomanda nu funcționează.	<ul style="list-style-type: none"><li>• Înlocuiți bateriile.</li><li>• Este posibil ca televizorul să se afle în modul SYNC. Apăsați <b>SYNC MENU</b>, selectați „Comandă TV”, apoi „Home (Meniu principal)” sau „Opțiuni” pentru a controla televizorul.</li></ul>
Parola pentru „Blocare de către părinți” a fost uitată.	<ul style="list-style-type: none"><li>• Pentru codul PIN, introduceți 9999. (Codul PIN 9999 este acceptat întotdeauna.)</li></ul>
Împrejurimile televizorului se încălzesc.	<ul style="list-style-type: none"><li>• Când televizorul este utilizat pentru o perioadă îndelungată, împrejurimile televizorului se încălzesc. Puteți să simțiți căldura dacă atingeți cu mâna aceste zone.</li></ul>

# Specificații

Sistem	
Tip de panou	Panou LCD (Liquid Crystal Display - Afișaj cu cristale lichide)
Sistem TV	Analogic: în funcție de țara/regiunea aleasă: B/G/H, D/K, L, I, M Digital: DVB-T2 (numai pentru modelele KDL-55EX723/46EX724/46EX723/46EX524/40EX724/40EX723/40EX524/40EX523/40CX523/32EX724/32EX723/32EX524/32EX523/32EX424/32CX523) DVB-T/DVB-C
Sistem color/video	Analogic: PAL, PAL60 (doar intrare video), SECAM, NTSC3.58, NTSC4.43 (doar intrare video) Digital: MPEG-2 MP@ML/HL, H.264/MPEG-4 AVC MP/HP@L4
Acoperire canale	Analogic: VHF: E2–E12/UHF: E21–E69/CATV: S1–S20/HYPER: S21–S41 D/K: R1–R12, R21–R69/L: F2–F10, B–Q, F21–F69/I: UHF B21–B69/M: A2–A13, A14–A79 Digital: VHF/UHF
Ieșire audio	10 W + 10 W (KDL-55/46/40/37/32EX72x, KDL-46/40/32EX52x, KDL-46/40/32CX52x, KDL-32EX42x) 8 W + 8 W (KDL-26/24/22EX32x)
Mufe intrare/ieșire	
Cablu antenă (exterioară)	Bornă externă 75 ohm pentru VHF/UHF
 AV1	Conector scart cu 21 de pini (standard CENELEC) inclusiv intrare audio/video, intrare RGB și ieșire audio/video TV.
 AV2	Intrare video (mufă fonă)
 COMPONENT IN	Formate acceptate: 1080p, 1080i, 720p, 576p, 576i, 480p, 480i Intrare audio (mufe fonă)
HDMI IN1, 2, 3, 4 (cu excepția modelelor KDL-26/24/22EX32x)	Video: 1080/24p/30p, 1080p, 1080i, 720/24p/30p, 720p, 576p, 576i, 480p, 480i Audio: PCM liniar pe două canale: 32, 44,1 și 48 kHz, 16, 20 și 24 biți. Intrare audio analogică Dolby Digital (mini mufă) (numai pentru HDMI IN4) Intrare PC ARC (Audio Return Channel) (numai pentru HDMI IN1)
HDMI IN1, 2 (numai pentru modelele KDL-26/24/22EX32x)	Video: 1080/24p/30p, 1080p, 1080i, 720/24p/30p, 720p, 576p, 576i, 480p, 480i Audio: PCM liniar pe două canale: 32, 44,1 și 48 kHz, 16, 20 și 24 biți, Dolby Digital Intrare audio analogică (mini mufă) (numai pentru HDMI IN2) Intrare PC ARC (Audio Return Channel) (numai pentru HDMI IN1)
 DIGITAL AUDIO OUT (OPTICAL)	Mufă optică digitală (PCM liniar pe două canale, Dolby Digital)
 AUDIO OUT / 	Ieșire audio (mufe fonă) Mufă căști
 PC IN	Intrare PC (Mini D-sub 15-pin)  Intrare audio PC (mini mufă)
 (numai pentru modelele KDL-26/24/22EX32x)	Port USB (suport HDD Rec)
 1, 2 (numai pentru modelele KDL-46/40/32EX520, KDL-40/32EX523)	Port USB
 1,  2 (HDD REC) (cu excepția modelelor KDL-46/40/32EX520, KDL-40/32EX523, KDL-26/24/22EX32x)	Port USB, Port dispozitiv USB HDD (numai pentru  2)
	Slot pentru CAM (modul de acces condiționat)
 LAN	Conector 10BASE-T/100BASE-TX (în funcție de mediul de funcționare al rețelei viteza conexiunii poate varia. Viteza de comunicare și calitatea conexiunii 10BASE-T/100BASE-TX nu sunt garantate pentru acest televizor.)

Numele modelului KDL-		55EX72x	46EX72x	46EX52x	46CX52x
<b>Alimentare și altele</b>					
Cerințe de alimentare		220 V – 240 V c.a., 50 Hz			
Clasa de eficacitate energetică		A	A	A	C
Dimensiunea ecranului (măsurată pe diagonală)		Aprox. 138,8 cm/ 55 țoli	Aprox. 116,8 cm/ 46 țoli	Aprox. 116,8 cm/ 46 țoli	Aprox. 116,8 cm/ 46 țoli
Consum de putere	în modul „Acasă”/ „Standard”	113 W	81,0 W	68,0 W	128 W
	în modul „Magazin”/ „Strălucitor”	177 W	133 W	114 W	204 W
Consum mediu anual de energie*1		165 kWh	118 kWh	99 kWh	187 kWh
Consum de energie în modul inactiv*2		0,25 W (15 W în mod actualizare program/ EPG)	0,25 W (15 W în mod actualizare program/ EPG)	0,3 W (13 W în mod actualizare program/ EPG)	0,25 W (16 W în mod actualizare program/ EPG)
Rezoluție ecran		1.920 puncte (orizontal) × 1.080 linii (vertical)			
Dimensiuni (Aprox.) (l × î × a)					
cu suport de masă		126,9 × 79,9 × 31,5 cm	107,8 × 69,0 × 26,0 cm	107,8 × 69,0 × 26,0 cm	112,2 × 71,2 × 27,5 cm
fără suport de masă		126,9 × 76,9 × 4,1 cm	107,8 × 66,0 × 4,2 cm	107,8 × 66,0 × 4,2 cm	112,2 × 68,2 × 7,4 cm
Masa (Aprox.)					
cu suport de masă		25,4 kg	17,9 kg	17,8 kg	20,7 kg
fără suport de masă		20,2 kg	14,3 kg	14,2 kg	17,1 kg
Accesorii furnizate		Consultați „Verificarea accesoriilor” (pagina 8).			
Accesorii opționale		Dispozitiv de montare pe perete: SU-WL500 Ochelari 3D: TDG-BR250/TDG-BR200/TDG-BR100/TDG-BR50 (KDL-55/46EX72x) Adaptor USB pentru rețea LAN fără fir			
Temperatură de utilizare		0 °C – 40 °C			
Umiditate de funcționare		10 % – 80 % RH (fără condens)			

Numele modelului KDL-		40EX72x	40EX52x	40CX52x	37EX72x
<b>Alimentare și altele</b>					
Cerințe de alimentare		220 V – 240 V c.a., 50 Hz			
Clasa de eficacitate energetică		A	A	C	A
Dimensiunea ecranului (măsurată pe diagonală)		Aprox. 101,6 cm/ 40 țoli	Aprox. 101,6 cm/ 40 țoli	Aprox. 101,6 cm/ 40 țoli	Aprox. 94,0 cm/ 37 țoli
Consum de putere	în modul „Acasă”/ „Standard”	64,0 W	65,0 W	120 W	56,0 W
	în modul „Magazin”/ „Strălucitor”	121 W	113 W	181 W	105 W
Consum mediu anual de energie*1		93 kWh	95 kWh	175 kWh	82 kWh
Consum de energie în modul inactiv*2		0,25 W (15 W în mod actualizare program/ EPG)	0,3 W (13 W în mod actualizare program/ EPG)	0,25 W (15 W în mod actualizare program/ EPG)	0,25 W (17 W în mod actualizare program/ EPG)
Rezoluție ecran		1.920 puncte (orizontal) × 1.080 linii (vertical)			
Dimensiuni (Aprox.) (l × î × a)					
cu suport de masă		94,3 × 61,6 × 25,0 cm	94,3 × 61,6 × 25,0 cm	99,1 × 63,6 × 25,0 cm	87,8 × 57,9 × 25,0 cm
fără suport de masă		94,3 × 58,6 × 4,2 cm	94,3 × 58,6 × 4,2 cm	99,1 × 60,6 × 7,1 cm	87,8 × 54,9 × 4,2 cm
Masa (Aprox.)					
cu suport de masă		14,4 kg	14,4 kg	16,3 kg	13,3 kg
fără suport de masă		11,2 kg	11,2 kg	12,9 kg	10,1 kg
Accesorii furnizate		Consultați „Verificarea accesoriilor” (pagina 8).			

Numele modelului KDL-	40EX72x	40EX52x	40CX52x	37EX72x
Accesorii opționale	Dispozitiv de montare pe perete: SU-WL500 Ochelari 3D: TDG-BR250/TDG-BR200/TDG-BR100/TDG-BR50 (KDL-40/37EX72x) Adaptor USB pentru rețea LAN fără fir			
Temperatură de utilizare	0 °C – 40 °C			
Umiditate de funcționare	10 % – 80 % RH (fără condens)			

Numele modelului KDL-	32EX72x	32EX52x	32EX42x	32CX52x	
<b>Alimentare și altele</b>					
Cerințe de alimentare	220 V – 240 V c.a., 50 Hz				
Clasa de eficacitate energetică	B	B	B	C	
Dimensiunea ecranului (măsurată pe diagonală)	Aprox. 80,1 cm/ 32 țoli	Aprox. 80,1 cm/ 32 țoli	Aprox. 80,0 cm/ 32 țoli	Aprox. 80,1 cm/ 32 țoli	
Consum de putere	în modul „Acasă”/ „Standard”	59,0 W	56,0 W	56,0 W	73,0 W
	în modul „Magazin”/ „Strălucitor”	101 W	88 W	88 W	112 W
Consum mediu anual de energie*1	86 kWh	82 kWh	82 kWh	107 kWh	
Consum de energie în modul inactiv*2	0,25 W (16 W în mod actualizare program/EPG)	0,3 W (17 W în mod actualizare program/EPG)	0,3 W (17 W în mod actualizare program/EPG)	0,25 W (15 W în mod actualizare program/EPG)	
Rezoluție ecran	1.920 puncte (orizontal) × 1.080 linii (vertical)		1.366 puncte (orizontal) × 768 linii (vertical)	1.920 puncte (orizontal) × 1.080 linii (vertical)	
Dimensiuni (Aprox.) (l × î × a)					
cu suport de masă	75,5 × 51,0 × 21,6 cm	75,5 × 51,0 × 21,6 cm	75,5 × 51,0 × 21,6 cm	79,9 × 53,2 × 23,0 cm	
fără suport de masă	75,5 × 48,0 × 4,2 cm	75,5 × 48,0 × 4,2 cm	75,5 × 48,0 × 4,2 cm	79,9 × 50,2 × 7,0 cm	
Masa (Aprox.)					
cu suport de masă	10,4 kg	10,2 kg	10,2 kg	11,4 kg	
fără suport de masă	7,9 kg	7,7 kg	7,7 kg	8,7 kg	
Accesorii furnizate	Consultați „Verificarea accesoriilor” (pagina 8).				
Accesorii opționale	Dispozitiv de montare pe perete: SU-WL500 Ochelari 3D: TDG-BR250/TDG-BR200/TDG-BR100/TDG-BR50 (KDL-32EX72x) Adaptor USB pentru rețea LAN fără fir				
Temperatură de utilizare	0 °C – 40 °C				
Umiditate de funcționare	10 % – 80 % RH (fără condens)				

Numele modelului KDL-	26EX321	26EX320	24EX32x	22EX32x	
<b>Alimentare și altele</b>					
Cerințe de alimentare	220 V – 240 V c.a., 50 Hz				
Clasa de eficacitate energetică	B	B	B	B	
Dimensiunea ecranului (măsurată pe diagonală)	Aprox. 66,1 cm/26 țoli	Aprox. 66,1 cm/26 țoli	Aprox. 61,0 cm/24 țoli	Aprox. 54,8 cm/22 țoli	
Consum de putere	în modul „Acasă”/ „Standard”	38,0 W	38,0 W	35,0 W	32,0 W
	în modul „Magazin”/ „Strălucitor”	63 W	63 W	62 W	52 W
Consum mediu anual de energie*1	55 kWh	55 kWh	51 kWh	47 kWh	
Consum de energie în modul inactiv*2	0,35 W (13 W în mod actualizare program/EPG)	0,35 W (13 W în mod actualizare program/EPG)	0,35 W (13 W în mod actualizare program/EPG)	0,35 W (13 W în mod actualizare program/EPG)	
Rezoluție ecran	1.366 puncte (orizontal) × 768 linii (vertical)		1.920 puncte (orizontal) × 1.080 linii (vertical)	1.366 puncte (orizontal) × 768 linii (vertical)	

Numele modelului KDL-	26EX321	26EX320	24EX32x	22EX32x
Dimensiuni (Aprox.) (l × î × a)				
cu suport de masă	63,1 × 43,3 × 21,5 cm	63,1 × 42,1 × 18,2 cm	58,3 × 39,1 × 18,2 cm	52,9 × 36,2 × 17,2 cm
fără suport de masă	63,1 × 40,6 × 4,2 cm	63,1 × 40,6 × 4,2 cm	58,3 × 37,6 × 4,2 cm	52,9 × 34,7 × 4,2 cm
Masa (Aprox.)				
cu suport de masă	8,4 kg	7,2 kg	6,2 kg	5,1 kg
fără suport de masă	6,1 kg	6,1 kg	5,2 kg	4,1 kg
Accesorii furnizate	Consultați „Verificarea accesoriilor” (pagina 8).			
Accesorii opționale	Dispozitiv de montare pe perete: SU-WL100 Adaptor USB pentru rețea LAN fără fir			
Temperatură de utilizare	0 °C – 40 °C			
Umiditate de funcționare	10 % – 80 % RH (fără condens)			

\*<sup>1</sup> Consum de energie pe an, în baza consumului de energie al televizorului, când este în funcțiune 4 ore pe zi pe o perioadă de 365 zile. Consumul real de energie va depinde de modul în care este utilizat televizorul.

\*<sup>2</sup> Puterea specificată în modul inactiv este atinsă după ce televizorul încheie procesele interne necesare.

Designul și specificațiile se pot modifica fără notificare prealabilă.

## Instalarea accesoriilor (Dispozitiv de montare pe perete)

### Pentru clienți:

Când utilizați dispozitivele de montare pe perete SU-WL500 și SU-WL100, distanța dintre perete și televizor trebuie să fie de 6 cm. Utilizați acest spațiu pentru a direcționa cablurile către televizor.

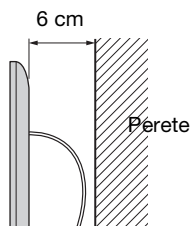

Pentru protejarea produsului și din motive de siguranță, Sony recomandă ca instalarea televizorului dvs. să fie făcută de un distribuitor Sony sau de o parte contractantă autorizată. Nu încercați să îl instalați dvs. înșivă.

### Pentru distribuitorii Sony și contractanți:

Acordați deplină atenție protejării în timpul instalării, întreținerii periodice și examinării acestui produs.

Televizorul dvs. poate fi instalat utilizând dispozitivele de montare pe perete SU-WL500 (pagina 30) și SU-WL100 (pagina 30) (comercializate separat).

- Consultați instrucțiunile furnizate împreună cu dispozitivul de montare pe perete pentru a executa corect instalarea acestuia.
- Consultați „Detașarea suportului de masă al televizorului” (pagina 9).

Pentru instalarea acestui produs, este necesară suficientă experiență, în special pentru a determina rezistența peretelui care urmează să susțină greutatea televizorului. Aveți grijă să încredințați prinderea aparatului de perete unui reprezentant Sony sau unor persoane calificate și acordați atenția corespunzătoare siguranței în cursul operației de montare. Firma Sony nu este răspunzătoare de niciun fel de deteriorare sau de rănire cauzată de manevrarea defectuoasă sau de montarea inadecvată a televizorului.

Când instalați televizorul pe un perete, scoateți mai întâi șuruburile din spatele acestuia. Șuruburile și numărul acestora sunt disponibile în funcție de modelul televizorului. (Acestea sunt fixate în orificiile speciale pentru montare pe perete). Asigurați-vă că depozitați șuruburile scoase într-o locație sigură, unde nu sunt la îndemâna copiilor.

► Pentru modelul KDL-55EX72x

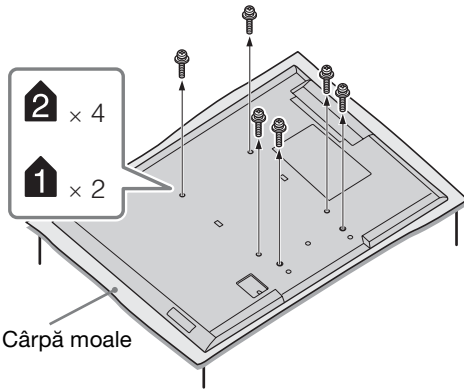

► Pentru modelele KDL-46/40/37/32EX72x, KDL-46/40/32EX52x, KDL-32EX42x

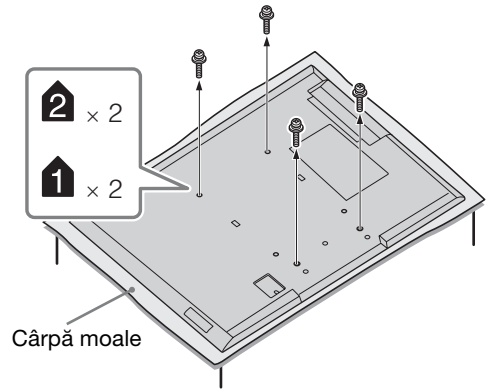

- Când îndepărtați suportul de masă de la televizor, așezați ecranul cu fața în jos pe o suprafață de lucru stabilă, mai mare decât televizorul.
- Pentru a preveni deteriorarea suprafeței ecranului LCD, așezați o cârpă moale pe suprafața de lucru.

## SU-WL500, SU-WL100

Pentru modelele KDL-55/46/40/37/32EX72x, KDL-46/40/32EX52x, KDL-46/40/32CX52x, KDL-32EX42x

SU-WL500

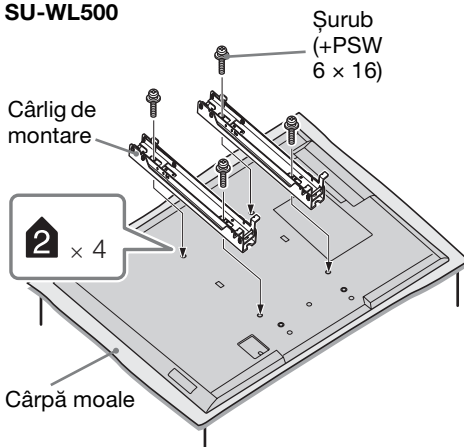

Pentru modelele KDL-26/24/22EX32x

SU-WL100

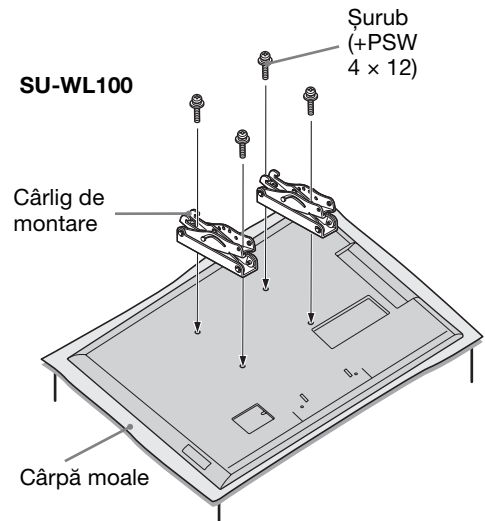

- Atașați cârligul de montare folosind cele patru șuruburi furnizate împreună cu dispozitivul de montare pe perete.
- La remontarea suportului de masă, fixați șuruburile (pe care le-ați demontat anterior) în orificiile inițial folosite, din spatele televizorului.



## Schema/Tabelul cu amplasarea cârligului și a șuruburilor

Numele modelului KDL-	Amplasarea șurubului	Locație cârlig
	SU-WL500	SU-WL500
55EX72x	e, j	b
46EX72x/46EX52x	e, j	b
46CX52x	d, g	b
40EX72x/40EX52x	e, j	b
40CX52x	d, g	b
37EX72x	e, j	b
32EX72x/32EX52x/32EX42x/32CX52x	e, g	c
		<b>SU-WL100</b>
26EX32x	-	a
24EX32x	-	a
22EX32x	-	b

### SU-WL500

#### Amplasarea șurubului

Instalarea cârligului de montare pe televizor.

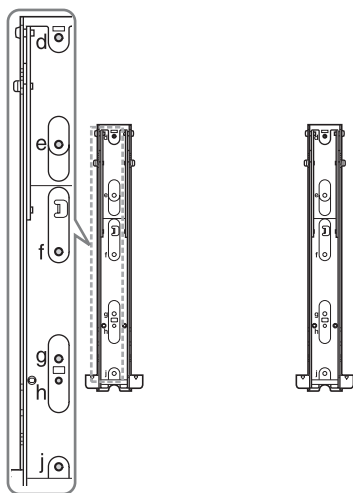

#### Locație cârlig

Instalarea televizorului pe consola de bază.

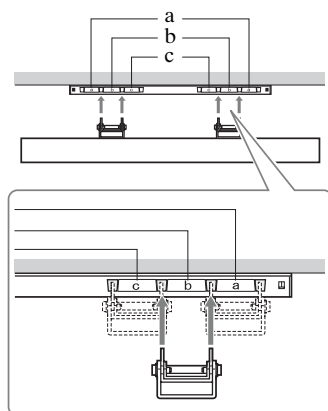

## SU-WL100

### Locație cârlig

Instalarea televizorului pe consola de bază.

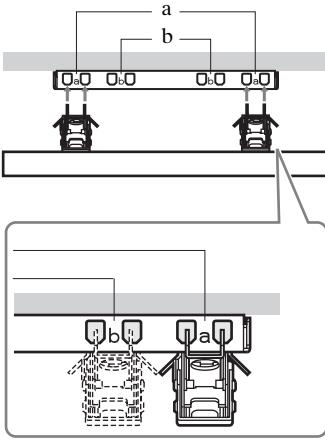

## Tabelul cu dimensiunile recomandate la montarea televizorului

### ① SU-WL500

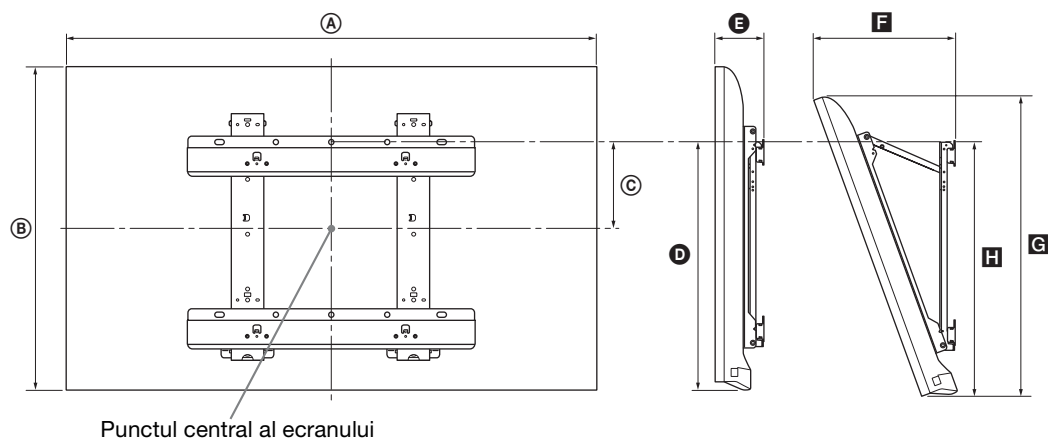

### ② SU-WL100

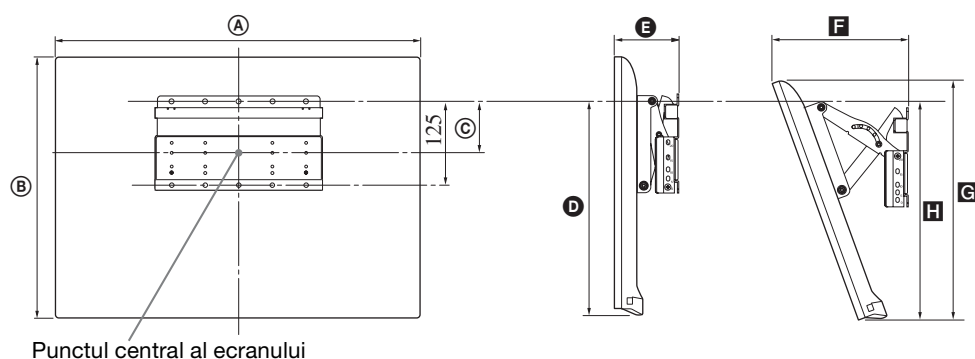

Unitate de măsură: cm

Numele modelului KDL-	Dimensiunea ecranului		Dimensiunea centrală a ecranului	Lungimea fiecărui unghi de montare				
				Unghi (0°)		Unghi (20°)		
				A	B	C	D	E
<b>① SU-WL500</b>								
55EX72x	126,9	76,9	6,5	46,5	9,0	32,2	71,8	47,2
46EX72x	107,8	66,0	12,0	46,5	9,1	28,6	61,6	47,2
46EX52x	107,8	66,0	12,0	46,5	9,1	28,6	61,5	47,2
46CX52x	112,2	68,2	8,4	43,2	13,4	34,5	64,2	45,5
40EX72x	94,3	58,6	15,7	46,5	9,1	26,1	54,6	47,2
40EX52x	94,3	58,6	15,7	46,5	9,1	26,0	54,5	47,2
40CX52x	99,1	60,6	12,2	43,2	13,1	31,9	57,0	45,5
37EX72x	87,8	54,9	17,5	46,5	9,1	24,8	51,1	47,2
32EX72x	75,5	48,0	16,1	41,6	9,1	24,1	44,6	42,7
32EX52x/ 32EX42x	75,5	48,0	16,1	41,6	9,1	24,1	44,6	42,6
32CX52x	79,9	50,2	17,2	43,2	13,0	27,9	47,3	45,4
<b>② SU-WL100</b>								
26EX32x	63,1	40,6	7,8	29,5	9,5	20,4	37,4	26,3
24EX32x	58,3	37,6	9,5	29,6	9,4	19,3	34,6	27,6
22EX32x	52,9	34,7	10,8	29,5	9,3	18,2	31,9	27,6

Valorile din tabel pot prezenta ușoare variații, în funcție de instalare.

#### ATENȚIE

Peretele pe care va fi instalat televizorul trebuie să fie capabil să suporte o greutate de cel puțin patru ori mai mare decât cea a televizorului. Consultați secțiunea „Specificații” (pagina 25-28) pentru a afla greutatea televizorului.

# Informații privind siguranța

## Instalare/Configurare

Instalați și utilizați televizorul conform instrucțiunilor prezentate în continuare, pentru a evita riscurile de incendii, șocurile electrice sau deteriorări/răniri.

### Instalarea

- Televizorul trebuie instalat în apropierea unei prize ușor accesibile.
- Așezați televizorul numai pe o suprafață stabilă și plată.
- Instalarea televizorului pe perete trebuie executată de către persoane calificate.
- Din motive de siguranță, se recomandă cu insistență utilizarea accesoriilor Sony, inclusiv:
  - Dispozitiv de montare pe perete: SU-WL500 (cu excepția modelelor KDL-26/24/22EX32x) SU-WL100 (KDL-26/24/22EX32x)
- Asigurați-vă că utilizați numai șuruburile furnizate cu dispozitivul de montare pe perete atunci când atașați cârligele de montare la televizor. Șuruburile furnizate sunt proiectate astfel încât să aibă o lungime între 8 mm și 12 mm, atunci când este măsurată distanța de la suprafața de atașare până la cârligul de montare. Diametrul și lungimea șuruburilor diferă în funcție de modelul dispozitivului de montare pe perete. Utilizarea altor șuruburi decât a celor furnizate poate avea ca rezultat deteriorarea internă a televizorului sau căderea acestuia etc.

8 mm - 12 mm

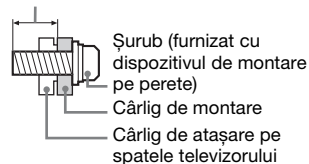

### Transportul

- Înainte de a deplasa televizorul, decuplați toate cablurile.
- La transportul unui televizor de mari dimensiuni, este recomandată participarea a două sau trei persoane.
- Pentru transportul televizorului apucați-l așa cum este prezentat în imaginea alăturată. Nu forțați panoul LCD sau cadrul din jurul ecranului.



KDL-26/24/22EX32x

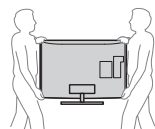

KDL-55/46/40/37/32EX72x,  
KDL-46/40/32EX52x,  
KDL-46/40/32CX52x,  
KDL-32EX42x

- Feriți televizorul de șocuri mecanice și de vibrații prea puternice în timpul transportului.
- Când duceți aparatul la reparat sau când vă mutați, împachetați-l în ambalajul original.

### Ventilație

- Nu acoperiți niciodată fantele de aerisire și nu introduceți obiecte în interiorul carcasei aparatului.
- Lăsați suficient spațiu în jurul televizorului, așa cum este indicat mai jos.
- Se recomandă cu insistență să utilizați dispozitivul de montare pe perete furnizat de firma Sony, pentru că acesta asigură o ventilație adecvată.

#### Instalarea pe perete

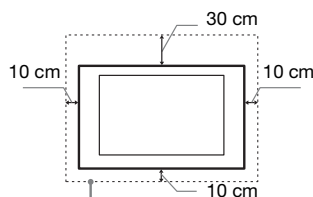

Lăsați cel puțin atât spațiu în jurul televizorului.

#### Instalarea pe un suport

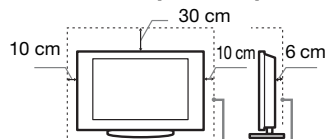

Lăsați cel puțin atât spațiu în jurul televizorului.

- Pentru a asigura o ventilație corespunzătoare și a evita adunarea prafului și a murdăriei:
  - Nu așezați televizorul culcat, cu susul în jos, pe spate sau lateral.
  - Nu puneți televizorul pe un raft, pe covor, în pat sau într-un dulap.
  - Nu acoperiți televizorul cu materiale textile, de exemplu draperie, și nici cu alte obiecte, de exemplu ziare etc.
  - Nu instalați televizorul așa cum este arătat mai jos.

Circulația aerului este blocată.

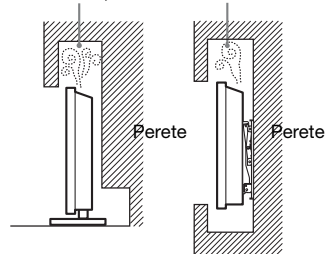

### Conductorul de rețea

Pentru a evita riscul de incendii, șocuri electrice sau deteriorări și răniri, manevrați conductorul de rețea și ștecherul respectând următoarele:

- Utilizați numai conductori de rețea marca Sony, nu de la alte firme.
- Introduceți complet ștecherul în priză.

- Acest aparat poate funcționa doar la tensiuni de 220–240 V, curent alternativ.
- Când conectați alte cabluri, aveți grijă să decuplați conductorul de rețea pentru siguranța dvs., și aveți grijă să nu vă încurcați picioarele între cabluri.
- Decuplați conductorul de rețea de la priză înainte de a deplasa sau a deplana televizorul.
- Țineți conductorul de rețea la distanță de surse de căldură.
- Scoateți ștecherul de rețea și curățați-l cu regularitate. Dacă există praf pe ștecher și acesta se umezește, este posibil ca izolația să fie deteriorată, ceea ce poate duce la declanșarea de incendii.

### Note

- Nu utilizați conductorul de rețea furnizat la alte echipamente.
- Nu găuriți, nu îndoiți și nu răsuțiciți excesiv conductorul de rețea. Firele din interior se pot dezizola sau se pot rupe.
- Nu modificați conductorul de rețea.
- Nu așezați obiecte grele pe conductorul de rețea.
- Nu trageți de conductorul de cablu pentru a-l decupla de la priză.
- Nu conectați prea multe aparate la aceeași priză de rețea.
- Nu utilizați un ștecher care nu se potrivește cu priză.

### Moduri de utilizare interzisă

Nu instalați/utilizați televizorul în locații, medii înconjurătoare sau situații de genul celor prezentate mai jos, deoarece este posibil ca televizorul să producă incendii, șocuri electrice, deteriorări și/sau leziuni.

#### Locația:

- În exterior (la lumină solară directă), pe malul mării, pe o navă sau barcă, în interiorul unui vehicul, în instituții medicale, în locuri instabile, în apropierea apei, în locuri supuse la ploaie, umezeală sau fum.
- În cazul în care televizorul este așezat în vestiarul unei băi publice sau a unor băi termale, televizorul se poate defecta din cauza sulfului din atmosferă etc.



- Pentru o calitate optimă a imaginii, nu expuneți ecranul la iluminare sau lumină solară directă.
- Evitați mutarea televizorului dintr-o zonă răcoroasă în alta caldă. Modificările bruște de temperatură ambientală pot crea condens. Aceasta poate duce la distorsionarea imaginii televizorului și/sau la culori estompate. Dacă aceasta este situația, înainte de a conecta din nou televizorul la rețeaua de alimentare, permiteți evaporarea completă a umezelii.

## Mediul înconjurător:

- Locuri unde este foarte cald sau umed, unde există mult praf; în spații unde există insecte care pot pătrunde în interior; în locații unde poate fi supus la vibrații mecanice, în apropierea unor obiecte cu flăcări deschise (lumânări, etc). Televizorul nu trebuie expus la picături sau stropire, și nu trebuie așezate deasupra lui recipiente ce conțin lichide, de exemplu vase.
- Nu așezați televizorul într-un spațiu umed sau cu praf ori într-o încăpere cu fum uleios sau aburi (în apropierea meselor de gătit sau a umidificatoarelor). Se pot produce incendii, șocuri electrice sau deteriorări.



- Nu instalați televizorul în spații cu temperaturi extreme, cum ar fi locuri expuse la lumină solară directă, în apropierea unui calorifer sau a unei aeroterme. Este posibil ca televizorul să se supraîncălzească într-o astfel de condiție, lucru ce poate duce la deformarea carcasei și/sau la defectarea televizorului.



## Situații:

- Nu manevrați televizorul cu mâinile ude, cu carcasa demontată, sau având atașate dispozitive care nu au fost recomandate de producător. Decuplați televizorul de la priză, precum și antena de exterior în timpul furtunilor.
- Nu instalați televizorul astfel încât să fie proeminent într-un spațiu deschis. Se pot înregistra vătămări corporale sau există pericolul să fie lovit cu diverse obiecte.



## Piese defecte:

- Nu aruncați obiecte spre televizor. Sticla ecranului se poate sparge la impact, cauzând răni grave.
- Dacă se sparge carcasa televizorului, nu o atingeți înainte de a decupla cablul de alimentare de la priză. În caz contrar, se pot produce șocuri electrice.

## Când aparatul nu funcționează

- Dacă nu utilizați televizorul câteva zile, decuplați-l de la rețea din motive ecologice și de siguranță.
- Deoarece televizorul nu este decuplat de la rețea dacă este doar oprit, scoateți ștecherul din priză pentru deconectarea completă.
- Anumite televizoare pot fi dotate cu facilități care solicită ca televizorul să fie lăsat în standby pentru a funcționa corespunzător.

## Pentru copii

- Nu lăsați copiii să se cațere pe televizor.
- Nu lăsați accesoriile de mici dimensiuni la îndemâna copiilor, deoarece pot fi înghițite accidental.

## În cazul în care apar următoarele probleme...

**Opriți** și decuplați imediat aparatul de la priză dacă survine vreuna din problemele prezentate mai jos.

Solicitați dealer-ului dvs. sau unui centru de service Sony ca o persoană calificată să verifice televizorul.

### Când:

- Este deteriorat conductorul de rețea.
- Ștecherul nu se potrivește cu priza.
- Televizorul a fost deteriorat prin cădere, lovire sau izbirea cu un alt obiect.
- Vreun obiect sau lichid a pătruns în interiorul carcasei.

## Atenție

Pentru a preveni extinderea incendiului, păstrați lumânările sau alte flăcări deschise departe de acest produs în orice moment.



## Въведение

Благодарим ви за покупката на този продукт на Sony. Преди да започнете работа с телевизора, прочетете ръководството изцяло и го запазете за бъдещи справки.

Производителят на този продукт е Sony Corporation, 1-7-1 Konan Minato-ku Tokyo, 108-0075 Japan. Упълномощеният представител за EMC (електромагнитна съвместимост) и техническа безопасност на продукта е Sony Deutschland GmbH, Hedelfinger Strasse 61, 70327 Stuttgart, Germany. За въпроси, свързани със сервиза и гаранцията, моля обърнете се към адресите в съответните сервизни или гаранционни документи.

## Забележка за цифровата функция на телевизора

- Всяка функция, свързана с цифровата телевизия (DV), ще работи само в държавите и областите, в които се предлагат DVB-T (MPEG-2 и H.264/MPEG-4 AVC) цифрови наземни сигнали, или там, където има достъп до съвместима с DVB-C (MPEG-2 и H.264/MPEG-4 AVC) кабелна услуга. Проверете при вашия местен доставчик дали там, където живеете, можете да приемате DVB-T сигнал или попитайте вашия доставчик на кабелна телевизия дали тяхната DVB-C кабелна услуга е подходяща за съвместна работа с този телевизор.
- Възможно е вашият кабелен доставчик да ви поиска такса за своите услуги или да поиска да се наложи да се съгласите с правилата и условията, който той налага.
- Въпреки че този телевизор отговаря на DVB-T и DVB-C спецификациите, съвместимостта му с бъдещи DVB-T цифрови наземни и DVB-C цифрови кабелни излъчвания не е гарантирана.
- Възможно е определени цифрови функции на телевизора да не работят в някои държави/региони и DVB-C кабелната услуга може да не работи правилно с някои доставчици.

За списък на съвместимите доставчици на кабелна телевизия, вижте интернет страницата за поддръжка:

<http://support.sony-europe.com/TV/DVBC/>



- Знакът “х” в името на модела съответства на число, отнасящо се до дизайна и цвета на телевизора.
- Инструкции за “Инсталиране на стенната конзола” са включени в ръководството на този телевизор.
- Илюстрациите, използвани в това ръководство, може да се различават според модела на вашия телевизор.
- Илюстрациите на дистанционното управление, използвани в това ръководство, са на RM-ED044, освен ако не е другоаче указано.
- Преди да започнете работа с телевизора, прочетете “Информация за безопасност” (стр. 34). Запазете ръководството за бъдещи справки.

## Информация за търговски марки

DVB е регистрирана търговска марка на DVB Project.

HDMI и логото HDMI, както и High-Definition Multimedia Interface са търговски марки или запазени търговски марки на HDMI Licensing LLC в САЩ и други държави.

DLNA®, логото на DLNA и DLNA CERTIFIED® са търговски марки, марки за услуги или сертифицирани марки на Digital Living Network Alliance.

DivX® е технология за компресиране на видео файлове, разработена от DivX, Inc.

DivX®, DivX Certified®, и свързаните логота са търговски марки на DivX, Inc. и се използват с лиценз.

ОТНОСНО DIVX VIDEO: DivX® е цифров видео формат, създаден от DivX, Inc. Това е официално DivX сертифицирано устройство, което възпроизвежда DivX видео.

Посетете [www.divx.com](http://www.divx.com) за повече информация и софтуерни инструменти за конвертиране на вашите файлове в DivX видео.

ОТНОСНО DIVX VIDEO-ON-DEMAND: Това DivX Certified® устройство трябва да бъде регистрирано, за да може да възпроизвежда DivX Video-on-Demand (VOD) съдържание. За да генерирате регистрационен код, намерете точка DivX VOD в менюто за настройка на устройството. Отидете на [vod.divx.com](http://vod.divx.com) с този код, за да завършите процеса на регистрация и да научите повече относно DivX VOD.

Произведен по лиценз на Dolby Laboratories. Dolby и символът с двойно D са запазени марки на Dolby Laboratories.

“BRAVIA” и BRAVIA са търговска марка на Sony Corporation.

TrackID е търговска марка или регистрирана търговска марка на Sony Ericsson Mobile Communications AB.

Gracenote®, логото и логотипът на Gracenote, както и логото “Powered by Gracenote”, са или регистрирани търговски марки, или търговски марки на Gracenote Inc. в САЩ и/или други страни.

CD и свързани с музика данни от Gracenote, Inc., авторско право © 2000-настоящем Gracenote. Gracenote софтуер, авторско право © 2000- настоящем Gracenote. Този продукт или услуга използва един или повече патенти, притежавани от Gracenote. В уебсайта на Gracenote можете да видите не пълен списък на приложимите патенти на Gracenote, Gracenote, CDDB, MusicID, Media VOCS, логото или логотипът на Gracenote, както и логото “Powered by Gracenote”, са или регистрирани търговски марки, или търговски марки на Gracenote в САЩ и/или други страни.

Java и всички базирани на Java търговски марки и знаци са търговски марки или регистрирани търговски марки на Oracle и/или негови дъщерни фирми. Други имена могат да бъдат търговски марки на съответните собственици.

**HDMI**  
HIGH-DEFINITION MULTIMEDIA INTERFACE

**DOLBY**  
DIGITAL PLUS  
PULSE

**DLNA**  
CERTIFIED

**DIVX**

**gracenote**



**Java**  
POWERED

**За KDL-55/46/40/32EX721,  
KDL-46/40/32EX724,  
KDL-26EX321,  
KDL-26/24/22EX320:**

## **Забележка за безжичен сигнал**

1. Sony декларира, че настоящият продукт е в съответствие с основните препоръки и други съответни разпоредби на Директива 1999/5/ЕО.

За да получите декларация за съответствие (DoC) за Директива R&TTE, посетете следния URL адрес.

<http://www.compliance.sony.de/>



2. Забележка за потребители: следната информация се отнася само за оборудване, продавано в страни, където се прилагат директивите на ЕС.

Безжичната телевизионна система може да се използва в следните държави:

Австрия, Белгия, България, Кипър, Чешка Република, Дания, Естония, Финландия, Франция, Германия, Гърция, Унгария, Исландия, Ирландия, Италия, Латвия, Лихтенщайн, Литва, Люксембург, Малта, Холандия, Норвегия, Полша, Португалия, Словакия, Румъния, Словения, Испания, Швеция, Швейцария, Турция и Великобритания.

Това оборудване може да се използва в други неевропейски страни.

## **Безжична телевизионна система - Правна информация**

### **За клиенти в Италия**

- по отношение на частна употреба според Законодателен декрет от 1.8.2003, No. 259 ("Код за електронни комуникации"). По-конкретно, член 104 указва кога се изисква предварително придобиване на общо разрешение, а член 105 указва кога е разрешена свободна употреба;
- по отношение на доставката на публичен RLAN достъп до телекомуникационните мрежи и услуги (напр. безжична телевизионна система), чрез Министерски декрет, изменение 28.5.2003 и Член 25 (общо позволение за електронни комуникационни мрежи и услуги) на Код за електронни комуникации.

### **За клиенти в Норвегия**

Използването на това радио оборудване не е позволено в географска област в радиус от 20 km от центъра на Ny-Ålesund, Svalbard.

### **За клиенти в Кипър**

Крайният потребител трябва да регистрира RLAN (или WAS, или WiFi) устройствата в Службата по електронни комуникации (P.I. 365/2008 и P.I. 267/2007).

P.I. 365/2008 е Заповед за радиокомуникации (Категории станции, обект на общо позволение и регистрация) от 2008.

P.I. 267/2007 е Общо позволение за използване на радиочестоти от локални радио мрежи и системи за безжичен достъп, включително локални радио мрежи (WAS/RLAN)

### **За клиенти във Франция**

WLAN (WiFi) свойствата на този цифров цветен телевизор с течнокристален екран трябва да се използват единствено във вътрешността на сгради. Всяко използване на WLAN (WiFi) свойствата на този цифров цветен телевизор с течнокристален екран извън сгради е забранено на френска територия. Моля, уверете се, че WLAN (WiFi) свойството на този цифров цветен телевизор с течнокристален екран е забранено, преди да го използвате извън сградата. (ART Решение 2002-1009, изменено от ART Решение 03-908, свързано с ограничение при използването на радио честоти.)

### **Място на идентификационния етикет**

Етикетите за Модел No., дата на производство (месец/година) и клас на захранване (в съответствие с действащите норми за безопасност), са разположени на гърба на телевизора.

## **Предпазни мерки**

### **Гледане на телевизора**

- Някои хора могат да усетят неудобство (като напъгане на очите, умора или гадене) докато гледат 3D видео изображения или играят стереоскопични 3D игри. Sony препоръчва на всички зрители да правят редовни почивки когато гледат 3D видео изображения или играят на стереоскопични 3D игри. Продължителността и честотата на необходимите почивки е различна за всеки човек. Вие трябва да решите кое е най-добро за вас. Ако изпитате някакво неудобство, трябва да спрете да гледате 3D видео изображения или да играете стереоскопични 3D игри, докато неудобството отmine; консултирайте се с лекар, ако сметнете за необходимо. Също така трябва да прегледате (i) ръководството за употреба на всяко друго устройство или медия, използвани с този телевизор и (ii) нашия уебсайт (<http://www.sony-europe.com/myproduct>) за най-новата информация. Зрението на малките деца (особено на тези под шестгодишна възраст) все още се развива. Обърнете се към лекар (педиатър или очен лекар), преди да позволите на малки деца да гледат 3D видео изображения или да играят на стереоскопични 3D игри. Възрастните трябва да наблюдават малките деца, за да гарантират, че те спазват описаните по-горе препоръки.
- Не използвайте, съхранявайте или оставяйте 3D очилата или батерията близо до огън, или на места с висока температура, например на директна слънчева светлина или в нагрети от слънцето автомобили.
- Когато използвате функцията за симулиране на 3D, моля имайте предвид, че показваното изображение е променено спрямо оригиналното, което се дължи на конвертирането, извършено от този телевизор.
- Гледайте телевизия в средно осветена стая, тъй като гледането на телевизия в слабо осветена стая натоварва допълнително очите ви.
- Когато използвате слушалки, настройте силата на звука, за да предотвратите увреждане на слуха.

## LCD екран

- Въпреки че LCD екранът е изработен по високо-прецизна технология и повече от 99,99% от пикселите му са ефективни, върху LCD екрана може трайно да се появят черни или светли точки (червени, сини или зелени). Това е структурна особеност на LCD панела и не представлява неизправност.
- Не натискайте и не драскайте предния филтър и не поставяйте предмети върху устройството. Изображението може да е неравномерно или LCD панелът може да се повреди.
- Ако използвате устройството на студено място, картината може да се замъгли или да стане по-тъмна. Това не е неизправност. Този феномен изчезва, когато температурата се повиши.
- Когато на екрана продължително време са изведени неподвижни изображения, възможно е да се появят остатъчни образи. Те могат да изчезнат след няколко секунди.
- Екранът и корпусът се затоплят, когато използвате устройството. Това не е неизправност.
- LCD екранът съдържа малко количество течни кристали. Флуоресцентната тръба, използвана в този телевизор, също съдържа живак. Следвайте местните правила и закони за изхвърляне при подобни отпадъци.

## Поддръжка и почистване на повърхността на екрана/корпуса на телевизора

Уверете се, че сте изключили свързания към телевизора захранващ кабел, преди да започнете почистване.

За да предотвратите повреда на покритието на екрана, следвайте инструкциите, изброени по-долу.

- За да премахнете праха от повърхността на екрана/корпуса, почиствайте с меко сухо парче плат. Ако полепналият прах не може да се почисти, почиствайте екрана с меко парче плат, леко навлажнено със слаб почистващ разтвор.
- Не пръскайте вода или почистващ препарат директно върху телевизора. Може да протече до долната част на екрана или външните части и да предизвика неизправност.

- Не използвайте грапави парчета плат, почистващи препарати на алкална/киселинна основа, почистващи прахове или разтвори, като например алкохол, бензол, разреждател или инсектицид. Използването на такива вещества или продължителният контакт с гума или винил може да повреди повърхността на екрана или повърхността на корпуса на устройството.
- Препоръчва се периодично почистване с прахосмукачка на отворите за проветряване с цел осигуряване на правилна вентилация.
- Когато регулирате ъгъла на телевизора, местете бавно устройството, за да предотвратите изместване на телевизора или падане от масата или стойката.

## Допълнително оборудване

- Не дръжте близо до телевизора допълнителните компоненти или каквото и да е било оборудване, излъчващо електромагнитни вълни. В противен случай е възможно картината и/или звукът да бъдат със смущения.
- Това оборудване е тествано и съответства на изискванията на Директива ЕМС, като използва свързващ сигнален кабел по-къс от 3 метра.

## (Внимание при боравене с дистанционното управление) Забележки

- Съблюдавайте правилната полярност при поставяне на батериите.
- Не използвайте съвместно батерии от различен тип, както и стари и нови батерии.
- Изхвърляйте изразходваните батерии по щадящ околната среда начин. В някои населени места е възможно изхвърлянето на батериите да е регулирано нормативно. Консултирайте се с местните власти.
- Работете внимателно с дистанционното управление. Не го изпускайте, не стъпвайте върху него и не изливайте никакви течности върху него.
- Не поставяйте дистанционното управление в близост до източници на топлина, на пряка слънчева светлина или в стая с повишена влажност.

## Безжична функция на продукта

- Не работете с уреда близо до медицинско оборудване (пейсмейкър и др.), защото може да доведе до повреда на медицинското оборудване.
- Макар, че този уред предава/приема кодирани сигнали, внимавайте за неотризирано прихващане. Не носим отговорност за възникнали в резултат проблеми.

## Изхвърляне на телевизора



**Изхвърляне на стари електрически и електронни уреди**

**(Приложимо за страните от Европейския съюз и други европейски страни, използващи система за разделно събиране на отпадъци)**

Този символ на устройството или на неговата опаковка показва, че този продукт не трябва да се третира като битов отпадък. Вместо това, той трябва да бъде предаден в съответните пунктове за рециклиране на електрически и електронни уреди. Като изхвърлите този продукт на правилното място, вие предотвратявате потенциални негативни последици за околната среда и човешкото здраве, които в противен случай могат да се получат в резултат на неправилното обработване на този продукт като отпадък. Рециклирането на материалите ще помогне за опазването на природните ресурси. За по-подробна информация относно рециклирането на този продукт, свържете се с местния градска управа, службата за изхвърляне на битови отпадъци или с магазина, от който сте закупили продукта.





**Изхвърляне на  
изтощени  
батерии  
(приложимо в  
Европейския  
Съюз и други**

**европейски държави със  
системи за разделно  
събиране на отпадъците)**

Този символ върху батерията или върху опаковката показва, че с батерията, доставена с този продукт, не трябва да се отнасяте като с домакински отпадък. При някои батерии този символ може да се използва в комбинация с означение на химически елемент. Означението на химическия елемент живак (Hg) или олово (Pb) се добавя ако батерията съдържа повече от 0,0005% живак или 0,004% олово. Осигурявайки коректното изхвърляне на тези батерии вие ще помогнете за предотвратяване на потенциално негативните последици за околната среда и човешкото здраве, които биха възникнали при неподходящо изхвърляне. Рециклирането на материалите ще спомогне да се съхранят природните ресурси. При апарати, които от гледна точка на безопасност, начин на действие или запазване на данни изискват батерията да бъде постоянно свързана (вградена), тя трябва да бъде заменяна само от квалифициран сервизен персонал. Ако трябва да изхвърлите апарат, в който има такава батерия, за да сте сигурни, че батерията ще бъде третирана правилно, предайте апарата в събирателен пункт за рециклиране на електрически и електронни уреди. За всички останали батерии моля прочетете в упътването как безопасно се изважда батерията от апарата. Предайте я в събирателния пункт за рециклиране на използвани батерии. За повече информация относно рециклирането на този продукт можете да се обърнете към общината, фирмата за събиране на битови отпадъци или магазина, откъдето сте закупили продукта.

# Съдържание

## **Начало**

Проверка на аксесоарите .....	8
Поставяне на батерии в дистанционното управление.....	8
1: Закрепване на поставката за маса.....	9
2: Регулиране на ъгъла на гледане на телевизора .....	10
3: Свързване на антена/цифров приемник/видеорекодер (напр. DVD рекордер).....	11
4: Свързване на аудио/видео устройства .....	11
5: Предпазване на телевизора от падане .....	12
6: Подреджане на захранващ кабел/Събиране на кабелите .....	12
7: Извършване на първоначална настройка .....	13

## **Използване на вашия телевизор BRAVIA**

Гледане на телевизия .....	14
Избор на различни функции и настройки (Home меню) .....	16
Показване на ръководството за употреба (i-Manual) .....	18

## **Настройка на мрежа**

Подготовка на кабелна мрежа.....	20
Подготовка на безжична LAN.....	20
Настройка на Интернет връзка.....	21
Ако не можете да се свържете към Интернет .....	23
Настройка на списъка на сървърите .....	23

## **Допълнителна информация**

Отстраняване на неизправности.....	24
Спецификации.....	25
Инсталиране на аксесоарите (Конзола за закрепване към стена) .....	29
Информация за безопасност .....	34

**След като настроите вашия телевизор BRAVIA и научите основните функции обяснени в това ръководство, вижте вграденото ръководство (i-Manual) за по-подробни обяснения.**

Този телевизор има вградено ръководство (i-Manual).

За достъп до i-Manual, натиснете **i-MANUAL** на дистанционното управление и изберете обект. За подробности вижте стр. 18 в това ръководство. Съдържанието на i-Manual може да се различава в зависимост от модела/региона/зоната.

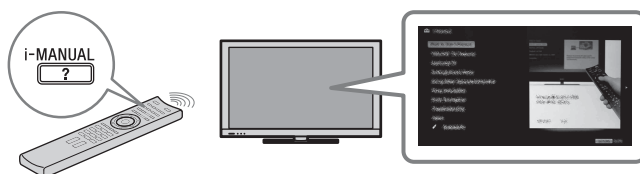

## Съдържание на i-Manual

### **Как се използва i-Manual**

#### **“BRAVIA” TV свойства**

- 3D свойства
- Датчик за присъствие
- “BRAVIA” Интернет видео
- Интернет джаджи
- Безжична LAN / Безжична LAN готова
- “BRAVIA” Sync с “Управл. през HDMI”
- TrackID™/Търсене на музика/видео
- USB HDD записване

#### **Гледане на ТВ**

- 3D свойства
- Цифров електр. програмен наръчник
- Предпочитани
- Формат на екрана
- Режим на картина
- Текст
- Снимки/Музика/Видео
- Двойна картина (PIP)
- Двойна картина (P&P)
- NVOD/MF

#### **Настройки/Меню Home**

- Относно меню Home
- Настройки
- Екран
- Звук
- Системни настройки
- i-Manual
- Цифрова настройка
- Аналогова настройка
- Външни входове
- Мрежа
- Поддръжка на продукта

### **Използване на др. оборудване/интернет**

- VCR/DVD плейър
- Аудио система
- USB устр-во (напр. цифров фотоап.)
- Картина в рамка
- HDMI оборудване
- Интернет/безжична LAN
- Домашна мрежа
- PC

### **Описание на части**

- Дистанционно
- TV бутони и индикатори
- Клеми

### **Отстраняване на неизправности**

### **Индекс**

✎ **Списък с отметки**

## Проверка на аксесоарите

Дистанционно управление (1)

Батерии размер AAA (тип R3) (2)

Поставка за маса (1)<sup>\*1</sup>

Закрепващи винтове за поставката за маса (M5 × 16) (3)

(без KDL-26/24/22EX32x)

Закрепващи винтове за поставката за маса (M4 × 12) (2)

(само за KDL-26/24/22EX32x)

Монтажни винтове за поставката за маса (M6 × 14) (4)

(само за KDL-55/46EX72x, KDL-46EX52x, KDL-46CX52x)

Монтажни винтове за поставката за маса (M6 × 14) (3)

(само за KDL-40/37/32EX72x, KDL-40/32EX52x, KDL-40/32CX52x, KDL-32EX42x)

Монтажни винтове за поставка за маса (M6 × 14) (2)

(само за KDL-26EX321)

Монтажни винтове за поставка за маса (M4 × 12) (2)

(само за KDL-26/24/22EX320)

Шестограм (1)

(без KDL-26/24/22EX320)

Инструкции за работа (това ръководство) и други документи

<sup>\*1</sup> Вижте доставената с поставката за маса листовка за монтаж на същата.

## Поставяне на батерии в дистанционното управление

► За KDL-55/46/40/37/32EX72x

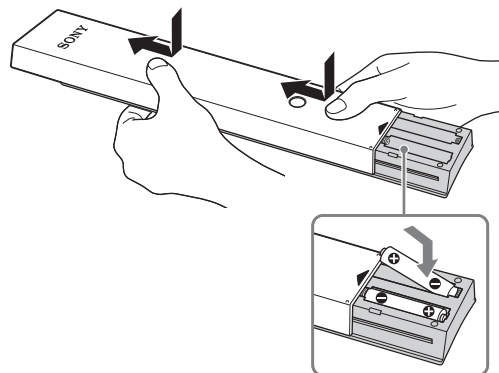

- 1 Отстранете защитното фолио.
- 2 Натиснете и плъзнете капака нагоре.

► За KDL-46/40/32EX52x, KDL-46/40/32CX52x, KDL-32EX42x, KDL-26/24/22EX32x

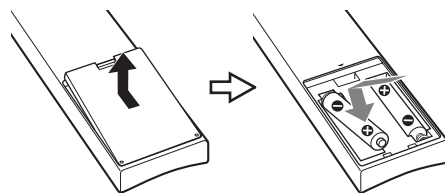

- 1 Отстранете защитното фолио.
- 2 Натиснете и повдигнете капака, за да се отвори.

## 1: Закрепване на поставката за маса

1 Вижте брошурата на доставената поставка за маса за правилно окачване на някои модели телевизори.

2 Поставете телевизора върху поставката за маса.

▶ За KDL-55/46/40/37/32EX72x, KDL-46/40/32EX52x, KDL-46/40/32CX52x, KDL-32EX42x

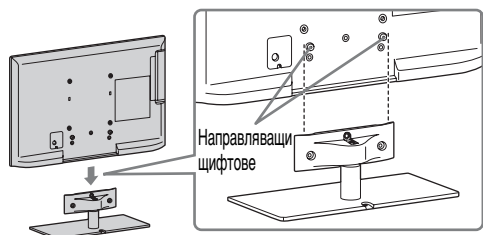

- Изравнете телевизора отгоре и го плъзнете, докато направляващите щифтове не се видят.

▶ За KDL-26/24/22EX320

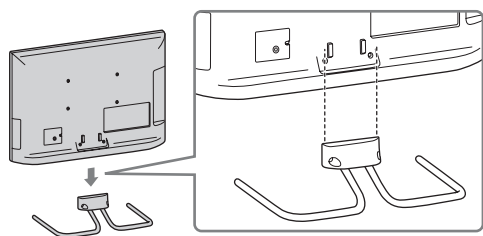

▶ За KDL-26EX321

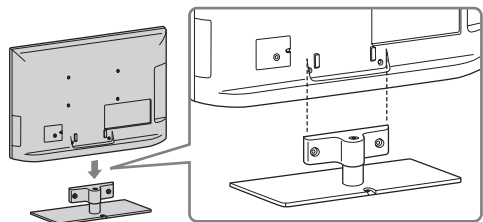

3 С предоставените винтове фиксирайте телевизора към поставката за маса съгласно маркировката със стрелки ↑, които сочат към отворите за винтове.

▶ За KDL-55/46/40/37/32EX72x, KDL-46/40/32EX52x, KDL-46/40/32CX52x, KDL-32EX42x

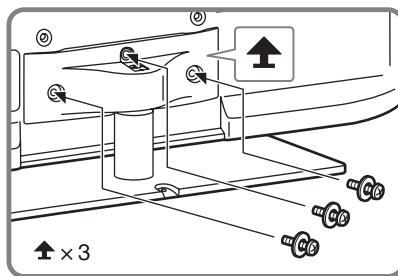

▶ За KDL-26/24/22EX320

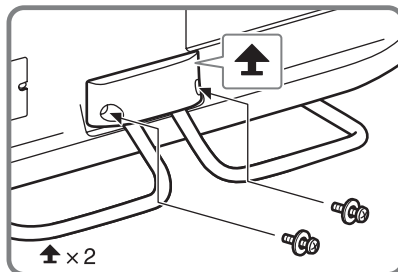

▶ За KDL-26EX321

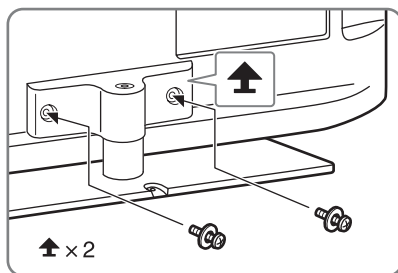

- Ако използвате електрическа отвертка, задайте въртящ момент отприблизително 15 kgf-cm {1,5 N·m}.

## Сваляне на поставката за маса от телевизора

За да свалите поставката за маса от телевизора, отстранете винтовете ↑, монтирани в стъпка 3.



- Не сваляйте поставката за маса, освен ако сте решили да монтирате съответните аксесоари на телевизора.
- Когато махате поставката за маса от телевизора, сложете дисплея с лицето надолу на стабилна работна повърхност, която е по-голяма от телевизора.
- За да избегнете повреда на повърхността на LCD дисплея, поставете мека кърпа върху работната повърхност.

- Уверете се, че телевизорът е във вертикално положение, преди да го включите. Телевизорът не трябва да се включва, когато LCD панела е с лице надолу, за да се избегне появата на нееднородност на картината.

- ▶ **3a KDL-55/46/40/37/32EX72x, KDL-46/40/32EX52x, KDL-46/40/32CX52x, KDL-32EX42x**

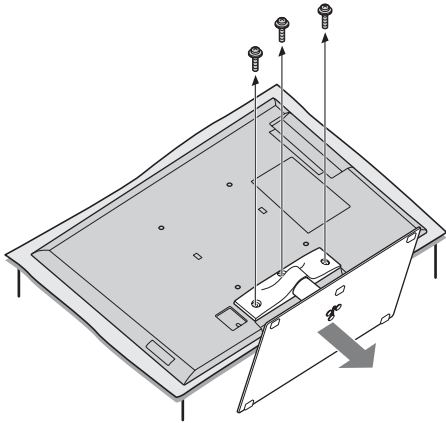

- ▶ **3a KDL-26/24/22EX320**

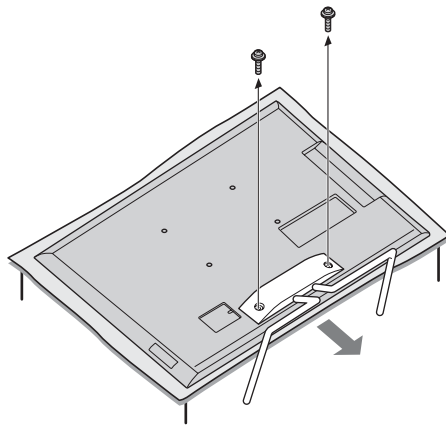

- ▶ **3a KDL-26EX321**

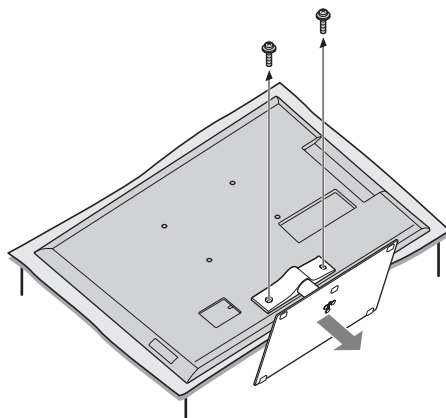

## 2: Регулиране на ъгъла на гледане на телевизора

Този телевизор може да се регулира в показания диапазон на ъгли.

### Регулиране на ъгъла (въртене) (без KDL-26/24/22EX320)



- Когато регулирате ъгъла, дръжте поставката с една ръка, за да не се изплъзне поставката или да се преобърне телевизора.

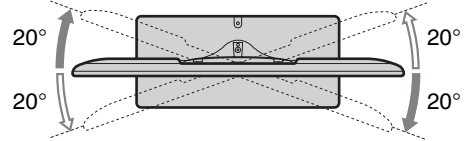

### Регулиране на ъгъла (накланяне) (без KDL-46/40/32CX52x)



- Внимавайте да не защитете пръстите си между телевизора и поставката, когато регулирате ъгъла.

- ▶ **3a KDL-55/46/40/37/32EX72x, KDL-46/40/32EX52x, KDL-32EX42x, KDL-26EX321**

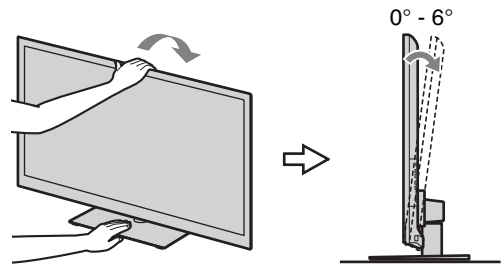

- ▶ **3a KDL-26/24/22EX320**

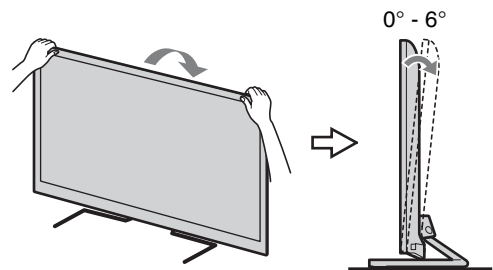



- Уверете се, че пред телевизора няма предмети.

Инфрочервен датчик



3D синхροредавател  
(само за KDL-55/46/40/  
37/32EX72x)

Датчик за присъствие  
(без KDL-46/40/32EX520, KDL-40/32EX523)

- Не излагайте датчика за присъствие на пряка слънчева светлина или друга силна светлина, за да не се повреди.

### 3: Свързване на антена/ цифров приемник/ видеорекодер (напр. DVD рекодер)

Свързване на цифров приемник/  
видеорекодер (напр. DVD  
рекодер) със SCART

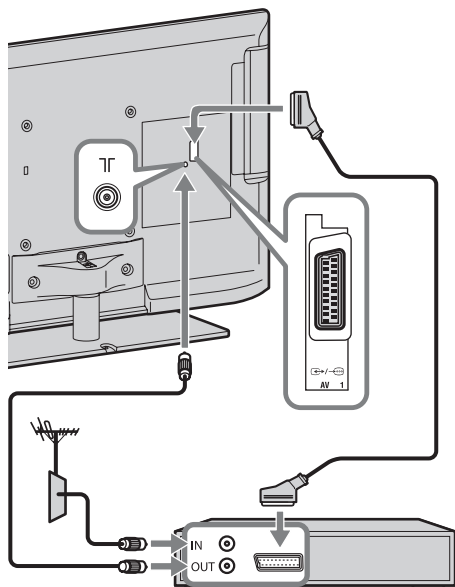

Цифров приемник/рекодер  
(напр. DVD рекодер)



- За това свързване се препоръчва универсален SCART кабел с десен ъгъл.

### Свързване на цифров приемник/ видеорекодер (напр. DVD рекодер) с HDMI

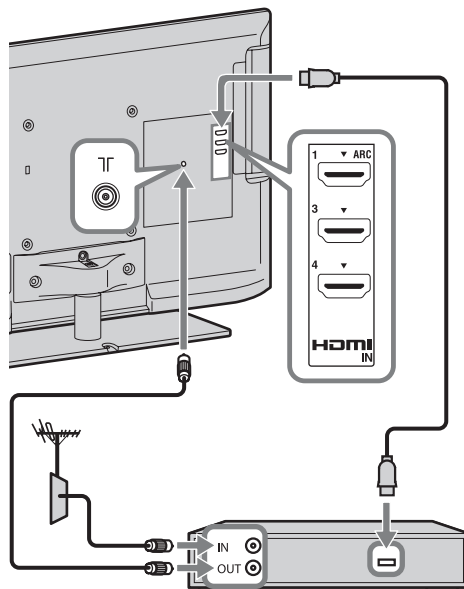

Цифров приемник/рекодер  
(напр. DVD рекодер)

### 4: Свързване на аудио/ видео устройства

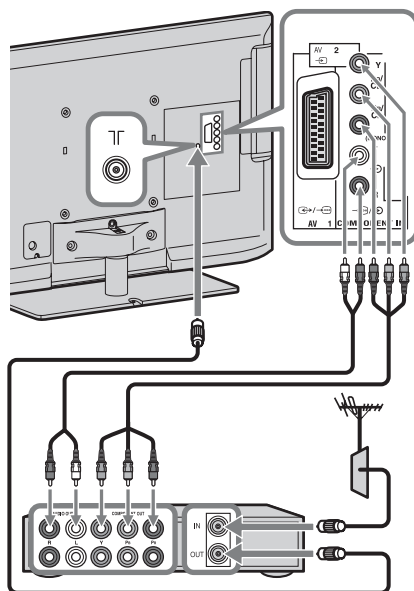

Аудио/видео устройство

## 5: Предпазване на телевизора от падане

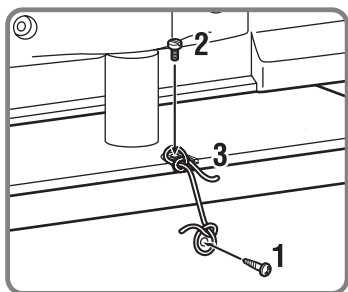
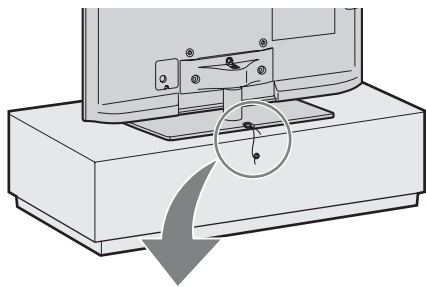

- 1** Поставете винт за дърво (4 mm диаметър, не е доставен) в стойката на телевизора.
- 2** Поставете винт (M4 × 10, не е доставен) в отвора за винт на телевизора.
- 3** Затегнете винта за дърво и другия винт със здрава корда (не е доставена).

## 6: Подредяне на захранващ кабел/ Събиране на кабелите

### ► KDL-46/40/32CX52x

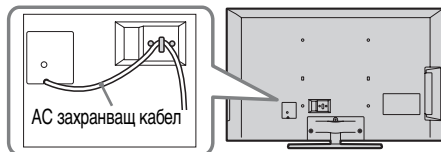

### ► Без KDL-46/40/32CX52x



- Преди да съберете кабелите, махнете кабелния държач от задния капак (вижте стъпка 1 и 2). Използвайте отново кабелния държач (вижте стъпка 3), за да приберете останалите кабели (вижте стъпка 4).
- Не пристягайте в общ сноп захранващия кабел и други кабели.

KDL-55/46/40/37/32EX72x, KDL-46/40/32EX52x, KDL-32EX42x, KDL-26EX321

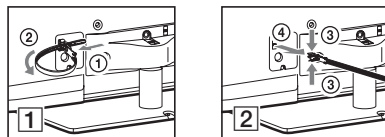

KDL-26/24/22EX320

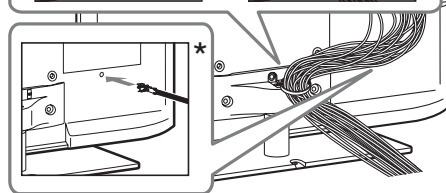
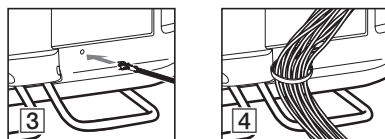

- \* Когато монтирате на стена, закачете кабелния държач под клемите.



## 7: Извършване на първоначална настройка

Без KDL-46/40/  
32CX52x

KDL-46/40/32CX52x

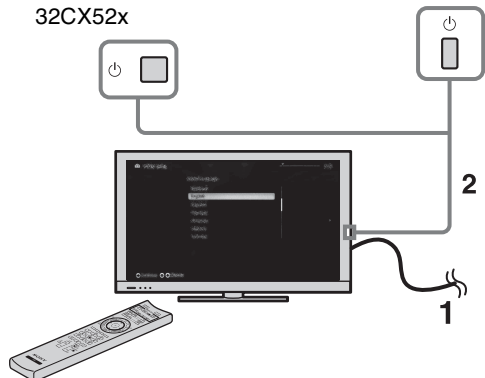

- 1 Свържете телевизора към електрическия контакт.
- 2 Натиснете  на телевизора. Индикаторът **I** (захранване) ще светне в зелено.

Когато включите телевизора за първи път, на екрана автоматично се показва менюто за избор на език.



- Когато включите телевизора за първи път, той се нуждае от известно време за вътрешна оптимизация, преди да можете да извършите първоначалната настройка. Няма да има картина и звук и таймерът отпред на телевизора ще мига в оранжево за около 40 секунди. Не изключвайте телевизора по време на този процес. Този процес е извършен фабрично за някои телевизори.

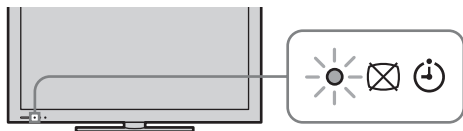

3

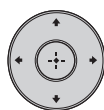

Следвайте инструкциите, изведени на екрана.

**Автомат. цифрова настройка:** Когато изберете “Кабел”, препоръчваме ви да изберете “Бързо сканиране” за бързо настройване на каналите. Задайте “Честота” и “ID на мрежата” съгласно информацията, предоставена от вашия доставчик на кабелна телевизия. Ако не намерите нито един канал, като използвате “Бързо сканиране”, опитайте “Пълно сканиране” (което обаче може да отнеме известно време).







- “Пълно сканиране” може да не е налично според вашия регион/държава.

За списък на съвместимите доставчици на кабелна телевизия, вижте Интернет страницата за поддръжка:

<http://support.sony-europe.com/TV/DVBC/>

**Подреждане на програми:** Променя реда на записаните в телевизора аналогови канали.

- 1 Натиснете , за да изберете канала, който желаете да преместите на нова позиция, и натиснете .
  - 2 Натиснете , за да изберете новата позиция за вашия канал, след това натиснете .
- Можете да настроите каналите и ръчно.

# Използване на вашия телевизор BRAVIA

## Гледане на телевизия

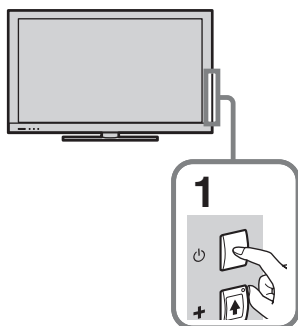

### 1 Включете телевизора.

Натиснете  на телевизора, за да го включите.

### 2 Изберете режим.



### 3 Изберете ТВ канал.

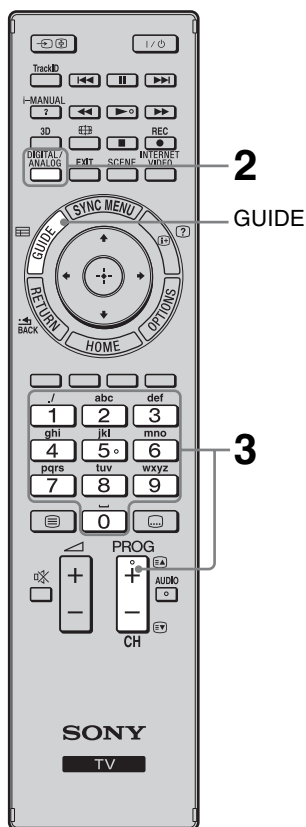

### За да използвате Цифров електронен програмнен справочник

Натиснете **GUIDE** в цифров режим, за да се покаже програмният справочник.



Използвайте с **0-9** за избор на цифрови канали. За канали с номера 10 и по-големи, натиснете следващата цифра бързо.



- Цифрата **5**, **▶**, **PROG +** и бутоните **AUDIO** на дистанционното имат осезаема точка. Използвайте осезаемата точка, като отправна, когато работите с телевизора.

## Части и бутони на дистанционното управление

Използвайте доставеното дистанционно за управление на телевизора. Основните действия на дистанционното управление са обяснени тук. За подробности относно всички функции на дистанционното управление, натиснете **i-MANUAL** и вижте вграденото ръководство (i-Manual) (стр. 18).

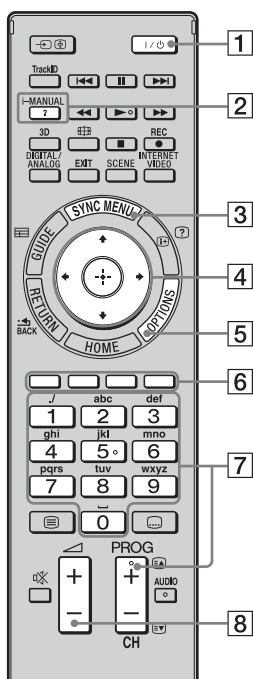

За KDL-55/46/40/37/32EX72x

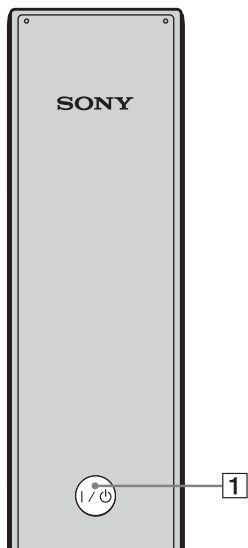

Задна част на дистанционното управление

### 1 I/O

Натиснете за да включите и изключите телевизора от и в режим готовност.

### 2 i-MANUAL

Показва вграденото ръководство (i-Manual).

### 3 SYNC MENU

Показва менюто BRAVIA Sync за работа с BRAVIA Sync-съвместимо оборудване, което е свързано към телевизора.

### 4 ⬆/⬇/⬅/➡/⬆

Движи курсора на екрана и потвърждава елемент.

### 5 OPTIONS

Показва списък с удобни функции и осигурява бърз достъп до елементи на менюто. Елементите на менюто варират според текущия вход и/или съдържание.

### 6 Цветни бутони

Когато е възможна употребата на цветните бутони, на екрана се появява обяснение на тяхната функция.

### 7 PROG/CH +/-/цифрови бутони

Избира канали в режим TV.

### 8 🔊 +/-

Регулира силата на звука.

# Избор на различни функции и настройки (Home меню)

Можете да изберете всички функции от меню Home.

Вижте стр. 17 за карта на меню Home.

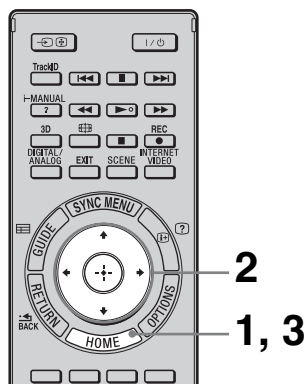

## 1 Натиснете HOME.



## 2 Натиснете $\uparrow/\downarrow/\leftarrow/\rightarrow/\oplus$ , за да изберете обект.

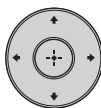

За да изберете обект от меню Home (например избор на “Настройки”)

### ① Натиснете $\leftarrow/\rightarrow$ , за да изберете “Настройки”.

Съдържанието на “Настройки” се показва отдясно.

### ② Натиснете $\uparrow/\downarrow$ , за да изберете “Екран”.

Според инструкциите на екрана, натиснете  $\uparrow/\downarrow/\leftarrow/\rightarrow$  за избор на обект и натиснете  $\oplus$  за потвърждение.

## 3 Натиснете HOME за излизане.



## Карта на меню Home

След като натиснете бутона **HOME** на дистанционното управление, на екрана се показват следните икони като категории. Категориите са налични в зависимост от модела на вашия телевизор, региона, държавата и условията на излъчване.

	<b>ТВ</b>	Можете да изберете списък с ТВ канали или програмен наръчник.
	<b>Медия</b>	Можете да гледате снимки/музика/видео съдържание през USB устройства или домашна мрежа.
	<b>Входове</b>	Можете да изберете оборудване, свързано към телевизора.
	<b>Предпочитани/ История</b>	Предоставя бърз достъп до често използваните и наскоро гледани обекти, например ТВ канали, външни входове или вашите медийни файлове.
	<b>Настройки</b>	Съдържа всички необходими конфигурации за персонализиране на настройките на вашия телевизор.
	<b>Джаджи</b>	Предоставя достъп до Джаджи.
	<b>Приложения</b>	Можете да се забавлявате с различни приложения, като “Търсене на музика”, “Интернет браузър” и др.
	<b>Qriocity</b>	Позволява достъп до онлайн услугата “Qriocity”.
	<b>Интернет съдържание</b>	Можете да се забавлявате с услуги с Интернет съдържание.
	<b>Препоръчани</b>	Представя препоръки за програми, които може да харесате според историята ви на гледане.
	<b>Записи</b>	Можете да записвате чрез таймер на свързано USB HDD устройство и да избирате записано съдържание за възпроизвеждане.

# Показване на ръководството за употреба (i-Manual)

Ръководството за употреба е вградено във вашия BRAVIA TV и могат да се показват на екрана.

За да научите повече за функциите на вашия телевизор, влезте в i-Manual с натискане само на един бутон.

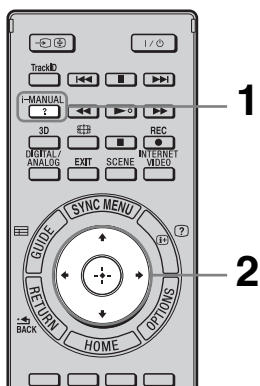

## 1 Натиснете i-MANUAL.



## 2 Натиснете $\uparrow/\downarrow/\leftarrow/\rightarrow/\oplus$ , за да изберете обект.

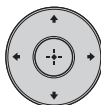

### За да изберете обекти в i-Manual

- 1 Натиснете  $\uparrow/\downarrow$  за да изберете на обект. Съдържанието на обекта се показва отдясно като втори слой.
- 2 Натиснете  $\rightarrow$  за да се придвижите към втория слой.
- 3 Натиснете  $\uparrow/\downarrow$  за да изберете обект от втория слой. Резюме на обекта се показва отдясно. Ако има трети слой, повторете тази стъпка, за да покажете резюмето на обекта.
- 4 Натиснете  $\rightarrow$  за да изберете обект. Съдържанието се показва.

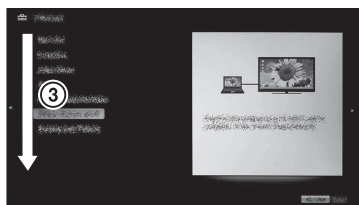
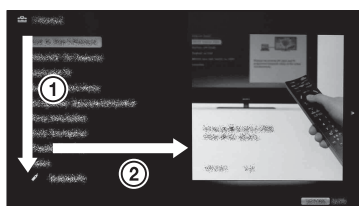

## Описание на екрана на i-Manual



## За използване на отметки

i-Manual има функция за отметки. Страниците могат да се отбелязват с цветни бутони според инструкциите показани в дъното на екрана. За достъп до регистрираните отметки, отидете в началната страница на i-Manual и изберете “Списък с отметки”.

## За да запомните последно показаната страница

i-Manual запомня последно показаната страница. Когато сте в екрана на i-Manual, натиснете **i-MANUAL** за връщане към ТВ екрана. Ако натиснете **i-MANUAL** отново, ще се появи информацията, която сте видели последния път. За преглед от началната страница на i-Manual, върнете се към началната страница според инструкциите на екрана, или натиснете **HOME** и изберете “i-Manual” от “Настройки” в меню Home.

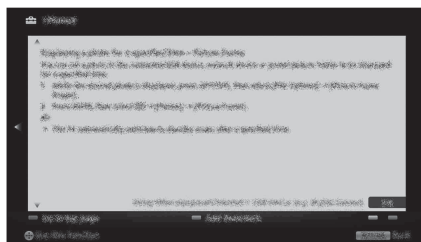

- Последната страница от паметта се нулира автоматично, когато превключите телевизора в режим на готовност.

# Настройка на мрежа

Когато свържете телевизора към Интернет, можете да се насладите на множество функции: преглед на фотография, която показва местоположението си на картата, Интернет видео и др. За подробности относно функциите, вижте i-Manual.



- Трябва да имате договор с Интернет доставчик, за да се свържете към Интернет.

## Подготовка на кабелна мрежа

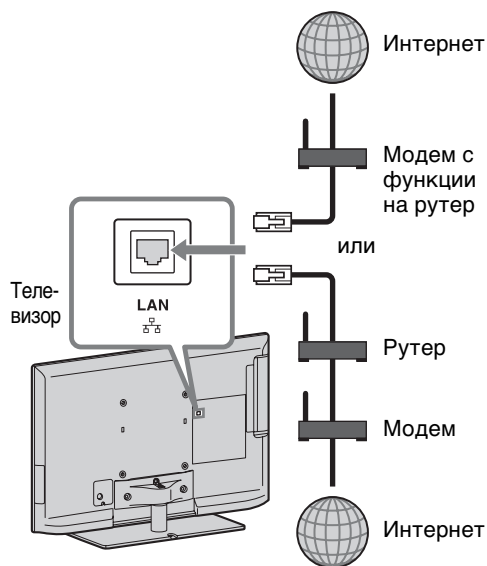

- За LAN връзки използвайте кабел категория 7 (не е доставен).

## Подготовка на безжична LAN

Функцията готовност за безжична LAN ви позволява лесен достъп до Интернет и вашата домашна мрежа чрез USB безжичен LAN адаптер UWA-BR100 (от януари 2010). Чрез поставяне на USB безжичния LAN адаптер в USB порта на вашия телевизор, можете лесно да създадете безжична мрежа. Преди да настроите функцията безжична LAN на телевизора, настройте безжичния LAN рутера.

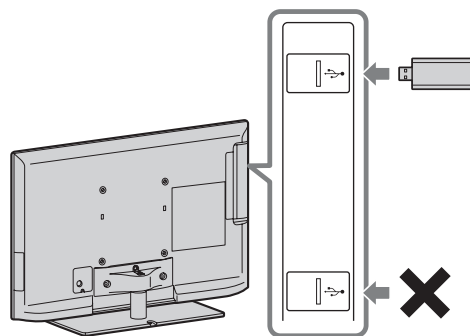

- USB безжичният LAN адаптер е наличен като допълнителен аксесоар в зависимост от модела на вашия телевизор.



## Настройка на Интернет връзка

Като използвате мрежовата функция, можете да свържете телевизора към Интернет. Процедурата за настройка се различава в зависимост от вида на мрежата и LAN рутера. Преди да настроите Интернет връзката, настройте LAN рутера. Проверете вашата безжична LAN среда, като използвате следната схема.

### Безжична LAN

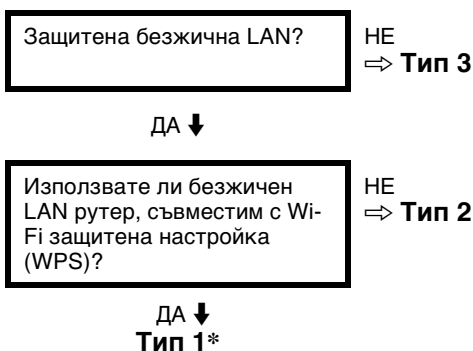

### Кабелна LAN → Тип 4

\* Тип 1 е по-лесна за настройка, ако вашият рутер има бутон за автоматична настройка, например Air Station One-Touch Secure System (AOSS). Повечето от най-новите рутери имат тази функция. Проверете вашия рутер.

**Тип 1:** Следвайте конфигурацията за “Защитена мрежа с Wi-Fi защитена настройка (WPS)”.



**Тип 2:** Следвайте конфигурацията за “Защитена мрежа без Wi-Fi защитена настройка (WPS)”.

**Тип 3:** Следвайте конфигурацията за “Незащитена мрежа с произволен вид безжичен LAN рутер”.

**Тип 4:** Следвайте конфигурацията за “Настройка на кабелна мрежа”.

## Тип 1: Защитена мрежа с Wi-Fi защитена настройка (WPS)

WPS стандартът свежда защитена на безжичните домашни мрежи до натискане на бутона WPS на безжичния LAN рутер. Преди да настроите безжична LAN, проверете местоположението на WPS бутон на рутера и проверете как се използва. От съображения за сигурност “WPS (PIN)” предоставя ПИН код за вашия рутер. ПИН кодът се обновява всеки път, когато изберете “WPS (PIN)”.

- 1 Натиснете **HOME**, после изберете  > “Мрежа” > “Настройка на мрежата”.
- 2 Изберете “Настройка на безжична мрежа”.
- 3 Изберете “WPS (бутон)” за начина с натискане на бутон или “WPS (PIN)” за начина с ПИН.
  -  • Името на WPS бутон може да се различава в зависимост от рутера (например AOSS бутон).
- 4 Следвайте инструкциите на екрана за настройка.

## Тип 2: Защитена мрежа без Wi-Fi защитена настройка (WPS)

За да настроите безжична LAN, ще са ви необходими SSID (име на безжична мрежа) и ключ за сигурност (ключ WEP или WPA). Ако не ги знаете, проверете в ръководството за употреба на вашия рутер.

- 1 Натиснете **HOME**, после изберете  > “Мрежа” > “Настройка на мрежата”.

- Изберете “Настройка на безжична мрежа”.
- Изберете “Сканирай”, после изберете мрежа от списъка със сканирани безжични мрежи.
- Следвайте инструкциите на екрана за настройка.



- Ако използвате WPS за настройка на мрежата, настройките за сигурност на безжичния LAN рутер се активират и всяко оборудване, което е било свързано преди това към безжичната LAN в незащитено състояние, ще бъде прекъснато от мрежата.  
В този случай, активирайте настройките за сигурност на прекъснатото оборудване и го свържете отново. Или можете да деактивирате настройките за сигурност на безжичния LAN рутер и след това да свържете оборудването към телевизора в необезопасено състояние.

---

### Тип 3: Защитена мрежа с произволен вид безжичен LAN рутер

За да настроите безжична LAN, ще е необходим SSID (име на безжична мрежа).

- Натиснете **HOME**, после изберете  > “Мрежа” > “Настройка на мрежата”.
- Изберете “Настройка на безжична мрежа”.
- Изберете “Сканирай”, после изберете мрежа от списъка със сканирани безжични мрежи.
- Следвайте инструкциите на екрана за настройка.



- Няма да е необходим ключ за сигурност (ключ WEP или WPA), защото в тази процедура не трябва да избирате никакъв метод за сигурност.

---

### Тип 4: Настройка на кабелна мрежа

Въведете съответните буквено-цифрови стойности за вашия рутер, ако е необходимо. Елементите, които трябва да се настроят (например IP адрес, подмаска, DHCP), може да се различават в зависимост от доставчика на Интернет или от рутера. За подробности вижте ръководството за употреба, доставено от вашия Интернет доставчик, или тези, доставени с рутера.

- Натиснете **HOME**, после изберете  > “Мрежа” > “Настройка на мрежата”.
- Изберете “Настройка на кабелна мрежа”.
- Изберете “Автомат.”, за да настроите IP адреса и рогоху сървъра автоматично или “Потребителски”, за да ги настроите ръчно.
- Следвайте инструкциите на екрана за настройка.

---

### Проверка на състоянието на мрежата

Можете да проверите състоянието на мрежата.

- Натиснете **HOME**, после изберете  > “Мрежа” > “Настройка на мрежата”.
- Изберете “Покажи състоянието на мрежата”.

---

## Ако не можете да се свържете към Интернет

Използвайте диагностиката, за да проверите възможните причини за проблеми с мрежовата връзка и настройките.

- 1 Натиснете **HOME**, после изберете  > “Мрежа” > “Настройка на мрежата”.
- 2 Изберете “Покажи състоянието на мрежата”.
- 3 Изберете “Провери връзката”.  
Това може да отнеме известно време. Не можете да прекъснете диагностиката, след като сте избрали “Провери връзката”.

---

## Настройка на списъка на сървърите

Можете да изберете сървъри от домашната мрежа, които да се показват в меню Home. До 10 сървъра могат да се показват в меню Home автоматично.

- 1 Натиснете **HOME**, после изберете  > “Мрежа” > “Настройка на домашната мрежа”.
- 2 Изберете “Списъка на сървърите”.
- 3 Изберете сървъра, който желаете да се показва в меню Home и направете настройката.

## Ако не можете да се свържете към домашната мрежа

Телевизорът открива дали сървърът е бил правилно разпознат, когато не можете да го свържете към домашната мрежа. Ако резултатите от диагностиката покажат неуспех, проверете възможните причини, мрежовите връзки и настройките.

- 1 Натиснете **HOME**, после изберете  > “Мрежа” > “Настройка на домашната мрежа”.
- 2 Изберете “Диагностика на сървърите”.  
Диагностиката на сървърите започва. Когато диагностиката на сървърите приключи, се появява списък с резултатите от диагностиката.





## Отстраняване на неизправности

Когато индикаторът  (готовност) мига, пребройте примигванията (интервалът е три секунди).















Натиснете  на телевизора, за да го изключите, извадете захранващия кабел и информирайте вашия доставчик или сервиз на Sony за примигванията на индикатора (техния брой).

Когато индикаторът  (готовност) не мига, проверете елементите в таблиците, както следва.

Вижте също в “Отстраняване на неизправности” в i-Manual. Ако проблемът продължава, телевизорът ви трябва да бъде прегледан от квалифициран сервизен техник.

Състояние	Обяснение/решение
Няма картина (екранът е тъмен) и няма звук.	<ul style="list-style-type: none"><li>• Проверете свързването на антената/кабела.</li><li>• Включете в контакта захранващия кабел на телевизора и натиснете  на телевизора.</li><li>• Ако индикаторът  (готовност) мига в червено, натиснете / .</li></ul>
На екрана се появяват малки черни и/или ярки точки.	<ul style="list-style-type: none"><li>• Екранът се състои от пиксели. Малките черни и/или ярки точки (пиксели) на екрана не означават неизправност.</li></ul>
Някои програми не могат да бъдат настроени.	<ul style="list-style-type: none"><li>• Проверете свързването на антената или сателитната чиния.</li></ul>
Телевизорът се изключва автоматично (преминава в режим на готовност).	<ul style="list-style-type: none"><li>• Проверете дали “Автоматично изключване” е активирано или потвърдете настройката “Времетраене” на “Автоматично включване”.</li><li>• Проверете дали “Изключва, ако ТВ не се използва” е активиран.</li><li>• Проверете дали “Датчик за присъствие” е активиран. Когато няма открит зрител пред телевизора за предварително зададен период от време, картината автоматично се изключва и остава включен само звука на телевизора. След 30 минути в режим на изключена картина, телевизорът превключва в режим стендбай.</li></ul>
Дистанционното управление не работи.	<ul style="list-style-type: none"><li>• Сменете батериите.</li><li>• Вашият телевизор може да е в режим SYNC. Натиснете <b>SYNC MENU</b>, изберете “ТВ контрол”, след това изберете “Номе (меню)” или “Опции” за управление на телевизора.</li></ul>
Паролата за “Родителски контрол” е била забравена.	<ul style="list-style-type: none"><li>• Въведете 9999 за ПИН кода. (ПИН кодът 9999 се приема винаги.)</li></ul>
Рамката на телевизора се затопля.	<ul style="list-style-type: none"><li>• Когато телевизорът се използва продължително време, рамката му се затопля. Може да усетите топлина, когато я докоснете с ръка.</li></ul>

# Спецификации

Система	
Система на панела	LCD (течнокристален дисплей) панел
Телевизионна система	Аналогова: В зависимост от вашия избор на държава/регион: В/Г/Н, D/К, L, I, М Цифрова: DVB-T2 (само за KDL-55EX723/46EX724/46EX723/46EX524/40EX724/40EX723/40EX524/ 40EX523/40CX523//32EX724/32EX723/32EX524/32EX523/32EX424/32CX523) DVB-T/DVB-C
Система на цветовете/ видео система	Аналогова: PAL, PAL60 (само видео вход), SECAM, NTSC3.58, NTSC4.43 (само видео вход) Цифрова: MPEG-2 MP@ML/HL, H.264/MPEG-4 AVC MP/HP@L4
Покритие на каналите	Аналогова: VHF : E2-E12/UHF : E21-E69/CATV: S1-S20/HYPER: S21-S41 D/К: R1-R12, R21-R69/L: F2-F10, B-Q, F21-F69/I: UHF B21-B69/M: A2-A13, A14-A79 Цифрова: VHF/UHF
Мощност на звука	10 W + 10 W (KDL-55/46/40/37/32EX72x, KDL-46/40/32EX52x, KDL-46/40/32CX52x, KDL-32EX42x) 8 W + 8 W (KDL-26/24/22EX32x)
Входно/изходни жакове	
Антенен кабел	75 ома външен терминал за VHF/UHF
 AV1	21-пинов Scart конектор (CENELEC стандарт) включително аудио/видео вход, RGB вход и TV аудио/видео изход.
 AV2	Видео вход (фоно жак)
 COMPONENT IN	Поддържани формати: 1080p, 1080i, 720p, 576p, 576i, 480p, 480i Аудио вход (фоно жакове)
HDMI IN1, 2, 3, 4 (без KDL-26/24/22EX32x)	Видео: 1080/24p/30p, 1080p, 1080i, 720/24p/30p, 720p, 576p, 576i, 480p, 480i Аудио: Двуканална линейна PCM: 32, 44,1 и 48 kHz, 16, 20 и 24 бита, Dolby Digital Аналогов аудио вход (минижек) (само HDMI IN4) Вход от компютър ARC (Audio Return Channel) (само HDMI IN1)
HDMI IN1, 2 (само за KDL-26/24/ 22EX32x)	Видео: 1080/24p/30p, 1080p, 1080i, 720/24p/30p, 720p, 576p, 576i, 480p, 480i Аудио: Двуканална линейна PCM: 32, 44,1 и 48 kHz, 16, 20 и 24 бита, Dolby Digital Аналогов аудио вход (минижек) (само HDMI IN2) Вход от компютър ARC (Audio Return Channel) (само HDMI IN1)
 DIGITAL AUDIO OUT (OPTICAL)	Цифров оптичен жак (Двуканален линейен PCM, Dolby Digital)
 AUDIO OUT / 	Аудио изход (фоно жакове) Жак слушалки
 PC IN	Вход от компютър (Mini D-sub 15-пинов)  PC аудио вход (минижек)
 (само за KDL-26/24/ 22EX32x)	USB порт (Поддръжка на записване на твърд диск)
 (само за KDL-46/40/ 32EX520, KDL-40/ 32EX523)	USB порт
 (без KDL-46/40/32EX520, KDL-40/32EX523, KDL-26/24/22EX32x)	USB порт, Порт за USB HDD устройство (само  2)
	CAM (Conditional Access Module) гнездо
 LAN	10BASE-T/100BASE-TX конектор (в зависимост от условията на работа на мрежата, скоростта на пренос на данните може да се различава. 10BASE-T/100BASE-TX за този телевизор не гарантира скорост и качество на комуникацията.)

Име на модел KDL-	55EX72x	46EX72x	46EX52x	46CX52x	
<b>Захранване и други</b>					
Изисквания за захранване	220 V – 240 V AC, 50 Hz				
Енергиен клас	A	A	A	C	
Размер на екрана (измерен по диагонала)	Приблиз. 138,8 cm/ 55 инча	Приблиз. 116,8 cm/ 46 инча	Приблиз. 116,8 cm/ 46 инча	Приблиз. 116,8 cm/ 46 инча	
Консумация на енергия	в “У дома”/ “Стандартен” режим	113 W	81,0 W	68,0 W	128 W
	в “В магазин”/ “Ярък” режим	177 W	133 W	114 W	204 W
Средно годишно потребление на енергия*1	165 kWh	118 kWh	99 kWh	187 kWh	
Консумация на енергия в режим готовност*2	0,25 W (15 W в режим на актуализация на софтуер / EPG)	0,25 W (15 W в режим на актуализация на софтуер / EPG)	0,3 W (13 W в режим на актуализация на софтуер / EPG)	0,25 W (16 W в режим на актуализация на софтуер / EPG)	
Резолюция на дисплея	1 920 точки (по хоризонтала) × 1 080 реда (по вертикала)				
Габарити (прибл.) (ш × в × д)					
с поставка за маса	126,9 × 79,9 × 31,5 cm	107,8 × 69,0 × 26,0 cm	107,8 × 69,0 × 26,0 cm	112,2 × 71,2 × 27,5 cm	
без поставка за маса	126,9 × 76,9 × 4,1 cm	107,8 × 66,0 × 4,2 cm	107,8 × 66,0 × 4,2 cm	112,2 × 68,2 × 7,4 cm	
Тегло (прибл.)					
с поставка за маса	25,4 kg	17,9 kg	17,8 kg	20,7 kg	
без поставка за маса	20,2 kg	14,3 kg	14,2 kg	17,1 kg	
Приложени аксесоари	Вижте “Проверка на аксесоарите” (стр. 8).				
Аксесоари по избор	Конзола за стенно монтиране: SU-WL500 3D очила: TDG-BR250/TDG-BR200/TDG-BR100/TDG-BR50 (KDL-55/46EX72x) Безжичен USB LAN адаптер				
Работна температура	0 °C – 40 °C				
Работна влажност	Относителна влажност 10% – 80% (без образуване на конденз)				

Име на модел KDL-	40EX72x	40EX52x	40CX52x	37EX72x	
<b>Захранване и други</b>					
Изисквания за захранване	220 V – 240 V AC, 50 Hz				
Енергиен клас	A	A	C	A	
Размер на екрана (измерен по диагонала)	Прибл. 101,6 cm/ 40 инча	Прибл. 101,6 cm/ 40 инча	Прибл. 101,6 cm/ 40 инча	Прибл. 94,0 cm/ 37 инча	
Консумация на енергия	в “У дома”/ “Стандартен” режим	64,0 W	65,0 W	120 W	56,0 W
	в “В магазин”/ “Ярък” режим	121 W	113 W	181 W	105 W
Средно годишно потребление на енергия*1	93 kWh	95 kWh	175 kWh	82 kWh	
Консумация на енергия в режим готовност*2	0,25 W (15 W в режим на актуализация на софтуер / EPG)	0,3 W (13 W в режим на актуализация на софтуер / EPG)	0,25 W (15 W в режим на актуализация на софтуер / EPG)	0,25 W (17 W в режим на актуализация на софтуер / EPG)	
Резолюция на дисплея	1 920 точки (по хоризонтала) × 1 080 реда (по вертикала)				
Габарити (прибл.) (ш × в × д)					
с поставка за маса	94,3 × 61,6 × 25,0 cm	94,3 × 61,6 × 25,0 cm	99,1 × 63,6 × 25,0 cm	87,8 × 57,9 × 25,0 cm	
без поставка за маса	94,3 × 58,6 × 4,2 cm	94,3 × 58,6 × 4,2 cm	99,1 × 60,6 × 7,1 cm	87,8 × 54,9 × 4,2 cm	

Име на модел KDL-	40EX72x	40EX52x	40CX52x	37EX72x
Тегло (прибл.)				
с поставка за маса	14,4 kg	14,4 kg	16,3 kg	13,3 kg
без поставка за маса	11,2 kg	11,2 kg	12,9 kg	10,1 kg
Приложени аксесоари	Вижте “Проверка на аксесоарите” (стр. 8).			
Аксесоари по избор	Конзола за стенно монтиране: SU-WL500 3D очила: TDG-BR250/TDG-BR200/TDG-BR100/TDG-BR50 (KDL-40/37EX72x) Безжичен USB LAN адаптер			
Работна температура	0 °C – 40 °C			
Работна влажност	Относителна влажност 10% – 80% (без образуване на конденз)			

Име на модел KDL-	32EX72x	32EX52x	32EX42x	32CX52x	
<b>Захранване и други</b>					
Изисквания за захранване	220 V – 240 V AC, 50 Hz				
Енергиен клас	B	B	B	C	
Размер на екрана (измерен по диагонала)	Прибл. 80,1 cm/ 32 инча	Прибл. 80,1 cm/ 32 инча	Прибл. 80,0 cm/ 32 инча	Прибл. 80,1 cm/ 32 инча	
Консумация на енергия	в “У дома”/ “Стандартен” режим	59,0 W	56,0 W	56,0 W	73,0 W
	в “В магазин”/ “Ярък” режим	101 W	88 W	88 W	112 W
Средно годишно потребление на енергия*1	86 kWh	82 kWh	82 kWh	107 kWh	
Консумация на енергия в режим готовност*2	0,25 W (16 W в режим на актуализация на софтуер / EPG)	0,3 W (17 W в режим на актуализация на софтуер / EPG)	0,3 W (17 W в режим на актуализация на софтуер / EPG)	0,25 W (15 W в режим на актуализация на софтуер / EPG)	
Резолуция на дисплея	1 920 точки (по хоризонтала) × 1 080 реда (по вертикала)		1 366 точки (по хоризонтала) × 768 реда (по вертикала)	1 920 точки (по хоризонтала) × 1 080 реда (по вертикала)	
Габарити (прибл.) (ш × в × д)					
с поставка за маса	75,5 × 51,0 × 21,6 cm	75,5 × 51,0 × 21,6 cm	75,5 × 51,0 × 21,6 cm	79,9 × 53,2 × 23,0 cm	
без поставка за маса	75,5 × 48,0 × 4,2 cm	75,5 × 48,0 × 4,2 cm	75,5 × 48,0 × 4,2 cm	79,9 × 50,2 × 7,0 cm	
Тегло (прибл.)					
с поставка за маса	10,4 kg	10,2 kg	10,2 kg	11,4 kg	
без поставка за маса	7,9 kg	7,7 kg	7,7 kg	8,7 kg	
Приложени аксесоари	Вижте “Проверка на аксесоарите” (стр. 8).				
Аксесоари по избор	Конзола за стенно монтиране: SU-WL500 3D очила: TDG-BR250/TDG-BR200/TDG-BR100/TDG-BR50 (KDL-32EX72x) Безжичен USB LAN адаптер				
Работна температура	0 °C – 40 °C				
Работна влажност	Относителна влажност 10% – 80% (без образуване на конденз)				

Име на модел KDL-	26EX321	26EX320	24EX32x	22EX32x	
<b>Захранване и други</b>					
Изисквания за захранване	220 V – 240 V AC, 50 Hz				
Енергиен клас	B	B	B	B	
Размер на екрана (измерен по диагонала)	Прибл. 66,1 cm/ 26 инча	Прибл. 66,1 cm/ 26 инча	Прибл. 61,0 cm/ 24 инча	Прибл. 54,8 cm/ 22 инча	
Консумация на енергия	в “У дома”/ “Стандартен” режим	38,0 W	38,0 W	35,0 W	32,0 W
	в “В магазин”/ “Ярък” режим	63 W	63 W	62 W	52 W

Име на модел KDL-	26EX321	26EX320	24EX32x	22EX32x
Средно годишно потребление на енергия* <sup>1</sup>	55 kWh	55 kWh	51 kWh	47 kWh
Консумация на енергия в режим готовност* <sup>2</sup>	0,35 W (13 W в режим на актуализация на софтуер / EPG)	0,35 W (13 W в режим на актуализация на софтуер / EPG)	0,35 W (13 W в режим на актуализация на софтуер / EPG)	0,35 W (13 W в режим на актуализация на софтуер / EPG)
Резолюция на дисплея	1 366 точки (по хоризонтала) × 768 реда (по вертикала)		1 920 точки (по хоризонтала) × 1 080 реда (по вертикала)	1 366 точки (по хоризонтала) × 768 реда (по вертикала)
Габарити (прибл.) (ш × в × д)				
с поставка за маса	63,1 × 43,3 × 21,5 cm	63,1 × 42,1 × 18,2 cm	58,3 × 39,1 × 18,2 cm	52,9 × 36,2 × 17,2 cm
без поставка за маса	63,1 × 40,6 × 4,2 cm	63,1 × 40,6 × 4,2 cm	58,3 × 37,6 × 4,2 cm	52,9 × 34,7 × 4,2 cm
Тегло (прибл.)				
с поставка за маса	8,4 kg	7,2 kg	6,2 kg	5,1 kg
без поставка за маса	6,1 kg	6,1 kg	5,2 kg	4,1 kg
Приложени аксесоари	Вижте "Проверка на аксесоарите" (стр. 8).			
Аксесоари по избор	Конзола за стенно монтиране: SU-WL100 Безжичен USB LAN адаптер			
Работна температура	0 °C – 40 °C			
Работна влажност	Относителна влажност 10% – 80% (без образуване на конденз)			

\*<sup>1</sup> Консумация на енергия на година, базирано на консумацията на телевизор, който работи 4 часа на ден, 365 дни. Действителната консумация на енергия зависи от това как се използва телевизора.

\*<sup>2</sup> Указаната консумация на енергия в режим на готовност се достига след като телевизорът приключи необходимите вътрешни процеси.

Дизайнът и спецификациите подлежат на промяна без предупреждение.



## Инсталиране на аксесоарите (Конзола за закрепване към стена)

### До потребителите:

Когато използвате конзола за закрепване към стена SU-WL500 и SU-WL100, разстоянието между стената и телевизора ще бъде 6 cm. Използвайте това пространство, за да прокарате кабелите към телевизора.

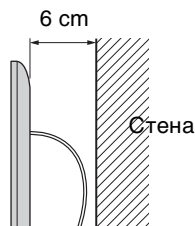

За опазване на продукта и от съображения за безопасност Sony настоятелно препоръчва монтажа на вашия телевизор да бъде извършен от доставчици на Sony или лицензирани подизпълнители. Не се опитвайте да го монтирате сами.

### До доставчиците на Sony и подизпълнителите:

Подхождайте с подчертано внимание към безопасността по време на монтажа, периодичната поддръжка и огледа на този продукт.

Вашият телевизор може да бъде монтиран с помощта на SU-WL500 (стр. 30) и SU-WL100 (стр. 30) Конзола за закрепване към стена (продава се отделно).

- За правилния монтаж прочетете доставеното ръководство за употреба на конзолата за закрепване към стена.
- Вж. “Сваляне на поставката за маса от телевизора” (стр. 9).

За монтажа на този продукт се изисква достатъчен опит, особено при определяне на здравината на стената, която се изисква за издържане тежестта на телевизора. На всяка цена поверете закрепването на този продукт към стена на доставчици на Sony или лицензирани подизпълнители и по време на монтажа обърнете особено внимание на мерките за безопасност. Sony не носи отговорност за повреди или наранявания в резултат на неправилна работа или монтаж.

Когато монтирате телевизора на стената, извадете винтовете от задната страна на телевизора. Винтовете и техния брой зависят от модела на телевизора. (Те са завити в отворите за монтаж на стена.) Съхранете извадените винтове на сигурно място, далеч от деца.

► За KDL-55EX72x

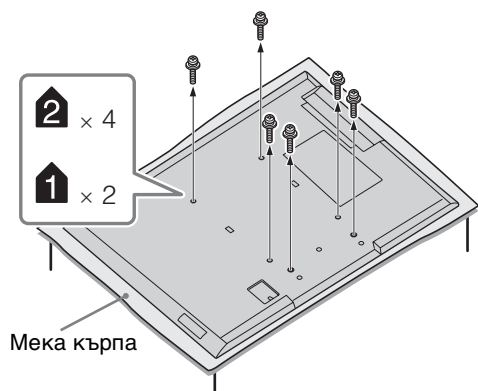

► За KDL-46/40/37/32EX72x,  
KDL-46/40/32EX52x,  
KDL-32EX42x

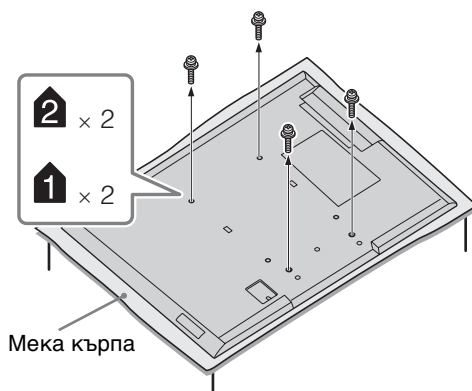

- Когато махате поставката за маса от телевизора, сложете дисплея с лицето надолу на стабилна работна повърхност, която е по-голяма от телевизора.
- За да избегнете повреда на повърхността на LCD дисплея, поставете мека кърпа върху работната повърхност.

## SU-WL500, SU-WL100

За KDL-55/46/40/37/32EX72x,  
KDL-46/40/32EX52x,  
KDL-46/40/32CX52x,  
KDL-32EX42x

SU-WL500

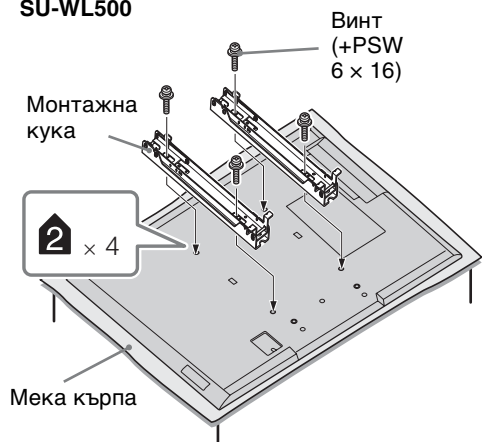

За KDL-26/24/22EX32x

SU-WL100

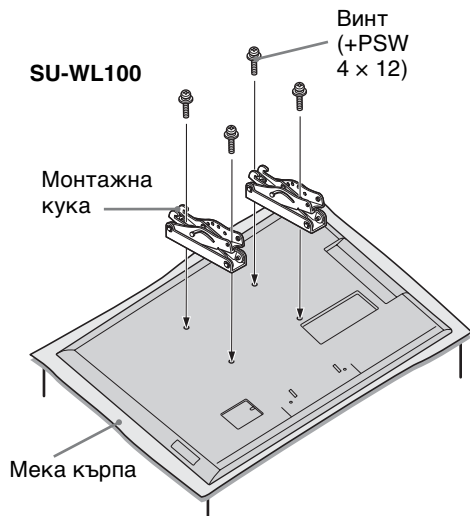

- Закачете монтажната скоба, като използвате четирите винта, доставени с конзолата за закрепване на стена.
- Когато закрепвате отново поставката за маса, не пропускайте да затегнете винтовете (свалени по-рано) към оригиналните отвори на гърба на телевизора.

## Схема/таблица на разположението на винта и куката

Име на модел KDL-	Местоположение на винта	Местоположение на куката
	SU-WL500	SU-WL500
55EX72x	e, j	b
46EX72x/46EX52x	e, j	b
46CX52x	d, g	b
40EX72x/40EX52x	e, j	b
40CX52x	d, g	b
37EX72x	e, j	b
32EX72x/32EX52x/32EX42x/32CX52x	e, g	c
		<b>SU-WL100</b>
26EX32x	-	a
24EX32x	-	a
22EX32x	-	b

### SU-WL500

#### Местоположение на винта

Когато монтирате монтажната кука на телевизора.

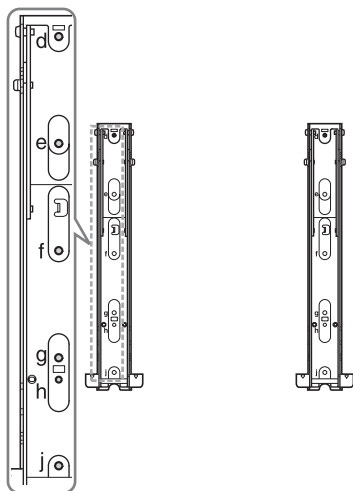

#### Местоположение на куката

Когато монтирате телевизора на основната конзола.

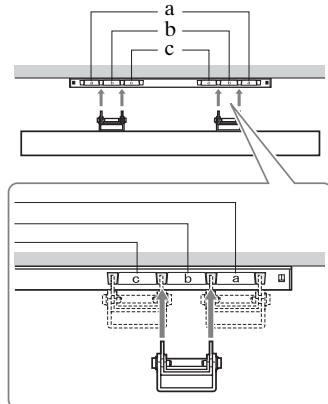

## SU-WL100

### Местоположение на куката

Когато монтирате телевизора на основната конзола.

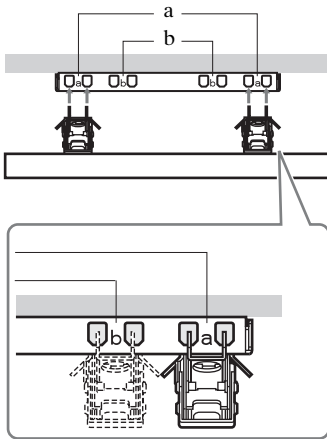

## Таблица на размерите, имащи отношение към монтажа на телевизора

### ① SU-WL500

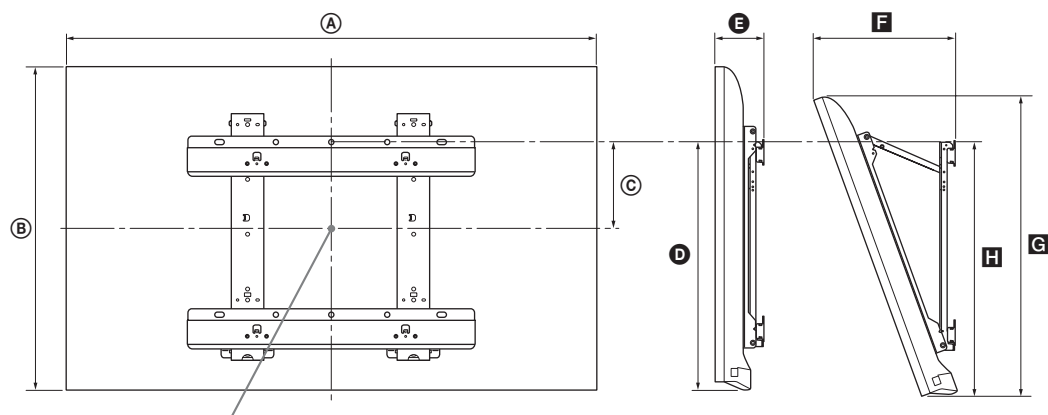

Централна точка на екрана

### ② SU-WL100

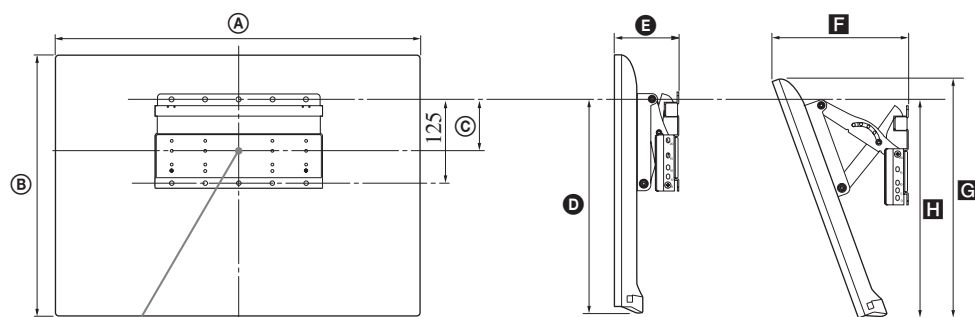

Централна точка на екрана

Уред: cm

Име на модел KDL-	Размери на екрана		Размер на центъра на екрана	Дължина за всеки ъгъл на монтиране					
				Ъгъл (0°)		Ъгъл (20°)			
				A	B	C	D	E	F
<b>① SU-WL500</b>									
55EX72x	126,9	76,9	6,5	46,5	9,0	32,2	71,8	47,2	
46EX72x	107,8	66,0	12,0	46,5	9,1	28,6	61,6	47,2	
46EX52x	107,8	66,0	12,0	46,5	9,1	28,6	61,5	47,2	
46CX52x	112,2	68,2	8,4	43,2	13,4	34,5	64,2	45,5	
40EX72x	94,3	58,6	15,7	46,5	9,1	26,1	54,6	47,2	
40EX52x	94,3	58,6	15,7	46,5	9,1	26,0	54,5	47,2	
40CX52x	99,1	60,6	12,2	43,2	13,1	31,9	57,0	45,5	
37EX72x	87,8	54,9	17,5	46,5	9,1	24,8	51,1	47,2	
32EX72x	75,5	48,0	16,1	41,6	9,1	24,1	44,6	42,7	
32EX52x/ 32EX42x	75,5	48,0	16,1	41,6	9,1	24,1	44,6	42,6	
32CX52x	79,9	50,2	17,2	43,2	13,0	27,9	47,3	45,4	
<b>② SU-WL100</b>									
26EX32x	63,1	40,6	7,8	29,5	9,5	20,4	37,4	26,3	
24EX32x	58,3	37,6	9,5	29,6	9,4	19,3	34,6	27,6	
22EX32x	52,9	34,7	10,8	29,5	9,3	18,2	31,9	27,6	

Числата в таблицата може леко да се различават в зависимост от начина на извършване на монтажа.

### ВНИМАНИЕ

Стената, на която ще бъде монтиран телевизора, трябва да е способна да издържи тежест, поне четирикратно превишаваща тази на телевизора. Вижте “Спецификации” (стр. 25-28) относно теглото.

# Информация за безопасност

## Инсталация/Настройка

Инсталирайте и използвайте телевизора в съответствие с инструкциите, описани по-долу, за да избегнете риск от пожар, токов удар или повреда и/или наранявания.

### Инсталация

- Телевизорът трябва да бъде инсталиран близо до лесно достъпен контакт.
- Поставете телевизора на стабилна, равна повърхност.
- Монтирането на устройството към стената трябва да се извърши само от квалифициран персонал.
- За по-голяма безопасност ви препоръчваме да използвате оригиналните аксесоари на Sony, включително:

– Конзола за закрепване към стена:

SU-WL500 (без KDL-26/24/22EX32x)

SU-WL100 (KDL-26/24/22EX32x)

- На всяка цена използвайте винтовете, които се доставят с конзолата за закрепване към стена, когато прикрепяте монтажните куки към телевизора. Предоставените винтове са проектирани така, че да бъдат 8 мм-12 мм дълги, ако бъдат измерени от повърхността на монтажната кука. Диаметърът и дължината на винтовете се различават в зависимост от модела на конзолата за закрепване към стена. Използването на винтове, различни от тези в комплекта на конзолата, може да доведе до вътрешни повреди на телевизора или да стане причина за падането му и т.н.

8 mm - 12 mm

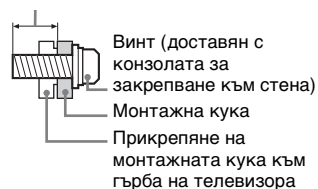

### Пренасяне

- Преди да местите телевизора, изключете всички кабели от него.
- Пренасянето на голям телевизор изисква двама или повече души.
- Когато пренасяте телевизора на ръка, дръжте го както е показано на илюстрацията отдясно. Не натискайте LCD панела и рамката около екрана.



KDL-26/24/22EX32x

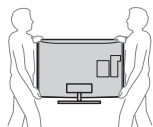

KDL-55/46/40/37/32EX72x,  
KDL-46/40/32EX52x,  
KDL-46/40/32CX52x,  
KDL-32EX42x

- При пренасяне не излагайте телевизора на сътресения или прекалени вибрации.
- Когато пренасяте телевизора при ремонт или при смяна на жилището, пакувайте го, като използвате оригиналната опаковка и материали за пакутиране.

### Вентилация

- Никога не покривайте вентилационните отвори и не вкарвайте предмети в корпуса.
- Оставете свободно място около телевизора както е показано по-долу.
- Препоръчително е да използвате оригиналната конзола за монтиране към стена на Sony, за да осигурите достатъчна циркулация на въздуха.

### Инсталация на стена

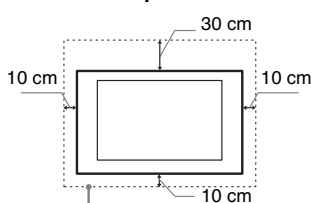

Оставете най-малко толкова място около устройството.

### Инсталиране с помощта на стойката

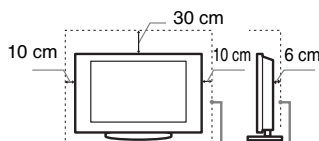

Оставете най-малко толкова място около устройството.

- За да постигнете правилна вентилация и да предотвратите събирането на прах или мръсотия:
  - Не слагайте телевизора легнал, не го монтирайте обърнат с горния край надолу, наопаки или странично.
  - Не слагайте телевизора върху рафтове, килим, легло или в дрешник.
  - Не покривайте телевизора с парчета плат, като пердета или с други предмети, като вестници и др.

- Не инсталирайте телевизора, както е показано по-долу.

Циркулацията на въздух е блокирана.

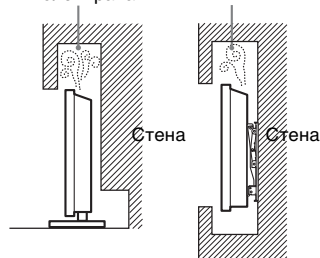

### Захранващ кабел

За да предотвратите риск от пожар, токов удар, повреда и/или нараняване, работете със захранващия кабел както следва:

- Използвайте само оригинален захранващ кабел на Sony. Не използвайте други марки.
- Вкарайте щепсела плътно и докрай в контакта.
- Включвайте телевизора само към променливотоково захранване от 220-240 V.
- Когато прокарвате кабели, за ваша безопасност се уверете, че сте изключили захранващия кабел; внимавайте да не се спънете в кабелите.
- Изключете захранващия кабел от мрежата от 220 V, преди да работите или местите телевизора.
- Пазете захранващия кабел далеч от източници на топлина.
- Изключете захранващия кабел и го почиствайте редовно. Ако захранващият кабел е замърсен или прашен и по него се образува влага, izolацията му може да се наруши и това може да доведе до пожар.

### Забележки

- Не използвайте приложения захранващ кабел с друго оборудване.
- Не дупчете, не огъвайте и не усуквайте прекомерно захранващия кабел. Жилото на проводниците може да се оголи или прекъсне.
- Не преправяйте захранващия кабел.
- Не поставяйте тежки предмети върху захранващия кабел.
- Не дърпайте самия захранващ кабел, когато го изключвате от контакта.
- Не свързвайте твърде много устройства към един и същи контакт.
- Не използвайте контакт, който не захваща стабилно щепсела.

## Забранена употреба

Не инсталирайте/използвайте телевизора на следните места или в ситуацията, описани по-долу. В противен случай телевизорът може да се повреди и да причини пожар, токов удар, повреда и/или нараняване.

### Местонахождение:

- На открито (пряка слънчева светлина), на морския бряг, на кораб или друг плавателен съд, във вътрешността на превозно средство, в медицински заведения, на нестабилни повърхности, близо до вода, изложен на дъжд, влага или пушек.
- Ако телевизорът бъде поставен в съблекалня на обществена баня или минерална баня, телевизорът може да се повреди от сярата във въздуха и др.



- За най-добро качество на картината, не излагайте екрана на директно осветяване или слънчева светлина.
- Избягвайте преместването на телевизора от студено на топло място. Внезапните промени в температурата на стаята могат да причинят конденз на влага. Това може да е причина за показване на лоша картина и/или лоши цветове. В такъв случай изчакайте влагата да се изпари напълно, преди да включите телевизора.

### Околна среда:

- Места, които са горещи, влажни или прекалено прашни; Там, където може да влязат насекоми; Където може да бъде изложен на механични вибрации, в близост до запалими предмети (свещи и др.). Телевизорът трябва да бъде предпазен от поливане с течности; не поставяйте в близост до устройството предмети, пълни с течности, като например вази.
- Не поставяйте телевизора на влажно или прашно място, или в стая с мазен дим или пара (близо до кухненски плотове или овлажнители). Може да възникне пожар, електрически удар или деформация.



- Не поставяйте телевизора на места, изложени на високи температури, например директна слънчева светлина, близо до радиатор или отоплително тяло. В такива условия телевизорът може да прегрее, което да причини деформация на корпуса и/или неизправност на телевизора.



### Ситуации:

- Не използвайте устройството, ако сте с мокри ръце, когато капакът на устройството е свален или с аксесоари, които не са препоръчани от производителя. По време на гръмотевични бури изключвайте телевизора от мрежата от 220 V, също изваждайте антенния кабел.
- Не монтирайте телевизора така, че да се подава на открито. Може да възникне нараняване или повреда от сблъскване на човек или предмет в телевизора.



### Счупени парчета:

- Не хвърляйте нищо към телевизора. Стъклото на екрана може да се счупи и да експлодира при удара и да причини сериозни наранявания.
- Ако повърхността на дисплея се пропука, не я докосвайте, докато не изключите захранващия кабел. В противен случай може да получите токов удар.

### Когато не използвате устройството

- Поради причини, свързани с безопасността и околната среда, ви препоръчваме да изключвате телевизора от мрежата, когато не планирате да го използвате няколко дни.
- Телевизорът не е изключен от мрежата, когато е изключен от копчето. За да изключите напълно устройството, изключете кабела на захранването от електрическата мрежа.
- Някои телевизори притежават функции, които изискват оставянето на устройството в режим на готовност.

## Относно децата

- Не позволявайте на деца да се качват върху телевизора.
- Пазете малките аксесоари далеч от деца, за да не бъдат погълнати от тях по грешка.

## Ако възникнат следните проблеми...

**Незабавно изключете** телевизора и извадете захранващия кабел в случай, че възникне някоя от следните проблеми.

Консултирайте се с вашия доставчик или с оторизиран сервиз на Sony дали е наложително телевизорът да бъде проверен от квалифициран сервиз.

### Когато:

- Захранващият кабел е повреден.
- Гнездото на контакта не захваща стабилно щепсела.
- Телевизорът е повреден, понеже е изпуснат, ударен или нещо е хвърлено по него.
- Течни или твърди предмети са попаднали в отворите на корпуса.

### Предупреждение

За да предотвратите избухване на пожар, винаги дръжте свещи или други източници на огън далеч от този продукт.



## Introduzione

Grazie per avere scelto questo prodotto Sony. Prima di mettere in funzione il televisore, si prega di leggere attentamente il presente manuale e di conservarlo per farvi riferimento in futuro.

Il fabbricante di questo prodotto è Sony Corporation, 1-7-1 Konan Minato-ku Tokyo, 108-0075, Giappone. Il rappresentante autorizzato ai fini della Compatibilità Elettromagnetica e della sicurezza del prodotto è Sony Deutschland GmbH, Hedelfinger Strasse 61, 70327, Stoccarda Germania. Per qualsiasi problema relativo all'assistenza o alla garanzia, si prega di fare riferimento agli indirizzi indicati nei documenti di assistenza e garanzia forniti con il prodotto.

## Note sul funzionamento del televisore digitale

- Le funzioni relative al televisore digitale (DVB) saranno attive esclusivamente in paesi o zone dove vengano trasmessi i segnali digitali terrestri DVB-T (MPEG-2 e H.264/MPEG-4 AVC) o dove sia disponibile un servizio via cavo DVB-C compatibile (MPEG-2 e H.264/MPEG-4 AVC). Verificare con il proprio rivenditore locale la possibilità di ricevere un segnale DVB-T nella zona di residenza o chiedere al fornitore di servizi via cavo se il servizio DVB-C è adatto al funzionamento integrato con questo televisore.
- Il vostro fornitore di servizi via cavo potrà addebitare un costo aggiuntivo per tale servizio e richiedere che vengano accettati i propri termini e condizioni commerciali.
- Sebbene questo televisore segua le specifiche DVB-T e DVB-C, non è possibile garantire la compatibilità con future trasmissioni digitali terrestri DVB-T e digitali via cavo DVB-C.
- Alcune funzioni del televisore digitale potranno non essere disponibili in alcuni paesi/regioni e il cavo DVB-C potrà non funzionare correttamente con tutti i fornitori.

Per ottenere un elenco dei fornitori di servizi via cavo supportati, visitare il sito web per l'assistenza:

<http://support.sony-europe.com/TV/DVBC/>



- La "x" che appare sul nome del modello corrisponde a un carattere numerico correlato al design, al colore o al sistema TV.
- Le istruzioni per l'installazione della staffa di montaggio a parete sono presenti all'interno di questo manuale di istruzioni del televisore.
- Le illustrazioni utilizzate in questo manuale possono differire a seconda del modello del televisore.

- Le illustrazioni del telecomando utilizzate in questo manuale sono relative al modello RM-ED044 se non diversamente indicato.
- Prima di utilizzare il televisore, leggere "Informazioni di sicurezza" (pagina 34). Conservare il manuale per farvi riferimento in futuro.

## Informazioni sui marchi

DVB è un marchio depositato del progetto DVB.

HDMI, il logo di HDMI e High-Definition Multimedia Interface sono marchi di fabbrica o marchi di fabbrica registrati di HDMI Licensing LLC negli Stati Uniti e in altri Paesi.

DLNA®, il logo DLNA e DLNA CERTIFIED® sono marchi, marchi di servizio o marchi di certificazione di Digital Living Network Alliance.

DivX® è una tecnologia di compressione dei file video sviluppata da DivX, Inc.

DivX®, DivX Certified® e i loghi associati sono marchi depositati di DivX, Inc. e sono utilizzati su licenza.

INFORMAZIONI SU DIVX VIDEO: DivX® è un formato video digitale creato da DivX, Inc. Questo è un prodotto ufficiale DivX Certified in grado di riprodurre video DivX. Per ulteriori informazioni e per scaricare software per la conversione dei file in formato DivX video, visitare il sito [www.divx.com](http://www.divx.com).

INFORMAZIONI SU DIVX VIDEO-ON-DEMAND: questo prodotto DivX Certified® deve essere registrato per consentire la riproduzione di contenuti DivX Video-on-Demand (VOD). Per generare il codice di registrazione, selezionare la sezione DivX VOD nel menu di impostazione del prodotto. Per completare il processo di registrazione e per ulteriori informazioni in merito al formato DivX VOD, aprire la pagina [vod.divx.com](http://vod.divx.com). Prodotto su licenza di Dolby Laboratories. Dolby e il simbolo doppio D sono marchi depositati di Dolby Laboratories.

"BRAVIA" e BRAVIA sono marchi depositati di Sony Corporation.

TrackID è un marchio o un marchio registrato di Sony Ericsson Mobile Communications AB.

La tecnologia di riconoscimento di musica e video, e i relativi dati, è fornita da Gracenote®. Gracenote è lo standard del settore per la tecnologia di riconoscimento musicale e la fornitura del relativo contenuto. Per ulteriori informazioni, visitare [www.gracenote.com](http://www.gracenote.com).

CD, DVD, Blu-ray Disc e dati relativi a musica e video di Gracenote, Inc. Copyright © 2000-oggi Gracenote. Gracenote Software, copyright © 2000-oggi Gracenote. Il presente prodotto e i suoi servizi utilizzano uno o più brevetti di proprietà di Gracenote. Visitare il sito Web di Gracenote per un elenco non esaustivo dei brevetti di Gracenote applicabili. Gracenote, CDDB, MusicID, MediaVOCS, il logo e il logotipo Gracenote e il logo "Powered by Gracenote" sono marchi o marchi

registrati di Gracenote negli Stati Uniti e/o in altri paesi.

Java e tutti i marchi e loghi basati su Java sono marchi o marchi registrati di Oracle e/o delle sue affiliate. Altri nomi possono essere marchi dei rispettivi proprietari.

**HDMI**  
HIGH-DEFINITION MULTIMEDIA INTERFACE

**DOLBY**  
DIGITAL PLUS  
PULSE

**DLNA**  
CERTIFIED

**DIVX**

**gracenote**

**Java**  
POWERED

**Per KDL-55/46/40/32EX721,  
KDL-46/40/32EX724,  
KDL-26EX321, KDL-26/24/  
22EX320:**

## Avviso per il segnale wireless

1. Con la presente, Sony dichiara che questa unità è conforme ai requisiti essenziali ed alle altre disposizioni pertinenti stabilite dalla direttiva 1999/5/CE.

Per leggere o scaricare la dichiarazione di conformità (DoC) alla Direttiva R&TTE, accedere al seguente indirizzo URL.

<http://www.compliance.sony.de/>



2. Avviso per i marchi: le seguenti informazioni si riferiscono esclusivamente ad apparecchi venduti in paesi che applicano le direttive UE.



Il sistema wireless del televisore può essere utilizzato nei seguenti paesi:

Austria, Belgio, Bulgaria, Cipro, Repubblica Ceca, Danimarca, Estonia, Finlandia, Francia, Germania, Grecia, Ungheria, Islanda, Irlanda, Italia, Lettonia, Liechtenstein, Lituania, Lussemburgo, Malta, Olanda, Norvegia, Polonia, Portogallo, Slovacchia, Romania, Slovenia, Spagna, Svezia, Svizzera, Turchia e Regno Unito.

Questo dispositivo può essere utilizzato in altri paesi non europei.

## Sistema TV wireless: informazioni sulle normative applicabili

### Per il mercato italiano

- uso privato: Decreto legislativo n. 259/18/2003 (“Codice delle comunicazioni elettroniche”). In particolare, l’articolo 104 specifica i casi in cui occorre richiedere un’autorizzazione generale, mentre l’Art. 105 indica i casi in cui l’utilizzo è libero;
- regolamentazione della fornitura dell’accesso RLAN del pubblico alle reti e ai servizi pubblici di comunicazione elettronica (es. sistema TV wireless), Decreto ministeriale 28/5/2003 e relative modifiche, e Art. 25 (autorizzazione generale per reti e servizi di comunicazione elettronici) del Codice delle comunicazioni elettroniche.

### Per il mercato norvegese

L’uso di questo apparecchio radio è vietato nell’area geografica che si trova entro un raggio di 20 km dal centro di Ny-Ålesund, Svalbard.

### Per il mercato cipriota

L’utente finale è tenuto a registrare i dispositivi RLAN (o WAS o Wi-Fi) presso il Ministero delle telecomunicazioni (P.I. 365/2008 e P.I. 267/2007).

Il P.I. 365/2008 è il Codice sulle radiocomunicazioni 2008 (Categorie di stazioni soggette ad autorizzazione generale e registrazione).

Il P.I. 267/2007 è l’Autorizzazione generale per l’uso delle radiofrequenze da parte di reti LAN e sistemi wireless, incluse le reti locali radio (WAS/RLAN).

### Per il mercato Francia

La funzione WLAN (WiFi) del presente televisore digitale LCD a colori deve essere utilizzata esclusivamente all’interno di edifici. Qualsiasi utilizzo della funzione WLAN (WiFi) del presente televisore digitale LCD a colori all’esterno di edifici è proibito sul territorio francese. Accertarsi che la funzione WLAN (WiFi) del presente televisore digitale LCD a colori sia disattivata prima di un eventuale utilizzo al di fuori degli edifici. (Decisione ART 2002-1009 e successive modifiche della Decisione ART 03-908, relativa alle restrizioni sull’uso delle radiofrequenze).

### Ubicazione della targhetta di identificazione

Le etichette indicanti il numero di modello, la data di produzione (mese/anno) e la tensione di alimentazione (in accordo con le norme di sicurezza applicabili) sono ubicate sul retro del televisore.

## Precauzioni

### Visione del televisore

- La visione di immagini video 3D o l’utilizzo di videogiochi stereoscopici in 3D può causare disturbi (sforzo visivo eccessivo, affaticamento, nausea) in alcune persone. Sony consiglia a tutti gli utilizzatori di effettuare pause regolari durante la visione di immagini 3D o durante l’utilizzo di videogiochi stereoscopici in 3D. La durata e la frequenza delle pause necessarie variano da una persona all’altra. Le scelte ottimali devono essere prese in autonomia. Se si avverte un qualsiasi disturbo, la visione di immagini 3D o l’utilizzo di videogiochi stereoscopici in 3D vanno interrotti fino alla scomparsa del disturbo; se lo si ritiene opportuno, consultare un medico. Consultare inoltre (i) il manuale di istruzioni di qualsiasi altro dispositivo o supporto utilizzato insieme al televisore e (ii) il nostro sito Web (<http://www.sony-europe.com/myproduct>) per le ultime informazioni. La visione da parte dei bambini piccoli (in particolare, quelli sotto i sei anni di età) è ancora in fase di studio. Consultare un medico (un pediatra o un oculista) prima di consentire ai bambini piccoli la visione di immagini video 3D o l’utilizzo di videogiochi stereoscopici in 3D. Gli adulti sono tenuti a verificare che i bambini piccoli seguano le indicazioni riportate sopra.
  - Non utilizzare, conservare o lasciare gli Occhiali 3D o la pila vicino al fuoco o in luoghi con temperature elevate, per es. alla luce diretta del sole o all’interno di auto esposte ai raggi solari.
  - Durante l’uso della funzione 3D simulato, tenere presente che l’immagine visualizzata viene modificata rispetto all’originale a causa della conversione operata da questo televisore.
  - Si consiglia la visione del televisore in condizioni di luce adatta, in quanto condizioni di luce scarsa o periodi prolungati danneggiano la vista.
  - Onde evitare danni all’udito, durante l’uso delle cuffie regolare il volume a livelli moderati.
- ### Schermo LCD
- Per quanto lo schermo LCD sia realizzato con tecnologia ad alta precisione e disponga del 99,99% od oltre di pixel effettivi, potranno comparire ripetutamente punti neri o luminosi (rossi, blu o verdi) sullo schermo. Ciò costituisce una caratteristica di fabbricazione dello schermo LCD e non è un problema di funzionamento.
  - Non spingere o graffiare il filtro anteriore e non posizionare oggetti sopra al televisore. L’immagine potrà risultare non uniforme o lo schermo LCD danneggiato.

- Se il televisore viene utilizzato in un luogo freddo, le immagini potrebbero risultare distorte o più scure del normale. Non si tratta di un problema di funzionamento, bensì di un fenomeno che scompare con l'aumento della temperatura.
- Se vengono visualizzati in modo continuo fermi immagine, è possibile che si presentino un'immagine residua. Tale immagine scompare dopo alcuni istanti.
- Durante l'uso del televisore, lo schermo e il rivestimento si scaldano. Non si tratta di un problema di funzionamento.
- Lo schermo LCD contiene piccole quantità di cristalli liquidi. I tubi fluorescenti utilizzati in questo televisore, contengono mercurio. Per lo smaltimento attenersi ai regolamenti e alle normative locali.

### Cura e pulizia della superficie dello schermo e del rivestimento

Verificare di avere disinserito il cavo di alimentazione collegato al televisore dalla presa di rete prima di procedere alla pulizia.

Per evitare il degradamento del materiale o del rivestimento dello schermo, prendere le seguenti precauzioni.

- Per rimuovere la polvere dalla superficie dello schermo e dal rivestimento, utilizzare un panno morbido e procedere con delicatezza. Se la polvere persiste, utilizzare un panno morbido leggermente inumidito con una soluzione detergente neutra diluita.
- Non spruzzare acqua o detergente direttamente sul televisore. Potrebbe gocciolare verso la parte inferiore dello schermo o altre parti esterne causando danni al funzionamento.
- Non utilizzare spugnette abrasive, detersivi alcalini o acidi, polveri abrasive o solventi volatili quali alcool, benzene, diluenti o insetticidi. L'uso di tali materiali o il contatto prolungato con gomma o materiali vinilici potrebbero danneggiare la superficie dello schermo e il materiale di rivestimento del televisore.
- Si consiglia di passare di tanto in tanto l'aspirapolvere sulle aperture di ventilazione per garantire una ventilazione adeguata.
- Per regolare l'angolazione del televisore, spostarlo lentamente in modo da evitare che muovendolo scivoli dalla base.

### Apparecchiature opzionali

- Mantenere i componenti opzionali o eventuali apparecchiature che emettono radiazioni elettromagnetiche lontano dal televisore. In caso contrario, si potranno verificare distorsioni dell'immagine e/o disturbi dell'audio.
- Il presente apparecchio è stato testato ed è risultato conforme ai limiti imposti dalla Direttiva EMC utilizzando un cavo del segnale di collegamento di lunghezza inferiore a 3 metri.

### (Precauzione per l'uso del telecomando)

#### Note

- Inserire le batterie rispettando la corretta polarità.
- Non utilizzare tipi diversi di batterie insieme o combinare batterie usate e nuove.
- Nel rispetto dell'ambiente, depositare le batterie scariche negli appositi contenitori adibiti alla raccolta differenziata. Alcune regioni potrebbero avere normative particolari per lo smaltimento delle batterie. Consultare le autorità locali.
- Maneggiare il telecomando con cura, evitando di lasciarlo cadere, calpestarlo o rovesciarlo sopra liquidi di alcun tipo.
- Non posizionare il telecomando in prossimità di fonti di calore, né in luoghi direttamente esposti alla luce solare o in stanze umide.

### Funzione Wireless dell'unità

- Non utilizzare l'unità in prossimità di apparecchiature medicali (pacemaker e simili), in quanto potrebbe provocare anomalie di funzionamento a tali dispositivi.
- Anche se questa unità trasmette/riceve segnali codificati, fare attenzione alle intercettazioni non autorizzate. Si declina ogni responsabilità per gli eventuali inconvenienti che dovessero verificarsi.

### Smaltimento del televisore



**Trattamento del dispositivo elettrico o elettronico a fine vita (applicabile in tutti i paesi**

**dell'Unione Europea e in altri paesi europei con sistema di raccolta differenziata)**

Questo simbolo sul prodotto o sulla confezione indica che il prodotto non deve essere considerato come un normale rifiuto domestico, ma deve invece essere consegnato a un punto di raccolta appropriato per il riciclo di apparecchi elettrici ed elettronici. Accertandosi che questo prodotto sia smaltito correttamente, si contribuisce a prevenire potenziali conseguenze negative per l'ambiente e per la salute che potrebbero altrimenti essere causate dal suo smaltimento inadeguato. Il riciclo dei materiali aiuta a conservare le risorse naturali. Per informazioni più dettagliate circa il riciclo di questo prodotto, potete contattare l'ufficio comunale, il servizio locale di smaltimento rifiuti oppure il negozio dove l'avete acquistato.



**Trattamento delle pile esauste (applicabile in tutti i paesi dell'Unione Europea e in altri**

**paesi Europei con sistema di raccolta differenziata)**

Questo simbolo sul prodotto o sulla confezione indica che la pila non deve essere considerata un normale rifiuto domestico. Su alcuni tipi di pile questo simbolo potrebbe essere utilizzato in combinazione con un simbolo chimico. I simboli chimici del mercurio (Hg) o del piombo (Pb) sono aggiunti, se la batteria contiene più dello 0,0005% di mercurio o dello 0,004% di piombo. Assicuratevi che le pile siano smaltite correttamente, contribuirete a prevenire potenziali conseguenze negative per l'ambiente e per la salute che potrebbero altrimenti essere causate dal loro inadeguato smaltimento. Il riciclaggio dei materiali aiuta a conservare le risorse naturali. In caso di prodotti che per motivi di sicurezza, prestazione o protezione dei dati richiedano un collegamento fisso ad una pila interna, la stessa dovrà essere sostituita solo da personale di assistenza qualificato. Consegnare il prodotto a fine vita al punto di raccolta idoneo allo smaltimento di apparecchiature elettriche ed elettroniche; questo assicura che anche la pila al suo interno venga trattata correttamente. Per le altre pile consultate la sezione relativa alla rimozione sicura delle pile. Conferire le pile esauste presso i punti di raccolta indicati per il riciclo. Per informazioni più dettagliate circa lo smaltimento della pila esausta o del prodotto, potete contattare il Comune, il servizio locale di smaltimento rifiuti oppure il negozio dove l'avete acquistato.



## ***Operazioni preliminari***

Verifica degli accessori forniti.....	8
Inserimento delle batterie nel telecomando .....	8
1: Installazione del supporto da tavolo.....	9
2: Regolazione dell'angolo di visione del televisore.....	10
3: Collegamento di un'antenna/decoder/registratore (es. registratore DVD) .....	11
4: Collegamento di dispositivi audio/video .....	11
5: Fissaggio del televisore per impedirne la caduta .....	12
6: Organizzazione del cavo di alimentazione CA/Raggruppamento dei cavi.....	12
7: Esecuzione dell'impostazione iniziale .....	13

## ***Uso del televisore BRAVIA***

Uso del televisore.....	14
Selezione di funzioni e impostazioni (menu Home) .....	16
Visualizzazione delle istruzioni per l'uso (i-Manual).....	18

## ***Configurazione della rete***

Preparazione di una rete cablata .....	20
Preparazione di una LAN wireless .....	20
Configurazione della connessione Internet.....	21
Se fosse impossibile connettersi a Internet.....	22
Regolazione delle impostazioni di visione del server.....	22

## ***Informazioni utili***

Risoluzione dei problemi.....	24
Caratteristiche tecniche.....	25
Installazione degli accessori (Staffa di montaggio a parete).....	29
Informazioni di sicurezza.....	34

**Dopo aver configurato il televisore BRAVIA e dopo aver appreso le operazioni di base descritte nel presente manuale, consultare il manuale integrato (i-Manual) per una spiegazione più approfondita delle funzionalità del televisore.**

Questo televisore è fornito con un manuale integrato (i-Manual).

Per accedere a i-Manual, premere **i-MANUAL** sul telecomando e selezionare una voce. Per i dettagli, vedere a pagina 18 del presente manuale. Il contenuto di i-Manual può cambiare in base al modello e all'area geografica.

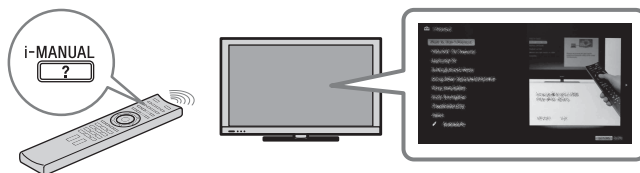

## Contenuto di i-Manual

### **Uso di i-Manual**

#### **Caratteristiche del televisore “BRAVIA”**

- Funzione 3D
- Sensore di presenza
- Video Internet “BRAVIA”
- Widget Internet
- LAN wireless / Predisposizione per LAN wireless
- “BRAVIA” Sync con “Controllo per HDMI”
- TrackID™/Cerca musica/Cerca video
- Registrazione su HDD USB

#### **Televisione**

- Funzione 3D
- Guida ai programmi elettronica digitale
- Preferiti
- Formato Schermo
- Modalità immagine
- Testo
- Foto/Musica/Video
- Immagine doppia (PIP)
- Immagine doppia (P&P)
- NVOD/MF

#### **Impostazioni/Menu Home**

- Informazioni sul menu Home
- Impostazioni
- Visualizzazione
- Suono
- Impostazioni Sistema
- i-Manual
- Impostazione Digitale
- Impostazione Analogica
- Ingressi Esterni
- Rete
- Supporto prodotto

### **Uso di altri apparecchi/Internet**

- Videoregistratore/lettore DVD
- Sistema audio
- Dispositivo USB (es. fotocamera digitale)
- Cornice
- Apparecchio HDMI
- Internet/LAN wireless
- Rete domestica
- PC

#### **Descrizione dei componenti**

- Telecomando
- Controlli e indicatori del televisore
- Terminali

#### **Risoluzione dei problemi**

#### **Indice**

#### **✎ Segnalibri**

## Verifica degli accessori forniti

Telecomando (1)

Batterie AAA (tipo R3) (2)

Supporto da tavolo (1)<sup>\*1</sup>

Viti di fissaggio per il supporto da tavolo (M5 × 16) (3)

(tranne KDL-26/24/22EX32x)

Viti di fissaggio per il supporto da tavolo (M4 × 12) (2)

(solo KDL-26/24/22EX32x)

Viti di montaggio per il supporto da tavolo (M6 × 14) (4)

(solo KDL-55/46EX72x, KDL-46EX52x, KDL-46CX52x)

Viti di montaggio per il supporto da tavolo (M6 × 14) (3)

(solo KDL-40/37/32EX72x, KDL-40/32EX52x, KDL-40/32CX52x, KDL-32EX42x)

Viti di montaggio per il supporto da tavolo (M6 × 14) (2)

(solo KDL-26EX321)

Viti di montaggio per il supporto da tavolo (M4 × 12) (2)

(solo KDL-26/24/22EX320)

Chiave esagonale (1)

(tranne KDL-26/24/22EX320)

Istruzioni per l'uso (questo manuale) e altri documenti

<sup>\*1</sup> Consultare l'opuscolo in dotazione con il supporto da tavolo per informazioni sul montaggio del supporto da tavolo.

## Inserimento delle batterie nel telecomando

► Per KDL-55/46/40/37/32EX72x

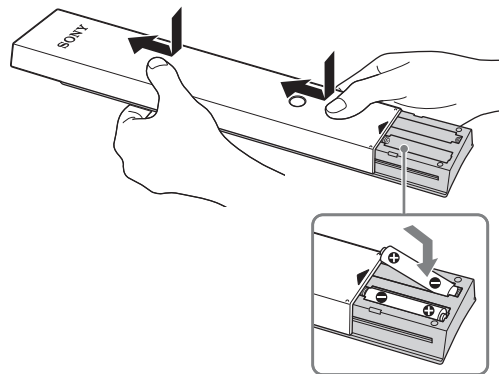

**1** Rimuovere la pellicola protettiva.

**2** Premere e far scorrere il coperchio in avanti.

► Per KDL-46/40/32EX52x, KDL-46/40/32CX52x, KDL-32EX42x, KDL-26/24/22EX32x

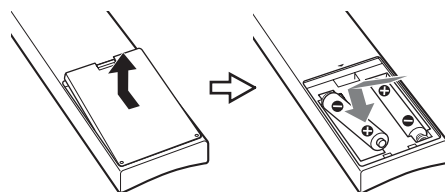

**1** Rimuovere la pellicola protettiva.

**2** Spingere e sollevare il coperchio per aprire.

## 1: Installazione del supporto da tavolo

**1** Per informazioni sull'installazione corretta per determinati modelli di televisore, consultare l'opuscolo fornito con il supporto da tavolo.

**2** Collocare il televisore sul supporto da tavolo.

► Per KDL-55/46/40/37/32EX72x, KDL-46/40/32EX52x, KDL-46/40/32CX52x, KDL-32EX42x

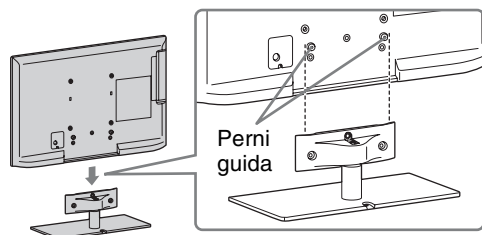

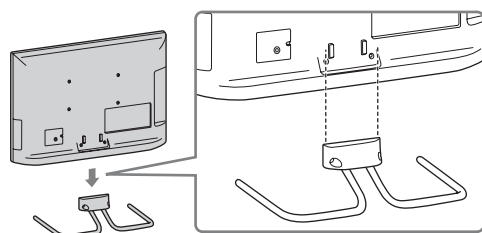

• Allineare il televisore dall'alto, facendolo scorrere fino a quando i perni guida non sono più visibili.

► Per KDL-26/24/22EX320

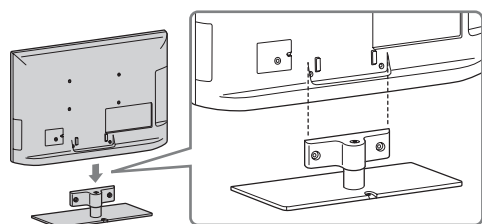

► Per KDL-26EX321



**3** Fissare il televisore sul supporto da tavolo facendo riferimento alle frecce  riportate sui fori delle viti, utilizzando le viti fornite in dotazione.

► Per KDL-55/46/40/37/32EX72x, KDL-46/40/32EX52x, KDL-46/40/32CX52x, KDL-32EX42x

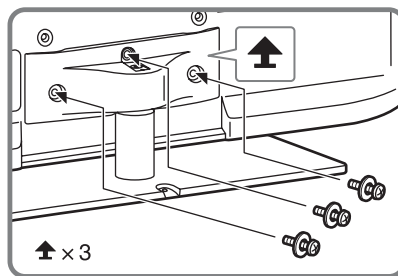

► Per KDL-26/24/22EX320

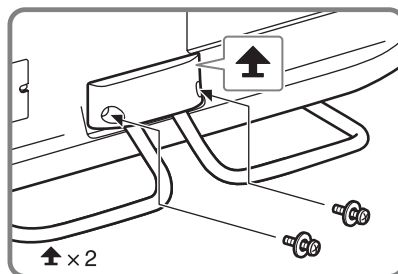

► Per KDL-26EX321

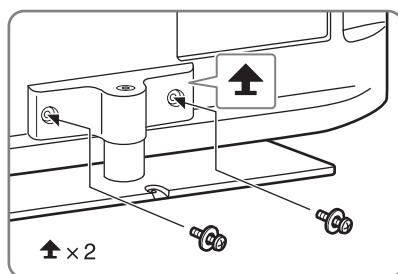

• Se si utilizza un cacciavite elettrico, impostare la coppia a circa 15 kgf·cm {1,5 N·m}.

## Rimozione del supporto da tavolo

Per rimuovere il supporto da tavolo dal televisore, togliere le viti  fissate nel punto 3.



- Non rimuovere il supporto da tavolo per nessuna ragione, salvo che per l'installazione degli accessori sul televisore.
- In caso di rimozione del supporto da tavolo dal televisore, adagiare lo schermo con la parte anteriore rivolta verso il basso su una superficie di lavoro stabile di dimensioni maggiori rispetto al televisore.
- Per evitare di danneggiare la superficie dello schermo LCD, accertarsi di posizionare un panno morbido sulla superficie di lavoro.

- Assicurarsi che il televisore sia in posizione verticale prima di accenderlo. Per evitare irregolarità nell'uniformità delle immagini, il televisore non deve essere acceso se lo schermo LCD risulta rivolto in basso.

- ▶ Per KDL-55/46/40/37/32EX72x, KDL-46/40/32EX52x, KDL-46/40/32CX52x, KDL-32EX42x

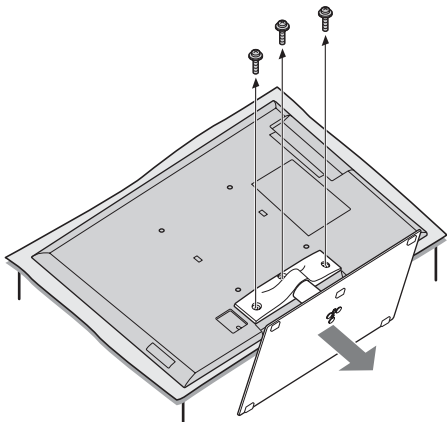

- ▶ Per KDL-26/24/22EX320

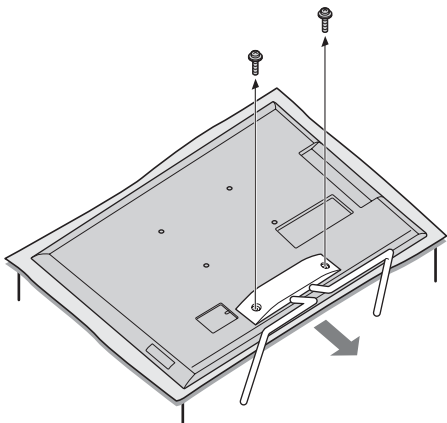

- ▶ Per KDL-26EX321

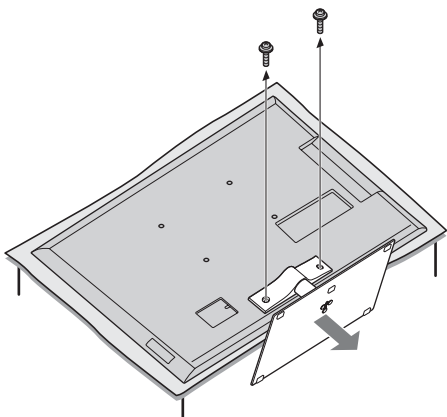

## 2: Regolazione dell'angolo di visione del televisore

Il televisore può essere orientato entro i limiti di angolazione riportati di seguito.

### Regolazione dell'angolazione (rotazione orizzontale) (tranne KDL-26/24/22EX320)



- Nel regolare l'angolazione, mantenere il supporto con una mano onde evitare lo scivolamento del supporto stesso o il ribaltamento del televisore.

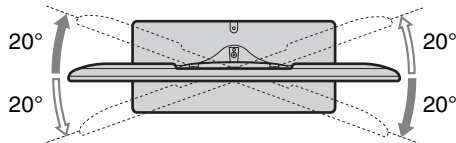

### Regolazione dell'angolazione (inclinazione) (tranne KDL-46/40/32CX52x)



- Prestare attenzione a non schiacciarsi le dita tra televisore e supporto durante la regolazione dell'angolazione.

- ▶ Per KDL-55/46/40/37/32EX72x, KDL-46/40/32EX52x, KDL-32EX42x, KDL-26EX321

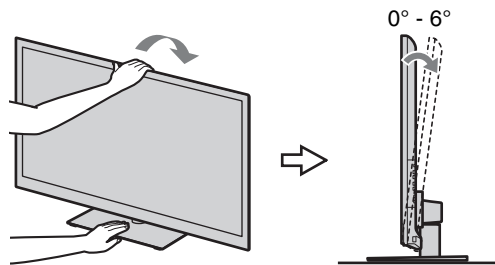

- ▶ Per KDL-26/24/22EX320

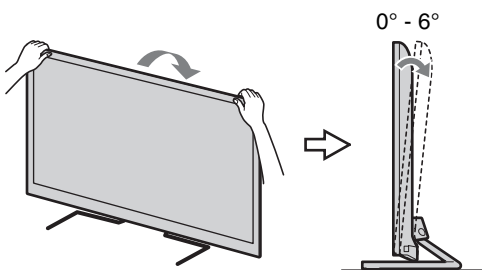





- Accertarsi che non vi siano oggetti davanti al televisore.

Sensore IR



Trasmettitore sincronizzato 3D (solo KDL-55/46/40/37/32EX72x)

Sensore di presenza (tranne KDL-46/40/32EX520, KDL-40/32EX523)

- Non esporre il sensore di presenza alla luce diretta del sole o ad altre luci intense, onde evitare problemi di funzionamento.

### 3: Collegamento di un'antenna/decoder/registratore (es. registratore DVD)

Collegamento di un decoder/registratore (es. registratore DVD) tramite SCART

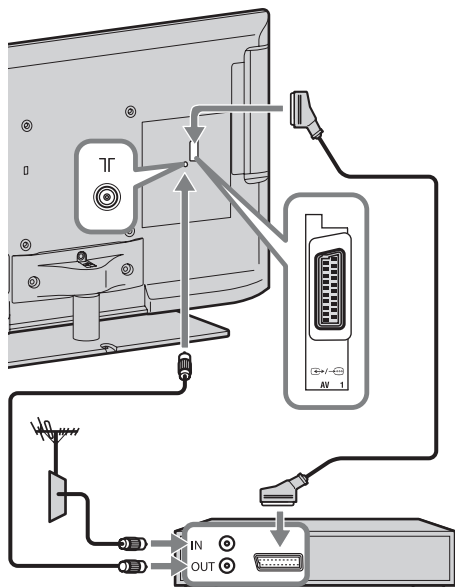

Decoder/registratore (es. registratore DVD)



- Per questo collegamento si consiglia una presa SCART di tipo universale ad angolo retto.

### Collegamento di un decoder/registratore (es. registratore DVD) tramite HDMI

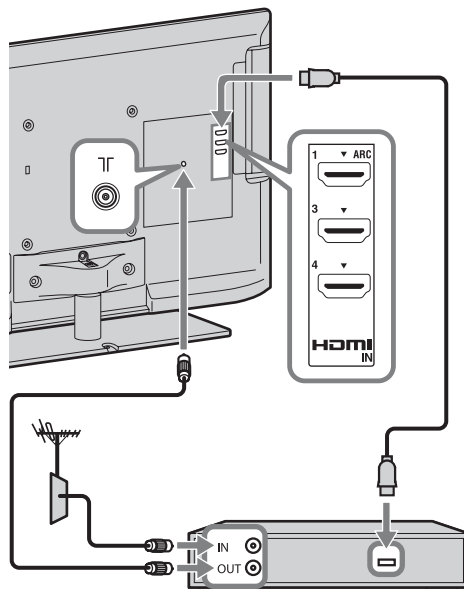

Decoder/registratore (es. registratore DVD)

### 4: Collegamento di dispositivi audio/video

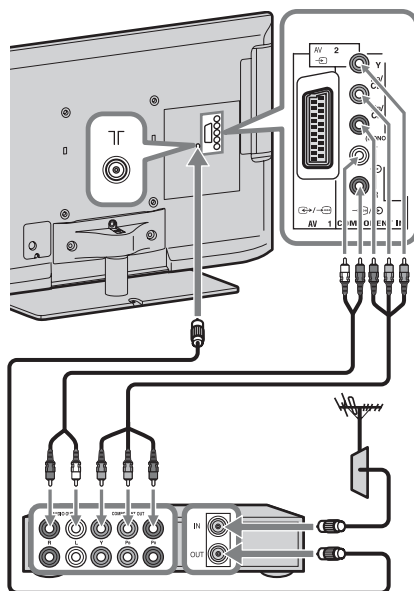

Dispositivo audio/video

## 5: Fissaggio del televisore per impedirne la caduta

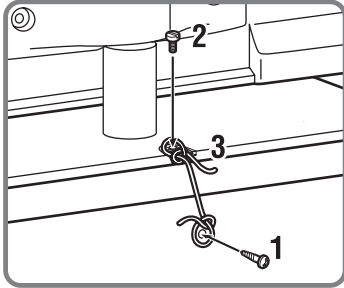
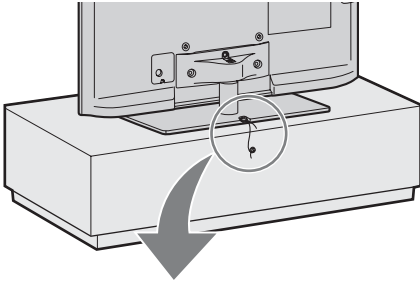

- 1** Installare una vite per legno (4 mm di diametro, non in dotazione) nel supporto del televisore.
- 2** Inserire una vite per ferro (M4 × 10, non in dotazione) nell'apposito foro del televisore.
- 3** Legare tra loro la vite da legno e la vite da ferro con una corda robusta (non in dotazione).

## 6: Organizzazione del cavo di alimentazione CA/ Raggruppamento dei cavi

► KDL-46/40/32CX52x

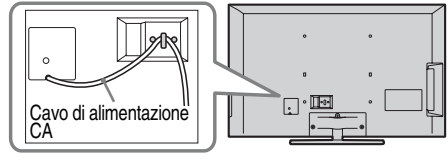

► Tranne KDL-46/40/32CX52x



- Prima di legare i cavi, rimuovere il portacavi dal coperchio CA (vedere fase 1 e fase 2). Riutilizzare il fermacavi (vedere punto 3) per legare gli altri cavi (vedere punto 4).
- Non raggruppare il cavo di alimentazione CA nello stesso fascio degli altri cavi.

KDL-55/46/40/37/32EX72x, KDL-46/40/32EX52x, KDL-32EX42x, KDL-26EX321

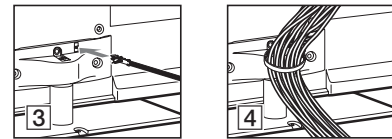
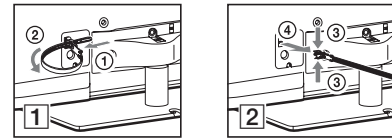

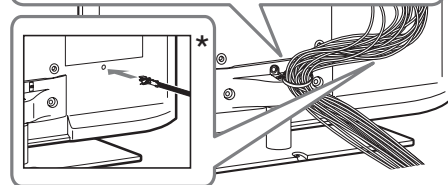
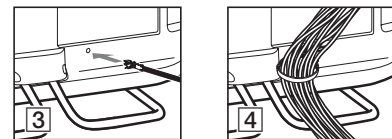
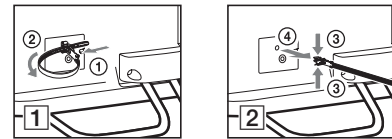

KDL-26/24/22EX320

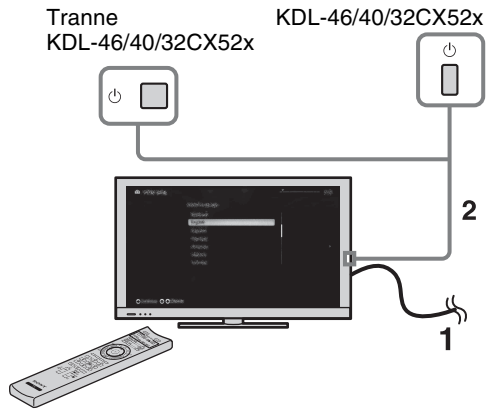

- \* In caso di installazione a parete, fissare il portacavi sotto ai terminali.

## 7: Esecuzione dell'impostazione iniziale



- 1** Collegare il televisore a una presa di corrente CA.
- 2** Premere  sul televisore. L'indicatore **I** (power) si illumina in verde.  
La prima volta che si accende il televisore, sullo schermo compare il menu di impostazione della lingua.

 • Alla prima accensione del televisore, il televisore necessita di una elaborazione interna per l'ottimizzazione, prima che sia possibile eseguire la configurazione iniziale. Non risulteranno alcuna immagine e alcun suono, e l'indicatore del timer sulla parte anteriore del televisore lampeggia in arancione per circa 40 secondi. Non spegnere il televisore durante questo processo. Per alcuni televisori, questa procedura è stata completata in fabbrica.

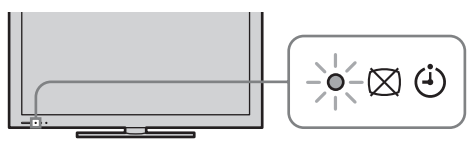





Seguire le istruzioni sullo schermo.

**Preselezione Digitale Automatica:** se si seleziona “via Cavo”, si consiglia di selezionare “Scansione rapida” per una sintonizzazione rapida. Impostare “Frequenza” e “ID rete” come indicato nelle istruzioni fornite dal fornitore dei servizi via cavo. Se non si trova nessun canale con “Scansione rapida”, provare a eseguire “Scansione completa” (potrebbe richiedere del tempo).

-  • L'opzione “Scansione completa” potrebbe non essere disponibile, a seconda dell'area geografica o del paese in cui ci si trova.

Per ottenere un elenco dei fornitori di servizi via cavo supportati, visitare il sito web per l'assistenza:  
<http://support.sony-europe.com/TV/DVBC/>

**Ordinamento Programmi:** consente di ordinare i canali analogici memorizzati sul televisore.

- 1** Premere  per selezionare il canale che si desidera spostare in una nuova posizione, quindi premere .
- 2** Premere  per selezionare la nuova posizione da assegnare al canale, quindi premere .

-  • La sintonizzazione dei canali può anche essere eseguita manualmente.

# Uso del televisore BRAVIA

## Uso del televisore

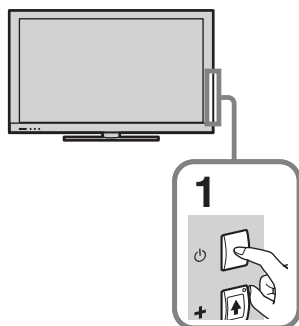

**1 Accendere il televisore.**  
Premere  sul televisore per accenderlo.

**2 Selezionare una modalità.**



**3 Selezionare un canale TV.**

PROG



CH

**Uso della guida elettronica ai programmi (EPG)**

Premere **GUIDE** in modalità digitale per visualizzare la guida ai programmi.



Utilizzare insieme a **0-9** per selezionare i canali digitali. Per i canali con numeri a 2 cifre, premere rapidamente la cifra successiva.

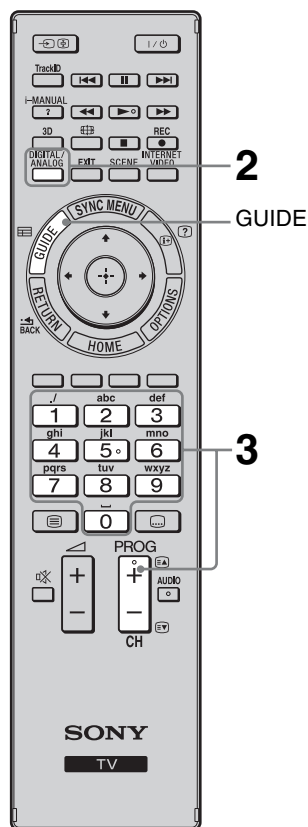

- I tasti **5**, **▶**, **PROG** e **AUDIO** del telecomando sono provvisti di un riferimento tattile (pallino sporgente). Questi pallini sono utili durante l'uso del televisore per individuare i tasti.

## Parti e controlli del telecomando

Utilizzare il telecomando in dotazione per comandare il televisore. Le operazioni di base con il telecomando sono presentate di seguito. Per i dettagli su tutte le altre funzioni del telecomando, premere **i-MANUAL** e consultare il manuale integrato (i-Manual) (pagina 18).

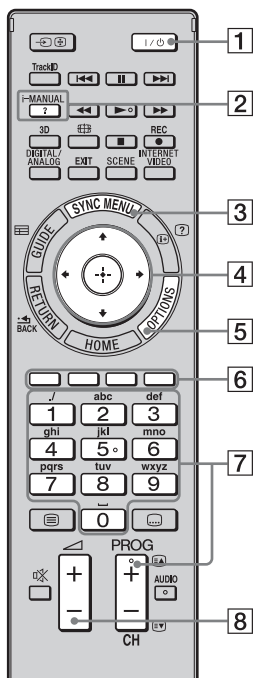

Per KDL-55/46/40/37/32EX72x

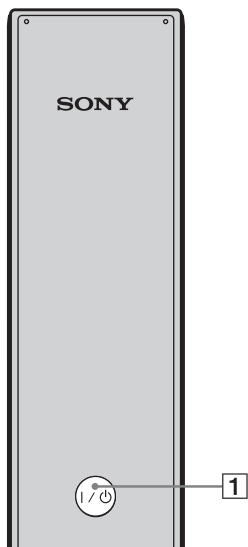

Retro del telecomando

- 1 I/O**  
Premere il tasto per accendere e spegnere il televisore dalla modalità di standby.
- 2 i-MANUAL**  
Consente di visualizzare il manuale integrato (i-Manual).
- 3 SYNC MENU**  
Consente di visualizzare il menu BRAVIA Sync per comandare gli apparecchi compatibili con BRAVIA Sync collegati al televisore.
- 4  $\uparrow/\downarrow/\leftarrow/\rightarrow/\oplus$**   
Consentono di spostare il cursore sullo schermo e di confermare la selezione.
- 5 OPTIONS**  
Consente di visualizzare un elenco di funzioni utili e scorciatoie per i menu. Le voci di menu dipendono dall'ingresso e/o dal contenuto corrente.
- 6 Tasti colorati**  
Se sono disponibili i tasti colorati, sullo schermo viene visualizzata una guida all'uso.
- 7 PROG/CH +/-/Tasti numerici**  
Consentono di selezionare i canali nella modalità TV.
- 8  $\triangle$  +/-**  
Consentono di regolare il volume.

# Selezione di funzioni e impostazioni (menu Home)

Tutte le funzioni possono essere selezionate dal menu Home.  
Vedere a pagina 17 per la mappa del menu Home.

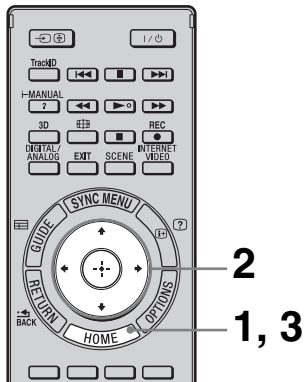

## 1 Premere HOME.



## 2 Premere $\uparrow/\downarrow/\leftarrow/\rightarrow/\oplus$ per selezionare le voci.

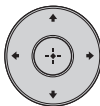

Per selezionare le voci nel menu Home (es. per selezionare “Impostazioni”)











- 1 Premere  $\leftarrow/\rightarrow$  per selezionare “Impostazioni”.  
Il contenuto di “Impostazioni” viene visualizzato sulla destra.
- 2 Premere  $\uparrow/\downarrow$  per selezionare “Visualizzazione”.
- 3 Premere  $\oplus$  per aprire il menu.  
Attenendosi alle istruzioni sullo schermo, premere  $\uparrow/\downarrow/\leftarrow/\rightarrow$  per selezionare le voci, quindi premere  $\oplus$  per confermare.

## 3 Premere HOME per uscire.



## Mappa del menu Home

Dopo aver premuto **HOME** sul telecomando, vengono visualizzate le seguenti icone di categoria. Le categorie sono disponibili in base al modello del televisore, alla regione, al paese e alle condizioni di trasmissione.

	<b>TV</b>	È possibile selezionare un elenco dei canali TV o una guida dei programmi.
	<b>Media</b>	È possibile apprezzare il contenuto di foto/musica/video provenienti da dispositivi USB o da una rete domestica.
	<b>Ingressi</b>	È possibile selezionare un apparecchio collegato al televisore.
	<b>Favoriti/Cronologia</b>	Consente l'accesso rapido alle voci utilizzate più spesso o di recente, quali canali televisivi, ingressi esterni o file multimediali.
	<b>Impostazioni</b>	Contiene tutte le configurazioni necessarie per personalizzare le impostazioni del televisore.
	<b>Widget</b>	Consente l'accesso ai widget.
	<b>Applicazioni</b>	È possibile utilizzare diverse applicazioni quali "Cerca musica", "Browser Internet", ecc.
	<b>Qriocity</b>	Consente l'accesso al servizio on-line "Qriocity".
	<b>Contenuti Internet</b>	È possibile utilizzare i servizi di contenuto Internet.
	<b>Suggerimenti</b>	Presenta suggerimenti per programmi che potrebbero interessare, in base alla cronologia delle proprie visualizzazioni.
	<b>Registrazioni</b>	È possibile apprezzare le registrazioni con timer presenti in un dispositivo HDD USB collegato e la selezione di contenuto registrato da riprodurre.

# Visualizzazione delle istruzioni per l'uso (i-Manual)

Questo televisore BRAVIA contiene un manuale di istruzioni incorporato, visualizzabile sullo schermo.

Per ulteriori informazioni sulle funzionalità del televisore, accedere a i-Manual con la semplice pressione di un tasto.

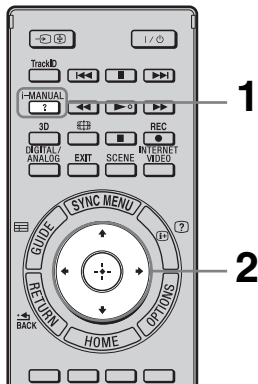

## 1 Premere i-MANUAL.



## 2 Premere $\uparrow/\downarrow/\leftarrow/\rightarrow/\oplus$ per selezionare le voci.

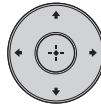

### Selezione delle voci in i-Manual

- 1 Premere  $\uparrow/\downarrow$  per selezionare una voce.

Il contenuto della voce viene visualizzato sulla destra come secondo livello.

- 2 Premere  $\rightarrow$  per passare al secondo livello.

- 3 Premere  $\uparrow/\downarrow$  per selezionare una voce dal secondo livello.

Una descrizione della voce viene visualizzata sulla destra.

Se è disponibile un terzo livello, ripetere questo passaggio per visualizzare la descrizione della voce.

- 4 Premere  $\rightarrow$  per selezionare una voce.

Viene visualizzato il contenuto relativo.

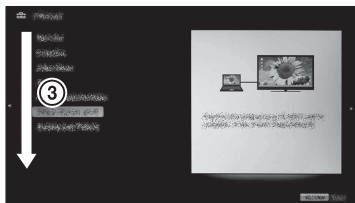
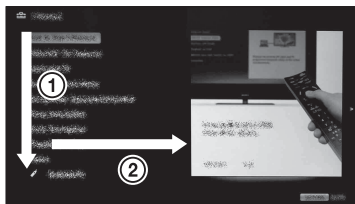



## Descrizione della schermata di i-Manual

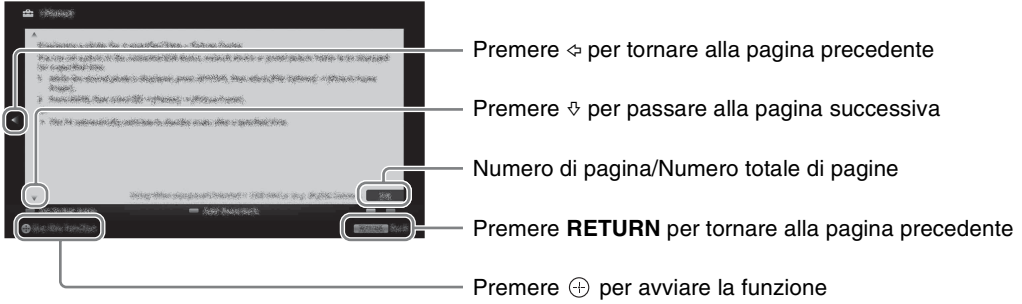

## Uso del segnalibro

i-Manual dispone di una funzione segnalibro. È possibile assegnare segnalibri alle pagine con i tasti colorati attenendosi alle istruzioni nella parte inferiore della schermata. Per accedere ai segnalibri registrati, andare all'inizio della pagina dell'i-Manual e selezionare "Segnalibri".

## Memorizzazione dell'ultima pagina visualizzata

i-Manual memorizza l'ultima pagina visualizzata. Nella schermata di i-Manual, premere **i-MANUAL** per ritornare allo schermo del televisore. Premendo di nuovo **i-MANUAL** vengono nuovamente visualizzate le informazioni viste l'ultima volta. Per visualizzare la pagina iniziale di i-Manual, attenersi alle istruzioni sullo schermo oppure premere **HOME** e selezionare "i-Manual" di "Impostazioni" nel menu Home.

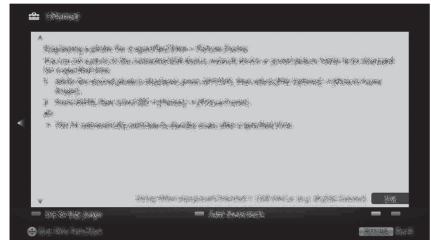

- L'ultima pagina della memoria viene automaticamente reimpostata quando il televisore viene portato nella modalità di standby.

# Configurazione della rete

Quando si collega il televisore a Internet è possibile utilizzare numerose funzioni, come visualizzare una fotografia insieme alla sua posizione su una mappa, guardare video su Internet, ecc. Per i dettagli sulle funzioni, consultare i-Manual.



- È necessario un contratto con un provider di servizi Internet per la connessione a Internet.

## Preparazione di una rete cablata

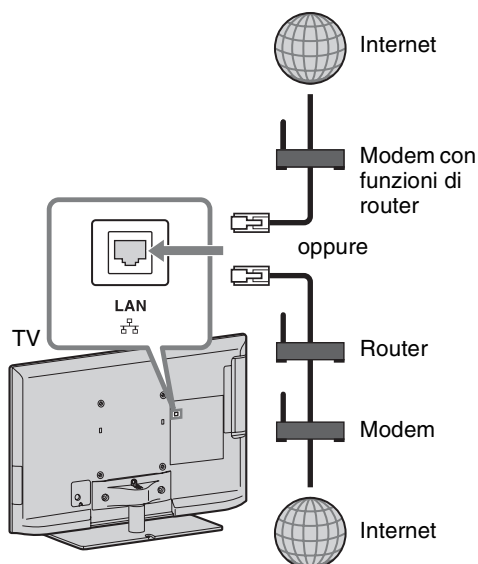

- Per i collegamenti LAN, utilizzare un cavo di Categoria 7 (non in dotazione).

## Preparazione di una LAN wireless

Wireless LAN Ready consente di accedere facilmente a Internet e alla rete domestica grazie all'adattatore LAN wireless USB UWA-BR100 (informazioni aggiornate a gennaio 2010). Inserendo l'adattatore LAN wireless USB nella porta USB del televisore, è possibile creare con facilità una rete senza fili. Prima di configurare la funzione LAN wireless del televisore è necessario configurare un router LAN wireless.

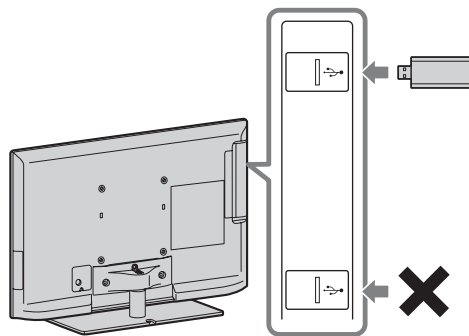

- A seconda del modello del televisore, l'adattatore LAN wireless USB è fornito come accessorio opzionale.

## Configurazione della connessione Internet

Utilizzando la funzionalità di rete è possibile connettere il televisore a Internet. La procedura di configurazione cambia in base al tipo di rete e al router LAN. Prima di impostare la connessione Internet è necessario configurare un router LAN. Controllare l'ambiente LAN wireless facendo riferimento al diagramma di seguito.

### LAN wireless

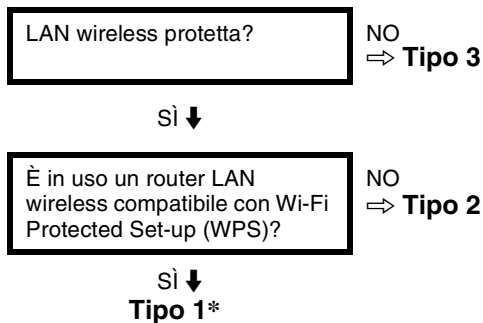

### LAN cablata → Tipo 4

\* Il tipo 1 è il più facile da configurare se il router dispone di un tasto di impostazione automatica, ad esempio Air Station One-Touch Secure System (AOSS). La maggior parte dei router recenti dispone di questa funzione. Controllare il router.

**Tipo 1:** Attenersi alla configurazione per “Rete sicura con impostazione Wi-Fi protetta (WPS, Wi-Fi Protected Set-up)”.

**Tipo 2:** Attenersi alla configurazione per “Rete sicura senza impostazione Wi-Fi protetta (WPS)”.

**Tipo 3:** Attenersi alla configurazione per “Rete non protetta con qualsiasi tipo di router LAN wireless”.

**Tipo 4:** Attenersi alla configurazione per “Impostazione rete cablata”.

## Tipo 1: Rete sicura con impostazione Wi-Fi protetta (WPS, Wi-Fi Protected Set-up)

Lo standard WPS semplifica il più possibile la protezione di una rete domestica wireless attraverso la pressione del tasto WPS sul router LAN wireless. Prima di configurare una LAN wireless, controllare la posizione del tasto WPS sul router e verificarne le modalità di utilizzo.

Per ragioni di protezione, “WPS (PIN)” mette a disposizione un codice PIN per il router. Il codice PIN viene rinnovato ad ogni selezione di “WPS (PIN)”.

- 1 Premere **HOME**, quindi selezionare  > “Rete” > “Impostazione rete”.
- 2 Selezionare “Impostazione rete wireless”.
- 3 Selezionare “WPS (pulsante)” per il metodo a pulsante o “WPS (PIN)” per il metodo a PIN.



- Il nome del tasto WPS può cambiare sui diversi router (es. tasto AOSS).

- 4 Attenersi alle istruzioni nella schermata di configurazione.

## Tipo 2: Rete sicura senza impostazione Wi-Fi protetta (WPS)

Per configurare una LAN wireless sono richiesti il SSID (nome della rete wireless) e la chiave di protezione (chiave WEP o WPA). Se tali informazioni non sono note, consultare il manuale di istruzioni del router.

- 1 Premere **HOME**, quindi selezionare  > “Rete” > “Impostazione rete”.
- 2 Selezionare “Impostazione rete wireless”.
- 3 Selezionare “Scansione”, quindi selezionare una rete dall'elenco di reti wireless rilevate.
- 4 Attenersi alle istruzioni nella schermata di configurazione.



- Se si utilizza WPS per la configurazione della rete, verranno attivate le impostazioni di protezione del router LAN wireless e qualsiasi apparecchio, precedentemente collegato alla LAN wireless, che si trova in uno stato non sicuro verrà scollegato dalla rete.

In questo caso, attivare le impostazioni di protezione dell'apparecchio scollegato e ricollegarlo. In alternativa, è possibile disattivare le impostazioni di protezione del router LAN wireless e collegare l'apparecchio al televisore in una modalità non protetta.

---

### Tipo 3: Rete non protetta con qualsiasi tipo di router LAN wireless

Per configurare una LAN wireless è richiesto il SSID (nome della rete wireless).

- 1 Premere **HOME**, quindi selezionare  > “Rete” > “Impostazione rete”.
- 2 Selezionare “Impostazione rete wireless”.
- 3 Selezionare “Scansione”, quindi selezionare una rete dall'elenco di reti wireless rilevate.
- 4 Attenersi alle istruzioni nella schermata di configurazione.



- La chiave di protezione (chiave WEP o WPA) non è necessaria perché non serve selezionare alcun metodo di protezione in questa procedura.

---

### Tipo 4: Impostazione rete cablata

Immettere i valori alfanumerici del router, se necessario. Le voci che devono essere impostate (es. Indirizzo IP, Subnet mask, DHCP) cambiano in base al provider di servizi Internet o al router. Per i dettagli, consultare i manuali di istruzioni forniti dal provider di servizi Internet o quelli in dotazione con il router.

- 1 Premere **HOME**, quindi selezionare  > “Rete” > “Impostazione rete”.
- 2 Selezionare “Impostazione rete cablata”.

- 3 Selezionare “Auto” per impostare automaticamente l'indirizzo IP e il server proxy, oppure “Personale” per impostarli manualmente.

- 4 Attenersi alle istruzioni nella schermata di configurazione.

---

### Controllo dello stato della rete

È possibile verificare lo stato della rete.

- 1 Premere **HOME**, quindi selezionare  > “Rete” > “Impostazione rete”.
- 2 Selezionare “Visualizza stato di rete”.

---

### Se fosse impossibile connettersi a Internet

Utilizzare lo strumento di diagnosi per verificare le possibili cause dei problemi di connessione alla rete e le impostazioni.

- 1 Premere **HOME**, quindi selezionare  > “Rete” > “Impostazione rete”.
- 2 Selezionare “Visualizza stato di rete”.
- 3 Selezionare “Controlla connessione”. L'operazione potrebbe richiedere qualche minuto. La diagnosi non può essere annullata dopo la selezione di “Controlla connessione”.

---

### Regolazione delle impostazioni di visione del server

È possibile selezionare i server della rete domestica da visualizzare nel menu Home. Il menu Home consente di visualizzare automaticamente fino a 10 server.

- 1 Premere **HOME**, quindi selezionare  > “Rete” > “Impostazione rete domestica”.
- 2 Selezionare “Impostazioni di visione server”.

- 3 Selezionare il server da visualizzare nel menu Home e regolare le impostazioni.

### **Se fosse impossibile connettersi alla rete domestica**

Il televisore è in grado di rilevare il corretto riconoscimento del server nel caso in cui non sia possibile connettersi alla rete domestica. Se i risultati della diagnosi indicano un errore, verificare le possibili cause, le connessioni di rete e le impostazioni.

- 1 Premere **HOME**, quindi selezionare  > “Rete” > “Impostazione rete domestica”.

- 2 Selezionare “Diagnostica server”.  
Viene avviata la diagnostica del server. Al termine dell’operazione viene visualizzato l’elenco dei risultati della diagnosi.



## Risoluzione dei problemi

**Se l'indicatore  (standby) lampeggia, contare il numero di lampeggi (l'intervallo è di tre secondi).**















Premere  sul televisore per spegnerlo, scollegare il cavo di alimentazione CA e comunicare al proprio rivenditore o centro servizi Sony la modalità di lampeggio dell'indicatore (numero di lampeggi).

**Se l'indicatore  (standby) non lampeggia, controllare quanto riportato nelle tabelle di seguito.**

Fare inoltre riferimento a “Risoluzione dei problemi” in i-Manual. Se il problema persiste, fare riparare il televisore da personale tecnico qualificato.

Condizione	Spiegazione/soluzioni
Assenza di immagine (schermo scuro) e assenza di audio.	<ul style="list-style-type: none"> <li>• Controllare il collegamento dell'antenna/del cavo.</li> <li>• Collegare il televisore alla presa di alimentazione CA e premere  sul televisore.</li> <li>• Se l'indicatore  (standby) si illumina in rosso, premere <b>I</b>/.</li> </ul>
Sullo schermo compaiono puntini neri e/o luminosi.	<ul style="list-style-type: none"> <li>• L'immagine sullo schermo è composta di pixel. Eventuali puntini neri e/o luminosi (pixel) sullo schermo non denotano un malfunzionamento.</li> </ul>
Alcuni programmi non possono essere sintonizzati.	<ul style="list-style-type: none"> <li>• Controllare l'antenna o la parabola.</li> </ul>
Il televisore si spegne automaticamente (passa automaticamente alla modalità standby).	<ul style="list-style-type: none"> <li>• Verificare se sia stato attivato “Timer Spegnimento”, oppure verificare l'impostazione di “Durata” in corrispondenza di “Avvio timer”.</li> <li>• Verificare se sia stato attivato “Standby TV per inattività”.</li> <li>• Verificare se sia stato attivato “Sensore di presenza”. Se non viene rilevato alcuno spettatore davanti al televisore per un periodo prestabilito, l'immagine viene automaticamente disattivata e rimane attivo soltanto l'audio del televisore. Inoltre, dopo 30 minuti nella modalità con immagine disattivata, il televisore passa alla modalità Standby.</li> </ul>
Il telecomando non funziona.	<ul style="list-style-type: none"> <li>• Sostituire le batterie.</li> <li>• Il televisore potrebbe trovarsi in modalità SYNC. Premere <b>SYNC MENU</b>, selezionare “Controllo TV”, quindi selezionare “Home (menu)” oppure “Opzioni” per utilizzare il televisore.</li> </ul>
La password di “Blocco Programmi” è stata dimenticata.	<ul style="list-style-type: none"> <li>• Inserire 9999 come codice PIN (il codice PIN 9999 è sempre accettato).</li> </ul>
Le aree attorno al televisore si surriscaldano.	<ul style="list-style-type: none"> <li>• Quando il televisore viene utilizzato per un periodo prolungato, le aree attorno al televisore si surriscaldano. Se si tocca con una mano è possibile scottarsi.</li> </ul>

# Caratteristiche tecniche

Sistema	
Sistema pannello	Pannello LCD (Display Cristalli Liquidi)
Sistema TV	Analogico: In base alla nazione/regione selezionata: B/G/H, D/K, L, I, M Digitale: DVB-T2 (solo KDL-55EX723/46EX724/46EX723/46EX524/40EX724/40EX723/40EX524/40EX523/40CX523/32EX724/32EX723/32EX524/32EX523/32EX424/32CX523) DVB-T/DVB-C
Sistema Colore/Video	Analogico: PAL, PAL60 (solo ingresso video), SECAM, NTSC3.58, NTSC4.43 (solo ingresso video) Digitale: MPEG-2 MP@ML/HL, H.264/MPEG-4 AVC MP/HP@L4
Copertura dei canali	Analogico: VHF: E2-E12/UHF: E21-E69/CATV: S1-S20/HYPER: S21-S41 D/K: R1-R12, R21-R69/L: F2-F10, B-Q, F21-F69/I: UHF B21-B69/M: A2-A13, A14-A79 Digitale: VHF/UHF
Uscita audio	10 W + 10 W (KDL-55/46/40/37/32EX72x, KDL-46/40/32EX52x, KDL-46/40/32CX52x, KDL-32EX42x) 8 W + 8 W (KDL-26/24/22EX32x)
Jack di entrata/uscita	
Cavo dell'antenna	Terminale esterno 75 ohm per VHF/UHF
 AV1	Connettore scart a 21 pin (standard CENELEC) per ingresso audio/video, ingresso RGB e uscita audio/video TV.
 AV2	Ingresso video (connettore fonò)
 COMPONENT IN	Formati supportati: 1080p, 1080i, 720p, 576p, 576i, 480p, 480i Ingresso audio (connettori fonò)
HDMI IN1, 2, 3, 4 (tranne KDL-26/24/22EX32x)	Video: 1080/24p/30p, 1080p, 1080i, 720/24p/30p, 720p, 576p, 576i, 480p, 480i Audio: PCM lineare due canali: 32, 44,1 e 48 kHz, 16, 20 e 24 bit, Dolby Digital Ingresso audio analogico (minijack) (solo HDMI IN4) Ingresso PC ARC (Audio Return Channel) (solo HDMI IN1)
HDMI IN1, 2 (solo KDL-26/24/22EX32x)	Video: 1080/24p/30p, 1080p, 1080i, 720/24p/30p, 720p, 576p, 576i, 480p, 480i Audio: PCM lineare due canali: 32, 44,1 e 48 kHz, 16, 20 e 24 bit, Dolby Digital Ingresso audio analogico (minijack) (solo HDMI IN2) Ingresso PC ARC (Audio Return Channel) (solo HDMI IN1)
 DIGITAL AUDIO OUT (OPTICAL)	Connettore ottico digitale (PCM lineare due canali, Dolby Digital)
 AUDIO OUT / 	Uscita audio (connettori fonò) Uscita cuffie
 PC IN	Ingresso PC (Mini D-sub 15 pin)  Ingresso audio del PC (minijack)
 (solo KDL-26/24/22EX32x)	Porta USB (supporto HDD Rec)
 1, 2 (solo KDL-46/40/32EX520, KDL-40/32EX523)	Porta USB
 1,  2 (HDD REC) (tranne KDL-46/40/32EX520, KDL-40/32EX523, KDL-26/24/22EX32x)	Porta USB, Porta dispositivo HDD USB (solo  2)
	Alloggiamento CAM (Conditional Access Module, modulo di accesso condizionale)
 LAN	Connettore 10BASE-T/100BASE-TX (La velocità di connessione può variare a seconda delle caratteristiche operative della rete. La velocità di comunicazione 10BASE-T/100BASE-TX e la qualità di comunicazione non sono garantite con questo televisore.)

Nome del modello KDL-	55EX72x	46EX72x	46EX52x	46CX52x
Alimentazione e altre informazioni				
Requisiti di alimentazione	220 V – 240 V CA, 50 Hz			
Classe di efficienza energetica	A	A	A	C
Dimensioni schermo (diagonale)	Circa 138,8 cm/ 55 pollici	Circa 116,8 cm/ 46 pollici	Circa 116,8 cm/ 46 pollici	Circa 116,8 cm/ 46 pollici

Nome del modello KDL-		55EX72x	46EX72x	46EX52x	46CX52x
Potenza assorbita	in modalità "Casa"/ "Standard"	113 W	81,0 W	68,0 W	128 W
	in modalità "Negozio"/ "Brillante"	177 W	133 W	114 W	204 W
Consumo energetico medio annuo*1		165 kWh	118 kWh	99 kWh	187 kWh
Potenza assorbita in modalità standby*2		0,25 W (15 W in modalità aggiornamento software/EPG)	0,25 W (15 W in modalità aggiornamento software/EPG)	0,3 W (13 W in modalità aggiornamento software/EPG)	0,25 (16 W in modalità aggiornamento software/EPG)
Risoluzione schermo		1.920 punti (orizzontale) × 1.080 linee (verticale)			
Dimensioni (approssimative) (l × a × p)					
con supporto da tavolo		126,9 × 79,9 × 31,5 cm	107,8 × 69,0 × 26,0 cm	107,8 × 69,0 × 26,0 cm	112,2 × 71,2 × 27,5 cm
senza supporto da tavolo		126,9 × 76,9 × 4,1 cm	107,8 × 66,0 × 4,2 cm	107,8 × 66,0 × 4,2 cm	112,2 × 68,2 × 7,4 cm
Peso (approssimativo)					
con supporto da tavolo		25,4 kg	17,9 kg	17,8 kg	20,7 kg
senza supporto da tavolo		20,2 kg	14,3 kg	14,2 kg	17,1 kg
Accessori in dotazione		Vedere "Verifica degli accessori forniti" (pagina 8).			
Accessori opzionali		Staffa di montaggio a parete: SU-WL500 Occhiali 3D: TDG-BR250/TDG-BR200/TDG-BR100/TDG-BR50 (KDL-55/46EX72x) Adattatore LAN wireless USB			
Temperatura di funzionamento		Da 0 °C a 40 °C			
Umidità di funzionamento		Dal 10% all'80% di u. r. (senza condensa)			

Nome del modello KDL-		40EX72x	40EX52x	40CX52x	37EX72x
<b>Alimentazione e altre informazioni</b>					
Requisiti di alimentazione		220 V – 240 V CA, 50 Hz			
Classe di efficienza energetica		A	A	C	A
Dimensioni schermo (diagonale)		Circa 101,6 cm/ 40 pollici	Circa 101,6 cm/ 40 pollici	Circa 101,6 cm/ 40 pollici	Circa 94,0 cm/ 37 pollici
Potenza assorbita	in modalità "Casa"/ "Standard"	64,0 W	65,0 W	120 W	56,0 W
	in modalità "Negozio"/ "Brillante"	121 W	113 W	181 W	105 W
Consumo energetico medio annuo*1		93 kWh	95 kWh	175 kWh	82 kWh
Potenza assorbita in modalità standby*2		0,25 W (15 W in modalità aggiornamento software/EPG)	0,3 W (13 W in modalità aggiornamento software/EPG)	0,25 W (15 W in modalità aggiornamento software/EPG)	0,25 W (17 W in modalità aggiornamento software/EPG)
Risoluzione schermo		1.920 punti (orizzontale) × 1.080 linee (verticale)			
Dimensioni (approssimative) (l × a × p)					
con supporto da tavolo		94,3 × 61,6 × 25,0 cm	94,3 × 61,6 × 25,0 cm	99,1 × 63,6 × 25,0 cm	87,8 × 57,9 × 25,0 cm
senza supporto da tavolo		94,3 × 58,6 × 4,2 cm	94,3 × 58,6 × 4,2 cm	99,1 × 60,6 × 7,1 cm	87,8 × 54,9 × 4,2 cm
Peso (approssimativo)					
con supporto da tavolo		14,4 kg	14,4 kg	16,3 kg	13,3 kg
senza supporto da tavolo		11,2 kg	11,2 kg	12,9 kg	10,1 kg
Accessori in dotazione		Vedere "Verifica degli accessori forniti" (pagina 8).			
Accessori opzionali		Staffa di montaggio a parete: SU-WL500 Occhiali 3D: TDG-BR250/TDG-BR200/TDG-BR100/TDG-BR50 (KDL-40/37EX72x) Adattatore LAN wireless USB			
Temperatura di funzionamento		Da 0 °C a 40 °C			
Umidità di funzionamento		Dal 10% all'80% di u. r. (senza condensa)			



Nome del modello KDL-		32EX72x	32EX52x	32EX42x	32CX52x
<b>Alimentazione e altre informazioni</b>					
Requisiti di alimentazione		220 V – 240 V CA, 50 Hz			
Classe di efficienza energetica		B	B	B	C
Dimensioni schermo (diagonale)		Circa 80,1 cm/ 32 pollici	Circa 80,1 cm/ 32 pollici	Circa 80,0 cm/ 32 pollici	Circa 80,1 cm/ 32 pollici
Potenza assorbita	in modalità “Casa”/ “Standard”	59,0 W	56,0 W	56,0 W	73,0 W
	in modalità “Negozio”/ “Brillante”	101 W	88 W	88 W	112 W
Consumo energetico medio annuo*1		86 kWh	82 kWh	82 kWh	107 kWh
Potenza assorbita in modalità standby*2		0,25 W (16 W in modalità aggiornamento software/EPG)	0,3 W (17 W in modalità aggiornamento software/EPG)	0,3 W (17 W in modalità aggiornamento software/EPG)	0,25 W (15 W in modalità aggiornamento software/EPG)
Risoluzione schermo		1.920 punti (orizzontale) × 1.080 linee (verticale)		1.366 punti (orizzontale) × 768 linee (verticale)	1.920 punti (orizzontale) × 1.080 linee (verticale)
Dimensioni (approssimative) (l × a × p)					
con supporto da tavolo		75,5 × 51,0 × 21,6 cm	75,5 × 51,0 × 21,6 cm	75,5 × 51,0 × 21,6 cm	79,9 × 53,2 × 23,0 cm
senza supporto da tavolo		75,5 × 48,0 × 4,2 cm	75,5 × 48,0 × 4,2 cm	75,5 × 48,0 × 4,2 cm	79,9 × 50,2 × 7,0 cm
Peso (approssimativo)					
con supporto da tavolo		10,4 kg	10,2 kg	10,2 kg	11,4 kg
senza supporto da tavolo		7,9 kg	7,7 kg	7,7 kg	8,7 kg
Accessori in dotazione		Vedere “Verifica degli accessori forniti” (pagina 8).			
Accessori opzionali		Staffa di montaggio a parete: SU-WL500 Occhiali 3D: TDG-BR250/TDG-BR200/TDG-BR100/TDG-BR50 (KDL-32EX72x) Adattatore LAN wireless USB			
Temperatura di funzionamento		Da 0 °C a 40 °C			
Umidità di funzionamento		Dal 10% all’80% di u. r. (senza condensa)			

Nome del modello KDL-		26EX321	26EX320	24EX32x	22EX32x
<b>Alimentazione e altre informazioni</b>					
Requisiti di alimentazione		220 V – 240 V CA, 50 Hz			
Classe di efficienza energetica		B	B	B	B
Dimensioni schermo (diagonale)		Circa 66,1 cm/ 26 pollici	Circa 66,1 cm/ 26 pollici	Circa 61,0 cm/ 24 pollici	Circa 54,8 cm/ 22 pollici
Potenza assorbita	in modalità “Casa”/ “Standard”	38,0 W	38,0 W	35,0 W	32,0 W
	in modalità “Negozio”/ “Brillante”	63 W	63 W	62 W	52 W
Consumo energetico medio annuo*1		55 kWh	55 kWh	51 kWh	47 kWh
Potenza assorbita in modalità standby*2		0,35 W (13 W in modalità aggiornamento software/EPG)	0,35 W (13 W in modalità aggiornamento software/EPG)	0,35 W (13 W in modalità aggiornamento software/EPG)	0,35 W (13 W in modalità aggiornamento software/EPG)
Risoluzione schermo		1.366 punti (orizzontale) × 768 linee (verticale)		1.920 punti (orizzontale) × 1.080 linee (verticale)	1.366 punti (orizzontale) × 768 linee (verticale)
Dimensioni (approssimative) (l × a × p)					
con supporto da tavolo		63,1 × 43,3 × 21,5 cm	63,1 × 42,1 × 18,2 cm	58,3 × 39,1 × 18,2 cm	52,9 × 36,2 × 17,2 cm
senza supporto da tavolo		63,1 × 40,6 × 4,2 cm	63,1 × 40,6 × 4,2 cm	58,3 × 37,6 × 4,2 cm	52,9 × 34,7 × 4,2 cm
Peso (approssimativo)					
con supporto da tavolo		8,4 kg	7,2 kg	6,2 kg	5,1 kg
senza supporto da tavolo		6,1 kg	6,1 kg	5,2 kg	4,1 kg
Accessori in dotazione		Vedere “Verifica degli accessori forniti” (pagina 8).			
Accessori opzionali		Staffa di montaggio a parete: SU-WL100 Adattatore LAN wireless USB			

<b>Nome del modello KDL-</b>	<b>26EX321</b>	<b>26EX320</b>	<b>24EX32x</b>	<b>22EX32x</b>
Temperatura di funzionamento	Da 0 °C a 40 °C			
Umidità di funzionamento	Dal 10% all'80% di u. r. (senza condensa)			

\*<sup>1</sup> Consumo energetico all'anno, basato sul consumo di corrente di un televisore che funzioni 4 ore al giorno per 365 giorni. Il consumo energetico effettivo dipenderà dal modo in cui verrà utilizzato il televisore.

\*<sup>2</sup> Il consumo specificato in standby viene raggiunto una volta ultimati i processi interni necessari del televisore.

Design e specifiche sono soggetti a modifiche senza preavviso.

## Installazione degli accessori (Staffa di montaggio a parete)

### Per i clienti:

Quando si utilizza la staffa di montaggio a parete SU-WL500 e SU-WL100, lo spazio tra la parete e il televisore sarà di 6 cm. Utilizzare tale spazio per instradare i cavi al televisore.

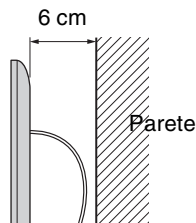

Per ragioni di protezione e sicurezza del prodotto, Sony consiglia fortemente che l'installazione del televisore venga eseguita da rivenditori Sony o da installatori autorizzati. Non tentare di installare il televisore da soli.

### Per i rivenditori e gli installatori Sony:

Prestare la massima attenzione alla sicurezza durante l'installazione, la manutenzione periodica e l'analisi di questo prodotto.

Il televisore può essere installato utilizzando le staffe di montaggio a parete SU-WL500 (pagina 30) e SU-WL100 (pagina 30) (in vendita separatamente).

- Per eseguire correttamente l'installazione, consultare le istruzioni fornite insieme alla staffa di montaggio a parete.
- Vedere "Rimozione del supporto da tavolo" (pagina 9).

Per l'installazione di questo prodotto è richiesta una certa capacità, specialmente per determinare la resistenza della parete per sopportare il peso del televisore. Assicurarsi di affidare il fissaggio di questo prodotto alla parete a rivenditori Sony o installatori autorizzati e di prestare adeguata attenzione alla sicurezza durante l'installazione. Sony non può essere ritenuta responsabile per eventuali danni o lesioni causati da un uso errato o un'installazione non appropriata.

Per il montaggio del televisore a parete, rimuovere le viti dal retro del televisore. Le viti e il numero di viti sono disponibili in base al modello del televisore. (Sono fissate nei fori delle viti per il montaggio a parete.) Conservare le viti rimosse in un luogo sicuro, lontano dalla portata dei bambini.

► Per KDL-55EX72x

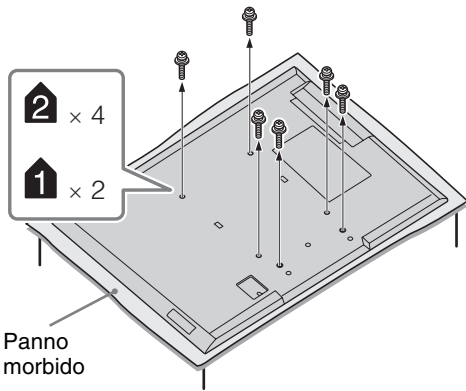

► Per KDL-46/40/37/32EX72x,  
KDL-46/40/32EX52x,  
KDL-32EX42x

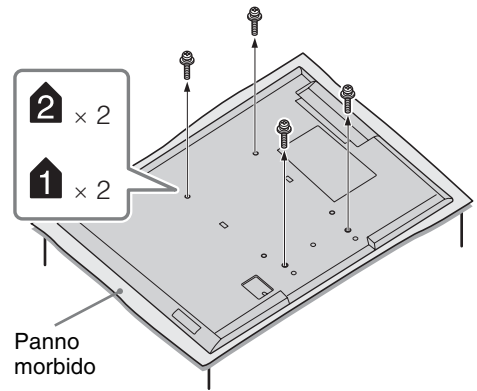

- In caso di rimozione del supporto da tavolo dal televisore, adagiare lo schermo con la parte anteriore rivolta verso il basso su una superficie di lavoro stabile di dimensioni maggiori rispetto al televisore.
- Per evitare di danneggiare la superficie dello schermo LCD, accertarsi di posizionare un panno morbido sulla superficie di lavoro.

## SU-WL500, SU-WL100

Per KDL-55/46/40/37/32EX72x,  
KDL-46/40/32EX52x,  
KDL-46/40/32CX52x,  
KDL-32EX42x

SU-WL500

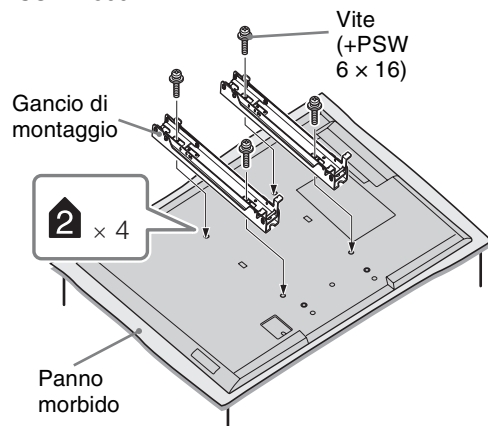

Per KDL-26/24/22EX32x

SU-WL100

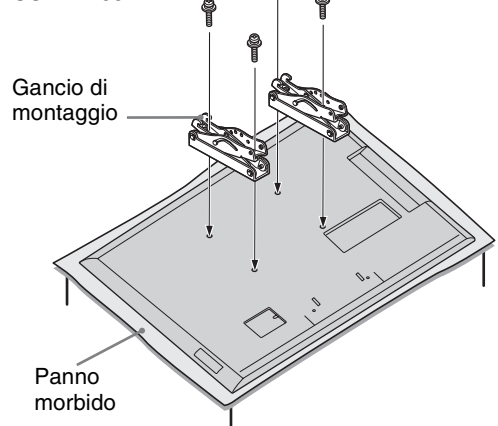

- Collegare il gancio di montaggio utilizzando le quattro viti in dotazione con la staffa di montaggio a parete.
- Durante la successiva reinstallazione del supporto da tavolo, accertarsi di fissare le viti (precedentemente rimosse) ai fori originali sulla parte posteriore del televisore.

## Diagramma e tabella della posizione di viti e ganci

Nome del modello KDL-	Posizione delle viti	Posizione dei ganci
	SU-WL500	SU-WL500
55EX72x	e, j	b
46EX72x/46EX52x	e, j	b
46CX52x	d, g	b
40EX72x/40EX52x	e, j	b
40CX52x	d, g	b
37EX72x	e, j	b
32EX72x/32EX52x/32EX42x/32CX52x	e, g	c
		<b>SU-WL100</b>
26EX32x	-	a
24EX32x	-	a
22EX32x	-	b

### SU-WL500

#### Posizione delle viti

Per l'installazione del gancio di montaggio sul televisore.

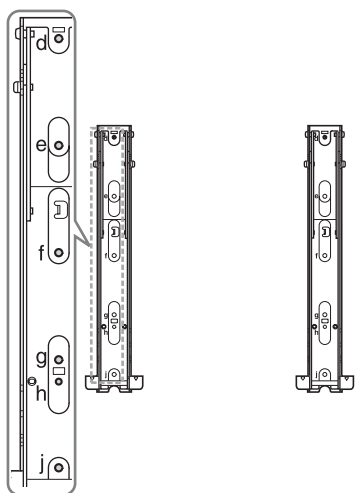

#### Posizione dei ganci

Per l'installazione del televisore sulla staffa base.

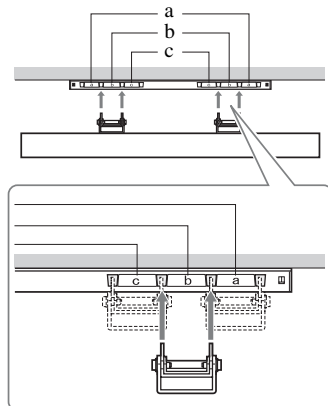

## SU-WL100

### Posizione dei ganci

Per l'installazione del televisore sulla staffa base.

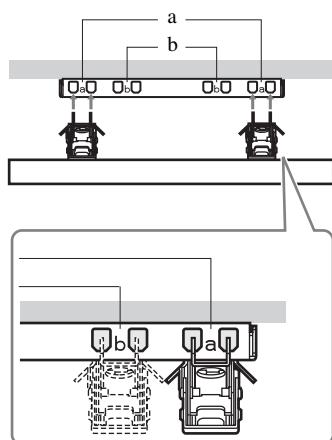

## Tabella delle dimensioni di installazione del televisore

### ① SU-WL500

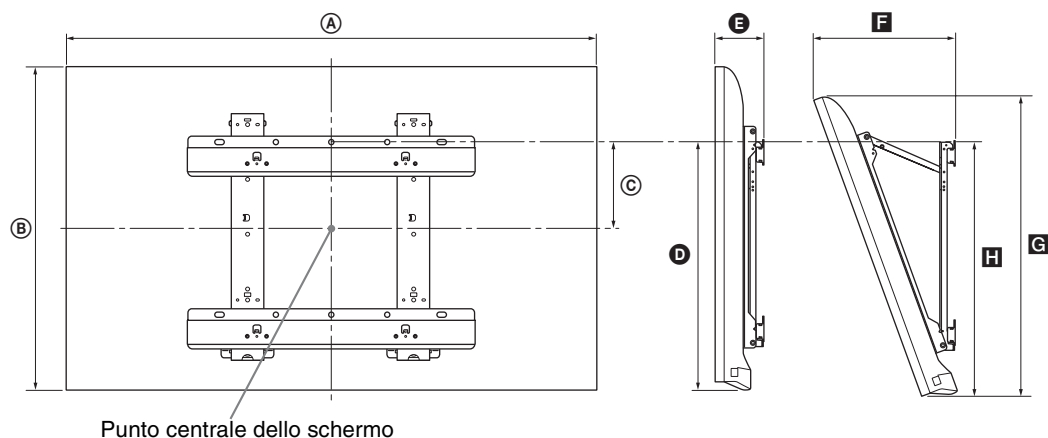

Punto centrale dello schermo

### ② SU-WL100

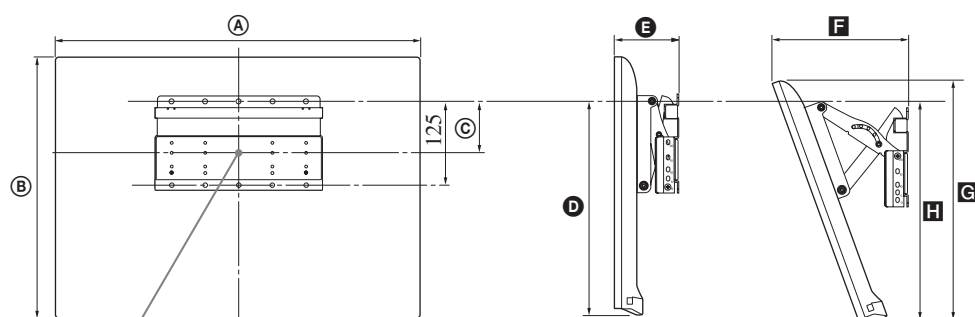

Punto centrale dello schermo

Unità di misura: cm

Nome del modello KDL-	Dimensioni del display		Dimensione centrale dello schermo	Lunghezza per ciascun angolo di montaggio				
				Angolo (0°)		Angolo (20°)		
				A	B	C	D	E
<b>① SU-WL500</b>								
55EX72x	126,9	76,9	6,5	46,5	9,0	32,2	71,8	47,2
46EX72x	107,8	66,0	12,0	46,5	9,1	28,6	61,6	47,2
46EX52x	107,8	66,0	12,0	46,5	9,1	28,6	61,5	47,2
46CX52x	112,2	68,2	8,4	43,2	13,4	34,5	64,2	45,5
40EX72x	94,3	58,6	15,7	46,5	9,1	26,1	54,6	47,2
40EX52x	94,3	58,6	15,7	46,5	9,1	26,0	54,5	47,2
40CX52x	99,1	60,6	12,2	43,2	13,1	31,9	57,0	45,5
37EX72x	87,8	54,9	17,5	46,5	9,1	24,8	51,1	47,2
32EX72x	75,5	48,0	16,1	41,6	9,1	24,1	44,6	42,7
32EX52x/ 32EX42x	75,5	48,0	16,1	41,6	9,1	24,1	44,6	42,6
32CX52x	79,9	50,2	17,2	43,2	13,0	27,9	47,3	45,4
<b>② SU-WL100</b>								
26EX32x	63,1	40,6	7,8	29,5	9,5	20,4	37,4	26,3
24EX32x	58,3	37,6	9,5	29,6	9,4	19,3	34,6	27,6
22EX32x	52,9	34,7	10,8	29,5	9,3	18,2	31,9	27,6

Le cifre nella tabella possono variare leggermente a seconda dell'installazione.

#### ATTENZIONE

La parete su cui sarà installato il televisore deve essere in grado di supportare un peso di almeno quattro volte quello del televisore. Per informazioni sul peso del televisore, consultare la sezione "Caratteristiche tecniche" (pagina 25-27).

# Informazioni di sicurezza

## Installazione/Impostazione

Installare e utilizzare il televisore attenendosi alle istruzioni di seguito al fine di evitare il rischio di incendi, scosse elettriche o danni e/o lesioni.

### Installazione

- Il televisore deve essere installato in prossimità di una presa di rete facilmente accessibile.
- Collocare il televisore su una superficie piana e stabile.
- Per l'installazione a parete rivolgersi esclusivamente a personale qualificato.
- Per motivi di sicurezza, si consiglia caldamente di utilizzare esclusivamente accessori Sony, compresi:
  - Staffa di montaggio a parete:  
SU-WL500 (tranne KDL-26/24/22EX32x)  
SU-WL100 (KDL-26/24/22EX32x)
- Per fissare i ganci di montaggio al televisore, utilizzare le viti fornite in dotazione con la staffa per l'installazione a parete. La lunghezza delle viti in dotazione è compresa tra 8 mm e 12 mm, misurata dalla superficie di fissaggio del gancio di montaggio.  
Il diametro e la lunghezza delle viti differiscono in base al modello di staffa per il montaggio a parete.  
L'uso di viti diverse da quelle in dotazione può determinare danni interni al televisore o provocarne la caduta, ecc.

8 mm - 12 mm

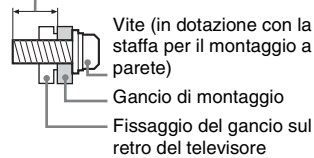

### Trasporto

- Prima di trasportare il televisore, scollegare tutti i cavi.
- Per trasportare un televisore di grandi dimensioni sono necessarie due o tre persone.
- Se il televisore viene trasportato a mano, sollevarlo come mostrato nella figura. Non praticare pressione sul pannello LCD e sulla cornice intorno allo schermo.



KDL-26/24/22EX32x

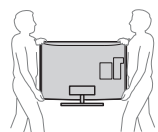

KDL-55/46/40/37/32EX72x,  
KDL-46/40/32EX52x,  
KDL-46/40/32CX52x,  
KDL-32EX42x

- Durante il trasporto, non sottoporre il televisore a urti o vibrazioni eccessive.

- Nel caso in cui si renda necessario trasportare il televisore per farlo riparare o per un trasloco, richiuderlo sempre nell'imballaggio originale.

### Ventilazione

- Non coprire i fori di ventilazione o inserire oggetti nel mobile.
- Lasciare un po' di spazio intorno al televisore.
- Si raccomanda caldamente di utilizzare la staffa di montaggio a parete Sony al fine di consentire un'adeguata circolazione dell'aria.

### Installato a parete

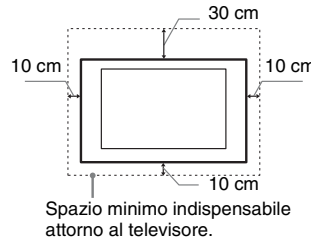

### Installato sul supporto

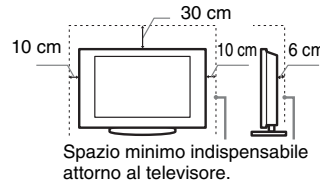

- Per garantire una ventilazione adeguata ed evitare l'accumulo di sporcizia e polvere:
  - Non posare il televisore piatto, né installarlo in posizione capovolta, girato all'indietro o lateralmente.
  - Non posizionare il televisore su uno scaffale o dentro un armadio.
  - Non coprire il televisore con tessuti od oggetti, come per esempio tende, giornali e simili.
  - Non installare il televisore nel modo indicato di seguito.

Circolazione dell'aria bloccata.

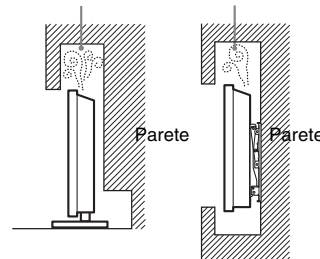

### Cavo di alimentazione

Maneggiare il cavo e la presa di rete nel modo indicato di seguito al fine di evitare il rischio di incendi, scosse elettriche o danni e/o lesioni:

- Utilizzare soltanto cavi di alimentazione forniti da Sony, non di altre marche.
- Inserire completamente la spina nella presa di rete.
- Utilizzare il televisore esclusivamente con alimentazione da 220–240 V CA.

- Prima di effettuare i collegamenti, per motivi di sicurezza assicurarsi di aver scollegato il cavo di alimentazione e prestare attenzione a non rimanere impigliati nei cavi con i piedi.
- Disinserire il cavo di alimentazione dalla presa di rete prima di effettuare operazioni sul televisore o di spostarlo.
- Tenere il cavo di alimentazione lontano da fonti di calore.
- Scollegare e pulire regolarmente la spina del cavo di alimentazione. Se la spina è ricoperta di polvere ed è esposta a umidità, l'isolamento potrebbe deteriorarsi e provocare un incendio.

### Note

- Non utilizzare il cavo di alimentazione fornito su altri apparecchi.
- Non sottoporre a pressione, piegare o attorcigliare eccessivamente il cavo di alimentazione. I fili interni potrebbero scoprirsi o danneggiarsi.
- Non modificare il cavo di alimentazione.
- Non collocare oggetti pesanti sul cavo di alimentazione.
- Non tirare il cavo di alimentazione per disinserirlo.
- Non collegare un numero eccessivo di apparecchiature alla medesima presa di rete.
- Non utilizzare una presa di rete inadeguata alla spina in uso.

### Uso proibito

Non installare/utilizzare il televisore in luoghi, ambienti o situazioni come quelle elencate di seguito: il televisore potrebbe presentare un malfunzionamento e provocare incendi, scosse elettriche, danni e/o lesioni.

### Luogo:

- All'aperto (esposto alla luce solare diretta), in spiaggia, su imbarcazioni, all'interno di un veicolo, in ambiente medico, in posizioni instabili, esposto all'acqua, pioggia, umidità o fumo.
- Se collocato nello spogliatoio di un bagno pubblico o di un centro termale, il televisore potrebbe venire danneggiato dalla presenza di zolfo nell'aria, ecc.



- Per una qualità di immagine ottimale, evitare l'esposizione dello schermo a un'illuminazione diretta o alla luce del sole.
- Evitare di spostare il televisore da un ambiente freddo a un ambiente caldo. I cambiamenti improvvisi di temperatura ambientale possono portare alla formazione di condensa. Ciò potrebbe far sì che il televisore visualizzi immagini di scarsa qualità e/o con colori insoddisfacenti. Nel caso, lasciare evaporare completamente l'umidità prima di accendere il televisore.



## Ambiente:

- Luoghi caldi, umidi o eccessivamente polverosi; esposti all'ingresso di insetti; dove potrebbero essere soggetti a vibrazioni meccaniche; nelle vicinanze di oggetti infiammabili (candele, ecc.). Non esporre il televisore a sgocciolamento o spruzzi e non posizionarvi sopra oggetti contenenti liquidi, come per esempio vasi.
- Non collocare il televisore in aree umide o polverose, o in stanze con presenza di fumi oleosi o vapore (nei pressi di tavoli da cucina o umidificatori). Potrebbero verificarsi incendi, scosse elettriche o deformazioni.



- Non installare il televisore in luoghi soggetti a temperature estremamente elevate, ad esempio alla luce solare diretta, in prossimità di radiatori o di ventole di riscaldamento. In tali condizioni il televisore potrebbe surriscaldarsi con conseguente deformazione del rivestimento e/o problemi di funzionamento.



## Situazione:

- Non utilizzare con le mani bagnate, senza il mobile o con accessori diversi da quelli raccomandati dal fabbricante. Durante i temporali scollegare il televisore dalla presa di rete e dall'antenna.
- Non installare il televisore in maniera che possa sporgere verso uno spazio aperto. Potrebbero verificarsi lesioni o danni provocati da urti di persone o oggetti contro il televisore.



## Rottura di componenti:

- Non tirare oggetti contro il televisore. Il vetro dello schermo potrebbe rompersi a causa dell'impatto e provocare lesioni gravi.
- Se la superficie del televisore si rompe, non toccarla finché non è stato scollegato il cavo di alimentazione. In caso contrario, potrebbero generarsi scosse elettriche.

## DICHIARAZIONE DI CONFORMITÀ' IN BASE ALL'ARTICOLO 2 PARAGRAFO B DEL D.M. 26.03.1992

Si dichiara che questi modelli sono stati assemblati nella Comunità Economica Europea nel rispetto delle disposizioni di cui al D.M. 26.03.92 ed in particolare sono conformi alle prescrizioni dell'articolo 1 dello stesso D.M.

## DICHIARAZIONE DI CONFORMITÀ

Si dichiara che gli apparecchi sono stati fabbricati in conformità all'Art. 2 Comma 1 del D.M. 28.08.1995 n.548. Le prescrizioni alle frequenze sono quelle indicate nel paragrafo 3 dell'allegato A. al D.M. 25.06.85 e nel paragrafo 3 dell'allegato 1 al D.M. 27.08.87.

## Periodi di inutilizzo

- Qualora si preveda di non utilizzare il televisore per numerosi giorni, esso dovrà essere scollegato dalla presa di rete per motivi ambientali e di sicurezza.
- Anche se spento, il televisore non è scollegato dalla rete elettrica; per scollegare completamente il televisore, estrarre la spina dalla presa di rete.
- Alcuni televisori potrebbero comunque disporre di funzioni che per operare correttamente richiedono di lasciare il televisore in standby.

## Bambini

- Impedire ai bambini di salire sul televisore.
- Tenere gli accessori di piccole dimensioni lontano dalla portata dei bambini, affinché non vengano accidentalmente ingeriti.

## Qualora si verifichino i seguenti problemi...

**Spegnere** il televisore e disinserire immediatamente il cavo di alimentazione qualora si verifichino i seguenti problemi.

Rivolgersi al proprio rivenditore o a Sony per fare controllare il televisore da personale opportunamente qualificato.

### Quando:

- Il cavo di alimentazione è danneggiato.
- La presa di rete è inadeguata alla spina in uso.
- Il televisore è danneggiato per una caduta, un urto o un oggetto lanciato.
- All'interno del televisore sono penetrate sostanze liquide o oggetti solidi.

## Avvertimento

Per evitare il rischio di incendi, tenere questo prodotto sempre lontano da candele o altre fiamme libere.



# Diagrammi a blocchi

Per i modelli KDL-46/40/32EX724, KDL-55/46/40/32EX721

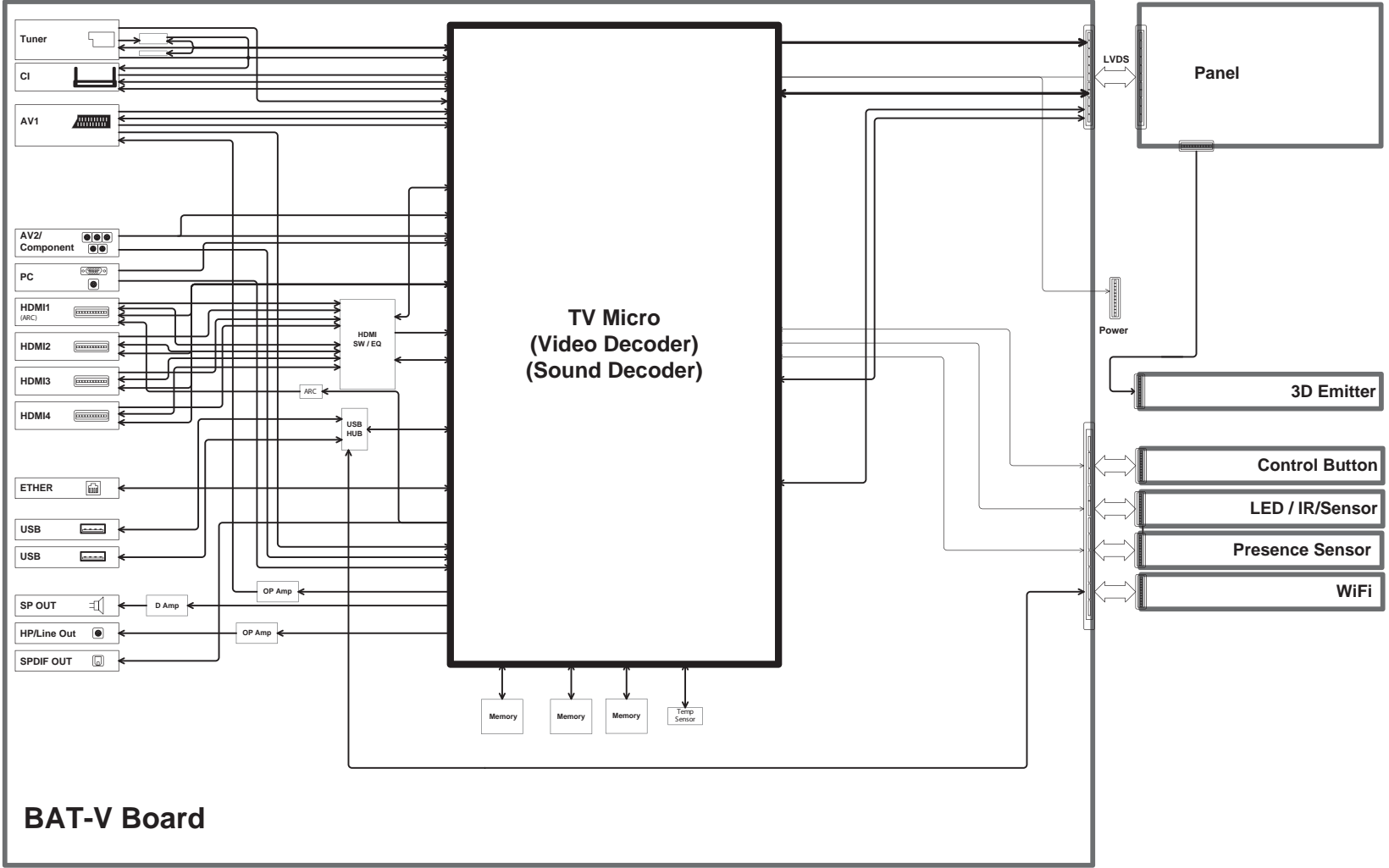

**BAT-V Board**

# Diagrammi a blocchi

Per i modelli KDL-55/46/40/32EX723, KDL-55/46/40/37/32EX720

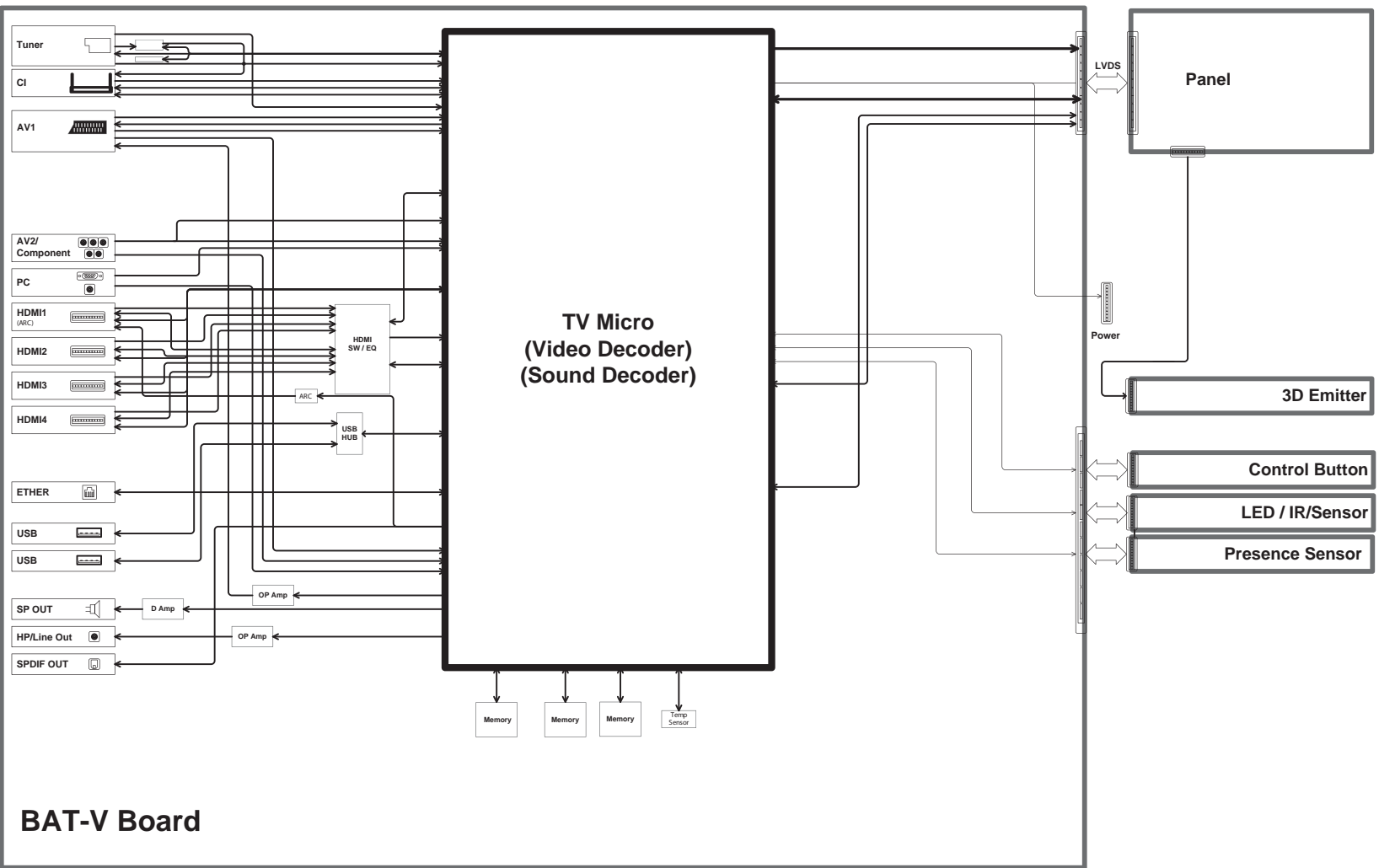

# Diagrammi a blocchi

Per i modelli KDL-46/40/32EX524, KDL-46/40/32EX521, KDL-32EX42x, KDL-46/40/32CX52x

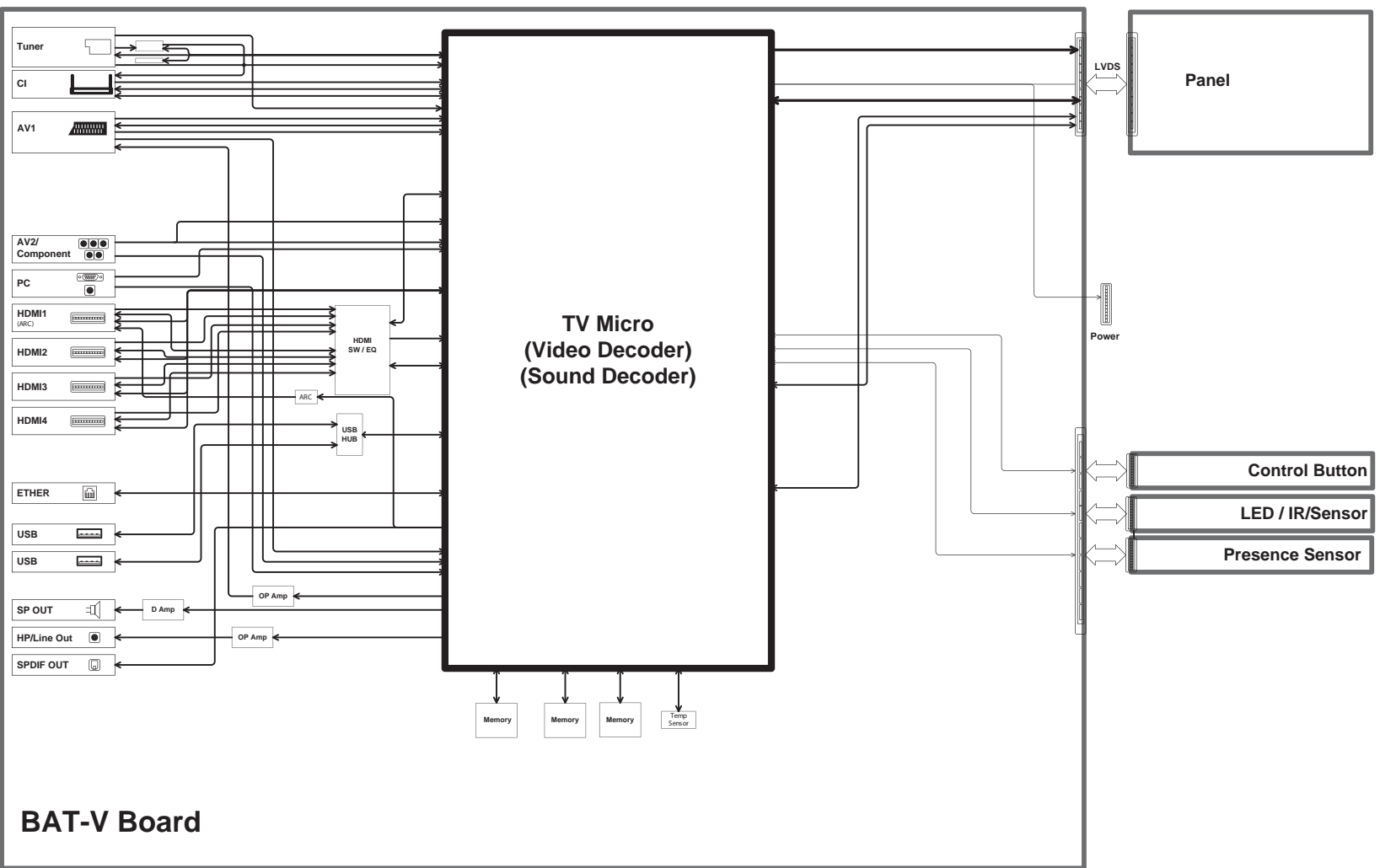

**BAT-V Board**

# Diagrammi a blocchi

Per i modelli KDL-46/40/32EX520, KDL-32/40EX523

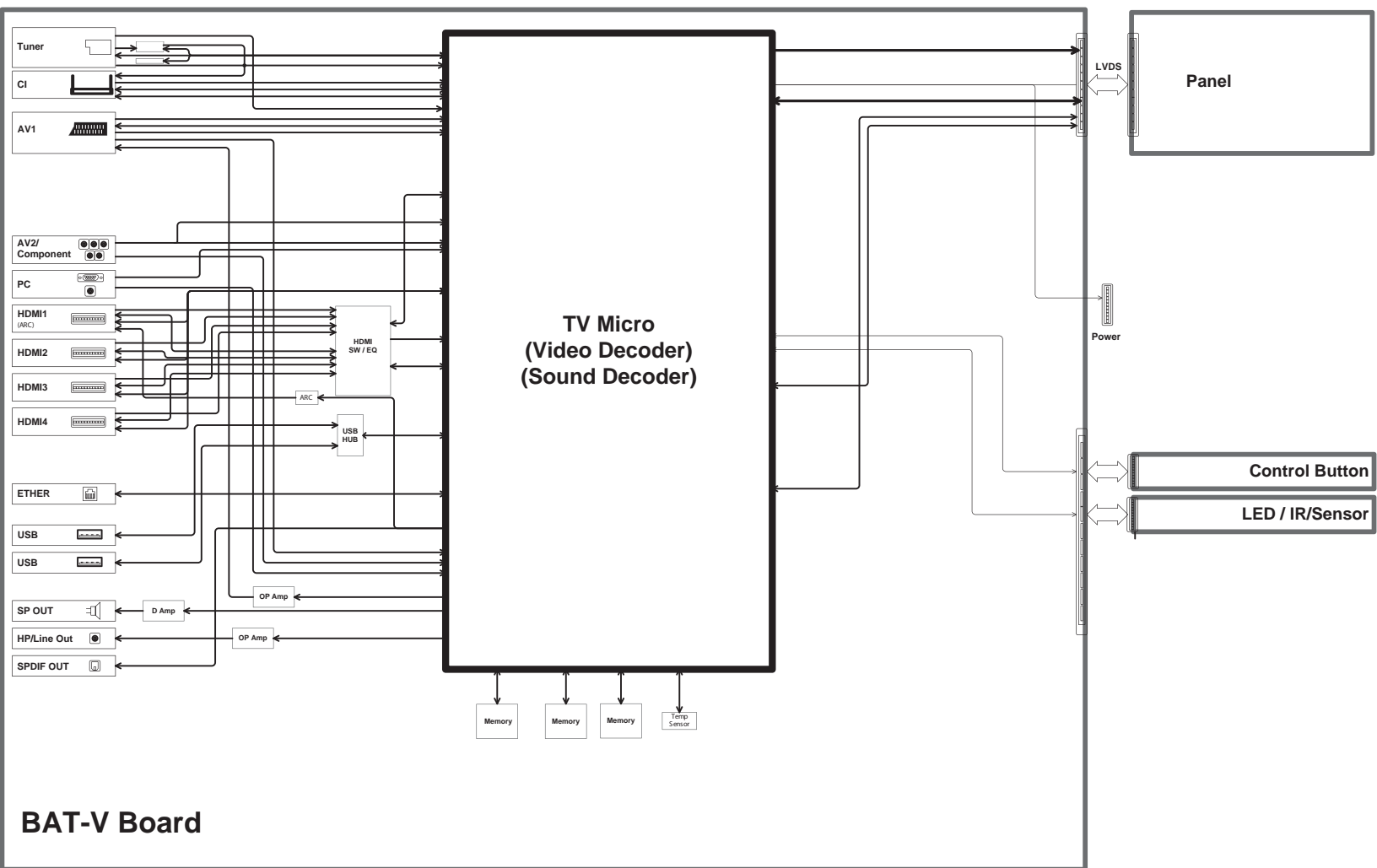

**BAT-V Board**

# Diagrammi a blocchi

Per i modelli KDL-26/24/22EX32x

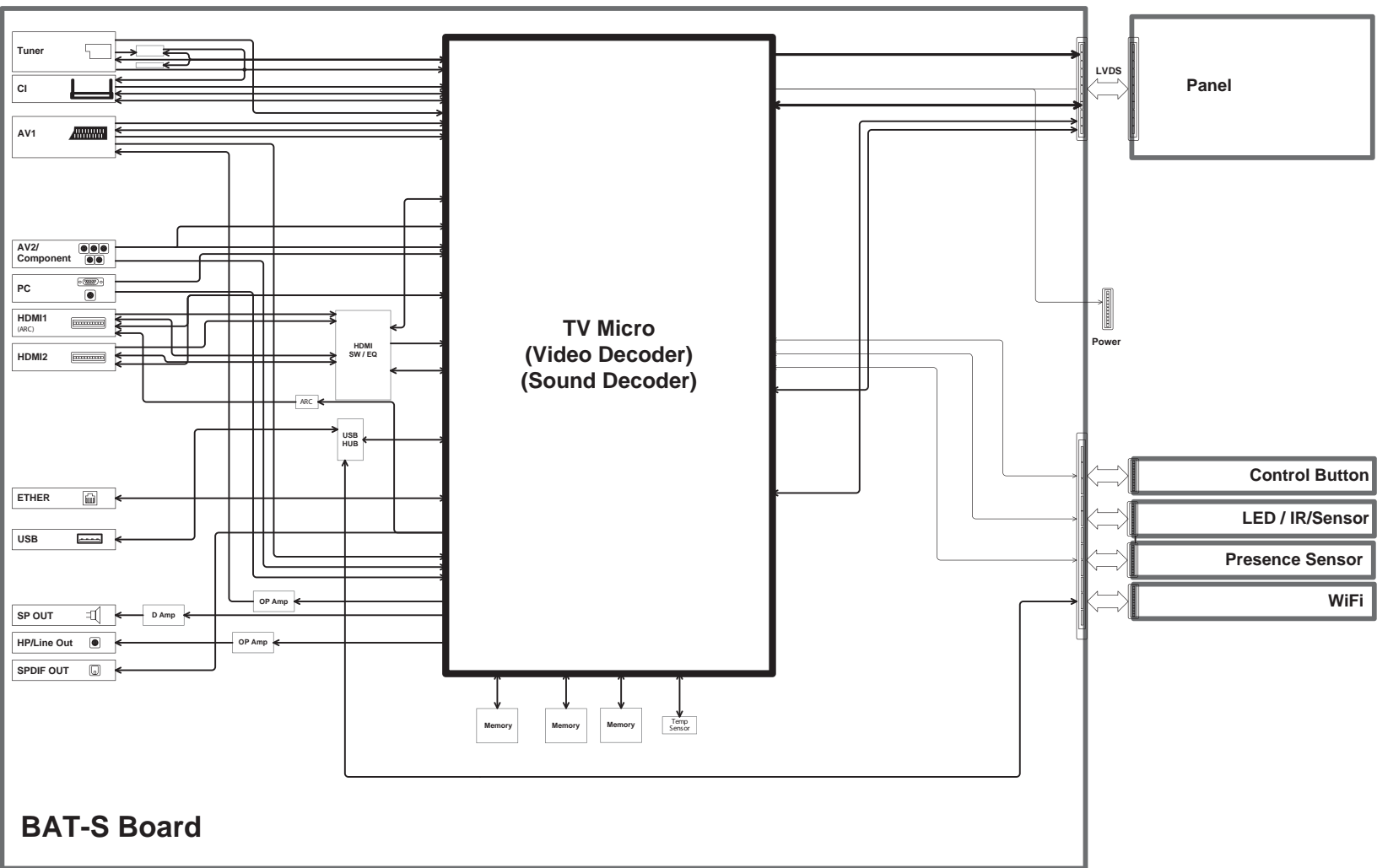





For nyttig information om Sony-produkter

For mere information om Sony-produkter

Hyödyllistä tietoa Sony tuotteista

Szczegółowe informacje o produktach Sony

For nyttig informasjon om Sony produkter

Για χρήσιμες πληροφορίες σχετικά με τα προϊόντα SONY

Sony ürünleri için faydalı bilgiler

Užitečné informace o výrobcích Sony

Sony termékekről hasznos információkat találhat az alábbi weboldalon

Pre viac informácií o produktoch Sony

Pentru informații utile despre produsele Sony

За полезна информация относно продуктите на Sony

Per informazioni utili sui prodotti Sony

<http://www.sony-europe.com/myproduct/>

