



Robert Bosch GmbH
Power Tools Division
70745 Leinfelden-Echterdingen
Germany

www.bosch-pt.com

1 609 929 W51 (2010.08) T / 112 UNI



1 609 929 W51

PML LI



de Originalbetriebsanleitung
en Original instructions
fr Notice originale
es Manual original
pt Manual original
it Istruzioni originali
nl Oorspronkelijke
gebruiksaanwijzing
da Original brugsanvisning
sv Bruksanvisning i original
no Original driftsinstruks
fi Alkuperäiset ohjeet

el Πρωτότυπο οδηγιών χρήσης
tr Orijinal işletme talimatı
pl Instrukcja oryginalna
cs Původní návod k používání
sk Pôvodný návod na použitie
hu Eredeti használati utasítás
ru Оригинальное руководст-
во по эксплуатации
uk Оригінальна інструкція з
експлуатації
ro Instrucțiuni originale
bg Оригинална инструкция

sr Originalno uputstvo za rad
sl Izvirna navodila
hr Originalne upute za rad
et Algupärane kasutusjuhend
lv Instrukcijas oriģinālvalodā
lt Originali instrukcija



Deutsch	Seite	6
English	Page	10
Français	Page	15
Español	Página	19
Português	Página	23
Italiano	Pagina	27
Nederlands	Pagina	31
Dansk	Side	35
Svenska	Sida	38
Norsk	Side	41
Suomi	Sivu	44
Ελληνικά	Σελίδα	47
Türkçe	Sayfa	51
Polski	Strona	55
Česky	Strana	59
Slovensky	Strana	63
Magyar	Oldal	67
Русский	Страница	71
Українська	Сторінка	75
Română	Pagina	79
Български	Страница	83
Srpski	Strana	87
Slovensko	Stran	91
Hrvatski	Stranica	95
Eesti	Lehekülj	99
Latviešu	Lappuse	103
Lietuviškai	Puslapis	107

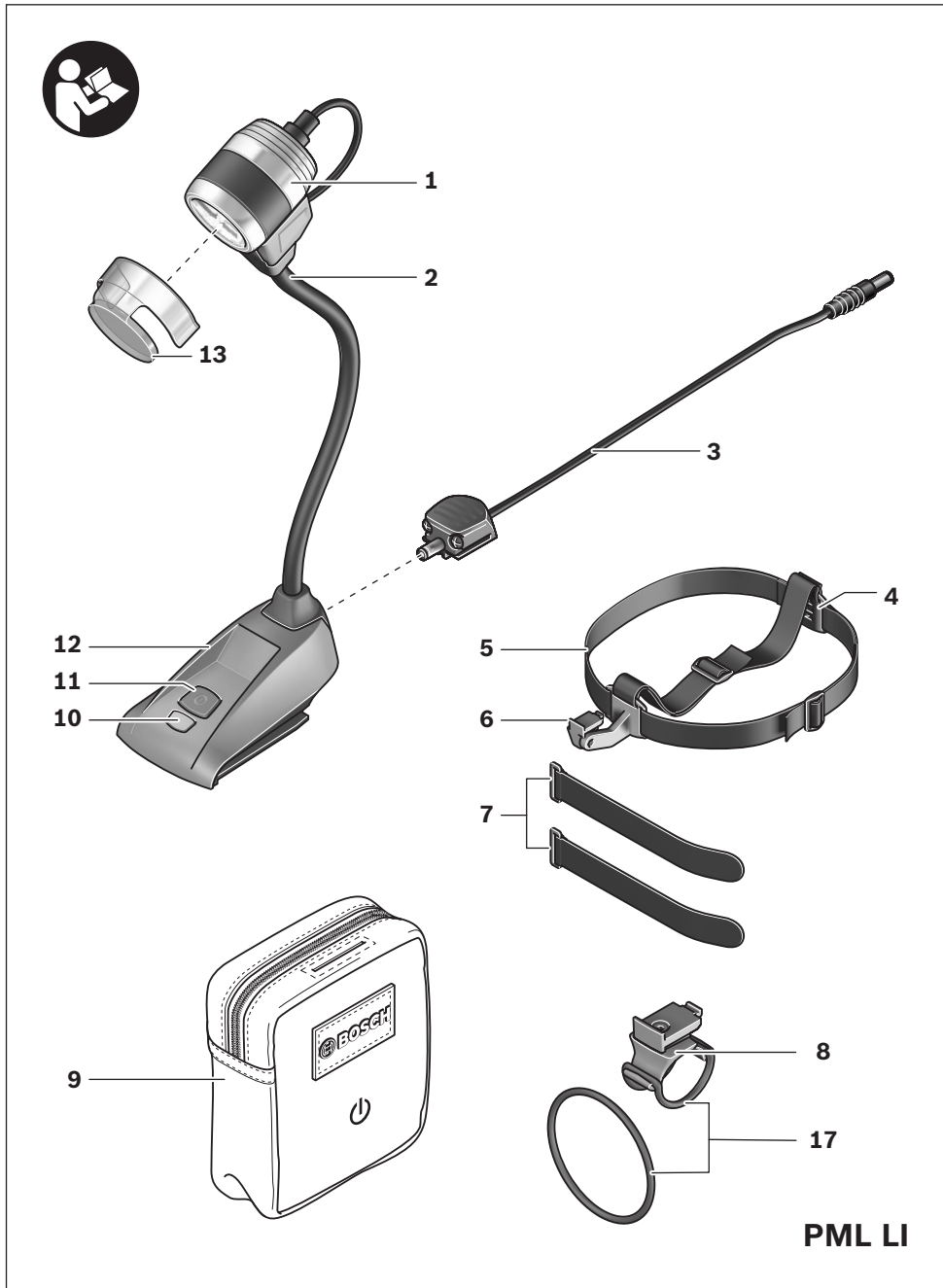

4 |

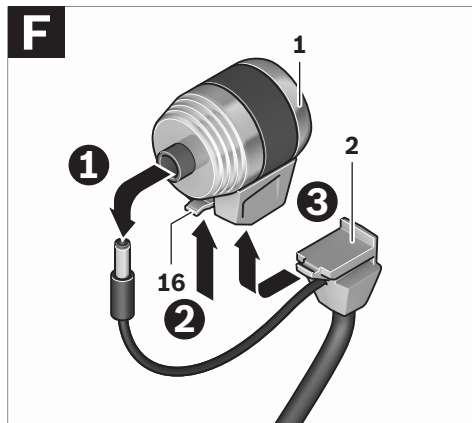
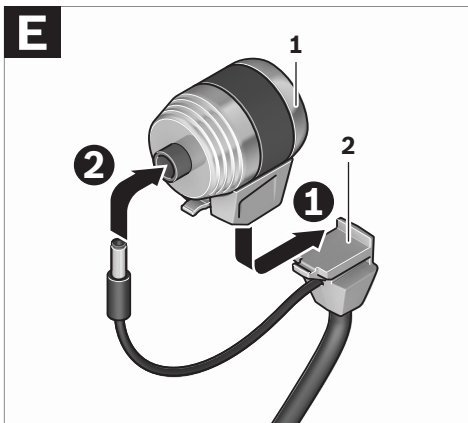
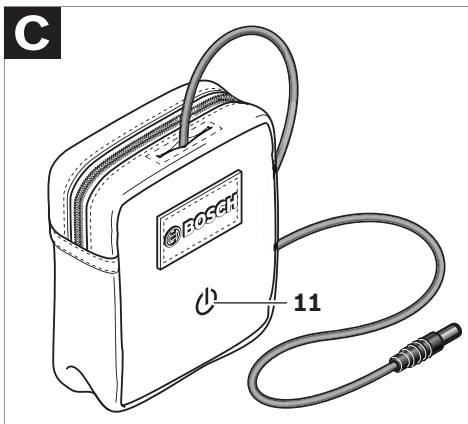
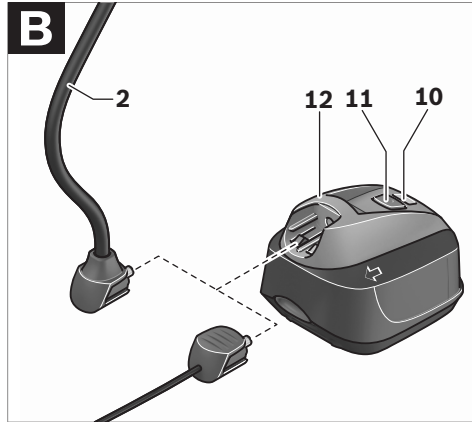
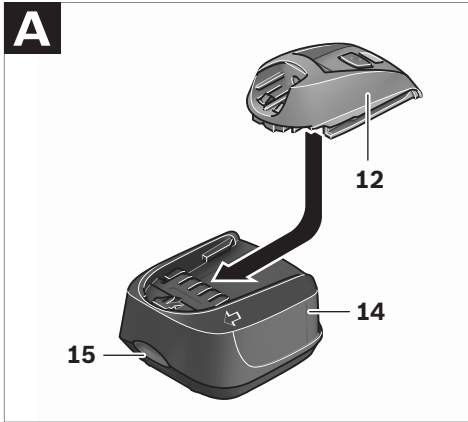

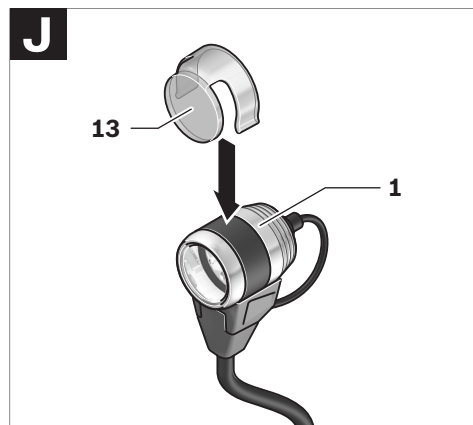
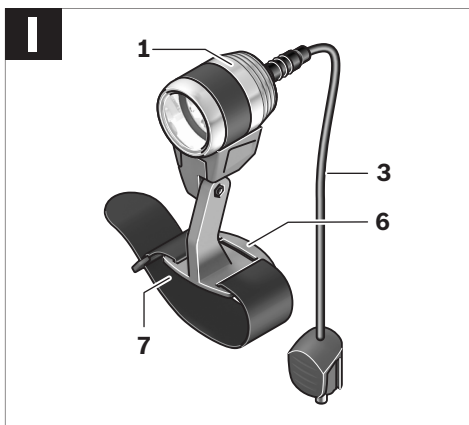
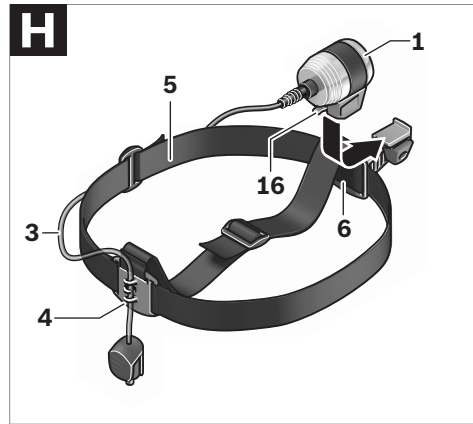
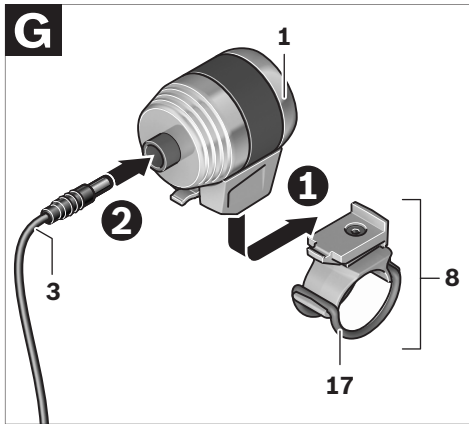

Sicherheitshinweise



Lesen Sie alle Sicherheitshinweise und Anweisungen. Versäumnisse bei der Einhaltung der Sicherheitshinweise und Anweisungen können elektrischen Schlag, Brand und/oder schwere Verletzungen verursachen.

- ▶ **Bitte lesen und beachten Sie alle Sicherheitshinweise und Anweisungen, die dem Akku oder dem Elektrowerkzeug, mit dem der Akku geliefert wurde, beigelegt sind.**
- ▶ **Gehen Sie sorgsam mit der Akku-Leuchte um.** Die Akku-Leuchte erzeugt starke Hitze, die zu erhöhter Brand- und Explosionsgefahr führt.
- ▶ **Arbeiten Sie mit der Akku-Leuchte nicht in explosionsgefährdeter Umgebung.**
- ▶ **Drücken Sie nach dem automatischen Abschalten der Akku-Leuchte nicht weiter auf den Ein-/Ausschalter.** Der Akku kann beschädigt werden.
- ▶ **Richten Sie den Lichtstrahl nicht auf Personen oder Tiere und blicken Sie nicht selbst in den Lichtstrahl, auch nicht aus größerer Entfernung.**
- ▶ **Verwenden Sie nur original Bosch-Zubehör.**
- ▶ **Decken Sie den Leuchtenkopf nicht ab, während die Akku-Leuchte in Betrieb ist.** Der Leuchtenkopf erwärmt sich im Betrieb und kann Verbrennungen verursachen, wenn sich diese Hitze staut.
- ▶ **Verwenden Sie die Akku-Leuchte nicht im Straßenverkehr.** Die Akku-Leuchte ist nicht zur Beleuchtung im Straßenverkehr zugelassen.



ACHTUNG! Blicken Sie nicht längere Zeit in den Lichtstrahl. Die optische Strahlung kann für Ihre Augen schädlich sein.

- ▶ **Verwenden Sie nur die dafür vorgesehenen Akkus in der Akku-Leuchte.** Der Gebrauch von anderen Akkus kann zu Verletzungen und Brandgefahr führen.
- ▶ **Verwenden Sie nur original Bosch-Li-Ionen-Akkus mit einer Spannung von 14,4 V oder 18 V.** Bei Gebrauch anderer Akkus, z. B. Nachahmungen, aufgearbeiteter Akkus oder Fremdfabrikate, besteht die Gefahr von Verletzungen sowie Sachschäden durch explodierende Akkus.

Funktionsbeschreibung

Abgebildete Komponenten

Die Nummerierung der abgebildeten Komponenten bezieht sich auf die Darstellung der Akku-Leuchte auf der Grafikseite.

- 1 Leuchtenkopf
- 2 Schwanenhals
- 3 Verbindungskabel
- 4 Verschluss mit Kabel- und Klettbandführung
- 5 Stirnband
- 6 Universaladapter
- 7 Klettband (2x)
- 8 Rohhalter
- 9 Schutztasche
- 10 Betriebs- und Ladezustandsanzeige
- 11 Ein-/Ausschalter
- 12 Akku-Adapter
- 13 Streuscheibe
- 14 Akku 14,4 V (Li-Ion) oder 18 V (Li-Ion)*
- 15 Akku-Entriegelungstaste*
- 16 Entriegelungshebel
- 17 Gummiring (2x)

*Abgebildetes oder beschriebenes Zubehör gehört nicht zum Standard-Lieferumfang. Das vollständige Zubehör finden Sie in unserem Zubehörprogramm.

Technische Daten

Akku-Leuchte		PML LI
Sachnummer		3 603 J74 300
Nennspannung ¹⁾	V=	14,4/18,0
Leuchtdauer, ca. ¹⁾	h	4,0/6,5
Betriebstemperatur	°C	-10 ... +40
Gewicht ²⁾	g	250

1) abhängig vom verwendeten Akku-Pack (1,3/1,5 Ah)

2) Akku-Adapter, Schwanenhals und Leuchtenkopf

Bitte beachten Sie die Sachnummer auf dem Typenschild Ihrer Akku-Leuchte. Die Handelsbezeichnungen einzelner Akku-Leuchten können variieren.

Montage

Akku einsetzen und entnehmen (siehe Bild A)

Akku einsetzen

- **Verwenden Sie nur original Bosch Li-Ionen-Akkus mit der auf dem Typschild Ihrer Akku-Leuchte angegebenen Spannung.** Der Gebrauch von anderen Akkus kann zu Verletzungen und Brandgefahr führen.

Schieben Sie einen geladenen Akku **14** in den Akku-Adapter **12**. Achten Sie darauf, den Akku in der richtigen Position einzusetzen, und dass die Entriegelungstaste **15** spürbar im Akku-Adapter **12** einrastet.

Akku entnehmen

Zur Entnahme des Akkus **14** drücken Sie die Entriegelungstaste **15** und ziehen den Akku nach hinten aus der Akku-Leuchte. **Wenden Sie dabei keine Gewalt an.**

Akku-Adapter (siehe Bild B)

- **Montieren Sie die Komponenten nur zur Leuchte, solange der Akku 14 nicht eingesetzt ist.**

Hinweis: Wenn Sie eine komplett montierte Akku-Leuchte mit dem Akku in ein Ladegerät schieben, so wird die Akku-Leuchte automatisch deaktiviert.

Mit dem Akku-Adapter **12** können Sie den Leuchtenkopf mit dem Schwanenhals zu einer Standleuchte verbinden oder mit dem Verbindungskabel am Universaladapter zu einer Stirnlampe oder am Rohhalter zu einem Scheinwerfer.

Verbinden Sie den Sockel des Schwanenhalses **2** oder des Verbindungskabels **3** mit dem Akku-Adapter **12**. **Ziehen Sie nicht am Kabel!**

Am Akku-Adapter **12** befindet sich auch der Ein-/Ausschalter **11** sowie die Betriebs- und Ladestatusanzeige **10**, die grün leuchtet, sobald ein Akku eingesetzt ist und die Akku-Leuchte eingeschaltet wird. Bei einer Akkukapazität von unter 25 % leuchtet die Anzeige rot auf.

Aufbewahrung in der Schutztasche (siehe Bilder C–D)

In der Schutztasche **9** können Sie den Akku **14** zusammen mit dem Akku-Adapter **12** aufbewahren. Platzieren Sie dabei den Akku-Adapter so, dass Sie den Ein-/Ausschalter **11** hinter dem Symbol auf der Tasche bedienen können. Sie können das Verbindungskabel **3** durch den Schlitz in der Tasche führen.

Die Schutztasche **9** können Sie mit der rückseitig angebrachten Schlaufe an Ihrem Gürtel befestigen oder mittels eines Klettbandes an einem beliebigen Gegenstand.

Montage zur Standleuchte (siehe Bilder B und E)

Mit dem Schwanenhals **2** können Sie aus der Akku-Leuchte eine Standleuchte machen.

- Schieben Sie den Sockel des Schwanenhalses entlang der Führungsrillen in die Arretierung am Akku-Adapter **12**, bis er einrastet.
- Schieben Sie den Leuchtenkopf **1** in den Schwanenhals **2**, bis er einrastet.
- Stecken Sie den Stecker des Kabels aus dem Schwanenhals **2** in die Buchse am Leuchtenkopf **1**.
- Setzen Sie einen Akku ein (siehe „Akku einsetzen“, Seite 7).

Leuchtenkopf entnehmen (siehe Bild F)

Schalten Sie zuerst die Akku-Leuchte aus und entnehmen Sie den Akku. Um den Leuchtenkopf **1** zu entnehmen, entfernen Sie das Kabel, ziehen den Entriegelungshebel **16** leicht nach oben und schieben den Leuchtenkopf nach hinten von der Komponente.

Montage mit Rohrhalter (siehe Bilder B und G)

Mit dem Rohrhalter **8** können Sie die Akku-Leuchte an Rohren, Geländern, Zeltstangen o.Ä. befestigen.

Der Rohrhalter kann bis zu 12,5° nach rechts oder links geschwenkt werden, um den Lichtstrahl optimal auszurichten.

Montage mit Stirnband (siehe Bilder B und H)

Mit dem Universaladapter **6** und dem Stirnband **5** können Sie die Akku-Leuchte als Stirnlampe einsetzen.

Der Universaladapter **6** kann gekippt werden, um den Lichtstrahl optimal auszurichten.

Universaladapter mit Klettband (siehe Bilder B und I)

Mit dem Universaladapter und einem Klettband können Sie die Akku-Leuchte an beliebiger Stelle einsetzen.

Der Universaladapter **6** kann gekippt werden, um den Lichtstrahl optimal auszurichten.

Betrieb

Inbetriebnahme

Ein-/Ausschalten

Drücken Sie zur **Inbetriebnahme** der Akku-Leuchte den Ein-/Ausschalter **11**.

Arbeitshinweise

Streuscheibe (siehe Bild J)

Mit der Streuscheibe **13** können Sie das Licht streuen, wenn Sie die Akku-Leuchte z.B. als Leselampe verwenden möchten.

Wartung und Service

Wartung und Reinigung

Ist der Akku nicht mehr funktionsfähig, wenden Sie sich bitte an eine autorisierte Kundendienststelle für Bosch-Elektrowerkzeuge.

Die Akku-Leuchte ist wartungsfrei und enthält keine Teile, die gewechselt oder gewartet werden müssen.

Reinigen Sie die Kunststoffscheibe der Akku-Leuchte nur mit einem trockenen, weichen Tuch, um Beschädigungen zu vermeiden. Verwenden Sie keine Reinigungs- oder Lösemittel.

Sollte die Akku-Leuchte trotz sorgfältiger Herstellungs- und Prüfverfahren einmal ausfallen, ist die Reparatur von einer autorisierten Kundendienststelle für Bosch-Elektrowerkzeuge ausführen zu lassen.

Geben Sie bei allen Rückfragen und Ersatzteilbestellungen bitte unbedingt die 10-stellige Sachnummer laut Typenschild der Akku-Leuchte an.

Kundendienst und Kundenberatung

Der Kundendienst beantwortet Ihre Fragen zu Reparatur und Wartung Ihres Produkts sowie zu Ersatzteilen. Explosionszeichnungen und Informationen zu Ersatzteilen finden Sie auch unter: **www.bosch-pt.com**

Das Bosch-Kundenberater-Team hilft Ihnen gerne bei Fragen zu Kauf, Anwendung und Einstellung von Produkten und Zubehör.

www.bosch-do-it.de, das Internetportal für Heimwerker und Gartenfreunde.

www.dha.de, das komplette Service-Angebot der Deutschen Heimwerker Akademie.

Deutschland

Robert Bosch GmbH
 Servicezentrum Elektrowerkzeuge
 Zur Luhne 2
 37589 Kalefeld – Willershausen
 Tel. Kundendienst: +49 (1805) 70 74 10*
 Fax: +49 (1805) 70 74 11*
 (*Festnetzpreis 14 ct/min, höchstens 42 ct/min
 aus Mobilfunknetzen)
 E-Mail:
 Servicezentrum.Elektrowerkzeuge@de.bosch.com
 Tel. Kundenberatung: +49 (1803) 33 57 99
 (Festnetzpreis 9 ct/min, höchstens 42 ct/min
 aus Mobilfunknetzen)
 Fax: +49 (711) 7 58 19 30
 E-Mail: kundenberatung.ew@de.bosch.com

Österreich

Tel.: +43 (01) 7 97 22 20 10
 Fax: +43 (01) 7 97 22 20 11
 E-Mail: service.elektrowerkzeuge@at.bosch.com

Schweiz

Tel.: +41 (044) 8 47 15 11
 Fax: +41 (044) 8 47 15 51

Luxemburg

Tel.: +32 (070) 22 55 65
 Fax: +32 (070) 22 55 75
 E-Mail: outillage.gereedschap@be.bosch.com

Transport

- **Nehmen Sie den Akku vor allen Arbeiten an der Akku-Leuchte (z.B. Montage, Wartung etc.) sowie bei deren Transport und Aufbewahrung aus der Akku-Leuchte.**

Versenden Sie Akkus nur, wenn das Gehäuse unbeschädigt ist. Kleben Sie offene Kontakte ab und verpacken Sie den Akku so, dass er sich nicht in der Verpackung bewegt.
 Beim Versand von Li-Ionen-Akkus kann eine Kennzeichnungspflicht entstehen, bitte beachten Sie dazu die nationalen Vorschriften.

Entsorgung

Werfen Sie Akku-Leuchten nicht in den Hausmüll!

Akku-Leuchten, Zubehör und Verpackungen sollen einer umweltgerechten Wiederverwertung zugeführt werden.

Nur für EU-Länder:

Gemäß der Europäischen Richtlinie 2002/96/EG über Elektro- und Elektronik-Altgeräte müssen nicht mehr gebrauchsfähige Akku-Leuchten und gemäß der Richtlinie 2006/66/EG müssen defekte

oder verbrauchte Akkus/Batterien getrennt gesammelt und einer umweltgerechten Wiederverwertung zugeführt werden.

Nicht mehr gebrauchsfähige Akkus/Batterien können direkt abgegeben werden bei:

Deutschland

Recyclingzentrum Elektrowerkzeuge
 Osteroder Landstraße 3
 37589 Kalefeld

Schweiz

Batrec AG
 3752 Wimmis BE

Akkus/Batterien:**Li-Ion:**

Bitte beachten Sie die Hinweise im Abschnitt „Transport“, Seite 9.

Änderungen vorbehalten.

Safety Notes



Read all safety warnings and all instructions. Failure to follow the warnings and instructions may result in electric shock, fire and/or serious injury.

- ▶ **Please read and observe all safety warnings and instructions enclosed with the battery or the power tool, with which the battery was provided.**
- ▶ **Handle the cordless worklight with care.**
The cordless worklight generates intense heat, which leads to increased danger of fire and explosion.
- ▶ **Do not work with the cordless worklight in hazardous areas.**
- ▶ **Do not continue to press the On/Off switch after the cordless worklight has been automatically switched off.** The battery can be damaged.
- ▶ **Do not direct the light beam at persons or animals and do not stare into the light beam yourself (not even from a distance).**
- ▶ **Use only original Bosch accessories.**
- ▶ **Do not cover off the lamp head while operating the cordless worklight.** The lamp head heats up during operation and can cause burns when the heat accumulates.
- ▶ **Do not use the cordless worklight in road traffic.** The cordless worklight is not approved for illumination in road traffic.



CAUTION! Do not stare into the laser beam for longer periods. The optical radiation can be harmful for your eyes.

- ▶ **Use cordless worklight only with specifically designated battery packs.** Use of any other battery packs may create a risk of injury and fire.
- ▶ **Use only original Bosch 14.4 V and 18 V lithium ion batteries.** When using other batteries, e.g. imitations, reconditioned batteries or other brands, there is danger of injury as well as property damage through exploding batteries.

Functional Description

Product Features

The numbering of the product features refers to the illustration of the cordless worklight on the graphics page.

- 1 Lamp head
- 2 Flexible neck
- 3 Connection cable
- 4 Fastener with guide for cable and Velcro strap
- 5 Head strap
- 6 Universal adapter
- 7 Velcro strap (2x)
- 8 Pipe clamp
- 9 Protective pouch
- 10 Operation and charge-control indicator
- 11 On/Off switch
- 12 Battery adapter
- 13 Lens plate
- 14 Battery, 14.4 V (Li-ion) or 18 V (Li-ion)*
- 15 Battery unlocking button*
- 16 Release lever
- 17 Rubber ring (2x)

*Accessories shown or described are not part of the standard delivery scope of the product. A complete overview of accessories can be found in our accessories program.

Technical Data

Cordless Worklight		PML LI
Article number		3 603 J74 300
Rated voltage ¹⁾	V=	14.4/18.0
Lighting duration, approx. ¹⁾	h	4.0/6.5
Operating temperature	°C	-10 ... +40
Weight ²⁾	g	250

1) Depends on the battery pack (1.3/1.5 Ah) being used

2) Battery adapter, flexible neck and lamp head

Please observe the article number on the type plate of your cordless worklight. The trade names of the individual cordless worklights may vary.

Assembly

Battery Insertion/Removal (see figure A)

Inserting the Battery

- ▶ **Use only original Bosch lithium ion batteries with the voltage listed on the nameplate of your cordless worklight.** Using other batteries can lead to injuries and pose a fire hazard.

Insert a charged battery **14** into the battery adapter **12**. Take care to insert the battery in the right position, and that the battery unlocking button **15** can be felt to engage in the battery adapter **12**.

Removing the Battery

To remove the battery **14**, press the battery unlocking button **15** and pull the battery toward the rear out of the cordless worklight. **Do not exert any force when doing this.**

Battery Adapter (see figure B)

- ▶ **Mount components to the worklight only when the battery 14 is not inserted.**

Note: When inserting a completely mounted cordless worklight with the battery into the battery charger, the cordless worklight is automatically deactivated.

Connecting the lamp head with flexible neck to the battery adapter **12** makes a stand-lamp; connecting the head lamp to the connection cable on the universal adapter makes a head lamp, or connecting the lamp head to the pipe clamp makes a spotlight.

Connect the base of the flexible neck **2** or the base of the connection cable **3** with the battery adapter **12**. **Do not pull the cable!**

The On/Off switch **11** as well as the operation and charge-control indicator **10**, which lights up green as soon as a battery is inserted and the cordless worklight is switched on, are on the battery adapter **12**. When the battery capacity is below 25 %, the indicator lights up red.

Storage in the Protective Pouch (see figures C–D)

The protective pouch **9** is used for storage of the battery **14** together with the battery adapter **12**. Position the battery adapter in such a manner that you can operate the On/Off switch **11** behind the symbol on the pouch. The connection cable **3** can be conducted through the slot in the pouch.

The protective pouch **9** can be fastened to your belt by the loop on its backside or to any object with a Velcro strap.

Mounting to a Stand-lamp (see figures B and E)

With the flexible neck **2**, you can convert the cordless worklight to a stand-lamp.

- Guide the base of the flexible neck alongside the guide grooves in the seat of the battery adapter **12** until it engages.
- Insert lamp head **1** into the flexible neck **2** until it engages.
- Insert the plug of the cable from the flexible neck **2** into the socket of the lamp head **1**.
- Insert a battery (see “Inserting the Battery”, page 11).

Removing the Lamp Head (see figure F)

Firstly, switch off the cordless worklight and remove the battery. To remove the lamp head **1**, pull out the cable, lightly press release lever **16** upward and pull the lamp head toward the rear of the component.

Mounting with Pipe Clamp (see figures B and G)

The pipe clamp **8** is used for fastening the cordless worklight to pipes, handrails, tent poles, etc.

For optimal alignment of the light beam, the pipe clamp can be swivelled up to 12.5° to the right or left.

Mounting with Head Strap (see figures B and H)

With the universal adapter **6** and the head strap **5**, the cordless worklight can be used as a head-lamp.

The universal adapter **6** can be tilted for optimal alignment of the light beam.

Universal Adapter with Velcro Strap (see figures B and I)

With the universal adapter and a Velcro strap, the cordless worklight can be used anywhere.

The universal adapter **6** can be tilted for optimal alignment of the light beam.

Operation

Starting Operation

Switching On and Off

To **start** the cordless worklight, press the On/Off switch **11**.

Working Advice

Lens Plate (see figure J)

The lens plate **13** is used to scatter or diffuse the light when using the cordless worklight e.g., as a reading lamp.

Maintenance and Service

Maintenance and Cleaning

When the battery is no longer operative, please refer to an authorised after-sales service agent for Bosch power tools.

The cordless worklight is maintenance-free and contains no components that must be replaced or maintained.

To avoid damage, clean the plastic lens of the cordless worklight only with a dry, soft cloth. Do not use cleaning agents or solvent.

If the cordless worklight should fail despite the care taken in manufacturing and testing procedures, repair should be carried out by an authorized after-sales service agent for Bosch power tools.

In all correspondence and spare parts orders, please always include the 10-digit article number given on the nameplate of the cordless worklight.

After-sales Service and Customer Assistance

Our after-sales service responds to your questions concerning maintenance and repair of your product as well as spare parts. Exploded views and information on spare parts can also be found under:

www.bosch-pt.com

Our customer service representatives can answer your questions concerning possible applications and adjustment of products and accessories.

Great Britain

Robert Bosch Ltd. (B.S.C.)
P.O. Box 98
Broadwater Park
North Orbital Road
Denham
Uxbridge
UB 9 5HJ
Tel. Service: +44 (0844) 736 0109
Fax: +44 (0844) 736 0146
E-Mail: boschservicecentre@bosch.com

Ireland

Origo Ltd.
Unit 23 Magna Drive
Magna Business Park
City West
Dublin 24
Tel. Service: +353 (01) 4 66 67 00
Fax: +353 (01) 4 66 68 88

Australia, New Zealand and Pacific Islands

Robert Bosch Australia Pty. Ltd.
Power Tools
Locked Bag 66
Clayton South VIC 3169
Customer Contact Center
Inside Australia:
Phone: +61 (01300) 307 044
Fax: +61 (01300) 307 045
Inside New Zealand:
Phone: +64 (0800) 543 353
Fax: +64 (0800) 428 570
Outside AU and NZ:
Phone: +61 (03) 9541 5555
www.bosch.com.au

Republic of South Africa

Customer service

Hotline: +27 (011) 6 51 96 00

Gauteng – BSC Service Centre

35 Roper Street, New Centre
Johannesburg
Tel.: +27 (011) 4 93 93 75
Fax: +27 (011) 4 93 01 26
E-Mail: bsctools@icon.co.za

KZN – BSC Service Centre

Unit E, Almar Centre
143 Crompton Street
Pinetown
Tel.: +27 (031) 7 01 21 20
Fax: +27 (031) 7 01 24 46
E-Mail: bsc.dur@za.bosch.com

Western Cape – BSC Service Centre

Democracy Way, Prosperity Park
Milnerton
Tel.: +27 (021) 5 51 25 77
Fax: +27 (021) 5 51 32 23
E-Mail: bsc@zsd.co.za

Bosch Headquarters

Midrand, Gauteng
Tel.: +27 (011) 6 51 96 00
Fax: +27 (011) 6 51 98 80
E-Mail: rbsa-hq.pts@za.bosch.com

Transport

- **Before any work on the cordless worklight itself (e.g. assembling, maintenance, etc.), as well as when transporting and storing, remove the battery from the cordless worklight.**

Dispatch batteries only when the housing is undamaged. Tape or mask off open contacts and pack up the battery in such a manner that it cannot move around in the packaging.

When dispatching lithium-ion batteries, compulsory labeling may be required. Please observe the respective national regulations.

Disposal

Do not dispose of cordless worklights into household waste!

Cordless worklights, accessories and packaging should be sorted for environmental-friendly recycling.

Only for EC countries:



According to the European Guideline 2002/96/EC for Waste Electrical and Electronic Equipment, cordless worklights that are no longer usable, and according to the European Guideline 2006/66/EC,

defective or used battery packs/batteries, must be collected separately and disposed of in an environmentally correct manner.

Batteries no longer suitable for use can be directly returned at:

Great Britain

Robert Bosch Ltd. (B.S.C.)
P.O. Box 98
Broadwater Park
North Orbital Road
Denham
Uxbridge
UB 9 5HJ
Tel. Service: +44 (0844) 736 0109
Fax: +44 (0844) 736 0146
E-Mail: boschservicecentre@bosch.com

Battery packs/batteries:



Li-ion:
Please observe the instructions in section "Transport", page 13.

Subject to change without notice.

Avertissements de sécurité



Il est impératif de lire toutes les consignes de sécurité et toutes les instructions. Le non-respect des avertissements et instructions indiqués ci-après peut conduire à une électrocution, un incendie et/ou de graves blessures.

- ▶ **Lire et respecter tous les avertissements et indications joints à l'accu ou à l'outil électrique avec lequel l'accu a été fourni.**
- ▶ **Manier avec précaution la lampe à accu.** La lampe à accu génère des températures élevées qui constituent un danger élevé d'incendie et d'explosion.
- ▶ **Ne pas utiliser la lampe à accu dans un environnement présentant des risques d'explosion.**
- ▶ **Après la mise hors fonctionnement automatique de la lampe à accu, ne plus appuyer sur l'interrupteur Marche/Arrêt.** Ceci pourrait endommager l'accu.
- ▶ **Ne pas diriger le faisceau lumineux vers des personnes ou des animaux et ne jamais regarder dans le faisceau lumineux, même si vous êtes à grande distance de ce dernier.**
- ▶ **N'utiliser que des accessoires d'origine Bosch.**
- ▶ **Ne pas recouvrir la tête de la lampe lors de la mise en service de la lampe à accu.** La tête de lampe chauffe pendant son utilisation et peut entraîner des brûlures si cette chaleur s'accumule.
- ▶ **Ne pas utiliser la lampe à accu en circulation routière.** La lampe à accu n'est pas agréée pour l'éclairage en circulation routière.



ATTENTION ! Ne fixez pas le faisceau lumineux pour une durée prolongée. Le rayonnement optique peut endommager vos yeux.

- ▶ **N'utilisez que les accumulateurs spécialement prévus pour la lampe à accu.** L'utilisation de tout autre accumulateur peut entraîner des blessures et des risques d'incendie.
- ▶ **N'utiliser que des accus à ions lithium d'origine Bosch dont la tension est de 14,4 V ou 18 V.** L'utilisation d'autres accus, p. ex. accus contrefaits, accus modifiés ou d'autres fabricants, peut provoquer des blessures ainsi que des dommages matériels causés par des accus qui explosent.

Description du fonctionnement

Éléments de l'appareil

La numérotation des éléments de l'appareil se réfère à la représentation de la lampe à accu sur la page graphique.

- 1 Tête de la lampe
- 2 Col de cygne
- 3 Câble de connexion
- 4 Dispositif de fermeture avec guidage de câble et de bande velcro
- 5 Bandeau
- 6 Adaptateur universel
- 7 Bande velcro (2x)
- 8 Support pour tube
- 9 Etui de protection
- 10 Voyant de fonctionnement et d'état de charge
- 11 Interrupteur Marche/Arrêt
- 12 Adaptateur d'accu
- 13 Diffuseur
- 14 Accu 14,4 V (à ions lithium) ou 18 V (à ions lithium)*
- 15 Touche de déverrouillage de l'accumulateur*
- 16 Levier de déverrouillage
- 17 Anneau en caoutchouc (2x)

*Les accessoires décrits ou illustrés ne sont pas tous compris dans la fourniture. Vous trouverez les accessoires complets dans notre programme d'accessoires.

Caractéristiques techniques

Lampe à accu	PML LI	
N° d'article		3 603 J74 300
Tension nominale ¹⁾	V=	14,4/18,0
Durée d'éclairage, env. ¹⁾	h	4,0/6,5
Température de fonctionnement	°C	-10 ... +40
Poids ²⁾	g	250

1) Selon le pack d'accus utilisé (1,3/1,5 Ah)

2) Adaptateur d'accu, col de cygne et tête de lampe

Respecter impérativement le numéro d'article se trouvant sur la plaque signalétique de la lampe à accu. Les désignations commerciales des différentes lampes à accu peuvent varier.

Montage

Montage et démontage de l'accu (voir figure A)

Montage de l'accu

- **N'utiliser que des accus à ions lithium d'origine Bosch qui ont la tension indiquée sur la plaque signalétique de la lampe à accu.**

L'utilisation de tout autre accumulateur peut entraîner des blessures et des risques d'incendie.

Placez un accu chargé **14** dans l'adaptateur d'accu **12**. Veillez à placer l'accu dans la bonne position et à encliqueter la touche de déverrouillage **15** dans l'adaptateur d'accu **12**.

Retirer l'accu

Pour retirer l'accu **14**, appuyez sur la touche de déverrouillage **15** et ressortez l'accu de la lampe à accu en le tirant vers l'arrière. **Ne forcez pas.**

Adaptateur d'accu (voir figure B)

- **Ne montez que les composants de la lampe tant que l'accu **14** n'a pas été inséré.**

Note : Si vous placez une lampe à accu entièrement montée avec l'accu dans un chargeur, la lampe à accu sera automatiquement désactivée.

A l'aide de l'adaptateur d'accu **12**, vous pouvez connecter la tête de lampe avec le col de cygne à une lampe sur pied ou à l'aide du câble de connexion à partir de l'adaptateur universel à une lampe frontale ou à partir du support pour tube à un projecteur.

Connectez le socle du col de cygne **2** ou le câble de connexion **3** à l'adaptateur d'accu **12**. **Ne tirez pas sur le câble !**

L'adaptateur d'accu **12** dispose également d'un interrupteur Marche/Arrêt **11** ainsi que d'un voyant de fonctionnement et d'état de charge **10** qui s'allume en vert aussitôt qu'un accu est inséré et que la lampe à accu est allumée. Par une capacité d'accu de moins de 25 %, le voyant s'allume en rouge.

Rangement dans l'étui de protection (voir figures C-D)

Dans l'étui de protection **9**, vous pouvez ranger l'accu **14** avec l'adaptateur d'accu **12**. Placez l'adaptateur d'accu de telle manière à pouvoir activer l'interrupteur Marche/Arrêt **11** derrière le symbole qui se trouve sur l'étui. Vous pouvez faire passer le câble de connexion **3** dans l'étui à travers la fente.

Vous pouvez fixer l'étui **9** au moyen de la boucle placée à l'arrière de ce dernier à votre ceinture ou le fixer à l'aide d'une bande velcro sur un objet quelconque.

Montage comme lampe sur pied (voir figures B et E)

A l'aide du col de cygne **2**, vous pouvez transformer la lampe à accu en une lampe sur pied.

- Faites glisser le socle du col de cygne le long des rainures de guidage dans le blocage sur l'adaptateur d'accu **12** jusqu'à ce qu'il s'encliquette.
- Faites glisser la tête de lampe **1** dans le col de cygne **2** jusqu'à ce qu'elle s'encliquette.
- Insérez la fiche du câble du col de cygne **2** dans la douille sur la tête de lampe **1**.
- Placez un accu (voir « Montage de l'accu », page 16).

Retirer la tête de lampe (voir figure F)

Eteignez d'abord la lampe à accu et retirez l'accu. Pour retirer la tête de lampe **1**, retirez le câble, poussez légèrement le levier de déverrouillage **16** vers le haut et retirez la tête de lampe du composant en la poussant vers l'arrière.

Montage avec support pour tube (voir figures B et G)

Vous pouvez fixer la lampe à accu à l'aide du support pour tube **8** à des tubes, des rampes, des mâts de tente etc.

Le support pour tube peut être pivoté jusqu'à 12,5° vers la droite ou vers la gauche permettant ainsi une orientation optimale du faisceau lumineux.

Montage avec bandeau (voir figures B et H)

Vous pouvez utiliser la lampe à accu en tant que lampe frontale à l'aide de l'adaptateur universel **6** et du bandeau **5**.

On peut incliner l'adaptateur universel **6** de sorte à pouvoir orienter le faisceau lumineux de manière optimale.

Adaptateur universel avec bande velcro (voir figures B et I)

Vous pouvez utiliser la lampe à accu à n'importe quel endroit à l'aide de l'adaptateur universel et d'une bande velcro.

On peut incliner l'adaptateur universel **6** de sorte à pouvoir orienter le faisceau lumineux de manière optimale.

Mise en marche

Mise en service

Mise en Marche/Arrêt

Pour la **mise en service** de la lampe à accu, appuyez sur l'interrupteur Marche/Arrêt **11**.

Instructions d'utilisation

Diffuseur (voir figure J)

Le diffuseur **13** vous permet de distribuer la lumière si vous souhaitez utiliser la lampe à accu en tant que lampe de lecture par exemple.

Entretien et Service Après-Vente

Nettoyage et entretien

Au cas où l'accu ne fonctionnerait plus, veuillez vous adresser à une station de Service Après-Vente agréée pour outillage Bosch.

La lampe à accu ne nécessite aucun entretien et ne contient pas de pièces devant être remplacées ou nécessitant un entretien.

Ne nettoyez le disque en plastique de la lampe à accu qu'avec un chiffon doux et sec afin d'éviter les endommagements. N'utilisez pas de détergents ou de solvants.

Si, malgré tous les soins apportés à la fabrication et au contrôle de la lampe à accu, celle-ci présentait un défaut, la réparation ne doit être confiée qu'à une station de Service Après-Vente agréée pour outillage Bosch.

Pour toute demande de renseignement ou commande de pièces de rechange, nous précisons impérativement le numéro d'article à dix chiffres de la lampe à accu indiqué sur la plaque signalétique.

Service Après-Vente et Assistance Des Clients

Notre Service Après-Vente répond à vos questions concernant la réparation et l'entretien de votre produit et les pièces de rechange. Vous trouverez des vues éclatées ainsi que des informations concernant les pièces de rechange également sous :

www.bosch-pt.com

Les conseillers techniques Bosch sont à votre disposition pour répondre à vos questions concernant l'achat, l'utilisation et le réglage de vos produits et de leurs accessoires.

18 | Français**France**

Vous êtes un utilisateur, contactez :
 Le Service Clientèle Bosch Outillage Electro-
 portatif
 Tel. : 0 811 36 01 22
 (coût d'une communication locale)
 Fax : +33 (0) 1 49 45 47 67
 E-Mail :
 contact.outillage-electroportatif@fr.bosch.com

Vous êtes un revendeur, contactez :
 Robert Bosch (France) S.A.S.
 Service Après-Vente Electroportatif
 126, rue de Stalingrad
 93705 DRANCY Cédex
 Tel. : +33 (0) 1 43 11 90 06
 Fax : +33 (0) 1 43 11 90 33
 E-Mail :
 sav.outillage-electroportatif@fr.bosch.com

Belgique, Luxembourg

Tel. : +32 (070) 22 55 65
 Fax : +32 (070) 22 55 75
 E-Mail : outillage.gereedschap@be.bosch.com

Suisse

Tel. : +41 (044) 8 47 15 12
 Fax : +41 (044) 8 47 15 52

Transport

- **Retirer l'accu de la lampe avant d'effectuer des travaux sur la lampe à accu (p.ex. montage, maintenance etc.) ou pour la transporter et stocker.**

N'expédiez les accus que si le carter ne présente pas de dommages. Recouvrez les contacts non protégés et emballez l'accu de manière à ce qu'il ne puisse pas se déplacer dans l'emballage. Une obligation de marquage peut être nécessaire pour le renvoi d'accus à ions lithium ; respectez les réglementations nationales en vigueur.

Élimination des déchets

Ne jetez pas les lampes à accu avec les ordures ménagères !

Les lampes à accu ainsi que leurs accessoires et emballages, doivent pouvoir suivre chacun une voie de recyclage appropriée.

Seulement pour les pays de l'Union Européenne :

Conformément à la directive européenne 2002/96/CE relative aux déchets d'équipements électriques et électroniques, les lampes à accu dont on ne peut plus se servir, et conformément à la directive 2006/66/CE, les accus/piles usés ou défectueux, doivent être isolés et suivre une voie de recyclage appropriée.

Les accus/piles dont on ne peut plus se servir peuvent être déposés directement auprès de :

Suisse

Batrec AG
 3752 Wimmis BE

Accus/piles :**Ion lithium :**

Respectez les indications données dans le chapitre « Transport », page 18.

Sous réserve de modifications.

Instrucciones de seguridad



Lea íntegramente estas advertencias de peligro e instrucciones. En caso de no atenerse a las advertencias de peligro e instrucciones siguientes, ello puede ocasionar una descarga eléctrica, un incendio y/o lesión grave.

- ▶ **Lea todas las instrucciones de manejo y seguridad que se adjuntan con el acumulador o herramienta eléctrica suministrada con el acumulador.**
- ▶ **Trate con cuidado su linterna ACCU.** La linterna ACCU se pone muy caliente, lo cual supone un mayor riesgo de incendio y explosión.
- ▶ **No trabaje con la linterna ACCU en un entorno con peligro de explosión.**
- ▶ **No mantenga accionado el interruptor de conexión/desconexión si la linterna ACCU se hubiese desconectado automáticamente.** Ello podría perjudicar al acumulador.
- ▶ **No dirija el haz de luz contra personas ni animales, ni mire directamente hacia el haz, incluso encontrándose a gran distancia.**
- ▶ **Solamente utilice accesorios originales Bosch.**
- ▶ **No cubra el foco durante el funcionamiento de la linterna ACCU.** El foco se calienta durante el funcionamiento y puede provocar quemaduras al acumularse el calor.
- ▶ **No use la linterna ACCU como medio de alumbrado al circular por carretera.** La linterna ACCU no está autorizada para su utilización en la circulación vial.



¡ATENCIÓN! No mire prolongadamente hacia el foco de luz. La luz puede ser dañina para sus ojos.

- ▶ **Solamente utilice los acumuladores previstos para la linterna ACCU.** El uso de otro tipo de acumuladores puede acarrear lesiones e incluso un incendio.
- ▶ **Solamente utilice acumuladores de iones de litio originales Bosch con una tensión de 14,4 V ó 18 V.** Si se utilizan acumuladores diferentes, como, p.ej., imitaciones, acumuladores recuperados, o de otra marca, existe el riesgo de que éstos exploten y causen daños personales o materiales.

Descripción del funcionamiento

Componentes principales

La numeración de los componentes está referida a la imagen de la linterna ACCU en la página ilustrada.

- 1 Foco
- 2 Flexo
- 3 Cable de conexión
- 4 Cierre con guía del cable y de la cinta Velcro
- 5 Cinta para la frente
- 6 Adaptador universal
- 7 Cinta Velcro (2x)
- 8 Abrazadera para tubos
- 9 Estuche de protección
- 10 Indicador de funcionamiento y estado de carga
- 11 Interruptor de conexión/desconexión
- 12 Adaptador del acumulador
- 13 Difusor
- 14 Acumulador de 14,4 V (iones de Li) o 18 V (iones de Li)*
- 15 Botón de extracción del acumulador*
- 16 Palanca de desenclavamiento
- 17 Anillo de goma (2x)

***Los accesorios descritos e ilustrados no corresponden al material que se adjunta de serie. La gama completa de accesorios opcionales se detalla en nuestro programa de accesorios.**

Datos técnicos

Linterna ACCU		PML LI
Nº de artículo		3 603 J74 300
Tensión nominal ¹⁾	V=	14,4/18,0
Autonomía, aprox. ¹⁾	h	4,0/6,5
Temperatura de operación	°C	-10 ... +40
Peso ²⁾	g	250

1) Según el bloque acumulador utilizado (1,3/1,5 Ah)

2) Adaptador del acumulador, flexo y foco

Preste atención al nº de artículo en la placa de características de su linterna ACCU. Las denominaciones comerciales de algunas linternas ACCU pueden variar.

Montaje

Montaje y desmontaje del acumulador (ver figura A)

Montaje del acumulador

- ▶ **Solamente utilice acumuladores de iones de litio originales Bosch, de la tensión indicada en la placa de características de su linterna ACCU.** El uso de otro tipo de acumuladores puede acarrear lesiones e incluso un incendio.

Inserte un acumulador cargado **14** en el adaptador del acumulador **12**. Preste atención a introducir en la posición correcta el acumulador y cuide que el botón de extracción **15** enclave de forma perceptible en el adaptador del acumulador **12**.

Desmontaje del acumulador

Para desmontar el acumulador **14** presione el botón de extracción **15** y saque el acumulador hacia atrás de la linterna ACCU. **No proceda con brusquedad.**

Adaptador del acumulador (ver figura B)

- ▶ **Monte los componentes de la linterna sin tener montado todavía el acumulador 14.**

Observación: Si inserta en el cargador una linterna ACCU con el acumulador montado, ésta se desactiva automáticamente.

Con el adaptador del acumulador **12** y el foco acoplado al flexo Ud. puede componer una lámpara de sobremesa, o bien una linterna frontal conectando el cable de conexión al adaptador universal o un faro, si lo combina con la abrazadera para tubos.

Conecte el zócalo del flexo **2** o el del cable de conexión **3** al adaptador del acumulador **12**. **¡No tire del cable!**

El adaptador del acumulador **12** incorpora también el interruptor de conexión/desconexión **11** así como el indicador de funcionamiento y estado de carga **10** que se ilumina de color verde al montar el acumulador y encender la linterna ACCU. Si la capacidad del acumulador es inferior a un 25 % el indicador se pone de color rojo.

Utilización del estuche de protección (ver figuras C-D)

En el estuche de protección **9** puede Ud. guardar el acumulador **14** junto con el adaptador del acumulador **12**. Coloque el adaptador del acumulador de manera que Ud. pueda accionar el interruptor de conexión/desconexión **11** detrás del símbolo del estuche. Ud. puede pasar el cable de conexión **3** por la ranura del estuche.

El estuche de protección **9** lo puede Ud. fijar a su cinturón con la presilla posterior o con una cinta Velcro a cualquier objeto apropiado.

Ensamble como lámpara de sobremesa (ver figuras B y E)

El flexo **2** le permite transformar la linterna ACCU en una lámpara de sobremesa.

- Inserte el zócalo del flexo en las ranuras guía del enclavamiento del adaptador del acumulador **12** hasta enclavarlo.
- Introduzca el foco **1** en el flexo **2** hasta enclavarlo.
- Enchufe el conector macho del cable del flexo **2** en el conector hembra del foco **1**.
- Monte un acumulador (ver "Montaje del acumulador", página 20).

Desmontaje del foco (ver figura F)

Desconecte primero la linterna ACCU y retire el acumulador. Para retirar el foco **1** saque el cable, apriete ligeramente hacia dentro la palanca de desenclavamiento **16** y desprendá hacia atrás el foco.

Montaje con abrazadera para tubos (ver figuras B y G)

La abrazadera para tubos **8** le permite fijar la linterna ACCU a tubos, barandillas, armazón de tiendas de campaña, etc.

La abrazadera para tubos puede girarse hasta 12,5° hacia la derecha o izquierda y permite orientar así óptimamente el rayo de luz.

Montaje con cinta para la frente (ver figuras B y H)

En combinación con el adaptador universal **6** y la cinta para la frente **5** puede Ud. utilizar la linterna ACCU como linterna frontal.

El adaptador universal **6** puede inclinarse para orientar óptimamente el rayo de luz.

Adaptador universal con cinta Velcro (ver figuras B e I)

En combinación con el adaptador universal y la cinta Velcro puede Ud. aplicar la linterna ACCU en cualquier lugar.

El adaptador universal **6** puede inclinarse para orientar óptimamente el rayo de luz.

Operación

Puesta en marcha

Conexión/desconexión

Para la **puesta en marcha** de la linterna ACCU accione el interruptor de conexión/desconexión **11**.

Instrucciones para la operación

Difusor (ver figura J)

El difusor **13** le permite dispersar la luz y utilizar la linterna ACCU, p.ej., para leer.

Mantenimiento y servicio

Mantenimiento y limpieza

Si el acumulador fuese inservible diríjase a un servicio técnico autorizado para herramientas eléctricas Bosch.

La linterna ACCU está exenta de mantenimiento, ya que no dispone de pieza alguna que deba ser sustituida o mantenida.

Limpie el disco de plástico de la linterna ACCU con un paño seco y suave para evitar que se dañe. No use detergentes ni disolventes.

Si a pesar de los esmerados procesos de fabricación y control, la linterna ACCU llegase a averiarse, la reparación deberá encargarse a un taller de servicio autorizado para herramientas eléctricas Bosch.

Para cualquier consulta o pedido de piezas de repuesto es imprescindible indicar el n° de artículo de 10 dígitos que figura en la placa de características de la linterna ACCU.

Servicio técnico y atención al cliente

El servicio técnico le asesorará en las consultas que pueda Ud. tener sobre la reparación y mantenimiento de su producto, así como sobre piezas de recambio. Los dibujos de despiece e informaciones sobre las piezas de recambio las podrá obtener también en internet bajo:

www.bosch-pt.com

Nuestro equipo de asesores técnicos le orientará gustosamente en cuanto a la adquisición, aplicación y ajuste de los productos y accesorios.

España

Robert Bosch España, S.A.
Departamento de ventas
Herramientas Eléctricas
C/Hermanos García Noblejas, 19
28037 Madrid
Tel. Asesoramiento al cliente:
+34 (0901) 11 66 97
Fax: +34 (091) 327 98 63

Venezuela

Robert Bosch S.A.
Final Calle Vargas. Edf. Centro Berimer P.B.
Boleíta Norte
Caracas 107
Tel.: +58 (02) 207 45 11

México

Robert Bosch S.A. de C.V.
Tel. Interior: +52 (01) 800 627 1286
Tel. D.F.: +52 (01) 52 84 30 62
E-Mail: arturo.fernandez@mx.bosch.com

Argentina

Robert Bosch Argentina S.A.
Av. Córdoba 5160
C1414BAW Ciudad Autónoma de Buenos Aires
Atención al Cliente
Tel.: +54 (0810) 555 2020
E-Mail: herramientas.bosch@ar.bosch.com

Perú

Autorex Peruana S.A.
República de Panamá 4045,
Lima 34
Tel.: +51 (01) 475-5453
E-Mail: vhe@autorex.com.pe

Chile

EMASA S.A.
Irrarrázaval 259 – Ñuñoa
Santiago
Tel.: +56 (02) 520 3100
E-Mail: emasa@emasa.cl

Transporte

- **Desmonte el acumulador antes de manipular en la linterna ACCU (p.ej., en el montaje, mantenimiento, etc.), así como al transportarla y guardarla.**

Únicamente envíe acumuladores si su carcasa no está dañada. Si los contactos no van protegidos cúbralos con cinta adhesiva y embale el acumulador de manera que éste no se pueda mover dentro del embalaje.

Preste atención a la obligación de identificar convenientemente el envío de acumuladores de iones de litio que pudiera existir en su país.

Eliminación

¡No arroje las linternas ACCU a la basura!

Las linternas ACCU, accesorios y embalajes deberán someterse a un proceso de recuperación que respete el medio ambiente.

Sólo para los países de la UE:

Las linternas ACCU inservibles, así como los acumuladores/pilas defectuosos o agotados deberán acumularse por separado para ser sometidos a un reciclaje ecológico tal como lo marcan las Directivas Europea 2002/96/CE y 2006/66/CE, respectivamente.

Los acumuladores/pilas agotados pueden entregarse directamente a su distribuidor habitual de Bosch:

España

Servicio Central de Bosch
Servilotec, S.L.
Polig. Ind. II, 27
Cabanillas del Campo
Tel.: +34 9 01 11 66 97

Acumuladores/pilas:**Iones de Litio:**

Observe las indicaciones comprendidas en el apartado "Transporte", página 22.

Reservado el derecho de modificación.



Indicações de segurança



Devem ser lidas todas as indicações de advertência e todas as instruções. O desrespeito das advertências e instruções apresentadas abaixo pode causar choque eléctrico, incêndio e/ou graves lesões.

- ▶ **Favor ler e observar todas as indicações de segurança e instruções do acumulador ou da ferramenta eléctrica, com a qual o acumulador foi fornecido.**
- ▶ **Trate a lâmpada sem fio com cuidado.** A lâmpada sem fio produz muito calor, que leva a um elevado risco de incêndio e de explosão.
- ▶ **Não trabalhar com a lâmpada sem fio numa área com risco de explosões.**
- ▶ **Não continuar a premir o interruptor de ligar-desligar após o desligamento automático da lâmpada sem fio.** O acumulador pode ser danificado.
- ▶ **Não apontar o raio de luz na direcção de pessoas nem de animais e não olhar no raio de luz, nem mesmo de maiores distâncias.**
- ▶ **Só utilizar acessórios originais Bosch.**
- ▶ **Não cobrir a cabeça da lâmpada enquanto a lâmpada sem fio estiver em funcionamento.** A cabeça da lâmpada se aquece durante o funcionamento e pode causar queimaduras se houver um acúmulo de calor.
- ▶ **Não usar a lâmpada sem fio no trânsito rodoviário.** A lâmpada sem fio não é admitida para o trânsito rodoviário.



ATENÇÃO! Não olhar para o raio luminoso durante muito tempo. O raio óptico pode danificar os seus olhos.

- ▶ **Nas lâmpadas sem fio só devem ser utilizados os acumuladores apropriados para tal.** A utilização de outros acumuladores pode levar a lesões e perigo de incêndio.
- ▶ **Só devem ser utilizados acumuladores de íões de lítio originais Bosch com uma tensão de 14,4 V ou 18 V.** Se forem usados outros acumuladores, p.ex. imitações, acumuladores restaurados ou acumuladores de outras marcas, há perigo de lesões, assim como danos materiais devido a explosões de acumuladores.

Descrição de funções

Componentes ilustrados

A numeração dos componentes ilustrados refere-se à apresentação da lâmpada sem fio na página de esquemas.

- 1 Cabeçote da lâmpada
- 2 Pescoço flexível
- 3 Cabo de conexão
- 4 Fecho com guia de cabo e de velcro
- 5 Testeira
- 6 Adaptador universal
- 7 Fita de velcro (2x)
- 8 Porta-tubo
- 9 Bolsa de protecção
- 10 Indicação de funcionamento e do estado de carga
- 11 Interruptor de ligar-desligar
- 12 Adaptador de acumulador
- 13 Lente difusora
- 14 Acumulador de 14,4 V (íões de lítio) ou de 18 V (íões de lítio)*
- 15 Tecla de destravamento do acumulador*
- 16 Alavanca de destravamento
- 17 Anel de borracha (2x)

*Acessórios apresentados ou descritos não pertencem ao volume de fornecimento padrão. Todos os acessórios encontram-se no nosso programa de acessórios.

Dados técnicos

Lâmpada sem fio	PML LI	
Nº do produto		3 603 J74 300
Tensão nominal ¹⁾	V=	14,4/18,0
Tempo de iluminação, aprox. ¹⁾	h	4,0/6,5
Temperatura de funcionamento	°C	-10 ... +40
Peso ²⁾	g	250

1) Dependendo do acumulador utilizado (1,3/1,5 Ah)

2) Adaptador de acumulador, pescoço flexível e cabeça da lâmpada

Observar o número de produto na placa de características da sua lâmpada sem fio. A designação comercial das diversas lâmpadas sem fio pode variar.

Montagem

Colocação/remoção da pilha (veja figura A)

Colocar o acumulador

- ▶ **Só utilizar acumuladores de íões de lítio Bosch com a tensão indicada na placa de características da sua lâmpada sem fio.** A utilização de outros acumuladores pode levar a lesões e perigo de incêndio.

Introduzir um acumulador **14** carregado no adaptador de acumulador **12**. Observar que o acumulador seja introduzido na posição correcta e que a tecla de desbloqueio **15** engate perfeitamente no adaptador de acumulador **12**.

Retirar o acumulador

Para retirar o acumulador **14**, deverá premir a tecla de destravamento **15** e puxar o acumulador para trás, para tirar a lâmpada sem fio. **Não forçar.**

Adaptador de acumulador (veja figura B)

- ▶ **Só montar os componentes da lâmpada, enquanto o acumulador 14 não estiver colocado.**

Nota: Se uma lâmpada sem fio, completamente montada, for introduzida no carregador, junto com o acumulador, a lâmpada sem fio é desactivada automaticamente.

Com o adaptador de acumulador **12** é possível ligar a cabeça da lâmpada ao pescoço flexível, formando uma lâmpada de pé ou ao cabo de ligação no adaptador universal, formando uma lâmpada com testeira ou porta-tubo, formando um farol.

Conectar a tomada do pescoço flexível **2** ou a tomada do cabo de conexão **3** ao adaptador de acumulador **12**. **Não puxar pelo cabo!**

No adaptador de acumulador **12** se encontra um interruptor de ligar-desligar **11**, assim como a indicação de funcionamento e do estado de carga **10**, que se ilumina de cor verde, assim que a lâmpada sem fio for ligada. Assim que a capacidade do acumulador estiver abaixo de 25 %, a indicação se ilumina de cor vermelha.

Armazenamento na bolsa de protecção (veja figuras C-D)

Na bolsa de protecção **9** poderá guardar o acumulador **14** junto com o adaptador de acumulador **12**. Posicionar o adaptador de acumulador de modo que seja possível comandar o interruptor de ligar-desligar **11** atrás do símbolo na bolsa. O cabo de conexão **3** pode ser introduzido pela fenda da bolsa.

A bolsa de protecção **9** pode ser fixa ao seu cinto por meio do passa-cinto que se encontra no lado de trás ou a qualquer outro objecto, por meio de uma fita de velcro.

Montagem como lâmpada de pé (veja figuras B e E)

Com o pescoço flexível **2** é possível fazer de uma lâmpada sem fio, uma lâmpada de pé.

- Deslocar a base do pescoço flexível, ao longo das ranhuras de guia, para dentro do travamento do adaptador de acumulador **12**, até engatar.
- Introduzir a cabeça da lâmpada **1** no pescoço flexível **2**, até ela engatar.
- Introduzir a ficha do cabo do pescoço flexível **2** na tomada da cabeça da lâmpada **1**.
- Introduzir um acumulador (veja “Colocar o acumulador”, página 24).

Retirar a cabeça (veja figura F)

Primeiro deverá desligar a lâmpada sem fio e retirar o acumulador. Para remover a cabeça da lâmpada **1**, deverá remover o cabo, puxar a alavanca de destravamento **16** levemente para cima e empurrar a cabeça da lâmpada para trás, para fora do componente.

Montagem com porta-tubo (veja figuras B e G)

Com o porta-tubo **8** é possível fixar a lâmpada sem fio a tubos, corrimãos, barras de tendas, etc. O porta-tubo pode ser deslocado até 12,5° para a direita ou para a esquerda, para ajustar o raio de luz de forma ideal.

Montagem com testeira (veja figuras B e H)

Com o adaptador universal **6** e com a testeira **5** é possível usar a lâmpada sem fio como lâmpada de testa.

O adaptador universal **6** pode ser inclinado para um alinhamento ideal do raio de luz.

Adaptador universal com fita de velcro (veja figuras B e I)

Com o adaptador universal e com a fita de velcro é possível utilizar a lâmpada sem fio em qualquer lugar.

O adaptador universal **6** pode ser inclinado para um alinhamento ideal do raio de luz.

Funcionamento

Colocação em funcionamento

Ligar e desligar

Para **ligar** a lâmpada sem fio, premir o interruptor de ligar-desligar **11**.

Indicações de trabalho

Lente difusora (veja figura J)

Com a lente difusora **13** é possível dispersar a luz, p.ex. se desejar usar a lâmpada sem fio como lâmpada de leitura.

Manutenção e serviço

Manutenção e limpeza

O acumulador não funciona mais; dirija-se a um serviço pós-venda autorizado para ferramentas eléctricas Bosch.

A lâmpada sem fio não requer manutenção e nenhuma das suas peças necessita de manutenção ou precisa ser substituída.

Para evitar danos, o vidro de plástico da lâmpada sem fio só deve ser limpo com um pano macio e seco. Não utilizar detergentes nem solventes.

Se a lâmpada sem fio falhar apesar de cuidadosos processos de fabricação e de teste, a reparação deverá ser executada por uma oficina de serviço autorizada para ferramentas eléctricas Bosch.

Para todas as questões e encomendas de peças sobressalentas é imprescindível indicar o número de produto de 10 dígitos como consta na placa de características da lâmpada sem fio.

Serviço pós-venda e assistência ao cliente

O serviço pós-venda responde às suas perguntas a respeito de serviços de reparação e de manutenção do seu produto, assim como das peças sobressalentes. Desenhos explodidos e informações sobre peças sobressalentes encontram-se em:

www.bosch-pt.com

A nossa equipa de consultores Bosch esclarece com prazer todas as suas dúvidas a respeito da compra, aplicação e ajuste dos produtos e acessórios.

Portugal

Robert Bosch LDA
Avenida Infante D. Henrique
Lotes 2E – 3E
1800 Lisboa
Tel.: +351 (021) 8 50 00 00
Fax: +351 (021) 8 51 10 96

Brasil

Robert Bosch Ltda.
Caixa postal 1195
13065-900 Campinas
Tel.: +55 (0800) 70 45446
www.bosch.com.br/contacto

Transporte

- **O acumulador deve ser retirado da lâmpada sem fio antes de quaisquer trabalhos na lâmpada sem fio (p.ex. montagem, manutenção, etc.), assim como para o seu transporte ou armazenamento.**

Só enviar acumuladores se a carcaça não estiver danificada. Colar os contactos abertos e embalar o acumulador de modo que não possa se deslocar dentro da embalagem.

Para enviar os acumuladores de iões de lítio é possível que haja uma obrigação de identificação. Observe por favor as directivas nacionais vigentes.

Eliminação

Não deitar as lâmpadas sem fio no lixo doméstico!

Lâmpadas sem fio, acessórios e embalagens devem ser enviados a uma reciclagem ecológica de matérias primas.

Apenas países da União Europeia:



Conforme as Directivas Europeias 2002/96/CE relativa aos resíduos de equipamentos eléctricos e electrónicos 2006/66/CE é necessário recolher separadamente os acumuladores/as pilhas defeituosas ou gastas e conduzi-las a uma reciclagem ecológica.

Acumuladores/pilhas:

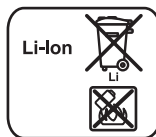

Iões de lítio:

Observar as indicações no capítulo “Transporte”,
Página 26.

Sob reserva de alterações.

Norme di sicurezza



Leggere tutte le avvertenze di pericolo e le istruzioni operative. In caso di mancato rispetto delle avvertenze di pericolo e delle istruzioni operative si potrà creare il pericolo di scosse elettriche, incendi e/o incidenti gravi.

- ▶ **Leggere ed osservare tutte le indicazioni di sicurezza e le istruzioni operative che sono state allegate alla batteria ricaricabile oppure all'elettrotensile con cui è stata fornita la batteria.**
- ▶ **Utilizzare la lampada a batteria con cura.** La lampada a batteria genera elevato calore, aumentando di conseguenza il pericolo di incendio ed esplosione.
- ▶ **Non lavorare con la lampada a batteria ricaricabile in ambienti esplosivi.**
- ▶ **Dopo lo spegnimento automatico della lampada a batteria ricaricabile non continuare a premere l'interruttore di avvio/arresto.** La batteria ricaricabile potrebbe venir danneggiata.
- ▶ **Non puntare il raggio luminoso contro persone o animali e non guardare nel raggio luminoso, anche da grande distanza.**
- ▶ **Utilizzare esclusivamente accessori originali Bosch.**
- ▶ **Non coprire la testa della lampada mentre la lampada a batteria è in funzione.** Durante il funzionamento la testa della lampada si riscalda e può causare ustioni se il calore si accumula.
- ▶ **Non utilizzare la lampada a batteria ricaricabile nel traffico stradale.** La lampada a batteria ricaricabile non è omologata per l'illuminazione del traffico stradale.



ATTENZIONE! Non guardare nel raggio luminoso per lungo tempo. La radiazione ottica può essere dannosa per gli occhi.

- ▶ **Utilizzare esclusivamente le batterie ricaricabili previste nella lampada a batteria ricaricabile.** L'impiego di batterie ricaricabili diverse da quelle consigliate potrà comportare il pericolo di lesioni e d'incendio.

- ▶ **Utilizzare esclusivamente batterie ricaricabili originali Bosch agli ioni di litio con una tensione di 14,4 V o 18 V.** In caso di impiego di altre batterie ricaricabili, p.es. imitazioni, batterie ricaricabili rigenerate oppure prodotti di terzi, esiste il pericolo di lesioni e di danni alle cose causate da batterie che esplodono.

Descrizione del funzionamento

Componenti illustrati

La numerazione dei componenti illustrati si riferisce all'illustrazione della lampada a batteria sulla pagina con la rappresentazione grafica.

- 1 Testa della lampada
- 2 Collo di cigno
- 3 Cavo di collegamento
- 4 Chiusura con guida per cavo e nastro di velcro
- 5 Nastro frontale
- 6 Adattatore universale
- 7 Nastro velcro (2x)
- 8 Supporto per tubo
- 9 Astuccio di protezione
- 10 Indicatore funzionamento e stato di carica
- 11 Interruttore di avvio/arresto
- 12 Adattatore batteria ricaricabile
- 13 Cristallo diffusore
- 14 Batteria ricaricabile 14,4 V (ioni di litio) o 18 V (ioni di litio)*
- 15 Tasto di sbloccaggio della batteria ricaricabile*
- 16 Levetta di sblocco
- 17 Anello di gomma (2x)

*L'accessorio illustrato oppure descritto non è compreso nel volume di fornitura standard. L'accessorio completo è contenuto nel nostro programma accessori.

Dati tecnici

Lampada a batteria ricaricabile		PML LI
Codice prodotto		3 603 J74 300
Tensione nominale ¹⁾	V=	14,4/18,0
Autonomia, ca. ¹⁾	h	4,0/6,5
Temperatura di esercizio	°C	-10 ... +40
Peso ²⁾	g	250

1) In funzione del pacchetto della batteria ricaricabile (1,3/1,5 Ah)

2) Adattatore batteria ricaricabile, collo di cigno e testa della lampada

Si prega di tenere presente il codice prodotto applicato sulla targhetta della lampada a batteria ricaricabile in dotazione. Le descrizioni commerciali di singole lampade a batteria ricaricabile possono variare.

Montaggio

Inserimento e rimozione della batteria ricaricabile (vedi figura A)

Applicazione della batteria ricaricabile

- **Utilizzare esclusivamente batterie ricaricabili Li-Ion originali Bosch con la tensione indicata sulla targhetta di identificazione della lampada a batteria ricaricabile.** L'impiego di altre batterie ricaricabili può causare incidenti e pericolo di incendio.

Inserire una batteria ricaricabile carica **14** nell'adattatore della batteria **12**. Prestare attenzione affinché la batteria ricaricabile venga inserita in posizione corretta e che il tasto di sbloccaggio **15** venga fatto scattare in posizione in modo percettibile nell'adattatore della batteria **12**.

Rimozione della batteria ricaricabile

Per la rimozione della batteria ricaricabile **14** premere il tasto di sbloccaggio **15** ed estrarre, tirando verso la parte posteriore, la batteria ricaricabile dalla lampada. **Durante questa operazione non sforzare.**

Adattatore batteria ricaricabile (vedi figura B)

- **Montare i componenti alla lampada solamente fintanto che la batteria ricaricabile 14 non è stata inserita.**

Nota bene: Se una lampada a batteria ricaricabile completamente montata con la batteria viene inserita in un dispositivo di carica, la lampada a batteria viene automaticamente disattivata.

Con l'adattatore della batteria **12** è possibile collegare la testa della lampada con il collo di cigno ad una lampada fissa oppure con il cavo di collegamento all'adattatore universale ad una lampada frontale oppure al supporto per tubo ad un proiettore.

Collegare la base del collo a cigno **2** o del cavo di collegamento **3** all'adattatore della batteria **12**.

Non tirare il cavo!

Sull'adattatore della batteria **12** si trova anche l'interruttore di avvio/arresto **11** nonché l'indicatore di funzionamento e dello stato di carica **10** che è illuminato in verde non appena è inserita una batteria ricaricabile e la lampada a batteria viene accesa. In caso di una autonomia della batteria ricaricabile inferiore al 25 %, l'indicatore è illuminato in rosso.

Conservazione nell'astuccio di protezione (vedere figure C–D)

Nell'astuccio di protezione **9** è possibile conservare la batteria ricaricabile **14** con l'adattatore della batteria **12**. Posizionare pertanto l'adattatore della batteria in modo tale che l'interruttore di avvio/arresto **11** possa essere comandato dietro al simbolo sull'astuccio. È possibile condurre il cavo di collegamento **3**, attraverso la fessura, nell'astuccio.

L'astuccio di protezione **9** può essere fissato alla cintura tramite il passante posto sul retro dello stesso oppure può essere fissato ad un oggetto a scelta tramite un nastro di velcro.

Montaggio per lampada fissa (vedi figure B e E)

Con il collo a cigno **2** è possibile trasformare la lampada a batteria in una lampada fissa.

- Spingere la base del collo a cigno lungo le scanalature di guida nel bloccaggio sull'adattatore della batteria **12** fino a quando la stessa scatta in posizione.
- Spingere la testa della lampada **1** nel collo di cigno **2** fino a quando la stessa scatta in posizione.
- Inserire la spina del cavo dal collo a cigno **2** nella presa sulla testa della lampada **1**.
- Inserire una batteria ricaricabile (vedi «Applicazione della batteria ricaricabile», pagina 28).

Rimozione della testa della lampada (vedi figura F)

Spegnere innanzitutto la lampada a batteria e rimuovere la batteria ricaricabile. Per rimuovere la testa della lampada **1**, togliere il cavo, tirare leggermente verso l'alto la leva di sbloccaggio **16** e spingere la testa della lampada indietro dai componenti.

Montaggio con supporto tubo (vedi figure B e G)

Con il supporto per tubo **8** è possibile fissare la lampada a batteria a tubi, ringhiere, aste di tende ecc.

Il supporto per tubo può essere orientato fino a 12,5° verso destra a verso sinistra per adeguare in modo ottimale il raggio di luce.

Montaggio con nastro frontale (vedere figure B e H)

Con l'adattatore universale **6** ed il nastro frontale **5** è possibile impiegare la lampada a batteria come lampada frontale.

L'adattatore universale **6** può essere ribaltato per adeguare in modo ottimale il raggio di luce.

Adattatore universale con nastro di velcro (vedi figure B e I)

Con l'adattatore universale ed un nastro di velcro è possibile impiegare la lampada a batteria in qualsiasi punto.

L'adattatore universale **6** può essere ribaltato per adeguare in modo ottimale il raggio di luce.

Uso

Messa in funzione

Accendere/spegnere

Per la **messa in funzione** della lampada a batteria ricaricabile premere l'interruttore di avvio/arresto **11**.

Indicazioni operative

Cristallo diffusore (vedi figura J)

Con il cristallo diffusore **13** è possibile diffondere la luce se si desidera utilizzare la lampada a batteria ad es. come lampada da lettura.

Manutenzione ed assistenza

Manutenzione e pulizia

Se la batteria ricaricabile non dovesse più funzionare, rivolgersi ad un Centro per il Servizio Clienti elettrotensili Bosch autorizzato.

La lampada a batteria ricaricabile non richiede manutenzione e non contiene particolari che devono essere sostituiti o che necessitano manutenzione.

Per evitare danneggiamenti pulire l'inserito in plastica della lampada a batteria ricaricabile esclusivamente con un panno asciutto e morbido. Non utilizzare detergenti oppure solventi.

Se nonostante gli accurati procedimenti di produzione e di controllo la lampada a batteria ricaricabile dovesse guastarsi, la riparazione va fatta effettuare da un punto di assistenza autorizzato per gli elettrotensili Bosch.

Per ogni tipo di richiesta o di ordinazione di pezzi di ricambio, è indispensabile comunicare sempre il codice prodotto a dieci cifre riportato sulla targhetta di fabbricazione della lampada a batteria ricaricabile.

Servizio di assistenza ed assistenza clienti

Il servizio di assistenza risponde alle Vostre domande relative alla riparazione ed alla manutenzione del Vostro prodotto nonché concernenti le parti di ricambio. Disegni in vista esplosa ed informazioni relative alle parti di ricambio sono consultabili anche sul sito:

www.bosch-pt.com

Il team assistenza clienti Bosch è a Vostra disposizione per rispondere alle domande relative all'acquisto, impiego e regolazione di apparecchi ed accessori.

Italia

Officina Elettroutensili
Robert Bosch S.p.A. c/o GEODIS
Viale Lombardia 18
20010 Arluno
Tel.: +39 (02) 36 96 26 63
Fax: +39 (02) 36 96 26 62
Fax: +39 (02) 36 96 86 77
E-Mail: officina.elettroutensili@it.bosch.com

Svizzera

Tel.: +41 (044) 8 47 15 13
Fax: +41 (044) 8 47 15 53

Trasporto

- **Rimuovere la batteria ricaricabile dalla lampada a batteria prima di qualsiasi intervento sulla lampada stessa (p.es. montaggio, manutenzione ecc.) nonché durante il trasporto e la conservazione.**

Spedire batterie ricaricabili solamente se la carcassa non è danneggiata. Coprire i contatti scoperti ed imballare la batteria ricaricabile in modo tale che non possa muoversi nell'imballo stesso. In caso di spedizione di batterie ricaricabili agli ioni di litio potrebbe essere obbligatorio l'applicazione di un contrassegno. Osservare pertanto le norme nazionali a riguardo.

Smaltimento

Non gettare la lampada a batteria ricaricabile tra i rifiuti domestici!

Avviare ad un riciclaggio rispettoso dell'ambiente la lampada a batteria ricaricabile, gli accessori dismessi e gli imballaggi.

Solo per i Paesi della CE:



Conformemente alla direttiva europea 2002/96/CE sui rifiuti di apparecchiature elettriche ed elettroniche, le lampade a batteria ricaricabile diventate inservibili e, in base alla direttiva 2006/66/CE, le batterie ricaricabili/batterie difettose o consumate devono essere raccolte separatamente ed essere inviate ad una riutilizzazione ecologica.

Le batterie ricaricabili/le batterie non funzionanti potranno essere consegnate direttamente presso:

Italia

Ecoelit
Viale Misurata 32
20146 Milano
Tel.: +39 02 / 4 23 68 63
Fax: +39 02 / 48 95 18 93

Svizzera

Batrec AG
3752 Wimmis BE

Batterie ricaricabili/Batterie:



Li-Ion:

Si prega di tener presente le indicazioni riportate nel paragrafo «Trasporto», pagina 30.

Con ogni riserva di modifiche tecniche.

Veiligheidsvoorschriften



Lees alle veiligheidswaarschuwingen en alle voorschriften. Als de waarschuwingen en voorschriften niet worden opgevolgd, kan dit een elektrische schok, brand of ernstig letsel tot gevolg hebben.

- ▶ **Lees alle bijbehorende veiligheidsvoorschriften en aanwijzingen voor de accu of het elektrische gereedschap waarmee de accu is geleverd.**
- ▶ **Ga zorgvuldig met de acculamp om.** De acculamp brengt veel warmte voort, die tot verhoogd brand- en explosiegevaar leidt.
- ▶ **Werk met de acculamp niet in een omgeving met explosiegevaar.**
- ▶ **Druk na het automatisch uitschakelen van de acculamp niet meer op de aan/uitschakelaar.** De accu kan anders beschadigd worden.
- ▶ **Richt de lichtstraal niet op personen of dieren en kijk zelf niet in de lichtstraal, ook niet vanaf een grote afstand.**
- ▶ **Gebruik uitsluitend origineel Bosch-toebehoren.**
- ▶ **Dek de lampkop niet af terwijl de acculamp in werking is.** De acculamp wordt tijdens de werking warm en kan verbrandingen veroorzaken als de warmte zich ophoopt.
- ▶ **Gebruik de acculamp niet in het verkeer op de openbare weg.** De acculamp is niet goedgekeurd voor verlichting in het verkeer op de openbare weg.



LET OP! Kijk niet langdurig in de lichtstraal. De optische stralen kunnen schadelijk voor uw ogen zijn.

- ▶ **Gebruik alleen de daarvoor bedoelde accu's in de acculamp.** Het gebruik van andere accu's kan tot letsel en brandgevaar leiden.
- ▶ **Gebruik alleen originele Bosch-lithiumion-accu's met een spanning van 14,4 V of 18 V.** Bij gebruik van andere accu's, zoals imitaties, opgeknapte accu's of accu's van andere merken, bestaat gevaar voor persoonlijk letsel en materiële schade door exploderende accu's.

Functiebeschrijving

Afgebeelde componenten

De componenten zijn genummerd zoals op de afbeelding van de acculamp op de pagina met afbeeldingen.

- 1 Lampkop
- 2 Zwanenhals
- 3 Verbindingskabel
- 4 Sluiting met kabel- en klittenbandgeleiding
- 5 Hoofdband
- 6 Universele adapter
- 7 Klittenband (2x)
- 8 Buishouder
- 9 Beschermetui
- 10 Bedrijfs- en oplaadindicatie
- 11 Aan/uit-schakelaar
- 12 Accu-adapter
- 13 Diffusor
- 14 Accu 14,4 V (lithium-ion) of 18 V (lithium-ion)*
- 15 Accu-ontgrendelingsknop*
- 16 Ontgrendelingshendel
- 17 Rubber ring (2x)

* Niet elk afgebeeld en beschreven toebehoren wordt standaard meegeleverd. Het volledige toebehoren vindt u in ons toebehorenprogramma.

Technische gegevens

Acculamp	PML LI	
Zaaknummer		3 603 J74 300
Nominale spanning ¹⁾	V=	14,4/18,0
Brandduur, ca. ¹⁾	h	4,0/6,5
Bedrijfstemperatuur	°C	-10 ... +40
Gewicht ²⁾	g	250

1) Afhankelijk van gebruikte accupack (1,3/1,5 Ah)

2) Accu-adapter, zwanenhals en lampkop

Let op het zaaknummer op het typeplaatje van de acculamp. De handelsbenamingen van sommige acculampen kunnen afwijken.

Montage

Accu inzetten of verwijderen (zie afbeelding A)

Accu plaatsen

- ▶ **Gebruik alleen originele Bosch lithiumion-accu's met de op het typeplaatje van de acculamp aangegeven spanning.** Het gebruik van andere accu's kan tot verwondingen en brandgevaar leiden.

Schuif een opgeladen accu **14** in de accu-adap-
ter **12**. Let erop dat u de accu in de juiste stand
inbrengt en dat de ontgrendelingsknop **15** merk-
baar in de accu-adap-ter **12** vastklikt.

Accu verwijderen

Als u de accu **14** wilt verwijderen, drukt u op de
ontgrendelingsknop **15** en trekt u de accu naar
achteren uit de acculamp. **Forceer daarbij niet.**

Accu-adap-ter (zie afbeelding B)

- ▶ **Monteer de componenten alleen tot lamp
zolang de accu **14** niet is ingezet.**

Opmerking: Als u een compleet gemonteerde
acculamp met de accu in een oplaadapparaat
schuift, wordt de acculamp automatisch gede-
activeerd.

Met behulp van de accu-adap-ter **12** kunt u de
lampkop met de zwanenhals verbinden tot een
staande lamp of met de verbindingskabel op de
universele adap-ter tot een hoofdlamp of op de
buishouder tot een schijnwerper.

Verbind de voet van de zwanenhals **2** of van de
verbindingskabel **3** met de accu-adap-ter **12**.

Trek niet aan de kabel.

Op de accu-adap-ter **12** bevinden zich ook de
aan/uit-schakelaar **11** en de bedrijfs- en oplaad-
indicatie **10**. De indicatie brandt groen zodra
een accu is ingezet en de acculamp wordt inge-
schakeld. Bij een accucapaciteit van minder dan
25 % brandt de indicatie rood.

Bewaren in het beschermetui (zie afbeeldingen C–D)

In het beschermetui **9** kunt u de accu **14** samen
met de accu-adap-ter **12** bewaren. Plaats daarbij
de accu-adap-ter zodanig dat u de aan/uit-scha-
kelaar **11** achter het symbool op het etui kunt
bedienen. U kunt de verbindingskabel **3** door de
opening in het etui steken.

Het beschermetui **9** kunt u met de op de achter-
zijde aangebrachte lus aan uw riem bevestigen
of met een klittenband aan een willekeurig voor-
werp.

Montage als staande lamp (zie afbeeldingen B en E)

Met de zwanenhals **2** kunt u van de acculamp
een staande lamp maken.

- Schuif de sokkel van de zwanenhals langs de
geleidingsgroeven in de vergrendeling op de
accu-adap-ter **12** tot deze vastklikt.
- Schuif de lampkop **1** in de zwanenhals **2** tot
deze vastklikt.
- Steek de stekker van de kabel uit de zwanen-
hals **2** in het insteekcontact op de lampkop **1**.
- Zet een accu in (zie „Accu plaatsen”,
pagina 32).

Lampkop verwijderen (zie afbeelding F)

Schakel eerst de acculamp uit en verwijder de
accu. Als u de lampkop **1** wilt verwijderen, ver-
wijdert u eerst de kabel, trekt u de ontgrende-
lingshendel **16** iets omhoog en schuift u de
lampkop naar achteren van de component.

Montage met buishouder (zie afbeeldingen B en G)

Met de buishouder **8** kunt u de acculamp op bui-
zen, leuning, tentstokken enz. bevestigen.

De buishouder kan maximaal 12,5° naar rechts
of naar links worden gedraaid om de lichtstraal
optimaal af te stellen.

Montage met hoofdband (zie afbeeldingen B en H)

Met de universele adapter **6** en de hoofdband **5** kunt u de acculamp als hoofdlamp gebruiken.

De universele adapter **6** kan gekanteld worden om de lichtstraal optimaal te richten.

Universele adapter met klittenband (zie afbeeldingen B en I)

Met de universele adapter en een klittenband kunt u de acculamp op elke gewenste plaats gebruiken.

De universele adapter **6** kan gekanteld worden om de lichtstraal optimaal te richten.

Gebruik

Ingebruikneming

In- en uitschakelen

Als u de acculamp wilt **inschakelen**, drukt u de aan/uit-schakelaar **11** in.

Tips voor de werkzaamheden

Diffusor (zie afbeelding J)

Met de diffusor **13** kunt u het licht verstrooien, als u de acculamp bijvoorbeeld als leeslamp wilt gebruiken.

Onderhoud en service

Onderhoud en reiniging

Neem contact op met een erkende klantenservice-werkplaats voor Bosch elektrische gereedschappen als de accu niet meer naar behoren werkt.

De acculamp is onderhoudsvrij en heeft geen delen die vervangen of onderhouden moeten worden.

Reinig het venster van de acculamp alleen met een droge, zachte doek, om beschadigingen te voorkomen. Gebruik geen reinigings- of oplosmiddelen.

Mocht de acculamp ondanks zorgvuldige productie- en testprocedures toch defect raken, moet de reparatie door een erkende klantenservice voor Bosch elektrische gereedschappen worden uitgevoerd.

Vermeld bij vragen en bestellingen van vervangingsonderdelen altijd het uit tien cijfers bestaande zaaknummer volgens het typeplaatje van de acculamp.

Klantenservice en advies

Onze klantenservice beantwoordt uw vragen over reparatie en onderhoud van uw product en over vervangingsonderdelen. Explosietekeningen en informatie over vervangingsonderdelen vindt u ook op:

www.bosch-pt.com

De medewerkers van onze klantenservice adviseren u graag bij vragen over de aankoop, het gebruik en de instelling van producten en toebehoren.

Nederland

Tel.: +31 (0)76 579 54 54

Fax: +31 (0)76 579 54 94

E-mail: gereedschappen@nl.bosch.com

België en Luxemburg

Tel.: +32 (0)70 22 55 65

Fax: +32 (0)70 22 55 75

E-mail: outillage.gereedschap@be.bosch.com

Vervoer

- ▶ **Neem altijd de accu uit de acculamp voor werkzaamheden aan de lamp (zoals montage, onderhoud, enz.) en voor het vervoeren en opbergen van de lamp.**

Gebruik de accu alleen als de behuizing onbeschadigd is. Plak open contacten af en verpak de accu zodanig dat deze niet in de verpakking beweegt.

Bij de verzending van lithiumionaccu's kan markering verplicht zijn. Neem daarvoor de in uw land geldende voorschriften in acht.

Afvalverwijdering

Gooi acculampen niet bij het huisvuil.

Acculampen, toebehoren en verpakkingen dienen op een voor het milieu verantwoorde wijze te worden gerecycled.

Alleen voor landen van de EU:



Volgens de Europese richtlijn 2002/96/EG over elektrische en elektronische oude apparaten moeten niet meer bruikbare acculampen en volgens richtlijn

2006/66/EG moeten defecte of lege accu's en batterijen apart worden ingezameld en op een voor het milieu verantwoorde wijze worden hergebruikt.

Accu's en batterijen:



Li-ion:

Lees de aanwijzingen in het gedeelte „Vervoer”, pagina 34 en neem deze in acht.

Wijzigingen voorbehouden.

Sikkerhedsinstrukser



Læs alle advarselshenvisninger og instrukser. I tilfælde af manglende overholdelse af advarselshenvisningerne og instrukserne er der risiko for elektrisk stød, brand og/eller alvorlige kvæstelser.

- ▶ **Læs og overhold venligst alle sikkerhedsinstrukser og anvisninger, der er vedlagt akkuen eller el-værktøjet, som akkuen leveres sammen med.**
- ▶ **Håndter akku-lampen med forsigtighed.** Akku-lampen udvikler stor varme, der fører til øget brand- og eksplosionsfare.
- ▶ **Arbejd ikke med akku-lampen i eksplosionsfarlige omgivelser.**
- ▶ **Tryk efter automatisk slukning af akku-lampen ikke mere på start-stop-kontakten.** Akkuen kan blive beskadiget.
- ▶ **Ret ikke lysstrålen mod personer eller dyr og ret ikke blikket ind i lysstrålen, heller ikke fra stor afstand.**
- ▶ **Brug kun originalt tilbehør fra Bosch.**
- ▶ **Tildæk ikke lyshovedet, så længe akku-lampen er i brug.** Lyshovedet bliver varm under brug og kan føre til kvæstelser, hvis denne varme ophobes.
- ▶ **Brug ikke akku-lampen i trafikken.** Akku-lampen er ikke godkendt til belysning i trafikken.



PAS PÅ! Blik ikke ind i lysstrålen i længere tid. Den optiske stråling kan være skadelig for dine øjne.

- ▶ **Brug kun de akku'er, der er beregnet til akku-lampen.** Brug af andre akku'er kan føre til kvæstelser og er forbundet med brandfare.
- ▶ **Brug kun originale Bosch-Li-ion-akkuer med en spænding på 14,4 V eller 18 V.** Bruges andre akkuer som f.eks. efterligninger, istandsatte akkuer eller fremmede fabrikater er der fare for kvæstelser samt tingskader, da akkuerne kan eksplodere.

Funktionsbeskrivelse

Illustrerede komponenter

Nummereringen af de illustrerede komponenter refererer til illustrationen af akku-lampen på illustrationssiden.

- 1 Lampehoved
- 2 Svanehal
- 3 Forbindelseskabel
- 4 Lås med kabel- og velcrobåndføring
- 5 Pandebånd
- 6 Universaladapter
- 7 Velcrobånd (2x)
- 8 Rørholder
- 9 Beskyttelsestaske
- 10 Drifts- og ladetilstandsvisning
- 11 Start-stop-kontakt
- 12 Akku-adapter
- 13 Lampeglas
- 14 Akku 14,4 V (Li-Ion) eller 18 V (Li-Ion)*
- 15 Akku-udløserknap*
- 16 Sikkerhedsgreb
- 17 Gummiring (2x)

*Tilbehør, som er illustreret og beskrevet i betjeningsvejledningen, er ikke indeholdt i levering. Det fuldstændige tilbehør findes i vores tilbehørsprogram.

Tekniske data

Akku-lampe		PML LI
Typenummer		3 603 J74 300
Nominal spænding ¹⁾	V=	14,4/18,0
Tændetid, ca. ¹⁾	h	4,0/6,5
Driftstemperatur	°C	-10 ... +40
Vægt ²⁾	g	250

1) Afhængigt af den anvendte akku-pack (1,3/1,5 Ah)

2) Akku-adapter, svanehal og lampehoved

Læg mærke til typenummeret på typeskiltet til din akku-lampe. Handelsbetegnelserne for de enkelte akku-lamper kan variere.

Montering

Isæt og udtag akkuen (se Fig. A)

Isæt akku

- ▶ **Anvend kun originale li-ion-akkuer fra Bosch, der skal have den spænding, der er angivet på din akku-lampes typeskilt.** Brug af andre akku'er øger risikoen for personskader og er forbundet med brandfare.

Skub en opladet akku **14** ind i akku-adapteren **12**. Sørg for, at akkuen sættes ind i den rigtige position og at udløserknappen **15** falder mærkbart ind i akku-adapteren **12**.

Akku tages ud

Akkuen tages ud **14** ved at trykke på udløserknappen **15** og trække akkuen bagud og ud af akku-lampen. **Undgå brug af vold.**

Akku-adapter (se Fig. B)

- ▶ **Monter kun komponenterne til lampen, så længe akkuen **14** ikke er sat i.**

Bemærk: Skubbes en komplet monteret akku-lampe med akkuen ind i et ladeaggregat, deaktiveres akku-lampen automatisk.

Med akku-adapteren **12** kan du forbinde lampehovedet med svanehalsen til en stål lampe eller med forbindelseskablet på universaladapteren til en pandelampe eller på rørholderen til en projektør. Forbind soklen på svanehalsen **2** eller forbindelseskablet **3** med akku-adapteren **12**. **Træk ikke i kablet!**

På akku-adapteren **12** findes også start-stop-kontakten **11** samt drifts- og ladetilstandsvisningen **10**, der lyser grønt, så snart en akku er sat i og akku-lampen tændes. Ved en akkukapacitet på under 25 % lyser visningen rød.

Opbevaring i beskyttelsestasken (se Fig. C–D)

I beskyttelsestasken **9** kan du opbevare akkuen **14** sammen med akku-adapteren **12**. Placer akku-adapteren på en sådan måde, at du kan

betjene start-stop-kontakten **11** bag ved symbolet på tasken. Du kan føre forbindelseskablet **3** gennem slidsen i tasken.

Beskyttelsestasken **9** kan du fastgøre i dit bælte med sløjfen, der er anbragt på bagsiden, eller i en hvilken som helst genstand vha. et velcrobånd.

Montering til stålampen (se Fig. B og E)

Med svanehalsen **2** kan du omdanne akku-lampen til en stål lampe.

- Skub svanehalsens sokkel langs med føringsrillerne ind i låseanordningen på akku-adapteren **12**, til den falder i hak.
- Skub lampehovedet **1** ind i svanehalsen **2**, til det falder i hak.
- Sæt kabelstikket fra svanehalsen **2** ind i bøsningen på lampehovedet **1**.
- Sæt en akku i (se „Isæt akku“, side 36).

Lampehoved tages ud (se Fig. F)

Sluk først for akku-lampen og tag akkuen ud. Lampehovedet **1** tages ud ved at fjerne kablet, trække sikkerhedsgrebet **16** let opad og skubbe lampehovedet af komponenten bagfra.

Montering med rørholder (se Fig. B og G)

Med rørholderen **8** kan du fastgøre akku-lampen til rør, gelændere, teltstænger osv. Rørholderen kan svinges op til 12,5° til højre eller venstre for at indstille lysstrålen optimalt.

Montering med pandebånd (se Fig. B og H)

Med universaladapteren **6** og pandebåndet **5** kan du anbringe akku-lampen som pandelampe. Universaladapteren **6** kan vippe for at indstille lysstrålen optimalt.

Universaladapter med velcrobånd (se Fig. B og I)

Med universaladapteren og et velcrobånd kan du anbringe akku-lampen et hvilket som helst sted. Universaladapteren **6** kan vippe for at indstille lysstrålen optimalt.

Brug

Ibrugtagning

Tænd/sluk

Tryk til **ibrugtagning** af akku-lampen på start-stop-kontakten **11**.

Arbejdsvejledning

Lampeglas (se Fig. J)

Med lampeglasset **13** kan du fordele lyset, hvis du ønsker at bruge akku-lampen f.eks. som læselampe.

Vedligeholdelse og service

Vedligeholdelse og rengøring

Når akkuen ikke fungerer mere, bedes du kontakte et autoriseret serviceværksted for Bosch el-værktøj.

Akku-lampen er vedligeholdelsesfri og består ikke af dele, der skal skiftes eller vedligeholdes. Rengør kun kunststofskenen på akku-lampen med en tør, blød klud for at undgå beskadigelser. Anvend ikke rengørings- eller opløsningsmidler.

Skulle akku-lampen trods omhyggelig fabrikation og kontrol engang holde op at fungere, skal reparationen udføres af et autoriseret serviceværksted for Bosch-elektroværktøj.

Det 10-cifrede typenummer på akku-lampens typeskilt skal altid angives ved forespørgsler og bestilling af reservedele.

Kundeservice og kunderådgivning

Kundeservice besvarer dine spørgsmål vedr. reparation og vedligeholdelse af dit produkt samt reservedele. Reservedelstegninger og informationer om reservedele findes også under:

www.bosch-pt.com

Bosch kundeservice-team vil gerne hjælpe dig med at besvare spørgsmål vedr. køb, anvendelse og indstilling af produkter og tilbehør.

Dansk

Bosch Service Center
Telegrafvej 3
2750 Ballerup
Tel. Service Center: +45 (4489) 8855
Fax: +45 (4489) 87 55
E-Mail: vaerktoej@dk.bosch.com

Transport

► **Tag akkuen ud af akku-lampen, før der arbejdes på akku-lampen (f.eks. montering, vedligeholdelse osv.) og før den transporteres og lægges til opbevaring.**

Send kun akkuer, hvis huset er ubeskadiget. Til dæk åbne kontakter og pak akkuen ind på en sådan måde, at den ikke kan bevæge sig i emballagen.

Vær opmærksom på, at pakker med Li-ion-akkuer, der skal sendes, evt. skal mærkes (følg de nationale forskrifter).

Bortskaffelse

Smid ikke akku-lamper ud sammen med det almindelige husholdningsaffald!

Akku-lamper, tilbehør og emballage skal genbruges på en miljøvenlig måde.

Gælder kun i EU-lande:



Iht. det europæiske direktiv 2002/96/EF om affald af elektrisk og elektronisk udstyr skal ikke mere brugbare akku-lamper og iht. direktiv 2006/66/EF skal defekte eller udtjente akkuer/batterier samles separat og genbruges iht. gældende miljøforskrifter.

Akkuer/batterier:



Li-ion:

Læs og overhold henvisningerne i afsnit „Transport“, side 37.

Ret til ændringer forbeholdes.

Säkerhetsanvisningar



Läs noga igenom alla säkerhetsanvisningar och instruktioner. Fel som uppstår till följd av att säkerhetsanvisningarna och instruktionerna inte följts kan orsaka elstöt, brand och/eller allvarliga personskador.

- ▶ **Läs noga igenom alla säkerhetsanvisningar och instruktioner som bifogats batteriet eller batteriet som levererats med elverktyget.**
- ▶ **Hantera den sladdlösa lampan varsamt.** Den sladdlösa lampan orsakar hög hetta och kan därför leda till brand och explosion.
- ▶ **Den sladdlösa lampan får inte användas i explosionsfarlig omgivning.**
- ▶ **Tryck inte på strömställaren efter det den sladdlösa lampan automatiskt släckts.** Risk finns för att batterimodulen skadas.
- ▶ **Rikta aldrig ljustrålen mot personer eller djur och rikta inte heller själv blicken mot ljustrålen även om du står på längre avstånd.**
- ▶ **Använd endast original Bosch tillbehör.**
- ▶ **Täck inte över lamphuvudet när den sladdlösa lampan är påkopplad.** Lamphuvudet blir varmt under drift och kan förorsaka brännskada om hettan samlas.
- ▶ **Använd inte den sladdlösa lampan för vägtrafik.** Den sladdlösa lampan är inte godkänd för vägtrafik.



OBS! Rikta inte blicken under en längre tid mot ljustrålen. Den optiska strålningen kan skada ögonen.

- ▶ **Använd endast batterier som är avsedda för den sladdlösa lampan.** Används andra batterier finns risk för personskada och brand.
- ▶ **Använd endast original Bosch litiumjonbatterier med en spänning på 14,4 V eller 18 V.** Om andra batterimoduler används, t.ex. kopierade batterier, renoverade batterier eller batterier av främmande fabrikat, finns risk för att batteriet exploderar och orsakar person- och sakskador.

Funktionsbeskrivning

Illustrerade komponenter

Numreringen av komponenterna hänvisar till illustrationen av den sladdlösa lampan på grafiksida.

- 1 Lamphuvud
- 2 Svanhals
- 3 Anslutningskabel
- 4 Spännlås med gejd för kabel och kardborrband
- 5 Pannband
- 6 Universaladapter
- 7 Kardborrband (2x)
- 8 Rörhållare
- 9 Skyddsfodral
- 10 Indikering av drift och laddningstillstånd
- 11 Strömställare Till/Från
- 12 Batteriadapter
- 13 Diffusionskiva
- 14 Batteri 14,4 V (li-jon) eller 18 V (li-jon)*
- 15 Batteriets upplåsningsknapp*
- 16 Upplåsningsspak
- 17 Gummiring (2x)

*I bruksanvisningen avbildat och beskrivet tillbehör ingår inte i standardleveransen. I vårt tillbehörsprogram beskrivs allt tillbehör som finns.

Tekniska data

Sladdlös lampa		PML LI
Produktnummer		3 603 J74 300
Märkspänning ¹⁾	V=	14,4/18,0
Lystid, ca ¹⁾	h	4,0/6,5
Driftstemperatur	°C	-10 ... +40
Vikt ²⁾	g	250

1) Beroende av använt batteri (1,3/1,5 Ah)

2) Batteriadapter, svanhals och lamphuvud

Beakta produktnumret på sladdlösa lampans typskylt. Handelsbeteckningarna för enskilda sladdlösa lampor kan variera.

Montage

Insättning och uttagning av batterimodulen (se bild A)

Insättning av batteri

- **Använd endast original Bosch litium-jonbatterier med den spänning som anges på den sladdlösa lampans typskylt.** Används andra batterier finns risk för kroppsskada och brand.

Skjut in det uppladdade batteriet **14** i batteriadaptorn **12**. Se till att batteriet sätts in i rätt läge och att upplåsningsknappen **15** tydligt snäpper fast i batteriadaptorn **12**.

Borttagning av batteri

Ta bort batteriet **14** genom att trycka på upplåsningsknappen **15** och dra sedan batteriet bakåt ur lampan. **Bruka inte våld.**

Batteriadapter (se bild B)

- **Montera komponenterna för lampan innan batteriet 14 sätts in.**

Anvisning: Om du skjuter in en komplett monterad sladdlös lampa med monterat batteri i laddaren deaktiveras den sladdlösa lampan automatiskt.

Med batteriadaptorn **12** kan lamphuvudet kopplas ihop med svanhalsen till en fotlampa eller med anslutningskabeln på universaladaptorn till en pannlampa eller på rörhållaren till en strålkastare. Anslut sockeln på svanhalsen **2** eller på anslutningskabeln **3** till batteriadaptorn **12**. **Slit inte i kabeln!**

På batteriadaptorn **12** sitter också strömställaren **11** och indikeringen för drift och laddningstillstånd **10** som lyser med grönt ljus när batteriet är insatt och den sladdlösa lampan slagits på. När batterikapaciteten underskrider 25 % lyser indikeringen med rött ljus.

Förvaring i skyddsfodralet (se bilder C–D)

I skyddsfodralet **9** kan batteriet **14** tillsammans med batteriadaptorn **12** förvaras. Placera batteriadaptorn så att strömställaren **11** kan aktiveras bakom symbolen på fodralet. Anslutningskabeln **3** kan dras genom fodralets slits.

Med slingan på baksidan kan skyddsfodralet **9** fästas på livremmen eller med kardborrband på vilket föremål som helst.

Montering av fotlampa (se bilderna B och E)

Foga samman svanhalsen **2** och den sladdlösa lampan så får du en fotlampa.

- Skut in svanhalsens sockel längs gejdspåret i spärren på batteriadaptorn **12** tills den snäpper fast.
- Skjut in lamphuvudet **1** i svanhalsen **2** tills det snäpper fast.
- Anslut kabelns stickkontakt från svanhalsen **2** till kontaktdonet på lamphuvudet **1**.
- Sätt in ett batteri (se ”Insättning av batteri”, sidan 39).

Så här tas lamphuvudet bort (se bild F)

Släck först den sladdlösa lampan och ta bort batteriet. Lamphuvudet **1** kan tas bort genom att avlägsna kabeln, dra upplåsningsspaken **16** lätt uppåt och skjuta lamphuvudet bakåt från komponenten.

Montering med rörhållare (se bilderna B och G)

Med rörhållaren **8** kan den sladdlösa lampan fästas på rör, ledstänger, tältstänger etc.

Rörhållaren kan svängas upp till 12,5° åt höger eller vänster för att på bästa sätt rikta in ljusstrålen.

Montering med pannband (se bilder B och H)

Med universaladaptorn **6** och pannbandet **5** kan den sladdlösa lampan användas som pannlampa.

Universaladaptorn **6** kan tippas för optimal inriktning av ljusstrålen.

Universaladapter med kardborrband (se bilderna B och I)

Med universaladaptorn och kardborrbandet kan den sladdlösa lampan användas varsomhelst.

Universaladaptorn **6** kan tippas för optimal inriktning av ljusstrålen.

Drift

Driftstart

In- och urkoppling

Tryck strömställaren Till/Från **11** för att tända den sladdlösa lampan.

Arbetsanvisningar

Diffusionsskiva (se bild J)

Med diffusionsskivan **13** kan ljuset spridas för att t.ex. använda den sladdlösa lampan som läs-lampa.

Underhåll och service

Underhåll och rengöring

Kontakta en auktoriserad serviceverkstad för Bosch-elverktyg när batteriet inte längre är funktionsduglig.

Den sladdlösa lampan är underhållsfri och har inga delar som behöver bytas ut eller underhållas.

Rengör den sladdlösa lampans plastglas endast med en torr, mjuk trasa för att inte skada glaset. Använd inte rengörings- eller lösningsmedel.

Om i den sladdlösa lampan trots exakt tillverkning och sträng kontroll störning skulle uppstå, bör reparation utföras av auktoriserad serviceverkstad för Bosch elverktyg.

Var vänlig ange vid förfrågningar och reservdelsbeställningar produktnummer som består av 10 siffror och som finns på lampans typskylt.

Kundservice och kundkonsulter

Kundservicen ger svar på frågor beträffande reparation och underhåll av produkter och reservdelar. Sprängkissar och informationer om reservdelar lämnas även på adressen:

www.bosch-pt.com

Bosch kundkonsultgruppen hjälper gärna när det gäller frågor beträffande köp, användning och inställning av produkter och tillbehör.

Svenska

Bosch Service Center
Telegrafvej 3
2750 Ballerup
Danmark
Tel.: +46 (020) 41 44 55
Fax: +46 (011) 18 76 91

Transport

► **Ta bort batterierna ur den sladdlösa lampan vid alla åtgärder på lampan (t.ex. montering, service etc.) samt vid transport och lagring.**

Batteriet får försändas endast om huset är oskadat. Tejpa över öppna kontakter och förpacka batteriet så att den inte kan röra på sig i förpackningen.

Vid försändelse av litium-jonbatterier krävs möjligen en märkning; undersök vilka föreskrifter som gäller i aktuellt land.

Avfallshantering

Släng inte den sladdlösa lampan i hushållsavfall!

Sladdlösa lampor, tillbehör och förpackning ska omhändertas på miljövänligt sätt för återvinning.

Endast för EU-länder:



Enligt europeiska direktivet 2002/96/EG för elektriska och elektroniska apparater måste obrukbara batteridrivna lampor och enligt europeiska direktivet 2006/66/EG felaktiga eller förbrukade batterier separat omhändertas och på miljövänligt sätt lämnas in för återvinning.

Sekundär-/primärbatterier:



Li-jon:

Beakta anvisningarna i avsnittet "Transport", sida 40.

Ändringar förbehålles.

Sikkerhetsinformasjon



Les gjennom alle advarslene og anvisningene. Feil ved overholdelsen av advarslene og nedenstående anvisninger kan medføre elektriske støt, brann og/eller alvorlige skader.

- ▶ **Les og følg alle sikkerhetsanvisningene og instruksene som er vedlagt batteriet eller elektroverktøyet som batteriet ble levert med.**
- ▶ **Vær forsiktig med batterilampen.** Batterilampen oppretter sterk varme som fører til større fare for brann og eksplosjoner.
- ▶ **Ikke arbeid med batterilampen i eksplosjonsfarlige omgivelser.**
- ▶ **Trykk etter automatisk utkobling av batterilampen ikke videre på på-/av-bryteren.** Batteriet kan ta skade.
- ▶ **Retts aldri lysstrålen mot personer eller dyr og se ikke selv inn i lysstrålen, heller ikke fra en stor avstand.**
- ▶ **Bruk kun originalt Bosch-tilbehør.**
- ▶ **Dekk ikke til lampehodet når batterilampen er i drift.** Lampehodet oppvarmes i drift og kan forårsake forbrenninger hvis varmen ikke kan sirkulere.
- ▶ **Ikke bruk batterilampen i trafikken.** Batterilampen er ikke godkjent til belysning i trafikken.



OBS! Ikke se inn i lysstrålen over lengre tid. Den optiske strålingen kan være skadelig for øynene dine.

- ▶ **Bruk kun riktig type batterier i batterilampen.** Bruk av andre batterier kan medføre skader og brannfare.
- ▶ **Bruk kun originale Bosch-li-ion-batterier med en spenning på 14,4 V eller 18 V.** Ved bruk av andre batterier, f.eks. etterligninger, resirkulerte batterier eller batterier fra andre produsenter, er det fare for fysiske og materielle skader hvis batteriene eksploderer.

Funksjonsbeskrivelse

Illustrerte komponenter

Nummereringen av de illustrerte komponentene gjelder for bildet av batterilampen på illustrasjonssiden.

- 1 Lampehode
- 2 Svanehals
- 3 Forbindelseskabel
- 4 Lås med kabel- og borrelåsbåndføring
- 5 Pannebånd
- 6 Universaladapter
- 7 Borrelåsbånd (2x)
- 8 Rørholder
- 9 Beskyttelsesveske
- 10 Drifts- og ladetilstandsindikator
- 11 På-/av-bryter
- 12 Batteri-adapter
- 13 Spredglass
- 14 Batteri 14,4 V (li-ion) eller 18 V (li-ion)*
- 15 Batteri-låsetast*
- 16 Løsearm
- 17 Gummiring (2x)

*Illustrert eller beskrevet tilbehør inngår ikke i standard-leveransen. Det komplette tilbehøret finner du i vårt tilbehørsprogram.

Tekniske data

Batteri-lampe		PML LI
Produktnummer		3 603 J74 300
Nominell spenning ¹⁾	V=	14,4/18,0
Lysvarighet, ca. ¹⁾	h	4,0/6,5
Driftstemperatur	°C	-10 ... +40
Vekt ²⁾	g	250

1) Avhengig av anvendt batteripakke (1,3/1,5 Ah)

2) Batteri-adapter, svanehals og lampehode

Legg merke til produktnummeret på typeskiltet til batterilampen din. Handelsbetegnelsene for de enkelte batteri-lampene kan variere.

Montering

Innsetting og fjerning av batteriet (se bilde A)

Innsetting av batteriet

- **Bruk kun original Bosch li-ion-batterier med en spenning som er angitt på typeskiltet til batteri-lampen.** Bruk av andre batterier kan medføre skader og brannfare.

Skyv det oppladede batteriet **14** inn i batteri-adapteren **12**. Pass på å sette batteriet inn i riktig posisjon og at låsetastene **15** tydelig går i lås i batteri-adapteren **12**.

Fjerning av batteriet

Til fjerning av batteriet **14** trykker du på opplåsingstasten **15** og trekker batteriet bakover ut av batterilampen. **Ikke bruk makt.**

Batteri-adapter (se bilde B)

- **Monter komponentene kun i lampen når batteriet 14 ikke er satt inn.**

Merk: Når du skyver en komplett montert batteri-lampe med batteriet inn i et ladeapparat, deaktiveres batteri-lampen automatisk.

Med batteri-adapteren **12** kan du forvandle lampehodet med svanehalen til en stålampe eller med forbindelseskabelen på universaladapteren til en pannelampe eller med rørholderen til en lyskaster.

Forbind sokkelen til svanehalen **2** eller forbindelseskabelen **3** med batteri-adapteren **12**. **Ikke trekk i kabelen!**

På batteri-adapteren **12** befinner det seg også en på-/av-bryter **11** og en drifts- og ladetilstandsindikator **10**, som lyser grønt når batteriet er satt inn og batteri-lampen slås på. Ved en batterikapasitet under 25 % lyser indikatoren rødt.

Oppbevaring i beskyttelsesvesken (se bildene C–D)

I beskyttelsesvesken **9** kan du oppbevare batteriet **14** sammen med batteri-adapteren **12**. Plasser da batteri-adapteren slik at du kan betjene

på-/av-bryteren **11** bak symbolet på vesken. Du kan føre forbindelseskabelen **3** gjennom slissen i vesken.

Beskyttelsesvesken **9** kan du feste på beltet med løkken bak eller med et borrelåsbånd på hvilken som helst gjenstand.

Montering som stålampe (se bildene B og E)

Med svanehalen **2** kan du gjøre batteri-lampen til en stålampe.

- Skyv sokkelen til svanehalen langs føringsrillene inn i låsen på batteri-adapteren **12** til den smekker i lås.
- Skyv lampehodet **1** inn i svanehalen **2** til det smekker i lås.
- Sett støpselet til kabelen fra svanehalen **2** og inn i kontakten på lampehodet **1**.
- Sett inn et batteri (se «Innsetting av batteriet», side 42).

Fjerning av lampehodet (se bilde F)

Slå først av batteri-lampen og ta ut batteriet. Til fjerning av lampehodet **1** tar du bort kabelen, trekker låsespaken **16** litt opp og skyver lampehodet bakover fra komponenten.

Montering med rørholder (se bildene B og G)

Med rørholderen **8** kan du feste batteri-lampen på rør, rekkverk, teltstenger o.l.. Rørholderen kan svinges opp til 12,5° mot høyre eller venstre for å rette lysstrålen opp optimalt.

Montering med pannebånd (se bildene B og H)

Med universaladapteren **6** og pannebåndet **5** kan du bruke batteri-lampen som pannelampe. Universaladapteren **6** kan vippes for å rette lysstrålen opp optimalt.

Universaladapter med borrelåsbånd (se bildene B og I)

Med universaladapteren og et pannebånd kan du bruke batteri-lampen hvor som helst. Universaladapteren **6** kan vippes for å rette lysstrålen opp optimalt.

Bruk

Igangsetting

Inn-/utkobling

Til **igangsetting** av batteri-lampen må du trykke på på-/av-bryteren **11**.

Arbeidshenvisninger

Sprederglass (se bilde J)

Med spredeglasset **13** kan du spre lyset, hvis du f.eks. vil bruke batteri-lampen som leselampe.

Service og vedlikehold

Vedlikehold og rengjøring

Hvis batteriet ikke lenger er funksjonsdyktig, må du henvende deg til en autorisert kundeservice for Bosch-elektroverktøy.

Batterilampen er vedlikeholdsfri og inneholder ingen deler som må skiftes eller vedlikeholdes.

Rengjør kunststoffsikken på batteri-lampen kun med en tørr, myk klut, for å unngå skader. Ikke bruk rengjørings- eller løsemidler.

Hvis batteri-lampen til tross for omhyggelige produksjons- og kontrollmetoder en gang skulle svikte, må reparasjonen utføres av et autorisert serviceverksted for Bosch-elektroverktøy.

Ved alle forespørsler og reservedelsbestillinger må du oppgi det 10-sifrede produktnummeret som er angitt på batteri-lampens typeskilt.

Kundeservice og kundefrådgivning

Kundeservice hjelper deg ved spørsmål om reparasjon og vedlikehold av produktet ditt og reservedelene. Deltegninger og informasjon om reservedeler finner du også under:

www.bosch-pt.com

Bosch-kundeservice er gjerne til hjelp ved spørsmål om kjøp, bruk og innstilling av produkter og tilbehør.

Norsk

Robert Bosch AS
Postboks 350
1402 Ski
Tel.: (+47) 64 87 89 50
Faks: (+47) 64 87 89 55

Transport

► **Ta batteriet ut av batterilampen før alle arbeider på batterilampen (f.eks. montering, vedlikehold etc.) utføres og ved transport og oppbevaring.**

Send batterier kun hvis huset ikke er skadet. Lim igjen de åpne kontaktene og pakk batteriet slik at det ikke beveger seg i emballasjen. Ved forsendelse av li-ion-batterier kan det hende det kreves en merking, sjekk de nasjonale forskriftene.

Deponering

Batterilamper må ikke kastes i vanlig søppel! Batteri-lamper, tilbehør og emballasje må leveres inn til miljøvennlig gjenvinning.

Kun for EU-land:



Iht. det europeiske direktivet 2002/96/EF om gamle elektriske og elektroniske apparater må batterilamper som ikke lenger kan brukes og iht. direktivet 2006/66/EF må defekte eller oppbrukte batterier/oppladbare batterier samles inn adskilt og leveres inn til en miljøvennlig resirkulering.

Batterier/oppladbare batterier:



Li-ion:

Ta hensyn til informasjonene i avsnittet «Transport», side 43.

Rett til endringer forbeholdes.

Turvallisuusohjeita



Lue kaikki turvallisuus- ja muut ohjeet. Turvallisuusohjeiden noudattamisen laiminlyönti saattaa johtaa sähköiskuun, tulipaloon ja/tai vakavaan loukkaantumiseen.

- ▶ **Lue ja noudata kaikkia turvallisuus- ja muita ohjeita, joita toimitetaan akun tai akun kanssa toimitetun sähkötyökalun kanssa.**
- ▶ **Käsittele akkuväläisintä huolellisesti.** Akkuvalaisin kehittää voimakasta kuumuutta, joka johtaa tavallista suurempaan tulipalo- ja räjähdysriskiin.
- ▶ **Älä koskaan työskentele akkuväläisimen kanssa räjähdysvaarallisessa ympäristössä.**
- ▶ **Älä enää paina käynnistyskytkintä akkuväläisimen automaattisen poiskytkennän jälkeen.** Akku saattaa vahingoittua.
- ▶ **Älä koskaan suuntaa valosädettä ihmisiin tai eläimiin, älä myös itse katso valosäteen edes kaukaa.**
- ▶ **Käytä vain alkuperäisiä Bosch-lisätarvikkeita.**
- ▶ **Älä peitä lamppupäätä akkuväläisimen ollessa käytössä.** Lamppupää kuumenee käytössä ja saattaa aiheuttaa palovamman, jos kuumuus patoutuu.
- ▶ **Älä käytä akkuväläisintä tieliikenteessä.** Akkuvalaisin käyttö valaisemiseen tieliikenteessä ei ole sallittua.



HUOMIO! Älä katso kauan valokeilaan. Optinen säteily voi olla vahingollinen silmillesi.

- ▶ **Käytä akkulampussa ainoastaan kyseiseen laitteeseen tarkoitettua akkua.** Jonkun muun akun käyttö saattaa johtaa loukkaantumiseen ja tulipaloon.
- ▶ **Käytä vain alkuperäisiä Bosch-litiumioniakkuja, joiden jännite on 14,4 V tai 18 V.** Muita akkuja käytettäessä, esim. jäljitelmiä, työstytyjä akkuja tai vieraita valmisteita, on olemassa räjähtävien akkujen aiheuttama loukkaantumisaara ja ainevahinkovaara.

Toimintaselostus

Kuvassa olevat osat

Kuvassa olevien osien numerointi viittaa grafiikkasivussa olevaan akkuväläisimen kuvaan.

- 1 Lampun pää
- 2 Taivutettu varsi
- 3 Liitäntäjohto
- 4 Sulku johto- ja tarranauhaohjauksella
- 5 Otsapanta
- 6 Yleisadapteri
- 7 Tarranauha (2x)
- 8 Putkenpidin
- 9 Suojalaukku
- 10 Käyttö- ja lataustilanäyttö
- 11 Käynnistyskytkin
- 12 Akkuadapteri
- 13 Hajoituslevy
- 14 Akku 14,4 V (Litiumioni) tai 18 V (Litiumioni)*
- 15 Akun vapautuspainike*
- 16 Lukitusvipu
- 17 Kumirengas (2x)

*Kuvassa tai selostuksessa esiintyvä lisätarvike ei kuulu vakiotoimitukseen. Löydät täydellisen tarvikeluettelon tarvikeohjelmastamme.

Tekniset tiedot

Akkuväläisim	PML LI	
Tuotenumero		3 603 J74 300
Nimellisjännite ¹⁾	V=	14,4/18,0
Valaisuaika, n. ¹⁾	h	4,0/6,5
Käyttölämpötila	°C	-10 ... +40
Paino ²⁾	g	250

1) Riippuu käytetystä akkupaketista (1,3/1,5 Ah)

2) Akkuadapteri, taivutettu varsi ja lampun pää

Ota huomioon akkuväläisimesi tyyppikilvessä oleva tuotenumero. Yksittäisten akkuväläisinten kauppanimitys saattaa vaihdella.

Asennus

Akun asennus ja irrotus (katso kuva A)

Akun asennus

- ▶ **Käytä vain alkuperäisiä Bosch Li-ioni-akkuja, joiden jännite vastaa akkuvälisimesi tyyppikilvessä olevaa jännitettä.** Jonkun muun akun käyttö saattaa johtaa loukkaantumiseen ja tulipalloon.

Työnnä ladattu akku **14** akkuadapteriin **12**. Tarkista, että työnnät akun oikeinpäin paikoilleen ja että lukkopainike **15** lukkiutuu akkuadapteriin **12** tuntuvasti.

Akun irrotus

Irrota akku **14** painamalla lukkopainiketta **15** ja vetämällä akku taaksepäin ulos akkuvälisimes-tä. **Älä käytä voimaa tähän.**

Akkuadapteri (katso kuva B)

- ▶ **Asenna lampun komponentteja vain, kun akku 14 on irrotettuna.**

Ohje: Kun työnnät täysin asennetun akkulampun akkuineen latauslaitteeseen, akkulamppu kytkeytyy automaattisesti pois päältä.

Akkuadapterin **12** avulla voit yhdistää lamppupään ja taivutetun varren jalkalampuksi tai yleisadapterin liitäntäjohdon avulla otsalampuksi tai hi putkenpitimellä valonheittimeksi.

Yhdistä taivutetun varren **2** tai liitäntäjohdon **3** kanta akkuadapteriin **12**. **Älä vedä johdosta!**

Akkuadapterissa **12** on käynnistyskytkin **11** sekä käyttö- ja lataustilanäyttö **10**, joka palaa vihreänä heti, kun akku on paikallaan ja akkulamppu on käynnistetty. Akun varaustilan ollessa alle 25 % näyttö palaa punaisena.

Säilytys suojataskussa (katso kuvat C–D)

Suojataskussa **9** voit säilyttää akun **14** yhdessä akkuadapterin **12** kanssa. Aseta akkuadapteri niin, että voit käyttää käynnistyskytkintä **11** laukussa olevan tunnuksen takaa. Voit pujottaa liitäntäjohdon **3** laukussa olevan raon kautta.

Suojalaukun **9** voit kiinnittää vyöhösi sen takapinnassa olevan silmukan avulla tai mielivaltaiseen esineeseen tarranauhan avulla.

Asennus jalkalampuksi (katso kuvat B ja E)

Taivutetun varren **2** avulla voit tehdä akkulampusta jalkalampan.

- Työnnä taivutetun varren kanta ohjausuria pitkin akkuadapterin **12** lukitukseen lukkiutumiseen asti.
- Työnnä lamppupää **1** taivutettuun varteen **2**, kunnes se lukkiutuu.
- Työnnä taivutetusta varresta **2** tulevan johdon pistoke lamppupään **1** hylsyyn.
- Asenna akku (katso "Akun asennus", sivu 45).

Lamppupään irrotus (katso kuva F)

Sammuta ensin akkulamppu ja irrota akku. Irrota lamppupää **1** poistamalla johto, vetämällä lukitusvipu **16** vähän ylöspäin ja ja työntämällä lampun päätä taaksepäin komponentista.

Asennus putkenpitimen kanssa (katso kuvat B ja G)

Putkenpitimen **8** avulla voit kiinnittää akkulampun putkiin, kaiteisiin, telttatankoihin ja vastaaviin.

Putkenpidintä voi kääntää jopa 12,5° oikealle tai vasemmalle valokeilan suuntaamiseksi optimaaliseksi.

Asennus otsanauhan kanssa (katso kuvat B ja H)

Yleisadapterilla **6** ja otsapannalla **5** voit käyttää akkulamppua otsalamppuna.

Yleisadapteria **6** voi kallistaa valokeilan suuntaamiseksi optimaaliseksi.

Tarranauhalla varustettu yleisadapteri (katso kuvat B ja I)

Yleisadapterilla ja tarranauhalla voit käyttää akkulamppua mielivaltaisessa paikassa.

Yleisadapteria **6** voi kallistaa valokeilan suuntaamiseksi optimaaliseksi.

Käyttö

Käyttöönotto

Käynnistys ja pysäytys

Sytytä akkuvalaisin painamalla käynnistyskytkintä **11**.

Työskentelyohjeita

Hajoituslevy (katso kuva J)

Hajoituslevyn **13** avulla voit hajoittaa valon, kun tahdot käyttää akkuvalaisinta esim. lukulampuna.

Hoito ja huolto

Huolto ja puhdistus

Jos akku ei enää toimi, käänny Bosch-sopimus- huollon puoleen.

Akkuvalaisin on huoltovapaa, eikä siinä ole vaihdettavia tai huollettavia osia.

Puhdista akkuvalaisimen muovilevy vain kuivalla pehmeällä liinalla, vaurioiden välttämiseksi. Älä käytä puhdistusaineita tai liuottimia.

Jos akkuvalaisimessa, huolellisesta valmistuksesta ja koestusmenettelystä huolimatta esiin- tyy vikaa, tulee korjaus antaa Bosch sopimus- huollon tehtäväksi.

Ilmoita ehdottomasti 10-numeroinen tuotenu- mero, joka löytyy akkuvalaisimen tyyppikilvestä, kaikissa kyselyissä ja varaosatilauksissa.

Huolto ja asiakasneuvonta

Huolto vastaa tuotteesi korjausta ja huoltoa sekä varaosia koskeviin kysymyksiin. Räjähdyssi- rustuksia ja tietoja varaosista löydät myös osoit- teesta:

www.bosch-pt.com

Bosch-asiakasneuvonta auttaa mielellään sinua tuotteiden ja lisätarvikkeiden ostoa, käyttöä ja säätöä koskevissa kysymyksissä.

Suomi

Robert Bosch Oy
Bosch-keskushuolto
Pakkalantie 21 A
01510 Vantaa
Puh.: +358 (10) 480 8363
Faksi: +358 (09) 870 2318
www.bosch.fi

Kuljetus

► **Irrota aina akku akkuvalaisimesta ennen kaikkia siihen kohdistuvia töitä (esim. asen- nus, huolto jne.) sekä akkuvalaisinta kulje- tettaessa ja säilytettäessä.**

Lähetä akkuja ainoastaan, jos kotelo on vaurioitu- maton. Teippaa avoimet liittimet ja pakkaa akku niin, että se ei pääse liikkumaan pakkauksessa. Litiumioniakkuja lähetettäessä saattaa olla tun- nistusvelvollisuus, ota huomioon kansalliset mää- räykset.

Hävitys

Älä heitä akkuvalaisinta talousjätteisiin!

Akkuvalaisimet, lisätarvikkeet ja pakkaukset tu- lee toimittaa ympäristöystävälliseen uusiokäyt- töön.

Vain EU-maita varten:



Vanhoja sähkö- ja elektroniikka- laitteita koskevan eurooppalaisen direktiivin 2002/96/EY mukaan käyttökelvottomat akkuvalaisimet ja eurooppalaisen direktiivin 2006/66/EY mukaan violliset tai loppuun käyte- tyt akut/paristot täytyy kerätä erikseen ja toimit- taa ympäristöystävälliseen kierrätykseen.

Akut/paristot:

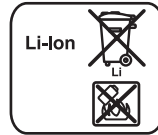

Li-ioni:

Katso ohjeita kappaleessa "Kuljetus", sivu 46.

Oikeus teknisiin muutoksiin pidätetään.

Υποδείξεις ασφαλείας



Διαβάστε όλες τις υποδείξεις ασφαλείας και τις οδηγίες. Αμέλειες κατά την τήρηση των υποδείξεων ασφαλείας και των οδηγιών μπορεί να προκαλέσουν ηλεκτροπληξία, πυρκαγιά ή/και σοβαρούς τραυματισμούς.

- ▶ **Παρακαλούμε να διαβάσετε και να τηρείτε όλες τις υποδείξεις ασφαλείας και τις οδηγίες που έχουν επισυναφθεί στην μπαταρία ή στο ηλεκτρικό εργαλείο που συνοδεύει η μπαταρία.**
- ▶ **Να χειρίζεστε το φακό μπαταρίας με επιμέλεια.** Ο φακός μπαταρίας παράγει ισχυρή θερμότητα η οποία αυξάνει τον κίνδυνο πυρκαγιάς και έκρηξης.
- ▶ **Να μην εργάζεστε με το φακό μπαταρίας σε περιβάλλον στο οποίο υπάρχει κίνδυνος έκρηξης.**
- ▶ **Μετά την αυτόματη απόζευξη του φακού μπαταρίας σταματήστε το πάτημα του διακόπτη ON/OFF.** Διαφορετικά μπορεί να υποστεί βλάβη η μπαταρία.
- ▶ **Μην κατευθύνετε την ακτίνα επάνω σε πρόσωπα ή ζώα και μην κοιτάζετε οι ίδιοι/ή ίδιες κατευθείαν στην ακτίνα, ακόμη και από μεγάλη απόσταση.**
- ▶ **Να χρησιμοποιείτε μόνο γνήσια εξαρτήματα της Bosch.**
- ▶ **Να μην καλύπτετε την κεφαλή του φακού όταν αυτός είναι αναμμένος.** Όταν ο φακός λειτουργεί η κεφαλή του θερμαίνεται και, όταν η θερμότητα συγκεντρωθεί, μπορεί να υποστείτε εγκαύματα.
- ▶ **Μην χρησιμοποιήσετε το φακό μπαταρίας στην οδική κυκλοφορία.** Ο φακός μπαταρίας δεν έχει εγκριθεί για φωτισμό στην οδική κυκλοφορία.



ΠΡΟΣΟΧΗ! Μην κοιτάζετε για πολλή ώρα την ακτίνα λέιζερ. Η οπτική ακτινοβολία μπορεί να βλάψει τα μάτια σας.

- ▶ **Για την λάμπα μπαταρίας να χρησιμοποιείτε μόνο τις μπαταρίες που προορίζονται γι' αυτήν.** Η χρήση διαφορετικών μπαταριών μπορεί να προκαλέσει τραυματισμούς ή/και πυρκαγιά.
- ▶ **Να χρησιμοποιείτε πάντοτε γνήσιες μπαταρίες ιόντων λιθίου από την Bosch με τάση 14,4 V ή 18 V.** Η χρήση άλλων μπαταριών, π.χ. απομιμήσεων, μεταποιημένων μπαταριών ή μπαταριών από άλλους κατασκευαστές συνεπάγεται κίνδυνο τραυματισμών και υλικών ζημιών από έκρηξη μπαταριών.

Περιγραφή λειτουργίας

Απεικονιζόμενα στοιχεία

Η απαρίθμηση των απεικονιζόμενων στοιχείων αναφέρεται στην απεικόνιση του φακού μπαταρίας στη σελίδα γραφικών.

- 1 Κεφαλή φακού
- 2 Κυρτός λαιμός
- 3 Καλώδιο σύνδεσης
- 4 Πόρπη με οδήγηση καλωδίου και ταινίας αυτοπρόσφυσης
- 5 Μετωπική ταινία
- 6 Βάση γενικής χρήσης
- 7 Ταινία αυτοπρόσφυσης (2x)
- 8 Σφιγκτήρας σωλήνα
- 9 Τσάντα προστασίας
- 10 Ένδειξη λειτουργίας και κατάστασης φόρτισης
- 11 Διακόπτης ON/OFF
- 12 Προσαρμοστικό μπαταρίας
- 13 Δίσκος σκέδασης
- 14 Μπαταρία 14,4 V (Li-Ion) ή 18 V (Li-Ion)*
- 15 Πλήκτρο απομανδάλωσης μπαταρίας*
- 16 Μοχλός απομανδάλωσης
- 17 Αστιχένιος δακτύλιος (2x)

*Εξαρτήματα που απεικονίζονται ή περιγράφονται δεν περιέχονται στη στάνταρ συσκευασία. Για τον πλήρη κατάλογο εξαρτημάτων κοιτά το πρόγραμμα εξαρτημάτων.

Τεχνικά χαρακτηριστικά

Φακός μπαταρίας	PML LI	
Αριθμός ευρετηρίου		3 603 J74 300
Ονομαστική τάση ¹⁾	V=	14,4/18,0
Διάρκεια φωτεινότητας, περίπου ¹⁾	h	4,0/6,5
Θερμοκρασία λειτουργίας	°C	-10 ... +40
Βάρος ²⁾	g	250

1) Ανάλογα με τον μπλοκ παταριών που χρησιμοποιείτε (1,3/1,5 Ah)

2) Προσαρμοστικό μπαταρίας, κυρτός λαιμός και κεφαλή φακού

Παρακαλούμε να προσέξετε τον αριθμό ευρετηρίου στην πινακίδα κατασκευαστή του φακού μπαταρίας. Οι εμπορικοί χαρακτηρισμοί από ορισμένους φακούς μπαταρίας μπορεί να διαφέρουν.

Συναρμολόγηση

Τοποθέτηση και αφαίρεση της μπαταρίας (βλέπε εικόνα A)

Τοποθέτηση της μπαταρίας

- ▶ **Να χρησιμοποιείτε μόνο γνήσιες μπαταρίες ιόντων από της Bosch με τάση ίδια μ' αυτήν που αναφέρεται επάνω στην πινακίδα κατασκευαστή του φακού μπαταρίας.** Η χρήση άλλων μπαταριών μπορεί να οδηγήσει σε τραυματισμούς και να δημιουργήσει κίνδυνο πυρκαγιάς.

Ωθείστε μια φορτισμένη μπαταρία **14** στο προσαρμοστικό μπαταρίας **12**. Βεβαιωθείτε ότι η μπαταρία τοποθετήθηκε με τη σωστή πολικότητα καθώς επίσης και ότι το πλήκτρο απομανδάλωσης **15** ασφάλισε αισθητά στο προσαρμοστικό μπαταρίας **12**.

Αφαίρεση μπαταρίας

Για να αφαιρέσετε την μπαταρία **14** πατήστε το πλήκτρο απομανδάλωσης **15** και αφαιρέστε την μπαταρία από το φακό μπαταρίας τραβώντας την προς τα πίσω. **Μην εφαρμόσετε βία.**

Προσαρμοστικό μπαταρίας (βλέπε εικόνα B)

- ▶ **Συναρμολογήστε τα διάφορα στοιχεία στο φακό πριν τοποθετήσετε την μπαταρία **14**.**

Υπόδειξη: Ο πλήρως συναρμολογημένος φακός μπαταρίας απενεργοποιείται αυτόματα μόλις τοποθετηθεί σε έναν φορτιστή μαζί με την μπαταρία.

Με τη βοήθεια του προσαρμοστικού μπαταρίας **12** μπορείτε να συνδέσετε την κεφαλή του φακού με τον κυρτό λαιμό σε μια σταθερή η ηλεκτρική λάμπα ή με το καλώδιο σύνδεσης σε μια λυχνία μετώπου ή με το σφικκτήρα σωλήνα σε έναν προβολέα.

Συνδέστε τη βάση του κυρτού λαιμού **2** ή του καλωδίου σύνδεσης **3** με το προσαρμοστικό μπαταρίας **12**. **Μην τραβήξετε το καλώδιο!**

Στο προσαρμοστικό μπαταρίας **12** βρίσκεται επίσης και ο διακόπτης ON/OFF **11** καθώς και η ένδειξη λειτουργίας και κατάστασης φόρτισης **10**, η οποία ανάβει με χρώμα πράσινο μόλις τοποθετηθεί η μπαταρία και ο φακός μπαταρίας είναι ενεργοποιημένος. Μόλις η χωρητικότητα της μπαταρίας πέσει κάτω από 25 % η ένδειξη γίνεται κόκκινη.

Διαφύλαξη στην τσάντα προστασίας (βλέπε εικόνες C–D)

Στην τσάντα προστασίας **9** μπορείτε να διαφυλάξετε την μπαταρία **14** μαζί με το προσαρμοστικό μπαταρίας **12**. Τοποθετήστε το προσαρμοστικό μπαταρίας έτσι, ώστε να μπορείτε να χειρίζεστε το διακόπτη ON/OFF **11** πίσω από το σύμβολο επάνω στην τσάντα. Μπορείτε να περάσετε το καλώδιο σύνδεσης **3** μέσα από τη σχισμή της τσάντας.

Μπορείτε να στερεώσετε την τσάντα προστασίας **9** στη ζώνη σας με τη θηλιά που βρίσκεται στο πίσω μέρος της ή σε οποιοδήποτε αντικείμενο με τη.

Συναρμολόγηση σε μια σταθερή λάμπα (βλέπε εικόνες B και E)

Με τη βοήθεια του κυρτού λαιμού **2** μπορείτε να μετατρέψετε το φακό μπαταρίας σε μια σταθερή λάμπα.

- Ωθείστε τη βάση του κυρτού λαιμού μέχρι να ασφαλίσει κατά μήκος των εγκοπών οδήγησης της μανδάλωσης του προσαρμοστικού μπαταρίας **12**.
- Ωθείστε την κεφαλή φακού **1** μέχρι να ασφαλίσει στον κυρτό λαιμό **2**.
- Τοποθετήστε το φως του καλωδίου από τον κυρτό λαιμό **2** στην υποδοχή της κεφαλής φακού **1**.
- Τοποθετήστε μια μπαταρία (βλέπε «Τοποθέτηση της μπαταρίας», σελίδα 48).

Αφαίρεση κεφαλής φακού (βλέπε εικόνα F)

Απενεργοποιήστε πρώτα το φακό μπαταρίας και ακολούθως αφαιρέστε την μπαταρία. Για να αφαιρέσετε την κεφαλή φακού **1** αφαιρέστε το καλώδιο, τραβήξτε ελαφρά προς τα επάνω το μοχλό απομανδάλωσης **16** και ωθείστε την κεφαλή φακού προς τα πίσω, μπροστά στο στοιχείο.

Συναρμολόγηση με σφινγκτήρα σωλήνα (βλέπε εικόνες B και G)

Με το σφινγκτήρα σωλήνα **8** μπορείτε να στερεώσετε το φακό μπαταρίας σε σωλήνες, κικλιδώματα, ράβδους σκηνών κ.α.

Ο σφινγκτήρας σωλήνα μπορεί να μετακινηθεί προς τα δεξιά ή τα αριστερά έως 12,5°. Έτσι μπορείτε να ρυθμίσετε άριστα την ακτίνα φωτός.

Συναρμολόγηση με μετωπική ταινία (βλέπε εικόνες B και H)

Με τη βάση γενικής χρήσης **6** και τη μετωπική ταινία **5** μπορείτε να μετατρέψετε το φακό μπαταρίας σε λάμπα μετώπου.

Η βάση γενικής χρήσης **6** μπορεί να διπλωθεί. Έτσι μπορείτε να ρυθμίσετε άριστα την ακτίνα φωτός.

Βάση γενικής χρήσης με ταινία αυτοπρόσφυσης (βλέπε εικόνες B και I)

Με τη βάση γενικής χρήσης και μια ταινία αυτοπρόσφυσης μπορείτε να στερεώσετε το φακό μπαταρίας σε οποιαδήποτε θέση επιθυμείτε.

Η βάση γενικής χρήσης **6** μπορεί να διπλωθεί. Έτσι μπορείτε να ρυθμίσετε άριστα την ακτίνα φωτός.

Λειτουργία

Εκκίνηση

Θέση σε λειτουργία κι εκτός λειτουργίας

Για να **θέσετε σε λειτουργία** το φακό μπαταρίας πατήστε το διακόπτη ON/OFF **11**.

Υποδείξεις εργασίας

Δίσκος σκέδασης (βλέπε εικόνα J)

Με το δίσκο σκέδασης **13** μπορείτε να σκεδάσετε το φως, όταν θέλετε να χρησιμοποιήσετε το φακό μπαταρίας π.χ. για διάβασμα.

Συντήρηση και Service

Συντήρηση και καθαρισμός

Όταν η μπαταρία δε λειτουργεί πλέον, παρακαλούμε να απευθυνθείτε σ' ένα εξουσιοδοτημένο κατάστημα Service για ηλεκτρικά εργαλεία της Bosch.

Ο φακός μπαταρίας δε χρειάζεται συντήρηση και δεν περιέχει εξαρτήματα που θα πρέπει να αντικαθίστανται ή να συντηρούνται.

Να καθαρίζετε τον πλαστικό δίσκο του φακού μπαταρίας μόνο με ένα στεγνό, μαλακό πανί για να αποφύγετε τυχόν ζημιές. Μην χρησιμοποιήσετε διαλύτες ή απορρυπαντικά.

Αν παρ' όλες τις επιμελημένες μεθόδους κατασκευής κι ελέγχου ο φακός μπαταρίας σταματήσει κάποτε να λειτουργεί, τότε η επισκευή της πρέπει να ανατεθεί σ' ένα εξουσιοδοτημένο συνεργείο για ηλεκτρικά εργαλεία της Bosch.

Όταν ζητάτε διασαφητικές πληροφορίες καθώς και όταν παραγγέλνετε ανταλλακτικά πρέπει να αναφέρετε οπωσδήποτε το 10ψήφιο αριθμό ευρετηρίου που αναγράφεται στην πινακίδα κατασκευαστή του φακού μπαταρίας.

Service και σύμβουλος πελατών

Το Service απαντά στις ερωτήσεις σας σχετικά με την επισκευή και τη συντήρηση του προϊόντος σας καθώς και για τα αντίστοιχα ανταλλακτικά. Λεπτομερή σχέδια και πληροφορίες για τα ανταλλακτικά θα βρείτε στην ηλεκτρονική διεύθυνση:

www.bosch-pt.com

Η ομάδα συμβούλων της Bosch σας υποστηρίζει ευχαρίστως όταν έχετε ερωτήσεις σχετικές με την αγορά, τη χρήση και τη ρύθμιση των προϊόντων και ανταλλακτικών.

Ελλάδα

Robert Bosch A.E.
Ερχείας 37
19400 Κορωπί – Αθήνα
Tel.: +30 (0210) 57 01 270
Fax: +30 (0210) 57 01 283
www.bosch.com
www.bosch-pt.gr
ABZ Service A.E.
Tel.: +30 (0210) 57 01 380
Fax: +30 (0210) 57 01 607

Μεταφορά

- ▶ **Να αφαιρείτε την μπαταρία από το φακό μπαταρίας πριν διεξάγετε κάποια εργασία σ' αυτόν καθώς και πριν τον μεταφέρετε ή τον αποθηκεύσετε.**

Να αποστέλλετε τις μπαταρίες μόνο όταν το περίβλημα είναι άθικτο. Να κολλάτε τις ανοιχτές επαφές με κολλητική ταινία και να συσκευάζετε την μπαταρία κατά τέτοιο τρόπο, ώστε αυτή να μην κουνιέται μέσα στη συσκευασία.

Δεν αποκλείεται, πριν αποστείλετε τις μπαταρίες ιόντων λιθίου να χρειαστεί να τις εφοδιάσετε με μια ευδιάκριτη υπόδειξη. Παρακαλούμε να λαμβάνετε υπόψη σας τις αντίστοιχες εθνικές διατάξεις.

Απόσυρση

Μην ρίχνετε τους φακούς μπαταρίας στα απορρίμματα του σπιτιού σας!

Οι φακοί μπαταρίας, τα εξαρτήματα και οι συσκευασίες πρέπει να ανακυκλώνονται με τρόπο φιλικό προς το περιβάλλον.

Μόνο για χώρες της ΕΕ:



Σύμφωνα με την Κοινοτική Οδηγία 2002/96/ΕΚ σχετικά με τις παλαιές ηλεκτρικές και ηλεκτρονικές συσκευές οι άχρηστοι φακοί μπαταρίας και σύμφωνα με την Κοινοτική Οδηγία 2006/66/ΕΚ οι χαλασμένες ή αναλωμένες μπαταρίες δεν είναι πλέον υποχρεωτικό να συλλέγονται ξεχωριστά για να ανακυκλωθούν με τρόπο φιλικό προς το περιβάλλον.

Μπαταρίες/Επαναφορτιζόμενες μπαταρίες:



Li-Ion:
Παρακαλούμε να δώσετε προσοχή στις υποδείξεις στο κεφάλαιο «Μεταφορά», σελίδα 50.

Τηρούμε το δικαίωμα αλλαγών.

Güvenlik Talimatı



Bütün uyarıları ve talimat hükümlerini okuyun. Açıklanan uyarılara ve talimat hükümlerine uyulmadığı takdirde elektrik çarpmalarına, yangınlara ve/veya ağır yaralanmalara neden olunabilir.

- ▶ **Lütfen akü ve elektrikli el aleti ekinde teslim edilen güvenlik talimatını ve uyarıları okuyun ve içindekilere uyun.**
- ▶ **Akülü feneri özenli kullanın.** Akülü fener yangın ve patlama tehlikesi yaratılabileek yüksek derecede ısı yayar.
- ▶ **Akülü fenerle patlama tehlikesi bulunan yerlerde çalışmayın.**
- ▶ **Akülü fener otomatik olarak kapandıktan sonra açma/kapama şalterine basmayın.** Aksi takdirde akü hasar görebilir.
- ▶ **Işını kişilere ve hayvanlara doğrultmayın ve uzaktan da olsa işına bakmayın.**
- ▶ **Sadece orijinal Bosch aksesuar kullanın.**
- ▶ **Akülü fener açık durumda iken fener başının üstünü kapatmayın.** Açık durumda iken fener başı ısınır ve ısının toplanması nedeniyle yanmalara neden olunabilir.
- ▶ **Akülü feneri trafikte kullanmayın.** Bu akülü fenerin trafikte aydınlatma amacıyla kullanılmasına müsaade yoktur.



DİKKAT! Işık ışınına uzun süre bakmayın. Optik ışına gözlerinize zarar verebilir.

- ▶ **Akülü fenderde sadece kendisi için öngörülen aküleri kullanın.** Başka akülerin kullanımı yaralanmalara ve yangına neden olabilir.
- ▶ **Sadece 14,4 volt veya 18 volt gerilimli orijinal Bosch lityum iyon (Li-Ionen) aküleri kullanın.** Taklitler, işlem görmüş aküler veya yabancı marka akülerin kullanılması halinde akülerin patlaması sonucu yaralanmalar veya maddi hasarların ortaya çıkma tehlikesi vardır.

Fonksiyon tanımı

Şekli gösterilen elemanlar

Şekli gösterilen elemanların numaraları, grafik sayfasında bulunan akülü fener şeklindeki numaralarla aynıdır.

- 1 Fener başlığı
- 2 Kuğu boynu
- 3 Bağlantı kablosu
- 4 Kablo ve pıtrak tutturma kılavuzlu kapak
- 5 Bant
- 6 Çok amaçlı adaptör
- 7 Pıtrak tutturmalı şerit (2x)
- 8 Boru tutucu
- 9 Koruyucu çanta
- 10 İşletme ve şarj durumu göstergesi
- 11 Açma/kapama şalteri
- 12 Akü adaptörü
- 13 Dağıtım diski
- 14 Akü 14,4 V (lityum iyon) veya 18 V (lityum iyon)*
- 15 Akü boşa alma düğmesi*
- 16 Boşa alma kolu
- 17 Lastik halka (2x)

*Şekli gösterilen veya tanımlanan aksesuar standart teslimat kapsamında değildir. Aksesuarın tümünü aksesuar programımızda bulabilirsiniz.

Teknik veriler

Akülü fener	PML LI	
Ürün kodu		3 603 J74 300
Anma gerilimi ¹⁾	V=	14,4/18,0
Aydınlatma süresi, yaklaşık ¹⁾	h	4,0/6,5
İşletme sıcaklığı	°C	-10 ... +40
Ağırlığı ²⁾	g	250

1) Kullanılan akü paketine bağlı (1,3/1,5 Ah)

2) Akü adaptörü, kuğu boynu ve fener başlığı

Lütfen akülü fenerinizin tip etiketi üzerindeki ürün koduna dikkat edin. Tek tek akülü fenerlerin ticari kodları değişik olabilir.

Montaj

Akünün takılması ve çıkarılması (Bakınız: Şekil A)

Akünün yerleştirilmesi

► **Sadece akülü fenerinizin tip etiketi üzerinde belirtilen gerilime sahip orijinal Bosch Li-Ionen aküler kullanın.** Başka akülerin kullanımı yaralanmalara ve yangın tehlikelerine neden olabilir.

Şarjlı bir aküyü **14** akü adaptörü **12** içine yerleştirin. Aküyü doğru pozisyonda yerleştirmeye ve boşa alma düğmesinin **15** akü adaptörünü **12** hissedilir biçimde kavramasına dikkat edin.

Akünün çıkarılması

Aküyü **14** çıkarmak için boşa alma düğmesine **15** basın ve aküyü arkaya doğru çekerek akülü fenerden çıkarın. **Bu işlem esnasında zor uygulamayın.**

Akü adaptörü (Bakınız: Şekil B)

► **Fenerin bileşenlerini sadece akü 14 takılı değilken takın.**

Açıklama: Akü ile birlikte komple montajlı bir akülü feneri şarj cihazına takacak olursanız, akülü fener otomatik olarak devre dışı bırakılır.

Akü adaptörü **12** ile fener başlığını kuğu boynu ile bir tezgâh lambasına veya çok amaçlı adaptördeki bağlantı kablosu ile bir alın lambasına veya boru tutucu ile bir ışıladağa/projektöre bağlayabilirsiniz.

Kuğu boynunun **2** veya bağlantı kablosunun **3** fişini akü adaptörüne **12** bağlayın. **Bu esnada kablodan tutarak çekmeyin!**

Akü adaptöründe **12** bir açma/kapama şalteri **11** ile akü yerleştirilince ve akülü fener açılınca yeşil olarak yanan işletme ve şarj durumu göstergesi **10** vardır. Akü kapasitesi %25'in altına düşünce gösterge kırmızı olarak yanmaya başlar.

Koruyucu çanta içinde saklama (Bakınız: Şekiller C–D)

Koruyucu çanta **9** içinde aküyü **14** akü adaptörü **12** ile birlikte saklayabilirsiniz. Bu amaçla akü adaptörünü açma/kapama şalterini **11** çanta üzerindeki sembol arkasında kullanabileceğiniz biçimde yerleştirin. Bağlantı kablosunu **3** çanta içindeki yuvaya yerleştirebilirsiniz.

Koruyucu çantayı **9** arka tarafındaki halka ile kemerinize veya bir pıtrak tutturmalı şeritle istediğiniz bir nesneye tespit edebilirsiniz.

Tezgâh lambasına montaj (Bakınız: Şekiller B ve E)

Kuğu boynu **2** ile akülü feneri bir tezgâh lambası haline getirebilirsiniz.

- Kuğu boynunun fişini akü adaptörü **12** içindeki kılavuz oluk boyunca kilitleme yapıncaya kadar çekin.
- Fener başlığını **1** kilitleme yapıncaya kadar kuğu boynuna **2** itin.
- Kuğu boynu **2** kablosundaki fişi fener başlığındaki **1** sokete takın.
- Bir akü yerleştirin (Bakınız: "Akünün yerleştirilmesi", sayfa 52).

Fener başlığının çıkarılması (Bakınız: Şekil F)

Önce akülü feneri kapatın ve aküyü çıkarın. Fener başlığını **1** çıkarmak için kabloyu alın, boşa alma kolunu **16** hafifçe yukarı çekin ve fener başlığını arka taraftan çekerek çıkarın.

Boru tutucu ile montaj (Bakınız: Şekiller B ve G)

Boru tutucu **8** ile akülü feneri borulara, çalışma platformlarına, çadır direklerine ve benzerlerine tespit edebilirsiniz.

Boru tutucu ışığın optimum biçimde doğrultulabilmesi için 12,5°'ye kadar sağa veya sola çevrilebilir.

Bantla takma (Bakınız: Şekiller B ve H)

Çok amaçlı adaptör **6** ve bantla **5** akülü feneri alın lambası olarak da kullanabilirsiniz.

Çok amaçlı adaptör **6** ışığın optimum ölçüde doğrultulabilmesi için devrilebilir.

Pıtrak tutturma şeritli çok amaçlı adaptör (Bakınız: Şekiller B ve I)

Çok amaçlı adaptör ve pıtrak tutturmalı şeritle akülü feneri istediğiniz yerde kullanabilirsiniz.

Çok amaçlı adaptör **6** ışığın optimum ölçüde doğrultulabilmesi için devrilebilir.

İşletim

Çalıştırma

Açma/kapama

Akülü feneri **açmak** için açma/kapama şalterine **11** basın.

Çalışırken dikkat edilecek hususlar

Dağıtım diski (Bakınız: Şekil J)

Örneğin akülü feneri okuma lambası olarak kullanmak istediğinizde dağıtım diski **13** ile ışığın istediğiniz biçimde dağılmasını sağlayabilirsiniz.

Bakım ve servis

Bakım ve temizlik

Akü artık işlev görmüyorsa lütfen Bosch elektrikli el aletleri için yetkili bir servise başvurun.

Bu akülü fener bakım gerektirmez ve değiştirilecek veya bakım isteyecek parça içermez.

Hasara neden olmamak için akülü fenerin plastik diskini sadece kuru, yumuşak bir bezle temizleyin. Deterjan veya çözücü madde kullanmayın.

Akülü feneriniz dikkatli üretim ve test yöntemlerine rağmen arıza yapacak olursa, onarımı Bosch Elektrikli El Aletleri Yetkili Servisinde yaptırın.

Bütün başvurularınız ve yedek parça siparişlerinizde lütfen akülü fenerin tip etiketinde bulunan 10 hanelik ürün kodunu belirtin.

Müşteri servisi ve müşteri danışmanlığı

Müşteri servisleri ürününüzün onarım ve bakımı ile yedek parçalarına ait sorularınızı yanıtlandırır. Demonte görünüşler ve yedek parçalara ait bilgileri şu adreste de bulabilirsiniz:

www.bosch-pt.com

Bosch müşteri servisi timi satın alacağınız ürünün özellikleri, bu ürünün kullanımı ve ayar işlemleri hakkındaki sorularınız ile yedek parçalarına ait sorularınızı memnuniyetle yanıtlandırır.

Türkçe

Bosch San. ve Tic. A.S.

Ahi Evran Cad. No:1 Kat:22

Polaris Plaza

80670 Maslak/Istanbul

Müşteri Danışmanı: +90 (0212) 335 06 66

Müşteri Servis Hattı: +90 (0212) 335 07 52

Nakliye

- ▶ **Akülü fenerin kendinde bir çalışma yapmadan önce (örneğin montaj, bakım vb.), akülü feneri naklederken ve saklarken her defasında aküyü fenerden çıkarın.**

Aküleri sadece gövdeleri hasar görmemiş halde gönderin. Açık kontak yerlerini yapışıcı malzeme ile kapatın ve aküyü ambalaj içinde hareket etmeyecek biçimde paketleyin.

Lityum iyon aküler gönderilirken etiketleme zorunluluğu olabilir, lütfen bu konuda bulunduğunuz ülkedeki ulusal yönetmeliklere uyun.

Tasfiye

Akülü fenerleri evsel çöplerin içine atmayın!

Akülü fenerler, aksesuar ve ambalaj malzemesi çevre koruma hükümlerine uygun olarak tasfiye edilmelidir.

Sadece AB üyesi ülkeler için:



Kullanım ömrünü tamamlamış elektro ve elektrikli aletlere ilişkin 2002/96/AT yönetmeliği uyarınca kullanım ömrünü tamamlamış akülü fenerler ve 2006/66/AT yönetmeliği uyarınca arızalı veya

kullanım ömrünü tamamlamış aküler ayrı ayrı toplanmak ve çevre dostu bir yöntemle tasfiye edilmek üzere bir geri dönüşüm merkezine yollanmak zorundadır.

Aküler/Bataryalar:



Li-Ion

Li-Ion:

Lütfen bölüm "Nakliye", sayfa içindeki uyarılara uyun 54.

Değişiklik haklarımız saklıdır.

Wskazówki bezpieczeństwa



Należy przeczytać wszystkie wskazówki i przepisy. Błędy w przestrzeganiu poniższych wskazówek mogą spowodować porażenie prądem, pożar i/lub ciężkie obrażenia ciała.

- ▶ **Proszę przeczytać wszystkie wskazówki bezpieczeństwa oraz zalecenia dołączone do akumulatora lub do elektronarzędzia, z którym akumulator został dostarczony i dokładnie ich przestrzegać.**
- ▶ **Z lampą akumulatorową należy obchodzić się ostrożnie.** Lampa akumulatorowa rozgrzewa się do wysokich temperatur, co powoduje podwyższenie ryzyka pożaru lub wybuchu.
- ▶ **Nie należy pracować tym elektronarzędziem w otoczeniu zagrożonym wybuchem.**
- ▶ **Po automatycznym wyłączeniu elektronarzędzia nie naciskać ponownie włącznika/wyłącznika.** Może to spowodować uszkodzenie akumulatora.
- ▶ **Nie wolno kierować strumienia światła w stronę osób i zwierząt, jak również wpatrywać się w strumień światła – nawet zachowując znaczną odległość.**
- ▶ **Należy stosować wyłącznie oryginalny osprzęt firmy Bosch.**
- ▶ **Nie wolno przykrywać głowicy lampy w czasie jej użytkowania.** Głowica lampy ogrzewa się podczas pracy i może spowodować oparzenia, gdy ciepło zostanie skumulowane.
- ▶ **Nie wolno stosować lampy akumulatorowej w ruchu drogowym.** Lampa akumulatorowa nie została atestowana pod kątem pracy w ruchu drogowym.



UWAGA! Nie należy spoglądać przez dłuższy czas w promień światła. Promieniowanie optyczne może być szkodliwe dla wzroku.

- ▶ **W lampie akumulatorowej należy stosować wyłącznie akumulatory dla niej przewidziane.** Zastosowanie akumulatorów innego typu może spowodować obrażenia oraz grozi pożarem.

- ▶ **Stosować należy wyłącznie oryginalne akumulatory litowo-jonowe firmy Bosch o napięciu 14,4 V lub 18 V.** Użycie innych akumulatorów, np. podróbek, przeróbek lub akumulatorów innych producentów może stać się przyczyną obrażeń lub powstania szkód materialnych poprzez eksplodujące akumulatory.

Opis funkcjonowania

Przedstawione graficznie komponenty

Numeracja elementów lampy odnosi się do przedstawionych na stronach graficznych szkiców lampy akumulatorowej.

- 1 Głowica
- 2 Elastyczny przegub (tzw. gęsia szyjka)
- 3 Przewód przyłączeniowy
- 4 Zamknięcie z przewodnicą kabla i taśmy rzepowej
- 5 Opaska na czoło
- 6 Przystawka uniwersalna
- 7 Taśma rzepowa (2x)
- 8 Uchwyt do rur
- 9 Futerał
- 10 Wskaźnik pracy akumulatora i stanu jego naładowania
- 11 Włącznik/wyłącznik
- 12 Przystawka akumulatorowa
- 13 Szybka rozpraszająca
- 14 Akumulator 14,4 V (Li-Ion) lub 18 V (Li-Ion)*
- 15 Przycisk odblokowujący akumulator*
- 16 Dźwignia zwalnająca blokadę
- 17 Uszczelka gumowa (2x)

*Przedstawiony na rysunkach lub opisany w instrukcji użytkowania osprzęt nie wchodzi w skład wyposażenia standardowego. Kompletny asortyment wyposażenia dodatkowego można znaleźć w naszym katalogu osprzętu.

Dane techniczne

Lampa akumulatorowa	PML LI	
Numer katalogowy		3 603 J74 300
Napięcie znamionowe ¹⁾	V=	14,4/18,0
Czas świecenia, ok. ¹⁾	h	4,0/6,5
Temperatura pracy	°C	-10 ... +40
Masa ²⁾	g	250

1) W zależności od zastosowanego pakietu akumulatorów (1,3/1,5 Ah)

2) Przystawka akumulatorowa, przegub i głowica lampy

Należy zwrócić uwagę na numer katalogowy nabytej lampy akumulatorowej, znajdujący się na tabliczce znamionowej. Nazwy handlowe poszczególnych lamp mogą się różnić.

Montaż

Wkładanie i wyjmowanie akumulatora (zob. rys. A)

Włożenie akumulatora

- ▶ **Stosować należy wyłącznie oryginalne akumulatory litowo-jonowe firmy Bosch przewidziane dla danego urządzenia i o napięciu podanym na tabliczce znamionowej nabytej lampy akumulatorowej.** Zastosowanie akumulatorów innego typu może spowodować obrażenia oraz grozi pożarem.

Wsunąć naładowany akumulator **14** do przystawki **12**. Należy przy tym zwracać uwagę, aby akumulator został wstawiony we właściwej pozycji i aby przycisk blokujący **15** w wyczuwalny sposób zaskoczył w przystawce **12**.

Wyjmowanie akumulatora

W celu wyjęcia akumulatora **14** wcisnąć przycisk odblokowujący **15** i wyciągnąć akumulator z lampy akumulatorowej, pociągając go do tyłu. **Nie należy przy tym stosować siły.**

Przystawka akumulatorowa (zob. rys. B)

- ▶ **Montaż elementów lampy dozwolony jest tylko przed zamontowaniem akumulatora 14 w lampie.**

Wskazówka: Wsuniecie kompletnie zmontowanej lampy wraz z akumulatorem do ładowarki, automatycznie dezaktywuje lampę.

Za pomocą przystawki **12** można połączyć głowicę lampy wraz z przegubem „gęsia szyja” i przerobić ją w ten sposób na lampę stojącą; dzięki przewodowi przyłączeniowemu na przystawce uniwersalnej można ją przerobić na lampę czołową, a za pomocą uchwyty do rur na reflektor (np. rowerowy).

Połączyć podstawę przegubu **2** lub przewodu przyłączeniowego **3** z przystawką **12**. **Nie ciągnąć za przewód!**

Na przystawce **12** znajduje się włącznik/wyłącznik **11** jak również wskaźnik pracy akumulatora i stanu jego naładowania **10**, który świeci się kolorem zielonym, gdy akumulator jest włożony, a lampa akumulatorowa włączona. Gdy pojemność akumulatora spada poniżej 25 %, wskaźnik zaświeca się na czerwono.

Przechowywanie w futerale ochronnym (zob. rys. C–D)

W futerale ochronnym **9** można przechowywać akumulator **14** wraz z jego przystawką **12**. Przystawkę należy przy tym ułożyć w taki sposób, by możliwa była obsługa włącznika/wyłącznika **11** za symbolem na futerale. Przewód przyłączeniowy **3** można przeprowadzić przez przeznaczony do tego celu otwór w futerale.

Futerał ochronny **9** można przymocować do paska za pomocą pętli umieszczonej z tyłu futerału lub do dowolnego przedmiotu za pomocą taśmy rzepowej.

Przebudowa na lampę stojącą (zob. rys. B i E)

Za pomocą przegubu lampy **2** (gęsiej szyi) lampę akumulatorową można przebudować na lampę stojącą.

- Wsunąć podstawę przegubu wzdłuż rowków prowadzących do blokady przystawki **12**, aż do zaskoczenia w zapadce.
- Głowicę lampy **1** wsunąć do przegubu **2** tak, aby zaskoczyła w zapadce.
- Włożyć wtyk przewodu przy przegubie **2** do odpowiedniego gniazdka, znajdującego się na głowicy lampy **1**.
- Włożyć akumulator (zob. „Włożenie akumulatora”, str. 56).

Zdejmowanie głowicy lampy (zob. rys. F)

Najpierw należy wyłączyć lampę akumulatorową i wyjąć akumulator: Aby zdjąć głowicę lampy **1**, należy usunąć przewód, pociągnąć dźwignię blokującą **16** lekko do góry i przesunąć głowicę lampy do tyłu.

Montaż z zastosowaniem uchwytu do rur (zob. rys. B i G)

Za pomocą uchwytu do rur **8** możliwe jest przymocowanie lampy akumulatorowej do rur, poręczy, rusztowań itp.

Uchwyt można odchylić do 12,5° w prawo lub w lewo, aby osiągnąć optymalne nakierowanie promienia światła.

Montaż do opaski czołowej (zob. rys. B i H)

Stosując adapter uniwersalny **6** i opaskę **5** można użyć lampy akumulatorowej jako lampy czołowej (czołówki).

Przystawkę uniwersalną **6** można odchylić, aby optymalnie nakierować promień światła.

Przystawka uniwersalna z taśmą rzepową (zob. rys. B i I)

Stosując adapter uniwersalny i taśmę rzepową można zastosować lampę akumulatorową w dowolnym miejscu.

Przystawkę uniwersalną **6** można odchylić, aby optymalnie nakierować promień światła.

Praca

Uruchamianie

Włączanie/wyłączanie

Aby **uruchomić** lampę akumulatorową, należy przycisnąć włącznik/wyłącznik **11**.

Wskazówki dotyczące pracy

Szybka rozpraszająca (zob. rys. J)

Szybka rozpraszająca **13** rozprasza światło – dzięki niej można zastosować lampę akumulatorową na przykład jako lampkę do czytania.

Konserwacja i serwis

Konserwacja i czyszczenie

W razie awarii akumulatora należy zwrócić się do autoryzowanego serwisu elektronarzędzi Bosch.

Lampa akumulatorowa jest bezobsługowa i nie zawiera żadnych części wymagających wymiany lub konserwacji.

Plastikową szybkę lampy akumulatorowej należy czyścić za pomocą miękkiej i suchej szmatki, aby zapobiec uszkodzeniom. Nie używać środków czyszczących ani środków zawierających rozpuszczalnik.

W przypadku awarii lampy, która może zaistnieć mimo starannych metod produkcji i odpowiednich kontroli, naprawy powinien dokonać autoryzowany serwis elektronarzędzi firmy Bosch.

Przy wszystkich zapytaniach, zgłoszeniach i zamówieniach części zamiennych konieczne jest podanie dziesięciocyfrowego numeru katalogowego, podanego na tabliczce znamionowej lampy akumulatorowej.

Obsługa klienta oraz doradztwo techniczne

Ze wszystkimi pytaniami, dotyczącymi naprawy i konserwacji nabytego produktu oraz dostępu do części zamiennych prosimy zwracać się do punktów obsługi klienta. Rysunki techniczne oraz informacje o częściach zamiennych można znaleźć pod adresem:

www.bosch-pt.com

Zespół doradztwa technicznego firmy Bosch służy pomocą w razie pytań związanych z zakupem produktu, jego zastosowaniem oraz regulacją urządzeń i osprzętu.

Polska

Robert Bosch Sp. z o.o.
Serwis Elektronarzędzi
Ul. Szyszkowa 35/37
02-285 Warszawa
Tel.: +48 (022) 715 44 60
Faks: +48 (022) 715 44 41
E-Mail: bsc@pl.bosch.com
Infolinia Działu Elektronarzędzi:
+48 (801) 100 900
(w cenie połączenia lokalnego)
E-Mail: elektronarzedzia.info@pl.bosch.com
www.bosch.pl

Transport

- ▶ **Przed przystąpieniem do wykonywania wszelkich czynności obsługowych przy lampie akumulatorowej (np. montażu, konserwacji itp), jak również przed przenoszeniem, transportem lub przechowywaniem, z lampy należy wyjąć akumulator.**

Akumulatory można wysyłać tylko wówczas, gdy ich obudowa nie jest uszkodzona. Odsłonięte styki należy zakleić, a akumulator zapakować w taki sposób, aby nie mógł on się poruszać (przesuwać) w opakowaniu.

Przy wysyłce akumulatorów litowo-jonowych może istnieć obowiązek znakowania przesyłki – prosimy o przestrzeganie odpowiednich przepisów krajowych.

Usuwanie odpadów

Nie wolno wyrzucać lamp akumulatorowych do odpadów z gospodarstwa domowego!

Lampy akumulatorowe, osprzęt i opakowanie powinny zostać dostarczone do utylizacji zgodnie z przepisami ochrony środowiska.

Tylko dla państw należących do UE:



Zgodnie z europejską wytyczną 2002/96/WE o starych, zużytych narzędziach elektrycznych i elektronicznych, niezdadne do użytku lampy akumulatorowe, a zgodnie z wytyczną 2006/66/WE uszkodzone lub zużyte akumulatory/baterie należy zbierać osobno i doprowadzić do ponownego przetworzenia zgodnie z zasadami ochrony środowiska.

Akumulatory/Baterie:



Li-Ion:

Proszę stosować się do wskazówek, znajdujących się w rozdziale „Transport”, str. 58.

Zastrzega się prawo dokonywania zmian.

Bezpečnostní upozornění



Čtete všechna varovná upozornění a pokyny. Zanedbání při dodržování varovných upozornění a pokynů mohou mít za následek úraz elektrickým proudem, požár a/nebo těžká poranění.

- ▶ **Prosím, čtete a dbejte na všechna bezpečnostní upozornění a pokyny, jež jsou přiloženy k akumulátoru nebo k elektronářadí, s kterým byl akumulátor dodán.**
- ▶ **S akumulátorovou svítilnou zacházejte bedlivě.** Akumulátorová svítilna vyvíjí silné teplo, které vede ke zvýšenému nebezpečí požáru a výbuchu.
- ▶ **S akumulátorovou svítilnou nepracujte v prostředí s nebezpečím výbuchu.**
- ▶ **Po automatickém vypnutí akumulátorové svítilny už dále netlačte na spínač.** Akumulátor se může poškodit.
- ▶ **Paprsek laseru nesměřujte na osoby nebo zvířata a do paprsku laseru se nedívejte ani z větší vzdálenosti.**
- ▶ **Používejte pouze originální příslušenství Bosch.**
- ▶ **Nezakrývejte hlavu svítilny, zatímco je akumulátorová svítilna v provozu.** Hlava svítilny se během provozu zahřívá a může, když se toto teplo nahromadí, způsobit spáleniny.
- ▶ **Nepoužívejte akumulátorovou svítilnu v silničním provozu.** Akumulátorová svítilna není schválena pro osvětlení v silničním provozu.



POZOR! Nedívejte se delší dobu do světelného paprsku. Optické záření může být pro Vaše oči škodlivé.

- ▶ **V akumulátorové svítilně používejte pouze k tomu určené akumulátory.** Použití jiných akumulátorů může vést ke zraněním a k nebezpečí požáru.
- ▶ **Používejte pouze originální akumulátory Li-ion firmy Bosch s napětím 14,4 V nebo 18 V.** Při použití jiných akumulátorů, např. napodobenin, dotvářených akumulátorů nebo cizích výrobků, existuje nebezpečí zranění a též věcných škod díky vybuchujícím akumulátorům.

Funkční popis

Zobrazené komponenty

Číslování zobrazených komponent se vztahuje na zobrazení akumulátorové svítilny na obrázkové straně.

- 1 Hlava svítilny
- 2 Ohebný krk
- 3 Spojovací kabel
- 4 Uzávěr s vodítkem kabelu a suchého zipu
- 5 Čelenka
- 6 Univerzální adaptér
- 7 Pásek se suchým zipem (2x)
- 8 Držák na trubku
- 9 Ochranná taška
- 10 Ukazatel provozu a stavu nabití
- 11 Spínač
- 12 Adaptér akumulátoru
- 13 Rozptylový kotouč
- 14 Akumulátor 14,4 V (Li-ion) nebo 18 V (Li-ion)*
- 15 Odjišťovací tlačítko akumulátoru*
- 16 Odjišťovací páčka
- 17 Gumový kroužek (2x)

*Zobrazené nebo popsané příslušenství nepatří k standardnímu obsahu dodávky. Kompletní příslušenství naleznete v našem programu příslušenství.

Technická data

Akumulátorová svítilna		PML LI
Objednáací číslo		3 603 J74 300
Jmenovité napětí ¹⁾	V=	14,4/18,0
Doba svícení, ca. ¹⁾	h	4,0/6,5
Provozní teplota	°C	-10 ... +40
Hmotnost ²⁾	g	250

1) Závislé na použitém akumulátorovém bloku (1,3/1,5 Ah)

2) Adaptér akumulátoru, ohebný krk a hlava svítliny
Dbejte prosím objednáacího čísla na typovém štítku Vaší akumulátorové svítliny. Obchodní označení jednotlivých akumulátorových svítilen se mohou měnit.

Montáž

Nasazení a odejmutí akumulátoru (viz obr. A)

Nasazení akumulátoru

- **Používejte pouze originální akumulátory Li-ion firmy Bosch s napětím uvedeným na typovém štítku Vaší akumulátorové svítliny.**

Použití jiných akumulátorů může vést ke zraněním a k nebezpečí požáru.

Nabitý akumulátor **14** zasuňte do adaptéru akumulátoru **12**. Dbejte na to, aby byl akumulátor ve správné poloze nasazen a aby odjišťovací tlačítko **15** znatelně v adaptéru akumulátoru **12** zaskočilo.

Odejmutí akumulátoru

Pro odejmutí akumulátoru **14** stlačte odjišťovací tlačítko **15** a akumulátor vytáhněte dozadu z akumulátorové svítliny. **Nepoužívejte přitom žádné násilí.**

Adaptér akumulátoru (viz obr. B)

- **Komponenty namontujte ke svítilně jen tehdy, pokud není vložený akumulátor 14.**

Upozornění: Když se kompletně smontovaná akumulátorová svítilna s akumulátorem zasune do nabíječky, tak se akumulátorová svítilna automaticky deaktivuje.

Hlavu svítliny můžete pospojovat s adaptérem akumulátoru **12** pomocí ohebného krku jako stojací svítilnu nebo pomocí spojovacího kabelu do univerzálního adaptéru jako čelovou svítilnu nebo do držáku na trubku jako reflektor.

Spojte sokl ohebného krku **2** nebo spojovacího kabelu **3** s adaptérem akumulátoru **12**.

Netahejte za kabel!

Na adaptéru akumulátoru **12** se nachází i spínač **11** a též ukazatel provozu a stavu nabití **10**, který svítí zeleně, jakmile je vložený akumulátor a akumulátorová svítilna se zapne. Při kapacitě akumulátoru pod 25 % se ukazatel rozsvítí červeně.

Uchovávání v ochranné tašce (viz obrázky C – D)

V ochranné tašce **9** můžete uchovávat akumulátor **14** společně adaptérem akumulátoru **12**. Akumulátorový adaptér přitom umístěte tak, abyste mohli spínač **11** za symbolem na tašce ovládat. Spojovací kabel **3** můžete provléknout skrz zářez v tašce.

Ochrannou tašku **9** můžete pomocí poutka umístěného na zadní straně upevnit na svém opasku nebo pomocí pásky se suchým zipem na libovolném předmětu.

Montáž jako stojací svítilna (viz obr. B a E)

Pomocí ohebného krku **2** můžete z akumulátorové svítliny udělat stojací svítilnu.

- Zasuňte sokl ohebného krku podél vodicích drážek do aretace na adaptéru akumulátoru **12**, až zaskočí.
- Zasuňte hlavu svítliny **1** do ohebného krku **2**, až zaskočí.
- Zástrčku kabelu z ohebného krku **2** zastrčte do zdířky na hlavě svítliny **1**.
- Vložte akumulátor (viz „Nasazení akumulátoru“, strana 60).

Odejmutí hlavy svítilny (viz obr. F)

Nejprve vypněte akumulátorovou svítilnu a odejměte akumulátor. Pro odejmutí hlavy svítilny **1** odstraňte kabel, zatáhněte odjišťovací páčku **16** lehce nahoru a vysuňte hlavu svítilny dozadu z komponenty.

Montáž s držákem na trubku (viz obr. B a G)

Pomocí držáku na trubku **8** můžete akumulátorovou svítilnu upevnit na trubku, zábradlí, stanové tyče apod.

Pro optimální nasměrování světelného paprsku lze držák na trubku natočit až o 12,5° doprava nebo doleva.

Montáž s členkou (viz obr. B a H)

Pomocí univerzálního adaptéru **6** a členky **5** můžete využít akumulátorovou svítilnu jako čelovou svítilnu.

Pro optimální nasměrování světelného paprsku lze univerzální adaptér **6** naklonit.

Univerzální adaptér s páskem se suchým zipem (viz obr. B a I)

Pomocí univerzálního adaptéru a pásku se suchým zipem můžete využít akumulátorovou svítilnu na libovolném místě.

Pro optimální nasměrování světelného paprsku lze univerzální adaptér **6** naklonit.

Provoz

Uvedení do provozu

Zapnutí – vypnutí

Pro **uvedení do provozu** stlačte spínač **11**.

Pracovní pokyny

Rozptylový kotouč (viz obr. J)

Pomocí rozptylového kotouče **13** můžete světlo rozptýlit, pokud byste chtěli použít akumulátorovou svítilnu např. jako svítilnu pro čtení.

Údržba a servis

Údržba a čištění

Pokud už akumulátor není schopný funkce, obraťte se prosím na autorizované servisní středisko pro elektronářadí Bosch.

Akumulátorová svítilna je bezúdržbová a neobsahuje žádné díly, které se musejí měnit nebo udržovat.

Plastové sklo akumulátorové svítilny čistěte pouze suchým, měkkým hadříkem, aby se zamezilo poškozením. Nepoužívejte žádné čisticí prostředky nebo rozpouštědla.

Pokud dojde přes pečlivou výrobu a zkoušky k poruše akumulátorové svítilny, nechte provést opravu v autorizovaném servisním středisku pro elektronářadí Bosch.

Při všech dotazech a objednávkách náhradních dílů nezbytně prosím uvádějte 10-místné objednací číslo podle typového štítku akumulátorové svítilny.

Zákaznická a poradenská služba

Zákaznická služba zodpoví Vaše dotazy k opravě a údržbě Vašeho výrobku a též k náhradním dílům. Technické výkresy a informace k náhradním dílům naleznete i na:

www.bosch-pt.com

Tým poradenské služby Bosch Vám rád pomůže při otázkách ke koupi, používání a nastavení výrobků a příslušenství.

Czech Republic

Robert Bosch odbytová s.r.o.

Bosch Service Center PT

K Vápence 1621/16

692 01 Mikulov

Tel.: +420 (519) 305 700

Fax: +420 (519) 305 705

E-Mail: servis.naradi@cz.bosch.com

www.bosch.cz

Přeprava

- **Před každou prací na akumulátorové svítilně (např. montáž, údržba apod.) a též při její přepravě a uskladnění z ní odejměte akumulátor.**

Akumulátory zasílejte jen tehdy, pokud je těleso nepoškozené. Otevřené kontakty přelepte a akumulátor zabalte tak, aby se v obalu nemohl pohybovat.

Při zasílání akumulátorů Li-ion může vzniknout povinnost označení, dbejte k tomu prosím národních předpisů.

Zpracování odpadů

Nevyhazujte akumulátorové svítilny do domovního odpadu!

Akumulátorové svítilny, příslušenství a obaly by měly být dodány k opětovnému zhodnocení nepoškozujícímu životní prostředí.

Pouze pro země EU:



Podle evropské směrnice 2002/96/ES o starých elektrických a elektronických zařízeních musí být

neupotřebitelné akumulátorové svítilny a podle evropské směrnice 2006/66/ES vadné nebo opotřebované akumulátory/baterie rozebrané shromážděny a dodány k opětovnému zhodnocení nepoškozujícímu životní prostředí.

Akumulátory/baterie:



Li-ion:
Prosím dbejte upozornění v odstavci „Přeprava“, strana 62.

Změny vyhrazeny.

Bezpečnostné pokyny



Prečítajte si všetky Výstražné upozornenia a bezpečnostné pokyny. Zanedbanie dodržiavania Výstražných upozornení a pokynov uvedeníh v nasledujúcom texte môže mať za následok zásah elektrickým prúdom, spôsobiť požiar a/alebo ťažké poranenie.

- ▶ **Prečítajte si láskavo všetky bezpečnostné pokyny a upozornenia, ktoré boli priložené k akumulátoru alebo k ručnému elektrickému náradíu, s ktorým bol akumulátor dodaný.**
- ▶ **Zaoberajte sa akumulátorovou lampou veľmi starostlivo.** Akumulátorová lampa produkuje vysokú horúčavu, ktorá spôsobuje zvýšené nebezpečenstvo požiaru a výbuchu.
- ▶ **Nepracujte s touto akumulátorovou lampou v prostredí ohrozenom výbuchom.**
- ▶ **Po automatickom vypnutí akumulátorovej lampy už viac vypínač nestláčajte.** Akumulátor by sa mohol poškodiť.
- ▶ **Nesmerujte laserový lúč na osoby ani na zvieratá, ani sa nepozerajte do laserového lúča, dokonca ani z väčšej vzdialenosti.**
- ▶ **Používajte len originálne príslušenstvo značky Bosch.**
- ▶ **Hlavu lampy počas prevádzky akumulátorovej lampy nikdy nezakrývajte.** Hlava lampy sa pri prevádzke zahrieva a teplo, ktoré nemôže unikáť, môže spôsobiť popáleniny.
- ▶ **Nepoužívajte túto akumulátorovú lampu v cestnej premávke.** Táto akumulátorová lampa nebola schválená na používanie v cestnej premávke.



DÔLEŽITÉ UPOZORNENIE! Nepozerajte dlhšiu dobu do laserového lúča. Optické žiarenie by Vám mohlo spôsobiť poškodenie zraku.

- ▶ **Do tejto akumulátorovej lampy používajte len určené akumulátory.** Používanie iných akumulátorov môže mať za následok poranenie a vytvára nebezpečenstvo požiaru.
- ▶ **Používajte len originálne lítiové-iónové akumulátory značky Bosch, ktoré majú napätie 14,4 V alebo 18 V.** V prípade používania iných akumulátorov, napríklad rôznych napodobnenín, upravovaných akumulátorov alebo výrobkov iných firiem, hrozí nebezpečenstvo poranenia alebo vznik vecných škôd následkom výbuchu akumulátora.

Popis fungovania

Vyobrazené komponenty

Číslovanie jednotlivých komponentov sa vzťahuje na vyobrazenie akumulátorovej lampy na grafickej strane tohto Návodu na používanie.

- 1 Hlava lampy
- 2 Esovitá tyč
- 3 Pripojovacia šnúra
- 4 Uzáver s vedením šnúry a veľkronovým upevnením (suchým zipsom)
- 5 Páska na upevnenie čela
- 6 Univerzálny adaptér
- 7 Upevňovacia veľkronová páska (2x)
- 8 Držiak rúrky
- 9 Ochranná taška
- 10 Indikácia prevádzky a stavu nabitia
- 11 Vypínač
- 12 Akumulátorový adaptér
- 13 Rozptylná doštička
- 14 Akumulátor 14,4 V (Li-Ion) alebo 18 V (Li-Ion)*
- 15 Tlačidlo uvoľnenia aretácie akumulátora*
- 16 Uvoľňovacia páčka
- 17 Gumový krúžok (2x)

*Zobrazené alebo popísané príslušenstvo nepatrí celé do základnej výbavy produktu. Kompletné príslušenstvo nájdete v našom programe príslušenstva.

Technické údaje

Akumulátorová lampa	PML LI	
Vecné číslo		3 603 J74 300
Menovité napätie ¹⁾	V=	14,4/18,0
Doba svietenia, cca ¹⁾	h	4,0/6,5
Prevádzková teplota	°C	-10 ... +40
Hmotnosť ²⁾	g	250

1) V závislosti od použitej akumulátorovej batérie akku-pack (1,3/1,5 Ah)

2) Akumulátorový adaptér, esovitá tyč a hlava lampy

Všimnite si láskavo vecné číslo na typovom štítku svojej akumulátorovej lampy. Obchodné názvy jednotlivých akumulátorových lúčov sa môžu odlišovať.

Montáž

Vkladanie a vyberanie akumulátora (pozri obrázok A)

Vloženie akumulátora

- **Používajte len originálne lítiovo-iónové akumulátory Bosch s napätím, ktoré je uvedené na typovom štítku Vašej akumulátorovej lampy.** Používanie iných akumulátorov môže mať za následok poranenie a nebezpečenstvo požiaru.

Zasuňte nabitý akumulátor **14** do akumulátorového adaptéra **12**. Dávajte pozor na to, aby bol akumulátor vložený v správnej polohe a aby uvoľňovacie tlačidlo **15** v akumulátorovom adaptéri **12** počuteľne zaskočilo.

Demontáž akumulátora

Ak potrebujete akumulátor **14** vybrať, stlačte uvoľňovacie tlačidlo **15** a vytiahnite akumulátor z akumulátorovej lampy smerom dozadu.

Nepoužívajte pritom neprimeranú silu.

Akumulátorový adaptér (pozri obrázok B)

- **Jednotlivé komponenty lampy montujte iba vtedy, keď nie je vložený akumulátor 14.**

Upozornenie: Keď vložíte kompletne zmontovanú akumulátorovú lampu s akumulátorom do nabíjačky, akumulátorová lampsa sa automaticky deaktivuje.

S akumulátorovým adaptérom **12** môžete hlavu lampy spojiť s esovitou tyčou a vytvoriť stojanovú lampu, alebo pomocou pripojovacej šnúry na univerzálnom adaptéri z nej vytvoriť čelovú lampu, prípadne pomocou držiaka rúrky z nej spraviť reflektor.

Spojte podstavec esovitej rúrky **2** alebo pripojovacej šnúry **3** s akumulátorovým adaptérom **12**. **Neťahajte za šnúru.**

Na akumulátorovom adaptéri **12** sa nachádza aj vypínač **11** a taktiež indikácia prevádzky a stavu nabitia **10**, ktorá svieti zeleno, len čo sa vloží akumulátor a akumulátorová lampsa sa zapne. Pri kapacite akumulátora pod 25 % svieti sa táto indikácia rozsvieti červeno.

Úschova v ochrannej taške (pozri obrázky C–D)

V ochrannej taške **9** môžete mať uschovaný akumulátor **14** spolu s akumulátorovým adaptérom **12**. Akumulátorový adaptér umiestnite tak, aby ste mohli obsluhovať vypínač **11** umiestnený na taške vzadu za symbolom. Pripojovaciu šnúru **3** môžete previesť cez štrbinový otvor v taške.

Ochrannú tašku **9** si môžete pomocou slučky, ktorá je umiestnená na zadnej strane, upevniť na opasok, prípadne pomocou upevňovacej veľkronovej pásky na ľubovoľný vhodný predmet.

Zmontovanie na stojanovú lampu (pozri obrázky B a E)

Pomocou esovitej rúrky **2** si môžete z akumulátorovej lampy vytvoriť stojanovú lampu.

- Zasuňte podstavec esovitej rúrky pozdĺž do vodiacich drážok do aretácie akumulátorového adaptéra **12** tak, aby zaskočil.
- Zasuňte hlavu lampy **1** do esovitej rúrky **2** tak, aby zaskočila.
- Zasuňte zástrčku šnúry z esovitej rúrky **2** do konektora – zdiery na hlave lampy **1**.
- Založte akumulátor (pozri „Vloženie akumulátora“, strana 64).

Demontáž hlavy lampy (pozri obrázok F)

Najprv vždy vypnite lampu, až potom vyberte akumulátor. Keď chcete demontovať hlavu lampy **1**, odstráňte šnúru, potiahnite uvoľňovaciu páčku **16** trochu smerom hore a hlavu lampy posuňte z upevňovacieho komponentu smerom dozadu.

Zmontovanie s držiakom na rúry (pozri obrázky B a G)

Pomocou držiaka na rúry **8** môžete akumulátorovú lampu upevňovať na rúry, zábradlia, stanové tyče a podobné predmety.

Aby ste mohli nastaviť svetelný lúč do optimálnej polohy, dá sa držiak na rúry vytáčať až do uhla 12,5° doprava alebo doľava.

Montáž s páskou na upevnenie na čelo (pozri obrázky B a H)

Pomocou univerzálneho adaptéra **6** a pásky na upevnenie na čelo **5** môžete akumulátorovú lampu používať ako čelovú lampu.

Univerzálny adaptér **6** sa dá na dosiahnutie optimálnej polohy svetelného lúča nakláňať.

Univerzálny adaptér s upevňovacou veľkronovou páskou (pozri obrázky B a I)

Pomocou univerzálneho adaptéra a veľkronovej upevňovacej pásky (suchého zipsu) môžete upevniť akumulátorovú lampu na ľubovoľnom mieste.

Univerzálny adaptér **6** sa dá na dosiahnutie optimálnej polohy svetelného lúča nakláňať.

Prevádzka

Uvedenie do prevádzky

Zapínanie/vypínanie

Ak chcete akumulátorovú **zapnúť** stlačte vypínač **11**.

Pokyny na používanie

Rozptylná doštička (pozri obrázok J)

Pomocou rozptylnej doštičky **13** môžete svetlo rozptýliť, napríklad vtedy, keď používate akumulátorovú lampu ako lampu na čítanie.

Údržba a servis

Údržba a čistenie

Keď akumulátor prestane správne fungovať, obráťte sa láskavo na autorizované servisné stredisko ručného elektrického náradia Bosch.

Táto akumulátorová lampu si nevyžaduje žiadnu údržbu a neobsahuje žiadne súčiastky, ktoré by bolo treba vymieňať alebo ich podrobiť údržbe.

Aby ste sa vyhli poškodeniu, čistite sklo akumulátorovej lampy iba suchou mäkkou handričkou. Nepoužívajte žiadne čistiace prostriedky ani rozpúšťadlá.

Ak by akumulátorová lampu napriek starostlivej výrobe a kontrole predsa len prestala niekedy fungovať, treba dať opravu vykonať niektoje autorizovanej servisnej opravovni ručného elektrického náradia Bosch.

Pri všetkých dopytoch a objednávkach náhradných súčiastok uvádzajte bezpodmienečne 10-miestne vecné číslo uvedené na typovom štítku akumulátorovej lampy.

Servisné stredisko a poradenská služba pre zákazníkov

Servisné stredisko Vám odpovie na otázky týkajúce sa opravy a údržby Vášho produktu ako aj náhradných súčiastok. Rozložené obrázky a informácie k náhradným súčiastkam nájdete aj na web-stránke:

www.bosch-pt.com

Tím poradenskej služby pre zákazníkov Bosch Vám rád pomôže aj pri problémoch týkajúcich sa kúpy a nastavenia produktov a príslušenstva.

Slovakia

Tel.: +421 (02) 48 703 800

Fax: +421 (02) 48 703 801

E-Mail: servis.naradia@sk.bosch.com

www.bosch.sk

Transport

- **Vyberte z akumulátorovej lampy akumulátor pred každou prácou na akumulátorovej lampe (napríklad pred montážou, údržbou a podobne) a takisto počas transportu a úschovy lampy.**

Akumulátory zasielajte s náradím iba vtedy, ak nemajú poškodený obal. Otvorené kontakty prelepte a akumulátor zabaľte tak, aby sa v obale nemohol posúvať.

Pri zasielaní lítiovo-iónových akumulátorov môže existovať povinnosť označenia takejto zásielky, rešpektujte pritom láskavo platné národné predpisy.

Likvidácia

Neodhadzujte akumulátorové lampy do komunálneho odpadu!

Akumulátorové lampy, príslušenstvo a obal treba dať na recykláciu šetriacu životné prostredie.

Len pre krajiny EÚ:



Podľa Európskej smernice 2002/96/ES o starých elektrických a elektronických výrobkoch sa musia už nepoužiteľné akumulátorové lampy a podľa Európskej smernice 2006/66/ES sa musia poškodené alebo opotrebované akumulátorové batérie zbierať separovane a dávať na recykláciu zodpovedajúcu ochrane životného prostredia.

Akumulátory/batérie:



Li-Ion:

Všimnite si láskavo pokyny v odseku „Transport“, strana 66.

Zmeny vyhradené.

Biztonsági előírások



Olvassa el az összes biztonsági figyelmeztetést és előírást.

A következőkben leírt előírások betartásának elmulasztása áramütésekhez, tűzhez és/vagy súlyos testi sérülésekhez vezethet.

- ▶ **Kérjük olvassa el és tartsa be valamennyi biztonsági előírást és utasítást, amelyet az akkumulátor, vagy az akkumulátorral szállított elektromos kéziszerszám mellékleteként megkapott.**
- ▶ **Az akkumulátoros lámpát óvatosan és gondosan kezelje.** Az akkumulátoros lámpa nagy hőt termel, amely megnövelt tűz- és robbanásveszélyhez vezet.
- ▶ **Ne dolgozzon az akkumulátoros kézilámpával robbanásveszélyes környezetben.**
- ▶ **Az akkumulátoros kézilámpa automatikus kikapcsolása után ne nyomja tovább a be-/kikapcsolót.** Ez megrongálhatja az akkumulátort.
- ▶ **Ne irányítsa a fénysugarat személyekre vagy állatokra és saját maga se nézzen bele közvetlenül – még nagyobb távolságból sem – a fénysugárba.**
- ▶ **Csak eredeti Bosch gyártmányú tartozékokat használjon.**
- ▶ **Ne takarja le a lámpafejet, amíg az akkumulátoros kézilámpa üzemben van.** A lámpafej üzemelés közben felmelegszik és égési sérüléseket okozhat, ha hőtorlódás jön létre.
- ▶ **Ne használja az akkumulátoros kézilámpát a közúti közlekedésben.** Az akkumulátoros kézilámpa a közúti közlekedésben való alkalmazásra nincs engedélyezve.



FIGYELEM! Ne nézzen bele hosszabb ideig a fénysugárba. Az optikai sugárzás káros lehet a szemre.

- ▶ **Az akkumulátoros kézilámpában csak az ahhoz tartozó akkumulátorokat használja.** Más akkumulátorok használata személyi sérüléseket és tüzet okozhat.
- ▶ **Csak eredeti, Bosch gyártmányú, 14,4 V vagy 18 V feszültségű Lithium-ion-akkumulátorokat használjon.** Más akkumulátorok, például utánzatok, felújított akkumulátorok vagy idegen termékek használatakor a felrobbanó akkumulátorok sérüléseket és anyagi károkat okozhatnak.

A működés leírása

Az ábrázolásra kerülő komponensek

A készülék ábrázolásra kerülő komponenseinek sorszámozása az akkumulátoros lámpának az ábra-oldalon található képére vonatkozik.

- 1 Lámpafej
- 2 Hattýnyak
- 3 Összekötő kábel
- 4 Kábel- és tépőzárszalag vezető tartóház
- 5 Homlokszíj
- 6 Univerzális adapter
- 7 Tépőzáras szalag (2x)
- 8 Csőtartó
- 9 Védőtáska
- 10 Üzemeltetési és feltöltési szintjelző display
- 11 Be-/kikapcsoló
- 12 Akkumulátor-adapter
- 13 Szórt fényű lámpabúra
- 14 14,4 V (Li-Ion) vagy 18 V (Li-Ion) akkumulátor*
- 15 Akkumulátor reteszelés feloldó gomb*
- 16 Reteszelés feloldó kar
- 17 Gumigyűrű (2x)

*A képeken látható vagy a szövegben leírt tartozékok részben nem tartoznak a standard szállítmányhoz. Tartozékprogramunkban valamennyi tartozék megtalálható.

Műszaki adatok

Akkumulátoros kézilámpa		PML LI
Cikkszám		3 603 J74 300
Névleges feszültség ¹⁾	V=	14,4/18,0
Világítási időtartam, kb. ¹⁾	óra	4,0/6,5
Üzemi hőmérséklet	°C	-10 ... +40
Tömeg ²⁾	g	250

1) A felhasznált akkusomagtól függően (1,3/1,5 Aó)

2) Akkumulátor-adapter, hattyúnyak és lámpafej

Kérjük vegye figyelembe az akkumulátoros kézilámpa típus tábláján található megrendelési számot. Egyes akkumulátoros lámpáknak több különböző kereskedelmi megnevezése is lehet.

Összeszerelés

Az akkumulátor behelyezése és kivétele (lásd az „A” ábrát)

Az akkumulátor beszerelése

► **Csak eredeti Bosch lítium-ionos-akkumulátorokat használjon, amelyek feszültsége megegyezik az akkumulátoros kézilámpa típus tábláján megadott feszültséggel.** Más akkumulátorok használata személyi sérüléseket és tüzet okozhat.

Toljon be egy **14** feltöltött akkumulátort a **12** akkumulátor-adapterbe. Ügyeljen arra, hogy az akkumulátort a helyes helyzetben tegye be, és hogy a **15** reteszelésseloldó gomb érezhetően beugorjon a **12** akkumulátor-adapterben a reteszelési helyzetbe.

Az akkumulátor kivétele

A **14** akkumulátor kivételéhez nyomja meg a **15** reteszelésseloldó gombot és húzza ki az akkumulátort hátrafelé az akkumulátoros kézilámpából. **Ne erőltesse a kihúzást.**

Akkumulátor-adapter (lásd a „B” ábrát)

► **Csak akkor szereljen komponenseket a lámpára, ha a 14 akkumulátor nincs behelyezve.**

Megjegyzés: Ha egy komplett felszerelt akkumulátoros kézilámpát az akkumulátorral együtt betol egy töltőkészülékbe, akkor az akkumulátoros kézilámpa automatikusan deaktiválásra kerül.

A **12** akkumulátor-adapterrel a lámpafejet a hattyúnyakkal egy állólámpává, vagy az összekötőkábelrel és az univerzális adapterrel egy homloklámpává, vagy a csőtartóval egy fényszóróva lehet alakítani.

Kapcsolja össze a **2** hattyúnyak vagy a **3** összekötőkábel foglatát a **12** akkumulátor-adapterrel. **Ne húzza meg a kábelnél fogva!**

A **12** akkumulátor-adapter el van látva egy **11** be-/ki-kapcsolóval, valamint a **10** üzem- és feltöltési szintjelzővel, amely zöld színben világítani kezd, ha be van helyezve egy akkumulátor, és az akkumulátoros kézilámpát bekapcsolják. Ha az akkumulátor kapacitása 25 % alá csökken, a kijelző piros színben kezd világítani.

Tárolás a védőtáskában (lásd a „C” – „D” ábrát)

A **9** védőtáskában a **14** akkumulátort a **12** akkumulátor-adapterrel együtt lehet tárolni. Helyezze úgy el az akkumulátor-adaptert, hogy a **11** be-/ki-kapcsolót a táskán található jel mögött működtetni tudja. A **3** összekötőkábelt a résen keresztül be lehet vezetni a táskába.

A **9** védőtáskát a hátán található hurokkal a derékövére, vagy egy tépőzárral bármely tárgyra fel lehet erősíteni.

Állólámpává való összeszerelése (lásd a „B” és „E” ábrát)

A 2 hattyúnyakkal az akkumulátoros kézilámpából egy állólámpát lehet csinálni.

- Tolja be a hattyúnyak foglatát a vezetőhornyok mentén a **12** akkumulátoradapter reteszelésébe, amíg az beugrik a reteszelési helyzetbe.
- Tolja be a **1** lámpafejet a **2** hattyúnyakba, amíg az beugrik a reteszelési helyzetbe.
- Dugja be a **2** hattyúnyakból kilépő kábel csatlakozó dugóját a **1** lámpafejen található perselybe.
- Tegyen be egy akkumulátort (lásd „Az akkumulátor beszerelése”, a 68. oldalon).

A lámpafej kivétele (lásd az „F” ábrát)

Először kapcsolja ki az akkumulátoros kézilámpát és vegye ki belőle az akkumulátort. A **1** lámpafej kivételéhez távolítsa el a kábelt, húzza kissé felfelé a **16** reteszelés feloldó kart, és tolja el a lámpafejet a komponenstől hátrafelé.

Szerelés csőtartóval (lásd a „B” és „G” ábrát)

A **8** csőtartóval az akkumulátoros kézilámpát csövekre, korlátokra, sátorlécokra, stb. lehet rögzíteni.

A csőtartót a fényugár optimális beállításához $12,5^\circ$ -ra jobbra vagy balra lehet hajtani.

A homlokszij felszerelése (lásd a „B” és „H” ábrát)

A **6** univerzális adapterrel és a **5** homlokszíjjal az akkumulátoros kézilámpát homloklámpaként lehet használni.

A **6** univerzális adaptert a fényugár optimális beállításához előre lehet billenteni.

Univerzális adapter tépőzáras szalaggal (lásd a „B” és „I” ábrát)

Az univerzális adapterrel és egy tépőzáras szalaggal az akkumulátoros kézilámpát bárhova fel lehet erősíteni.

A **6** univerzális adaptert a fényugár optimális beállításához előre lehet billenteni.

Üzemeltetés

Üzembe helyezés

Be- és kikapcsolás

Az akkumulátoros kézilámpa **üzembe helyezéséhez** nyomja be a **11** be-/kikapcsolót.

Munkavégzési tanácsok

Szórt fényű lámpabúra (lásd a „J” ábrát)

A **13** szórt fényű lámpabúrával a fényt megfelelően el lehet osztani, ha az akkumulátoros kézilámpát például olvasólámpaként akarja használni.

Karbantartás és szerviz

Karbantartás és tisztítás

Ha az akkumulátor már nem működik, forduljon egy Bosch elektromos kéziszerszám Vevőszolgálathoz.

Az akkumulátoros kézilámpa nem igényel karbantartást és nincs benne olyan alkatrész, amelyet ki kellene cserélni, vagy karbantartási munkát kellene végezni rajta.

Az akkumulátoros kézilámpa műanyag üvegét csak egy puha, száraz kendővel tisztítsa meg, hogy elkerülje a megrongálódásokat. Ne használjon tisztító- vagy oldószereket.

Ha az akkumulátoros kézilámpa a gondos gyártási és ellenőrzési eljárás ellenére egyszer mégis meghibásodna, akkor a javítással csak Bosch elektromos kéziszerszám-műhely ügyfélszolgálatát szabad megbízni.

Ha kérdései vannak, vagy pótalkatrészeket akar megrendelni, okvetlenül adja meg az akkumulátoros kézilámpa típusátlábláján található 10-jegyű megrendelési számot.

Vevőszolgálat és tanácsadás

A vevőszolgálat a terméke javításával és karbantartásával, valamint a pótalkatrészekkel kapcsolatos kérdésekre szívesen válaszol. A tartalékalatrészekkel kapcsolatos robbantott ábrák és egyéb információ a következő címen található:

www.bosch-pt.com

A Bosch Vevőszolgálat szívesen segít Önnek, ha a termékek és tartozékok vásárlásával, alkalmazásával és beállításával kapcsolatos kérdései vannak.

Magyar

Robert Bosch Kft.
1103 Budapest
Gyömrői út. 120.
Tel.: +36 (01) 431-3835
Fax: +36 (01) 431-3888

Szállítás

- ▶ **Az akkumulátoros kézilámpán végzendő minden munka (például szerelés, karbantartás stb.) megkezdése előtt, valamint szállításhoz és tároláshoz vegye ki az akkumulátort az akkumulátoros kézilámpából.**

Csak akkor küldje el az akkumulátort, ha a háza nincs megrongálódva. Ragassza le a nyitott érintkezőket és csomagolja be úgy az akkumulátort, hogy az a csomagoláson belül ne mozoghasson.

A lítium-ion-akkumulátorok elküldése esetén lehet, hogy a csomagot megfelelő jelölésekkel kell ellátni. Kérjük vegye tekintetbe az érintett országban érvényes előírásokat.

Eltávolítás

Ne dobja ki az akkumulátoros kézilámpákat a háztartási szemétbe!

Az akkumulátoros lámpákat, a tartozékokat és a csomagolást a környezetvédelmi szempontoknak megfelelően kell újrafelhasználásra előkészíteni.

Csak az EU-tagországok számára:



Az elhasznált villamos és elektronikus berendezésekre vonatkozó 2002/96/EK európai irányelvnek és az elromlott vagy elhasznált akkumulátorokra/ elemekre vonatkozó 2006/66/EK európai irányelvnek megfelelően a már nem használható akkumulátoros lámpákat és akkumulátorokat/elemeket külön össze kell gyűjteni és a környezetvédelmi szempontoknak megfelelően kell újrafelhasználásra leadni.

Akkumulátorok/elemek:



Li-ion:

Kérjük vegye figyelembe az „Szállítás” fejezetben, a 70 oldalon leírtakat.

A változtatások joga fenntartva.

Указания по безопасности



Прочтите все указания и инструкции по технике безопасности. Указания в отношении указаний и инструкций по технике безопасности могут стать причиной поражения электрическим током, пожара и тяжелых травм.

- ▶ **Пожалуйста, прочитайте и соблюдайте все указания по технике безопасности и инструкции, приложенные к аккумуляторной батарее или к электроинструменту, с которым поставлена аккумуляторная батарея.**
- ▶ **Осторожно обращайтесь с аккумуляторным фонарем.** Аккумуляторный фонарь сильно нагревается, что приводит к повышенной опасности пожара и взрыва.
- ▶ **Не работайте с аккумуляторным фонарем во взрывоопасном окружении.**
- ▶ **После автоматического выключения аккумуляторного фонаря не нажимайте больше на выключатель.** Аккумулятор может быть поврежден.
- ▶ **Не направляйте луч света на людей или животных и не смотрите сами в луч света, включая и с большого расстояния.**
- ▶ **Используйте только оригинальные принадлежности фирмы Bosch.**
- ▶ **Не прикрывайте ничем головку фонаря, когда аккумуляторный фонарь находится в работе.** Во время работы головка фонаря нагревается и может привести к ожогам, если это тепло не находит выхода.
- ▶ **Не используйте аккумуляторный фонарь в дорожном движении.** Аккумуляторный фонарь не допущен для освещения в дорожном движении.



ВНИМАНИЕ! Не смотрите долго на световой луч. Оптическое излучение может повредить глаза.

- ▶ **Используйте в аккумуляторном фонаре только предусмотренные для него аккумуляторные батареи.** Использование других аккумуляторных батарей может приводить к химическим ожогам и опасности пожара.

- ▶ **Используйте только оригинальные литиево-ионные аккумуляторные батареи Bosch с напряжением 14,4 В или 18 В.** Использование других аккумуляторных батарей, напр., подделок, восстановленных аккумуляторных батарей или аккумуляторных батарей других производителей, чревато опасностью травм и материального ущерба в результате взрыва.

Описание функции

Изображенные составные части

Нумерация изображенных составных частей выполнена по рисунку аккумуляторного фонаря на странице с иллюстрациями.

- 1 Головка фонаря
- 2 Ножка
- 3 Шнур
- 4 Замок с направляющей для шнура и ленты-липучки
- 5 Налобный ремень
- 6 Универсальный адаптер
- 7 Лента-липучка (2 шт.)
- 8 Крепление для трубы
- 9 Защитный чехол
- 10 Индикатор рабочего состояния и степени заряженности
- 11 Выключатель
- 12 Адаптер для аккумулятора
- 13 Рассеиватель
- 14 Аккумулятор 14,4 В (литиево-ионный) или 18 В (литиево-ионный)*
- 15 Кнопка разблокировки аккумулятора*
- 16 Рычаг разблокировки
- 17 Резиновое кольцо (2 шт.)

*Изображенные или описанные принадлежности не входят в стандартный объем поставки. Полный ассортимент принадлежностей Вы найдете в нашей программе принадлежностей.

Технические данные

Аккумуляторный фонарь		PML LI
Товарный №		3 603 J74 300
Номинальное напряжение ¹⁾	V=	14,4/18,0
Время работы, ок. ¹⁾	ч	4,0/6,5
Рабочая температура	°C	-10 ... +40
Вес ²⁾	г	250

1) в зависимости от используемого аккумуляторного блока (1,3/1,5 А-ч)

2) адаптер для аккумулятора, ножка и головка фонаря
Пожалуйста, учитывайте товарный номер на заводской табличке Вашего аккумуляторного фонаря. Торговые обозначения отдельных аккумуляторных фонарей могут различаться.

Сборка**Установка и изъятие аккумулятора (см. рис. А)****Установка аккумулятора**

- ▶ Применяйте только оригинальные аккумуляторы фирмы Bosch с напряжением, указанным на заводской табличке Вашего аккумуляторного фонаря. Применение других аккумуляторов может привести к травмам и пожарной опасности.

Вставьте заряженный аккумулятор **14** в адаптер для аккумулятора **12**. Следите за правильным положением аккумулятора и за тем, чтобы кнопка разблокировки аккумулятора **15** ошутимо зашла в зацепление в адаптере **12**.

Извлечение аккумулятора

Для изъятия аккумулятора **14** нажмите на кнопку разблокировки **15** и выньте аккумулятор из аккумуляторного фонаря, потянув его назад. **Не применяйте при этом силу.**

Адаптер для аккумулятора (см. рис. В)

- ▶ Монтируйте компоненты на фонарь только при извлеченном аккумуляторе **14**.

Указание: При установке в зарядное устройство полностью смонтированного аккумуляторного фонаря с аккумулятором происходит автоматическое отключение аккумуляторного фонаря.

При использовании адаптера для аккумулятора **12** головку фонаря с ножкой можно соединить в лампу на ножке; со шнуром на универсальном адаптере фонарь превращается в налобный фонарь; при использовании крепления для трубы – в прожектор.

Соедините цоколь ножки **2** или шнура **3** с адаптером для аккумулятора **12**. **Не тяните за шнур!**

На адаптере для аккумулятора **12** находится выключатель **11**, а также индикатор рабочего состояния и степени заряженности **10**, загорающий зеленым цветом при установке аккумулятора и включении аккумуляторного фонаря. Если емкость аккумулятора опустилась ниже 25 %, индикатор загорается красным цветом.

Хранение в чехле (см. рис. С – D)

В чехле **9** можно хранить аккумулятор **14** с адаптером для аккумулятора **12**. Располагайте адаптер для аккумулятора таким образом, чтобы Вы могли привести в действие выключатель **11** за символом на чехле. Шнур **3** можно протянуть в прорезь в чехле.

Чехол **9** можно надеть расположенной с тыльной стороны петлей на ремень или же закрепить с помощью ленты-липучки на любом предмете.

Монтаж в лампу на ножке (см. рис. В и Е)

С помощью ножки **2** из аккумуляторного фонаря можно сделать лампу на ножке.

- Вставьте цоколь ножки по направляющим канавкам в крепление на адаптере для аккумулятора **12**, чтобы он вошел в зацепление.
- Наденьте головку фонаря **1** на ножку **2**, чтобы она вошла в зацепление.

- Вставьте штекер шнура, выходящего из ножи 2, в гнездо на головке фонаря 1.
- Вставьте аккумулятор (см. «Установка аккумулятора», стр. 72).

Снятие головки фонаря (см. рис. F)

Выключите аккумуляторный фонарь и затем выньте аккумулятор. Чтобы снять головку фонаря 1, отсоедините шнур, слегка потяните рычаг разблокировки 16 вверх и снимите головку фонаря, сдвинув ее назад.

Монтаж с креплением для трубы (см. рис. B и G)

С помощью крепления для трубы 8 Вы можете закреплять аккумуляторный фонарь на трубах, перилах, стойках палатки и пр.

Крепление для трубы можно поворачивать макс. на 12,5° вправо или влево в целях оптимальной направленности луча света.

Монтаж с помощью налобного ремня (см. рис. B и H)

С универсальным адаптером 6 и налобным ремнем 5 аккумуляторный фонарь можно использовать в качестве налобного фонаря.

Универсальный адаптер 6 можно наклонять в целях оптимальной направленности луча света.

Универсальный адаптер с лентой-липучкой (см. рис. B и I)

С универсальным адаптером и лентой-липучкой аккумуляторный фонарь можно использовать в любом месте.

Универсальный адаптер 6 можно наклонять в целях оптимальной направленности луча света.

Работа с инструментом

Включение электронного инструмента

Включение/выключение

Для **включения** аккумуляторного фонаря нажмите выключатель 11.

Указания по применению

Рассеиватель (см. рис. J)

Рассеиватель 13 позволяет рассеивать свет, напр., если Вы используете аккумуляторный фонарь для чтения.

Техобслуживание и сервис

Техобслуживание и очистка

Если аккумулятор больше не работает, то обратитесь, пожалуйста, в авторизованную сервисную мастерскую для электроинструментов фирмы Bosch.

Аккумуляторный фонарь не нуждается в обслуживании и не содержит деталей, которые должны быть заменены или подвергнуты техобслуживанию.

Для предотвращения повреждения очищайте пластмассовое стекло аккумуляторного фонаря только сухой и мягкой тряпкой. Не используйте никаких очищающих средств или растворителей.

Если аккумуляторный фонарь несмотря на тщательные методы изготовления и испытания выйдет из строя, то ремонт следует поручить авторизованной сервисной мастерской для электроинструментов фирмы Bosch.

Пожалуйста, при любых запросах и заказах запчастей обязательно указывайте 10-значный товарный номер по заводской табличке аккумуляторного фонаря.

Сервисное обслуживание и консультация покупателей

Сервисный отдел ответит на все Ваши вопросы по ремонту и обслуживанию Вашего продукта, а также по запчастям. Монтажные чертежи и информацию по запчастям Вы найдете также по адресу:

www.bosch-pt.com

Коллектив консультантов Bosch охотно поможет Вам в вопросах покупки, применения и настройки продуктов и принадлежностей.

Для региона: Россия, Беларусь, Казахстан

Гарантийное обслуживание и ремонт электроинструмента, с соблюдением требований и норм изготовителя производятся на территории всех стран только в фирменных или авторизованных сервисных центрах «Роберт Бош». ПРЕДУПРЕЖДЕНИЕ! Использование контрафактной продукции опасно в эксплуатации, может привести к ущербу для Вашего здоровья. Изготовление и распространение контрафактной продукции преследуется по Закону в административном и уголовном порядке.

Россия

ООО «Роберт Бош»
Сервисный центр по обслуживанию электроинструмента
ул. Академика Королева, стр. 13/5
129515, Москва
Россия
Тел.: +7 (800) 100 800 7
E-Mail: pt-service@ru.bosch.com
Полную информацию о расположении сервисных центров Вы можете получить на официальном сайте www.bosch-pt.ru либо по телефону справочно-сервисной службы Bosch 8-800-100-8007 (звонок бесплатный).

Беларусь

ИП «Роберт Бош» ООО
Сервисный центр по обслуживанию электроинструмента
ул. Тимирязева, 65А-020
220035, г. Минск
Беларусь
Тел.: +375 (17) 254 78 71
Тел.: +375 (17) 254 79 15/16
Факс: +375 (17) 254 78 75
E-Mail: pt-service@by.bosch.com
Официальный сайт: www.bosch-pt.by

Казахстан

ТОО «Роберт Бош»
Сервисный центр по обслуживанию электроинструмента
ул. Сейфулина 51
050037 г. Алматы
Казахстан
Тел.: +7 (727) 232 37 07
Факс: +7 (727) 251 13 36
E-Mail: pt-service@kz.bosch.com
Официальный сайт: www.bosch-pt.kz

Транспортировка

Извлекайте аккумуляторную батарею перед выполнением любых манипуляций с аккумуляторным фонарем (напр., монтажных работ, работ по техническому обслуживанию и т.п.), а также при транспортировке и хранении фонаря.

Отправляйте аккумуляторную батарею только с неповрежденным корпусом. Заклейте открытые контакты и упакуйте аккумуляторную батарею так, чтобы она не болталась в упаковке.

При пересылке литиево-ионных аккумуляторных батарей, возможно, требуется маркировка. В таком случае примите, пожалуйста, во внимание национальные предписания.

Утилизация

Не выбрасывайте аккумуляторные фонари в бытовой мусор!

Отслужившие свой срок аккумуляторные фонари, принадлежности и упаковку следует сдавать на экологически чистую рециркуляцию отходов.

Только для стран-членов ЕС:

В соответствии с европейской директивой 2002/96/ЕС об отработанных электрических и электронных приборах отслужившие аккумуляторные фонари, а также в соответствии с директивой 2006/66/ЕС поврежденные либо отработавшие свой срок аккумуляторы/батарейки нужно собирать отдельно и сдавать на экологически чистую рекуперацию.

Аккумуляторы, батареи:**Li-Ion:**

Пожалуйста, учитывайте указание в разделе «Транспортировка», стр. 74.

Возможны изменения.

Вказівки з техніки безпеки



Прочитайте всі застереження і вказівки. Недотримання застережень і вказівок може призвести до ураження електричним струмом, пожежі та/або серйозних травм.

- ▶ **Будь ласка, прочитайте і дотримуйтеся всіх вказівок з техніки безпеки і інструкцій, доданих до акумуляторної батареї або до електроінструменту, з яким поставлена акумуляторна батарея.**
- ▶ **Обережно поводьтеся з акумуляторним ліхтарем.** Акумуляторний ліхтар сильно нагрівається, що призводить до підвищеної небезпеки пожежі і вибуху.
- ▶ **Не працюйте з акумуляторним ліхтарем у середовищі, де існує небезпека вибуху.**
- ▶ **Після автоматичного вимикання акумуляторного ліхтаря більше не натискайте на вимикач.** Це може пошкодити акумулятор.
- ▶ **Не направляйте світловий промінь на людей або тварин, і самі не дивіться на промінь лазера, навіть з великої відстані.**
- ▶ **Використовуйте лише оригінальне приладдя Bosch.**
- ▶ **Нічим не прикривайте головку ліхтаря, поки акумуляторний ліхтар увімкнений.** Під час експлуатації головка ліхтаря нагрівається і може спричинити опіки, якщо це тепло не знаходить виходу.
- ▶ **Не використовуйте акумуляторний ліхтар в дорожньому русі.** Акумуляторний ліхтар не допущений для освітлювання в дорожньому русі.



УВАГА! Не дивіться довго на світловий промінь. Оптичне випромінювання може бути шкідливим для очей.

- ▶ **Використовуйте в акумуляторному ліхтарі лише передбачені акумуляторні батареї.** Використання інших акумуляторних батарей може призводити до травм і небезпеки пожежі.

- ▶ **Використовуйте лише оригінальні літієво-іонні акумулятори Bosch з напругою 14,4 В або 18 В.** При використанні інших акумуляторів, напр., підробок, відновлених акумуляторів або акумуляторів інших виробників, існує небезпека травм та пошкодження матеріальних цінностей внаслідок вибуху акумулятора.

Описання принципу роботи

Зображені компоненти

Нумерація зображених компонентів посилається на зображення акумуляторного ліхтаря на сторінці з малюнком.

- 1 Головка ліхтаря
- 2 Гнучка ніжка
- 3 Шнур
- 4 Замок з напрямною для шнура і стрічки-липучки
- 5 Налобний ремінь
- 6 Універсальний адаптер
- 7 Стрічка-липучка (2 шт.)
- 8 Кріплення для труби
- 9 Захисна сумка
- 10 Індикатор робочого стану і ступеню зарядженості
- 11 Вимикач
- 12 Адаптер для акумуляторної батареї
- 13 Розсіювач
- 14 Акумуляторна батарея 14,4 В (літієво-іонна) або 18 В (літієво-іонна)*
- 15 Кнопка розблокування акумуляторної батареї*
- 16 Важіль розблокування
- 17 Гумове кільце (2 шт.)

*Зображене або описане приладдя не входить в стандартний обсяг поставки. Повний асортимент приладдя Ви знайдете в нашій програмі приладдя.

Технічні дані

Акумуляторний ліхтар		PML LI
Товарний номер		3 603 J74 300
Ном. напруга ¹⁾	V=	14,4/18,0
Тривалість горіння, бл. ¹⁾	год.	4,0/6,5
Робоча температура	°C	-10 ... +40
Вага ²⁾	г	250

1) в залежності від акумуляторного блока (1,3/1,5 Агод.)

2) адаптер для акумуляторної батареї, гнучка ніжка і головка ліхтаря

Зважайте на товарний номер, що зазначений на заводській таблиці Вашого акумуляторного ліхтаря. Торговельна назва окремих акумуляторних ліхтарів може розрізнятися.

Монтаж

Встромляння і виймання акумуляторної батареї (див. мал. А)

Встромляння акумуляторної батареї

► Використовуйте лише оригінальні літієво-іонні акумулятори з напругою, що відповідає даним на заводській таблиці на Вашому акумуляторному ліхтарі.

Використання інших акумуляторних батарей може призводити до травм і небезпеки пожежі.

Встроміть заряджений акумулятор **14** в адаптер для акумуляторної батареї **12**. Слідкуйте за тим, щоб акумулятор був встромлений у правильному положенні і кнопка розблокування **15** відчутно зайшла у зачеплення в адаптері для акумуляторної батареї **12**.

Виймання акумулятора

Щоб дістати акумуляторну батарею **14**, натисніть на кнопку розблокування **15** та витягніть акумуляторну батарею з акумуляторного ліхтаря, потягнувши її назад.
Не застосовуйте при цьому силу.

Адаптер для акумуляторної батареї (див. мал. В)

► **Монтуйте компоненти на ліхтар, лише коли акумуляторна батарея **14** витягнута.**

Вказівка: Якщо Ви встромляєте в зарядний пристрій повністю змонтований акумуляторний ліхтар з акумулятором, акумуляторний ліхтар автоматично вимикається.

При використанні адаптера для акумуляторної батареї **12** головку ліхтаря з гнучкою ніжкою можна з'єднати в лампу на ніжці; із шнуром на універсальному адаптері ліхтар перетворюється в налобний ліхтар; при використанні кріплення для труби – в прожектор.

З'єднайте цоколь гнучкої ніжки **2** або шнура **3** з адаптером для акумуляторної батареї **12**. **Не тягніть за шнур!**

На адаптері для акумуляторної батареї **12** знаходиться вимикач **11** і індикатор робочого стану і ступеня зарядженості **10**, який загоряється зеленим кольором, коли встромлена акумуляторна батарея і увімкнений акумуляторний ліхтар. Якщо ємність акумуляторної батареї зменшилася до менше ніж 25 %, індикатор загоряється червоним кольором.

Зберігання в захисні сумці (див. мал. С–D)

В захисній сумці **9** можна зберігати акумуляторну батарею **14** з адаптером для акумуляторної батареї **12**. Розташуйте адаптер для акумуляторної батареї таким чином, щоб можна було привести в дію вимикач **11** за символом на сумці. Шнур **3** можна просунути через проріз у сумці.

Захисну сумку **9** можна повісити за петлю з тильного боку на ремінь або причепити за стрічку-липучку до будь-якого предмету.

Монтаж в лампу на ніжці (див. мал. В і Е)

За допомогою гнучкої ніжки **2** акумуляторний ліхтар можна перетворити в лампу на ніжці.

- Встроміть цоколь гнучкої ніжки по напрямним канавкам в кріплення на адаптері для акумулятора **12**, щоб він зайшов у зачеплення.
- Надіньте головку ліхтаря **1** на гнучку ніжку **2**, щоб вона зайшла у зачеплення.
- Встроміть штекер шнура, що виходить з гнучкої ніжки **2**, в гніздо на головці ліхтаря **1**.
- Встроміть акумуляторну батарею (див. «Встромляння акумуляторної батареї», стор. 76).

Знімання головки ліхтаря (див. мал. F)

Вимкніть акумуляторний ліхтар і потім витягніть акумуляторну батарею. Щоб зняти головку ліхтаря **1**, від'єднайте спочатку шнур, злегка потягніть важіль розблокування **16** угору і зніміть головку ліхтаря, потягнувши її назад.

Монтаж з кріпленням для труби (див. мал. В і G)

За допомогою кріплення для труби **8** акумуляторний ліхтар можна закріплювати в трубах, поруччі, стойках палатки тощо.

Кріплення для труби можна повертати макс. на 12,5° праворуч або ліворуч для оптимального направлення променя світла.

Монтаж з налобним ремнем (див. мал. В і H)

З універсальним адаптером **6** і налобним ремнем **5** акумуляторний ліхтар можна використовувати в якості налобного ліхтаря.

Універсальний адаптер **6** можна нахилити для оптимального направлення променя світла.

Універсальний адаптер із стрічкою-липучкою (див. мал. В і I)

З універсальним адаптером і стрічкою-липучкою акумуляторний ліхтар можна використовувати в будь-якому місці.

Універсальний адаптер **6** можна нахилити для оптимального направлення променя світла.

Робота

Початок роботи

Вмикання/вимикання

Щоб **увімкнути** акумуляторний ліхтар, натисніть на вимикач **11**.

Вказівки щодо роботи

Розсіювач (див. мал. J)

Розсіювач **13** дозволяє розсіювати світло, напр., якщо Ви використовуєте акумуляторний ліхтар для читання.

Технічне обслуговування і сервіс

Технічне обслуговування і очищення

Якщо акумуляторна батарея більше не працює, будь ласка, зверніться в авторизовану сервісну майстерню електроприладів Bosch.

Акумуляторний ліхтар не вимагає технічного обслуговування і не містить деталей, які треба міняти або з якими треба виконувати роботи з технічного обслуговування.

Прочищайте пластмасове скло акумуляторного ліхтаря лише сухою, м'якою ганчіркою, щоб не пошкодити його. Не використовуйте мийні засоби і розчинники.

Якщо незважаючи на ретельну процедуру виготовлення і випробування акумуляторний ліхтар все-таки вийде з ладу, ремонт має виконувати лише майстерня, авторизована для електроінструментів Bosch.

При всіх додаткових запитаннях та замовленні запчастин, будь ласка, зазначайте 10-значний номер для замовлення, що стоїть на заводській таблиці акумуляторного ліхтаря.

Сервісна майстерня і обслуговування клієнтів

В сервісній майстерні Ви отримаєте відповідь на Ваші запитання стосовно ремонту і технічного обслуговування Вашого продукту. Малюнки в деталях і інформацію щодо запчастин можна знайти за адресою:

www.bosch-pt.com

Консультанти Bosch з радістю допоможуть Вам при запитаннях стосовно купівлі, застосування і налагодження продуктів і приладдя до них.

Гарантійне обслуговування і ремонт електроінструменту здійснюються відповідно до вимог і норм виготовлювача на території всіх країн лише у фірмових або авторизованих сервісних центрах фірми «Роберт Бош».

ПОПЕРЕДЖЕННЯ! Використання контрафактної продукції небезпечно в експлуатації і може мати негативні наслідки для здоров'я. Виготовлення і розповсюдження контрафактної продукції переслідується за Законом в адміністративному і кримінальному порядку.

Україна

ТОВ «Роберт Бош»
Сервісний центр електроінструментів
вул. Крайня, 1, 02660, Київ-60
Україна
Тел.: +38 (044) 4 90 24 07 (багатоканальний)
E-Mail: pt-service@ua.bosch.com
Офіційний сайт:
www.bosch-powertools.com.ua

Адреса Регіональних гарантійних сервісних майстерень зазначена в Національному гарантійному талоні.

Транспортування

- ▶ **Виймайте акумуляторну батарею перед виконанням будь-яких маніпуляцій з акумуляторним ліхтарем (напр., монтажних робіт, робіт з технічного обслуговування тощо), а також для транспортування та зберігання ліхтаря.**

Відсилайте акумуляторну батарею лише з непошкодженим корпусом. Заклейте відкриті контакти та запакуйте акумуляторну батарею так, щоб вона не совалася в упаковці. При пересилці літієво-іонних акумуляторних батарей може виникнути обов'язок маркування. Будь ласка, дотримуйтеся в цьому випадку національних приписів.

Утилізація

Не викидайте акумуляторні ліхтарі в побутове сміття!

Акумуляторні ліхтарі, приладдя і упаковку треба здавати на екологічно чисту повторну переробку.

Лише для країн ЄС:



Відповідно до європейської директиви 2002/96/ЄС про електро- і електронні прилади акумуляторні ліхтарі, що вийшли з вживання, та у відповідності до директиви 2006/66/ЄС

пошкоджені або відпрацьовані акумулятори/батарейки повинні здаватися окремо і утилізуватися екологічно чистим способом.

Акумулятори/батарейки:



Літієво-іонні:

Будь ласка, зважайте на вказівки в розділі «Транспортування», стор. 78.

Можливі зміни.

Instrucțiuni privind siguranța și protecția muncii



Citiți toate indicațiile de avertizare și instrucțiunile. Nerespectarea indicațiilor de avertizare și a instrucțiunilor poate provoca electrocutare, incendii și/sau răniri grave.

- ▶ **Vă rugăm să citiți și să respectați toate instrucțiunile și indicațiile privind siguranța care însoțesc acumulatorul sau scula electrică livrată împreună cu acumulatorul.**
- ▶ **Manevrați atent lanterna cu acumulator.** Lampa cu acumulator produce căldură puternică, care duce la pericol crescut de incendii și explozie.
- ▶ **Nu folosiți lampa cu acumulator în mediu cu pericol de explozie.**
- ▶ **După deconectarea automată a lanternei cu acumulator nu mai apăsați în continuare întrerupătorul pornit/ oprit.** Aceasta ar putea afecta acumulatorul.
- ▶ **Nu îndreptați raza de lumină asupra persoanelor sau animalelor și nu priviți nici dumneavoastră direct în raza de lumină, nici chiar de la o depărtare mai mare.**
- ▶ **Folosiți numai accesorii originale Bosch.**
- ▶ **Nu acoperiți capul lămpii cât timp lampa cu acumulator este în funcțiune.** Capul lămpii se încălzește în timpul funcționării și poate provoca arsuri, în cazul în care această căldură se acumulează.
- ▶ **Nu folosiți lampa cu acumulator în traficul rutier.** Lampa cu acumulator nu este admisă pentru iluminarea traficului rutier.



ATENȚIE! Nu priviți mai mult timp raza de lumină. Radiația optică poate fi dăunătoare ochiului.

- ▶ **Folosiți numai acumulatorii prevăzuți pentru lanterna cu acumulator.** Întrebuițarea unor alți acumulatori poate duce la răniri și pericol de incendiu.
- ▶ **Folosiți numai acumulatori Li-Ion originali Bosch având o tensiune de 14,4 V sau 18 V.** În cazul utilizării altor acumulatori, de exemplu produse contrafăcute, acumulatori modificați sau de fabricație străină, există pericol de răniri și pagube materiale cauzate de explozia acumulatorilor.

Descrierea funcționării

Elemente componente

Numerotarea elementelor componente se referă la schița lanternei cu acumulator de la pagina grafică.

- 1 Capul lanternei
- 2 Gât de lebădă
- 3 Cablu de legătură
- 4 Închizătoare cu ghidaj cablu și bandă velcro
- 5 Bandă de prindere frontală
- 6 Adaptor universal
- 7 Bandă velcro (2x)
- 8 Suport pentru tuburi
- 9 Geantă de protecție
- 10 Indicator de funcționare și al nivelului de încărcare
- 11 Întrerupător pornit/oprit
- 12 Adaptor acumulator
- 13 Lentilă difuzor
- 14 Acumulator 14,4 V (Li-Ion) sau 18 V (Li-Ion)*
- 15 Tastă deblocare acumulator*
- 16 Pârghie de deblocare
- 17 Inel din cauciuc (2x)

*Accesoriile ilustrate sau descrise nu sunt cuprinse în setul de livrare standard. Puteți găsi accesoriile complete în programul nostru de accesorii.

Date tehnice

Lanteră cu acumulator	PML LI	
Număr de identificare		3 603 J74 300
Tensiune nominală ¹⁾	V=	14,4/18,0
Durata de iluminare, aprox. ¹⁾	h	4,0/6,5
Temperatură de lucru	°C	-10 ... +40
Greutate ²⁾	g	250

1) În funcție de acumulatorul utilizat (1,3/1,5 Ah)

2) Adaptor acumulator, gât de lebădă și capul lămpii

Vă rugăm să rețineți numărul de identificare de pe plăcuța indicatoare a tipului lanternei dumneavoastră cu acumulator. Denumirile comerciale ale diferitelor lanterne cu acumulator pot varia.

Montare

Montarea și demontarea acumulatorului (vezi figura A)

Montarea acumulatorului

- ▶ **Întrebuințați numai acumulatori litiu-ion originali Bosch având tensiunea indicată pe plăcuța indicatoare a tipului lanternei dumneavoastră cu acumulator.** Folosirea altor acumulatori poate duce la răniri și pericol de incendiu.

Introduceți un acumulator încărcat **14** în adaptorul pentru acumulator **12**. Aveți grijă să așezați acumulatorul în poziția corectă iar tasta de deblocare **15** să se înclicheze perceptibil în adaptorul pentru acumulator **12**.

Extragerea acumulatorului

Pentru extragerea acumulatorului **14** apăsați tasta de deblocare **15** și trageți acumulatorul spre spate pentru a-l scoate afară din lampa cu acumulator. **Nu forțați.**

Adaptor pentru acumulator (vezi figura B)

- ▶ **Montați componentele lămpii înainte de a introduce acumulatorul 14 în aceasta.**

Indicație: Dacă introduceți în încărcător o lampă cu acumulator montată complet, atunci aceasta se dezactivează în mod automat.

Cu adaptorul pentru acumulator **12** puteți racorda capul lămpii printr-un gât de lebădă la un corp de iluminat fix sau, printr-un cablu de legătură, cu adaptorul universal la o lanternă frontală sau, prin suportul pentru tuburi, la un far cu reflector.

Racordați soclul gâtului de lebădă **2** sau al cablului de legătură **3** la adaptorul pentru acumulator **12**. **Nu trageți de cablu!**

Pe adaptorul pentru acumulator **12** se află și întrerupătorul pornit/oprit **11** cât și indicatorul de funcționare și al nivelului de încărcare **10**, care luminează verde, imediat ce se introduce un acumulator iar lampa cu acumulator este conectată. Atunci când capacitatea acumulatorului scade sub 25 %, indicatorul luminează roșu.

Depozitare în geanta de protecție (vezi figurile C-D)

În geanta de protecție **9** puteți depozita acumulatorul **14** împreună cu adaptorul pentru acumulator **12**. Poziționați astfel adaptorul pentru acumulator încât să puteți acționa întrerupătorul pornit/oprit **11** aflat sub simbolul inscripționat pe geantă. Puteți introduce prin fantă în geantă cablul de legătură **3**.

Puteți fixa geanta de protecție **9** pe centura dumneavoastră, cu gaica pentru purtat la centură de pe partea posterioară acesteia sau cu o bandă velcro, pe orice obiect dorit.

Montaj pe corpul de iluminat (vezi figurile B și E)

Cu gâtul de lebădă **2** puteți transforma lampa cu acumulator într-un corp de iluminat.

- Împingeți soclul gâtului de lebădă de-a lungul canelurilor de ghidare în dispozitivul de blocare de pe adaptorul pentru acumulator **12**, până se înclichetează.
- Împingeți capul de lampă **1** în gâtul de lebădă **2**, până se înclichetează.
- Introduceți ștecherul cablului din gâtul de lebădă **2** în priza de conectare de pe capul lămpii **1**.
- Introduceți un acumulator (vezi „Montarea acumulatorului”, pagina 80).

Demontarea capului lămpii (vezi figura F)

Mai întâi deconectați lampa cu acumulator și extrageți acumulatorul din aceasta. Pentru a demonta capul lămpii **1**, scoateți cablul, trageți ușor în sus pârghia de deblocare **16** și împingeți spre spate capul lămpii îndepărtându-l de componentă.

Montaj cu suport pentru tuburi (vezi figurile B și G)

Cu suportul pentru tuburi **8** puteți fixa lampa cu acumulator pe țevi, balustrade, bare de corturi, etc.

Pentru orientarea optimă a fascicului de lumină, suportul pentru tuburi poate fi rotit până la 12,5° spre dreapta sau stânga.

Montaj cu bandă de prindere frontală (vezi figurile B și H)

Cu adaptorul universal **6** și banda de prindere frontală **5** puteți utiliza lampa cu acumulator drept lanternă frontală.

Adaptorul universal **6** poate fi răsturnat pentru orientarea optimă a razei de lumină.

Adaptor universal cu bandă velcro (vezi figurile B și I)

Cu adaptorul universal și o bandă velcro puteți utiliza lampa cu acumulator în orice loc dorit.

Adaptorul universal **6** poate fi răsturnat pentru orientarea optimă a razei de lumină.

Funcționare

Punere în funcțiune

Pornire/oprire

Pentru **punerea în funcțiune** a lanternei cu acumulator apăsați întrerupătorul pornit/oprit **11**.

Instrucțiuni de lucru

Lentilă difuzor (vezi figura J)

Cu lentila difuzor **13** puteți difuza lumina, în cazul în care, de exemplu, doriți să utilizați lampa cu acumulator drept lampă pentru citit.

Întreținere și service

Întreținere și curățare

Dacă acumulatorul nu mai funcționează vă rugăm să vă adresați unui centru autorizat de asistență service post-vânzări pentru scule electrice Bosch.

Lanternă cu acumulator nu necesită întreținere și nu conține componente care să trebuiască a fi schimbare sau întreținute.

Curățați geamul din plastic al lanternei cu acumulator numai cu o lavetă uscată, moale, pentru a evita deteriorările. Nu folosiți detergenți sau solvenți.

Dacă, în ciuda procedurilor de fabricație și control riguroase, lanternă cu acumulator are totuși o defecțiune, repararea acesteia se va executa la un centru autorizat de service și asistență tehnică post-vânzări pentru scule electrice Bosch.

În caz de reclamații și comenzi de piese de schimb vă rugăm să indicați neapărat numărul de identificare compus din 10 cifre conform plăcuței indicatoare a tipului lanternei cu acumulator.

Serviciu de asistență tehnică post-vânzări și consultanță clienți

Serviciul nostru de asistență tehnică post-vânzări răspunde întrebărilor dumneavoastră privind întreținerea și repararea produsului dumneavoastră cât și privitor la piesele de schimb. Desene descompuse ale ansamblelor cât și informații privind piesele de schimb găsiți și la:

www.bosch-pt.com

Echipa de consultanță clienți Bosch răspunde cu plăcere la întrebările privind cumpărarea, utilizarea și reglarea produselor și accesoriilor lor.

România

Robert Bosch SRL
 Bosch Service Center
 Str. Horia Măcelariu Nr. 30-34,
 013937 București
 Tel. Service scule electrice: +40 (021) 4 05 75 40
 Fax: +40 (021) 4 05 75 66
 E-Mail: infoBSC@ro.bosch.com
 Tel. Consultanță tehnică: +40 (021) 4 05 75 39
 Fax: +40 (021) 4 05 75 66
 E-Mail: infoBSC@ro.bosch.com
 www.bosch-romania.ro

Transport

- **Înainte oricărui intervenții asupra lămpii cu acumulator, (de exemplu lucrări de montaj, întreținere, etc.) cât și în vederea transportului și depozitării, extrageți acumulatorul din aceasta.**

Expediați acumulatorii numai în cazul în care carcasa acestora este intactă. Izolați prin lipire cu bandă adezivă contactele deschise și ambalați astfel acumulatorul încât să ne se poată mișca în interiorul ambalajului. În cazul expedierii acumulatorilor Li-ion este posibil să existe obligația de marcare corespunzătoare, fapt pentru care vă rugăm să respectați reglementările naționale din acest domeniu.

Eliminare

Nu aruncați lămpile cu acumulator în gunoiul menajer!

Lămpile cu acumulator, accesoriile și ambalajele trebuie direcționate spre o stație de reciclare ecologică.

Numai pentru țările UE:



Conform Directivei Europene 2002/96/CE privind deșeurile de echipamente electrice și electronice, lămpile cu acumulator scoase din uz și, conform

Directivei 2006/66/CE acumulatorii/bateriile defecte sau consumate trebuie colectate separat și direcționate către o stație de reciclare ecologică.

Acumulatori/baterii:



Li-Ion:

Vă rugăm să respectați indicațiile de la paragraful „Transport”, pagina 82.

Sub rezerva modificărilor.

Указания за безопасна работа



Прочетете внимателно всички указания. Неспазването на приведените по-долу указания може да доведе до токов удар, пожар и/или тежки травми.

- ▶ **Моля, прочетете и спазвайте всички указания за безопасност и инструкции за работа, които сте получили с акумулаторната батерия или електроинструмента, с който се доставя акумулаторната батерия.**
- ▶ **Отнасяйте се грижливо с акумулаторната лампа.** Акумулаторната лампа се нагрява силно, което води до повишена опасност от пожар и експлозия.
- ▶ **Не работете с акумулаторната лампа във взривоопасна среда.**
- ▶ **След автоматичното изключване на акумулаторната лампа не продължавайте да натискате пусковия прекъсвач.** Така можете да повредите акумулаторната батерия частично заредена.
- ▶ **Не насочвайте светлинния лъч към хора или животни и не гледайте срещу него, също и от голямо разстояние.**
- ▶ **Използвайте само оригинални резервни части и допълнителни приспособления, производство на Бош.**
- ▶ **Не покривайте главата на лампата, докато акумулаторната лампа е включена.** По време на работа главата на лампата се нагрява и при липса на охлаждане може да предизвика изгаряния.
- ▶ **Не използвайте акумулаторната лампа в уличното движение.** Акумулаторната лампа няма допуск за ползване в уличното движение.



ВНИМАНИЕ! Не гледайте продължително време в светлинния лъч. Оптичните лъчи могат да увредят очите Ви.

- ▶ **Използвайте само предвидените за акумулаторната лампа акумулаторни батерии.** Използването на други акумулаторни батерии може да предизвика пожар и/или травми.

- ▶ **Използвайте само оригинални литиево-йонни батерии на Бош с номинално напрежение 14,4 V или 18 V.** При използване на други акумулаторни батерии, напр. т. нар. «съвместими», съществува опасност от трудови злополуки и травми и/или материални щети вследствие на експлозия на акумулаторната батерия.

Функционално описание

Изобразени елементи

Номерирането на елементите се отнася до изображението на акумулаторната лампа на страницата с фигурите.

- 1 Глава на лампата
- 2 Гъвкаво рамо на лампата
- 3 Съединителен кабел
- 4 Тока с халка за кабела и захващането «Велкро»
- 5 Лента за глава
- 6 Универсален адаптер
- 7 Лента «Велкро»
- 8 Скоба за лампата
- 9 Предпазна чанта
- 10 Светлинен индикатор за режима на работа и степента на зареденост на батерията
- 11 Пусков прекъсвач
- 12 Адаптер за акумулаторната батерия
- 13 Дифузьор (за разсейване на светлината)
- 14 Акумулаторна батерия 14,4 V (литиево-йонна) или 18 V (литиево-йонна)*
- 15 Освобождаващи бутони за акумулаторната батерия*
- 16 Деблокиращ лост
- 17 Гумен пръстен (2x)

*Изобразените на фигурите и описаните допълнителни приспособления не са включени в стандартната окомплектовка на уреда. Изчерпателен списък на допълнителните приспособления можете да намерите съответно в каталога ни за допълнителни приспособления.

Технически данни

Акумулаторна лампа		PML LI
Каталожен номер		3 603 J74 300
Номинално напрежение ¹⁾	V=	14,4/18,0
Продължителност на светене, прибл. ¹⁾	h	4,0/6,5
Работен температурен диапазон	°C	-10 ... +40
Маса ²⁾	g	250

1) В зависимост от използваната акумулаторна батерия (1,3/1,5 Ah)

2) Адаптер за акумулаторната батерия, гъвкаво рамо и глава на лампата

Моля, обърнете внимание на каталожния номер на табелката на Вашата акумулаторна лампа. Търговското наименование може да бъде променяно.

Монтиране**Поставяне и изваждане на акумулаторната батерия (вижте фиг. А)****Поставяне на акумулаторната батерия**

- ▶ Използвайте само оригинални литиево-йонни акумулаторни батерии на Бош с означеното на табелката на Вашата лампа напрежение. Използването на други акумулаторни батерии може да предизвика травми и пожари.

Вкарайте заредена акумулаторна батерия **14** на адаптера **12**. Внимавайте да поставите акумулаторната батерия правилно и освобождаващият бутон **15** да захване адаптера **12** с отчетливо прещракване.

Изваждане на акумулаторната батерия

За изваждане на акумулаторната батерия **14** натиснете освобождаващия бутон **15** и издърпайте акумулаторната батерия назад от акумулаторната лампа. **Не прилагайте груба сила.**

Адаптер за акумулаторна батерия (вижте фиг. В)

- ▶ Монтирайте компонентите към лампата само когато не е поставена акумулаторна батерия **14**.

Упътване: Когато вкарате монтирана акумулаторна лампа с акумулаторна батерия в зарядно устройство, акумулаторната лампа се изключва автоматично.

С адаптера **12** можете да сглобите главата на лампата с гъвкавото рамо до настолна лампа или със съединителния кабел до челник, или с помощта на скобата до насочен прожектор.

Свържете куплунга на гъвкавото рамо **2** или на съединителния кабел **3** с адаптера **12**. **При изваждане не дърпайте кабела!**

На адаптера за акумулаторна батерия **12** се намират също така пусковият прекъсвач **11**, както и светлинният индикатор **10**, който свети със зелена светлина, когато е поставена акумулаторна батерия и лампата е включена. При капацитет на акумулаторната батерия под 25 % светлинният индикатор свети с червена светлина.

Съхраняване в предпазната чанта (вижте фигури С–D)

В предпазната чанта **9** можете да съхранявате акумулаторната батерия **14** заедно с адаптера **12**. За целта поставете адаптера така, че да можете да натискате пусковия прекъсвач **11**, като използвате предвидения за целта символ на предпазната чанта. Можете да прекарате съединителния кабел **3** през каналчето на чантата.

Като използвате разположените отзад халки, можете да закачите предпазната чанта **9** към колана си, а с помощта на допълнителна лента със захващане «Велкро» и към произволен предмет.

Монтиране като настолна лампа (вижте фигури В и Е)

С помощта на гъвкавото рамо **2** можете да използвате акумулаторната лампа като настолна лампа.

- Вкарайте куплунга на гъвкавото рамо успоредно на направляващите ребра в захващания механизъм на адаптера за акумулаторна батерия **12**, докато бъде захванат с прещракване.
- Вкарайте главата на лампата **1** на гъвкавото рамо **2**, докато бъде захваната с прещракване.
- Вкарайте щепсела на кабела от гъвкавото рамо **2** в контакта на главата на лампата **1**.
- Поставете акумулаторната батерия (вижте «Поставяне на акумулаторната батерия», страница 84).

Демонтиране на главата на лампата (вижте фигура F)

Първо изключете акумулаторната лампа и демонтирайте акумулаторната батерия. За да демонтирате главата на лампата **1**, изключете кабела, издърпайте леко нагоре освобождаващото лостче **16** и издърпайте главата на лампата назад от стойката.

Монтиране към скобата (вижте фигури В и G)

С помощта на скобата **8** можете да захващате лампата към тръби, парапети, щанги на палатки и др.п.

За да насочите светлинния лъч оптимално, стойката на скобата може да бъде наклонена до 12,5° надясно или наляво.

Монтиране към лентата за глава (вижте фигури В и H)

С помощта на универсалния адаптер **6** и лентата за глава **5** можете да използвате акумулаторната лампа като челник.

За да насочите светлинния лъч оптимално, универсалният адаптер **6** може да бъде наклонян.

Универсален адаптер с лента «Велкро» (вижте фигури В и I)

С универсалния адаптер и лента със захващане «Велкро» можете да монтирате акумулаторната лампа на произволно място.

За да насочите светлинния лъч оптимално, универсалният адаптер **6** може да бъде наклонян.

Работа с електроинструмента

Пускане в експлоатация

Включване и изключване

За **включване** на акумулаторната лампа натиснете пусковия прекъсвач **11**.

Указания за работа

Дифузор (вижте фиг. J)

С дифузора **13** светлината на лампата може да насочен лъч да бъде превърната в разсеяна, напр. ако я използвате, за да четете.

Поддържане и сервиз

Поддържане и почистване

Ако акумулаторната батерия се повреди или изхаби, моля, обърнете се към оторизиран сервиз за електроинструменти на Бош.

Акумулаторната лампа не изисква поддържане и не съдържа детайли, които да изискват техническо обслужване или периодична замяна.

Почиствайте пластмасовия диск на акумулаторната лампа само със суха мека кърпа, за да предотвратите надраскването му. Не използвайте почистващи препарати или разтворители.

Ако въпреки прецизното производство и внимателно изпитване акумулаторната лампа се повреди, ремонтът трябва да бъде извършен от оторизиран сервиз за електроинструменти на Бош.

Моля, когато се обръщате с въпроси към консултантите от Бош и при поръчване на резервни части винаги посочвайте 10-цифрения каталожен номер на табелката на уреда.

Сервиз и консултации

Сервизът ще отговори на въпросите Ви относно ремонти и поддръжка на закупения от Вас продукт, както и относно резервни части. Монтажни чертежи и информация за резервни части можете да намерите също и на

www.bosch-pt.com

Екипът от консултанти на Бош ще Ви помогне с удоволствие при въпроси относно закупуване, приложение и възможности за настройване на различни продукти от производствената гама на Бош и допълнителни приспособления за тях.

Роберт Бош ЕООД – България

Бош Сервиз Център
Гаранционни и извънгаранционни ремонти
ул. Сребърна № 3–9
1907 София
Тел.: +359 (02) 962 5302
Тел.: +359 (02) 962 5427
Тел.: +359 (02) 962 5295
Факс: +359 (02) 62 46 49
www.bosch.bg

Транспортиране

- ▶ **При извършване на каквито и да е дейности по акумулаторната лампа (напр. монтиране, техническо обслужване и др.п.), при транспортиране и при прибиране за съхраняване изваждайте акумулаторната батерия от лампата.**

Изпращайте акумулаторните батерии само ако корпусът им не е повреден. Покривайте открити контактни клеми със самозалепващо фолио и опаковайте акумулаторната батерия така, че да не може да се премества в опаковката си.

При изпращане на литиево-йонни акумулаторни батерии е възможно да е задължително поставянето върху опаковката на съответно обозначение. Съобразявайте се с националното законодателство.

Бракуване

Не изхвърляйте акумулаторната лампа при битовите отпадъци!

Акумулаторната лампа, принадлежностите ѝ и опаковките трябва да бъдат предавани за оползотворяване на вторични суровини.

Само за страни от ЕС:



Съгласно Европейска директива 2002/96/ЕО относно излязла от употреба електрическа и електронна апаратура и Европейска директива 2006/66/ЕО акумулаторните лампи и акумулаторни батерии, които не могат да се използват повече, трябва да се събират отделно и да бъдат подлагани на подходяща преработка за оползотворяване на съдържащите се в тях суровини.

Акумулаторни или обикновени батерии:



Li-Ion:

Моля, спазвайте указанията в раздел «Транспортиране», страница 86.

Правата за изменения запазени.

Uputstva o sigurnosti



Čitajte sva upozorenja i uputstva.

Propusti kod pridržavanja upozorenja i uputstava mogu imati za posledicu električni udar, požar i/ili teške povrede.

- ▶ **Molimo da čitate i obratite pažnju na sigurnosna upozorenja i uputstva koji su priloženi akumulatoru ili električnom alatu sa kojim je isporučen akumulator.**
- ▶ **Radite sa akku-svetiljkom pažljivo.** Akku-svetiljka proizvodi jaku toplotu, koja može uticati na povećanu opasnost od požara i eksplozije.
- ▶ **Ne radite sa akumulatorskom svetiljkom u okolini ugroženoj eksplozijom.**
- ▶ **Ne pritiskajte posle automatskog isključivanja akumulatorsku svetiljku na prekidač za uključivanje-isključivanje.** Akumulator se može oštetiti.
- ▶ **Ne usmeravajte svetlosni zrak na osoblje ili životinje i ne gledajte sami u svetlosni zrak čak ni sa većeg rastojanja.**
- ▶ **Koristite samo originalni Bosch pribor.**
- ▶ **Glavu svetiljke nemojte pokrivati dok akumulatorska svetiljka radi.** Glava svetiljke se tokom rada greje i može da uzrokuje opekotine ako bi se ova toplota akumulirala.
- ▶ **Akumulatorsku svetiljku nemojte koristiti u drumskom saobraćaju.** Akumulatorska svetiljka nije predviđena za osvetljenje u drumskom saobraćaju.



PAŽNJA! Ne gledajte duže vremena u svetlosni zrak. Optično zračenje može biti štetno za Vaše oči.

- ▶ **Upotrebljavajte samo akumulator predviđen za to u akumulatorskoj svetiljci.** Upotreba drugih akumulatora može uticati na povrede i opasnost od požara.
- ▶ **Upotrebljavajte samo originalne Bosch litijum-jonske akumulatore sa naponom od 14,4 V ili 18 V.** Kod upotrebe nekih drugih akumulatora, npr. imitacija, prerađenih akumulatora ili akumulatora nekog drugog proizvođača, postoji opasnost od povreda i oštećenja zbog eksplodiranih akumulatora.

Opis funkcija

Komponente sa slike

Označavanje brojevima komponenti sa slike odnosi se na prikaz akumulatorske svetiljke na grafičkoj stranici.

- 1 Glava svetiljke
- 2 Rukohvat
- 3 Vezni kabel
- 4 Zatvarač sa kablovskom i vodjicom za čičak traku
- 5 Čeona traka
- 6 Univerzalni adapter
- 7 Čičak traka (2x)
- 8 Držač cevi
- 9 Zaštitna torba
- 10 Pokazivač rada i stanja punjenja
- 11 Prekidač za uključivanje-isključivanje
- 12 Akumulatorski adapter
- 13 Disperziona ploča
- 14 Akumulator 14,4 V (Li-Ion) ili 18 V (Li-Ion)*
- 15 Dugme za deblokadu akumulator*
- 16 Poluga za deblokadu
- 17 Gumeni prsten (2x)

*Prikazani ili opisani pribor ne spada u standardno pakovanje. Kompletni pribor možete da nadete u našem programu pribora.

Tehnički podaci

Akumulatorska svetiljka	PML LI	
Broj predmeta		3 603 J74 300
Nominalni napon ¹⁾	V=	14,4/18,0
Trajanje gorenja, ca. ¹⁾	h	4,0/6,5
Radna temperatura	°C	-10 ... +40
Težina ²⁾	g	250

1) Zavisno od upotrebljenog paketa akumulatora (1,3/1,5 Ah)

2) Akumulatorski adapter, usko grlo i glava svetiljke

Molimo da obratite pažnju na broj predmeta na tipskoj tablici Vaše akumulatorske svetiljke. Trgovačke oznake pojedinih akumulatorskih svetiljki mogu varirati.

Montaža

Ubacivanje i vadjenje akumulatora (pogledajte sliku A)

Ubacivanje baterije

- ▶ **Upotrebljavajte samo original Bosch litijumske akumulatora sa naponom koji je naveden na tipskoj tablici Vaše akumulatorske svetiljke.** Upotreba drugih akumulatora može uticati na povrede ili opasnost od požara.

Ugurajte napunjeni akumulator **14** u adapter akumulatora **12**. Pazite pritom, da akumulator ubacite u ispravnoj poziciji i da taster za deblokadu **15** osetno uskoči na svoje mesto u adapteru akumulatora **12**.

Vadjenje akumulatora

Za vadjenje akumulatora **14** pritisnite taster za deblokadu **15** i izvucite akumulator unazad iz akumulatorske sijalice. **Ne primenjujte pritom silu.**

Akumulatorski adapter (pogledajte sliku B)

- ▶ **Montirajte komponente samo za svetiljku, dokle god akumulator 14 nije ubačen.**

Pažnja: Ako kompletno montiranu akumulatorsku svetiljku sa akumulatorom ugrate u uređaj za punjenje, onda se akumulatorska svetiljka automatski deaktivira.

Sa akumulatorskim adapterom **12** možete povezati glavu svetiljke sa rukohvatom da bude stacionarna svetiljka ili sa veznim kablom na univerzalnom adapterom u jednu lampu za čelo ili na cevnom držaču u reflektor.

Povežite podnožje rukohvata **2** ili veznog kabla **3** sa akumulatorskim adapterom **12**. **Ne vucite za kabl!**

Na adapteru akumulatora **12** nalazi se i prekidač za uključivanje-/isključivanje **11** kao i pokazivač stanja rada i punjenja **10**, koji svetli zeleno, čim se ubaci akumulator i uključi akumulatorska svetiljka. Kod kapaciteta akumulatora ispod 25 % svetli pokazivač crveno.

Čuvanje u zaštitnoj torbi (pogledajte slike C–D)

U zaštitnoj torbi **9** možete čuvati akumulator **14** zajedno sa akumulatorskim adapterom **12**. Namestite pritom adapter akumulatora tako, da možete aktivirati prekidač za uključivanje-/isključivanje **11** iza simbola na torbi. Možete kabl za vezu **3** provući kroz prerez na torbi.

Zaštitnu torbu **9** možete pričvrstiti na Vašem pojasu sa omčom smeštenom pozadi ili pomoću čičak trake na neki željeni predmet.

Montaža stacionarne svetiljke (pogledajte slike B i E)

Sa rukohvatom **2** možete od akumulatorske svetiljke napraviti stacionarnu svetiljku.

- Gurajte podnožje rukohvata duž kanala vodjice u blokadu adaptera akumulatora **12**, da uskoči na svoje mesto.
- Gurajte glavu svetiljke **1** u rukohvat **2**, da uskoči na svoje mesto.
- Utaknite utikač kabla iz rukohvata **2** u utičnicu glave svetiljke **1**.
- Ubacite akumulator (pogledajte „Ubacivanje baterije“, strana 88).

Vadjenje glave svetiljke (pogledajte sliku F)

Najpre isključite akumulatorsku svetiljku i izbacite akumulator. Da bi izvadili glavu svetiljke **1** uklonite kabl, povucite polugu za deblokadu **16** lagano uvis i uvucite glavu svetiljke nazad od komponente.

Montaža sa cevnom držačem (pogledajte slike B i G)

Sa cevnom držačem **8** možete pričvrstiti akumulatorsku svetiljku za cevi, gelendere, krakove šatora, i ostalo.

Cevni držač može da se iskreće do 12,5° u desno ili levo, da bi svetlosni zrak optimalno centrirali.

Montaža sa trakom za čelo (pogledajte slike B i H)

Sa univerzalnim adapterom **6** i trakom za čelo **5** možete akumulatorsku svetiljku upotrebiti kao lampu za čelo.

Univerzalni adapter **6** može da se iskrene, da bi se svetlosni zrak optimalno centrirao.

Univezalni adapter sa čičak trakom (pogledajte slike B i I)

Sa univerzalnim adapterom i čičak trakom možete akumulatorsku svetiljku koristiti na željenom mestu.

Univerzalni adapter **6** može da se iskrene, da bi se svetlosni zrak optimalno centrirao.

Rad

Puštanje u rad

Uključivanje-isključivanje

Pritisnite za **puštanje u rad** akumulatorske svetiljke prekidač za uključivanje-isključivanje **11**.

Uputstva za rad

Rasipno staklo (pogledajte sliku J)

Sa rasipnim staklom **13** možete svetlo rasipati, ako akumulatorsku svetiljku na. primer želite da upotrebite kao lampu za čitanje.

Održavanje i servis

Održavanje i čišćenje

Ako akumulator više ne funkcioniše, obratite se jednom ovlašćenom servisu za Bosch-električne alate.

Akumulatorska svetiljka je bez održavanja i ne sadrži delove koji se moraju menjati ili održavati.

Čistite ploču od plastike akumulatorske svetiljke samo sa nekom suvom, mekom krpom, da bi izbegli oštećenja. Ne upotrebljavajte nikakva sredstva za čišćenje ili rastvarače.

Ako bi akumulatorska svetiljka i pored brižljivog postupka proizvodnje i kontrole nekada odkazala, popravku mora izvoditi neki stručni servis za Bosch-električne alate.

Kod svih pitanja i naručivanja rezervnih delova navedite neizostavno broj predmeta od 10 mesta prema tipskoj tablici akumulatorske svetiljke.

Servis i savetovanja kupaca

Servis odgovara na Vaša pitanja u vezi popravke i održavanja Vašeg proizvoda kao i u vezi rezervnih delova. Šematske prikaze i informacije u vezi rezervnih delova naći ćete i pod:

www.bosch-pt.com

Bosch-ov tim savetnika će Vam pomoći kod pitanja u vezi kupovine, primene i podešavanja proizvoda i pribora.

Srpski

Bosch-Service
Dimitrija Tucovića 59
11000 Beograd
Tel.: +381 (011) 244 85 46
Fax: +381 (011) 241 62 93
E-Mail: asbosch@EUnet.yu

Transport

- ▶ **Pre svih radova na akumulatorskoj svetiljki (npr. montaža, održavanje, itd.), kao i pre transporta i spremanja, iz nje treba izvaditi akumulator.**

Šaljite akumulator samo, ako je kućište neoštećeno. Odlepite otvorene kontakte i zapakujte akumulator tako, da se ne pokreće u paketu.

Kod slanja Li-jonskih akumulatora može se pojaviti obaveza za označavanjem, molimo da obratite pažnju na nacionalne propise.

Uklanjanje djubreta

Ne bacajte akku-svetiljke u kućno djubre!

Akumulatorske svetiljke, pribor i pakovanja treba odvoziti regeneraciji koja odgovara zaštiti čovekove okoline.

Samo za EU-zemlje:



Prema evropskoj smernici 2002/96/EG o električnim i elektronskim starim uređajima ne smeju se više upotrebljive akku-svetiljke dok prema svernici

2006/66/EG moraju se akku-baterije koje su u kvaru ili istrošene odvojeno sakupljati i odvoziti reciklaži koja odgovara zaštiti čovekove sredine.

Aku/baterije:



Li-jonska:

Molimo da obratite pažnju na uputstva u odeljku „Transport“, stranici 90.

Zadržavamo pravo na promene.

Varnostna navodila



Preberite vsa opozorila in napotila.

Napake zaradi neupoštevanja spodaj navedenih opozoril in napotil lahko povzročijo električni udar, požar in/ali težke telesne poškodbe.

- ▶ **Prosimo, da si preberite in upoštevajte vsa varnostna opozorila in napotke, ki so priloženi dobavljeni akumulatorski bateriji ali električnemu orodju.**
- ▶ **Previdnost pri ravnanju z akumulatorsko svetilko.** Akumulatorska svetilka povzroči močno vročino, ki vodi do povečane nevarnosti za požar in eksplozijo.
- ▶ **Z akumulatorsko svetilko ne delajte v okolju, kjer je nevarnost eksplozije.**
- ▶ **Po avtomatskem izklopu akumulatorske svetilke ne smete ponovno pritisniti na vkopno/izklopno stikalo.** Lahko bi poškodovali akumulatorsko baterijo.
- ▶ **Svetlobnega žarka ne usmerjajte na osebe ali živali in sami ne glejte v svetlobni žarek, tudi ne iz večje razdalje.**
- ▶ **Uporabite le originalni pribor podjetja Bosch.**
- ▶ **Glavo svetilke ne smete prekriti, medtem ko je akumulatorska svetilka vklopljena.** Glava svetilke se med delovanjem segreje in če vročina zastaja, lahko povzroči opekline.
- ▶ **Akumulatorske svetilke ne smete uporabljati v cestnem prometu.** Akumulatorska svetilka ni atestirana za osvetljevanje v cestnem prometu.



POZOR! Ne glejte dalj časa v svetlobni žarek. Optično žarčenje je lahko škodljivo za vaše oči.

- ▶ **Uporabljajte le za to predvidene akumulatorske baterije v akumulatorski svetilki.** Uporaba drugih akumulatorskih baterij lahko povzroči opekline in nevarnost požara.
- ▶ **Uporabljajte le izključno originalne litij-ionske akumulatorske baterije 14,4 V ali 18 V.** Pri uporabi drugih akumulatorskih baterij, na primer ponaredkov, predelanih akumulatorskih baterij ali akumulatorskih baterij tujih podjetij obstaja nevarnost poškodb in materialnih škod zaradi eksplozije akumulatorskih baterij.

Opis delovanja

Komponente na sliki

Oštevilčenje komponent na sliki se nanaša na prikaz akumulatorske svetilke na strani z grafiko.

- 1 Glava svetilke
- 2 Labodji vrat
- 3 Povezovalni kabel
- 4 Pokrov z vodilom kabla in sprijemalnega traku
- 5 Trak za čelo
- 6 Univerzalni adapter
- 7 Sprijemalni trak (2x)
- 8 Držalo cevi
- 9 Zaščitna torba
- 10 Prikaz obratovanja in napolnjenosti
- 11 Vklpno/izklopno stikalo
- 12 Akumulatorski adapter
- 13 Razpršilno steklo
- 14 Akumulatorska baterija 14,4 V (litij-ionska) ali 18 V (litij-ionska)*
- 15 Deblokirna tipka akumulatorske baterije*
- 16 Deblokirna ročica
- 17 Gumijast obroč (2x)

*Prikazan ali opisan pribor ni del standardnega obsega dobave. Celoten pribor je del našega programa pribora.

Tehnični podatki

Akumulatorska svetilka	PML LI	
Številka artikla		3 603 J74 300
Nazivna napetost ¹⁾	V=	14,4/18,0
Trajanje svetlenja, pribl. ¹⁾	h	4,0/6,5
Delovna temperatura	°C	-10 ... +40
Teža ²⁾	g	250

1) Odvisno od uporabljenega kompleta akumulatorskih baterij (1,3/1,5 Ah)

2) Akumulatorski adapter, labodji vrat in glava svetilke
Bodite pozorni na številko artikla na tipski ploščici Vaše akumulatorske svetilke. Trgovske oznake posameznih akumulatorskih svetilk so lahko drugačne.

Montaža

Namestitev/odstranitev akumulatorske baterije (glejte sliko A)

Namestitev akumulatorske baterije

- ▶ **Uporabljajte le izključno originalne litij-ionske akumulatorske baterije Bosch z napetostjo, ki je navedena na tipski tablici Vaše akumulatorske svetilke.** Uporaba drugih akumulatorskih baterij lahko povzroči opeklino in nevarnost požara.

Potisnite akumulatorsko baterijo **14** v akumulatorski adapter **12**. Pazite na to, da akumulatorsko baterijo vstavite v pravilno pozicijo in da deblokirna tipka **15** občutno zaskoči v akumulatorski adapter **12**.

Odstranitev akumulatorske baterije

Akumulatorsko baterijo **14** vzemite ven s pritiskom deblokirne tipke **15** ter nato potegnite akumulatorsko baterijo v smeri nazaj iz akumulatorske svetilke. **Pri tem ne smete uporabiti sile.**

Akumulatorski adapter (glejte sliko B)

- ▶ **Montirajte komponente samo takrat na svetilko, dokler akumulatorska baterija 14 ni vstavljena.**

Opozorilo: Če potisnete v celoti montirano akumulatorsko svetilko z akumulatorsko baterijo v polnilno napravo, se akumulatorska baterija avtomatsko deaktivira.

Z akumulatorskim adapterjem **12** lahko glavo svetilke povežete z labodjim vratom: stoječa svetilka. Prav tako jo povežete s povezovalnim kablom na univerzalnem adapterju: čelna svetilka. Lahko pa jo tudi povežete tudi na držalu cevi: žaromet.

Povežite podstavek labodjega vratu **2** ali povezovalnega kabla **3** z akumulatorskim adapterjem **12**. **Ne vlecite za kabel!**

Na akumulatorskem adapterju **12** se prav tako nahaja vklopno-/izklopno stikalo **11** ter prikaz obratovanja in napolnjenosti **10**, ki sveti zeleno takoj, ko vstavite akumulatorsko baterijo in se akumulatorska svetilka vklopi. Ko pade kapaciteta akumulatorske baterije pod 25 %, zasveti prikaz na rdeče.

Shranjevanje v zaščitni torbi (glejte slike C–D)

V zaščitni torbi **9** lahko shranite akumulatorsko baterijo **14** skupaj z akumulatorskim adapterjem **12**. Pri tem namestite adapter akumulatorja tako, da lahko aktivirate vklopno izklopno stikalo **11** zadaj za simbolom na torbi. Povezovalni kabel **3** lahko napeljete skozi zarezo v torbi.

Zaščitno torbo **9** lahko pritrdite z zanko na svojem pasu ali s pomočjo sprijemalnega traku na poljubni podlogi.

Montaža stoječe svetilke (glejte slike B in E)

S pomočjo labodjega vratu **2** lahko iz akumulatorske svetilke napravite stoječo svetilko.

- Potisnite podstavek labodjega vratu vzdolž vodilnih tirnic v aretiranje na akumulatorskem adapterju **12**, dokler ne zaskoči.
- Potisnite glavo svetilke **1** v labodji vrat **2** tako, da zaskoči.
- Potisnite vtič kabla iz labodjega vratu **2** v dozo na glavi svetilke **1**.
- Vstavite akumulatorsko baterijo (glejte „Namestitev akumulatorske baterije“, stran 92).

Snetje glave svetilke (glejte sliko F)

Najprej izklopite akumulatorsko svetilko in snemite akumulatorsko baterijo. Da bi sneli glavo svetilke **1**, snemite kabel, potegnite zaskočno ročico **16** lahko navzgor in potisnite glavo svetilke v stran od komponente.

Montaža s držalom cevi (glejte slike B in G)

Z držalom cevi **8** lahko akumulatorsko svetilko pritrdite na ceveh, ograjah, drogovich šotora ipd.

Držalo cevi se lahko obrne na desno ali levo, da bi tako optimalno naravnali žarek luči 12,5°.

Montaža s trakom za čelo (glejte slike B in H)

Z univerzalnim adapterjem **6** in trakom za čelo **5** lahko akumulatorsko svetilko uporabite kot celno svetilko.

Univerzalni adapter **6** lahko obrnete in nastavite optimalni svetlobni žarek.

Univerzalni adapter s trakom (glejte slike B in I)

Z univerzalnim adapterjem in sprijemalnim trakom lahko uporabite akumulatorsko svetilko na poljubnem mestu.

Univerzalni adapter **6** lahko obrnete in nastavite optimalni svetlobni žarek.

Delovanje

Zagon

Vklop/izklop

Za **vklop** akumulatorske svetilke pritisnite vklopno/izklopno stikalo **11**.

Navodila za delo

Razpršilno steklo (glejte sliko J)

S pršilnim steklom **13** lahko razpršite svetlobo, če želite uporabiti akumulatorsko svetilko npr. kot svetilko za branje.

Vzdrževanje in servisiranje

Vzdrževanje in čiščenje

Če akumulatorska baterija ne deluje, se prosimo obrnite na pooblaščen servis za električna orodja Bosch.

Akumulatorsko svetilko ni potrebno vzdrževati in ne vsebuje delov, ki bi se morali zamenjati ali vzdrževati.

Da bi preprečili poškodbe, očistite steklo iz umetne mase akumulatorske svetilke le s suho, mehko krpo. Ne uporabljajte čistil ali topil.

Če bi kljub skrbni izdelavi in preizkušanju prišlo do izpada delovanja akumulatorske svetilke, naj popravilo opravi pooblaščen servis za popravila električnih orodij Bosch.

Pri vseh poizvedbah in v primeru naročanja rezervnih delov obvezno navedite 10-mestno številko artikla, ki je navedena na tipski ploščici akumulatorske svetilke.

Servis in svetovanje

Servis vam bo dal odgovore na vaša vprašanja glede popravila in vzdrževanja izdelka ter nadomestnih delov. Prikaze razstavljenega stanja in informacije glede nadomestnih delov se nahajajo tudi na internetnem naslovu:

www.bosch-pt.com

Skupina svetovalcev podjetja Bosch vam bo z veseljem na voljo pri vprašanjih glede nakupa, uporabe in nastavitve izdelka in pribora.

Slovensko

Top Service d.o.o.
Celovška 172
1000 Ljubljana
Tel.: +386 (01) 5194 225
Tel.: +386 (01) 5194 205
Fax: +386 (01) 5193 407

Transport

- ▶ **Snemite akumulatorsko baterijo iz akumulatorske svetilke pred vsemi opravili, ki jih opravljate na akumulatorski svetilki (npr. montaža, vzdrževanje ipd.) ter pri transportu in shranjevanju.**

Akumulatorske baterije pošiljajte samo, če je ohišje nepoškodovano. Prelepите odprte kontakte in zapakirajte akumulatorsko baterijo tako, da se v embalaži ne premika.

Pri odpremi litij-ionskih akumulatorskih baterij ste morda obvezni slednje tudi označiti, zato prosim v ta namen upoštevajte nacionalne predpise.

Odlaganje

Akumulatorskih svetilk ne vrzite med gospodinske odpadke!

Akumulatorske svetilke, pribor in embalažo oddajte v okolju prijazno ponovno predelavo.

Samo za države EU:



V skladu z Direktivo 2002/96/ES Evropskega Parlamenta in Sveta o odpadni električni in elektronski opremi (OEEO) morate akumulatorske svetilke, ki niso več v uporabi ter v skladu z Direktivo 2006/66/ES morate okvarjene ali obrabljene akumulatorske baterije/baterije zbirati ločeno in jih okolju prijazno reciklirati.

Akumulatorji/baterije:



Li-ion:
Prosimo upoštevajte navodila v odstavku „Transport“, stran 94.

Pridržujemo si pravico do sprememb.

Upute za sigurnost



Treba pročitati sve napomene o sigurnosti i upute. Ako se ne bi poštivale napomene o sigurnosti i upute to bi moglo uzrokovati strujni udar, požar i/ili teške ozljede.

- ▶ **Molimo pročitajte i pridržavajte se svih napomena za sigurnost i uputa koje su isporučene sa aku-baterijom ili električnim alatom.**
- ▶ **Postupajte pažljivo sa akumulatorskom svjetiljkom.** Akumulatorska svjetiljka jako se zagrijava, što može dovesti do povećane opasnosti od požara i eksplozije.
- ▶ **Sa akumulatorskom svjetiljkom ne radite u prostorima ugroženim eksplozijom.**
- ▶ **Nakon automatskog isključivanja akumulatorske svjetiljke ne pritišćite dalje prekidač za uključivanje/isključivanje.** Aku-baterija bi se mogla oštetiti.
- ▶ **Svjetlosne zrake ne usmjeravajte na ljude ili životinje i ne gledajte u svjetlosne zrake, niti sa veće udaljenosti.**
- ▶ **Koristite samo originalni Bosch pribor.**
- ▶ **Glavu svjetiljke ne pokrivajte dok akumulatorska svjetiljka radi.** Glava svjetiljke se tijekom rada zagrije i može prouzročiti opekline ako bi se ova toplina akumulirala.
- ▶ **Akumulatorsku svjetiljku ne koristite u cestovnom prometu.** Akumulatorska svjetiljka nije predviđena za osvjetljenje u cestovnom prometu.



PAŽNJA! Ne gledajte dugo u svjetlosnu zraku. Optičko zračenje može biti štetno za oči.

- ▶ **Koristite samo za to predviđene aku-baterije u akumulatorskim svjetiljkama.** Uporaba drugih aku-baterija može dovesti do ozljeda i požara.
- ▶ **Koristite samo originalne Bosch Li-ionske aku-baterije sa naponom od 14,4 V ili 18 V.** Kod primjene nekih drugih aku-baterija, npr. imitacija, doradenih aku-baterija ili od nekog drugog proizvođača, postoji opasnost od ozljeda kao i materijalnih šteta od eksploziviranih aku-baterija.

Opis djelovanja

Prikazani dijelovi uređaja

Numeracija prikazanih dijelova uređaja odnosi se na prikaz akumulatorske svjetiljke na stranici sa slikama.

- 1 Glava svjetiljke
- 2 Labudi vrat
- 3 Spojni kabel
- 4 Zatvarač sa vodilicom kabela i vodilicom trake sa čičak pričvršćenjem
- 5 Čeona traka
- 6 Univerzalni adapter
- 7 Traka sa čičak pričvršćenjem (2x)
- 8 Držač za cijev
- 9 Zaštitna torbica
- 10 Pokazivač rada i stanja napunjenosti
- 11 Prekidač za uključivanje/isključivanje
- 12 Adapter aku-baterije
- 13 Raspršna ploča
- 14 Aku-baterija 14,4 V (Li-ion) ili 18 V (Li-ion) *
- 15 Tipka za deblokadu aku-baterije *
- 16 Poluga za deblokiranje
- 17 Gumeni prsten (2x)

*Prikazan ili opisan pribor ne pripada standardnom opsegu isporuke. Potpuni pribor možete naći u našem programu pribora.

Tehnički podaci

Akumulatorska svjetiljka	PML LI	
Kataloški br.		3 603 J74 300
Nazivni napon ¹⁾	V=	14,4/18,0
Trajanje svjetla cca. ¹⁾	h	4,0/6,5
Radna temperatura	°C	-10 ... +40
Težina ²⁾	g	250

1) Ovisno od korištenog aku-paketa (1,3/1,5 Ah)

2) Adapter aku-baterije, labudi vrat i glava svjetiljke

Molimo pridržavajte se kataloškog broja sa tipske pločice vaše akumulatorske svjetiljke. Trgovačke oznake pojedinih akumulatorskih svjetiljki mogu varirati.

Montaža

Stavljanje i vađenje aku-baterije (vidjeti sliku A)

Stavljanje aku-baterije

- ▶ **Koristite samo originalne Bosch Li-ionske aku-baterije sa naponom navedenim na tipskoj pločici vaše akumulatorske svjetiljke.** Uporaba drugih aku-baterija može dovesti do ozljeda i opasnosti od požara.

Uvucite napunjenu aku-bateriju **14** u adapter aku-baterije **12**. Kod toga pazite da se aku-baterija ugradi u ispravan položaj i da tipka za deblokiranje **15** osjetno uskoči u adapter aku-baterije **12**.

Vađenje aku-baterije

Za vađenje aku-baterije **14** pritisnite tipku za deblokiranje **15** i izvucite aku-bateriju prema natrag iz akumulatorske svjetiljke. **Kod toga ne koristite silu.**

Adapter aku-baterije (vidjeti sliku B)

- ▶ **Montirajte dijelove na svjetiljku samo dok aku-baterija 14 nije umetnuta.**

Napomena: Kada kompletno montiranu akumulatorsku svjetiljku sa aku-baterijom uvučete u punjač, akumulatorska svjetiljka će se automatski deaktivirati.

Sa adapterom aku-baterije **12** glavu svjetiljke sa labuđim vratom možete spojiti u stacionarnu svjetiljku ili sa spojnim kabelom na univerzalnom adapteru u čeonu svjetiljku ili na držač za cijev u reflektor.

Podnožje labuđeg vrata **2** ili spojni kabel **3** spojite sa adapterom aku-baterije **12**. **Ne potežite za kabel!**

Na adapteru aku-baterije **12** nalazi se i prekidač za uključivanje/isključivanje **11**, kao i pokazivač rada i stanja napunjenosti **10**, koji će svijetliti zeleno čim se aku-baterija umetne i akumulatorska svjetiljka uključi. Kod kapaciteta aku-baterije ispod 25 % upalit će se crveni pokazivač.

Spremanje u zaštitnu torbicu (vidjeti slike C–D)

U zaštitnu torbicu **9** može se spremi aku-baterija **14** zajedno sa adapterom aku-baterije **12**. Kod toga adapter aku-baterije smjestite tako da se prekidač za uključivanje/isključivanje **11** može posluživati iza simbola na torbici. Spojni kabel **3** možete provući kroz prorez u torbici.

Zaštitnu torbicu **9** možete sa omčom na stražnjoj strani pričvrstiti na vaš remen ili pomoću trake sa čičak pričvršćenjem pričvrstiti na neki proizvoljni predmet.

Montaža u stacionarnu svjetiljku (vidjeti slike B i E)

Sa labuđim vratom **2** možete od akumulatorske svjetiljke načiniti stacionarnu svjetiljku.

- Pomaknite podnožje labuđeg vrata uzduž vodećih žlijebova u položaj fiksiranja na adapteru aku-baterije **12**, dok ne uskoči u svoje sjedište.
- Pomaknite glavu svjetiljke **1** u labuđi vrat **2**, dok ne uskoči u svoje sjedište.
- Utaknite utikač kabela iz labuđeg vrata **2** u utičnicu na glavi svjetiljke **1**.
- Umetnite jednu aku-bateriju (vidjeti „Stavljanje aku-baterije“, stranica 96).

Skidanje glave svjetiljke (vidjeti sliku F)

Najprije isključite akumulatorsku svjetiljku i izvadite aku-bateriju. Za skidanje glave svjetiljke **1** uklonite kabel, povucite ručicu za deblokiranje **16** malo prema gore i odmaknite glavu svjetiljke prema natrag od komponente.

Montaža sa držačem za cijev (vidjeti slike B i G)

Sa cijevnim držačem **8** možete akumulatorske svjetiljke pričvrstiti na cijevi, ograde, šatorske motke, ili slično.

Za optimalno usmjeravanje svjetlosnog snopa, držač za cijev se može do 12,5° zakretati u desno ili lijevo.

Montaža sa čeonom trakom (vidjeti sl. B i H)

Sa univerzalnim adapterom **6** i čeonom trakom **5**, akumulatorsku svjetiljku koristiti kao čeonu svjetiljku.

Univerzalni adapter **6** se može nagnuti za optimalno usmjeravanje svjetlosnog snopa.

Univerzalni adapter sa trakom sa čičak pričvršćenjem (vidjeti slike B i I)

Sa univerzalnim adapterom i trakom sa čičak pričvršćenjem akumulatorsku svjetiljku možete koristiti na proizvoljnom mjestu.

Univerzalni adapter **6** se može nagnuti za optimalno usmjeravanje svjetlosnog snopa.

Rad

Puštanje u rad

Uključivanje/isključivanje

Za **uključivanje** akumulatorske svjetiljke pritisnite prekidač za uključivanje/isključivanje **11**.

Upute za rad

Raspršna ploča (vidjeti sliku J)

Sa raspršnom pločom **13** možete raspršiti svjetlo kada se npr. akumulatorska svjetiljka želi koristiti kao svjetiljka za čitanje.

Održavanje i servisiranje

Održavanje i čišćenje

Ako aku-baterija nije više radno sposobna, molimo obratite se ovlaštenom servisu za Bosch električne alate.

Akumulatorska svjetiljka ne zahtjeva održavanje i ne sadrži dijelove koji se moraju zamijeniti ili održavati.

Plastičnu ploču akumulatorske svjetiljke čistite samo sa suhom mekom krpom, kako bi se izbjeglo njeno oštećenje. Za to ne koristite sredstva za čišćenje ili otapala.

Ako bi akumulatorska svjetiljka unatoč brižljivih postupaka izrade i ispitivanja ipak prestala raditi, popravak treba prepustiti ovlaštenom servisu za Bosch električne alate.

Kod svih povratnih upita i naručivanja rezervnih dijelova molimo neizostavno navedite 10-znamenasti kataloški broj sa tipske pločice akumulatorske svjetiljke.

Servis za kupce i savjetovanje kupaca

Naš servis će odgovoriti na vaša pitanja o popravku i održavanju vašeg proizvoda, kao i o rezervnim dijelovima. Crteže u rastavljenom obliku i informacije o rezervnim dijelovima možete naći i na našoj adresi:

www.bosch-pt.com

Tim Bosch savjetnika za kupce rado će odgovoriti na vaša pitanja o kupnji, primjeni i podešavanju proizvoda i pribora.

Hrvatski

Robert Bosch d.o.o
Kneza Branimira 22
10040 Zagreb
Tel.: +385 (01) 295 80 51
Fax: +386 (01) 5193 407

Transport

- ▶ **Prije svih radova na akumulatorskoj svjetiljci (npr. montaža, održavanje, itd.), kao i prije transporta i spremanja, iz nje treba izvaditi aku-bateriju.**

Aku-bateriju pošaljite samo ako je kućište neoštećeno. Obljepite otvorene kontakte i aku-bateriju zapakirajte tako da se ne može pomicati u ambalaži.

Kod slanja Li-ionskih aku-baterija može se pojaviti obveza označavanja. Molimo pridržavajte se kod toga važećih propisa.

Zbrinjavanje

Akumulatorske svjetiljke ne bacajte u kućni otpad!

Neuporabivu akumulatorsku svjetiljku, pribor i ambalažu trebate predati na ekološki prihvatljivu ponovnu uporabu.

Samo za zemlje EU:



Prema Europskim smjernicama 2002/96/EG za električne i elektroničke stare uređaje, neuporabive akumulatorske svjetiljke i prema Smjernicama 2006/66/EG neispravne ili istrošene aku-baterije moraju se odvojeno sakupljati i dovesti na ekološki prihvatljivo recikliranje.

Aku-baterije/baterije:



Li-ion: Molimo pridržavajte se uputa u poglavlju „Transport“ na stranici 98.

Zadržavamo pravo na promjene.

Ohutusnõuded



Kõik ohutusnõuded ja juhised tuleb läbi lugeda. Ohutusnõuete ja juhiste eiramise tagajärjeks võib olla elektrilööök, tulekahju ja/või rasked vigastused.

- ▶ **Lugege läbi kõik akuga või elektrilise tööriistaga, mille juurde aku kuulub, kaasasolevad juhised ja ohutusnõuded.**
- ▶ **Akulambi käsitsemisel olge hoolikas.** Akulamp tekitab tugevat kuumust, mis põhjustab suure tulekahju- ja plahvatusohtu.
- ▶ **Ärge kasutage akulampi plahvatusohtlikus keskkonnas.**
- ▶ **Pärast akulambi automaatset väljalülitamist ärge vajutage enam lülile (sisse/välja).** Aku võib kahjustuda.
- ▶ **Ärge suunake valguskiirt inimeste ega loomade peale ja ärge vaadake ise valguskiire sisse ka mitte suurema vahemaa tagant.**
- ▶ **Kasutage üksnes Boschi originaalvarvikuid.**
- ▶ **Kui akulamp põleb, ärge katke lambi pead kinni.** Lambi pea soojeneb lambi põlemise ajal ning kogunev kuumus võib tekitada põletusi.
- ▶ **Ärge kasutage akulampi liikluses.** Akulamp ei ole ette nähtud valgustamiseks liikluses.



TÄHELEPANU! Ärge suunake oma pilku pikemaks ajaks valguskiire poole. Optiline kiirgus võib Teie silmi kahjustada.

- ▶ **Kasutage akulambis ainult ettenähtud akut.** Teiste akude kasutamine võib põhjustada vigastusi ja tulekahju ohtu.
- ▶ **Kasutage üksnes Boschi liitium-ioon-akut pingega 14,4 V või 18 V.** Muude akude, nt järeletehtud või parandatud akude või teiste tootjate akude kasutamine põhjustab plahvatuse ja varalise kahju ohtu.

Tööpõhimõtte kirjeldus

Seadme osad

Akulambi osade numeratsiooni aluseks on jooniste leheküljel toodud numbrid.

- 1 Lambi pea
- 2 Lambi kael
- 3 Ühendusjuhe
- 4 Kinnitusklamber koos juhtme- ja takjapaelajuhikuga
- 5 Otsmikupael
- 6 Universaaladapter
- 7 Takjapael (2x)
- 8 Toruhoidik
- 9 Kaitsekott
- 10 Töötamise ja laetuse astme indikaatortuli
- 11 Lülit (sisse/välja)
- 12 Akuadapter
- 13 Hajutamisketas
- 14 Aku 14,4 V (Li-ioon) või 18 V (Li-ioon)*
- 15 Aku vabastusklahv*
- 16 Vabastushoob
- 17 Kummitihend (2x)

*Tarnekomplekt ei sisalda kõiki kasutusjuhendis olevatel joonistel kujutatud või kasutusjuhendis nimetatud lisatarvikuid. Lisatarvikute täieliku loetelu leiate meie lisatarvikute kataloogist.

Tehnilised andmed

Akulamp	PML LI	
Tootenumbr		3 603 J74 300
Nimipinge ¹⁾	V=	14,4/18,0
Põlemisaeg ca ¹⁾	h	4,0/6,5
Töötemperatuur	°C	-10 ... +40
Kaal ²⁾	g	250

1) Sõltuvalt kasutatud akust (1,3/1,5 Ah)

2) Akuadapter, lambi kael ja lambi pea

Pöörake palun tähelepanu akulambi andmesildil toodud tootenumbrile. Akulampide kaubanduslik tähistus võib olla erinev.

Montaaž

Aku paigaldamine ja eemaldamine (vt joonist A)

Aku paigaldamine

- ▶ **Kasutage üksnes Boschi originaal-liitium-ioon-akusid, mille pingele vastab akulambi andmesildil toodud pingele.** Teiste akude kasutamine võib põhjustada vigastusi ja tulekahju ohtu.

Lükake laetud aku **14** akuadapterisse **12**.

Veenduge, et asetate aku õigesti asendisse, ja et vabastusklahv **15** fikseerub akuadapteris **12** tuntuvalt kohale.

Aku eemaldamine

Aku **14** eemaldamiseks vajutage vabastusklahvile **15** ja tõmmake aku akulambist suunaga taha välja. **Ärge rakendage seejuures jõudu.**

Akuadapter (vt joonist B)

- ▶ **Pange akulambi detailid kokku ajal, mil aku 14 ei ole veel paigaldatud.**

Märkus: Kui asetate täielikult kokkupandud akulambi koos akuga akulaadijasse, lülitub akulamp automaatselt välja.

Akuadapterit **12**, lambi pead ja kaela kasutades saate laua- või põrandalambi, ühendusjuhet ja universaaladapterit kasutades otsmikulambi ja toruhoidikut kasutades prožektorit.

Ühendage lambi kaela **2** või ühendusjuhtme **3** sokkel akuadapteriga **12**. **Ärge tõmmake juhtmest!**

Akuadapteri **12** peal on ka lüliti (sisse-/välja) **11** ning töötamise ja laetuse astme indikaatorituli **10**, mis süttib rohelise tulega kohe pärast aku paigaldamist ja akulambi sisselülitamist. Kui aku mahtuvus on langenud alla 25 %, süttib indikaator punase tulega.

Säilitamine kaitsekotis (vt jooniseid C – D)

Kaitsekotis **9** võite akut **14** hoida koos akuadapteriga **12**. Asetage akuadapter nii, et saate käsitseda koti peal oleva sümboli taga paiknevat lüliti (sisse-/välja) **11**. Ühendusjuhtme **3** saate viia läbi kotis oleva ava.

Kaitsekoti **9** saate koti tagaküljel oleva aasa abil kinnitada vööle või takjapaela abil mis tahes eseme külge.

Kokkupanek laua- või põrandalambiks (vt joonised B ja E)

Kaela **2** kasutades saate akulambi muuta laua- või põrandalambiks.

- Lükake kaela sokkel piki juhtsooni akuadapteri **12** lukustuspeassa, kuni see fikseerub kohale.
- Kinnitage lambi pea **1** lambi kaela **2** külge.
- Ühendage lambi kaelast **2** tuleva juhtme pistik lambi pea **1** peassa.
- Paigaldage aku (vt „Aku paigaldamine“, lk 100).

Lambi pea eemaldamine (vt joonist F)

Lülitage akulamp kõigepealt välja ja eemaldage aku. Lambi pea **1** mahavõtmiseks eemaldage ühendusjuhe, tõmmake vabastushooba **16** kergelt üles ja lükake lambi pea taha.

Kokkupanek toruhoidikut kasutades (vt jooniseid B ja G)

Toruhoidiku **8** abil saate akulampi kinnitada torude, tellingute jmt külge.

Valgusvoo suunamiseks saab toruhoidikut keerata kuni 12,5° paremale või vasakule.

Kokkupanek otsmikupaela kasutades (vt joonised B ja H)

Universaaladapteri **6** ja otsmikupaela **5** abil saate akulampi kasutada otsmikulambina.

Valgusvoo suunamiseks saab universaaladapterit **6** keerata.

Universaaladapter koos takjapaelaga (vt jooniseid B ja I)

Universaaladapteri ja takjapaela abil saate akulampi kasutada mis tahes kohas.

Valgusvoo suunamiseks saab universaaladapterit **6** keerata.

Kasutus

Seadme kasutuselevõtt

Sisse-/väljalülitus

Akulambi **sisseülitamiseks** suruge lüliti (sisse/välja) **11** üles.

Tööjuhised

Hajutamisketas (vt joonist J)

Hajutamiskettaga **13** saate valgusvoogu hajutada, kui soovite akulampi kasutada nt lugemislambina.

Hooldus ja teenindus

Hooldus ja puhastus

Kui aku enam ei tööta, pöörduge palun Boschi elektriliste tööriistade volitatud remonditöökotta.

Akulamp ei vaja hooldust ega sisalda osi, mida tuleb vahetada või hooldada.

Vigastuste vältimiseks puhastage akulambi plastist klaasi üksnes kuiva pehme lapiga. Ärge kasutage puhastusvahendeid ega lahusteid.

Akulamp on hoolikalt valmistatud ja testitud. Kui akulamp sellest hoolimata rikki läheb, tuleb see lasta parandada Boschi elektriliste tööriistade volitatud parandustöökojas.

Järelepärimiste esitamisel ja tagavaraosade tellimisel esitage kindlasti akulambi andmesildil olev 10-kohaline tootenumber.

Müüjijärgne teenindus ja nõustamine

Müügiesindajad annavad vastused toote paranduse ja hooldusega ning varuosadega seotud küsimustele. Joonised ja lisateabe varuosade kohta leiate ka veebiaadressilt:

www.bosch-pt.com

Boschi müügiesindajad nõustavad Teid toodete ja lisatarvikute ostmise, kasutamise ja seadistamisega seotud küsimustes.

Eesti Vabariik

Mercantile Group AS

Boschi elektriliste käsitööriistade remont ja hooldus

Pärnu mnt. 549

76401 Saue vald, Laagri

Tel.: + 372 (0679) 1122

Fax: + 372 (0679) 1129

Transport

- ▶ **Enne mis tahes tööde tegemist akulambi kallal (nt kokkupanek, hooldus vmt), samuti enne lambi transporti ja hoiulepanekut võtke aku lambist välja.**

Saatke akusid postiga vaid siis, kui korpus on vigastusteta. Katke lahtised kontaktid teibiga ja pakkige aku nii, et see ei saaks pakendis liikuda. Li-ioon-akude saatmisel võib osutuda vajalikuks pakendi asjaomane märgistamine, järgige kehtivaid eeskirju.

Kasutuskõlbmatuks muutunud seadmete käitlus

Ärge visake akulampe olmejäätmete hulka!

Akulamp, lisatarvikud ja pakend tuleb keskkonnasäästlikult ringlusse võtta.

Üksnes EL liikmesriikidele:



Vastavalt Euroopa Liidu direktiivile 2002/96/EÜ elektri- ja elektroonikaseadmete jäätmete kohta ja vastavalt direktiivile 2006/66/EÜ tuleb kasutusressursi ammendanud akulambid ning

defektsed või kasutusressursi ammendanud akud/patareid eraldi kokku koguda ja keskkonnasäästlikult korduskasutada.

Akud/patareid:

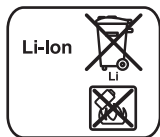

Li-ioon:

Järgige palun juhiseid punktis „Transport“, lk 102.

Tootja jätab endale õiguse muudatuste tegemiseks.

Drošības noteikumi



Uzmanīgi izlasiet visus drošības noteikumus. Šeit sniegto drošības noteikumu un norādījumu neievērošana var izraisīt aizdegšanos un būt par cēloni elektriskajam triecienam vai nopietnam savainojumam.

- ▶ **Lūdzam izlasīt un ievērot visus drošības noteikumus un norādījumus, kas tiek piegādāti kopā ar akumulatoru vai elektroinstrumentu, ar kuru kopā ir ticis piegādāts akumulators.**
- ▶ **Ievērojiet piesardzību, rikojoties ar akumulatora apgaismošanas lampām.** Akumulatora apgaismošanas lampās veidojas liels siltuma daudzums, radot aizdegšanās un sprādziena briesmas.
- ▶ **Nelietojiet akumulatora apgaismošanas lampu vietās ar paaugstinātu sprādzienbīstamību.**
- ▶ **Pēc akumulatora apgaismošanas lampas automātiskas izslēgšanās nemēģiniet to no jauna ieslēgt, nospiežot ieslēdzēju.** Pretējā gadījumā akumulators var tikt bojāts.
- ▶ **Nevērsiet gaismas staru uz cilvēkiem vai dzīvniekiem un neskatieties gaismas starā pat no liela attāluma.**
- ▶ **Izmantojiet vienīgi Bosch oriģinālos piederumus.**
- ▶ **Nenosedziet apgaismojošo galvu laikā, kad akumulatora apgaismošanas lampa darbojas.** Lampas darbības laikā tās apgaismojošā galva silst un var izraisīt apdegumus, ja izdalītais siltums netiek aizvadīts un uzkrājas.
- ▶ **Nelietojiet akumulatora apgaismošanas lampu, piedaloties ielu satiksmē.** Akumulatora apgaismošanas lampu nav atļauts lietot ielu satiksmes regulēšanai.



UZMANĪBU! Ilgstoši neskatieties gaismas starā. Optiskais starojums var būt kaitīgs acīm.

- ▶ **Lietojiet vienīgi akumulatorus, kas paredzēti akumulatora apgaismošanas lampai.** Citu akumulatoru lietošana var būt par cēloni savainojumiem vai izraisīt aizdegšanos.

- ▶ **Lietojiet vienīgi Bosch oriģinālos litija-jonu akumulatorus ar spriegumu 14,4 V vai 18 V.** Lietojot citus akumulatorus, piemēram, pakalpinātājus un atjaunos vai citās firmās ražotus akumulatorus, tie var eksplodēt, radot savainojumus un materiālo vērtību bojājumus.

Funkciju apraksts

Attēlotās sastāvdaļas

Attēloto sastāvdaļu numerācija atbilst numuriem akumulatora apgaismošanas lampas attēlā, kas parādīts ilustratīvajā lappusē.

- 1 Apgaismojošā galva
- 2 Lokans kāts
- 3 Savienojošais kabelis
- 4 Aizdare ar kabeļa un mikroāķu materiāla turētāju
- 5 Pieres lente
- 6 Universālais adapters
- 7 Mikroāķu materiāla lente (2x)
- 8 Turētājs stiprināšanai uz caurules
- 9 Aizsargsoma
- 10 Ieslēgšanas un uzlādes pakāpes indikators
- 11 Ieslēdzējs
- 12 Akumulatora adapters
- 13 Izklīdes disks
- 14 Akumulators ar spriegumu 14,4 V (litija-jonu) vai 18 V (litija-jonu)*
- 15 Fiksējošais taustiņš akumulatora izņemšanai*
- 16 Fiksējošā svira
- 17 Gumijas gredzens (2x)

*Šeit attēlotie vai aprakstītie piederumi neietilpst standarta piegādes komplektā. Pilns pārskats par izstrādājuma piederumiem ir sniegts mūsu piederumu katalogā.

Tehniskie parametri

Akumulatora apgaismošanas lampa		PML LI
Izstrādājuma numurs		3 603 J74 300
Nominālais spriegums ¹⁾	V=	14,4/18,0
Apgaismošanas ilgums, apt. ¹⁾	st.	4,0/6,5
Darba temperatūra	°C	-10 ... +40
Svars ²⁾	g	250

1) Atkarībā no izmantojamā akumulatora (1,3 vai 1,5 Ah)

2) Akumulatora adapters, lokanais kāts un apgaismojošā galva

Lūdzam ņemt vērā izstrādājuma numuru, kas norādīts uz akumulatora apgaismošanas lampas marķējuma plāksnītes. Atsevišķām apgaismošanas lampām tirdzniecības apzīmējums var mainīties.

Montāža

Akumulatora pievienošana un atvienošana (attēls A)

Akumulatora ievietošana

- ▶ Lietojiet tikai oriģinālos Bosch litija-jonu akumulatorus ar spriegumu, kas norādīts akumulatora apgaismošanas lampas marķējuma plāksnītē. Citu akumulatoru lietošana var izraisīt aizdegšanos un būt par cēloni nopietnam savainojumam.

Iebīdīet uzlādētu akumulatoru **14** akumulatora adapterā **12**. Sekojiet, lai akumulators tiktu ievietots pareizā stāvoklī un lai tā fiksējošais taustiņš **15** fiksētos akumulatora adapterā **12** ar skaidri sadzirdamu klikšķi.

Akumulatora izņemšana

Lai izņemtu akumulatoru **14**, nospiediet fiksējošo taustiņu **15** un izvelciet akumulatoru no apgaismošanas lampas virzienā uz aizmuguri. **Nelietojiet šim nolūkam pārāk lielu spēku.**

Akumulatora adapters (attēls B)

- ▶ **Veiciet akumulatora apgaismošanas lampas sastāvdaļu montāžu tikai tad, ja tajā nav ievietots akumulators 14.**

Piezīme. Ja pilnīgi samontēta akumulatora apgaismošanas lampa kopā ar akumulatoru tiek iebīdīta uzlādes ierīcē, lampa automātiski deaktivizējas.

Apgaismošanas galvu ar lokanā kāta palīdzību var savienot ar akumulatora adapteru **12**, šādi pārveidojot par stacionāru lampu; bez tam to ar savienojošo kabeli var pievienot universālajam adateram un izmantot kā pieres lampu vai arī pārveidot par prožektoru, izmantojot turētāju stiprināšanai uz caurules.

Savienojiet lokanā kāta **2** vai savienojošā kabeļa **3** cokuļu ar akumulatora adapteru **12**. **Nevelciet un neraujiet aiz kabeļa!**

Uz akumulatora adaptera **12** atrodas ieslēdzējs **11**, kā arī ieslēgšanas un uzlādes pakāpes indikators **10**, kas deg zaļā krāsā, tiklīdz akumulatora apgaismošanas lampā ir ievietots akumulators un lampa tiek ieslēgta. Ja akumulatorā uzkrātā enerģija kļūst mazāka par 25 %, indikators iedegas sarkanā krāsā.

Uzglabāšana aizsargsomā (attēli C – D)

Aizsargsomā **9** var uzglabāt akumulatoru **14** kopā ar akumulatora adapteru **12**. Šim nolūkam novietojiet akumulatora adapteru tā, lai ieslēdzējs **11** atrastos aiz simbola uz aizsargsomas un to varētu bez grūtībām ieslēgt un izslēgt. Savienojošo kabeli **3** var izvilkēt caur izgriezumu aizsargsomā.

Aizsargsomu **9** var ar otrādi apgrieztu lenti piestiprināt pie jostas vai ar mikroāķu materiāla lentes palīdzību nostiprināt uz jebkura priekšmeta.

Montāža stacionāras lampas veidā (attēli B un E)

Izmantojot lokano kātu **2**, akumulatora apgaismošanas lampu var pārveidot par stacionāru lampu.

- Iebīdīet lokanā kāta cokolu pa vadotnes rievām akumulatora adaptera **12** stiprinājumā, līdz tas tur fiksējas.
- Uzbīdīet apgaismojošo galvu **1** uz lokanā kāta **2** stiprinājuma, līdz tā fiksējas.
- Pievienojiet lokanā kāta **2** kabeļa kontaktspraudni apgaismojošās galvas **1** kontaktligzdai.
- Pievienojiet akumulatoru (skatīt sadaļu „Akumulatora ievietošana“ lappusē 104).

Apgaismojošās galvas noņemšana (attēls F)

Vispirms izslēdziet akumulatora apgaismošanas lampu un izņemiet akumulatoru. Lai noņemtu apgaismojošo galvu **1**, atvienojiet no tās kabeļa kontaktspraudni, tad nedaudz pavelciet augšup fiksējošo sviru **16** un novelciet apgaismojošo galvu no stiprinājuma virzienā uz aizmuguri.

Montāža, izmantojot turētāju stiprināšanai uz caurules (attēli B un G)

Izmantojot turētāju stiprināšanai uz caurules **8**, akumulatora apgaismošanas lampu var nostiprināt uz caurulēm, margām, telts stieņiem u.c. līdzīgiem priekšmetiem.

Lai vērstu gaismas staru vēlamajā virzienā, turētāju var pagriezt par leņķi līdz 12,5° pa labi vai pa kreisi.

Montāža, izmantojot pieres lenti (attēli B un H)

Ar universālo adapteru **6** un pieres lenti **5** akumulatora apgaismošanas lampu var pārveidot izmantošanai kā pieres lampu.

Lai panāktu optimālu gaismas stara virzienu, universālo adapteru **6** var noliekt uz sāniem.

Montāža, izmantojot universālo adapteru un mikroāķu materiāla lenti (attēli B un I)

Izmantojot universālo adapteru un mikroāķu materiāla lenti, akumulatora apgaismošanas lampu var nostiprināt uz kviena priekšmeta.

Lai panāktu optimālu gaismas stara virzienu, universālo adapteru **6** var noliekt uz sāniem.

Lietošana

Uzsākot lietošanu

Ieslēgšana un izslēgšana

Lai **ieslēgtu** akumulatora apgaismošanas lampu, nospiediet ieslēdzēju **11**.

Norādījumi darbam

Izkliedes disks (attēls J)

Lietojot izkliedes disku **13**, akumulatora apgaismošanas lampas veidoto gaismas staru iespējams izkliedēt, piemēram, tad, ja lampa jāizmanto lasīšanai.

Apkalpošana un apkope

Apkalpošana un tīrīšana

Ja akumulators ir nolietojies, nogādājiet to firmas Bosch pilnvarotā elektroinstrumentu remonta darbnīcā.

Akumulatora apgaismošanas lampai nav nepieciešama apkalpošana, un tā nesatur daļas, kam būtu vajadzīga apkalpošana vai kas būtu nomaināmas.

Lai izvairītos no bojājumiem, tīriet akumulatora apgaismošanas lampas plastmasas disku vienīgi ar sausu, mīkstu audumu. Nelietojiet tīrīšanas līdzekli vai šķīdinātāju.

Ja, neraugoties uz augsto izgatavošanas kvalitāti un rūpīgo pēcražošanas pārbaudi, akumulatora apgaismošanas lampa tomēr sabojājas, nepieciešamais remonts jāveic Bosch pilnvarotā elektroinstrumentu remonta darbnīcā.

Pieprasot konsultācijas un pasūtīt rezerves daļas, lūdzam noteikti uzrādīt desmitzīmju pasūtījuma numuru, kas nolasāms uz akumulatora apgaismošanas lampas marķējuma plāksnītes.

Tehniskā apkalpošana un konsultācijas klientiem

Klientu apkalpošanas dienests atbildēs uz Jūsu jautājumiem par izstrādājumu remontu un apkalpošanu, kā arī par to rezerves daļām. Kopsalikuma attēlus un informāciju par rezerves daļām var atrast arī interneta vietnē:

www.bosch-pt.com

Bosch klientu konsultāciju grupa centīsies Jums palīdzēt vislabākajā veidā, atbildot uz jautājumiem par izstrādājumu un to piederumu iegādi, lietošanu un regulēšanu.

Latvijas Republika

Robert Bosch SIA
Bosch elektroinstrumentu servisa centrs
Dzelzavas ielā 120 S
LV-1021 Rīga
Tālr.: + 371 67 14 62 62
Telefakss: + 371 67 14 62 63
E-pasts: service-pt@lv.bosch.com

Transportēšana

- **Pirms jebkuras darbības ar akumulatora apgaismošanas lampu (pirms tās montāžas, apkalpošanas u. t. t.), kā arī lampas transportēšanas un uzglabāšanas laikā izņemiet no tās akumulatoru.**

Pārsūtiet akumulatoru tikai tad, ja tā korpuss nav bojāts. Aizlīmējiet vaļējos akumulatora kontaktus un iesaiņojiet akumulatoru tā, lai tas iesaiņojumā nepārvietotos.

Pārsūtot litija-jonu akumulatorus, sūtītājs ir atbildīgs par pareizu sūtījuma marķēšanu, tāpēc lūdzam šajā ziņā ievērot nacionālos noteikumus un priekšrakstus.

Atbrīvošanās no nolietotajiem izstrādājumiem

Neizmetiet akumulatora apgaismošanas lampas sadzīves atkritumu tvērnē!

Nolietotās akumulatora apgaismošanas lampas, to piederumi un iesaiņojuma materiāli jāsavāc un jānogādā otrreizējai pārstrādei apkārtējai videi nekaitīgā veidā.

Tikai ES valstīm



Atbilstoši Eiropas Savienības direktīvai 2002/96/EK par nolietotajām elektriskajām un elektroniskajām ierīcēm, lietošanai nederīgās akumulatora apgaismošanas lampas, kā arī, atbilstoši direktīvai 2006/66/EK, bojātie vai nolietotie akumulatori un baterijas jāsavāc atsevišķi un jānogādā otrreizējai pārstrādei apkārtējai videi nekaitīgā veidā.

Akumulatori un baterijas



Litija-jonu akumulatori

Lūdzam ievērot sadaļā „Transportēšana“ (lappuse 106) sniegtos norādījumus.

Tiesības uz izmaiņām tiek saglabātas.

Saugos nuorodos



Perskaitykite visas šias saugos nuorodas ir reikalavimus. Jei nepaisysite žemiau pateiktų saugos nuorodų ir reikalavimų, gali trenkti elektros smūgis, kilti gaisras ir galite sunkiai susižaloti arba sužaloti kitus asmenis.

- ▶ **Prašome perskaityti visas saugos nuorodas ir taisykles, kurios buvo pridėtos prie akumulatoriaus arba elektrinio įrankio, su kuriuo buvo pristatytas akumulatorius, ir jų laikytis.**
- ▶ **Su akumulatoriniu prožektoriumi elkitės atsargiai.** Akumulatorinis prožektorius smarkiai įkaitina, todėl padidėja gaisro ir sprogoimo pavojus.
- ▶ **Nedirbkite su akumulatoriniu prožektoriumi sprogoje aplinkoje.**
- ▶ **Jeigu akumulatorinis prožektorius išjungiamas automatiškai, įjungimo-išjungimo jungiklio nebespauskite.** Priešingu atveju galite pažeisti akumuliatorių.
- ▶ **Nenukreipkite šviesos srauto į žmones ar gyvūnus ir patys – net ir iš toliau – nežiūrėkite į šviesos srautą.**
- ▶ **Naudokite tik originalią Bosch papildomą įrangą.**
- ▶ **Neuždenkite prožektoriaus galvutės, kai akumulatorinis prožektorius veikia.** Veikiančio prožektoriaus galvutė įkaista ir, susikaupus karščiui, gali nudeginti.
- ▶ **Akumulatorinio prožektoriaus nenaudokite kelių eisme.** Akumulatorinis prožektorius nėra aprobuotas apšvietimui kelių eisme.



DĖMESIO! Nežiūrėkite ilgai į šviesos spindulį. Optinis spinduliavimas gali pakenkti jūsų akims.

- ▶ **Su akumulatoriniu prožektoriumi naudokite tik jam skirtus akumulatorius.** Naudojant kitokius akumulatorius išskyla pavojus susižeisti ir sukelti gaisrą.
- ▶ **Naudokite tik originalius Bosch ličio jonų akumulatorius, kurių įtampa 14,4 V arba 18 V.** Kitokie akumulatoriai, pvz., perdirtinti akumulatoriai, gaminių imitacijos ar kitų gamintojų akumulatoriai, naudojami gali sprogti, sužeisti žmones ir padaryti turtinės žalos.

Funkcijų aprašymas

Pavaizduoti prietaiso elementai

Pavaizduotų prietaiso dalių numeriai atitinka akumulatorinio prožektoriaus schemos numerius.

- 1 Prožektoriaus galvutė
- 2 Lankstus kotas
- 3 Jungiamasis laidas
- 4 Fiksatorius su kreipiamosiomis laidui ir kibijai juostai
- 5 Galvos juosta
- 6 Universalus adapteris
- 7 Kibioji juosta (2x)
- 8 Vamzdžio laikiklis
- 9 Apsauginis krepšys
- 10 Veikimo ir įkrovos indikatorius
- 11 Įjungimo-išjungimo jungiklis
- 12 Akumulatoriaus adapteris
- 13 Stiklas šviesai išsklaidyti
- 14 Akumulatorius 14,4 V (ličio jonų) arba 18 V (ličio jonų)*
- 15 Akumulatoriaus atblokovimo klavišas*
- 16 Atblokovimo svirtelė
- 17 Guminis žiedas (2x)

*Pavaizduoti ar aprašyti priedai į tiekiamą standartinį komplektą neįeina. Visą papildomą įrangą rasite mūsų papildomos įrangos programoje.

Techniniai duomenys

Akumulatorinis prožektorius	PML LI	
Gaminio numeris		3 603 J74 300
Nominalioji įtampa ¹⁾	V=	14,4/18,0
Švietimo trukmė apie ¹⁾	val.	4,0/6,5
Darbinė temperatūra	°C	-10 ... +40
Masė ²⁾	g	250

1) Priklausomai nuo naudojamų akumuliatorių baterijos (1,3/1,5 Ah)

2) Akumulatoriaus adapteris, lankstus kotas ir prožektoriaus galvutė

Prašome atkreipti dėmesį į jūsų akumulatorinio prožektoriaus firminėje lentelėje nurodytą gaminio numerį. Kai kurių akumuliatorių prožektorių prekybiniai pavadinimai gali skirtis.

Montavimas

Akumulatoriaus įdėjimas ir išėmimas (žiūr. pav. A)

Akumulatoriaus įdėjimas

- ▶ **Naudokite tik originalius Bosch ličio jonų akumulatorius, kurių įtampa atitinka jūsų akumulatorinio prožektoriaus firminėje lentelėje nurodytą įtampą.** Naudojant kitokius akumulatorius iškyla pavojus susižeisti ir sukelti gaisrą.

Įkrautą akumulatorių **14** įstatykite į akumulatoriaus adapterį **12**. Stebėkite, kad akumulatorių įstatytumėte tinkama padėtimi. Turite jausti, kaip akumulatoriaus fiksavimo klavišas **15** įsistato į akumulatoriaus adapterį **12**.

Akumulatoriaus išėmimas

Norėdami išimti akumulatorių **14**, spauskite akumulatoriaus fiksavimo klavišą **15** ir traukite akumulatorių atgal iš akumulatorinio prožektoriaus. **Traukdami nenaudokite jėgos.**

Akumulatoriaus adapteris (žiūr. pav. B)

- ▶ **Sudedamąsias dalis prie prožektoriaus tvirtinkite tik tada, kai akumulatorius 14 neįstatytas.**

Nuoroda: Jei sumontuotą akumulatorinį prožektorių su akumulatoriumi įstatote į kroviklį, tai akumulatorinis prožektorius automatiškai išjungiamas.

Naudodamiesi akumulatoriaus adapteriu **12**, prožektoriaus galvutę sujungę su lanksčiu kotu, gausite pastatomąjį šviestuvą, arba su jungiamuoju laidu prijungę prie universaliojo adapterio – ant galvos tvirtinamą prožektorių, o prie vamzdžio laikiklio – žibintą.

Lankstaus koto **2** arba jungiamojo laido **3** kištuką įstatykite į akumulatoriaus adapterį **12**. **Netraukite už laido!**

Ant akumulatoriaus adapterio **12** taip pat yra įjungimo-išjungimo jungiklis **11** bei veikimo ir įkrovos indikatorius **10**, kuris užsidega žaliai, kai tik įstatomas akumulatorius ir įjungiamas akumulatorinis prožektorius. Kai akumulatoriaus įkrova mažesnė kaip 25 %, indikatorius pradeda degti raudonai.

Laikymas apsauginiame krepšyje (žr. C–D pav.)

Apsauginiame krepšyje **9** akumulatorių **14** galite laikyti kartu su akumulatoriaus adapteriu **12**. Akumulatoriaus adapteris turi būti tokioje padėtyje, kad galėtumėt valdyti įjungimo-išjungimo jungiklį **11** už simbolio ant krepšio. Jungiamąjį laidą **3** galite prvesti per krepšyje esančią išpjovą.

Apsauginį krepšį **9**, prie užpakalinės jo pusės pritvirtinę kilpą, galite pakabinti ant diržo arba naudodamiesi kibija juosta, – prie bet kokių daiktų.

Pastatomojo šviestuvo montavimas (žr. B pav. E)

Akumulatorinį prožektorių pritvirtinę prie lankstaus koto **2**, turėsite pastatomąjį šviestuvą.

- Lankstaus koto kištuką stumkite kreipiamaisiais grioveliais į fiksatorių **12**, esantį ant akumulatoriaus adapterio, kol jis užsifiksuos.
- Įstatykite prožektoriaus galvutę **1** į lankstų kotą **2**, kol ji užsifiksuos.
- Iš lankstaus koto **2** einančio laido kištuką įstatykite į prožektoriaus galvutėje **1** esančią įvorę.
- Įstatykite akumulatorių (žr. „Akumulatoriaus įdėjimas“, 108 psl.).

Prožektoriaus galvutės nuėmimas (žiūr. pav. F)

Pirmiausia išjunkite akumulatorinį prožektorių ir išimkite akumulatorių. Norėdami nuimti prožektoriaus galvutę **1**, atjunkite laidą, šiek tiek į viršų pakelkite atblokovimo svirtelę **16** ir nuimkite prožektoriaus galvutę, traukdami nuo jungiamosios dalies atgal.

Montavimas su vamzdžio laikikliu (žr. pav. B ir G)

Su vamzdžių laikikliu **8** akumulatorinį prožektorių galite pritvirtinti prie vamzdžių, turėklų, palapinės strypų ir kt.

Norint šviesos srautą nukreipti optimalia kryptimi, vamzdžio laikiklį galima palenkti į dešinę arba į kairę 12,5° kampų.

Montavimas su galvos juosta (žr. pav. B ir H)

Naudodamiesi universaliu adapteriu **6** ir galvos juosta **5**, akumuliatorinį prožektorių galite naudoti kaip galvos prožektorių.

Norint šviesos srautą nukreipti optimalia kryptimi, universalų adapterį **6** galima pakreipti.

Universalus adapteris su kibiaja juosta (žr. pav. B ir I)

Naudodamiesi universaliu adapteriu ir kibiaja juosta, akumuliatorinį prožektorių galite pritvirtinti bet kurioje vietoje.

Norint šviesos srautą nukreipti optimalia kryptimi, universalų adapterį **6** galima pakreipti.

Naudojimas

Paruošimas naudoti

Ijungimas ir išjungimas

Norėdami akumuliatorinį prožektorių **įjungti**, paspauskite įjungimo-išjungimo jungiklį **11**.

Darbo patarimai

Stiklas šviesai išsklaidyti (žiūr. pav. J)

Naudodamiesi stiklu šviesai išsklaidyti **13**, galite išsklaidyti šviesą naudodami akumuliatorinį prožektorių kaip skaitymo lempą ar pan.

Priežiūra ir servisas

Priežiūra ir valymas

Jei akumuliatorius neveikia, prašome kreiptis į Bosch įgaliotą klientų aptarnavimo tarnybą.

Akumuliatoriniam prožektoriumi techninės priežiūros nereikia, jame nėra dalių, kurias reiktų keisti ar atlikti techninę priežiūrą.

Akumuliatorinio prožektoriaus plastiko stiklą, kad jo nepažeistumėte, valykite sausu, minkštu skudurėliu. Nenaudokite valymo priemonių ir tirpiklių.

Jei, nepaisant kruopščios gamybos ir patikrinimo, akumuliatorinis prožektorius sugestų, jo remontas turi būti atliekamas įgaliotose Bosch elektrinių įrankių remonto dirbtuvėse.

Ieškant informacijos ar užsakant atsargines dalis prašome būtinai nurodyti dešimtženklį gaminio numerį, esantį akumuliatorinio prožektoriaus firminėje lentelėje.

Klientų aptarnavimo skyrius ir klientų konsultavimo tarnyba

Klientų aptarnavimo skyriuje gausite atsakymus į klausimus, susijusius su jūsų gaminio remontu, technine priežiūra bei atsarginėmis dalimis. Detalius brėžinius ir informaciją apie atsargines dalis rasite čia:

www.bosch-pt.com

Bosch klientų konsultavimo tarnybos specialistai mielai jums patars gaminių ir papildomos įrangos pirkimo, naudojimo bei nustatymo klausimais.

Lietuva

Bosch įrankių servisas

Informacijos tarnyba: +370 (037) 713350

Įrankių remontas: +370 (037) 713352

Faksas: +370 (037) 713354

El. paštas: service-pt@lv.bosch.com

Transportavimas

- **Prieš pradėdami bet kokius akumuliatorinio prožektoriaus remonto darbus (pvz., montavimo, techninės priežiūros), o taip pat norėdami transportuoti ar sandėliuoti, iš akumuliatorinio prožektoriaus išimkite akumuliatorių.**

Akumuliatorius siųskite tik tada, jei nepažeistas korpusas. Apkljuokite kontaktus ir supakuokite akumuliatorių taip, kad jis pakuotėje nejudėtų. Siunčiant ličio jonų akumuliatorius gali būti privalomas ypatingas ženklavimas. Laikykitės galiojančių nacionalinių taisyklių.

Šalinimas

Nemeskite akumuliatorinių prožektorių į buitinių atliekų konteinerius!

Akumuliatoriniai prožektoriai, papildoma įranga ir pakuotės turi būti ekologiškai utilizuojami.

Tik ES šalims:



Pagal Europos direktyvą 2002/96/EB dėl elektros ir elektroninės įrangos atliekų, naudoti nebetinkami akumuliatoriniai prožektoriai ir, pagal Europos direktyvą 2006/66/EB,

pažeisti ar išieškoti akumuliatoriai ir baterijos turi būti surenkami atskirai ir perdirbami aplinkai nekenksmingu būdu.

Akumuliatoriai ir baterijos



Ličio jonų:

Prašome laikytis skyriuje „Transportavimas“, psl. 109 pateiktų nuorodų.

Galimi pakeitimai.



18 V (Li-Ion)

1 600 Z00 000 (1,5 Ah)

14,4 V (Li-Ion)

2 607 336 206 (1,5 Ah)

2 607 336 037 (1,3 Ah)

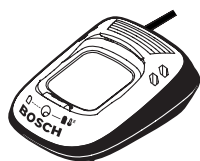

AL 2215 CV

(14,4 - 18 V)

1 600 Z00 001 (EU)

1 600 Z00 002 (UK)

1 600 Z00 003 (AUS)