



AUDIOLINE 904

MANUEL D'UTILISATION

Téléphone sans file meilleur équiper et répondeur numérique

1.0	FONCTIONNEMENT	11
1.1	EMPLACEMENT DE LA BASE	11
1.2	MODE VEILLE	11
1.3	AVERTISSEMENT CONCERNANT LA PORTEE	11
1.4	ECOUTEURS	11
1.5	REGLAGE DU MODE DE NUMEROTATION	12
1.6	FAIRE UN APPEL EXTERIEUR	12
1.6.1	NUMEROTATION MANUELLE	12
1.6.2	PRE-NUMEROTATION.....	12
1.7	RAPPEL DU DERNIER NUMERO COMPOSE	12
1.8	REPENDRE A DES APPELS ENTRANTS	13
1.9	MINUTAGE D'APPEL	13
1.10	FONCTION MAINS-LIBRES.....	13
1.11	CONTROLE DU VOLUME SONORE	13
1.12	BOUTON SILENCE	14
1.13	CONTACTER/TROUVER LE COMBINÉ	14
1.14	FONCTION FLASH	14
2.0	CARACTERISTIQUES	14
2.1	REPERTOIRE TELEPHONIQUE.....	14
2.1.1	METTRE DES NUMEROS EN MEMOIRE	14
2.1.2	CONSULTATION DES NUMEROS EN MEMOIRE.....	15
2.1.3	POUR EFFACER UN NUMERO DE LA MEMOIRE.....	15
2.1.4	POUR EFFACER TOUS LES NUMEROS EN MEMOIRE	16
2.1.5	POUR MODIFIER UN NUMERO EN MEMOIRE.....	16
2.1.6	APPELER UN NOM ET UN NUMERO DE TELEPHONE.....	16
2.2	IDENTITE DE L'APPELANT	16
2.2.1	CONSULTER LE CONTENU DU JOURNAL DES APPELS ENTRANTS	17
2.2.2	EFFACER L'AFFICHAGE D'UNE MEMOIRE DE NUMERO ENTRANT	18
2.2.3	EFFACER TOUTES LES MEMOIRES DES NUMEROS ENTRANTS	18
2.2.4	SAUVEGARDER LE NUMERO D'UN APPEL ENTRANT DANS LE REPERTOIRE TELEPHONIQUE	19
2.2.5	RAPPEL PENDANT LA CONSULTATION DES NUMEROS D'APPELS ENTRANTS EN MEMOIRE	19

2.3	SONNERIE DU COMBINE	19
2.3.1	MELODIE ET NIVEAU SONORE DE LA SONNERIE DU COMBINE	19
2.4	SONNERIE DE LA BASE	20
2.5	REGLAGE DE LA SONORITE DES TOUCHES	20
2.6	REGLAGE DE L'HEURE	20
2.7	REGLAGE DU VERROUILLAGE DES TOUCHES.....	21
2.7.1	VERROUILLAGE DU CLAVIER DE L'APPAREIL	21
2.7.2	DEVERROUILLAGE DES TOUCHES DU TELEPHONE	21
2.8	REGLAGE DU MODE DE NUMEROTATION	22
2.8.1	ACCES TOUCH-TONE TEMPORAIRE	22
2.9	MODE BEBE	23
2.9.1	ACTIVATION / DESACTIVATION DU MODE BEBE	23
2.10	PIN (mot de passe) DE LA BASE	23
2.11	NOM DU COMBINE	23
2.11.1	MISE EN MEMOIRE DU NOM DU COMBINE.....	24
2.12	PABX (Centrale téléphonique privée)	24
2.12.1	MISE EN MEMOIRE DU NUMERO DE PABX.....	24
2.12.2	DESACTIVATATION DU PABX (Centrale téléphonique privée)	25
2.13	APPEL DIRECT (fonctionnalité appel bébé).....	25
2.13.1	MISE EN MEMOIRE ET ACTIVATION DU NUMERO D'APPEL DIRECT.....	25
2.13.2	DESACTIVATION DE L'APPEL DIRECT	25
2.14	DEFAULT	25
2.15	LANGUE.....	26
3.0	SYSTEME DECT.....	27
3.1	RELIER.....	27
3.1.1	RELIER (ENREGISTRER) UN COMBINE A LA BASE	27
3.1.2	ENREGISTREMENT D'UN COMBINE SUR PLUS D'UNE BASE	28
3.1.3	ENREGISTREMENT D'UN COMBINE COMPATIBLE GAP SUR UNE BASE	28
3.1.4	ENREGISTREMENT DU COMBINE SUR UNE BASE COMPATIBLE GAP.....	28
3.1.5	SELECTION DE LA BASE.....	29
3.1.6	DESENREGISTREMENT	29

3.2	APPEL AVEC L'INTERCOM	29
3.3	TRANSFERER DES APPELS	30
3.4	APPEL EN CONFERENCE	31
4.0	REPONDEUR NUMERIQUE	31
4.1	INTRODUCTION	31
4.2	ENTRER EN MODE REPONDEUR	31
4.2.1	MARCHE OU ARRÊT DE LA FONCTION D'EXAMEN DES APPELS	31
4.2.2	REPONDEUR ET ENREGISTREMENT	32
4.2.2.1	ECOUTE LES MESSAGES RECUS	32
4.2.2.2	EFFACER UN MESSAGE	33
4.2.2.3	EFFACER TOUS LES MESSAGES	33
4.2.3	SIMPLE REPONSE	33
4.2.4	REPONDEUR ETEINT	33
4.3	MENU DE MESSAGE D'ACCUEIL.....	34
4.3.1	ENTRER DANS LE MENU DU MESSAGE D'ACCUEIL	34
4.3.3	ENREGISTREMENT D'UN MESSAGE D'ACCUEIL POUR LE MODE REPONSE ET ENREGISTREMENT	34
4.3.4	ENREGISTRER UN MESSAGE D'ACCUEIL POUR LA FONCTION DE SIMPLE REPONSE	35
4.3.5	EFFACER UN MESSAGE D'ACCUEIL PERSONNEL.....	36
4.3.6	SORTIE DU MENU.....	36
4.4	MENU DE REGLAGE.....	36
4.4.1	SONNERIE.....	36
4.4.2	JOURS DE LA SEMAINE ET HEURE	37
4.5	SELECTION DE LA LANGUE DU MENU VOCAL.....	38
4.6	TELECOMMANDE DU REPONDEUR	38
5.0	FIXATION MURALE	40
6.0	MAL FONCTIONNEMENTS	41
6.1.	BRUIT.....	41
6.2.	PORTEE.....	42
6.3.	INTERFERENCE.....	42
7.0	RESOLUTION DE PROBLEMES	42
7.1	LES NUMEROS D'APPELS ENTRANTS NE SONT PAS VISIBLES A L'AFFICHAGE	42
7.2	LE TELEPHONE NE FONCTIONNE PAS	42
7.3	PAS DE TONALITE	43

7.4	UN SON D'AVERTISSEMENT SE FAIT ENTENDRE ALORS QU'IL N'Y A PAS D'APPEL	43
7.5	LA BASE NE SONNE PAS	43
7.6	L'AFFICHAGE SUR LE COMBINE EST VIDE.....	43
7.7	LA BASE SONNE AVANT LE COMBINE	43
7.8	LE COMBINE NE SONNE PAS	43
7.9	LA COMPOSITION DE NUMEROS DE LA MEMOIRE NE FONCTIONNE PAS	43
7.10	L'AFFICHAGE INDIQUE 'DIRECT'	43
7.11	LE NOM DU COMBINE N'EST PAS AFFICHE A L'ECRAN	44
7.12	UN SON FORT SE FAIT ENTENDRE LORSQU'ON APPUIE SUR LA TOUCHE TALK	44
7.13	LE COMBINE NE FONCTIONNE PAS CORRECTEMENT.	44
8.0	ENTRETIEN	44

AUDIOLINE 904 Manuel d'utilisation

Dans la boîte vous trouverez les éléments suivants :

Base



Combiné(s)



Adaptateurs(s)

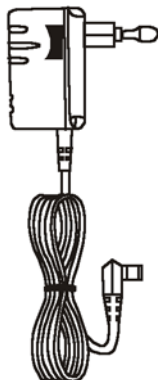

Unité de recharge
(pour version multi-combinés
uniquement)



ENTREE : AC230V, 50HZ

SORTIE : DC9V, 300mA

Polarité : Centre Négatif

Modèle : 3500



Câble téléphonique



Manuel d'utilisation

Piles rechargeables



NOMS DES TOUCHES

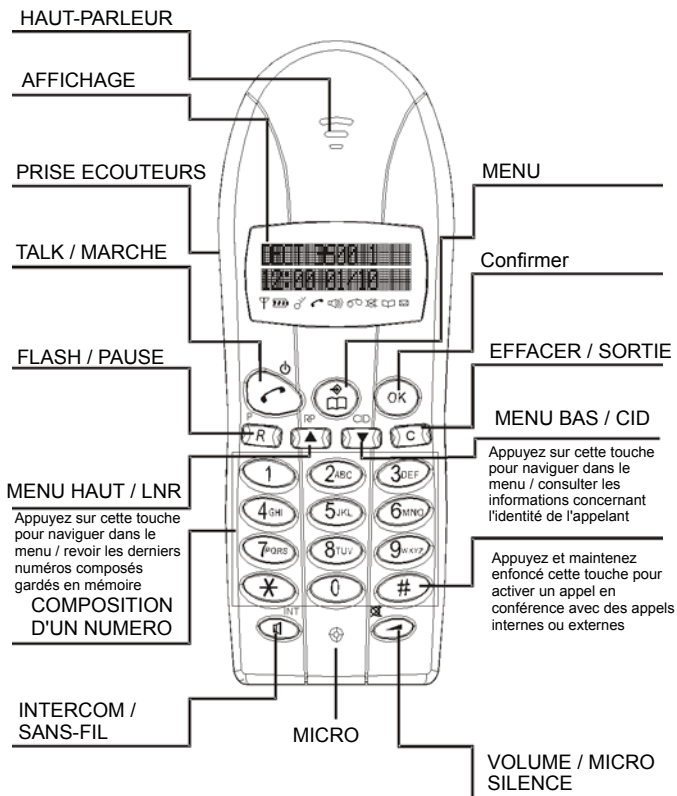

ECRAN LCD

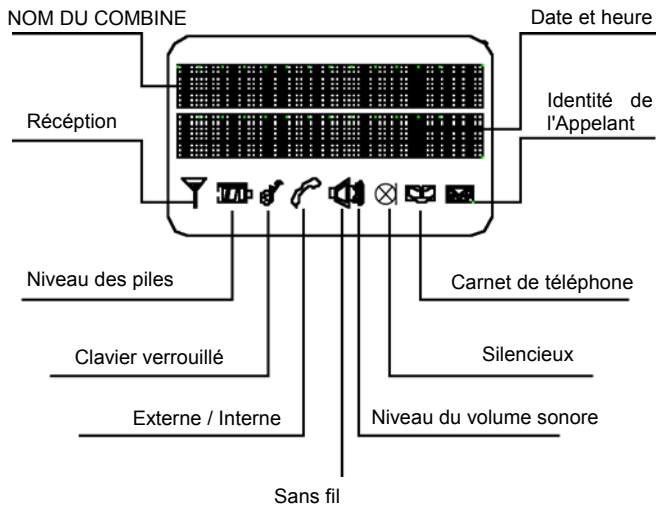

INDICATEUR DES PILES

	Chargées
	A moitié chargées
	Piles faibles
	Piles très faibles (indicateur clignote)

Lorsque les piles sont presque entièrement déchargées, l'affichage indique **RECHARGE**, veuillez recharger les piles immédiatement.

PRECAUTIONS POUR LA SECURITE



Ne laissez pas le combiné entrer en contact avec de l'eau.

Assurez-vous d'installer les piles en respectant les polarités.



N'ouvrez pas le combiné ou la base. Cela peut vous exposer à de hauts voltages.

Ne placez pas l'appareil près de: appareils électriques tels que télévisions, ordinateurs, réfrigérateurs, radiateurs, tuyaux en métal ou châssis de fenêtre.



Ne laissez pas les contacts de chargement de piles entrer en contact avec des matériaux conducteurs tels que, trombones, bagues, bracelets, etc.

Ne placez pas l'appareil à la lumière directe du soleil ou à une forte



CONNECTER L'APPAREIL

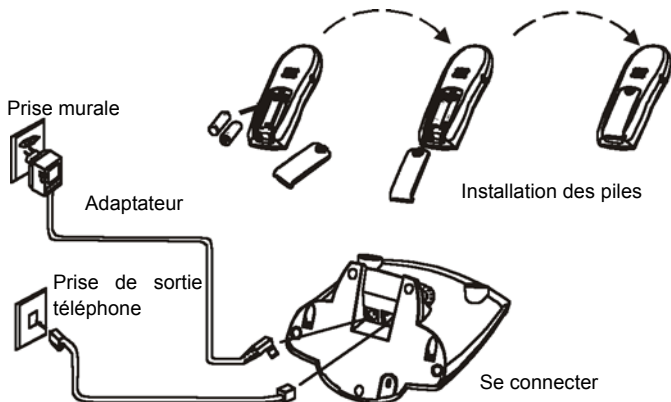

1. Branchez la prise de l'adaptateur à la base et à une prise de courant.
2. Branchez la ligne téléphonique à l'arrière de la base et à la prise de téléphone murale.
3. Branchez la prise de l'adaptateur à l'arrière de l'unité de recharge et à une prise de courant.

IMPORTANT!

Des piles neuves (fournies) doivent être chargées pendant 15 heures sans interruption. Vous pouvez obtenir des piles de remplacement auprès de votre revendeur.

La garantie peut être invalidée si des problèmes sont causés par l'utilisation de piles non-recommandées.

1.0 FONCTIONNEMENT

1.1 EMPLACEMENT DE LA BASE

Il est essentiel à un fonctionnement général de qualité que la base et le combiné puissent recevoir et transmettre de bons signaux radio. Le meilleur emplacement pour le téléphone est dans une pièce située à l'étage et au centre de la zone à couvrir. Si la qualité ou la portée de la réception est médiocre, essayez de ré-installer la base.

Placez la base près de :

- Une prise téléphonique
- Une prise de courant

1.2 MODE VEILLE

Lorsque le combiné est en mode veille, l'écran LCD indique le nom du combiné ainsi que la date et l'heure.

1.3 AVERTISSEMENT CONCERNANT LA PORTEE

Si la qualité du signal reçu de la base descend en dessous d'un certain niveau, il est conseillé à l'utilisateur de se rapprocher de la base pour recevoir un meilleur signal.

Si le combiné est hors de portée de la base, l'écran affiche **SEARCHING...**

NOTE: Lorsque le combiné est hors de portée pendant plus de 5 secondes, le combiné revient en mode veille.

IMPORTANT : Une perte occasionnelle de synchronisation de très courte durée entre la base et le combiné peut se produire à cause d'interférences radios extérieures. La BASE change alors très rapidement de canal automatiquement pour éviter l'interférence et rétablir la synchronisation.

Pendant cette très courte durée l'écran du combiné affiche SEARCHING... puis revient à la normale.

1.4 ECOUTEURS

Des écouteurs peuvent être branchés sur la prise écouteurs située sur le côté gauche du combiné. Lorsque des écouteurs sont connectés le son n'est pas audible au haut-parleur du combiné.



Note : Les écouteurs sont un élément optionnel. Veuillez contacter votre fournisseur si vous souhaitez acheter des écouteurs.

1.5 REGLAGE DU MODE DE NUMEROTATION



Après avoir rechargé les piles, vérifiez les réglages de tonalité du téléphone. La tonalité du téléphone est préréglée lors de la fabrication. Si vous souhaitez changer ce réglage, veuillez vous référer à la section 2.8 de ce manuel. Si vous n'êtes pas certain du réglage nécessaire, veuillez contacter votre compagnie de téléphone.

1.6 FAIRE UN APPEL EXTERIEUR

1.6.1 NUMEROTATION MANUELLE

1. Appuyez sur 'TALK' pour obtenir une tonalité. L'icône  apparaît. Composez ensuite le numéro de téléphone que vous souhaitez appeler.
2. Pour terminer l'appel, appuyez à nouveau sur  'TALK'.

1.6.2 PRE-NUMEROTATION

1. Composez le numéro de téléphone que vous souhaitez appeler (le numéro est affiché à l'écran). Si vous composez un chiffre incorrect, utilisez la touche **C** pour l'effacer.
2. Appuyez sur  (Le numéro est composé automatiquement).
3. Pour terminer l'appel, appuyez sur .
4. Une pause peut être ajoutée en appuyant et en maintenant enfoncée la touche R/P.

1.7 RAPPEL DU DERNIER NUMERO COMPOSE



Le téléphone a une mémoire des numéros sortants. Il peut stocker jusqu'à 10 numéros sortants pour une pré-numérotation. En mode de numérotation manuelle il peut uniquement recomposer le dernier numéro appelé.

Consultez les derniers numéros composés (LNR) en appuyant sur 'RP/▲', appuyez sur  lorsque le numéro souhaité apparaît. (ne compose que les 24 premiers numéros si le numéro à recomposer fait plus de 24 chiffres)

Note : Si vous souhaitez effacer un numéro sortant mis en mémoire (LNR), entrez en mode veille, appuyez sur ▲ (l'écran affiche le dernier numéro composé), appuyez et maintenez enfoncée la touche **C**. Appuyez sur ▲ ou ▼ pour sélectionner **YES**, appuyez sur **OK** pour confirmer. Le combiné retourne en mode veille automatiquement. (Cela efface tous les LNR, pas un par un).

1.8 REPONDRE A DES APPELS ENTRANTS

Lorsque un appel externe est reçu, la base et le combiné sonnent.

1. Pour prendre l'appel, appuyez sur  lorsque le combiné sonne. Lorsqu'un appel est reçu, l'icône  apparaît à l'écran.
2. Pour terminer l'appel, appuyez sur .



1.9 MINUTAGE D'APPEL

La durée des appels sortants et entrants est indiquée lorsque vous prenez l'appel.

1.10 FONCTION MAINS-LIBRES

Si vous souhaitez utiliser la fonction mains-libres, appuyez sur . Le combiné doit être en position verticale et vous devez vous trouver à une distance maximum d'un mètre du combiné.

FAIRE UN APPEL EN UTILISANT LA FONCTION MAINS-LIBRES



1. Composez le numéro normalement.
2. Appuyez sur le bouton  pour entrer en mode mains-libres, placez le combiné sur une surface plane.
3. Vous pouvez alors parler dans le microphone du combiné. Pour reprendre l'appel au combiné, appuyez à nouveau sur .
4. Pour terminer l'appel, appuyez à nouveau sur 'TALK'.

1.11 CONTROLE DU VOLUME SONORE





Le volume sonore du haut-parleur du combiné peut être réglé sur trois niveaux différents pendant un appel. Vous pouvez ajuster le volume sonore si vous utilisez les écouteurs, le combiné ou la fonction mains-libres.

1. Un appel est en cours sur le combiné.
2. Appuyez sur le bouton de volume, l'écran affiche le réglage sonore (low : > medium : >> high : >>>)
3. Sélectionnez le réglage de votre choix en appuyant sur le bouton de navigation jusqu'au niveau que vous souhaitez.

1.12 BOUTON SILENCE

Pendant un appel, si vous souhaitez parler en privé avec une tierce personne sans que votre interlocuteur au téléphone ne vous entende, appuyez et maintenez enfoncé la touche silence  (l'icône  apparaît à l'affichage). Pour reprendre la conversation téléphonique, appuyez et maintenez à nouveau enfoncée la touche .

1.13 CONTACTER/TROUVER LE COMBINÉ

1. Pour contacter ou situer un combiné manquant, appuyez sur le bouton  sur la base. Le combiné sonne alors pendant environ 10 secondes.
2. Pour terminer la sonnerie : 
Appuyez sur  ou sur le bouton **C** du combiné. **OU** : appuyez sur le bouton  de la base.

1.14 FONCTION FLASH

Si vous avez souscrit à la fonction signal d'appel ...

Lorsque vous êtes en conversation téléphonique, vous pouvez recevoir un autre appel entrant en appuyant sur la touche **R**, et mettre le premier appel en attente. (Une pression de la touche **R** peut également commencer une conférence téléphonique)

Le minutage de la fonction Flash est pré-réglé lors de la fabrication.

2.0 CARACTERISTIQUES



- NOTE : 1. Dans le mode MENU, l'appareil retourne au menu précédent si aucune action n'est entreprise pendant 1 minute.
2. Appuyez sur la touche 'C' pour retourner au menu précédent,

2.1 REPERTOIRE TELEPHONIQUE

Votre combiné peut stocker 70 numéros de téléphone jusqu'à 24 chiffres, et le nom associé au numéro de téléphone peut être stocké avec un maximum de 14 caractères.

Lorsque la mémoire du répertoire téléphonique est pleine (70 numéros et noms), l'affichage clignote.

2.1.1 METTRE DES NUMEROS EN MEMOIRE

1. Appuyez sur la touche **MENU** ;
2. Appuyez sur  ou  pour naviguer jusqu'au répertoire téléphonique

(**PHONE BOOK**) et appuyez sur la touche **OK**;

3. Appuyez sur **▲** ou **▼** pour naviguer jusqu'à **ADD** et appuyez sur **OK**;
Entrez les nombres et appuyez sur **OK**, utilisez les touches numériques pour entrer le numéro.
4. Entrez le nom associé au numéro et appuyez sur **OK**;
Utilisez les touches marquées de lettres pour entrer le nom. Appuyez une fois pour la première lettre marquée sur une touche donnée, deux fois pour la deuxième lettre de la touche, trois fois pour la troisième, etc. (pour entrer une majuscule, vous pouvez appuyer sur **#**. Appuyez à nouveau sur **#** pour revenir à des minuscules).
Si vous faites une erreur, vous pouvez retirer les caractères en appuyant sur **▲** ou **▼** autant de fois que nécessaire.
5. Le combiné revient ensuite automatiquement en mode veille.
Note : Ce téléphone peut être programmé en 5 langues différentes, veuillez appuyer sur les touches alpha-numériques jusqu'à obtenir l'alphabet que vous désirez.

2.1.2 CONSULTATION DES NUMEROS EN MEMOIRE

1. Appuyez sur **MENU**;
2. Appuyez sur **▲** ou **▼** pour naviguer jusqu'au répertoire téléphonique (**PHONE BOOK**) et appuyez sur **OK**
3. Appuyez sur **▲** ou **▼** pour naviguer jusqu'à **VIEW** et appuyez sur **OK**;
4. Appuyez sur **▲** ou **▼** pour consulter les numéros en mémoire.

2.1.3 POUR EFFACER UN NUMERO DE LA MEMOIRE

1. Appuyez sur **MENU**;
2. Appuyez sur **▲** ou **▼** pour naviguer jusqu'au répertoire téléphonique (**PHONE BOOK**) et appuyez sur **OK**;
3. Appuyez sur **▲** ou **▼** pour naviguer jusqu'à **VIEW** et appuyez sur **OK** ton;
4. Appuyez sur **▲** ou **▼** pour naviguer jusqu'au numéro que vous souhaitez effacer et appuyez sur la touche **C** en la maintenant enfoncée;
5. Appuyez sur **▲** ou **▼** pour choisir **YES** et appuyez sur **OK** pour confirmer;
6. Le combiné retourne alors automatiquement en mode veille.

2.1.4 POUR EFFACER TOUS LES NUMEROS EN MEMOIRE

1. Appuyez sur **MENU**;
2. Appuyez sur ▲ ou ▼ pour naviguer jusqu'au répertoire téléphonique (**PHONE BOOK**) et appuyez sur **OK**;
3. Appuyez sur ▲ ou ▼ pour naviguer jusqu'à **DELETE ALL (tout effacer)** et appuyez sur **OK**;
4. Appuyez sur ▲ ou ▼ pour choisir **YES** et appuyez sur **OK** pour confirmer;
5. Le combiné retourne automatiquement en mode veille.

2.1.5 POUR MODIFIER UN NUMERO EN MEMOIRE

1. Appuyez sur **MENU**;
2. Appuyez sur ▲ ou ▼ pour naviguer jusqu'au répertoire téléphonique (**PHONE BOOK**) et appuyez sur **OK**
3. Appuyez sur ▲ ou ▼ pour naviguer jusqu'à **VIEW** et appuyez sur **OK**;
4. Appuyez ▲ ou ▼ pour sélectionner le numéro que vous souhaitez modifier et appuyez sur **OK**;
5. Retirez des chiffres en appuyant sur ▲ ou ▼ autant de fois qu'il est nécessaire pour modifier les chiffres. Appuyez sur **OK** pour confirmer;
6. Retirez des caractères en appuyant sur ▲ ou ▼ autant de fois qu'il est nécessaire pour modifier le nom. Appuyez sur **OK** pour confirmer;
7. Le combiné retourne automatiquement en mode veille.

2.16 APPELER UN NOM ET UN NUMERO DE TELEPHONE

1. Lorsque le combiné est en mode veille, appuyez sur **MENU**;
2. Appuyez sur ▲ ou ▼ pour naviguer jusqu'au répertoire téléphonique (**PHONE BOOK**) et appuyez sur **OK**
3. Appuyez sur ▲ ou ▼ pour naviguer jusqu'à **VIEW** et appuyez sur **OK**, l'affichage indique le nombre total de numéros en mémoire;
4. Appuyez sur ▲ ou ▼ jusqu'à ce que le nom et le numéro souhaités apparaissent;
5. Appuyez sur la touche de téléphone .

2.2 IDENTITE DE L'APPELANT

L'affichage du numéro vous permet de voir qui appelle juste avant de prendre un appel et qui a appelé en votre absence ; vous pouvez également savoir quand l'appel a été fait. Cela fonction uniquement lorsque le service

est disponible sur votre ligne téléphonique. Lorsque votre téléphone sonne, l'information concernant l'appel entrant est affichée à l'écran. Si le numéro de l'appelant correspond à un numéro de la mémoire du répertoire téléphonique de votre combiné, le nom correspondant au numéro est affiché. Jusqu'à 10 numéros entrant peuvent être stockés dans votre combiné. Le plus ancien numéro est remplacé automatiquement lorsque la liste est pleine. Pendant une conversation téléphonique, si une tierce personne appelle, le numéro de téléphone est affiché à l'écran et deux 'bips' courts se font entendre.

- Chaque entrée de la liste des appelants indique : Nom de l'appelant (jusqu'à 14 caractères)
- Numéro de l'appelant (jusqu'à 24 chiffres)

QUAND LA FONCTION D'AFFICHAGE DU NUMERO EST-ELLE DISPONIBLE?

1. Lorsqu'il y a un appel entrant, si l'appel n'est pas pris, une icône clignote, c'est une 'NOUVEL' appel. Si l'appel est pris, ce n'est pas un 'NOUVEL' appel.
2. Pour les appels entrant pendant une conversation, l'appel entrant est stocké dans le journal des appels reçus, mais il n'est pas considéré comme un NOUVEL appel. Vous pouvez appuyer sur le bouton **R** pour changer d'une conversation à une autre. Différents services de fournisseurs de réseaux téléphoniques peuvent fournir différents résultats, contactez votre opérateur téléphonique pour des détails complets.

2.2.1 CONSULTER LE CONTENU DU JOURNAL DES APPELS ENTRANTS

1. Appuyez sur **MENU**;
2. Appuyez sur **▲** ou **▼** jusqu'à ce que l'écran affiche **CALLER ID**;
3. Appuyez sur **OK**, et appuyez sur **▲** ou **▼** pour sélectionner **VIEW**;
4. Appuyez sur **OK**, et appuyez sur **▲** ou **▼** pour consulter les numéros stockés. (pour voir l'heure d'appel, appuyez sur **MENU**; pour voir le numéro, appuyez à nouveau sur **MENU**; pour voir le nom de l'appelant, appuyez une troisième fois sur **MENU**.)

OU :

1. Appuyez sur ▼ pour entrer dans **CALLER ID (Identité de l'appelant)**;
2. Appuyez sur ▲ ou ▼ pour consulter les numéros stockés.

Note : Lorsque vous utilisez le journal des appels entrants, l'appareil indique toujours les nouveaux appels lorsqu'il y en a en mémoire.

2.2.2 EFFACER L'AFFICHAGE D'UNE MEMOIRE DE NUMERO ENTRANT

1. Lorsque le combiné est en mode veille, appuyez sur **MENU**;
2. Appuyez sur ▲ ou ▼ jusqu'à ce que l'affichage indique **CALLER ID**;
3. Appuyez sur **OK**, et appuyez sur ▲ ou ▼ pour sélectionner **VIEW**;
4. Appuyez sur **OK**, et appuyez sur ▲ ou ▼ pour sélectionner le numéro que vous souhaitez effacer;
5. Appuyez sur **C** et maintenez la touche enfoncée, le numéro est effacé;
6. Appuyez sur ▲ ou ▼ pour choisir **YES** et appuyez sur **OK** pour confirmer;
7. Le combiné retourne automatiquement en mode veille.

OU :

1. Lorsque le combiné est en mode veille appuyez sur la touche **CID**;
2. L'affichage du combiné indique le nombre d'enregistrements d'identités d'appels entrants (**CID**) non lus ou le nombre total d'enregistrements de CID;
3. Répétez les étapes 4 à 7.

2.2.3 EFFACER TOUTES LES MEMOIRES DES NUMEROS ENTRANTS

1. Lorsque le combiné est en mode veille, appuyez sur **MENU**;
2. Appuyez sur ▲ ou ▼ jusqu'à ce que l'affichage indique **CALLER ID**;
4. Appuyez sur **OK**, et appuyez sur ▲ ou ▼ pour sélectionner **DELETE ALL (effacer tout)**;
5. Appuyez sur **OK**, et appuyez sur ▲ ou ▼ pour choisir **YES** et appuyez sur **OK** pour confirmer;
6. Le combiné retourne automatiquement en mode veille.

2.2.4 SAUVEGARDER LE NUMERO D'UN APPEL ENTRANT DANS LE REPERTOIRE TELEPHONIQUE



1. Appuyez sur **MENU**
2. Appuyez sur ▲ ou ▼ jusqu'à ce que l'affichage indique **CALLER ID**;
3. Appuyez sur **OK**, et appuyez sur ▲ ou ▼ pour sélectionner **VIEW**.
4. Appuyez sur ▲ ou ▼ pour naviguer dans les numéros en mémoire;
5. Appuyez sur **OK** pour sauvegarder le numéro indiqué à l'affichage;
6. Appuyez sur **OK** pour entrer le nom associé au numéro; Appuyez sur **OK** pour confirmer
7. Le combiné retourne automatiquement en mode veille.

OU :

1. Lorsque le combiné est en mode veille appuyez sur **CID**;
L'affichage du combiné indique le nombre d'enregistrements d'identités d'appel entrants (**CID**) non lus ou le nombre total d'enregistrements de CID;
2. Répétez les étapes 4 à 7 ci-dessus.

Note : Il est recommandé de mettre en mémoire le numéro de téléphone complet avec le code **STD** afin que le nom associé soit affiché correctement lors de l'affichage d'un appel entrant (**CID**).

2.2.5 RAPPEL PENDANT LA CONSULTATION DES NUMEROS D'APPELS ENTRANTS EN MEMOIRE

1. Lorsque le combiné est en mode veille, appuyez sur **CID**;
2. Le combiné affiche tous les numéros d'appels entrants en mémoire (**CID**). Appuyez sur ▲ ou ▼ pour naviguer dans les numéros. (pour les NOUVEAUX appels, l'indicateur clignote.); 
3. Appuyez sur  pour rappeler le numéro affiché à l'écran.

2.3 SONNERIE DU COMBINE

Différentes mélodies et volumes sonores peuvent être sélectionnés pour les appels internes et externes.

2.3.1 MELODIE ET NIVEAU SONORE DE LA SONNERIE DU COMBINE

Vous pouvez modifier le niveau sonore de la sonnerie du combiné selon cinq niveaux, vous pouvez également changer la mélodie de la sonnerie ; 4 mélodies différentes sont disponibles.

1. Appuyez sur la touche **MENU**;
2. Appuyez sur **▲** ou **▼** jusqu'à ce que l'affichage indique **INT RING** (sonnerie interne) ou **EXT RING** (sonnerie externe);
3. Appuyez sur **OK**, l'affichage indique **LVL = X** et **TYP= Y**(X indique le niveau sonore de la sonnerie, Y indique la mélodie de la sonnerie)
4. Sélectionnez la mélodie souhaitée en appuyant sur **▲** ou **▼**. Et sélectionnez le volume sonore de la mélodie en appuyant sur 0,1, 2, 3 ou 4; (niveau 0 est silencieux)
5. Appuyez sur **OK** pour confirmer
7. Le combiné retourne en mode veille automatiquement.

2.4 SONNERIE DE LA BASE

Le réglage par défaut fait à l'usine est 'base ring on' (Sonnerie de la base en marche). Si vous souhaitez éteindre la sonnerie de la base :

1. Appuyez sur la touche **MENU**;
2. Appuyez sur **▲** ou **▼** jusqu'à ce que l'affichage indique **BASE RING** (Sonnerie de la base), Appuyez sur **OK** pour confirmer.
3. Appuyez sur **▲** ou **▼** pour sélectionner **OFF** (arrêt), appuyez sur **OK** pour confirmer.

Note : La base retourne en mode par défaut lorsque l'appareil est mis hors-tension.

2.5 REGLAGE DE LA SONORITE DES TOUCHES

Le clavier du combiné est programmé pour émettre un bip sonore de confirmation à chaque fois qu'une touche est appuyée. Cette fonction peut être arrêtée.

1. Appuyez sur **MENU**;
2. Appuyez sur **▲** ou **▼** jusqu'à ce que l'affichage indique **SET KEYTONE** (réglage de la sonorité des touches) .
3. Appuyez sur **OK**;
4. Appuyez sur **▲** ou **▼** jusqu'à ce que l'affichage indique **ON** (marche) ou **OFF** (arrêt);
5. Appuyez sur **OK** pour confirmer la sélection;
6. Le combiné retourne en mode veille automatiquement.

2.6 REGLAGE DE L'HEURE

Vous pouvez régler la date et l'heure comme suit :

1. Appuyez sur **MENU**;

2. Appuyez sur ▲ ou ▼ jusqu'à ce que l'affichage indique **SET TIME** (réglage de l'heure), Appuyez sur **OK** pour confirmer;
3. Appuyez sur ▲ pour sélectionner l'unité à régler (date ou heure), Appuyez sur ▼ pour modifier la date et l'heure;
4. Appuyez sur **OK** pour confirmer, le combiné retourne au mode **MENU** automatiquement;
5. Appuyez sur **C** pour retourner en mode veille.

Note :

- 1) Les touches numériques ne fonctionnent pas pendant le réglage de la date ou de l'heure.
- 2) Date et Heure sont remises à zéro après réinstallation des piles.
- 3) Date et Time sont mises à jour automatiquement lors d'appels entrants (Pour utiliser cette fonctionnalité vous devez souscrire au service "Identité de l'Appelant".)

2.7 REGLAGE DU VERROUILLAGE DES TOUCHES

Le téléphone comporte une fonction qui vous permet de rendre inactives tout appel sortant et toutes les fonctions (verrouillage). Lorsque votre téléphone est verrouillé vous ne pouvez alors recevoir que des appels entrants. L'icône indiquant le verrouillage est affichée à l'écran LCD lorsque la fonction de verrouillage est activée.

2.7.1 VERROUILLAGE DU CLAVIER DE L'APPAREIL

1. Appuyez sur **MENU**;
2. Appuyez sur ▲ ou ▼ jusqu'à **KEYLOCKED** (touches verrouillées) et appuyez sur **OK** pour confirmer;
3. Appuyez sur ▲ ou ▼ pour choisir **ON**. Appuyez sur **OK** pour confirmer;
4. L'écran affiche l'icône de verrouillage.

2.7.2 DEVERROUILLAGE DES TOUCHES DU TELEPHONE

1. Appuyez sur **MENU** puis sur la touche * □ Le combiné est temporairement déverrouillé. Le combiné est à nouveau verrouillé lorsque vous terminez l'appel ou que vous arrêtez d'utiliser les fonctions du téléphone. La pression de n'importe quelle autre touche sera sans effet.

2. Pour déverrouiller le téléphone pour un usage normal, appuyez à nouveau sur **MENU**, puis :
 - a. Appuyez sur ▲ ou ▼ pour naviguer jusqu'à **KEYLOCKED**, et appuyez sur **OK**;
 - b. Appuyez sur ▲ ou ▼ pour choisir **OFF** et appuyez sur **OK** pour confirmer;
 - c. Le combiné retourne automatiquement en mode veille.

2.8 REGLAGE DU MODE DE NUMEROTATION

Le combiné est programmé pour composer chaque numéro en mode TONE (numérotation par fréquence vocale). Ce mode de numérotation peut être changé en mode PULSE (numérotation par impulsion).

1. Appuyez sur **MENU**;
2. Appuyez sur ▲ ou ▼ jusqu'à ce que l'affichage indique **SET DIALMODE** (régler le mode de numérotation);
3. Appuyez sur **OK**;
4. Appuyez sur ▲ ou ▼ pour régler le mode de numérotation sur **TONE** ou **PULSE**;
5. Appuyez sur **OK** pour sélectionner;
6. Le combiné retourne automatiquement en mode veille.

2.8.1 ACCES TOUCH-TONE TEMPORAIRE

Si vous avez une ligne du numérotation par impulsion, vous pouvez changer temporairement en mode de numérotation Touch-Tone (numérotation par fréquence vocale) pour accéder à des services spéciaux tels que services bancaires par Internet et répondeur téléphonique à distance.

1. Composez le numéro que vous souhaitez appeler.
2. Lorsque votre appel est pris, appuyez sur *.

Le téléphone reste en mode 'tone' jusqu'à la fin de l'appel. Puis il revient automatiquement en mode pulse.

2.9 MODE BEBE

Lorsque le mode Bébé est activé, le combiné répond automatiquement aux appels internes et l'appelant peut écouter. Vous pouvez utiliser cette fonction pour surveiller une chambre de bébé en écoutant le bruit dans la chambre, sans être entendu par le bébé.

L'intercom d'un combiné appelle l'autre intercom : Opérez une pression longue sur la touche 'SP/INT', puis entrez le numéro du combiné à appeler. Le combiné appelant doit être placé dans la chambre du bébé. L'utilisateur peut surveiller la chambre du bébé à l'aide du combiné appelé. Appuyez sur 'TALK' pour terminer la surveillance.

Le MODE BABY du combiné appelé doit être activé.

2.9.1 ACTIVATION / DESACTIVATION DU MODE BEBE

1. Appuyez sur **MENU**;
2. Appuyez sur ▲ ou ▼ jusqu'à ce que l'affichage indique **BABY MODE**. Appuyez sur **OK** pour confirmer;
3. Appuyez sur ▲ ou ▼ pour sélectionner **ON** ou **OFF**, appuyez sur **OK** pour confirmer;
4. Votre combiné retourne en mode veille automatiquement.

2.10 PIN (mot de passe) DE LA BASE

Vous pouvez régler le code pin comme vous le désirez :

1. Appuyez sur **MENU**;
2. Appuyez sur ▲ ou ▼ pour sélectionner **BASE PIN**, appuyez sur **OK**;
3. L'écran affiche : **BASE PIN NEW:** , entrez le nouveau code pin (mot de passe), appuyez sur **OK**;
4. L'écran affiche : **BASE PIN NEW:** , entrez le nouveau code, appuyez sur **OK**;
5. L'écran affiche : **BASE PIN OLD:** , entrez votre ancien code PIN (le code par défaut réglé lors de la fabrication est 1111), appuyez sur **OK**;
6. Le combiné retourne automatiquement en mode veille.

2.11 NOM DU COMBINE

Pour une identification facile, vous pouvez mettre en mémoire un maximum de 8 caractères alpha-numériques (chiffres ou lettres) dans le combiné. En mode veille, le nom du combiné mis en mémoire, la date et l'heure sont affichés.

2.11.1 MISE EN MEMOIRE DU NOM DU COMBINE

1. Appuyez sur **MENU**;
2. Appuyez sur ▲ ou ▼ jusqu'à ce que l'affichage indique HS NAME (nom du combiné), appuyez sur **OK** pour confirmer;
3. Entrez jusqu'à 8 caractères alpha-numériques, appuyez sur **OK** pour le mettre en mémoire. (si vous souhaitez entre une lettre en majuscule, appuyez sur # . Appuyez à nouveau sur # pour revenir à des lettres en minuscule)

Utilisez les touches marquées de lettres pour écrire le nom du combiné.

Appuyez une fois pour écrire la première lettre écrite sur une touche, appuyez deux fois pour obtenir la deuxième lettre, etc.

4. Le combiné retourne automatiquement en mode veille.

Note : Pour modifier le nom du combiné, répétez les étapes 1 et 2, et appuyez sur la touche **C** pour effacer les caractères entrés auparavant.

2.12 PABX (Centrale téléphonique privée)

Certaines centrales téléphoniques privées ne rappellent pas automatiquement le code d'identification d'échange au réseau public, il peut alors être nécessaire de programmer le code d'accès public jusqu'à 2 chiffres.

Si les chiffres de préfixe composés correspondent au **CODE D'ACCES PABX**, votre téléphone insère alors automatiquement une pause après le code d'identification d'échange.

Note : Cette fonctionnalité s'applique au mode de pré-numérotation, pas en mode de numérotation directe.

2.12.1 MISE EN MEMOIRE DU NUMERO DE PABX

1. Appuyez sur **MENU**;
2. Appuyez sur ▲ ou ▼ jusqu'à ce que l'affichage indique PABX, appuyez sur **OK** pour confirmer;
3. Appuyez sur ▲ ou ▼ pour choisir ON et appuyez sur **OK** pour confirmer;
4. Entrez le numéro d'accès, et appuyez sur **OK** pour le mettre en mémoire;
5. Le combiné retourne automatiquement en mode veille.

2.12.2 DESACTIVATION DU PABX (Centrale téléphonique privée)

1. Répétez les étapes 1 et 2 ci-dessus;
2. Appuyez sur ▲ ou ▼ pour choisir **OFF** et appuyez sur **OK** pour confirmer;
3. Le combiné retourne automatiquement en mode veille.

2.13 APPEL DIRECT (fonctionnalité appel bébé)

Cette fonction permet de préprogrammer le combiné avec un appel d'urgence qui peut être composé automatiquement à la pression de n'importe quel touche. Il est possible de répondre à des appels lorsque cette fonctionnalité est activée. Lorsque la fonction est activée, le mot **DIRECT** est affiché à l'écran.

2.13.1 MISE EN MEMOIRE ET ACTIVATION DU NUMERO D'APPEL DIRECT

1. Appuyez sur **MENU**;
2. Appuyez sur ▲ ou ▼ jusqu'à ce que l'affichage indique **DIRECT CALL**, Appuyez sur **OK**;
3. Appuyez sur ▲ ou ▼ pour choisir **ON** et appuyez sur **OK** pour confirmer;
4. Entrez le numéro d'appel direct, avec un maximum de 24 chiffres; Appuyez sur **OK** pour activer la fonction **DIRECT CALL** (Appel direct)

2.13.2 DESACTIVATION DE L'APPEL DIRECT

1. Appuyez et maintenez enfoncé la touche **C** pendant environ 3 secondes;
3. Vous entendez alors un bip sonore de courte durée, le téléphone retourne ensuite en mode veille.

2.14 DEFAULT

Les réglages par défaut : mélodie et niveau de volume sonore pour les appels **EXT** (externes) et **INT** (internes); **HS name** (nom du combiné); **PABX**; **Baby Mode** (mode bébé); **Key tone** (sonorité des touches); **Key Lock** (verrouillage des touches); **Dial mode** (mode de numérotation), **Language** (langue), **Direct Call** (appel direct), **Base Ringer** (sonnerie de la base).

Si vous souhaitez revenir aux réglages faits lors de la fabrication, vous procédez comme suit :

1. Appuyez sur **MENU**;

- Appuyez sur ▲ ou ▼ jusqu'à ce que l'affichage indique DEFAULT. Appuyez sur la touche **OK** pour confirmer;
- Appuyez sur ▲ ou ▼ pour choisir YES et appuyez sur **OK** pour confirmer;
- Le combiné revient automatiquement aux réglages d'origine.

FONCTION	REGLAGE	FONCTION		REGLAGE
SONORITE DES TOUCHES MARCHE/ARRÊT	MARCHE	APPEL DIRECT MARCHE/ARRÊT		ARRÊT
VERROUILLAGE DES TOUCHES	ARRÊT	LANGUE		ANGLAIS
MODE DE NUMEROTATION FREQUENCE VOCALE/IMPULSION	TONE	TYPE DE SONERIE	EXT	01
MODE BEBE MARCHE/ARRÊT	ARRÊT		INT	01
NOM DU COMBINE	1	NIVEAU SONORE DE LA SONNERIE	EXT	1
PABX MARCHE/ARRÊT	ARRÊT		INT	1
SONORITE DE LA BASE	MARCHE			

ATTENTION: Le mode de numérotation se change en TONE (numérotation par fréquences vocales) après une opération de retour aux réglages par défaut, si vous utilisez un service téléphonique en mode PULSE (numérotation par impulsions), il vous faudra régler le mode de numérotation sur PULSE. Veuillez vous référer à la section 2.8 pour les détails concernant le réglage du mode de numérotations.

2.15 LANGUE

Vous pouvez choisir la langue d'affichage.

- Appuyez sur **MENU**
- Appuyez sur ▲ ou ▼ jusqu'à ce que l'affichage indique **LANGUAGE** (langue), appuyez sur **OK** pour confirmer.

3. Appuyez sur ▲ ou ▼ pour choisir la langue désirée.
4. Appuyez sur **OK**. (Il y a un total de 5 langues au choix)
5. Le combiné retourne automatiquement en mode veille.

3.0 SYSTEME DECT

Le téléphone peut former la base d'un système téléphonique mutli-combinés DECT qui vous permet :

- Relier 5 combinés à la même base.
- Relier jusqu'à 4 bases au même combiné.
- Faire un appel interne et transférer des appels d'un combiné à un autre combiné connecté à la même base.
- Relier d'autres combinés compatibles GAP (Profils d'Accès Génériques) à la même base.
- Relier des combinés avec d'autres bases compatibles GAP (Profils d'Accès Génériques).

3.1 RELIER

Le combiné doit être relié (enregistré) à la base avant utilisation. L'enregistrement donne à chaque combiné un numéro d'identification spécifique de 1 à 5. Ce numéro est utilisé uniquement pour des appels internes. L'unité comprenant un seul combiné est déjà enregistré et le combiné est enregistré sous le numéro 1.

Si un combiné supplémentaire est ajouté au système, les piles doit être chargées pendant 12 heures sans interruption.

3.1.1 RELIER (ENREGISTRER) UN COMBINE A LA BASE

Pour enregistrer un combiné à une base, veuillez vous suivre les procédures suivantes.

1. Appuyez sur la touche d'appel de la base  et maintenez le bouton enfoncé jusqu'à ce que la base émette un bip sonore, relâchez alors la touche;
2. Appuyez sur la touche **MENU** du combiné;
3. Appuyez sur ▲ ou ▼ jusqu'à ce que l'affichage indique **REGISTER** (enregistrer);
4. Appuyez sur **OK**, l'affichage indique alors **BASE No. :**
5. Choisissez numéro de base (1-4) en appuyant sur ▲ ou ▼ , appuyez sur **OK** pour confirmer;

6. L'affichage indique PIN: entrez le code pin de la base (code par défaut : 1111);
7. Appuyez sur **OK** pour confirmer;
8. Le combiné entre en mode veille automatiquement, et l'affichage indique le numéro du combiné.

3.1.2 ENREGISTREMENT D'UN COMBINE SUR PLUS D'UNE BASE

Note : Si vous possédez plus d'un ensemble téléphonique CLT-D30 ou CLT-D45

Si le combiné est enregistré à plus d'une base, sa portée peut être allongée. Votre combiné peut être enregistré sur un maximum de 4 bases.

Référez-vous à la section 3.1 pour un détail des opérations à effectuer opération. (Note : il vous faudra sélectionner manuellement des numéros de base différents à différents endroits.)

L'image ci-dessous illustre un système avec quatre bases, A à D.

Les lignes circulaires indiquent la portée de chaque base.

3.1.3 ENREGISTREMENT D'UN COMBINE COMPATIBLE GAP SUR UNE BASE

Un combiné compatible GAP d'une autre marque peut être enregistré sur notre base.

Appuyez sur la touche  de la base et maintenez-la enfoncée jusqu'à ce que la base émette un bip sonore, relâchez alors la touche. Sélectionnez la fonction d'enregistrement sur votre combiné, veuillez pour cela vous référer au manuel d'utilisation du combiné. Veuillez entrer le code pin de la base, (défaut 1111)

3.1.4 ENREGISTREMENT DU COMBINE SUR UNE BASE COMPATIBLE GAP

Une base compatible GAP d'une autre marque peut également être relié à notre combiné. Veuillez vous référer au manuel d'utilisation de la base pour connaître les opérations à effectuer. Sélectionnez la fonction d'enregistrement de votre combiné.

Note : Si nécessaire, l'utilisateur peut ajouter d'autres combinés ou bases compatibles GAP au système.

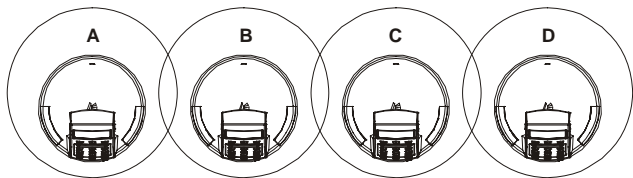

3.1.5 SELECTION DE LA BASE

1. Appuyez sur la touche **MENU** du combiné;
2. Appuyez sur ▲ ou ▼ jusqu'à ce que l'affichage indique SELECT BASE (sélection de la base);
3. Appuyez sur **OK**, l'affichage indique alors BASE No x. Appuyez sur ▲ ou ▼ pour changer le numéro de la base.
4. Appuyez sur **OK** pour sélectionner la base désirée.

Note : Une base différente a un numéro de téléphone différent.

3.1.6 DESENREGISTREMENT

Un combiné peut être dés-enregistré d'une base comme suit :

1. Assurez-vous que l'autre combiné est en mode veille;
2. Appuyez sur la touche **MENU** du combiné déjà enregistré;
3. Appuyez sur ▲ ou ▼ jusqu'à ce que l'affichage indique DEREGISTER, appuyez sur OK pour confirmer;
4. Appuyez sur ▲ ou ▼ pour choisir le combiné que vous souhaitez dés-enregistrer
5. Appuyez sur **OK** pour entrer le code pin de la base (code par défaut : 1111), appuyez sur OK pour confirmer;
6. Le combiné que vous sélectionnez sera dés-enregistré, l'écran LCD affiche 'PIN:'

3.2 APPEL AVEC L'INTERCOM

Si plusieurs combinés sont enregistrés à la même base, il est possible de passer des appels d'un combiné à l'autre, ce type d'appels n'est pas facturé par votre opérateur téléphonique.

1. Appuyez sur la touche **INT** et maintenez-la enfoncée pendant 2 secondes,



un bip sonore de courte durée se fait entendre et le mot PAGING apparaît à l'écran.

2. Entrez le numéro du combiné que vous souhaitez appeler;

3. Appuyez sur  pour terminer l'appel.

Le mot PAGING et le numéro du combiné s'affichent à l'écran du combiné appelé. Si l'appel est pris, l'affichage indique INTERCOM et le numéro du combiné. Vous pouvez sélectionner différentes mélodies pour les appels internes (INT) et externes (EXT).

Si un appel externe est reçu pendant un appel interne, un son se fait entendre.



Appuyez sur  pour terminer l'appel interne puis répondez à l'appel entrant lorsque vous entendez la sonnerie du combiné en appuyant à nouveau sur la touche .

Note : il est impossible de terminer un appel en intercom en posant le combiné

appelé sur sa base. Placer le combiné appelant sur la base termine un appel en intercom.

3.3 TRANSFERER DES APPELS

Si deux combinés sont enregistrés sur une même base, un appel externe peut être transféré d'un combiné à l'autre. Lorsqu'un appel externe est connecté, appuyez et maintenez enfoncé la touche **INT** jusqu'à ce que le mot PAGING apparaisse à l'affichage. Entrez le numéro d'identification du combiné vers lequel l'appel doit être transféré.

Après que l'utilisateur du combiné appelé a appuyé sur  pour prendre l'appel, l'utilisateur du combiné appelant appuie sur  pour transférer l'appel.

Si l'appel n'est pas pris, appuyez et maintenez enfoncé la touche **INT** sur le combiné appelant pour récupérer l'appel.

Il existe un autre moyen :

Si vous souhaitez transférer un appel entrant vers un autre combiné, appuyez sur la touche INT puis sur le numéro du combiné vers lequel transférer l'appel. Appuyez ensuite sur la touche talk du combiné appelant pour revenir en mode veille. Une pression sur la touche talk du combiné appelé prendra l'appel sur ce combiné.

3.4 APPEL EN CONFERENCE

Un appel en conférence peut être fait entre deux combinés et une base. Lorsqu'un appel externe est connecté, appuyez et maintenez enfoncée la touche **INT**, entrez ensuite le numéro du combiné que vous souhaitez appeler. Si vous souhaitez faire un appel en conférence, appuyez et maintenez enfoncée la touche **#** pendant 3 secondes, le mot INTERCOM disparaît de l'affichage, et l'appel en conférence est en marche. Le combiné appelé garde le mode 'INTERCOM' affiché sur son écran LCD.

Pour terminer l'appel en conférence, appuyez sur la touche talk pour revenir en mode veille, ou appuyez et maintenez enfoncée la touche 'SP/INT' du combiné appelant pendant 3 secondes. Un bip sonore est alors émis.

4.0 REPONDEUR NUMERIQUE

4.1 INTRODUCTION

Le répondeur numérique permet au téléphone de prendre automatiquement les appels lorsque vous n'êtes pas disponible pour les prendre en personne. Le répondeur numérique envoie un message à la personne appelant et celle-ci peut laisser un message sur le répondeur.

AVERTISSEMENT :

Aucune opération ne peut être entreprise pendant que le répondeur numérique est en train d'enregistrer un message. Autrement, la base retourne immédiatement en mode veille.

4.2 ENTRER EN MODE REPONDEUR

4.2.1 MARCHÉ OU ARRÊT DE LA FONCTION D'EXAMEN DES APPELS

Lorsque cette fonction est en marche, vous pouvez écouter le message laissé par l'appelant pendant son enregistrement, grâce au haut-parleur du téléphone ; et cela sans être entendu. Vous pouvez prendre l'appel avec le combiné à tout moment. Le répondeur arrête alors d'enregistrer le message. Cette fonction n'est disponible qu'en mode enregistrement de réponse.

En **mode veille**,



Appuyez plusieurs fois sur  pour sélectionner la marche ou l'arrêt de la fonction d'examen des appels ('call screening mode' 'on' ou 'off').

Si la fonction d'examen des appels est en marche, l'enregistrement des mots "Call Screening on" est émis par l'appareil. Si la fonction est arrêtée, les mots "Call Screening off" sont émis.

4.2.2 REPONDEUR ET ENREGISTREMENT

Lorsque la base est mise sous tension, par défaut, le répondeur est à l'arrêt.

En mode veille,

Appuyez plusieurs fois sur  pour sélectionner le mode **ANSWER AND RECORD**, le voyant lumineux sur  s'éclaire et l'enregistrement "answer and record" est émis. (Lorsqu'un appel est passé vers le téléphone, le voyant vert s'allume)

Si vous avez enregistré un message personnel d'accueil, celui-ci est diffusé. Dans le cas contraire, le message d'accueil par défaut est diffusé. Le répondeur diffuse le message d'accueil à la personne appelant puis enregistre son message. L'enregistrement du message se termine après 30 secondes.

Le répondeur peut enregistrer jusqu'à 20 messages. Lorsque la mémoire est pleine, il se met automatiquement en mode **ANSWER ONLY** (simple réponse).

4.2.2.1 ECOUTE LES MESSAGES RECUS

En **mode veille**, appuyez sur  pour écouter les messages reçus.

Une voix indique le nombre total de messages nouveaux reçus.

La base commence à lire les nouveaux messages, en commençant par le plus récent.

Une pause est marquée entre chaque message.

Appuyez sur  pour sauter au message suivant.

Appuyez sur  pour sauter au message précédent.

Appuyez sur  pour arrêter la lecture du message.

Le volume par défaut du haut-parleur est sur 'medium', vous pouvez le régler selon trois niveaux (haut, medium, bas) en appuyant plusieurs fois sur .

Lorsque la base a terminé de lire le dernier message, elle s'arrête automatiquement et revient en mode veille.

4.2.2.2 EFFACER UN MESSAGE

Lorsque la base est en train de lire un message que vous souhaitez effacer, appuyez sur  .

Un bip sonore est émis pour confirmer que le message a été effacé.

4.2.2.3 EFFACER TOUS LES MESSAGES

Lorsque la base est en **mode veille**, appuyez et maintenez enfoncée la touche  .

Un bip est émis pour confirmer que tous les messages ont été effacés.

S'il n'y a pas de message à effacer, un bip d'avertissement est émis.

Note : Cette fonction n'efface aucun message personnel d'accueil.

4.2.3 SIMPLE REPONSE

Si vous souhaitez faire fonctionner le répondeur en mode simple réponse, appuyez plusieurs fois sur  pour sélectionner **ANSWER ONLY**.

Le voyant lumineux sur  reste allumé. "Answer only" se fait entendre.

Si vous avez un message d'accueil personnel enregistré, celui-ci est lu, sinon, le message d'accueil par défaut est utilisé.

4.2.4 REPONDEUR ETEINT

Si vous souhaitez éteindre le répondeur, sélectionnez **"ANSWER OFF"**.

L'enregistrement "Answer off" est émis et la lumière sur  s'éteint.

Si vous ne parvenez pas à mettre le répondeur en mode d'enregistrement et que vous entendez un bip d'avertissement lorsque vous appuyez sur , la mémoire du répondeur est peut-être pleine. Essayez d'effacer quelques messages et essayez à nouveau de mettre le mode d'enregistrement en marche.

INDICATIONS DU VOYANT VERT SUR LE BOUTON PLAY

Statut du voyant vert	Signification
S'allume	Le répondeur est en marche et il n'y a pas de nouveau message
Clignote lentement (^ ^ ^)	Le répondeur est en marche et il y a de nouveaux messages
Clignote rapidement (^ ^ ^ ^ ^)	Le répondeur est en marche et la mémoire est pleine
Clignotements doubles (^ ^ ^ ^ ^)	Le répondeur est en train de fonctionner (pas en mode veille)
S'éteint	Le répondeur est éteint

Note : Si le répondeur est en statut ETEINT, les indicateurs de mémoire pleine et de nouveau(x) message(s) ne fonctionnent pas.

4.3 MENU DE MESSAGE D'ACCUEIL

4.3.1 ENTRER DANS LE MENU DU MESSAGE D'ACCUEIL

Lorsque la base est en **mode veille**, appuyez et maintenez enfoncé le bouton  .

La base entre dans le menu OGM (Message d'accueil) et lit le menu OGM. Appuyez sur  pour lire le message d'accueil que vous avez sélectionné.

Si vous avez enregistré un message d'accueil personnel, les enregistrements personnels supplantent le message d'accueil par défaut. Vous ne pouvez procéder à aucune opération jusqu'à ce que la lecture du message d'accueil soit finie. Après la lecture, la base retourne automatiquement dans le **menu OGM** pendant 10 secondes, et si aucune opération n'est faite elle retourne alors en mode veille.

4.3.3 ENREGISTREMENT D'UN MESSAGE D'ACCUEIL POUR LE MODE REPONSE ET ENREGISTREMENT

Lorsque la base est dans le **menu OGM**, appuyez sur  pour enregistrer le message d'accueil du Mode Réponse et Enregistrement.

Un bip sonore est émis, indiquant le début. Vous pouvez enregistrer votre message d'accueil après le bip.

Si vous avez déjà enregistré votre message d'accueil pour le Mode Réponse et Enregistrement, l'ancien est effacé automatiquement. Si le temps d'enregistrement est dépassé, vous entendrez un bip d'erreur et l'enregistrement est arrêté.

Pour obtenir une meilleure qualité d'enregistrement, enregistrez le message dans un lieu calme et parlez vers la base à une distance de 20 à 25 centimètres. Veuillez limiter la durée de votre message d'accueil à 20 secondes.

Pour terminer manuellement l'enregistrement du message d'accueil, appuyez une fois sur .

La base commence automatiquement la lecture de message que vous venez d'enregistrer.

Après la lecture, la base reste dans le menu OGM pendant 10 secondes, et si aucune opération n'est faite elle retourne alors en mode veille.

4.3.4 ENREGISTRER UN MESSAGE D'ACCUEIL POUR LA FONCTION DE SIMPLE REPONSE

Lorsque la base est dans le **menu OGM**, appuyez sur  pour enregistrer le message pour le **mode de simple réponse**.

Un bip sonore indiquant le début de l'enregistrement est émis. Vous pouvez enregistrer le message d'accueil après le bip. Veuillez limiter la durée de votre message d'accueil à 20 secondes.

Si vous avez déjà enregistré votre message d'accueil pour le **mode de simple réponse**, l'ancien est effacé automatiquement. Si le temps d'enregistrement est dépassé, vous entendrez un bip d'erreur et l'enregistrement est arrêté.

Pour obtenir une meilleure qualité d'enregistrement, enregistrez le message dans un lieu calme et parlez vers la base à une distance de 8 à 10 centimètres.

Pour terminer manuellement l'enregistrement du message d'accueil, appuyez une fois sur .



La base commence automatiquement la lecture de message que vous venez d'enregistrer.

Après la lecture, la base reste dans le menu OGM pendant 10 secondes, et si aucune opération n'est faite elle retourne alors en mode veille.

4.3.5 EFFACER UN MESSAGE D'ACCUEIL PERSONNEL

Lorsque la base est en **menu OGM**, appuyez sur 

Vous entendez l'enregistrement "Outgoing message for Answer and Record" émis depuis la base.

Appuyez sur  ou  pour choisir le message d'accueil que vous voulez effacer. Le système change entre "Outgoing message for Answer and Record" (Message d'accueil pour réponse et enregistrement) et "Outgoing message for Answer Only" (Message d'accueil pour simple réponse).

Appuyez sur  pour effacer le message d'accueil que vous avez choisi. Un bip est émis pour confirmer que le message sélectionné a été effacé. Le message d'origine du téléphone remplace le message d'accueil que vous avez effacé.

La base reste dans le menu OGM pendant 10 secondes, et si aucune opération n'est faite elle retourne alors en mode veille.

4.3.6 SORTIE DU MENU

Lorsque la base est dans le **menu OGM**, appuyez une fois sur 

L'enregistrement du mot "Exit" est émis par la base.

La base retourne alors en mode veille.

4.4 MENU DE REGLAGE

Lorsque la base est en **mode veille**, appuyez et maintenez enfoncé la touche  .

La base entre dans le menu de réglage et lit les instructions d'utilisation.



La base reste dans le menu de réglage pendant 10 secondes, et si aucune opération n'est faite elle retourne alors en mode veille.

4.4.1 SONNERIE

Le répondeur prend un appel après plusieurs sonneries. Vous pouvez sélectionner le nombre des sonneries écoulées avant que le répondeur ne prenne l'appel : 3, 6, 9 ou toll save (économie de frais d'appel).

Lorsque la base est dans le **menu de réglage**, appuyez sur  .

Vous entendrez alors le réglage actuel du nombre de sonneries.

Pour changer le réglage, appuyez sur  ou  .

Vous entendez la nouvelle valeur à chaque fois que vous changez.

Appuyez sur  pour confirmer le réglage.

La base reste dans le menu de réglage pendant 10 secondes, et si aucune opération n'est faite elle retourne alors en mode veille.

Toll save : Pour régler le répondeur en mode toll save (économie de frais d'appel), sélectionner "Toll save" dans le menu. Le répondeur change automatiquement entre 3 et 9 sonneries s'il y a un nouveau message. S'il y a un nouveau message, le répondeur prend l'appel après 3 sonneries. S'il n'y a pas de nouveau message, le répondeur prend l'appel après 9 sonneries.



4.4.2 JOURS DE LA SEMAINE ET HEURE

Le répondeur fournit un marquage de l'heure pour chaque nouveau message. L'information concernant le jour de la semaine est l'heure est lue lors de la lecture du message.

Lorsque la base est dans le **menu de réglage**, appuyez sur .

Vous entendez la lecture de l'heure et du jour de la semaine en cours provenant de la base. Attendez la fin de la lecture.



Appuyez sur  pour accepter le réglage et revenir au menu de réglage.

Pour changer le réglage, appuyez sur  ou .

Vous entendez alors les chiffres 0, 10 ou 20 depuis la base. Il s'agit du chiffre correspondant au chiffre des dizaines de l'heure.



Appuyez sur  pour confirmer la valeur du chiffre des dizaines de l'heure en cours.

Vous entendez alors un chiffre entre 0 et 23 provenant de la base (selon le chiffre des dizaines que vous avez réglé). Il s'agit de la valeur correspondant à l'heure à régler.

Appuyez sur  ou  pour changer la valeur. Vous entendez la nouvelle valeur à chaque changement.



Appuyez sur  pour confirmer la valeur correcte de l'heure.

Vous entendez alors les chiffres 0, 10,30, 40 ou 50 depuis la base. Il s'agit du chiffre correspondant au chiffre des dizaines de l'heure.



Appuyez sur  ou  pour changer la valeur. Vous entendez la nouvelle valeur à chaque changement.

Appuyez sur  pour confirmer la valeur du chiffre des dizaines du minutage en cours.

Vous entendez alors un chiffre entre 0 et 59 provenant de la base (selon le chiffre des dizaines que vous avez réglé). Il s'agit de la valeur correspondant au nombre des minutes à régler.

Appuyez sur  ou  pour changer la valeur. Vous entendez la nouvelle valeur à chaque changement.

Appuyez sur  pour confirmer la valeur du chiffre des unités du minutage en cours.

Vous entendez alors le réglage du jour de la semaine provenant de la base. Appuyez sur  ou  pour changer la valeur. Vous entendez la nouvelle valeur à chaque changement.

Appuyez sur  pour confirmer le jour de la semaine correct.



Vous entendez la lecture de l'heure et du jour de la semaine en cours provenant de la base. Attendez la fin de la lecture.

Appuyez sur  pour confirmer l'heure et le jour de la semaine.

La base retourne automatiquement au menu de réglage et attend de nouvelles opérations.

4.5 SELECTION DE LA LANGUE DU MENU VOCAL

Lorsque la base est en **mode veille**, appuyez et maintenez la touché  enfoncée jusqu'à entendre le réglage de la langue en cours.

Pour changer le réglage, appuyez sur  ou .

Vous entendez la nouvelle valeur à chaque changement.

Appuyez sur  pour confirmer le réglage.

La base retourne alors en mode veille.

4.6 TELECOMMANDE DU REPONDEUR

Vous pouvez avoir accès à votre répondeur grâce à un simple appel téléphonique si votre répondeur est en mode enregistrement ou en mode réponse.

Le code PIN de la base est "1111" lorsque l'appareil est neuf, ce code peut être personnalisé à l'aide du combiné, en changeant le code PIN de la base. (voir REGLAGE ...CODE PIN)

Mettez votre répondeur en mode Réponse et Enregistrement ou en mode Simple Réponse.

Avec un téléphone qui utilise le mode de numérotation DTMF et a des touches 0-9, * et # :

Composez votre numéro de téléphone, attendez une réponse.

Attendez que l'ensemble du message d'accueil soit lu et que le bip sonore soit terminé et appuyez sur * puis entrez le **CODE PIN de la BASE**, puis appuyez sur #.

Si le code que vous avez entré est correct, vous entendrez la lecture des nouveaux message comme lorsque vous appuyez sur la touche **PLAY** de la base. Si le CODE PIN est incorrect, l'appel sera interrompu. Si vous faites une erreur lors de l'entrée de votre code PIN avant d'appuyer sur la touche #, appuyez sur * pour annuler tous les chiffres entrés là et entrez à nouveau le code PIN depuis le début.

Utilisez les touches du téléphone pour consulter vos messages, voici la description des fonctions des touches :

Touche Fonction lors de la lecture des messages

3 Effacer (efface le message en cours de lecture)

5 STOP (arrête la lecture des messages)

4 Retour (lit le message précédent)

6 Avance (lit le message suivant)

0 Sortie (Sort du fonctionnement par télécommande et termine l'appel)

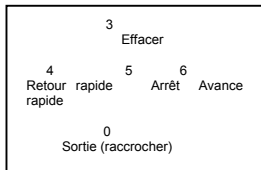

Pour changer les réglages de votre répondeur, appuyer sur **5** pour arrêter la lecture des messages.

Utilisez les touches du téléphone pour consulter vos réglages, voici la description des fonctions des touches :

Touche Fonction des touches lorsque la lecture est arrêtée

1 Marche/Arrêt (->Réponse et Enregistrement -> Simple Réponse -> Arrêt

7 Enregistrement d'un message d'accueil pour mode simple réponse (Appuyez sur n'importe quelle touche pour arrêter l'enregistrement du message, l'appareil lit alors automatiquement le nouveau message d'accueil enregistré, aucune opération ne peut être entreprise durant la lecture. Si la mémoire est pleine l'enregistrement est arrêté.)

1
Marche/arrêt
5
Arrêt
7
Enregistrement de réponse (Message d'accueil uniquement)
9
Enregistrement de réponse et Enregistrement de message d'accueil
0
Sortie (raccrocher)

9 Enregistrement du message d'accueil pour le mode Réponse et Enregistrement (Appuyez sur n'importe quelle touche pour arrêter l'enregistrement du message, l'appareil lit alors automatiquement le nouveau message d'accueil enregistré, aucune opération ne peut être entreprise durant la lecture. Si la mémoire est pleine l'enregistrement est arrêté.)

5 LECTURE (lecture des messages)

0 Sortie (Sort du fonctionnement par télécommande et termine l'appel)

Veillez limiter la durée de votre message d'accueil à 20 secondes.

Pour minimiser vos coûts téléphoniques, habituez-vous à composer le "0" de raccrocher le téléphone.

5.0 FIXATION MURALE

Pour fixer la base à un mur

1. Percez des trous dans le mur conformément aux consignes de perçage.
2. Placez des vis dans les trous et laissez-les dépasser d'environ 5mm.
3. Fixez la base en plaçant l'arrière de la base sur les vis.

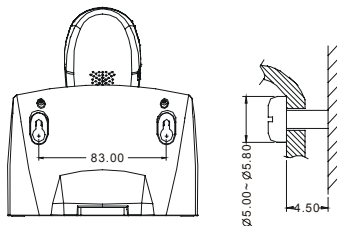

AVERTISSEMENT :

Assurez-vous qu'il n'y a aucun câble électrique, de tuyau ou tout autre élément derrière l'emplacement de la fixation qui puisse entraîner des risques lors de la fixation des vis dans le mur.

6.0 MAL FONCTIONNEMENTS

Bien qu'il y a peu de risques que la base ne fonctionne pas bien, si cela se produit, débranchez-la de la ligne téléphonique jusqu'à que des réparations appropriées aient été entreprises.

Le téléphone sans fil utilise des fréquences radios pour la transmission et la réception, et il est sujet à certaines conditions de fonctionnement. Les situations suivantes sont normales et peuvent affecter le fonctionnement de votre système.

6.1. BRUIT

Un bruit d'impulsion électrique est présent dans la plupart des maisons à un moment ou à un autre. Cela est plus net lors des orages. Certains types d'équipements électriques tels que variateurs de lumière, ampoules fluorescentes, moteurs, ventilateurs, etc. génèrent également des bruits d'impulsion. Vous pouvez parfois les entendre dans votre combiné téléphonique car la transmission par fréquences radio est sensible à ces impulsions. Ils occasionnent généralement un gêne mineure et ne doivent pas être considérés comme un défaut de votre système téléphonique.

6.2. PORTEE

L'emplacement de la base peut affecter la portée de fonctionnement de l'appareil à cause de l'utilisation de fréquences radio pour la transmission. Essayez différents emplacements dans votre maison ou votre entreprise et choisissez celui avec lequel vous recevez le meilleur signal au combiné. Vous déplacer en tenant le combiné peut vous aider à trouver le meilleur emplacement.

6.3. INTERFERENCE

Les circuits électroniques activent un relai pour connecter le téléphone sans fil à votre ligne téléphonique. Ces circuits électroniques fonctionnent dans le spectre des fréquences radio. Bien que plusieurs circuits de protection soient utilisés pour éviter les signaux non-désirés, ces signaux non-désirés peuvent parfois malgré tout atteindre la base. Vous pouvez alors entendre des 'clics' ou entendre les relais se mettre en marche alors que vous n'êtes pas en train d'utiliser le combiné sans fil. Déplacez l'antenne du système ou déplacez la base. Vérifiez qu'il n'y a pas d'interférences avant de fixer l'emplacement définitif de votre base en la branchant et en surveillant la survenu de possibles bruits.

Deux systèmes sans fil ne doivent pas être utilisés trop près l'un de l'autre à cause des interférences.

7.0 RESOLUTION DE PROBLEMES

7.1 LES NUMEROS D'APPELS ENTRANTS NE SONT PAS VISIBLES A L'AFFICHAGE

- Avez-vous souscrit au service d'affichage du numéro?
- Le téléphone est-il connecté à une centrale téléphonique privée? L'affichage du numéro n'est pas disponible lorsque le téléphone est connecté à une centrale téléphonique privée.

7.2 LE TELEPHONE NE FONCTIONNE PAS

- L'adaptateur est-il correctement connecté?
- La ligne téléphonique est-elle correctement branchée?
- Les batteries du combiné sont-elles suffisamment chargées?

- Branchez un autre téléphone à la même prise téléphonique murale. Si l'autre téléphone ne fonctionne pas, contactez votre opérateur téléphonique.
- Veuillez débrancher l'adaptateur et le rebrancher, vous devriez entendre un bip sonore provenant de la base.

7.3 PAS DE TONALITE

- La base est-elle branchée à la prise de courant ? Est-elle sous-tension ?
- La ligne téléphonique est-elle branchée à une prise murale du réseau téléphonique ?
- Veuillez ré-enregistrer le combiné (voir section 3.1.1)

7.4 UN SON D'AVERTISSEMENT SE FAIT ENTENDRE ALORS QU'IL N'Y A PAS D'APPEL

- Les piles sont peut-être déchargées (rechargez le combiné)

7.5 LA BASE NE SONNE PAS

- La base est-elle branchée à la prise de courant et Est-elle sous tension ?
- La sonnerie de la base est-elle réglée sur ARRÊT (OFF) ?

7.6 L'AFFICHAGE SUR LE COMBINE EST VIDE

- L'appareil est-il sous tension ?
- Peut-être que les piles sont déchargées ou vides.

7.7 LA BASE SONNE AVANT LE COMBINE

- Cela est normal sur tous les téléphones sans fil.

7.8 LE COMBINE NE SONNE PAS

- La sonnerie est-elle éteinte ?

7.9 LA COMPOSITION DE NUMEROS DE LA MEMOIRE NE FONCTIONNE PAS

- Mettez un nouveau numéro en mémoire et essayez à nouveau

7.10 L'AFFICHAGE INDIQUE 'DIRECT'

- Opérez une pression longue sur la touche **C** (voir section 2.12)

7.11 LE NOM DU COMBINE N'EST PAS AFFICHE A L'ECRAN

- Mettez la base hors-tension puis mettez-la à nouveau sous tension, après 5 minutes, remettez à zéro la source d'énergie du combiné (retirez les piles du combiné et installez-les à nouveau)
- Veuillez alors ré-enregistrez le combiné (voir section 3.1.1)

7.12 UN SON FORT SE FAIT ENTENDRE LORSQU'ON APPUIE SUR LA TOUCHE TALK

- Veuillez débrancher l'adaptateur et le rebrancher.

7.13 LE COMBINE NE FONCTIONNE PAS CORRECTEMENT.

- Retirez les piles du combiné et installez-les à nouveau.

8.0 ENTRETIEN

Pour garder votre téléphone en bon état de marche, suivez les indications suivantes :

- Avoid putting the phone near heating appliances and devices that generate electrical noise (for example, motors or fluorescent lamps).
- N'exposez pas l'appareil aux rayons du soleil ou à l'humidité.
- Evitez de faire tomber le téléphone, de le heurter, etc.
- Nettoyez le téléphone avec un tissu doux.
- N'utilisez jamais d'agent nettoyant agressif ou de la poudre abrasive car cela endommagerait la finition.
- Nettoyez régulièrement les contacts de recharge sur le combiné et sur la base avec une gomme à crayon propre.
- Gardez l'emballage d'origine au cas où vous auriez besoin d'envoyer le téléphone.

Autres

DAS (Débit d'Absorption Spécifique)

Cet appareil est conforme aux normes de sécurité concernant l'exposition aux micro-ondes. Le DAS de ce téléphone est inférieur à 0.06 W/kg (mesuré sur un tissu de 10g). La quantité maximale fixée par l'OMS est de 2W/kg (mesurée sur un tissu de 10g).

Déclaration de conformité

Nous, Audioline, déclarons la conformité du produit Audioline 904 aux dispositions de la directive européenne 1999/5/CE.

La déclaration de conformité peut être consultée à l'adresse suivante : www.audioline.ch

Garantie et S.A.V.

Cet appareil est garanti **un an à partir de sa date d'achat**, la facture faisant foi. La réparation dans le cadre de cette garantie sera effectuée gratuitement.

La garantie est valable pour un **usage normal** de l'appareil tel qu'il est défini dans la notice d'utilisation.

Les fournitures utilisées avec l'appareil **ne sont pas couvertes** par la garantie. Sont exclues de cette garantie **les détériorations** dues à une cause étrangère à l'appareil.

Les dommages dus à des manipulations ou à un emploi non conformes, à un montage ou entreposage dans de mauvaises conditions, à un branchement ou une installation non conformes ne sont pas pris en charge par la garantie. En particulier la garantie ne s'appliquera pas si l'appareil a été endommagé à la suite d'un **choc** ou d'une chute, d'une fausse **manoeuvre**, d'un **branchement** non conforme aux instructions mentionnées dans la notice ou aux prescriptions de l'ART (-Autorité de Régulation des Télécommunications), de **l'effet de la foudre**, de surtensions électriques ou électrostatiques, d'une **protection insuffisante** contre l'humidité, la chaleur ou le gel.

En cas de panne, adressez-vous au S.A.V. de votre revendeur ou installateur.