

brother®

GUIDA DELL'UTENTE

MFC-235C
MFC-260C



CE

Per chiamare il Servizio di assistenza clienti

Completare le seguenti informazioni a titolo di riferimento futuro:

Numero modello: MFC-235C e MFC-260C
(cerchiare il numero del modello)

Numero seriale: ¹ _____

Data dell'acquisto: _____

Luogo dell'acquisto: _____

**¹ Il numero seriale è situato sul retro dell'unità.
Conservare la Guida dell'utente con la ricevuta della
vendita quale documentazione permanente
dell'acquisto, in caso di furti, incendi o servizi
inerenti la garanzia.**

Registrare il prodotto on-line all'indirizzo

<http://www.brother.com/registration/>

Registrando il prodotto con Brother, l'utente verrà registrato come proprietario originale del prodotto. La registrazione con Brother:

- può servire come conferma della data di acquisto del prodotto nel caso in cui la ricevuta venisse smarrita; e
- può sostenere una richiesta di risarcimento in caso di danneggiamento del prodotto coperto da assicurazione.

Informazioni sulla validità e avviso su redazione e pubblicazione

QUESTO APPARECCHIO FUNZIONA CON UNA LINEA PSTN ANALOGICA A DUE FILI DOTATA DI CONNETTORE ADEGUATO.

INFORMAZIONI SULLA VALIDITÀ

Brother informa che questo prodotto può presentare problemi di funzionamento in un paese diverso da quello in cui è stato originariamente acquistato e non offre alcuna garanzia nell'eventualità che esso sia utilizzato su linee di telecomunicazione pubbliche di un altro paese.

Avviso su redazione e pubblicazione

La presente guida è stata redatta e pubblicata sotto la supervisione di Brother Industries Ltd. e comprende la descrizione e le caratteristiche tecniche più aggiornate del prodotto.

Il contenuto della guida e le caratteristiche tecniche del prodotto sono soggetti a modifiche senza preavviso.

Brother si riserva il diritto di apportare modifiche senza preavviso alle caratteristiche e ai materiali qui acclusi e declina qualunque responsabilità per eventuali danni (compresi danni indiretti) derivanti da errori o imprecisioni contenuti nei materiali presentati, compresi, ma non limitati a errori tipografici e di altro tipo relativi alla pubblicazione.

Dichiarazione di conformità CEE in base alla Direttiva R e TTE



EC Declaration of Conformity

Manufacturer

Brother Industries, Ltd.
15-1, Naeshiro-cho, Mizuho-ku, Nagoya 467-8561, Japan

Plant

Brother Industries (Shen Zhen) Ltd
G02414-1, Bao Chang Li Bonded Transportation Industrial Park,
Bao Long Industrial Estate, Longgang, Shenzhen, China

Herewith declare that:

Products description : Facsimile Machine
Type : Group 3
Model Name : MFC-235C, MFC-260C

are in conformity with provisions of the R & TTE Directive (1999/5/EC) and we declare compliance with the following standards :

Standards applied :

Harmonized : Safety EN60950-1:2001+A11:2004

EMC EN55022: 1998 +A1: 2000 +A2: 2003 Class B
EN55024: 1998 +A1: 2001 +A2: 2003
EN61000-3-2: 2006
EN61000-3-3: 1995 +A1: 2001

Year in which CE marking was first affixed : 2007

Issued by : Brother Industries, Ltd.

Date : 28th April, 2007

Place : Nagoya, Japan

Signature :

Junji Shiota
General Manager
Quality Management Dept.
Printing & Solutions Company

Dichiarazione di conformità CEE in base alla Direttiva R e TTE

Produttore

Brother Industries Ltd.
15-1, Naeshiro-cho, Mizuho-ku,
Nagoya 467-8561, Giappone

Stabilimento

Brother Industries (Shen Zhen) Ltd.
G02414-1, Bao Chang Li Bonded
Transportation Industrial Park,
Bao Long Industrial Estate,
Longgang, Shenzhen, Cina

Con la presente dichiara che:

Descrizione dei prodotti : Apparecchio Fax
Tipo : Gruppo 3
Nome modello : MFC-235C / MFC-260C

sono conformi alle disposizioni contenute nella Direttiva R e TTE (1999/5/CE) e rispondenti ai seguenti standard:

Standard applicati:

Armonizzati:

Sicurezza : EN60950-1:2001+A11: 2004
CEM : EN55022: 1998+A1: 2000+A2: 2003 Classe B
EN55024: 1998+A1: 2001+A2: 2003
EN61000-3-2: 2006
EN61000-3-3: 1995+A1: 2001

Anno di prima apposizione della marcatura CE: 2007

Rilasciato da : Brother Industries, Ltd.
Data : 28 Aprile 2007
Luogo del rilascio : Nagoya, Giappone

Sommario

Sezione I Generale

1	Informazioni generali	2
	Utilizzo della documentazione	2
	Simboli e convenzioni utilizzati nella documentazione	2
	Accesso alla Guida software dell'utente	2
	Visualizzazione della documentazione	2
	MFC-260C Pannello dei comandi	4
2	Caricamento di documenti e carta	6
	Caricamento di documenti	6
	Utilizzo dell'alimentatore ADF (solo per il modello MFC-260C)	6
	Utilizzo del piano dello scanner	7
	Area di scansione	7
	Carta utilizzabile e altri supporti	8
	Supporti consigliati	8
	Manipolazione e utilizzo di supporti	8
	Scelta del supporto corretto	10
	Caricamento di carta e altri supporti	12
	Caricamento di buste e cartoline	14
	Rimozione delle piccole stampe dall'apparecchio	15
	Area stampabile	16
3	Impostazioni generali	17
	Modalità Risparmio energetico	17
	Attivazione della modalità Risparmio energetico	17
	Disattivazione della modalità Risparmio energetico	17
	Impostazione Risparmio energetico	17
	Modalità Timer	18
	Impostazioni carta	18
	Tipo carta	18
	Formato carta	18
	Impostazioni volume	19
	Volume squilli	19
	Volume del segnale acustico	19
	Volume del diffusore	19
	Ora legale estiva automatica	20
	Display	20
	Contrasto del display	20
4	Funzioni di sicurezza	21
	Blocco TX	21
	Impostazione e modifica della password per il Blocco TX	21
	Attivazione/disattivazione del Blocco TX	22

Sezione II Fax

5 Invio di un fax 24

Accesso alla modalità Fax	24
Invio di fax dall'ADF (solo per il modello MFC-260C)	24
Invio di fax dal piano dello scanner	24
Invio di fax in formato Letter dal piano dello scanner	25
Trasmissione di fax a colori	25
Annullamento di un fax in corso di elaborazione	25
Trasmissione circolare (solo Bianco e nero).....	25
Annullamento di una Trasmissione circolare in corso	26
Operazioni aggiuntive di invio.....	26
Invio di fax con impostazioni multiple	26
Contrasto	26
Modifica della risoluzione del fax.....	27
Accesso duplice (solo Bianco e nero)	28
Trasmissione in tempo reale	28
Modalità Overseas.....	29
Controllo e annullamento delle operazioni in attesa.....	29
Invio manuale di fax.....	29
Messaggio Memoria esaurita	29

6 Ricezione di fax 30

Modalità Ricezione	30
Selezione della modalità Ricezione.....	30
Utilizzo delle modalità di ricezione.....	31
Solo fax.....	31
Fax/Tel.....	31
Manuale.....	31
Segreteria telefonica esterna.....	31
Impostazioni della modalità di ricezione	32
Numero squilli	32
N. squilli F/T (solo per la modalità Fax/Tel)	32
Rilevazione fax	33
Altre operazioni di ricezione.....	33
Stampa ridotta di un fax in arrivo.....	33
Ricezione di fax in memoria	34

7 Dispositivi telefonici e dispositivi esterni 35

Funzioni vocali	35
Toni o impulsi	35
Modalità Fax/Tel	35
Modalità Fax/Tel in modalità Risparmio energetico.....	35
Servizi telefonici.....	36
Impostazione del tipo di linea telefonica	36
Identificativo.....	37

Sezione IV Stampa fotografica diretta

11	Stampa di foto da una scheda di memoria o da un'unità di memoria Flash USB	56
	Operazioni PhotoCapture Center™	56
	Stampa da una scheda di memoria o da un'unità di memoria Flash USB senza PC	56
	Utilizzo di PhotoCapture Center™ dal computer	56
	Utilizzo di una scheda di memoria o di un'unità di memoria Flash USB.....	56
	Struttura delle cartelle delle schede di memoria o dell'unità di memoria Flash USB	57
	Preparazione dell'apparecchio	58
	Come stampare da una scheda di memoria o da un'unità di memoria Flash USB	59
	Stampa dell'indice (miniature)	59
	Stampa di immagini	60
	Stampa DPOF	61
	Impostazioni di stampa PhotoCapture Center™	62
	Velocità e qualità di stampa.....	62
	Opzioni carta	62
	Regolazione di luminosità e contrasto	62
	Ritaglio.....	63
	Stampa senza bordi.....	63
	Interpretazione dei messaggi di errore	63
12	Stampa di foto da una fotocamera	64
	Stampa di foto direttamente da una fotocamera PictBridge	64
	Requisiti PictBridge	64
	Impostazione della fotocamera digitale	64
	Stampa di immagini	65
	Stampa DPOF	65
	Stampa di foto direttamente da una fotocamera digitale (senza PictBridge).....	65
	Stampa di immagini	66
	Interpretazione dei messaggi di errore	66

Sezione V Software

13	Funzioni software	68
-----------	--------------------------	-----------

Sezione VI Appendice

A	Sicurezza e restrizioni legali	70
	Scelta del luogo di installazione.....	70
	Utilizzo sicuro dell'apparecchio.....	71
	Istruzioni importanti per la sicurezza	75
	IMPORTANTE - Per la vostra sicurezza	76
	Direttiva UE 2002/96/CE e EN50419	76
	Interferenze radio	76
	Restrizioni legali per la copia	77
	Marchi di fabbrica	78
B	Risoluzione dei problemi e manutenzione ordinaria	79
	Risoluzione dei problemi.....	79
	In caso di problemi con l'apparecchio	79
	Messaggi di errore	85
	Trasferimento dei fax o del rapporto di registro fax	88
	Inceppamento carta (solo per il modello MFC-260C)	89
	Inceppamento stampante o inceppamento carta	89
	Rilevazione linea libera.....	91
	Interferenza sulla linea telefonica	92
	Manutenzione ordinaria	92
	Sostituzione delle cartucce di inchiostro.....	92
	Pulizia della parte esterna dell'apparecchio	95
	Pulizia dello scanner.....	95
	Pulizia della piastra della stampante dell'apparecchio	96
	Pulizia del rullo di scorrimento carta	96
	Pulizia delle testine di stampa	97
	Verifica della qualità di stampa	98
	Verifica dell'allineamento di stampa	99
	Controllo del livello di inchiostro	99
	Informazioni apparecchio.....	100
	Controllo del numero seriale.....	100
	Imballaggio e spedizione dell'apparecchio	100
C	Menu e funzioni	103
	Programmazione a schermo.....	103
	Tabella Menu	103
	Memorizzazione	103
	Tasti menu	103
	Tabella Menu	105
	Immissione di testo	112

D	Specifiche tecniche	113
	Generale	113
	Supporti di stampa	115
	Fax	116
	Copia	117
	PhotoCapture Center™	118
	PictBridge	119
	Scanner	119
	Stampante	120
	Interfacce	120
	Requisiti del computer	121
	Materiali di consumo	122
E	Glossario	123
F	Indice	127

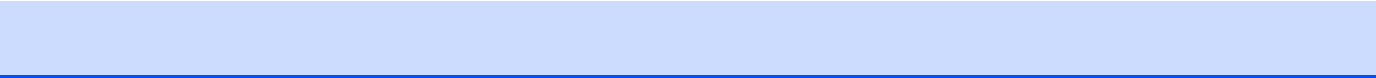



Generale

Informazioni generali	2
Caricamento di documenti e carta	6
Impostazioni generali	17
Funzioni di sicurezza	21

Utilizzo della documentazione

Vi ringraziamo per avere acquistato un apparecchio Brother. Consultando la documentazione è possibile trarre il massimo dal proprio apparecchio.

Simboli e convenzioni utilizzati nella documentazione

Nella documentazione sono utilizzati i simboli e le convenzioni che seguono.

Grassetto	Il grassetto identifica tasti specifici sul pannello dei comandi dell'apparecchio.
<i>Corsivo</i>	Il corsivo evidenzia un punto importante o rimanda a un argomento correlato.
Courier New	Il testo in font di tipo Courier New identifica i messaggi che compaiono sul display dell'apparecchio.

 Le avvertenze hanno lo scopo di informare sulle procedure da seguire per evitare possibili lesioni personali.

 Le icone di Pericolo elettrico avvertono della possibilità che si verifichino scosse elettriche.

 Procedure specifiche da seguire o da evitare per evitare possibili danni all'apparecchio o ad altri oggetti.

 Le note forniscono istruzioni da eseguire in determinate situazioni o suggerimenti sulle operazioni con altre funzionalità dell'apparecchio.

 Le icone di Impostazione errata informano sull'incompatibilità dell'apparecchio con alcuni dispositivi o alcune procedure.

Accesso alla Guida software dell'utente

Questa Guida dell'utente non contiene tutte le informazioni sull'apparecchio, come quelle sull'uso delle funzioni di Stampante, Scanner e PC-Fax. Per ottenere informazioni dettagliate su tali operazioni, leggere la **Guida software dell'utente** inclusa nel CD-ROM.

Visualizzazione della documentazione

Visualizzazione della documentazione (per Windows®)

Per visualizzare la documentazione, dal menu **Start**, puntare su **Brother, MFC-XXXX** (dove XXXX è il nome del modello) dal gruppo programmi, quindi scegliere **Guida dell'utente in formato HTML**.

Se non è stato installato il software, è possibile trovare la documentazione seguendo le istruzioni che seguono:

- 1 Accendere il PC. Inserire il CD-ROM Brother nell'unità CD-ROM.
- 2 Se viene visualizzata la schermata con i nomi dei modelli, selezionare il nome del proprio modello.
- 3 Se appare una schermata per la scelta della lingua, selezionare la propria lingua. Verrà visualizzato il menu principale del CD-ROM.



**Nota**

Se questa finestra non appare, utilizzare Esplora risorse di Windows® per eseguire il programma start.exe dalla directory principale del CD-ROM Brother.

4 Fare clic su **Documentazione**.

5 Fare clic sulla documentazione che si vuole leggere.

■ **Documenti HTML: Guida software dell'utente** in formato HTML.

Questo formato è consigliato per la visualizzazione sul computer.

■ **Documenti PDF: Guida dell'utente** per operazioni indipendenti, **Guida software dell'utente** in formato PDF.

Questo formato è consigliato per la stampa dei manuali. Fare clic per accedere al Brother Solutions Center, dove è possibile visualizzare o scaricare i documenti PDF. (Sono necessari l'accesso a Internet e il software PDF Reader.)

Come trovare le istruzioni di scansione

Sono disponibili diversi metodi per eseguire la scansione dei documenti. È possibile trovare le istruzioni nel modo seguente:

Guida software dell'utente

- *Scansione* (per Windows® 2000 Professional/Windows® XP e Windows Vista™)
- *ControlCenter3* (per Windows® 2000 Professional/Windows® XP e Windows Vista™)

Guida dell'utente di Scansoft™ PaperPort™ 11SE con OCR

- È possibile visualizzare la Guida dell'utente completa di ScanSoft™ PaperPort™ 11SE con OCR dal menu Guida dell'applicazione ScanSoft™ PaperPort™ 11SE con OCR.

Visualizzazione della documentazione (per Macintosh®)

- 1 Accendere il Macintosh®. Inserire il CD-ROM Brother nell'unità CD-ROM. Viene visualizzata la seguente finestra.



- 2 Fare doppio clic sull'icona **Documentation**.
- 3 Fare doppio clic sulla cartella della propria lingua.
- 4 Fare doppio clic sul file superiore della pagina per visualizzare la **Guida software dell'utente** in formato HTML.
- 5 Fare clic sulla documentazione che si vuole leggere.

■ **Guida software dell'utente**

Come trovare le istruzioni di scansione

Sono disponibili diversi metodi per eseguire la scansione dei documenti. È possibile trovare le istruzioni nel modo seguente:

Guida software dell'utente

- *Scansione* (per Mac OS® X 10.2.4 o versione superiore)
- *ControlCenter2* (per Mac OS® X 10.2.4 o versione superiore)

Guida dell'utente di Presto!® PageManager®

- Istruzioni per la scansione diretta da Presto!® PageManager®. È possibile visualizzare la Guida dell'utente completa di Presto!® PageManager® dal menu Guida dell'applicazione Presto!® PageManager®.

MFC-260C Pannello dei comandi

I tasti del pannello dei comandi degli apparecchi **MFC-235C** e **MFC-260C** sono uguali.



Nota

La maggior parte delle illustrazioni di questa Guida dell'utente si riferiscono al modello MFC-260C.

1 Tasti fax

■ Rich/Pausa

Ricomponi l'ultimo numero chiamato. Inserisce inoltre una pausa nella programmazione dei numeri a composizione rapida.

■ Tel/R

Questo tasto consente di iniziare una conversazione telefonica dopo avere ricevuto il doppio squillo F/T e avere sollevato il ricevitore del telefono esterno. Questo tasto serve inoltre per accedere a una linea esterna o per trasferire una chiamata a un altro interno quando è collegato a un centralino (PBX).

2 Tastiera

Questi tasti servono per comporre numeri di telefono e fax e per inserire informazioni nell'apparecchio.

Il tasto # permette di modificare provvisoriamente la modalità di composizione da Impulsi a Toni durante una chiamata telefonica.

3 Tasti modalità:

■ Fax

Per accedere alla modalità Fax.

■ Scan

Per accedere alla modalità Scansione.

■ Copia

Per accedere alla modalità Copia.

■ PhotoCapture

Per accedere alla modalità PhotoCapture Center™.

4 Risoluzione fax



Consente di modificare temporaneamente la risoluzione durante l'invio di un fax.

5 Gestione Inchiostri

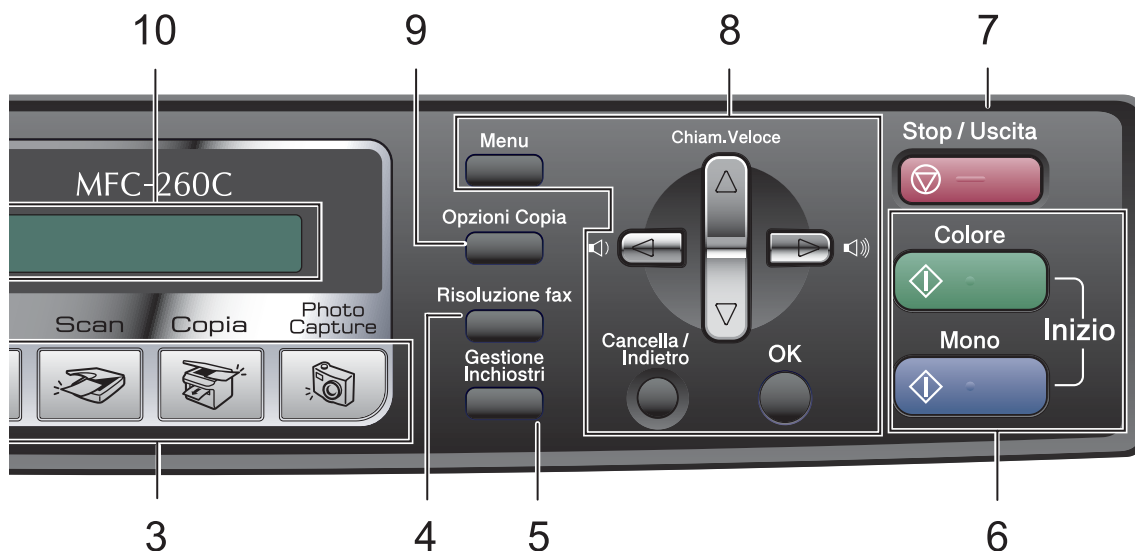
Consente di pulire le testine di stampa, controllare la qualità di stampa e verificare la quantità di inchiostro disponibile.



6 Tasti Avvia:

-  **Inizio Colore**
Consente di avviare l'invio di fax o di eseguire copie a colori. Inoltre, permette di avviare un'operazione di scansione (a colori o in bianco e nero, a seconda dell'impostazione di scansione del software ControlCenter).
-  **Inizio Mono**
Consente di avviare l'invio di fax o di eseguire copie in bianco e nero. Inoltre, permette di avviare un'operazione di scansione (a colori o in bianco e nero, a seconda dell'impostazione di scansione del software ControlCenter).

7 Stop/Uscita

Consente di interrompere un'operazione o di uscire da un menu.

8 Tasti del menu:

- **Menu**
Consente di accedere al menu principale per programmare l'apparecchio.
- **▲ Chiam.Veloce**
Consente di memorizzare, cercare e comporre i numeri presenti nella memoria.

■ Tasti del volume



Nella modalità Fax, è possibile premere questi tasti per regolare il volume della suoneria.

- **◀**
Premere questo tasto per scorrere all'indietro le opzioni dei menu.
- **▲ o ▼**
Premere questi tasti per scorrere menu e opzioni.
- **Cancella/Indietro**
Premere questo tasto per annullare l'impostazione corrente.
- **OK**
Consente di scegliere un'impostazione.

9 Opzioni Copia

Consente di modificare temporaneamente le impostazioni di copia mentre è attiva la modalità Copia.

10 LCD (display a cristalli liquidi)

Questo tasto consente di visualizzare messaggi sullo schermo per semplificare l'impostazione e l'uso dell'apparecchio.

11 Risparmio energetico

Consente di impostare l'apparecchio in modalità Risparmio energetico.

Caricamento di documenti

È possibile inviare fax, effettuare copie e scansioni utilizzando il dispositivo ADF (alimentatore automatico documenti) o il piano dello scanner.

Utilizzo dell'alimentatore ADF (solo per il modello MFC-260C)

L'ADF può contenere fino a 10 pagine e alimenta automaticamente i fogli nell'apparecchio uno ad uno. Si consiglia di utilizzare carta standard da 80 g/m² e di smazzare sempre le pagine prima di introdurle nell'ADF.

Ambiente consigliato

Temperatura:	da 20° C a 30° C
Umidità:	da 50% a 70%
Carta:	80 g/m ² A4

Dimensioni del documento supportate

Lunghezza:	da 148 a 355,6 mm
Larghezza:	da 148 a 215,9 mm
Peso:	da 64 a 90 g/m ²

Come caricare i documenti

! ATTENZIONE

NON tirare il documento durante la sua alimentazione.

NON utilizzare fogli arricciati, stropicciati, piegati, strappati, con colla, nastro adesivo, punti di cucitrice o fermagli.

NON introdurre cartone, fogli di giornale o stoffa.

- Accertarsi che l'inchiostro sia asciutto prima di introdurre il documento nell'apparecchio.
- 1 Separare bene le pagine. Introdurre i documenti nell'ADF **inserendoli dal margine superiore e con la facciata stampata rivolta verso il basso** fino a toccare il rullo di alimentazione.
 - 2 Regolare le guide carta in base alla larghezza dei documenti.
 - 3 Aprire il supporto ribaltabile uscita documenti dell'alimentatore automatico (1).

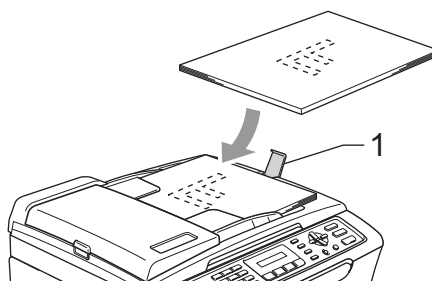

! ATTENZIONE

NON lasciare documenti spessi sul piano dello scanner. Altrimenti l'ADF potrebbe incepparsi.

Utilizzo del piano dello scanner

È possibile usare il piano dello scanner per inviare fax, copiare o eseguire la scansione di pagine di un libro o singole pagine.

Dimensioni del documento supportate

Lunghezza:	Fino a 297 mm
Larghezza:	Fino a 215,9 mm
Peso:	Fino a 2 kg

Come caricare i documenti



Nota

Per utilizzare il piano dello scanner, l'ADF deve essere vuoto.

- 1 Sollevare il coperchio documenti.
- 2 Usare le linee di riferimento a sinistra per posizionare il documento al centro del piano dello scanner, con la facciata stampata rivolta verso il basso.

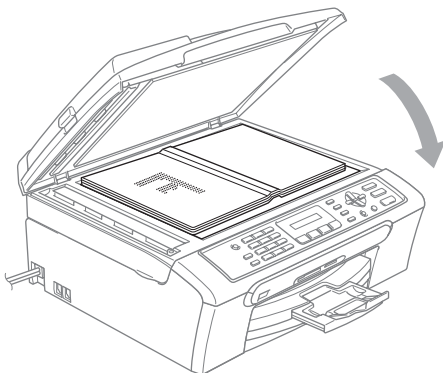
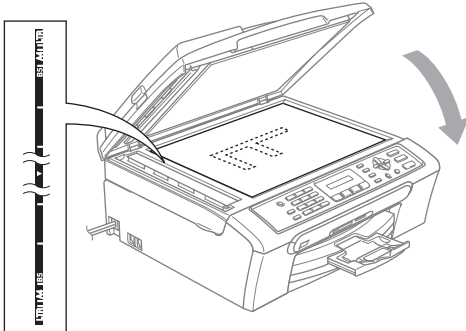

- 3 Chiudere il coperchio documenti.



ATTENZIONE

Se si esegue la scansione di un libro o di un documento spesso, **NON** abbassare il coperchio con forza né tenerlo premuto.

2

Area di scansione

L'area di scansione dipende dalle impostazioni definite nell'applicazione utilizzata. I valori sottostanti indicano le aree di cui non è possibile eseguire la scansione su carta di formato Letter e A4.

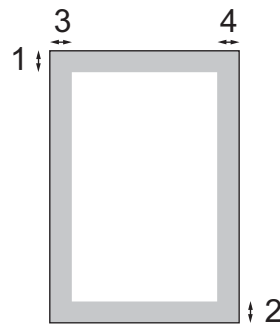

Uso	Dimensioni documento	Margine superiore (1)	Margine sinistro (3)
		Margine inferiore (2)	Margine destro (4)
Fax	Letter	3 mm	4 mm
	A4	3 mm	1 mm
Copia	Letter	3 mm	3 mm
	A4	3 mm	3 mm
Scansione	Letter	3 mm	3 mm
	A4	3 mm	0 mm

Carta utilizzabile e altri supporti

La qualità di stampa può essere condizionata dal tipo di carta utilizzato nell'apparecchio.

Per ottenere la qualità di stampa migliore per le impostazioni selezionate, impostare sempre l'opzione Tipo carta in base al tipo di carta usato.

È possibile usare carta comune, carta per getto di inchiostro (carta patinata), carta lucida, lucidi e buste.

Si consiglia di provare vari tipi di carta prima di acquistarne in grandi quantità.

Per ottenere i risultati migliori, utilizzare carta Brother.

- Quando si stampa su carta per getto di inchiostro (carta patinata), lucidi e carta fotografica, accertarsi di avere selezionato il supporto di stampa corretto nella scheda **Di base** del driver di stampa o nell'impostazione Tipo carta del menu. (Consultare *Tipo carta* a pagina 18.)
- Quando si stampa su carta fotografica Brother, caricare nel vassoio carta prima di tutto il foglio di istruzioni accluso con la carta fotografica, quindi collocare la carta fotografica al di sopra del foglio di istruzioni.
- Quando si utilizzano lucidi o carta fotografica, rimuovere subito ogni foglio per evitare sbavature di inchiostro o inceppamenti della carta.
- Evitare di toccare la superficie stampata della carta subito dopo la stampa per non macchiarsi nel caso in cui il foglio non sia completamente asciutto.

Supporti consigliati

Per ottenere la migliore qualità di stampa, è consigliabile utilizzare carta Brother. (Vedere la tabella seguente.)

Se la carta Brother non è disponibile nel proprio paese, è consigliabile provare diversi tipi di carta prima di acquistarne in grandi quantità.

Si consiglia di utilizzare 'Pellicola lucidi 3M' quando si stampa su lucidi.

Carta Brother

Tipo carta	Elemento
A4 normale	BP60PA
A4 carta fotografica lucida	BP61GLA
A4 getto di inchiostro (Matte)	BP60MA
Carta lucida 10 x 15 cm	BP61GLP

Manipolazione e utilizzo di supporti

- Conservare la carta nell'imballo originale tenendolo chiuso. Conservare la carta in orizzontale e lontano da umidità, luce solare diretta e calore.
- Il lato patinato della carta fotografica è lucido. Evitare di toccare il lato lucido (patinato). Caricare la carta fotografica con il lato lucido rivolto verso il basso.
- Evitare di toccare entrambi i lati dei lucidi perché questo supporto tende ad assorbire facilmente acqua e traspirazione, con conseguente riduzione della qualità della stampa. I lucidi per stampanti laser e fotocopiatrici possono macchiare il documento successivo. Utilizzare solo lucidi consigliati per la stampa a getto di inchiostro.

❌ Installazione errata

NON utilizzare i seguenti tipi di carta:

- Carta danneggiata, arricciata, sgualcita o di forma irregolare

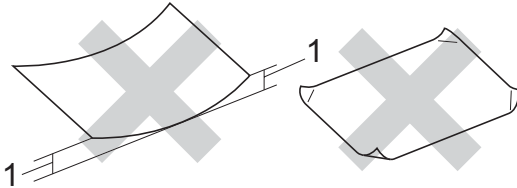

1 2 mm o più lunga

- Carta estremamente lucida o particolarmente lavorata
- Carta già stampata da una stampante
- Carta non impilabile in modo uniforme
- Carta prodotta con grana corta

Capacità del vassoio uscita carta

Fino a 50 fogli di carta di formato A4 da 80 g/m² o di formato Letter da 20 lb.

- Per evitare sbavature di inchiostro, si consiglia di rimuovere i fogli di carta fotografica o i lucidi dal vassoio uscita carta uno per volta.

Scelta del supporto corretto

Tipo e formato carta per ciascuna funzione

Tipo carta	Formato carta		Uso			
			Fax	Copia	Photo Capture	Stampante
Foglio pretagliato	Letter	216 × 279 mm (8 1/2 × 11 pollici)	Sì	Sì	Sì	Sì
	A4	210 × 297 mm (8,3 × 11,7 pollici)	Sì	Sì	Sì	Sì
	Legal	216 × 356 mm (8 1/2 × 14 pollici)	Sì	Sì	–	Sì
	Executive	184 × 267 mm (7 1/4 × 10 1/2 pollici)	–	–	–	Sì
	JIS B5	182 × 257 mm (7,2 × 10,1 pollici)	–	–	–	Sì
	A5	148 × 210 mm (5,8 × 8,3 pollici)	–	Sì	–	Sì
	A6	105 × 148 mm (4,1 × 5,8 pollici)	–	–	–	Sì
Schede	Foto	10 × 15 cm (4 × 6 pollici)	–	Sì	Sì	Sì
	Foto 2L	13 × 18 cm (5 × 7 pollici)	–	–	Sì	Sì
	Foto 2	127 × 203 mm (5 × 8 pollici)	–	–	–	Sì
	Cartolina 1	100 × 148 mm (3,9 × 5,8 pollici)	–	–	–	Sì
	Cartolina 2 (Doppia)	148 × 200 mm (5,8 × 7,9 pollici)	–	–	–	Sì
Buste	Busta C5	162 × 229 mm (6,4 × 9 pollici)	–	–	–	Sì
	Busta DL	110 × 220 mm (4,3 × 8,7 pollici)	–	–	–	Sì
	COM-10	105 × 241 mm (4 1/8 × 9 1/2 pollici)	–	–	–	Sì
	Monarch	98 × 191 mm (3 7/8 × 7 1/2 pollici)	–	–	–	Sì
	Busta JE4	105 × 235 mm (4,1 × 9,3 pollici)	–	–	–	Sì
Lucidi	Letter	216 × 279 mm (8 1/2 × 11 pollici)	–	Sì	–	Sì
	A4	210 × 297 mm (8,3 × 11,7 pollici)	–	Sì	–	Sì

Grammatura, spessore e capacità carta

Tipo carta		Peso	Spessore	N. di fogli
Foglio pretagliato	Carta normale	da 64 a 120 g/m ² (da 17 a 32 lb)	da 0,08 a 0,15 mm (da 0,003 a 0,006 pollici)	100 ¹
	Carta per getto di inchiostro	da 64 a 200 g/m ² (da 17 a 53 lb)	da 0,08 a 0,25 mm (da 0,003 a 0,01 pollici)	20
	Carta lucida	Fino a 220 g/m ² (fino a 58 lb)	Fino a 0,25 mm (fino a 0,01 pollici)	20
Schede	Carta fotografica	Fino a 240 g/m ² (fino a 64 lb)	Fino a 0,28 mm (fino a 0,01 pollici)	20
	Foto 2	Fino a 120 g/m ² (fino a 32 lb)	Fino a 0,15 mm (fino a 0,006 pollici)	30
	Cartolina	Fino a 200 g/m ² (fino a 53 lb)	Fino a 0,23 mm (fino a 0,01 pollici)	30
Buste		Da 75 a 95 g/m ² (da 20 a 25 lb)	Fino a 0,52 mm (fino a 0,02 pollici)	10
Lucidi		–	–	10

¹ Fino ad un massimo di 50 fogli di carta di formato Legal da 80 g/m² (20 lb).
Fino ad un massimo di 100 fogli di carta da 80 g/m² (20 lb).

Caricamento di carta e altri supporti

- 1 Se il supporto ribaltabile carta è aperto, chiuderlo ed estrarre completamente il vassoio carta dall'apparecchio. Sollevare il coperchio del vassoio uscita carta (1).

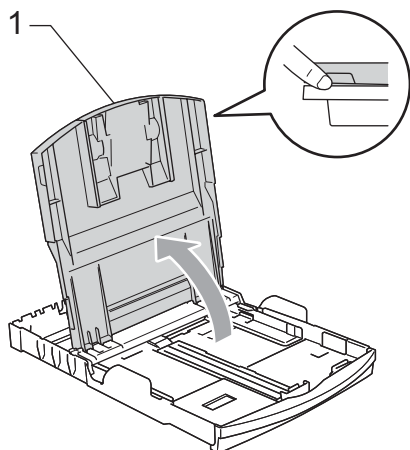
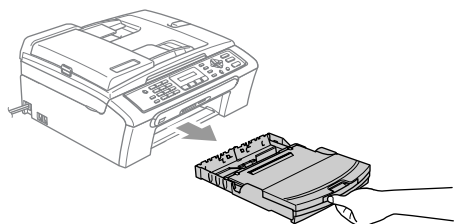

- 2 Premere e far scorrere le guide laterali (1) e le guide lunghezza carta (2) per adattarle al formato della carta.

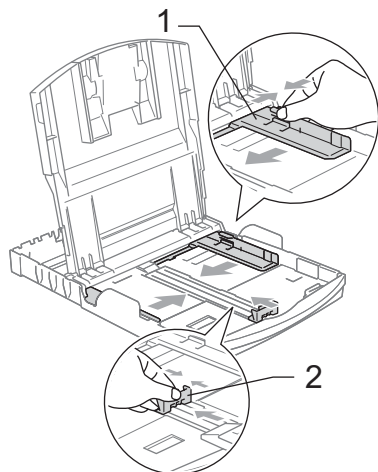

- 3 Smazzare la risma di carta per evitare inceppamenti e problemi di alimentazione della carta.

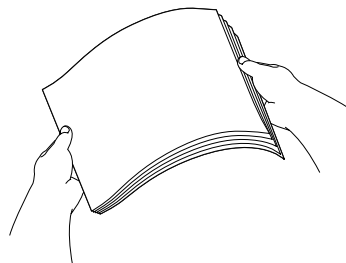

Nota

Verificare sempre che la carta non sia arricciata.

- 4 Posizionare delicatamente la carta nell'apposito vassoio, con la facciata da stampare rivolta verso il basso e inserendo prima il bordo superiore. Verificare che la carta sia piana nel vassoio.

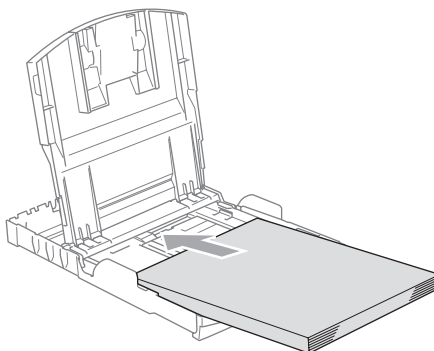

 **Nota**

Quando si utilizza il formato carta Legal, premere e tenere premuto il pulsante universale di sblocco guide mentre si fa scorrere il vassoio carta.

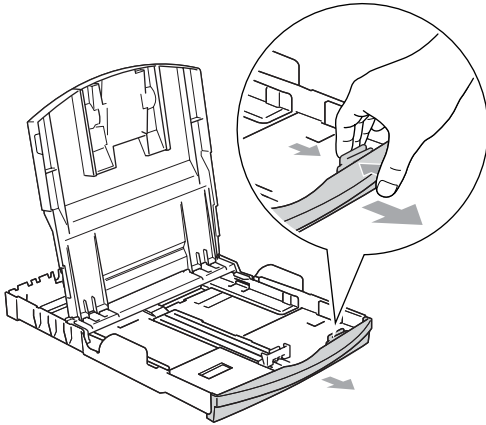

- 5** Regolare delicatamente le guide laterali con entrambe le mani per adattarle alla carta. Accertarsi che le guide laterali tocchino i lati della carta.

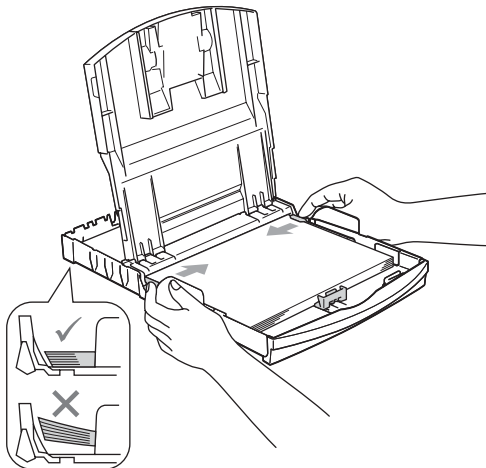

 **Nota**

Fare attenzione a non spingere troppo oltre la carta; potrebbe sollevarsi sul retro del vassoio e causare problemi di alimentazione.

- 6** Chiudere il coperchio del vassoio uscita carta.

- 7** Con delicatezza, inserire il vassoio carta completamente nell'apparecchio.

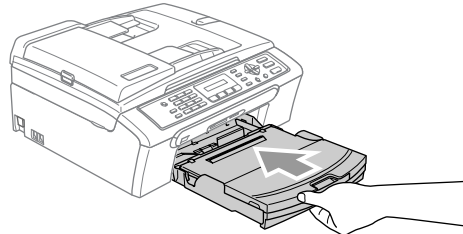

- 8** Tenendo in posizione il vassoio carta, estrarre il supporto carta (1) fino a farlo scattare e aprire il supporto ribaltabile carta (2).

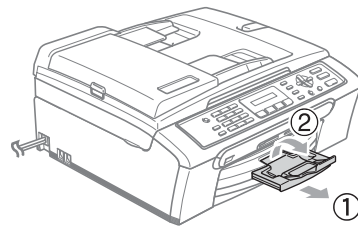

 **Nota**

Non utilizzare il supporto ribaltabile carta per carta di formato Legal.

Caricamento di buste e cartoline

Caricamento di buste

- Utilizzare buste da 75 a 95 g/m².
- Alcune buste richiedono l'impostazione dei margini nell'applicazione. Accertarsi di eseguire prima di tutto una stampa di prova.

! ATTENZIONE

Non utilizzare i seguenti tipi di busta per evitare problemi di alimentazione:

- Buste piuttosto slargate
- Buste recanti caratteri in rilievo
- Buste con fermagli o punti di cucitrice
- Buste prestampate all'interno

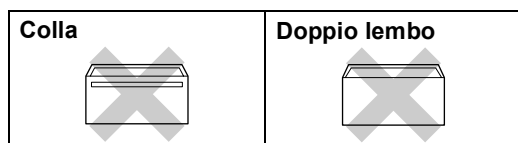

È possibile che si verifichino problemi di alimentazione dovuti alla grammatura, al formato e alla forma del lembo delle buste utilizzate.

Come caricare buste e cartoline

- 1 Prima di caricare, premere gli angoli e i lati delle buste o delle cartoline per appiattirli il più possibile.



Nota

Se le buste o le cartoline entrano due alla volta, inserirle nel vassoio carta una alla volta.

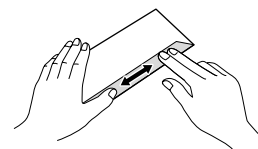
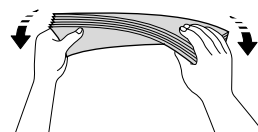
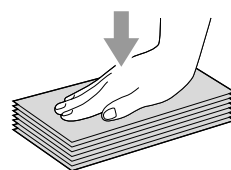

- 2 Inserire le buste o le cartoline nel vassoio carta con il lato sul quale verrà stampato l'indirizzo rivolto verso il basso, inserendo prima il bordo superiore, nel modo indicato in figura. Far scorrere le guide laterali (1) e la guida lunghezza carta (2) in modo che si adattino al formato delle buste o delle cartoline.

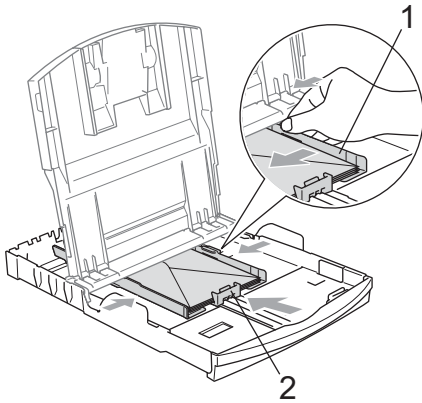

In caso di problemi quando si stampa su buste, provare con la seguente procedura:

- 1 Aprire il lembo della busta.
- 2 Quando si stampa, accertarsi che il lembo aperto sia laterale o nella direzione opposta a quella di stampa.
- 3 Regolare la dimensione e il margine nell'applicazione.

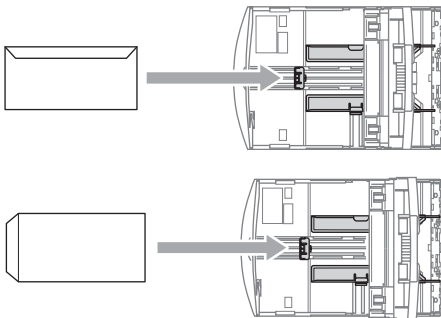

Rimozione delle piccole stampe dall'apparecchio

Quando l'apparecchio espelle carta di formato piccolo sul vassoio di uscita carta, la carta potrebbe non essere raggiungibile. Accertarsi di aver terminato l'operazione di stampa ed estrarre completamente il vassoio dall'apparecchio.

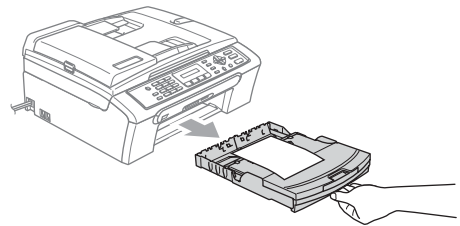

Area stampabile

L'area di stampa dipende dalle impostazioni definite nell'applicazione utilizzata. I valori riportati sotto indicano le aree non stampabili su fogli pretagliati e buste. L'apparecchio è in grado di stampare nelle aree ombreggiate solo se la funzione di stampa Senza bordi è disponibile e attiva.

Carta pretagliata

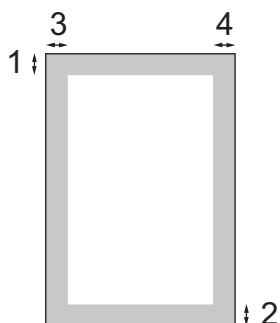

Buste

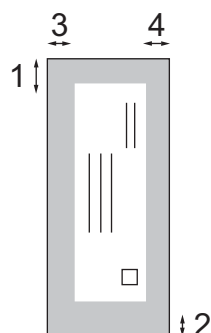

	Margine superiore (1)	Margine inferiore (2)	Margine sinistro (3)	Margine destro (4)
Foglio pretagliato	3 mm	3 mm	3 mm	3 mm
Buste	12 mm	24 mm	3 mm	3 mm



Nota

La funzione Senza bordi non è disponibile per le buste.

Modalità Risparmio energetico

Quando l'apparecchio non è in uso, è possibile attivare la modalità Risparmio energetico premendo il tasto **Risparmio energetico**. In modalità Risparmio energetico è possibile ricevere le chiamate telefoniche. Per ulteriori informazioni sulla ricezione di fax nella condizione di risparmio energetico, vedere la tabella a pagina 17. Per le altre operazioni è necessario disattivare la modalità Risparmio energetico.



Nota

Se è stato collegato un telefono esterno o una segreteria telefonica (TAD), è sempre possibile attivare tale modalità.

Attivazione della modalità Risparmio energetico

- 1 Premere e tenere premuto il tasto **Risparmio energetico**. Sul display verrà visualizzato **Spegnimento**. Il display rimane acceso per alcuni secondi prima di spegnersi.

Disattivazione della modalità Risparmio energetico

- 1 Premere il tasto **Risparmio energetico**.



Nota

- Anche se è in modalità Risparmio energetico, l'apparecchio pulisce periodicamente le testine di stampa per mantenere la qualità della stampa.
- Se si scollega il cavo di alimentazione CA, tutte le funzioni dell'apparecchio saranno disattivate.
- È possibile personalizzare la modalità Risparmio energetico in modo che, ad eccezione della pulizia delle testine di stampa, non siano disponibili altre funzioni. (Consultare *Impostazione Risparmio energetico* a pagina 17.)

Impostazione Risparmio energetico

È possibile personalizzare il tasto **Risparmio energetico** dell'apparecchio. La modalità predefinita è `Ricez.Fax:Si`. L'apparecchio può ricevere fax o chiamate anche in modalità Risparmio energetico. Se si desidera che l'apparecchio non riceva fax o chiamate, regolare questa impostazione su `Ricez.Fax:No`. (Consultare *Modalità Risparmio energetico* a pagina 17.)

- 1 Premere **Menu**, **1**, **6**.
- 2 Premere **▲** o **▼** per selezionare `Ricez.Fax:Si` o `Ricez.Fax:No`. Premere **OK**.
- 3 Premere **Stop/Uscita**.

Impostazione Si/No	Modalità ricezione	Operazioni disponibili
Ricez.Fax:Si ¹ (impostazione di fabbrica)	Solo fax	Ricezione fax
	Tel./Segr. Est.	Rilevazione fax
	Manuale	Rilevazione fax
	Fax/Tel ²	
Ricez.Fax:No	—	Non sarà disponibile alcuna operazione dell'apparecchio fatta eccezione per la pulizia delle testine di stampa.

- 1 Non è possibile ricevere un fax con **Inizio Mono** o **Inizio Colore**.
- 2 Non è possibile ricevere automaticamente un fax se la modalità di ricezione è stata impostata su Fax/Tel.

Modalità Timer

L'apparecchio dispone di quattro tasti modalità temporanea sul pannello dei comandi: **Fax**, **Scan Copia** e **PhotoCapture**. È possibile modificare l'intervallo di tempo impiegato dall'apparecchio per tornare in modalità Fax dopo l'ultima operazione di Scansione, Copia o PhotoCapture. Se si seleziona **No**, rimane attiva l'ultima modalità utilizzata.

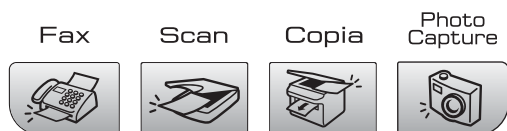

- 1 Premere **Menu**, 1, 1.
- 2 Premere **▲** o **▼** per selezionare 0 Sec., 30 Sec., 1 Min., 2 Min., 5 Min. o **No**.
Premere **OK**.
- 3 Premere **Stop/Uscita**.

Impostazioni carta

Tipo carta

Per ottenere la migliore qualità di stampa, impostare l'apparecchio per il tipo di carta utilizzato.

- 1 Premere **Menu**, 1, 2.
- 2 Premere **▲** o **▼** per selezionare Carta normale, Carta ink jet, Brother Photo
Altra carta fot. o Acetato.
Premere **OK**.
- 3 Premere **Stop/Uscita**.



Nota

L'apparecchio espelle la carta nell'apposito vassoio anteriore con la facciata stampata rivolta verso l'alto. Quando si utilizzano lucidi o carta lucida, si consiglia di rimuovere subito ogni foglio per evitare sbavature di inchiostro o inceppamenti della carta.

Formato carta



Per la stampa di copie, è possibile utilizzare cinque formati di carta: Letter, Legal, A4, A5 e 10 × 15 cm e tre formati per la stampa di fax: Letter, Legal e A4. Quando si cambia il formato di carta caricato nell'apparecchio, occorre modificare anche le impostazioni del formato della carta in modo che l'apparecchio possa adattare un fax in arrivo alla pagina.

- 1 Premere **Menu**, 1, 3.
- 2 Premere **▲** o **▼** per selezionare Letter, Legal, A4 A5 o 10x15cm.
Premere **OK**.
- 3 Premere **Stop/Uscita**.

Impostazioni volume

Volume squilli

È disponibile una gamma di livelli di volume degli squilli, da **Alto** a **No.**

In modalità Fax , premere  per regolare il livello di volume. Il display visualizza l'impostazione corrente e ogni volta che si preme un tasto è possibile portare il volume al livello successivo. L'apparecchio mantiene l'impostazione fino alla successiva modifica.

È possibile modificare il volume anche mediante il menu, attenendosi alle istruzioni che seguono:

Impostazione del Volume squilli dal menu

- 1 Premere **Menu, 1, 4, 1.**
- 2 Premere **▲** o **▼** per selezionare **Basso**, **Med**, **Alto** o **No.**
Premere **OK.**
- 3 Premere **Stop/Uscita.**

Volume del segnale acustico

Quando il segnale acustico è attivo, l'apparecchio emette un segnale acustico ogni volta che si preme un tasto, si commette un errore o al termine dell'invio e della ricezione di un fax.

È disponibile una gamma di livelli di volume, da **Alto** a **No.**

- 1 Premere **Menu, 1, 4, 2.**
- 2 Premere **▲** o **▼** per selezionare **Basso**, **Medio**, **Alto** o **No.**
Premere **OK.**
- 3 Premere **Stop/Uscita.**

Volume del diffusore

È disponibile una gamma di livelli di volume del diffusore, da **Alto** a **No.**

- 1 Premere **Menu, 1, 4, 3.**
- 2 Premere **▲** o **▼** per selezionare **Basso**, **Med**, **Alto** o **No.**
Premere **OK.**
- 3 Premere **Stop/Uscita.**

Ora legale estiva automatica

È possibile impostare l'apparecchio per il passaggio automatico all'ora legale estiva. Si imposta automaticamente un'ora avanti in primavera e un'ora indietro in autunno. Accertarsi di avere impostato il giorno e l'ora corretti nell'impostazione **Data&Ora**.

- 1 Premere **Menu, 1, 5**.
- 2 Premere ▲ o ▼ per selezionare **Si** o **No**. Premere **OK**.
- 3 Premere **Stop/Uscita**.

Display

Contrasto del display

È possibile regolare il contrasto del display per rendere più nitide e chiare le visualizzazioni. Se si hanno difficoltà a leggere il display, modificare le impostazioni relative al contrasto.

- 1 Premere **Menu, 1, 7**.
- 2 Premere ▲ o ▼ per selezionare **Chiaro** o **Scuro**. Premere **OK**.
- 3 Premere **Stop/Uscita**.

Blocco TX

Il Blocco TX impedisce l'accesso non autorizzato all'apparecchio.

Quando il Blocco TX è attivato, sono disponibili le seguenti operazioni:

- Ricezione di fax

Quando il Blocco TX è attivato, NON sono disponibili le seguenti operazioni:

- Invio di fax
- Copia
- Stampa da PC
- Scansione
- PhotoCapture
- Uso dal pannello dei comandi



Nota

Se si dimentica la parola chiave per il Blocco TX, rivolgersi al rivenditore Brother di zona per l'assistenza.

Impostazione e modifica della password per il Blocco TX



Nota

Se la parola chiave è già stata impostata, non occorre impostarla nuovamente.

Impostazione della parola chiave

- 1 Premere **Menu**, **2**, **0**, **1**.
- 2 Digitare un numero di 4 cifre per la parola chiave.
Premere **OK**.
- 3 Quando sul display è visualizzato *Verifica:*, immettere nuovamente la parola chiave.
Premere **OK**.
- 4 Premere **Stop/Uscita**.

Modifica della parola chiave per il Blocco TX

- 1 Premere **Menu**, **2**, **0**, **1**.
- 2 Premere **▲** o **▼** per selezionare *Imp. pwd.*
Premere **OK**.
- 3 Digitare un numero di 4 cifre per la parola chiave corrente.
Premere **OK**.
- 4 Digitare un numero di 4 cifre per una nuova parola chiave.
Premere **OK**.
- 5 Quando sul display è visualizzato *Verifica:*, immettere nuovamente la parola chiave.
Premere **OK**.
- 6 Premere **Stop/Uscita**.

Attivazione/disattivazione del Blocco TX

Attivazione del Blocco TX

- 1 Premere **Menu**, **2**, **0**, **1**.
- 2 Premere **▲** o **▼** per selezionare `Imp blocco TX`.
Premere **OK**.
- 3 Immettere la parola chiave registrata a 4 cifre.
Premere **OK**.
L'apparecchio si scollega e sul display viene visualizzato `Modo blocco TX`.

Disattivazione del Blocco TX

- 1 Premere **Menu**.
- 2 Immettere la parola chiave registrata a 4 cifre.
Premere **OK**.
Il Blocco TX viene disattivato automaticamente.



Nota

Se si immette una parola chiave errata, il display visualizzerà `Chiave errata` e non verrà attivato. L'apparecchio rimane in modalità Blocco TX fino a quando non si immette la parola chiave registrata.



Fax

Invio di un fax	24
Ricezione di fax	30
Dispositivi telefonici e dispositivi esterni	35
Composizione e memorizzazione dei numeri	41
Stampa di rapporti	45

Accesso alla modalità Fax

Per attivare la modalità Fax, premere

 (**Fax**). Il tasto si illuminerà in verde.

Invio di fax dall'ADF (solo per il modello MFC-260C)

- 1 Accertarsi che la modalità Fax sia attiva .
- 2 Posizionare il documento con la facciata stampata rivolta verso il basso nell'ADF. (Consultare *Caricamento di documenti* a pagina 6.)
- 3 Comporre il numero di fax usando la tastiera.
- 4 Premere **Inizio Mono** o **Inizio Colore**. L'apparecchio inizia la scansione del documento.



Nota

- Per annullare, premere **Stop/Uscita**.
- Se si invia un fax in bianco e nero quando la memoria è esaurita, il fax verrà inviato in tempo reale.

Invio di fax dal piano dello scanner

È possibile usare il piano dello scanner per inviare tramite fax le pagine di un libro una per volta. I documenti possono essere al massimo di formato Letter o A4.

Non è possibile inviare pagine multiple in caso di fax a colori.



Nota

(solo per il modello MFC-260C)

Poiché è solo possibile eseguire la scansione di una singola pagina alla volta, è più semplice utilizzare l'ADF in caso di invio di più pagine di un documento.

- 1 Accertarsi che la modalità Fax sia attiva .
- 2 Posizionare il documento sul piano dello scanner.
- 3 Comporre il numero di fax.
- 4 Premere **Inizio Mono** o **Inizio Colore**.
 - Se si preme **Inizio Mono**, l'apparecchio inizia la scansione della prima pagina. Passare al punto 5.
 - Se si preme **Inizio Colore**, l'apparecchio inizia l'invio del documento.
- 5 Effettuare una delle seguenti operazioni:
 - Per inviare una sola pagina, premere **2** per selezionare **No** (oppure premere nuovamente **Inizio Mono**). L'apparecchio inizia l'invio del documento.
 - Per inviare più di una pagina, premere **1** per selezionare **Si** e passare al punto 6.
- 6 Posizionare la pagina seguente sul piano dello scanner. Premere **OK**. L'apparecchio inizia la scansione della pagina. (Ripetere il passaggio 5 e il passaggio 6 per ogni pagina aggiuntiva.)

Invio di fax in formato Letter dal piano dello scanner

Quando i documenti sono in formato Letter, occorre impostare il formato di scansione su Letter. In caso contrario, la parte laterale dei fax risulterà mancante.

- 1 Accertarsi che la modalità Fax sia attiva .
- 2 Premere **Menu, 2, 2, 0**.
- 3 Premere ▲ o ▼ per selezionare **Letter**. Premere **OK**.
- 4 Premere **Stop/Uscita**.

Trasmissione di fax a colori

L'apparecchio può inviare fax a colori agli apparecchi che supportano questa funzione.

I fax a colori non possono essere memorizzati. Nel caso di fax a colori, l'apparecchio esegue l'invio in tempo reale (anche se TX tempo reale è impostato su No).

Annullamento di un fax in corso di elaborazione

Se si desidera annullare un fax mentre l'apparecchio ne sta eseguendo la scansione, sta effettuando la composizione del numero o sta inviando il fax, premere **Stop/Uscita**.

Trasmissione circolare (solo Bianco e nero)

La funzione Trasmissione circolare consente di trasmettere automaticamente lo stesso messaggio fax a diversi numeri. Nella stessa trasmissione circolare è possibile includere Gruppi, numeri di Composizione rapida e fino a 50 numeri composti manualmente.

Una volta terminata la trasmissione circolare, viene stampato un Rapporto delle trasmissioni circolari.

- 1 Accertarsi che la modalità Fax sia attiva .
- 2 Caricare il documento.
- 3 Digitare un numero. Premere **OK**. È possibile usare un numero di Composizione rapida, un Gruppo o un numero composto manualmente mediante la tastiera.
- 4 Ripetere il passaggio 3 finché non sono stati immessi tutti i numeri di fax per la trasmissione circolare.
- 5 Premere **Inizio Mono**.



Nota

- Se non sono state occupate le posizioni di memoria per la memorizzazione di numeri di Gruppi, è possibile effettuare la trasmissione circolare di fax a un massimo di 90 numeri diversi.
- La memoria disponibile per questa operazione varia in funzione del tipo di operazioni programmate nella memoria e del numero di posizioni di memoria utilizzate per la trasmissione circolare. Se si effettua la trasmissione circolare al numero massimo di apparecchi disponibili, non sarà possibile usare l'accesso duplice.
- Se la memoria è esaurita, premere **Stop/Uscita** per interrompere l'operazione. Se è stata eseguita la scansione di più pagine, premere **Inizio Mono** per inviare la parte memorizzata.

Annullamento di una Trasmissione circolare in corso

- 1 Premere **Menu, 2, 4**.
Sul display verrà visualizzato il numero di fax composto.

XXXXXXXX

- 2 Premere **OK**.
Sul display verrà visualizzato il numero dell'operazione:

1.Canc 2.Esci

- 3 Premere **1** per cancellare.
Sul display verrà visualizzato il numero dell'operazione di Trasmissione circolare e 1.Canc 2.Esci.

- 4 Per annullare la Trasmissione circolare, premere **1**.

- 5 Premere **Stop/Uscita**.

Operazioni aggiuntive di invio

Invio di fax con impostazioni multiple

Quando si invia un fax, è possibile selezionare qualsiasi combinazione delle seguenti impostazioni: risoluzione, contrasto, modalità overseas e trasmissione in tempo reale.

- 1 Accertarsi che la modalità Fax sia attiva .
- 2 Caricare il documento.
- 3 Selezionare l'impostazione che si desidera modificare nel menu Impostazioni di invio (**Menu, 2, 2**). Premere **OK**.
- 4 Selezionare l'opzione desiderata per l'impostazione. Premere **OK**.

- 5 Effettuare una delle seguenti operazioni:

Segue

1.Sì 2.No

- Premere **1** per modificare un'altra impostazione.
- Premere **2** al termine della selezione delle impostazioni.

- 6 Inviare il fax normalmente.

Contrasto

È possibile modificare il contrasto per l'invio di documenti particolarmente chiari o scuri. Per la maggior parte dei documenti, è possibile utilizzare l'impostazione predefinita *Auto*. Tale impostazione seleziona automaticamente il contrasto più adatto al documento.

Utilizzare *Chiaro* per inviare un documento chiaro.

Utilizzare **Scuro** per inviare un documento scuro.

- 1 Accertarsi che la modalità Fax sia attiva .
- 2 Caricare il documento.
- 3 Premere **Menu, 2, 2, 1**.
- 4 Premere ▲ o ▼ per selezionare **Auto Chiaro** o **Scuro**. Premere **OK**.



Nota

Anche se si sceglie **Chiaro** o **Scuro**, l'apparecchio invia il fax utilizzando l'impostazione **Auto** nei seguenti casi:

- Quando si invia un fax a colori.
- Quando si sceglie **Foto** come Risoluzione fax.

Modifica della risoluzione del fax

La qualità del fax può essere migliorata modificandone la risoluzione. È possibile modificare la risoluzione per il fax successivo o per tutti i fax.

Per modificare la risoluzione per il fax successivo

- 1 Accertarsi che la modalità Fax sia attiva .
- 2 Caricare il documento.
- 3 Premere **Risoluzione fax**, quindi premere ▲ o ▼ per selezionare la risoluzione. Premere **OK**.

Per modificare la risoluzione predefinita del fax

- 1 Accertarsi che la modalità Fax sia attiva .
- 2 Premere **Menu, 2, 2, 2**.
- 3 Premere ▲ o ▼ per selezionare la risoluzione desiderata. Premere **OK**.



Nota

È possibile selezionare quattro impostazioni di risoluzione per i fax in bianco e nero e due per i fax a colori.

Bianco e nero	
Standard	Adatta per la maggior parte dei documenti.
Fine	Adatta per documenti con caratteri piccoli. La trasmissione è leggermente più lenta rispetto alla risoluzione Standard.
S. Fine	Adatta per documenti con caratteri piccoli o illustrazioni. La trasmissione è più lenta rispetto alla risoluzione Fine.
Foto	Utilizzare questa impostazione se il documento presenta varie gradazioni di grigio o è una fotografia. La trasmissione è più lenta rispetto a tutte le altre risoluzioni.

Colore	
Standard	Adatta per la maggior parte dei documenti.
Fine	Utilizzare questa impostazione quando il documento è una fotografia. La trasmissione è più lenta rispetto alla risoluzione Standard.

Se si seleziona **S. Fine** o **Foto** e quindi si utilizza il tasto **Inizio Colore** per inviare un fax, l'apparecchio invia il fax utilizzando l'impostazione **Fine**.

Accesso duplice (solo Bianco e nero)

È possibile comporre un numero e iniziare la scansione del fax nella memoria anche quando l'apparecchio sta inviando un fax dalla memoria, ricevendo un fax o stampando dati da PC. Il display visualizza il numero della nuova operazione e la memoria disponibile.

Il numero di pagine che è possibile acquisire nella memoria varia in funzione della quantità e del tipo di dati stampati sulle pagine.



Nota

Se viene visualizzato il messaggio **Memoria esaurita** durante la scansione dei documenti, premere **Stop/Uscita** per annullare l'operazione o **Inizio Mono** per inviare le pagine acquisite.

Trasmissione in tempo reale

Quando si invia un fax, l'apparecchio esegue la scansione dei documenti nella memoria prima di inviarli. Quindi, non appena la linea telefonica è libera, l'apparecchio inizia a comporre il numero e a inviare il fax.

Se la memoria è piena o se si invia un fax a colori, l'apparecchio invia il documento in tempo reale.

Talvolta può essere necessario inviare un documento importante immediatamente, senza attendere la trasmissione da memoria. È possibile impostare **TX tempo reale** su **Si** per tutti i documenti o **Prossimo fax** solo per il fax successivo.



Nota

Nella trasmissione in tempo reale, la funzione di ricomposizione automatica non è disponibile quando si utilizza il piano dello scanner.

Invio di tutti i fax in tempo reale

- 1 Accertarsi che la modalità Fax sia attiva .
- 2 Premere **Menu, 2, 2, 3**.

3.TX tempo reale

TX. t.reale:Si
- 3 Premere **▲** o **▼** per selezionare **Si** (o **No**). Premere **OK**.

Invio in tempo reale del solo fax successivo

- 1 Accertarsi che la modalità Fax sia attiva .
- 2 Premere **Menu, 2, 2, 3**.
- 3 Premere **▲** o **▼** per selezionare **Prossimo fax**. Premere **OK**.
- 4 Premere **▲** o **▼** per selezionare **Prossimo fax:No** o **Prossimo fax:Si**.
- 5 Premere **OK**.



Nota

Nella trasmissione in tempo reale, la funzione di ricomposizione automatica non è disponibile quando si utilizza il piano dello scanner.

Modalità Overseas

Se inviare un fax all'estero risulta difficoltoso a causa di possibili interferenze sulla linea telefonica, è consigliabile attivare la modalità Overseas. Dopo l'invio del fax questa funzione si disattiva automaticamente.

- 1 Accertarsi che la modalità Fax sia attiva .
- 2 Caricare il documento.
- 3 Premere **Menu, 2, 2, 4**.
- 4 Premere ▲ o ▼ per selezionare **Si** (o **No**). Premere **OK**.

Controllo e annullamento delle operazioni in attesa

È possibile selezionare le operazioni ancora in attesa di esecuzione nella memoria e annullare un'operazione. (Se non vi sono operazioni, sul display viene visualizzato *Nessuna operaz..*)

- 1 Premere **Menu, 2, 4**.
Il display visualizza tutte le operazioni in attesa.
- 2 Effettuare una delle seguenti operazioni:
 - Premere ▲ o ▼ per scorrere le operazioni e selezionare quelle che si desidera annullare.

Premere **OK** per selezionare un'operazione, quindi premere **1** per annullarla.
 - Premere **2** per uscire senza annullare.
- 3 Al termine, premere **Stop/Uscita**.

Invio manuale di fax

La trasmissione manuale consente di ascoltare i segnali di composizione, squillo e ricezione del fax durante l'invio.

- 1 Accertarsi che la modalità Fax sia attiva .
- 2 Caricare il documento.
- 3 Sollevare il ricevitore di un telefono esterno e accertarsi che sia presente il segnale di linea.
- 4 Comporre il numero di fax desiderato.
- 5 Quando si ricevono i toni del fax, premere **Inizio Mono** o **Inizio Colore**.
 - Se il documento è posizionato sul piano dello scanner, premere **1** per inviare il fax.

1.Trasm 2.Ricez

- 6 Riagganciare il ricevitore.

Messaggio Memoria esaurita

Se compare il messaggio *Memoria esaurita* durante la scansione della prima pagina di un fax, premere **Stop/Uscita** per annullare il fax.

Se compare il messaggio *Memoria esaurita* durante la scansione di una pagina successiva, è possibile premere **Inizio Mono** per inviare le pagine di cui è già stata eseguita la scansione, oppure premere **Stop/Uscita** per annullare l'operazione.



Nota

Se compare il messaggio *Memoria esaurita* durante l'invio del fax e non si desidera eliminare i fax salvati per liberare la memoria, è possibile inviare il fax in tempo reale. (Consultare *Trasmissione in tempo reale* a pagina 28.)

Modalità Ricezione

È necessario scegliere una modalità di ricezione in base ai dispositivi esterni e ai servizi telefonici disponibili sulla linea.

Selezione della modalità Ricezione

L'apparecchio è preimpostato per ricevere automaticamente i fax inviati. Lo schema che segue è di supporto nella scelta della modalità corretta. Per informazioni più dettagliate sulle modalità di ricezione, consultare *Utilizzo delle modalità di ricezione* a pagina 31 e *Impostazioni della modalità di ricezione* a pagina 32.

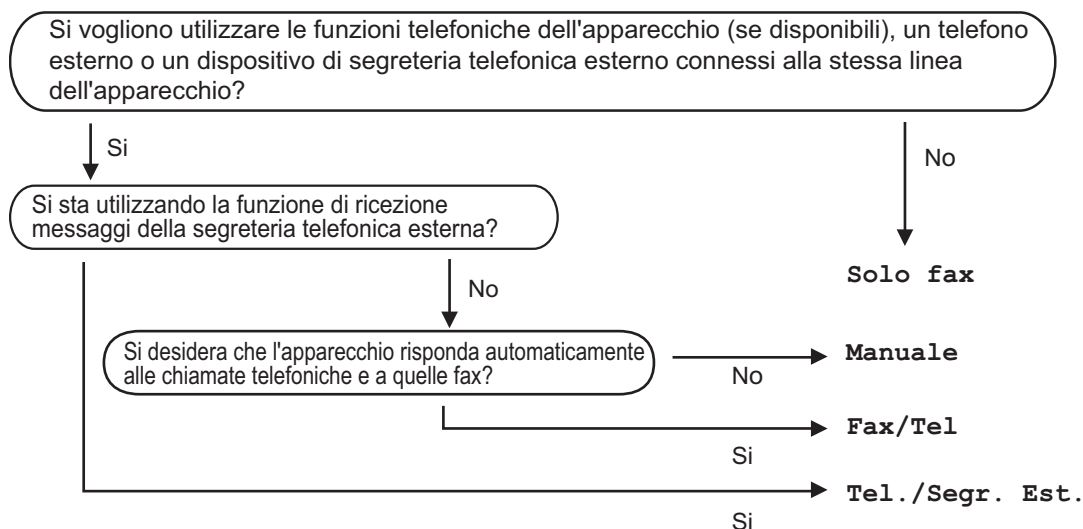

Per impostare una modalità di ricezione, osservare le istruzioni riportate di seguito.

- 1 Premere **Menu, 0, 1**.
- 2 Premere **▲** o **▼** per selezionare **Solo fax, Fax/Tel, Tel./Segr. Est. o Manuale**. Premere **OK**.
- 3 Premere **Stop/Uscita**.

Il display visualizza la modalità di ricezione corrente.

12/10 11:53 Fax

1

1 Modalità di ricezione corrente

Fax: Solo fax

Utilizzo delle modalità di ricezione

Con alcune modalità di ricezione, l'apparecchio risponde automaticamente (**Solo fax e Fax/Tel**). È possibile modificare il numero di squilli prima di utilizzare queste modalità. Consultare *Numero squilli* a pagina 32.

Solo fax

Con la modalità Solo fax, l'apparecchio risponde automaticamente a ogni chiamata. Se la chiamata è un fax, l'apparecchio lo riceve.

Fax/Tel

La modalità Fax/Tel permette di gestire automaticamente le chiamate in arrivo, riconoscendo se si tratta di chiamate fax o vocali e procedendo in uno dei modi che seguono:

- I fax vengono ricevuti automaticamente.
- Le chiamate vocali danno inizio allo squillo F/T per informare di prendere la telefonata. Si tratta di un doppio squillo veloce emesso dall'apparecchio.

Consultare inoltre *N. squilli F/T (solo per la modalità Fax/Tel)* a pagina 32 e *Numero squilli* a pagina 32.

Manuale

La modalità manuale disattiva tutte le funzioni di risposta automatica.

Per ricevere un fax in modalità manuale, sollevare il ricevitore di un telefono esterno oppure premere **Tel/R**. Quando si ricevono i toni del fax (brevi segnali acustici consecutivi), premere **Inizio Mono** o **Inizio Colore**. È possibile anche utilizzare la funzione Rilevamento fax per ricevere fax sollevando un ricevitore sulla stessa linea dell'apparecchio.

Consultare inoltre *Rilevazione fax* a pagina 33.

Segreteria telefonica esterna

La modalità Segreteria telefonica esterna permette ad una segreteria telefonica esterna di gestire le chiamate in arrivo. È possibile gestire le chiamate in arrivo in uno dei seguenti modi:

- I fax vengono ricevuti automaticamente.
- Il chiamante può registrare un messaggio sulla segreteria telefonica esterna.

Per ulteriori informazioni, consultare *Collegamento di una segreteria telefonica (TAD) esterna* a pagina 38.

Impostazioni della modalità di ricezione

Numero squilli

L'impostazione Numero squilli definisce il numero di squilli che l'apparecchio emette prima di rispondere in modalità *Solo fax* o *Fax/Tel.* Se sono presenti telefoni esterni o in derivazione sulla stessa linea dell'apparecchio, selezionare il numero massimo di squilli.

(Consultare *Utilizzo di telefoni in derivazione* a pagina 39 e *Rilevazione fax* a pagina 33.)

- 1 Premere **Menu, 2, 1, 1.**
- 2 Premere ▲ o ▼ per selezionare il numero di squilli emessi prima della risposta dell'apparecchio (00-05).
Premere **OK.**
Se si seleziona 00, non verrà emesso alcuno squillo.
- 3 Premere **Stop/Uscita.**

N. squilli F/T (solo per la modalità Fax/Tel)

Se si imposta la modalità Ricezione su *Fax/Tel.*, sarà necessario impostare il numero di doppi squilli emessi dall'apparecchio per avvisare l'utente che è in arrivo una chiamata vocale. In caso di chiamata fax, l'apparecchio riceve il fax.

Il doppio squillo si verifica dopo lo squillo iniziale dalla compagnia telefonica. Anche se altri telefoni sono collegati sulla stessa linea, solo l'apparecchio emette il doppio squillo. Tuttavia, è possibile rispondere alla chiamata da qualsiasi telefono collegato sulla stessa linea dell'apparecchio. (Consultare *Utilizzo di telefoni in derivazione* a pagina 39.)

- 1 Premere **Menu, 2, 1, 2.**
- 2 Premere ▲ o ▼ per selezionare la durata degli squilli dell'apparecchio che avvisano dell'arrivo di una chiamata vocale (20, 30, 40 o 70 secondi).
Premere **OK.**
- 3 Premere **Stop/Uscita.**



Nota

L'apparecchio continua a emettere il doppio squillo per la durata impostata anche se l'utente che ha effettuato la chiamata riaggancia.

Rilevazione fax

Se Rilevazione fax è impostato su **Si**:

L'apparecchio riceve un fax automaticamente anche se si risponde alla chiamata. Basta riagganciare il ricevitore quando sul display viene visualizzato *Ricezione* o quando si sentono i toni di ricezione fax attraverso il ricevitore. L'apparecchio farà il resto.

Se Rilevazione fax è impostato su **No**:

Se si è nei pressi dell'apparecchio e si risponde a una chiamata fax sollevando il ricevitore, premere **Inizio Mono** o **Inizio Colore**, quindi premere **2** per ricevere il fax.

Se si risponde da un telefono in derivazione, premere * **5 1**. (Consultare *Utilizzo di telefoni in derivazione* a pagina 39.)



Nota

- Se questa funzione è impostata su **Si**, ma l'apparecchio non rileva una chiamata fax quando si alza il ricevitore del telefono in derivazione o esterno, digitare il codice di attivazione remota * **5 1**.
Sull'apparecchio, premere **Inizio Mono** o **Inizio Colore**.
- Se si inviano fax da un computer che è sulla stessa linea telefonica e l'apparecchio li intercetta, impostare Rilevazione fax su **No**.

- 1 Premere **Menu, 2, 1, 3**.
- 2 Premere **▲** o **▼** per selezionare **Si** (o **No**).
Premere **OK**.
- 3 Premere **Stop/Uscita**.

Altre operazioni di ricezione

Stampa ridotta di un fax in arrivo

Se si seleziona **Si**, l'apparecchio riduce automaticamente ogni singola pagina di un fax in arrivo per adattarla a una pagina di carta di formato A4, Letter o Legal.

L'apparecchio calcola la percentuale di riduzione utilizzando il formato del fax e l'impostazione del formato carta (**Menu, 1, 3**).

- 1 Accertarsi che la modalità Fax sia attiva .
- 2 Premere **Menu, 2, 1, 5**.
- 3 Premere **▲** o **▼** per selezionare **Si** o **No**.
Premere **OK**.
- 4 Premere **Stop/Uscita**.

Ricezione di fax in memoria

Quando il vassoio carta si svuota durante la ricezione di un fax, sul display viene visualizzato **Controlla carta**. Sarà necessario aggiungere carta nel vassoio. (Consultare *Caricamento di carta e altri supporti* a pagina 12.) Se non è possibile aggiungere altra carta nel vassoio, è possibile che si verifichi quanto segue:

Se Accesso al recupero remoto è impostato su **Si**:

L'apparecchio conclude la procedura di ricezione del fax, memorizzando le pagine restanti se la memoria è sufficiente. Eventuali fax ricevuti successivamente verranno memorizzati finché la memoria non risulta piena. Quando la memoria è piena, l'apparecchio interrompe automaticamente la risposta alle chiamate. Per stampare i fax, inserire altra carta nel vassoio.

Se Accesso al recupero remoto è impostato su **No**:

L'apparecchio conclude la procedura di ricezione del fax, memorizzando le pagine restanti se la memoria è sufficiente. Dopodiché l'apparecchio non risponde più automaticamente alle chiamate fino a quando non si inserisce altra carta nel vassoio. Per stampare l'ultimo fax ricevuto, inserire altra carta nel vassoio.

- 1 Accertarsi che la modalità Fax sia attiva.
- 2 Premere **Menu, 2, 1, 6**.
- 3 Premere **▲** o **▼** per selezionare **Si** o **No**.
Premere **OK**.
- 4 Premere **Stop/Uscita**.

Funzioni vocali

Toni o impulsi

Se si utilizza un telefono esterno e si dispone del servizio di composizione a impulsi, ma occorre inviare segnali a toni (ad esempio, per operazioni bancarie telefoniche), osservare le istruzioni riportate di seguito. Se si dispone del servizio di composizione a toni, non è necessario usare questa funzione per inviare segnali a toni.

- 1 Sollevare il ricevitore del telefono esterno.
- 2 Premere # sul pannello dei comandi dell'apparecchio. Le cifre composte successivamente invieranno segnali a toni.
Una volta agganciato il ricevitore, l'apparecchio torna alla composizione a impulsi.

Modalità Fax/Tel

Quando si trova in modalità Fax/Tel, l'apparecchio utilizza la funzione N. squilli F/T (doppio squillo) per avvertire l'utente che è in arrivo una chiamata vocale.

Se si è nei pressi di un telefono esterno, sollevare il ricevitore e premere **Tel/R** per rispondere.

Da un telefono in derivazione, si dovrà sollevare il ricevitore mentre è attiva la funzione N. squilli F/T e quindi premere **# 5 1** tra i doppi squilli. Se non vi è nessuno in linea o se il chiamante vuole inviare un fax, inoltrare la chiamata all'apparecchio premendo *** 5 1**.

Modalità Fax/Tel in modalità Risparmio energetico

Quando l'apparecchio si trova in modalità Risparmio energetico, è possibile ricevere fax se la modalità Risparmio energetico è impostata su *Ricez. Fax: Si.* (Consultare la sezione *Impostazione Risparmio energetico* a pagina 17.) La modalità Fax/Tel funziona secondo le modalità indicate di seguito.

La modalità Fax/Tel non funziona nella modalità di risparmio energetico. L'apparecchio non risponde a chiamate fax o telefoniche e continua a squillare. Se si risponde da un telefono esterno o in derivazione, sollevare il ricevitore e parlare. In caso di ricezione di toni fax, tenere sollevato il ricevitore finché la funzione Rilevazione fax non attiva l'apparecchio. Se il chiamante desidera inviare un fax, attivare l'apparecchio premendo *** 5 1**.

Servizi telefonici

Impostazione del tipo di linea telefonica

Se si collega l'apparecchio a una linea che utilizza PBX o ISDN per la ricezione e l'invio di fax, sarà necessario modificare il tipo di linea telefonica effettuando le seguenti operazioni.

- 1 Premere **Menu, 0, 6**.
- 2 Premere **▲** o **▼** per selezionare PBX, ISDN (o Normale). Premere **OK**.
- 3 Premere **Stop/Uscita**.

PBX e TRASFERIMENTO

L'apparecchio è inizialmente impostato su *Normale*, che consente il collegamento dell'apparecchio stesso a una rete PSTN (rete linee telefoniche pubbliche) standard. Tuttavia, molti uffici utilizzano un centralino telefonico o un centralino privato per telefoni in derivazione (PBX). L'apparecchio può essere collegato alla maggior parte dei PBX in commercio. La funzione di richiamata dell'apparecchio supporta solo la ricomposizione del numero dopo un intervallo predefinito (TBR). La funzione TBR funziona con la maggior parte dei sistemi PBX permettendo di accedere a una linea esterna o di trasferire una chiamata a un altro interno. La funzione è disponibile quando si preme **Tel/R**.



Nota

È possibile programmare la pressione del tasto **Tel/R** come parte di un numero memorizzato in una posizione di Chiamata veloce. Quando si programma un numero di Chiamata veloce, premere dapprima **Tel/R** (il display visualizza "!"), quindi immettere il numero di telefono. In tal modo, non è necessario premere ogni volta **Tel/R** prima della composizione mediante una posizione di Chiamata veloce. (Consultare *Memorizzazione dei numeri di Chiamata veloce* a pagina 42.) Tuttavia, se non si seleziona PBX nell'impostazione del tipo di linea telefonica, non sarà possibile utilizzare il numero di Chiamata veloce programmato per la pressione di **Tel/R**.

Identificativo

La funzione Identificativo permette di utilizzare il servizio di abbonamento offerto da molte società telefoniche locali. Per i dettagli, chiamare la compagnia telefonica. Quando l'apparecchio squilla, il servizio indica il numero telefonico o il nome, se disponibile, del chiamante.

Dopo alcuni squilli, il display visualizza il numero telefonico del chiamante (e il nome, se disponibile). Dopo avere risposto alla chiamata, le informazioni sull'identificativo scompaiono dal display mentre le informazioni relative alla chiamata restano memorizzate nella memoria degli identificativi.

- Il numero (o il nome) viene visualizzato sul display.
- Il messaggio `ID Non disp.` indica che la chiamata proviene da un'area esterna a quella coperta dal servizio di identificativo chiamante.
- Il messaggio `Chiamata privata` indica che il chiamante ha intenzionalmente bloccato la trasmissione delle informazioni.

È possibile stampare un elenco delle informazioni dell'identificativo ricevute dall'apparecchio. (Consultare *Stampa dell'elenco identificativi* a pagina 37.)



Nota

Il servizio identificativo cambia in base alle varie aziende di telefonia. Rivolgersi alla propria compagnia telefonica per saperne di più sul servizio disponibile nella zona.

Attivazione dell'identificativo

Se la linea in uso dispone del servizio di identificazione delle chiamate, è necessario impostare questa funzione su `Si` per visualizzare sul display, nel momento in cui il telefono squilla, il numero telefonico da cui proviene la chiamata.

- 1 Premere **Menu, 2, 0, 3.**
- 2 Premere **▲** o **▼** per selezionare `Si` (o `No`).
Premere **OK.**
- 3 Premere **Stop/Uscita.**

Visualizzazione dell'elenco identificativi

L'apparecchio memorizza le informazioni relative alle ultime trenta chiamate nell'elenco Identificativo chiamante. È possibile visualizzare o stampare l'elenco. Quando la trentunesima chiamata arriva all'apparecchio, sostituisce le informazioni sulla prima chiamata.

- 1 Premere **Menu, 2, 0, 3.**
- 2 Premere **▲** o **▼** per selezionare `Visualizza ID.`
Premere **OK.**
Sul display viene visualizzato l'identificativo relativo all'ultima chiamata. Se non è memorizzato alcun identificativo, viene emesso un segnale acustico e sul display viene visualizzato `N. ID chiamante.`
- 3 Premere **▲** o **▼** per scorrere gli identificativi in memoria e scegliere l'identificativo che si desidera visualizzare, quindi premere **OK.**
Sul display viene visualizzato il numero o il nome del chiamante, la data e l'ora della chiamata.
- 4 Per completare la procedura di visualizzazione, premere **Stop/Uscita.**

Stampa dell'elenco identificativi

- 1 Premere **Menu, 2, 0, 3.**
- 2 Premere **▲** o **▼** per selezionare `Stampa rapporto.`
Premere **OK.**
Se non è memorizzato alcun identificativo, viene emesso un segnale acustico e sul display viene visualizzato `N. ID chiamante.`
- 3 Premere **Inizio Mono** o **Inizio Colore.**
- 4 Al termine della stampa, premere **Stop/Uscita.**

Collegamento di una segreteria telefonica (TAD) esterna

Si può decidere di collegare una segreteria telefonica esterna. Tuttavia, quando vi è una segreteria telefonica (TAD) **esterna** sulla stessa linea telefonica dell'apparecchio, la segreteria telefonica risponde a tutte le chiamate e l'apparecchio "ascolta" per riconoscere i segnali di chiamata fax (CNG). Se riceve segnali fax, l'apparecchio rileva la chiamata e riceve il fax. Se non riceve segnali di chiamata CNG, l'apparecchio consente alla segreteria telefonica di continuare a riprodurre il messaggio in uscita per permettere al chiamante di lasciare un messaggio vocale.

La segreteria telefonica deve rispondere alla chiamata entro quattro squilli (impostazione consigliata: due squilli). L'apparecchio non è in grado di rilevare i segnali di chiamata CNG finché la segreteria telefonica non risponde alla chiamata. Se il numero di squilli è impostato su quattro restano solo 8-10 secondi per la rilevazione dei segnali CNG e la procedura di handshake del fax. Per registrare il messaggio in uscita si raccomanda di attenersi alle istruzioni riportate nel presente manuale. L'utilizzo della funzione di risparmio della segreteria telefonica esterna non è consigliata se supera i cinque squilli.



Nota

Se non si ricevono tutti i fax, ridurre l'impostazione Numero squilli sulla segreteria telefonica esterna.

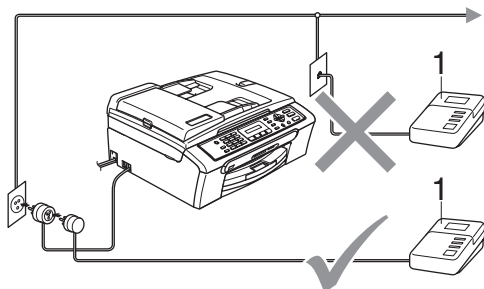

1 TAD

Quando la segreteria telefonica (TAD) risponde a una chiamata, sul display viene visualizzato **TeLeFono**.



Installazione errata

Non collegare una segreteria telefonica in un altro punto sulla stessa linea.

Collegamenti

La segreteria telefonica esterna deve essere collegata come mostrato nella figura precedente.

- 1 Impostare la segreteria telefonica esterna su uno o due squilli. (L'impostazione del Numero squilli dell'apparecchio non ha rilevanza in questo caso.)
- 2 Registrare il messaggio in uscita sulla segreteria telefonica esterna.
- 3 Impostare la segreteria telefonica in modo che risponda alle chiamate.
- 4 Impostare la modalità Ricezione su **Tel./Segr. Est.** (Consultare *Selezione della modalità Ricezione* a pagina 30.)

Registrazione del messaggio in uscita (OGM) su una segreteria telefonica esterna

È importante tenere presente la durata nel registrare questo messaggio. Il messaggio imposta i modi in cui gestire la ricezione manuale e automatica dei fax.

- 1 Registrare 5 secondi di silenzio all'inizio del messaggio. (Questa pausa consente all'apparecchio di rilevare eventuali segnali di chiamata fax CNG delle trasmissioni automatiche prima che si interrompano).
- 2 Limitare la durata del messaggio a 20 secondi.

**Nota**

Si consiglia di iniziare la registrazione del messaggio dopo 5 secondi di silenzio perché l'apparecchio non è in grado di rilevare i toni fax se sovrapposti a una voce alta o sonora. L'utente può provare a omettere la pausa ma, nel caso in cui l'apparecchio presenti problemi di ricezione, si dovrà registrare nuovamente il messaggio in uscita includendo la pausa.

Collegamenti multilinea (PBX)

È consigliabile chiedere alla società di installazione del PBX di collegare l'apparecchio. In caso di sistema multilinea, è consigliabile chiedere alla società di installazione di collegare l'unità all'ultima linea dell'impianto. Questo impedisce all'apparecchio di attivarsi ogni volta che il sistema riceve chiamate vocali. Se tutte le chiamate in entrata vengono gestite dal centralino, impostare la modalità Ricezione su Manuale.

Non è possibile garantire che l'apparecchio funzioni adeguatamente in tutte le circostanze se collegato a un PBX. Qualsiasi problema nell'invio o nella ricezione di fax deve essere comunicato innanzitutto alla società che gestisce il PBX.

**Nota**

Assicurarsi che il tipo di linea telefonica sia impostato su PBX. (Consultare *Impostazione del tipo di linea telefonica* a pagina 36.)

Telefoni esterni e in derivazione

Collegamento di un telefono esterno o in derivazione

È possibile collegare un telefono separato nel modo indicato nello schema seguente.

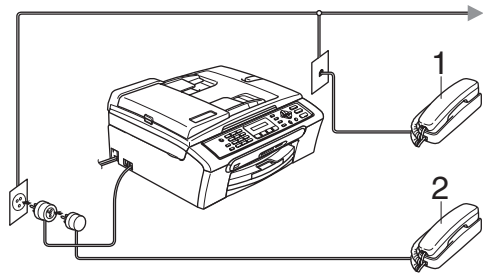

1 Telefono in derivazione

2 Telefono esterno

Quando si utilizza un telefono esterno, sul display viene visualizzato **Telefono**.

Utilizzo di telefoni in derivazione

Se si risponde a una chiamata fax da un telefono esterno o in derivazione collegato alla presa corretta dell'apparecchio, è possibile fare in modo che l'apparecchio risponda alla chiamata utilizzando il Codice di attivazione remota. Quando si digita il Codice di attivazione remota * **5 1**, l'apparecchio inizia a ricevere il fax.

Se l'apparecchio risponde a una chiamata vocale ed emette il doppio squillo per passarla all'utente, utilizzare il Codice di disattivazione remota **# 5 1** per rispondere alla chiamata da un telefono in derivazione. (Consultare *N. squilli F/T (solo per la modalità Fax/Tel)* a pagina 32.)

Se si risponde a una chiamata e non vi è nessuno in linea

Si deve presumere che si sta ricevendo un fax manuale.

Premere * **5 1** e attendere il trillo o finché il display non visualizza *Ricezione*, quindi agganciare.



Nota

Inoltre, è possibile utilizzare la funzione Rilevazione fax perché l'apparecchio risponda automaticamente alla chiamata. (Consultare *Rilevazione fax* a pagina 33)

Utilizzo di un telefono esterno senza fili

Dopo che la base del telefono senza fili è stata collegata alla stessa linea telefonica dell'apparecchio (consultare *Telefoni esterni e in derivazione* a pagina 39), è più facile rispondere alle chiamate mentre è attiva la funzione Numero squilli se ci si sposta con il telefono senza fili.

Se si lascia che risponda prima l'apparecchio, si dovrà andare all'apparecchio e premere **Tel/R** per trasferire la chiamata al telefono senza fili.

Utilizzo di codici remoti

Codice attivazione remota

Se si risponde a una chiamata fax da un telefono esterno o in derivazione, è possibile fare in modo che l'apparecchio riceva il fax componendo il Codice di attivazione remota * **5 1**. Attendere i trilli, quindi riagganciare il ricevitore. Consultare *Rilevazione fax* a pagina 33. Per inviare il fax, il chiamante dovrà premere **Inizio**.

Codice di disattivazione remota

Se si riceve una chiamata vocale e l'apparecchio è in modalità F/T, verrà emesso il doppio squillo dopo il numero di squilli iniziale. Se si risponde alla chiamata da un telefono in derivazione, è possibile disattivare il doppio squillo premendo **# 5 1** (accertarsi di premere tali tasti *tra* gli squilli).

Modifica dei codici remoti

Per utilizzare l'attivazione remota, è necessario attivare i codici remoti. Il Codice di attivazione remota predefinito è * **5 1**. Il Codice di disattivazione remota predefinito è **# 5 1**. Se lo si desidera, è possibile sostituire tali codici con codici personalizzati.

- 1 Premere **Menu, 2, 1, 4**.

1.Imp ricezione

4.Codice remoto

- 2 Premere **▲** o **▼** per selezionare **Si** (o **No**).
Premere **OK**.

- 3 Immettere il nuovo Codice di attivazione remota.
Premere **OK**.

- 4 Immettere il nuovo Codice di disattivazione remota.
Premere **OK**.

- 5 Premere **Stop/Uscita**.



Nota

- Nel caso in cui cada spesso la linea durante l'accesso remoto alla segreteria telefonica (TAD) esterna, provare a sostituire il Codice di attivazione remota e il Codice di disattivazione remota con un altro codice a tre cifre utilizzando i numeri **0-9, *, #**.
- È possibile che i codici remoti non funzionino con alcuni impianti telefonici.

Procedura di composizione dei numeri

Composizione manuale

Digitare tutte le cifre del numero di fax.



Chiamata veloce

- 1 Premere **Chiam.Veloce**.

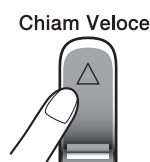

- 2 Premere **OK** e il tasto **#** (cancelletto), quindi digitare il numero di Chiamata veloce a due cifre.



Nota

Se sul display viene visualizzato **Non utilizzato** quando si immette un numero di Chiamata veloce, significa che non è stato memorizzato alcun numero in tale posizione.

Ricerca

È possibile cercare i nomi associati ai numeri di Chiamata veloce memorizzati.

Premere **Chiam.Veloce**. Premere **OK** e i tasti di navigazione per eseguire una ricerca numerica, oppure usare la tastiera per eseguire una ricerca alfabetica.

Chiam Veloce



OK



Chiam Veloce

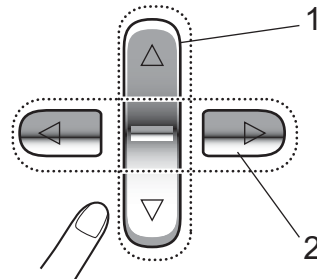

Colore

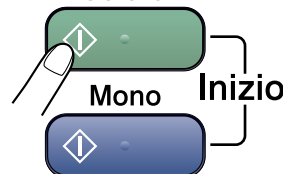

- 1 Per eseguire una ricerca numerica.
- 2 Per eseguire una ricerca alfabetica, è possibile usare la tastiera per immettere la prima lettera del nome cercato.

Ricomposizione numero fax

Se si invia un fax manualmente e la linea è occupata, premere **Rich/Pausa**, quindi premere **Inizio Mono** o **Inizio Colore** per riprovare. Se si desidera richiamare l'ultimo numero composto, è possibile risparmiare tempo premendo **Rich/Pausa** e **Inizio Mono** o **Inizio Colore**.

Rich/Pausa funziona solo se si è composto il numero dal pannello dei comandi.

Se si invia un fax automaticamente e la linea è occupata, l'apparecchio riprova automaticamente a comporre il numero per tre volte a intervalli di cinque minuti.



Nota

Nella trasmissione in tempo reale, la funzione di ricomposizione automatica del numero non funziona quando si utilizza il piano dello scanner.

Memorizzazione dei numeri

È possibile impostare l'apparecchio per eseguire i seguenti tipi di composizione facile: Chiamata veloce e Gruppi per la trasmissione circolare dei fax. Quando si compone un numero di Composizione rapida, sul display viene visualizzato il nome corrispondente (se memorizzato) o il numero.



Nota

In caso di interruzione della corrente elettrica, i numeri di Composizione rapida permangono nella memoria dell'apparecchio.

Memorizzazione di una pausa

Premere **Rich/Pausa** per inserire una pausa di 3,5 secondi tra i numeri. Per la composizione di numeri internazionali, è possibile premere **Rich/Pausa** varie volte per aumentare la durata della pausa.

Memorizzazione dei numeri di Chiamata veloce

È possibile memorizzare fino a 40 posizioni di Chiamata veloce a 2 cifre con un nome. Quando si compone il numero, è necessario premere solo alcuni tasti (ad esempio: **Chiam.Veloce**, **OK**, **#**, il numero a due cifre e **Inizio Mono** o **Inizio Colore**).

- 1 Premere **Chiam.Veloce** e **▲** o **▼** per selezionare **N.chiam.veloce**.
Premere **OK**.
- 2 Usare la tastiera per immettere un numero di posizione di Chiamata veloce a 2 cifre (01-40).
Premere **OK**.
- 3 Immettere il numero di fax o di telefono (massimo 20 cifre).
Premere **OK**.

- 4 Effettuare una delle seguenti operazioni:
 - Digitare il nome (massimo 16 caratteri) usando la tastiera.
Premere **OK**. (Per informazioni sull'immissione delle lettere, consultare *Immissione di testo* a pagina 112.)
 - Per memorizzare un numero senza associarvi un nome, premere **OK**.
- 5 Effettuare una delle seguenti operazioni:
 - Per memorizzare un altro numero di Chiamata veloce, passare al punto 2.
 - Per terminare l'impostazione, premere **Stop/Uscita**.

Modifica dei numeri di Chiamata veloce

Se si tenta di memorizzare un numero di Chiamata veloce in una posizione in cui è già stato memorizzato un altro numero, sul display verrà visualizzato il nome o il numero precedentemente memorizzato e sarà necessario effettuare una delle seguenti operazioni:

- Premere **1** per modificare il numero memorizzato.

#05:MIKE

1.Cambia 2.Lasc

- Premere **2** per uscire senza effettuare modifiche.

Se si sceglie **1**, sarà possibile modificare il numero e il nome memorizzati, o immettere un nuovo numero. Osservare le istruzioni riportate di seguito:

- 1 Immettere un nuovo numero.
Premere **OK**.

- 2 Immettere un nuovo nome.
Premere **OK**.
 - Per modificare un carattere, usare ◀ o ▶ per posizionare il cursore sotto il carattere da modificare, quindi premere **Cancella/Indietro**. Digitare il carattere corretto.
 - Per terminare l'impostazione, premere **Stop/Uscita**.

Impostazione dei Gruppi per la Trasmissione circolare

Se si desidera inviare regolarmente lo stesso messaggio fax a numerosi destinatari, è possibile impostare un Gruppo. I Gruppi sono memorizzati in un numero di Chiamata veloce. A ogni Gruppo occorre assegnare un numero di Chiamata veloce. Quindi, per inviare il messaggio fax a tutti i numeri memorizzati in un Gruppo, basterà digitare un numero di Chiamata veloce e premere **Inizio Mono**.

Prima di poter aggiungere numeri a un Gruppo, è necessario memorizzarli come numeri di Chiamata veloce. È possibile definire al massimo sei Gruppi piccoli, oppure assegnare fino a 39 numeri a un Gruppo grande.

- 1 Premere **Chiam.Veloce** e ▲ o ▼ per selezionare *Impos gruppi*.
Premere **OK**.
- 2 Usare la tastiera per immettere il numero di Chiamata veloce a due cifre che si desidera memorizzare per il Gruppo.
Premere **OK**.
- 3 Usare la tastiera per immettere un numero di Gruppo (da 1 a 6).
Premere **OK**.

Impos gruppo:G0_

- 4 Per aggiungere numeri di Chiamata veloce, osservare le istruzioni riportate di seguito.
Ad esempio, per i numeri di Chiamata veloce 05 e 09 premere **Chiam.Veloce, 05, Chiam.Veloce, 09**.
Sul display viene visualizzato: #05#09.

G01:#05#09

- 5 Una volta terminata l'aggiunta dei numeri, premere **OK**.
- 6 Usare la tastiera per immettere un nome per il Gruppo.
Premere **OK**.



Nota

È possibile stampare facilmente un elenco di tutti i numeri di Chiamata veloce. I numeri che fanno parte di un gruppo verranno contrassegnati nella colonna GRUPPI. (Consultare *Come stampare un rapporto* a pagina 46.)

Combinazione di numeri a Composizione rapida

Durante la composizione, è possibile combinare più numeri di Composizione rapida. Questa funzione potrebbe essere utile se è necessario comporre un codice di accesso di un'azienda di telefonia che offre tariffe più convenienti.

Ad esempio, si potrebbe memorizzare 555 sul numero di Chiamata veloce #03 e 7000 sul numero di Chiamata veloce #02. È possibile usarli entrambi per comporre 555-7000 premendo i seguenti tasti:

Chiam.Veloce, OK, #03, Chiam.Veloce, #02 e Inizio.

È possibile aggiungere i numeri manualmente digitandoli mediante la tastiera:

Chiam.Veloce, OK, #03, 7, 0, 0, 1 (sulla tastiera) e **Inizio**.

In tal modo, verrebbe composto il numero 555-7001. È possibile inoltre aggiungere una pausa premendo il tasto **Rich/Pausa**.

Rapporti fax

Utilizzare il tasto **Menu** per impostare il Rapporto di verifica della trasmissione e il Tempo giornale.

Rapporto di verifica della trasmissione

Come prova dell'invio del fax è possibile utilizzare il Rapporto di verifica della trasmissione. Questo rapporto indica data e ora della trasmissione e conferma che non si siano verificati problemi nell'invio (OK). Se si seleziona **Si** o **Si+Immagine**, il rapporto verrà stampato per ogni fax inviato.

Se si inviano spesso fax alla stessa destinazione, il numero di operazione potrebbe non essere sufficiente per identificare i documenti da ritrasmettere. Se si seleziona **Si+Immagine** o **No+Immagine**, sul rapporto verrà stampata anche una parte della prima pagina del fax per facilitarne l'identificazione.

Quando la funzione Rapporto di verifica della trasmissione è impostata su **No** o su **No+Immagine**, il rapporto verrà stampato solo se si verifica un errore durante la trasmissione e nella colonna RESULT viene riportata la dicitura ERROR.

- 1 Premere **Menu**, **2**, **3**, **1**.
- 2 Premere **▲** o **▼** per selezionare **No+Immagine**, **Si**, **Si+Immagine** o **No**.
Premere **OK**.
- 3 Premere **Stop/Uscita**.

Registro fax (rapporto attività)

È possibile impostare l'apparecchio in modo che stampi il giornale a intervalli specifici (ogni 50 fax, 6, 12 o 24 ore, 2 o 7 giorni). Se l'intervallo è impostato su **No**, è comunque possibile stampare il rapporto. Consultare *Rapporti* a pagina 46. L'impostazione predefinita è **Ogni 50 fax**.

- 1 Premere **Menu**, **2**, **3**, **2**.
- 2 Premere **▲** o **▼** per selezionare un intervallo.
Premere **OK**.
(Se si sceglie di stampare il giornale a intervalli di 7 giorni, il display visualizza il messaggio con la richiesta di selezionare il giorno per il conto alla rovescia.)
 - 6, 12, 24 ore, 2 o 7 giorni
L'apparecchio stampa il rapporto in base all'intervallo impostato e quindi cancella tutte le operazioni dalla memoria. Se la memoria dell'apparecchio si esaurisce con 200 operazioni prima che sia trascorso l'intervallo selezionato, l'apparecchio stampa il Giornale in anticipo e successivamente cancella tutte le operazioni dalla memoria. Se si desidera un rapporto aggiuntivo prima di quello all'intervallo previsto, è possibile stamparlo senza cancellare le operazioni dalla memoria.
 - Ogni 50 fax
L'apparecchio stampa il Giornale quando ha memorizzato 50 operazioni.
- 3 Digitare l'ora di inizio della stampa usando il formato delle 24 ore.
Premere **OK**.
(Ad esempio, digitare 19:45 per le 7:45 di sera.)
- 4 Premere **Stop/Uscita**.

Rapporti

Sono disponibili i seguenti tipi di rapporto:

1. Rapporto TX

Stampa un Rapporto di verifica della trasmissione relativo all'ultimo fax inviato.

2. Aiuti

Si tratta di una lista di aiuto per la programmazione rapida dell'apparecchio.

3. Compos. veloce

Elenca in ordine numerico nomi e numeri memorizzati nella memoria di Chiamata veloce.

4. Giornale Fax

Fornisce informazioni relative agli ultimi fax in entrata e in uscita.

(TX: Trasmissione) (RX: Ricezione)

5. Impost. Utente

Elenca le impostazioni.

Come stampare un rapporto

- 1 Premere **Menu**, **5**.
- 2 Effettuare una delle seguenti operazioni:
 - Premere **▲** o **▼** per selezionare il rapporto desiderato. Premere **OK**.
 - Immettere il numero del rapporto da stampare. Ad esempio, premere **2** per stampare la lista aiuti.
- 3 Premere **Inizio Mono**.
- 4 Premere **Stop/Uscita**.



Copia

Esecuzione di copie

48

Come effettuare le copie

Accesso alla modalità Copia

Premere  (**Copia**) per attivare la modalità Copia. L'impostazione predefinita è Fax. È possibile modificare il numero di secondi o minuti in cui l'apparecchio rimane in modalità Copia. (*Modalità Timer* a pagina 18.)

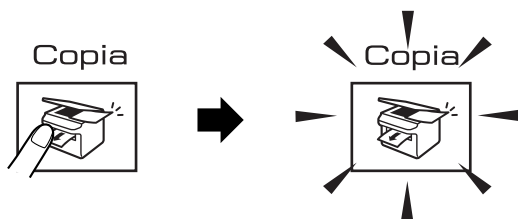

Il display visualizza l'impostazione di copia predefinita:

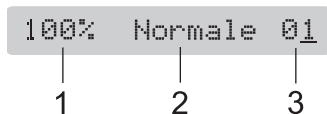

- 1 Rapporto della copia
- 2 Qualità
- 3 N. di copie

Esecuzione di una sola copia

- 1 Accertarsi che la modalità Copia sia attiva .
- 2 Caricare il documento. (Consultare *Caricamento di documenti* a pagina 6.)
- 3 Premere **Inizio Mono** o **Inizio Colore**.

Esecuzione di copie multiple

È possibile effettuare fino a 99 copie.

- 1 Accertarsi che la modalità Copia sia attiva .
- 2 Caricare il documento. (Consultare *Caricamento di documenti* a pagina 6.)
- 3 Usare la tastiera per immettere il numero di copie (massimo 99).
- 4 Premere **Inizio Mono** o **Inizio Colore**.



Nota

(solo per il modello MFC-260C)

Per ordinare le copie, premere il tasto **Opzioni Copia**. (Consultare *Ordinamento delle copie tramite l'ADF* (solo Bianco e nero) (solo per il modello MFC-260C) a pagina 52.)

Interruzione copia

Per interrompere l'operazione di copia, premere **Stop/Uscita**.

Opzioni Copia

Per modificare velocemente e *temporaneamente* le impostazioni per la copia successiva, usare il tasto **Opzioni Copia**.



L'apparecchio ripristina le impostazioni predefinite 1 minuto dopo avere terminato la copia o se si passa dalla modalità Timer alla modalità Fax. Per ulteriori informazioni, consultare *Modalità Timer* a pagina 18.

Premere	Selezione menu/	Opzioni	Pagina
Premere Opzioni Copia 	Qualità	Normale Veloce Alta	50
	Ingrand/ Riduz.	50%/69%/78%/ 83%/93%/97%/ 100%/104%/ 142%/186%/ 198%/200%/ Pers. (25%-400%)	50
	Tipo carta	Carta normale Carta ink jet Brother Photo Altra carta fot. Acetato	54
	Formato carta	Letter Legal A4 A5 10 (W) x 15 (H) cm	54
	Luminosità	- □□■□□ +	53
	Impila/ Ordina	Cumul. Ordina	52
	Layout pagina	No (1 In 1) 2 in 1 (P) 2 in 1 (L) 4 in 1 (P) 4 in 1 (L) Poster (3 x 3)	51
	N. di copie	N. di copie: 01 (01 - 99)	



Nota

È possibile salvare le impostazioni di copia utilizzate più frequentemente impostandole come predefinite. Le istruzioni riguardanti tale operazione sono riportate nelle sezioni relative a ogni funzione.

Modifica velocità e qualità copia

È possibile scegliere tra una gamma di impostazioni di qualità. L'impostazione predefinita è **Normale**.

Per modificare *temporaneamente* l'impostazione di qualità, osservare le istruzioni riportate di seguito.

Premere Opzioni Copia 	Normale	La modalità Normale è consigliata per le normali operazioni di stampa. Produce una buona qualità di copia ad una velocità adeguata.
	Veloce	Copia rapida con il minimo utilizzo di inchiostro. Usare questa impostazione per risparmiare tempo, con documenti da correggere o voluminosi o nel caso di un grande numero di copie.
	Alta	Usare questa modalità per riprodurre immagini dettagliate, ad esempio fotografie. Fornisce la massima risoluzione e la velocità di copia minima.

- 1 Accertarsi che la modalità Copia sia attiva .
- 2 Caricare il documento.
- 3 Usare la tastiera per immettere il numero di copie (massimo 99).
- 4 Premere **Opzioni Copia** e **▲** o **▼** per selezionare **Qualità**. Premere **OK**.
- 5 Premere **▲** o **▼** per selezionare la qualità **Normale**, **Alta** o **Veloce**. Premere **OK**.
- 6 Premere **Inizio Mono** o **Inizio Colore**.

Per modificare l'impostazione predefinita, osservare le istruzioni riportate di seguito.

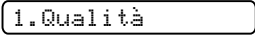
- 1 Premere **Menu**, **3**, **1**.

- 2 Premere **▲** o **▼** per selezionare la qualità **Normale**, **Alta** o **Veloce**. Premere **OK**.
- 3 Premere **Stop/Uscita**.

Ingrandimento o riduzione dell'immagine copiata

È possibile selezionare i seguenti rapporti di ingrandimento o riduzione:

Pers. (25%-400%) consente di specificare un rapporto compreso tra 25% e 400%.

Il tasto **Auto** consente di impostare l'apparecchio per il calcolo del rapporto di riduzione che meglio si adatta al formato della carta.

Premere Opzioni Copia  quindi premere ▲ o ▼ per selezionare Ingrand/Riduz.	Pers. (25%-400%)
	200%
	198% 10x15cm→A4
	186% 10x15cm→LTR
	142% A5→A4
	104% EXE→LTR
	100%
	97% LTR→A4
	93% A4→LTR
	83% LGL→A4
	78% LGL→LTR
	69% A4→A5
50%	

Per ingrandire o ridurre la copia successiva, osservare le istruzioni riportate di seguito.

- 1 Accertarsi che la modalità Copia sia attiva .
- 2 Caricare il documento.
- 3 Usare la tastiera per immettere il numero di copie (massimo 99).

- 4 Premere **Opzioni Copia** e ▲ o ▼ per selezionare **Ingrand/Riduz..**
Premere **OK**.
- 5 Effettuare una delle seguenti operazioni:
 - Premere ▲ o ▼ per selezionare il rapporto di ingrandimento o di riduzione desiderato. Premere **OK**.
 - Premere ▲ o ▼ per selezionare **Pers.** (25%-400%). Premere **OK**. Usare la tastiera per immettere un rapporto di ingrandimento o riduzione compreso tra 25% e 400%. (Ad esempio, premere **5 3** per immettere 53%.) Premere **OK**.
- 6 Premere **Inizio Mono** o **Inizio Colore**.

**Nota**

Le opzioni di layout pagina *non* sono disponibili con l'impostazione **Ingrand/Riduz.**

Realizzazione di copie N in 1 o di poster

La funzione di copia N in 1 consente di risparmiare sull'utilizzo di carta permettendo la copia di due o quattro pagine su una singola pagina.

Inoltre, è possibile effettuare una copia in formato poster. Quando si utilizza la funzione **Poster**, l'apparecchio divide il documento in sezioni e successivamente ingrandisce le sezioni in modo da assemblarle in un poster. Se si desidera stampare un poster, utilizzare il piano dello scanner.

Importante

- Accertarsi di avere impostato il formato carta su **Letter**, **Legal** o **A4**.
- Non è possibile utilizzare l'impostazione **Ingrandimento/Riduzione** con le funzioni **N in 1** e **Poster**.

- Le copie **N in 1** a colori non sono disponibili.
- (P) indica **Verticale** e (L) indica **Orizzontale**.
- È possibile effettuare solo una copia in formato poster alla volta.

- 1 Accertarsi che la modalità **Copia** sia attiva .
- 2 Caricare il documento.
- 3 Usare la tastiera per immettere il numero di copie (massimo 99).
- 4 Premere **Opzioni Copia** e ▲ o ▼ per selezionare **Layout pagina**. Premere **OK**.
- 5 Premere ▲ o ▼ per selezionare **No** (1 In 1), **2 in 1 (P)**, **2 in 1 (L)**, **4 in 1 (P)**, **4 in 1 (L)** o **Poster (3 x 3)**. Premere **OK**.
- 6 Premere **Inizio Mono** per eseguire la scansione del documento. È possibile premere anche **Inizio Colore** se si utilizza il layout **Poster**.
Se si realizza un poster o il documento è posizionato nell'ADF, l'apparecchio esegue la scansione delle pagine e inizia la stampa.
Se si utilizza il piano dello scanner, passare al punto 7.
- 7 Una volta terminata la scansione della pagina, premere **1** per eseguire la scansione della pagina successiva.

Pag. Successiva?

1.Sì 2.No

- 8 Posizionare il documento successivo sul piano dello scanner. Premere **OK**. Ripetere i passaggi 7 e 8 per ciascuna pagina del layout.

Imp. Pag. Seguinte

Poi premere OK

- 9 Dopo la scansione di tutte le pagine del documento, premere **2** per terminare.

Posizionare il documento nella direzione indicata di seguito, con il lato stampato rivolto verso il basso.

■ **2 in 1 (P)**



■ **2 in 1 (L)**

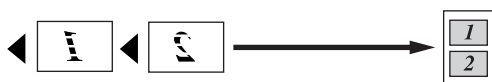

■ **4 in 1 (P)**



■ **4 in 1 (L)**



■ **Poster (3x3)**

È possibile riprodurre una fotografia in formato poster.

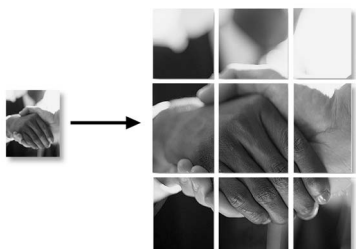

Ordinamento delle copie tramite l'ADF (solo Bianco e nero) (solo per il modello MFC-260C)

È possibile ordinare copie multiple. Le pagine verranno ordinate nell'ordine 1 2 3, 1 2 3, 1 2 3 e così via.

- 1 Accertarsi che la modalità Copia sia attiva .
- 2 Caricare il documento.
- 3 Usare la tastiera per immettere il numero di copie (massimo 99).
- 4 Premere **Opzioni Copia** e **▲** o **▼** per selezionare *Impila/Ordina*. Premere **OK**.
- 5 Premere **▲** o **▼** per selezionare *Ordina*. Premere **OK**.
- 6 Premere **Inizio Mono**.





Nota

Le opzioni di layout pagina *non* sono disponibili con l'impostazione *Impila/Ordina*

Regolazione di luminosità, contrasto e colore

Luminosità

Per modificare temporaneamente l'impostazione di luminosità, osservare le istruzioni riportate di seguito.

- 1 Accertarsi che la modalità Copia sia attiva .
- 2 Caricare il documento.
- 3 Usare la tastiera per immettere il numero di copie (massimo 99).
- 4 Premere **Opzioni Copia** e **▲** o **▼** per selezionare **Luminosità**. Premere **OK**.

- 5 Premere **▲** o **▼** per eseguire una copia più chiara o più scura. Premere **OK**.
- 6 Premere **Inizio Mono** o **Inizio Colore**.

Per modificare l'impostazione predefinita, osservare le istruzioni riportate di seguito.

- 1 Premere **Menu**, **3**, **2**.
- 2 Premere **▲** o **▼** per eseguire una copia più chiara o più scura. Premere **OK**.
- 3 Premere **Stop/Uscita**.

Contrasto

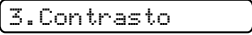
È possibile regolare il contrasto per ottenere immagini più nitide e più vivaci.

- 1 Premere **Menu**, **3**, **3**.

- 2 Premere **▲** o **▼** per modificare il contrasto. Premere **OK**.
- 3 Premere **Stop/Uscita**.

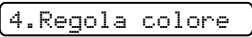
Colore saturazione

- 1 Premere **Menu**, **3**, **4**.

- 2 Premere **▲** o **▼** per selezionare 1. Rosso, 2. Verde o 3. Blu. Premere **OK**.
- 3 Premere **▲** o **▼** per modificare la saturazione del colore. Premere **OK**.
- 4 Effettuare una delle seguenti operazioni:
 - Tornare al passaggio 2 per selezionare il colore successivo.
 - Premere **Stop/Uscita**.

Opzioni carta

Tipo carta

Se si esegue la copia su carta speciale, impostare l'apparecchio per il tipo di carta utilizzato così da ottenere la migliore qualità di stampa.

- 1 Accertarsi che la modalità Copia sia attiva .
- 2 Caricare il documento.
- 3 Usare la tastiera per immettere il numero di copie (massimo 99).
- 4 Premere **Opzioni Copia** e ▲ o ▼ per selezionare **Tipo carta**. Premere **OK**.
- 5 Premere ▲ o ▼ per selezionare il tipo di carta utilizzato (Carta normale, Carta ink jet, Brother Photo, Altra carta fot. o Acetato). Premere **OK**.
- 6 Premere **Inizio Mono** o **Inizio Colore**.



Nota

Per modificare l'impostazione predefinita del tipo di carta, consultare *Tipo carta* a pagina 18.

Formato carta

Se si esegue la copia su carta con formato diverso dal formato A4, sarà necessario modificare l'impostazione del formato carta. È possibile effettuare copie su carta di formato Letter, Legal, A4, A5 o Foto [10 cm (L) × 15 cm (A)].

- 1 Accertarsi che la modalità Copia sia attiva .
- 2 Caricare il documento.
- 3 Usare la tastiera per immettere il numero di copie (massimo 99).
- 4 Premere **Opzioni Copia** e ▲ o ▼ per selezionare **Formato carta**. Premere **OK**.
- 5 Premere ▲ o ▼ per selezionare il formato carta utilizzato Letter, Legal, A4, A5 o 10 (W) × 15 (H) cm. Premere **OK**.
- 6 Premere **Inizio Mono** o **Inizio Colore**.



Nota

Per modificare le impostazioni predefinite del formato carta, consultare *Formato carta* a pagina 18.



Stampa fotografica diretta

Stampa di foto da una scheda di memoria o da un'unità di memoria Flash USB	56
Stampa di foto da una fotocamera	64

Stampa di foto da una scheda di memoria o da un'unità di memoria Flash USB



Nota

Soltanto il modello MFC-235C supporta un'unità di memoria Flash USB.

Operazioni PhotoCapture Center™

Stampa da una scheda di memoria o da un'unità di memoria Flash USB senza PC

Anche se l'apparecchio non è collegato al computer, è possibile stampare fotografie direttamente dal supporto della fotocamera digitale o dall'unità di memoria Flash USB. (Consultare *Come stampare da una scheda di memoria o da un'unità di memoria Flash USB* a pagina 59.)

Utilizzo di PhotoCapture Center™ dal computer

È possibile accedere dal PC alla scheda di memoria o all'unità di memoria Flash USB inserita nel lato anteriore dell'apparecchio.

(Consultare *PhotoCapture Center™* per Windows® o *Impostazione remota e PhotoCapture Center™* per Macintosh® nella Guida software dell'utente su CD-ROM.)

Utilizzo di una scheda di memoria o di un'unità di memoria Flash USB

Questo apparecchio Brother include unità per supporti (slot) da utilizzare con i più diffusi supporti per fotocamere digitali: CompactFlash®, Memory Stick®, Memory Stick Pro™, SecureDigital™, MultiMediaCard™, xD-Picture Card™ e un'unità di memoria Flash USB.



CompactFlash®



Memory Stick®

Memory Stick Pro™



SecureDigital™
MultiMediaCard™



xD-Picture Card™

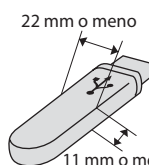

Unità di memoria Flash
USB

- miniSD™ può essere utilizzato con un adattatore miniSD™.
- Memory Stick Duo™ può essere utilizzato con un adattatore Memory Stick Duo™.
- Memory Stick Pro Duo™ può essere utilizzato con un adattatore Memory Stick Pro Duo™.
- Gli adattatori non sono inclusi con l'apparecchio. Contattare un fornitore terzo per gli adattatori.

La funzione PhotoCapture Center™ consente di stampare fotografie scattate con la fotocamera digitale ad alta risoluzione per ottenere stampe di qualità.

Struttura delle cartelle delle schede di memoria o dell'unità di memoria Flash USB

L'apparecchio è progettato per essere compatibile con file di immagine e schede di memoria delle più moderne fotocamere digitali. Tuttavia, per evitare errori, leggere i seguenti punti:

- L'estensione del file di immagine deve essere .JPG (l'apparecchio non riconosce altre estensioni, quali .JPEG, .TIF, .GIF e così via).
- La stampa con PhotoCapture Center™ deve essere eseguita separatamente dalle operazioni PhotoCapture Center™ mediante l'uso del PC. (L'operazione simultanea non è disponibile.)
- IBM Microdrive™ non è compatibile con l'apparecchio.
- L'apparecchio è in grado di leggere fino a 999 file su una scheda di memoria o su un'unità di memoria Flash USB.
- CompactFlash® Tipo II non è supportato.
- Il prodotto supporta xD-Picture Card™ Tipo M / Tipo H.
- Il file DPOF sulle schede di memoria deve avere un formato valido. (Consultare *Stampa DPOF* a pagina 61.)

È importante tenere presente quanto segue:

- Quando si seleziona la stampa INDICE o IMMAGINE, PhotoCapture Center™ stampa tutte le immagini valide anche se una o più immagini risultano alterate. L'immagine alterata non verrà stampata.

■ (utenti di schede di memoria)

L'apparecchio è progettato per leggere schede di memoria formattate da fotocamere digitali.

Quando una fotocamera digitale formatta una scheda di memoria, crea una cartella speciale nella quale copia i dati di immagine. Se si desidera modificare i dati di immagine memorizzati sulla scheda di memoria con il PC, si consiglia di non modificare la struttura delle cartelle creata con la fotocamera digitale. Quando si salvano file di immagine nuovi o modificati sulla scheda di memoria, si consiglia di utilizzare la stessa cartella utilizzata dalla propria fotocamera digitale. Se i dati non vengono salvati nella stessa cartella, l'apparecchio non sarà in grado di leggere il file o stampare l'immagine.

■ (utenti di unità di memoria Flash USB)

Questo apparecchio supporta unità di memoria Flash USB formattate tramite Windows®.

Preparazione dell'apparecchio

Introdurre a fondo la scheda di memoria o l'unità di memoria Flash USB nell'apposita fessura.

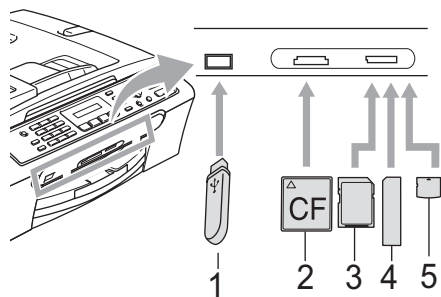

- 1 Unità di memoria Flash USB
- 2 CompactFlash®
- 3 SecureDigital™, MultiMediaCard™
- 4 Memory Stick®, Memory Stick Pro™
- 5 xD-Picture Card™

! ATTENZIONE

L'interfaccia diretta USB supporta solo unità di memoria Flash USB, fotocamere compatibili con PictBridge o fotocamere digitali che utilizzano lo standard Memorizzazione di massa USB. Gli altri dispositivi USB non sono supportati.

Indicazioni chiave PhotoCapture

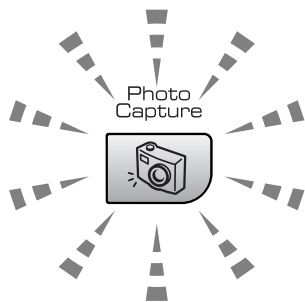

- Se la spia **PhotoCapture** è accesa, la scheda di memoria o l'unità di memoria Flash USB è inserita correttamente.

- Se la spia **PhotoCapture** è spenta, la scheda di memoria o l'unità di memoria Flash USB non è inserita correttamente.
- Se la spia **PhotoCapture** lampeggia, è in corso la lettura o la scrittura della scheda di memoria o dell'unità di memoria Flash USB.

! ATTENZIONE

NON scollegare il cavo di alimentazione e non estrarre la scheda di memoria o l'unità di memoria Flash USB dall'apposita unità (slot) o dall'interfaccia diretta USB mentre è in corso la lettura o la scrittura della scheda di memoria o dell'unità di memoria Flash USB (il tasto **PhotoCapture** lampeggia). **Altrimenti si può causare la perdita di dati o danneggiare la scheda.**

L'apparecchio è in grado di leggere un solo dispositivo per volta. Pertanto evitare di inserire più dispositivi nell'apposita fessura (slot).

Come stampare da una scheda di memoria o da un'unità di memoria Flash USB

Prima di stampare una fotografia, è necessario stampare un indice miniature per selezionare il numero della fotografia da stampare. Osservare le istruzioni riportate di seguito per stampare direttamente dalla scheda di memoria o dall'unità di memoria Flash USB.

- 1 Accertarsi di avere inserito la scheda di memoria o l'unità di memoria Flash USB nell'apposita fessura. Il display visualizzerà il messaggio seguente:

C.Flash Activo

Premere il ta...

- 2 Premere **PhotoCapture**. Per la stampa DPOF, consultare *Stampa DPOF* a pagina 61.
- 3 Premere **▲** o **▼** per selezionare *Indice stampa*. Premere **OK**.
- 4 Premere **Inizio Colore** per stampare l'indice. Prendere nota del numero dell'immagine da stampare. Consultare *Stampa dell'indice (miniature)* a pagina 59.
- 5 Premere **▲** o **▼** per selezionare *Stampa immagini*, quindi premere **OK**. Consultare *Stampa di immagini* a pagina 60.
- 6 Immettere il numero dell'immagine e premere **OK**.
- 7 Premere **Inizio Colore** per iniziare a stampare.

Stampa dell'indice (miniature)

PhotoCapture Center™ assegna numeri alle immagini (ad esempio N.1, N.2, N.3 e così via).



No. 1
01_01_2008
100KB

PhotoCapture Center™ non riconosce altri numeri o nomi di file utilizzati dalla fotocamera digitale o dal PC per identificare le immagini. È possibile stampare una pagina delle miniature (pagina di indice con 5 immagini per riga). Questa pagina mostra tutte le immagini presenti sulla scheda di memoria o sull'unità di memoria Flash USB.

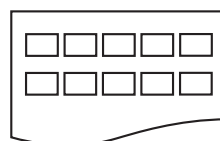

Solo i nomi di file della lunghezza massima di 8 caratteri vengono stampati correttamente nell'indice.

- 1 Accertarsi di avere inserito la scheda di memoria o l'unità di memoria Flash USB nell'apposita fessura. Premere  (**PhotoCapture**).
- 2 Premere **▲** o **▼** per selezionare *Indice stampa*. Premere **OK**.
- 3 Premere **▲** o **▼** per selezionare il tipo di carta utilizzato, *Carta normale*, *Carta ink jet*, *Brother Photo* o *Altra carta fot..* Premere **OK**.
- 4 Premere **▲** o **▼** per selezionare il formato carta utilizzato, *Letter* o *A4*. Premere **OK**.
- 5 Premere **Inizio Colore** per stampare.

Stampa di immagini

Prima di potere stampare un'immagine singola, occorre conoscere il numero assegnato a tale immagine.

1 Accertarsi di avere inserito la scheda di memoria o l'unità di memoria Flash USB nell'apposita fessura.

2 Stampare dapprima l'indice. (Consultare *Stampa dell'indice (miniature)* a pagina 59.)

Premere  (**PhotoCapture**).

3 Premere **▲** o **▼** per selezionare *Stampa immagini*. Premere **OK**.



Nota

Se la scheda di memoria o l'unità di memoria Flash USB contiene informazioni DPOF valide, sul display verrà visualizzato *Stampa Dpof:Si*. Consultare *Stampa DPOF* a pagina 61.

4 Immettere il numero dell'immagine che si desidera stampare facendo riferimento al numero riportato nell'indice miniature. Premere **OK**.

No.: 1, 3, 6

È possibile immettere più numeri utilizzando il tasto **OK** per separare un numero dall'altro. Ad esempio, immettendo **1, OK, 3, OK, 6** verrebbero stampate le immagini 1, 3 e 6.

Il tasto **#** può essere usato per stampare un intervallo di immagini. Ad esempio, immettendo **1, #, 5** verrebbero stampate tutte le immagini da 1 a 5.

È possibile immettere un massimo di 12 caratteri (comprese le virgole) per i numeri delle immagini che si desidera stampare.

5 Dopo avere selezionato le immagini che si desidera stampare, premere **OK** per selezionare le impostazioni. Se le impostazioni sono già state selezionate, premere **Inizio Colore**.

6 Premere **▲** o **▼** per selezionare il tipo di carta utilizzato, *Carta normale*, *Carta ink jet*, *Brother Photo* o *Altra carta fot..* Premere **OK**.

7 Premere **▲** o **▼** per selezionare il formato carta utilizzato, *Letter*, *A4*, *10x15cm* o *13x18cm*.

- Se si seleziona *Letter* o *A4*, passare al punto **8**.
- Se si seleziona un altro formato, passare al punto **9**.
- Al termine della selezione delle impostazioni, premere **Inizio Colore**.

8 Premere **▲** o **▼** per selezionare il formato di stampa (*10x8cm*, *13x9cm*, *15x10cm*, *18x13cm* o *20x15cm*). Premere **OK**.



9 Effettuare una delle seguenti operazioni:

- Per selezionare il numero di copie, passare al punto **10**.
- Al termine della selezione delle impostazioni, premere **Inizio Colore**.

10 Inserire il numero di copie da effettuare. Premere **OK**.

11 Premere **Inizio Colore** per stampare.

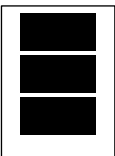
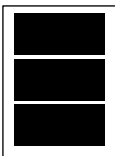
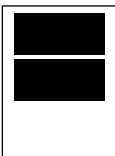
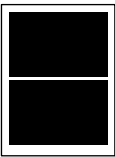
Le posizioni di stampa per il formato A4 sono indicate di seguito.

1 10x8 cm	2 13x9 cm	3 15x10 cm
		
4 18x13 cm	5 20x15 cm	
		

Stampa DPOF

DPOF è l'acronimo di Digital Print Order Format (Formato ordine della stampa digitale).

I principali produttori di fotocamere digitali (Canon Inc., Eastman Kodak Company, Fuji Photo Film Co. Ltd., Matsushita Electric Industrial Co. Ltd. e Sony Corporation) hanno creato questo standard per semplificare la stampa delle fotografie scattate con una fotocamera digitale.

Se la fotocamera digitale utilizzata supporta la stampa DPOF, è possibile selezionare le immagini e il numero di copie da stampare dal display della fotocamera.

Quando la scheda di memoria (CompactFlash®, Memory Stick®, Memory Stick Pro™, SecureDigital™ MultiMediaCard™ o xD-Picture Card™) con le informazioni DPOF viene inserita nell'apparecchio, è possibile stampare facilmente l'immagine scelta.

Per stampare direttamente da una scheda di memoria contenente le informazioni DPOF, osservare le istruzioni riportate di seguito.

- 1 Introdurre a fondo la scheda di memoria nell'apposita fessura.

C.Flash Activo

Premere  (**PhotoCapture**).

- 2 Premere ▲ o ▼ per selezionare Stampa immagini. Premere **OK**.

- 3 Se sulla scheda è presente un file DPOF, sul display verrà visualizzato:

Stampa Dpof:Si

- 4 Premere ▲ o ▼ per selezionare Stampa Dpof:Si. Premere **OK**.

- 5 Premere ▲ o ▼ per selezionare il tipo di carta utilizzato, Carta normale, Carta ink jet, Brother Photo o Altra carta fot..
Premere **OK**.

- 6 Premere ▲ o ▼ per selezionare il formato carta utilizzato, Letter, A4, 10x15cm o 13x18cm.

- Se si seleziona Letter o A4, passare al punto 7.
- Se si seleziona un altro formato, passare al punto 8.

- 7 Premere ▲ o ▼ per selezionare il formato di stampa (10x8cm, 13x9cm, 15x10cm 18x13cm o 20x15cm).
Premere **OK**.

- 8 Premere **Inizio Colore** per stampare.

Impostazioni di stampa PhotoCapture Center™

Queste impostazioni permangono fino alla successiva modifica.

Velocità e qualità di stampa

- 1 Premere **Menu**, **4**, **1**.
- 2 Premere ▲ o ▼ per selezionare **Normale** o **Foto**.
Premere **OK**.
- 3 Premere **Stop/Uscita**.

Opzioni carta

Tipo carta

- 1 Premere **Menu**, **4**, **2**.
- 2 Premere ▲ o ▼ per selezionare **Carta normale**, **Carta ink jet Brother Photo** o **Altra carta fot..**.
Premere **OK**.
- 3 Premere **Stop/Uscita**.

Formato carta

- 1 Premere **Menu**, **4**, **3**.
- 2 Premere ▲ o ▼ per selezionare il formato carta utilizzato, **Letter**, **A4**, **10x15cm** o **13x18cm**.
Premere **OK**.
- 3 Premere **Stop/Uscita**.

Formato stampa

Questa impostazione è disponibile solo se si seleziona **Letter** o **A4** nelle impostazioni del formato carta.

- 1 Premere **Menu**, **4**, **4**.
- 2 Premere ▲ o ▼ per selezionare il formato di stampa utilizzato, **10x8cm**, **13x9cm**, **15x10cm**, **18x13cm** o **20x15cm**.
Premere **OK**.
- 3 Premere **Stop/Uscita**.

Regolazione di luminosità e contrasto

Luminosità

- 1 Premere **Menu**, **4**, **5**.
- 2 Premere ▲ o ▼ per ottenere una stampa più chiara o più scura.
Premere **OK**.
- 3 Premere **Stop/Uscita**.

Contrasto

È possibile scegliere l'impostazione del contrasto. Aumentando il contrasto si ottengono immagini più nitide e più vivide.

- 1 Premere **Menu**, **4**, **6**.
- 2 Premere ▲ o ▼ per aumentare o ridurre il contrasto.
Premere **OK**.
- 3 Premere **Stop/Uscita**.

Ritaglio

Se la fotografia è troppo lunga o larga per adattarsi allo spazio disponibile del formato selezionato, parte dell'immagine verrà ritagliata automaticamente.

L'impostazione predefinita è **Si**. Se si desidera stampare l'intera immagine, regolare l'impostazione su **No**.

- 1 Premere **Menu**, **4**, **7**.
- 2 Premere **▲** o **▼** per selezionare **No** (o **Si**).
Premere **OK**.
- 3 Premere **Stop/Uscita**.

Proporz. : **Si**

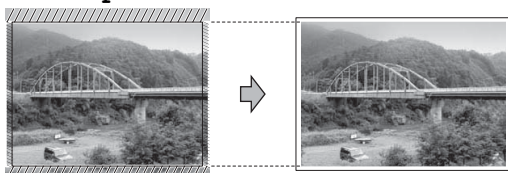

Proporz. : **No**

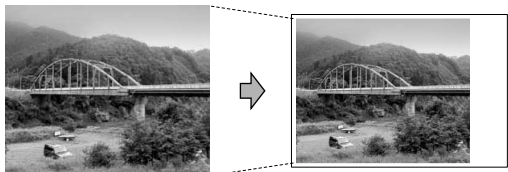

Stampa senza bordi

Questa funzione espande l'area di stampa fino ai bordi della carta. La stampa sarà leggermente più lenta.

- 1 Premere **Menu**, **4**, **8**.
- 2 Premere **▲** o **▼** per selezionare **No** (o **Si**).
Premere **OK**.
- 3 Premere **Stop/Uscita**.

Interpretazione dei messaggi di errore

Se si conoscono i tipi di errore che possono verificarsi durante l'utilizzo di PhotoCapture Center™, è possibile individuare e risolvere facilmente i problemi.

■ Hub inutiliz.

Questo messaggio appare se si inserisce un hub o un'unità di memoria Flash USB dotata di hub nell'interfaccia diretta USB.

■ Errore media

Questo messaggio appare se si inserisce una scheda di memoria danneggiata o non formattata o quando l'unità del supporto è difettosa. Per eliminare l'errore, estrarre la scheda di memoria.

■ No File

Questo messaggio appare se si cerca di accedere a una scheda di memoria o a un'unità di memoria Flash USB nell'unità (slot) che non contiene alcun file .JPG.

■ Memoria esaurita

Questo messaggio appare quando si lavora con immagini che richiedono una quantità di memoria superiore alla capacità dell'apparecchio.

■ Perif. inutiliz.

Questo messaggio appare se si collega all'interfaccia diretta USB una periferica USB o un'unità di memoria Flash USB non supportata. (Per ulteriori informazioni visitare il sito Web <http://solutions.brother.com>.)
Questo messaggio appare inoltre se si collega un dispositivo rotto all'interfaccia diretta USB.

Stampa di foto direttamente da una fotocamera PictBridge



Questo apparecchio Brother supporta lo standard PictBridge che permette di collegarsi e stampare foto direttamente da una fotocamera digitale compatibile con PictBridge.

Se la fotocamera utilizza lo standard Memorizzazione di massa USB, è possibile inoltre stampare le foto da una fotocamera digitale senza PictBridge. Consultare *Stampa di foto direttamente da una fotocamera digitale (senza PictBridge)* a pagina 65.

Requisiti PictBridge

Per evitare di commettere errori, tenere presente quanto segue:

- L'apparecchio e la fotocamera digitale devono essere collegati con un cavo USB idoneo.
- L'estensione del file di immagine deve essere .JPG (l'apparecchio non riconosce altre estensioni, quali .JPEG, .TIF, .GIF e così via).
- Quando si utilizza la funzione PictBridge non sono disponibili operazioni PhotoCapture Center™.

Impostazione della fotocamera digitale

Accertarsi che la fotocamera sia in modalità PictBridge. Le seguenti impostazioni PictBridge potrebbero essere disponibili sul display della fotocamera compatibile con PictBridge.

A seconda della fotocamera utilizzata, alcune di queste impostazioni potrebbero non essere disponibili.

Selezioni menu fotocamera	Opzioni
Formato carta	10×15 cm, Impostazioni stampante (impostazione predefinita) ²
Tipo carta	Carta normale, Carta lucida, Carta per getto d'inchiostro, Impostazioni stampante (impostazione predefinita) ²
Layout	Senza bordi: Sì, Senza bordi: No, Impostazioni stampante (impostazione predefinita) ²
Impostazione DPOF ¹	-
Qualità stampa	Normale, Fine, Impostazioni stampante (impostazione predefinita) ²

¹ Per ulteriori informazioni, consultare *Stampa DPOF* a pagina 65.

² Se la fotocamera è impostata per l'utilizzo delle Impostazioni stampante (impostazione predefinita), l'apparecchio stamperà le foto utilizzando le impostazioni che seguono.

Impostazioni	Opzioni
Formato carta	10×15 cm
Tipo carta	Carta lucida
Layout	Senza bordi: Sì
Qualità stampa	Fine

- Queste impostazioni vengono utilizzate anche quando la fotocamera non presenta selezioni di menu.
- Il nome e la disponibilità di ogni impostazione dipendono dalle specifiche tecniche della fotocamera.

Per informazioni dettagliate sulla modifica delle impostazioni PictBridge, fare riferimento alla documentazione fornita con la fotocamera.

Stampa di immagini

Nota

Rimuovere eventuali schede di memoria o unità di memoria flash USB inserite nell'apparecchio prima di effettuare il collegamento della fotocamera digitale.

- 1 Accertarsi che la fotocamera sia spenta. Collegare la fotocamera all'interfaccia diretta USB (1) dell'apparecchio con il cavo USB.

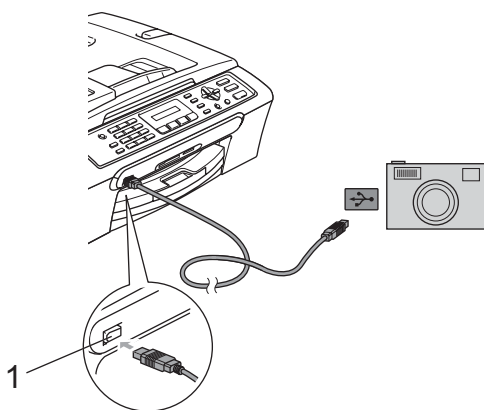

1 Interfaccia diretta USB

- 2 Accendere la fotocamera. Quando l'apparecchio riconosce la fotocamera, il display visualizza il messaggio seguente:

Fotocam. conn.

- 3 Scegliere la foto che si desidera stampare attenendosi alle istruzioni fornite dalla fotocamera. Quando l'apparecchio avvia la stampa di una foto, il display visualizza
In stampa.



AVVERTENZA

Per non danneggiare l'apparecchio, non collegare dispositivi diversi da fotocamere digitali o unità di memoria Flash USB all'interfaccia diretta USB.

Stampa DPOF

DPOF è l'acronimo di Digital Print Order Format (Formato ordine della stampa digitale).

I principali produttori di fotocamere digitali (Canon Inc., Eastman Kodak Company, Fuji Photo Film Co. Ltd., Matsushita Electric Industrial Co. Ltd. e Sony Corporation) hanno creato questo standard per semplificare la stampa delle fotografie da una fotocamera digitale.

Se la fotocamera digitale utilizzata supporta la stampa DPOF, è possibile selezionare le immagini e il numero di copie da stampare dal display della fotocamera.

Stampa di foto direttamente da una fotocamera digitale (senza PictBridge)

Se la fotocamera supporta lo standard Memorizzazione di massa USB, sarà possibile collegare la fotocamera in modalità di memorizzazione. Ciò consente di stampare le foto dalla fotocamera.

Per stampare le foto in modalità PictBridge, consultare *Stampa di foto direttamente da una fotocamera PictBridge* a pagina 64.



Nota

Il nome, la disponibilità e il funzionamento variano in base alla fotocamera digitale. Per informazioni dettagliate, ad esempio sul passaggio dalla modalità PictBridge alla modalità di memorizzazione di massa USB, fare riferimento alla documentazione fornita con la fotocamera.

Stampa di immagini

Nota

Rimuovere eventuali schede di memoria o unità di memoria flash USB inserite nell'apparecchio prima di effettuare il collegamento della fotocamera digitale.

- 1 Accertarsi che la fotocamera sia spenta. Collegare la fotocamera all'interfaccia diretta USB (1) dell'apparecchio con il cavo USB.

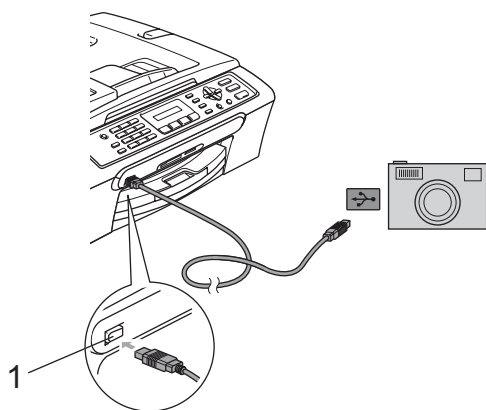

1 Interfaccia diretta USB

- 2 Accendere la fotocamera.
- 3 Attenersi ai passaggi riportati nella sezione *Stampa di immagini* a pagina 60.

AVVERTENZA

Per non danneggiare l'apparecchio, non collegare dispositivi diversi da fotocamere digitali o unità di memoria Flash USB all'interfaccia diretta USB.

Interpretazione dei messaggi di errore

Se si conoscono i tipi di errore che possono verificarsi durante la stampa da fotocamera, è possibile individuare e risolvere facilmente i problemi.

■ Memoria esaurita

Questo messaggio appare quando si lavora con immagini che richiedono una quantità di memoria superiore alla capacità dell'apparecchio.

■ Perif. inutiliz.

Questo messaggio appare quando si collega una fotocamera che non è in modalità PictBridge e che non utilizza lo standard Memorizzazione di massa USB. Questo messaggio può apparire inoltre se si collega un dispositivo rotto all'interfaccia diretta USB.

Per informazioni più dettagliate, consultare *Messaggi di errore* a pagina 85.



Software

Funzioni software

68

13

Funzioni software

Il CD-ROM comprende la Guida software dell'utente per le funzioni disponibili quando l'apparecchio è collegato a un computer (ad esempio, stampa e scansione). La guida prevede collegamenti semplici da utilizzare che conducono direttamente a una sezione specifica.

Sono disponibili informazioni sulle seguenti funzioni:

- Stampa
- Scansione
- ControlCenter3 (per Windows®)
- ControlCenter2 (per Windows®)
- Invio di fax dal computer
- PhotoCapture Center™

Come consultare la Guida dell'utente in formato HTML

Si tratta di un riferimento rapido per l'utilizzo della Guida dell'utente in formato HTML.

(Per Windows®)



Nota

Se non è stato installato il software, consultare *Visualizzazione della documentazione* a pagina 2.

- 1 Dal menu **Start**, puntare su **Brother**, **MFC-XXXX** (dove **XXXX** è il numero del modello) dal gruppo programmi, quindi selezionare **Guida dell'utente in formato HTML**.
- 2 Nel menu principale, fare clic su **GUIDA SOFTWARE DELL'UTENTE**.

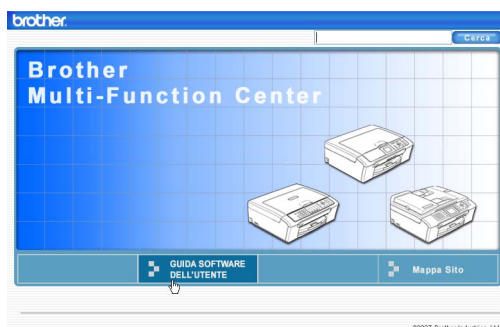

- 3 Fare clic sul titolo che si desidera leggere nell'elenco nella parte sinistra della finestra.



(Per Macintosh®)

- 1 Accertarsi che il Macintosh® sia acceso. Inserire il CD-ROM Brother nell'unità CD-ROM.
- 2 Fare doppio clic sull'icona **Documentation**.
- 3 Fare doppio clic sulla cartella della lingua, quindi fare doppio clic sul file della pagina principale.
- 4 Nel menu principale, fare clic su **GUIDA SOFTWARE DELL'UTENTE**, quindi fare clic sul titolo che si desidera leggere nell'elenco nella parte sinistra della finestra.





Appendice

Sicurezza e restrizioni legali	70
Risoluzione dei problemi e manutenzione ordinaria	79
Menu e funzioni	103
Specifiche tecniche	113
Glossario	123

Scelta del luogo di installazione

Posizionare l'apparecchio su una superficie piana e stabile, ad esempio una scrivania. Scegliere un punto non soggetto a vibrazioni e urti. Collocare l'apparecchio vicino a una presa del telefono e a una normale presa elettrica provvista di messa a terra. Scegliere una posizione dove la temperatura resti compresa tra 10° C e 35° C.

! ATTENZIONE

- Evitare di installare l'apparecchio in punti molto trafficati.
- Evitare di posizionare l'apparecchio sulla moquette.
- NON posizionare l'apparecchio vicino a radiatori, condizionatori, refrigeratori, attrezzature mediche, sostanze chimiche o acqua.
- NON esporre l'apparecchio alla luce solare diretta e ad eccessivo calore, umidità o polvere.
- NON collegare l'apparecchio a prese elettriche azionate da temporizzatori automatici o interruttori a muro.
- In caso di discontinuità nell'erogazione di corrente, l'apparecchio può perdere tutti i dati contenuti in memoria.
- Non collegare l'apparecchio a prese elettriche collegate a un impianto condiviso con grosse apparecchiature elettriche o altri dispositivi che potrebbero determinare interruzioni dell'alimentazione elettrica.
- Evitare fonti di interferenza, come ad esempio diffusori o basi di telefoni senza fili non Brother.



Utilizzo sicuro dell'apparecchio

Conservare queste istruzioni per una consultazione futura e leggerle prima di procedere a qualsiasi intervento di manutenzione.



AVVERTENZA



L'apparecchio contiene elettrodi ad alta tensione. Prima di procedere alla pulizia interna dell'apparecchio, accertarsi di scollegare dapprima il cavo della linea telefonica e successivamente il cavo di alimentazione dalla presa elettrica. Questa procedura consente di prevenire scosse elettriche.

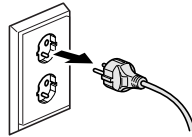

NON maneggiare la spina con le mani bagnate. Questo potrebbe causare una scossa elettrica.

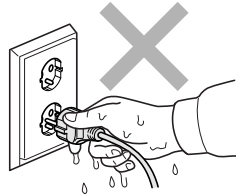

NON tirare il cavo di alimentazione CA dal centro. Questo potrebbe causare una scossa elettrica.



NON mettere le mani sul bordo dell'apparecchio, sotto il coperchio documenti o il coperchio dello scanner. Questo potrebbe provocare lesioni.

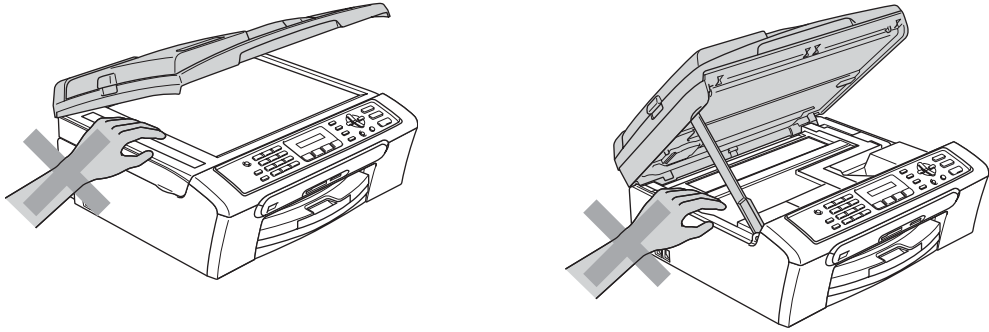

NON mettere le mani sul bordo del vassoio carta, sotto il coperchio del vassoio uscita carta. Questo potrebbe provocare lesioni.

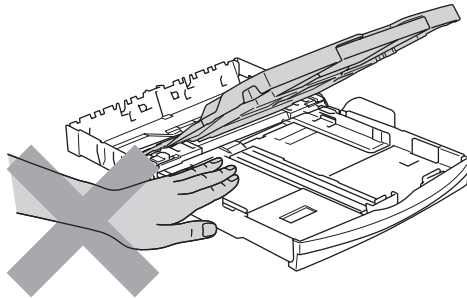

NON toccare il rullo di alimentazione carta. Questo potrebbe provocare lesioni.

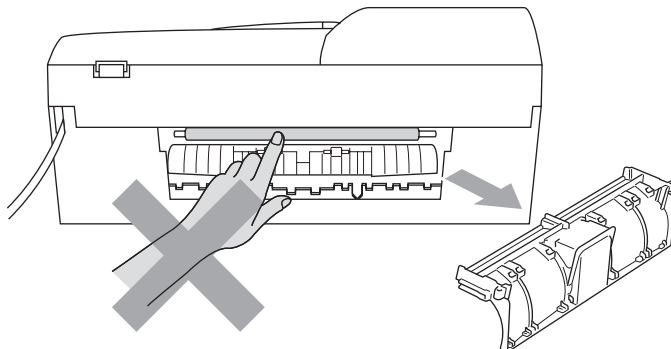



NON toccare l'area indicata nell'illustrazione. Questo potrebbe provocare lesioni.

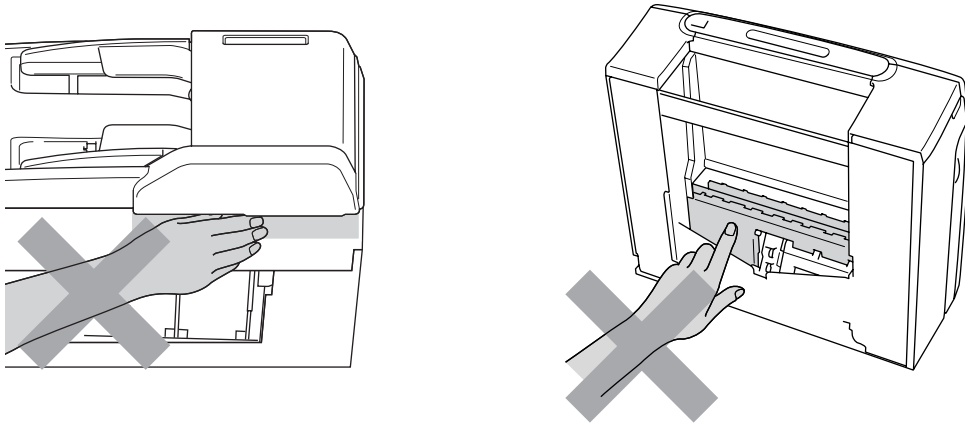

Quando si sposta l'apparecchio, è necessario sollevarlo dalla base e sostenerlo da entrambi i lati, nel modo indicato in figura. Non trasportare l'apparecchio sostenendolo dal coperchio dello scanner.

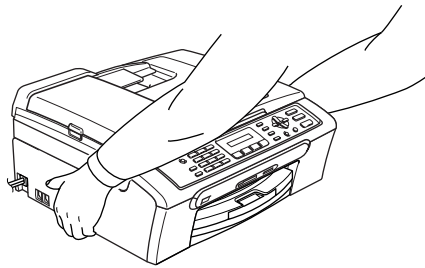

NON utilizzare sostanze infiammabili né spray di alcun tipo per pulire la parte interna o esterna dell'apparecchio. Ciò può causare incendi o scosse elettriche.

Se l'apparecchio si surriscalda, emette fumo o genera odori forti, disattivare immediatamente l'interruttore di alimentazione e scollegare l'apparecchio dalla presa elettrica. Contattare il rivenditore Brother o il Servizio di assistenza clienti Brother.

Se oggetti metallici, acqua o altri liquidi penetrano nell'apparecchio, disattivare immediatamente l'interruttore di alimentazione e scollegare l'apparecchio dalla presa elettrica. Contattare il rivenditore Brother o il Servizio di assistenza clienti Brother.

AVVERTENZA

- Si raccomanda cautela durante l'installazione o la modifica di linee telefoniche. Prima di toccare fili o terminali non isolati, verificare sempre che la linea telefonica sia scollegata dalla presa a muro. Non collegare mai cavi telefonici durante un temporale. Non installare mai una presa telefonica a muro dove è presente umidità.
- Questo prodotto deve essere installato nelle vicinanze di una presa elettrica facilmente accessibile. In caso di emergenza, scollegare il cavo di alimentazione dalla presa elettrica in modo da escludere completamente l'alimentazione.
- Accertarsi che la spina sia completamente inserita.

AVVERTENZA

ISTRUZIONI IMPORTANTI PER LA SICUREZZA

Durante l'utilizzo dell'apparecchio telefonico, per ridurre il rischio di incendi, scosse elettriche e lesioni personali, è importante osservare sempre delle semplici precauzioni di sicurezza, tra cui le precauzioni seguenti:

- 1 NON utilizzare il prodotto nelle vicinanze di acqua, ad esempio vicino a una vasca da bagno, un lavandino, un acquaio o una lavatrice, in uno scantinato umido o vicino a una piscina.
- 2 Evitare di utilizzare questo prodotto durante un temporale. Esiste il rischio, seppure ridotto, di scariche elettriche in presenza di fulmini.
- 3 NON utilizzare questo prodotto per comunicare la presenza di una perdita di gas nelle vicinanze della perdita stessa.

Istruzioni importanti per la sicurezza

- 1 Leggere le istruzioni complete.
- 2 Conservarle per successive consultazioni.
- 3 Seguire tutte le avvertenze e le istruzioni riportate sul prodotto.
- 4 Scollegare il prodotto dalla presa a muro prima di pulire l'interno dell'apparecchio. Non usare detergenti liquidi o spray. Pulire con un panno umido.
- 5 Non usare questo apparecchio vicino all'acqua.
- 6 Non collocare questo prodotto su un carrello, base o tavolo instabili. In caso di caduta accidentale, il prodotto potrebbe subire gravi danni.
- 7 Le fessure e le aperture presenti nel telaio, nonché sul retro o sul fondo dell'apparecchio, sono necessarie per la ventilazione. Per assicurare un funzionamento affidabile e proteggere l'apparecchio dal surriscaldamento, si raccomanda di non ostruire o coprire queste aperture. Non bloccare mai le aperture collocando l'apparecchio su un letto, divano, tappeto o altre superfici simili. Non collocare mai l'apparecchio vicino o sopra a radiatori o stufe. Non installare l'apparecchio a incasso, a meno che non si garantisca una ventilazione adeguata.
- 8 Questo prodotto deve essere collegato a una presa con alimentazione di rete conforme alle specifiche indicate sulla targhetta. In caso di dubbi sul tipo di elettricità erogata, rivolgersi al rivenditore Brother o alla società elettrica locale.
- 9 Usare solo il cavo di alimentazione fornito con l'apparecchio stesso.
- 10 Questo prodotto è dotato di una spina tripolare con messa a terra, ovvero una spina con un terzo polo per la messa a terra. Questa spina si inserisce solo in una presa dotata di messa a terra. Si tratta di una misura di sicurezza. Se la presa non è adatta alla spina, rivolgersi a un elettricista che possa sostituire la presa antiquata. Non ignorare mai la ragione per cui è necessaria una spina dotata di messa a terra.
- 11 Evitare di posizionare oggetti sopra il cavo di alimentazione. Non collocare questo prodotto dove il cavo possa essere calpestato.
- 12 Non collocare nulla davanti all'apparecchio che possa bloccare i fax in arrivo. Non mettere nulla sul percorso dei fax in arrivo.
- 13 Attendere che le pagine siano uscite dall'apparecchio prima di raccoglierle.
- 14 Scollegare l'apparecchio dalla presa elettrica e rivolgersi al personale di assistenza autorizzato Brother qualora si verifichi una delle seguenti condizioni:
 - Il cavo alimentazione è danneggiato o usurato.
 - È penetrato liquido all'interno dell'apparecchio.
 - L'apparecchio è stato esposto alla pioggia o all'acqua.
 - Se l'apparecchio non funziona normalmente, pur avendo seguito le istruzioni per l'uso, intervenire solo sui comandi indicati nelle istruzioni per l'uso. L'intervento inadeguato su altri comandi potrebbe danneggiare l'apparecchio e richiedere interventi rilevanti da parte di personale tecnico qualificato per ripristinare l'apparecchio al suo normale utilizzo.
 - Se il telaio dell'apparecchio è caduto o mostra segni di danneggiamento.
 - Se l'apparecchio mostra un evidente cambiamento nelle prestazioni, indicante la necessità di una revisione.
- 15 Per proteggere l'apparecchio dai picchi temporanei di tensione, si raccomanda l'uso di un apposito dispositivo di protezione.

16 Per ridurre il rischio di incendio, scosse elettriche e lesioni personali, seguire queste avvertenze:

- Non usare questo prodotto in prossimità di apparecchi che funzionano con acqua, in uno scantinato umido o vicino a una piscina.
- Non usare l'apparecchio durante i temporali (esiste la remota possibilità di una scossa elettrica) o per segnalare una perdita di gas nelle vicinanze della perdita stessa.

IMPORTANTE - Per la vostra sicurezza

Per assicurare un funzionamento sicuro, la spina elettrica tripolare in dotazione con l'apparecchio deve essere inserita esclusivamente in una presa di corrente adatta, dotata di messa a terra e collegata al normale impianto elettrico domestico.

Il fatto che l'apparecchio funzioni in maniera soddisfacente non implica che sia collegato alla messa a terra e che l'installazione sia del tutto sicura. Per ragioni di sicurezza, in caso di dubbi sull'effettiva messa a terra, si raccomanda di rivolgersi a un elettricista qualificato.

Avvertenza - Questo apparecchio deve essere dotato di messa a terra.

I conduttori del cavo di alimentazione rispettano il seguente codice dei colori:

- **Giallo-verde: messa a terra (conduttore di protezione)**
- **Blu: neutro**
- **Marrone: fase**

In caso di dubbi, rivolgersi a un elettricista qualificato.

Direttiva UE 2002/96/CE e EN50419



Solo per Unione
Europea

Questa apparecchiatura riporta il seguente simbolo di riciclaggio. Esso significa che a fine vita questo prodotto dovrà essere smaltito separatamente in appropriati luoghi di raccolta e non insieme ai normali rifiuti domestici. Un beneficio per l'ambiente a vantaggio di tutti. (Solo per Unione Europea)

Interferenze radio

Questo prodotto è conforme alla normativa EN55022 (pubblicazione CISPR 22) / Classe B. Quando si collega l'apparecchio al computer, accertarsi di utilizzare un cavo USB della lunghezza massima di 2,0 metri.

Restrizioni legali per la copia

È reato eseguire riproduzioni di determinati oggetti o documenti con intento doloso. L'elenco riportato qui di seguito è fornito solo a titolo di riferimento e non è da intendersi come elenco esaustivo. In caso di dubbio in merito alla legalità di riproduzione di un determinato oggetto o documento, si raccomanda di rivolgersi alle autorità competenti.

Gli esempi riportati qui di seguito elencano documenti la cui riproduzione è vietata dalla legge:

- Denaro
- Titoli o altri certificati di indebitamento
- Certificati di deposito
- Documenti di servizio o coscrizione nelle Forze Armate
- Passaporti
- Francobolli postali (utilizzati e non)
- Documenti di immigrazione
- Documenti di previdenza sociale
- Assegni o tratte emessi da enti statali
- Documenti di identificazione, distintivi o mostrine
- Patenti e libretti di immatricolazione di veicoli

Le opere coperte da diritto d'autore non possono essere copiate. È possibile copiare alcune sezioni di opere tutelate da diritto d'autore limitatamente all'uso consentito. La riproduzione in copie multiple costituirebbe pertanto un'infrazione.

Le opere d'arte sono protette dal diritto d'autore.

Patenti e libretti di immatricolazione di veicoli non possono essere riprodotti ai sensi di determinate leggi statali/provinciali.

Marchi di fabbrica

Il logo Brother è un marchio registrato di Brother Industries, Ltd.

Brother è un marchio registrato di Brother Industries, Ltd.

Multi-Function Link è un marchio registrato di Brother International Corporation.

© 2007 Brother Industries, Ltd. Tutti i diritti riservati.

Microsoft e Windows sono marchi registrati di Microsoft Corporation negli Stati Uniti e in altri paesi.

Windows Vista è un marchio registrato o un marchio di fabbrica di Microsoft Corporation negli Stati Uniti e/o in altri paesi.

Macintosh e TrueType sono marchi registrati di Apple Inc.

Nuance, il logo Nuance, PaperPort e ScanSoft sono marchi di fabbrica o marchi registrati di Nuance Communications, Inc. o delle sue società affiliate negli Stati Uniti e/o in altri paesi.

Presto! PageManager è un marchio registrato di NewSoft Technology Corporation.

Microdrive è un marchio di fabbrica di International Business Machine Corporation.

CompactFlash è un marchio registrato di SanDisk Corporation.

Memory Stick è un marchio registrato di Sony Corporation.

SecureDigital è un marchio di fabbrica di Matsushita Electric Industrial Co. Ltd., SanDisk Corporation e Toshiba Corporation.

SanDisk è concessionario della licenza dei marchi di fabbrica SD e miniSD.

MultiMediaCard è un marchio di fabbrica di Infineon Technologies, concesso in licenza a MultiMediaCard Association.

xD-Picture Card è un marchio di fabbrica di Fujifilm Co. Ltd., Toshiba Corporation e Olympus Optical Co. Ltd.

PictBridge è un marchio di fabbrica.

Memory Stick Pro, Memory Stick Pro Duo, Memory Stick Duo e MagicGate sono marchi di fabbrica di Sony Corporation.

FaceFilter Studio è un marchio di fabbrica di Reallusion, Inc.

Tutte le società i cui programmi software sono citati nel presente manuale hanno un contratto di licenza software specifico per i rispettivi programmi proprietari.

Tutti gli altri marchi e nomi di prodotti citati nella presente Guida dell'utente e nella Guida software dell'utente sono marchi registrati delle rispettive società.

Risoluzione dei problemi

In caso di difficoltà di funzionamento, fare riferimento alla tabella riportata di seguito per suggerimenti relativi alla risoluzione dei problemi.

È possibile eliminare la maggior parte degli inconvenienti da soli. Se si rende necessario un ulteriore aiuto, il Brother Solutions Center fornisce le FAQ (domande più frequenti) e i consigli per la risoluzione dei problemi. Visitare il sito Web all'indirizzo <http://solutions.brother.com>.

In caso di problemi con l'apparecchio

Stampa

Problema	Suggerimenti
Non viene eseguita la stampa.	Controllare il collegamento del cavo di interfaccia sull'apparecchio e sul computer. (Consultare la <i>Guida di installazione rapida</i> .)
	Assicurarsi che l'apparecchio sia collegato e che non sia in modalità Risparmio energetico.
	Una o più cartucce di inchiostro sono esaurite. (Consultare <i>Sostituzione delle cartucce di inchiostro</i> a pagina 92.)
	Controllare se sul display sono visualizzati messaggi di errore. (Consultare <i>Messaggi di errore</i> a pagina 85.)
	Controllare che sia installato e selezionato il driver di stampa corretto.
	Accertarsi che l'apparecchio sia in linea. Fare clic su Start , quindi su Stampanti e fax . Fare clic con il pulsante destro del mouse e scegliere Brother MFC-XXXX (dove XXXX è il nome del modello) e accertarsi che l'opzione Usa stampante non in linea non sia selezionata.
La stampa è di qualità scadente.	Verificare la qualità di stampa. (Consultare <i>Verifica della qualità di stampa</i> a pagina 98.)
	Assicurarsi che l'impostazione del driver di stampa o del tipo di carta nel menu corrisponda al tipo di carta utilizzato. (Consultare la sezione Stampa nella Guida software dell'utente su CD-ROM e <i>Tipo carta</i> a pagina 18.)
	Controllare che le cartucce di inchiostro non siano scadute. I seguenti fattori potrebbero causare l'ostruzione dell'inchiostro: <ul style="list-style-type: none"> ■ La data di scadenza riportata sulla confezione della cartuccia è trascorsa. (Il periodo di conservazione è di due anni se le cartucce sono conservate nella confezione originale.) ■ La cartuccia di inchiostro è rimasta nell'apparecchio per più di sei mesi. ■ È possibile che la cartuccia di inchiostro non sia stata conservata correttamente prima dell'uso.
	Provare a usare i tipi di carta consigliati. (Consultare <i>Carta utilizzabile e altri supporti</i> a pagina 8.)
	L'ambiente consigliato per l'apparecchio è compreso tra 20° C e 33° C.
Sul testo o sulle immagini compaiono righe bianche orizzontali.	Eseguire la pulizia delle testine di stampa. (Consultare <i>Pulizia delle testine di stampa</i> a pagina 97.)
	Provare a usare i tipi di carta consigliati. (Consultare <i>Carta utilizzabile e altri supporti</i> a pagina 8.)

Stampa (Continua)

Problema	Suggerimenti
L'apparecchio stampa pagine bianche.	Eeguire la pulizia delle testine di stampa. (Consultare <i>Pulizia delle testine di stampa</i> a pagina 97.)
I caratteri e le righe sono sovrapposti.	Verificare l'allineamento di stampa. (Consultare <i>Verifica dell'allineamento di stampa</i> a pagina 99.)
Il testo o le immagini sono inclinati.	Accertarsi che la carta sia caricata correttamente nel vassoio e che la guida laterale carta sia regolata esattamente. (Consultare <i>Caricamento di carta e altri supporti</i> a pagina 12.)
	Accertarsi che l'impostazione Coperchio carta inceppata sia corretta.
La pagina stampata presenta chiazze e sbavature nella parte centrale superiore.	Accertarsi che la carta non sia troppo spessa o arricciata. (Consultare <i>Carta utilizzabile e altri supporti</i> a pagina 8.)
La stampa appare sporca o l'inchiostro sembra colare.	Verificare che la carta usata sia di un tipo consigliato. (Consultare <i>Carta utilizzabile e altri supporti</i> a pagina 8.) Attendere che l'inchiostro si asciughi prima di toccare i fogli.
A tergo o a piè di pagina compaiono delle macchie.	Verificare che la piastra della stampante non sia macchiata di inchiostro. (Consultare <i>Pulizia della piastra della stampante dell'apparecchio</i> a pagina 96.)
	Accertarsi di utilizzare il supporto ribaltabile carta. (Consultare <i>Caricamento di carta e altri supporti</i> a pagina 12.)
L'apparecchio stampa linee spesse sulla pagina.	Selezionare Ordine inverso nella scheda Di base del driver di stampa.
Le stampe sono spiegazzate.	Nella scheda Di base del driver di stampa, fare clic su Impostazioni e deselezionare Stampa bidirezionale .
Impossibile eseguire la stampa 2 in 1 o 4 in 1.	Verificare che le impostazioni del formato carta nell'applicazione corrispondano a quelle del driver di stampa.
La velocità di stampa è troppo bassa.	Provare a modificare le impostazioni del driver di stampa. La risoluzione massima necessita di tempi di elaborazione, invio e stampa di dati più lunghi. Provare le altre impostazioni relative alla qualità nella scheda Di base del driver di stampa. Inoltre, fare clic su Impostazioni e verificare che l'opzione Miglioramento colore sia deselezionata.
	Impostare la funzione Senza bordi su No. La stampa senza bordi è più lenta della stampa normale. (Consultare <i>Stampa per Windows®</i> o <i>Stampa e Invio di fax per Macintosh®</i> nella Guida software dell'utente su CD-ROM.)
L'opzione Miglioramento colore non funziona correttamente.	Se i dati dell'immagine non dispongono dell'opzione di colori completi (ad esempio 256 colori) nell'applicazione, l'opzione Miglioramento colore non funziona. Occorre usare l'impostazione del colore almeno a 24 bit per poter utilizzare la funzione Miglioramento colore.
L'apparecchio alimenta più pagine.	Verificare che la carta sia caricata correttamente nel vassoio. (Consultare <i>Caricamento di carta e altri supporti</i> a pagina 12.)
	Verificare che non siano caricati più di due tipi di carta alla volta nel vassoio.
Le pagine stampate non sono sovrapposte in modo preciso.	Accertarsi di utilizzare il supporto ribaltabile carta. (Consultare <i>Caricamento di carta e altri supporti</i> a pagina 12.)
Le pagine stampate vengono reinserite causando l'inceppamento della carta.	Accertarsi di estrarre il supporto carta finché non scatta e di aprire il supporto ribaltabile carta.
Impossibile eseguire la stampa da Paint Brush.	Provare a impostare il display su 256 colori.

Stampa (Continua)

Problema	Suggerimenti
Impossibile eseguire la stampa da Adobe Illustrator.	Provare a ridurre la risoluzione di stampa. (Consultare <i>Stampa</i> per Windows® o <i>Stampa e Invio di fax</i> per Macintosh® nella Guida software dell'utente su CD-ROM.)
L'apparecchio non stampa pagine intere di un documento. Memoria esaurita appare sul display.	Ridurre la risoluzione di stampa. (Consultare <i>Stampa</i> per Windows® o <i>Stampa e Invio di fax</i> per Macintosh® nella Guida software dell'utente su CD-ROM.) Ridurre la complessità del documento e provare nuovamente. Ridurre la qualità grafica o il numero delle dimensioni dei caratteri nel software applicativo.

Stampa dei fax in arrivo

Problema	Suggerimenti
Stampa sovrapposta e strisce bianche orizzontali; frasi mancanti nei margini superiore e inferiore.	Il problema probabilmente è dovuto a un collegamento non corretto, con elettricità statica o interferenze sulla linea telefonica. Chiedere al chiamante di inviare nuovamente il fax.
Linee nere verticali sui fax ricevuti.	È possibile che lo scanner dell'apparecchio che ha inviato il fax sia sporco. Chiedere al mittente del fax di eseguire una copia per vedere se il problema riguarda il suo apparecchio. Provare a farsi inviare un fax da un altro apparecchio.
L'apparecchio stampa tutti i fax in arrivo soltanto in bianco e nero, anche se originariamente erano a colori.	Sostituire le cartucce degli inchiostri a colori che sono esaurite o quasi esaurite e chiedere al mittente di inviare nuovamente il fax a colori. (Consultare <i>Sostituzione delle cartucce di inchiostro</i> a pagina 92.)
I margini sinistro e destro risultano tagliati o una pagina singola è stampata su due pagine.	Attivare la funzione di riduzione automatica. (Consultare <i>Stampa ridotta di un fax in arrivo</i> a pagina 33.)

Linea telefonica o collegamenti

Problema	Suggerimenti
La composizione del numero telefonico non funziona. (Nessun segnale di linea libera)	Verificare che l'apparecchio sia collegato e acceso.
	Controllare il collegamento del cavo telefonico.
	Modificare l'impostazione Toni/impulsi. (Consultare la <i>Guida di installazione rapida</i> .)
	Sollevarlo il ricevitore del telefono esterno (o, se disponibile, il ricevitore senza fili o il ricevitore dell'apparecchio), quindi comporre il numero per inviare un fax manuale. Attendere il segnale di ricezione fax prima di premere Inizio Mono o Inizio Colore .
L'apparecchio non risponde alla chiamata.	Controllare che l'apparecchio si trovi nella modalità di ricezione corretta secondo l'impostazione effettuata. (Consultare <i>Modalità Ricezione</i> a pagina 30.) Controllare che sia presente il segnale di linea. Se possibile, chiamare l'apparecchio per verificare se risponde. Se non si ottiene risposta, controllare il collegamento del cavo telefonico. Se l'apparecchio non squilla, rivolgersi alla società telefonica per richiedere una verifica della linea.

Ricezione di fax

Problema	Suggerimenti
Non è possibile ricevere un fax.	Controllare che l'apparecchio si trovi nella modalità di ricezione corretta secondo l'impostazione effettuata. (Consultare <i>Modalità Ricezione</i> a pagina 30.)
	Se si verificano frequenti interferenze sulla linea telefonica, provare a impostare la Compatibilità su Base . (Consultare <i>Interferenza sulla linea telefonica</i> a pagina 92.)
	Se si collega l'apparecchio a PBX o ISDN, impostare il tipo di linea telefonica in base al telefono di cui si dispone. (Consultare <i>Impostazione del tipo di linea telefonica</i> a pagina 36.)

Invio di fax

Problema	Suggerimenti
Non è possibile inviare un fax.	Accertarsi che il tasto Fax  sia acceso. (Consultare <i>Accesso alla modalità Fax</i> a pagina 24.)
	Chiedere al destinatario di verificare che l'apparecchio ricevente contenga carta.
	Stampare il Rapporto di verifica della trasmissione e verificare se vi sono errori. (Consultare <i>Rapporti</i> a pagina 46.)
Sul Rapporto di verifica della trasmissione è indicato "Result:NG" o "Result:ERROR".	Si tratta probabilmente di disturbi temporanei o energia statica sulla linea. Riprovare a inviare il fax. Se dopo avere inviato un messaggio PC-FAX il Rapporto di verifica della trasmissione indica 'Result:ERROR', significa che l'apparecchio potrebbe avere esaurito la memoria. Se il problema persiste, contattare la società telefonica per fare verificare la linea.
	Se si verificano frequenti errori di trasmissione con possibili interferenze sulla linea telefonica, provare a impostare la Compatibilità su Base . (Consultare <i>Interferenza sulla linea telefonica</i> a pagina 92.)
	Se si collega l'apparecchio a PBX o ISDN, impostare il tipo di linea telefonica in base al telefono di cui si dispone.
La trasmissione fax è di qualità scadente.	Provare a impostare la risoluzione su Fine o S. Fine . Produrre una copia per controllare il funzionamento dello scanner dell'apparecchio. Se la copia è di qualità scadente, pulire lo scanner. (Consultare <i>Pulizia dello scanner</i> a pagina 95.)
Righe verticali nere sui fax inviati. (solo per il modello MFC-260C)	Se la copia presenta lo stesso problema, pulire lo scanner. (Consultare <i>Pulizia dello scanner</i> a pagina 95.)

Gestione delle chiamate in arrivo

Problema	Suggerimenti
L'apparecchio interpreta la voce come un segnale CNG.	Se l'apparecchio è impostato su Si per Rilevazione fax, è più sensibile ai suoni. L'apparecchio potrebbe erroneamente interpretare certe voci o musiche sulla linea come un apparecchio fax che chiama e rispondervi con segnali di ricezione fax. Disattivare l'apparecchio premendo Stop/Uscita . Provare a risolvere il problema disattivando la funzione di Rilevazione fax. (Consultare <i>Rilevazione fax</i> a pagina 33.)
Trasferimento di una chiamata fax all'apparecchio.	Se si risponde dall'apparecchio, premere Inizio Mono e agganciare subito. Se si risponde da un telefono esterno o da un telefono in derivazione, immettere il Codice di attivazione remota (l'impostazione predefinita è *51). Attendere che l'apparecchio risponda alla chiamata e riagganciare.

Gestione delle chiamate in arrivo (Continua)

Problema	Suggerimenti
Funzioni personalizzate su una linea singola.	<p>Se su un'unica linea telefonica, in comune con l'apparecchio, si hanno le funzioni Avviso di chiamata, Avviso di chiamata/Identificativo, un sistema di allarme o qualsiasi altra funzione personalizzata, potrebbero esservi problemi nell'invio o nella ricezione dei fax.</p> <p>Ad esempio: se si abilita l'Avviso di chiamata o qualsiasi altra funzione personalizzata e il segnale arriva all'apparecchio durante l'invio o la ricezione di un fax, tale segnale può interrompere o alterare temporaneamente il fax. La funzione ECM di Brother dovrebbe aiutare a risolvere questo problema. Questa situazione è correlata al sistema degli impianti telefonici ed è comune a tutti i dispositivi che inviano e ricevono informazioni su una linea singola condivisa utilizzando funzioni personalizzate. Se per esigenze professionali è molto importante evitare anche una minima interruzione, si raccomanda di disporre di una linea telefonica separata senza funzioni personalizzate.</p>

Problemi di impostazione dei menu

Problema	Suggerimenti
L'apparecchio emette un segnale acustico quando si tenta di accedere al menu Impostazioni di ricezione.	<p>Se il tasto Fax  non è acceso, premerlo per attivare la modalità Fax. Il menu Impostazioni di ricezione è disponibile solo quando l'apparecchio è in modalità Fax.</p>

Problemi di copia

Problema	Suggerimenti
Non è possibile eseguire una copia.	Accertarsi che il tasto Copia  sia acceso. (Consultare <i>Accesso alla modalità Copia</i> a pagina 48.)
Sulle copie appaiono strisce verticali.	Se vi sono strisce verticali sulle copie, pulire lo scanner. (Consultare <i>Pulizia dello scanner</i> a pagina 95.)
Si ottengono risultati di copia scadenti quando si utilizza l'ADF (solo per il modello MFC-260C).	Cercare di utilizzare il piano dello scanner. (Consultare <i>Utilizzo del piano dello scanner</i> a pagina 7.)
Sulle copie appare una striscia nera verticale (solo per il modello MFC-260C).	Solitamente le strisce nere verticali sulle copie sono dovute a sporcizia o a liquido correttivo sulla striscia di vetro. Pulire la striscia di vetro. (Consultare <i>Pulizia dello scanner</i> a pagina 95.)

Problemi di scansione

Problema	Suggerimenti
Quando si avvia la scansione, appaiono errori TWAIN/WIA.	Controllare che il driver TWAIN/WIA Brother sia selezionato come sorgente primaria. In PaperPort™ 11SE con OCR, fare clic su File, Digitalizza o ottieni foto e fare clic su Seleziona per selezionare il driver TWAIN/WIA Brother.
Risultati di scansione scadenti quando si utilizza l'ADF (solo per il modello MFC-260C)	Cercare di utilizzare il piano dello scanner. (Consultare <i>Utilizzo del piano dello scanner</i> a pagina 7.)

Problemi di software

Problema	Suggerimenti
Non è possibile installare il software o eseguire la stampa.	Eseguire il programma Ripristina MFL-Pro Suite su CD-ROM. Questo programma ripara e reinstalla il software.
Dispositivo occupato.	Verificare che sul display dell'apparecchio non siano visualizzati messaggi di errore.
Non è possibile stampare immagini da FaceFilter Studio.	<p>Per utilizzare FaceFilter Studio, occorre installare l'applicazione FaceFilter Studio dal CD-ROM fornito con l'apparecchio. Per installare FaceFilter Studio consultare la <i>Guida di installazione rapida</i>.</p> <p>Inoltre, prima di installare FaceFilter Studio per la prima volta, accertarsi che l'apparecchio Brother sia acceso e collegato al computer. Questo consentirà l'accesso alle funzioni di FaceFilter Studio.</p>

Problemi di PhotoCapture Center™

Problema	Suggerimenti
Il disco rimovibile non funziona correttamente.	<ol style="list-style-type: none">1 È stato installato l'aggiornamento di Windows® 2000? Se non è stato installato, osservare la procedura seguente:<ol style="list-style-type: none">1) Scollegare il cavo USB.2) Per installare l'aggiornamento a Windows® 2000, attenersi a uno dei metodi indicati di seguito.<ul style="list-style-type: none">■ Installare MFL-Pro Suite dal CD-ROM. (Consultare la <i>Guida di installazione rapida</i>.)■ Scaricare il service pack aggiornato dal sito Web Microsoft.3) Una volta riavviato il PC, attendere circa 1 minuto e collegare il cavo USB.2 Estrarre la scheda di memoria o l'unità di memoria Flash USB e inserirla nuovamente.3 Se si è selezionato Estrai da Windows®, estrarre la scheda di memoria o l'unità di memoria Flash USB prima di continuare.4 Se appare un messaggio di errore quando si cerca di estrarre la scheda di memoria o l'unità di memoria Flash USB, significa che l'apparecchio sta utilizzando la scheda. Attendere un po', quindi riprovare.5 Se nessuna di queste soluzioni funziona, spegnere il PC e l'apparecchio, quindi riaccenderli. (Per spegnere l'apparecchio è necessario scollegare il cavo di alimentazione.)
Non è possibile accedere al disco rimovibile dall'icona sul desktop.	Verificare che la scheda di memoria o l'unità di memoria Flash USB sia stata inserita correttamente.

Messaggi di errore

Come ogni altro apparecchio da ufficio che si avvale di una tecnologia avanzata, questo prodotto potrebbe a volte presentare problemi di funzionamento. In tal caso, l'apparecchio individua l'errore e visualizza un messaggio di errore sul display. Di seguito sono riportati i messaggi di errore più comuni.

È possibile risolvere da soli la maggior parte dei problemi. Se si rende necessario un ulteriore aiuto, il Brother Solutions Center fornisce le FAQ (domande più frequenti) e i consigli per la risoluzione dei problemi.

Visitare il sito Web all'indirizzo <http://solutions.brother.com>.

Messaggio di errore	Causa	Azione correttiva
Contr.dim.carta	La carta non è del formato corretto.	Caricare la carta del formato corretto (Letter, Legal o A4), quindi premere Inizio Mono o Inizio Colore .
Controlla carta	L'apparecchio ha esaurito la carta o la carta non è caricata correttamente nel vassoio.	Effettuare una delle seguenti operazioni: <ul style="list-style-type: none"> ■ Aggiungere la carta nel vassoio, quindi premere Inizio Mono o Inizio Colore. ■ Rimuovere la carta e caricarla nuovamente, quindi premere Inizio Mono o Inizio Colore.
	La carta è inceppata nell'apparecchio.	Consultare <i>Inceppamento stampante o inceppamento carta</i> a pagina 89.
Controlla doc	Il documento non era stato inserito in modo appropriato o il documento per la scansione con l'alimentatore ADF era troppo lungo.	Consultare <i>Utilizzo dell'alimentatore ADF (solo per il modello MFC-260C)</i> a pagina 6. Consultare <i>Inceppamento carta (solo per il modello MFC-260C)</i> a pagina 89.
Coperch. aperto	Il coperchio dello scanner non è chiuso correttamente.	Sollevarlo il coperchio dello scanner, quindi richiuderlo.
	Il coperchio della cartuccia di inchiostro non è stato completamente chiuso	Chiudere completamente il coperchio della cartuccia di inchiostro fino allo scatto.
Dati rimasti	I dati di stampa rimangono nella memoria dell'apparecchio.	Ricominciare a stampare dal computer.
	I dati di stampa rimangono nella memoria dell'apparecchio. Il cavo USB era scollegato mentre il computer inviava i dati all'apparecchio.	Premere Stop/Uscita . L'apparecchio annulla l'operazione e cancella i dati dalla memoria. Provare a eseguire una nuova stampa.
Disp. inutilizz.	Un dispositivo rotto è stato collegato all'interfaccia diretta USB.	Scollegare il dispositivo dall'interfaccia diretta USB, quindi premere Risparmio energetico per spegnere e accendere nuovamente l'apparecchio.
Errore comunic	Errore di comunicazione dovuto a problemi sulla linea telefonica.	Riprovare a inviare il fax o a collegare l'apparecchio a un'altra linea telefonica. Se il problema persiste, contattare la società telefonica per far controllare la linea telefonica.
Errore media	La scheda di memoria è danneggiata o formattata in modo non corretto oppure presenta un problema.	Inserire nuovamente la scheda di memoria per assicurarsi che sia nella posizione corretta. Se l'errore persiste, controllare l'unità del supporto (slot) dell'apparecchio inserendo un'altra scheda di memoria funzionante.

Messaggio di errore	Causa	Azione correttiva
Hub inutiliz.	Un hub o un'unità di memoria Flash USB con hub sono stati collegati all'interfaccia diretta USB.	Un hub o un'unità di memoria Flash USB non sono supportati. Scollegare il dispositivo dall'interfaccia diretta USB.
Impos. Iniz. XX	L'apparecchio presenta un problema meccanico. —○— È entrato un corpo estraneo, come un fermaglio o della carta strappata, nell'apparecchio.	Aprire il coperchio dello scanner ed eliminare qualsiasi corpo estraneo all'interno dell'apparecchio. Se il messaggio di errore persiste, consultare <i>Trasferimento dei fax o del rapporto di registro fax</i> a pagina 88 prima di scollegare l'apparecchio in modo da non perdere messaggi importanti. Quindi, scollegare l'apparecchio dall'alimentazione per diversi minuti e ricollegarlo.
Impos. pul. XX	L'apparecchio presenta un problema meccanico. —○— È entrato un corpo estraneo, come un fermaglio o della carta strappata, nell'apparecchio.	Aprire il coperchio dello scanner ed eliminare qualsiasi corpo estraneo all'interno dell'apparecchio. Se il messaggio di errore persiste, consultare <i>Trasferimento dei fax o del rapporto di registro fax</i> a pagina 88 prima di scollegare l'apparecchio in modo da non perdere messaggi importanti. Quindi, scollegare l'apparecchio dall'alimentazione per diversi minuti e ricollegarlo.
Impos. Scan. XX	L'apparecchio presenta un problema meccanico. —○— È entrato un corpo estraneo, come un fermaglio o della carta strappata, nell'apparecchio.	Aprire il coperchio dello scanner ed eliminare qualsiasi corpo estraneo all'interno dell'apparecchio. Se il messaggio di errore persiste, consultare <i>Trasferimento dei fax o del rapporto di registro fax</i> a pagina 88 prima di scollegare l'apparecchio in modo da non perdere messaggi importanti. Quindi, scollegare l'apparecchio dall'alimentazione per diversi minuti e ricollegarlo.
Impos. stamp. XX	L'apparecchio presenta un problema meccanico. —○— È entrato un corpo estraneo, come un fermaglio o della carta strappata, nell'apparecchio.	Aprire il coperchio dello scanner ed eliminare qualsiasi corpo estraneo all'interno dell'apparecchio. Se il messaggio di errore persiste, consultare <i>Trasferimento dei fax o del rapporto di registro fax</i> a pagina 88 prima di scollegare l'apparecchio in modo da non perdere messaggi importanti. Quindi, scollegare l'apparecchio dall'alimentazione per diversi minuti e ricollegarlo.
Inceppam. carta	La carta è inceppata nell'apparecchio.	Rimuovere il Coperchio carta inceppata (sul retro dell'apparecchio) ed estrarre la carta inceppata. Consultare <i>Inceppamento stampante o inceppamento carta</i> a pagina 89.
Memoria esaurita	La memoria dell'apparecchio è piena.	Invio di fax o operazione di copia in corso Premere Stop/Uscita e attendere finché le altre operazioni in corso sono terminate, quindi provare di nuovo. Operazione di stampa in corso Ridurre la risoluzione di stampa. (Per ulteriori informazioni, consultare <i>Stampa per Windows®</i> o <i>Stampa e Invio di fax per Macintosh®</i> nella Guida software dell'utente su CD-ROM.)

Messaggio di errore	Causa	Azione correttiva
N. ID chiamante	Non esiste uno storico delle chiamate in arrivo. Non sono state ricevute chiamate, non è stata attivata la funzione Identificativo sull'apparecchio o non è stato richiesto il servizio di identificativo chiamante offerto dalla società telefonica.	Se si desidera usare la funzione Identificativo, rivolgersi alla società telefonica. (Consultare <i>Identificativo</i> a pagina 37.)
Nero esaurito Giallo esaurito Ciano esaurito Magenta esaurito	La cartuccia di inchiostro indicata è vuota. L'apparecchio interrompe tutte le operazioni di stampa. L'apparecchio è disponibile e i fax in bianco e nero saranno salvati in memoria. Se un apparecchio trasmittente deve inviare un fax a colori, l'apparecchio richiede la trasmissione in bianco e nero durante la procedura di "handshake". Se l'apparecchio trasmittente è in grado di eseguire la conversione, il fax a colori sarà memorizzato come fax in bianco e nero.	Sostituire le cartucce di inchiostro vuote. (Consultare <i>Sostituzione delle cartucce di inchiostro</i> a pagina 92.)
Nero in esaur Giallo in esaur Ciano in esaur Magenta in esaur	La cartuccia di inchiostro indicata è quasi esaurita. Se un apparecchio trasmittente deve inviare un fax a colori, l'apparecchio richiede la trasmissione in bianco e nero durante la procedura di "handshake". Se l'apparecchio trasmittente è in grado di eseguire la conversione, il fax a colori sarà memorizzato come fax in bianco e nero.	Ordinare una nuova cartuccia di inchiostro.
Ness. Cartuccia	Una cartuccia di inchiostro non è installata correttamente.	Estrarre la cartuccia di inchiostro e ricollocarla in modo corretto. (Consultare <i>Sostituzione delle cartucce di inchiostro</i> a pagina 92.)
No File	La scheda di memoria o l'unità di memoria Flash USB presente nell'unità del supporto non contiene alcun file .JPG.	Reinserire la scheda di memoria o l'unità di memoria Flash USB corretta nell'apposita fessura.
No risposta/occ	Il numero chiamato non risponde o la linea risulta occupata.	Verificare il numero e riprovare.
Non utilizzato	Si è cercato di usare un numero di Chiamata veloce non programmato.	Impostare il numero di Chiamata veloce. (Consultare <i>Memorizzazione dei numeri di Chiamata veloce</i> a pagina 42.)
Perif. inutiliz. Scollegare la periferica USB.	Una periferica USB o un'unità di memoria Flash USB non supportata è stata collegata all'interfaccia diretta USB. (Per ulteriori informazioni visitare il sito Web http://solutions.brother.com .)	Scollegare il dispositivo dall'interfaccia diretta USB.
Scollegamento	Il chiamante o l'apparecchio del chiamante ha interrotto la chiamata.	Provare nuovamente a inviare o a ricevere.

Messaggio di errore	Causa	Azione correttiva
Temp. bassa	Le testine di stampa sono troppo fredde.	Attendere che l'apparecchio si riscaldi.
Temperatura alta	Le testine di stampa si sono surriscaldate.	Attendere che l'apparecchio si raffreddi.

Trasferimento dei fax o del rapporto di registro fax

Se sul display è visualizzato:

Impos. pul. XX
 Impos. Iniz. XX
 Impos. stamp. XX
 Impos. Scan. XX

si consiglia di trasferire i fax a un altro apparecchio. (Consultare *Trasferimento dei fax a un altro apparecchio* a pagina 88.)

È possibile inoltre trasferire il Rapporto registro fax per verificare se ci sono fax da trasferire. (Consultare *Trasferimento dei fax a un altro apparecchio* a pagina 88.)



Nota

Se il display dell'apparecchio visualizza un messaggio di errore, una volta trasferiti i fax, scollegare l'apparecchio dall'alimentazione per diversi minuti, quindi ricollegarlo.

Trasferimento dei fax a un altro apparecchio

Se non è stato impostato il numero identificativo, non è possibile attivare la modalità di trasferimento fax. (Consultare la sezione *Impostazione dell'identificativo* nella Guida di installazione rapida.)

- 1 Premere **Menu, 9, 0, 1**.
- 2 Effettuare una delle seguenti operazioni:
 - Se sul display è visualizzato *Non ci sono dati, non vi sono fax* nella memoria dell'apparecchio. Premere **Stop/Uscita**.
 - Se sul display è visualizzato *Inserire N. Fax*, immettere il numero di fax al quale verranno inoltrati i fax.
- 3 Premere **Inizio Mono**.

Trasferimento del Rapporto registro fax a un altro apparecchio

Se non è stato impostato il numero identificativo, non è possibile attivare la modalità di trasferimento fax. (Consultare la sezione *Impostazione dell'identificativo* nella Guida di installazione rapida.)

- 1 Premere **Menu 9, 0, 2**.
- 2 Immettere il numero di fax al quale verrà inoltrato il Rapporto registro fax.
- 3 Premere **Inizio Mono**.

Inceppamento carta (solo per il modello MFC-260C)

I documenti si possono inceppare nell'alimentatore automatico se non sono inseriti o caricati correttamente, oppure se sono troppo lunghi. Procedere nel modo seguente per eliminare l'inceppamento della carta.

Documento inceppato nella parte superiore dell'alimentatore automatico

- 1 Rimuovere prima la carta non inceppata dall'alimentatore automatico.
- 2 Aprire il coperchio dell'alimentatore ADF.
- 3 Tirare il documento inceppato verso l'alto e verso sinistra.

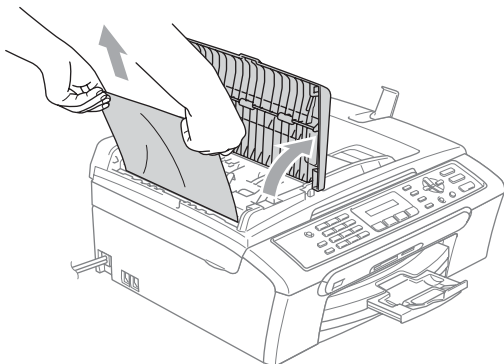

- 4 Chiudere il coperchio dell'alimentatore ADF.
- 5 Premere **Stop/Uscita**.



Nota

Per evitare inceppamenti futuri, chiudere correttamente il coperchio dell'alimentatore ADF spingendolo delicatamente nella parte centrale.

Documento inceppato all'interno dell'alimentatore automatico

- 1 Rimuovere prima la carta non inceppata dall'alimentatore automatico.
- 2 Sollevare il coperchio documenti.
- 3 Tirare il documento inceppato verso sinistra.

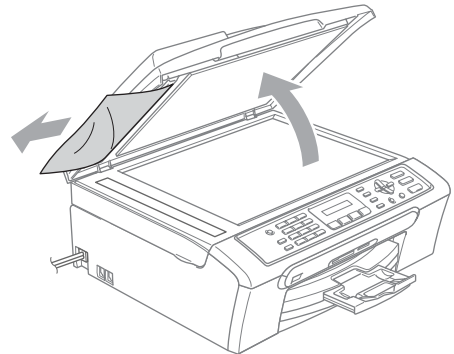

- 4 Chiudere il coperchio documenti.
- 5 Premere **Stop/Uscita**.

Inceppamento stampante o inceppamento carta

Rimuovere la carta inceppata come indicato in base al punto di inceppamento nell'apparecchio. Aprire e chiudere il coperchio dello scanner per eliminare l'errore.

- 1 Estrarre il vassoio carta (1) dall'apparecchio.

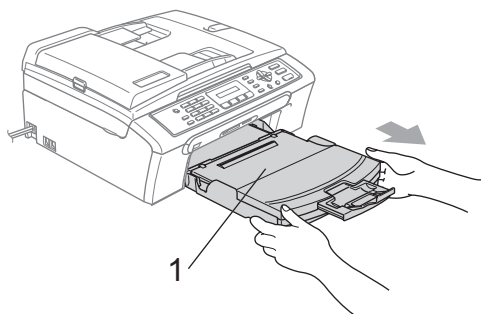

- 2 Rimuovere la carta inceppata (1) e premere **Stop/Uscita**.

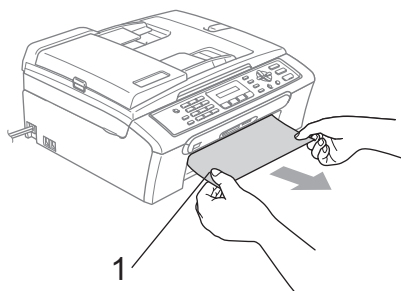

- Se non è possibile rimuovere la carta inceppata dal lato anteriore o il messaggio di errore viene ancora visualizzato sul display dopo avere eliminato la carta inceppata, passare al punto successivo.

- 3 Rimuovere il Coperchio carta inceppata (1). Estrarre la carta inceppata dall'apparecchio.

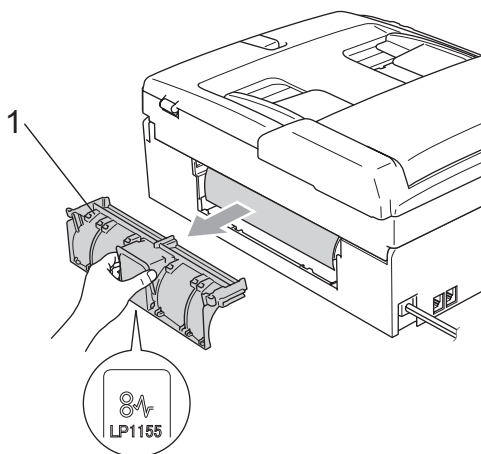

! ATTENZIONE

Non posizionare il coperchio carta inceppata rivolto verso il basso, nel modo indicato in figura. Il coperchio potrebbe subire danni e causare l'inceppamento della carta.

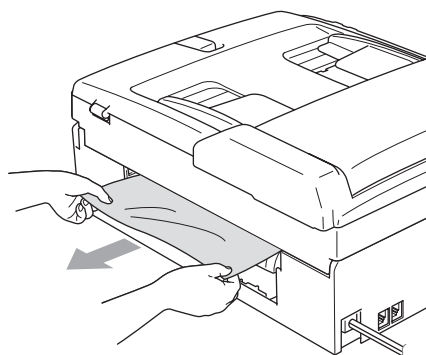
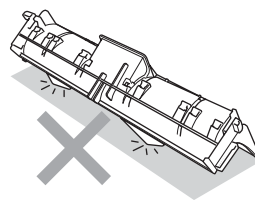

- 4 Ricollocare il Coperchio carta inceppata. Accertarsi che il coperchio sia posizionato correttamente.

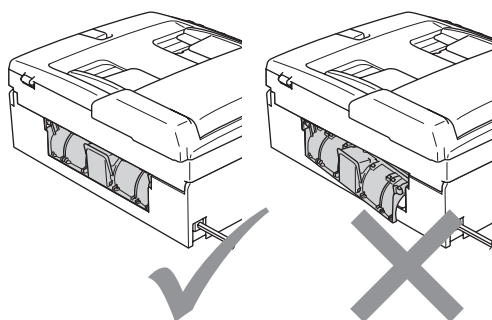

- 5** Sollevare il coperchio dello scanner (1) dal lato anteriore dell'apparecchio finché non scatta nella posizione di apertura. Verificare che non vi sia rimasta carta inceppata all'interno dell'apparecchio. Controllare entrambe le estremità del carrello di stampa.

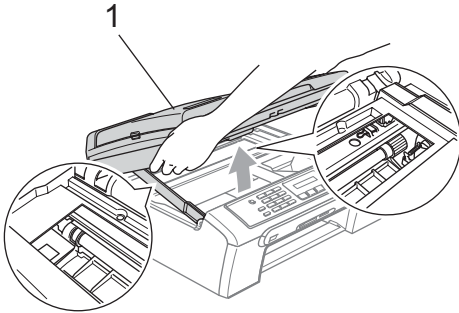

- Nota**
Se la carta è inceppata sotto le testine di stampa, scollegare l'apparecchio dall'alimentazione, quindi spostare le testine di stampa per estrarre la carta.

- 6** Sollevare il coperchio dello scanner per togliere il blocco (1). Spingere delicatamente il supporto del coperchio dello scanner (2) e chiudere il coperchio (3).

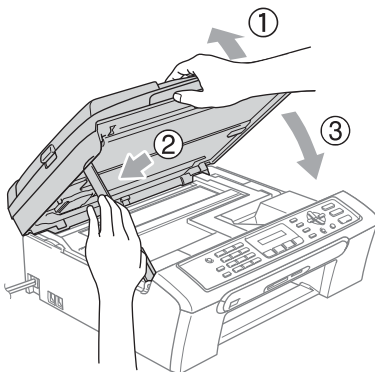

- 7** Inserire correttamente il vassoio carta nell'apparecchio. Tenendo in posizione il vassoio carta, estrarre il supporto carta fino a farlo scattare e aprire il supporto ribaltabile carta.

- Nota**
Accertarsi di estrarre il supporto carta fino a farlo scattare in posizione.

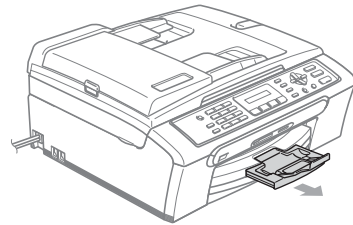

Rilevazione linea libera

Quando si invia un fax automaticamente, l'apparecchio è preimpostato per attendere un certo periodo di tempo prima di iniziare a comporre il numero. Se si sostituisce l'impostazione di Linea libera con Rilevazione, l'apparecchio compone il numero non appena rileva il segnale di linea libera. Questa impostazione può fare risparmiare un po' di tempo quando si invia un fax a tanti numeri diversi. Se dopo la modifica dell'impostazione si verificano problemi di composizione, ripristinare l'impostazione predefinita No rilevazione.

- 1** Premere **Menu, 0, 5**.
- 2** Premere **▲** o **▼** per selezionare Rilevazione o No rilevazione. Premere **OK**.
- 3** Premere **Stop/Uscita**.

Interferenza sulla linea telefonica

Se si hanno problemi nell'invio o nella ricezione di un fax a causa di possibili interferenze sulla linea telefonica, si consiglia di regolare l'equalizzazione affinché sia compatibile per ridurre la velocità del modem per le operazioni fax.

- 1 Premere **Menu, 2, 0, 2**.
- 2 Premere **▲** o **▼** per selezionare **Normale** (o **Base**).
 - **Base** riduce la velocità del modem a 9600 bps. A meno che i problemi di interferenza siano persistenti sulla linea telefonica, è preferibile utilizzarla solo quando è necessario.
 - **Normale** imposta la velocità del modem su 14400 bps. (Impostazione predefinita)

Premere **OK**.

- 3 Premere **Stop/Uscita**.



Nota

Quando si modifica la compatibilità in **Base**, la funzione ECM non è disponibile per l'invio di fax a colori.

Manutenzione ordinaria

Sostituzione delle cartucce di inchiostro

L'apparecchio è dotato di un sensore ottico. Il sensore ottico verifica automaticamente il livello di inchiostro di ciascuna delle 4 cartucce. Quando l'apparecchio rileva che una cartuccia sta per esaurirsi, il display dell'apparecchio visualizza un messaggio di avviso.

Il display informa se l'inchiostro nella cartuccia sta per esaurirsi o se la cartuccia deve essere sostituita. Seguire le istruzioni sul display per sostituire le cartucce di inchiostro nell'ordine corretto.

Sebbene l'apparecchio informi che la cartuccia di inchiostro è esaurita, rimane sempre una piccola quantità di inchiostro all'interno di essa. È necessario che vi sia dell'inchiostro nella cartuccia per evitare che l'aria si secchi e che il gruppo delle testine di stampa venga danneggiato.

- 1 Aprire il coperchio cartuccia. Se una o più cartucce sono esaurite, ad esempio quella del nero, il display visualizza **Nero esaurito e Sostituire ink**.

- 2 Spingere la leva di blocco ed estrarre la cartuccia di inchiostro del colore indicato sul display.

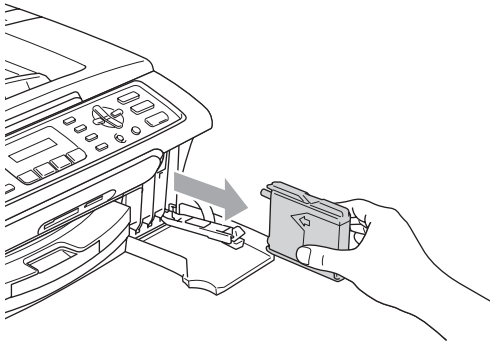
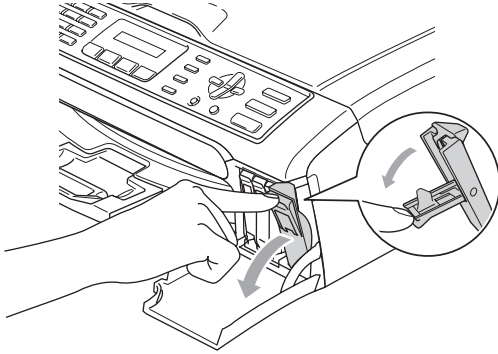

- 3 Aprire la busta contenente la nuova cartuccia di inchiostro del colore corrispondente a quello visualizzato sul display ed estrarre la cartuccia.

- 4 Rimuovere il coperchio di protezione giallo (1).

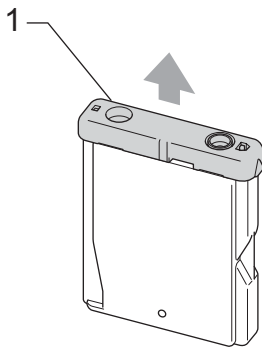

⊘ Installazione errata

NON toccare la zona indicata nella figura seguente.

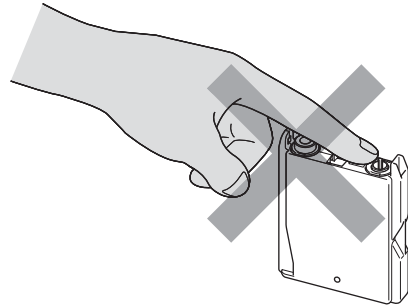

📄 Nota

Se il coperchio di protezione giallo si stacca quando si apre l'involucro, la cartuccia non verrà danneggiata.

- 5 A ogni colore è assegnata una posizione ben precisa. Inserire la cartuccia di inchiostro nella direzione indicata dalla freccia posta sull'etichetta.

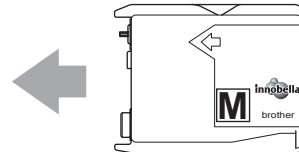

- 6 Sollevare ogni leva di blocco e premerla finché non scatta in posizione, quindi chiudere il coperchio cartuccia.

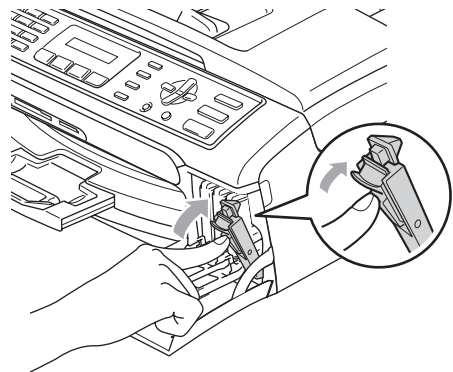

- 7 L'apparecchio reimposta automaticamente il sensore ottico.

Nota

- Se si sostituisce una cartuccia di inchiostro, ad esempio quella del nero, prima che sul display venga visualizzato il messaggio **Nero in esaurimento**, il display chiederà di verificare che la cartuccia sia effettivamente nuova (**Sostituito Nero?**). Per ogni nuova cartuccia installata, premere **1 (Sì)** per reimpostare automaticamente il sensore ottico per quel colore. Se la cartuccia di inchiostro installata non è nuova, accertarsi di premere **2 (No)**.
- Se, dopo avere installato le cartucce di inchiostro, sul display viene visualizzato **Ness. Cartuccia**, controllare che le cartucce siano installate correttamente.



AVVERTENZA

Se l'inchiostro dovesse venire a contatto con gli occhi, lavarli immediatamente con acqua e, se necessario, chiamare un medico.



ATTENZIONE

NON rimuovere le cartucce di inchiostro se non si devono sostituire. Rimuovendole è possibile che si riduca la quantità di inchiostro e l'apparecchio non sarà più in grado di calcolare la quantità di inchiostro rimasta nella cartuccia.

NON toccare gli alloggiamenti per l'inserimento delle cartucce. In caso contrario, è possibile macchiarsi di inchiostro.

In caso di macchie di inchiostro sulla pelle o sugli indumenti, lavare immediatamente con sapone o detergente.

Se si mischiano i colori installando una cartuccia di inchiostro nella posizione errata, pulire la testina di stampa varie volte dopo avere installato la cartuccia nella posizione corretta.

Una volta aperta, installare la cartuccia di inchiostro nell'apparecchio e usarla entro sei mesi dall'installazione. Usare le cartucce non ancora aperte entro la data di scadenza indicata sull'involucro.

NON smontare o manomettere la cartuccia di inchiostro per evitare fuoriuscite di inchiostro.

Gli apparecchi multifunzione Brother sono studiati per funzionare con inchiostri di una particolare specifica e per fornire prestazioni ottimali quando utilizzati con cartucce di inchiostro Brother originali. Brother non può garantire tali prestazioni ottimali se vengono utilizzati inchiostri o cartucce di inchiostro di diversa specifica. Per questo motivo, Brother consiglia di non utilizzare per questo apparecchio cartucce diverse dalle originali Brother e di non rigenerare le cartucce vecchie con inchiostro proveniente da altre fonti. Nel caso in cui le testine di stampa o altre parti dell'apparecchio risultassero danneggiate dall'uso di prodotti incompatibili con questo apparecchio, qualsiasi riparazione necessaria non sarà coperta dalla garanzia.

Pulizia della parte esterna dell'apparecchio

! ATTENZIONE

Utilizzare detergenti neutri. La pulizia con liquidi volatili, come ad esempio solvente o benzina, danneggerà la superficie esterna dell'apparecchio.

NON utilizzare prodotti detergenti contenenti ammoniaca.

NON utilizzare alcol isopropilico per pulire il pannello dei comandi. Potrebbe provocare la rottura del pannello.

Pulire la parte esterna dell'apparecchio nel modo seguente:

- 1 Estrarre completamente il vassoio carta (1) dall'apparecchio.

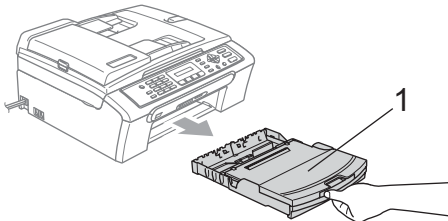

- 2 Utilizzare un panno morbido per rimuovere la polvere dalla parte esterna dell'apparecchio.

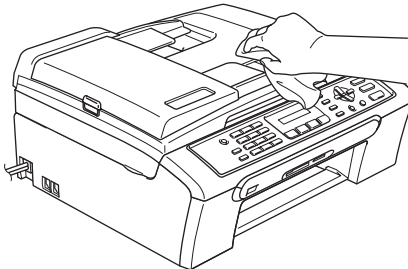

- 3 Sollevare il coperchio vassoio di uscita carta e rimuovere qualsiasi cosa rimasta impigliata all'interno del vassoio.

- 4 Utilizzare un panno morbido per rimuovere la polvere dalle parti interna ed esterna del vassoio carta.

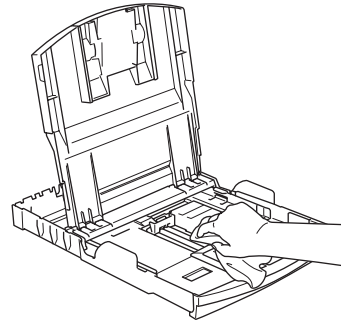

- 5 Chiudere il coperchio del vassoio uscita carta e inserire correttamente il vassoio carta nell'apparecchio.

Pulizia dello scanner

- 1 Sollevare il coperchio documenti (1). Pulire il piano dello scanner (2) e la plastica bianca (3) con un panno morbido privo di sfilacciate, inumidito con un detergente non infiammabile per vetro.

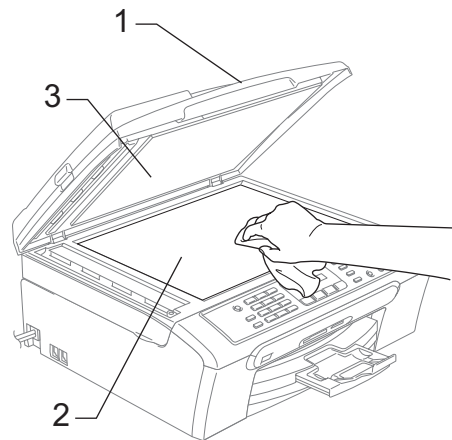

- 2 (solo per il modello MFC-260C) Nell'alimentatore automatico, pulire la pellicola bianca (1) e la striscia di vetro (2) con un panno morbido privo di sfilacciate, inumidito con un detergente non infiammabile per vetro.

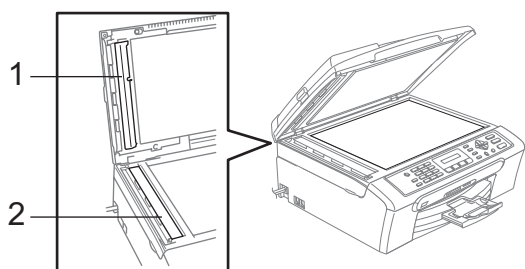

Nota

Oltre a pulire la striscia di vetro con un detergente non infiammabile per vetro, fare scorrere la punta delle dita sulla striscia di vetro per verificare che sia pulita. Se si percepisce la presenza di sporizia o frammenti, pulire di nuovo la striscia di vetro concentrandosi su tale area. Potrebbe essere necessario ripetere la pulizia tre o quattro volte. Per verificare il grado di pulizia, effettuare una copia dopo ogni passaggio.

Pulizia della piastra della stampante dell'apparecchio

AVVERTENZA

Scollegare l'apparecchio dalla presa elettrica prima di procedere alla pulizia della piastra della stampante (1).

- 1 Pulire la piastra della stampante dell'apparecchio (1) e la zona circostante, eliminando qualsiasi fuoriuscita di inchiostro con un panno morbido, asciutto e privo di sfilacciate.

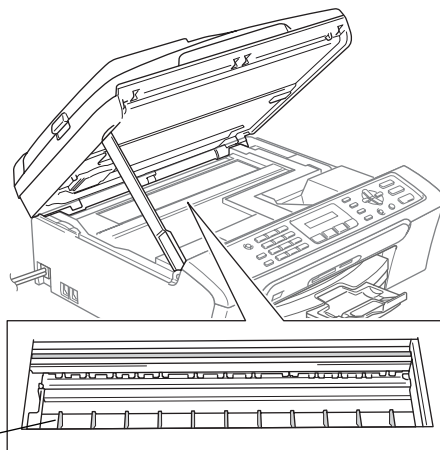

Pulizia del rullo di scorrimento carta

- 1 Estrarre il vassoio carta dall'apparecchio.
- 2 Scollegare l'apparecchio dalla presa elettrica e rimuovere il Coperchio carta inceppata (1).

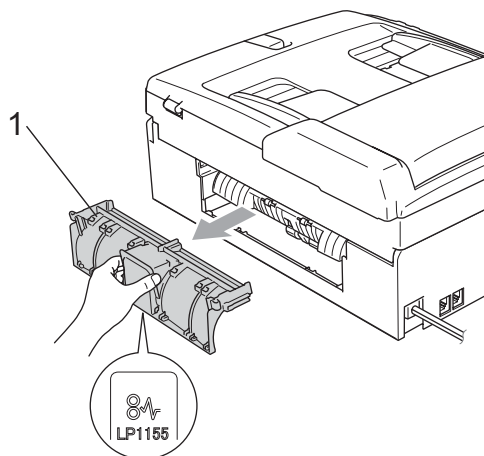

! ATTENZIONE

Non posizionare il coperchio carta inceppata rivolto verso il basso, nel modo indicato in figura. Il coperchio potrebbe subire danni e causare l'inceppamento della carta.

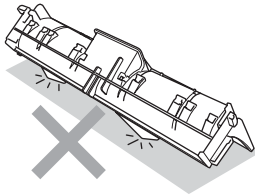

- 3 Pulire il rullo di scorrimento carta (1) con un batuffolo di cotone imbevuto di alcol isopropilico.

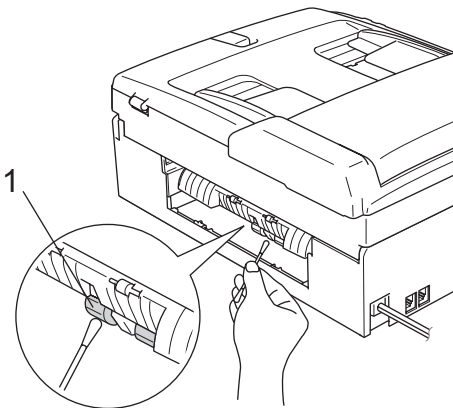

- 4 Ricollocare il Coperchio carta inceppata. Accertarsi che il coperchio sia posizionato correttamente.
- 5 Inserire correttamente il vassoio carta nell'apparecchio.
- 6 Collegare nuovamente il cavo di alimentazione.

Pulizia delle testine di stampa

Al fine di mantenere una buona qualità di stampa, l'apparecchio pulisce automaticamente le testine di stampa. Se si verifica un problema di qualità di stampa, è possibile avviare il processo di pulizia manualmente.

Pulire le testine di stampa e le cartucce di inchiostro se appare una riga orizzontale nel testo o sulle immagini delle pagine stampate. È possibile effettuare la pulizia solo del Nero, di tre colori alla volta (Giallo/Ciano/Magenta) o di tutti e quattro i colori contemporaneamente.

La pulizia delle testine di stampa consuma inchiostro. La pulizia troppo frequente costituisce uno spreco di inchiostro.

! ATTENZIONE

NON toccare le testine di stampa. Toccando le testine di stampa si rischia di danneggiarle in modo permanente e invalidarne la garanzia.

- 1 Premere **Gestione Inchiostri**.
- 2 Premere ▲ o ▼ per selezionare **Pulizia**. Premere **OK**.
- 3 Premere ▲ o ▼ per selezionare **Nero Colore** o **Tutto**. Premere **OK**. L'apparecchio esegue la pulizia delle testine di stampa. Al termine della pulizia, l'apparecchio torna automaticamente in modalità standby.



Nota

Se la qualità di stampa non migliora dopo avere effettuato cinque cicli di pulizia delle testine di stampa, rivolgersi al proprio rivenditore Brother.

Verifica della qualità di stampa

Se i colori e il testo della stampa appaiono sbiaditi o presentano strisce, è possibile che alcuni ugelli siano ostruiti. È possibile controllare lo schema di verifica ugelli stampando il foglio di verifica della qualità di stampa.

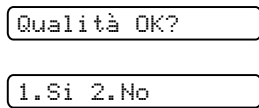
- 1 Premere **Gestione Inchiostri**.
- 2 Premere ▲ o ▼ per selezionare **Test di stampa**.
Premere **OK**.
- 3 Premere ▲ o ▼ per selezionare **Qual.di stampa**.
Premere **OK**.
- 4 Premere **Inizio Colore**.
L'apparecchio inizia a stampare il foglio di verifica della qualità di stampa.
- 5 Controllare la qualità dei quattro blocchi di colore stampati sul foglio.

1. Si 2. No
- 6 Effettuare una delle seguenti operazioni:
 - Se tutte le linee sono chiare e visibili, premere **1** per selezionare **Si**, quindi passare al punto 10.
 - Se si nota l'assenza di alcuni tratti, come illustrato di seguito, premere **2** per selezionare **No**.

OK



Scadente



- 7 Per il nero e per i tre colori, il messaggio sul display chiede di confermare se la qualità di stampa è soddisfacente.

Nero OK?

1.Si 2.No

Premere **1** (Si) o **2** (No).

- 8 Il messaggio sul display chiede se si desidera eseguire la pulizia.

Inizio pulizia

1.Si 2.No

Premere **1** (Si).

L'apparecchio esegue la pulizia delle testine di stampa.

- 9 Al termine della pulizia, premere **Inizio Colore**.
L'apparecchio stampa nuovamente il foglio di verifica della qualità di stampa e poi torna al punto 5.

- 10 Premere **Stop/Uscita**.
Se si ripete questa procedura almeno cinque volte e la qualità di stampa continua a essere scadente, sostituire la cartuccia di inchiostro del colore che mostra problemi.
Una volta sostituita la cartuccia di inchiostro, controllare la qualità di stampa. Se il problema persiste, ripetere per almeno cinque volte le procedure di pulizia e di controllo stampa per la nuova cartuccia. Se continua a mancare inchiostro, contattare il proprio rivenditore Brother.

! ATTENZIONE

NON toccare le testine di stampa. Toccando le testine di stampa si rischia di danneggiarle in modo permanente e invalidarne la garanzia.

 **Nota**



In caso di ostruzione di un ugello delle testine di stampa, la prova di stampa avrà l'aspetto seguente.



Una volta effettuata la pulizia dell'ugello delle testine di stampa, la stampa non presenterà più righe orizzontali.

Verifica dell'allineamento di stampa

Potrebbe essere necessario regolare l'allineamento di stampa dopo avere trasportato l'apparecchio se il testo stampato appare sfocato o le immagini appaiono sbiadite.

- 1 Premere **Gestione Inchiostri**.
- 2 Premere ▲ o ▼ per selezionare **Test di stampa**. Premere **OK**.
- 3 Premere ▲ o ▼ per selezionare **Allineamento**. Premere **OK**.
- 4 Premere **Inizio Mono** o **Inizio Colore**. L'apparecchio inizia a stampare la pagina di verifica dell'allineamento.

Allineamento OK?

1.Sì 2.No

- 5 Verificare le prove di stampa a 600 dpi e a 1200 dpi per vedere se il numero 5 corrisponde al numero 0.

- Se gli esempi numero 5 delle prove di stampa a 600 dpi e a 1200 dpi indicano la corrispondenza migliore, premere **1 (Sì)** per terminare la verifica dell'allineamento, quindi passare al punto 8.
- Se un altro numero di prova di stampa risulta più simile per 600 dpi o 1200 dpi, premere **2 (No)** per selezionarlo.

- 6 Per 600 dpi, premere il numero di prova di stampa (1-8) più simile all'esempio numero 0.

Regol. 600dpi

Selez. num. test5

- 7 Per 1200 dpi, premere il numero di prova di stampa (1-8) più simile all'esempio numero 0.

Regol. 1200dpi

Selez. num. test5

- 8 Premere **Stop/Uscita**.

Controllo del livello di inchiostro

È possibile verificare il livello di inchiostro rimasto nella cartuccia.

- 1 Premere **Gestione Inchiostri**.
- 2 Premere ▲ o ▼ per selezionare **Quantità ink**. Premere **OK**. Il display visualizza il livello di inchiostro.
- 3 Premere ▲ o ▼ per selezionare il colore da verificare.
- 4 Premere **Stop/Uscita**.

 **Nota**

È possibile verificare il livello di inchiostro dal computer. (Consultare *Stampa* per Windows® o *Stampa e Invio di fax* per Macintosh® nella Guida software dell'utente su CD-ROM.)

Informazioni apparecchio

Controllo del numero seriale

È possibile visualizzare sul display il numero seriale dell'apparecchio.

- 1 Premere **Menu, 6, 1.**

- 2 Premere **OK.**

- 3 Premere **Stop/Uscita.**

Imballaggio e spedizione dell'apparecchio

Ogni volta che si trasporta l'apparecchio, è essenziale riportarlo nell'imballaggio originale fornito con l'apparecchio stesso. Se l'apparecchio non viene correttamente imballato, è possibile che se ne invalidi la garanzia.

! ATTENZIONE

È importante permettere all'apparecchio di "parcheggiare" la testina dopo un lavoro di stampa. Prima di scollegare l'alimentazione, accertarsi che non si sentano rumori di tipo meccanico provenienti dall'apparecchio. Se non si permette all'apparecchio di completare questo processo di "parcheggio", è possibile che si verifichino problemi di stampa e danni alle testine.

- 1 Aprire il coperchio cartuccia.
- 2 Abbassare le leve di sblocco ed estrarre le cartucce di inchiostro. (Consultare *Sostituzione delle cartucce di inchiostro* a pagina 92.)

- 3 Installare la parte gialla di protezione, sollevare ogni leva di blocco e premerla finché non scatta in posizione, quindi chiudere il coperchio cartuccia.

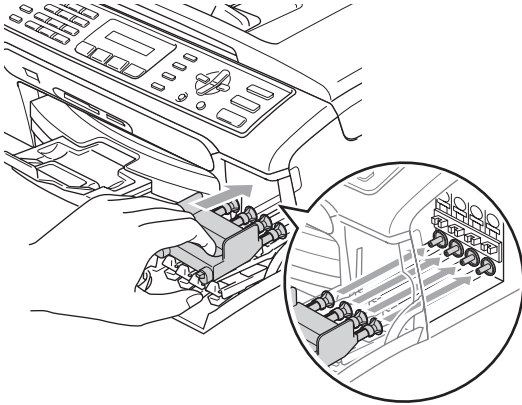

- 7 Sollevare il coperchio dello scanner (1) per togliere il blocco. Spingere delicatamente il supporto del coperchio dello scanner (2) e chiudere il coperchio (3).

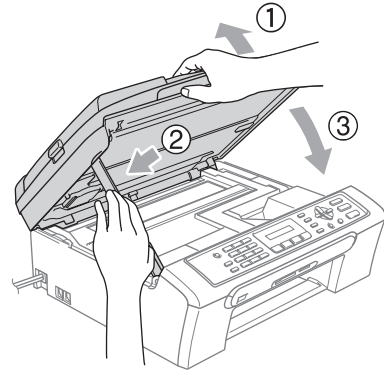

! ATTENZIONE

Se non si trovano le parti gialle di protezione, NON rimuovere le cartucce di inchiostro prima della spedizione. È essenziale spedire l'apparecchio con le parti gialle di protezione o con le cartucce di inchiostro già montate. Se si spedisce l'apparecchio senza proteggere le cartucce è possibile che lo si danneggi e se ne invalidi la garanzia.

- 4 Scollegare l'apparecchio dalla presa telefonica a muro e rimuovere il cavo telefonico dall'apparecchio.
- 5 Scollegare l'apparecchio dalla presa elettrica.
- 6 Con entrambe le mani, utilizzare le linguette in plastica, poste ai lati dell'apparecchio, per sollevare il coperchio dello scanner fino a farlo scattare nella posizione di apertura. Quindi, scollegare il cavo di interfaccia dall'apparecchio, se collegato.

- 8 Avvolgere l'apparecchio nell'involucro di plastica e confezionarlo nell'imballaggio originale.

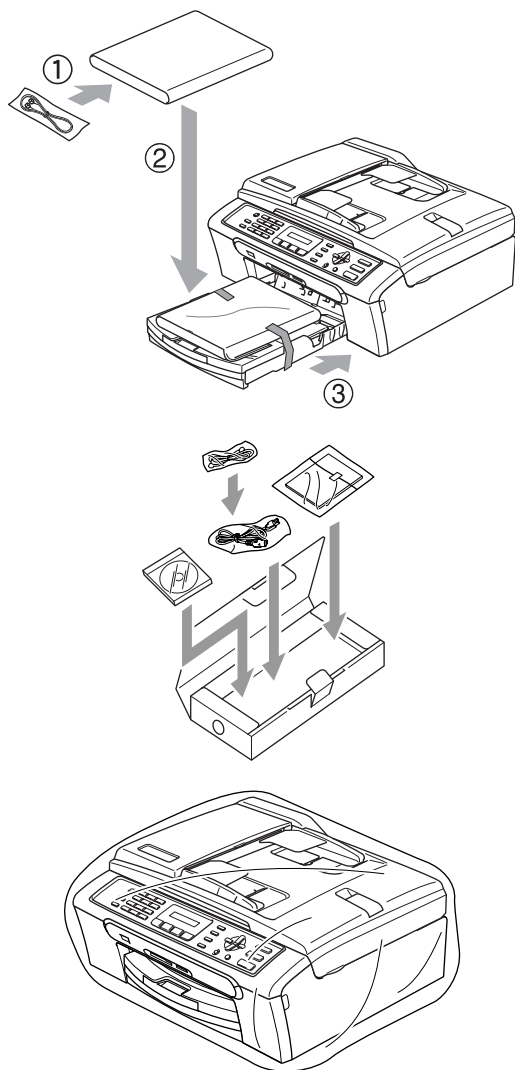

- 9 Imballare i materiali stampati nella scatola originale come indicato di seguito. Non imballare le cartucce di inchiostro usate nella scatola.

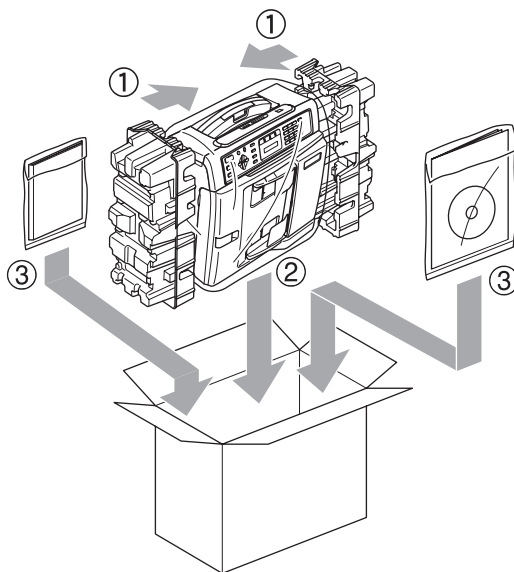

- 10 Chiudere la scatola e sigillarla con nastro adesivo.

Programmazione a schermo

Questo apparecchio si avvale della programmazione a schermo e dei tasti del menu per garantire un utilizzo semplice. Questo tipo di programmazione risulta facile e intuitivo e consente all'utente di sfruttare al massimo le funzioni dell'apparecchio.

Poiché la programmazione avviene tramite il display, sono state create apposite istruzioni a schermo per guidare l'utente passo dopo passo nella programmazione dell'apparecchio. Basta seguire le istruzioni per la selezione dei menu e le opzioni di programmazione.

Tabella Menu

È possibile programmare l'apparecchio mediante la tabella Menu che comincia a pagina 103. In queste pagine sono elencate le selezioni dei menu e le opzioni disponibili.

Premere **Menu** seguito dai numeri di menu per programmare l'apparecchio.







Ad esempio, per impostare il volume dei segnali acustici su *Basso*.

- 1 Premere **Menu**, **1**, **4**, **2**.
- 2 Premere ▲ o ▼ per selezionare *Basso*.
- 3 Premere **OK**.
- 4 Premere **Stop/Uscita**.

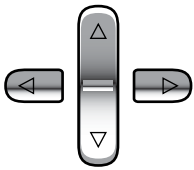
Memorizzazione

Anche in caso di interruzione di corrente, le impostazioni di menu non andranno perse perché sono memorizzate in modo permanente. Le impostazioni provvisorie (quali *Contrasto*, modalità *Overseas* e così via) andranno perse. Potrebbe essere necessario reimpostare la data e l'ora.

Tasti menu

	
Menu 	Accede al menu.
OK 	Passa al livello successivo del menu. Accetta un'opzione.
Cancella / Indietro 	Torna al livello precedente del menu. Elimina una lettera errata quando si immette del testo nell'apparecchio.
	Scorre il livello corrente del menu.
	Torna al livello precedente del menu.
Stop / Uscita 	Esce dal menu.

Per accedere alla modalità menu:

- 1 Premere **Menu**.
- 2 Scegliere un'opzione.
 - Premere **1** per il menu di Impostazione generale.
 - Premere **2** per il menu Fax.
 - Premere **3** per il menu Copia.
 - ⋮
 - Premere **0** per l'Impostazione iniziale.

È possibile scorrere più velocemente ogni livello di menu premendo ▲ o ▼ in base alla direzione desiderata.

- 3 Premere **OK** quando l'opzione desiderata appare sul display. Il display visualizzerà il livello successivo del menu.
- 4 Premere ▲ o ▼ per scorrere fino alla selezione successiva del menu.
- 5 Premere **OK**. Al termine dell'impostazione di un'opzione, il display visualizza *Accettato*.
- 6 Premere **Stop/Uscita**.

Tabella Menu

Queste pagine aiutano a comprendere le selezioni dei menu e le opzioni disponibili nei programmi dell'apparecchio. Le impostazioni di fabbrica sono riportate in grassetto con un asterisco.

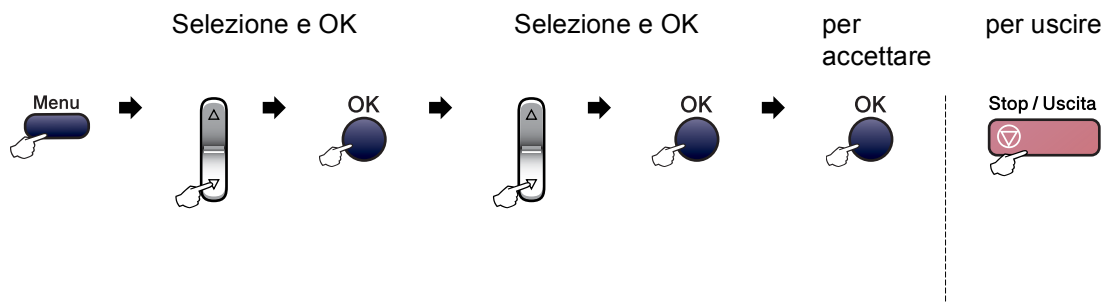

Menu principale	Sottomenu	Selezioni menu	Opzioni	Descrizioni	Pagina
1. Setup generale	1.Modalità timer	—	0 Sec 30 Sec. 1 Min 2 Min.* 5 Min. No	Imposta l'intervallo di tempo per il ripristino della modalità Fax.	18
	2.Tipo carta	—	Carta normale* Carta ink jet Brother Photo Altra carta fot. Acetato	Imposta il tipo di carta per il vassoio.	18
	3.Formato carta	—	Letter Legal A4* A5 10x15cm	Imposta il formato della carta per il vassoio.	18
 Le impostazioni di fabbrica sono riportate in grassetto con un asterisco.					

Menu principale	Sottomenu	Selezioni menu	Opzioni	Descrizioni	Pagina
1. Setup generale (Segue)	4. Volume	1. Squillo	No Basso Med* Alto	Regola il volume della suoneria.	19
		2. Segn. acustico	No Basso* Medio Alto	Regola il volume del segnale acustico.	19
		3. Diffusore	No Basso Med* Alto	Regola il volume del diffusore.	19
	5. Autom. giorno	—	Si* No	Imposta automaticamente l'ora legale estiva.	20
	6. Imp. risp. ener.	—	Ricez. Fax: Si* Ricez. Fax: No	Personalizza il tasto Risparmio energetico in modo da non ricevere fax in modalità Risparmio energetico.	17
	7. Contrasto LCD	—	Chiaro Scur*	Regola il contrasto del display.	20
	2. Fax	1. Imp ricezione (Solo in modalità Fax)	1. Numero squilli	00 01 02* 03 04 05	Imposta il numero di squilli prima che l'apparecchio risponda in modalità Solo Fax o Fax/Tel.
2. N. squilli F/T			20 Sec 30 Sec* 40 Sec 70 Sec	Imposta il numero di squilli F/T (doppio squillo) in modalità Fax/Tel mode.	32
3. Riconos. fax			Si* No	Consente la ricezione di messaggi fax senza premere Inizio .	33
 Le impostazioni di fabbrica sono riportate in grassetto con un asterisco.					

Menu principale	Sottomenu	Selezioni menu	Opzioni	Descrizioni	Pagina	
2. Fax (Segue) (Segue)	1. Imp ricezione (Solo in modalità Fax) (Segue)	4. Codice remoto	Si* (*51, #51) No	È possibile rispondere a tutte le chiamate da un telefono in derivazione o esterno e usare i codici per attivare o disattivare l'apparecchio. Questi codici possono essere personalizzati.	40	
		5. Auto riduzione	Si* No	Riduce le dimensioni dei fax in arrivo.	33	
		6. Mem ricezione	Si* No	Memorizza automaticamente i fax in arrivo se viene esaurita la carta.	34	
	2. Imp trasmiss (Solo in modalità Fax)		1. Contrasto	Auto* Chiaro Scuro	Modifica il rapporto chiaro/scuro dei fax inviati.	26
			2. Risoluz Fax	Standard* Fine S. Fine Foto	Imposta la risoluzione predefinita dei fax in uscita.	27
			3. TX tempo reale	Prossimo fax No* Si	Invia un fax senza utilizzare la memoria.	28
			4. Modo overseas	Si No*	In caso di problemi nell'inviare i fax all'estero, attivare questa funzione.	29
			0. Formato	A4* Letter	Adatta l'area di scansione del piano dello scanner al formato del documento.	25
	3. Imp. Rapporto		1. Rapporto trasm	Si Si+Immagine No* No+Immagine	Esegue l'impostazione iniziale per il Rapporto di verifica della trasmissione e il Registro fax.	45
			2. Tempo giornale	No Ogni 50 fax* Ogni 6 ore Ogni 12 ore Ogni 24 ore Ogni 2 giorni Ogni 7 giorni		45
	4. Canc. operaz.		—	—	Controlla quali operazioni sono presenti nella memoria e consente di annullare le operazioni selezionate.	26



Le impostazioni di fabbrica sono riportate in grassetto con un asterisco.

Menu principale	Sottomenu	Selezioni menu	Opzioni	Descrizioni	Pagina
2. Fax (Segue)	0. Varie	1. Blocco TX	—	Impedisce agli utenti non autorizzati di modificare le impostazioni correnti dell'apparecchio.	21
		2. Compatibilità	Normale* Base	Regola l'equalizzazione per i problemi di trasmissione.	92
		3. ID chiamante	Si* No Visualizza ID Stampa rapporto	Visualizza o stampa un elenco degli ultimi 30 Identificativi chiamante memorizzati.	37
3. Copia	1. Qualità	—	Alta Veloce Normale*	Seleziona la risoluzione delle copie per il tipo di documento prescelto.	50
	2. Luminosità	—	-□□□■+ -□□■□+ -□■□□+* -□■□□+ -■□□□+	Regola la luminosità delle copie.	53
	3. Contrasto	—	-□□□■+ -□□■□+ -□■□□+* -□■□□+ -■□□□+	Regola il contrasto delle copie.	53
 Le impostazioni di fabbrica sono riportate in grassetto con un asterisco.					

Menu principale	Sottomenu	Selezioni menu	Opzioni	Descrizioni	Pagina
3. Copia (Segue)	4. Regola colore	1. Rosso	R:- □□□■ + R:- □□■□ + R:- □□■□ +* R:- □■□□ + R:- ■□□□ +	Regola la quantità di rosso nelle copie.	53
		2. Verde	V:- □□□■ + V:- □□■□ + V:- □□■□ +* V:- □■□□ + V:- ■□□□ +	Regola la quantità di verde nelle copie.	
		3. Blu	B:- □□□■ + B:- □□■□ + B:- □□■□ +* B:- □■□□ + B:- ■□□□ +	Regola la quantità di blu nelle copie.	
4. PhotoCapture	1. Qualità stampa	—	Normale Foto*	Seleziona la qualità di stampa.	62
	2. Tipo carta	—	Carta normale Carta ink jet Brother Photo Altra carta fot.*	Seleziona le dimensioni della carta e della stampa.	62
	3. Formato carta	—	Letter A4 10x15cm* 13x18cm	Seleziona il formato carta.	62
 Le impostazioni di fabbrica sono riportate in grassetto con un asterisco.					

Menu principale	Sottomenu	Selezioni menu	Opzioni	Descrizioni	Pagina
4. PhotoCapture (Segue)	4. Dim. stampa	—	10x8cm 13x9cm 15x10cm* 18x13cm 20x15cm	Seleziona il formato di stampa. (Appare quando nel menu Formato carta è selezionato A4 o Letter.)	62
	5. Luminosità	—	- □□□■ + - □□□□ + - □□■□ +* - □■□□ + - ■□□□ +	Regola la luminosità.	62
	6. Contrasto	—	- □□□■ + - □□□□ + - □□■□ +* - □■□□ + - ■□□□ +	Regola il contrasto.	62
	7. Proporzionare	—	Si* No	Ritaglia l'immagine attorno al margine per adattarla al formato della carta o alle dimensioni della stampa. Disattivare questa funzione se si desidera stampare immagini intere o per evitare che l'immagine venga ritagliata.	63
	8. Senza bordo	—	Si* No	Espande l'area di stampa in modo che si adatti ai bordi della carta.	63
5. Stamp rapporto	1. Rapporto TX	—	—	Stampa un Rapporto di verifica della trasmissione relativo all'ultimo fax inviato.	46
	2. Aiuti	—	—	Stampa la Lista aiuti che fornisce una panoramica per la programmazione rapida dell'apparecchio.	46
	3. Compos. veloce	—	—	Elenca in ordine numerico nomi e numeri memorizzati nella memoria di Chiamata veloce.	46
	4. Giornale Fax	—	—	Fornisce informazioni relative agli ultimi fax in entrata e in uscita. (TX significa Trasmissione.) (RX significa Ricezione.)	46
	5. Impost. Utente	—	—	Elenca le impostazioni.	46
 Le impostazioni di fabbrica sono riportate in grassetto con un asterisco.					

Menu principale	Sottomenu	Selezioni menu	Opzioni	Descrizioni	Pagina
6.Info. macchina	1.N. di Serie	—	—	Permette di verificare il numero seriale dell'apparecchio.	100
0.Imp iniziale	1.Mod. ricezione	—	Solo fax* Fax/Tel Tel./Segr. Est. Manuale	Seleziona il metodo di ricezione più adatto alle proprie esigenze.	30
	2.Data&Ora	—	—	Imposta data e ora sul display e nelle intestazioni dei fax inviati.	Consultare la Guida di installazione rapida
	3.Identificativo	—	Fax: Nome:	Programma nome e numero di fax da stampare su tutte le pagine inviate tramite fax.	
	4.Toni/Impulsi	—	Toni* Impulsi	Seleziona la modalità di composizione dei numeri telefonici.	Consultare la Guida di installazione rapida
	5.Linea libera	—	Rilevazione No rilevazione*	Attiva o disattiva la Rilevazione linea libera.	91
	6.Imp.linea tel.	—	Normale* PBX ISDN	Seleziona il tipo di linea telefonica.	36
 Le impostazioni di fabbrica sono riportate in grassetto con un asterisco.					

Immissione di testo

Quando si impostano alcune selezioni del menu, come l'Identificativo, potrebbe essere necessario immettere del testo nell'apparecchio. La maggior parte dei tasti numerici presenta tre o quattro lettere stampate sui tasti stessi. I tasti **0**, **#** e ***** non hanno lettere associate perché servono per immettere caratteri speciali.

Premendo più volte il tasto con il numero appropriato, è possibile immettere il carattere desiderato.

Premere il tasto	una volta	due volte	tre volte	quattro volte
2	A	B	C	2
3	D	E	F	3
4	G	H	I	4
5	J	K	L	5
6	M	N	O	6
7	P	Q	R	S
8	T	U	V	8
9	W	X	Y	Z

Inserimento di spazi

Per inserire uno spazio nel numero di fax, premere ► una volta tra i numeri. Per inserire uno spazio nel nome, premere ► due volte tra i caratteri.

Correzioni

Per modificare una lettera inserita per errore, premere ◀ per spostare il cursore sotto il carattere errato. Quindi premere **Cancella/Indietro**. Immettere il carattere corretto. È inoltre possibile tornare indietro con il cursore e inserire le lettere.

Ripetizione di lettere

Per immettere una lettera assegnata allo stesso tasto del carattere precedente, premere ► per spostare il cursore verso destra prima di premere nuovamente il tasto.

Caratteri speciali e simboli

Premere *****, **#** o **0**, quindi premere ◀ o ► per spostare il cursore sotto il carattere speciale o il simbolo. Quindi premere **OK** per selezionarlo.

Premere ***** per (spazio) ! " # \$ % & ' () *
+ , - . / €

Premere **#** per ; < = > ? @ [] ^ _

Premere **0** per À Ç É È Ì Ò Ù Ü 0

Generale

Capacità di memoria	16 MB
ADF (alimentatore automatico documenti)	Fino a 10 pagine (solo per il modello MFC-260C) Ambiente consigliato per l'ottenimento di risultati ottimali: Temperatura: 20° C - 30° C Umidità: 50% - 70%
Vassoio carta	Carta: [80 g/m ²] formato A4 o Letter 100 fogli [80 g/m ²]
Tipo di stampante	A getto di inchiostro
Metodo di stampa	Mono: Piezo con 94 × 1 ugello Colore: Piezo con 94 × 3 ugelli
LCD (display a cristalli liquidi)	16 caratteri × 1 riga
Alimentazione	CA da 220 a 240 V 50/60 Hz
Consumo di energia	(MFC-235C) Risparmio energetico: Media 5 W Standby: Media 7 W In funzione: Media 21 W (MFC-260C) Risparmio energetico: Media 5 W Standby: Media 8 W In funzione: Media 32 W

Dimensioni

(MFC-235C)

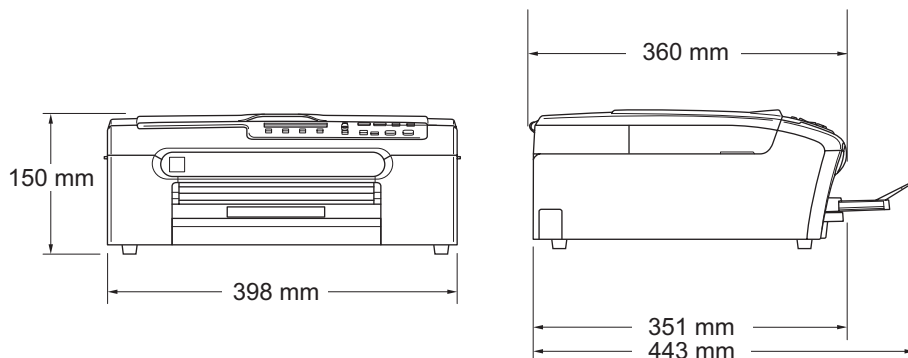

(MFC-260C)

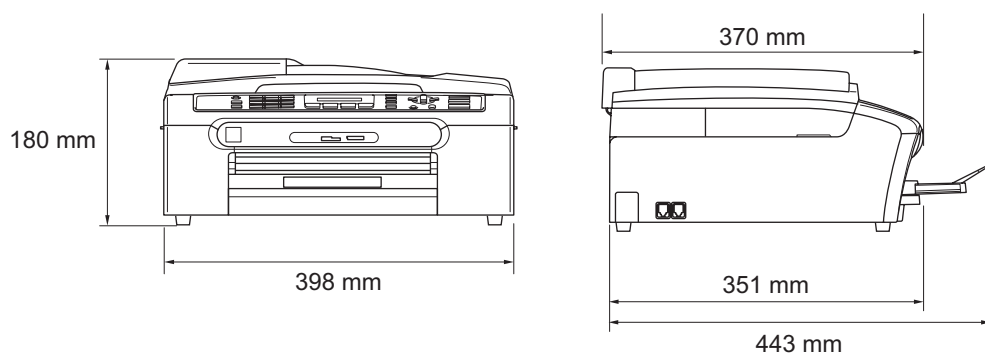

Peso 7,3 kg (MFC-235C)

8,0 kg (MFC-260C)

Rumore In funzione: 50 dB o meno ¹

Temperatura In funzione: da 10° C a 35° C

Qualità di stampa ottimale: da 20° C a 33° C

Umidità In funzione: da 20 a 80% (senza condensa)

Qualità di stampa ottimale: da 20 a 80% (senza condensa)

¹ Dipende dalle condizioni di stampa.

Supporti di stampa

Ingresso carta

Vassoio carta

■ Tipo carta:

Carta normale, carta per getto d'inchiostro (carta patinata), carta lucida², lucidi^{1 2} e buste.

■ Formato carta:

Letter, Legal, Executive, A4, A5, A6, JIS_B5, buste (commerciali N°10, DL, C5, Monarch, JE4), Foto, Foto 2 e Cartolina³.

Larghezza: 89 mm (3,5 pollici) - 216 mm (8,5 pollici)

Altezza: 127 mm (5,0 pollici) - 356 mm (14,0 pollici)

Per ulteriori informazioni, consultare *Grammatura, spessore e capacità carta* a pagina 11.

■ Capacità massima vassoio carta: circa 100 fogli di carta normale da 80 g/m² (20 lb)

Uscita carta

Fino a 50 fogli di carta normale di formato A4 (emessi con la carta stampata verso l'alto nel vassoio di uscita carta)²

¹ Utilizzare solo lucidi consigliati per la stampa a getto di inchiostro.

² Per evitare sbavature di inchiostro, si consiglia di rimuovere i fogli di carta lucida e i lucidi dal vassoio di uscita carta non appena vengono espulsi dall'apparecchio.

³ Consultare *Tipo e formato carta per ciascuna funzione* a pagina 10.

Fax

Compatibilità	Gruppo 3 ITU-T
Sistema di codifica	MH/MR/MMR/JPEG
Velocità modem	Fallback automatico 14.400 bps
Dimensioni documento	Larghezza ADF: (MFC-260C) da 148 mm a 216 mm Altezza ADF: (MFC-260C) da 148 mm a 355,6 mm Larghezza piano scanner: max. 216 mm Altezza piano scanner: max. 297 mm
Larghezza scansione	208 mm
Larghezza stampa	204 mm
Scala di grigi	256 livelli
Regolazione Contrasto	Automatico/Chiaro/Scuro (impostazione manuale)
Risoluzione	■ Orizzontale 8 punti/mm ■ Verticale Standard 3,85 righe/mm (bianco e nero) 7,7 righe/mm (colore) Fine 7,7 righe/mm (bianco e nero/colore) Foto 7,7 righe/mm (bianco e nero) Superfine 15,4 righe/mm (bianco e nero)
Chiamata veloce ¹	40 stazioni
Gruppi	Fino a 6
Trasmissione circolare ¹	90 stazioni
Ricomposizione automatica	3 volte a intervalli di 5 minuti
Numero squilli	0, 1, 2, 3, 4, o 5 squilli
Sorgente comunicazione	Rete telefonica pubblica commutata
Trasmissione da memoria	Fino a 200 ² /170 ³ pagine
Ricezione in mancanza di carta	Fino a 200 ² /170 ³ pagine

¹ Solo bianco e nero

² Il termine "Pagine" si riferisce alla "Brother Standard Chart No. 1" (lettera commerciale tipica, risoluzione standard e codifica MMR). Le specifiche e i materiali stampati sono soggetti a modifica senza preavviso.

³ Il termine "Pagine" si riferisce alla "Tabella di prova ITU-T n. 1" (lettera commerciale tipica, risoluzione standard e codifica MMR). Le specifiche e i materiali stampati sono soggetti a modifica senza preavviso.

Copia

Colore/Bianco e nero	Sì/Sì
Dimensioni documento	<p>Larghezza ADF: (MFC-260C) da 148 mm a 216 mm</p> <p>Altezza ADF: (MFC-260C) da 148 mm a 355,6 mm</p> <p>Larghezza piano scanner: max. 216 mm</p> <p>Altezza piano scanner: max. 297 mm</p>
Velocità di copia	<p>(MFC-235C)</p> <p>Bianco e nero: fino a 18 pagine/minuto (carta di formato A4)¹</p> <p>Colore: fino a 16 pagine/minuto (carta di formato A4)¹ (MFC-260C)</p> <p>Bianco e nero: fino a 20 pagine/minuto (carta di formato A4)¹</p> <p>Colore: fino a 18 pagine/minuto (carta di formato A4)¹</p>
Copie multiple	<p>Impila fino a 99 pagine (solo per il modello MFC-260C)</p> <p>Ordina fino a 99 pagine (solo Bianco e nero)</p>
Ingrandimento/Riduzione	<p>da 25% a 400% (in incrementi dell'1%)</p>
Risoluzione	<p>(Bianco e nero)</p> <ul style="list-style-type: none"> ■ Esegue la scansione fino a 600×1200 dpi ■ Esegue la stampa fino a 1200×1200 dpi <p>(Colore)</p> <ul style="list-style-type: none"> ■ Esegue la scansione fino a 600×1200 dpi ■ Esegue la stampa fino a 600×1200 dpi

¹ In base al modello standard Brother (Modalità veloce/Impila risma). La velocità di copia varia in base alla complessità del documento.

PhotoCapture Center™

Nota

Soltanto il modello MFC-235C supporta un'unità di memoria Flash USB.

Supporti disponibili ¹

CompactFlash®
(Solo modello I)
(Microdrive™ non è compatibile)
(Le schede Compact I/O come la scheda Compact LAN e la scheda Compact Modem non sono supportate.)
Memory Stick®
Memory Stick Pro™
Memory Stick Duo™ con adattatore
MultiMediaCard™
Secure Digital™
miniSD™ con adattatore
xD-Picture Card™ ²
Unità di memoria Flash USB ³
Fino a 1200×2400 dpi

Risoluzione

Estensione del file

(Formato supporto)

DPOF, EXIF, DCF

(Formato immagine)

Photo Print: JPEG ⁴

Numero di file

Fino a 999 file

(Viene considerata anche la quarto all'interno della scheda di memoria o dell'unità di memoria Flash USB.)

Cartella

I file devono essere nel terzo livello della scheda di memoria o dell'unità di memoria Flash USB.

Senza bordi

Letter, A4, Foto 10×15 cm, Foto 13×18 cm ⁵

¹ Schede di memoria, adattatori e unità di memoria Flash USB non sono inclusi.

² Scheda convenzionale xD-Picture Card™ da 16 MB a 512 MB
xD-Picture Card™ Tipo M da 256 MB a 2 GB
xD-Picture Card™ Tipo H da 256 MB a 2 GB

³ Standard USB 2.0
Classe Memorizzazione di massa USB da 16 MB a 8 GB
Formato supportato: FAT12/FAT16/FAT32

⁴ Il formato JPEG progressivo non è supportato.

⁵ Consultare *Tipo e formato carta per ciascuna funzione* a pagina 10.

PictBridge

Compatibilità	Supporta lo standard Camera & Imaging Products Association PictBridge CIPA DC-001. Per ulteriori informazioni, visitare il sito Web http://www.cipa.jp/pictbridge .
Interfaccia	Porta PictBridge (USB)

Scanner

Colore/Bianco e nero	Sì/Sì
Conformità TWAIN	Sì (Windows® 2000 Professional/XP/XP Professional x64 Edition/Windows Vista™/Windows Vista™ x64 Edition) Mac OS® X 10.2.4 o versione successiva
Conformità WIA	Sì (Windows® XP ¹ /Windows Vista™)
Profondità colore	Elaborazione colore 36 bit (Ingresso) Elaborazione colore 24 bit (Uscita) (Ingresso effettivo: colore 30 bit/Uscita effettiva: colore 24 bit)
Risoluzione	Fino a 19200 × 19200 dpi (interpolata) ² Fino a 600 × 2400 dpi (ottica)
Velocità di scansione	Colore: fino a 6,02 sec. Bianco e nero: fino a 3,82 sec. (formato A4 a 100 × 100 dpi)
Dimensioni documento	Larghezza ADF (MFC-260C): da 148 mm a 216 mm Altezza ADF (MFC-260C): da 148 mm a 355,6 mm Larghezza piano scanner: max. 216 mm Altezza piano scanner: max. 297 mm
Larghezza scansione	210 mm
Scala di grigi	256 livelli

¹ Windows® XP nella presente Guida dell'utente comprende Windows® XP Home Edition, Windows® XP Professional e Windows® XP Professional x64 Edition.

² Scansione alla risoluzione massima di 1200 × 1200 dpi quando si utilizza il driver WIA per Windows® XP e Windows Vista™ (è possibile scegliere una risoluzione fino a 19200 × 19200 dpi con il programma di utilità Brother per scanner).

Stampante

Driver di stampa	Driver Windows® 2000 Professional/XP/XP Professional x64 Edition/Windows Vista™/Windows Vista™ x64 Edition in grado di supportare la modalità di compressione originale Brother Mac OS® X 10.2.4 o versione successiva: driver inchiostro Brother
Risoluzione	Fino a 1200 × 6000 dpi 1200 × 2400 dpi 1200 × 1200 dpi 600 × 600 dpi 600 × 300 dpi 600 × 150 dpi
Velocità di stampa	(MFC-235C) Bianco e nero: fino a 25 pagine/minuto ¹ Colore: fino a 20 pagine/minuto ¹ (MFC-260C) Bianco e nero: fino a 27 pagine/minuto ¹ Colore: fino a 22 pagine/minuto ¹
Larghezza stampa	204 mm (210 mm) ² (formato A4)
Font su disco	35 TrueType (solo per Windows)
Senza bordi	Letter, A4, A6, Foto, Foto 2, Cartolina ³

¹ In base al modello standard Brother.
Formato A4 in modalità bozza.

² Quando si imposta la funzione Senza bordi su Sì.

³ Consultare *Tipo e formato carta per ciascuna funzione* a pagina 10.

Interfacce

USB	Un cavo di interfaccia USB 2.0 della lunghezza massima di 2,0 m. ^{1 2}
------------	---

¹ L'apparecchio dispone di un'interfaccia USB 2.0 ad alta velocità. L'interfaccia è compatibile con USB 2.0 ad alta velocità; tuttavia, la velocità massima di trasferimento dati è di 12 Mbit/s. È possibile inoltre collegare l'apparecchio a un computer con interfaccia USB 1.1.

² Le porte USB di fornitori terzi non sono supportate per Macintosh®.

Requisiti del computer

SISTEMI OPERATIVI E FUNZIONI SOFTWARE SUPPORTATI						
Sistemi operativi		Funzioni supportate	Interfaccia	Processore minimo	RAM consigliata	Spazio richiesto su disco rigido
Windows® 1 5	2000 Professional	Stampa, Invio PC-FAX	USB 2	Intel® Pentium® II o equivalente	256 MB	480 MB
	XP Home XP Professional XP Professional x64 Edition	Scansione, Disco rimovibile 4		AMD Opteron™ AMD Athlon™ 64 Intel® Xeon™ con Intel® EM64T Intel® Pentium® 4 con Intel® EM64T	512 MB	
	Windows Vista™			Processore da 1 GHz a 32 bit (x86) o a 64 bit (x64)	1 GB	1.1 GB
Mac® 6	OS X 10.2.4 o versione superiore	Stampa, Invio PC-FAX 4 Scansione, Disco rimovibile 3		PowerPC G4/G5, Intel® Core™ Solo/Duo PowerPC G3 350 MHz	256 MB	480 MB
<p>Condizioni</p> <p>1 Microsoft® Internet Explorer 5.5 o versione successiva.</p> <p>2 Le porte USB di fornitori terzi non sono supportate.</p> <p>3 Il disco rimovibile è una funzione di PhotoCapture Center™.</p> <p>4 PC-Fax supporta solo l'invio di fax in bianco e nero.</p> <p>5 PaperPort™ 11SE supporta Microsoft® SP4 o superiore per Windows® 2000 e SP2 o superiore per Windows® XP.</p> <p>6 Presto!® PageManager® presente su CD-ROM supporta Mac OS X 10.3.9 o superiore. Per Mac OS X 10.2.4-10.3.8 Presto!® PageManager® è disponibile per il download presso Brother Solutions Center</p>						
<p>Per gli aggiornamenti dei driver, visitare www.brother.com.</p> <p>Tutti i marchi registrati, i marchi e i nomi dei prodotti sono di proprietà delle rispettive aziende.</p>						

Materiali di consumo

Inchiostro

L'apparecchio utilizza singole cartucce di inchiostro per Nero, Giallo, Ciano e Magenta, separate dal gruppo delle testine di stampa.

Durata delle cartucce di inchiostro

Cartucce di inchiostro di ricambio

La prima volta che si installano le cartucce di inchiostro, l'apparecchio utilizza inchiostro supplementare per riempire i tubi di trasferimento dell'inchiostro. Questa operazione viene eseguita una volta sola e serve a garantire stampe di alta qualità.

Successivamente, con le cartucce di inchiostro di ricambio sarà possibile stampare il numero specificato di pagine.

Nero: circa 350 pagine con copertura del 5%;

Giallo, Ciano e Magenta: circa 300 pagine con copertura del 5%

- I suddetti dati si basano sulla presunzione di stampa continua a una risoluzione di 600 x 600 dpi in modalità normale dopo l'installazione di una nuova cartuccia di inchiostro.
- Il numero di pagine stampate con una cartuccia dipende dalla frequenza di utilizzo dell'apparecchio e dal numero di pagine stampate a ogni uso.
- L'apparecchio pulisce automaticamente e periodicamente il gruppo delle testine di stampa. Questo processo utilizza una piccola quantità di inchiostro.
- Una piccola quantità di inchiostro rimane nella cartuccia quando l'apparecchio la rileva come vuota. Questo è necessario per evitare che l'aria secchi e danneggi il gruppo delle testine di stampa.

Materiali di consumo di ricambio

<Nero> LC970BK, <Ciano> LC970C, <Magenta>LC970M, <Giallo> LC970Y

Che cos'è Innobella™?

Innobella™ è una gamma di materiali di consumo originali fornita da Brother. Il nome "Innobella™" deriva dalle parole "Innovazione" e "Bella" e rappresenta una tecnologia innovativa che garantisce risultati di stampa belli e duraturi.

Per la stampa di immagini fotografiche, Brother consiglia di utilizzare la carta fotografica lucida Innobella™ (serie BP61GL) per ottenere risultati di qualità elevata. L'inchiostro e la carta Innobella™ facilitano la creazione di stampe bellissime.



L'elenco riporta una lista completa di funzioni e termini che compaiono nei manuali Brother. La disponibilità di tali funzioni varia a seconda del modello acquistato.

A impulsi

Un tipo di composizione dei numeri di telefono che utilizza un disco combinatore.

A toni

Un tipo di composizione dei numeri di telefono con apparecchi a tasti.

Accesso duplice

L'apparecchio può eseguire la scansione dei fax in uscita o delle operazioni programmate in memoria mentre invia un fax memorizzato o riceve o stampa un fax in arrivo.

ADF (alimentatore automatico documenti)

Il documento può essere collocato nell'ADF e la scansione viene eseguita automaticamente una pagina alla volta.

Chiamata veloce

Un numero precedentemente programmato per facilitare la composizione. È necessario premere **Chiam.Veloce**, #, e digitare il codice a due cifre, quindi premere **Mono** o **Colore** per effettuare la chiamata.

Codice di attivazione remota

Premere questo codice (* 5 1) quando si risponde a una chiamata fax da un telefono in derivazione o esterno.

Codice di disattivazione remota (solo per la modalità Fax/Tel)

Quando l'apparecchio risponde a una chiamata vocale, emette un doppio squillo. È possibile rispondere alla chiamata da un telefono in derivazione premendo questo codice (# 5 1).

Contrasto

Impostazione che compensa il chiaro e lo scuro dei documenti, schiarendo nei fax o nelle copie i documenti scuri e scurendo quelli chiari.

ECM (Modalità correzione errore)

Rileva gli errori durante la trasmissione dei fax e invia nuovamente le pagine del documento che avevano presentato un errore.

Errore comunicazione (Errore Comunic.)

Un errore durante l'invio o la ricezione di fax, causato di solito da disturbi o elettricità statica sulla rete.

Fax manuale

Quando si solleva il ricevitore del telefono esterno è possibile sentire l'apparecchio fax ricevente che risponde prima di premere **Mono** o **Colore** per iniziare la trasmissione.

Fax/Tel

Si possono ricevere fax e telefonate. Non usare questa modalità se utilizza un dispositivo di segreteria telefonica (TAD).

Gruppo di compatibilità

La possibilità di un apparecchio fax di comunicare con un altro. La compatibilità è assicurata tra i Gruppi ITU-T.

Gruppi

Le sfumature di grigio disponibili per copiare, eseguire la scansione e inviare fotografie tramite fax.

Identificativo

Servizio acquistato dalla compagnia telefonica che permette di visualizzare il numero (o il nome) del chiamante.

Identificativo fax apparecchio

I dati memorizzati che compaiono nel margine superiore delle pagine inviate tramite fax. Comprende il nome e il numero di fax del mittente.

Impostazioni provvisorie

È possibile selezionare alcune opzioni per ciascuna trasmissione fax e copia senza modificare le impostazioni predefinite.

Impostazioni utente

Un rapporto stampato che mostra le impostazioni attuali dell'apparecchio.

Innobella™

Innobella™ è una gamma di materiali di consumo originali fornita da Brother. Per ottenere la qualità migliore, Brother consiglia di utilizzare inchiostro e carta Innobella™.

LCD (display a cristalli liquidi)

Lo schermo dell'apparecchio che mostra i messaggi interattivi durante la Programmazione su schermo e riporta la data e l'ora di quando l'apparecchio non è in uso.

Lista aiuti

Uno stampato della tabella completa dei Menu che si possono utilizzare per programmare l'apparecchio quando non si ha la Guida dell'utente a portata di mano.

Lista di composizione rapida

Elenca in ordine numerico numeri e nomi memorizzati nella memoria dei numeri di Chiamata veloce.

Luminosità

Modificando la luminosità, l'intera immagine diventa più chiara o più scura.

Metodo di codifica

Metodo per codificare e informazioni contenute in un documento. Tutti gli apparecchi fax devono utilizzare uno standard minimo di Modified Huffman (MH). L'apparecchio è in grado di utilizzare sistemi di compressione maggiore, Modified Read (MR), Modified Modified Read (MMR) e JPEG, se l'apparecchio ricevente è dotato delle stesse capacità.

Modalità menu

Modalità di programmazione per modificare le impostazioni dell'apparecchio.

Modalità Overseas

Modifica temporaneamente i toni fax per tenere conto di disturbi ed elettricità statica sulle linee telefoniche di comunicazione con l'estero.

N. squilli F/T

La durata degli squilli emessi dall'apparecchio Brother (quando la modalità Ricezione è impostata su Fax/Tel) per avvisare di rispondere a una chiamata vocale in arrivo.

Numero Gruppo

Un gruppo di numeri di Chiamata veloce memorizzati in una posizione corrispondente a un numero di Chiamata veloce per la Trasmissione circolare.

Numero squilli

Il numero di squilli prima che l'apparecchio risponda in modalità Solo fax e Fax/Tel.

OCR (riconoscimento ottico dei caratteri)

Il software applicativo ScanSoft™ PaperPort™ 11SE con OCR o Presto!® PageManager® in dotazione converte un'immagine di testo in testo modificabile.

Operazioni rimanenti

È possibile controllare quali operazioni sono in attesa nella memoria e annullarle individualmente.

Pausa

Consente di interporre una pausa di 3,5 secondi nella sequenza di composizione dei numeri di Chiamata veloce. Premere **Rich/Pausa** il numero desiderato di volte per ottenere una pausa più lunga.

PhotoCapture Center™

Consente di stampare fotografie digitali dalla fotocamera digitale ad alta risoluzione per una stampa di qualità.

PictBridge

Consente di stampare fotografie direttamente dalla fotocamera digitale ad alta risoluzione per una stampa di qualità.

Registro fax

Elenca i dati degli ultimi 200 fax in entrata e in uscita. TX significa Trasmissione. RX significa Ricezione.

Ricerca

Una lista elettronica, in ordine numerico o alfabetico, dei numeri memorizzati come numeri di Chiamata veloce e numeri Gruppo.

Ricezione in mancanza di carta

Per ricevere i fax nella memoria dell'apparecchio quando l'apparecchio ha esaurito la carta.

Ricomposizione automatica

Funzione che consente all'apparecchio di ricomporre l'ultimo numero fax dopo cinque minuti se il documento non era stato trasmesso perché la linea era occupata.

Riduzione automatica

Riduce le dimensioni dei fax in arrivo.

Rilevazione fax

Consente all'apparecchio di rispondere ai segnali di chiamata CNG se si interrompe una chiamata fax al momento della risposta.

Risoluzione

Il numero di linee verticali e orizzontali per pollice. Vedere: Standard, Fine, Super Fine e Foto.

Risoluzione fine

Questa risoluzione è pari a 203 × 196 dpi. Viene utilizzata per la stampa di caratteri piccoli e di grafici.

Risoluzione fotografica (solo Bianco e nero)

Un'impostazione di risoluzione che utilizza varie sfumature di grigio per offrire la migliore rappresentazione delle fotografie.

Risoluzione standard

203 × 97 dpi. Viene utilizzata per un testo di dimensione normale e per la trasmissione più veloce.

Risoluzione Super Fine (solo Bianco e nero)

392 × 203 dpi. Ideale per caratteri di stampa molto piccoli e grafica lineare.

Scansione

L'operazione di invio al computer dell'immagine elettronica di un documento cartaceo.

Segnali di chiamata CNG

I segnali speciali (segnali acustici) inviati dagli apparecchi fax durante la trasmissione automatica per informare l'apparecchio ricevente che un apparecchio fax sta effettuando una chiamata.

Stampa di backup

L'apparecchio stampa una copia di ogni fax ricevuto e memorizzato. Si tratta di una funzione di sicurezza per non perdere i messaggi qualora si verificasse un'interruzione di corrente.

TAD (segreteria telefonica)

È possibile collegare una segreteria telefonica esterna all'apparecchio.

Telefono esterno

Una segreteria telefonica (TAD) o un telefono collegato alla presa telefonica dell'apparecchio.

Telefono in derivazione

Un telefono che utilizza la stessa linea del fax ma che è collegato a un'presa a muro separata.

Tempo giornale

L'intervallo di tempo programmato tra i Rapporti registro fax stampati automaticamente. Si può stampare il Registro fax a richiesta senza interrompere il ciclo.

Toni fax

I segnali emessi dagli apparecchi fax quando inviano o ricevono i fax mentre comunicano informazioni.

Trasmissione

L'operazione di inviare fax, utilizzando le linee telefoniche dall'apparecchio a un apparecchio fax ricevente.

Trasmissione circolare

La possibilità di inviare lo stesso messaggio fax a più di un destinatario.

Trasmissione fax automatica

Invio di fax senza alzare il ricevitore di un telefono esterno.

Trasmissione in tempo reale

Quando la memoria è esaurita, è possibile inviare i documenti in tempo reale.

Volume del segnale acustico

Impostazione del volume del segnale acustico emesso quando si preme un tasto o si commette un errore.

Volume squilli

L'impostazione del volume degli squilli dell'apparecchio.

Xmit Report (Rapporto di verifica della trasmissione)

Un elenco di ogni fax inviato, che ne riporta la data, l'ora e il numero.

A

Accesso duplice	28
ADF (alimentatore automatico documenti)	6, 24
Aiuto	
messaggi sul display	103
utilizzo dei tasti del menu	103
Tabella Menu	103, 105
Annullamento	
operazioni in attesa di ricomposizione	29
Apple® Macintosh®	
Consultare la Guida software dell'utente su CD-ROM.	
Automatica	
ricezione fax	30
Rilevazione fax	33

B

Blocco TX	
attivazione/disattivazione	22
Buste	10, 11, 14

C

Carta	8, 115
capacità	11
caricamento	12
dimensioni del documento	6, 24
formato	10, 18
tipo	10, 18
Cartucce di inchiostro	
controllo del livello di inchiostro	99
sensore ottico	92
sostituzione	92
Chiamata veloce	
impostazione	42
modifica	43
Codici fax	
Codice attivazione remota	33, 39
Codice disattivazione remota	39, 40
modifica	40
Collegamenti multilinea (PBX)	39

Collegamento	
segreteria telefonica (TAD) esterna	38
telefono esterno	39
Composizione	
codici di accesso e numeri di carta di credito	43, 44
Gruppi	25
manuale	41
una pausa	42
Composizione rapida	
Chiamata veloce	
impostazione	42
modifica	43
utilizzo	41
codici di accesso e numeri di carta di credito	44
Composizione gruppo	
impostazione dei Gruppi per la Trasmissione circolare	43
modifica	43
Ricerca	41
Trasmissione circolare	25
utilizzo di Gruppi	25
ControlCenter	
Consultare la Guida software dell'utente su CD-ROM.	
Copia	
accesso alla modalità Copia	48
carta	54
impostazioni provvisorie	49
Ingrandimento/Riduzione	50
multiple	48
ordinamento	52
regolazione del colore	53
singola	48
tasto	49
utilizzando l'ADF	6
utilizzo del piano dello scanner	7

F

Fax, da PC	
Consultare la Guida software dell'utente su CD-ROM.	
Fax, indipendente	
invio	24
accesso alla modalità Fax	24
cancellazione dalla memoria	29
contrasto	26
dal piano dello scanner	24
dall'ADF	
(solo per il modello MFC-260C)	24
dalla memoria (Accesso duplice)	28
interferenza sulla linea telefonica	92
manuale	29
overseas	29
Risoluzione	27
Trasmissione circolare	25
Trasmissione in tempo reale	28
ricezione	30
adattamento al formato carta	33
alla fine della conversazione	31
da un telefono in derivazione	39, 40
interferenza sulla linea telefonica	92
Modalità Ricezione, selezione	30
N. squilli F/T, impostazione	32
Numero squilli, impostazione	32
problemi	79, 81
Funzioni telefoniche personalizzate su una linea singola	83

G

Gruppi	116, 119
Gruppi per la Trasmissione circolare	43

I

Identificativo	37
stampa dell'elenco	37
visualizzazione elenco	37
Imballaggio dell'apparecchio	100
Impostazioni di copia provvisorie	49
Inceppamento	
carta	89
documento	89
Innobella™	122
Interruzione alimentazione	103
Istruzioni per la sicurezza	75

J

Jack	
EXT	
Segreteria telefonica (TAD)	38
telefono esterno	38

L

LCD (display a cristalli liquidi)	103
Contrasto	20
Lista aiuti	46
Linea telefonica	
collegamenti	38
interferenza	92
multilinea (PBX)	39
problemi	81
Lucidi	8, 11, 115

M

Macintosh®	
Consultare la Guida software dell'utente su CD-ROM.	
Manuale	
composizione	41
ricezione	30
trasmissione	29
Manutenzione ordinaria	92
sostituzione delle cartucce di inchiostro	92
Materiali di consumo	122
Memorizzazione	103
Messaggi di errore sul display	85
Controlla carta	85
Errore comunic	85
Impos. Iniz.	86
Impos. Scan.	86
Impos. stamp.	86
Ink esaurito	87
Memoria esaurita	28, 86
Non utilizzato	41
Quasi esaurito	87
Messaggio Memoria esaurita	28, 29, 86

Modalità Fax/Tel	
Codice di ricezione telefonica	39, 40
Codice ricezione fax	39, 40
doppio squillo (chiamate vocali)	32
N. squilli F/T	32
Numero squilli	32
ricezione chiamata da un telefono in	
derivazione	39, 40
Modalità Ricezione	30
Fax/Tel	30
Manuale	30
Segreteria telefonica esterna	30
Solo fax	30
Modalità, accesso	
Copia	48
Fax	24
PhotoCapture	4
Scansione	4

N

Numero seriale	
come cercare	
Controllare il coperchio anteriore	
interno	
Numero squilli, impostazione	32

P

Pannello dei comandi	4
PaperPort™ 11SE con OCR	
Consultare la Guida software	
dell'utente su CD-ROM e la Guida	
dell'applicazione PaperPort™ 11SE per	
accedere alla Guida dell'utente.	
PhotoCapture Center™	
CompactFlash®	56
da PC	
Consultare la Guida software	
dell'utente su CD-ROM.	
impostazioni di stampa	
Luminosità	62
tipo e formato carta	62
Memory Stick Pro™	56
Memory Stick®	56
MultiMediaCard™	56
SecureDigital™	56
specifiche tecniche	118
stampa DPOF	61
xD-Picture Card™	56

Piano dello scanner	
pulizia	95
utilizzo	7
PictBridge	
stampa DPOF	65
Programmazione dell'apparecchio	103
Pulizia	
piastra della stampante	96
rullo di scorrimento carta	96
scanner	95
testine di stampa	97

R

Rapporti	45
come effettuare la stampa	46
Elenco identificativi	37
Impostazioni utente	46
Lista aiuti	46
Lista di composizione rapida	46
Registro fax	46
Tempo giornale	45
Verifica trasmissione	45, 46
Rich/Pausa	42
Riduzione	
copie	50
fax in arrivo	33
Rilevazione fax	33
Risoluzione	
copia	117
fax	116
impostazione per il fax successivo	27
scansione	119
stampa	120
Risoluzione dei problemi	79
controllo del livello di inchiostro	99
in caso di difficoltà	
chiamate in arrivo	82
copia	83
invio di fax	82
linea telefonica o collegamenti	81
PhotoCapture Center™	84
ricezione di fax	82
scansione	83
software	84
stampa	79
stampa dei fax in arrivo	81
inceppamento carta	89
inceppamento della carta	89
messaggi di errore sul display	85
qualità di stampa	97, 98

S

Scansione	
Consultare la Guida software dell'utente su CD-ROM.	
Segreteria telefonica (TAD),	
esterna 30, 38	
collegamento 38	
modalità Ricezione 30	
registrazione messaggio in uscita 38	
Spedizione dell'apparecchio 100	
Stampa	
area 16	
Consultare la Guida software dell'utente su CD-ROM.	
driver 120	
immagini 60	
inceppamenti carta 89	
miglioramento della qualità 97, 98	
problemi 79, 81	
rapporti 46	
risoluzione 120	
specifiche tecniche 120	
su carta di formato piccolo 15	
Stampa diretta	
da una fotocamera PictBridge 64	
da una fotocamera senza PictBridge 65	

T

Tabella Menu 103	
TAD (segreteria telefonica) 38	
collegamento 38	
Tasto Opzioni copia (copia)	
formato carta 54	
tipo carta 54	
Telefono esterno, collegamento 39	
Telefono in derivazione, utilizzo 40	
Telefono senza fili 40	
Testo, immissione 112	
caratteri speciali 112	
Trasmissione circolare 25	
impostazione dei Gruppi per 43	

V

Volume, impostazione	
diffusore 19	
segnale acustico 19	
squilli 19	

W

Windows®	
Consultare la Guida software dell'utente su CD-ROM.	

brother®

**Visitate il nostro sito sul World Wide Web all'indirizzo
<http://www.brother.com>**

Questo apparecchio è omologato per l'utilizzo esclusivo nel paese di acquisto. Le aziende Brother di zona o i rispettivi rivenditori supportano solo gli apparecchi acquistati nei rispettivi paesi.