



**DVD player portatile
con ricevente DVB-T**

DVD-P 905



Premessa

Questo manuale aiuta a usare

- in modo sicuro e conforme
- a quanto prescritto

il proprio DVD player.

Destinatari di queste istruzioni d'uso

Queste istruzioni d'uso sono rivolte a coloro che

- installano,
- utilizzano,
- puliscono
- o smaltiscono l'apparecchio.



Attenzione!

Eliminare la protezione per il trasporto dallo scomparto disco prima di mettere in funzione l'apparecchio.

Caratteristiche grafiche di queste istruzioni d'uso

A diversi elementi delle istruzioni d'uso sono attribuite determinate caratteristiche grafiche. In questo modo risulta facile capire se si tratta di

testo normale,

- elenchi o
- istruzioni operative.

Nota per il reset:

In rari casi può accadere che il software si blocchi e che di conseguenza l'apparecchio non reagisca più ai comandi.

In tali casi procedere nel modo seguente:

- spegnere l'apparecchio
- estrarre la spina dalla presa
- attendere brevemente
- inserire la spina nella presa
- accendere l'apparecchio.

La memoria di sistema viene resettata e l'apparecchio è di nuovo pronto a funzionare.

Indice

Sicurezza e installazione dell'apparecchio	5	Come usare le funzioni generali dell'apparecchio ..	22
Sicurezza	5	Apertura del display	22
Utilizzo delle batterie	6	Accensione e spegnimento del DVD player	22
Installazione dell'apparecchio	7	Inserimento dei dischi	22
Utilizzo in auto	9	Rimozione dei dischi	23
Precauzioni d'uso generali per gli apparecchi con accumulatore integrato	10	Come regolare il volume	23
Descrizione dell'apparecchio	11	Come attivare la funzione di soppressione del suono ..	23
Confezione	11	Regolazione del display	23
Quali dischi si possono utilizzare	11	Come spegnere il display	23
Caratteristiche particolari dell'apparecchio	12	Configurazione dell'apparecchio (setup DVD)	24
Le caratteristiche DVB-T	12	Come navigare nel menu di setup	24
Strumentazione presente sull'apparecchio	13	Impostazioni di SISTEMA	25
Funzioni del telecomando	15	Setup lingua	27
Prese	16	Impostazioni video	28
Collegamento del DVD player	16	Regolazioni audio	28
Inserimento delle batterie nel telecomando	18	Utilizzo dell'apparecchio	29
Preparazione dell'apparecchio prima della messa in funzione	19	Inserimento del disco e avvio della riproduzione	29
Utilizzo dell'alimentatore	19	La funzione repeat	32
Utilizzo dell'adattatore per autoveicoli	20	La riproduzione programmata	33
Utilizzo della cuffia	21	Tasti funzioni interattive	34
		Gestione dell'apparecchio tramite il file manager ...	36
		Navigazione generale	36
		Riproduzione di un brano	37
		Comandi MP3	37

Gestione dell'apparecchio con la riproduzione

JPEG	38
Riproduzione	38

Utilizzo della funzione USB e delle schede di

memoria SD/MMC	39
Collegamento di un supporto di memoria	39
Riproduzione di USB, scheda di memoria	40
Ritorno alla riproduzione disco.....	40

Come usare il receiver DVB-T..... 41

Scelta della fonte.....	41
La prima messa in funzione	41
Uso generale.....	42
Guida elettronica programmi (EPG).....	43
Menu opzione suono.....	43
Televideo.....	43
Impostazioni nel menu principale.....	44
Conf. sistema	45
Installazione	46

Pulizia dell'apparecchio	47
Correzione delle anomalie	49
Definizioni	53
Dati tecnici	54
Smaltimento dell'apparecchio	55

Sicurezza e installazione dell'apparecchio

Leggere attentamente le norme di sicurezza e conservarle per eventuali consultazioni successive. Seguire sempre tutte le avvertenze e istruzioni di questo manuale e riportare sul retro dell'apparecchio.



Sicurezza

Attenzione!

- L'apparecchio può solo essere collegato a una tensione di rete di 110 -240 V~, 50/60 Hz. Non cercare mai di far funzionare l'apparecchio con un'altra tensione.
- Usare solo l'alimentatore in dotazione.
- L'alimentatore può essere collegato soltanto dopo che è terminata regolarmente l'installazione.
- Se l'alimentatore è difettoso o l'apparecchio presenta altri danni non lo si deve mettere in funzione.
- Quando si estrae l'alimentatore dalla presa, tirare tenendo la spina - non il cavo.
- Evitare il contatto dell'apparecchio con acqua o umidità.
- Non mettere in funzione l'apparecchio nelle vicinanze di vasche da bagno, piscine o dove si formano spruzzi d'acqua.
- Non mettere mai contenitori con liquidi, es. vasi di fiori, sull'apparecchio. Questi potrebbero rovesciarsi, e il liquido fuoriuscito può provocare danni considerevoli o produrre il rischio di scossa elettrica.
- Qualora corpi estranei o liquidi penetrassero nell'apparecchio, scollegare immediatamente la spina dalla presa di corrente. Fare controllare l'apparecchio da personale specializzato qualificato, prima di rimetterlo in funzione. In caso contrario, c'è il rischio di subire una scossa elettrica.
- Non aprire il contenitore. In caso contrario, c'è il rischio di subire una scossa elettrica.
- Non cercare mai di riparare da soli un apparecchio difettoso. Rivolgersi sempre a uno dei nostri centri di assistenza clienti.
- Non aprite l'apparecchio in nessun caso - è consentito solo a un tecnico esperto.
- Corpi estranei, ad es. aghi, monete, ecc., non devono cadere all'interno dell'apparecchio.

- Non si devono posare fonti di combustione libere, come ad es. candele accese sull'apparecchio.
- Non permettete mai che i bambini utilizzino da soli l'apparecchio.
- Fare eseguire i lavori di manutenzione sempre da personale specializzato qualificato. Altrimenti si mette in pericolo se stessi e gli altri.
- L'apparecchio rimane collegato alla rete elettrica anche se si trova disattivato in standby. Estrarre la spina dell'alimentatore dalla presa se non si usa l'apparecchio per un lungo periodo di tempo. Tirare tenendo soltanto la spina.
- Non ascoltare la musica a volume eccessivo. Ciò può danneggiare l'udito in modo permanente.

**Avviso!**

L'apparecchio utilizza una luce laser invisibile. Attenzione, raggio laser all'interno dell'apparecchio. Per evitare danni provocati dal raggio, l'alloggiamento deve essere aperto solo da personale specializzato. Informazioni sul lato inferiore dell'apparecchio.

Utilizzo delle batterie

- Tenere le batterie fuori dalla portata dei bambini che potrebbero metterle in bocca e inghiottirle riportando seri danni di salute. In tal caso consultare subito un medico.
 - Le batterie normali non devono essere ricaricate, riscaldate o gettate nel fuoco (pericolo di esplosione!).
 - Sostituire a tempo debito le batterie che si stanno esaurendo.
 - Sostituire sempre tutte le batterie insieme; utilizzare sempre batterie dello stesso tipo.
- Attenzione!**
- Le batterie danneggiate o da cui sia fuoriuscito del liquido possono provocare ustioni chimiche al contatto con la pelle. In questo caso usare guanti protettivi adeguati. Pulire lo scomparto batterie con un panno asciutto.
 - Le batterie normali non devono essere ricaricate, riscaldate o gettate nel fuoco (**pericolo di esplosione!**).

Informazioni importanti per lo smaltimento:

Le batterie possono contenere sostanze nocive, che danneggiano la salute e l'ambiente.

- Il prodotto contiene batterie che sono soggette alla direttiva europea 2006/66/CE. Non devono essere smaltite con i normali rifiuti domestici.
- Informatevi sulle norme locali relative allo smaltimento separato delle batterie, perché grazie allo smaltimento corretto si evitano possibili conseguenze negative sull'ambiente e sulle persone.

Sulle batterie contenenti sostanze nocive è presente il seguente simbolo:



Installazione dell'apparecchio

- Collocare l'apparecchio su un fondo stabile, sicuro e orizzontale. Provvedere a una buona aerazione.
- Non posare mai l'apparecchio su superfici morbide, come tappeti, coperte o in prossimità di tende e addobbi da parete. Le aperture di aerazione potrebbero rimanere coperte. Si rischia di

interrompere la circolazione d'aria necessaria. Questo potrebbe provocare l'incendio dell'apparecchio.

- Le fessure d'aerazione devono sempre rimanere scoperte. Non devono venire occluse da tende, coperte o giornali.
- Non collocare l'apparecchio vicino a fonti di calore come radiatori. Evitare i raggi solari diretti e i luoghi con polvere eccessiva.
- Prestare attenzione perché, in determinate circostanze, i piedini dell'apparecchio potrebbero lasciare impronte colorate su certe superfici di mobili. Usare una protezione tra i mobili e l'apparecchio.
- Il posto ove collocare l'apparecchio non deve essere scelto in ambienti a umidità elevata, ad es. cucine o saune, perché la formazione di acqua di condensa può provocare danni all'apparecchio. L'apparecchio è destinato all'uso in ambiente asciutto e con clima mite e non deve essere esposto a gocciolamenti o spruzzi d'acqua.
- Durante l'utilizzo, l'apparecchio deve essere sempre in posizione orizzontale.
- Tenerlo lontano dagli apparecchi che producono forti campi magnetici.
- Se si usano lampade a risparmio di energia nelle immediate vicinanze, il funzionamento dell'apparecchio può risultare compromesso.

- Non posare oggetti pesanti sull'apparecchio.
 - Quando si sposta l'apparecchio da un ambiente freddo a uno caldo, è possibile che al suo interno si formi della condensa. In questo caso attendere circa un'ora prima di mettere in funzione l'apparecchio.
 - Posare il cavo di alimentazione in modo da evitare che qualcuno si inciampi.
 - Accertarsi che il cavo di alimentazione o la spina siano sempre facilmente accessibili, in modo da poter staccare rapidamente l'apparecchio dall'alimentazione elettrica! La presa deve trovarsi il più possibile vicino all'apparecchio.
 - Per il collegamento alla rete, inserire completamente la spina nella presa.
 - Usare un allacciamento alla rete adatto e facilmente accessibile e non usare prese multiple!
 - Non afferrare l'alimentatore o la spina con le mani bagnate: pericolo di scossa elettrica!
 - In caso di anomalie o formazione di fumo e odori nell'involucro, staccare subito la spina dalla presa!
 - Prima di un temporale staccare la spina di rete dalla presa.
 - Se l'apparecchio non viene usato per lungo tempo, ad esempio nel caso di un lungo viaggio, estrarre la spina di rete dalla presa.
 - Un volume troppo alto, in particolare se si usano le cuffie, può provocare danni all'udito.
 - Non lasciare l'apparecchio in un'auto parcheggiata al sole, perché si può deformare l'involucro esterno.
- Telecomando:**
- Se l'apparecchio rimane inutilizzato per lungo tempo, togliere tutte le batterie, perché l'eventuale fuoriuscita di liquido potrebbe danneggiare l'apparecchio.
- Display:**
- Non toccare il display LCD!

- Un DVD player utilizza un raggio laser invisibile. In caso d'uso errato, può procurare lesioni agli occhi. Non guardare mai nello scomparto del disco aperto.
- Questo apparecchio è stato classificato come apparecchio laser di classe 1 (CLASS 1 LASER). L'adesivo (CLASS 1 LASER PRODUCT) si trova sul retro dell'apparecchio.



Utilizzo in auto

- Se esce fumo dall'apparecchio, staccare subito l'adattatore dell'accendisigari.
- Al fine di evitare anomalie di funzionamento o altri danni causati dal calore del sole, non lasciare il DVD player in auto (in particolare non sul cruscotto).
- Utilizzare solo l'adattatore per autoveicoli in dotazione.

Precauzioni d'uso generali per gli apparecchi con accumulatore integrato



Per questo apparecchio utilizzare soltanto gli accumulatori specificati.

Precauzioni per l'uso e la conservazione

- Durante l'utilizzo e l'operazione di carica la temperatura deve essere compresa tra 0 e 40°C
 - Non utilizzare, caricare, conservare o appoggiare le batterie in prossimità di fonti di calore o in veicoli parcheggiati al sole ecc. (ovvero in luoghi in cui la temperatura può superare i 60°C).
 - A temperature elevate i meccanismi di sicurezza e i dispositivi di protezione all'interno della batteria vengono corrosi e quindi danneggiati. Il che provoca un'insolita reazione chimica che può portare allo scoppio, all'esplosione o alla fuoriuscita del liquido delle batterie e allo sviluppo di calore.
 - Quando i meccanismi di sicurezza e i dispositivi di protezione sono danneggiati, la batteria è inutilizzabile.
- In ambienti in cui la temperatura è molto elevata o molto bassa la capacità della batteria può peggiorare, la durata di utilizzo può diminuire e può addirittura ridursi la vita della batteria.
 - Non conservare l'apparecchio quando è quasi completamente carico. Si consiglia di conservare le batterie quando sono quasi scariche.
 - Se la batteria è completamente scarica, può sussistere il pericolo che non possa più essere ricaricata. Per evitare ciò ogni sei mesi la batteria deve essere ricaricata per almeno cinque minuti.
 - Temperatura di conservazione: da - 10 a 30°C
 - Conservare l'apparecchio in un luogo asciutto a una temperatura compresa tra -5 e 30°C.
 - Umidità dell'aria: da 10 a 90% (nessuna condensazione)
 - L'accumulatore integrato non deve essere rimosso.

Descrizione dell'apparecchio

Confezione

Accertarsi che siano presenti tutti gli accessori di seguito elencati:

- il DVD player,
- l'antenna esterna DVB-T,
- la borsa con banda di fissaggio,
- l'auricolare,
- un telecomando con batterie (2 da 1,5 V, AAA),
- un cavo adattatore AV,
- un adattatore per autoveicoli,
- un alimentatore,
- il presente manuale d'uso.

Quali dischi si possono utilizzare

Il DVD Player **Dual DVD-P 905** è compatibile con supporti DVD, CD, CD/RW, CD JPEG, CD MP3, CD MPEG4. Tutti i dischi citati possono essere usati con l'apparecchio senza bisogno di un adattatore. Per evitare anomalie di funzionamento non usare adattatori da 8 cm per i dischi. I dischi da 8 cm possono essere usati senza adattatore.



Dimensione disco 12 cm
 Single side, single layer/single
 side double layer
 PAL/NTSC DVD-Disk
 tempo di esecuzione 135 min. o 240
 min. max.



Dimensione disco 12 cm/8 cm CD
 durata di esecuzione 74 min. o 24
 min. max.

In questo apparecchio si devono inserire soltanto i dischi citati. In tal modo si evitano danni al DVD player.

- ➔ Se si trasporta l'apparecchio, rimuovere il disco dal drive.

Caratteristiche particolari dell'apparecchio

- Player multifunzione: a seconda del tipo di disco inserito (DVD, DVD+R/RW, CD, CD-R, CD/RW, CD JPEG, CD MP3, CD MPEG4), vi sono diverse modalità di funzionamento.
- Qualità sonora eccellente: l'apparecchio riproduce DVD, CD, CD MP3/MPEG4, CD/RW con una qualità sonora eccellente.
- Formato MP3: il DVD player può riprodurre anche CD MP3. Massima velocità di trasmissione dati MP3: 320 kBit/s
- L'apparecchio dispone di una presa USB e di un lettore integrato di schede di memoria SD/MMC. Per il funzionamento dell'apparecchio è necessaria una delle schede di memoria indicate (SD, MMC). Le fotografie, i video e i file musicali devono trovarsi sulla scheda di memoria.
- L'apparecchio dispone di un monitor LCD/TFT ad alta risoluzione con 640 x 234 pixel.
- Il monitor ha una diagonale di 22,8 cm nel formato 16:9.
- Tramite l'uscita A/V i segnali video e audio possono essere trasmessi a un altro apparecchio.

- L'apparecchio dispone di un collegamento per cuffie.
- L'apparecchio possiede un ricevitore integrato per la ricezione televisiva di emittenti DVB-T.
- Si può collegare l'apparecchio a un'antenna domestica per il digitale o utilizzare l'antenna esterna fornita nella confezione (antenna da interni).

Le caratteristiche DVB-T

- Ricezione DVB-T nel campo VHF nei canali da 5 a 10 e nel campo UHF nei canali da 21 a 69.
- Guida elettronica programmi EPG
- Televideo
- Uscita video CVBS

Ricezione digitale radio:

Le trasmissioni radio digitali non sono attualmente diffuse in tutti gli stati tramite antenna.

- Se nel proprio paese vengono diffuse trasmissioni radio digitali, premere TV / RADIO per commutare tra trasmissioni televisive e radio.
- Per tornare a una trasmissione televisiva partendo da una trasmissione radio, premere di nuovo il tasto TV / RADIO.

Strumentazione presente sull'apparecchio

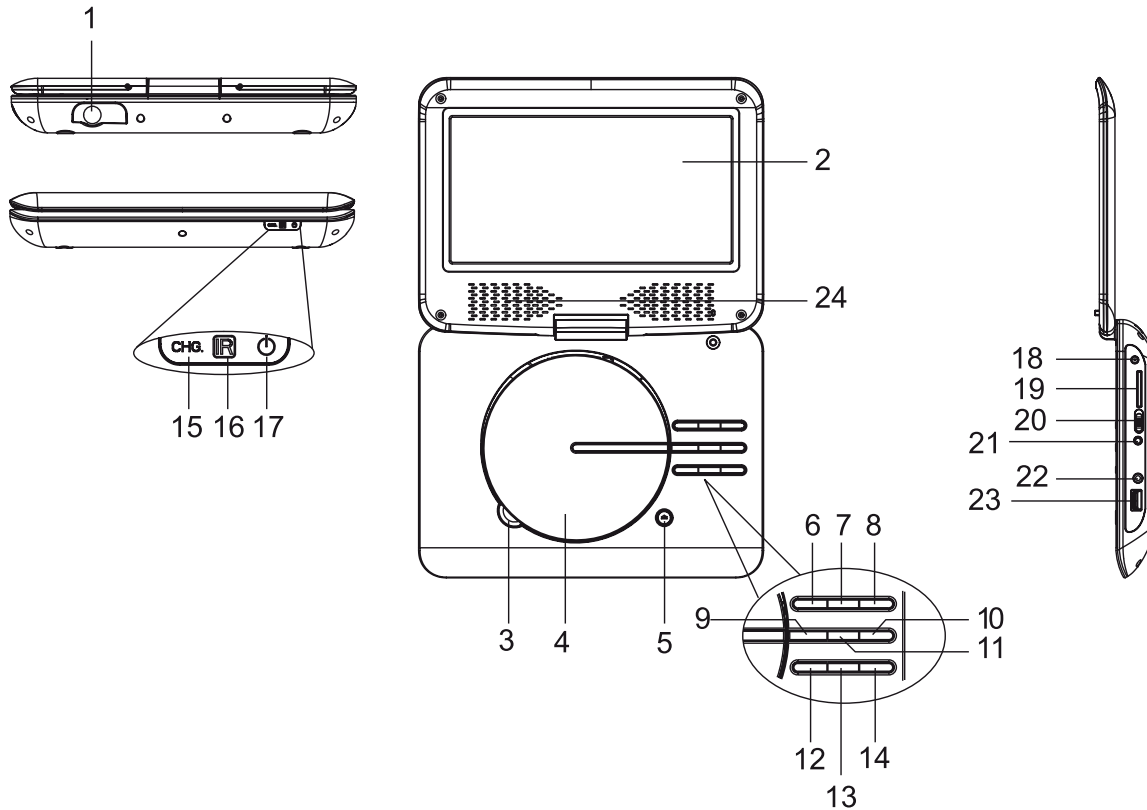

1	ANT	Attacco antenna DVB-T sul lato posteriore dell'apparecchio	17	POWER	POWER LED
2		Display TFT/LCD	18	DC IN 9-12 V	Attacco alimentatore, adattatore auto
3		Fossetta di presa	19	SD/MMC CARD	Vano per schede di memoria SD/MMC
4		Scomparto disco	20	POWER ON/OFF	Accensione, spegnimento
5	OPEN	Apertura scomparto disco	21	AUDIO/VIDEO OUT	Uscita audio/video
6	■ STOP USB/ CARD	STOP, impostazione fonte: CD/DVD, USB, SD/MMC	22	PHONES	Presa per cuffia, jack da 3,5 mm
7	▲ CH+	Tasto cursore, selezione canale	23	USB	Ingresso USB
8	FUNCTION ▶ I PLAY/PAUSE	Selettore del modo operativo avvio riproduzione DVB/DVD, PAUSA	24		Altoparlanti
9	◀ VOLUME-	Tasto cursore per navigazione Volume più basso	-		Targhetta (lato inferiore)
10	VOLUME+ ▶	Tasto cursore per navigazione Volume più alto			
11	OK	Tasto ENTER			
12	⏮ F_BWD	SKIP indietro, riavvolgimento rapido			
13	▼ SETUP, CH-	Tasto cursore, menu di sistema, selezione canale			
14	⏭ F_FWD	SKIP avanti, avanzamento rapido			
15	CHARGE	Indicatore di carica			
16	REMOTE	Sensore telecomando			

Funzioni del telecomando

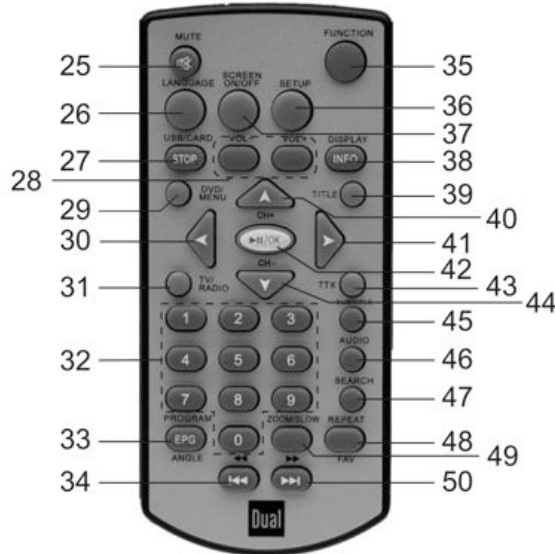

25	MUTE	Soppressione dell'audio
26	Language	Selezione lingua DVB-T
27	STOP USB CARD	STOP, fonte DVD, USB, CARD
28	VOL - VOL+	Volume più basso, più alto
29	DVD/MENU	Menu principale DVD
30	◀	Tasto cursore
31	TV/RADIO	Commutazione TV/RADIO (DVB-T)
32	0 - 9	Tasti numerati

33	Program EPG/ANGLE	Funzione programmazione richiamo guida programmi (DVB-T) Angolo di visualizzazione camera (DVD) Modalità passaggio immagini con i CD JPEG
34	◀◀	SKIP indietro, riavvolgimento rapido
35	FUNCTION	Selettore del modo operativo DVB-T, DVD
36	SETUP	Menu di sistema: Configurare l'apparecchio
37	SCREEN ON/OFF	Accensione/spegnimento dello schermo; regolazione del colore e della luminosità dell'LCD
38	INFO/DISPLAY	Info programmi per il DVB-T Informazioni display DVD
39	TITLE	Visualizzazione del menu titoli del disco Indietro durante la navigazione CD/USB/SD
40	▲ CH+	Tasto cursore, selezione programma
41	▶	Tasto cursore, selezione programma
42	▶▶ / OK	Tasto ENTER, PLAY/PAUSE
43	TTX	Videotext DVB-T
44	▼ CH-	Tasto cursore, selezione programma
45	SUBTITLE	Menu sottotitoli
46	Audio	Impostazione (lingua, canale sinistro, destro)
47	SEARCH	Funzione ricerca
48	REPEAT FAV	Funzioni repeat, attiva/disattiva elenco preferiti
49	SLOW ZOOM	Moviola Funzione ZOOM
50	▶▶▶	SKIP avanti, avanzamento rapido

Prese

Collegamento del DVD player



Attenzione!

Prima di collegare il DVD player a un televisore o a un impianto stereo/surround, è necessario spegnere tutti gli apparecchi ed estrarre le relative spine dalle prese elettriche. In caso contrario si potrebbe danneggiare il DVD player.

Sulla parte laterale dell'apparecchio si trovano tutte le prese per collegare il DVD player ad apparecchi esterni.

Come collegare l'antenna DVB-T

- ➔ Per il collegamento, usare l'antenna da interni fornita nella confezione (1). In caso di utilizzo di un'antenna da interni attiva, deve essere collegato un alimentatore separato per l'antenna.
- ➔ In alternativa, è possibile collegare l'apparecchio alla normale antenna domestica (2). (Il cavo non è incluso nella confezione. Usare un cavo per antenna di qualità (spinotto standard DIN45325 (IEC169-2)) a elevata schermatura, come collegamento tra la presa dell'antenna e l'attacco dell'antenna 1. Per una

ricezione ottimale evitare di avvolgere il cavo vicino all'apparecchio.

①



②



Nota:

La qualità dell'immagine dipende dall'intensità del segnale ricevuto. Esso varia da luogo a luogo. Ulteriori informazioni in proposito all'indirizzo

www.ueberallfernsehen.de

Riproduzione di immagini e suono tramite il televisore

- ➔ Collegare l'uscita AV OUT 21 con l'entrata VIDEO IN sul televisore. Per il collegamento usare il cavo adattatore AV incluso nella confezione.
- ➔ Se si usa il proprio televisore anche per la riproduzione audio, devono essere a disposizione prese di ingresso audio AUDIO IN o un adattatore scart per l'uscita del suono.
- ➔ Collegare l'uscita AV OUT 21 con l'ingresso AUDIO IN R/L del televisore per riprodurre l'audio tramite il televisore.
- ➔ Per il collegamento usare il cavo AV incluso nella confezione.
- Canale sinistro: bianco
- Canale destro: rosso
- Segnale video: giallo

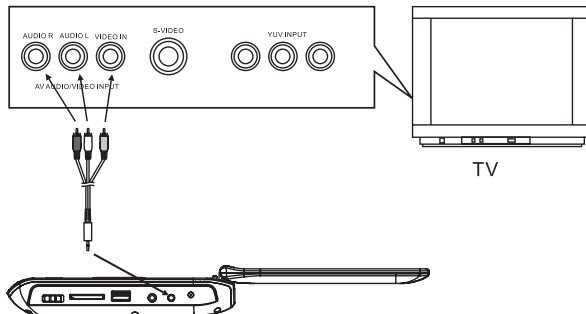

Riproduzione del suono tramite receiver

Parallelamente e contemporaneamente al televisore, si può riprodurre l'audio tramite un impianto stereo-surround collegato.

- ➔ Per il collegamento usare il cavo AV incluso nella confezione.
- ➔ Collegare il DVD player tramite l'AV-OUT 21 con l'ingresso AUDIO IN R/L del receiver.

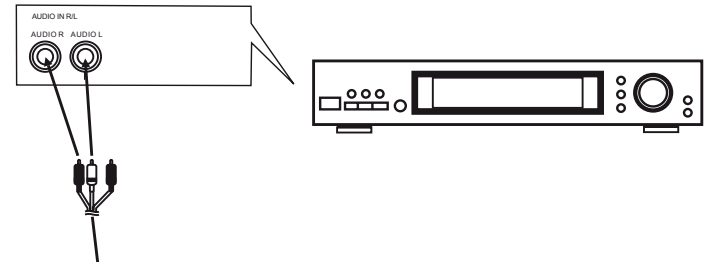

Inserimento delle batterie nel telecomando

- ➔ Rimuovere lo sportello del vano batterie.
- ➔ Inserire due batterie tipo micro, 1,5 V, AAA (LR3). Fare attenzione alle indicazioni di polarità (+ / -) all'interno del vano.
- ➔ Richiudere accuratamente il coperchio del vano batteria fino a sentire lo scatto del coperchio.

Nota:

- Le batterie non devono essere ricaricate, cortocircuitate, aperte, riscaldate o gettate nel fuoco.
- Sostituire a tempo debito le batterie che si stanno esaurendo.
- Le eventuali perdite dalle batterie possono provocare danni al telecomando. Se il DVD player non viene usato per lungo tempo, togliere le batterie dal telecomando.

Informazioni importanti sullo smaltimento:

Le batterie possono contenere sostanze tossiche, che danneggiano l'ambiente.

- ➔ Perciò è tassativo smaltire le batterie come prescritto

dalle norme di legge vigenti. Non gettare mai le batterie tra i normali rifiuti domestici.

Utilizzo con il telecomando

Grazie al telecomando a infrarossi le principali funzioni dell'apparecchio possono essere attivate anche a distanza da comodamente seduti. A scritte identiche sul telecomando e sull'apparecchio corrispondono funzioni identiche (pos. 8 apparecchio, pos. 42 telecomando).

Nota:

La descrizione dei comandi fa riferimento ai tasti del telecomando.

Quando si comanda l'apparecchio con il telecomando occorre rispettare le seguenti regole:

- Puntare il telecomando (trasmettitore) verso il ricevitore REMOTE 16 sull'apparecchio. Distanza massima: ca. 4 metri, angolo di ricezione ca. 30°.
- Tra trasmettitore e ricevitore non devono esserci ostacoli.
- Se per far funzionare il telecomando diventa necessario avvicinarsi troppo all'apparecchio, è opportuno sostituire le batterie.

Preparazione dell'apparecchio prima della messa in funzione

È possibile collegare l'apparecchio con l'alimentatore alla normale rete elettrica. Utilizzare esclusivamente l'alimentatore fornito in dotazione. Se si usa un altro adattatore l'apparecchio può subire danni.

Per eliminare il calore che si sviluppa durante il funzionamento deve essere garantita una sufficiente aerazione. Pertanto, non coprire l'apparecchio e non collocarlo in un armadio chiuso. Lasciare uno spazio libero di almeno 10 cm intorno all'apparecchio.

Utilizzo dell'alimentatore

È possibile far funzionare questo DVD player portatile con l'apposita batteria oppure con la presa collegata all'alimentatore fornito in dotazione (adattatore AC).

Nel secondo caso l'alimentazione dell'apparecchio avviene tramite la rete elettrica.

Nota:

La carica dell'accumulatore avviene soltanto quando l'apparecchio è spento (posizionare POWER su OFF).

Attenzione!

- Prima di collegare o staccare l'alimentatore, spegnere sempre il DVD player.
- Usare solo l'alimentatore in dotazione. L'uso di un altro alimentatore può provocare danni.
- In caso di uso prolungato si può verificare un riscaldamento dell'alimentatore, il che è da considerarsi normale.
- In caso di non utilizzo, estrarre la spina dalla presa. Tirare tenendo la spina e non il cavo. Estrarre la spina prima di un temporale. Se l'apparecchio non viene usato per lungo tempo, ad esempio nel caso di un lungo viaggio, estrarre la spina.

Nota:

- Al primo utilizzo, prima di accendere l'apparecchio, caricare completamente la batteria.
- La durata del processo di carica completo è di circa 4 - 5 ore. Durante il caricamento l'apparecchio deve essere spento.
- Il LED di caricamento rosso CHARGE 15 indica che la batteria si sta caricando. Quando la carica è completa, il LED 15 si spegne.
- Se sul display viene visualizzato il simbolo batteria, caricare la batteria.
- Anche se non si usa l'apparecchio, caricare la batteria ogni tre mesi circa.

Nota:

Quando la batteria è carica, l'adattatore deve essere staccato dalla batteria e dalla presa di rete. Con la batteria completamente carica l'apparecchio può funzionare per circa 2 ore.

Utilizzo dell'adattatore per autoveicoli

Nota:

Utilizzare solo l'adattatore per autoveicoli in dotazione.

Qualora venga utilizzato un adattatore per autoveicoli diverso da quello da collegare all'accendisigari in dotazione, la garanzia decade.

Nella spina per l'accendisigari viene utilizzato un fusibile per correnti deboli da 3 A. Tale fusibile non deve in nessun caso essere sostituito da un altro modello.

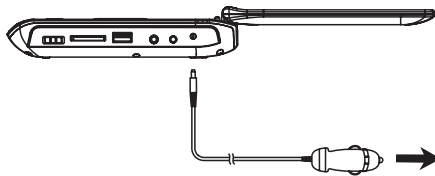

Prima di collegare gli altri cavi, estrarre l'adattatore per autoveicoli e spegnere l'apparecchio.

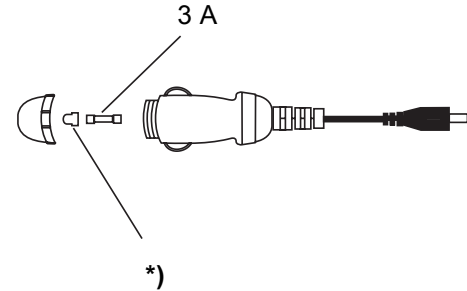

Attenzione!

Adattatore per veicoli idoneo soltanto al collegamento a sistemi di bordo da 12V!

*) Non perdere il coperchio in caso di sostituzione del fusibile!

Montaggio nell'autoveicolo

Sicurezza!

- Prima di mettersi in viaggio fissare l'apparecchio al poggiatesta del sedile dell'autoveicolo.
- Il montaggio nell'auto non deve compromettere il funzionamento dei dispositivi di sicurezza presenti (airbag, cinture di sicurezza).
- In caso di dubbi riguardo a un montaggio sicuro nell'autoveicolo, rivolgersi al produttore del veicolo.
- Il guidatore non deve essere distratto dall'apparecchio. Pertanto, applicare l'apparecchio in maniera tale che il guidatore non possa scorgere il monitor.
- Il DVD player può essere collegato all'accendisigari del proprio veicolo.

Presupposto: la presa dell'accendisigari deve essere pulita, perché in caso di contatto difettoso l'adattatore può surriscaldarsi.

Al fine di evitare che la batteria dell'auto si scarichi, staccare l'adattatore all'accendisigari, quando non si usa il DVD player.

Fissaggio al poggiatesta

Il DVD player viene fissato con la custodia in dotazione al poggiatesta del sedile del veicolo.

- ➔ Mettere il DVD player nella custodia e fissarlo con le apposite cinghie.
- ➔ Fissare la custodia con il DVD player al poggiatesta. Prima di mettersi in viaggio, verificare che il tutto sia saldamente montato.

Utilizzo della cuffia

Danni all'udito!

Non ascoltare i dischi a volume eccessivo tramite cuffia. Ciò può danneggiare l'udito in modo permanente. Prima di usare le cuffie, regolare il volume dell'apparecchio al volume minimo.

Se si collega una cuffia, gli altoparlanti vengono disattivati.

- ➔ Usare soltanto cuffie con spina jack da 3,5 millimetri.
- ➔ Infilare il connettore delle cuffie nell'apposita presa PHONES 22 dell'apparecchio.

La riproduzione del suono avviene ora esclusivamente attraverso le cuffie.

- ➔ Se si desidera ascoltare nuovamente attraverso gli altoparlanti, estrarre la spina della cuffia dalla relativa presa sull'apparecchio.

Come usare le funzioni generali dell'apparecchio

Apertura del display

- Ribaltare il display verso l'alto.
- È possibile ruotare il display.
- Per chiudere il display, ruotarlo nella posizione originaria e ribaltarlo verso il basso.



Attenzione!

Eliminare la protezione per il trasporto dallo scomparto disco prima di mettere in funzione l'apparecchio.

Accensione e spegnimento del DVD player

Con l'interruttore POWER 20 è possibile accendere o spegnere il DVD player. Il LED 19 si accende in verde.

LED POWER	Stato
spento	Interruttore su OFF
Lampeggiante (verde)	Interruttore su ON

Dopo l'accensione, il display si accende, il DVD player inizia a leggere il supporto nel lettore, sul display compare "lettura". Qualora non sia stato inserito nessun disco, sul display compare la scritta "Nessun disco".

Spegnimento: Posizionare l'interruttore POWER 20 su OFF.

Inserimento dei dischi

- Premere OPEN 5 per aprire lo scomparto disco.
- Inserire il disco con il lato stampato verso l'alto nello scomparto dischi e spingere il disco sul perno di bloccaggio. Il disco deve essere fisso sul piatto.

Nota:

Lo scomparto disco si apre verso l'alto. Pertanto l'apertura non deve essere ostacolata da alcun oggetto.

Quando lo scomparto disco è aperto prestare attenzione a che non penetrino oggetti estranei nell'apparecchio.

Non toccare mai la lente del laser.

- Richiudere lo scomparto disco. Inizia il processo di lettura; sul display è visualizzato "Lettura".

Rimozione dei dischi

- Aprire lo scomparto disco con OPEN 5, il coperchio si ribalta verso l'alto.
- Afferrare il disco dalla fossetta di presa laterale 3 ed estrarlo con cura verso l'alto.

Come regolare il volume

Premere i tasti VOL+ / VOL- 9, 10 o 28 per impostare il volume desiderato. Sull'apparecchio premere i tasti e tenerli premuti.

- VOL+: per alzare il volume,
- VOL-: più basso.

Come attivare la funzione di soppressione del suono

È possibile disattivare il volume premendo il tasto MUTE 25. Se si ripreme il tasto MUTE 25, il volume viene riattivato.

Regolazione del display

- Premere il tasto SCREEN ON/OFF 37. Sul display compare "BRI 00".
- Modificare l'impostazione con i tasti cursore ◀ ▶ .
- Premere nuovamente il tasto SCREEN ON/OFF 37, sul display compare "COL 00".
- Modificare l'impostazione con i tasti cursore ◀ ▶ .

Come spegnere il display

- Premere il tasto SCREEN ON/OFF 37 e tenerlo premuto per spegnere o riaccendere il display.

Nota:

- Per la riproduzione della musica si consiglia di spegnere il display, così da prolungare la durata di riproduzione.

Configurazione dell'apparecchio (setup DVD)

Prima di inserire un DVD o un altro disco nell'apparecchio occorre effettuare le seguenti regolazioni:

→ Premere il tasto SETUP 36.

Sullo schermo viene visualizzato il menu di setup SYSTEM SETUP. È possibile regolare le seguenti impostazioni nei sottomenu:

Menu principale Sottomenu

Setup sistema	Sistema TV, salvaschermo, tipo TV, password, classificazione, impostazioni di fabbrica
Setup lingua	Lingua OSD, lingua audio, lingua sottotitoli, lingua menu
Setup video	Luminosità, contrasto, colore, saturazione
Setup audio	Downmix

Come navigare nel menu di setup

- Si può selezionare il menu principale con i tasti cursore ◀ ▶. Il menu principale selezionato è indicato in alto, nella barra delle icone.
- Per selezionare un sottomenu, premere il tasto ▲, ▼. Il sottomenu viene contrassegnato da un colore.
- L'impostazione attiva nel sottomenu è evidenziata.
- Per effettuare un'impostazione nel sottomenu, selezionarla con i tasti cursore ◀ ▶. L'evidenziazione indica quale impostazione è attiva.
- Modificare l'impostazione con i tasti cursore ▲ ▼.
- Per confermare premere il tasto **OK** ▶ || 42.

L'evidenziazione mostra nuovamente la voce del sottomenu.

- Per tornare da un sottomenu al menu principale, premere il tasto cursore ◀ finché l'evidenziazione non si trova nuovamente nella barra dei titoli.
- Con i tasti ◀ ▶ ci si sposta nei menu principali.
- Se si desidera uscire dal menu setup, premere il tasto SETUP 36.

Impostazioni di SISTEMA

Sistema TV

Qui si può commutare tra PAL e NTSC.

- ➔ Selezionare il tipo TV con i tasti cursore.
- ➔ Passare al sottomenu.
- ➔ Scegliere PAL per l'area europea. Confermare con **OK** ▶ II 42.

Salvaschermo

Il salvaschermo serve a proteggere lo schermo. Si attiva automaticamente dopo ca. 5 minuti quando l'apparecchio si trova nella modalità Stop, oppure quando l'immagine non cambia per più di un minuto.

- ➔ Selezionare il menu SALVASCHERMO (screensaver).

Con i tasti del cursore scegliere tra "On" e "Off" se si desidera o meno questa funzione.

Tipo di TV

Qui si può impostare la dimensione dell'immagine in presenza di differente materiale video in uscita.

Adeguare le impostazioni anche per la riproduzione tramite una TV collegata esternamente.

Scegliere tra le seguenti impostazioni:

4:3/PS

I bordi sinistro e destro vengono tagliati, viene visualizzata soltanto la parte centrale dell'immagine di film in formato 16:9.

4:3/LB

in alto e in basso sono visualizzate barre nere (= letterbox). L'immagine viene visualizzata un po' più piccola.

16:9

I DVD vengono visualizzati in formato 16:9.

PASSWORD

È possibile impostare personalmente la password.
Procedere come segue:

- ➔ Passare al sottomenu PASSWORD.
- ➔ Inserire con i tasti numerici il proprio codice di quattro cifre e premere **OK** ▶ II 42.

In fabbrica è stato assegnato il numero "0 0 0 0".

Il simbolo del lucchetto si apre.

- ➔ Inserire ora il nuovo codice di quattro cifre e premere **OK** ▶ II 42.

Il simbolo del lucchetto si chiude, in questo modo la nuova password è stata impostata.

Nota:

Qualora si fosse dimenticata la password, è possibile sbloccare il sistema con la password supervisor "8 2 0 0".

Protezione bambini (classificazione)

Se un DVD è dotato di tale protezione, si può qui impostare il livello (Level) della protezione.

A tal fine si deve effettuare una modifica usando una propria password. Il level 1 è adatto ai bambini in modo illimitato e il level 8 è adatto solo agli adulti.

Prospetto protezione bambini

Impostazione	Significato*
1 Ad.bamb.	Adatto ai bambini senza alcuna limitazione.
2 G	Adatto ai bambini accompagnati.
3 PG	Adatto ai bambini in presenza di adulti.
4 PG 13	Per ragazzi fino a 13 anni, in presenza di adulti.
5 PGR	Per ragazzi fino a 17 anni, si consiglia la presenza di un adulto.
6 R	Per ragazzi fino a 17 anni; fortemente consigliata la presenza di adulti.
7 NC 17	Per giovani oltre i 17 anni.
8 Adulti	Solo per adulti.

- ➔ Inserire anzitutto la password.
- ➔ Selezionare l'impostazione desiderata per la protezione dei bambini.
- ➔ Premere quindi **OK** ▶ II 42.

* Richiamiamo espressamente l'attenzione sul fatto che il significato/definizione del singolo livello (Level) rappresenta soltanto una raccomandazione del produttore. Le proposte non pretendono di avere validità illimitata.

Nota:

Nel caso in cui sia stata inserita una password errata, non è possibile modificare la classificazione. Ripetere l'operazione.

Ritorno alle impostazioni di fabbrica

Qui si può resettare l'apparecchio riportandolo alle impostazioni di fabbrica.

- ➔ Selezionare il sottomenu **impostazioni di fabbrica** con i tasti cursore.
- ➔ Selezionare **Reset** e premere **OK** ▶ II 42.
- ➔ L'apparecchio è ora azzerato alle impostazioni di fabbrica.

Setup lingua**Lingua OSD**

Questa voce permette di scegliere la lingua per i menu tra inglese, francese, tedesco e italiano.

- ➔ Nel menu selezionare la lingua desiderata e confermare con **OK** ▶ II 42. Tutti i testi sono ora visualizzati nella lingua scelta.

Lingua per il menu audio

Con questa funzione si imposta la lingua per il menu audio.

Lingua per i sottotitoli

Con questa funzione si impostano le diverse lingue per il menu dei sottotitoli. Per disattivare i sottotitoli, selezionare l'impostazione "Disat.".

Lingua per il menu Disco

Con questa funzione si imposta la lingua per il menu DVD.

Impostazioni video

Qui si possono modificare luminosità, contrasto, colore e saturazione.

- Con ▲, ▼ selezionare le impostazioni e premere **OK ▶ || 42.**
- Modificare l'impostazione con i tasti cursore ◀ ▶ e confermare con **OK ▶ || 42.**

Regolazioni audio

Downmix (riduzione a stereo)

Qui si può impostare la riproduzione dei suoni. La funzione consente la riproduzione stereo di segnali audio a più canali (Dolby Digital 5.1).

- Selezionare il sottomenu con i tasti cursore.
- "LT RT" permette un effetto surround con due altoparlanti, "STEREO" offre un tradizionale effetto stereo.
- Scegliere tra "LT RT" e "STEREO".
- Confermare la propria immissione con **OK ▶ || 42.**

Utilizzo dell'apparecchio

Quando si premere il tasto corrispondente a una funzione non supportata, compare il simbolo "⊗".

Inserimento del disco e avvio della riproduzione

→ Premere OPEN 5 per aprire lo scomparto disco.

Sullo schermo viene visualizzato "aperto".

→ Inserire il disco con il lato stampato verso l'alto nello scomparto del disco e spingere il disco sul perno di bloccaggio. Il disco deve essere fisso sul piatto. Chiudere lo scomparto dischi.

Sullo schermo viene visualizzato "Lettura ...". Qualora non sia stato inserito nessun disco, dopo aver chiuso il relativo scomparto, sullo schermo viene visualizzata la scritta "Nessun disco".

Qualora si tratti di un DVD, sullo schermo viene immediatamente visualizzato "DVD".

- Se viene visualizzato il menu di un DVD sullo schermo TV, selezionare con i tasti cursore ◀ ▶ ▲ ▼ la voce di menu desiderata.
- Premere quindi il tasto **OK** ▶ || 42.

Viene avviata la riproduzione della voce di menu scelta.

Nota:

La possibilità di riprodurre CD MP3 dipende dalla qualità del disco, dalla velocità di trasmissione binaria, dal rispetto del relativo standard e dalla struttura della directory sul CD. In singoli casi può accadere che il DVD player non possa riprodurre questi file. In tali casi verificare le impostazioni del proprio programma di masterizzazione sul computer, modificare la struttura delle directory sul CD o utilizzare un altro CD vergine.

Se il disco non è stato inserito correttamente o è danneggiato, viene visualizzato il messaggio "Nessun disco".

Riproduzione di CD audio

→ Inserire un CD nello scomparto dischi e chiuderlo.

L'apparecchio legge il CD e visualizza le relative informazioni sullo schermo. Il primo brano viene riprodotto automaticamente.

→ Inserire il numero del brano con i tasti numerici 32.

→ Per selezionare il numero del brano "7", premere anzitutto il tasto numerico 0 e poi il tasto numerico 7.

Riproduzione di CD MP3

Il DVD player può leggere e riprodurre nei CD MP3 fino a 999 file. I file vengono riprodotti in ordine alfanumerico.

Per selezionare un brano con i tasti numerici si deve sempre inserire il numero di brano usando tre cifre.

Selezione dei brani tramite il file manager

→ Dopo la lettura del CD appare il file manager, vedere pag. 36.

→ Evidenziare l'album con i tasti cursore ▲ ▼ . Premere il tasto **OK** ▶ || 42. L'album si apre.

→ Con i tasti cursore ▲ ▼ selezionare un brano e premere il tasto **OK** ▶ || 42.

- Viene eseguito il brano.

Per tornare alla root directory, scegliere con i tasti cursore ▲ ▼ il simbolo della cartella e premere il tasto **OK** ▶ || 42.

Interruzione della riproduzione (resume)

→ Premere il tasto STOP 27 per interrompere la riproduzione.

La riproduzione viene interrotta. Sullo schermo viene visualizzata l'indicazione "-> ■".

→ Premere il tasto **OK** ▶ || 42 e la riproduzione riprende subito.

→ Premere il tasto STOP 27 due volte di seguito per interrompere completamente la riproduzione.

Nota: con alcuni dischi non è possibile eseguire nuovamente la riproduzione dei DVD/CD (Resume-Play). Se si vede un simbolo "⊗" sullo schermo, questa funzione non è supportata.

Salto capitolo/Funzioni ricerca

Salto capitolo (◀◀, ▶▶)

- Premere il tasto ◀◀ o ▶▶ 34, 50, per saltare al capitolo (DVD) o brano (CD/CD MP3) precedente o successivo.

Ricerca automatica (◀◀, ▶▶)

Con questi tasti si può attivare la ricerca automatica in avanti o indietro a diverse velocità (2x, 4x, 8x, 20x).

- Premere ▶▶ 34 (o ▶▶) e mantenerlo premuto. Viene attivata la ricerca rapida avanti e visualizzata la relativa velocità.
- Premendo più a lungo il tasto la velocità di riproduzione aumenta di conseguenza.
- Premere **OK** ▶ || 42, per proseguire la riproduzione a velocità normale.

Moviola (SLOW)

DVD

Con questi tasti è possibile selezionare l'avanzamento rallentato (SLOW) a diverse velocità.

- Premere il tasto SLOW 49 e mantenerlo premuto; viene attivato l'avanzamento rallentato.
- Mantenere premuto il tasto fino a che la moviola non viene eseguita alla velocità desiderata (1/2, 1/3 ... 1/7).
- Premere **OK** ▶ || 42 per continuare la riproduzione alla velocità normale.

Pausa

DVD/CD/CD MP3

- Premere **OK** ▶ || 42 per interrompere la riproduzione.
- Premere **OK** ▶ || 42 per riprendere la riproduzione.

SEARCH: Ricerca

DVD

Si può qui cercare e scegliere direttamente il numero del brano o del capitolo o la posizione di avanzamento cronologico.

- ➔ Premere ripetutamente il tasto SEARCH 47 per spostarsi tra le impostazioni.
- ➔ Con i tasti numerati inserire il numero di brano/capitolo o la posizione nel tempo che si vuole selezionare direttamente.
- ➔ Premere **OK** ▶ || 42, la riproduzione inizia dalla posizione scelta.

MP3 e CD musicali (CDDA)

È possibile selezionare direttamente un brano o un punto all'interno del brano.

- ➔ Premere il tasto SEARCH 47.
- ➔ Inserire il numero del brano o il punto desiderato con i tasti numerici.
- ➔ Premere **OK** ▶ || 42, la riproduzione inizia dalla posizione scelta.

La funzione repeat

Si può scegliere tra diverse funzioni repeat (ripetizione). Le varianti disponibili dipendono tuttavia dal tipo di disco:

- DVD: capitolo, brano, tutti, AUS (disattivata), intervallo brani A-B.
- CD musicale, CD MP3: tutti i brani, singoli brani, cartelle.

Ripetizione brano/capitolo/A-B (DVD)

- ➔ Premere ripetutamente il tasto REPEAT 48 per passare da una singola funzione all'altra.

Funzione repeat per i CD musicali/CD MP3

- ➔ Qualora si desideri attivare la funzione repeat, per prima cosa selezionare il brano desiderato con ◀◀ oppure ▶▶.
- ➔ Premere ripetutamente il tasto REPEAT 48 per passare da una singola funzione all'altra.

La riproduzione programmata

- Dopo aver inserito il disco, premere il tasto PROGRAM 33.

Il menu per la programmazione viene visualizzato sullo schermo. Nell'esempio programmazione DVD.



- Inserire il titolo desiderato e il numero di capitolo con i tasti numerici.
- Ripetere questa immissione più volte, fino a quando non sono stati memorizzati tutti i brani o capitoli desiderati. Se ne possono memorizzare al max. 16.
- Per iniziare la programmazione selezionare con i tasti cursore ▲ ▼ "ESEGUI" e premere **OK** ▶ II 42.

- Per cancellare l'ultima immissione selezionare il posto di memoria e ripetere l'immissione.
- I brani programmati verranno ora riprodotti in successione. Durante la riproduzione premere STOP 27, per terminare la riproduzione nella modalità programmazione.
- Per cancellare la programmazione, selezionare "CANCELLA" e premere **OK** ▶ II 42.

Tasti funzioni interattive

Sottotitoli (DVD)

Su un DVD possono essere memorizzati sottotitoli in diverse lingue. Indipendentemente dall'impostazione di base nel menu SETUP è possibile selezionare un'altra lingua per i sottotitoli. Questa possibilità deve però essere presente sul relativo DVD.

- Durante la riproduzione premere più volte il tasto SUBTITLE 45, fino a quando non viene visualizzata l'impostazione desiderata per i sottotitoli.

Menu titoli

- Premere il tasto TITLE 39.

Sullo schermo viene visualizzato il menu titoli.

- Selezionare quindi il brano desiderato con i tasti cursore.
- Confermare i dati immessi con **OK** ▶ **||** 42.

Audio (DVD)

Alcuni dischi sono registrati con diversi formati audio. Durante la riproduzione è possibile scegliere tra i diversi formati audio.

- Premere più volte il tasto AUDIO 46, fino a quando non viene visualizzata la selezione desiderata.

Modalità audio (CD audio)

Durante la riproduzione con CD audio è possibile scegliere tra le impostazioni "sinistra", "destra", "mix" e "stereo" per i canali audio.

- Premere ripetutamente il tasto AUDIO 46, fino a quando non viene visualizzata la selezione desiderata.

Ingrandimento (Zoom)

- Per ingrandire una sezione di immagine, premere il tasto ZOOM 49 durante la riproduzione.
- Selezionare l'area dell'immagine con i tasti cursore.
- Premere più volte ZOOM fino a ottenere l'ingrandimento desiderato. (2x, 3x, 4x, 1/2, 1/3, 1/4).
- Se si desidera terminare questa funzione, premere più volte ZOOM, fino a quando sullo schermo non viene visualizzato "Zoom: disattivato (OFF)".

Angle (Angolo di visualizzazione camera)

Alcuni DVD contengono scene memorizzate sotto diversi angoli di visualizzazione della telecamera durante la produzione.

- ➔ Durante la riproduzione di un disco di questo tipo, premere il tasto ANGLE 33 e tenerlo premuto per visualizzare il numero di angoli di visualizzazione della telecamera disponibili.
- ➔ Premere di nuovo ANGLE 33, per passare al successivo angolo di visualizzazione della telecamera.

Informazioni OSD

Premere il tasto DISPLAY 38, per avere informazioni sul disco in esecuzione.

Queste informazioni sono diverse da disco a disco e possono contenere ad es. le seguenti informazioni:

- Titolo, capitolo, durata di esecuzione, tempo di esecuzione rimanente
- Impostazioni audio/sottotitoli.

Gestione dell'apparecchio tramite il file manager

Nella scelta formato selezionare se si desidera riprodurre musica, immagini o video e confermare con **OK** 42:

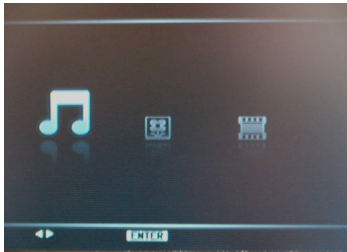

Con i formati MP3, MPEG4, JPEG, le funzioni possono essere attivate tramite la finestra di dialogo del file manager.



Le informazioni aggiornate sui brani (numero del brano, tempo di esecuzione, nome del brano) e la situazione vengono visualizzate a sinistra.

- Subito sotto (2) viene visualizzata la struttura della directory del disco (interprete, album, brano).
- Gli album e i titoli vengono visualizzati a destra.
- La barra di scorrimento a destra serve per la visione globale.
- In caso di riproduzione JPEG, viene presentato il preview nella finestra.
- Nel piè di pagina in basso vengono visualizzate le funzioni per la navigazione.

Navigazione generale

- ➔ Premere **TITLE** per tornare alla selezione musica, immagini, video.
- ➔ Premere **OK** ▶ **II** 42 per avviare la riproduzione.
- ➔ Con i tasti cursore ◀ ▶ ▲ ▼ è possibile navigare nelle directory.

Riproduzione di un brano

- Selezionare il brano desiderato con ▲ ▼ e premere **OK** ▶ || 42.

Comandi MP3

Riproduzione del brano di una directory.

- Premere ▲ ▼, per selezionare l'interprete (cartella), quindi **OK** ▶ || 42, per accedere agli album (sottocartella).
- Nota: se ad es. sono presenti diversi album, scegliere l'album desiderato e aprirlo con **OK** ▶ || 42.
- Premere ▲ ▼ per selezionare il brano desiderato dell'album, quindi premere **OK** ▶ || 42 per iniziare la riproduzione.
Il DVD Player riproduce tutti i brani dell'album prima di fermarsi automaticamente.

Altre funzioni

Durante la riproduzione, possono essere attivate le seguenti funzioni: modalità audio, pausa, brano precedente/successivo e avanti/indietro.

- Procedere come con la riproduzione di un CD normale.

Ritorno alla struttura della directory

Selezionare il simbolo della cartella e confermare con **OK** ▶ || 42 per aprire la directory preposta nella struttura delle directory.

Gestione dell'apparecchio con la riproduzione JPEG

Riproduzione

Viene visualizzata la selezione formato, vedere pag. 36. Selezionare "immagini" e confermare con **OK** ▶ || 42.

Il file manager si apre, vedere pag. 36.

- Selezionare un'immagine con ▲ ▼ e premere **OK** ▶ || 42 per visualizzare l'immagine. Viene avviato il diashow.
- Premere ZOOM 49 per ingrandire l'immagine e ◀ ▶ ▲ ▼ per navigare nell'immagine ingrandita. La pressione ripetuta di ZOOM 49 fa scorrere i vari livelli di ingrandimento.
- Premere REPEAT 48 per selezionare la modalità riproduzione.

Pausa

- Premere **OK** ▶ || 42 per interrompere la riproduzione.
- Premere **OK** ▶ || 42 per riprendere la riproduzione.

Successivo/precedente

È possibile passare alla successiva immagine, premendo ▶▶. Per tornare alla precedente, premere◀◀.

Rotazione

- È possibile ruotare e ribaltare le immagini visualizzate:
- Durante la riproduzione o una pausa premere ◀ ▶ ▲ ▼ per ruotare l'immagine o capovolgerla.

Impostazione del passaggio immagini

È possibile impostare diversi tipi di transizione delle immagini:

- Durante la riproduzione premere il tasto PROGRAM 33 per impostare il passaggio immagini.

Utilizzo della funzione USB e delle schede di memoria SD/MMC

Nota:

Per via della molteplicità di modelli di MP3 Flash Player, penne USB e schede di memoria, non si può garantire la compatibilità per tutti i modelli.

tuttavia l'assistenza è garantita su apparecchi con le due versioni USB 1.0 e USB 2.0.

Collegamento di un supporto di memoria

- ➔ Accendere l'apparecchio.
- ➔ Inserire il pen drive USB o l'MP3-player nell'ingresso USB 23 oppure la scheda di memoria nello slot per SD/MMC 19.

Nota:

Inserire la scheda con la parte scritta rivolta verso l'alto nello slot per SD/MMC 19 fino a sentire uno scatto.

Attenzione!

Se la scheda di memoria viene inserita erroneamente nello slot, essa non può essere riconosciuta. La scheda o i dati su di essa possono subire danni.

- ➔ Con il tasto STOP USB CARD 27 scegliere la fonte desiderata USB o SD/MMC oppure DISC. Premere e tenere premuto il pulsante.

Viene visualizzata la seguente scelta:



Disco

Scheda

USB

- Con i tasti ◀ ▶ selezionare la fonte desiderata e confermare con **OK** ▶ II 42.
- Il supporto viene letto.
- Attendere finché il contenuto del CD non sia stato letto completamente, per accertare che tutte le informazioni necessarie del supporto di memoria siano state acquisite.
- Viene visualizzata la scelta formato, vedere pag. 36. Confermare musica, foto o video.
- Viene visualizzato il file manager.

Rimozione del supporto di memoria

Scheda di memoria (SD, MMC)

- Rimuovere la scheda, premendola fino a quando non si sente che si sgancia, ed estrarla.

Pen drive USB, lettore MP3

- Rimuovere il pen drive USB oppure il Flash Player MP3 semplicemente sfilandoli.

Riproduzione di USB, scheda di memoria

Viene visualizzato il file manager. La riproduzione della musica inizia automaticamente.

La riproduzione avviene sostanzialmente come descritto in “Utilizzo dell’apparecchio”.

Con il tasto DISPLAY 38 è possibile visualizzare informazioni come ad esempio numero brano, funzioni repeat, durata esecuzione.

Ritorno alla riproduzione disco

Premere il tasto STOP 27 e tenerlo premuto; con i tasti freccia ◀ ▶ selezionare la fonte desiderata Disco e confermare con **OK** ▶ II 42.

Come usare il receiver DVB-T

Scelta della fonte

- Accendere l'apparecchio.
- Premere il tasto FUNCTION 35 per passare a DVB-T.

La prima messa in funzione

Ricerca automatica emittenti

- Dopo l'accensione del sistema DVB-T per la prima volta, viene visualizzata la schermata per la prima installazione. Seguire le istruzioni di aiuto per impostare correttamente l'apparecchio e per eseguire la prima ricerca automatica.
- Con i tasti freccia ▲ ▼ scegliere il paese e la lingua.
- Eseguire l'impostazione desiderata con i tasti freccia ◀ ▶.

Prima installazione (1)

Scelta del Paese	◀	Italia	▶
Lingua del menu	◀	Italiano	▶
		<input type="button" value="INDIETRO"/>	<input type="button" value="AVANTI"/>

- Con i tasti freccia ▲ ▼ selezionare **AVANTI** .
- Premere quindi **OK 42**. Viene visualizzata la richiesta "Avviare ricerca automatica?" .
- Premere ancora **OK 42**. Viene avviata la ricerca automatica delle emittenti in base ai canali UHF.
 - Una barra di avanzamento indica che la ricerca delle emittenti sta procedendo.
 - Viene effettuata la lista dei canali trovati, i programmi TV sono a sinistra, i programmi radio a destra.
 - Una volta terminata la ricerca viene avviata la prima emittente. È visualizzata una casella informativa per un paio di secondi.

Uso generale

Scelta dei programmi

- Scegliere i programmi con i tasti ▲, ▼ 7, 13 o con i tasti freccia ▲, ▼ (CH+, CH-) della navigazione a cursori 40, 44 muovendosi passo-passo verso l'alto o il basso oppure inserire le posizioni di programma direttamente con i tasti numerici 0 ... 9.

Nota:

A ogni cambio programma è visualizzato l'infoscreen. Vengono presentate diverse informazioni sul programma in corso.

INFOSCREEN

TV/RADIO		
Posizione del programma	Emittente	Ora
Programma attuale	Tempo di trasmissione	
Programma successivo	Tempo di trasmissione	
Lingue		STEREO

Informazione dettagliata programmi

Le informazioni dettagliate indicano tra l'altro la potenza e la qualità del segnale del programma attuale.

- Premere il tasto DISPLAY 38 due volte. Si apre la finestra Info ingrandita.
- Con infoscreen aperto o nella raffigurazione della finestra info ingrandita, premere il DISPLAY 38, per chiudere le informazioni.
- Premere i tasti freccia ▲, ▼ (CH+, CH-) della navigazione a cursori 40, 44, per visualizzare direttamente il programma successivo.

Scelta della modalità operativa

Selezionare la modalità operativa desiderata TV (programmi televisivi) o radio (programmi radiofonici) con i tasti TV/RADIO 31.

Visualizzazione elenco emittenti (programmi)

- Con il tasto SETUP 36, aprire il menu e selezionare CANALI TV. Confermare con **OK** 42.
- Nell'elenco emittenti selezionare un programma con i tasti freccia ▲ ▼ e confermare con il tasto **OK** 42.
- Aprire il menu di catalogazione con il tasto DISPLAY 38.
- Uscire dal menu con il tasto SETUP 36.

Guida elettronica programmi (EPG)

Le emittenti DVB offrono informazioni relative al loro programma, come il titolo e una descrizione delle trasmissioni in corso e di quelle successive. Inoltre, le emittenti possono anche eventualmente inviare in anticipo un prospetto dei programmi per diversi giorni.

Nota:

Le informazioni EPG vengono ricevute con un certo ritardo. Pertanto, dopo la scelta di un'emittente nell'elenco EPG, si possono ancora verificare aggiornamenti di dati.

Navigazione nell'EPG

- ➔ Aprire la guida elettronica dei programmi (EPG: Electronic Program Guide) con il tasto EPG 33.
- ➔ Con il tasto freccia ► saltare a destra. Le informazioni sui programmi vengono visualizzate in alto a destra. Con ▲ ▼ selezionare la trasmissione.
- ➔ Con ◀ passare a un'altra emittente.
- ➔ Chiudere la guida dei programmi con il tasto EPG 33.

Menu opzione suono

Con una trasmissione possono essere irradiate diverse opzioni sonore. Sono riconoscibili dal simbolo "Lingue" sull'infoscreen.

- ➔ Premere il tasto AUDIO 46.
- ➔ Selezionare la lingua audio che si desidera udire e la modalità audio (stereo, a sinistra, a destra).
- ➔ Confermare con **OK** 42.

Televideo

Queste informazioni non sono inviate da tutte le emittenti per l'intero tempo di trasmissione.

- ➔ È possibile richiamarle con il tasto TTX 43.

Viene visualizzato il prospetto dell'indice a pag. 100.

Se si passa al televideo immediatamente dopo l'accensione o dopo un cambio programma, il prospetto iniziale non compare subito.

Scelta di una pagina desiderata

Si possono scegliere tutte le pagine con i tasti numerati 0...9.

- Inserire le tre cifre del numero di pagina in sequenza.

Funzionamento del televisore

Per tornare al normale funzionamento televisivo, ripremere il tasto TTX 43.

Impostazioni nel menu principale

Navigazione nei menu

- Con il tasto SETUP 36 visualizzare/nascondere il menu OSD.
- Con i tasti freccia ▲ ▼ (CH+, CH-) è possibile evidenziare o selezionare un sottomenu.
- Con il tasto OK 42 aprire le opzioni e confermare i propri input.
- Con i tasti freccia selezionare un'opzione e modificare i valori, le impostazioni.
- Con SETUP 36 passare a un livello superiore del menu.

Struttura del menu

Aprire il menu con il tasto SETUP 36.

Menu	Contenuto
Guida programmi	Canali TV, canale radio, elenco preferiti, modifica canali
Conf. sistema	Impostazioni TV, setup LCD, lingua, protezione bambini, impostazioni ora, info sistema
Installazione	Auto Scan, Manual Scan, impostazioni di fabbrica

Visualizzazione elenco emittenti (programmi)

- Con il tasto SETUP 36, aprire il menu e selezionare CANALI TV. Confermare con OK 42.
- Nell'elenco emittenti selezionare un programma con i tasti freccia ▲ ▼ e confermare con il tasto OK 42.
- Aprire il menu di catalogazione con il tasto DISPLAY 38.
- Uscire dal menu con il tasto SETUP 36.

Elenchi dei preferiti

In questo menu si possono raggruppare e gestire i programmi trovati, in elenchi personali, i cosiddetti elenchi dei preferiti.

Modifica dei canali

In questo menu si possono rinominare, spostare o cancellare i canali dall'elenco programmi. Le funzioni dei tasti necessarie in proposito sono visualizzate in basso.

Conf. sistema

In questo menu si eseguono le impostazioni di base dell'apparecchio.

Menu	◀ Impostazioni ▶
Impostazioni TV	Sistema TV: PAL, NTSC Tipo TV: 16:9, 4:3PS, 4:3LB
Setup LCD	Luminosità, contrasto, colore, saturazione
Lingua	Lingua del menu
Protezione bambini	Modifica PIN Blocco canali
Impostazione ora	Fuso orario Standby: Impostazione commutazione Standby dell'apparecchio
Info sistema	Informazioni tecniche

- ➔ Impostare il sistema TV su PAL o AUTO.
- ➔ Impostare il formato del proprio televisore.
 - 4:3 Letterbox: l'immagine non viene distorta, ma sono presenti fasce nere in alto e in basso.
 - 4:3 Pan Scan: l'immagine non viene distorta, ma è decisamente tagliata a sinistra e a destra.
 - 16:9: Per apparecchi TV in formato 16:9
- ➔ Effettuare le impostazioni video desiderate e la lingua OSD.

Protezione bambini

Protezione bambini	◀ Impostazioni ▶
Modifica PIN	Vecchio PIN ----- Nuovo PIN ----- Conferma -----
Blocco canali	Digitare prima il PIN A questo punto si possono bloccare programmi nel prospetto canali.

L'impostazione del blocco canali serve ad autorizzare la visione di determinati programmi soltanto dopo aver digitato il codice PIN.

Nota:

In fabbrica è stato assegnato il numero 0 0 0 0.

Impostazione ora

Inserire qui il proprio fuso orario. Per l'Europa centrale si usa:

Ora solare: GMT+1, ora legale: GMT+2

- Questa impostazione deve essere aggiornata al momento del cambio ora legale/solare.

Informazioni sistema

Questo menu indica la versione dell'apparecchio, del software e del driver.

Installazione

In questo menu si esegue la ricerca canali o si installano manualmente nuovi canali.

Autoscan

Vedere pag. 41.

Ricerca manuale delle emittenti

Questa regolazione deve essere eseguita soltanto da esperti. Si devono definire il paese, il tipo di scansione ed event. il canale iniziale e finale.

Impostazioni di fabbrica (Factory Default)

In questo menu, si può resettare l'apparecchio riportandolo alle impostazioni di fabbrica (default).

Confermando la domanda di sicurezza con **OK 42** l'apparecchio viene resettato.

- ➔ Con Annulla si interrompe il processo senza apportare modifiche.
- ➔ Con il reset, l'elenco delle emittenti viene cancellato e si deve eseguire una nuova ricerca delle emittenti.

Pulizia dell'apparecchio

Pulizia del DVD player



Scossa elettrica!

Al fine di evitare il pericolo di una scossa elettrica, non pulire l'apparecchio con un panno umido o con l'acqua corrente.

- ➔ Scollegare la presa di corrente prima di procedere alla pulizia.

Per la pulizia della custodia si consiglia di utilizzare esclusivamente un panno morbido leggermente inumidito con acqua. Non usare spugne abrasive, polvere abrasiva e solventi come alcol o benzina.

Lettoce ottico laser:

Una lente sporca può provocare disturbi durante il funzionamento e far sì che i dischi non vengano letti correttamente. Pulire la lente con soffietto per macchina fotografica reperibile in commercio e non toccare il meccanismo. Non impiegare prodotti per la pulizia di lenti o dischi.

Display:

- Non esporre la superficie del display a temperature superiori a + 80 °C e inferiori a - 40 °C.
- Tenere l'apparecchio al riparo dall'umidità dell'aria.
- Non scrivere con una penna a sfera o pennarello sulla superficie del display.
- Pulire lo schermo solo con un panno di cotone morbido.
- Usare eventualmente il panno di cotone con una modesta quantità di saponata non alcalina diluita su base acquosa o alcolica.

Non usare nessuna delle seguenti sostanze:

Acqua salata, insetticidi, solventi contenenti cloro o acidi (cloruro di ammonio), polvere abrasiva.

- ➔ Con il panno di cotone strofinare lievemente sulla superficie fino a quando questa non sia completamente asciutta.

Pericolo!

Non lavare mai il display

- con detergenti per vetri,
- non trattarlo mai con materiali abrasivi,
- non pulirlo mai tramite lucidatura o sfregatura

Come maneggiare i dischi

- Afferrare sempre il disco dai bordi.
- Evitare di lasciare impronte digitali, sporcizia o graffi. Possono provocare disturbi e salti nella riproduzione.
- Non scrivere sul disco.
- Non usare spray detergenti né solventi.
- Non lasciare cadere il disco e non curvarlo.
- Inserire soltanto un disco nel drive.
- Chiudere il drive solo se il disco è correttamente inserito nello scomparto.
- Conservare sempre i dischi singolarmente nelle loro custodie.

Come pulire i dischi

- ➔ Pulire il disco con un panno morbido, inumidito con acqua.
- ➔ Pulire partendo dalla parte centrale e procedendo verso il bordo del disco.



Pulire il disco con movimenti circolari può causare graffi. Essi possono provocare errori nella riproduzione.

Correzione delle anomalie

Se l'apparecchio non funziona come previsto, controllarlo sulla base della seguente tabella.

In alcuni casi l'anomalia è dovuta a un altro componente. In caso di anomalia verificare quindi anche i componenti collegati o le altre apparecchiature elettriche.

Se non si riesce a eliminare l'anomalia neanche dopo aver effettuato le verifiche descritte, contattare la casa produttrice.

Il telecomando non funziona

Sintomo	Possibile causa/rimedio
I comandi a distanza non funzionano.	<p>Il telecomando si trova troppo lontano dall'apparecchio. La distanza massima è di sei metri. Avvicinare il telecomando all'apparecchio.</p> <p>L'angolo rispetto al sensore IR è eccessivo. Esso può raggiungere al massimo i 30°. Tenere il telecomando davanti all'apparecchio, in modo che l'inclinazione sia inferiore a 30°.</p> <p>Le batterie sono esaurite. Sostituire le batterie con altre nuove.</p>

Problemi di riproduzione

Sintomo	Possibile causa/rimedio
Dopo la chiusura, lo scomparto si apre automaticamente.	Il disco è sporco o deformato. Pulire il disco come descritto in "Come pulire i dischi" o sostituire il disco.
Impossibile eseguire la riproduzione	<p>Il disco non è stato inserito correttamente nel vano. Inserire correttamente il disco.</p> <p>Il codice area geografica non coincide con questo apparecchio. Usare soltanto dischi con il codice area geografica "2".</p> <p>Il disco è stato inserito capovolto. Inserire il disco nello scomparto con il lato stampato verso l'alto.</p>
Non è possibile alcuna riproduzione di CD MP3	Verificare le impostazioni del proprio programma di masterizzazione sul computer, modificare la struttura delle directory sul CD o utilizzare un altro CD vergine per la procedura di masterizzazione.

Problemi di riproduzione con USB, SD/MMC

Sintomo	Possibile causa/rimedio
Impossibile eseguire la riproduzione.	<p>Verificare che i file video, immagine o audio siano presenti sulla penna USB. Eventualmente rimuovere la penna di USB, riformattarla, memorizzare i dati e inserirla nuovamente. Eventualmente provare con un altro formato immagine. Eventualmente provare con un altro formato video.</p> <p>Nota: non è possibile riprodurre tutti i formati video.</p>

Problemi nella riproduzione delle immagini

Sintomo	Possibile causa/rimedio
Viene visualizzato il simbolo di bloccaggio (⊘) sullo schermo.	<p>La funzione scelta non è possibile con il disco.</p> <p>L'operazione non è possibile con questo apparecchio.</p>
Nessuna immagine o immagine troppo scura.	<p>I valori impostati per l'apparecchio TV sono errati. Controllare i collegamenti.</p>
L'immagine è distorta o non è adeguata al formato dello schermo	<p>Le impostazioni nel setup per il rapporto di immagine sono errate.</p> <p>Impostare il formato immagine esatto.</p>
In caso di registrazioni di un recorder DVD si verificano disturbi alle immagini.	<p>L'apparecchio è dotato di una funzione di protezione anticopia. Nel caso di dischi dotati di protezione anticopia, questo sistema impedisce una riproduzione priva di disturbi.</p>

Problemi nella riproduzione audio

Sintomo	Possibile causa/rimedio
Nessun segnale audio o disturbi	<p>Il disco è sporco. Pulire il disco come descritto nel capitolo "Come pulire i dischi".</p> <p>Gli spinotti non sono inseriti in modo fermo nelle prese o sono collegati erroneamente. Collegare gli spinotti in modo corretto.</p> <p>Lo spinotto o la presa sono sporchi. Pulirli.</p> <p>L'apparecchio è stato commutato nella modalità "Pause". Premere il tasto ▶ .</p> <p>Uso errato dell'amplificatore stereo. Controllare il selettore di entrata.</p>

Problemi di ricezione DVB-T

Sintomo	Possibile causa/rimedio
Nessuna immagine o immagine disturbata	<p>Nessun elenco emittenti. Eseguire ricerca automatica.</p> <p>Corto circuito nel cavo antenna. Spegner l'apparecchio. Rimuovere il difetto.</p> <p>Antenna orientata male. Controllare l'orientamento, eventualmente orientare opportunamente o provare in un posto diverso.</p> <p>Viene usata un'antenna passiva da interni. Usare un'antenna attiva o il collegamento domestico.</p> <p>Impostazioni errate nel menu installazione. Correggere impostazioni nel menu installazione.</p> <p>Un cellulare o un altro dispositivo posto vicino all'apparecchio emette onde radio che creano disturbo. Allontanare il cellulare dai paraggi dell'apparecchio.</p>

Sintomo	Possibile causa/rimedio
Ricezione di suoni, ma non di immagini.	Antenna orientata male. Orientare l'antenna.
Si verificano altre anomalie nei comandi o disturbi di visualizzazione.	I componenti elettronici dell'apparecchio sono disturbati. Estrarre la spina. Lasciare staccato l'apparecchio dalla fonte di corrente per circa 10 secondi. Collegare nuovamente l'apparecchio.
Il display non si accende.	Apparecchio in STANDBY. Accendere l'apparecchio. Estrarre la spina e reinserirla; accendere l'apparecchio. POWER su ON.
Cattiva qualità dell'immagine	Impostazione errata nel menu configurazione. Controllare le impostazioni ed eventualmente modificarle.
Visualizzazione "nessun segnale"	Antenna installata scorrettamente. Installare correttamente l'antenna
L'ora viene visualizzata errata	Differenza ora locale impostata scorrettamente. Correggere l'ora.
Nessuna ricezione radio	In alcune aree non è possibile la ricezione radio tramite DVB-T.

Definizioni

Numeri capitoli

Questi numeri sono riportati sul DVD. Un film è suddiviso in sezioni, a ciascuna delle quali è attribuito un numero. Con questi numeri si possono scegliere capitoli o scene rapidamente.

Protezione bambini

Questa funzione è stata proposta dai genitori. Le limitazioni sono contenute nei dati del disco e vi consentono di bloccare film non adatti ai bambini.

Codice regionale (Regional Code)

Il DVD player e i DVD contengono codici regionali per ciascuna area di distribuzione. Se il codice regionale di un DVD player non coincide con quello del DVD, non è possibile riprodurlo.

Sottotitoli

I sottotitoli possono presentare sul video la traduzione dei dialoghi in una lingua diversa da quella originale. Un DVD può offrire sottotitoli in numerose lingue. Grazie alla funzione dei sottotitoli si può scegliere la lingua desiderata.

Angolo di visualizzazione camera

Alcuni DVD contengono scene riprese contemporaneamente da diversi angoli di visualizzazione. In tali dischi si può usare il tasto "Angle", per vedere la scena da diversi angoli di visualizzazione. I dischi che possiedono una tale tecnica sono detti "dischi multi angle".

Dati tecnici

Dimensioni aperto (largh. x alt. x prof.):	228 mm x 212 mm x 185 mm
Peso dell'apparecchio:	1 Kg
Alimentazione della tensione:	Presa di alimentazione: Ingresso AC 100V~240V, 50/60 Hz, uscita DC 9 V, 1500 mA
Batteria:	Batteria agli ioni di litio, 7,4 V, 1550 mAh
Condizioni ambientali:	da +5°C a +35°C dal 5 % al 90 % di umidità relativa dell'aria (senza condensa)
Schermo:	TFT/LCD 22,8 cm (9")
Sistema video:	NTSC/PAL
Codice regionale:	Regione 2
Dischi supportati:	DVD – 12 cm e 8 cm dmt. CD – 12 cm e 8 cm dmt.
Tipi di disco:	CD, CD-R, CD-RW, DVD, DVD-R, DVD-RW, DVD+R, DVD+RW
Uscita Video:	Composita: 1 canale: 1.0 Vp-p (75 Ohm di carico)
Laser:	lunghezza d'onda 655 nm, classe 1

Specifiche DVD player

Questo prodotto contiene tecnologie protette da copyright. Esse sono protette da diversi brevetti U.S. e da altri diritti di proprietà intellettuale di Macrovision Corporation e altri titolari di diritti. L'applicazione di queste tecnologie protette da diritti d'autore richiede l'approvazione della Macrovision Corporation. In assenza di un'altra autorizzazione della Macrovision Corporation, essa riguarda esclusivamente l'utilizzo privato o altro uso limitato. È vietata la ricostruzione e lo smontaggio della tecnica.

Questo prodotto è conforme alla

- direttiva per la bassa tensione (2006/95/CE, 1275/2008/CE),
- alla direttiva CEM (2004/108/CE) e alla
- direttiva CE per i contrassegni.

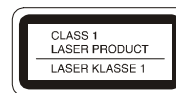

Codice regionale



Come contattare il produttore

DGC GmbH
Graf-Zeppelin-Str.7
86899 Landsberg/Germany

Indicazioni per lo smaltimento

Smaltimento dell'imballaggio

Durante il trasporto, il vostro nuovo apparecchio è stato protetto dall'imballaggio. Tutti i materiali usati sono ecologicamente compatibili e riutilizzabili. Contribuite anche voi smaltendo l'imballaggio nel rispetto dell'ambiente. Potete reperire informazioni sui sistemi di smaltimento presso il vostro rivenditore o il vostro centro di smaltimento comunale.



Pericolo di soffocamento!

Non lasciare l'imballaggio e relativi componenti ai bambini.

Esiste il pericolo di soffocamento a causa delle pellicole e di altri materiali di imballaggio.

Smaltimento dell'apparecchio

I vecchi apparecchi non sono rifiuti privi di valore. Grazie allo smaltimento nel rispetto dell'ambiente, è possibile recuperare materie prime utili. Informarsi presso la propria amministrazione cittadina o comunale circa le opportunità di smaltimento adeguato ed ecologico dell'apparecchio.



Questo apparecchio è contrassegnato in conformità alla direttiva 2002/96/CE relativa ai vecchi apparecchi elettrici ed elettronici (WEEE).

Una volta terminato il suo ciclo di vita, questo prodotto non deve essere smaltito tra i normali rifiuti domestici, ma deve essere consegnato presso un punto di raccolta per il riciclaggio di apparecchi elettrici ed elettronici. Il simbolo sul prodotto, sul manuale d'uso o sull'imballaggio richiama a tale aspetto. I materiali vanno riciclati in base al proprio simbolo. Con il riutilizzo, il recupero dei materiali o altre forme di riciclaggio di vecchi apparecchi si contribuisce in modo decisivo alla protezione del nostro ambiente.



Pericolo di morte!

Una volta che l'apparecchio è fuori servizio, estrarre la spina della corrente elettrica. Estrarre il cavo di rete e rimuoverlo insieme alla spina.